



# LACKZUBEHÖR

KATALOG

# EXKLUSIV IN OSNABRÜCK: LACKKOMPETENZ- ZENTRUM

WMSE



THEORIE

PRAXIS

## Trainingszentrum für Lack und Karosserie auf 400 m<sup>2</sup>

- Schulungen in Theorie und Praxis
- ideale Weiterbildungsangebote
- praxiserprobte Dozenten aus Industrie und Vertrieb
- vorbildliche technische Ausstattung
- moderne Lackierkabine

jederzeit buchbar unter [lackkompetenzzentrum@wm.de](mailto:lackkompetenzzentrum@wm.de)  
oder telefonisch unter 05 41 / 99 89 - 1 41 81



# WM SE

SCHNELL, ZUVERLÄSSIG UND FLEXIBEL.

EINER DER GRÖSSTEN FAHRZEUGTEILEHÄNDLER EUROPAS.



## 230

STANDORTE



## 5.200

ENGAGIERTE MITARBEITER  
DAVON 700 IM AUSSENDIENST



## 5.000

TOUREN PRO TAG GARANTIEREN  
EINE HOHE VERFÜGBARKEIT



## 250.000

SOFORT VERFÜGBARE  
ARTIKEL



## 130.000

ZUFRIEDENE KUNDEN



## 7.650

KONZEPT-PARTNER PROFITIEREN  
VON UMFASSENDEN LEISTUNGEN

## INHALTSVERZEICHNIS

Seite

Seite

### Arbeitsschutz

2-15

### Staubabsaugung

94-98

### Abdecken

17-27

Festool Staubabsaugung 94-97  
Mirka Staubsauger 97-98

tesa Abdeckmaterial 17-19  
3M Abdeckmaterial 20-22  
Diverses Abdeckmaterial 23-27

### Werkstattausrüstung

100-131

### Lackierpistolen

29-45

Hebebühnen 100  
Waschgeräte 101-102  
Strahler 103-105  
Ordnungssysteme 106  
Lackierständer + Wagen 107-109  
Mischcomputer + Zubehör 110-112  
Druckluft 114-123  
Strahlgeräte 124  
Tagesleuchtlampen 124-128  
Lackierkabinenfilter 129  
Schutzfolien Lackierkabine 130-131

3M Lackierpistolen 29  
Anest Iwata Lackierpistolen 30-34  
Sata Lackierpistolen 35-45

### Schleifmittel

47-68

### Zubehör, Verbrauchsmaterial

133-145

repstar Schleifmittel 47  
3M Schleifmittel 48-57  
Mirka Schleifmittel 58-61  
Sia Schleifmittel 62-68

### Schleifmaschinen

70-79

### Chemische Produkte

147-175

Festool + 3M Schleifmaschinen 70-72  
Mirka Schleifmaschinen 73-74  
Rupes Schleifmaschinen 75-78  
Sia Schleifmaschinen 79

Spachtel 147-150  
Füller 151-154  
Klarlacke 154-156  
Fußbodenlack 157  
Verdünnungen 157-158  
Wasserlackreiniger 158  
Sika chemische Produkte 159-164  
Petec chemische Produkte 165  
Teroson chemische Produkte 166-167  
Foliatic chemische Produkte 168-169  
Motip Dupli chemische Produkte 170-175

### Poliersysteme

81-92

Mirka Poliermaschinen 81-82  
Rupes Poliermaschinen 82-83  
3M Polituren 84-87  
Mirka Polituren 88  
Rot-Weiß Polituren 89  
Sia Polituren 90  
Sonax Polituren 91-92

## Gehörschützer

- die Oberfläche ist glatt und schmutzabweisend
- die konische Form passt sich optimal dem Gehörgang an
- auch mit Sicherheitsband erhältlich
- paarweise



ART.-NR.	BESTELL-NR.	BESCHREIBUNG
556.14.44	1100	Gehörschutzstöpsel
556.14.51	1110	Gehörschutzstöpsel mit Sicherheitsband

## Spenderbox für Gehörschutzstöpsel

- gibt jeweils genau einen Gehörschutzstöpsel ab
- Stöpsel fällt direkt in die Hand
- freistehend oder an der Wand zu montieren, für Innen- und Außenbereich geeignet



ART.-NR.	BESTELL-NR.	BESCHREIBUNG
556.01.23	391-0000	Spender ohne Inhalt
556.14.41	PD01200	Nachfüllflasche mit 1.000 Stück

## Gehörschutz

### »PELTOR™ WorkTunes™ Pro FM Radio«

- eingebautes FM-Radio mit Sendersuche
- schnelles digitales Einstellen und Senderspeicher sorgen für Flexibilität und einfache Bedienung
- eingebaute Antenne
- Anbindung ans Handy möglich
- Doppelschalenaufbau
- Kopfbügel aus Edelstahl
- austauschbare Ohrpolster und Dämmeinlagen (Hygieneset)
- Dämmwert: SNR = 32 dB



ART.-NR.	BESTELL-NR.
556.17.38	HRXS220A

## Bügelgehörschutz

Formschöner Bügelgehörschützer. Der extrem elastische Bügel sorgt mit seinem konstant niedrigen Anpressdruck für höchsten Tragekomfort. Die weichen Austauschstöpsel dringen nicht in das Ohr ein und sorgen für ein angenehmes Tragegefühl. Ideal bei wechselnder Lärmbelastung, Schalldämmung 26 dB.



ART.-NR.	BESTELL-NR.	BESCHREIBUNG
556.14.02	1310	Bügelgehörschutz
556.14.10	1311	Austauschstöpsel (Paar)

## Kapselgehörschutz

- breite komfortable Dichtungsringe, gefüllt mit einzigartiger Kombination aus Flüssigkeit und Schaumstoff
- optimale Abdichtung mit niedrigem Andruck
- optimaler Schutz bei wechselnder Lärmbelastung
- schlankes Profil mit viel Platz unter der Kapsel



ART.-NR.	BESTELL-NR.	BESCHREIBUNG
556.14.37	H510A	Optime 1, SNR 27 db[A], gelb
556.14.35	H520A	Optime 2, SNR 31 db[A], grün
556.14.54	H540A	Optime 3, SNR 35 db[A], rot-schwarz

## Gesichts- und Gehörschutzkombination



ART.-NR.	BESTELL-NR.	BESCHREIBUNG
556.14.55	5V5F1H51	G500 Gesichts- und Gehörschutzkombination
556.14.56	5F-11	Ersatzvisier
556.75.11	HYG50	Schweißband aus Kunststoff



## Standard-Schutzbrille

**3M**

Diese Schutzbrille bietet zuverlässigen Schutz gegen gefährliche UV-Strahlen und ist dank einer speziellen Scheibenbeschichtung kratzbeständig und beschlagfrei.



ART.-NR.	BESTELL-NR.
556.19.99	SF201AF

## Überbrille 3700er Serie

**3M**

- ermöglicht das Tragen von Korrektionsbrillen
- Antibeschlag- und Antikratz-Beschichtung
- winkelverstellbarer Ratschenbügel und Soft-Nosepad



ART.-NR.	BESTELL-NR.
556.20.07	SF3701SGAF-BLU

## Vollsichtbrille-Premium 2890SA

**3M**

- hoher Tragekomfort durch weichen, großen, kristallklaren PVC-Rahmen
- leicht verstellbares Kopfband
- Acetatscheibe für exzellente chemische Beständigkeit
- gasdicht



ART.-NR.	BESTELL-NR.	BESCHREIBUNG
556.20.48	2890SA	Vollsichtbrille
556.20.49	289A	Austauschscheiben, klar

## Feinstaub-Filtermasken

**3M**

- leichte, vorgeformte Schale mit Ausatemventil (P2)
- Schaumstoffpolsterung am einstellbaren Nasenbügel
- Schutzstufen nach EN 149:2001

### Partikelmaske P1

- für kurzzeitige Schleifarbeiten mit geringer Staubbelastung
- Schutz gegen Feinstäube bis zum 4-fachen des Grenzwertes

### Partikelmaske P2

- Schutz gegen lungengängige, gesundheitsgefährdende Partikel bis zum 10-fachen des Grenzwertes



ART.-NR.	BESTELL-NR.	SCHUTZSTUFE	INHALT
556.04.45	8710E	FFP1 ohne Ventil	20
556.04.46	06922	FFP2 mit Ventil	1

## Komfortschutzbrillen

**3M**

- Scheiben: Kratzbeständig, beschlagfrei
- Schutz vor UVA- und UVB-Strahlen



ART.-NR.	BESTELL-NR.	BESCHREIBUNG
556.20.13	SF401AF	Schutzbrille, klar
556.20.21	SF402AF	Schutzbrille, grau (gegen Blendung durch Sonnenlicht)
556.20.39	SF403AF	Schutzbrille, gelb (zur Kontrasterhöhung)

## LED-Schutzbrille » Light Vision™ «

**3M**

- integrierte, leicht auswechselbare Batterien
- hält beim Arbeiten die Hände frei und schützt gleichzeitig die Augen
- regulierbare und besonders helle LEDs mit langer Batterielebensdauer
- gummierte Nasenpolster und Bügel für besonderen Tragekomfort
- ideal geeignet, um dunkle Bereiche auszuleuchten wie bei Elektroarbeiten, Autoreparaturen und Handwerkerarbeiten
- Anti-Beschlagscheibe aus Polycarbonat schützt vor UV-Strahlung und Stößen



ART.-NR.	BESTELL-NR.
556.20.11	LEDLV

## Partikelmasken Komfortserie »Aura«

**3M**

- neue Filtertechnologie für kaum spürbaren Atemwiderstand
- Siegelpunkte an der Maskenoberseite verhindern das Beschlagen der Schutzbrille
- innovative Kinnlasche, integrierter Nasenbügel mit schweißabsorbierender Polsterung
- Schutzstufe nach EN 149:2001
- hygienisch einzelverpackt

### Partikelmaske P1

- Einsatzgebiet: Für kurzzeitige Schleifarbeiten, zum Schutz vor Feinstäuben beim Schleifen von Rost, Spachtel und Altlacken
- Schutzwirkung: Schutz gegen Stäube bis zum 4-fachen des Grenzwertes
- Masken ohne Ventil

### Partikelmaske P2

- Einsatzgebiet: Zum Schutz vor Feinstäuben beim Schleifen von Rost, Metall, Altlack, Spachtel und Füller
- Schutzwirkung: Schutz gegen Stäube bis zum 10-fachen des Grenzwertes
- Masken mit Ventil

### Partikelmaske P3

- Schutz gegen sehr giftige, feste und flüssige Partikel bis zum 30-fachen des Grenzwertes
- Masken mit Ventil



ART.-NR.	BESTELL-NR.	SCHUTZSTUFE	INHALT
556.03.31	9310+	FFP1 ohne Ventil	20
556.03.32	9322+	FFP2 mit Ventil	10
556.03.33	9332+	FFP3 mit Ventil	10

ARBEITSSCHUTZ

ABDECKEN

LACKIERPISTOLEN

SCHLEIFMITTEL

SCHLEIFMASCHINEN

POLIERSYSTEME

STAUBABSAUGUNG

WERKSTATT-AUSRÜSTUNG

ZUBEHÖR, VERBRAUCHSMATERIAL

CHEMISCHE PRODUKTE

## FFP2 Staubmaske

- mit CE-Zertifizierung
- jede Maske ist einzeln verpackt



ART.-NR.	BESTELL-NR.
560.01.00	26061

## FFP2 Partikelmaske

- hoher Tragekomfort und perfekter Sitz dank Nasenbügel



ART.-NR.	BESTELL-NR.	FILTERKLASSE	INHALT
560.20.11	4921	FFP 2 mit Ausatemventil	Box mit 12 Masken

## Spezialmaske »Schweißen«

- integrierte Schicht aus Spezial-Aktivkohle
- wirkt gegen Ozon und unangenehme organische Gerüche
- gepolsterter Nasenbügel mit optimaler Gesichtsformanpassung
- Cool Flow™ Ausatemventil steigert den Tragekomfort, vor allem in heißer und feuchter Umgebung
- CE-Zulassung: EN 149:2001+A1:2009



ART.-NR.	BESTELL-NR.	SCHUTZSTUFE	INHALT
556.02.70	9922	FFP2	10

## Halbmasken Serie 4000+

- wartungsfreie Kompletmmaske, sofort einsatzbereit
- höchste Sicherheit durch integrierte Filtertechnik
- wirkungsvolle Ableitung von Hitze und Feuchtigkeit



ART.-NR.	BESTELL-NR.	SCHUTZSTUFE
556.01.27	06941PLUS	A1/P2
556.01.28	06942PLUS	A2/P3

## Secure Click™ Halbmasken Serie HF-800 mit Sprechmembran

- leichteres Atmen bei niedrigen Atemwiderständen durch das weltweit erste 4-fach-Luftstrom-Filterssystem
- einzigartige, schnelle und sichere Secure Click™ Filterverbindung
- die Dichtspröbe per Knopfdruck erhöht das Vertrauen in den sicheren Dichtsitz der Maske
- Sprechmembran für leichtere Kommunikation während der Arbeit
- schlankes Filterdesign für ein gutes Sichtfeld sowie Kompatibilität mit bestimmten Schweißhelmen
- das Ausatemventil hilft, Atemwärme und -feuchtigkeit nach unten zu leiten
- einfach verstellbare Kopfbedänderung



ART.-NR.	BESTELL-NR.	GRÖSSE
556.02.80	HF-801SD	S
556.02.81	HF-802SD	M
556.02.82	HF-803SD	L

## Secure Click™ Filter + Deckel



ART.-NR.	BESTELL-NR.	BESCHREIBUNG	SCHUTZSTUFE	INHALT
556.02.83	D8055	Filter	A2	Paar
556.02.87	D8095	Kombinationsfilter	A2P3 R	Paar
556.02.86	D8094	Kombinationsfilter	ABEK1 P3 R	Paar
556.02.84	D7935	Partikel-Einlegefilter	P3 R	4
556.02.85	D701	Filterdeckel		1

## Halbmasken

- bietet Schutz vor organischen Dämpfen von Lösemitteln, Farben, usw.
- inkl. auswechselbarem Aktivkohlefilter und Vorfilter



ART.-NR.	BESTELL-NR.	GRÖSSE
560.01.17	26155	M
560.01.18	26156	L

### Ersatzteile:

ART.-NR.	BESTELL-NR.	BESCHREIBUNG
560.01.23	26123	Partikelfilter, 10 Stück
560.01.24	26153	Aktivkohlefilter, 2 Stück

## Halbmasken Serie 7500

Hautfreundlicher und sehr angenehm zu tragender Maskenkörper aus Silikon, patentiertes Cool-Flow Ausatemventil für reduzierte Atemwiderstände und einfaches Atmen. Bajonett-Klickanschluss für einen einfachen Filterwechsel

### Lieferumfang:

- 1 Maske mit 2 Filtern.



ART.-NR.	BESTELL-NR.	GRÖSSE
556.13.11	7501	S
556.13.29	7502	M
556.13.37	7503	L

### Ersatzteile:

ART.-NR.	BESTELL-NR.	BESCHREIBUNG
556.13.45	7581	Kopfbänderung
556.13.52	7582	Einatemventil
556.13.60	7583	Ausatemventil
556.13.78	7586	Filteranschluss

Ersatzfilter siehe Seite 6



## Standard-Lackiermaskenset 6000



inkl. Zubehör in luftdichter und wiederverschließbarer Aufbewahrungsbox. Sehr leichter Maskenkörper für die einfache Handhabung. Bajonett-Klickanschluss für einen einfachen Filterwechsel.

### Inhalt:

- 1 x Maskenkörper
- 2 x Backenfilter A2
- 4 x Partikelfilter P3
- 2 x Filterdeckel
- 10 x Reinigungstücher



ART.-NR.	BESTELL-NR.	BESCHREIBUNG	GRÖSSE
556.42.33	50684	Schutzstufe A2/P3	M
556.42.41	50685	Schutzstufe A2/P3	L

### Ersatzteile:

ART.-NR.	BESTELL-NR.	BESCHREIBUNG	GRÖSSE
556.02.97	06962	Maskenkörper	M
556.02.98	06963	Maskenkörper	L

Informationen zu Ersatzfiltern finden Sie auf Seite 6

## Premium-Lackiermaskenset 7500



- in luftdichter, wiederverschließbarer Verpackung
- hautfreundlicher Maskenkörper aus Silikon
- einfacheres Atmen durch Cool-Flow Ausatemventil
- Bajonett-Klickanschluss für einfachen Filterwechsel

### Inhalt:

- 1 x Maskenkörper
- 2 x Backenfilter A2
- 4 x Partikelfilter P3
- 2 x Filterdeckel
- 10 x Reinigungstücher



ART.-NR.	BESTELL-NR.	GRÖSSE
556.03.55	50733	M
556.03.61	50734	L

ARBEITSSCHUTZ

ABDECKEN

LACKIERPISTOLEN

SCHLEIFMITTEL

SCHLEIFMASCHINEN

POLIERSYSTEME

STAUBSAUGUNG

WERKSTATT-AUSRÜSTUNG

ZUBEHÖR, VERBRAUCHSMATERIAL

CHEMISCHE PRODUKTE

## Vollmasken-Starterset

Das geringe Gewicht sorgt für optimale Gewichtsverteilung und einen sehr hohen Tragekomfort. Das Filtersystem ist auf jede erdenkliche Anwendung abgestimmt. Die Vollmaske besitzt ein weites Sichtfeld, verfügt über eine einfache Handhabung und einen hautfreundlichen Maskenkörper aus Silikon. Für Brillenträger gibt es eine integrierbare Halterung. Komfort und Sicherheit pur! Denn beim Einsatz dieser Maske sind Augen und Atemwege hervorragend geschützt. Die Maske kann bei allen Lackierarbeiten und im lackiernahen Umfeld eingesetzt werden.

### Inhalt:

- 1 x Vollmaske
- 2 x Backenfilter A2
- 4 x Partikelfilter P3
- 2 x Filterdeckel
- 10 x Reinigungstücher
- 25 x Visierschutzfolien



ART.-NR.	BESTELL-NR.	SCHUTZSTUFE	GRÖSSE
556.26.41	50648	A2/P3	M
556.26.42	50649	A2/P3	L

## Vollmasken

Das geringe Gewicht sorgt für optimale Gewichtsverteilung und einen sehr hohen Tragekomfort. Das Filtersystem ist auf jede erdenkliche Anwendung abgestimmt. Die Vollmaske besitzt ein weites Sichtfeld, verfügt über eine einfache Handhabung und einen hautfreundlichen Maskenkörper aus Silikon. Für Brillenträger gibt es eine integrierbare Halterung. Komfort und Sicherheit pur! Die Maske kann bei allen Lackierarbeiten und im lackiernahen Umfeld eingesetzt werden.



ART.-NR.	BESTELL-NR.	BESCHREIBUNG
556.26.24	6700S	Vollmaske S
556.89.02	6800M	Vollmaske M
556.89.10	6900L	Vollmaske L
556.88.86	6885	Visierschutzfolie
556.13.60	7583	Ausatemventil
556.12.79	6897	Kopfbänderung
556.11.05	6896	Gehäusedichtung
556.00.10	6898	Visier (Sichtscheibe)
556.12.77	6895	Dichtung für Filteranschluss

## Aktiv-Filterpatronen / Backenfilter

- für Lackiermasken
- Einsatzgebiet: Gegen organische Gase und Dämpfe wie z.B. Lösemitteldämpfe
- paarweise



1



2



3



4



5



6

ART.-NR.	BESTELL-NR.	BESCHREIBUNG	SCHUTZSTUFE	ABB.
556.17.18	6051PAAR	Gas- und Kombifilter	A1	1
556.17.19	06915PAAR	Aktiv-Filterpatronen	A2	1
556.01.26	6055IPAAR	Aktiv-Filterpatronen	A2 mit Verbrauchsanzeige	2
556.17.23	6059PAAR	Spezialfilter ABEK 1	ABEK1	3
556.17.20	06925PAAR	Partikelfilter	P2	4
556.17.21	5935PAAR	Partikelfilter	P3	4
556.17.22	501PAAR	Filtergehäusedeckel	-	5
556.01.80	105	Reinigungstuch	-	6



## Gebläseatemschutz-System Versaflor™



- Starterpaket
- dauerhafter Schutz vor Partikeln sowie Gasen und Dämpfen
- drei wählbare Luftstufen für hohen Komfort
- CE-Kennzeichnung und ATEX-Zertifizierung
- Vibrationsalarm bei Luftstrom- und Batterieleistung
- ergonomische Gewichtsverteilung

### Inhalt:

- längenverstellbarer Luftschlauch BT-30
- A2P-Filter TR-6310E
- Ladegerät TR-641E
- Gebläseeinheit, ex-geschützt TR-802E
- ex-Schuttbatterie TR-830
- Befestigungswerkzeug für Batterie TR-838
- leicht zu reinigender Gürtel TR-627
- Filterdeckel Tr-6300FC
- Luftstromindikator TR-971
- 10 Vorfilter TR-6600



ART.-NR.	BESTELL-NR.	BESCHREIBUNG	ABB.
556.16.00	TR-819E IS	Starterset Gebläseatemschutzsystem Versaflor TR-800	1

### Zubehör/Ersatzteile:

ART.-NR.	BESTELL-NR.	BESCHREIBUNG	ABB.
556.16.01	TR-6300FC	Filterdeckel Versaflor	2
556.16.02	TR-6600	Vorfilter Versaflor	3
556.16.03	TR-6310E	A2P Filter Versaflor	4
556.16.04	TR-655	Rucksack-Adapter Versaflor	5
556.16.05	TR-830	Batterie Versaflor	6
556.16.06	TR-329	Hosenträger Versaflor	7
556.16.07	TR-641E	Batterieladegerät, Einzelstat. Versaflor	8
556.16.08	TR-640	Batterieladestation Versaflor	9
556.16.09	TR-851	Filterverriegelung Versaflor	10
556.11.23	BPK01	Rückenträgerplatte	11

## Schutzhelme für Druckluft- und Gebläseatemschutz



Leichtgewichtige und kompakte Kopfteile für den optimal kombinierten Atem-, Augen- und Gesichtsschutz. Modernes Design, leichte Handhabung und einfache Größeneinstellung mit neuem Ratschensystem.



M406



M206

M306

ART.-NR.	BESTELL-NR.	BESCHREIBUNG
556.01.22	M-206	M206 – Visierkopfteil mit Komfortgesichtsabdeckung und Visier klar
556.17.00	M306	M306 – Schutzhelm mit Komfortgesichtsabdeckung und Visier klar
556.17.01	M406	M406 – Schutzhelm mit strapazierfähiger Hals- und Schulterabdeckung und Visier klar

### Zubehör:

ART.-NR.	BESTELL-NR.	BESCHREIBUNG
556.17.02	BT30	längenverstellbarer Luftschlauch
556.17.08	M957	Stirnpolster 2 Stück
556.16.99	M928	Visierschutzfolien 10 Stück

## Druckluftregler »Versaflor V-500«



- integrierte Warnpfeife zur Kontrolle des Mindestdrucks
- Regulierung des Luftdrucks über den Einstellknopf



ART.-NR.	BESTELL-NR.	BESCHREIBUNG
556.17.03	V500E	Versaflor Druckluftregler V-500

### Zubehör:

ART.-NR.	BESTELL-NR.	BESCHREIBUNG
556.17.04	0230551P	Ersatzfilter inkl. Dichtungsring

ARBEITSSCHUTZ

ABDECKEN

LACKIERPISTOLEN

SCHLEIFMITTEL

SCHLEIFMASCHINEN

POLIERSYSTEME

STAUBABSAUGUNG

WERKSTATT-AUSRÜSTUNG

ZUBEHÖR, VERBRAUCHSMATERIAL

CHEMISCHE PRODUKTE

## Halbmaske »air star C«



- bietet maximale Sichtfreiheit und einen weitaus besseren Atemschutz als jede Halbmaske mit Filterpatronen am Maskenkörper
- der Aktivkohlefilter, entweder als statische Einheit an der Wand oder tragbar an der Gurteinheit, gibt die erforderliche Sicherheit für reine Atemluft
- Gewicht ca. 250 g
- kein häufiges Wechseln der Filterpatronen am Maskenkörper nötig
- Klima in der Maske ist mit dem Atemluftherwärmer und -befeuchter individuell regelbar; erhältlich als Zubehör



ART.-NR.	BESTELL-NR.	BESCHREIBUNG
629.00.10	137588	Halbmaske mit Atemschlauch
628.02.19	137554	Halbmasken-Atemschutzset mit Gurteinheit und Aktivkohle-Adsorber
628.02.20	137570	Halbmasken-Atemschutzset mit Gurteinheit, Luftregelventil und T-Stück

### Zubehör:

ART.-NR.	BESTELL-NR.	BESCHREIBUNG
629.18.35	15412	Hosenträgergurt für Gurteinheit
629.02.82	134965	Halbmasken-Atemschutz-Cleaner, 10er-Pack
629.02.90	135020	Halbmasken-Atemschutz-Cleaner, 50er-Pack
629.17.51	61242	Atemluftherwärmer

## Halbmaske »air star F«



- optimaler Schutz vor Staub, Schmutz und organischen Dämpfen von Lösemitteln
- hervorragende Anpassung an jede Gesichts- und Nasenform
- modernes Design
- sehr leicht und bequem
- praktischer Filter-Bajonettverschluss
- innovative 4-Punkt-Bebänderung für schnelle Einsatzbereitschaft
- geeignet für Brillenträger



ART.-NR.	BESTELL-NR.	BESCHREIBUNG
628.02.67	224691	SATA air star F, Filter A2P3 D, 2 Vorfilterhalter, 10 Vorfilter, Hygiene-Box
628.02.75	224683	SATA air star F, Filter A2P3 D, 2 Vorfilterhalter, 10 Vorfilter

### Zubehör:

ART.-NR.	BESTELL-NR.	BESCHREIBUNG
629.02.58	134239	Packung mit 50 Vorfiltern
629.02.41	134262	Packung mit 10 Vorfiltern
629.02.82	134965	SATA Halbmasken-Atemschutzcleaner, 10er-Pack
629.02.90	135020	SATA Halbmasken-Atemschutzcleaner, 50er-Pack
629.01.91	134296	1 Paar Spezialfilter A2P3 D für SATA air star F
629.02.17	134312	3 Paar Spezialfilter A2P3 D für SATA air star F

## SATA air vision 5000 Carbonset mit Aktivkohleadsorber



- frischluftversorgte Atemschutzhaube schützt den Kopfbereich zuverlässig vor gesundheitsschädlichen Immissionen
- großes, reflektionsarmes Visier erlaubt ein größtmögliches Sichtfeld
- für ein angenehmes Tragen kann die Haube außerdem in Umfang, Höhe und Lage auf fast jede Kopfform angepasst werden
- durch die neue Atemluftverteilung wird die Luftströmung und damit der Geräuschpegel auf 64 dB[A] reduziert

### Technische Daten

- erforderlicher Betriebsüberdruck ohne Lackierpistole 2,5 bar – 3,0 bar
- erforderlicher Betriebsüberdruck mit Lackierpistole (in Verbindung mit 1,2-m-Lackierluftschlauch) 4,0 bar – 6,0 bar
- max. Betriebsüberdruck 10,0 bar
- erforderlicher Mindestvolumenstrom 150 NI/min
- max. Volumenstrom (6 bar, Luftverteiler voll geöffnet) 740 NI/min



ART.-NR.	BESTELL-NR.	BESCHREIBUNG
628.03.99	214676	SATA air vision 5000 Carbonset
628.04.00	224709	SATA air vision 5000 Set

### Zubehör:

ART.-NR.	BESTELL-NR.	BESCHREIBUNG
628.04.01	226464	SATA air vision 5000 (Haube)
628.04.02	226480	SATA air regulator
628.04.03	226472	SATA air regulator belt (Gürtel)
628.04.07	218206	Aktivkohlefilter
628.04.10	1000140	Atemluftherwärmer

## Atemschutzsystem »AIRFED 2020«



- schützt sicher Atemwege, Augen, Haut und Haare vor Staub, Farbnebel, Gasen und Dämpfen
- sehr gute Rundumsicht mit großem Visier
- gering einstellbarer Frischluftregler (160-230 l/min.)
- Lieferung erfolgt in wiederverschließbarer Hygienebox



ART.-NR.	BESTELL-NR.
630.60.05	VIUAF2020KIT

## Nitril-Einweghandschuhe

- perfekter Griff dank profilierter Oberfläche
- 100 % synthetisch
- puderfrei
- Farbe blau
- Inhalt 100 Stück



ART.-NR.	BESTELL-NR.	GRÖSSE
560.00.97	26561	L
560.00.98	26562	XL

## Nitril-Einweghandschuhe

- speziell geeignet für den Umgang mit Farben und Lösemitteln
- latex-, silikon- und puderfrei
- extra stark 0,2 mm
- Handschuhlänge ca. 30 cm, Schutz geht über das Handgelenk
- Dispenserbox à 50 Stück



ART.-NR.	BESTELL-NR.	BESCHREIBUNG
666.02.91	538200	M
666.02.92	538202	L
666.02.93	538204	XL

## Latex-Einweghandschuhe »Peha Soft«

- puderfrei
- Dispenserbox à 100 Stück



ART.-NR.	BESTELL-NR.	GRÖSSE
560.05.16	9421605	S
560.04.32	9421615	M
560.05.15	9421625	L
560.05.17	9421635	XL

## Säurehandschuhe »Vancouver«

- Material: Nitril, grün
- Länge ca. 31 cm
- Profiqualität
- lebensmittelgeeignet
- ideal für Latexallergiker
- velourisiert
- gute Abriebfestigkeit
- strukturierte Handinnenfläche für guten Nassgriff
- Norm: EN 388, EN 374, Kat. 3



ART.-NR.	BESTELL-NR.
227.03.07	0457-10 H

## Nitril-Einweghandschuhe

- lösemittelbeständig und sehr widerstandsfähig sowohl für Vorarbeiten als auch zum Lackieren geeignet
- ausgezeichneter Grip durch spezielle Struktur der Fingerkuppen
- silikonfrei, flexibel und ungepudert, dadurch entstehen keine Hautirritationen
- Dispenserbox à 100 Stück
- 0,115 mm



ART.-NR.	BESTELL-NR.	GRÖSSE
666.01.12	530904	M
666.02.78	530900	L
666.02.86	530902	XL

## Nitril-Einweghandschuhe Extra

- die perfekte Lösung für alle Arbeiten, wo die Hände sehr schnell schmutzig werden, z.B. beim Spachteln, Reinigen des Fahrzeugs, Mischen von Lack und Reinigen der Spritzpistolen
- ideal für Arbeiten mit wasserbasierenden Lacken und Verdünnern
- flexibel, komfortabel, optimaler Halt
- extra stark, dadurch längere Standzeit
- silikonfrei und ungepudert
- Dispenserbox à 60 Stück
- 0,15 mm



ART.-NR.	BESTELL-NR.	GRÖSSE
666.01.13	536000	M
666.01.14	536002	L
666.01.15	536004	XL
666.01.26	536006	2XL

## Latex-Einweghandschuhe

- geeignet als kurzzeitiger Schutz bei Reinigungsarbeiten mit Lösungsmitteln und bei Lackierarbeiten
- ungepudert
- Dispenserbox à 100 Stück



ART.-NR.	BESTELL-NR.	GRÖSSE
666.00.22	300 239	L
666.00.49	300 241	XL

## Handschuhe, Polyurethan beschichtet

- Finger und Innenhand mit Polyurethan-Beschichtung,
- Handrücken und Fingeroberseiten frei, Strickbund
- Material: Trägermaterial: 70 % Polyester, Beschichtung: 30 % Polyurethan
- Eigenschaften: sehr gute Passform, sehr flexibel, sehr gute Abriebfestigkeit, hoher Tragekomfort, atmungsaktiv
- Farbe grau/grau
- PSA Kategorie 2
- EN 388



ART.-NR.	BESTELL-NR.	GRÖSSE
227.23.91	2406 GR.S	S
227.24.09	2406 GR.M	M
227.24.17	2406 GR.L	L
227.24.25	2406 GR.XL	XL
227.24.33	2406 GR.XXL	2XL

## Nylon-Strickhandschuhe

### »MaxiFlex® Ultimate™ AD-APT®«

- Trägermaterial: Nylon
- Beschichtung: patentierter Nitril-Mikroschaum (Pat. EP 1608808)

#### Eigenschaften:

- 360° atmungsaktiv
- 31 % weniger Schwitzen als bei gängigen Handschuhen durch die weltweit erste Anti-Transpirant-Technologie für Handschuhe – AD-APT® = All Day Anti Perspirant Technology (hält die Hände kühl, trocken und produktiv)
- hervorragende Passform
- ausgezeichnete Flexibilität (dadurch extrem hoher Tragekomfort)
- extrem hohe Abriebfestigkeit (erreicht 18.000 Zyklen im Abriebtest nach EN 388)
- gleichmäßige Nitrilverteilung im Futter, dermatologisch sicher (Öko-Tex® zertifiziert)



ART.-NR.	BESTELL-NR.	GRÖSSE
227.14.78	2575/8	8
227.14.79	2575/9	9
227.14.80	2575/10	10
227.14.81	2575/11	11

## Mehrweg-Overall



- für Arbeiten außerhalb der Lackierkabine (Kategorie I)
- größenverstellbare Hosenbeinöffnungen für einfachstes An- und Ausziehen
- leichtes Polyestergewebe mit zusätzlichen Öffnungen im Rückenteil
- fussfreie Strickmanschetten
- Hosentaschen mit integriertem Eingriff
- atmungsaktiver Rücken
- bequeme Kniepolster
- Farbe grau



ART.-NR.	BESTELL-NR.	GRÖSSE
556.30.21	50425M	M
556.30.22	50425L	L
556.30.23	50425XL	XL
556.30.24	50425XXL	2XL

## Einweg-Overall 4540+

- optimaler Schutz vor Sprühnebel, Lösungsmitteln, Wasser und gesundheitsschädlichem Staub
- beidseitig antistatisch beschichtet, atmungsaktiver Rücken
- speziell für Arbeiten in der Lackierkabine



ART.-NR.	BESTELL-NR.	GRÖSSE
556.30.28	50198M	M
556.30.36	50198L	L
556.30.44	50198XL	XL
556.30.51	50198XXL	2XL

## Einweg-Overall

- mit Kapuze und verdecktem Reißverschluss
- silikonfrei, antistatisch, fussfrei
- Material: mikroporöses Polypropylen + Polyethylen, 55 g/m<sup>2</sup>



ART.-NR.	BESTELL-NR.	GRÖSSE
560.01.02	16075	M
560.01.03	16076	L
560.01.04	16077	XL
560.01.05	16078	2XL
560.01.06	16079	3XL

## Lackieranzug »Bodyguard«



### Premium-Komfort-Overall

Der Colad BodyGuard® Overall sorgt für optimalen Schutz gegen Overspray und verhindert Verunreinigungen der lackierten Fläche durch Fasern, Staub und Flusen. Die spezielle Fertigung sorgt für hohen Tragekomfort über einen gesamten Arbeitstag. Der Overall schließt dicht ab, ist aus atmungsaktivem elastischen Material mit Antistatikbeschichtung hergestellt. Durch die graue Farbe ist der Colad BodyGuard® nicht transparent und sieht ganz einfach gut aus. Der Colad BodyGuard® Overall ist waschbar und kann somit über mehrere Monate getragen werden.



ART.-NR.	BESTELL-NR.	GRÖSSE
560.03.00	520046	46
560.03.01	520048	48
560.03.02	520050	50
560.03.03	520052	52
560.03.04	520054	54
560.03.05	520056	56
560.03.06	520058	58
560.03.07	520060	60
560.03.08	520062	62
560.03.09	520064	64
560.03.10	520066	66
560.03.11	520068	68

## Lackieranzug »Billy-Tef Neo«

Gewebe aus fusselreifen Polyesterfilamenten. Um dem Träger einen angenehmen Komfort zu bieten, wurde große Sorgfalt auf die Detailverarbeitung gelegt: Leiste mit 2-Wege-Reißverschluss, aufgesetzte Brusttasche mit Klettverschluss, 2 aufgesetzte Fronttaschen mit Klettverschluss, Gesäßtasche, Ärmel mit Gummizug, Gummizug in der Taille, Hosensaum mit Klettverschluss. Der Anzug ist ausgestattet mit einer Kapuze.



Kapuze

Klettverschluss am Hals

große Brusttasche

langer 2-Wege Frontzip für bequemes Anziehen

fusselfreies Mikrofaserbündchen

zwei Fronttaschen

zwei große Kniepadtaschen

Beinabschluss, verstellbar

ART.-NR.	BESTELL-NR.	GRÖSSE
560.21.40	BIL-TEF-S+	S
560.21.41	BIL-TEF-M+	M
560.21.42	BIL-TEF-L+	L
560.21.43	BIL-TEF-XL+	XL
560.21.44	BIL-TEF-2XL+	2XL
560.21.45	BIL-TEF-3XL+	3XL
560.21.46	BIL-TEF-4XL+	4XL

## Lackieranzug »Professional«

- farbig abgesetzte Vorder- und Rückenpasse
- atmungsaktiv und komfortabel
- antistatisch, silikonfrei, waschbar und bügelfest
- inkl. abnehmbarer Kapuze
- Farbe: anthrazit/weiß mit roten Ziernähten

Druckknöpfe für optionale Kapuze und zur Weitenregulierung am Hals

langer 2-Wege-Frontzip für bequemes Anziehen

Brusttasche

Innentasche

Lüftungsnetz unter der Achsel

fusselfreies Mikrofaserbündchen

2 Eingriffstaschen

2 Kniepadtaschen

Beinabschluss mit Druckknöpfen zur Weitenregulierung

ART.-NR.	BESTELL-NR.	GRÖSSE
560.21.00	PROF-S	S
560.21.01	PROF-M	M
560.21.02	PROF-L	L
560.21.03	PROF-XL	XL
560.21.04	PROF-2XL	2XL
560.21.05	PROF-3XL	3XL
560.21.06	PROF-4XL	4XL



WWW.DIE-WERKSTATTMARKEN.DE



WEIL LIEBE  
DURCH DEN  
WAGEN GEHT.

ARBEITSSCHUTZ

ABDECKEN

LACKIERPISTOLEN

SCHLEIFMITTEL

SCHLEIFMASCHINEN

POLIERSYSTEME

STAUBABSAUGUNG

WERKSTATT-AUSRÜSTUNG

ZUBEHÖR, VERBRAUCHSMATERIAL

CHEMISCHE PRODUKTE

**Sicherheitsschuhe »LIGHTSTARS ESD S3«**

- Weite 10,5
- Obermaterial Mikrofaser- und hydrophobiertes Textilmaterial
- Futter ruNNex® AIRSTREAM-Funktionsfutter
- Gummilaufsohle mit Phylon-Zwischensohle
- Kappe ruNNex® Composite-Protection
- Gewicht ca. 515 g
- metallfrei



ART.-NR.	BESTELL-NR.	GRÖSSE
227.07.58	5322/41	41
227.07.59	5322/42	42
227.07.60	5322/43	43
227.07.61	5322/44	44
227.07.62	5322/45	45
227.07.63	5322/46	46
227.07.64	5322/47	47

**Sicherheitsschuhe****»Elevate Knit Black Low« S1P ESD**

- Fiberglas-Zehenschutzkappe und flexibler FAP® Durchtrittschutz
- TPU-Vorderkappen- und Fersenschutz, metallfrei, ESD
- nahtlos gewebtes SAFETY KNIT® Textil
- BreathActive Funktionsfutter
- evercushion® BA+
- Gummilaufsohle URBAN mit IdCell und Rotationspunkt, 300 °C hitzebeständig
- Weite 11



ART.-NR.	BESTELL-NR.	GRÖSSE
227.07.03	64.316.0/41	41
227.07.04	64.316.0/42	42
227.07.05	64.316.0/43	43
227.07.06	64.316.0/44	44
227.07.07	64.316.0/45	45
227.07.08	64.316.0/46	46
227.07.09	64.316.0/47	47

**Sicherheitsschuhe Puma****»FUSE MOTION 2.0 GREEN LOW« S1P ESD**

- Fiberglaskappe und flexibler FAP®-Durchtrittschutz
- Plus: ESD, metallfrei, Vorderkappenschutz, Schnellschnürsystem, Zusatzpaar Schnürsenkel im Karton
- Schaft: Sandwich-Mesh mit FUSE.TEC® Elementen
- Futter: BreathActive Funktionsfutter
- Fußbett: evercushion® BA
- Sohle: Gummisohle MOTION IMPULSE - 300 °C hitzebeständige, rutschfeste Gummilaufsohle mit Zwischensohle aus IMPULSE.FOAM® in zwei unterschiedlichen Dichten für hervorragende Dämpfung, Stabilität und Komfort
- Weite 11



ART.-NR.	BESTELL-NR.	GRÖSSE
227.07.12	64.388.0/41	41
227.07.13	64.388.0/42	42
227.07.14	64.388.0/43	43
227.07.15	64.388.0/44	44
227.07.16	64.388.0/45	45
227.07.17	64.388.0/46	46
227.07.18	64.388.0/47	47
227.07.19	64.388.0/48	48

**Überzieher für Schuhe**

- hochwertige CPE-Überschuhe mit elastischen Kanten
- Farbe blau
- Inhalt 10 Stück



Lieferumfang ohne Schuh

ART.-NR.	BESTELL-NR.
560.01.26	99500

## multi protect Hautschutzlotion vor der Arbeit

rath's

- ideal bei wechselnden Hautbelastungen, z.B öliger, fettiger Schmutz, bei Kontakt mit Wasser und feuchtem Schmutz – auch im Handschuh anwendbar
- vielseitig in der Anwendung
- sehr kurze Trocknungszeit
- fester Werkzeuggriff
- wasserresistent
- mit Glycerin und Moisturizer auf Jojoba-Basis
- frei von Silikon
- pH-hautneutral (ca. pH 5)
- sehr gute Hautverträglichkeit – dermatologisch getestet
- erleichtert die Hautreinigung



ART.-NR.	BESTELL-NR.	GEBINDE	INHALT
557.89.00	103-P-125	Flasche	125 ml
557.89.01	103-P-1000	Flasche	1 l
557.89.02	103-PSF-1000	Softflasche	1 l
557.89.03	103-PSF-2000	Softflasche	2 l

## care medium - Hautpflegelotion nach der Arbeit

rath's

- mit hohem Anteil hautpflegender Wirkstoffe
- sehr ergiebig
- schnell einziehend
- wirkstoffreich
- silikonfrei
- sehr gute Hautverträglichkeit – dermatologisch getestet



ART.-NR.	BESTELL-NR.	GEBINDE	INHALT
557.89.50	302-P-125	Flasche	125 ml
557.89.51	302-P-1000	Flasche	1 l
557.89.52	302-PSF-1000	Softflasche	1 l

## clean medium - hautschonender Handreiniger

rath's

- kraftvolle und schonende Handreinigung bei mittleren Verschmutzungen
- reibemittelfrei
- hohe Rückfettung
- ideal für »Viel-Wascher«
- sehr gute Hautverträglichkeit – dermatologisch getestet



ART.-NR.	BESTELL-NR.	GEBINDE	INHALT
557.89.25	203-PSF2000	Softflasche	2 l
557.89.26	203-P-2500	Flasche	2,5 l
557.89.27	203-PSF-4000	Softflasche	4 l

## clean extra Handreiniger

rath's

- Farben-, Lack-, Teer-, Harz und Klebstoffentferner
- reibemittelfrei
- mit hautverträglichem Lösemittel
- schonende Handreinigung bei stark haftenden Verschmutzungen
- frei von Duft- und Konservierungsmitteln
- spenderfähig
- sehr gute Hautverträglichkeit – dermatologisch getestet



ART.-NR.	BESTELL-NR.	INHALT
557.89.99	206-U-1000	1 l

## clean special Handreiniger

rath's

- Farben-, Lack-, Teer-, Harz- und Klebstoffentferner
- kraftvolle und schonende Handreinigung bei stark haftenden, extremen Verschmutzungen
- mit hautverträglichem Lösemittel und natürlichem Reibemittel (Walnusschalenmehl)
- rückfettend
- pH-neutral
- spenderfähig
- sehr gute Hautverträglichkeit – dermatologisch getestet



ART.-NR.	BESTELL-NR.	GEBINDE	INHALT
557.89.90	207-P-250	Tube	250 ml
557.89.91	207-P-2000	Softflasche	2 l

ARBEITSSCHUTZ

ABDECKEN

LACKIERSTOLEN

SCHLEIFMITTEL

SCHLEIFMASCHINEN

POLIERSYSTEME

STAUBSAUGUNG

WERKSTATT-AUSRÜSTUNG

ZUBEHÖR, VERBRAUCHSMATERIAL

CHEMISCHE PRODUKTE

## Sika Handclean Tücher

- Inhalt 70 Stück im Eimer



ART.-NR.	BESTELL-NR.
582.01.32	174089

## Handreiniger Lacke, Dichtmassen und Klebstoffe

Leichte Lösemittel lösen den Schmutz, abrasive Zusätze tragen zum besseren Entfernen der Verschmutzung bei. Speziell für die Verwendung in Lack- und Karosseriebetrieben entwickelt.



ART.-NR.	BESTELL-NR.	GEBINDE
556.23.50	50371T	250-ml-Tube
556.23.58	50802	1,4-l-Nachfüllbeutel

## Handreiniger Öle und Fette

Entfernt effektiv hartnäckigste Verschmutzungen wie z.B. Diesel- und Hydrauliköl, Gemische aus Öl, Metallabrieb und haftende Verschmutzungen.



ART.-NR.	BESTELL-NR.	GEBINDE
556.23.57	50801	1,4-l-Nachfüllbeutel

## Schutz- und Pflegecreme

Milde und wirksame Schutz- und Pflegecreme zum Gebrauch vor, während und nach der Arbeit. Erleichtert die Hautreinigung bei starken Verschmutzungen. Pflegend und regenerative Wirkung durch Aloe Vera und Vitamin B5.



ART.-NR.	BESTELL-NR.	GEBINDE
556.22.77	50367T	250-ml-Tube
556.23.55	50803	1,4-l-Nachfüllbeutel

## Handwaschpaste

- reinigt gründlich und schonend
- sandfrei mit Hautschutz
- für mittlere bis starke Verschmutzungen, beseitigt Öl, Fett, Teer und Farbe
- seifenfrei, pH-Wert hautneutral, mit hautschonendem Naturreibemittel, lösemittelfrei
- Inhalt 10 l



ART.-NR.	BESTELL-NR.
595.66.66	100294-010-027

## Handwaschcreme

- Handreiniger für stark verschmutzte Hände
- natürliche Reibekörper
- gründlich, jedoch mild und hautschonend
- enthält mikrofeine Reibekörper
- rückfettender Hautschutz durch natürliches Lipid
- Inhalt 10 l
- kunststofffrei



ART.-NR.	BESTELL-NR.
595.66.67	100904-010-011

## Handwaschpaste mit Weichholzmehl

- schnelle und gründliche Handreinigung
- hautschonend
- sandfrei
- lösemittelfrei
- biologisch abbaubar



ART.-NR.	BESTELL-NR.	GEBINDE
555.11.14	2088494	300 g
555.04.05	2088032	8,5 kg
555.04.13	2088495	2 kg

## Hautschutzcreme »PR88«

- schützt die Haut bei Arbeiten mit Öl, Fett, Lack, Graphit, Ruß, Teer, etc.
- einreiben – arbeiten – abwaschen



ART.-NR.	BESTELL-NR.	GEBINDE
557.88.88	101-P-1000	1 l



## Spender »Stoko Vario Ultra®«

- variabel einsetzbar für alle 1.000-ml- und 2.000-ml-Softflaschen
- stabiles Gehäuse aus Kunststoff
- einfache Handhabung und Befüllung, zuverlässig im Gebrauch
- für Duschräume geeignet
- Abmessungen 135 x 135 x 330 mm (B x T x H)



**SC Johnson**  
PROFESSIONAL  
A family company™

ART.-NR.	BESTELL-NR.
557.08.34	27655

## Hand-Desinfektionsmittel Schaum

- viruzides Schaum-Handdesinfektionsmittel
- unparfümiertes, farbstoffreies und hypoallergenes Handdesinfektionsmittel auf Alkoholbasis
- Verwendung ohne Wasser
- nicht austrocknend oder klebend



**SC Johnson**  
PROFESSIONAL  
A family company™

ART.-NR.	BESTELL-NR.	BESCHREIBUNG
557.08.31	IFS1000ML	1-l-Kartusche
557.08.30	IFS1LDSMD	Spender für Desinfektionsmittel
557.08.83	IFS250ML	250-ml-Pumpspender

## Handreiniger »Solopol® strong«

- bei extrem starken Verschmutzungen
- lösemittelfreier, reibmittelhaltiger Handreiniger mit starker Waschkraft
- entfernt extreme Verschmutzungen durch Alt-, Mineral-, Schmieröle, Graphit, Metallstaub und Ruß



**SC Johnson**  
PROFESSIONAL  
A family company™

ART.-NR.	BESTELL-NR.	BESCHREIBUNG
557.07.83	35577	2-l-Softflasche

## Hautreiniger »Kresto® paint liquid«

für Spezialverschmutzung, z.B. zur Entfernung von stark haftenden Verschmutzungen durch Ölfarben, Lacke, Harze, Kleber, etc.  
Mit mildem Lösemittel; reibemittelfrei und parfümiert



**SC Johnson**  
PROFESSIONAL  
A family company™

ART.-NR.	BESTELL-NR.	BESCHREIBUNG
557.09.81	22306	1-l-Hartflasche

## Hautschutzcreme »Travabon® Classic / Travabon® S classic«

Zur Erleichterung der Hautreinigung bei starken, bzw. stark haftenden Verschmutzungen (z.B. durch Öle, Lacke, Graphit, Metallstaub, Ruß, etc.). Erleichtert die Hautreinigung durch einzigartige Emulgatoren.

- wasserlöslich



**SC Johnson**  
PROFESSIONAL  
A family company™

ART.-NR.	BESTELL-NR.	GEBINDE
557.32.17	TVC100ML	100-ml-Tube
557.08.58	22325	1-l-Softflasche

## Handreiniger »Solopol® natural«

- für starke Verschmutzungen
- lösemittelfreier, reibmittelhaltiger Handreiniger mit starker Waschkraft
- entfernt Verschmutzungen durch Alt-, Mineral-, Schmieröle, Graphit, Metallstaub und Ruß



**SC Johnson**  
PROFESSIONAL  
A family company™

ART.-NR.	BESTELL-NR.	GEBINDE
557.09.99	33282	2-l-Softflasche

## Handreiniger »Kresto® paint / Kresto® Special ULTRA«

für Spezialverschmutzung, z.B. zur Entfernung von intensiven und stark haftenden Verschmutzungen durch Ölfarben, Lacke, Harze, Kleber, etc. Mit mildem Lösemittel und natürlichem Reibemittel zur sanften Reinigung.



**SC Johnson**  
PROFESSIONAL  
A family company™

ART.-NR.	BESTELL-NR.	GEBINDE
557.09.73	KSP250ML	250-ml-Tube
557.08.74	PN81907A06	2-l-Softflasche

## Hautpflegecreme »Stokolan® sensitive / Stokolan® Sensitive PURE«

Zur Anwendung nach der Arbeit. Für Hände und Gesicht. Unparfümierte, feuchtigkeitsspendende Pflegecreme. Speziell geeignet für trockene und strapazierte Haut. Mit dem ECARF-Siegel für Allergikerfreundlichkeit ausgezeichnet.



**SC Johnson**  
PROFESSIONAL  
A family company™

ART.-NR.	BESTELL-NR.	GEBINDE
557.08.17	SSP100ML	100-ml-Tube
557.08.41	99037949	1-l-Softflasche

ARBEITSSCHUTZ

ABDECKEN

LACKIERPISTOLEN

SCHLEIFMITTEL

SCHLEIFMASCHINEN

POLIERSYSTEME

STAUBABSAUGUNG

WERKSTATT-AUSRÜSTUNG

ZUBEHÖR, VERBRAUCHSMATERIAL

CHEMISCHE PRODUKTE

# INDIVIDUELLE SOFTWARELÖSUNGEN FÜR IHRE WERKSTATT

Guter Service macht den Unterschied. Wir unterstützen Sie schnell und kompetent mit attraktiven Dienstleistungen. Damit sind Sie und Ihre Werkstatt optimal für die Anforderungen des Marktes und die Wünsche Ihrer Kunden gerüstet.



## TEILE- UND TECHNIKKATALOGE – repdoc



Unsere Teile- und Technikkataloge stellen für die Reparaturen alle fahrzeugspezifischen Batterien, -Ersatzteile, -Daten und -Informationen gesammelt zur Verfügung – online, schnell und aktuell. Auf Knopfdruck erhalten Sie Artikel- und Fahrzeugdaten, Arbeits- und Einstellwerte,

Inspektionsdaten und Reparaturanleitungen – immer auf dem aktuellsten Stand. Außerdem können Sie Ersatzteile in den übersichtlichen Katalogen schnell und einfach identifizieren und direkt bestellen – mit der mobilen App auch kinderleicht von unterwegs.

## WERKSTATTSOFTWARE – repdoc



Unsere anwenderfreundliche Werkstattsoftware erleichtert und verbessert die täglichen Arbeitsabläufe in Ihrer Werkstatt: Von der Angebots- und Auftragserstellung über die Reifeneinlagerung bis hin zu Rechnungen oder Mahnungen – unsere Werkstattsoftware bietet in allen Bereichen Unterstützung. Die Schnittstellen zu allen wichti-

gen Informationssystemen der Kfz-Branche und individuell auf Ihre Werkstatt zugeschnittene Zusatzmodule wie Shop oder Zeiterfassung garantieren größtmögliche Flexibilität. Als App genutzt ermöglicht die Software außerdem die mobile Direktannahme von Fahrzeugen oder das Scannen von Barcodes z. B. von Kfz-Ersatzteilen.

## Standard-Lackierband



### »tesakrepp® 4317«

Die richtige Wahl für Sprühlackierungen. Haftet sicher auf allen üblichen Untergründen und zeichnet sich durch hohe Nassschliffestigkeit aus.

- bis zu 80°C temperaturbeständig
- Einzelrolle



ART.-NR.	BESTELL-NR.	ABMESSUNG	VPE
562.06.53	04317-00013-00	19 mm x 50 m	96 Rollen
562.06.61	04317-00002-00	25 mm x 50 m	72 Rollen
562.06.79	04317-00016-00	30 mm x 50 m	60 Rollen
562.06.87	04317-00018-00	38 mm x 50 m	48 Rollen
562.06.95	04317-00020-00	50 mm x 50 m	36 Rollen

## Blue Krepp »tesakrepp® 4308«



Spezialist für besonders anspruchsvolle Aufgaben, haftet auch zuverlässig auf Kunststoff oder Gummi.

- sehr exakte und saubere Lackkanten
- bis zu 110°C temperaturbeständig
- Einzelrolle



ART.-NR.	BESTELL-NR.	ABMESSUNG	VPE
562.07.29	04308-00052-00	19 mm x 50 m	96 Rollen
562.07.52	04308-00055-00	50 mm x 50 m	36 Rollen

## tesafilm® 7133



- PP-Folie mit Naturkautschukklebmasse zum großflächigen Abdecken von Kunststoffteilen während der Lackierung
- leicht und rückstandsfrei entfernbar
- nassschliffest und wasserunempfindlich
- Schutz vor Schmutz und Kratzern auf lackierten und unlackierten Kunststoffen z.B. Stoßfängern
- kantenscharfes Abdecken bei der Mehrfarblackierung
- Einzelrolle

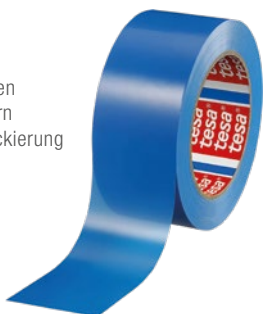

ART.-NR.	BESTELL-NR.	ABMESSUNG	VPE
562.00.12	07133-00012-00	50 mm x 66 m	36 Rollen

## Papierabdeckband »tesakrepp® 4341«



- hervorragende Klebkraft für höchste Ansprüche
- hohe Reißfestigkeit und äußerst flexibel
- dehnbar und äußerst schmiegsam
- praxismgerechte Abrollkraft
- bis zu 140°C temperaturbeständig
- Einzelrolle



ART.-NR.	BESTELL-NR.	ABMESSUNG	VPE
562.00.50	04341-00002-00	19 mm x 50 m	96 Rollen
562.00.51	04341-00003-00	25 mm x 50 m	72 Rollen
562.00.52	04341-00004-00	30 mm x 50 m	60 Rollen
562.00.53	04341-00005-00	38 mm x 50 m	48 Rollen
562.00.54	04341-00006-00	50 mm x 50 m	36 Rollen

## Premium-Lackierband »tesakrepp® 4309«



Dieses Premium-Lackierband bietet besonders hohe Flexibilität für eine sehr gute Kurvenverklebung und besonders starken Halt.

- bis zu 120°C temperaturbeständig
- Einzelrolle



ART.-NR.	BESTELL-NR.	ABMESSUNG	VPE
562.08.02	04309-00010-01	15 mm x 50 m	120 Rollen
562.08.10	04309-00011-01	19 mm x 50 m	96 Rollen
562.08.28	04309-00012-01	25 mm x 50 m	72 Rollen
562.08.36	04309-00013-01	30 mm x 50 m	60 Rollen
562.08.44	04309-00014-01	38 mm x 50 m	48 Rollen
562.08.51	04309-00015-01	50 mm x 50 m	36 Rollen

## Präzisionskrepp »tesakrepp® 4334«



Bestens geeignet für alle Lackierarbeiten, die besonders scharfe und flache Farbkanten erfordern, ist tesakrepp 4334 Präzisionskrepp dank seines extrem dünnen Papiervliesträgers. Es haftet auch auf Gummi und Kunststoff sicher.

- bis zu 80°C temperaturbeständig
- Einzelrolle



ART.-NR.	BESTELL-NR.	ABMESSUNG	VPE
562.02.24	04334-00000-00	19 mm x 50 m	48 Rollen
562.02.32	04334-00003-00	38 mm x 50 m	24 Rollen

## Easy Refix »tesafix® 4985«



sehr gut geeignet zum Nachrüsten von Schutzfolien in Autotüren

- sofortiger starker Halt



ART.-NR.	BESTELL-NR.	ABMESSUNG
562.11.72	04985-00042-09	19 mm x 33 m

ARBEITSSCHUTZ

ABDECKEN

LACKIERPISTOLEN

SCHLEIFMITTEL

SCHLEIFMASCHINEN

POLIERSYSTEME

STAUBABSAUGUNG

WERKSTATT-AUSRÜSTUNG

ZUBEHÖR, VERBRAUCHSMATERIAL

CHEMISCHE PRODUKTE

**PVC »tesafilm® 60404«**

Für das Maskieren von langen, geraden Linien die richtige Wahl. Mit diesem extrem dünnen Abdeckband lassen sich sehr feine, saubere Farbkanten und Designeffekte bei der Zwei- und Mehrfarblackierung erzielen.

- gute Haftung auf verschiedenen Untergründen
- Einzelrolle



ART.-NR.	BESTELL-NR.	ABMESSUNG
562.03.00	60404-00009-00	6 mm x 66 m
562.03.01	60404-00005-00	9 mm x 66 m
562.03.02	60404-00008-00	12 mm x 66 m
562.03.03	60404-00013-00	15 mm x 66 m
562.03.04	60404-00011-00	19 mm x 66 m

**Elefantenhaut »tesakrepp® 4434«**

extrem kantenstabiles Abdeckband – der perfekte Schutz von lackierten Oberflächen bei Schleif- und Sandstrahlarbeiten

- Einzelrolle



ART.-NR.	BESTELL-NR.	ABMESSUNG
562.25.19	04434-00009-00	50 mm x 10 m

**Verpackungsklebeband »tesapack® 4280«**

- hohe Anfangsklebkraft
- leicht abrollend
- mit allen gebräuchlichen Handabrollern benutzbar



ART.-NR.	BESTELL-NR.	ABMESSUNG	FARBE
562.20.01	04280-00045-00	50 mm x 66 m	farblos
562.20.02	04280-00040-00	50 mm x 66 m	braun

**Premium-Kunststoff-Gewebeband »tesaband® 4651«**

- universell einsetzbares Gewebeklebeband mit hoher Klebkraft und Reißfestigkeit
- weitere Farben und Größen auf Anfrage
- Einzelrolle



ART.-NR.	BESTELL-NR.	ABMESSUNG	FARBE
562.14.04	04651-00504-00	19 mm x 50 m	schwarz
562.17.19	04651-00506-00	30 mm x 50 m	schwarz
562.17.76	04651-00508-00	50 mm x 50 m	schwarz
562.14.38	04651-00509-00	19 mm x 50 m	weiß
562.17.68	04651-00513-00	50 mm x 50 m	weiß

**Gewebeband »tesaband® 4688«**

- PE-extrudiertes Gewebeband
- sehr starke Klebkraft auch auf rauen Untergründen
- wasser- und alterungsbeständig
- fest, aber dennoch flexibel
- leicht von Hand einreißbar
- bis zu 110°C temperaturbeständig (30 min.)
- 260 µm
- Einzelrolle



ART.-NR.	BESTELL-NR.	ABMESSUNG	FARBE
562.11.49	04688-00001-00	50 mm x 50 m	silber
562.11.50	04688-00000-00	50 mm x 50 m	schwarz

**Gewebeband »tesa® 4613«**

- gute Klebkraft
- von Hand einreißbar
- wasserabweisend
- flexibel
- bis zu 95 °C temperaturbeständig (30 min.)
- 180 µm
- Einzelrolle



ART.-NR.	BESTELL-NR.	ABMESSUNG
562.11.55	04613-00037-01	48 mm x 50 m

**Premium-Verpackungsklebeband »Tesapack 4124PVC«**

- sehr hohe Reißfestigkeit
- sehr gut geeignet für die manuelle und maschinelle Verarbeitung
- gleichmäßig und leise abrollend
- Einzelrolle
- 50 mm x 66 m



ART.-NR.	BESTELL-NR.	BESCHREIBUNG
562.05.54	04124-00342-00	transparent
562.90.01	06400-00001-02	Abroller

**Markierungsklebeband Signal Premium »tesa® 58130«**

Das auffällige und robuste tesa® Signal Premium Markierungsband ist besonders klebstark und eignet sich zum Kennzeichnen und Markieren von Gefahrenbereichen.

- Markierungsband zum Kennzeichnen von Hindernissen und Gefahren
- Farbgebung entsprechend der EU-Empfehlung für Markierungen
- robust und widerstandsfähig
- schwarz / gelb
- PVC



ART.-NR.	BESTELL-NR.	ABMESSUNG
562.02.17	58130-00000-00	50 mm x 66 m

## Selbstverschweißendes Silikonband Xtreme Conditions »tesa® 4600«



ohne Klebmasse, das auf seinem eigenen Träger verklebt wird. Aufgrund des flexiblen Materials passt es sich hervorragend an verschiedene Oberflächen an und gewährleistet eine sofortige, hermetische Abdichtung. Dieses Produkt zeigt auch im Außenbereich auf öligen, dreckigen oder nassen Untergründen zuverlässige Anwendungsergebnisse. Das Band kann ebenfalls zur temporären Verklebung benutzt werden und lässt sich rückstandsfrei entfernen. Auch eine Anwendung unter Wasser ist möglich. Aufgrund des Silikonträgermaterials weist es eine exzellente Resistenz gegen diverse Chemikalien, Öle, Säuren, Lösemittel, Salzwasser, UV-Einstrahlung und hohe Temperaturen auf.

### Anwendungen

- Isolation und Schutz von Leitungen und Verbindungen
- Abdichtungsanwendungen im Motorraum
- diverse Bündelungs-, Sicherheits- und Umwicklungsanwendungen
- Umwicklung von Hydraulikarmaturen und anderer ungeschützter Metallverbindungen zur Prävention von Korrosion
- Isolieren und Schützen von Kabeln und Anschlüssen im Bereich der Automobilindustrie
- Temperaturbeständigkeit  
-60°C bis max. 260°C
- Durchschlagsfestigkeit 8.000 V
- druckbeständig bis 12 bar

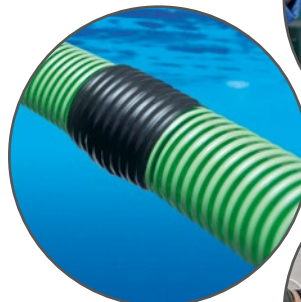

ART.-NR.	BESTELL-NR.	ABMESSUNG	FARBE
562.01.00	04600-00000-00	25 mm x 3 m	transparent
562.01.01	04600-00001-00	25 mm x 3 m	schwarz

## Antirutsch-Klebeband »tesa® 6095«



Der richtige Schritt in Richtung Sicherheit: Arbeits- und Verkehrsbereiche müssen so beschaffen sein, dass sie ein sicheres Arbeiten ermöglichen. tesa Antirutsch-Klebebänder garantieren Trittsicherheit, wo Rutschgefahr besteht und Treppen oder Stufen kenntlich gemacht werden müssen. Zertifiziert nach BGR 181 – Fußböden in Arbeitsräumen und Arbeitsbereichen mit Rutschgefahr.

### Anwendungsbereiche

- Baugewerbe: Baufahrzeuge, Gerüste, Leitern, Rampen;
- Transport: Busse, LKW und sonstige Transport- und Beförderungsmittel;
- öffentliche Gebäude: Hotels, Restaurants, Ladengeschäfte;
- Marine: Boote, Schiffe, Bootsanleger

### Eigenschaften

- sehr starke Klebkraft auf vielen Untergründen, geeignet für Innen- und Außenanwendungen, salzwasserbeständig
- dauerhafter Antirutsch-Effekt; bis zu 2 Jahre bei normaler Beanspruchung



ART.-NR.	BESTELL-NR.	ABMESSUNG	FARBE
562.00.69	60950-00000-00	25 mm x 15 m	schwarz
562.00.70	60950-00001-00	50 mm x 15 m	schwarz
562.00.71	60950-00002-00	100 mm x 15 m	schwarz
562.00.72	60951-00000-00	50 mm x 15 m	schwarz / gelb

ARBEITSSCHUTZ

ABDECKEN

LACKIERPISTOLEN

SCHLEIFMITTEL

SCHLEIFMASCHINEN

POLIERSYSTEME

STAUBSAUGUNG

WERKSTATT-AUSRÜSTUNG

ZUBEHÖR, VERBRAUCHSMATERIAL

CHEMISCHE PRODUKTE

**Profi-Tape »Scotch® 3430«****3M**

erfüllt alle Anforderungen, die an ein Abdeckband bei der professionellen Fahrzeuglackierung gestellt werden. Ideal für Nassschleifarbeiten.

Einsetzbar bei der Verwendung aller modernen Lacksysteme.

- wasserfest und sehr gut lösemittelbeständig
- besonders geeignet für wiederholte Trockenzyklen und Infrarottrocknung
- temperaturbeständig bis zu 110°C/1 Stunde
- Kartonware



ART.-NR.	BESTELL-NR.	ABMESSUNG	INHALT
556.01.66	06750 KARTON	18 mm x 50 m	48 Rollen
556.01.67	06751 KARTON	24 mm x 50 m	36 Rollen
556.01.68	06752 KARTON	30 mm x 50 m	32 Rollen
556.01.69	06753 KARTON	36 mm x 50 m	24 Rollen
556.01.70	06754 KARTON	48 mm x 50 m	20 Rollen

**Premium-Abdeckband »Scotch® 3030«****3M**

- besondere Klebstoffrezeptur hält auf vielen Untergründen
- gute Lösemittelbeständigkeit und bedingte Wasserbeständigkeit
- exaktes Lackierergebnis
- universelle Einsetzbarkeit
- temperaturbeständig bis zu 100°C/1 Stunde
- Einzelrolle



ART.-NR.	BESTELL-NR.	ABMESSUNG	VPE
556.10.75	50977	18 mm x 50 m	48 Rollen
556.10.76	50978	24 mm x 50 m	36 Rollen
556.10.77	50979	30 mm x 50 m	32 Rollen
556.10.78	50980	36 mm x 50 m	24 Rollen
556.10.79	50981	48 mm x 50 m	24 Rollen

**Abdeckband »Scotch® 2328«****3M**

- als Universal-Abdeckband für vielfältige Einsatzzwecke geeignet
- anpassungsfähiges Band mit hervorragender Kantenreißfestigkeit
- hervorragende Haftung und rückstandsfreies Entfernen
- lösemittelbeständig, schützt vor Durchschlag
- temperaturbeständig bis zu 80°C/1 Stunde
- Kartonware



ART.-NR.	BESTELL-NR.	ABMESSUNG	INHALT
556.01.60	06304 KARTON	18 mm x 50 m	48 Rollen
556.01.61	06309 KARTON	24 mm x 50 m	36 Rollen
556.01.62	06310 KARTON	30 mm x 50 m	32 Rollen
556.01.63	06311 KARTON	36 mm x 50 m	24 Rollen
556.01.65	06313 KARTON	48 mm x 50 m	24 Rollen
556.47.78	127858	100 mm x 50 m	Einzelrolle

**Hochleistungsabdeckband »Scotch® 3434«****3M**

- höchste Lösungsmittel- und Wasserbeständigkeit
- passt sich gut an
- hervorragende Kantenreißfestigkeit
- hohe Reißfestigkeit beim Entfernen
- temperaturbeständig bis zu 110°C
- Einzelrolle



ART.-NR.	BESTELL-NR.	ABMESSUNG	VPE
556.09.17	07895	18 mm x 50 m	48 Rollen
556.09.25	07897	24 mm x 50 m	36 Rollen
556.09.33	07893	30 mm x 50 m	32 Rollen
556.09.58	07899	48 mm x 50 m	20 Rollen

## Super Maler-Abdeckband »Gold 244«



- goldfarbenes, glattes und extra dünnes Papierband mit Spezialimprägnierung und besonders hochwertigem Acrylatkleber
- gute Lackhaftung
- kein Hinterlaufen der Farbe
- lösungsmittel- und wasserbeständig
- bietet gestochen scharfe Farbkanten
- temperaturbeständig bis zu 100°C/30 Minuten
- Einzelrolle



ART.-NR.	BESTELL-NR.	ABMESSUNG	VPE
556.09.66	2441850	18 mm x 50 m	48 Rollen
556.09.68	2443050	30 mm x 50 m	32 Rollen

## Konturenband »Scotch® 471+«



- kein Kantenaufwurf beim Abdecken enger Kurven
- extrem dünn
- hochflexibles Vinylband für Mehrfarben- und Designlackierungen,
- Abdeckungen von Scheibengummis und Kunststoffteilen
- temperaturbeständig bis zu 120°C/30 Minuten
- Einzelrolle



ART.-NR.	BESTELL-NR.	ABMESSUNG	VPE
556.05.03	06404	3 mm x 33 m	12 Rollen
556.05.11	06405	6 mm x 33 m	12 Rollen
556.05.29	471932	9 mm x 33 m	12 Rollen
556.05.37	06408	12 mm x 33 m	12 Rollen
556.05.45	06409	19 mm x 33 m	12 Rollen

## Hochtemperatur-Farblinienband



### »Scotch® 4737 T«

- dünnes, hochflexibles Vinylband
- wasser- und lösemittelbeständig
- speziell für Zwei- oder Mehrfarbenlackierungen auf Wasserbasislacken
- temperaturbeständig bis zu 160°C/1 Stunde
- Einzelrolle

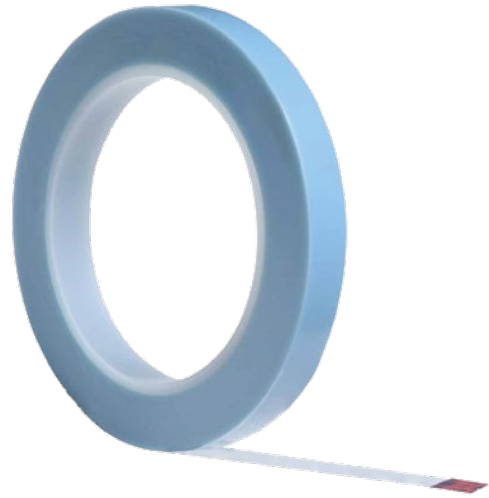

ART.-NR.	BESTELL-NR.	ABMESSUNG	VPE
556.19.07	4737T633	6 mm x 33 m	24 Rollen
556.19.15	4737T933	9 mm x 33 m	16 Rollen

## Scotch® Transition Tape



Perfekte Lösung für exzellente und saubere Kantenübergänge bei einer Vielzahl von Anwendungen – sei es beim Lackieren, Füllerauftrag oder sonstigen Applikationsarbeiten.

- weiche, saubere Übergänge
- optimale Ergebnisse beim Einmalmaskieren
- einfacheres, schnelleres und effizienteres Arbeiten
- einfach und sauber zu entfernen



ART.-NR.	BESTELL-NR.	BESCHREIBUNG
556.04.18	06800SET	Satz mit 5 Rollen 7 mm x 9 m, inkl. Dispenser

## Abdeckband »Lift 'n Stick«



- breites Kunststoffklebeband, an dessen Kante ein fester Plastikstreifen (Tiefe) angebracht ist, der leicht zwischen die Gummidichtung und die Karosse geschoben werden kann
- sicheres Abdecken von Fenstergummis, Schachtleisten und Dichtlippen
- temperaturbeständig bis zu 120°C/40 Minuten

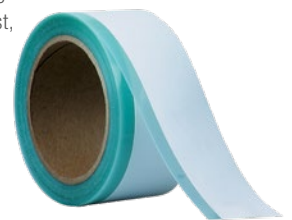

ART.-NR.	BESTELL-NR.	ABMESSUNG	TIEFE
556.06.85	6345	50 mm x 10 m	5 mm Rollen
556.06.93	6347	50 mm x 10 m	7 mm Rollen
556.06.02	6349	50 mm x 10 m	10 mm Rollen
556.05.86	6348	50 mm x 10 m	15 mm Rollen

ARBEITSSCHUTZ

ABDECKEN

LACKIERSTOLEN

SCHLEIFMITTEL

SCHLEIFMASCHINEN

POLIERSYSTEME

STAUBABSAUGUNG

WERKSTATT-AUSRÜSTUNG

ZUBEHÖR, VERBRAUCHSMATERIAL

CHEMISCHE PRODUKTE

**Nahtabdichtungsband****3M**

- Kautschuk, hellgrün, 0,9 mm dick
- überlackierbar
- lösemittelaktivierbarer Acrylat-Klebstoff
- extrem anpassungsfähig
- zur optischen Nachbildung von werksseitig überlackierten Dichtbändern
- konstruiert für das Aufbringen auf grundierte oder gefüllte Karosserienähte



ART.-NR.	BESTELL-NR.	ABMESSUNG
556.22.50	08475	9,5 m x 9,1 m x 0,9 mm
556.22.51	08476	22,5 mm x 9,1 m x 0,9 mm

**Farblinienband »Scotch® 218«****3M**

- dünner Träger (0,114 mm)
- Kurvengängigkeit
- weder Kantenriss noch Kräuseln
- eignet sich besonders für Mehrfarben- und Designlackierungen
- temperaturbeständig bis zu 70°C/1 Stunde
- Einzelrolle



ART.-NR.	BESTELL-NR.	ABMESSUNG	VPE
556.06.51	06306	1,6 mm x 55 m	12 Rollen
556.06.28	06300	3 mm x 55 m	12 Rollen
556.06.36	06301	6 mm x 55 m	12 Rollen
556.07.27	06302	9 mm x 55 m	12 Rollen

**Soft-Tape****3M**

- zum Abdecken von Öffnungen (Türen, Motorhauben, Kofferraumdeckel)
- zum Abdecken von Karosserieteilen
- zur Erzeugung weicher Lackübergänge
- temperaturbeständig bis zu 80°C/1 Stunde



ART.-NR.	BESTELL-NR.	ABMESSUNG
556.04.04	09678	13 mm x 50 m
556.04.12	09973	19 mm x 35 m

**Soft-Tape Plus****3M**

Neues Design ermöglicht besseres und sauberes Maskieren aller Karosseriespaltmaße. Nach Bedarf verformbar (dehnt sich aus oder lässt sich zusammendrücken). Höhere Prozesssicherheit und Kostenersparnis.

- temperaturbeständig bis zu 80°C/1 Stunde



ART.-NR.	BESTELL-NR.	BESCHREIBUNG
556.04.15	50421	21 mm x 49 m

**Schablonenband****3M**

- breite und Anzahl der zu lackierenden Streifen frei wählbar durch acht lösbare Streifen
- sehr saubere Lackanten durch sehr dünnen Träger
- exakte Arbeitsergebnisse
- vielseitige Einsetzbarkeit
- Zierlinien sind einfach und sicher umsetzbar
- temperaturbeständig bis zu 70°C/1 Stunde
- Einzelrolle



ART.-NR.	BESTELL-NR.	ABMESSUNG	VPE
556.35.64	06314	25,4 mm x 19,3 m	12 Rollen

**Aluminiumklebeband****3M**

- leistungsstarkes Aluminiumklebeband mit 2,8 mm dickem Folienträgermaterial
- geeignet für Anwendungen im Automobilbereich
- hitze-, feuchtigkeits-, witterungs- und UV-beständig
- leicht formbar
- chemikalienbeständig, thermisch leitfähig
- eignet sich zur Verbesserung von Heiz- und Kühlanwendungen sowie als Hitze-reflektor und zur Lichtreflektion
- Einzelrolle



ART.-NR.	BESTELL-NR.	ABMESSUNG
556.11.54	PN6935US	50 mm x 18,3 m

**Doppelseitiges Klebeband »Acrylic Plus PT1100«****3M**

- Hochleistungsklebeband für die Befestigung von Außenteilen wie z.B. Zier- und Seitenschutzleisten etc.
- besonders auf kritischen Lacksystemen wie z.B. Pulver-Klarlacke, bei ästhetisch anspruchsvollen Anwendungen, bei denen eine schwarze Sichtkante gewünscht ist, wenn hohe Formtoleranzen kompensiert werden müssen, bei extremen Temperaturen und Feuchtigkeiten
- temperaturbeständig bis zu 90°C
- Einzelrolle



ART.-NR.	BESTELL-NR.	BESCHREIBUNG
556.01.72	E80318SET	6 mm x 20 m Satz 2 Stück
556.02.06	E80319	9 mm x 20 m
556.03.70	E80320	12 mm x 20 m
556.03.88	E80321	16 mm x 20 m
556.03.96	E80322	19 mm x 20 m
556.08.42	E80323	25 mm x 20 m



## Grünes Abklebeband

repstar

- für Wasserlack geeignet
- temperaturbeständig bis zu 100°C
- Länge 50 m
- Kartonware



ART.-NR.	BESTELL-NR.	BREITE	INHALT
666.00.81	011571206	19 mm	48 Rollen
666.00.82	011571244	25 mm	36 Rollen
666.00.83	011571279	30 mm	32 Rollen
666.00.84	011571320	38 mm	24 Rollen
666.00.85	011571361	50 mm	24 Rollen

## Abdeckpapier 40 g/m<sup>2</sup>

- sehr gute Basisdichte
- auf 50 mm Hülsen gewickelt, mit 25 mm Reduzierungsspund
- hervorragende Lackhaftung
- auch für Wasserlacke geeignet
- bei anwendungsgemäßer Verwendung kein Durchbluten



ART.-NR.	BESTELL-NR.	ABMESSUNG
666.00.50	400552	21 cm x 450 m
666.00.51	400562	60 cm x 450 m
666.00.52	400566	90 cm x 450 m
666.00.53	400570	120 cm x 450 m
666.00.54	400574	150 cm x 450 m

Informationen zu Papierrollen finden Sie auf Seite 108

## Abdeckpapier »Colad Recycled« 50 g/m<sup>2</sup>

Speziell ausgewähltes Recycling-Papier bildet die Grundlage für das »Colad Recycled«-Abdeckpapier.

- leicht abreißbar mithilfe der Abreißschiene am Abroller
- fest genug, damit es beim Maskieren nicht einreißt
- Rolle ist auf Kern mit Kunststoffstopfen gewickelt
- perfekte Absorbierung

ART.-NR.	BESTELL-NR.	ABMESSUNG
666.00.55	206021	21 cm x 300 m
666.00.56	206060	60 cm x 300 m
666.00.57	206090	90 cm x 300 m
666.00.58	2060120	120 cm x 300 m
666.00.59	2060150	150 cm x 300 m

Informationen zu Papierrollen finden Sie auf Seite 108



## Klebstofffilm »ATG 976«

3M

- zum Verkleben von Türinnenfolien
- Klebstoff von der Rolle, ohne Träger
- hohe Soforthaftung
- UV- und lösemittelfest
- trocknet nicht aus
- Temperatureinsatzbereich -40°C bis + 120°C



ART.-NR.	BESTELL-NR.	BESCHREIBUNG
556.15.77	9761255	12 mm x 55 m
556.00.75	9761925	19 mm x 25 m
556.15.68	ATG700	Handabroller für Scotch Klebstofffilm Y-976

## Sensor Covers

Colad  
inventing more

- hervorragend geeignet, um Parksensoren während des Schleif- und Lackierprozesses beim Polieren oder anderen Arbeiten zu schützen
- die einzigartige Y-Form verhindert ein Unterwandern von Farbe und vereinfacht das Entfernen der Aufkleber

### Die Vorteile auf einen Blick

- geeignet für alle gängigen Parksensoren
- überlackierbar und überschleifbar
- schnell und einfach in der Anwendung



ART.-NR.	BESTELL-NR.	VPE
666.00.98	9090	Rolle mit 500 Klebepads

## Schleiffestes Klebeband

Colad  
inventing more

- zum Schutz von Karosserieteilen und anderen Oberflächen gegen unbeabsichtigtes Anschleifen bei Schleif- und Sandstrahlarbeiten
- kurzfristig anheftbar
- einreißbar in Länge und Breite ohne Ausfransen
- keine Blasen während des Klebens
- keine Kleberückstände (selbst nicht nach längerer Einwirktemperatur von über 60 Grad)



ART.-NR.	BESTELL-NR.	ABMESSUNG
666.00.62	905050	50 mm x 50 m

ARBEITSSCHUTZ

ABDECKEN

LACKIERPISTOLEN

SCHLEIFMITTEL

SCHLEIFMASCHINEN

POLIERSYSTEME

STAUBSAUGUNG

WERKSTATT-AUSRÜSTUNG

ZUBEHÖR, VERBRAUCHSMATERIAL

CHEMISCHE PRODUKTE

## Foam Masking Tape

- zum Abdichten von Karosseriefugen, um scharfe Lackränder und eindringenden Lacknebel zu verhindern
- Zeiteinsparung
- einfach in der Handhabung
- dicht abschließend
- hinterlässt beim Abziehen vom Untergrund keine Kleberückstände
- silikonfrei



**Colad**  
inventing more

ART.-NR.	BESTELL-NR.	ABMESSUNG
666.00.60	908013	13 mm x 50 m
666.00.61	908019	19 mm x 35 m

## Lackierfolie »Wondermask® Lite +Plus«

**Horn & Bauer**  
Folientechnik

- farbhaftender Lackerschutz
- easy-to-cut – sehr gute Schneidfähigkeit
- tape-resistant – Kleband-Repositionierung
- water resistant – no marks – keine Fleckenbildung bei Restfeuchtigkeit am Fahrzeug, kein Durchschlagen von Lack und Wasser
- wasserfest, reißfest, fusselfrei
- statisch, schmiegt sich fest am Fahrzeug an, vermindert Staubeinschlüsse
- hitzebeständig bis zu 125°C (z.B. bei Infrarottrocknung)
- ausgezeichnete Lackhaftung



ART.-NR.	BESTELL-NR.	BESCHREIBUNG
666.34.43	317 112	4 m x 150 m
666.34.44	317 110	6 m x 100 m
666.99.14	300 189	Reststoffsack

## Eco-Line Lackierfolie

**Horn & Bauer**  
Folientechnik

- die preiswerte Alternative
- transparent und farbhaftend



ART.-NR.	BESTELL-NR.	ABMESSUNG
666.00.72	316 314	4 x 300 m

## Abdeckfolie »Aqua«

**repstar**

- keine Fleckenbildung bei Restfeuchtigkeit am Fahrzeug
- hervorragende Lackhaftung, auch bei Wasserlacken, VOC-konformen Lacken und Füllern
- hitzebeständig bis zu einer Objekttemperatur von 110°C
- kein Durchschlagen von Lack und Füllern
- wasserfest, reißfest und fusselfrei



ART.-NR.	BESTELL-NR.	ABMESSUNG
666.03.66	315926	4 x 150 m
666.03.68	316328	5 x 150 m

## Lackierfolie »Wondermask® AQUAFIT«

**Horn & Bauer**  
Folientechnik

- ausgezeichnete Lackhaftung, besonders bei Wasserlacken, VOC-konformen Lacken und Füllern
- keine Fleckenbildung bei Restfeuchtigkeit am Fahrzeug
- schützt alle Fahrzeugteile vollkommen vor Lacknebel
- die hellblau-transparente Folie ermöglicht ein leichtes Erkennen der Konturen zum genauen Schneiden
- statisch, schmiegt sich fest am Fahrzeug an, vermindert Staubeinschlüsse
- erhebliche Zeiteinsparung gegenüber Abdeckpapier
- hervorragende Schneidfähigkeit
- wasserfest, reißfest, fusselfrei – zweites Abdecken nach Nassschliff entfällt
- kein Durchschlagen von Lack und Füller
- hitzebeständig bis zu 110°C



ART.-NR.	BESTELL-NR.	BESCHREIBUNG
666.34.52	317729	4 m x 150 m
666.34.51	317724	6 m x 100 m
666.00.20	317725	5 m x 120 m
666.99.14	300 189	Reststoffsack

## Abdeckfolie »Purple Premium Plus«

**3M**

- spart Zeit und erhöht die Qualität der Lackierung
- optimal zu positionieren und leicht zu schneiden
- Klebebänder lassen sich leicht von der Folie lösen und korrigieren
- schmiegt sich sauber an die Oberfläche (Leggings-Effekt)
- verwendbar mit IR-Trocknern bis +120°C
- vermeidet Feuchtigkeitflecken bei Restfeuchte auf dem Fahrzeug
- reduziert Nacharbeit



ART.-NR.	BESTELL-NR.	BESCHREIBUNG
556.16.18	50988	4 m x 150 m
556.13.03	50989	5 m x 120 m
556.13.04	51871	6 m x 100 m

## Abdeckfolie »Economy«

**3M**

- Abdeckfolie für Füllerarbeiten
- die äußere Oberfläche ist für die Lackhaftung optimiert
- Folie schmiegt sich gut an die Fahrzeugoberfläche
- der praktische Faltmechanismus ermöglicht die Handhabung durch nur eine Person
- gute Schneidfähigkeit



ART.-NR.	BESTELL-NR.	ABMESSUNG
556.16.17	51220	4 x 200 m

## Easy Protect Premium »tesa® 4392«

**tesa**

Lackierfolie zum schnellen, großflächigen Abdecken, besonders bei anspruchsvollen Lackieraufgaben. Dank Anti-Spotting-Technologie kann die Folie sogar auf Fahrzeugoberflächen mit leichter Restfeuchte verwendet werden, ohne dass nach der Trocknung Flecken auf dem Lack auftreten.

- besonders reißfest

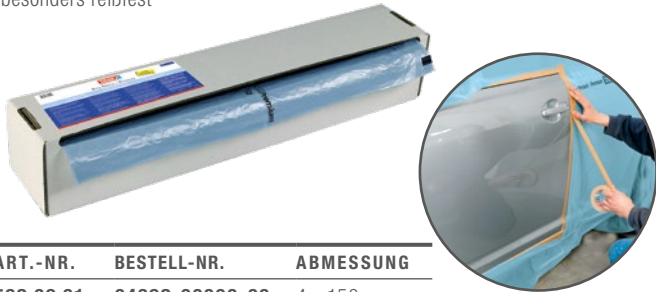

ART.-NR.	BESTELL-NR.	ABMESSUNG
562.09.01	04392-00000-00	4 x 150 m

## Dampfdurchlässige Abdeckfolie

**Colad**  
inventing more

Abdeckfolie mit ausgezeichneter Lackhaftung, dampfdurchlässiger Kapillarwirkung und Absorbierung von Feuchtigkeit.

- ausgestattet mit Mikrolochung über die gesamte Fläche, um dieser Folie eine Dampf- bzw. Feuchtigkeitsdurchlässigkeit zu geben
- Wasserdampf wird unter der Folie absorbiert und nach außen abgeleitet
- hohe statische Eigenschaft, starkes Anschmiegen auf der Oberfläche
- Verwendung einer Kalziumschicht an der Unterseite der Folie, um Feuchtigkeit zu absorbieren
- kann ebenso im Zuge einer Infrarottrocknung (max. 120°C) eingesetzt werden



ART.-NR.	BESTELL-NR.	ABMESSUNG
666.25.65	6375	4 x 150 m

## Karosserie-Abdeckpapier, selbstklebend

**3M**

- zum Schutz vor Schweiß- und Funkenflug bei empfindlichen vertikalen Oberflächen
- starkes selbstklebendes Papier mit spezieller brandhemmender Beschichtung



ART.-NR.	BESTELL-NR.	BESCHREIBUNG
556.19.49	05916	0,61 x 45m

## Easy Protect Standard »tesa® 4394«

**tesa**

Das Auto muss vor der Applikation trocken sein. Lackierfolie zum schnellen, großflächigen Abdecken.

- hochtransparent zur leichteren Orientierung
- reißfest und gute Haftung zur Karosserie



ART.-NR.	BESTELL-NR.	ABMESSUNG
562.09.19	04394-00000-00	4 x 300 m

## Transparente überlackierbare Folie

**Colad**  
inventing more

- Abdeckfolie (10 Mikron) ist durchsichtig und wurde zum schnellen und Kosten sparenden Abdecken von Fahrzeugen entwickelt
- Fahrzeug muss trocken sein
- Füller- und Lackmaterialien haften hervorragend auf dieser Folie
- für den Ablauf einer kompletten Lackierung genügt ein einmaliges Abdecken mit der Folie
- Folie ist statisch, leicht mit dem Folienmesser zu schneiden und infrarotfest (max. 120°C)
- Folie ist schadstofffrei bei der Verbrennung und grundwasserneutral



ART.-NR.	BESTELL-NR.	ABMESSUNG
666.25.63	6365	4 x 300 m
666.25.64	6660	6 x 100 m

ARBEITSSCHUTZ

ABDECKEN

LACKIERPISTOLEN

SCHLEIFMITTEL

SCHLEIFMASCHINEN

POLIERSYSTEME

STAUBABSAUGUNG

WERKSTATT-AUSRÜSTUNG

ZUBEHÖR, VERBRAUCHSMATERIAL

CHEMISCHE PRODUKTE

**HDPE-Folie**

- ideal zum Abdecken von Fahrzeugen
- Fahrzeug muss trocken sein
- Folienstärke 10 Mikron



ART.-NR.	BESTELL-NR.	ABMESSUNG
666.09.97	6340300	3,8 x 300 m

**Abrollständer für Lackierfolien**

fahrbare, praktische Abrollhilfe für die Verarbeitung von Lackierfolien

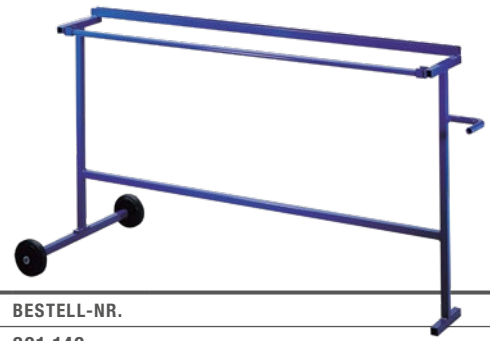

ART.-NR.	BESTELL-NR.	
666.34.68	301 140	
666.34.69	306 920	inkl. Halterung für Spenderbox

**Fahrbarer Folienabroller II**

- für die Aufnahme von 2 Rollen



ART.-NR.	BESTELL-NR.
666.20.69	2062

**Wandhalterungen für Lackierfolien**

- blau lackiert



ART.-NR.	BESTELL-NR.	
246.35.78	308 015	für 3 Spenderboxen
246.02.02	308 016	für 1 Spenderbox

**Folienmesser**

- mit spezial-beschichteter Klinge
- hohe Schnittgeschwindigkeit
- lange Lebensdauer



ART.-NR.	BESTELL-NR.	
666.34.72	300 265	
666.34.73	320 915	magnetisch

**Elektrische Folienschere**

- geeignet für Folie und Abdeckpapier
- immer griffbereit, da in einer Gürteltasche geliefert
- einsatzbereit nach Einsetzen von 2 AA Batterien (nicht im Lieferumfang)



ART.-NR.	BESTELL-NR.	BEZEICHNUNG
666.34.76	2075	Folienschere
666.34.77	2076SET	Ersatzmesser

**Schutzfolie »Film 4 Crash«**

- widerstandsfähige, flexible, selbstklebende Schutzfolie zur Abdeckung von Fahrzeugöffnungen, die durch Kollisionen, Vandalismus oder Demontagen entstanden sind
- schneller Schutz vor Witterungseinflüssen beim Transport des Fahrzeugs



ART.-NR.	BESTELL-NR.	ABMESSUNG
666.00.99	6870	Rolle 75 cm x 60 m, im Karton

**Selbstklebende Schutzfolie****»SMASHWRAP«**

- zum Abdichten von Fenstern bei defekten bzw. fehlenden Scheiben und Glasdächern
- Schutz von Unfallfahrzeugen
- innen klebend, außen glatt



ART.-NR.	BESTELL-NR.	ABMESSUNG
666.01.68	321086	60 cm x 100 m
666.01.69	321 087	90 cm x 100 m

## Reifenschutzfolie »Wondermask® WPS«



### schützt vollkommen vor Lacknebel

- ausgezeichnete Lackhaftung
- wasserfest, reißfest, fusselfrei
- mikroporendicht
- effektiver Materialeinsatz durch passgenaues Material

### Anwendung von Wondermask® WPS

- Reifen von der Felge lösen
- Wondermask® WPS in weniger als 10 Sekunden über die Felge stülpen
- Wondermask® WPS spannen und mit etwas Abdeckband fixieren
- fertig

### Die Vorteile von Wondermask® WPS auf einen Blick

- enorme Zeiteinsparung gegenüber Abdeckband (weniger als 2 Min. pro Felge – bisher ca. 15 Min. pro Felge)
- erhebliche Einsparung von Abdeckband und Papier
- keine Nacharbeit
- passend für alle gängigen Pkw-Felgen
- einfache exakte Verarbeitung durch hochelastische Materialkomponenten
- keine Demontage des Reifens von der Felge nötig
- Arbeitserleichterung
- umweltfreundlicher als herkömmliche Methoden



ART.-NR.	BESTELL-NR.
666.34.31	312 406

## Einweg-Lenkradschutz



- Spezialfolie, blau-transparent, hochdehnbar, rutschfest
- Lenkradschutz auf der Kompaktrolle
- für PKW- und LKW-Lenkräder, ohne Druck
- 1 Spenderbox, 500 Stück



ART.-NR.	BESTELL-NR.
246.31.56	300 127

## Einweg-Fußmatten



- Spezialkrepp, 70 g/m<sup>2</sup>
- Größe ca. 375 x 500 mm
- ohne Druck
- 1 Paket, 500 Stück



ART.-NR.	BESTELL-NR.
246.33.21	300 318

## Radabdeckung »Wondermask®



### Lite + Plus«

- Polyethylen
- farbhaltend
- statisch
- Farbe: hellgrün-transparent
- 250 Abrisse



ART.-NR.	BESTELL-NR.	ABMESSUNG
666.34.30	300 110	1.000 x 950 mm

## Radabdeckhauben



- idealer Schutz der Räder beim Lackieren
- Inhalt 4 Stück



ART.-NR.	BESTELL-NR.	ZOLLGRÖSSE
560.10.34	18002	14-15
560.10.35	18003	16-17

## Einweg-Sitzschoner Standard Universal



- reißfest
- dehnbar
- Material Polyäthylen
- Farbe weiß
- Größe ca. 790 x 1.350 mm
- 1 Spenderbox, 500 Stück



ART.-NR.	BESTELL-NR.
246.32.20	312 407

## Einweg-Fußmatten



- rutschfest durch einseitige Beschichtung
- beständig gegen Öl, Schmutz und Wasser
- 400 mm x 550 mm
- Spenderbox mit 500 Stück



ART.-NR.	BESTELL-NR.
246.31.64	308 182

ARBEITSSCHUTZ

ABDECKEN

LACKIERPISTOLEN

SCHLEIFMITTEL

SCHLEIFMASCHINEN

POLIERSYSTEME

STAUBSAUGUNG

WERKSTATT-AUSRÜSTUNG

ZUBEHÖR, VERBRAUCHSMATERIAL

CHEMISCHE PRODUKTE

# Die *clevere* Lackierpistole. Entwickelt für den modernen Lackierer.

## Erleben Sie die neue **3M™ Hochleistungslackierpistole**

Unsere erste Lackierpistole, die speziell für Spitzenleistungen entwickelt wurde und über revolutionäre austauschbare Schnellwechsellöcher verfügt, welche Ihnen Zeit ersparen. Profitieren Sie von verkürzten Reinigungs-, Wechsel- und Zykluszeiten. Das Beste von 3M Science, vereint in einer cleveren, einzigartig leichten Lackierpistole.



---

### Erleben Sie die *clevere* Art zu lackieren.

---



**Präzisions-  
leistung**



**Kürzere  
Zykluszeiten**



**Sekundenschnelle  
Reinigung**



**Geringes  
Gewicht**



[www.3m.de/lackierpistole](http://www.3m.de/lackierpistole)

## Hochleistungs-Lackierpistolensystem



- Präzisionslackierleistung mit hohem Auftragswirkungsgrad und großem, verstellbarem Spritzbild
- schnelleres Säubern und schnellerer Wechsel, der bei der Verbesserung Ihrer Zykluszeiten unterstützend sein kann
- schnell austauschbare Düsenköpfe lassen sich direkt am 3M™ PPS™ 2.0 Lackverarbeitungssystem anbringen
- Aufbringen einer großen Bandbreite an Automobilbeschichtungen
- leichtes, schlagfestes Gehäuse der Lackierpistole
- intuitives, ergonomisches Design für gesteigerten Komfort



ART.-NR.	BESTELL-NR.	BESCHREIBUNG
567.30.19	26778	Komplettset

### Zubehör:

ART.-NR.	BESTELL-NR.	BESCHREIBUNG	FARBE	GRÖSSE	INHALT
567.30.33	26712	Düsenkopf	blau	1,2	5
567.30.34	26713	Düsenkopf	grün	1,3	5
567.30.35	26714	Düsenkopf	orange	1,4	5
567.30.36	26716	Düsenkopf	lila	1,6	5
567.30.37	26718	Düsenkopf	klar	1,8	5
567.30.38	26720	Düsenkopf	rot	2,0	5

## Accuspray™ System



für einen sicheren Füllerauftrag. Der Füllerauftrag wird mit dem neuen innovativen Accuspray™ System ein Highlight in Ihrer Werkstatt. Das einzigartige Accuspray™ System besteht aus einer Füllerpistolenplattform, einem innovativen Düsenkopf und einem Manometer. Es sorgt zusammen mit dem PPS™ Lackverarbeitungssystem für eine neue Qualität im Füllerauftrag.

### Ihr Nutzen

- erhöhte Produktivität – reduzierte Schleifzeit durch wesentlich glattere Fülleroberfläche
- erhöhte Sauberkeit und verbesserter Gesundheitsschutz durch reduzierten Farbnebel – insbesondere in Werkstätten, in denen außerhalb der Kabine gefüllt wird
- jederzeit ein sauberes Werkzeug – aufwendige Reinigung entfällt



ART.-NR.	BESTELL-NR.	BESCHREIBUNG
567.30.03	16577	»Accuspray™ Pistole HG14« 1 x Füllerpistole, 1 x Manometer, 3 x Düsenkopf
567.30.08	16587	»Accuspray™ Pistole HGP 1 x Druckbecherpistole, 1 x Manometer, 2 x Düsenkopf

### Zubehör:

ART.-NR.	BESTELL-NR.	BESCHREIBUNG
567.30.09	26614	Accuspray™ Düsenköpfe, 1,4 mm, orange (4er-Pack)
567.30.10	26618	Accuspray™ Düsenköpfe, 1,8 mm, weiß (4er-Pack)
567.30.11	26620	Accuspray™ Düsenköpfe, 2,0 mm, rot (4er-Pack)
556.07.51	16121	PPS™ Druckbecher 170 ml
556.07.52	16124	PPS™ Druckbecher 650 ml und 850 ml

ARBEITSSCHUTZ

ABDECKEN

LACKIERPISTOLEN

SCHLEIFMITTEL

SCHLEIFMASCHINEN

POLIERSYSTEME

STAUBABSAUGUNG

WERKSTATT-AUSRÜSTUNG

ZUBEHÖR, VERBRAUCHSMATERIAL

CHEMISCHE PRODUKTE

## Lackierpistolen »WS-400«

- perfekte Oberflächen
- feinste Zerstäubung durch Vorzerstäubertechnologie
- VOC-konforme Profi-Lackierpistole, deutlich mehr als 65 % Wirkungsgrad
- leise und angenehme Geräuschkulisse
- anatomisch leichter Pistolenkörper

### WS-400 evo clear

- Premium-Klarlackpistole
- kontrollierte Applikation durch reduzierten Spritzabstand (ca. 15 cm)
- deutlich sichtbare Reduzierung von sogenannten Fettkanten
- bessere Durchtrocknung -> schneller im Finish



ART.-NR.	BESTELL-NR.	TYP	BESCHREIBUNG
630.51.06	13244122EP	PRO KIT	WS-400 evo clear 1,3 HD
630.51.05	13244122M	PRO KIT PPS 2.0	WS-400 evo clear 1,3 HD
630.51.04	13244122D	MASTER KIT	WS-400 evo clear 1,3 HD
630.51.09	13244124EP	PRO KIT	WS-400 evo clear 1,4 HD
630.51.08	13244124M	PRO KIT PPS 2.0	WS-400 evo clear 1,4 HD
630.51.07	13244124D	MASTER KIT	WS-400 evo clear 1,4 HD
630.51.12	13244126EP	PRO KIT	WS-400 evo clear 1,5 HD
630.51.11	13244126M	PRO KIT PPS 2.0	WS-400 evo clear 1,5 HD
630.51.10	13244126D	MASTER KIT	WS-400 evo clear 1,5 HD

### WS-400 evo base

- Premium-Basislackpistole
- weiches Spritzbild für einfache Handhabung bei der »Einlackierung« von Basislacken
- großer gleichmäßiger Flachstrahlkern
- Einsatz verschiedener Düsen-Set-ups unter Verwendung von nur einer Luftkappe



ART.-NR.	BESTELL-NR.	TYP	BESCHREIBUNG
630.50.97	13244118EP	PRO KIT	WS-400 evo base 1,3 OBS
630.50.96	13244118M	PRO KIT PPS 2.0	WS-400 evo base 1,3 OBS
630.50.95	13244118D	MASTER KIT	WS-400 evo base 1,3 OBS
630.50.94	13244121EP	PRO KIT	WS-400 evo base 1,3 HD
630.50.93	13244121M	PRO KIT PPS 2.0	WS-400 evo base 1,3 HD
630.50.92	13244121D	MASTER KIT	WS-400 evo base 1,3 HD
630.51.00	13244123EP	PRO KIT	WS-400 evo base 1,4 HD
630.50.99	13244123M	PRO KIT PPS 2.0	WS-400 evo base 1,4 HD
630.50.98	13244123D	MASTER KIT	WS-400 evo base 1,4 HD

Lieferumfang PRO KIT inkl. Luftkappe, Düse/Nadel  
 Lieferumfang PRO KIT PPS 2.0 inkl. Luftkappe, Düse/Nadel, PPS 2.0 Becher 600 ml  
 Lieferumfang MASTER KIT inkl. Luftkappe, Düse/Nadel, Druckregler



## Lackierpistole »LS-400 entech HVL P«



- Premium-Basislackpistole
- sehr glatter Basislackfilm -> schönes Oberflächenfinish des Klarlackes
- kontrollierte Applikation durch reduzierten Spritzabstand
- einfachere Applikation des effektbildenden Spritzganges
- reduzierte Abluftzeit, dadurch Zeit- und Energieersparnis



ART.-NR.	BESTELL-NR.	TYP	BESCHREIBUNG
630.50.35	13186521P	PRO KIT	LS-400 entech 1,2 ET
630.50.34	13186521M	PRO KIT PPS 2.0	LS-400 entech 1,2 ET
630.50.33	13186521D	MASTER KIT	LS-400 entech 1,2 ET
630.50.38	13186533P	PRO KIT	LS-400 entech 1,3 ET
630.50.37	13186533M	PRO KIT PPS 2.0	LS-400 entech 1,3 ET
630.50.36	13186533D	MASTER KIT	LS-400 entech 1,3 ET
630.50.41	13186534P	PRO KIT	LS-400 entech 1,3 ETS
630.50.40	13186534M	PRO KIT PPS 2.0	LS-400 entech 1,3 ETS
630.50.39	13186534D	MASTER KIT	LS-400 entech 1,3 ETS
630.50.44	13186545P	PRO KIT	LS-400 entech 1,4 ETS
630.50.43	13186545M	PRO KIT PPS 2.0	LS-400 entech 1,4 ETS
630.50.42	13186545D	MASTER KIT	LS-400 entech 1,4 ETS
630.50.47	13186552P	PRO KIT	LS-400 entech 1,5 ETS
630.50.46	13186552M	PRO KIT PPS 2.0	LS-400 entech 1,5 ETS
630.50.45	13186552D	MASTER KIT	LS-400 entech 1,5 ETS

Lieferumfang PRO KIT inkl. Luftkappe, Düse/Nadel  
 Lieferumfang PRO KIT PPS 2.0 inkl. Luftkappe, Düse/Nadel, PPS 2.0 Becher 600 ml  
 Lieferumfang MASTER KIT inkl. Luftkappe, Düse/Nadel, Druckregler

## Lackierpistole »W-400 WBX classic plus«



- Standard-Klarlackpistole
- bessere Durchtrocknung -> schneller im Finish
- universell einsetzbar auch für Nass-in-Nass-Materialien
- Einsatz verschiedener Düsen-Set-ups unter Verwendung von nur einer Luftkappe



ART.-NR.	BESTELL-NR.	TYP	BESCHREIBUNG
630.50.69	13241423P	PRO KIT	W-400 WBX 1,3
630.50.70	13241424P	PRO KIT	W-400 WBX 1,4
630.50.71	13241426P	PRO KIT	W-400 WBX 1,6

Lieferumfang PRO KIT inkl. Luftkappe, Düse/Nadel

ARBEITSSCHUTZ

ABDECKEN

LACKIERPISTOLEN

SCHLEIFMITTEL

SCHLEIFMASCHINEN

POLIERSYSTEME

STAUBABSAUGUNG

WERKSTATT-AUSRÜSTUNG

ZUBEHÖR, VERBRAUCHSMATERIAL

CHEMISCHE PRODUKTE

**Lackierpistole »LPH-300«**

- Premium-Füllerpistole
- Niederdruck-Lackierpistole für den Füllerauftrag mit Feinerstäubung einer Hochdruck-Lackierpistole
- extrem niedriger Lufteingangsdruck von nur 1.0 bar – 1.5 bar
- sehr niedriger Luftverbrauch von nur 200 NI/min



ART.-NR.	BESTELL-NR.	TYP	BESCHREIBUNG
630.50.24	13189034P	PRO KIT	LPH-300 1,4
630.50.25	13189023P	PRO KIT	LPH-300 1,6
630.50.26	13189033P	PRO KIT	LPH-300 1,8
630.50.27	13189035P	PRO KIT	LPH-300 2,0

Lieferumfang PRO KIT inkl. Luftkappe, Düse/Nadel

**Lackierpistole »LPH-80«**

- Premium-Spot-Repair-Pistole
- speziell für Kleinstreparaturen und schwer zugängliche Stellen
- LVLP-Technologie (niedriges Luftvolumen, niedriger Druck)
- sehr feine Zerstäubung bei geringem Luftbedarf (60 NI/min)
- fein justierbare Pistoleneinstellungen



ART.-NR.	BESTELL-NR.	TYP	BESCHREIBUNG
630.50.28	131807072P	Standard	LPH-80 0,4
630.50.29	131807172P	Standard	LPH-80 0,6
630.50.30	131807472P	Standard	LPH-80 0,8
630.50.31	131807272P	Standard	LPH-80 1,0
630.50.32	131807372P	Standard	LPH-80 1,2

Lieferumfang PRO KIT inkl. Luftkappe, Düse/Nadel

**Lackierpistole »W-300WB«**

- Premium-Smart-Repair-Pistole
- speziell zum Beilackieren, beispielsweise Seitenwand oder Stoßfänger und kleinere Flächen
- kaum sichtbare Übergänge durch weiches und feines Spritzbild
- sehr gut kontrollierbare Applikation
- bereits bei 1.5 bar Arbeitsdruck einsetzbar



ART.-NR.	BESTELL-NR.	TYP	BESCHREIBUNG
630.50.51	13241515P	PRO KIT	W-300WB 1,0
630.50.52	13241525P	PRO KIT	W-300WB 1,2
630.50.53	13241505P	PRO KIT	W-300WB 1,4

Lieferumfang PRO KIT inkl. Luftkappe, Düse/Nadel

**Lackierpistole »W-300WB UV«**

- Premium-UV-Füller-Pistole
- speziell geeignet für UV-Lacke
- Fließbecher und Luftkappenschutz UV-lichtundurchlässig
- kaum sichtbare Übergänge durch weiches und feines Spritzbild
- bereits bei 1,5 bar Arbeitsdruck einsetzbar



ART.-NR.	BESTELL-NR.	TYP	BESCHREIBUNG
630.50.54	130068A0	PRO KIT	W-300WB UV 1,2

Lieferumfang PRO KIT inkl. Luftkappe, Düse/Nadel

## Lackierpistole »W-400 classic plus«



- Standard-Universalpistole
- sehr universell einsetzbare Profi-Lackierpistole für die industrielle Beschichtung
- VOC-konforme Profi-Lackierpistole, deutlich mehr als 65 % Wirkungsgrad
- gute Arbeitsgeschwindigkeit
- 280 NI / min Luftbedarf, auch für kleine Kompressorleistungen geeignet



ART.-NR.	BESTELL-NR.	TYP	BESCHREIBUNG
630.50.55	13241401P	PRO KIT	W-400 0,8
630.50.56	13241402P	PRO KIT	W-400 1,0
630.50.57	13241403P	PRO KIT	W-400 1,2
630.50.58	13241404P	PRO KIT	W-400 1,3
630.50.59	13241405P	PRO KIT	W-400 1,4
630.50.60	13241406P	PRO KIT	W-400 1,6
630.50.61	13241407P	PRO KIT	W-400 1,8
630.50.62	13241408P	PRO KIT	W-400 2,0
630.50.63	13241409P	PRO KIT	W-400 2,5

Lieferumfang PRO KIT inkl. Luftkappe, Düse/Nadel

## Düsensatz + Luftkappe für »W-400 WBX classic plus«



ART.-NR.	BESTELL-NR.	DÜSENGRÖSSE
630.61.27	93634610	1,3
630.61.28	93628610	1,4
630.61.29	93622620	1,6
630.61.30	93622630	Luftkappe

## Düsensatz + Luftkappe für »W-300WB«



ART.-NR.	BESTELL-NR.	DÜSENGRÖSSE
630.61.00	93671620	0,6
630.61.01	93673620	0,8
630.61.02	93602620	1,0
630.61.03	93591620	1,2
630.61.04	93595620	1,4
630.61.05	93592621	Luftkappe

## Lackierpistole »AZ3 HTE2«



- Airgunsa-Universalpistole
- robuste Handwerker-Lackierpistole
- hohe Übertragungseffizienz (HTE-Technologie)
- gut einstell- und dosierbar



ART.-NR.	BESTELL-NR.	TYP	BESCHREIBUNG
630.50.01	W0SPG81AG10C	Standard	AZ3 HTE2 1,0
630.50.02	W0SPG81AG13C	Standard	AZ3 HTE2 1,3
630.50.03	W0SPG81AG15C	Standard	AZ3 HTE2 1,5
630.50.04	W0SPG81AG18C	Standard	AZ3 HTE2 1,8
630.50.05	W0SPG81AG20C	Standard	AZ3 HTE2 2,0
630.50.06	W0SPG81AG25C	Standard	AZ3 HTE2 2,5
630.50.07	W0SPG81AG28C	Standard	AZ3 HTE2 2,8
630.50.08	W0SPG81AG30C	Standard	AZ3 HTE2 3,0
630.50.09	W0SPG81AG35C	Standard	AZ3 HTE2 3,5

## Düsensatz + Luftkappe für »WS-400«



ART.-NR.	BESTELL-NR.	DÜSENGRÖSSE
630.61.48	93505880	1,2 HD
630.61.49	93506910	1,3 HD
630.61.50	93506850	1,3 OBS
630.61.51	93506920	1,4 HD
630.61.52	93506930	1,5 HD
630.61.53	93505300	Luftkappe

## Düsensatz + Luftkappe für »W-400 classic plus«



ART.-NR.	BESTELL-NR.	DÜSENGRÖSSE
630.61.12	93821610	1,8
630.61.14	93820610	2,0
630.61.16	93819610	2,5
630.61.13	93859611	Luftkappe 1,8
630.61.15	93814610B	Luftkappe 2,0
630.61.17	93813610B	Luftkappe 2,5

ARBEITSSCHUTZ

ABDECKEN

LACKIERPISTOLEN

SCHLEIFMITTEL

SCHLEIFMASCHINEN

POLIERSYSTEME

STAUBABSAUGUNG

WERKSTATT-AUSRÜSTUNG

ZUBEHÖR, VERBRAUCHSMATERIAL

CHEMISCHE PRODUKTE

## Düsensatz + Luftkappe für »LS-400 entech HVLP«



ART.-NR.	BESTELL-NR.	DÜSENGRÖSSE
630.60.95	93512140	1,2 ET
630.60.96	93512160	1,3 ET
630.60.97	93512780	1,3 ETS
630.60.98	93513120	1,4 ETS
630.60.99	93513140	1,5 ETS
630.60.94	93512100	Luftkappe

## Düsensatz + Luftkappe für »LPH-300«



ART.-NR.	BESTELL-NR.	DÜSENGRÖSSE
630.60.80	93862600	1,4
630.60.81	93869600	1,6
630.60.82	93871600	1,8
630.60.83	93621600	2,0
630.60.84	93875602	Luftkappe

## Nadeldichtungspatronen für ANEST IWATA Lackierpistolen



ART.-NR.	BESTELL-NR.	PASSEND FÜR
630.61.54	03810620	WS-400, LS-400, W-400 Serie, LPH-300, W-300 WB, W-200 Serie
630.61.55	93940890	LPH-80

## Fließbecher für ANEST IWATA Lackierpistolen



- Fassungsvermögen 600 ml



ART.-NR.	BESTELL-NR.	NUMMER
630.60.28	14011001	W-400
630.60.29	14019100	WS-400, LS-400, LPH-300, W-300 WB,
630.60.30	DE120006	Steckfilter für Fließbecher

## Düse + Nadel + Luftkappe für »LPH-80«



ART.-NR.	BESTELL-NR.	BESCHREIBUNG
630.60.85	93570600	0,4 Düse
630.60.86	93891600	0,4 Nadel
630.60.87	93568600	0,6 Düse
630.60.88	93890600	0,6 + 0,8 Nadel
630.60.89	93761530	0,8 Düse
630.60.90	93560600	1,0 Düse
630.60.91	93886600	1,0 + 1,2 Nadel
630.60.92	93760530	1,2 Düse
630.60.93	93662600	Luftkappe

## Düsensatz + Luftkappe für »AZ3 HTE2«



*Air Gun*  
ANEST IWATA Group



ART.-NR.	BESTELL-NR.	DÜSENGRÖSSE
630.60.54	W2010133500	1,0
630.60.55	W2010133600	1,3
630.60.56	W2010133700	1,5
630.60.57	W2010133800	1,8
630.60.59	W2010133900	2,0
630.60.60	W2CAP80AG25	2,5
630.60.61	W2010134300	2,8
630.60.63	W2010134100	3,0
630.60.64	W2010134200	3,5
630.60.53	W2CAP80AG15	Luftkappe 1,0 – 1,5
630.60.58	W2CAP80AG18	Luftkappe 1,8 – 2,0
630.60.60	W2CAP80AG25	Luftkappe 2,5
630.60.62	W2CAP80AG30	Luftkappe 2,8 – 3,0
630.60.65	W2CAP80AG35	Luftkappe 3,5

## Reparatursets für ANEST IWATA Lackierpistolen



ART.-NR.	BESTELL-NR.	NUMMER	PASSEND FÜR
630.60.48	938941601	Reparaturset 1	LPH-300, W-300 WB, W-400
630.60.49	938941602	Reparaturset 2	WS-400 evo, LS-400 entech
630.60.50	938941603	Reparaturset 3	LPH-80

# WMID

## PASS THRU

### Das Dienstleistungspaket WM ID umfasst folgende Punkte:

- Installation der verschiedenen OE-Softwareapplikationen
- Registrierung auf den verschiedenen Herstellerportalen
- In-House-Schulungen
- Unterstützung beim Umgang der verschiedenen Portale durch moderne Medien (Videoanleitungen)

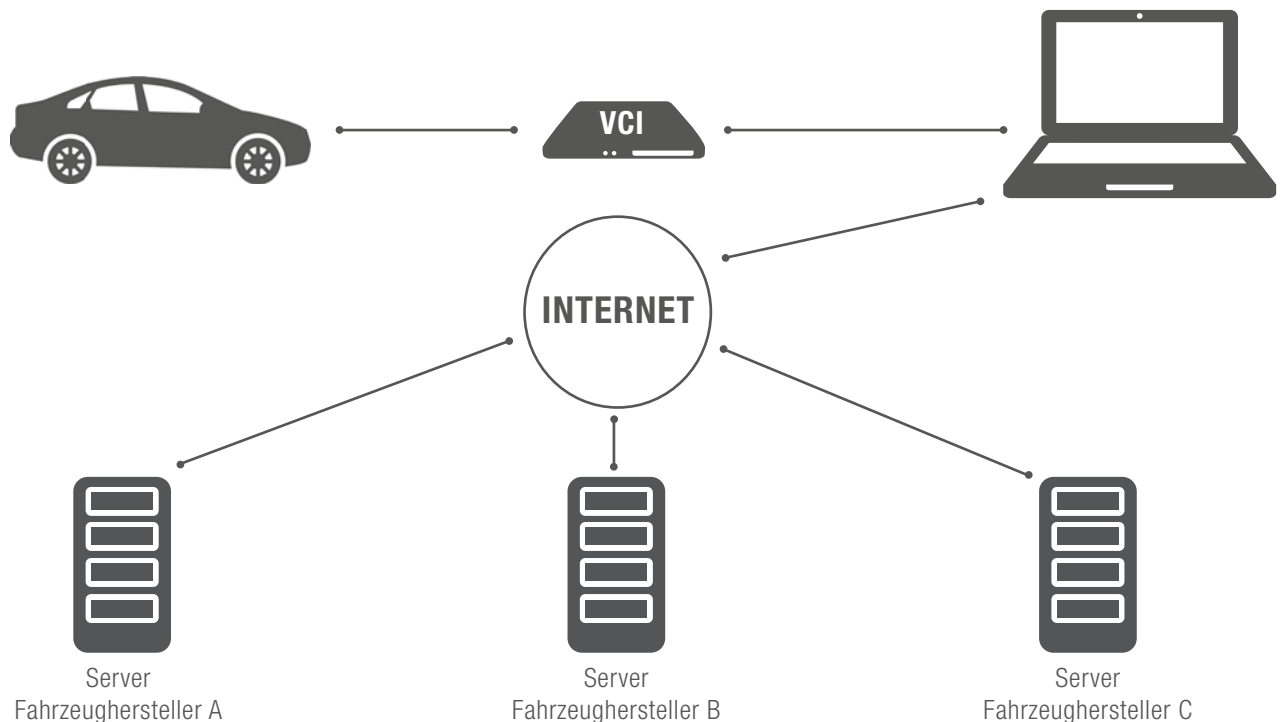

Unter WM ID verstehen wir ein Dienstleistungspaket, um freien unabhängigen Werkstätten den Zugang zu Fahrzeugherstellerportalen zu erleichtern und ihnen durch spezielle In-House-Schulungen den sicheren Umgang mit den verschiedenen Online-Portalen zu gewährleisten.

## Lackierpistole »SATAjet® X 5500«



Anspruchsvolle Lacksysteme und neue Verarbeitungsempfehlungen schaffen neue Möglichkeiten, stellen aber den Anwender auch vor neue Herausforderungen. Die SATAjet X 5500 setzt mit dem neuen X-Düsensystem einen neuen Standard für die Zukunft.

### Was ist beim X-Düsensystem anders?

Der Lackierer kann nach wie vor zwischen der HVLP- und der RP-Technologie wählen. Der Unterschied besteht darin, dass dem Anwender zusätzlich pro Düsengröße zwei Strahlformen zur Verfügung stehen – eine »I« sowie eine »O«-Düse-

### Das Düsensystem

»I«-Düsen haben eine gestreckte Strahlform mit einer kurzen Auslaufzone sowie einen trockeneren Strahlkern, der sich ideal für eine geringere Applikationsgeschwindigkeit eignet und maximale Kontrolle beim Lackieren bietet. Die Schichtstärke pro Spritzgang ist bei gleicher Düsengröße im Vergleich zu einer »O«-Düse etwas geringer. »O«-Düsen haben eine ovale Strahlform mit einer größeren Auslaufzone sowie einen nassen Strahlkern, welcher sich für höhere Applikationsgeschwindigkeiten eignet, jedoch etwas weniger Kontrolle beim Lackieren bietet. Die Schichtstärke pro Spritzgang ist bei gleicher Düsengröße im Vergleich zu einer »I«-Düse etwas höher.

## SATAjet® X 5500 RP

- Pistoleneingangsdruck max. 0,5 – 2,4 bar (Empfehlung 2,0 bar)
- Spritzabstand 10 – 21 cm (Empfehlung 17 – 21 cm)
- Luftverbrauch 290 NI/min bei 2,0 bar
- mit RPS-Einwegbecher 0,6l/0,9l (je 1x), mit Drehgelenk



BESCHREIBUNG	»I«-DÜSE		»O«-DÜSE	
	ART.-NR.	BESTELL-NR.	ART.-NR.	BESTELL-NR.
SATAjet® X 5500 RP 1,1	627.55.00	1061548	627.55.08	1061580
SATAjet® X 5500 RP 1,1 digital	627.55.04	1061621	627.55.12	1061746
SATAjet® X 5500 RP 1,2	627.55.01	1067190	627.55.09	1067182
SATAjet® X 5500 RP 1,2 digital	627.55.05	1067231	627.55.13	1067223
SATAjet® X 5500 RP 1,3	627.55.02	1067132	627.55.10	1067299
SATAjet® X 5500 RP 1,3 digital	627.55.06	1067215	627.55.14	1067207
SATAjet® X 5500 RP 1,4	627.55.03	1061572	627.55.11	1061613
SATAjet® X 5500 RP 1,4 digital	627.55.07	1061712	627.55.15	1061829

## SATAjet® X 5500 HVLP

- Pistoleneingangsdruck max. 0,5 – 2,4 bar (Empfehlung 2,0 bar)
- Spritzabstand 10 – 21 cm (Empfehlung 10 – 15 cm)
- Luftverbrauch 430 NI/min bei 2,0 bar
- mit RPS-Einwegbecher 0,6l/0,9l (je 1x), mit Drehgelenk



BESCHREIBUNG	»I«-DÜSE		»O«-DÜSE	
	ART.-NR.	BESTELL-NR.	ART.-NR.	BESTELL-NR.
SATAjet® X 5500 HVLP 1,1	627.55.16	1061895	627.55.26	1061936
SATAjet® X 5500 HVLP 1,1 digital	627.55.21	1061994	627.55.31	1062075
SATAjet® X 5500 HVLP 1,2	627.55.17	1067330	627.55.27	1067322
SATAjet® X 5500 HVLP 1,2 digital	627.55.22	1067372	627.55.32	1067364
SATAjet® X 5500 HVLP 1,3	627.55.18	1067314	627.55.28	1067306
SATAjet® X 5500 HVLP 1,3 digital	627.55.23	1067356	627.55.33	1067348
SATAjet® X 5500 HVLP 1,4	627.55.19	1061910	627.55.29	1061960
SATAjet® X 5500 HVLP 1,4 digital	627.55.24	1062033	627.55.34	1062158
SATAjet® X 5500 HVLP 1,5	627.55.20	1061928	627.55.30	1061978
SATAjet® X 5500 HVLP 1,5 digital	627.55.25	1062067	627.55.35	1062166

## Lackierpistole »SATAjet® 5000 B«

**SATA**

Die Spitzenmodelle SATAjet 5000 B/5000 RP setzen neue Maßstäbe in Sachen Qualität und machen das Lackieren zu einem wahren Vergnügen. Die Flexibilität, die diese Hochleistungspistolen hinsichtlich Spritzabstand und Eingangsdruck ermöglichen, ist wegweisend. So können Sie den Druck und den Abstand nach dem eingesetzten Lack, den klimatischen Verhältnissen und Ihrem Arbeitsstil ausrichten – und perfekte Resultate erzielen. Hohe Wirtschaftlichkeit durch HVLP-Niederdrucktechnologie und bei der RP durch optimierte Hochdrucktechnologie.

### Ergonomie in Perfektion

Das Design der SATAjet 5000 B/5000 RP entstammt der Feder der Gestaltungsexperten des Porsche Design Studios, die in Zusammenarbeit mit SATA Spezialisten Funktionalität in Form brachten. Aufgrund ihrer optimierten Griffkontur liegt die hochwertige Pistole perfekt in der Hand. Der Griffbereich ist beim Digitalmodell genauso kompakt wie beim Standardmodell und eignet sich somit auch für Lackierer mit unterschiedlichsten Handgrößen bestens.

### Einfache Handhabung

Die Qualität der ergonomischen Gestaltung zeigt sich nicht nur im Griffbereich, sondern auch in allen Anbauteilen wie beispielsweise der Rund-/Breitstrahl- und Farbmengenregulierung sowie dem Luftmikrometer. Bei großer Robustheit, die eine hohe Lebensdauer ermöglicht, sorgt auch das geringe Gewicht der Lackierpistole für ein angenehmes Arbeiten. Die SATAjet 5000 B – ein Werkzeug in Topform.

### Vorteile

- optimiertes Düsenkonzept für höchste Flexibilität hinsichtlich Eingangsdruck und Spritzabstand
- ergonomische Griffkontur
- Oberfläche in pearlchrome™ für eine einfache Reinigung, korrosionsfest
- leicht bedienbare Einstellelemente
- lagesichere Bügelrolle – Farbnadel ist einfach, sicher und schnell montierbar
- Drehgelenk mit neuer Hochleistungsichtung
- eine kompakte Griffform für Standard- und Digitalpistolen
- optimierte Rund-/ Breitstrahlregulierung mit einer halben Drehung
- Oberfläche in pearlchrome™ für eine einfache Reinigung, korrosionsfest

## SATAjet® 5000 RP

### Technische Daten

- Pistoleneingangsdruck max. 2 bar
- Spritzabstand 17 – 21 cm
- Luftverbrauch 290 NI/min
- mit RPS-Einwegbecher 0,3l/0,6l/0,9l (je 1x) mit Drehgelenk

ART.-NR.	BESTELL-NR.	BESCHREIBUNG
627.50.12	209775	SATAjet® 5000 RP 1,2
627.50.13	209783	SATAjet® 5000 RP 1,2 W
627.50.14	209791	SATAjet® 5000 RP 1,3
627.50.21	1005075	SATAjet® 5000 B RP 1,3CC
627.50.15	209809	SATAjet® 5000 RP 1,4



## SATAjet® 5000 B HVLP

### Technische Daten

- Pistoleneingangsdruck max. 2 bar
- Spritzabstand 10 – 15 cm
- Luftverbrauch 430 NI/min
- mit RPS-Einwegbecher 0,3l/0,6l/0,9l (je 1x), mit Drehgelenk

ART.-NR.	BESTELL-NR.	BESCHREIBUNG
627.50.16	210559	SATAjet® 5000 HVLP 1,2
627.50.17	210567	SATAjet® 5000 HVLP WSB
627.50.18	210575	SATAjet® 5000 HVLP 1,3
627.50.19	210591	SATAjet® 5000 HVLP 1,4



ARBEITSSCHUTZ

ABDECKEN

LACKIERPISTOLEN

SCHLEIFMITTEL

SCHLEIFMASCHINEN

POLIERSYSTEME

STAUBABSAUGUNG

WERKSTATT-  
AUSRÜSTUNGZUBEHÖR, VER-  
BRAUCHSMATERIALCHEMISCHE  
PRODUKTE

## Lackierpistole »SATAjet® 100 B F«

Ergonomisch optimierter Pistolenkörper in modernem Design mit kleinen Baumaßen und geringem Gewicht für ermüdungsfreies Arbeiten. 100 % handjustierte Düsensätze sorgen für die gleichbleibend hohe, sprichwörtliche SATA Qualität – bei Komplett pistolen wie bei Ersatzdüsenansätzen. Robuste Luftdüsen mit einer hohen Lebensdauer – dies ist gerade beim Einsatz in Industriebetrieben wichtig. Voll wasserlacktauglich durch Edelstahlfarbnadel und -düse sowie eloxiertem Pistolenkörper. Materialkanal aus korrosionsfestem Edelstahl. Selbstnachstellende Luft- und Materialdichtungen und lange Standzeiten der Dichtungen verringern den Wartungsaufwand deutlich. Auch die sorgfältig hochglanzeloxierte Pistolenoberfläche sowie das Quick-Change System reduzieren den Reinigungsaufwand. CCS-Clip (Color Code System) zur individuellen Kennzeichnung und Markierung der Lackierpistole. Einhandbedienung der Rund-/Breitstrahlregulierung für optimale und schnelle Anpassung des Spritzstrahls an das Lackierobjekt. QCC-Becheranschluss ermöglicht schnellen Becherwechsel und Reinigung.

### SATAjet® 100 B F RP

Diese »extraschnelle« Spritzpistole für Füller- und Grundiermaterial reduziert die Schleifarbeiten in der Kfz-Reparatur auf ein Minimum.

- Luftverbrauch 290 NI/min (10,3 cfm)
- empfohlener Eingangsdruck 1,5 – 2,0 bar (21,8 – 29 psi)
- maximale Betriebstemperatur 50°C
- maximaler Betriebsüberdruck 10 bar (145 psi)
- Gewicht Lackierpistole 456 g
- Luftanschluss G 1/4 a



ART.-NR.	BESTELL-NR.	BESCHREIBUNG
627.00.33	146969	SATAjet® 100BF RP 1,4
627.00.34	145193	SATAjet® 100BF RP 1,6
627.00.35	145201	SATAjet® 100BF RP 1,8
627.00.36	145219	SATAjet® 100BF RP 2,0

### SATAjet® 100 B F HVLP

Diese »extra sparsame« Lackierpistole reduziert die Schleifarbeiten in der Kfz-Reparaturlackierung auf ein Minimum.

- Luftverbrauch 350 NI/min (12,4 cfm)
- empfohlener Eingangsdruck 2 bar (29 psi)
- maximale Betriebstemperatur 50°C
- maximaler Betriebsüberdruck 10 bar (145 psi)
- Gewicht Lackierpistole 606 g
- Luftanschluss G 1/4 a



ART.-NR.	BESTELL-NR.	BESCHREIBUNG
627.00.40	146373	SATAjet® 100BF HV 1,4
627.00.41	145722	SATAjet® 100BF HV 1,7
627.00.42	145730	SATAjet® 100BF HV 1,9

ARBEITSSCHUTZ

ABDECKEN

LACKIERPISTOLEN

SCHLEIFMITTEL

SCHLEIFMASCHINEN

POLIERSYSTEME

STAUBABSAUGUNG

WERKSTÄTT-  
AUSRÜSTUNG

ZUBEHÖR, VER-  
BRAUCHSMATERIAL

CHEMISCHE  
PRODUKTE



## Lackierpistole »SATAjet® 100 B P«

**SATA**

- Spezialpistole für Spritzspachtel und Dickschichtmaterialien
- feine Zerstäubung
- scharfe Spritzstrahlbegrenzung
- geringer Abdeck- und Schleifaufwand
- geringe Baugröße
- hohe Ergonomie
- voll wasserlacktauglich
- stufenlose R/B-Regulierung
- Materialmengenregulierung
- Luftverbrauch 245 NI/min (8,7 cfm)
- empfohlener Eingangsdruck 1,5 – 2,0 bar (21,8 – 29 psi)
- maximale Betriebstemperatur 50°C
- maximaler Betriebsüberdruck 10 bar (145 psi)
- Gewicht Lackierpistole 613 g
- Luftanschluss G 1/4 a



ART.-NR.	BESTELL-NR.	BESCHREIBUNG
627.00.38	146217	SATAjet® 100BP Düse P mit 750-ml-Alu-Becher
627.00.39	145185	SATAjet® 100BP Düse P mit 600-ml-Kunststoffbecher

## Airbrush-Pistole »SATAglyph™ 4«

**SATA**

- Die Airbrush-Pistolen der SATAglyph-Serie eignen sich besonders zum Zeichnen feiner Punkte sowie filigraner Linien und Konturen. Der SATAglyph 4 ist das Universalmodell unter den SATA Airbrush-Pistolen.
- gekoppelte Luft- und Materialsteuerung für sichere Spritzkontrolle
  - abnehmbare Nadelkappe zum Ziehen feinsten Linien
  - im Handumdrehen wird die Fließbecherpistole durch eine 180-Grad-Drehung am Körper zur Hängebecherpistole und umgekehrt
  - Luftanschlussgewinde: G1/8 Außengewinde
  - Luftbedarf 10 NI/min
  - max. Lufteingangsdruk 4,0 bar
  - Lufteingangsdrukbereich: variabel bar
  - 7-ml-Fließbecher
  - Düse 0,5



ART.-NR.	BESTELL-NR.
627.37.19	227629

## Lackierpistole »SATAminijet® 4400 B HVLP« und »SATAminijet® 4400 B RP«

**SATA**

- Kompaktpistole für kleinere Flächen oder schwer zugängliche Stellen
- erstklassige Ergebnisse bei Kleinstreparaturen (Spot-Repair) an Fahrzeugen durch spezielle SR-Düsen
- ermüdungsfreies Arbeiten durch optimale Ergonomie und geringstes Gewicht
- SATAminijet 4400 B HVLP mit 0,125-l-QCC Kunststoff-Mehrwegbecher
- geeignet für alle modernen Lacksysteme – auch wasserbasiert
- spezielle SR-Düsensätze für Kleinstreparaturen (Spot-Repair)
- verfügbar in HVLP oder optimierter Hochdrucktechnik RP
- großer Becheranschluss QCC für alle RPS-Bechergrößen
- hohe Flexibilität in Spritzdruck und Spritzabstand
- einfache Reinigung und Wartung
- HVLP- und RP-Düsensätze

### Technische Daten

- empfohlener Spritzabstand RP/RP SR 12 – 19 cm
- empfohlener Spritzabstand HVLP/HVLP SR 12 – 15 cm
- Luftverbrauch bei 2,5 bar Pistoleneingangsdruck RP/RP SR 200 NI/min
- Luftverbrauch bei 2,0 bar Pistoleneingangsdruck HVLP/HVLP SR 120 NI/min
- empfohlener Pistoleneingangsdruck - RP 0,5 bar – 2,5 bar - HVLP 0,5 bar – 2,5 bar



ART.-NR.	BESTELL-NR.	BESCHREIBUNG
627.00.66	198200	SATAminijet® 4400 B RP SR 0,8
627.00.67	198218	SATAminijet® 4400 B RP SR 1,0
627.00.68	198226	SATAminijet® 4400 B RP SR 1,2
627.00.69	198069	SATAminijet® 4400 B HVLP SR 0,8
627.00.70	198077	SATAminijet® 4400 B HVLP SR 1,0
627.00.71	198085	SATAminijet® 4400 B HVLP SR 1,2
627.00.72	198093	SATAminijet® 4400 B HVLP SR 1,4

ARBEITSSCHUTZ

ABDECKEN

LACKIERPISTOLEN

SCHLEIFMITTEL

SCHLEIFMASCHINEN

POLIERSYSTEME

STAUBABSAUGUNG

WERKSTATT-AUSRÜSTUNG

ZUBEHÖR, VERBRAUCHSMATERIAL

CHEMISCHE PRODUKTE

## Düsensatz für »SATAjet® 20 B«

**SATA**

ART.-NR.	BESTELL-NR.	DÜSENGRÖSSE
627.36.55	60459	0,2
627.33.61	60640	0,35
627.33.79	61200	0,5
627.36.56	61341	0,8
627.33.95	61523	1

## Düsensatz für »SATAjet® 100 B F« RP

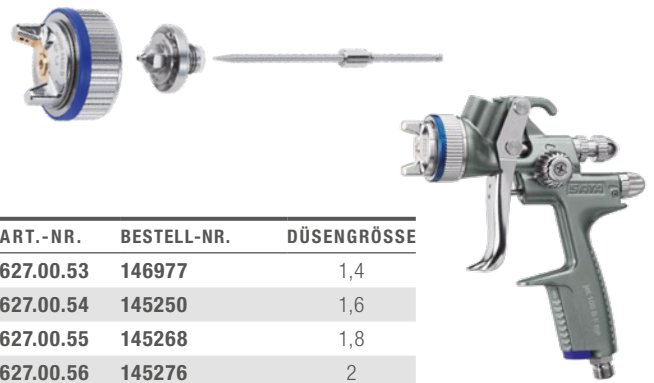
**SATA**

ART.-NR.	BESTELL-NR.	DÜSENGRÖSSE
627.00.53	146977	1,4
627.00.54	145250	1,6
627.00.55	145268	1,8
627.00.56	145276	2

## Düsensatz für »SATAjet® 100 B F« HVLP

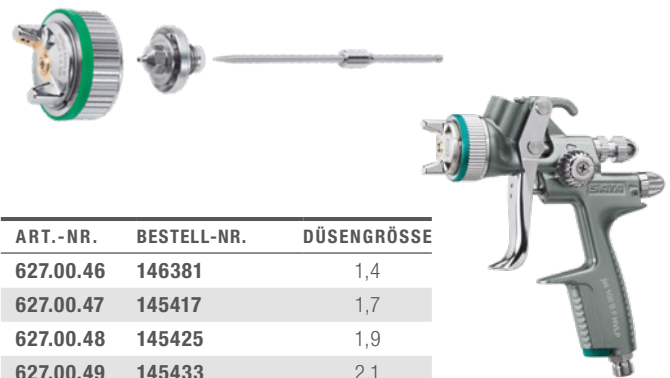
**SATA**

ART.-NR.	BESTELL-NR.	DÜSENGRÖSSE
627.00.46	146381	1,4
627.00.47	145417	1,7
627.00.48	145425	1,9
627.00.49	145433	2,1

Düsensatz für  
»SATAmijet® 4400 B RP«**SATA**

ART.-NR.	BESTELL-NR.	DÜSENGRÖSSE
627.36.92	202408	0,5
627.00.73	201285	0,8 SR
627.00.74	201293	1,0 SR
627.00.75	201301	1,2 SR
627.36.93	201319	1,4
627.36.94	201327	1,6

Düsensatz für  
»SATAmijet® 4400 B HVLP«**SATA**

ART.-NR.	BESTELL-NR.	DÜSENGRÖSSE
627.80.04	201194	0,3
627.36.89	201202	0,5
627.36.90	201210	0,8
627.00.78	201244	0,8 SR
627.80.05	201228	1
627.00.79	201251	1,0 SR
627.36.91	201236	1,1
627.00.80	201269	1,2 SR
627.00.81	201277	1,4 SR

Düsensatz für  
»SATAjet® X 5500 RP« I-Düse

**SATA**

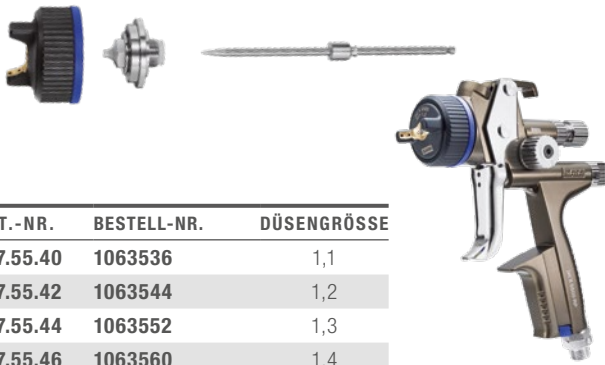

ART.-NR.	BESTELL-NR.	DÜSENGRÖSSE
627.55.40	1063536	1,1
627.55.42	1063544	1,2
627.55.44	1063552	1,3
627.55.46	1063560	1,4

Düsensatz für  
»SATAjet® X 5500 RP« O-Düse

**SATA**

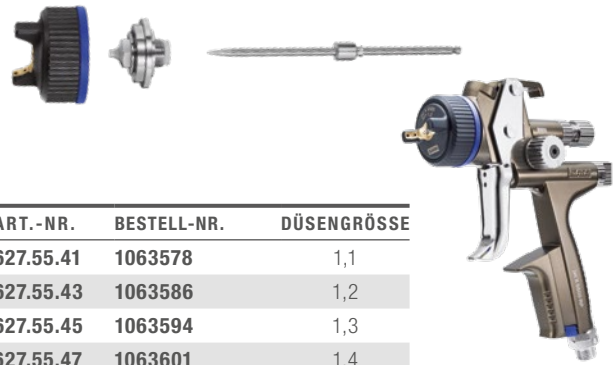

ART.-NR.	BESTELL-NR.	DÜSENGRÖSSE
627.55.41	1063578	1,1
627.55.43	1063586	1,2
627.55.45	1063594	1,3
627.55.47	1063601	1,4

Düsensatz für  
»SATAjet® X 5500 HVLP« I-Düse

**SATA**

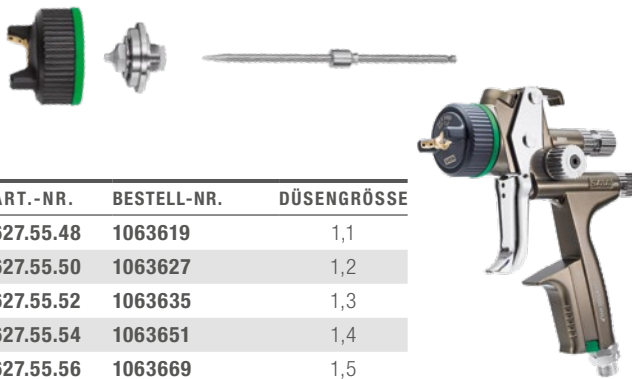

ART.-NR.	BESTELL-NR.	DÜSENGRÖSSE
627.55.48	1063619	1,1
627.55.50	1063627	1,2
627.55.52	1063635	1,3
627.55.54	1063651	1,4
627.55.56	1063669	1,5

Düsensatz für  
»SATAjet® X 5500 HVLP« O-Düse

**SATA**

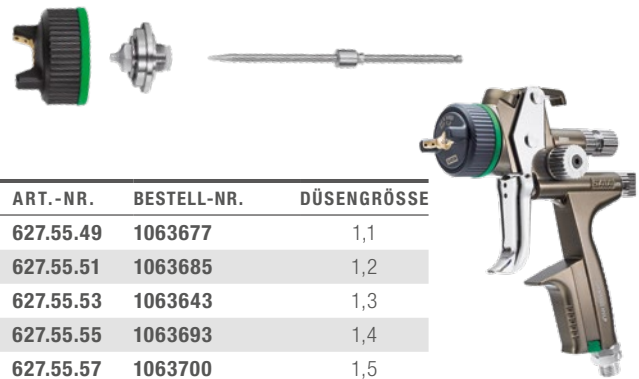

ART.-NR.	BESTELL-NR.	DÜSENGRÖSSE
627.55.49	1063677	1,1
627.55.51	1063685	1,2
627.55.53	1063643	1,3
627.55.55	1063693	1,4
627.55.57	1063700	1,5

Düsensatz für  
»SATAjet® 5000 B RP«

**SATA**



ART.-NR.	BESTELL-NR.	DÜSENGRÖSSE
627.50.34	210245	1
627.50.35	210252	1,1
627.50.36	210260	1,2
627.50.37	210278	1,2 W
627.50.38	210286	1,3
627.50.44	1002104	1,3 CC
627.50.39	210294	1,4
627.50.40	210302	1,6
627.50.41	210310	1,8
627.50.42	210328	2
627.50.43	210336	2,5

Düsensatz für  
»SATAjet® 5000 B HVLP«

**SATA**



ART.-NR.	BESTELL-NR.	DÜSENGRÖSSE
627.50.25	210955	1
627.50.26	210963	1,2
627.50.33	210971	WSB
627.50.27	210989	1,3
627.50.28	211011	1,4
627.50.29	211045	1,5
627.50.30	211052	1,7
627.50.31	211060	1,9
627.50.32	211078	2,2

ARBEITSSCHUTZ

ABDECKEN

LACKIERPISTOLEN

SCHLEIFMITTEL

SCHLEIFMASCHINEN

POLIERSYSTEME

STAUBABSAUGUNG

WERKSTATT-  
AUSRÜSTUNG

ZUBEHÖR, VER-  
BRAUCHSMATERIAL

CHEMISCHE  
PRODUKTE

## Ausblasstift mit Gummispitze



- mit integriertem Kupplungsstecker DN 7,2
- Oberflächen werden durch die Gummispitze geschont
- Düsendurchmesser von 0 bis 3 mm regulierbar
- max. Betriebsdruck 12 bar
- mit Anhängeclip



ART.-NR.	BESTELL-NR.
317.00.67	271.41

## SATA turbo Blow



### Ausblasedüse mit Schnellkupplung

- Ausblasedüse mit gummiertem Prallschutz
- kann einfach auf den Luftschlauch gesteckt werden
- durch drehen des Vorderteils wird der Luftstrom reguliert und abgestellt



ART.-NR.	BESTELL-NR.
627.02.50	133306

## Ausblaspistole aus Aluminium



ART.-NR.	BESTELL-NR.
317.04.46	269.11

## Ausblaspistole



### »SATA® blow gun – Multi«

Große Flächenleistung und weicher Strahl durch die Multidüse. Über einen Nachzieheffekt wird das Luftvolumen verdreifacht.



ART.-NR.	BESTELL-NR.
627.22.80	15214

## Druckbecherpistole »SATA® HRS™«



SATA bietet Ihnen robuste und leistungsstarke Geräte zur Hohlraumkonservierung und zum Verarbeiten von Material für den Unterbodenschutz. Alle diese SATA Geräte arbeiten ausschließlich mit Luftzerstäubung. Langzeittests haben gezeigt, dass luftzerstäubende Systeme in der Hohlraumkonservierung das Material gleichmäßig, sicher und gezielt in jeden Winkel des Hohlraumes transportieren.



ART.-NR.	BESTELL-NR.	BESCHREIBUNG
628.14.06	9795	Hohlraumkonservierungspistole HRS
629.02.66	8359	Schnellkupplung freier Durchlass
628.12.65	16071	Türsonde 1.100 mm
628.12.81	16113	Nylonsonde 1.300 mm
628.13.07	16139	Hakensonde 750 mm

## Hängebecherpistole



### »SATA® UBE™ Pistole Typ I«

Für Unterbodenschutz in Einwegdosen. Leistungsstarke Hängebecherpistole für die Verarbeitung von Unterboden- und Steinschlagschutz, Kaltreiniger u.ä. aus Einwegdosen.

- enorm starke Ansaugleistung durch groß dimensioniertes Materialsteigrohr
- feine Zerstäubung bei geringem Spritznebel
- exakte Strahlführung
- verstellbares Sprührrohr für universellen Einsatz
- lange Lebensdauer durch robuste Ganzmetallausführung



ART.-NR.	BESTELL-NR.
627.12.66	12740

## Druckmesseinrichtung »SATA adam 2«

**SATA**

Flexibel einsetzbare digitale Druckmesseinrichtung.

Der »SATA adam 2« besteht aus zwei Bauteilen: Das »SATA adam 2 dock« ersetzt den Luftmikrometer der Lackierpistole.

Mit ihm lässt sich der Eingangsdruck der Lackierpistole präzise einstellen. Das zweite Bauteil »SATA adam 2 display« wird auf dem »dock« sicher eingerastet. Das »display« enthält die hochgenaue Messelektronik und zeigt den Eingangsdruck auf +/- 0,05 bar exakt an. Das feststehende Display erlaubt stets ein bequemes Ablesen. Im Handumdrehen lässt sich das Display von der Lackierpistole abnehmen; beispielsweise, um es auf einer anderen Pistole mit vormontiertem »Dock« einzusetzen.

### Technische Daten

- Luftverbrauch 115 NI/min
- empfohlener Eingangsdruck 2 bar (29,0 psi)
- Gewicht mit Becher 300 g



ART.-NR.	BESTELL-NR.	BESCHREIBUNG
627.04.50	160846	adam 2 für 100 B, 1000 B, 3000 B und 4000 B
627.04.51	160879	adam 2 mini für minijet 3000 B, minijet 4 und minijet 4400
627.04.52	160689	adam 2 Display
627.04.53	160788	adam 2 Dock für 100 B, 1000 B, 3000 B und 4000 B
627.04.54	160861	adam 2 mini Dock für minijet 3000 B, minijet 4 und minijet 4400
627.04.55	160739	adam 2 Batterieset
627.04.60	211540	adam 2 für 5000 B und X 5500, chrom
627.04.64	1031723	adam 2 für 5000 B und X 5500, schwarz
627.04.61	211565	adam 2 Dock für 5000 B und X 5500
627.04.62	211573	adam 2 Dock für 5000 B und X 5500 (2er-Set)

## Luftmikrometer

**SATA**



ART.-NR.	BESTELL-NR.	BESCHREIBUNG
627.18.03	9860	Luftmikrometer
627.26.86	27771	Luftmikrometer mit Manometer

## Wasserabscheider

**SATA**



ART.-NR.	BESTELL-NR.	BESCHREIBUNG
627.18.29	9878	Minifilter G 1/4

## Reparatursets für SATA Lackierpistolen

**SATA**

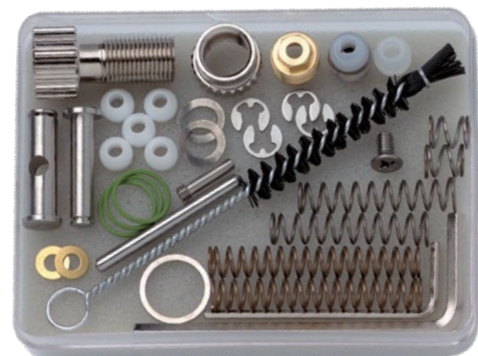

ART.-NR.	BESTELL-NR.	BESCHREIBUNG
627.55.60	1047522	für »SATAjet® X 5500«
627.50.45	211532	für »SATAjet® 5000 B«
627.00.43	130542	für »SATAjet® 1000, 100 B«
627.00.76	198614	für »SATAminijet® 4400 B«
627.03.20	91165	für »SATAjet® 20 B«

## Pistolen-Reinigungsset, 17-teilig

- 6 verschiedene Nadeln  
und 11 verschiedene Bürsten



ART.-NR.	BESTELL-NR.
560.01.08	27065

## Pistolenreinigung



ART.-NR.	BESTELL-NR.	BESCHREIBUNG	INHALT
627.03.76	6007	Reinigungsbürste	10 Stück
627.18.60	9894	Reinigungsnadeln für Luftdüse	36 Stück
627.36.43	64030	Reinigungsset	12 Düsenreinigungsnadeln, 1 Pistolenreinigungsbürste, 1 Pistolenreinigungsbürste, 1 doppelseitige Reinigungsbürste speziell für Luftklappen

## Reinigungsutensilien »SATA care Set«



Mit dem SATA care Set hat der Lackierer die wichtigsten Wartungs- und Reinigungswerkzeuge sowie die notwendigen Pflegemittel für seine Lackierpistole stets griffbereit. Hierzu wird das SATA care Set an den Ösen unmittelbar im Arbeitsbereich des Lackierers, z.B. an der Wand, befestigt.

### Lieferumfang

- strapazierfähige, flexible Werkzeugtasche aus Polyester
- 11 x spezielle Reinigungsbürsten für die Pistolenpflege
- 1 x Tube Hochleistungsfett 100 g
- 12 x Düsenreinigungsnadeln
- Ratgeber Lackierpistolenreinigung und -wartung
- die zusätzlich vorhandenen Fächer sind für weitere Werkzeuge vorgesehen, beispielsweise aus dem Lieferumfang der Lackierpistole und zur individuellen Bestückung



ART.-NR.	BESTELL-NR.
627.13.00	162628

## Dichtungssets für SATA Lackierpistolen



ART.-NR.	BESTELL-NR.	BESCHREIBUNG
627.00.13	136960	für 4000 B, 5000 B und X 5500
629.04.61	183780	für 100 B, 1000 B und 3000 B
627.00.77	200246	für »SATAminijet® 4400 B«
627.03.19	69427	für »SATAjet® 20 B«
629.04.30	140582	Dichtelement 5 Stk. für Farbdüse 100B, 1000B, 4000B, 5000B

## Pistolenhalter, magnetisch



- mit rutschhemmendem Kunststoff ummantelte Haltegabel, befestigt an einem Teller, mit magnetischer Unterseite
- zum Einhängen aller gängigen Fließbecher-Lackierpistolen, sauber und einfach



ART.-NR.	BESTELL-NR.	BESCHREIBUNG
560.01.07	27049	für 1 Pistole

## Pistolenhalter

- Schlauch und Pistolenhalter

**SATA**



ART.-NR.	BESTELL-NR.
627.18.50	192195

## Universal-Pistolenhalter

**SATA**



ART.-NR.	BESTELL-NR.	BESCHREIBUNG
627.18.43	1103522	klappbar, magnetisch
627.18.44	1110527	klappbar

## Pistolenständer

**SATA**



ART.-NR.	BESTELL-NR.	BESCHREIBUNG
627.48.98	40188	Pistolenständer
627.18.45	9886	Pistolenhalter für Fließbecherpistolen
627.00.19	134932	Pistolenständereinsatz für minijet
627.14.98	134916	für 3 Pistolen zur Wandmontage

## Nasshaltevorrichtung

»SATAclean™«

**SATA**

- für 3 Pistolen



ART.-NR.	BESTELL-NR.
628.26.51	60095



ARBEITSSCHUTZ

ABDECKEN

LACKIERPISTOLEN

SCHLEIFMITTEL

SCHLEIFMASCHINEN

POLIERSYSTEME

STAUBABSAUGUNG



WERKSTÄTT-  
AUSRÜSTUNG

ZUBEHÖR, VER-  
BRAUCHSMATERIAL

CHEMISCHE  
PRODUKTE

# TAUSENDE WERKSTÄTTEN AUF EINEN KLICK!

  
**5 STERNE FÜR  
IHRE WERKSTATT!**  
Bewertungen auf  
autoservice.com

-  *Deutschlandweite  
Werkstattsuche*
-  *Professionelle  
Web-Präsenz*
-  *Mehr Erfolg  
im Internet*



 **autoservice.com**

*Die Werkstattsuche*



## Schleifscheibe »Standard«

repstar

- hochwertige Schleifscheiben zum Trockenschliff von Grundierungen, Füller und Decklacken
- der flexible Papierträger ermöglicht auch das Schleifen von profilierten Werkstücken
- Klettbefestigung
- 15-Loch
- 150 mm ø
- Papierträger



ART.-NR.	BESTELL-NR.	KÖRNUNG	INHALT
563.10.40	5145631000	P40	50
563.10.41	5145631001	P60	50
563.10.42	5145631002	P80	50
563.10.43	5145631003	P120	100
563.10.44	5145631004	P150	100
563.10.45	5145631005	P180	100
563.10.46	5145631006	P240	100
563.10.47	5145631007	P320	100
563.10.48	5145631008	P400	100
563.10.49	5145631009	P500	100
563.10.50	5145631010	P600	100
563.10.51	5145631011	P800	100

## Filmschleifmittel »SUNFLEX«

- hochflexible Schleifscheibe
- effizientes, sehr feines und einheitliches Schleifbild
- Inhalt 25 Stück



ART.-NR.	BESTELL-NR.	ABMESSUNGEN	KÖRNUNG	FARBE
563.80.00	60618	ø150 mm	400 ~ 600	blau
563.80.01	60619	ø150 mm	800 ~ 1000	gelb
563.80.02	60622	ø150 mm	1200 ~ 1500	orange
563.80.03	60118	130 x 170 mm	400 ~ 600	blau
563.80.04	60119	130 x 170 mm	800 ~ 1000	gelb
563.80.05	60122	130 x 170 mm	1200 ~ 1500	orange

## Schleifscheibe »Premium«

repstar

- hoher Abtrag durch hochwertiges Schleifkorn
- lange Standzeit durch innovatives Antihafsystem
- hohe Kantenstabilität durch reißfeste Folienunterlage
- Klettbefestigung
- 15-Loch
- 150 mm ø
- Folienträger



ART.-NR.	BESTELL-NR.	KÖRNUNG	INHALT
563.10.60	175050	P80	100
563.10.61	175052	P120	100
563.10.62	175053	P150	100
563.10.63	175054	P180	100
563.10.64	175056	P240	100
563.10.65	175058	P320	100
563.10.66	175060	P400	100
563.10.67	175062	P500	100
563.10.68	175063	P600	100
563.10.69	175064	P800	100
563.10.70	175065	P1000	100
563.10.71	175067	P1500	100
563.10.72	175068	P2000	100
563.10.73	175069	P2500	100
563.10.74	175070	P3000	100

## Schleifpads

INP<sup>®</sup>  
QUALITY

- sehr flexibel
- Handpads beidseitig verwendbar
- Inhalt 10 Stück



ART.-NR.	BESTELL-NR.	KÖRNUNG	FARBE
560.00.86	17201-10	fine	braun
560.00.87	17203-10	microfine	lila
560.00.88	17202-10	superfine	grün

ARBEITSSCHUTZ

ABDECKEN

LACKIERPISTOLEN

SCHLEIFMITTEL

SCHLEIFMASCHINEN

POLIERSYSTEME

STAUBABSAUGUNG

WERKSTATT-AUSRÜSTUNG

ZUBEHÖR, VERBRAUCHSMATERIAL

CHEMISCHE PRODUKTE

**Hookit™ Grün 245****3M**

- für den Grobschliff aller Lackmaterialien

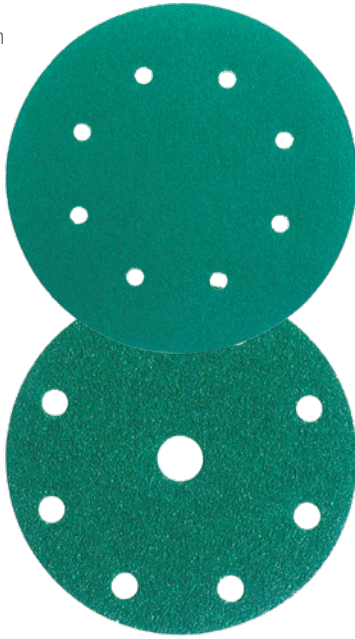

ART.-NR.	BESTELL-NR.	BESCHREIBUNG	INHALT
567.91.54	00696SET	ø 200 mm, P40, 8-fach gelocht	25
567.91.62	00695SET	ø 200 mm, P60, 8-fach gelocht	25
567.91.70	E00694SET	ø 200 mm, P80, 8-fach gelocht	25
567.77.52	E00317SET	ø 150 mm, P40, 9-fach gelocht	50
567.77.60	E00316SET	ø 150 mm, P60, 9-fach gelocht	50
567.39.75	E00315SET	ø 150 mm, P80, 9-fach gelocht	50
567.39.67	E00313SET	ø 150 mm, P120, 9-fach gelocht	50

**Hookit™ Gold Premium 255P****3M**

- staubabweisende Beschichtung eignet sich besonders für alle Lackschliffarbeiten
- geringes Zusetzen auf allen Untergründen – überzeugt so durch eine erheblich längere Standzeit
- Lochung: 3-fach
- ø 76 mm
- Inhalt 50 Scheiben



ART.-NR.	BESTELL-NR.	KÖRNUNG
567.02.36	50726SET	P 80
567.02.35	50725SET	P 120
567.02.34	50723SET	P 180
567.02.33	50721SET	P 240
567.02.32	50719SET	P 320
567.02.31	50717SET	P 400
567.02.30	50716SET	P 500

**Hookit™ Gold 255P+****3M**

- besonders gut für den Lackschliff geeignet
- deutlich bessere Schleifleistung durch Hochleistungsmineral
- Fre-Cut™ Anti-Haftbeschichtung
- Lochung: 15-fach
- ø 150 mm
- Inhalt 100 Scheiben

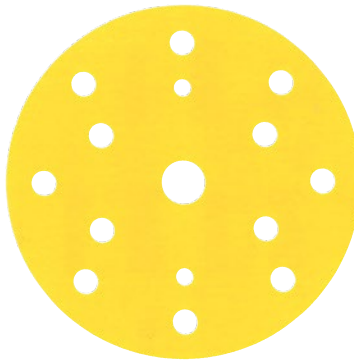

ART.-NR.	BESTELL-NR.	KÖRNUNG
567.00.11	50443SET	P 80
567.00.13	50445SET	P 120
567.00.14	50446SET	P 150
567.00.15	50447SET	P 180
567.00.16	50448SET	P 220
567.00.17	50449SET	P 240
567.00.19	50451SET	P 320
567.00.21	50453SET	P 400
567.00.22	50454SET	P 500
567.00.23	50455SET	P 600

**Hookit™ 260L+ Purple****3M**

- Abschleifen von Orangenhaut, Einschlüssen oder Tränen bei allen Autolacken
- Aluminiumoxid-Schleifmineral für schnellen Schnitt und lange Standzeit der Scheibe
- Schleifen des Beilackierungsbereichs, bevor dieser lackiert wird
- Inhalt 50 Scheiben



ART.-NR.	BESTELL-NR.	BESCHREIBUNG
567.02.37	51263SET	ø 76 mm, P600, 3-fach gelocht
567.02.38	51264SET	ø 76 mm, P800, 3-fach gelocht
567.02.39	51265SET	ø 76 mm, P1000, 3-fach gelocht
567.02.40	51266SET	ø 76 mm, P1200, 3-fach gelocht
567.02.41	51267SET	ø 76 mm, P1500, 3-fach gelocht
567.77.85	51156SET	ø 150 mm, P600, 15-fach gelocht
567.77.86	51155SET	ø 150 mm, P800, 15-fach gelocht
567.77.87	51157SET	ø 150 mm, P1000, 15-fach gelocht
567.77.88	51158SET	ø 150 mm, P1200, 15-fach gelocht
567.77.89	51154SET	ø 150 mm, P1500, 15-fach gelocht

## Hookit™ Blau Multihole 325U

3M

- innovative Hybrid-Spirallochung für optimale Absaugung
- Schleifscheibe mit Keramikmineralmischung
- verbesserter Brushed-Nylon-Rücken
- Lochung: Multiloche
- ø 150 mm
- Inhalt 100 Scheiben

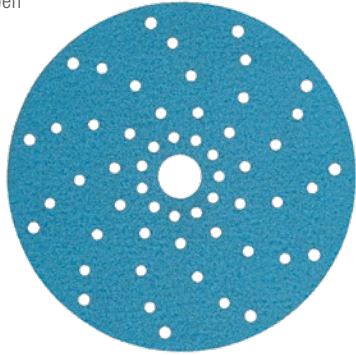

ART.-NR.	BESTELL-NR.	KÖRNRUNG
567.08.00	51371SET	P 80
567.08.02	51373SET	P 120
567.08.03	51374SET	P 150
567.08.04	51375SET	P 180
567.08.05	51376SET	P 220
567.08.06	51377SET	P 240
567.08.08	51379SET	P 320
567.08.10	51381SET	P 400
567.08.11	51382SET	P 500
567.08.12	51383SET	P 600

## Hookit™ Flexible Feinschleifscheibe

3M

- sehr langlebiges Schleifmittel für das Feinschleifen von Füller sowie zum Beilackieren und Mattieren
- hohe Prozesssicherheit dank anpassungsfähiger Konstruktion
- für Hand- und Maschinenanwendungen geeignet
- nass und trocken einsetzbar
- ungelocht
- Inhalt 20 Scheiben



ART.-NR.	BESTELL-NR.	BESCHREIBUNG
567.23.60	33550	ø 77 mm, P800
567.23.61	33551	ø 77 mm, P1000
567.23.62	33552	ø 77 mm, P1200
567.23.63	33553	ø 77 mm, P1500
567.23.64	33554	ø 77 mm, P2000
567.23.48	33538	ø 150 mm, P400
567.23.49	33539	ø 150 mm, P600
567.23.50	33540	ø 150 mm, P800
567.23.51	33541	ø 150 mm, P1000
567.23.52	33542	ø 150 mm, P1200
567.23.53	33543	ø 150 mm, P1500
567.23.54	33544	ø 150 mm, P2000

## Cubitron™ II Hookit™ Purple+ Premium Multihole 737U / 334U

3M

- 30 % höhere Abtragsgeschwindigkeit im Vergleich zu anderen Premiumschleifmitteln
- präzisionsgeformte, selbstschärfende Schleifkörner halten doppelt so lange wie herkömmliche Industrieschleifmittel
- schärfere Schnittflächen bedeuten weniger erforderlichen Schleifdruck, weniger Reibung und weniger Verschleiß
- Lochung: Multiloche
- ø 150 mm
- Inhalt 50 Scheiben

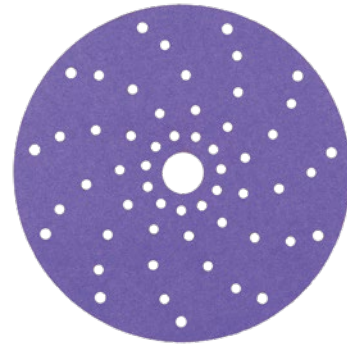

ART.-NR.	BESTELL-NR.	KÖRNRUNG	TYP
567.00.60	51369SET	80+	737U
567.00.70	51370SET	120+	737U
567.01.91	51421SET	150+	737U
567.01.92	51422SET	180+	737U
567.01.93	51423SET	220+	737U
567.03.94	51424SET	240+	737U
567.03.95	51425SET	320+	737U
567.03.96	51428	400+	737U
567.00.40	50534SET	P500	334U
567.00.41	50913SET	P600	334U

## Hookit™ Flexible Schleifscheiben

3M

- flexibler Schleifträger ermöglicht Strukturerehalt beim Mattieren
- zum Mattieren von Altack sowie zum Schleifen von Füller
- nass und trocken einsetzbar
- Lochung: 15-fach
- ø 150 mm
- Inhalt 25 Scheiben

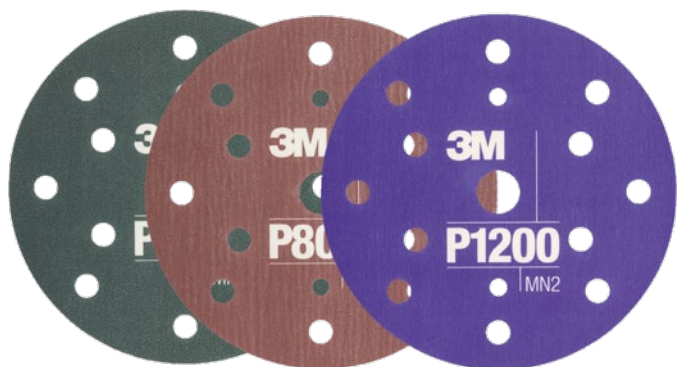

ART.-NR.	BESTELL-NR.	KÖRNRUNG/FARBE
567.00.42	34417SET	P 400, grün
567.00.43	34419SET	P 600, grün
567.00.44	34420SET	P 800, braun
567.00.53	34421SET	P 1000, braun
567.00.54	34422SET	P 1200, purple
567.00.55	34423SET	P 1500, purple

ARBEITSSCHUTZ

ABDECKEN

LACKIERPISTOLEN

SCHLEIFMITTEL

SCHLEIFMASCHINEN

POLIERSYSTEME

STAUBABSAUGUNG

WERKSTATT-AUSRÜSTUNG

ZUBEHÖR, VERBRAUCHSMATERIAL

CHEMISCHE PRODUKTE

**Hookit™ Interface-Pad****3M**

- schmiegt sich Konturen an und vermeidet Durchschleifen
- Ergänzung zum Trockenschliff: Einsatz bei Schleifarbeiten an Sicken und Kanten
- verwendbar für alle marktüblichen Lochungen

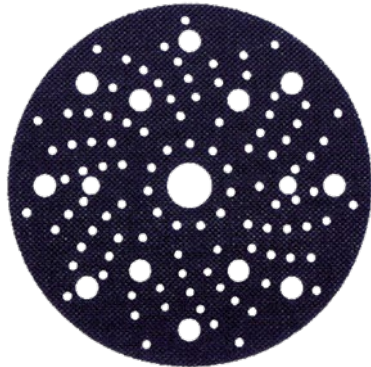

ART.-NR.	BESTELL-NR.	BESCHREIBUNG
567.08.30	51126	ø 150 mm, 5 mm dick, Multiloeh
567.08.31	51127	ø 150 mm, 10 mm dick, Multiloeh
567.00.46	50545	ø 150 mm, 5 mm dick, Multiloeh, Softpad
567.00.45	50544	ø 150 mm, 10 mm dick, Multiloeh, Softpad
567.78.69	E05771	ø 76 mm, 10 mm dick, 6-fach gelocht, Softpad

**Hookit™ KTL Spezialschleifscheibe****3M**

- Oberflächenqualität entspricht der Körnung P 320
- zum Schleifen von extrem robusten KTL-Grundierungen
- gleichmäßig matte Oberflächenqualität
- Lochung: Multihole Hybridloehung
- ø 150 mm
- Inhalt 50 Scheiben

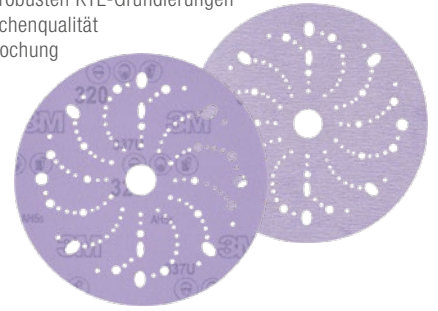

ART.-NR.	BESTELL-NR.
567.02.97	50535SET50

**Soft-Pads****3M**

- manuelles Schleifen von Konturen, Rundungen und schwer zugänglichen Stellen
- trocken und nass einsetzbar
- 140 x 115 x 5 mm

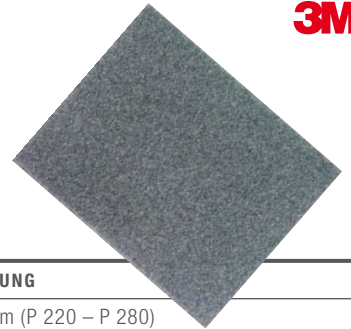

ART.-NR.	BESTELL-NR.	KÖRNING
567.80.65	3808	medium (P 220 – P 280)
567.80.73	3809	fine (P 320 – P 400)
567.80.81	3810	superfine (P 400 – P 500)
567.81.15	E02601	ultrafine (P 1000 – P 1200)
567.04.84	E02600	microfine (P 1500 – P 2200)

**Soft Hand Rolle 216U****3M**

- flexibles Handschleifpapier für alle Lackreparaturarbeiten
- Rolle 115 mm x 25 m in Dispenserbox für staubfreie Lagerung
- perforiert für einfache Entnahme



ART.-NR.	BESTELL-NR.	KÖRNING
567.17.97	E50331	P 180
567.18.05	E50333	P 240
567.18.13	E50335	P 320
567.18.21	E50337	P 400
567.18.39	E50338	P 500
567.18.47	E50339	P 600
567.18.54	E50340	P 800
567.18.55	E50743	P 1000

**Lackkorrektur-Handschleifsysteem****3M**

- SMART-Formel: Gezieltes Ausbessern von Kleinflächen
- schnelleres Entfernen von Fehlstellen
- einfach in der Anwendung



ART.-NR.	BESTELL-NR.	BESCHREIBUNG	KÖRNING
567.02.62	33889SET	32 mm, rund, 60 Schleifblüten	1000
567.02.65	33892SET	32 mm, rund, 60 Schleifblüten	1500
567.02.68	33895SET	32 mm, rund, 60 Schleifblüten	2000
567.02.71	33898SET	32 mm, rund, 60 Schleifblüten	2500

**ZUBEHÖR**

ART.-NR.	BESTELL-NR.	BESCHREIBUNG
567.02.77	33909	Schleifblockzylinder, 30 x 29 mm

## Trizact Feinschleifscheiben



- Verfeinerung von im Zuge einer Lackaufbereitung entstandenen Kratzern vor dem Polieren
- Nachbearbeitung mit dem farbcodierten 3M Perfect-It III Poliersystem
- keine Verwendung von Wollverbundstoffpads erforderlich und Reduzierung der Politurdauer für gesteigerte Produktivität
- für das Nassschleifen bei abgeschalteter Staubabsaugung



ART.-NR.	BESTELL-NR.	Ø	KÖRNUNG	INHALT
567.70.61	50415SET	75 mm	P3000	15
567.70.63	30804	75 mm	P8000	15
567.70.62	50414SET	150 mm	P3000	15
567.70.64	30806	150 mm	P8000	15
567.70.65	30802	150 mm	P3000/P8000	je 5

## Trizact™ Finesse-it™ Filmscheibe 466LA



- dreidimensionale Struktur
- emulsionsfest
- Filmunterlage mit hoher Zugfestigkeit
- höheres Mineralgewicht
- Ø 32 mm
- Körnung P 3000
- Inhalt 100 Stück

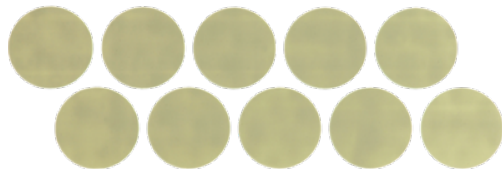

ART.-NR.	BESTELL-NR.
567.47.83	50079

## Finesse-it™ Schleifblüte 401Q



- für schnelles Ausschleifen von Fehlstellen im Decklack
- Ø 32 mm



ART.-NR.	BESTELL-NR.	BESCHREIBUNG
567.51.03	E00128	Körnung 2000A, 100 Stück
567.51.11	E00129	Körnung 2500A, 100 Stück
567.51.45	75331	Körnung 2000A, 1.000 Stück (Rolle)
567.51.52	75332	Körnung 2500A, 1.000 Stück (Rolle)

## Trizact™ Ablendschleifscheibe 443SA



- ideal für das Aufräuen von Oberflächen vor dem Auftragen von Klarlack oder vor der Beilackierung
- geeignet für das Schleifen von Hand und mit Schleifmaschinen
- flexible Konstruktion für Verformbarkeit und einheitliches, hochwertiges Finish
- Scheiben mit Pyramidenform, die mehrere Schichten feinkörniges Schleifmineral enthalten
- für das Nassschleifen bei abgeschalteter Staubabsaugung
- Körnung P 1000
- Inhalt 15 Scheiben



ART.-NR.	BESTELL-NR.	Ø
567.03.06	E50413SET	Ø 76 mm
567.03.08	E50341SET	Ø 150 mm

## Finesse-it™ Microfinishing Filmscheibe 268L



- Standardschleifblüten für punktuelles Ausschleifen von Fehlstellen im Decklack
- Ø 32 mm
- Körnung 9 µ
- Inhalt 100 Stück

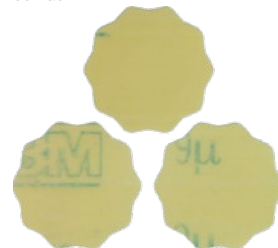

ART.-NR.	BESTELL-NR.
567.50.53	E00127

## Finesse-it™ Schleifblock



- für alle Schleifblüten geeignet
- Ø 32 mm



ART.-NR.	BESTELL-NR.
567.70.75	E50199

ARBEITSSCHUTZ

ABDECKEN

LACKIERPISTOLEN

SCHLEIFMITTEL

SCHLEIFMASCHINEN

POLIERSYSTEME

STAUBABSAUGUNG

WERKSTATT-AUSRÜSTUNG

ZUBEHÖR, VERBRAUCHSMATERIAL

CHEMISCHE PRODUKTE

## Hookit™ Purple Premium Streifen 734U / 334U / Cubitron II

- pfeilförmige Lochung für eine optimale Absaugung
- spürbar längere Standzeit und deutlich bessere Abtragsleistung
- Premiumschleifmittel mit extra fester Kornbindung
- Inhalt 50 Streifen



\*durch patentierte Laserperforation zwei Größen in einem verwendbar als 70x396 mm und als 70x198 mm Streifen.

ART.-NR.	BESTELL-NR.	KÖRNUNG	ABMESSUNG
567.00.61	51386SET	80+	70 x 127 mm
567.00.62	51387SET	120+	70 x 127 mm
567.00.63	51388SET	150+	70 x 127 mm
567.00.64	51389SET	180+	70 x 127 mm
567.10.65	51391SET	240+	70 x 127 mm
567.10.66	51393SET	320+	70 x 127 mm
567.10.67	51395SET	400+	70 x 127 mm
567.00.68	30639SET	P 500	70 x 127 mm
567.00.81	51411SET	80+	70 x 396 mm*
567.00.82	51412SET	120+	70 x 396 mm*
567.00.83	51413SET	150+	70 x 396 mm*
567.00.84	51414SET	180+	70 x 396 mm*
567.75.26	51416SET	240+	70 x 396 mm
567.75.27	51418SET	320+	70 x 396 mm
567.75.28	52022SET	400+	70 x 396 mm
567.00.71	51399SET	80+	115 x 225 mm
567.00.72	51400SET	120+	115 x 225 mm
567.00.73	51401SET	150+	115 x 225 mm
567.00.74	51402SET	180+	115 x 225 mm
567.03.14	51404SET	240+	115 x 225 mm
567.03.15	51406SET	320+	115 x 225 mm
567.03.21	51408SET	400+	115 x 225 mm

## Perfect-it™ III Nass-Schleifmittel

- kann für den Nass- oder Trockenschleif von Lack, Füller, Gelcoatbeschichtung und Metall eingesetzt werden
- wasserfeste Papierunterlage
- 230 x 138 mm
- Inhalt Schleifmittel 50 Bögen



ART.-NR.	BESTELL-NR.	BESCHREIBUNG
567.49.25	2048	P 1500
567.49.26	2049	P 2000
567.53.50	5526	Schaumpad 67 mm x 133 mm
567.80.57	5442	Handblock 70 mm x 125 mm

## Hookit™ Flexible Schleifstreifen

- Schleifstreifen mit extrem flexibler Filmunterlage für den Feinschliff, nass oder trocken
- bietet ein besseres Gefühl für Oberflächen und minimiert das Durchschliffisiko
- anpassungsfähig – perfekt zum Schleifen schwer zugänglicher Räume wie zum Beispiel Türinnenflächen
- vielseitig – passt sich mühelos an Handschleifklötze an und kann zum maschinellen Schleifen von Fehlstellen verwendet werden
- 140 mm x 171 mm
- Inhalt 25 Streifen



ART.-NR.	BESTELL-NR.	KÖRNUNG
567.00.24	34337SET	P 400
567.00.25	34339SET	P 600
567.00.26	34340SET	P 800
567.00.27	34341SET	P 1000
567.00.28	34342SET	P 1200
567.00.29	34343SET	P 1500

## Wetordry™ Scheifpapier 734

Schleifpapierbogen mit Siliciumcarbid-Schleifmineral, sowohl für Trocken- als auch für Nassschleif einsetzbar

- 230 x 280 mm
- VPE 25 Bögen



ART.-NR.	BESTELL-NR.	KÖRNUNG
567.04.96	01986	P 120
567.19.14	01981	P 180
567.19.13	01979	P 240
567.19.11	01977	P 320
567.19.10	01975	P 400
567.19.09	01974	P 500
567.19.08	01973	P 600
567.19.07	01972	P 800
567.19.06	01971	P 1000
567.19.05	01970	P 1200

## Scotch-Brite Durable Flex Handpad



- dichte Kornverteilung generiert schnellen, aggressiven, gleichmäßigen Schliff und führt zu einem homogenen Finish
- extrem flexible Konstruktion passt sich dem Werkstück an und generiert auch in schwer zugänglichen Bereichen ein exzellentes Schlibbild
- bis in die Tiefe mit Schleifkorn versetzt und erhöht so die Standzeit des Produktes
- elastisches Trägermaterial verhindert ein frühzeitiges Zusetzen bei enormer Haltbarkeit

### A veryfine

vor dem Füllerauftrag, Mattieren von Unilack, Altack, Aluminium, von Neuteilen, Einstiegen und Haubeninnenbereichen

### S ultrafine

beim Füllerschlib/vor dem Lackauftrag werksgrundierte Kunststoffteile anschleifen, Mattieren von Klarlack

- 114 x 228 mm
- Inhalt 25 Pads



ART.-NR.	BESTELL-NR.	BESCHREIBUNG
567.08.25	64659	Typ A, veryfine, rot
567.08.26	64660	Typ S, ultrafine, grau

## Cubitron™ II Feilenbänder



Effizientere Arbeitsprozesse durch punktgenaues Arbeiten. Höchste Abtragsleistung und Standzeiten.

- ausgestattet mit präzisionsgeformten Cubitron™ II Schleifkörnern und hochflexiblem Trägermaterial aus reißfestem Polyester
- ideal für alle Abtragsarbeiten in schwer zugänglichen Bereichen
- Inhalt 10 Bänder



ART.-NR.	BESTELL-NR.	KÖRNRUNG	GRÖSSE
567.01.75	33437	P36+	10 mm x 330 mm
567.01.76	33439	P60+	10 mm x 330 mm
567.01.77	33440	P80+	10 mm x 330 mm
567.01.15	33443	P36+	13 mm x 457 mm
567.01.16	33445	P60+	13 mm x 457 mm
567.01.17	33446	P80+	13 mm x 457 mm
567.01.33	33449	P36+	20 mm x 520 mm
567.01.34	33451	P60+	20 mm x 520 mm
567.01.35	33452	P80+	20 mm x 520 mm

## Scotch-Brite™ Multi-Flex Handpad MX-SR



- kombiniert hohe Schleifleistung mit hoher Flexibilität
- das Schleifvlies ist dünn und flexibel, sodass damit auch die kleinsten Ecken, Falze und Vertiefungen optimal bearbeitet werden können
- 100 x 200 mm
- Inhalt 60 Pads



ART.-NR.	BESTELL-NR.	BESCHREIBUNG
567.80.30	07521RL	veryfine, lila
567.80.31	07522RL	ultrafine, grau

## Scotch-Brite™ Handpad 7447+



- 158 x 224 mm
- Inhalt 20 Pads

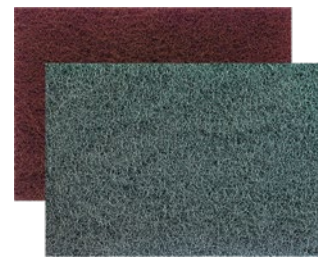

ART.-NR.	BESTELL-NR.	BESCHREIBUNG
567.80.35	7447SET20	veryfine, rot zum Mattieren von Altacken und Aluminium
567.80.36	7448SET20	ultrafine, grau zum Mattieren von angrenzenden Flächen bei Beispritzarbeiten

## Scotch-Brite™ Clean and Finish Vliesrolle CF-SR



- besonders gut geeignet für scharfe Ecken und Kanten wie z.B. bei Karosserieinnenteilen
- 115 x 150 mm
- Inhalt 35 Pads



ART.-NR.	BESTELL-NR.	BESCHREIBUNG
567.80.25	07903RL	veryfine, lila Mattieren von Altacken, Aluminium
567.80.26	212636	ultrafine, grau Anrauen/ Mattieren vom Lackauftrag

## Scotch-Brite™ Clean and Finish Vliesrolle CF-RL



ART.-NR.	BESTELL-NR.	BESCHREIBUNG	MASSE
567.80.27	07453RL	veryfine, rot	125 mm x 10 m
567.80.28	4911RL	ultrafine, grau	125 mm x 10 m
567.07.82	03760	veryfine, rot	100 mm x 10 m
567.80.29	07611RL	ultrafine, grau	100 mm x 10 m

ARBEITSSCHUTZ

ABDECKEN

LACKIERPISTOLEN

SCHLEIFMITTEL

SCHLEIFMASCHINEN

POLIERSYSTEME

STAUBABSAUGUNG

WERKSTATT-AUSRÜSTUNG

ZUBEHÖR, VERBRAUCHSMATERIAL

CHEMISCHE PRODUKTE

## Hookit™ Purple Premium Handblock / Multihole

3M

- mit Staubabsaugung und rutschfestem »Soft Touch« Griff
- mit Luftregulierventil

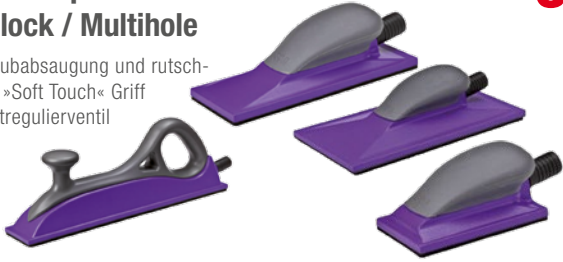

ART.-NR.	BESTELL-NR.	ABMESSUNG
567.00.69	05170	70 x 127 mm
567.00.90	05171	70 x 198 mm
567.00.89	05172	70 x 396 mm
567.00.79	05173	115 x 225 mm

## Hookit™ Purple Premium Rundformadapter

3M

- zur einfachen Bearbeitung von nach innen bzw. nach außen gewölbten Rundungen
- 3-teiliges Set: Grundkörper mit konvex und konkav gewölbter Schleifplatte zum Auswechseln



ART.-NR.	BESTELL-NR.	ABMESSUNG
567.00.94	50729	70 x 198 mm
567.00.95	50728	70 x 127 mm

## Hookit™ Schlauch

3M

- Standardschlauch 6 m



ART.-NR.	BESTELL-NR.
567.00.92	05174

## Hookit™ Interface-Pad / Multihole

3M

Einsatz bei Schleifarbeiten an Sicken und Kanten, um Durchschleifen zu verhindern 10 mm dick.



ART.-NR.	BESTELL-NR.	ABMESSUNG
567.00.91	05175	70 x 198 mm
567.00.93	50742	70 x 127 mm

## Hookit™ Handblock-Kit

3M

7-teiliges Set aus Hartschaum mit verschiedenen Abmessungen und Kletthaftung für Hookit Streifen

- 1 x 6,7 cm x 27,3 cm
- 1 x 3,2 cm x 27,3 cm
- 1 x 5,4 cm x 27,3 cm
- 1 x 3,5 cm x 27,3 cm
- 1 x 6,7 cm x 13,3 cm
- 2 x 6,4 cm x 16,1 cm



ART.-NR.	BESTELL-NR.
567.08.17	05684

## Handblock/Schleifklotz

3M



ART.-NR.	BESTELL-NR.	BESCHREIBUNG	MASSE
567.80.57	05442	Soft-Handblock, gelb	70 x 125 mm
567.02.49	05519	Hartgummi, schwarz	67 x 120 mm

## Cubitron™ II Trennscheiben

3M

- hohe Schnittrate
- Erhöhung der Produktivität und Effizienz Ihrer Werkstatt
- langanhaltende Leistung
- Inhalt 5 Scheiben



ART.-NR.	BESTELL-NR.	BESCHREIBUNG
567.01.71	33456SET	ø 75 mm, 10 mm Loch, 1 mm Dicke
567.01.72	33455SET	ø 75 mm, 10 mm Loch, 1,6 mm Dicke
567.03.49	33460SET	ø 100 mm, 10 mm Loch, 1 mm Dicke
567.01.73	33467SET	ø 115 mm, 22 mm, 1 mm Dicke

## Cubitron™ II Fiberscheiben

3M

- 4-fach geschlitzt
- 22 mm Loch
- Inhalt 5 Scheiben



ART.-NR.	BESTELL-NR.	BESCHREIBUNG
567.01.50	33407SET	36+, ø 115 mm
567.01.51	33409SET	60+, ø 115 mm
567.01.52	33410SET	80+, ø 115 mm



## Cubitron™ II Roloc™ Scheiben



Höchste Abtragsleistung und Standzeit bei gleichmäßiger Spanabnahme. Kühlerer Schliff als herkömmliche Schleifmittel. Schneller Scheibenwechsel dank Roloc™-Aufnahme.

- ideal für alle punktuellen Arbeiten ohne unnötige Beschädigungen umliegender Teile
- ausgestattet mit präzisionsgeformten Cubitron™ II Schleifkörnern auf strapazierfähigem Fiberträgermaterial
- Inhalt 15 Scheiben

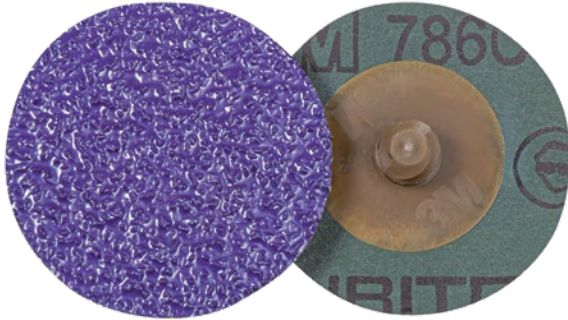

ART.-NR.	BESTELL-NR.	BESCHREIBUNG
567.01.27	33377SET	ø 50 mm, 36+, braun
567.01.28	33379SET	ø 50 mm, 60+, orange
567.01.29	33380SET	ø 50 mm, 80+, gelb
567.01.30	33389SET	ø 75 mm, 36+, braun
567.01.31	33391SET	ø 75 mm, 60+, orange
567.01.32	33392SET	ø 75 mm, 80+, gelb

## Hochleistungsstützteller



- ermöglicht Fiberscheiben mit Cubitron™ II Material ihr maximales Leistungspotenzial zu entfalten
- das Pro-Elastic Memory Design erleichtert die Bearbeitung von Oberflächenkonturen dank einer leichten Federwirkung
- M14, flexibel, rot



ART.-NR.	BESTELL-NR.	Ø
567.01.43	64857	115 mm
567.01.45	64859	180 mm

## Stützteller DH-AC



ART.-NR.	BESTELL-NR.	BESCHREIBUNG
567.88.42	09562	ø 115 mm, M14
567.50.46	01917	ø 178 mm, M14

## Hookit™ Spezialschleifteller, geschäumt



- harter Teller für Grobschliffarbeiten auf großen Flächen, z.B. im Nutzfahrzeuggereich
- ø 150 mm
- 15-fach gelocht



ART.-NR.	BESTELL-NR.	BESCHREIBUNG
567.22.83	50474	hart, 5/16", gelb
567.23.09	50475	hart, M8, gelb

## Hookit™ Stützteller Direct Flow II, Multihole Schleifteller / Multihole



- direkter Abzug des Schleifstaubs durch Direct Flow
- Standardteller für den Grob- und Zwischenschliff
- verwendbar für Multihole, 7-, 9- und 15-fach gelochte Schleifscheiben
- Soft-Teller für den Trockenschliff
- verbesserte Kletthaftung
- ø 150 mm

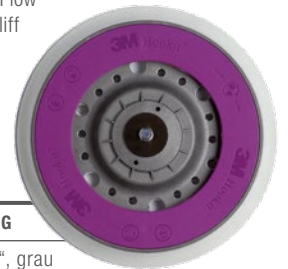

ART.-NR.	BESTELL-NR.	BESCHREIBUNG
567.00.47	50540	Standard, 5/16", grau
567.00.48	50541	Soft, 5/16", schwarz
567.00.49	50542	Standard, M8, grau
567.00.50	50543	Soft, M8, schwarz

## Roloc™ Gewebeschleifscheibe 777F



- für Grobschliff und Entrostungsarbeiten an schwer zugänglichen Stellen
- hoher Metallabtrag
- schnelles Arbeiten durch schnellen Werkzeugwechsel und kleine Flächen



ART.-NR.	BESTELL-NR.	Ø	KÖRNUNG	FARBE
567.03.02	76629	50 mm	P 36	braun
567.03.10	76630	50 mm	P 50	grün
567.03.28	76433	50 mm	P 60	orange
567.03.36	76437	50 mm	P 80	gelb
567.03.44	76443	50 mm	P 120	weiß
567.16.15	76631	75 mm	P 36	braun
567.16.23	76632	75 mm	P 50	grün
567.16.31	76633	75 mm	P 60	orange
567.16.56	76635	75 mm	P 120	weiß

ARBEITSSCHUTZ

ABDECKEN

LACKIERPISTOLEN

SCHLEIFMITTEL

SCHLEIFMASCHINEN

POLIERSYSTEME

STAUBABSAUGUNG

WERKSTATT-AUSRÜSTUNG

ZUBEHÖR, VERBRAUCHSMATERIAL

CHEMISCHE PRODUKTE

**Roloc™ Stützsteller****3M**

- punktueller, maschineller Abtrag von weichen Materialien, Entrostungsarbeiten



ART.-NR.	BESTELL-NR.	BESCHREIBUNG
567.69.94	05539	ø 50 mm, 1/4" und 7/16" Gewinde
567.83.13	05540	ø 75 mm, 1/4" und 7/16" Gewinde
567.70.18	84998	ø 75 mm, Schaft M14, Innengewinde
567.70.00	82455	Einzelchaft, 6 mm

**Scotch-Brite™ Radial Bristle Disc RB-ZB****3M**

- schnelles, sicheres, maschinelles Entlacken an Sicken, Entfernen von Rost in Ablaufrinnen,
- Entfernen von Dichtungsmasse an Türfalzen
- optimale Umdrehungsdrehzahl 9.000 – 15.000 U/min



ART.-NR.	BESTELL-NR.	BESCHREIBUNG
567.20.84	244078	ø 76,2 mm, gelb
567.21.26	PN05996	Metallspanndorn 990M, 6-mm-Schaft

**Scotch-Brite™ Roloc™ Vliesscheibe SC-DR TR****3M**

- zum Entfernen von weichen und thermoplastischen Materialien



ART.-NR.	BESTELL-NR.	BESCHREIBUNG
567.70.26	05528	ø 50 mm, coarse, braun
567.03.51	05527	ø 50 mm, medium, rot
567.16.64	05523	ø 50 mm, very fine, blau
567.16.98	05532	ø 75 mm, coarse, braun
567.16.80	05531	ø 75 mm, medium, rot
567.16.72	05530	ø 75 mm, very fine, blau

**Scotch-Brite™ Roloc™ Bristle Disc RD-ZB****3M**

- sicherer, schneller und sauberer als Drahtbürsten
- hervorragend zum Entfernen von Altdichtungen an Ölwannen, Ventildeckeln o.ä. geeignet
- grün/violett – Entfernen von Rost, Dichtungsmaterial etc.
- gelb – Entfernen von Steinschlagschutz, Lack etc.
- weiß – Bearbeiten von Aluminium
- optimale Umdrehungszahl 12.000 – 18.000 U/min



ART.-NR.	BESTELL-NR.	Ø	BESCHREIBUNG
567.69.36	07536	50 mm	sehr grob, violett
567.69.37	07524	50 mm	grob, grün
567.69.45	07525	50 mm	medium, gelb
567.69.52	07528	50 mm	fein, weiß
567.69.60	07526	75 mm	grob, grün
567.69.78	07527	75 mm	medium, gelb
567.69.87	7529	75 mm	fein, weiß

**Scotch-Brite™ Vliesscheibe SC-DH****3M**

- zum großflächigen Abtragen von thermoplastischen Materialien



ART.-NR.	BESTELL-NR.	BESCHREIBUNG
567.88.26	65333	ø 115 mm, coarse, braun
567.88.34	65335	ø 115 mm, medium, rot

**Scotch-Brite™ Clean and Finish Vliesscheibe CF-DC****3M**

- zum großflächigen Mattieren für anschließenden Decklackauftrag
- ø 150 mm



ART.-NR.	BESTELL-NR.	BESCHREIBUNG
567.80.20	E07614STUECK	veryfine
567.80.21	07613STUECK	ultrafine

## Scotch-Brite™ Grobreinigungsscheibe XT-DB Pro

3M

- hohe Geschwindigkeit, geringe Vibration und geringer Funke
- hohe Anpassungsfähigkeit



ART.-NR.	BESTELL-NR.	Ø
567.80.06	51880	115 mm
567.80.07	51881	178 mm

## Scotch-Brite™ Grobreinigungsscheibe extra grob XT-DR Pro

3M

- hohe Anpassungsfähigkeit
- gleichmäßige Schnittleistung
- effektive Entfernung von hartnäckigen Oberflächen, ohne das Grundmaterial wesentlich zu beschädigen



ART.-NR.	BESTELL-NR.	Ø	BESCHREIBUNG
567.80.10	51887	50 mm	extra grob, lila
567.80.11	51888	75 mm	extra grob, lila

## Scotch-Brite™ Grobreinigungsscheibe XT-DC Pro

3M

- punktueller, maschineller Abtrag von weichen Materialien, Entrostungsarbeiten



ART.-NR.	BESTELL-NR.	Ø	INHALT
567.81.25	51934	100 mm	2 Stück
567.80.01	51885	150 mm	2 Stück

## Scotch-Brite™ Grobreinigungsscheibe XT-RD Pro

3M

- hochfeste Fasern sind widerstand- und anpassungsfähig
- für Bearbeitung von hartnäckigen Oberflächen
- hohe Standzeit
- höhere Arbeitssicherheit



ART.-NR.	BESTELL-NR.	MASSE
567.03.23	51889	115 mm x 22 mm

## Scotch-Brite™ Roloc™ Grobreinigungsscheibe XT-ZR Pro

3M

- mit Roloc+ Schnellverschlussystem
- großflächiger, maschineller Abtrag von weichen Materialien, z.B. bei Entrostungsarbeiten



ART.-NR.	BESTELL-NR.	Ø
567.80.08	51893	100 mm
567.80.09	51894	125 mm

## Scotch-Brite™ Grobreinigungsscheibe XT-ZS Pro

3M

- punktueller, maschineller Abtrag von weichen Materialien, z.B. bei Entrostungsarbeiten



ART.-NR.	BESTELL-NR.	Ø	SCHAFT
567.80.04	51924	100 mm	6 mm
567.80.05	51926	150 mm	8 mm



ARBEITSSCHUTZ

ABDECKEN

LACKIERPISTOLEN

SCHLEIFMITTEL

SCHLEIFMASCHINEN

POLIERSYSTEME

STAUBABSAUGUNG

WERKSTATT-AUSRÜSTUNG

ZUBEHÖR, VERBRAUCHSMATERIAL

CHEMISCHE PRODUKTE

**Schleifmittel »Abralon«****MIRKA**

- besteht aus Schleifnetz, Schaummitte und Rücken mit Kletthaftung
- nahezu staubfreies Schleifen möglich
- durch innovative Netzstruktur können sich Wasser und Luft frei um Schleifkörner bewegen

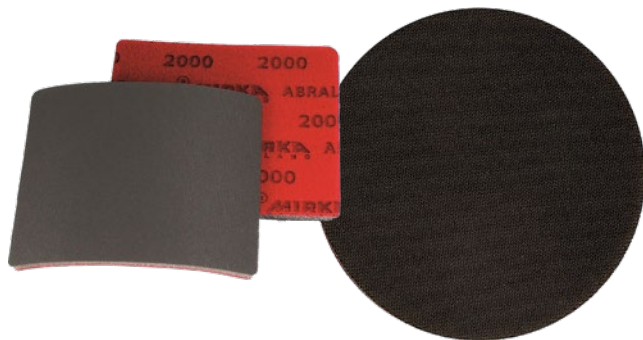

ART.-NR.	BESTELL-NR.	KÖRNUNG	Ø	INHALT
573.10.07	8A20302092	P 1000	77 mm	20
573.10.08	8A20302095	P 2000	77 mm	20
573.10.09	8A20302098	P 3000	77 mm	20
573.10.10	8A20302097	P 4000	77 mm	20
573.10.26	8A24102061N	P 600	150 mm	20
573.10.27	8A24102092N	P 1000	150 mm	20
573.10.28	8A24102095N	P 2000	150 mm	20
573.10.29	8A24102098N	P 3000	150 mm	20
573.10.30	8A24102097N	P 4000	150 mm	20
573.10.15	8A11402092	P 1000	115 x 140 mm	20
573.10.16	8A11402095	P 2000	115 x 140 mm	20

**Schleifscheibe »Abralon J3«****MIRKA**

- für ultrafeine Oberflächenbehandlung und glatte oder profilierte Oberflächen
- Schaumschicht von 3 mm mit höherer Dichte



ART.-NR.	BESTELL-NR.	KÖRNUNG	Ø	INHALT
573.10.33	8M034527	P 2000	77 mm	20
573.10.34	8M034533	P 3000	77 mm	20
573.10.38	8M030175	P 1000	150 mm	20
573.10.39	8M030194	P 2000	150 mm	20

**Schleifmittel »Abranet ACE«****MIRKA**

- für harte Oberflächen sowie anspruchsvolle Schleifanwendungen geeignet
- optimiertes Schleifnetz
- verbesserte Standzeit

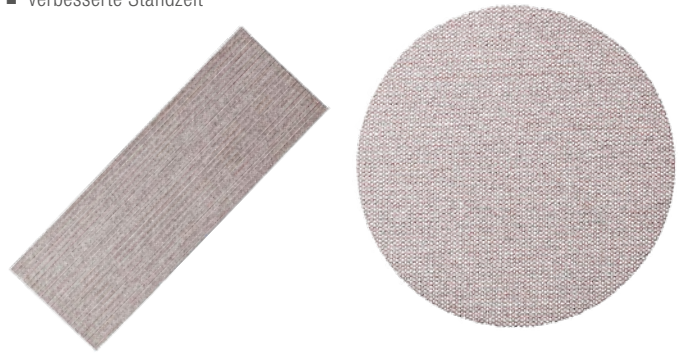

ART.-NR.	BESTELL-NR.	KÖRNUNG	Ø	INHALT
573.12.27	AC15005080	P 80	70 x 198 mm	50
573.12.28	AC15005012	P 120	70 x 198 mm	50
573.12.30	AC15005018	P 180	70 x 198 mm	50
573.12.31	AC15005025	P 240	70 x 198 mm	50
573.12.32	AC15005032	P 320	70 x 198 mm	50
573.12.33	AC15005041	P 400	70 x 198 mm	50
573.12.90	AC24105080	P 80	150 mm	50
573.12.92	AC24105012	P 120	150 mm	50
573.12.93	AC24105015	P 150	150 mm	50
573.12.94	AC24105018	P 180	150 mm	50
573.12.95	AC24105025	P 240	150 mm	50
573.12.96	AC24105032	P 320	150 mm	50
573.12.97	AC24105041	P 400	150 mm	50

**Schleifscheibe »Gold«****MIRKA**

- hochwertige, universell einsetzbare Schleifmittelqualität
- hervorragende Abtragsleistung und lange Standzeit
- in vielen unterschiedlichen Abmessungen und Lochsystemen verfügbar; kann so auf vielen bekannten Maschinentypen eingesetzt werden

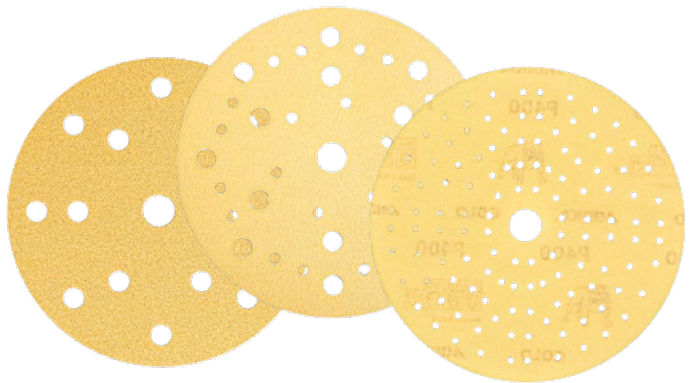

ART.-NR.	BESTELL-NR.	KÖRNUNG	Ø	LOCHUNG	INHALT
573.16.50	2361109980	P 80	150 mm	15-Loch	100
573.16.53	2361109912	P 120	150 mm	15-Loch	100
573.16.58	2361109925	P 240	150 mm	15-Loch	100
573.16.61	2361109941	P 400	150 mm	15-Loch	100
573.16.75	236CF09980	P 80	150 mm	37-Loch	100
573.16.77	236CF09912	P 120	150 mm	37-Loch	100
573.16.78	236CF09915	P 150	150 mm	37-Loch	100
573.16.79	236CF09918	P 180	150 mm	37-Loch	100
573.16.80	236CH09925	P 240	150 mm	121-Loch	100
573.16.81	236CH09932	P 320	150 mm	121-Loch	100
573.16.82	236CH09941	P 400	150 mm	121-Loch	100

## Schleifscheibe »Basecut«

MIRKA

- effizient und universell
- gute Aggressivität
- hohe Standzeit
- sehr gutes Preis-Leistungs-Verhältnis

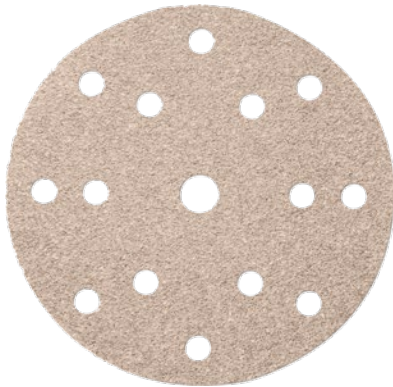

ART.-NR.	BESTELL-NR.	KÖRNUNG	Ø	LOCHUNG	INHALT
573.00.50	2261109910N	P 100	150 mm	15-Loch	100
573.00.53	2261109918N	P 180	150 mm	15-Loch	100
573.00.55	2261109925N	P 240	150 mm	15-Loch	100
573.00.56	2261109932N	P 320	150 mm	15-Loch	100
573.00.57	2261109941N	P 400	150 mm	15-Loch	100
573.00.58	2261109951N	P 500	150 mm	15-Loch	100

## Schleifscheibe »Gold Soft«

MIRKA

- Schleifscheibe mit weicher Schaumstoffschicht
- optimale Vorbereitung für Lackierung, auch auf profilierten Oberflächen

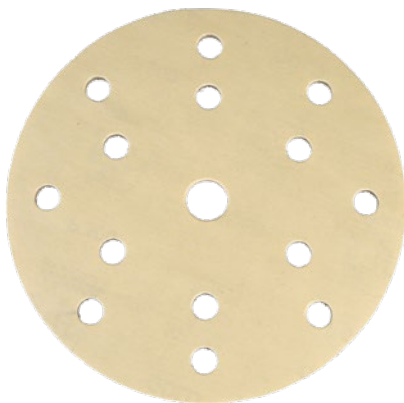

ART.-NR.	BESTELL-NR.	KÖRNUNG	Ø	LOCHUNG	INHALT
573.17.78	2371102051	P 500	150 mm	15-Loch	20
573.17.79	2371102081	P 800	150 mm	15-Loch	20

## Finishingpapier »Goldflex soft«

MIRKA

- Flex-Finishingpapier mit Schaumstoffunterlage
- für Profile und schwer erreichbare Stellen geeignet
- Rolle mit Maße 115 x 125 mm



ART.-NR.	BESTELL-NR.	KÖRNUNG	INHALT
573.17.66	2912707025	P 240	200 / Rolle
573.17.68	2912707032	P 320	200 / Rolle
573.17.69	2912707041	P 400	200 / Rolle
573.17.70	2912707051	P 500	200 / Rolle
573.17.71	2912707061	P 600	200 / Rolle
573.17.72	2912707081	P 800	200 / Rolle

## Schleifscheibe »Iridium«

MIRKA

- Premium-Papierschleifmittel für universelles Schleifen
- Beschichtung verhindert Zusetzen und minimiert Bildung von Staubknoten
- optimierte Staubabsaugung durch Multihole-Lochmuster
- für weiche und harte Oberflächen

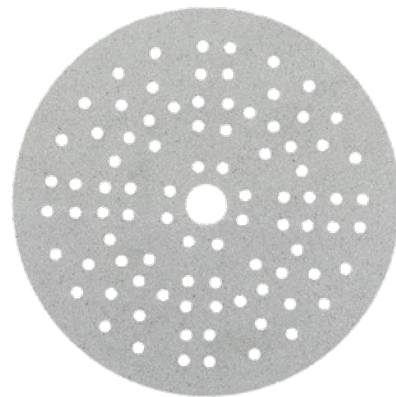

ART.-NR.	BESTELL-NR.	KÖRNUNG	Ø	LOCHUNG	INHALT
573.18.90	246CH09980	P 80	150 mm	121-Loch	100
573.18.92	246CH09912	P 120	150 mm	121-Loch	100
573.18.94	246CH09918	P 180	150 mm	121-Loch	100
573.18.96	246CH09925	P 240	150 mm	121-Loch	100
573.18.97	246CH09932	P 320	150 mm	121-Loch	100
573.18.98	246CH09941	P 400	150 mm	121-Loch	100
573.18.99	246CH09951	P 500	150 mm	121-Loch	100

ARBEITSSCHUTZ

ABDECKEN

LACKIERPISTOLEN

SCHLEIFMITTEL

SCHLEIFMASCHINEN

POLIERSYSTEME

STAUBABSaugUNG

WERKSTATT-AUSRÜSTUNG

ZUBEHÖR, VERBRAUCHSMATERIAL

CHEMISCHE PRODUKTE

**Schleifscheibe »Microstar«****MIRKA**

- Verkürzung der Polierverfahren
- optimale Aggressivität
- lange Standzeit
- speziell für Trockenschliff



ART.-NR.	BESTELL-NR.	KÖRNUNG	Ø	INHALT
573.19.21	FM6JT05093	P 1200	77 mm	50
573.19.22	FM6JT05094	P 1500	77 mm	50
573.19.23	FM6JT05095	P 2000	77 mm	50
573.19.24	FM6JT05096	P 2500	77 mm	50

**Handschleifvliesbögen »Mirlon Total«****MIRKA**

- mit TotalCoating™ Technologie für gleichmäßige Verteilung der Schleifkörner
- hohe Aggressivität
- für Nass- und Trockenanwendungen
- Maße 115 x 230 mm
- Inhalt 25 Stück



ART.-NR.	BESTELL-NR.	KÖRNUNG	FARBE	TYP
573.19.55	8111202537	P 360	rot	very fine
573.19.57	8111202581	P 800	schwarz	extra fine
573.19.58	8111202594	P 1500	dunkelgrau	ultra fine

**Schleifvliesrollen »Mirlon«****MIRKA**

- dreidimensionaler Aufbau für Arbeit mit Decklack
- einheitliches Schliffbild
- Maße 115 mm x 10 m Rolle



ART.-NR.	BESTELL-NR.	KÖRNUNG	FARBE	TYP
573.19.44	805BY001373R	P 360	rot	very fine
573.19.45	805BY001943R	P 1500	dunkelgrau	ultra fine

**Schleifscheibe »Novastar«****MIRKA**

- verhindert Zusetzen und Bildung von Staubknoten
- reißfest, wasserfest und nicht korrosiv
- Optimierung der Staubabsaugung durch Multihole-Lochmuster



ART.-NR.	BESTELL-NR.	KÖRNUNG	Ø	LOCHUNG	INHALT
573.20.03	FG6CH09980	P 80	150 mm	121-Loch	100
573.20.04	FG6CH09912	P 120	150 mm	121-Loch	100
573.20.05	FG6CH09915	P 150	150 mm	121-Loch	100
573.20.06	FG6CH09918	P 180	150 mm	121-Loch	100
573.20.07	FG6CH09925	P 240	150 mm	121-Loch	100
573.20.08	FG6CH09932	P 320	150 mm	121-Loch	100
573.20.09	FG6CH09941	P 400	150 mm	121-Loch	100

## Schleifbögen »Novastar Flex«

MIRKA

- perfekte Balance zwischen Abtrag und Schleifbild
- mittig perforiert
- mit Kletttrücker
- Maße 130 x 170 mm



ART.-NR.	BESTELL-NR.	KÖRNUNG	FARBE	INHALT
573.20.12	FX6CC02541	P 400	blau	25
573.20.13	FX6CC02561	P 600	grün	25
573.20.14	FX6CC02581	P 800	gelb	25
573.20.15	FX6CC02593	P 1200	orange	25
573.20.16	FX6CC02594	P 1500	hellrot	25

## Handfeile flexibel

MIRKA

- Handblock mit Absaugung
- für konkave und konvexe Formen einstellbar
- Maße 70 x 400 mm



ART.-NR.	BESTELL-NR.	LOCHUNG	FARBE	TYP
573.50.76	8391150111	53-Loch	gelb	flexibel
573.50.77	8391155111	53-Loch	gelb	starr

## Schleifblüten »Polarstar SR«

MIRKA

- perfekt geeignet für Spot-Repair, Feinschliff sowie Nassschliff
- einfaches Entfernen von Staubpartikeln aus Deck- und Klarlacken



ART.-NR.	BESTELL-NR.	KÖRNUNG	Ø	INHALT
573.20.58	FS30009907	P 2500	32 mm	100
573.20.57	FS30009905	P 3200	32 mm	100

## Handschleifblock mit Klettbefestigung

MIRKA

- Handblock mit Absaugung
- Griphaftung



ART.-NR.	BESTELL-NR.	BESCHREIBUNG	LOCHUNG
573.50.99	8391500111	Handblock, gelb, 70 x 198 mm	22-Loch
573.51.04	8391520111	Kit, gelb, 70 x 198 mm	40-Loch

ARBEITSSCHUTZ

ABDECKEN

LACKIERPISTOLEN

SCHLEIFMITTEL

SCHLEIFMASCHINEN

POLIERSYSTEME

STAUBABSAUGUNG

WERKSTATT-AUSRÜSTUNG

ZUBEHÖR, VERBRAUCHSMATERIAL

CHEMISCHE PRODUKTE

## 1950 siaspeed S-Performance

- hoher Abtrag für schnelles Arbeiten
- Staub wird direkt abgesaugt
- lange Lebensdauer
- minimiertes Verstopfen
- keine verschmutzten Maschinen und Werkzeuge

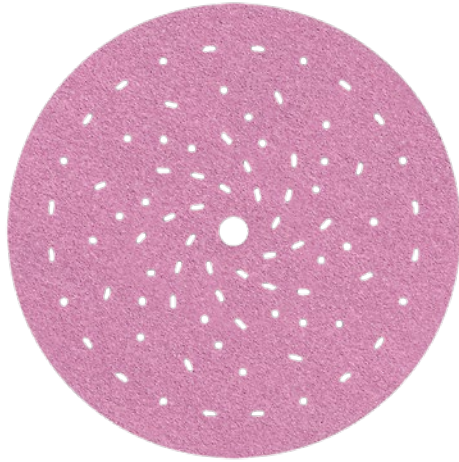

ART.-NR.	BESTELL-NR.	KÖRNUNG	Ø	LOCHUNG	INHALT
545.01.81	7159.2870.0040	K 40	125 mm	41-Loch	50
545.01.82	7159.2870.0060	K 60	125 mm	41-Loch	50
545.01.83	7159.2870.0080	K 80	125 mm	41-Loch	100
545.01.87	4089.0148.0120	K 120	125 mm	65-Loch	100
545.01.88	4089.0148.0150	K 150	125 mm	65-Loch	100
545.01.89	4089.0148.0180	K 180	125 mm	65-Loch	100
545.01.90	4089.0148.0220	K 220	125 mm	65-Loch	100
545.01.91	4089.0148.0240	K 240	125 mm	65-Loch	100
545.01.92	4089.0148.0320	K 320	125 mm	65-Loch	100
545.01.93	4089.0148.0400	K 400	125 mm	65-Loch	100
545.01.94	4089.0148.0500	K 500	125 mm	65-Loch	100

ART.-NR.	BESTELL-NR.	KÖRNUNG	Ø	LOCHUNG	INHALT
545.01.84	1546.3150.0040	K 40	150 mm	57-Loch	50
545.01.85	1546.3150.0060	K 60	150 mm	57-Loch	50
545.01.86	1546.3150.0080	K 80	150 mm	57-Loch	100
545.02.20	8443.7842.0100	K 100	150 mm	81-Loch	100
545.02.21	8443.7842.0120	K 120	150 mm	81-Loch	100
545.02.22	8443.7842.0150	K 150	150 mm	81-Loch	100
545.02.23	8443.7842.0180	K 180	150 mm	81-Loch	100
545.02.24	8443.7842.0220	K 220	150 mm	81-Loch	100
545.02.25	8443.7842.0240	K 240	150 mm	81-Loch	100
545.02.26	8443.7842.0280	K 280	150 mm	81-Loch	100
545.02.27	8443.7842.0320	K 320	150 mm	81-Loch	100
545.02.28	8443.7842.0360	K 360	150 mm	81-Loch	100
545.02.29	8443.7842.0400	K 400	150 mm	81-Loch	100
545.02.30	8443.7842.0500	K 500	150 mm	81-Loch	100
545.02.31	8443.7842.0600	K 600	150 mm	81-Loch	100

## 1950 siaspeed

- hohe Abtragsleistung
- lange Lebensdauer
- leistungssteigernde Kornmischung
- geringer Schleifmittelverbrauch

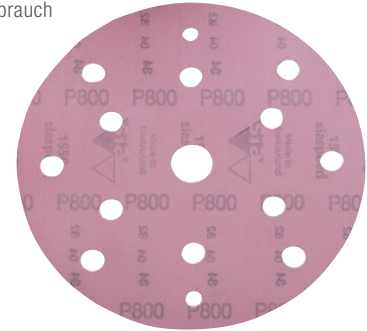

ART.-NR.	BESTELL-NR.	KÖRNUNG	Ø	LOCHUNG	INHALT
545.01.73	1270.8925.0080	K 80	77 mm	6-Loch	50
545.01.74	1270.8925.0120	K 120	77 mm	6-Loch	50
545.01.75	1270.8925.0180	K 180	77 mm	6-Loch	50
545.01.76	1270.8925.0240	K 240	77 mm	6-Loch	50
545.01.77	1270.8925.0320	K 320	77 mm	6-Loch	50
545.01.78	1270.8925.0400	K 400	77 mm	6-Loch	50
545.01.79	1270.8925.0500	K 500	77 mm	6-Loch	50
545.01.26	1270.8925.0600	K 600	77 mm	6-Loch	50
545.01.80	1270.8925.0800	K 800	77 mm	6-Loch	50
545.01.27	1270.8925.1000	K 1000	77 mm	6-Loch	50
545.01.31	1270.8925.1200	K 1200	77 mm	6-Loch	50
545.01.34	1270.8925.1500	K 1500	77 mm	6-Loch	50

ART.-NR.	BESTELL-NR.	KÖRNUNG	Ø	LOCHUNG	INHALT
545.01.00	5002.6471.0040SE	K 40	203 mm	9-Loch	50
545.01.02	5002.6471.0060SE	K 60	203 mm	9-Loch	50
545.01.03	5002.6471.0080SE	K 80	203 mm	9-Loch	100
545.01.05	5002.6471.0120SE	K 120	203 mm	9-Loch	100
545.01.06	5002.6471.0150SE	K 150	203 mm	9-Loch	100
545.01.07	5002.6471.0180SE	K 180	203 mm	9-Loch	100
545.01.08	5002.6471.0220SE	K 220	203 mm	9-Loch	100
545.01.09	5002.6471.0240SE	K 240	203 mm	9-Loch	100
545.01.13	5002.6471.0400SE	K 400	203 mm	9-Loch	100

ART.-NR.	BESTELL-NR.	KÖRNUNG	Ø	LOCHUNG	INHALT
545.00.11	7546.2948.0040SET	K 40	150 mm	15-Loch	50
545.00.12	7546.2948.0060SET	K 60	150 mm	15-Loch	50
545.00.13	7546.2948.0080SET	K 80	150 mm	15-Loch	100
545.00.14	7546.2948.0100SET	K 100	150 mm	15-Loch	100
545.00.15	7546.2948.0120SET	K 120	150 mm	15-Loch	100
545.00.16	7546.2948.0150SET	K 150	150 mm	15-Loch	100
545.00.17	7546.2948.0180SET	K 180	150 mm	15-Loch	100
545.00.18	7546.2948.0220SET	K 220	150 mm	15-Loch	100
545.00.19	7546.2948.0240SET	K 240	150 mm	15-Loch	100
545.00.20	7546.2948.0280SET	K 280	150 mm	15-Loch	100
545.00.21	7546.2948.0320SET	K 320	150 mm	15-Loch	100
545.00.22	7546.2948.0360SET	K 360	150 mm	15-Loch	100
545.00.23	7546.2948.0400SET	K 400	150 mm	15-Loch	100
545.00.24	7546.2948.0500SET	K 500	150 mm	15-Loch	100
545.00.25	7546.2948.0600SET	K 600	150 mm	15-Loch	100
545.00.26	7546.2948.0800SET	K 800	150 mm	15-Loch	50
545.00.27	7546.2948.1000SET	K 1000	150 mm	15-Loch	50
545.00.28	7546.2948.1200SET	K 1200	150 mm	15-Loch	50
545.00.29	7546.2948.1500SET	K 1500	150 mm	15-Loch	50



## 1950 siaspeed Streifen

Das Hochleistungsschleifmittel zeigt spürbar höhere Abtragsleistungen bei optimalen Rautiefen. Eine neuartige Stearat-Beschichtung vermeidet schnelles Zusetzen und erhöht die Standzeiten von 1950 siaspeed. Die Kombination der Vorteile ermöglicht perfekte Oberflächen in kürzerer Zeit.

- mit Klettstreifen



ART.-NR.	BESTELL-NR.	KÖRNUNG	MASSE	LOCHUNG	INHALT
545.41.40	9347.4354.0040SE	K 40	70 x 400 mm	66-Loch	50
545.41.41	9347.4354.0060SE	K 60	70 x 400 mm	66-Loch	50
545.41.42	9347.4354.0080SE	K 80	70 x 400 mm	66-Loch	50
545.41.43	9347.4354.0120SE	K 120	70 x 400 mm	66-Loch	50
545.41.44	9347.4354.0150SE	K 150	70 x 400 mm	66-Loch	50
545.41.45	9347.4354.0180SE	K 180	70 x 400 mm	66-Loch	50
545.41.46	9347.4354.0240SE	K 240	70 x 400 mm	66-Loch	50
545.41.47	9347.4354.0320SE	K 320	70 x 400 mm	66-Loch	50
545.41.48	9347.4354.0400SE	K 400	70 x 400 mm	66-Loch	50

## 1948 siaflex S-Performance

- im Nass- und Trockenschliff einsetzbar
- hohe Abtragsleistung
- flexibel und formanpassungsfähig
- lange Standzeit
- Lochung 57-Loch

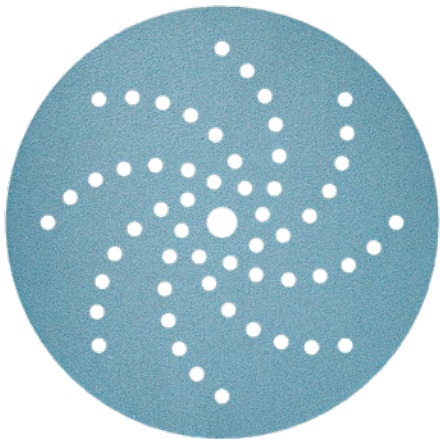

ART.-NR.	BESTELL-NR.	KÖRNUNG	Ø	INHALT
545.01.63	1520.4046.0040	K 40	150 mm	50
545.01.64	1520.4046.0060	K 60	150 mm	50
545.01.65	1520.4046.0080	K 80	150 mm	100
545.01.66	1520.4046.0120	K 120	150 mm	100
545.01.67	1520.4046.0150	K 150	150 mm	100
545.01.68	1520.4046.0180	K 180	150 mm	100
545.01.69	1520.4046.0240	K 240	150 mm	100
545.01.70	1520.4046.0320	K 320	150 mm	100
545.01.71	1520.4046.0400	K 400	150 mm	100
545.01.72	1520.4046.0500	K 500	150 mm	100

## 1958 siapro

Das kompakte und leicht zu verstehende Sortiment erlaubt es, Zeit zu sparen und gleichzeitig ein 100 % sicheres Prozessresultat zu erzielen. Schnelleres Arbeiten durch einen Prozessschritt weniger und optimierte Kornqualität. Perfektes Resultat durch optimierte und leicht zu verstehende Kornfolge.

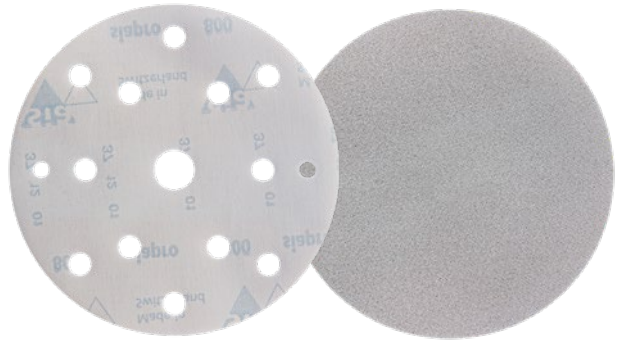

ART.-NR.	BESTELL-NR.	KÖRNUNG	MASSE	LOCHUNG	INHALT
545.02.06	5404.1437.1000	P 1000	ø 150 mm	ungelocht	5
545.02.01	1736.2582.0100	P 100	ø 150 mm	57-Loch	100
545.02.02	8633.7741.0200	P 200	ø 150 mm	81-Loch	100
545.02.03	8633.7741.0300	P 300	ø 150 mm	81-Loch	100
545.02.04	8633.7741.0400	P 400	ø 150 mm	81-Loch	100
545.02.05	7714.6626.0800	P 800	ø 150 mm	15-Loch	50
545.02.07	9515.8032.0100	P 100	70 x 400 mm	66-Loch	50
545.02.08	9515.8032.0200	P 200	70 x 400 mm	66-Loch	50
545.02.09	9515.8032.0300	P 300	70 x 400 mm	66-Loch	50

## 1960 siarexx cut

Das flexible Schleifmittel ist universell und in einem breiten Anwendungsspektrum, sowohl maschinell als auch manuell, einsetzbar. 1960 siarexx cut eignet sich z.B. für das An- und Feinschleifen von Grundierung, Füller, Spachtel und Farben/Lacken.



ART.-NR.	BESTELL-NR.	KÖRNUNG	MASSE	VPE
545.39.10	8330.1258.0040	P 40	115 x 280 mm	50
545.39.11	8330.1258.0060	P 60	115 x 280 mm	50
545.39.12	8330.1258.0080	P 80	115 x 280 mm	100
545.39.13	8330.1258.0100	P 100	115 x 280 mm	100
545.39.14	8330.1258.0120	P 120	115 x 280 mm	100
545.39.15	8330.1258.0150	P 150	115 x 280 mm	100
545.39.16	8330.1258.0180	P 180	115 x 280 mm	100
545.39.17	8330.1258.0240	P 240	115 x 280 mm	100

ART.-NR.	BESTELL-NR.	KÖRNUNG	MASSE	VPE
545.39.32	4097.5762.0080	P 80	230 x 280 mm	50
545.39.34	4097.5762.0120	P 120	230 x 280 mm	50
545.39.36	4097.5762.0180	P 180	230 x 280 mm	100
545.39.37	4097.5762.0240	P 240	230 x 280 mm	100

ARBEITSSCHUTZ

ABDECKEN

LACKIERPISTOLEN

SCHLEIFMITTEL

SCHLEIFMASCHINEN

POLIERSYSTEME

STAUBABSAUGUNG

WERKSTATT-AUSRÜSTUNG

ZUBEHÖR, VERBRAUCHSMATERIAL

CHEMISCHE PRODUKTE

## 1960 siarexx Rolle

Das flexible Schleifmittel ist universell und in einem breiten Anwendungsspektrum, sowohl maschinell als auch manuell, einsetzbar. 1960 siarexx cut eignet sich z.B. für das An- und Feinschleifen von Grundierung, Füller, Spachtel und Farben/Lacken.



ART.-NR.	BESTELL-NR.	KÖRNUNG	MASSE
545.39.40	3281.1275.0040	P 40	115 mm x 50 m
545.39.41	3281.1275.0060	P 60	115 mm x 50 m
545.39.42	3281.1275.0080	P 80	115 mm x 50 m
545.39.43	3281.1275.0100	P 100	115 mm x 50 m
545.39.44	3281.1275.0120	P 120	115 mm x 50 m
545.39.45	3281.1275.0150	P 150	115 mm x 50 m
545.39.46	3281.1275.0180	P 180	115 mm x 50 m
545.39.47	3281.1275.0240	P 240	115 mm x 50 m



## Handschleifblock

- Maße 70 x 198 mm
- 41-Loch



ART.-NR.	BESTELL-NR.
545.97.02	0020.6515

## Handschleifblock flexibel

- Maße 70 x 198 mm
- 41-Loch



ART.-NR.	BESTELL-NR.
545.97.06	0020.6695

## Handschleifblock

- Maße 70 x 400 mm
- 68-Loch



ART.-NR.	BESTELL-NR.
545.97.04	0020.6516

## Handschleifblock flexibel

- Maße 70 x 400 mm
- 68-Loch



ART.-NR.	BESTELL-NR.
545.21.17	0020.7045

## SiaBlock 9145 Schleifblock

- Maße 70 x 125 mm



ART.-NR.	BESTELL-NR.
545.05.49	0020.0343

## Absaugschlauch für Handschleifgeräte

- Länge 4,5 m
- Durchmesser 25 mm



ART.-NR.	BESTELL-NR.
545.97.05	0020.3925

## 1913 siawat fc Bogen-Nassschleifpapier



zum Mattieren von Lacken vor der Endlackierung oder dem Füllerauftrag sowie zum Planschleifen von Füllern

- VPE 50 Stück

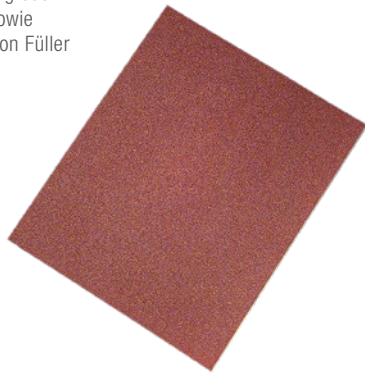

ART.-NR.	BESTELL-NR.	KÖRNUNG	MASSE
545.11.90	3100.3713.0120	K 120	230 mm x 280 mm
545.12.08	3100.3713.0180	K 180	230 mm x 280 mm
545.12.16	3100.3713.0240	K 240	230 mm x 280 mm
545.06.14	3100.3713.0320	K 320	230 mm x 280 mm
545.06.22	3100.3713.0360	K 360	230 mm x 280 mm
545.06.30	3100.3713.0400	K 400	230 mm x 280 mm
545.06.48	3100.3713.0500	K 500	230 mm x 280 mm
545.06.55	3100.3713.0600	K 600	230 mm x 280 mm
545.06.63	3100.3713.0800	K 800	230 mm x 280 mm
545.06.71	3100.3713.1000	K 1000	230 mm x 280 mm
545.06.89	3100.3713.1200	K 1200	230 mm x 280 mm
545.06.91	3100.3713.1500	K 1500	230 mm x 280 mm
545.06.92	3100.3713.2000	K 2000	230 mm x 280 mm
545.06.93	3100.3713.2500	K 2500	230 mm x 280 mm

## 2915 siarol Bogen-Nassschleifpapier



- vielfältig einsetzbar (Glätten, Strukturieren, Entfernen von Rost und Farbe,...)
- hohe Anpassungsfähigkeit an Konturen, Rundungen und Profilen
- falt- und zuschneidbar
- Leinenschleifbögen trocken
- VPE 25 Stück



ART.-NR.	BESTELL-NR.	KÖRNUNG	MASSE
545.12.32	4818.6559.0040	K 40	230 mm x 280 mm
545.12.40	4818.6559.0060	K 60	230 mm x 280 mm
545.12.57	4818.6559.0080	K 80	230 mm x 280 mm
545.12.65	4818.6559.0120	K 120	230 mm x 280 mm
545.12.73	4818.6559.0180	K 180	230 mm x 280 mm
545.12.81	4818.6559.0240	K 240	230 mm x 280 mm
545.13.15	4818.6559.0400	K 400	230 mm x 280 mm

## 1913 siawat Schleifblüten



Die Feinstkornblüten siawat sind durch den neuen Dispenser optimal vor Staub und Verunreinigungen geschützt.

Die einfache Entnahme und das ansprechende Layout runden die Gesamtheit dieser Innovation ab.

- hohe Abtragsleistung bei gutem Finish
- innovative Dispenserbox
- gleichmäßige Kornverteilung
- robuste und flexible Papierunterlage
- hohe Einreißfestigkeit
- in siafast Qualität (Klett) und SKF (selbstklebend) verfügbar
- Inhalt 100 Blüten



ART.-NR.	BESTELL-NR.	BESCHREIBUNG	KÖRNUNG
545.17.30	4269.7970.1500	Klett ø 37 mm	K 1500
545.17.31	4269.7970.2000	Klett ø 37 mm	K 2000
545.17.32	4269.7970.2500	Klett ø 37 mm	K 2500
545.17.59	9251.0230.1500	selbstklebend ø 37 mm	K 1500
545.17.61	9251.0230.2000	selbstklebend ø 37 mm	K 2000
545.17.79	9251.0230.2500	selbstklebend ø 37 mm	K 2500

## 1950 siaspeed Softrolle



Das bewährte siasoft mit dem dicken Schaumstoff und der Perforation ohne lästige Zacken.

So wird das Feinschleifen von Rundungen, Konturen und Kanten ohne Durchschliff durch die gleichmäßige Druckverteilung noch effizienter.

- Rolle 25 m x 115 mm
- Inhalt 206 Pads



ART.-NR.	BESTELL-NR.	KÖRNUNG
545.00.61	2237.4334.0150	K 150
545.00.62	2237.4334.0180	K 180
545.00.64	2237.4334.0240	K 240
545.00.66	2237.4334.0320	K 320
545.00.67	2237.4334.0400	K 400
545.00.68	2237.4334.0500	K 500
545.00.69	2237.4334.0600	K 600
545.00.70	2237.4334.0800	K 800
545.00.71	2237.4334.1000	K 1000

ARBEITSSCHUTZ

ABDECKEN

LACKIERPISTOLEN

SCHLEIFMITTEL

SCHLEIFMASCHINEN

POLIERSYSTEME

STAUBABSAUGUNG

WERKSTATT-AUSRÜSTUNG

ZUBEHÖR, VERBRAUCHSMATERIAL

CHEMISCHE PRODUKTE

## 2915 siarol Sparrolle

Universell einsetzbar, von der Rost- und Farbentfernung bis zum Strukturieren und Endschleifen. Zeichnet sich durch hohe Flexibilität bei Kouturen, Rundungen sowie Profilen aus, ist auf ein beliebiges Format falt- oder zuschneidbar und überzeugt zudem durch eine einwandfreie Oberflächengüte.

- Maße 38 mm x 25 m



ART.-NR.	BESTELL-NR.	KÖRNUNG
545.39.01	8073.3467.0040	K 40
545.39.02	8073.3467.0060	K 60
545.39.03	8073.3467.0080	K 80
545.39.04	8073.3467.0100	K 100
545.39.05	8073.3467.0120	K 120
545.39.06	8073.3467.0150	K 150
545.39.07	8073.3467.0180	K 180
545.39.08	8073.3467.0220	K 220
545.39.09	8073.3467.0240	K 240

## 7240 siacarat velvet

- zur Bearbeitung kratzfester Oberflächen
- Nassschlifflösung für härteste Materialien



ART.-NR.	BESTELL-NR.	KÖRNUNG	Ø	VPE
545.26.92	8451.8686.3000SE	P 3000	80 mm	10
545.01.95	9967.9911.1000SE	P 1000	150 mm	5
545.26.89	99679911300002SE	P 3000	150 mm	5

## 7241 siacarbon ultrahart

- ausgezeichnete Leistung auf harten Werkstoffen
- markant reduzierter Materialaufwand
- messbarer Zeitgewinn
- sensationell konstantes Schleifbild
- ganzflächige Staubabsaugung ohne Lochsystem
- Inhalt 10 Scheiben



ART.-NR.	BESTELL-NR.	KÖRNUNG	Ø
545.00.80	998.094.630.240SET	K 240	150 mm
545.00.81	998.094.630.320SET	K 320	150 mm
545.00.82	998.094.630.500SET	K 500	150 mm

## 6120 siavlies speed

Die offenere und flexiblere Gewebestruktur ermöglicht eine hohe Formanpassungsfähigkeit. So werden auch schwer zugängliche Stellen erreicht. Durch eine dichte und gleichmäßige Streuung wird deutlich mehr Leistung über die gesamte Standzeit erzielt. Das Vlies ist nass und trocken einsetzbar.



ART.-NR.	BESTELL-NR.	BESCHREIBUNG
545.90.00	0948.3321.6921SE	Handpad very fine (rot) 115 x 230 mm VPE 25 Scheiben
545.00.91	0948.3321.8711SET	Handpad ultra fine (grau) 115 x 230 mm VPE 25 Pads
545.00.50	3144.5052.6921	Rolle very fine (rot) Rolle 115 mm x 10 m
545.00.51	3144.5052.8715	Rolle ultra fine (grau) Rolle 115 mm x 10 m
545.00.52	3144.5052.9913	Rolle micro fine (gold) Rolle 115 mm x 10 m
545.00.93	7866.2539.692102	Scheibe very fine (rot) ø 150 mm VPE 20 Scheiben
545.00.90	7866.2539.871502	Scheibe ultra fine (grau) ø 150 mm VPE 20 Scheiben
545.00.92	7866.2539.991302	Scheibe micro fine (gold) ø 150 mm VPE 20 Scheiben

## 7983 siasponge flex

- Prozesssicherheit durch Farbsystem
- sehr flexibel
- keine Falten, kein Knicken
- gleichmäßiges Schleifbild
- Handpads beidseitig anwendbar
- Inhalt 10 Stück

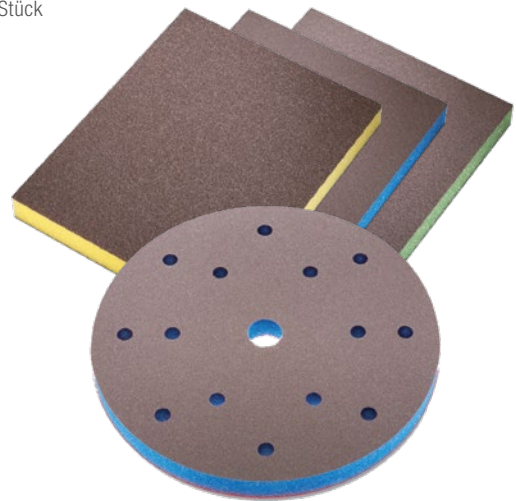

ART.-NR.	BESTELL-NR.	BESCHREIBUNG	MASSE
545.34.10	0070.1232.01SET	superfine, grün	120 x 98 mm
545.34.11	0070.1243.01SET	ultrafine, blau	120 x 98 mm
545.34.12	0070.1247.01SET	fine, gelb	120 x 98 mm
545.34.13	0070.1252.01	ultrafine, blau	ø150 mm, 15 Loch

## 7940 siaair velvet

für den Füllerschleif an schwer zugänglichen Stellen, zum Mattieren von Lackoberflächen sowie zum Feinschleifen der plan geschliffenen Fläche



ART.-NR.	BESTELL-NR.	KÖRNING	MASSE
545.26.28	6329.7598.1000	K 1000	115 x 140 mm
545.26.36	6329.7598.1500	K 1500	115 x 140 mm
545.26.44	6329.7598.2000	K 2000	115 x 140 mm



ART.-NR.	BESTELL-NR.	KÖRNING	MASSE
545.24.04	3647.2462.1000	K 1000	ø 80 mm
545.24.12	3647.2462.2000	K 2000	ø 80 mm
545.24.20	3647.2462.3000	K 3000	ø 80 mm
545.24.38	3647.2462.4000	K 4000	ø 80 mm
545.25.29	5163.3687.0500	K 500	ø 150 mm
545.25.37	5163.3687.0600	K 600	ø 150 mm
545.25.45	5163.3687.0800	K 800	ø 150 mm
545.25.52	5163.3687.1000	K 1000	ø 150 mm
545.25.60	5163.3687.1500	K 1500	ø 150 mm
545.26.77	5163.3687.2000	K 2000	ø 150 mm
545.25.86	5163.3687.3000	K 3000	ø 150 mm
545.25.94	5163.3687.4000	K 4000	ø 150 mm

## Fiberscheiben Siabite X 4570

- kühlerer Schleif mit langen Standzeiten
- gleichmäßige Schnittleistung auf rostfreiem Stahl und Baustahl
- Optimierung der Kühlung und Minimierung der Färbung durch die Streuung eines aktiv kühlenden Wirkstoffes direkt auf die oberste Schicht
- Durchmesser 115 mm



ART.-NR.	BESTELL-NR.	KÖRNING	INHALT
545.02.66	1737.3366.003601	K36	50
545.02.65	1737.3366.006001	K60	50
545.02.71	1737.3366.008001	K80	50

## 7500 sianet

- Hochleistungsprodukt
- Abschleifen von Beschichtungen und Verunreinigungen
- Anschleifen von Grundierungen
- Feinschleifen von Massivholz, Furnieren, Mineralwerkstoffen, Grundierfolie, Gips- und Gipsfaserplatten
- Zwischenschleifen von Lacken
- Inhalt 50 Scheiben

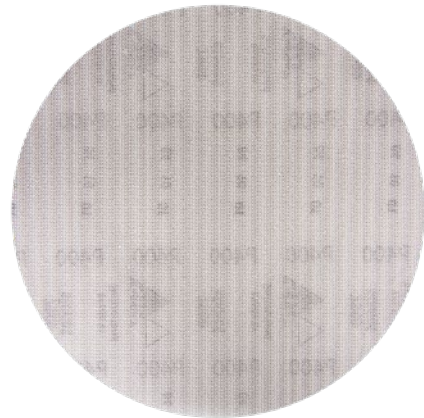

ART.-NR.	BESTELL-NR.	KÖRNING	Ø
545.41.32	7709.3989.0180	K 180	150 mm
545.41.33	7709.3989.0240	K 240	150 mm
545.41.34	7709.3989.0320	K 320	150 mm
545.41.35	7709.3989.0400	K 400	150 mm

## 7900 sianet

- ideal für schmierende Anwendungen, öl- und harzhaltige Hölzer
- Abschleifen von Beschichtungen und Verunreinigungen
- Anschleifen von Grundierungen
- Feinschleifen von Massivholz, Furnieren, Mineralwerkstoffen, Grundierfolie, Gips- und Gipsfaserplatten
- Inhalt 50 Scheiben

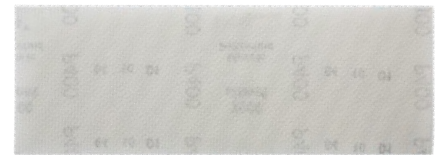

ART.-NR.	BESTELL-NR.	KÖRNING	MASSE
545.41.10	7443.0965.0080	K 80	70 x 198 mm
545.41.11	7443.0965.0120	K 120	70 x 198 mm
545.41.12	7443.0965.0180	K 180	70 x 198 mm
545.41.13	7443.0965.0240	K 240	70 x 198 mm
545.41.14	7443.0965.0320	K 320	70 x 198 mm
545.41.15	7443.0965.0400	K 400	70 x 198 mm
545.41.20	2274.3160.0080	K 80	70 x 420 mm
545.41.21	2274.3160.0120	K 120	70 x 420 mm
545.41.22	2274.3160.0180	K 180	70 x 420 mm
545.41.23	2274.3160.0240	K 240	70 x 420 mm
545.41.24	2274.3160.0320	K 320	70 x 420 mm
545.41.00	9519.0126.0080	K 80	115 x 230 mm
545.41.01	9519.0126.0120	K 120	115 x 230 mm
545.41.02	9519.0126.0180	K 180	115 x 230 mm
545.41.03	9519.0126.0240	K 240	115 x 230 mm
545.41.04	9519.0126.0320	K 320	115 x 230 mm

ARBEITSSCHUTZ

ABDECKEN

LACKIERPISTOLEN

SCHLEIFMITTEL

SCHLEIFMASCHINEN

POLIERSYSTEME

STAUBABSAUGUNG

WERKSTATT-AUSRÜSTUNG

ZUBEHÖR, VERBRAUCHSMATERIAL

CHEMISCHE PRODUKTE

## Interface-Pad



ART.-NR.	BESTELL-NR.	BESCHREIBUNG	INHALT
545.02.56	0020.5886SE	ø 150 mm, 10 mm	2
545.12.30	0020.7430	ø 150 mm, 5 mm	1

## Stützteller für siafast Scheiben



■ ø 150 mm



ART.-NR.	BESTELL-NR.	BESCHREIBUNG
545.00.47	0020.5740	soft, 5/16" und M8
545.00.48	0020.5741	hart, 5/16" und M8
545.60.10	0020.6734	gelb soft, 5/16", 15/54-Loch

## Intermedia Pad / Zubehör zum Pad



■ Protection Disc zum Schutz vor Staub und Feuchtigkeit



ART.-NR.	BESTELL-NR.	BESCHREIBUNG	INHALT
545.02.57	0020.0269SE	ø 77 mm, Intermedia Pad	2
545.24.53	0020.3453	ø 150 mm, Siaair Zwischenpad	1

## Siaflap Siafix Minifächerscheiben



■ Fächerschleifscheiben  
■ Durchmesser: 50 mm



ART.-NR.	BESTELL-NR.	KÖRNUNG
545.00.97	0020432301	40
545.26.98	0020.4324.01	60
545.26.99	0020.4325.01	80





## Druckluft-Exzentrerschleifer



**BOSCH**  
Technik fürs Leben

- besonders leicht, leise und vibrationsarm
- zur Sicherung von hohen Standzeiten werden die Maschinen extremen Belastungstests der Bosch Power-Tool Qualitätsprüfung unterzogen

### Technische Daten:

- Telleraufnahme 5/16"
- Drehzahl 12.000 U/min
- Gewicht 0,61 kg bzw. 0,71 kg



ART.-NR.	BESTELL-NR.	TELLER Ø	HUB
545.70.02	0 607 350 198	80 mm	2,5 mm
545.70.00	0 607 350 200	150 mm	2,5 mm
545.70.01	0 607 350 199	150 mm	5 mm

## Elektro-Exzentrerschleifer

powered by  
**FESTOOL**  
Automotive Systems

### »ETS EC 150«

- lange Lebensdauer durch EC-Technik und hartmetallbestückte Tellerbremse
- bester Arbeitsschutz durch Vibrations- und Absaugerkennung
- kompakte Bauweise und nur 1,2 kg Gewicht für beste Arbeitsergonomie

### Anwendungsschwerpunkte:

- 3 mm Hub: Fein- und Endschliff von Füller
- 5 mm Hub: Grob- und Zwischenschliff von Spachtel

### Technische Daten:

- Leistungsaufnahme 400 W
- Drehzahl Exzenterbewegung 6.000-10.000 min<sup>-1</sup>
- Schleifhub 3 mm bzw. 5 mm
- auswechselbarer Schleifteller ø 150 mm
- Anschluss Staubabsaugung ø 27 mm
- Gewicht 1,2 kg



ART.-NR.	BESTELL-NR.	HUB
640.00.39	202779	3 mm
640.00.38	202783	5 mm

## Getriebe-Exzentrerschleifer

powered by  
**FESTOOL**  
Automotive Systems

### »ROTEX RO 90 DX«

- der Runde, der auch in Ecken schleift
- vier Geräte in einem: Hoher Abtrag im Grobschliff mit ROTEX Kurvenbahn, superfeines Schleifbild im Zwischen- und Feinschliff, saubere Ecken mit dem Deltaschleifschuh und glänzende Ergebnisse beim Polieren
- langlebig durch robuste Exzenterwellenlagerung,
- doppelt abgedichtetes Getriebe und staubarm aufgehängte Schalter

### Technische Daten:

- Leistungsaufnahme 400 W
- Drehzahl ROTEX Kurvenbahn 260-520 min<sup>-1</sup>
- Drehzahl Exzenterbewegung 3.500-7.000 min<sup>-1</sup>
- Schleifhub 3 mm
- FastFix Schleifteller ø 90 mm
- Anschluss Staubabsaugung ø 27 mm
- Gewicht 1,5 kg



ART.-NR.	BESTELL-NR.
640.00.40	202776

## Getriebe-Exzentrerschleifer

powered by  
**FESTOOL**  
Automotive Systems

### »ROTEX RO 150«

- das originale 3-in-1-Prinzip mit starkem Gerätekonzept
- drei Geräte in einem: Starker Abtrag im Grobschliff, superfeines Schleifbild im Feinschliff, perfekt glänzende Oberflächen beim Polieren
- ROTEX Kurvenbahn für komfortables Polieren – die reduzierte Drehzahl hält die Temperatur selbst beim starken RO 150 niedrig, Wolkenbildung und Wegspritzen des Poliermittels werden verhindert
- FastFix Schleiftellerwechsel, werkzeuglos
- Multi-Jetstream Prinzip für höchste Staubabsaugung bei maximaler Schleifleistung

### Technische Daten:

- Leistungsaufnahme 720 W
- Drehzahl ROTEX Kurvenbahn 320-660 min<sup>-1</sup>
- Drehzahl Exzenterbewegung 3.300-6.800 min<sup>-1</sup>
- Schleifhub 5 mm
- FastFix Schleifteller ø 150 mm
- Anschluss Staubabsaugung ø 27 mm
- Gewicht 2,3 kg



ART.-NR.	BESTELL-NR.
640.00.16	202770



## Druckluft-Exzentrerschleifer

### »LEX 3 77«

powered by  
**FESTOOL**  
Automotive Systems

- sehr robuste Konstruktion sichert hohe Lebensdauer, geringe Servicenotwendigkeit und spart Kosten
- angenehmes Arbeitsgeräusch, niedrige Vibrationswerte und diffuse Ablufführung im Einsatz mit Druckluftschlauch schonen die Gesundheit des Anwenders
- geringer Druckluftverbrauch sorgt für hohe Kostenersparnis

#### Anwendungsschwerpunkte:

- Finish-Schliff
- An- und Ausschleifen von Übergängen bei Spot Repair/ Blending kleiner Flächen

#### Technische Daten:

- Betriebsdruck (Fließdruck) 6 bar
- Arbeitshübe 21.000 min<sup>-1</sup>
- Drehzahl Exzenterbewegung 10.500 min<sup>-1</sup>
- Luftverbrauch bei Nennlast 270 l/min
- Schalldruckpegel 72 dB [A]
- Schleifteller-ø 77 mm
- Schleifhub 2,5 mm
- Gewicht 0,7 kg



ART.-NR.	BESTELL-NR.
640.00.32	202793

## Druckluft-Exzentrerschleifer

### »LEX 3 150«

powered by  
**FESTOOL**  
Automotive Systems

- geringer Druckluftverbrauch sorgt für hohe Kostenersparnis
- niedrige Vibrationswerte und angenehmes Arbeitsgeräusch schonen die Gesundheit
- Kombination mit IAS 3 light Schlauch vereinfacht die permanente Absaugung, sorgt für bestes Arbeitsergebnis und schont die Gesundheit

#### Anwendungsschwerpunkte:

- 3 mm Hub: Fein- und Endschliff von Füller
- 5 mm Hub: Grob- und Zwischenschliff von Spachtel
- 7 mm Hub: Grobschliff planer Flächen

#### Technische Daten:

- Betriebsdruck (Fließdruck) 6 bar
- Schleifhub 3 mm / 5 mm / 7 mm
- Luftverbrauch bei Nennlast 290 l/min
- Schleifteller-ø 150 mm
- Gewicht 1,0 kg
- Schalldruckpegel 72 dB [A]



ART.-NR.	BESTELL-NR.	HUB
640.00.33	202795	3 mm
640.00.34	202796	5 mm
640.00.35	202797	7 mm

## Schleifteller »ST-STF«

powered by  
**FESTOOL**  
Automotive Systems

- hohe Kantenfestigkeit
- geeignet für ETS 150, ETS EC 150, LEX 3 150 und WTS 150/7
- stark temperaturbeständiger Grat
- Multi-Jetstream erhöht Luftstrom
- Durchmesser 150 mm
- Anschlussgewinde M8



ART.-NR.	BESTELL-NR.	BESCHREIBUNG
572.14.01	202708	extra weich
572.14.02	202710	hart
572.14.00	202709	weich

## Interface-Pad IP-STF

powered by  
**FESTOOL**  
Automotive Systems

- weiches Pad für Rundungen und Kurven
- Kletthaftungssystem für schnellen Wechsel der Schleifscheiben
- erhöhter Luftstrom führt zu einem kühleren Betrieb
- bietet optimale Dicke zum Schleifen von abgerundeten Bereichen
- Durchmesser 150 mm



ART.-NR.	BESTELL-NR.	DICKE	INHALT
572.14.20	202662	5 mm	2
572.14.21	202646	15 mm	1

ARBEITSSCHUTZ

ABDECKEN

LACKIERPISTOLEN

SCHLEIFMITTEL

SCHLEIFMASCHINEN

POLIERSYSTEME

STAUBABSAUGUNG

WERKSTATT-AUSRÜSTUNG

ZUBEHÖR, VERBRAUCHSMATERIAL

CHEMISCHE PRODUKTE

## Trennschleifer

- empfohlen für präzise Trennschnitte auf Karosserieblechen (z.B. Fahrzeugsäulen)
- rutschfestes 3M™ Gripping-Material
- hohe Handlichkeit

### Technische Daten:

- Drehzahl 25.000 U/min
- Betriebsdruck 6 bar
- Gewicht 0,95 kg
- Leistung 1 PS
- ø 76 mm



ART.-NR.	BESTELL-NR.
567.01.70	33579

## Roloc™ Pistolenschleifer

- besonders empfehlenswert in Kombination mit Scotch-Brite™ Produkten
- leichte und handliche Konstruktion
- geringe Lautstärkenentwicklung
- für zielgenaue Schleifarbeiten

### Technische Daten:

- Drehzahl 18.000 U/min
- variable Drehzahlregulierung
- inkl. 50 mm Roloc™ Stützteller
- Betriebsdruck 6 bar
- Gewicht 0,81 kg
- ø 50 mm
- 0,45 PS
- Gewinde ¼"



ART.-NR.	BESTELL-NR.
567.01.20	33577

## Feilenbandmaschine

Handliche und robuste Feilenbandmaschine – ideal für Abtrags-, Entgratungs-, Reinigungs- und Finisharbeiten.

- 0,65 PS
- 17.000 U/min
- kompakt, robust und leistungsstark
- leichte Drehzahlregulierung (seitlich bzw. per Griff)
- Perfect Grip Gehäuse
- perfekt abgestimmt auf 3M Cubitron™ II Feilenbänder



ART.-NR.	BESTELL-NR.
567.01.14	33575
567.99.03	51419

## Mini-Druckluft-Exzentrerschleifer

- zum Entfernen von Einschlüssen und Fehlstellen auf kleinen Flächen

### Technische Daten:

- Durchmesser 32 mm
- Drehzahl 8.000 U/min
- ausgestattet mit dem Roloc-Stützteller System



ART.-NR.	BESTELL-NR.
567.03.16	28737

## Exzenterschleifer

### »DEROS 325CV« + »DEROS 350CV«

- Lösung für schwer erreichbare Stellen
- hervorragende Performance

#### Technische Daten:

- Durchmesser 77 mm
- Drehzahl 4.000 – 10.000 U/min
- Gewicht 0,8 kg
- Typ: elektrisch
- Leistung 250 W

MIRKA



ART.-NR.	BESTELL-NR.	HUB	MODELL
573.40.05	MID3252011	2,5 mm	DEROS 325CV
573.40.06	MID3502011	5 mm	DEROS 350CV

## Exzenterschleifer

### »DEROS 625CV« + »DEROS 650CV«

- konstante Geschwindigkeit, selbst unter hohem Druck
- wartungsarm, ultrazuverlässig und langlebig
- integrierter Schwingungssensor mit Bluetooth®-Konnektivität
- Vibrationswerte können in der »myMirka«-App abgelesen werden

#### Technische Daten:

- Durchmesser 150 mm
- Drehzahl 4.000 – 10.000 U/min
- Gewicht 1 kg
- Typ: elektrisch
- Leistung 350 W

MIRKA



ART.-NR.	BESTELL-NR.	HUB	MODELL
573.40.08	MID6252022	2,5 mm	DEROS 625CV
573.40.09	MID6502022	5 mm	DEROS 650CV

## Exzenterschleifer »ROS 325NV«

- eignet sich besonders für Spot Repair
- garantiert das perfekte Finish

#### Technische Daten:

- Hub 2,5 mm
- Durchmesser 77 mm
- Drehzahl 12.000 U/min
- Gewicht 0,51 kg
- Typ: pneumatisch
- Luftverbrauch 481 l/min
- Luftdruck 6,2 bar
- Gewicht 0,57 kg

MIRKA



ART.-NR.	BESTELL-NR.
573.40.21	8993320111

## Exzenterschleifer

### »ROS 625CV« + »ROS 650CV«

- staubfreies Schleifen
- für generelle Schleifarbeiten auf verschiedensten Oberflächen

#### Technische Daten:

- Durchmesser 150 mm
- Drehzahl 12.000 U/min
- Gewicht 0,85 kg
- Typ: pneumatisch
- Luftverbrauch 481 l/min
- Luftdruck 6,2 bar
- Hub 2,5 mm/ 5 mm

MIRKA



ART.-NR.	BESTELL-NR.	HUB	MODELL
573.40.24	8993025111	2,5 mm	ROS 625CV
573.40.26	8993000111	5 mm	ROS 650CV

ARBEITSSCHUTZ

ABDECKEN

LACKIERPISTOLEN

SCHLEIFMITTEL

SCHLEIFMASCHINEN

POLIERSYSTEME

STAUBABSAUGUNG

WERKSTÄTT-AUSRÜSTUNG

ZUBEHÖR, VERBRAUCHSMATERIAL

CHEMISCHE PRODUKTE

**Schwingschleifer »DEOS 383CV«****MIRKA**

- leistungsstarker und kompakter elektrischer Schwingschleifer
- eignet sich besonders für den Füllerschleif
- integrierter Schwingungssensor mit Bluetooth®-Konnektivität
- Vibrationswerte können in der »myMirka«-App abgelesen werden

**Technische Daten:**

- Hub 3 mm
- Abmessung 70 mm x 198 mm
- Drehzahl 5.000 – 10.000 U/min
- Gewicht 1 kg
- Typ: elektrisch
- Leistung 250 W



ART.-NR.	BESTELL-NR.
573.40.00	MID3830201

**Schwingschleifer »OS 383CV«****MIRKA**

- besonders für kleine und mittelgroße Oberflächen geeignet

**Technische Daten:**

- Hub 3 mm
- Abmessung 70 mm x 198 mm
- Drehzahl 10.000 U/min
- Gewicht 0,96 kg
- Typ: pneumatisch
- Luftverbrauch 453 l/min
- Luftdruck 6,2 bar



ART.-NR.	BESTELL-NR.
573.40.31	8991500111

**Blütenschleifer »AOS-B 130NV« +  
»AROS-B 150NV«****MIRKA**

- kleine, bürstenlose batteriebetriebene Spot-Repair-Schleifmaschine
- leistungsstark und kabellos
- für generelle Schleifarbeiten auf verschiedensten Oberflächen

**Technische Daten:**

- Durchmesser 32 mm
- Drehzahl 4.000 – 8.000 U/min
- Gewicht 0,57 kg
- Typ: Akku
- Laufzeit 16 Stunden
- Ladezeit 45 Minuten
- Gewicht 0,56 kg



ART.-NR.	BESTELL-NR.	HUB	MODELL
573.40.32	8991230312	3 mm	AOS-B 130NV
573.40.33	8991150312	5 mm	AROS-B 150NV

**Schleifteller****MIRKA**

- Durchmesser 150 mm
- Gewinde 5/16"
- Härte: medium



ART.-NR.	BESTELL-NR.	LOCHUNG
573.52.00	8292605011	48-Loch
573.52.02	8295692111	51-Loch

**Schutzauflage****MIRKA**

- geeignet für Schleifteller
- verlängert die Lebensdauer des Schleifteller
- Durchmesser 150 mm
- Lochung 67-Loch
- Inhalt 5 Stück

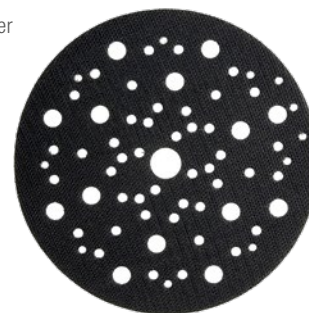

ART.-NR.	BESTELL-NR.
573.52.32	8295610111

## Einhand-Exzentrerschleifer »RA 75«

Aufgrund der besonderen Form und Abmessung des Schleiftellers sind große Zeit- und Verbrauchsmaterial-Einsparungen möglich. Das Maschinengehäuse gestattet eine optimale Sicht auf die bearbeiteten Partien. Lieferung mit Soft-Schleifteller zur Verbesserung der Ergiebigkeit der Mikro-Schleifmittel.

- sehr leicht und präzise, ausgelegt für schnelles Bearbeiten von kleinen ebenen bzw. gewölbten Flächen
- ideal für Spot-Repair-Arbeiten

### Technische Daten:

- Hub 3 mm
- Durchmesser 75 mm
- Drehzahl 0 – 11.000 U/min
- Gewicht 0,68 kg
- Typ: pneumatisch
- Luftverbrauch 380 l/min
- Luftdruck 6,2 bar



ART.-NR.	BESTELL-NR.
626.01.11	RA 75



## Einhand-Exzentrerschleifer »Skorpio III«

Die Skorpio III ist das, was jeder Anwender von Exzentrerschleifern erwartet: ein äußerst ruhiges Werkzeug, mit großer Leistung und geringer Vibration. Die neu gestaltete Skorpio III ist der ruhigste Einhandexzentrerschleifer seiner Klasse. Die Auswahl an verschiedenen Hüben wird jeder Anwendung gerecht. Das Gehäuse mit Antirutschgummi sorgt für festen Grip. Der Drosselhebel ist entworfen worden, um das Handgelenk und die Handhabung perfekt auf das Werkzeug abzustimmen. Die perfekte Balance des Werkzeuges und das neue Doppellager sorgen für niedrigste Vibrationen und lange Lebensdauer.

### Technische Daten:

- Durchmesser 150 mm
- Drehzahl 0 – 11.000 U/min
- Gewicht 0,8 kg
- Typ: pneumatisch
- Luftverbrauch 340 l/min
- Luftdruck 6,2 bar



ART.-NR.	BESTELL-NR.	HUB
626.00.37	RH353A	3 mm
626.00.38	RH356A	6 mm
626.00.39	RH359A	9 mm



## Random-Exzentrerschleifer ER305TE/STD

Der Random-Exzentrerschleifer zeichnet sich durch die ergonomische Form und die hohe Geräuschlosigkeit aus. Er bietet aufgrund der weichen Abdeckung und einem Auswuchtsystem mit sehr geringen Vibrationen einen sicheren Halt und gelenkfreundliche Arbeitsbedingungen.

### Technische Daten:

- Hub 5 mm
- Durchmesser 150 mm
- Drehzahl 5.000- 10.000 U/min
- Gewicht 1,8 kg
- Typ: elektrisch
- Leistung 350 W



ART.-NR.	BESTELL-NR.
626.00.89	ER305TE/STD



## Exzentrerschleifer »Skorpio E2«

Der neue Skorpio E ist der erste elektrische Exzentrerschleifer mit fortschrittlicher bürstenloser Motortechnologie. Der hocheffiziente bürstenlose Motor bietet kraftvolle Leistung für nahezu jede Anwendung und hält die Geschwindigkeit auch bei starker Belastung aufrecht. Die Maschine verfügt darüber hinaus über eine optimierte ergonomische Konstruktion für eine mühelose Handhabung und gewährleistet mit ihrer unvergleichlichen Manövrierbarkeit und perfekten Balance präzise und effiziente Schleifergebnisse. Zudem ist die Maschine leise, extrem leicht und dank ihrer geringen Vibration komfortabel zu bedienen.

### Technische Daten:

- Durchmesser 150 mm
- Drehzahl 4.000 – 10.000 U/min
- Gewicht 1,2 kg
- Typ: elektrisch
- Leistung 250 W



ART.-NR.	BESTELL-NR.	HUB
626.00.97	RX253A	3 mm
626.00.96	RX256A	6 mm



ARBEITSSCHUTZ

ABDECKEN

LACKIERPISTOLEN

SCHLEIFMITTEL

SCHLEIFMASCHINEN

POLIERSYSTEME

STAUBABSAUGUNG

WERKSTATT-AUSRÜSTUNG

ZUBEHÖR, VERBRAUCHSMATERIAL

CHEMISCHE PRODUKTE

**Exzentrerschleifer »ER 03/05TE«**

RUPES

Anordnung des Motors auf der vertikalen Achse zur Gewährleistung von Stabilität und Steuerbarkeit. Exzenterbewegung zur Gewährleistung bester Schleifergebnisse. Ausstattung mit Antispinning-System zur Erreichung einer schrittweisen Beschleunigung des Schleiftellers in der Startphase, um Kratzer auf der Oberfläche zu vermeiden. Elektronisches Modul mit Drehzahlsensor zur Konstanthaltung der Drehzahl unter allen Arbeitsbedingungen. Ergonomischer Griff mit versenkter Einschalttaste.

- integrierte Eigenabsaugung
- vorgerüstet mit einem Drehanschluss für Absaugsysteme

**Technische Daten:**

- Durchmesser 150 mm
- Drehzahl 5.000 – 10.000 U/min
- Gewicht 2,1 kg
- Typ: elektrisch
- Leistung 450 W



ART.-NR.	BESTELL-NR.	HUB
626.04.25	ER 03TE	3 mm
626.04.27	ER 05TE	5 mm

**Exzentrerschleifer »TA 6A«**

RUPES

Ergonomisch, leicht und kraftvoll. Der TA 6A führt mit »Triple Action« (Dreifachwirkung) eine innovative Technologie ein. Die zufällige Umlaufbewegung des pneumatischen Werkzeugs in Kombination mit der doppelten Wirkung, kombiniert mit einer epizyklischen Unterersetzung, um ein Drehmoment und eine Beständigkeit zu erreichen, die bisher mit Druckluftwerkzeugen nicht möglich waren.

**Technische Daten:**

- Hub 6 mm
- Durchmesser 150 mm
- Drehzahl 0 – 8.000 U/min
- Gewicht 1,3 kg
- Typ: pneumatisch
- Luftverbrauch 400 l/min
- Luftdruck 6,2 bar



ART.-NR.	BESTELL-NR.
626.00.71	TA 6A

**Exzentrerschleifer »TA 562AN«**

RUPES

- vielseitig und leicht im Einsatz, konzipiert für die Bearbeitung von großen Flächen
- sehr begrenzte Vibrationen dank optimaler Auswuchtung
- gute Materialabtragsleistung dank 5 mm Schleifhub
- Ventil zur Drehzahlregelung
- vorgerüstet für den Anschluss an Absaugsysteme
- mit der Saugkraftregulierung wird der Effekt des Ansaugens des Schleiftellers auf der Oberfläche ausgeschaltet
- optimal für die Bearbeitung von großen Flächen
- Vorbereiten von Oberflächen, Finishing von Grundmaterialien, Schleifen von Spachtelflächen

**Technische Daten:**

- Hub 5,2 mm
- Durchmesser 200 mm
- Drehzahl 4.000 – 10.000 U/min
- Gewicht 2 kg
- Typ: pneumatisch
- Luftverbrauch 400 l/min
- Luftdruck 6,2 bar



ART.-NR.	BESTELL-NR.
626.02.02	TA562AN

**Mini-Schwingschleifer »LD 30«**

RUPES

Das abgewinkelte Gehäuse gewährleistet, dass die Maschine optimal in der Hand liegt und die bearbeiteten Partien sichtbar sind.

- schnelle Entfernung von Lackfehlstellen wie Staubeinschlüsse und Läufer
- Benutzung mit Mikro-Schleifmittel 30 P3000 und 9 µ

**Technische Daten:**

- Hub 1,5 mm
- Durchmesser 30 mm
- Drehzahl 7.500 U/min
- Gewicht 0,65 kg
- Typ: pneumatisch
- Luftverbrauch 130 l/min
- Luftdruck 6,2 bar



ART.-NR.	BESTELL-NR.
626.04.00	LD 30

## Schwingschleifer »SL 42AES«

Leistungsstarke und gut ausgewuchteter Schwingschleifer, ausgelegt für das Planen von Oberflächen. Elektronisches Modul mit Drehzahlregelung und Überlaststeuerung. Vorgerüstet für den Anschluss an Absaugsysteme. Mit der Saugkraftregulierung wird der Effekt des »Ansaugens« der Schleifplatte auf der Oberfläche vermieden.

- optimales Bearbeiten von Profilen, Karosserieteilen und Flächen, die eine Wölbung mit großem Radius aufweisen
- hohe Abtragsleistung
- ausgestattet mit Multihole-Klettschleifplatte aus Gummi für optimale Absaugung (400 x 70 mm)

### Technische Daten:

- Hub 4,8 mm
- Abmessung 70 mm x 400 mm
- Drehzahl 3.000 – 7.000 U/min
- Gewicht 2,9 kg
- Typ: elektrisch
- Leistung 550 W



ART.-NR.	BESTELL-NR.
626.02.51	SL42AES/STD



## Schwingschleifer »SSPF«

Robust und betriebssicher, Motor mit Getriebeübersetzung zur korrekten Schwerpunktpositionierung in einer Achse mit der Schleifplatte. Hohe Abtragsleistung. Leistungsstarkes Kühlsystem mit Staubschutzfilter. Schleifmaschine mit Gummischleifplatte und Klemmvorrichtung für Rollenschleifpapier.

- Anschleifen oder Planen von Oberflächen
- Lackentfernung auf Holz
- Vorbereiten von Oberflächen für Verputzarbeiten
- Polieren von gespachtelten Flächen
- Schleifen von Grundanstrichen und großen Flächen
- ausgestattet mit Multihole-Schleifteller aus Gummi für optimale Absaugung (225 x 115 mm)

### Technische Daten:

- Hub 5 mm
- Abmessung 115 mm x 225 mm
- Drehzahl 6.000 U/min
- Gewicht 3,6 kg
- Typ: elektrisch
- Leistung 350 W



ART.-NR.	BESTELL-NR.
626.01.78	SSPF



## Schwingschleifer »SLP 41A«

Für das Anschleifen und Planen von Oberflächen ausgelegt. Hohe Abtragsleistung dank einer optimalen Kombination aus Drehzahl, Schleifplattenabmessungen und Schleifhub. Vorgerüstet für den Anschluss an Absaugsysteme. Mit der Saugkraftregulierung wird der Effekt des Ansaugens der Schleifplatte auf der Oberfläche ausgeschaltet.

- ausgestattet mit Multihole-Klettschleifplatte aus Gummi für optimale Absaugung (70 x 400 mm)

### Technische Daten:

- Hub 4,8 mm
- Abmessung 115 mm x 210 mm
- Drehzahl 4.000 – 10.000 U/min
- Gewicht 2,4 kg
- Typ: pneumatisch
- Luftverbrauch 400 l/min
- Luftdruck 6,2 bar



ART.-NR.	BESTELL-NR.
626.02.45	SLP 41A



## Einhand-Schwingschleifer »RE 21ALN«

- universell nutzbar zum Schleifen und Vorbereiten von Blechen und Grundmaterialien
- optimales Bearbeiten von schwer zugänglichen Stellen, z.B. Profilen und Karosseriefleichen, die eine Wölbung mit hohem Radius aufweisen
- Vorbereitung von Grundmaterialien und Spachtelflächen
- ideal zur Bearbeitung von mittleren / kleinen Partien

### Technische Daten:

- Hub 3 mm
- Abmessung 70 mm x 198 mm
- Drehzahl 0 – 11.000 U/min
- Gewicht 0,85 kg
- Typ: pneumatisch
- Luftverbrauch 360 l/min
- Luftdruck 6,2 bar



ART.-NR.	BESTELL-NR.
626.05.74	RE 21 ALN



ARBEITSSCHUTZ

ABDECKEN

LACKIERPISTOLEN

SCHLEIFMITTEL

SCHLEIFMASCHINEN

POLIERSYSTEME

STAUBABSAUGUNG

WERKSTATT-AUSRÜSTUNG

ZUBEHÖR, VERBRAUCHSMATERIAL

CHEMISCHE PRODUKTE

**Klettstützteller**

- hart
- ungelocht
- Gewinde M14
- 150 mm



ART.-NR.	BESTELL-NR.
626.03.01	992.600

**Klettstützteller**

- hart
- Multihole
- ø 150 mm



ART.-NR.	BESTELL-NR.	GEWINDE
626.03.08	981.500/5	M8

**Klettstützteller**

- hart
- 6 + 8 + 1 Loch
- ø 150 mm



ART.-NR.	BESTELL-NR.
626.04.42	902.154

**Klettstützteller**

- hart
- Multihole
- ø 150 mm



ART.-NR.	BESTELL-NR.	GEWINDE
626.03.09	981.600/5	5/16"

**Klettstützteller**

- hart
- Multihole
- Gewinde M8
- ø 150 mm



ART.-NR.	BESTELL-NR.
626.03.02	981.340N/5

**Klettstützteller**

- ungelocht
- Gewinde M14
- ø 75 mm



ART.-NR.	BESTELL-NR.
626.03.18	990.015

**Klettstützteller**

- weich
- ungelocht
- Gewinde 5/16"
- ø 75 mm



ART.-NR.	BESTELL-NR.
626.03.21	990.003

**Klettstützteller**

- hart
- 8-Loch
- ø 200 mm



ART.-NR.	BESTELL-NR.
626.00.11	912.279



## Elektroexzenter »Delmeq«

- 7-stufige Geschwindigkeitsvorwahl von 4.000 bis 10.000 U/min
- bürstenloser Motor 230V / < 350W
- kein externer Transformator notwendig
- solide fixierte Kabelverbindung
- Zentralabsaugung



ART.-NR.	BESTELL-NR.	TELLER Ø	HUB
545.00.99	706522	80 mm	2,5 mm
545.00.98	706502	150 mm	2,5 mm
545.70.15	706500	150 mm	5 mm

## Schwingschleifer »Delmeq«

- 7-stufige Geschwindigkeitsvorwahl von 4.000 bis 10.000 U/min
- bürstenloser Motor 230V / < 350W
- kein externer Transformator notwendig
- solide fixierte Kabelverbindung
- Zentralabsaugung
- Hub 3 mm
- Schleifplatte 70 x 198 mm



ART.-NR.	BESTELL-NR.
545.01.01	706535



ARBEITSSCHUTZ

ABDECKEN

LACKIERPISTOLEN

SCHLEIFMITTEL

SCHLEIFMASCHINEN

POLIERSYSTEME

STAUBABSAUGUNG

WERKSTATT-AUSRÜSTUNG

ZUBEHÖR, VERBRAUCHSMATERIAL

CHEMISCHE PRODUKTE



# LACKPROFI

plus

## WIR BRINGEN FARBE IN IHRE WERKSTATT!

### HABEN WIR IHR INTERESSE GEWECKT?

Dann sprechen Sie mit Ihrem Außendienstmitarbeiter  
oder wenden Sie sich an: [lack-profi@wm.de](mailto:lack-profi@wm.de)

WMSE

### IHRE VORTEILE ALS PARTNER.

Jetzt LACKPROFI plus Partner werden!

#### FORTBILDUNG

- + Weiterbildung Ihrer Mitarbeiter im
- + hauseigenen Lackkompetenzzentrum

#### BUSINESS

- + Rechtsberatung und Reparaturfinanzierung
- + Mobilitätsgarantien und Versicherungen
- + Werkstattersatzwagen
- + Werkstattplanung und Prozessoptimierung

#### MARKETING

- + Professioneller Internetauftritt
- + Außengestaltung
- + Werbemittel und Berufsbekleidung

## Rotationspolierer »SHINEX RAP 150«

powered by  
**FESTOOL**  
Automotive Systems

- SHINEX RAP 150-14 FE für die gängigsten Polieranwendungen, SHINEX RAP 150-21 FE für Polieren bei hoher Drehzahl und geringem Druck auf die Maschine

### Technische Daten:

- Leistungsaufnahme 1.200 W
- Leerlaufdrehzahl 600-1.400 min<sup>-1</sup> bzw. 900-2.100 min<sup>-1</sup>
- max. Polierteller-ø 150 mm
- Werkzeugspindel M14
- Gewicht 2,1 kg



ART.-NR.	BESTELL-NR.	DREHZAHL
640.00.42	202764	bis 1.400 U/min
640.00.43	202765	bis 2.100 U/min

## Poliermaschine

**MIRKA**

### »RPS-300CV«

- leichte und ergonomische Poliermaschine
- kann sowohl als Polier- als auch Schleifmaschine verwendet werden.
- ideal geeignet für Spot-Repair

### Technische Daten:

- Hub rotierend
- Durchmesser 77 mm
- Drehzahl 3.000 U/min
- Gewicht 0,63 kg
- Typ: pneumatisch
- Luftverbrauch 481 l/min
- Luftdruck 6,2 bar



ART.-NR.	BESTELL-NR.
573.40.43	8992340111

## Poliermaschine

**MIRKA**

### »AP-300NV«

- leichte und ergonomische Poliermaschine
- geringes Vibrationsniveau
- ideal geeignet für Spot-Repair

### Technische Daten:

- Hub rotierend
- Durchmesser 77 mm
- Drehzahl 3.200 U/min
- Gewicht 0,66 kg
- Typ: pneumatisch
- Luftverbrauch 626 l/min
- Luftdruck 6,2 bar



ART.-NR.	BESTELL-NR.
573.40.42	8992340311

## Akku- Poliermaschine

**MIRKA**

### »ARP-B« + »AROP-B«

- klein, leicht und ergonomisch
- stark und effizient
- niedriger Geräuschpegel

### Lieferumfang:

- Ersatzakku + Ladegerät



ART.-NR.	BESTELL-NR.	HUB	DREHZAHL	MODELL
573.40.36	8991000311	rotierend	max. 2.200 U/min	ARP-B
573.40.37	8991012311	12 mm	max. 7.000 U/min	AROP-B

ARBEITSSCHUTZ

ABDECKEN

LACKIERPISTOLEN

SCHLEIFMITTEL

SCHLEIFMASCHINEN

POLIERSYSTEME

STAUBABSAUGUNG

WERKSTATT-  
AUSRÜSTUNG

ZUBEHÖR, VER-  
BRAUCHSMATERIAL

CHEMISCHE  
PRODUKTE

**Poliermaschine »PS1437«****MIRKA**

- leistungsstarker Elektromotor mit hohem Drehmoment
- Vorauswahl der Drehzahl macht es möglich, die exakte Geschwindigkeit für das Polieren zu erzeugen
- inkl. Bügelhandgriff und einen Seitengriff für eine bessere Kontrolle bei der Arbeit

**Technische Daten:**

- Hub rotierend
- Durchmesser 150 mm
- Drehzahl 1.100 – 3.700 U/min
- Gewicht 1,9 kg
- Typ: elektrisch
- Leistung 1.400 W



ART.-NR.	BESTELL-NR.
573.40.40	8991300111

**BigFoot® Roto-Exzenter-Poliermaschine****»Mille LK 900 E«****RUPES**

Schließt die Lücke zwischen Rotations- und frei drehbaren Exzenterpolierern. Die Mille LK 900 E bietet ein perfektes Gleichgewicht zwischen Leistung, Ergonomie und Anwendungsmöglichkeiten für Bediener, die eine Getriebelösung bevorzugen. Mit einem breiten Sortiment an neuen, innovativen Funktionen sowie einer revolutionären Rotationsbewegung im Uhrzeigersinn ermöglicht sie eine zuverlässige Defektentfernung, Flexibilität und konstante Leistung bei ergonomischem Design und effizientem Bedienkomfort.

**Technische Daten:**

- Hub 5 mm
- Drehzahl 265 – 535 U/min
- Gewicht 2,8 kg
- Typ: elektrisch
- Leistung 900 W



ART.-NR.	BESTELL-NR.
626.00.90	LK900E/STD

**Mini-Exzenter-Poliermaschine »LHR 75«****RUPES**

- Hochleistungsmotor mit hohem Drehmoment
- einzigartiges Design und ergonomischer Einschalthebel für sichere und komfortable Handhabung
- drehbarer Schalldämpfer für einen geringen Geräuschpegel bei maximaler Leistungserhaltung
- speziell perforierter Stützteller zur Reduzierung der Überhitzung mit Gewinde M6
- vorderes Gehäuse mit Soft-Auflage für bestes Handling
- der Griff aus durchsichtigem stoßfesten Polycarbonat ist von der Luftleitung vollkommen isoliert, um Strömungskälte zu vermeiden

**Technische Daten:**

- Hub 15 mm
- Drehzahl 0 – 11.000 U/min
- Gewicht 0,65 kg
- Typ: pneumatisch
- Luftverbrauch 320 l/min
- Luftdruck 6,2 bar



ART.-NR.	BESTELL-NR.
626.04.01	LHR 75

**BigFoot® Exzenter-Poliermaschine****»LHR 75E MINI«****RUPES**

Die Poliermaschine für schwierige Profile und für Spot-Bearbeitungen. Unersetzbar für den Teilkonstrukteur, der auch an schwierigen Bereichen immer ein perfektes Resultat erzielen möchte. Der Schwingkreis zu 12 mm ermöglicht die schnellen Ausführungen auf ausgedehnteren Oberflächen wie Stoßstangen, Stirnbrettern und ähnlichen Oberflächen.

**Technische Daten:**

- Hub 12 mm
- Drehzahl 4.000 – 5.500 U/min
- Gewicht 2,3 kg
- Typ: elektrisch
- Leistung 400 W



ART.-NR.	BESTELL-NR.
626.00.87	LHR75E/STD

## Winkel-Poliermaschine »LH 18ENS«



Neuer ergonomischer Griff für bequemes und sicheres Halten während der Bearbeitung

- Soft-Start-Funktion
- seitlicher Griff, rechts und links montierbar
- Zweifach-Untersetzungsgetriebe
- elektronische Drehzahlregelung
- ergonomischer Griff

### Technische Daten:

- Drehzahl 750 – 1.850 U/min
- Gewicht 2 kg
- Typ: elektrisch
- Leistung 1.100 W



ART.-NR.	BESTELL-NR.	BESCHREIBUNG
626.02.10	LH18ENS	Hub 15 mm

## BigFoot® Exzenter-Poliermaschine »Mark III«



Das ergonomische Design ermöglicht eine präzise Farbkorrektur mit vollem Komfort in schwer zugänglichen Bereichen. Gegenüber ihrem Vorgängermodell zeichnet sich die Mark III durch eine deutlich gesteigerte Leistung und einen geringeren Stromverbrauch aus.

Die Maschine ist für den professionellen Anwender konzipiert, der sich einen hervorragenden Kompromiss zwischen einem rasanten Arbeitsfortschritt und maximaler Sicherheit bei der Lackaufbereitung wünscht.

### Technische Daten:

- Gewicht 2,7 kg
- Typ: elektrisch
- Leistung 500 W



ART.-NR.	BESTELL-NR.	BESCHREIBUNG	DREHZAHL
626.00.68	LHR15III/STD	Hub 15 mm	2.000 – 5.000
626.00.70	LHR21III/STD	Hub 21 mm	3.000 – 4.500

## BigFoot® Winkel-Poliermaschine »LH 19E«



Durch den Motor mit hoher Drehkraft, das kompakte Design, die herausragende Ergonomie sowie das leichte Gehäuse ist die Poliermaschine eine der vielseitigsten und manövrierfähigsten Rotationspolierer auf dem Markt. Das leichte und leistungsstarke Design macht sie zur ultimativen Lösung für Rotationspolituren in einer Vielzahl von Branchen.

### Technische Daten:

- Drehzahl 450 – 1.700 U/min
- Gewicht 2,2 kg
- Akku
- Leistung 1.200 W



ART.-NR.	BESTELL-NR.
626.00.93	LH19E/STD

## BigFoot® Nano-Poliermaschine »iBrid«



Die neueste Poliermaschine ist mehr als nur Technologie; es ist eine Design-Philosophie, die uns in die künftigen Entwicklungen entführt. Die Maschine ist sowohl mit Akku- als auch 230-V-Netzstrom zu verwenden. 2 Akkus für stete Einsatzbereitschaft, Einsatzdauer 30 min., Ladezeit 15 min. Exzentrisch oder rotativ – durch den Anwender wählbar: Polieren – Schleifen – Reinigen – alles mit einem Gerät. Justierbarer Hub mittels Adapter zwischen 3 mm und 12 mm.

### Technische Daten:

- Drehzahl 2.000 – 5.000 U/min
- Gewicht 0,47 kg
- Typ: Akku
- Spannung VDC: 10,8-12 V



ART.-NR.	BESTELL-NR.	BESCHREIBUNG
626.00.95	HR81M/LUX	Kurzhalbs
626.00.94	HR81ML/LUX	Langhalbs

ARBEITSSCHUTZ

ABDECKEN

LACKIERPISTOLEN

SCHLEIFMITTEL

SCHLEIFMASCHINEN

POLIERSYSTEME

STAUBABSAUGUNG

WERKSTATT-AUSRÜSTUNG

ZUBEHÖR, VERBRAUCHSMATERIAL

CHEMISCHE PRODUKTE

## Perfect-It™ Reinigungsknete

**3M**

- sicheres Entfernen von Verunreinigungen durch Sprühnebel und Partikel
- Anwendung mit wasserbasiertem Schmiermittel
- für lackierte Oberflächen, Glas und Chrom
- Aufbewahrung in praktischem Behälter
- Inhalt 200 g



ART.-NR.	BESTELL-NR.
567.53.76	38070

## Perfect-it™ Schleifpaste Plus Extreme

**3M**

- hohe Schleifleistung
- entfernt bei der Lackaufbereitung Schleifkratzer
- sehr hoher Glanzgrad
- wird mit einem grünen Pad aufgetragen
- zum Entfernen zum Waschstraßenspuren



ART.-NR.	BESTELL-NR.	INHALT
567.03.18	51816	500 g
567.03.17	51815	1 kg

## Finesse-it™ Polierpaste Finishing Material

**3M**

- besonders geeignet für das Auspolieren leichter Schleifkratzer bei der Reparatur lackierter Oberflächen und Kunststoffoberflächen
- enthält kein Silikon und Ammoniak
- wasserbasierend
- leicht zu entfernen
- sehr feines Material
- zusätzlicher Glanz



ART.-NR.	BESTELL-NR.	INHALT
567.50.20	09639	1 l

## Perfect-it™ III Feinschleifpaste

**3M**

- zur Entfernung von leichten bis mittleren Oxidationsspuren und Kratzern
- auf Lack eingesetzt, um hier die originale Lackqualität wieder herzustellen
- gutes Aufwischverhalten
- feine Schleifleistung
- einfach von Oberflächen zu entfernen
- zum Entfernen von Oxidation sowie zum Abblenden feiner Farbkanten und geringfügiger Kratzer nach dem Planschleifen



ART.-NR.	BESTELL-NR.	INHALT
567.49.16	09375	1 l

## Perfect-it™ III Famous Finish

**3M**

- entfernt alle üblichen Lackdefekte in zwei kurzen Polierschritten ohne Padwechsel oder Einsatz weiterer Poliermittel
- geringer Zeitaufwand dank intuitiver Anwendung
- Zeit- und Kostenersparnis durch Vermeidung von Pad- und Materialwechseln



ART.-NR.	BESTELL-NR.	INHALT
567.51.70	51678	500 g
567.51.71	51677	1 kg

## Perfect-it™ III Extra Fine PLUS Schleifpaste

**3M**

- sehr gutes Aufwischverhalten
- silikonfrei
- zum Entfernen von Waschstraßenspuren
- feine Schleifleistung
- sehr hoher Glanzgrad
- wird mit einem gelben Pad aufgetragen



ART.-NR.	BESTELL-NR.	INHALT
567.17.47	51301	500 ml
567.17.48	80349	1 l

## Perfect-it™ III Anti-Hologramm-Politur

**3M**

- geeignet für alle Uni- und Metalllacke, besonders geeignet für dunkle und schwarze Farböne
- für den perfekten Tiefenglanz
- schnelle und sichere Entfernung von Hologrammen ohne Schlieren
- gute Verarbeitung und hervorragende Reinigung
- Finish ohne Wirbelspuren (Hologramme)
- wird mit einem blauen Pad aufgetragen



ART.-NR.	BESTELL-NR.	INHALT
567.23.39	51302	500 ml
567.23.40	50383	1 l

## Polish Rosa Hochleistungswachs

**3M**

- letzter Arbeitsschritt zum Schutz der hochglanzpolierten Lackoberfläche
- konserviert über den Zeitraum vieler Autowaschen
- bestes Abwischverhalten selbst nach langem Antrocknen
- größeres Verarbeitungsfenster
- längerer Schutz als bei silikonfreien Versiegelungen
- zusätzlicher Glanz und Schutz für Folien



ART.-NR.	BESTELL-NR.	INHALT
567.23.32	80345	1 l

## Finish-Kontrollspray

- zur Kontrolle zwischen den Finish-Arbeitsschritten
- entfernt ölige Rückstände der Politur
- zeigt so noch verbliebene Schleifriefen und ähnliche Polierfehler
- Inhalt 500 ml



3M

ART.-NR.	BESTELL-NR.
556.00.81	55535

## Kontrollpulver

Handblock und Kontrollpulver



3M

ART.-NR.	BESTELL-NR.	BESCHREIBUNG	VOLUMEN
556.05.78	09560	schwarz	50 g
556.05.79	50416	orange	50 g

## Scuff-it™ Mattierungsgel

- zum Reinigen, Entfetten und Mattieren
- von Karosserieteilen in einem Arbeitsgang
- extra feine Mikrokrystalle führen zu einer deutlichen Erhöhung des Schleifvermögens von Scotch-Brite Multi-Flex sowie den Scotch-Brite Mattierungsschwämmen
- 700-g-Flasche



3M

ART.-NR.	BESTELL-NR.
567.52.51	50018

## Glasreiniger

- streifenfreier Glanz auf allen Glasflächen
- bei hartnäckigen Verschmutzungen an Frontscheiben und Fenstern
- für alle Glasflächen, z.B. Frontscheiben, Fenster und Spiegel
- auch für Kunststoff, Vinyl, Chrom und Metall geeignet
- Inhalt 500 ml



3M

ART.-NR.	BESTELL-NR.
556.29.47	08631

## Perfect-it™ III Polierstützteller

3M

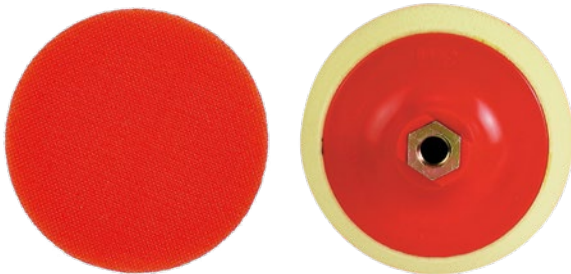

ART.-NR.	BESTELL-NR.	BESCHREIBUNG
567.49.65	09552	ø 125 mm M14
567.49.73	09553	ø 125 mm 5/8"

## Finesse-it™ Roloc™ Stützteller

- ø 75 mm

3M



ART.-NR.	BESTELL-NR.	BESCHREIBUNG
567.89.58	09997	6 mm Schaft
567.70.18	84998	M14 Innengewinde

## Perfect-it™ III Polierfell

- zur Verarbeitung aller Perfect-it III Schleifpasten
- verleiht der eingesetzten Schleifpaste mehr Leistung
- kletthaftend



3M

ART.-NR.	BESTELL-NR.	BESCHREIBUNG	INHALT
567.46.50	85084	ø 76 mm	1 Stück
567.52.37	01930SET	ø 133 mm	2 Stück

## Lammfell-Polierteller doppelseitig

- zur Verarbeitung aller Perfect-it III Schleifpasten
- verleiht der eingesetzten Schleifpaste mehr Leistung



3M

ART.-NR.	BESTELL-NR.	BESCHREIBUNG
567.88.18	05704	ø 200 mm
567.81.49	05512	Aufnahme-Adapter M14

ARBEITSSCHUTZ

ABDECKEN

LACKIERPISTOLEN

SCHLEIFMITTEL

SCHLEIFMASCHINEN

POLIERSYSTEME

STAUBABSAUGUNG

WERKSTATT-AUSRÜSTUNG

ZUBEHÖR, VERBRAUCHSMATERIAL

CHEMISCHE PRODUKTE

**Finesse-it™ Roloc™ Schaumstoffträger****3M**

- dient zur Aufnahme des Schaumstoff-Polierpads
- klett haftend



ART.-NR.	BESTELL-NR.	BESCHREIBUNG
567.89.41	09998	ø 75 mm

**Finesse-it™ Schaumstoff Polierpad****3M**

- zum Aufpolieren von Fehlstellen im Decklack mit Finesse-it Schleifpaste
- optimale Verarbeitung mit Roloc Schaumstoffträger
- klett haftend

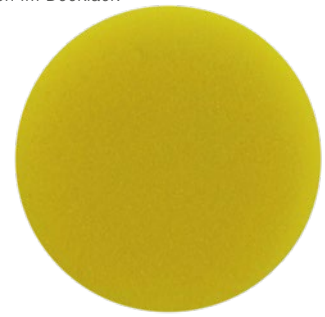

ART.-NR.	BESTELL-NR.	BESCHREIBUNG
567.89.25	09996	ø 75 mm

**Quick Connect Perfect-it™ III Polierschaum****3M**

- schneller Wechsel der Pads dank Quick Connect Adapter
- doppelseitig anwendbar
- optimale Zentrierung
- hohe Lebensdauer
- sauberes Arbeiten



ART.-NR.	BESTELL-NR.	BESCHREIBUNG
567.54.01	50878	doppelseitig, grün glatt ø 150 mm
567.54.00	50962	doppelseitig, grün genoppt ø 150 mm
567.54.02	50879	doppelseitig, gelb genoppt ø 150 mm
567.54.03	50880	doppelseitig, blau genoppt ø 150 mm
567.57.04	33034	doppelseitig, lila genoppt ø 150 mm
567.54.06	50874	doppelseitig, grün genoppt ø 216 mm
567.54.07	50875	doppelseitig, gelb genoppt ø 216 mm
567.54.05	50708	doppelseitig, blau genoppt ø 216 mm
567.54.08	33279	Lammfell ø 229 mm
567.54.04	33271	Quick Connect Adapter

**Perfect-it™ III Polierschaum grün****3M**

- klett haftend

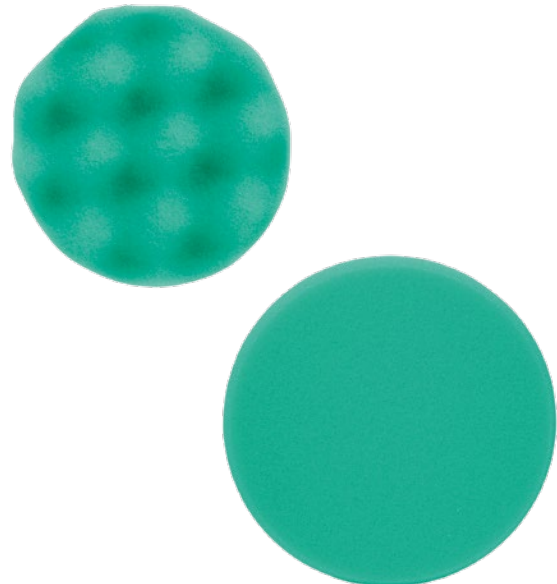

ART.-NR.	BESTELL-NR.	BESCHREIBUNG	INHALT
567.54.36	50499	ø 75 mm, genoppt	1
567.54.30	50487SET	ø 150 mm, glatt	2

**Perfect-it™ III Hochglanzpolierpad****3M**

- weicher Polierschaum für hohen Glanz
- genoppt
- klett haftend

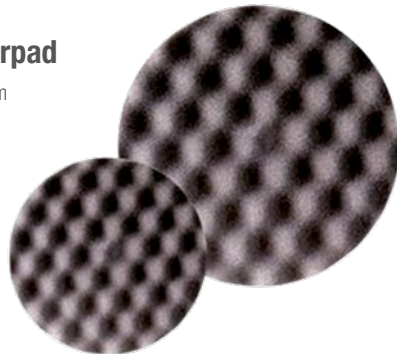

ART.-NR.	BESTELL-NR.	BESCHREIBUNG	INHALT
567.54.18	05726	ø 76 mm	1
567.53.20	09378SET	ø 150 mm	2

**Perfect-it™ III Polierpad für Exzenter****3M**

- zur maschinellen Verarbeitung von Hochglanzpolituren / Wachs
- genoppt
- klett haftend

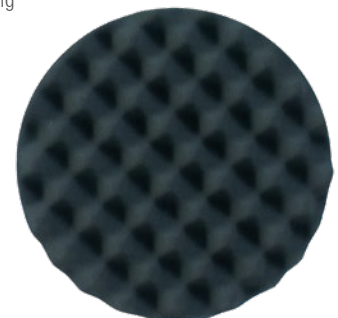

ART.-NR.	BESTELL-NR.	BESCHREIBUNG	INHALT
567.53.44	05729SET	ø 171 mm	2



## Perfect-it™ III Polierschaumpad orange



- zur Verarbeitung aller Perfect-it III Schleifpasten
- dosierbare Auflagefläche durch Waffelstruktur
- kühlt besser
- kletthaftend

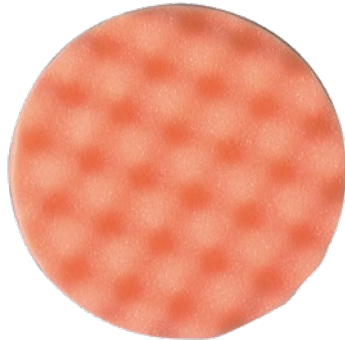

ART.-NR.	BESTELL-NR.	BESCHREIBUNG	INHALT
567.49.41	50472	ø 76 mm, Extra-Life	1
567.46.70	50456SET	ø 133mm, Extra-Life	2
567.54.34	69000	ø 76 mm, Standard	1
567.49.99	2362	ø 133mm, Standard	1

## Perfect-It 1-Schritt Polierschaum

- genoppt
- ideal in Kombination mit 3M Perfect-It Famous Finish oder 3M Perfect-It 1-Schritt-Politur
- kletthaftend



ART.-NR.	BESTELL-NR.	BESCHREIBUNG	INHALT
567.57.01	33033	ø 75 mm	1
567.57.03	33042SET	ø 150 mm	2

## Perfect-it™ III Hochleistungs-Poliertuch



- mikrokratzerfreies Entfernen von Politurrückständen
- 360 x 320 mm



ART.-NR.	BESTELL-NR.	FARBE
556.03.05	50400	gelb
556.03.06	50486	blau

## Perfect-it™ III Polierschaum gelb



- genoppt
- kletthaftend

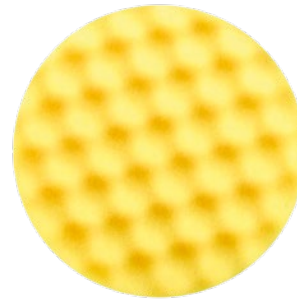

ART.-NR.	BESTELL-NR.	BESCHREIBUNG	INHALT
567.54.11	50536	ø 75 mm	1
567.54.12	50488SET	ø 150 mm	2

## Ultrafina™ SE Anti-Hologramm-Polierschaum blau



- zur Verarbeitung von Perfect-it III Anti-Hologramm-Politur
- genoppt
- kletthaftend

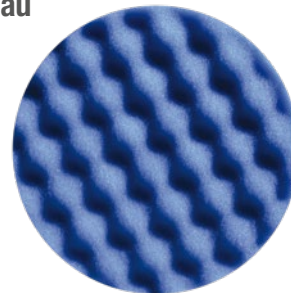

ART.-NR.	BESTELL-NR.	BESCHREIBUNG	INHALT
567.49.42	50457	ø 75 mm	1
567.23.58	50388SET	ø 150 mm	2

## Einwegpoliertücher »Perfect-it™ III«



- ideal für den Finish-Bereich
- silikonfrei
- extrem weich, reißfest und saugfähig
- keine Fusseln und Schlieren
- Maße 320 x 400 mm
- 300 Tücher pro Box



ART.-NR.	BESTELL-NR.
556.18.57	34568

## Scotch-Brite™ Hochleistungstuch 2010



- aufgrund der speziellen Faserstruktur hat dieses Tuch ein extrem hohes Aufnahmevermögen von Schmutz-, Staub- und Fettrückständen
- ideal für den Finish-Bereich
- 360 x 320 mm



ART.-NR.	BESTELL-NR.	FARBE
556.01.15	2010HLBU	blau
556.12.20	2010HLGB	gelb
556.12.46	2010HLGN	grün

ARBEITSSCHUTZ

ABDECKEN

LACKIERPISTOLEN

SCHLEIFMITTEL

SCHLEIFMASCHINEN

POLIERSYSTEME

STAUBABSAUGUNG

WERKSTATT-AUSRÜSTUNG

ZUBEHÖR, VERBRAUCHSMATERIAL

CHEMISCHE PRODUKTE

## Politur »Polarshine 5 Finishing Compound«

- erzielt ein ausgezeichnetes Hochglanz-Finish
- feine Politur
- wasserbasiert



MIRKA

ART.-NR.	BESTELL-NR.	INHALT
573.50.01	7990502511	250 ml
573.50.02	7990500111	1 l

## Politur »Polarshine 20«

- Entfernung von Kratzern und zum Bearbeiten von frischen und weichen Klarlacken
- hinterlässt eine hochglänzende Oberfläche
- mittelgrobe Politur
- wasserbasierte Polierlösung



MIRKA

ART.-NR.	BESTELL-NR.	INHALT
573.50.11	7992000111	1 l

## Politur »Polarshine 12 Black«

- speziell entwickelt für dunkle Oberflächen
- tieferer Glanz und hochglänzendes Finish
- Feinpolitur für Produktions- oder Restaurationsanwendungen



MIRKA

ART.-NR.	BESTELL-NR.	INHALT
573.49.97	7991202511B	250 ml
573.49.98	7991210111B	1 l

## Waffelschwamm

- elastisch und besonders aggressiv, aber auch langlebig
- Inhalt 2 Schwämme

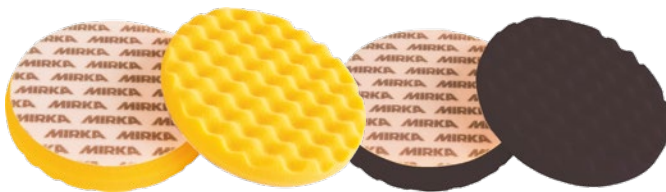

MIRKA

ART.-NR.	BESTELL-NR.	BESCHREIBUNG	FARBE
573.50.31	7993408521	ø 77 mm	gelb
573.50.32	7993108521	ø 77 mm	schwarz
573.50.33	7993415021	ø 150 mm	gelb
573.50.34	7993115021	ø 150 mm	schwarz

## Politur »Polarshine 12«

- One-step-Politur
- entfernt Kratzer von P2000 oder feiner
- wasserbasiert



MIRKA

ART.-NR.	BESTELL-NR.	INHALT
573.50.07	7991210111	1 l

## Politur »Polarshine 45«

- verleiht verblassten Oberflächen Farbe und Tiefenglanz
- grobe Politur
- wasserbasierte Polierlösung



MIRKA

ART.-NR.	BESTELL-NR.	INHALT
573.50.15	7994502511	250 ml
573.50.16	7994510111	500 ml

## Lammfellpad

- aus hochwertigen Wollfasern
- Inhalt 2 Pads



MIRKA

ART.-NR.	BESTELL-NR.	BESCHREIBUNG
573.50.23	7990082111	ø 80 mm
573.50.24	7991500211	ø 150 mm

## Stützteller

- Durchmesser 135 mm
- Gewinde M14
- Härte soft



MIRKA

ART.-NR.	BESTELL-NR.
573.52.70	8297902011

## Polierpaste

- wurde entwickelt, um verwitterten Lack und viele stumpfgeordnete Oberflächen aufzuarbeiten und Kratzer zu entfernen
- hervorragende Ergebnisse bei leichter Verarbeitung
- wachs-, fett- und silikonfrei



ART.-NR.	BESTELL-NR.	INHALT
557.62.69	1300	100 ml
557.62.51	1100	200 ml
557.62.44	1000	750 ml

## Acryl- und Plexiglas® Polierpaste

- eignet sich hervorragend zum Entfernen von kleinen Kratzern und Verunreinigungen.
- wasserlöslich und daher leicht abwaschbar
- Inhalt 150 ml



ART.-NR.	BESTELL-NR.
557.63.27	5350

## Reinigungsknete

- entfernt schonend Ablagerungen auf glatten Oberflächen
- Inhalt 200 g



ART.-NR.	BESTELL-NR.
557.62.00	1520

## Polierwatte

- ideal zum Auftragen und Polieren



ART.-NR.	BESTELL-NR.	MENGE
579.17.77	74304	380 g

## Schleif- und Polierpaste

- wurde entwickelt, um tiefe Kratzer und stark verwitterten Lack älterer Fahrzeuge aufzuarbeiten
- geeignet für Lacke, Acryl, Metalle, GFK, Gelcoat und Kunststoffe
- wachs-, fett- und silikonfrei
- Inhalt 150 ml



ART.-NR.	BESTELL-NR.
557.63.01	5150

## Schleifpaste Rubin

- wurde entwickelt, um tiefste Kratzer und völlig verwitterten Lack aufzuarbeiten
- geeignet für Lacke, Acryl, Metalle, GFK, Gelcoat und Kunststoffe
- wachs-, fett- und silikonfrei
- Inhalt 100 ml



ART.-NR.	BESTELL-NR.
557.64.00	3300

## Sprühwachs

- lässt Wasser von Oberflächen hervorragend abperlen
- schützt vor allem Lacke, viele Folien, Kunststoffe und Glas.
- bildet einen extrem harten, ultradünnen Schutzfilm
- Inhalt 500 ml



ART.-NR.	BESTELL-NR.
557.62.06	2111

## Metall-Hochglanz-Polierwatte »Nevr Dull«

- einzigartig perfekt, schnell, einfach und sparsam reinigt und poliert die amerikanische Metall-Hochglanz-Polierwatte jedes blanke Metall
- Chrom, Gold, Silber, Kupfer, Messing, Nickel, Leichtmetalle und Stahl erstrahlen in einem wahrhaft spiegelnden Glanz
- löst Teer, Rost, Öl, Fett, Trübungen und Oxidation



ART.-NR.	BESTELL-NR.	MENGE	VPE
557.03.04	990700	142 g	12

ARBEITSSCHUTZ

ABDECKEN

LACKIERPISTOLEN

SCHLEIFMITTEL

SCHLEIFMASCHINEN

POLIERSYSTEME

STAUBABSAUGUNG

WERKSTATT-AUSRÜSTUNG

ZUBEHÖR, VERBRAUCHSMATERIAL

CHEMISCHE PRODUKTE

**Schleifpaste »siachrome CUT«**

Hochwirksamer Kratzerentferner auf Basis eines hochreinen Aluminiumoxids zur nachhaltigen Beseitigung von starken Gebrauchsspuren und Kratzern auf allen Lackarten.

- generiert einen lang anhaltenden und satten Tiefenglanz
- enthält keine Wachse, Silikonöle und andere Füllstoffe
- Inhalt 1 kg



ART.-NR.	BESTELL-NR.
545.35.02	0020.6663

**Feinschleifpaste »siachrome FINISH«**

Hochwirksame mikrofeine Finishpaste auf Basis eines hochreinen Aluminiumoxids zur dauerhaften Beseitigung von feinen Mikrokratzern, Schleiern und Hologrammen auf allen Lackarten.

- enthält keine Wachse, Silikonöle und andere Füllstoffe
- Inhalt 1 kg



ART.-NR.	BESTELL-NR.
545.35.03	0020.6664

**Versiegelung »siachrome PEARL«**

Hochwertige Lackversiegelung zur schnellen und effizienten Konservierung von Autolacken.

Eine Mischung aus natürlichen und synthetischen Wachsen sowie hochvernetzten Polymeren garantiert satten und lang anhaltenden Tiefenglanz sowie dauerhaften Schutz vor Witterungseinflüssen.

- Inhalt 1 l



ART.-NR.	BESTELL-NR.
545.35.04	0020.6667

**Versiegelung »siachrome PLATINUM«**

Premium-Lackversiegelung zur schnellen und effizienten Konservierung von Autolacken.

Eine Mischung aus natürlichen Carnauba-Wachsen und hochvernetzten Polymeren garantiert satten und lang anhaltenden Tiefenglanz sowie beständigen Schutz vor Witterungseinflüssen.

- Inhalt 200 ml



ART.-NR.	BESTELL-NR.
545.35.05	0020.6665

**Finish-Reiniger Spray »siachrome MAGIC«**

Power-Cleaner zur Reinigung aller glatten Oberflächen und polierten Untergründe vor dem Wachsaufrag.

- besitzt keine Versiegelungseigenschaften
- Inhalt 500 ml



ART.-NR.	BESTELL-NR.
545.35.06	0020.6666

**Polierscheibe**

- schwarz



ART.-NR.	BESTELL-NR.	BESCHREIBUNG
545.02.60	0020.6675SE	ø 85 mm
545.02.55	0020.6676SE	ø 145 mm

**Polierscheibe**

- gelb



ART.-NR.	BESTELL-NR.	BESCHREIBUNG
545.02.58	0020.6672SE	ø 85 mm
545.02.59	0020.6671SE	ø 145 mm

**Premium-Tuch**

ART.-NR.	BESTELL-NR.	GRÖSSE
545.35.14	0020.6670	400 x 400 mm

## Versiegelung »Hybridcoating CC One«

**SONAX**  
MADE IN GERMANY

- schützt den Lack bis zu 15 Monate.
- gibt dem Lack eine intensive Farbtiefe und eine schmutzabweisende weiche wachartige Oberfläche
- Set mit 4 Applikationsschwämmen für 2 Anwendungen
- Inhalt 50 ml



ART.-NR.	BESTELL-NR.
553.78.41	02670000

## Politur »ExCut 05-05«

**SONAX**  
MADE IN GERMANY

- Abrasive Schleifpaste
- entfernt Anschliffe bis P1500
- Schleifleistung: 5
- Glanz: 5



ART.-NR.	BESTELL-NR.	INHALT	VPE
553.33.15	02451410	250 ml	6
553.33.16	02453000	1 l	6

## Politur »CutMax«

**SONAX**  
MADE IN GERMANY

Hochabrasive Schleifpaste, entfernt Kratzer und Einschlüsse von reparaturlackierten Teilen oder originalen Werkstofflackierungen. Hinterlässt minimale Bearbeitungsspuren und nahezu keine Politurrückstände. Einfach in der Verarbeitung. Hoher Abtrag bei gleichzeitig minimaler Vermattung, silikonfrei und staubarm.

- entfernt Schleifriefen von Schleifpapier P1000
- Schleifleistung: 6
- Glanzgrad: 3



ART.-NR.	BESTELL-NR.	INHALT	VPE
553.02.15	02461410	250 ml	6
553.01.77	02463000	1 l	6

## Politur »Perfect Finish«

**SONAX**  
MADE IN GERMANY

Speziell entwickelt zum einstufigen Polieren von lokalen ausgeschliffenen Lackschäden wie Staubeinschlüssen oder Läufnern. Spezielle Nano-Schleifmittel ermöglichen eine gute Kratzerentfernung bei optimalem Glanz, ohne Hologramm oder Schwabbelhiebe auf dem Lack zu verursachen.

- entfernt Anschliffe bis Körnung P2000
- Schleifleistung: 4
- Glanzgrad: 6



ART.-NR.	BESTELL-NR.	INHALT	VPE
553.06.24	02241410	250 ml	6
553.06.25	02243000	1 l	6

## Politur »Ultimate Cut«

**SONAX**  
MADE IN GERMANY

- für hohe Prozessgeschwindigkeiten
- entfernt Anschliffe von P1000 noch schneller
- Schleifleistung: 6+
- Glanz: 3



ART.-NR.	BESTELL-NR.	INHALT
553.78.38	02391410	250 ml
553.78.31	02393000	1 l

## Politur »EX 04-06«

**SONAX**  
MADE IN GERMANY

- spezielle Profipolitur, silikonfrei und staubarm
- entfernt Anschliffe bis Körnung P2000 oder feiner
- Schleifleistung: 4
- Glanz: 6



ART.-NR.	BESTELL-NR.	INHALT	VPE
553.60.07	02421410	250 ml	6
553.01.80	02423000	1 l	6

## Politur »Cut + Finish«

**SONAX**  
MADE IN GERMANY

Innovative Politur mit hoher Schleifleistung zur schnellen Beseitigung von Fehlstellen wie Staubeinschlüssen, Farbnebel und Schleifspuren nach der Reparaturlackierung. Hoher Abtrag bei gleichzeitig gutem Glanzgrad, lange verarbeitbar mit hervorragendem Abwischverhalten. Bestens geeignet zum Polieren von angeschliffenen Stellen.

- entfernt Schleifriefen von Schleifpapier P1500
- Schleifleistung: 5
- Glanzgrad: 5



ART.-NR.	BESTELL-NR.	INHALT	VPE
553.06.29	02241410	250 ml	6
553.60.30	02243000	1 l	6

## Politur »HW 02-04«

**SONAX**  
MADE IN GERMANY

Hochglanzversiegelung für neue Bunt und Metalllacke sowie für aufbereitete Lacke. Schützt vor Witterungseinflüssen, Streusalz und Umweltschadstoffen. Lässt Schmutz und Regenwasser abperlen.

- frei von lackierschädlichen Silikonen
- für die Verarbeitung mit Poliermaschinen geeignet



ART.-NR.	BESTELL-NR.	INHALT	VPE
553.35.42	02803000	1 l	6

ARBEITSSCHUTZ

ABDECKEN

LACKIERPISTOLEN

SCHLEIFMITTEL

SCHLEIFMASCHINEN

POLIERSYSTEME

STAUBABSAUGUNG

WERKSTATT-AUSRÜSTUNG

ZUBEHÖR, VERBRAUCHSMATERIAL

CHEMISCHE PRODUKTE

## ProfiLine LackPrepare

Lösemittelbasierender Reiniger zum schnellen und effektiven Entfernen von Fett-, Öl und Silikonverschmutzungen auf Lackoberflächen. Bereitet den Lack auf die Langzeitversiegelung mit SONAX NanoLackProtect (Art.-Nr. 236 000) vor. Ideal auch zum Kontrollieren des Polierergebnisses beim hologrammfreien Polieren, zur Entkonservierung von Lackoberflächen und als Endreinigung vor Lackierarbeiten.

**SONAX**  
MADE IN GERMANY



ART.-NR.	BESTELL-NR.	INHALT	VPE
553.41.45	02373000	400 ml	6

## Clay Disc

Der Clay für die Maschinenverarbeitung. Reinigt und glättet lackierte Oberflächen. Ideal zur Entfernung von festhaftenden Verschmutzungen wie Sprühnebel, Wasserflecken, Baumharz, Klebereste und andere Verunreinigungen.

- ø 150 mm
- hält für bis zu 60 Fahrzeuge
- einfaches Reinigen durch Abspülen der aufgenommenen Verunreinigungen mit Wasser



**SONAX**  
MADE IN GERMANY

ART.-NR.	BESTELL-NR.	VPE
553.01.76	04506050	6

## Polierschwämme

**SONAX**  
MADE IN GERMANY



ART.-NR.	BESTELL-NR.	BESCHREIBUNG
553.00.13	04931000	rot ø 160 (hart) »SchleifPad«
553.00.11	04930000	grün ø 160 (medium) -StandardPad-
553.00.89	04932410	grau ø 160 (extraweich) »AntiHologrammPad«
553.02.94	04935410	grün ø 80 (medium) Satz à 6 Stück
553.02.95	04937000	rot ø 80 (hart) Satz à 6 Stück

## Clay-Ball

**SONAX**  
MADE IN GERMANY

- zur Entfernung von oberflächlichen Verschmutzungen wie Baumharz, Flugrost, Insektenresten und Teerflecken von Lack und Glas
- reinigt ohne zu verkratzen und ist besonders handlich und ergonomisch in der Anwendung
- extrem langlebig und leicht zu reinigen durch die stabile Guminoppenstruktur



ART.-NR.	BESTELL-NR.
553.06.22	04197000





PERFORMANCE

# DAS PERFEKTE LACK-FINISH

# SONAX®

MADE IN GERMANY



HOCHLEISTUNG FÜR  
PROFESSIONELLE ANWENDER

- ✓ Schnell und zeitsparend
- ✓ Für alle Lackarten
- ✓ Staub- und geruchsfrei

[sonax.de/detailing](http://sonax.de/detailing)

## PROFILINE

**Nass- / Trockensauger »RSNTS30«**

repstar

- ideal für die Gebäudereinigung, Industrie und Werkstatt
- Zyklon-Wasserabscheidesystem mit zuverlässiger Schwimmerabschaltung
- inkl. Bodendüse 360 mm, die durch einfaches Austauschen der Gummilippen bzw. Bürststreifen von einer Nassbodendüse zu einer Trockenbodendüse umfunktioniert wird
- stabiles Edelstahlgehäuse

**Technische Daten:**

- Netzspannung 230V / 50 Hz
- Leistung 1.200 W
- Schalldruckpegel 76 dB(A)
- Volumenstrom 48 l/s
- max. Unterdruck 230 mbar
- Behältervolumen 30 l
- Länge Netzkabel 7,5 m
- Länge Saugschlauch 2,5 m
- Gewicht 8,9 kg
- Maße (L x B x H) 42 x 38 x 63 cm



ART.-NR.	BESTELL-NR.
654.50.03	RSNTS30

**Absaugereinheit »CTL MIDI«**powered by  
**FESTOOL**  
Automotive Systems

- kompakte, leistungsstarke Turbine für konstant hohe Absaugung
- Schlauchablagerung bietet eine sichere Aufbewahrungs- und Organisationsmöglichkeit für Schlauch und Kabel
- Staubklasse L
- 400 – 1.200 W Stromverbrauch
- 3.700 l/min maximaler Volumenstrom
- 24.000 Pa maximales Vakuum
- CTL MIDI I FL



ART.-NR.	BESTELL-NR.	BESCHREIBUNG
640.00.58	575749	CTL MIDI
572.13.03	202622	Hauptfilter
572.13.62	202658	SELCLEAN Filtersack à 5 Stück

**Absaugereinheit »CT 26«**powered by  
**FESTOOL**  
Automotive Systems

- kompakte, leistungsstarke Turbine für konstant hohe Absaugung
- SELFCLEAN Filtersack und 26 l Behältervolumen
- Antistatfunktion verhindert Statikbildung während der Arbeit
- für Staub mit Grenzwerten > 1 mg/m<sup>3</sup>
- 350 – 1.200 W Stromverbrauch
- 3.900 l/min maximaler Volumenstrom
- 24.000 Pa maximales Vakuum



ART.-NR.	BESTELL-NR.	BESCHREIBUNG
640.00.19	575087	CTL 26 E Staubklasse L
640.00.44	575096	CTM 26 E Staubklasse M
572.13.39	202643	Hauptfilter
572.01.29	202642	Nassfilter
572.13.41	202645	SELCLEAN Filtersack à 5 Stück

**Absaugereinheit »CT 36«**powered by  
**FESTOOL**  
Automotive Systems

- kompakte, leistungsstarke Turbine für konstant hohe Absaugung
- integrierter automatischer Ein-/Aus-Schalter für die Absaugung von Elektrowerkzeugen
- SELFCLEAN Filtersack und 36 l Behältervolumen
- Antistatfunktion verhindert Statikbildung während der Arbeit
- mit SYS-Dock werden mühelos Systainer befestigt
- geeignet für Nass- und Trockenextraktion
- für Staub mit Grenzwerten > 1 mg/m<sup>3</sup>
- 350 – 1.200 W Stromverbrauch
- 3.900 l/min maximaler Volumenstrom
- 24.000 Pa maximales Vakuum



ART.-NR.	BESTELL-NR.	BESCHREIBUNG
640.00.20	575088	CTL 36 E Staubklasse L
640.00.22	575098	CTM 36 E Staubklasse M
640.00.21	575094	CTL 36 E LE Staubklasse L, mit Druckluftmodul
640.00.23	575100	CTM 36 E LE Staubklasse M, mit Druckluftmodul
572.13.39	202643	Hauptfilter
572.01.29	202642	Nassfilter
572.13.40	202644	SELCLEAN Filtersack à 5 Stück



## Absaugereinheit »CT 48«

powered by  
**FESTOOL**  
Automotive Systems

- kompakte, leistungsstarke Turbine für konstant hohe Absaugung
- integrierter automatischer Ein-/Aus-Schalter für die Absaugung von Elektrowerkzeugen
- SELFCLEAN Filtersack und 48 l Behältervolumen
- Antistatikfunktion verhindert Statikbildung während der Arbeit
- mit SYS-Dock werden mühelos Systainer befestigt
- geeignet für Nass- und Trockenextraktion
- für Staub mit Grenzwerten >1 mg/m<sup>3</sup> (CTL) oder >0,1 mg/m<sup>3</sup> (CTM)
- 350 – 1.200W Stromverbrauch
- 3.900 l/min maximaler Volumenstrom
- 24.000 Pa maximales Vakuum



ART.-NR.	BESTELL-NR.	BESCHREIBUNG
640.00.25	575101	CTL 48 E Staubklasse L
640.00.57	575104	CTM 48 E Staubklasse M
640.00.30	575108	CTL 48 E LE EC Staubklasse L, EC-Tec Antrieb
640.00.29	575107	CTM 48 E LE EC Staubklasse M, EC-Tec Antrieb
640.00.28	575106	CTL 48 E LE EC/B22 Staubklasse L, EC-Tec Antrieb, ATEX
640.00.27	575105	CTM 48 E LE EC/B22 Staubklasse M, EC-Tec Antrieb, ATEX
572.13.60	202654	Hauptfilter
572.01.29	202642	Nassfilter
572.13.60	202654	SELFCLEAN Filtersack à 5 Stück

## Toolcenter »TC 3000/2«

powered by  
**FESTOOL**  
Automotive Systems

- langlebige, mobile Aufbewahrungs- und Transporteinheit für Geräte und Werkzeug
- verschließbarer Schrank bietet sichere Aufbewahrung
- Absaugereinheiten können befestigt und aufbewahrt werden
- inklusive Schlauchhalter, weitere Zubehörteile verfügbar



ART.-NR.	BESTELL-NR.	BESCHREIBUNG
572.10.00	202664	Toolcenter

**Zubehör:**

ART.-NR.	BESTELL-NR.	BESCHREIBUNG
572.10.07	202638	Werkzeughalter für 2 Werkzeuge
572.10.08	202633	Schlauchhalter
572.10.09	202618	Rückwand

## Universalcenter »UCR 1000«

besteht aus Workcenter + Multifunktionshocker

### Workcenter »WCR100«

- kompakt, mobil und lässt sich mit vielen verschiedenen mobilen Absaugereinheiten verbinden
- höhenverstellbare Säulen bewahren Ausstattung in Reichweite auf und bieten einen Aufbewahrungsort für Systainer
- Säulen für verschiedene Haken und Halterungen
- Metallstecktafel und Stifthaken ermöglichen eine individuelle Konfiguration

### Multifunktionshocker »MFH 1000«

- mobiler Arbeitshocker und Lagerschrank mit Kombinationsmöglichkeiten
- der Hocker bietet Karosseriemechanikern Komfort
- die Rollen ermöglichen gute Mobilität
- Schublade, Fach und Stecktafelschienen bieten reichlich Aufbewahrungsfläche

ART.-NR.	BESTELL-NR.	BESCHREIBUNG
572.50.34	202554	Universalcenter »UCR 1000«
640.90.05	202745	Workcenter »WCR 1000«
572.50.35	202555	Multifunktionshocker »MFH 1000«

### Zubehör:

ART.-NR.	BESTELL-NR.	BESCHREIBUNG
572.10.06	202661	Schleifklotzhalter
572.10.04	202746	Werkzeughaken
572.10.03	202747	Haken (6er-Pack)
572.00.26	202755	Lackierpistolenhalter
572.10.01	202749	Ablageboden



ARBEITSSCHUTZ

ABDECKEN

LACKIERPISTOLEN

SCHLEIFMITTEL

SCHLEIFMASCHINEN

POLIERSYSTEME

STAUBABSAUGUNG

WERKSTÄTT-AUSRÜSTUNG

ZUBEHÖR, VERBRAUCHSMATERIAL

CHEMISCHE PRODUKTE

## Systainer

- ohne Inhalt

powered by  
**FESTOOL**  
Automotive Systems



ART.-NR.	BESTELL-NR.	BESCHREIBUNG
572.01.63	202711	mit Schublade, mit Einlage für Schleifmittel 150 mm
572.01.09	202597	mit Einlage für Schleifmittel 150 mm, 10 Fächer

## Plug-it-Saugschlauch

- 3-in-1-Kombination aus glatter, robuster Schutzhülle, antistatischem Saugschlauch und Plug-it-Kabel
- mit Drehausgleich und Anschlussmuffe

### Technische Daten:

- Ableitwiderstand (DIN IEC 312) <1MΩ/m
- ø 27/22 mm bzw. 32/22 mm

powered by  
**FESTOOL**  
Automotive Systems



ART.-NR.	BESTELL-NR.	LÄNGE
572.13.70	202712	3,5 m
572.13.73	202719	5 m
572.13.74	202715	10 m

## Plug-it Kabel

- leichter Austausch von Kabeln und Schläuchen
- Gummiisolierung
- 240V

powered by  
**FESTOOL**  
Automotive Systems



ART.-NR.	BESTELL-NR.	LÄNGE
572.01.94	203900	4 m
572.01.97	203905	5,5 m
572.01.95	203901	7,5 m

## IAS-Schläuche

- Drehausgleich sorgt für reibungsloses, schnelles Arbeiten und spart Zeit
- zum Anschluss eines Festool Druckluftschleifers an ein Festool Absaugmobil oder eine Energie-/Absaugampel
- Antistatik
- IAS 3 light: Druckluft und Absaugung in einem Schlauch und Außenabluftführung mit verringertem Schlauchdurchmesser begünstigen permanente Absaugung
- IAS 3: Druckluft, Absaugung und Abluft in einem Schlauch sorgen für Sicherheit beim Arbeiten und im Ergebnis

### Technische Daten:

- Ableitwiderstand (DIN IEC 312) <1MΩ/m
- temperaturbeständig bis +70°C
- Schlauch-ø 44 mm (IAS 3)  
37 mm (IAS 3 light)

powered by  
**FESTOOL**  
Automotive Systems



ART.-NR.	BESTELL-NR.	LÄNGE
572.13.48	202647	3,5 m
572.13.49	202648	5 m
572.13.50	202649	7 m
572.13.51	202586	10 m
572.13.56	202651	3,5 m, light
572.01.31	202650	5 m, light
572.13.57	202652	7 m, light
572.13.58	202589	10 m, light

## Saugschlauch

- Saugschlauch wird mit Schleifklötzen mit Absaugfunktion verwendet
- idealer Saugschlauch für manuelles Schleifen
- kleiner Durchmesser bietet eine einfachere Handhabung
- Durchmesser von 21,5 mm
- Länge 5 m

powered by  
**FESTOOL**  
Automotive Systems



ART.-NR.	BESTELL-NR.
572.13.30	202580

## Verteiler

- Antistatik D 50 SV-AS/D 50V

powered by  
**FESTOOL**  
Automotive Systems



ART.-NR.	BESTELL-NR.	BESCHREIBUNG
572.00.17	202726	Sternverteiler
572.00.12	202744	IAS-Doppelanschluss

## Adapter

powered by  
**FESTOOL**  
Automotive Systems



ART.-NR.	BESTELL-NR.	LÄNGE	ABB
572.00.11	202733	AD-IAS 2/D36	1
572.00.98	202574	IAS 2/3-S-ZA/HERKULES	2
572.00.13	202569	IAS 2-ZA	3
572.01.12	202600	IAS 3-FA	4
572.13.54	202587	IAS 3-SD	5
572.01.66	202725	Absaugadapter D 50/D 36AS	6
572.00.82	202663	Reduziermuffe Antistatik D 27 DM-AS/CT, für E-Werkzeuge	7
572.01.86	202759	Anschlussmuffe Antistatik D 27/22 DM-AS/CT, für Plug-it Schläuche und E-Werkzeuge	8
572.01.33	202659	Reduziermuffe RM D36/27-AS	10

## Industriestaubsauger

Diese Industriestaubsauger sind mit einem starken 1.200-Watt-Motor und einer 1-Stufen-Turbine ausgestattet. Sie verfügen über eine Auto-Start-Funktion und eine Push&Clean-Funktion. Größere Rollen verbessern die Manövrierbarkeit auf unebenen Böden maßgeblich. Eine Schlauch- und Kabelaufbewahrung ermöglicht einen komfortablen Transport.

### Technische Daten:

- Leistung 1.200 W
- Luftmenge 4.500 l/min
- Unterdruck 250/25 mbar/kPa
- Fassungsvermögen 30l
- Kabellänge 7,5m



1230



1242

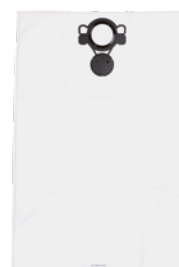

1242

ART.-NR.	BESTELL-NR.	BESCHREIBUNG	STAUBKLASSE
573.40.51	8999100111	1230	L
573.40.52	8999200111	1242	L
573.40.53	8999220111	1242	M
573.50.81	8999100211	Fleece-Beutel für Sauger 1230/1240, 5 Stück	
573.50.82	8999700211	Fleece-Beutel für Sauger 915, 5 Stück	
573.51.27	MIE6515511	Manschetten-Kit	

**MIRKA**

ARBEITSSCHUTZ

ABDECKEN

LACKIERPISTOLEN

SCHLEIFMITTEL

SCHLEIFMASCHINEN

POLIERSYSTEME

STAUBABSAUGUNG

WERKSTÄTT-AUSRÜSTUNG

ZUBEHÖR, VERBRAUCHSMATERIAL

CHEMISCHE PRODUKTE

## Industriestaubsauger 1025 L PC EU 230V

MIRKA

Der Mirka Industriesauger 1025 L ist leistungsstark, kompakt und leicht zu bewegen. Ein weiterer Pluspunkt ist seine Abblasfunktion zum Reinigen schwer zugänglicher Bereiche. Das Push & Clean Filterreinigungssystem gewährleistet eine längere Lebensdauer des Filters und eine bessere Absaugung.

Die Autostartfunktion lässt den Sauger automatisch starten, wenn eine angeschlossene Maschine eingeschaltet wird. Der Mirka Industriesauger 1025 L eignet sich sowohl für trockene, als auch für nasse Anwendungen (bei nasser Abwendung bitte Staubbeutel entfernen).

### Technische Daten:

- Leistung max. 1.000 W
- Luftmenge 3.600 l/min
- Unterdruck: 210/21 mbar/kPa
- Fassungsvermögen 25 l
- Kabellänge 5 m



ART.-NR.	BESTELL-NR.	STAUBKLASSE
573.40.50	8999000111	L

MIRKA

### MIRKA ESSENTIALS – NEUES PRODUKTSORTIMENT. HÖCHSTE QUALITÄT.

Masking Tape 120 °C Lime Line – Imprägniertes Klebeband auf Papierbasis für hochwertige Abdeckungsanwendungen.

Mit seiner hervorragenden Anpassungsfähigkeit und der absolut rückstandslosen Entfernung ist es für sämtliche Oberflächen geeignet.

[mirka.de](http://mirka.de)



## Saugschlauch

MIRKA

Absaugschlauch mit konischem Adapter für Industriesauger 915 L Klasse, 1025 L Klasse, 1230, 1242 und Mirka Handblöcke

- Durchmesser 20 mm
- Länge 4 m



ART.-NR.	BESTELL-NR.
573.50.51	8391112011

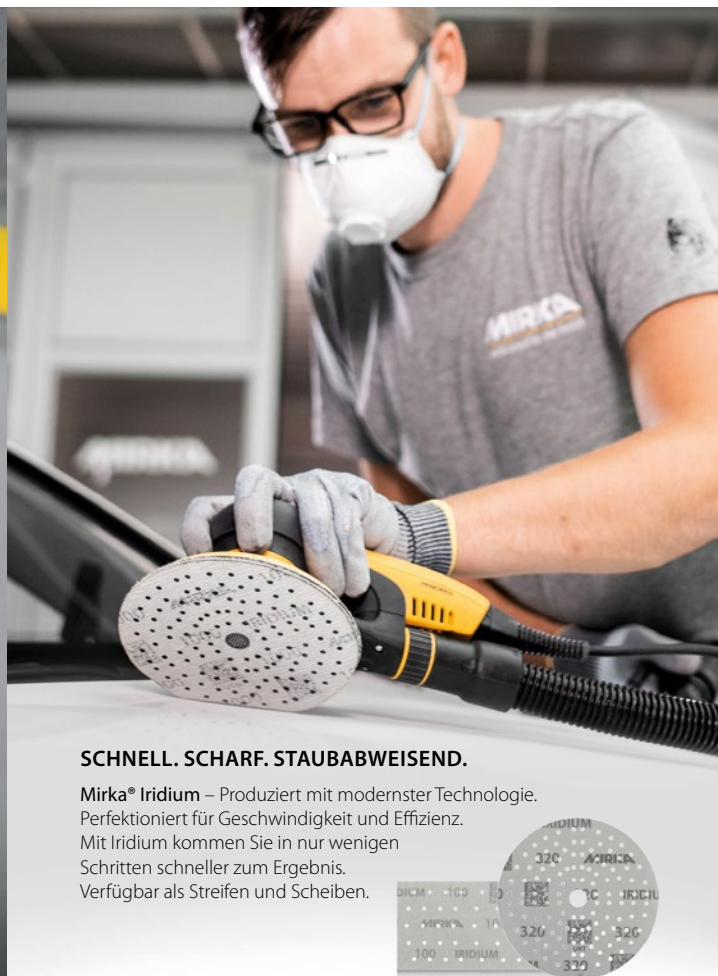

### SCHNELL. SCHARF. STAUBABWEISEND.

Mirka® Iridium – Produziert mit modernster Technologie. Perfektioniert für Geschwindigkeit und Effizienz. Mit Iridium kommen Sie in nur wenigen Schritten schneller zum Ergebnis. Verfügbar als Streifen und Scheiben.

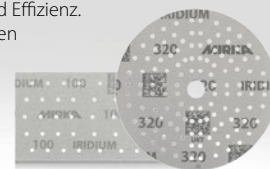

# monochrom



## NEUER GLANZ FÜR IHRE WERKSTATT!



monochrom - die Marke für hochwertige, innovative und attraktive Werkstattausrüstung.

Mehr Informationen unter [www.monochrom.wm.de](http://www.monochrom.wm.de)

## Hebebühne »Carry Twin 3.5-S/-EB«

- zum Anheben von Fahrzeugen, auf Rädern stehend oder radfrei im Schwellerbereich
- sorgt für ergonomisches Arbeiten am Fahrzeug und steigert die Qualität
- 3,5 t Tragkraft
- ermöglicht eine Arbeitshöhe von ca. 1.280 mm bei diesem Bühnentyp



ART.-NR.	BESTELL-NR.	BESCHREIBUNG
667.11.10	10000062	Auflieger auf dem Boden
667.11.11	10000061	Bodenebener Einbau

## Painter Personenlift

Der Personenlift für den Lackierer.  
Die Neuentwicklung für den zukunftsorientierten Lackierbetrieb.  
Sicherer Hub bei allen Arbeiten rund ums Fahrzeug.

- für Vorbereitung und Spritzkabine
- stufenloses Heben und Senken
- leicht verfahrbar
- geringer Platzbedarf
- mehr Sicherheit für Ihre Mitarbeiter
- hebt bis auf 4 m Arbeitshöhe
- Maße Plattform ~ 3.500 x 700 mm
- Tragkraft 150 kg



ART.-NR.	BESTELL-NR.
666.10.78	PAINTER-02

## AirgoMatic 3213

Mit einer Tragkraft von 3,2 t und einer Hubhöhe von 1,30 m setzt die AirgoMatic 3213 neue Maßstäbe. Sie ist für die meisten gängigen Fahrzeugtypen geeignet und der Platzbedarf in der Werkstatt ist dank einer Auffahrhöhe von nur 110 mm und entsprechend kurzer Rampen äußerst gering.

### Technische Daten

- Luftanschluss 6 bar
- Hubhöhe 1.300 mm



ART.-NR.	BESTELL-NR.	BESCHREIBUNG
691.02.10	HLS3213-11	Auflieger auf dem Boden
691.02.11	HLS3213-14	Bodenebener Einbau
691.02.12	HLS3213DUO-11	Auflieger auf dem Boden – Doppelfunktion
691.02.13	HLS3213DUO-14	Bodenebener Einbau – Doppelfunktion

## Die Hebebühne »HLS 1200« für Lackierer und Karosseriebauer

Bei 85 % aller Schäden am Pkw arbeiten die Mitarbeiter in gebückter Haltung. Das führt zu schnellen Ermüdungen und langfristig zu Körperschäden. Durch die Hebebühne Lack-Spezial kann in aufrechter Haltung gearbeitet werden. So wird die Arbeitsleistung erhöht und durch die bessere Sichtkontrolle die Qualität gesteigert. Das Einrichten von Hubansatzpunkten oder Unterlegen von Klötzen entfällt, da das Fahrzeug an den Rädern angehoben wird – Verzug ausgeschlossen! Überall im Werkstattbereich für Lackierarbeiten, Karosseriearbeiten sowie umlaufende Arbeiten am Fahrzeug geeignet. Stufenloses Heben und Senken. Erweiterbar mit dem Radfreiheber.

### Technische Daten

- Tragkraft 2,5 t
- Gewicht 750 kg
- Luftanschluss 8 bar



ART.-NR.	BESTELL-NR.	LIEFERBAR IN 2 AUSFÜHRUNGEN
666.05.91	HLS 1200-11	zur Montage auf dem Hallenboden, Arbeitshöhe 1.100 mm
666.06.17	HLS-1200-14	zur bodenebenen Montage, Arbeitshöhe 1.000 mm; Einbautiefe 115 mm

## Waschgerät »Starter-01«

**B-TEC®**

- automatisch und manuell
- kraftvolle Absaugung
- für Lösemittel oder B-TEC-H2O-Reiniger
- dichtschießende Luftdurchflutung der Pistolen während der Reinigung im Automaten



ART.-NR.	BESTELL-NR.	BESCHREIBUNG
667.10.35	10000547	manuell + automatisch
667.10.36	10000548	manuell
667.10.37	10000459	Geräteunterbau

Informationen zu Reinigern für Waschgeräte finden Sie auf Seite 158

## Waschgerät »d-800«

**B-TEC®**

- gleichzeitige automatische und manuelle Reinigung möglich
- für Lösemittel und B-TEC-H2O-Reiniger
- automatische Pistolenreinigung über Zeitschaltuhr
- inklusive Klarnachspülung im Automat
- dichtschießende Luftdurchflutung der Pistolen während der automatischen Reinigung



ART.-NR.	BESTELL-NR.
667.10.29	10000550

Informationen zu Reinigern für Waschgeräte finden Sie auf Seite 158

## Waschgerät »Kando«

**B-TEC®**

Das Wasserlackreinigungsgerät für Einweg-Bechersysteme.

- Reinigung von Bechersystemen mit Wasserlacken
- alle gängigen Bechersysteme möglich
- Reinigungsmenge: 3 Becher und 3 Deckel
- Reinigungszeit: circa 10 - 15 Minuten
- Reinigungsmittel: B-TEC KANCLEAN Wasserlackreiniger
- Ausstattung: Zwei Waschräume, Abtropfstation mit Halter, Unterbau mit Gerätetür, Kalrez Doppelmembranpumpen
- Material: Waschräume komplett aus Edelstahl, Unterbau verzinkt
- Druckluftanschluss: 6 - 6,5 bar

### Lieferumfang:

- Kando inkl. 2 x 25 l KANCLEAN Wasserlackreiniger
- Maße (B x T x H) ohne Abtropfstation: 900 x 655 x 1.010 mm
- Maße (B x T x H) mit Abtropfstation: 1.245 x 655 x 1.010 mm



ART.-NR.	BESTELL-NR.
667.00.13	10000549

### Zubehör:

ART.-NR.	BESTELL-NR.	BESCHREIBUNG
667.12.60	10000711	Kanister 30 l, nicht leitfähig
667.12.62	10000691	Kanister 30 l, leitfähig
667.12.61	10000767	Kanister 60 l, leitfähig

Informationen zu Reinigern für Waschgeräte finden Sie auf Seite 158

ARBEITSSCHUTZ

ABDECKEN

LACKIERPISTOLEN

SCHLEIFMITTEL

SCHLEIFMASCHINEN

POLIERSYSTEME

STAUBABSAUGUNG

WERKSTATT-AUSRÜSTUNG

ZUBEHÖR, VERBRAUCHSMATERIAL

CHEMISCHE PRODUKTE

## Modulare Waschgerätekombination

### »S.U.M.O.«

- zwei großzügig dimensionierte Waschräume
- individuelle und voneinander unabhängige Ausstattung beider Waschräume möglich mit:
  - automatischer Reinigung mit Zeitschaltuhr
  - automatischer Klarnachspülung
  - manueller Reinigung mit Durchlaufpinsel
  - Frischspüldüse
- für Lösemittel und/oder B-TEC-H2O-Reiniger

**B-TEC®**

ART.-NR.	BESTELL-NR.	BESCHREIBUNG
667.10.17	10000503	Basismodul
667.10.18	10000504	Modul 1 – Durchlaufpinsel mit Pumpe links
667.10.19	10000505	Modul 2 – Manuelle Frischspüldüse links
667.10.20	10000506	Modul 3 – Automatische Pistolenreinigung mit Zeitschaltuhr links
667.10.21	10000507	Modul 4 – Automatische Klarnachspülung links (nur in Verbindung mit Modul 3)
667.10.22	10000508	Modul 5 – Durchlaufpinsel mit Pumpe rechts
667.10.23	10000509	Modul 6 – Manuelle Frischspüldüse rechts
667.10.24	10000510	Modul 7 – Automatische Pistolenreinigung mit Zeitschaltuhr rechts
667.10.25	10000511	Modul 8 – Automatische Klarnachspülung rechts (nur in Verbindung mit Modul 7)
667.10.26	10000512	Modul 9 – Unterbau mit Hängetür (verzinkt)
667.10.27	10000513	Komplettausstattung

Informationen zu Reinigern für Waschgeräte finden Sie auf Seite 158

## Waschgerät »SATA® clean RCS™«

**SATA**

Das SATA clean RCS ist ein druckluftbetriebenes Reinigungssystem zur Zwischenreinigung von Lackierpistolen. SATA clean RCS – the turbo cleaner in der Lackierkabine erlaubt einen oder mehrere Farbwechsel hintereinander mit extrem kurzen Reinigungsunterbrechungen. Dies spart Lackierern zusätzliche Arbeitswege und erhöht Produktivität und Wirtschaftlichkeit.

- zum Anschluss großer Reinigungsmittelgebinde
- empfohlen zur Montage im Mischraum



ART.-NR.	BESTELL-NR.	BESCHREIBUNG
628.00.11	145581	clean RCS™
628.00.16	202564	clean RCS™ micro

Informationen zu Reinigern für Waschgeräte finden Sie auf Seite 158

## Waschgerät »Boxer Quattro Comb«

**DRESTER**

- automatisch und manuell
- Wasserreinigung über Koagulierung
- fußbetriebene Pumpen ermöglichen freihändiges Arbeiten
- sowohl für lösemittelhaltige als auch für wässrige Materialien geeignet



ART.-NR.	BESTELL-NR.
666.12.45	D144C

Informationen zu Reinigern für Waschgeräte finden Sie auf Seite 158



### Kurzweiliger Infrarotstrahler »IR-B01«

**B-TEC®**

- kürzeste Trocknungszeiten
- arbeitet mit 230 V / 50 Hz, 500 Watt
- 2-Stufen-Trocknung (Flashlight / Dauertrocknung)
- einfachstes Rangieren durch Lenkrollen
- abnehmbares Strahlerfeld für Handtrocknung an unzugänglichen Stellen



ART.-NR.	BESTELL-NR.
667.12.13	10000484

### Kurzweiliger Infrarotstrahler »IR-B02«

**B-TEC®**

- jedes der 2 Strahlerfelder einzeln schaltbar
- permanente und automatische Abstandsüberwachung durch Ultraschallsensor
- optische Abstandsanzeige
- 2-Stufen-Trocknung



ART.-NR.	BESTELL-NR.
667.12.09	10000496

### Kurzweiliger Infrarotstrahler mit goldbedampften Leuchtröhren und Reflektoren »IR B03-Evolution«

**B-TEC®**

- 3 goldbedampfte Leuchtröhren und Reflektoren
- inklusive abnehmbarer Fahrwerksadapter 360° – einfachstes Rangieren
- sehr geringe Bauhöhe des Fahrwagens, nur 10 cm
- Spot-Repair Funktion – Aktivierung von nur einer Leuchtröhre
- permanente und automatische Abstandsüberwachung durch Ultraschallsensor
- adaptive Temperaturüberwachung



ART.-NR.	BESTELL-NR.
667.12.01	10000987

### Kurzweiliger Infrarotstrahler mit goldbedampften Leuchtröhren und Reflektoren »IR B08 Evolution«

**B-TEC®**

- 8 goldbedampfte Leuchtröhren und Reflektoren
- inklusive abnehmbarer Fahrwerksadapter 360° – einfachstes Rangieren
- sehr geringe Bauhöhe des Fahrwagens, nur 10 cm
- Spot-Repair Funktion – Aktivierung von nur einer Leuchtröhre
- höhenverstellbar von 160 bis 2.650 mm
- permanente und automatische Abstandsüberwachung durch Ultraschallsensor
- adaptive Temperaturüberwachung



ART.-NR.	BESTELL-NR.
667.12.00	10000988

ARBEITSSCHUTZ

ABDECKEN

LACKIERPISTOLEN

SCHLEIFMITTEL

SCHLEIFMASCHINEN

POLIERSYSTEME

STAUBABSAUGUNG

WERKSTATT-AUSRÜSTUNG

ZUBEHÖR, VERBRAUCHSMATERIAL

CHEMISCHE PRODUKTE

**Mobiler UV-Strahler »UV-02«****B-TEC®**

- zur schnellen Trocknung von UV-Lacken
- digitale Zeitschaltuhr
- digitale Speicherfunktionen – bis zu 4 Programme hinterlegbar
- Strahler verfügt über ein getöntes und effizientes UV-B / -C-Filterglas
- schädliche Strahlung und Blendung dieser UV-Strahlen wird wirkungsvoll unterdrückt



ART.-NR.	BESTELL-NR.
667.12.17	10000768

**Mobiltrockner****IRT<sup>SYSTEM</sup>**

für kleinere Lackier- und Trocknungsarbeiten

- eine Lampe mit 1 kW (IRT 1)
- zwei Lampen mit insgesamt 2 kW (IRT 2)
- goldbelegte Reflektoren für optimale Wärmeverteilung
- Freiformreflektoren (nur IRT 2)
- manuelle Zeitschaltuhr auf dem Ständer (120 Minuten)
- flexible und einfache Verwendung
- kann alle Grundierungs- und Lackmaterialien trocknen
- leistungsstarke Lüftung, die die Kassette kühlt und die Lebensdauer der Lampe verlängert (IRT 2)
- An/Aus-Knopf im stabilen Griff integriert



ART.-NR.	BESTELL-NR.	BEZEICHNUNG	STROMSTÄRKE
666.00.23	IH-800429	IRT 1 PrepCure	4 A
666.00.24	IH-800433	IRT 2 PrepCure	8 A
666.00.26	IH-800460	Stativ	

**IRT 3 PrepCure + IRT 4 PrepCure Trockner****IRT<sup>SYSTEM</sup>**

Diese Trockner sind ideal zur Behandlung von mittelgroßen Oberflächen. Diese Geräte werden zur Beschleunigung der Trocknung von Spachtel, Füller, Grund- und Klarlack verwendet. Mit zwei manuellen Zeitschaltuhren sind die Geräte sehr leicht zu bedienen.

- 3-kW-Kassette
- einzigartige Möglichkeiten zur Positionierung der Kassetten
- goldbelegte Freiformreflektoren für optimale Wärmeverteilung
- zwei manuelle Zeitschaltuhren: Abdunsten 50 % Ausgangsleistung  
Volltrocknung 100 % Ausgangsleistung
- kann alle Lackmaterialien trocknen
- effiziente Luftfilter in den Kassetten
- leistungsstarke Lüftung, die die Kassette kühlt und die Lebensdauer der Lampe verlängert
- maximale Kassettenhöhe (IRT 3) 1.300 mm horizontal  
(IRT 4) 2.150 mm horizontal



ART.-NR.	BESTELL-NR.	BEZEICHNUNG	SPANNUNG	FREQUENZ	STROMSTÄRKE	AUSGANGSLEITUNG	SICHERUNG
666.08.17	IH-800610	IRT 3 PrepCure	220 – 240 V	50 – 60 Hz	13 A	3 kW	16 A
666.08.18	IH-800611	IRT 4 PrepCure	220 – 240 V	50 – 60 Hz	13 A	3 kW	16 A

## IRT 3-1 PcD + IRT 3-2 PcD

Dies sind die Standardtrockner für alle Arten von Werkstätten. Sie werden meistens für kleine bis mittlere Reparaturarbeiten sowie für Grundierungen verwendet, verfügen aber über ausreichend Leistung, um alle Arten von Material zu trocknen.

- eine (3-kW-) oder zwei (6-kW-)Kassetten,
- je nach gewünschter Trocknungsfläche
- einzigartige Möglichkeiten zur Positionierung der Kassetten
- goldbelegte Freiformreflektoren für optimale Wärmeverteilung
- computergesteuerter Trocknungsprozess
- elektronischer Abstandsmesser
- sehr leicht zu bedienen
- 12 voreingestellte und 3 benutzerdefinierte Programme
- kann alle Lackmaterialien trocknen
- clevere Ständerkonstruktion
- effiziente Luftfilter in den Kassetten
- leistungsstarke Lüftung, die die Kasette kühlt und die Lebensdauer der Lampe verlängert
- maximale Kassettenhöhe 2.250 mm (horizontal), 2.550 mm (vertikal)



ART.-NR.	BESTELL-NR.	BEZEICHNUNG	SPANNUNG	FREQUENZ	STROMSTÄRKE	AUSGANGSLEITUNG	SICHERUNG
666.12.03	IH-800451	3-1 PcD	380 – 420 V	50 – 60 Hz	5 A	3 kW	16 A
666.12.20	IH-800454	3-2 PcD	380 – 420 V	50 – 60 Hz	13 A	6 kW	16 A

## IRT 4-1 PcAuto + IRT 4-2 PcAuto

Unsere umfangreichsten Mobiltrockner mit der höchsten Leistung und Kapazität.

Die Produkte sind einfach zu verwenden und die Trocknungszeiten werden auf ein Minimum reduziert.

- eine (6-kW-) oder zwei (12-kW-)Kassetten, je nach gewünschter Trocknungsfläche
- spezifische Möglichkeiten zur Positionierung der Kassetten
- goldbelegte Freiformreflektoren für optimale Wärmeverteilung
- computerüberwachte Trocknung
- Pyrometer für exakte Temperaturkontrolle
- ein Laserpunkt zeigt an, wo die Temperaturmessung durchgeführt wird
- elektronischer Abstandsmesser
- sehr leicht zu bedienen
- 12 voreingestellte und 3 benutzerdefinierte Programme
- kann alle Lackmaterialien trocknen
- clevere Ständerkonstruktion
- effiziente Luftfilter in den Kassetten
- leistungsstarke Lüftung, die die Kasette kühlt und die Lebensdauer der Lampe verlängert
- maximale Kassettenhöhe 2.250 mm (horizontal), 2.550 mm (vertikal)



ART.-NR.	BESTELL-NR.	BEZEICHNUNG	SPANNUNG	FREQUENZ	STROMSTÄRKE	AUSGANGSLEITUNG	SICHERUNG
666.12.44	IH-800425	4-1 PcAuto	380 – 420 V	50 – 60 Hz	9 A	6 kW	16 A
666.12.51	IH-800400	4-2 PcAuto	380 – 420 V	50 – 60 Hz	16 A	12 kW	16 A

ARBEITSSCHUTZ

ABDECKEN

LACKIERPISTOLEN

SCHLEIFMITTEL

SCHLEIFMASCHINEN

POLIERSYSTEME

STAUBABSAUGUNG

WERKSTATT-AUSRÜSTUNG

ZUBEHÖR, VERBRAUCHSMATERIAL

CHEMISCHE PRODUKTE

## Abfüllplätze

- schraubenlos
- einfache Montage, da Steckregal
- im Raster von 25 mm höhenverstellbar
- alle Regalteile glanzverzinkt
- Bodenwanne aus verzinktem Stahlblech



ART.-NR.	BESTELL-NR.	GEEIGNET FÜR	BREITE	LÄNGE	HÖHE
673.36.61	25011	2 x 60 l	650 mm	816 mm	1.140 mm
673.36.79	25012	3 x 60 l	650 mm	816 mm	2.000 mm
673.36.38	25016	3 x 60 l und Kleingebinde mit 1 Gitterrostebene	1.356 mm	816 mm	1.140 mm
673.36.04	25017	3 x 60 l und Kleingebinde mit 2 Gitterrostebene	1.350 mm	816 mm	2.000 mm
673.36.46	25010	4 x 60 l	1050 mm	816 mm	1.140 mm
673.35.88	25014	4 x 60 l und Kleingebinde mit 1 Gitterrostebene	1.056 mm	816 mm	2.000 mm
673.06.18	25015	6 x 60 l	1.350 mm	816 mm	1.140 mm
673.36.12	25018	6 x 60 l und Kleingebinde mit 1 Gitterrostebene	1.356 mm	816 mm	2.000 mm

## Auffangwannen

- Auffangwannen mit Gitterrost und Füßen zur umweltgerechten Lagerung wassergefährdender Flüssigkeiten
- aus 3-mm-Stahlblech nach DIN 17100
- Baumusterprüfung TÜV Saarland verzinkt



ART.-NR.	BESTELL-NR.	GEEIGNET FÜR	BREITE	LÄNGE	HÖHE
673.07.41	25001	2 x 220 l	1.236 mm	816 mm	328 mm
673.35.54	25006	3 x 220 l	1.836 mm	816 mm	280 mm
673.06.59	25 003	4 x 220 l	1.290 mm	1.211 mm	250 mm
673.06.00	25 007	4 x 220 l	2.460 mm	816 mm	223 mm

## Lackierständer



Durch Handgriffe und große Laufrollen leicht fahrbar. Stufenlos drehbar in senkrechte und waagerechte Stellung. Die Drehachse ist in jeder Drehlage feststellbar. 6 Aufnahmearme zum Einspannen der zu lackierenden Teile sind stufenlos längen- und höhenverstellbar und gewährleisten durch je einen gebogenen und einen geschlitzten Aufnahmepunkt eine sichere Einspannung.

- inkl. 2 Haubenhalter



ART.-NR.	BESTELL-NR.
666.40.35	12011

## Lackierständer »Universal«



- vielseitig verwendbar, sowohl horizontal, vertikal wie auch diagonal verschiebbar
- einfach und bequem einsetzbar, auch bei sehr engen Gegebenheiten
- breite Doppelräder mit Feststellbremsen



ART.-NR.	BESTELL-NR.
666.01.59	12037

## Ablagebock »X-Bock«



- mit Verlängerung
- variable Höhe
- stabil



ART.-NR.	BESTELL-NR.
666.01.44	20501

## Scheibenbock



- Leichtgewicht
- Arbeitshöhe und -breite verstellbar
- Kapazität max. 227kg
- Maße 96,5 x 104 x 114 cm



ART.-NR.	BESTELL-NR.
666.01.47	20003

ARBEITSSCHUTZ

ABDECKEN

LACKIERPISTOLEN

SCHLEIFMITTEL

SCHLEIFMASCHINEN

POLIERSYSTEME

STAUBABSAUGUNG

WERKSTATT-  
AUSRÜSTUNG

ZUBEHÖR, VER-  
BRAUCHSMATERIAL

CHEMISCHE  
PRODUKTE

## Scherenbock

- vielseitig einsetzbarer teleskopischer Montagebock
- gepolsterte Armlehnen, um Schäden am Werkstück zu verhindern
- beidseitig individuell höhenverstellbar
- ideal für die professionelle Werkstatt
- Kapazität max. 225 kg



ART.-NR.	BESTELL-NR.
666.01.48	20006

## Papierständer

- fahrbar
- für 3 Rollen Abdeckpapier von verschiedenen Breiten (max. 90 cm)



ART.-NR.	BESTELL-NR.
666.18.05	12006

## Papierständer

- für 3 Rollen Abdeckpapier von verschiedenen Breiten (max. 90 cm)
- fahrbar



ART.-NR.	BESTELL-NR.
666.01.79	12008

## Papierständer

- für 6 Rollen Abdeckpapier von verschiedenen Breiten (max. 120 cm)
- fahrbar

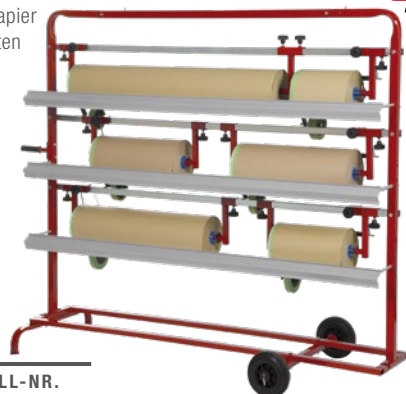

ART.-NR.	BESTELL-NR.
666.01.54	000847

## Montagebock für Räder und Felgen

- stabil und stark, für Polieren, Lackieren und Reparatur von Felgen bis 21 Zoll
- Kapazität max. 200 kg



ART.-NR.	BESTELL-NR.
666.30.96	12038

## Fasskipper

- fahrbar
- für Fässer bis 60 Liter



ART.-NR.	BESTELL-NR.
666.01.42	12020

## Mobiler Werkstattwagen mit 3 Regalen



- platzsparend dank der vertikalen Aufbewahrung von ausgebauten Teilen
- mit gepolsterten Schutzrollen für die Lagerung von 3 großen Teilen
- Höhe der Regale ist einstellbar
- fahrbar, mit 4 gebremsten Rädern
- Kapazität pro Regal: max. 56 kg



ART.-NR.	BESTELL-NR.
666.01.45	12301

## Stoßfänger- und Spoilerregal



- fahrbar durch extra große Räder
- Stabilität durch breiten Radstand
- acht einzeln höhenverstellbare und gepolsterte Querausleger bieten eine Auflage für bis zu acht Anbauteile



ART.-NR.	BESTELL-NR.
666.01.43	12030

## Mobiles Ordnungssystem »Depot«



- sichere Ablagemöglichkeit für Großteile
- übersichtliche Aufbewahrungsfächer und -regale
- hohe Mobilität
- 4 Teleskopauszüge
- stoßgeschützte Ablagen
- stabile Bauweise



ART.-NR.	BESTELL-NR.
667.12.47	10000003

## Polierbutler Jimmy-03



- deutliche Materialeinsparung: Nutzung der Materialien »bis zum letzten Tropfen« durch kopfstehende Flaschen
- hohe Zeitersparnis, alles an einer Station
- staubfreie Aufbewahrung der Tücher/Schwämme
- leicht zu bewegen durch hochwertige Rollen
- mobil oder stationär einsetzbar
- robust und langlebig, aus verzinktem Stahlblech
- inkl. Halter für Poliermaschinen und Abfallsack



ART.-NR.	BESTELL-NR.
667.12.54	10000719

ARBEITSSCHUTZ

ABDECKEN

LACKIERPISTOLEN

SCHLEIFMITTEL

SCHLEIFMASCHINEN

POLIERSYSTEME

STAUBABSAUGUNG

WERKSTATT-AUSRÜSTUNG

ZUBEHÖR, VERBRAUCHSMATERIAL

CHEMISCHE PRODUKTE

## Arbeitsstation »MIXIT Station« und »MIXIT Tower«



- internetfähiger PC inkl. Software
- Touchscreen-Monitor, Tastatur und Drucker
- Plug & Play – sofort betriebsbereit
- ausgelegt für die Marken von Akzo Nobel



ART.-NR.	BESTELL-NR.	BESCHREIBUNG
869.03.35	2009408	MIXIT Station
869.03.36	2009409	MIXIT Tower (Ex-Zone2 geprüft)

## Farbmischcomputer »MIXIT Cube«



- internetfähiger PC inkl. Software
- Touchscreen-Monitor
- Plug & Play – sofort betriebsbereit
- ausgelegt für die Marken von Akzo Nobel



ART.-NR.	BESTELL-NR.
869.03.34	2009407

## Arbeitsstation »Premium TFT Basic«



- internetfähiger PC inkl. Software
- großer LED 22" TFT-Bildschirm
- hochwertige Pulverbeschichtung
- Maße 646 x 1.800 x 600 mm (B x H x T)
- inkl. Waage und Tastatur
- TÜV SÜD Atex- und Ex-geprüft
- ausgelegt für die Marke Glasurit



ART.-NR.	BESTELL-NR.
898.25.82	3027015

## Arbeitsstation »PremiumTouch Large«



- Arbeitsstation 1.150 x 1.800 x 600 mm (B x H x T)
- Fujitsu PC mit 8 GB RAM SSD-Platte
- Waage Sartorius PMA.Evolution EV01Y1-C
- Labeldrucker Seiko SLP 620 in einem EX-Zone 2 Schutzgehäuse
- Flaschenhalterung für Glasurit 11-E Multi-Effektfarben



ART.-NR.	BESTELL-NR.
898.25.80	3027013



## Farbmischwaage »Sartorius PMA.Evolution«

- neugestaltete Benutzeroberfläche mit kontrastreicher 14-Segment-Anzeige und Sensor-Touch-Technologie
- leicht zu reinigende Displayoberfläche aus gehärtetem Glas
- innovative und schnelle Installation durch ein USB-Kabel für Datentransfer und Stromversorgung
- Wiegebereich 7,5 kg
- Schutzklasse II P40 gemäß EN60529 / IEC 60529



ART.-NR.	BESTELL-NR.	BESCHREIBUNG
898.90.01	3027035	Waage
898.00.40	45153009	Waagentisch
898.20.03	3027047	Schutzhaube für Waagschale
898.20.04	3027046	Schutzhaube für Display

## Kleinmischer »RotoGen 1000«

zum Homogenisieren von Lacken. Schnell, individuell und effizient werden die jeweiligen Lackwerkstoffe innerhalb des Arbeitsprozesses maschinell homogenisiert (konstante Qualität und Zeitersparnis).

### Technische Daten:

- Mischkapazität 50 bis 1.000 ml



ART.-NR.	BESTELL-NR.	BESCHREIBUNG
666.00.27	3027037	RotoGen 1000
666.01.28	3027052	Adapter für 3M™ PPS™ Becher 650 ml + 850 ml
666.01.27	3027053	Adapter für SATA RPS™ Becher 600 ml + 900 ml

## Beistelltisch

- eignet sich bestens zum Anmischen von Farbe
- Abmessungen: 93 x 100 x 75 cm



ART.-NR.	BESTELL-NR.
898.01.05	3039007

## Etikettendrucker »SLP 620«

- Druckgeschwindigkeit: 70 mm/Sekunde
- Drucktechnologie: Thermodirekt
- Druckauflösung: 203 dpi
- Anschluss: USB



ART.-NR.	BESTELL-NR.	BESCHREIBUNG
898.96.19	2603029	Etikettendrucker
898.96.26	3901016	Etikettenrolle 28 x 89 mm (130 Etiketten pro Rolle)
898.96.27	3901015	Etikettenrolle 54 x 101 mm (220 Etiketten pro Rolle)

## Etikettendrucker »QL-700«

- Druckgeschwindigkeit: 150 mm/Sekunde
- Drucktechnologie: Thermodirekt
- Druckauflösung: 300 dpi
- Anschluss: USB



ART.-NR.	BESTELL-NR.	BESCHREIBUNG
869.03.53	2603048	Etikettendrucker
869.01.48	3901172	Etikettenrolle 50 mm x 30,5 m (endlos)
869.02.76	3901173	Etikettenrolle 29 x 90 mm (400 Etiketten pro Rolle)

## RVS-Anmisch Tisch

hamach  
DIESE INGENIEURBAU

Ausgezeichneter Anmisch Tisch aus rostfreiem Stahl von höchster Qualität und Haltbarkeit. Alle Ecken und Kanten sind abgerundet. Keine Verletzunggefahr. Ein umlaufend erhöhter Rand auf der Oberfläche sorgt dafür, dass verschüttete Flüssigkeiten nicht vom Tisch ablaufen können. Die blankpolierten Edelstahloberflächen garantieren auch eine einfache Reinigung. Der Tisch hat höhenverstellbare Füße. Dadurch kann man ihn jederzeit auf die individuell gewünschte Arbeitshöhe einstellen. Die Absaugöffnung für schädliche Dämpfe befindet sich in ± 20 cm Höhe mittig der Absaughaube. Durch eine spezielle Konstruktion der Haube ist eine maximale Absaugung über die gesamte Breite des Anmisch tisches möglich. Dieser ausgezeichnete Anmisch Tisch gehört in den Anmischraum eines jeden professionellen Lackierbetriebes.

- Arbeitshöhe 91 cm
- Abmessungen 120 x 55 x 91cm



ART.-NR.	BESTELL-NR.
667.06.81	000463

ARBEITSSCHUTZ

ABDECKEN

LACKIERPISTOLEN

SCHLEIFMITTEL

SCHLEIFMASCHINEN

POLIERSYSTEME

STAUBABSAUGUNG

WERKSTATT-AUSRÜSTUNG

ZUBEHÖR, VERBRAUCHSMATERIAL

CHEMISCHE PRODUKTE

## Misch- und Rüsttisch »Painty-02/Painty-03«

- aus hochwertigem Edelstahl/Aluminium gefertigt
- einstellbare, pneumatische Absaugung (Venturi)
- ausgebildete Ablaufeinrichtung mit Abdeckung
- umlaufender Kantenschutz
- stabile Ablageböden



ART.-NR.	BESTELL-NR.	BESCHREIBUNG
667.11.58	10000016	PAINTY-02 exkl. Unterschrank
667.11.59	10000017	PAINTY-03 inkl. Unterschrank

## Misch- und Rüsttisch »Painty-04«

- aus hochwertigem Edelstahl gefertigt
- mit Absaugung – auch im Unterschrank
- abschließbarer Unterschrank mit stabilem Einlegeboden
- ausgebildete Ablaufeinrichtung mit Abdeckung in der Arbeitsfläche
- umlaufender Kantenschutz



ART.-NR.	BESTELL-NR.
667.11.60	10000008

## Abfüllmaschine »VitoMat«

Die Abfüllmaschinen ermöglichen das Abfüllen individuell ausgemischter Farbtöne in mit Treibgas und spezifischen Zusätzen vorgefüllte Lackspraydosen. Es stehen 3 unterschiedliche Abfüllmaschinen zur Auswahl, jede bietet Vorteile für den individuellen Bedarf. Mit allen Maschinen können sowohl 400-ml- als auch 150-ml-Dosen abgefüllt werden.

- VitoMat I ist hervorragend geeignet für die Abfüllung von Kleinmengen.
- VitoMat II eignet sich besonders für mittlere bis große Abfüllmengen.
- VitoMat III ist ein besonders schnelles Gerät für große Abfüllmengen.



ART.-NR.	BESTELL-NR.	BESCHREIBUNG
574.99.25	249785	VitoMat I, manuell
574.99.33	249792	VitoMat II, pneumatisch
574.99.41	249808	VitoMat III, pneumatisch

# Information zur Anmeldung

repmaster

## TELEFON UND FAX

Bitte senden Sie Ihre Anmeldung an das für Sie zuständige Verkaufshaus.

Die Übersicht aller Verkaufshäuser finden Sie auf den letzten Seiten des Schulungskataloges.

## INTERNET

[www.wm.de](http://www.wm.de) | [www.repmaster.de](http://www.repmaster.de)

## ANMELDUNG

- Bitte nehmen Sie Ihre Anmeldung online auf [www.repmaster.de](http://www.repmaster.de) oder mittels der Faxvorlage auf den letzten Seiten des Schulungskataloges vor.
- Um einen optimalen Trainingserfolg zu gewährleisten, behalten wir uns vor, die Teilnehmerzahl der Praxistrainings zu begrenzen.
- Bei Überbuchung bieten wir Ihnen gerne Alternativtermine an.

## TRAININGSDAUER/TRAININGSORTE

Siehe jeweilige Trainingsangaben

## IN DEN GEBÜHREN SIND ENTHALTEN

- Trainingsgebühren (ohne gesetzliche Mehrwertsteuer)
- Trainingsunterlagen
- Getränke und Verpflegung

## STORNIERUNG

Wir weisen Sie darauf hin, dass Stornierungen nur in Textform (bitte per Fax an das zuständige Verkaufshaus oder Mail an [schulungen@wm.de](mailto:schulungen@wm.de)) akzeptiert werden.

# Trainings und Workshops einfach online buchen!



Finden und buchen Sie über

**[WWW.REPMASTER.DE](http://WWW.REPMASTER.DE)**

Bei Fragen helfen wir Ihnen gerne  
unter [schulungen@wm.de](mailto:schulungen@wm.de) weiter.

## Ecomat

- KAL-Ecomat 3100
- Ansaugleistung 2.500 l/min<sup>2</sup>
- Luftanschluss G1/2"i
- automatisches Ableiten von Kondensat
- elektrischer Anschluss 230 V / 50 Hz (Wechselstrom)
- anschlussfertig mit 2,5-m-Anschlusskabel und Stecker
- einfache Installation
- für Betriebsdruck bis 16 bar
- keine Druckluftverluste
- kompakte Bauweise
- Gewicht 0,8 kg
- Abmessungen (B x T x H) 149 x 65 x 118 mm



ART.-NR.	BESTELL-NR.
657.00.10	DGKD605023

## Kondensat-Sammelleitung

- leitet das Druckluftkondensat zum Öl-Wasser-Separator
- Druckluftgeräte (z.B. Druckluftbehälter, Kältetrockner oder Filter) können angeschlossen werden
- Typ KSL 2
- 2 Kondensateingänge



ART.-NR.	BESTELL-NR.
657.00.45	DGKB605062

## Öl-Wasser-Separator Öwamat

- Typ OWS-Öwamat
- für Schrauben-/Kolbenkompressoren mit mineralischem Öl
- Ansaugleistung 2.400/1.700 l/min
- Gewicht 3,5 kg
- Abmessungen (B x T x H) 290 x 222 x 528 mm



ART.-NR.	BESTELL-NR.
657.00.46	DGKH601001

## Winkelbefestigung

zur Wandbefestigung der Komplettfilter DVP, DFP, DAP und von Filterkombinationen

- Typ WKB-F-G1/2



ART.-NR.	BESTELL-NR.
657.00.47	DGKB640400

## Doppelnippel

für die Verbindung von mehreren Komplettfiltern zu einer Filterkombination

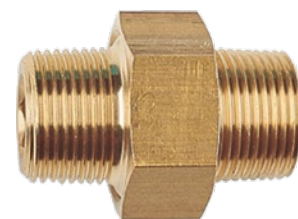

ART.-NR.	BESTELL-NR.
317.14.69	185.77

## Vorfilter

zur Abscheidung von Kondensat und festen Verunreinigungen mit Partikeln bis 15 µm bei der Verwendung vor einem Drucklufttrockner, Druckluftqualität nach ISO 8573.1

- Typ VF-DVP 10
- serienmäßig mit Filterelement VP und automatischem Kondensatableiter mit Schwimmerventil
- Verwendung vor einem Drucklufttrockner
- Partikelgröße Klasse 4: ≤15 µm
- Partikeldichte Klasse 3: ≤5 mg/m<sup>3</sup>
- Restölgehalt Klasse 4: ≤5 mg/m<sup>3</sup>
- Luftvolumenstrom nach ISO 7183 (7 bar Eingangsdruck, 35°C Lufteintrittstemperatur)
- Volumenstrom 1.300 l/min
- Luftanschluss R A<sup>i</sup>
- Gewicht 1,1 kg
- Abmessungen 240 x 105 mm



ART.-NR.	BESTELL-NR.
657.00.20	DGKD640701

## Feinstfilter

zur Abscheidung von feinsten Öl- und Wasser-Aerosolen und festen Verunreinigungen mit Partikeln bis 0,01 µm

- Typ FF-DFP 10
- serienmäßig mit Filterelement FP und automatischem Kondensatableiter mit Schwimmerventil
- Druckluftqualität nur in Verbindung mit einem Vorfilter und einem Drucklufttrockner
- Partikelgröße Klasse 1: ≤0,1 µm
- Partikeldichte Klasse 1: ≤0,1 mg/m<sup>3</sup>
- Restölgehalt Klasse 1: ≤0,01 mg/m<sup>3</sup>
- Luftvolumenstrom nach ISO 7183 (7 bar Eingangsdruck, 35°C Lufteintrittstemperatur)
- Volumenstrom 1.300 l/min
- Luftanschluss R A<sup>i</sup>
- Gewicht 1,1 kg
- Abmessungen 240 x 105 mm



ART.-NR.	BESTELL-NR.
657.00.21	DGKD640711

## Montagehilfsmittel



ART.-NR.	BESTELL-NR.	TYP
672.05.46	2813202200	Rohrklemme 18 mm RK 18 grau/VPE 25
672.05.62	2813302200	Rohrklemme 22 mm RK 22 grau/VPE 25
672.05.52	2813222800	Demontageclip 18 mm STS-DMC 18
672.05.76	2813322800	Demontageclip 22 mm STS-DCM 22
672.05.11	2813004000	Rohrschere RS 28 PA

## Click-it – das flexible Rohrleitungssystem

- 1. Rohr passend zurechtschneiden**  
Mit der Rohrschere von Schneider airsystems lässt sich das Rohr millimetergenau zuschneiden.
- 2. Entgraten und anfasen**  
Im Anschluss wird das Rohr entgratet und angefasst – damit alles glattläuft und nicht nur optisch passt.
- 3. Rohre mit Steckverbindern zusammenfügen**  
Bis zum Anschlag zusammengesteckt, hält das Rohr absolut dicht und spart dank der einfachen Montage jede Menge Zeit.
- 4. Mit wenigen Handgriffen wieder auseinandergelöst**  
Einfach den Clip gegen den Verbinder drücken – Rohr aus dem Verbinder ziehen – und schon ist die Verbindung wieder gelöst.



## Polyamidrohre

- Polyamid (PA), grau
- Rollenware (DLR-R)
- Stangenware (DLR-S)
- UV-stabilisiert
- frei von Silikon



ART.-NR.	BESTELL-NR.	TYP	SYSTEM/Ø
670.00.72	281321000	DLR-R-PA-G 18 x 14 mm/25 m	18 (Rolle)
670.00.75	281331000	DLR-R-PA-G 22 x 18 mm/25 m	22 (Rolle)
670.00.71	281320000	DLR-S-PA-G 18 x 14 mm/6 m	18
670.00.74	281330000	DLR-S-PA-G 22 x 18 mm/6 m	22

## Gerader Einschraubsteckverbinder

- Messing
- NBR-Dichtung
- frei von Silikon



ART.-NR.	BESTELL-NR.	TYP	SYSTEM/Ø
672.05.64	2813201780	STV-GES18-G1/2a	18
672.05.60	2813301780	STV-GES22-G1/2a	22

## Gerader Aufschraubsteckverbinder

- Messing
- NBR-Dichtung
- frei von Silikon



ART.-NR.	BESTELL-NR.	TYP	SYSTEM/Ø
672.05.45	2813201980	STV-GES18-G1/2i	18
672.05.61	2813301980	STV-GES22-G1/2i	22

## Gerader Steckverbinder

- Messing
- NBR-Dichtung
- frei von Silikon



ART.-NR.	BESTELL-NR.	TYP	SYSTEM/Ø
672.05.38	2813200280	STV-GS18	18
672.05.55	2813300280	STV-GS22	22

## Winkel-Steckverbinder 90°

- Messing
- NBR-Dichtung
- frei von Silikon



ART.-NR.	BESTELL-NR.	TYP	SYSTEM/Ø
672.05.40	2813200380	STV-W90-18	18
672.05.56	2813300380	STV-W90-22	22

## T-Steckverbinder

- Messing
- NBR-Dichtung
- frei von Silikon



ART.-NR.	BESTELL-NR.	TYP	SYSTEM/Ø
672.05.42	2813200580	STV-TS18	18
672.05.57	2813300580	STV-TS22	22

## Stecknippel

- Messing

ART.-NR.	BESTELL-NR.	MIT AUSSENGEWINDE
317.06.10	308/053	1/4"
317.05.94	308/054	3/8"
317.20.38	308057	1/2"

ART.-NR.	BESTELL-NR.	MIT INNENGEWINDE
317.05.60	308/055	1/4"
317.06.02	308/056	3/8"
317.13.78	308058	1/2"



## Luftverteiler



- Gewinde 3/8"
- mit Messingkupplungen DN7



ART.-NR.	BESTELL-NR.	BESCHREIBUNG
317.06.28	128.004	2 Kupplungsabgänge
317.06.36	128.054	3 Kupplungsabgänge

## Doppel-Gewindenippel



- Ausführung Messing
- mit Innenkonus

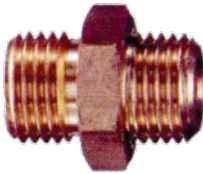

ART.-NR.	BESTELL-NR.	GRÖSSE
317.02.14	185.33	1/4" x 1/4"
317.02.06	185.55	3/8" x 3/8"
317.14.69	185.77	1/2" x 1/2"
317.01.56	185.53	1/4" x 3/8"
317.01.72	185.75	3/8" x 1/2"

## Schlauchverschraubungen G 1/4"



- SW 17 mm



ART.-NR.	BESTELL-NR.	GRÖSSE
317.10.63	113/31A	6 mm LW 1/4"
317.08.59	113/40A	9 mm LW 1/4"
317.10.89	113/34A	9 mm LW 3/8"
317.09.82	113/43	13 mm LW 3/8"
317.13.45	113/66	9 mm LW 1/2"

## Stecktülle



- Messing



ART.-NR.	BESTELL-NR.	GRÖSSE
317.11.05	308/050	6 mm LW
317.11.13	308/051	9 mm LW
317.06.51	308/052	13 mm LW

## Doppel-Gewindenippel



- Ausführung Messing, mit Innenkonus



ART.-NR.	BESTELL-NR.	GRÖSSE
317.01.07	1068	3/8" x 1/4"
317.01.15	1018	1/2" x 3/8"
317.01.23	1292	3/4" x 1/2"

## Verteiler



ART.-NR.	BESTELL-NR.	GRÖSSE
317.09.41	121/35	3/8"
317.09.66	121/50	1/2"
317.07.35	113.01	6 mm x 6 mm
317.07.27	EWO 113.03	9 mm x 9 mm

## Selbststellende Einhandkupplungen



- Messing, DN 7, für Luft 1 – 16 bar

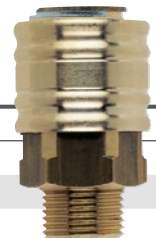

ART.-NR.	BESTELL-NR.	MIT AUSSENGEWINDE
317.09.25	308.001	6 mm LW 1/4"
317.05.45	308.021	9 mm LW 3/8"
317.05.37	308.041	9 mm LW 1/2"



ART.-NR.	BESTELL-NR.	MIT INNENGEWINDE
317.10.06	308.002	6 mm LW 1/4"
317.11.39	308.022	9 mm LW 3/8"
317.00.24	308.042	9 mm LW 1/2"

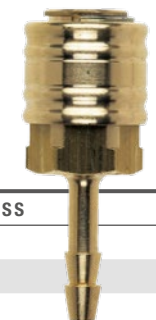

ART.-NR.	BESTELL-NR.	MIT SCHLAUCHANSCHLUSS
317.05.52	308.023	6 mm LW
317.13.11	308.024	9 mm LW
317.06.44	308.025	13 mm LW

ARBEITSSCHUTZ

ABDECKEN

LACKIERPISTOLEN

SCHLEIFMITTEL

SCHLEIFMASCHINEN

POLIERSYSTEME

STAUBSAUGUNG

WERKSTATT-AUSRÜSTUNG

ZUBEHÖR, VERBRAUCHSMATERIAL

CHEMISCHE PRODUKTE

## Drucklufteinheit »Aircare™«

Drerstufiges Druckluftfiltersystem, befreit die im Betrieb anliegende Druckluft effektiv von Wasser, Ölnebel, Stäuben, Gerüchen und sonstigen unerwünschten Substanzen. Optimal geeignet für alle druckluftunterstützten Atemschutzsysteme. Die Druckluftaufbereitungsanlage hat eine einzigartige Differenzdruckanzeige, die umschlägt, sobald die Filter gesättigt und somit gewechselt werden müssen. Luftdurchlassmenge von 1.200 l/min.



ART.-NR.	BESTELL-NR.	BESCHREIBUNG
556.87.69	ACU-03	Aircare Druckluftaufbereitung zur Wandmontage
556.87.01	ACU-04	Aircare Druckluftaufbereitung freistehend
556.87.02	ACU-20	Ersatzfilterset zu ACU-03 / ACU-04

## Filter »103 prep«

Werden Grundier- und Füllermaterialien auf Wasserbasis eingesetzt, empfiehlt sich – wie schon seit vielen Jahren im Basislackbereich – der Einsatz einer Aktivkohlestufe. Fasergebundene Aktivkohle sorgt hier für einen Abscheidegrad von 99,999 %. Möchte der Betrieb erstmalig die Qualität seiner Druckluft in der Vorbereitung optimieren und ein Neugerät installieren, ist der 3-stufige SATA filter 103 prep mit bereits integriertem Aktivkohlefilter die erste Wahl.

### Die Vorteile im Überblick:

- feinste Schmutzpartikel bzw. lackstörende Substanzen werden bis zu einer Größe von 0,1 micron abgeschieden
- die erste Filterstufe mit großem Zyklonabscheider und Sinterbronzefilter entfernt zuverlässig Öltröpfen, Kondensat und Schwebestoffe aus der Druckluft
- die zweite Filterstufe, der Mikrofaser-Feinfilter, scheidet feine Partikel bis zu einer Größe von 0,1 micron ab
- fasergebundene Aktivkohle (3. Stufe) für höchste Sicherheit bei der Verarbeitung von wässrigen Medien
- automatischer Kondensatablass der 1. Filterstufe hält den Serviceaufwand gering und erhöht die Betriebssicherheit
- Druckregelventil mit Manometer zur präzisen Regulierung des Abgangsdrucks
- ideal für den Vorbereitungsraum mit Temperaturen < 50°C
- Luftdurchsatz 800 NL / min.
- einfachste Montage
- robust und wartungsarm



ART.-NR.	BESTELL-NR.
628.01.40	157420

## Filter »100 prep«

Eine perfekte Lackierung kann nur auf einem tadellos vorbereiteten Untergrund aufgebaut werden. Hier bieten die SATAjet 100 B F und die Filterbaureihe SATA filter 100 prep die besten Voraussetzungen. Der 2-stufige SATA filter 100 prep ist als Kombination von Öl-/Wasserabscheider und nachgeschaltetem Feinfilter speziell für die Luftaufbereitung am Vorarbeitsplatz bei Einsatz von lösemittelhaltigen Grundierungen, Füllern und Primern ausgelegt. Kondensat, Öltröpfen und Staubpartikel werden zuverlässig abgeschieden.

### Die Vorteile im Überblick:

- feinste Schmutzpartikel bzw. lackstörende Substanzen werden bis zu einer Größe von 0,1 micron abgeschieden
- die erste Filterstufe mit großem Zyklonabscheider und Sinterbronzefilter entfernt zuverlässig Öltröpfen, Kondensat und Schwebestoffe aus der Druckluft
- die zweite Filterstufe, der Mikrofaser-Feinfilter, scheidet feine Partikel bis zu einer Größe von 0,1 micron ab
- fasergebundene Aktivkohle (3. Stufe) für höchste Sicherheit bei der Verarbeitung von wässrigen Medien
- automatischer Kondensatablass der 1. Filterstufe hält den Serviceaufwand gering und erhöht die Betriebssicherheit
- Druckregelventil mit Manometer zur präzisen Regulierung des Abgangsdrucks
- kleine Investition für eine große Qualitätsverbesserung
- ideal für den Vorbereitungsraum mit Temperaturen < 50°C
- Luftdurchsatz 800 NL / min.
- einfachste Montage
- robust und wartungsarm



ART.-NR.	BESTELL-NR.
627.48.20	224485

## Filtermodul »424«

- der Zyklonabscheider entfernt zuverlässig Öl und Wasser aus der Druckluft
- das automatische Kondensatablassventil verhindert »Durchschläge« ins Druckluftnetz (wartungsarm)
- der große Sinterbronzefilter mit der Feinheit von 5 Micron verfügt über lange Standzeiten und ist einfach zu reinigen
- robustes Metallgehäuse, sodass das Filtermodul für Temperaturen bis zu 120°C problemlos geeignet ist
- sehr hoher Luftdurchsatz: 3.600 NL / min bei 6 bar Lufteingang ½"
- zwei Abgangshähnen ¼"
- mit dem Druckminderer und dem Manometer lässt sich der Druck einfach einstellen

### Technische Daten:

- empfohlener Eingangsdruck 10 bar (145,0 psi)
- Gewicht 2.700 g
- Luftdurchsatz 3.600 NI / min.
- Lufteingang ½"
- Luftabgang 2 x ¼"



ART.-NR.	BESTELL-NR.
627.48.07	92221



## Feinfiltermodul »434«

**SATA**

- der Mikrofaser-Feinfilter mit einer Feinheit von 0,01 Mikron sorgt für einen Abscheidegrad von 99,998 % (100 % technisch reine Luft) und verhindert so Fehllackierungen und teure Nacharbeiten
- der Sättigungsgrad des Feinfilters lässt sich mit dem Doppelmanometer einfach ablesen
- sehr hoher Luftdurchsatz 3.600 NL / min bei 6 bar
- robustes Metallgehäuse, sodass das Filtermodul für Temperaturen bis zu 120°C problemlos geeignet ist
- Lufteingang ½"
- Luftabgang ½", optional zwei Abgangshahnen ¼"
- Lufteingang G ½ i innen

### Technische Daten:

- max. Eingangsdrucksüberdruck 10,0 bar (145 psi)
- max. Abgangsdrucksüberdruck 10,0 bar (145 psi)
- Luftdurchsatz bei 6 bar / 87 psi 3.600 NL / min (129,6 cfm)
- max. Umgebungstemperatur 120°C



ART.-NR.	BESTELL-NR.
627.21.81	92239

## Kombi-Feinfiltereinheit »444«

**SATA**

- der Mikrofaser-Feinfilter mit einer Feinheit von 0,01 Mikron sorgt für einen Abscheidegrad von 99,998 % (100 % technisch reine Luft) und verhindert so Fehllackierungen und teure Nacharbeiten
- der Sättigungsgrad des Feinfilters lässt sich mit dem Doppelmanometer einfach ablesen
- der Zyklonabscheider entfernt zuverlässig Öl und Wasser aus der Druckluft
- das automatische Kondensatablassventil verhindert »Durchschläge« ins Druckluftnetz (wartungsarm)
- der große Sinterbronzefilter mit einer Feinheit von 5 Micron verfügt über lange Standzeiten und ist einfach zu reinigen
- robustes Metallgehäuse, sodass die Kombi-Feinfiltereinheit für Temperaturen bis zu 120°C problemlos geeignet ist
- zwei Abgangshahnen ¼"
- mit dem Druckminderer und dem Manometer lässt sich der Druck einfach einstellen

### Technische Daten:

- empfohlener Eingangsdruck max. 10 bar
- Gewicht 4.300 g (151 oz)
- Luftdurchsatz 3.600 NL / min. bei 6 bar
- Lufteingang G ½ i
- Luftabgang G ¼ a
- Filterfeinheit 1. Stufe 5 micron
- Filterfeinheit 2. Stufe 0,01 micron



ART.-NR.	BESTELL-NR.
627.48.23	224469

## Kombi-Feinfiltereinheit »484«

**SATA**

- das Aktivkohle-Filtermodul schützt den Lackierer zuverlässig vor schädlichen Dämpfen und Gasen
- der Mikrofaser-Feinfilter mit einer Feinheit von 0,01 Micron sorgt für einen Abscheidegrad von 99,998 % (100 % technisch reine Luft) und verhindert so Fehllackierungen und teure Nacharbeiten
- der Sättigungsgrad des Feinfilters lässt sich mit dem Doppelmanometer einfach ablesen
- der Zyklonabscheider entfernt zuverlässig Öl und Wasser aus der Druckluft
- das automatische Kondensatablassventil verhindert »Durchschläge« ins Druckluftnetz (wartungsarm)
- der große Sinterbronzefilter mit einer Feinheit von 5 Micron verfügt über lange Standzeiten und ist einfach zu reinigen
- mit dem Druckminderer und dem Manometer lässt sich der Druck einfach einstellen
- robustes Metallgehäuse, sodass die Kombi-Feinfiltereinheit mit Aktivkohle für Temperaturen bis zu 60°C problemlos geeignet ist

### Technische Daten:

- empfohlener Eingangsdruck max. 15 bar
- Lufteingang ½"
- Luftdurchsatz 3.600 NL / min. bei 6 bar



ART.-NR.	BESTELL-NR.	
628.39.07	224477	Filtereinheit
627.26.37	22160	Sinterfilter
627.26.11	81810	Feinfilter
627.02.43	85373	Aktivkohlefilter

## Aktivkohle-Filtermodul »464«

**SATA**

- das Aktivkohle-Filtermodul schützt den Lackierer zuverlässig vor schädlichen Dämpfen und Gasen
- zwei spezielle Atemschutz-Schnellkupplungen geben dem Lackierer zusätzliche Sicherheit
- robustes Metallgehäuse, sodass das Filtermodul für Temperaturen bis zu 60°C problemlos geeignet ist

### Technische Daten:

- empfohlener Eingangsdruck max. 10 bar
- Lufteingang ½"



ART.-NR.	BESTELL-NR.
628.01.84	92247

## Filter-Serviceset für Filterbaureihe 400

**SATA**

- inkl. Feinfilter- und Aktivkohlefilterpatrone



ART.-NR.	BESTELL-NR.
627.04.33	138933

ARBEITSSCHUTZ

ABDECKEN

LACKIERPISTOLEN

SCHLEIFMITTEL

SCHLEIFMASCHINEN

POLIERSYSTEME

STAUBABSAUGUNG

WERKSTATT-AUSRÜSTUNG

ZUBEHÖR, VERBRAUCHSMATERIAL

CHEMISCHE PRODUKTE

## Kombinationsfilter 524



- 1-stufiger Sinterfilter

### Vorteile:

- der Sinterfilter von 5 Micron verfügt über lange Standzeiten und ist einfach zu reinigen
- Filterwartung aller Stufen einheitlich nur alle 6 Monate erforderlich
- wartungsfreier Bajonettverschluss mit haptischem und akustischem Feedback
- Luftdurchsatz bei 6 bar: 3.800 NI/min
- für Temperaturen bis zu 120 Grad

### Technische Daten:

- Lufteingang: G 1/2" Innengewinde
- Luftausgang: 1/4" Außengewinde



ART.-NR.	BESTELL-NR.	BESCHREIBUNG
627.02.31	1101659	Kombinationsfilter 524

## Kombinationsfilter 544



- 2-stufiger Kombifilter

### Vorteile

- der Feinfilter mit einer Feinheit von 0,01 Micron sorgt für 99,998 % technisch partikelfreie Luft
- der Sinterfilter von 5 Micron verfügt über lange Standzeiten und ist einfach zu reinigen
- Filterwartung aller Stufen einheitlich nur alle 6 Monate erforderlich
- wartungsfreier Bajonettverschluss mit haptischem und akustischem Feedback
- einfache Erweiterung von SATA filter 544 auf 584 durch einfaches Stecksystem möglich
- Luftdurchsatz bei 6 bar: 3.800 NI/min
- für Temperaturen bis zu 120 Grad

### Technische Daten:

- Lufteingang: G 1/2" Innengewinde
- Luftausgang: 1/4" Außengewinde



ART.-NR.	BESTELL-NR.
627.02.34	1101708

## Kombinationsfilter 584



Die SATA Filterserie der 500er Baureihe ist wahlweise als einstufiger Sinterfilter mit Wasser- und Ölabscheider, als zweistufiger Kombifilter bestehend aus Sinter- und Feinfilter oder mit zusätzlichem gesinterten Aktivkohlefilter als dreistufige Filtereinheit erhältlich.

- 3-stufiger Kombifilter

### Vorteile:

- der Feinfilter mit einer Feinheit von 0,01 Mikron sorgt für 100 % technisch partikelfreie Luft
- der Sinterfilter von 5 Miron verfügt über lange Standzeiten und ist einfach zu reinigen
- höhere Schadstoffaufnahme (im Vergleich zu SATA filter 484) durch neuen gesinterten Aktivkohlefilter
- Filterwartung aller Stufen einheitlich nur alle 6 Monate erforderlich
- wartungsfreier Bajonettverschluss mit haptischem und akustischem Feedback
- Luftdurchsatz bei 6 bar: 3.800 NI/min
- für Temperaturen bis zu 120 Grad, bei Aktivkohlefilter bis 60 Grad

### Technische Daten:

- Lufteingang: G 1/2" Innengewinde
- Luftausgang: 1/4" Außengewinde



ART.-NR.	BESTELL-NR.	BESCHREIBUNG
627.02.35	1101683	Filtereinheit
629.01.10	1097999	Feinfilterpatrone
629.01.11	1098004	Aktivkohlepatrone
627.26.37	22160	Sinterfilter für alle Baureihen
627.02.36	1101625	Filtereinheit mit Tragrahmen
627.02.37	1101675	Filtereinheit mobil im Trolley

## Aktivkohlemodul 564 A



- 1-stufiger Aktivkohlefilter zum Nachrüsten der Filter 544 auf 584
- das Aktivkohle-Filtermodul schützt den Lackierer
- höhere Schadstoffaufnahme (im Vgl. zu SATA filter 484) durch neuen gesinterten Aktivkohlefilter
- wartungsfreier Bajonettverschluss mit haptischem und akustischem Feedback
- Luftdurchsatz bei 6 bar: 3.800 NI/min
- für Temperaturen bis zu 60 Grad

### Technische Daten:

- Lufteingang: G 1/2" Innengewinde
- Luftausgang: 1/4" Außengewinde



ART.-NR.	BESTELL-NR.
627.02.33	1101005

## Serviciset für Filterbaureihe 500



- inkl. Feinfilter- und Aktivkohlefilterpatrone



ART.-NR.	BESTELL-NR.
629.01.12	1098054

## Luftfiltersystem

- modular aufgebauter Luftfilter für die Druckluftreinigung
- Abscheidung von Wasser, Fremdkörpern/Öl und Geruchs-beseitigung, Filtrationsgrad: 99,9 %
- wartungsarmer Aufbau
- platzsparendes Design
- einstufig = Vorfilter
- zweistufig = Vor- und Feinfilter
- dreistufig = Vor-, Fein- und Aktivkohlefilter



ART.-NR.	BESTELL-NR.	BESCHREIBUNG
630.60.22	DE120023	Filter 1-stufig
630.60.23	DE120024	Filter 2-stufig
630.60.24	DE120025	Filter 3-stufig

## Trockenblaspistole »Aquadry«

- für die Trocknung von Wasserbasislack
- Venturi-Effekt steigert das Luftvolumen auf das Sechsfache der Luftmenge
- variabler Luftstrom

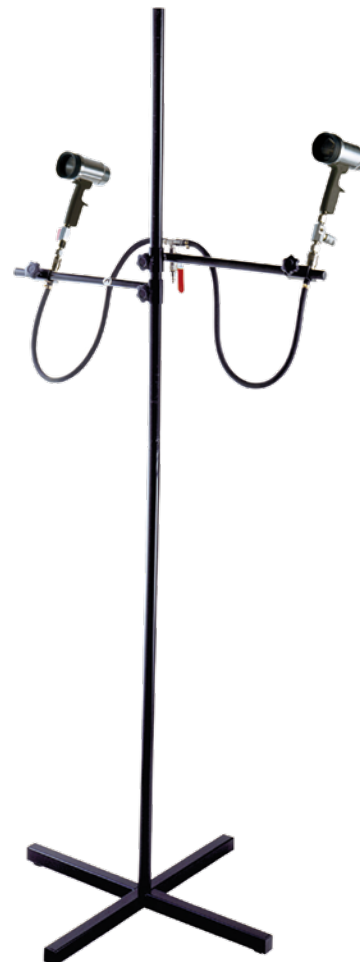

ART.-NR.	BESTELL-NR.	BESCHREIBUNG
630.60.21	13908402	Trockenblaspistole
630.60.20	UIKIT60100	Stativ mit 2 Trockenblaspistolen

## Trockenblassystem »SATA® dry jet 2™«

Die Trockenblaspistole nutzt das sogenannte Venturi-Prinzip – zu der eingespeisten Druckluft wird ein Vielfaches an Umgebungsluft angesaugt. So werden beispielsweise aus 300 NI/min eingespeister Druckluft ca. 3.000 NI/min, die unmittelbar der Trocknung dienen. Entscheidend für eine zeitgemäße Reduzierung der Abluftzeit ist neben dem großen Luftvolumen auch ein gleichmäßiger, möglichst breiter Luftstrom. Sie erreicht im Vergleich zu marktüblichen Modellen eine ca. 15 % höhere Trocknungsleistung.

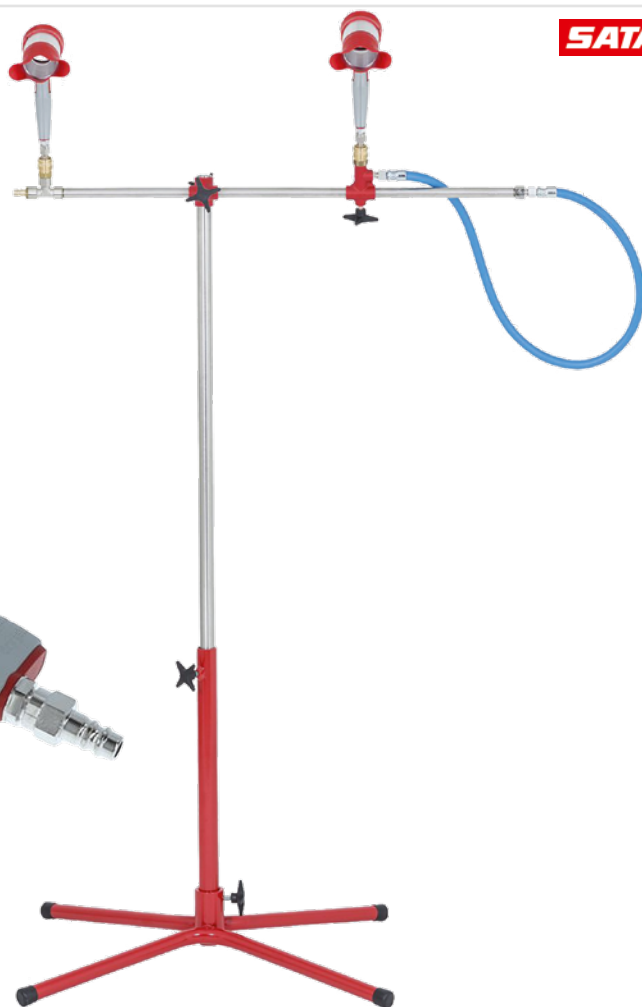

SATA

ART.-NR.	BESTELL-NR.	BESCHREIBUNG
627.47.58	217489	Trockenblaspistole
627.35.22	223008	Stativ mit 2 Trockenblaspistolen
628.36.00	86140	Verlängerung für Stativ inkl. 1 Blaspistole

## Doppelmembranpumpe »SATA® vario top spray™«

Die leistungsstarke Doppelmembranpumpe SATA Vario Top Spray ist das ideale System zur kontinuierlichen Verarbeitung von größeren Materialmengen bei der luftzerstäubenden Materialapplikation. Häufiges Nachfüllen der Becherpistolen wird dadurch überflüssig. In Verbindung mit den umweltschonenden SATA HVLP- und RP-Lackierpistolen entsteht ein zeitgemäßes und außerordentlich wirtschaftliches Applikationssystem für Handwerk und Industrie. Das SATA Vario Top Spray ist ein echter Problemlöser in der Fahrzeug- und Industrielackierung, im Apparate- und Maschinenbau wie auch in der Holz- und Möbellackierung. Alle herkömmlichen lösemittelhaltigen Lacksysteme unterschiedlichster Viskositäten und Strukturen, aber auch wässrige und wasserverdünnbare Spritzmedien, können verarbeitet werden. Ergänzt mit dem vielfältigen, anwendungsbezogenen SATA Lackierzubehör eröffnet das SATA Vario Top Spray nahezu uneingeschränkte Einsatzmöglichkeiten.

- umweltschonendes Lackiersystem durch den wahlweisen Einsatz nebelarmer HVLP-Niederdruck-Lackierpistolen
- hohe Wirtschaftlichkeit und schnelle Amortisation durch kontinuierliche Arbeitsweise und hohe Flächenleistung
- feinste Zerstäubung von Vor- und Decklacken mit bewährten und hochwertigen SATA Lackierpistolen
- modularer Geräteaufbau zur optimalen Anpassung an jede Aufgabenstellung
- leistungsstark und verschleißarm durch bewährte Doppelmembrantechnik
- Edelstahlausführung für wässrige und aggressive Spritzmedien

### Technische Daten:

- Luftverbrauch 200 l/min
- max. Fördermenge 23,8 l/min
- max. Luft- und Material-Betriebsüberdruck 8 bar
- Geräuschpegel max. 75 dB[A]



SATA

ART.-NR.	BESTELL-NR.	BESCHREIBUNG
628.01.01	61515	SATA Vario Top Spray F mit Fahrwerk, Materialdruckregler und Saugrohr, ohne Pistole und Schläuche
628.01.19	81661	Vario Top Spray S mit Standfuß, Materialdruckregler und Saugrohr, ohne Pistole und Schläuche
628.01.27	61507	SATA Vario Top Spray W mit Wandhalterung, Materialdruckregler und Saugrohr, ohne Pistole und Schläuche
628.11.09	51300	Luftschlauch 13 mm
629.01.28	147512	Schlauchpaar 9 x 9 mm, 10 m lang
627.25.53	27300	Luftschlauch 9 mm; Meterware ohne Kupplung

## Lackierschlauch



- Typ: antistatisch
- für extreme Bedingungen ausgelegt
- Länge 10 m
- 16 bar



ART.-NR.	BESTELL-NR.
666.01.41	E40520

## PVC-Gewebesläuche mit Einlage



- glasklar
- bedingt öl-, benzin- und laugenbeständig
- max. 15 bar
- Meterware



ART.-NR.	BESTELL-NR.	GRÖSSE
317.02.11	E40014	9 mm x 3 mm
317.02.10	E40015	13 mm x 3,5 mm

## Windjet Blasekamm

- praktischer Trockenblaser
- mit Regler zur Farbtrocknung z.B. bei Wasserlacken



ART.-NR.	BESTELL-NR.	BESCHREIBUNG
869.02.71	241624	Blasekamm
869.03.39	239713	Verbindungsniessel

## Alu-Schlauchhalter

Universell verwendbar für jeden Schlauch und jedes Kabel, je nach Länge und Stärke, durch Ausführung in vier Größen.



ART.-NR.	BESTELL-NR.	BESCHREIBUNG
671.99.34	371	Größe S, Maße 188 x 145 x 70 mm
671.00.10	376	Größe M, Maße 266 x 200 x 108 mm
671.99.26	372	Größe L, Maße 348 x 255 x 143 mm
671.00.11	378	Größe XL, Maße 417 x 307 x 187 mm

## Luftschläuche für Lackierpistolen



ART.-NR.	BESTELL-NR.	BESCHREIBUNG
629.00.76	53090	Luftschlauch 9 mm, 10 m lang, mit Schnellkupplung und Nippel
629.01.75	32987	PVC-Druckluftschlauch 3 m, mit Minischnellkupplung für SATAGraph
627.25.53	27300	Luftschlauch 9 mm, Meterware / 50-m-Rolle
629.01.28	147512	Schlauchpaar 9 mm x 9 mm, 10 m lang

## Lackierschlauch Standard



- flexibler antistatischer Standard-Lackierluftschlauch mit bewährten Eigenschaften
- komplett montiert und mit Schnellkupplung
- Innendurchmesser 9 mm, Außendurchmesser 15 mm



ART.-NR.	BESTELL-NR.	BESCHREIBUNG
630.60.35	00600916	6 m
630.60.36	001000916	10 m
630.60.37	001500916	15 m

## Lackierschlauch Premium



- Antistatischer high quality Premium- Lackierluftschlauch mit hochfester synthetischer Textilumflechtung
- komplett montiert und mit Schnellkupplung
- Innendurchmesser: ø 9 mm, Außendurchmesser: ø 15 mm



ART.-NR.	BESTELL-NR.	BESCHREIBUNG
630.00.28	001250916P	12,5 m
630.60.33	001500916P	15 m

ARBEITSSCHUTZ

ABDECKEN

LACKIERPISTOLEN

SCHLEIFMITTEL

SCHLEIFMASCHINEN

POLIERSYSTEME

STAUBABSAUGUNG

WERKSTATT-AUSRÜSTUNG

ZUBEHÖR, VERBRAUCHSMATERIAL

CHEMISCHE PRODUKTE

## Freistrahlergerät Injektor »FS 050 IG«

fahrbares Modell, komplett ausgestattet

- zum Freistrahlen auf Injektorbasis (Nutzung mit kleineren Kompressoren als bei Druckstrahlgeräten möglich) für den gelegentlichen Gebrauch
- einfach und problemlos in der Anwendung
- kleines, leichtes handliches Gerät zum äußerst attraktiven Preis
- komplett ausgestattet inkl. Fahrgestell, Spezialsieb und Profi-Strahlpistole



ART.-NR.	BESTELL-NR.
685.05.15	FS 050 IG

## Sandstrahlkabine »SSK 2«

- geeignet für verschiedene Strahlgüter, z.B. Quarz, Glaskugel, Kunststoffkugel, u.a.
- ideal zum Reinigen, Entrosten oder zur Lackentfernung von Metallteilen aller Art
- staubfreies Arbeiten aufgrund umlaufender Dichtungen an Deckel- und Türrahmen
- stabiles Ablagegitter ermöglicht Auflegen von Werkstücken im Kabineninnenraum



ART.-NR.	BESTELL-NR.
685.02.30	6204001

## PPS™ Tageslichtlampe II

Zur sicheren Farbfindung, robust, verhindert aufwendige Nacharbeiten. Deckkraftüberprüfung und Überprüfung der Effektausprägung bei allen Lichtverhältnissen. Zwei unterschiedliche Lichtmodi:

- Standardmodus für hellere Metallic-Lacke
- Turbomodus für dunklere Lacke und bei sehr schlechten Lichtverhältnissen



ART.-NR.	BESTELL-NR.	BESCHREIBUNG
567.24.00	16550	PPS™ Tageslichtlampe inkl. Lampe mit Akku + Ladegerät
567.24.07	16556	Ladegerät
567.24.01	16555	NiMH-Ersatzakku
567.24.02	16551	Ersatzbirne
567.24.03	16553	Schutzring (Vorder- und Rückseite)
567.24.04	16552	Linse

## Trockeneisstrahlgerät »IB 10/8 L2P«

- mit integrierter Trockeneisproduktion aus flüssigem CO<sub>2</sub>
- ideal für kurzfristige Reinigungsansätze
- Strahlmittlrückstände werden zuverlässig vermieden



ART.-NR.	BESTELL-NR.
665.42.00	1.574-200.0

## Tageslichtlampe »trueSun™«

- bestmögliche tageslichtnahe Farbtonwiedergabe
- gleichmäßige Lichtverteilung auf der gesamten beleuchteten Fläche
- ca. 70 Minuten Betriebsdauer bei voller Lichtstärke
- konstante Lichtstärke – unabhängig vom Ladezustand des Akkus
- vollständiger Ladezyklus in nur ca. 50 Minuten
- stufenlos dimmbar
- integrierte Anzeige des Akku-Ladezustands
- Effektpigmente werden nahezu wie bei Tageslicht sichtbar
- Lackierdefekte wie Wolkigkeit lassen sich sicher entdecken



ART.-NR.	BESTELL-NR.	BESCHREIBUNG
627.05.01	1006411	trueSun™ inkl. Ladegerät + Akku
627.05.02	1013094	Aufbewahrungskoffer inkl. Schaumstoffeinlage

## Stiftleuchte »MATCHPEN R«



Das ideale Werkzeug für die Inspektion ist ein nützlicher Helfer zur Erkennung von Kratzern, Einstichen und Schleifspuren. Die wiederaufladbare Stiftleuchte mit 2 COLOUR LIGHT-Funktion ermöglicht die Wahl zwischen 2 verschiedenen Farbtemperaturen je nach Arbeitsaufgabe.

### Technische Daten:

- Lichtstrom, Lumen: 100
- Lichtstärke, Lux@0,5 m: 700 – 8.000
- Farbwiedergabeindex (CRI): Ra > 92
- Farbtemperatur (CCT): 4.500 – 6.500 K
- Betriebsdauer max. 2,5 Std.
- Stromversorgung: 3,7V / 1.100 mAh Li-Ionen
- Schutzart IP30
- Stoßfestigkeit 1 m



ART.-NR.	BESTELL-NR.
666.03.43	03.5122

## Stirnleuchte »I-MATCH 2«



Die Stirnleuchte bietet hervorragende freihändige Beleuchtung für jede Aufbereitungs- oder Farbanpassung. Mit nur einer Handbewegung vor der Leuchte wird die Leuchte an- und ausgeschaltet. Einstellbar sind zwei Farbtemperaturen, kalt oder warm sowie zwei Lichtstufen 50 % oder 100 %.

### Technische Daten

- Lichtstrom, Lumen: 80 – 160
- Lichtstärke, Lux@0,5 m: 300 – 500
- Farbwiedergabeindex (CRI): Ra > 96 CRI+
- Farbtemperatur (CCT): 4.500 – 6.500 K
- Betriebsdauer: max. 5 Std.
- Stromversorgung: 3,8V / 1.600 mAh, Li-Poly
- Schutzart: IP65 / IK07
- Stoßfestigkeit: 1 m



ART.-NR.	BESTELL-NR.
666.02.69	03.5546

## Handleuchte »SUNMATCH 3«



Die Handleuchte ist immer einsatzbereit und leicht zu finden, wenn sie nach der Arbeitsaufgabe in die Ladeschale zurückgestellt wird. Die Leuchte ist bei Untersuchungen mit dem robusten, drehbaren Haken oder dem starken, eingebauten Magneten unten leicht zu befestigen und passend einzustellen. Der flexible Lampenkopf ist bis 180° schwenkbar. Wird mit Zweistufenschalter geliefert: Stufe 1 = 100 % Lichtleistung, Stufe 2 = 50 % Lichtleistung

### Technische Daten:

- Lichtstrom, Lumen: 100 – 500
- Lichtstärke, Lux@0,5 m: 700 – 1.400
- Farbwiedergabeindex (CRI): Ra > 96 CRI+
- Farbtemperatur (CCT): 2.500 – 6.500 K
- Betriebsdauer max. 4 Std.
- Stromversorgung: 3,7V / 2.600 mAh, Li-Ionen
- Schutzart IP65
- Stoßfestigkeit 1 m



ART.-NR.	BESTELL-NR.
666.03.45	03.5651

## Taschenkit »ESSENTIAL« und »ULTIMATE«



	ESSENTIAL	ULTIMATE
ART.-NR.	666.03.49	666.03.50
BESTELL-NR.	49.0220	49.0217
INHALT	I-MATCH 2 MINIMATCH MULTIMATCH R	MATCHPEN R I-MATCH 2 SUNMATCH 3 MULTIMATCH 3 mit Akku / Ladegerät
GEWICHT	1,755 kg	4,464 kg

ARBEITSSCHUTZ

ABDECKEN

LACKIERPISTOLEN

SCHLEIFMITTEL

SCHLEIFMASCHINEN

POLIERSYSTEME

STAUBSAUGUNG

WERKSTATT-  
AUSRÜSTUNG

ZUBEHÖR, VER-  
BRAUCHSMATERIAL

CHEMISCHE  
PRODUKTE

## Arbeitsleuchten »MULTIMATCH«



Praktische, leistungsstarke Arbeitsleuchte für Kontroll- und Aufbereitungsarbeiten. Die Arbeitsleuchte bietet die Möglichkeit, zwischen fünf Farbtemperaturen umzuschalten und die für den Auftrag am besten geeignete Temperatur auszuwählen.



	MULTIMATCH R	MULTIMATCH 3	MULTIMATCH 8
ART.-NR.	666.03.46	666.03.47	666.03.48
BESTELL-NR.	03.5652	03.5653	03.5654
LICHTSTROM, LUMEN	120 – 1.200	300 – 3.000	800 – 8.000
LICHTSTÄRKE, LUX@0,5 M	250 – 2.500	350 – 3.500	1.100 – 11.000
FARBWIEDERGABEINDEX (CRI)	Ra > 96 CRI+	Ra > 96 CRI+	Ra > 96 CRI+
FARBTEMPERATUR (CCT)	2.500 – 6.500 K	2.500 – 6.500 K	2.500 – 6.500 K
BETRIEBSDAUER	max. 10 Std.	max. 15 Std.	max. 10 Std.
STROMVERSORGUNG	3,7 V / 6.000 mAh, Li-Ionen	11,1 V / 4.000 mAh, Li-Ionen	11,1 V / 8.000 mAh, Li-Ionen
SCHUTZART	IP67 / IK07	IP67 / IK07	IP67 / IK07
STOSSFESTIGKEIT	1 m	1 m	1 m

## Stativ für Arbeitsleuchten



für die mobile und höhenverstellbare Positionierung der Arbeitsleuchte in der Autoaufbereitungswerkstatt.



ART.-NR.	BESTELL-NR.	BESCHREIBUNG
147.90.44	35.431	Dreifuß

## LED-Tageslichtlampe »Sunny LED«



- energiesparende und langlebige LED-Technologie ohne Einschaltverzögerung
- mit elektronischem Vorschaltgerät
- optimal zur Farbtonerkennung



ART.-NR.	BESTELL-NR.
667.12.39	10001216



## UV-Leuchten »UV-PEN«, »UV-Light«, »Nova-UV S« und »UV-Gun«



Ultraviolettstrahlung, kurz Ultraviolett, UV- oder UV-Strahlung, umgangssprachlich ultraviolettes Licht, seltener Infraviolettstrahlung, ist die für den Menschen unsichtbare elektromagnetische Strahlung mit Wellenlängen, die kürzer als das sichtbare Licht sind.



	UV-PEN	NOVA-UV S	UV-LIGHT	UV-GUN
ART.-NR.	666.03.40	666.03.42	666.03.41	666.03.58
BESTELL-NR.	03.5800	03.5802	03.5801	03.5803
TYP	Stiftleuchte	Arbeitsleuchte	Handleuchte	Handpistole
BESTRAHLUNGSSTÄRKE	12 – 25 mW/cm <sup>2</sup>	6 – 10 mW/cm <sup>2</sup>	6 – 10 mW/cm <sup>2</sup>	6 – 340 mW/cm <sup>2</sup>
WELLENLÄNGE	390 – 400 nm	395 – 400 nm	390 – 400 nm	395 – 400 nm
BETRIEBSDAUER	max. 1 Std.	max. 1,5 Std.	max. 1,5 Std.	max. 40 min.
STROMVERSORGUNG	3,7 V / 1.100 mAh	3,7 V / 5.400 mAh	3,7 V / 2.600 mAh	11.1V / 8.000 mAh
SCHUTZART	IP30	IP30	IP30	IP30
STOSSFESTIGKEIT	1 m	1 m	1 m	1 m

## UV-Handleuchte »SmartCure«



- maximale Lichtleistung 350 mW/cm<sup>2</sup>
- härtet UV-Primer / Füller in nur 10 Sek. aus
- Batterielaufzeit reicht für 80 Spot-Reparaturen
- geringes Gewicht von nur 1,16 kg

### Technische Daten:

- Spannung 220-240 V / Hz
- Frequenz 50-60 Hz
- Leistung 200 W



ART.-NR.	BESTELL-NR.
666.01.58	IH-715070

## UV-SpotCure



Mit dem IRT UV-SpotCure LED-Trockner reduzieren sich Trocknungszeiten von Minuten auf Sekunden.

- schnellste Trocknung
- 100 % Durchhärtung
- keine Aufwärmphase
- sehr geringer Energieverbrauch
- lange Lebensdauer
- keine Wärmeentwicklung
- höchste Sicherheitsstandards

### Technische Daten:

- Spannung 220-240 V / Hz
- Frequenz 50-60 Hz
- Leistung 0,4 kW
- Sicherung 10 A
- Stromstärke 1,7 A
- Kabellänge 10 m
- Lärm 70 dB
- Gewicht / Stück 7,10 kg



ART.-NR.	BESTELL-NR.
666.01.29	IH-750 746

ARBEITSSCHUTZ

ABDECKEN

LACKIERPISTOLEN

SCHLEIFMITTEL

SCHLEIFMASCHINEN

POLIERSYSTEME

STAUBABSAUGUNG

WERKSTATT-AUSRÜSTUNG

ZUBEHÖR, VERBRAUCHSMATERIAL

CHEMISCHE PRODUKTE

## UV-Härtungslampe »Fast Curing«

**Colad**  
inventing more

- Handleuchte mit 18 UV-LEDs
- zum Trocknen von UV-härtenden Produkten
- lichtstarke UV-LEDs
- ergonomisches HighTech-Design
- UV-LED-Wellenlänge 395 nm
- Netzanschluss: 100 - 240 V, einphasig (50/60 Hz), 3 A
- Verpackung: jeweils in einem Aufbewahrungskoffer



ART.-NR.	BESTELL-NR.
666.01.63	9000

## LED-Arbeitsleuchtenset »Matchline CRI«

**PHILIPS**

- Module unabhängig individuell platzierbar für schattenfreies Arbeiten
- drehbare Lampenköpfe und kippbare Linsen
- natürliche Farbtemperatur von 6.000 Kelvin
- zwei Lichtmodi mit 500 bzw. 250 Lumen (stromsparender ECO-Modus)
- hoher Farbwiedergabeindex von 92
- augenschonender Mattfilter gegen Spiegelungen
- integrierter Akku (1.8 Ah)
- 5 x längere Akkulebensdauer (1.500 Ladezyklen)

### Inhalt:

- 3 Lampen und Tragekoffer



ART.-NR.	BESTELL-NR.
666.02.72	LPL403MODX1

## Arbeitsleuchte »Matchline CRI«

**PHILIPS**

- wieder aufladbarer LED-Projektor für Lackieranwendungen
- reale Farbwiedergabe, erstklassiges helles Licht
- Stromversorgung über Kabel oder Akku
- hohe Widerstandsfähigkeit und vielseitige Anwendung
- hoher Farbwiedergabeindex von 92
- zweistufiger Lichtmodus (2.300 / 1.200 Lumen)
- 90° Abstrahlwinkel
- stoß-, wasser- und staubfest
- 5-m-Kabel



ART.-NR.	BESTELL-NR.
666.02.70	39609631

## Schichtdickenmessgerät »LSM03«

**-MAWEK-**  
Autoprüfgeräte

- mit USB-Schnittstelle
- speichert bis zu 320 Messwerte
- Magnetinduktions- und Wirbelstrommessung
- für alle Eisen- und Nicht-Eisenmetalle (Aluminium)
- Einpunkt- und Zweipunkt-Kalibrierung möglich
- automatische Abschaltung bei Nichtgebrauch
- Messbereich 0 – 1.250 µm oder 0 – 49,21 Mil
- Betriebstemperatur 0°C – 40°C
- relative Feuchte 20% – 90%
- verpackt im stabilen Kunststoffkoffer



ART.-NR.	BESTELL-NR.
678.00.73	LSM03

## Schichtdickenmessgerät »GUN FE/AL«

- das Gerät zeigt die Lackdicke und hilft bei der Beurteilung von Lackierungen
- einfaches Erkennen von Nachlackierungen oder Reparaturen
- Zwei-Punkt-Kalibrierung für hohe Genauigkeit
- Messbereich 0 – 1.000 µm
- Spannungsversorgung 9-V-Block
- Auflösung 1 µm
- Genauigkeit +/- 3%



ART.-NR.	BESTELL-NR.
678.11.41	100424

## Infrarot-Laserthermometer

- berührungslose Temperaturmessung mit Laser für diverse Anwendungen
- der Thermo-Pieper dient als akustische Unterstützung, um z.B. den heißesten oder kältesten Punkt an schwer zugänglichen Stellen zu finden, ohne auf das Display schauen zu müssen
- LCD-Display mit Hintergrundbeleuchtung
- Messbereich -30°C bis +650°C; Genauigkeit +/- 2°C
- Auflösung 0,1° bis 1°
- Energiesparmodus: Automatische Ausschaltung nach 7 sec
- Stromversorgung 9-V-Batterie



ART.-NR.	BESTELL-NR.
678.10.10	100439

## Vorfilter »FL220«

**VOLZ**

- für lufttechnische Geräte aller Art
- Brandverhalten: Selbstlöschend nach DIN 53438, F1
- temperaturbeständig bis 80°C
- aus bruchsicheren synthetischen Polyesterfasern
- ISO Coarse 65 %, Filterklasse nach ISO 16890



ART.-NR.	BESTELL-NR.	MASSE
629.71.10	MRFL220-20-200	20 x 2 m
629.71.14	11-000000	individueller Zuschnitt

## Bodenfilter, Farbnebelabscheidematte

**VOLZ**

- zur Farbnebelabscheidung in Lackieranlagen und Spritzständen
- Brandverhalten: selbsterlöschend nach DIN 53438, F1
- Prüfung auf lackbenetzungsstörende Substanzen durch das Fraunhofer IPA
- Aceton-beständig
- Rolle 91 m



ART.-NR.	BESTELL-NR.	BREITE
629.50.03	MRGRUEN3-91-50	0,50 m
629.50.05	MRGRUEN3-91-61	0,61 m
629.50.06	MRGRUEN3-91-66	0,66 m
629.50.07	MRGRUEN3-91-73	0,73 m
629.50.08	MRGRUEN3-91-76	0,76 m
629.50.09	MRGRUEN3-91-86	0,86 m
629.50.10	MRGRUEN3-91-91	0,91 m
629.50.11	MRGRUEN3-91-100	1,00 m
629.50.13	MRGRUEN3-91-125	1,25 m
629.50.14	MRGRUEN3-91-130	1,30 m
629.50.15	MRGRUEN3-91-153	1,53 m

## Deckenfilter »V600«

**VOLZ**

- zur Endfiltration der Zuluft in Lackier- und Farbspritzanlagen
- aus bruchsicheren Synthetikfasern; haftaktiv, reinluftseitig mit Polyestergewebe oder -netz zur Verstärkung
- Prüfung auf lackbenetzungsstörende Substanzen durch das Fraunhofer IPA
- temperaturbeständig bis 80°
- Brandverhalten: selbsterlöschend nach DIN 53438, F1
- ISO ePM10 50%, Filterklasse nach ISO 16890



ART.-NR.	BESTELL-NR.	MASSE
629.62.07	13-000000	individueller Zuschnitt

## Taschenfilter

**VOLZ**

- zur Vorfiltration in Lackieranlagen
- Brandverhalten: Selbsterlöschend nach DIN 53438, F1
- Temperaturbeständig bis 70°C
- ISO Coarse 60 %, Filterklasse nach ISO 16890



ART.-NR.	BESTELL-NR.	BEZEICHNUNG	MASSE
629.70.89	TP4T360C3-1	3 Taschen	287 x 592 x 360 mm
629.61.23	TP4T360B5-1	5 Taschen	490 x 592 x 360 mm
629.61.07	TP4T360A6-1	6 Taschen	592 x 592 x 360 mm
629.61.31	TP4T600A-1	6 Taschen	592 x 592 x 600 mm
629.70.72	TP3T200A6-1	6 Taschen	490 x 592 x 600 mm

ARBEITSSCHUTZ

ABDECKEN

LACKIERPISTOLEN

SCHLEIFMITTEL

SCHLEIFMASCHINEN

POLIERSYSTEME

STAUBABSAUGUNG

WERKSTATT-AUSRÜSTUNG

ZUBEHÖR, VERBRAUCHSMATERIAL

CHEMISCHE PRODUKTE

## Flüssige Kabinenschutzfolie

- flüssiger, trockener Schutz für Lackierkabinen und Rolltore
- schützt die Lackierkabine effektiv vor Verschmutzungen und Sprühnebel
- trockener und transparenter Schutzfilm
- ideal für den Schutz von Rolltoren
- umweltschonend (biologisch abbaubar)
- hohe Ergiebigkeit
- Verarbeitungsgerät: Konventionelle Spritzpistole, Sprühdruk zwischen 2,0 und 3,5 bar mit einer Düsenöffnung von 1,8 bis 2,2 mm
- Inhalt 3,78 l



ART.-NR.	BESTELL-NR.
556.00.18	06839

## Klebelack

- transparenter klebriger Staubfanglack auf Wasserbasis für Spritzkabinen
- hält Staub fest und fängt Lackverschmutzung auf
- keine Trocknungszeit
- abwaschbar
- Inhalt 25 l



ART.-NR.	BESTELL-NR.
560.01.12	21002

## Antidust

Klebelack für Lackierkabinenwände, spritzfertig mit der Lackierpistole (1.8 – 2.0), Bürste und/oder Farbröller. Speziell entwickelt, um den Lack- oder Füllernebel an der Kabinenwand zu binden. Dadurch keine frei fliegenden Staub- oder Lackteile, Reduzierung der Polierarbeit. Transparent, dadurch kein Lichtverlust oder negative Effekte von Farbveränderungen. Einfach mit warmem Wasser und Schwamm abwaschen. Komplett biologisch abbaubar und absolut silikonfrei.

- Inhalt 20 l



ART.-NR.	BESTELL-NR.
666.26.62	8140

## Multi-Absorbionsmittel

- Korngröße 0,125 – 4,0 mm, 100 % organisch, schwimmfähiges Bindemittel, Typ I, II, III-R, SF
- hydrophob/oleophil
- wirkt innerhalb von Sekunden, hocheffizient
- ungefährlich für Mensch, Tier und Umwelt
- zum Abstreuen und zur Aufnahme gefährlicher Substanzen



ART.-NR.	BESTELL-NR.	INHALT
571.34.07	100200	10l Eimer
571.34.08	100100	50l Sack

## Kabinenschutz »Dirt Trap«

das einzigartige Vliesmaterial nimmt feinste Partikel optimal auf und sorgt für ideale Lichtverhältnisse. Kann in wenigen Minuten entfernt werden, lässt sich repositionieren und ist leicht anzubringen.

### Vorteile:

- Zeitersparnis bei der Reinigung
- kein Wassereinsatz
- rückstandslose Entfernung
- durch die Staubaufnahme weniger Staubeinschlüsse im Lack



ART.-NR.	BESTELL-NR.	BESCHREIBUNG	MASSE
556.16.21	36852	Kabinenschutzfolie weiß	71 cm x 91 m
556.16.22	36856	Kabinenschutzfolie transparent	45 cm x 30 m
556.16.23	36862	Dispenser für Kabinenfolie weiß	
556.16.29	36863	Dispenser für Kabinenfolie transparent	

## Kabinenschutzfolie »Film 4 Booth«

Der Clou dieser Folie ist, dass 4 Lagen übereinander liegen, die mit einer hauchdünnen Schicht Trockenkleber miteinander verbunden sind. In jeder Lage ist eine Zahl eingätzt, abnehmend von der obersten Schicht bis zur letzten. Man sieht also zu jeder Zeit, wieviele Lagen noch auf der Kabinenwand kleben. Mithilfe des Applikators und Abrollers ist das Aufbringen auf die Wände ein Kinderspiel. Wenn eine Lage verschmutzt ist, einfach die verschmutzte Lage abziehen (ohne Hilfsmittel), mit dem beigefügten Klebeband die Stöße überkleben und fertig. In kürzester Zeit ist eine Kabine innen geschützt. Über die Wände, über die Sichtfenster oder Beleuchtungsabdeckungen – nur eine Folie für alles.



ART.-NR.	BESTELL-NR.	BESCHREIBUNG
666.01.00	6860	Kabinenschutzfolie Rolle 90 cm x 85 m, 6 Rollen Klebeband + Messer
666.01.02	6900	Abroller
666.01.03	6950	Applikator

## Kabinenschutzfolie »Film 4 Floor«



Der Colad Schutzfilm für den Kabinen- oder Spot-Repair-Boden. Die Ergänzung zum Colad Film 4 Booth. Für den Schutz und die Sauberhaltung von Böden in Lackierkabinen oder Spot-Repair-Plätzen. Weiße Hochglanz-Polypropylen-Folie – einfach und schnell aufzukleben. Schmiegt sich komplett am Boden an. Verbessert die Lichtverhältnisse am unteren Teil der Fahrzeugkarosserie, lösemittelbeständig.

- lackhaftend
- hinterlässt keine Klebereste nach dem Abziehen
- 100 µ Dicke, robust und durchtrittsfest, lange Lebensdauer



ART.-NR.	BESTELL-NR.	MASSE
666.02.01	6864	60 cm x 50 m
666.01.01	6865	90 cm x 150 m

## Oberflächenschutzfolie »Stick & Go«



schneller und effizienter Schutz von Oberflächen aus Edelstahl, Absaugwänden sowie Lackierkabinen.

- weiße Farbe für optimale Reflektionseigenschaften
- chemikalien- und lösemittelbeständig
- solide und widerstandsfähig
- geriffelte rutschhemmende Oberfläche
- einfacher Auftrag und Abschnitt
- Maße 60 cm x 25 m



ART.-NR.	BESTELL-NR.	MASSE
666.00.25	676025	60 cm x 25 m
666.01.25	6710025	100 cm x 25 m

## Kabinenfolie



- farbhaftende Folie zum Schutz der Kabinenwände vor Farbnebel
- mit Klebeband gefaltet auf 40 cm
- Maße 250 cm x 20 m



ART.-NR.	BESTELL-NR.	MASSE
666.00.73	318 631	250 cm x 20 m

## Antistatische Schutzfolie »Opticlean«



- hält Lackmischräume, Mischtsiche, Pistolenreinigungsgeräte, Waagen, Fußböden und Kabinen in Lackierereien sauber
- innen stark klebend, daher kein Verrutschen möglich
- einfach zu entfernen ohne Kleberückstände
- resistent gegen Lacke und Verdünnungen
- extrem rutschfest
- einfach aufzubringen
- grau



ART.-NR.	BESTELL-NR.	MASSE
666.00.29	321 082	60 cm x 25 m

## Schutzfolie »Glasclean«



- selbstklebende, transparente Schutzfolie
- für Scheiben und Leuchten
- zum Schutz von Oberflächen
- als Kabinenschutz



ART.-NR.	BESTELL-NR.	MASSE
666.01.32	321901	70 cm x 30 m

ARBEITSSCHUTZ

ABDECKEN

LACKIERPISTOLEN

SCHLEIFMITTEL

SCHLEIFMASCHINEN

POLIERSYSTEME

STAUBABSAUGUNG

WERKSTATT-AUSRÜSTUNG

ZUBEHÖR, VERBRAUCHSMATERIAL

CHEMISCHE PRODUKTE



masteroil

# König der Öle.



Von Werkstattmeistern empfohlen.  
[masteroil.com](http://masteroil.com)



Mit der  
Fast Fluid  
Formel.

## Lackverarbeitungssystem »QPS«

repstar

- keine Leckage
- das Sieb ist bereits im Deckel vormontiert
- die restliche Farbe kann mithilfe der Verschlusskappe im Becher aufbewahrt werden
- Inhalt: 50 Becher, 50 Deckel, 20 Verschlusskappen
- Adapter separat erhältlich



ART.-NR.	BESTELL-NR.	QPS-BECHERSYSTEM
560.01.25	27350RPS-125	600 ml, 125 µ
560.01.90	27350RPS-190	600 ml, 190 µ

ART.-NR.	BESTELL-NR.	PASSEND FÜR
560.00.76	27359-01	QPS-Adapter Iwata W400/Protek
560.00.77	27359-02	QPS-Adapter Iwata WS/LS 400
560.00.79	27359-06	QPS-Adapter Sata
560.00.83	27359-10	QPS-Adapter Devilbiss GTI
560.00.84	27359-11	QPS-Adapter Devilbiss SRI

## Einweg-Mischbecher

Colad  
inventing more

Aufgrund der Transparenz der Becher sind der Lackgehalt und die Mischungsverhältnisse von der Innenseite des Bechers aus gut sichtbar. Der für den Einweggebrauch konzipierte Mischbecher spart Reinigungszeit.

- kompatibel mit verschiedenen Lacksystemen
- lösemittelresistent
- antistatisch
- auf kleinstem Raum stapelbar
- flacher Boden
- acht akkurate Mischungsverhältnisse
- zwei Messskalen



ART.-NR.	BESTELL-NR.	BESCHREIBUNG
666.12.92	9350300/1	350 ml
666.13.00	9370300/1	700 ml
666.13.18	9400300/1	1.400 ml
666.13.26	9410300/1	2.300 ml
666.27.04	9425	6.000 ml (ohne Skala), 40 Stück
666.13.34	9360/1	Deckel 350 ml
666.13.42	9380/1	Deckel 700 ml
666.13.59	9480/1	Deckel 1.400 ml
666.13.67	9490/1	Deckel 2.300 ml
666.13.68	9425LID	Deckel 6.000 ml 40, Stück

## Lackverarbeitungssystem »PPS™ Serie 2.0«

3M

Das 3M™ PPS™ Lackverarbeitungssystem ist eine Einwegkomplettlösung zum Abmessen, Anmischen, Filtern und Aufbringen von Lacken.



ART.-NR.	BESTELL-NR.	BESCHREIBUNG	INHALT
556.04.76	26115	Außenbecher, 170ml	1 Becher
556.04.77	26122	Außenbecher, 400ml	1 Becher
556.04.78	26001	Außenbecher, 650ml	1 Becher
556.04.79	26023	Außenbecher, 850ml	1 Becher
556.04.94	26752	Kit, 200 ml, 125 µ	50 Satz*
556.04.93	26114	Kit, 200 ml, 200 µ	50 Satz*
556.04.90	26312	Kit, 400 ml, 125 µ	50 Satz*
556.04.89	26112	Kit, 400 ml, 200 µ	50 Satz*
556.04.83	26026	Kit, 650 ml, 125 µ	50 Satz*
556.04.82	26000	Kit, 650 ml, 200 µ	50 Satz*
556.04.81	26740	Kit, 850 ml, 125 µ	50 Satz*
556.04.80	26024	Kit, 850 ml, 200 µ	50 Satz*
556.04.84	20730	UV-Kit, 650 ml, 125 µ	50 Satz*

\*Kits: inkl. Außenbecher

ART.-NR.	BESTELL-NR.	PASSEND FÜR
556.04.51	26033	DeVilbiss GTI und PRI
556.04.55	20587	SATAMinijet (QCC)
556.04.56	20573	SATA (QCC)
556.04.62	26136	Iwata WS/LS 400

## PPS™-Dispenser

3M



ART.-NR.	BESTELL-NR.	BESCHREIBUNG
556.07.94	16219	für PPS-Beutel
556.07.93	16299	für PPS-Deckel

ARBEITSSCHUTZ

ABDECKEN

LACKIERPISTOLEN

SCHLEIFMITTEL

SCHLEIFMASCHINEN

POLIERSYSTEME

STAUBABSAUGUNG

WERKSTATT-AUSRÜSTUNG

ZUBEHÖR, VERBRAUCHSMATERIAL

CHEMISCHE PRODUKTE

## Lackverarbeitungssystem »RPS®«

SATA RPS (Rapid Preparation System) ist das Bechersystem für Lackierbetriebe, denen es auf perfekte Lackierergebnisse und hohe Wirtschaftlichkeit ankommt. SATA RPS erleichtert Lackierern die Arbeit, steigert ihre Produktivität deutlich und reduziert den Verbrauch an Reinigungs- und Lösemitteln drastisch. Die Sets enthalten Becher, Einwegdeckel mit Mikrofilter und Verschlusskappen

### Ein Becher – vier Funktionen:

- Lack anmischen
- Lackieren
- Lack nachfüllen
- Lack aufbewahren

### Mischbecher und Deckel

ART.-NR.	BESTELL-NR.	BESCHREIBUNG
627.00.91	1010553SET	300 ml, 125 µ, 60 Satz, für minijet
627.00.93	1010561SET	300 ml, 200 µ, 60 Satz, für minijet
627.00.90	1010389SET	300 ml, 125 µ, 40 Satz
627.00.92	1010397SET	300 ml, 200 µ, 40 Satz
627.00.96	1010438SET	600 ml, 125 µ, 60 Satz
627.00.97	1010488SET	600 ml, 200 µ, 60 Satz
627.00.94	1011973SET	900 ml, 125 µ, 40 Satz
627.00.95	1011981SET	900 ml, 200 µ, 40 Satz



### RPS®-Ersatzdeckel/Siebe

ART.-NR.	BESTELL-NR.	BESCHREIBUNG	INHALT
627.00.87	1013234	Ersatzdeckel, 300 ml (für minijet)	108 Stück
627.00.88	1013218	Ersatzdeckel, 300 ml	60 Stück
627.00.89	1013226	Ersatzdeckel, 600 + 900 ml	80 Stück
627.48.81	160606	Flachsieb, 300 ml, 125 µ	60 Stück
627.49.48	131979	Flachsieb, 600 + 900 ml, 125 µ	100 Stück
627.49.55	131987	Stecksieb	100 Stück



### UV-RPS®-Einweg-Mischbecher

zur Verarbeitung von UV-Lackmaterialien

ART.-NR.	BESTELL-NR.	VOLUMEN	INHALT
627.00.98	1010496	600 ml, 125 µ	60 Stück
627.00.99	1010503	600 ml, 200 µ	60 Stück

### RPS®-Adapter

ART.-NR.	BESTELL-NR.	PASSEND FÜR
627.05.08	125252	DeVilbiss PRI, GTI, DV1
627.36.96	150136	DeVilbiss SLG
627.37.03	125278	Iwata W300, LPH 300, WS/LS 400
627.49.30	125211	Iwata W400





## Lackverarbeitungssystem »PCS«

MIRKA

Mirkas Farbbechersystem kann einfach an Lackierpistolen mit dem richtigen Adapter angebracht werden.

Alle Teile sind lösemittel- und lackbeständig.

### Inhalt eines Kits:

50 Becher, 20 Verschlusskappen,  
1 Außenbecher und 1 Verschlussring



ART.-NR.	BESTELL-NR.	BESCHREIBUNG
573.53.22	9190170400	400 ml, 125µ
573.53.26	9190172400	400 ml, 190µ
573.53.23	9190170650	650 ml, 125µ
573.53.27	9190172650	650 ml, 190µ
573.53.24	9190170850	850 ml, 125µ
573.53.28	9190172850	850 ml, 190µ

### Adapter:

ART.-NR.	BESTELL-NR.	BESCHREIBUNG
573.53.31	9190171101	#1 #1 für Iwata W400
573.53.32	9190171102	#2 #2 für DeVilbiss GTI +PRI8
573.53.33	9190171103	#3 #3 für SATA (QCC)
573.53.34	9190171104	#4 #4 für Iwata LS400 + WS400

## Lackverarbeitungssystem »Snap Lid®«

Colad  
inventing more

- zum Mischen von Farbe und anschließendem Aufsetzen des Bechers auf die Lackierpistole
- geeignet für die gängigsten Lackierpistolen und alle Arten von Lacken
- schnelles System, hervorragende Verwendbarkeit



ART.-NR.	BESTELL-NR.	BESCHREIBUNG	INHALT
666.12.77	93100190SLS	88 ml, 190 µ	50 Becher, 50 Deckel
666.12.78	9350130SLS	350 ml, 130 µ	50 Becher, 50 Deckel
666.12.79	9350190SLS	350 ml, 190 µ	50 Becher, 50 Deckel
666.12.87	9370130SLS	700 ml, 130 µ	50 Becher, 50 Deckel
666.12.88	9370190SLS	700 ml, 190 µ	50 Becher, 50 Deckel
666.12.95	9390130SLS	900 ml, 130 µ	40 Becher, 40 Deckel
666.12.96	9390190SLS	900 ml, 190 µ	40 Becher, 40 Deckel
666.12.83	9370CAP	Verschlusskappen Satz à 100 Stück	

## Snap Lid® Adapter

Colad  
inventing more



ART.-NR.	BESTELL-NR.	BESCHREIBUNG
666.12.84	9370A14	für DeVilbiss
666.12.89	9370A02	für SATA
666.12.90	9370A04	für SATA (QCC)
666.12.97	9370A04NW	für Sata X5500
666.12.81	9370A13	für Iwata

## Pipettenflasche

3M

- Fassungsvermögen 1 l



ART.-NR.	BESTELL-NR.
556.07.84	E16012

ARBEITSSCHUTZ

ABDECKEN

LACKIERPISTOLEN

SCHLEIFMITTEL

SCHLEIFMASCHINEN

POLIERSYSTEME

STAUBABSAUGUNG

WERKSTATT-  
AUSRÜSTUNG

ZUBEHÖR, VER-  
BRAUCHSMATERIAL

CHEMISCHE  
PRODUKTE

## Musterflasche mit Pinsel

- zum Abfüllen von Farben und Lacken
- einsetzbar als klassischer Lackstift
- Fassungsvermögen 30 ml

### Inhalt

- 100 Pinselflaschen
- 200 Stahlkügelchen
- Trichter
- Rolle Etiketten



**Colad**  
inventing more

ART.-NR.	BESTELL-NR.
666.20.28	6-9186NE SET

## Pinselflaschenkoffer

- gebrauchsfertig konfektioniert mit Pinsel und Kugel
- 100 Pinselflaschen aufgereiht in wiederverschließbarer Koffer-Box



ART.-NR.	BESTELL-NR.
666.20.30	0999978

## Farbdose mit Deckel



ART.-NR.	BESTELL-NR.	GRÖSSE
800.02.42	45180374	0,5l
800.02.34	45180371	1l
800.03.09	45180382	3,5l
800.01.19	45180385	5l
800.03.17	45180384	12l

## Beschichtete Farbdose mit Deckel

- für Wasserlack



ART.-NR.	BESTELL-NR.	GRÖSSE
800.03.25	45180376	0,5l
800.00.10	45229634	1l
800.04.65	45180386	2,5l
800.04.57	45180389	5l
800.03.18	67009337	12l

## Rührwerke für Glasurit Autolacke



ART.-NR.	BESTELL-NR.	GRÖSSE	TYP
898.00.41	45170605	500 ml	FASVARIO
898.00.42	45170606	1l	FASVARIO
898.20.36	45170607	3,5l	FASVARIO
898.00.11	45200724	500 ml	Alphamix
898.00.20	45200779	1l	Alphamix
898.00.25	45200780	3,5l	Alphamix

## Rührwerke für Lesonal Autolacke

**LESONAL**  
AkzoNobel



ART.-NR.	BESTELL-NR.	GRÖSSE	TYP
869.03.54	2009151	1l	Santint
869.03.37	2009152	3,75l	Santint
869.03.07	034310	1l	AEML
869.03.06	034433	3,75l	AEML

## Dosierdeckel für Lesonal Autolacke

- für Lesonal Basislack WB GT

**LESONAL**  
AkzoNobel



ART.-NR.	BESTELL-NR.	GRÖSSE	TYP
869.02.92	274484	500 ml + 1l	AEML
869.02.93	603117	3,75l	AEML

## Messstäbe für Glasurit Autolacke

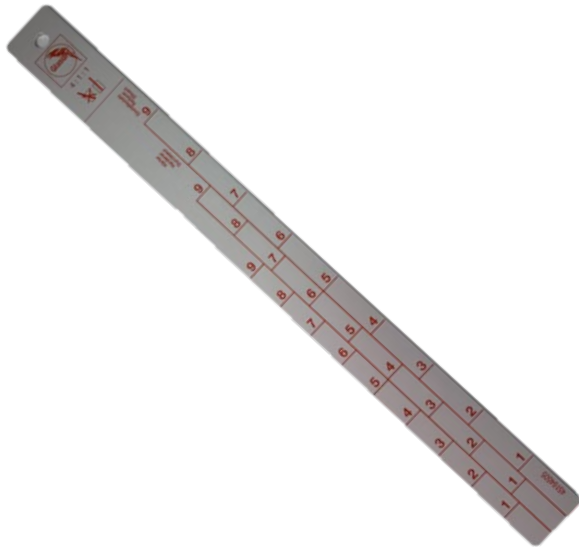

ART.-NR.	BESTELL-NR.	MISCHUNGSVERHÄLTNIS	LÄNGE
898.09.08	45164520	2:1 + 4:1:1	20 cm
898.09.01	45164502	3:1:1 + 4:1:1	20 cm
898.09.03	45164505	3:1:1 + 4:1:1	35 cm
898.09.09	45164507	3:1:1 + 4:1:1	55 cm
898.09.02	45164492	1:1 + 7:1 + 7:3	35 cm
898.09.05	45164495	1:1 + 7:1 + 7:3	55 cm
898.09.04	45164497	5:1:1 + 2:1+10% + 2:1+30%	35 cm
898.09.07	45164500	5:1:1 + 2:1+10% + 2:1+30%	55 cm

## Lackmarker »Blendmaxx«

- xylolfreier, geruchsarmer und schnell trocknender Lackmarker
- Markierung auf nahezu jeder Oberfläche
- witterungs- und UV-beständig



ART.-NR.	BESTELL-NR.	FARBE
869.02.98	2009117	gelb
869.02.99	2009118	rot
869.03.03	2009138	schwarz

## Rührstab »Turbomix Paintsaver«



- für Lacke und Farben
- Maße 22 x 2 cm
- Spender
- Inhalt 512 Stück



ART.-NR.	BESTELL-NR.
666.00.12	9500

## Messstäbe für Lesonal Autolacke



ART.-NR.	BESTELL-NR.	MISCHUNGSVERHÄLTNIS	LÄNGE
869.00.29	022245	2:1+10 %	30 cm
869.00.31	018422	5:1:1 + 5:1:2	15 cm
869.00.30	022238	5:1:1 + 5:1:2	30 cm
869.00.32	022559	06:02:03	30 cm
869.00.33	022221	5:2,5:2 + 2:1:1	30 cm
869.00.35	023341	05:02:01	15 cm
869.00.34	022214	05:02:01	30 cm
869.00.37	023426	05:03:01	15 cm
869.00.36	022207	05:03:01	30 cm
869.00.39	023334	6:1:2 + 6:1:3	15 cm
869.00.38	022191	6:1:2 + 6:1:3	30 cm
869.00.40	234939	05:02:03	30 cm
869.02.85	334898	03:03:01	15 cm
869.00.41	032794	03:03:01	30 cm
869.02.86	334942	01:00,8	15 cm
869.01.74	033012	01:00,8	30 cm
869.02.87	334959	01:00,6	15 cm
869.01.75	033029	01:00,6	30 cm

## Lackmodell Carshape



ideale Lackiermusterform in 3D für das Spritzen von Effektlackmuster

- Farbe schwarz
- Länge 24 cm
- Breite 12,5 cm



ART.-NR.	BESTELL-NR.
560.00.74	24040

ARBEITSSCHUTZ

ABDECKEN

LACKIERPISTOLEN

SCHLEIFMITTEL

SCHLEIFMASCHINEN

POLIERSYSTEME

STAUBSAUGUNG

WERKSTÄTT-AUSRÜSTUNG

ZUBEHÖR, VERBRAUCHSMATERIAL

CHEMISCHE PRODUKTE

## Farbtonmessgerät

- zur exakten Bestimmung von Farbtönen



ART.-NR.	BESTELL-NR.	TYP	MARKE
898.26.06	45226151	12/6	Glasureit
869.01.85	61000224	AM Vision	Lesonal

## Farbtonfächer



ART.-NR.	BESTELL-NR.	TYP	MARKE
898.00.91	45234200	RAL-Block	Glasureit
869.00.44	226791	RAL-Block	Lesonal
898.40.23	45187663	Matt-Fächer	Glasureit
869.00.45	237392	Matt-Fächer	Lesonal

## Farbmusterblech

- Satz à 100 Stück

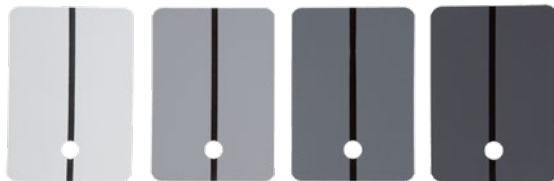

ART.-NR.	BESTELL-NR.	FARBE
869.01.78	2006725	weiß
869.00.84	237915	hellgrau
869.01.79	005408	dunkelgrau
869.00.83	241748	Musterblech-Box

## Farbmusterblech (4er-Set)



- 4 x 50 Farbmusterbleche in den Farben weiß, hellgrau, grau, dunkelgrau
- inkl. Handmagnethalter

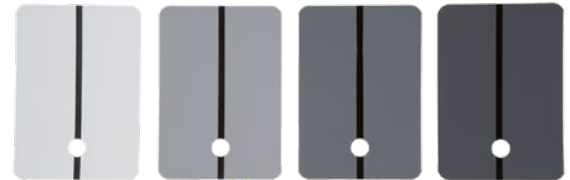

ART.-NR.	BESTELL-NR.
667.05.35	9319-04

## Spritzbildkontrollset »SATA® cert™«

Vermeiden Sie Fehler, bevor sie entstehen – kontinuierliche Spritzbildkontrolle mit SATA cert. Wie jedes Werkzeug unterliegt eine Lackierpistole im Arbeitsprozess einem natürlichen Verschleiß, oder es kommt mitunter zu Beschädigungen von Bauteilen. Erkennbar wird dies bei aufmerksamer Beobachtung an Veränderungen (Verformungen) des Spritzstrahls. Anstatt erst bei markant fehlerhaften Lackiererergebnissen auf die Suche nach möglichen Ursachen zu gehen, wird mit dem SATA cert kontinuierlich das Spritzbild kontrolliert und ist daher die beste Lösung, frühzeitig Fehlerquellen zu erkennen und entsprechende Maßnahmen zu ergreifen.

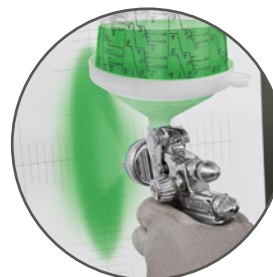

ART.-NR.	BESTELL-NR.	BESCHREIBUNG
629.00.18	161596	Archivordner mit Spritzbildblock, Distanzhalter und Einzelblatthalter
629.00.19	161646	2 Spritzbildblöcke à 25 Blatt
629.00.20	161661	Distanzhalter

## Abzieher »FlexiBlade«

**SONAX**  
MADE IN GERMANY

- blitzschnelles Trocknen von nassen Flächen bei maximaler Oberflächenschonung
- die hochwertige und flexible Silikonlippe passt sich jeder Oberflächenform an



ART.-NR.	BESTELL-NR.
553.10.58	04174000

## Pumpsprüher-Aktionspaket

**Colad**  
inventing more

- Fassungsvermögen 1 l



ART.-NR.	BESTELL-NR.	BESCHREIBUNG
666.26.47	9705	einzel
666.01.24	970508	3 x Pumpsprüher, 1 x Wandhalter, 6 x Codierringe, 2 x Wandposter
666.26.50	9705EPDM	einzel

## Universal-Druckzerstäuber

**KSTOOLS**

- aus hochwertigem Polyethylen
- für verschiedene Chemikalien wie z.B. Wasch-, Lösungs- und Reinigungsmittel etc.
- für Bremsenreiniger ungeeignet
- Sprühkopf aus Messing, verstellbar und verschleißbar
- Fassungsvermögen 2 l



ART.-NR.	BESTELL-NR.
616.01.70	150.8252

## Farbsiebe

**Colad**  
inventing more

sowohl für konventionelle als auch wasserbasierende Lacksysteme aus Papier mit Nylon-Filtergewebe für eine schnelle und sichere Filtrierung

- VPE 250 Stück
- Einzelsieb



ART.-NR.	BESTELL-NR.	BESCHREIBUNG
666.06.41	1043	125 µ
666.06.40	1045	190 µ

## Viskoseschwämme

**Colad**  
inventing more

zum Waschen oder Hinzufügen von Wasser während des Schleifprozesses

- Maße 135 x 90 x 34 mm
- VPE 10 Stück



ART.-NR.	BESTELL-NR.
666.25.49	9150

## Druckpumpzerstäuber

**repstar**

- Inhalt 1 l
- bremsenreinigergeeignet
- silikonentfernergeeignet



ART.-NR.	BESTELL-NR.
595.00.42	041041

## Kontrollpulver

**MIRKA**

Handblock und Kontrollpulver



ART.-NR.	BESTELL-NR.	BESCHREIBUNG	VOLUMEN
573.51.18	9193500111	schwarz	100 g
573.51.19	9193600111	weiß	100 g

## Farbsiebe

**Horn & Bauer**  
Foliertechnik

- durch Spezialkleber einsetzbar für alle Lacke, auch Wasserlacke
- verlustfreie Entleerung durch patentierte Spezialspitze
- aus Nylongewebe
- Inhalt 100 Stück



ART.-NR.	BESTELL-NR.	BESCHREIBUNG
560.50.02	300 295	190 µ
560.50.85	300 298	260 µ

ARBEITSSCHUTZ

ABDECKEN

LACKIERPISTOLEN

SCHLEIFMITTEL

SCHLEIFMASCHINEN

POLIERSYSTEME

STAUBABSAUGUNG

WERKSTÄTT-AUSRÜSTUNG

ZUBEHÖR, VERBRAUCHSMATERIAL

CHEMISCHE PRODUKTE

## Lacknasenentferner



- ideal zum einfachen Entfernen von ausgehärteten Läufern
- besonders geeignet zum Kappen von Staubeinschlüssen
  - kein Verkanten durch passenden Halter



ART.-NR.	BESTELL-NR.	BESCHREIBUNG
666.34.05	300 258	Lacknasenentferner
666.34.13	302 202	Halter für Lacknasenentferner

## Radiererpad



- zur rückstandslosen Entfernung von Aufklebern, Schriftzügen, Folien, Zierstreifen
- für den Einsatz bis zu 4.000 U/min.
- Set mit 2 Radierern und einem Adapter



ART.-NR.	BESTELL-NR.
560.05.23	021290

## Lackhobel



- zur Beseitigung von Lackläufern o.ä.



ART.-NR.	BESTELL-NR.
573.51.21	7871100111

## Flusennadeln



- zum problemlosen Entfernen von Flusen und Staubpartikeln auf nasser Lackoberfläche
- 10 Nadeln + Halter



ART.-NR.	BESTELL-NR.	BESCHREIBUNG
560.01.09	17034	10 Nadeln + Halter
560.01.10	17134	Nachfüllpack mit 10 Nadeln

## Radierscheibe



- zum rückstandslosen Entfernen von Zierstreifen, Folienbeschriftungen, Aufklebern, doppelseitigem Klebeband etc.
- besonders empfohlen auf metallischen Untergründen
- mit Befestigungsschaft
- Durchmesser 101 mm



ART.-NR.	BESTELL-NR.
567.83.21	07498

## Folienradierer



- eignet sich hervorragend zur Beseitigung von aufgeklebten Folien, Profilstreifen, Leimspuren, Aufklebern und doppelseitigem Klebeband
- erhöhte Prozesssicherheit
- geringe Bearbeitungsspuren
- einfache Reinigung der Oberfläche
- Durchmesser 88mm
- Inhalt 3 Stück



ART.-NR.	BESTELL-NR.
545.18.77	0020.3983

## Schaumstoff-Schleifklotz



- 150 x 85 x 46 mm



ART.-NR.	BESTELL-NR.	BESCHREIBUNG
560.00.89	17076	einzel
560.00.99	17075	6-teilig, in Kunststoffbox

## Cuttermesser



- für Rechtshänder
- mit Befestigungsöse
- Klinge 9 x 80 mm
- mit 0,4 mm starkem Abbrechklingenblatt



ART.-NR.	BESTELL-NR.	BESCHREIBUNG
612.52.97	907.2120	Cuttermesser
612.53.18	907.2168	10 Abbrechklingen

## Plastik-Rakel

**3M**

- zum Glattstreichen von Folien



ART.-NR.	BESTELL-NR.
556.25.25	74-1901-9168-9

## Kunststoffspachtelsatz

- 1 x 10 cm breit
- 1 x 13 cm breit
- 1 x 15 cm breit
- selbstreinigend (ohne Lösungsmittel)



**3M**

ART.-NR.	BESTELL-NR.
556.00.33	357

## Gummispachtel

**INP QUALITY**



ART.-NR.	BESTELL-NR.
560.01.14	23003

## Japanspachtel

- hochflexible Japanspachtel mit Griffleiste
- 4 Stück pro Satz in verschiedenen Größen: 50, 80, 100 und 120 mm



ART.-NR.	BESTELL-NR.	BESCHREIBUNG
561.01.11	9100	Stahl
561.27.59	5612759	Kunststoff

## Sudetenspachtel

**Colad**  
Inventing more

- stabil, hochflexibel
- mit abgeschrägter Spachtelfläche
- Abmessung 120 x 90 mm
- Inhalt 5 Klingen



ART.-NR.	BESTELL-NR.	FARBE
561.18.27	9107	schwarz

## Gummispachtel/-abzieher

**3M**



ART.-NR.	BESTELL-NR.
556.01.41	05517

## Spachtelklingen

**presto**



ART.-NR.	BESTELL-NR.	BESCHREIBUNG
564.02.06	600139	Kunststoffspachtelklinge, groß
565.00.56	600238	Spachtelset 4-teilig, Kunststoff
565.00.39	701832	Spachtelkartenset, Metall

## Profi-Malerspachtel

- mit Holzgriff



ART.-NR.	BESTELL-NR.	GRÖSSE
561.11.42	710340	40 mm
561.11.43	710360	60 mm
561.11.44	710380	80 mm
561.11.45	710310	100 mm

ARBEITSSCHUTZ

ABDECKEN

LACKIERPISTOLEN

SCHLEIFMITTEL

SCHLEIFMASCHINEN

POLIERSYSTEME

STAUBABSAUGUNG

WERKSTATT-AUSRÜSTUNG

ZUBEHÖR, VERBRAUCHSMATERIAL

CHEMISCHE PRODUKTE

## Spachtelbrett

- 100 Blatt aus Spezialpapier
- immer eine saubere Seite, um den Spachtel zu mischen

**Colad**  
inventing more



ART.-NR.	BESTELL-NR.
666.01.96	000846

## Ausbesserungspinsel

- Karte = 12 Stück
- Größe 6
- Borstenlänge 14 mm



ART.-NR.	BESTELL-NR.
561.02.09	150526

## Allround-Heizkörperpinsel

- einfache Borstenmischung
- Rohholzstiel



ART.-NR.	BESTELL-NR.	BREITE
561.15.25	322025	25 mm
561.15.26	322035	35 mm
561.15.27	322050	50 mm

## Industrie-Ringpinsel

- helle Borstenmischung



ART.-NR.	BESTELL-NR.	GRÖSSE	Ø
561.15.40	00153252	2	20 mm
561.15.41	00153254	4	25 mm
561.15.42	00153256	6	30 mm
561.15.43	00153258	8	35 mm
561.15.44	00153260	10	40 mm

## Ausbesserungsstifte

- dünne, gelbe Stäbchen mit leicht biegsamer und fusselreier Tupferspitze
- zur Ausbesserung von Steinschlägen oder anderen kleinen, punktuellen Lackschäden
- Inhalt 100 Stück

**INP**  
QUALITY



ART.-NR.	BESTELL-NR.
560.01.11	17026

## Premium-Heizkörperpinsel

- helle, feine Naturborste
- Buchenholzstiel



ART.-NR.	BESTELL-NR.	BREITE
561.02.17	320225	25 mm
561.02.25	320235	35 mm
561.02.41	320260	60 mm

## Pastenpinsel

- Standardmischung
- langer Holzstiel



ART.-NR.	BESTELL-NR.	GRÖSSE	Ø
561.02.10	351216	16	55 mm

## Master-Ringpinsel

- Standardmischung
- Buchenholzstiel



ART.-NR.	BESTELL-NR.	GRÖSSE	Ø
561.15.30	660002	2	20 mm
561.15.31	660004	4	25 mm
561.15.32	660006	6	30 mm
561.15.33	660008	8	35 mm
561.15.34	660010	10	40 mm



## Flachpinsel

- schwarze, feine Kunstborste
- Buchenholzstiel



ART.-NR.	BESTELL-NR.	BREITE
561.01.02	429630	30 mm
561.01.03	429640	40 mm
561.01.04	429650	50 mm
561.01.05	429660	60 mm

## Emaillackpinsel

- Standardmischung
- kurzer Buchenholzstiel



ART.-NR.	BESTELL-NR.	GRÖSSE	BORSTENLÄNGE
561.04.07	230012	1 (12 mm)	28 mm
561.04.15	230014	2 (14 mm)	31 mm
561.04.23	230016	3 (16 mm)	34 mm

## Plakatschreiber

- Synthetikhaar



ART.-NR.	BESTELL-NR.	GRÖSSE
561.09.44	120010	10
561.09.69	120014	14

## Aquarellpinsel

- Rotmardeerhaar



ART.-NR.	BESTELL-NR.	GRÖSSE
561.08.45	100004	4
561.08.60	100006	6
561.08.86	100008	8

## Universal-Kunststoffpinsel

- Nylon



ART.-NR.	BESTELL-NR.	GRÖSSE
561.00.84	450930	4
561.00.92	450950	6
561.01.18	450970	10

## Cockpit-Pinsel

- vollsynthetische Mischung
- Buchenholzstiel
- optimal für die Reinigung von Kfz-Armaturen
- Größe 30 mm



ART.-NR.	BESTELL-NR.
561.00.10	4308.30

## Lackierwalzen



ART.-NR.	BESTELL-NR.	TYP	ABB.	GRÖSSE
561.00.52	00705771	superfein	1	5,5 cm / ø 35 mm
561.00.54	00705171	superfein	1	10 cm / ø 35 mm
561.00.55	00705075	mit Gelbfaden	2	10 cm / ø 15 mm
561.00.56	00705201	Velours	3	10 cm / ø 17 mm
561.00.53	00705503	Bügel für Farbrolle		

## Farbwanne

- stabiler, ergonomischer Wannenrand
- großes Füllvolumen



ART.-NR.	BESTELL-NR.	GRÖSSE
561.00.50	00704775	16 x 31 cm
561.00.51	00704870	21 x 22 cm

ARBEITSSCHUTZ

ABDECKEN

LACKIERPISTOLEN

SCHLEIFMITTEL

SCHLEIFMASCHINEN

POLIERSYSTEME

STAUBABSAUGUNG

WERKSTATT-AUSRÜSTUNG

ZUBEHÖR, VERBRAUCHSMATERIAL

CHEMISCHE PRODUKTE

**Mikrofasertücher »Basic«**

repstar

- Maße 38 cm x 38 cm
- Farbe grau
- Inhalt 4 Tücher



ART.-NR.	BESTELL-NR.
568.00.16	21365RPS

**Mikrofasertücher »Profi«**

repstar

- eine Seite glatt, eine Seite flauschig
- ohne Rand
- Maße 40 cm x 40 cm
- Farbe hellblau
- Inhalt 5 Tücher



ART.-NR.	BESTELL-NR.
568.00.10	21358RPS

**Mikrofasertücherbox**INP  
QUALITY

- Inhalt 30 Stück
- Maße Tuch 30,5 x 30,5 cm



ART.-NR.	BESTELL-NR.
568.00.17	21366

**Staubbindetuch**

3M

- speziell für Wasserlacke
- fusselfrei
- silikonfrei
- wiederverschließbare Packung
- Größe 320 x 400 mm
- Inhalt 10 Stück



ART.-NR.	BESTELL-NR.
556.00.56	50401SET

**Staubbindetuch »Gerson Tek Prep«**INP  
QUALITY

- 100 % Polyester
- geringe Klebkraft
- weiß
- einzelverpackt



ART.-NR.	BESTELL-NR.
560.01.16	28017

**Staubbindetuch »Gerson Tack Cloth«**INP  
QUALITY

- 100 % Baumwolle
- mittlere Klebkraft
- weiß
- einzelverpackt



ART.-NR.	BESTELL-NR.
560.01.15	28034

**Reinigungs- und Entfettungstücher**Colad  
inventing more

- widerstandsfähiges Material, ein Minimum an freien Fasern und super absorbierend
- ideal für den Gebrauch von wasser- und/oder lösemittelbasierenden Entfettungsmitteln
- keine Schlieren mehr auf der Oberfläche nach der Reinigung
- Inhalt 200 Stück



ART.-NR.	BESTELL-NR.
666.00.64	B12686589

**Putzlappen**

ELOS

- streng nach DIN 61650 sortiert,
- ohne Knöpfe und Reißverschlüsse
- Farbe hellbunt
- Gewicht 10 kg



ART.-NR.	BESTELL-NR.	MATERIAL
246.11.76	430400	T-Shirts, Sweatshirts, Unterwäsche
246.11.68	430100	Hemden, Kittelstoffe und Schürzen

## Putzrolle



- hochwertiges, blaues Tissue-Wischtuch
- für zähe Flüssigkeiten wie Öl und Schmiere geeignet
- sehr absorptionsstark und reißfest
- Maße 380 x 360 mm
- 500 Blatt, blau



ART.-NR.	BESTELL-NR.	BEZEICHNUNG
246.10.52	48523	3-lagig

## Putzrollen



- hochwertiges, blaues Tissue-Wischtuch
- für zähe Flüssigkeiten wie Öl und Schmiere geeignet
- sehr absorptionsstark und reißfest
- Maße 380 x 360 mm
- 1.000 Blatt, blau



ART.-NR.	BESTELL-NR.	BEZEICHNUNG
246.07.02	485199	2-lagig
246.07.03	485205	3-lagig

## Industrierollen-Wandhalter



- Abmessung (H/B/T)  
31,2 x 50,0 x 23,0 cm
- Farbe blau
- Gewicht 1,80 kg
- für Rollen bis 40 cm



ART.-NR.	BESTELL-NR.
246.12.18	960640

## Industrierollen-Bodenständer



- 90,0 x 46,0 x 44,0 cm
- Farbe blau
- Gestell aus Metall
- für Rollen bis 40 cm



ART.-NR.	BESTELL-NR.
246.00.61	960641

# Spot on.

Die schnellste und leistungsstärkste UV-Härtungslösung

**Colad** FAST CURING SYSTEM



Mehr info:



[www.fastcuring.com](http://www.fastcuring.com)

3 Schlüssel-produkte für **kleine Schäden und punktuelle Reparaturen:**



**UV-Härtungslampe**  
Art-Nr. 666.01.63



**UV Spachtelmasse Grob**  
Art-Nr. 666.01.65



**UV Spachtelmasse Fein**  
Art-Nr. 666.01.64

ARBEITSSCHUTZ

ABDECKEN

LACKIERPISTOLEN

SCHLEIFMITTEL

SCHLEIFMASCHINEN

POLIERSYSTEME

STAUBABSAUGUNG

WERKSTÄTT-AUSRÜSTUNG

ZUBEHÖR, VERBRAUCHSMATERIAL

CHEMISCHE PRODUKTE

# AUTOLIEBE.

# IMMER & ÜBERALL.

## EINFACH AUF MEIN.WM.DE EINLOGGEN UND MIT VOLLGAS MEDIEN-MEISTER WERDEN.

Unsere Kommunikation ist mobil und digital und damit sehr viel einfacher geworden. Deshalb ist ein attraktiver Onlineauftritt auch für Werkstätten wichtig, um mit der Konkurrenz mithalten zu können.

Über unser neues Extranet auf [mein.wm.de](http://mein.wm.de) erhalten Sie spielend leicht Zugriff auf alle nötigen Mittel, um Ihre Kunden nicht nur über klassische Medien wie Anzeigen- und Plakatwerbung zu erreichen, sondern Ihre Werkstatt auch auf allen digitalen Kanälen ins rechte Licht zu rücken.

Über das Extranet erreichen Sie z. B. den Webbaukasten, mit dessen Hilfe Sie mit wenigen Klicks Ihre eigene Homepage erstellen können. Wir stellen Ihnen dazu Bilder und Textbausteine bereit oder unterstützen Sie auch gerne zusätzlich beim Aufbau einer Social-Media-Präsenz.

Neben Leitfäden zur Nutzung von Facebook, Instagram und Google My Business finden Sie im Extranet auch fertiges Bildmaterial zum Posten und Teilen für alle erdenklichen Leistungen und Zwecke – ob Image- und Markenbildung, Kundenpflege oder Personalgewinnung.

Über die Social-Media-Kanäle der WERKSTATTMARKEN, 1a autoservice sowie WM SE bekommen Sie außerdem Infos und Bilder, die Sie ebenfalls auf Ihren Kanälen teilen können.

**Entdecken Sie die geballte Ladung AUTOLIEBE im Extranet – 24/7 und von überall erreichbar.**

Sie haben Anregungen, Fragen oder Wünsche? Dann kontaktieren Sie uns gerne per E-Mail oder telefonisch:

[konzepte@wm.de](mailto:konzepte@wm.de) | +49 541 9989-14205

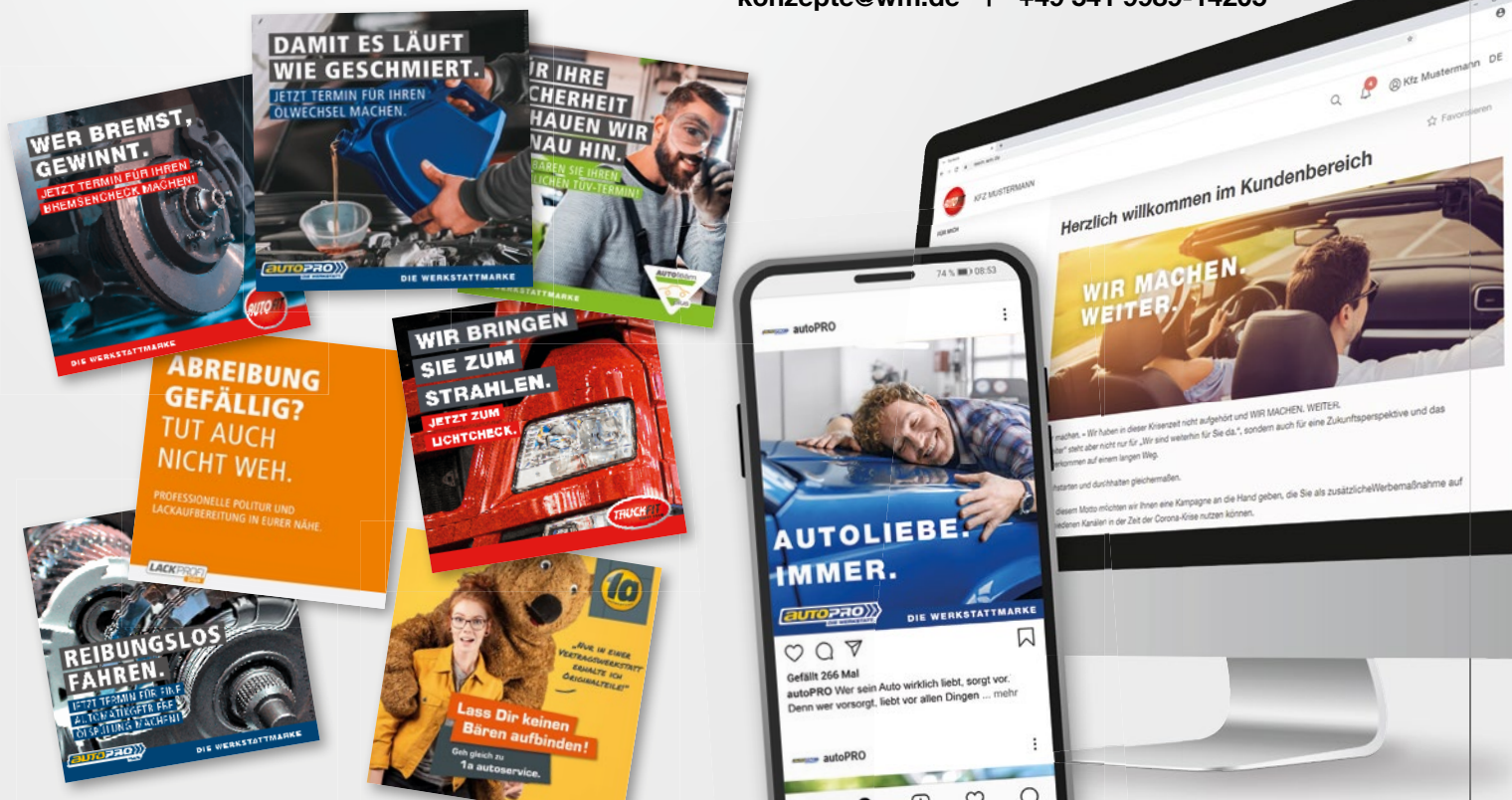

## MEIN.WM.DE



## Multifunktionsspachtel »SP 4000«

repstar

- leichte, porenfreie Ziehbarkeit
- hervorragende Haftungseigenschaften
- Haftung auf galvanisch verzinktem Stahlblech
- Haftung auf Aluminium- und Stahloberflächen
- Haftung auf verzinneten Oberflächen
- leichte Schleifbarkeit
- hohe Füllkraft



ART.-NR.	BESTELL-NR.	GEBINDE
564.01.13	492594	1-kg-Dose inkl. Härter
564.00.14	155.700	2-kg-Dose inkl. Härter
564.00.13	155.701	3-kg-Kartusche inkl. Härter

## UV-Spachtelmasse

- 1-Komponenten-Spachtelmasse
- speziell zum Auffüllen kleinster Mikrolöcher



Colad  
inventing more

ART.-NR.	BESTELL-NR.	BEZEICHNUNG
666.01.64	915011	220-g-Tube, fein
666.01.65	915020	190-g-Tube, grob

## Softspachtel »839-55«

- festkörperreich (High Solid)
- universell einsetzbar: Stahlblech, verzinkter Stahl und Aluminium
- schnell trocknend
- leicht schleifbar



Glasurit

ART.-NR.	BESTELL-NR.	BEZEICHNUNG
856.10.20	52747497	1,5-kg-Dose exkl. Härter
857.02.85	50223190	50 g Härter »948-36«

## Multispachtel »SP 5000«

repstar

- Polyester-spachtel der neuesten Generation
- Haftung auf galvanisch verzinktem Stahlblech, Aluminium- und Stahloberflächen, Polyesterlaminaten und Holz
- optimale Schleifbarkeit
- modernste Füllstoffe
- oberflächentrocken



ART.-NR.	BESTELL-NR.	GEBINDE
564.00.11	155.702	1,6-kg-Dose inkl. Härter
564.00.12	155.703	2,52-kg-Dose inkl. Härter

## Glasfaser-spachtel »GS 2000«

repstar

- schnell aushärtend
- leichte Schleifbarkeit
- sehr gute Haftung
- hohe Elastizität



ART.-NR.	BESTELL-NR.	GEBINDE
564.01.12	492587	1-kg-Dose inkl. Härter
564.01.11	492570	1,8-kg-Dose inkl. Härter

## »Debrasel AL si 12«

INP  
QUALITY

Einzusetzen wie ein Metalleinsatz und daher ideal zur Reparatur von Rostschäden. Hochelastischer Spachtel von extremer Härte und leichtem Gewicht, der in sehr hohen Schichtstärken von ca. 3 bis 4 cm aufgetragen werden kann. AL si 12 ist eine Mischung verschiedener Metalllegierungen, kann als Zinnersatz angesehen werden und hat Zinneigenschaften bei kalter Anwendung. Kann auf Metall (inkl. Aluminium) sowie auch Holz verwendet werden. Unempfindlich gegen Benzin, Dieselöl, Batteriesäure usw. Hält Temperaturen bis zu 500°C stand.

### Anwendungsgebiete:

- Verputzen von Schweißnähten oder Karosseriekanten
- Ausfüllen von großen Vertiefungen
- hochelastisch, kann ausgebeult werden
- trocken Schleifen mit Fiberscheibe oder grobem Papier
- für Risse in Motorblöcken, Zylinderköpfen oder Brennstofftanks
- nicht leitend, also zur elektrischen Isolation geeignet
- kann mit dem Bohrer oder Gewindebohrer bearbeitet werden
- Reparatur von Auspuffsystemen
- Reparatur von Batterien



ART.-NR.	BESTELL-NR.	GEBINDE
557.06.84	15012	1-l-Dose inkl. Härter
557.06.85	15012-H	36 g Härter

ARBEITSSCHUTZ

ABDECKEN

LACKIERPISTOLEN

SCHLEIFMITTEL

SCHLEIFMASCHINEN

POLIERSYSTEME

STAUBABSAUGUNG

WERKSTATT-AUSRÜSTUNG

ZUBEHÖR, VERBRAUCHSMATERIAL

CHEMISCHE PRODUKTE

## 2K Polyesterspachtel

### »Bodyfiller Universal«

**LESONAL®**  
AkzoNobel

- zum Auffüllen von feinen bis groben Unebenheiten (Stahl, Aluminium, verzinktem Stahl und Glasfaserkunststoffen)
- hohes Standvermögen an senkrechten Flächen
- überlackierbar mit allen Lesonal Grundmaterialien (Ausnahme 1K Primer WB)
- gute Ziehbarkeit
- hohe Füllkraft



ART.-NR.	BESTELL-NR.	GEBINDE
865.00.15	023792	500-g-Dose inkl. Härter
863.00.12	023785	2-kg-Dose inkl. Härter
863.00.11	023778	9,71-kg-Kartusche inkl. Härter

## Epoxyspachtel

**presto®**

- zweikomponentiger, lösemittelfreier Epoxid-Feinspachtel
- einsetzbar im Über- und im Unterwasserbereich
- schrumpft kaum



ART.-NR.	BESTELL-NR.	GEBINDE
565.00.19	600555	500 g

## Glasfaserspachtel

**presto®**

- zweikomponentiger Polyesterspachtel
- einsetzbar auf Metall, Holz, Beton, vielen Kunststoffen und Perforationen
- möglicher Einsatz auf Flächen, die Spannungs- und Dehnkräften ausgesetzt sind



ART.-NR.	BESTELL-NR.	GEBINDE
565.05.85	601013	250 g
565.05.44	601112	1 kg

## Kunststoffspachtel

**presto®**

- zweikomponentiger, schwarzer Polyesterspachtel
- hohe Thixotropie und Geschmeidigkeit
- sehr gute Haftung



ART.-NR.	BESTELL-NR.	GEBINDE
565.04.03	601460	250 g
565.04.11	601491	1 kg

## Alu-Spachtel

**presto®**

- zweikomponentiger Polyestermetallspachtel
- hochthixotrop, deshalb besonders gut verziehbar
- anwendbar auf Metall, Holz, verschiedenen Kunststoffen oder Beton



ART.-NR.	BESTELL-NR.	GEBINDE
565.09.57	600351	250 g
565.07.26	600375	1 kg
565.00.47	600399	2 kg

## Füllspachtel

**presto®**

- zweikomponentiger Polyester-Füll- und Ziehspachtel
- softig
- anwendbar auf Holz, Metall und Beton



ART.-NR.	BESTELL-NR.	GEBINDE
565.01.63	600054	250 g
565.05.29	833113	500 g
565.01.89	600115	1 kg
565.02.05	600214	2 kg
565.22.51	600313	6 kg

## Polyester-Feinspachtel

**presto®**

- zweikomponentiger Polyester-Feinspachtel
- hochelastisch und schnell härtend
- glatte Oberfläche durch mikrofeine Füllstoffe



ART.-NR.	BESTELL-NR.	GEBINDE
565.04.29	601211	250 g
565.05.28	833120	500 g
565.05.51	601235	1 kg

## Leichtspachtel

**presto®**

- wiegt fast nur halb so viel wie konventionelle Spachtel
- Bearbeitung von Objekten, die nicht mit hohen Gewichten belastet werden können



ART.-NR.	BESTELL-NR.	GEBINDE
565.09.31	318337	125 g
565.09.32	601457	420 g

## Reparaturbox

- Reparaturpackung mit ungesättigtem, elastifiziertem Polyesterharz, Härter sowie Glasfaservlies und Gewebe
- zum Überbrücken größerer Löcher, Durchrostungen und Schadenstellen



ART.-NR.	BESTELL-NR.	GEBINDE
565.01.30	600412	250 g
565.01.22	600511	1 kg

## NC-Kombi-Glättspachtel

- einkomponentiger, lufttrocknender Glättspachtel
- zum dünnen Abziehen vorgespachtelter Flächen sowie zur Egalisierung verbliebener Schleifspuren und Unebenheiten, anwendbar auf Metall, Hartkunststoffen und allen Spachtelmassen



ART.-NR.	BESTELL-NR.	GEBINDE
565.08.90	601518	100 g
565.05.36	601532	250 g

## Härter

- 50 %-ig Benzoyl-Peroxid
- nahezu geruchslos



ART.-NR.	BESTELL-NR.	FARBE	GEBINDE
565.22.57	600078	rot	8 g
565.22.12	499603	rot	12 g
565.22.15	784866	weiß	25 g
564.02.14	600177	rot	25 g
565.01.97	600160	rot-gelblich	25 g
565.01.48	600276	rot	50 g
565.01.06	600269	rot-gelblich	50 g
565.22.14	499191	rot	70 g

## Epoxyharz + Polyesterharz

elastisches, sehr reaktives ungesättigtes Polyesterharz, das praktisch auf jeder Metalloberfläche gebraucht werden kann, z.B. in Kombination mit Glasfasermatten

- hervorragende Haftung
- einfach schleif- und überspritzbar



ART.-NR.	BESTELL-NR.	BESCHREIBUNG	GEBINDE
565.00.20	600579	Epoxyharz	500 g
565.00.21	600593	Epoxyharz	1 kg
565.05.93	600429	Polyesterharz+ Härter	250 g
565.00.98	600528	Polyesterharz+ Härter	1 kg
565.00.80	600818	Polyesterharz+ Härter	5 kg

## 1K Spritzspachtel

- verfügt über eine extrem hohe Füllkraft und Standfestigkeit
- ideal zum Ausgleichen von größeren Unebenheiten auf geschliffenen Untergründen
- sehr gute Haftung auf Polyesterspachtel, Kunststoff und Metall
- Farbe beige
- VPE 6



ART.-NR.	BESTELL-NR.	BESCHREIBUNG	GEBINDE
565.06.27	165126	presto	150 ml
565.14.43	308127	presto	400 ml
574.49.09	409035	Dupli-Color, Acryl	150 ml
574.05.01	856570	Dupli-Color, beige	400 ml
569.45.00	535277	Dupli-Color, hellgrau	400 ml
574.94.44	409028	Dupli-Color	400 ml

## Glasfasermaterial

Als Gewebe, Matte oder Vlies in verschiedenen Abmessungen. Zum Überbrücken von Löchern und zum Laminieren in Verbindung mit Spezial-Polyesterharz.



ART.-NR.	BESTELL-NR.	BEZEICHNUNG
565.09.65	600702	Vlies 100 x 50 cm
565.07.00	600719	Vlies 100 x 100 cm
565.09.73	600740	Gewebe 100 x 50 cm
565.00.49	600764	Gewebe 100 x 100 cm
565.07.34	600788	Matte 125 x 40 cm
565.07.42	600795	Matte 125 x 80 cm



ARBEITSSCHUTZ

ABDECKEN

LACKIERPISTOLEN

SCHLEIFMITTEL

SCHLEIFMASCHINEN

POLIERSYSTEME

STAUBSAUGUNG

WERKSTATT-AUSRÜSTUNG

ZUBEHÖR, VERBRAUCHSMATERIAL

CHEMISCHE PRODUKTE

## Reparaturset »Magic Fix«

**Colad**  
inventing more

Verwenden Sie Colad Magic Fix zum Verkleben, Füllen und Reparieren von verschiedenen Materialien wie Stahl, Kunststoff, Aluminium, Glasfaser, Kohlefaser und Gummi. Füllen Sie Risse oder Leerstellen mit Magic Fix für z.B.:

- Befestigungspunkte an Stoßstangen
- Autotürgriffe aus Hartplastik
- ausgerissene Bohrlöcher füllen und neu bohren
- Rückspiegel
- Ventildeckel
- Gitter
- Stoßstangen

### Inhalt:

- 6 x Kleber 10 ml
- 2 x Verstärkungspulver schwarz 22 g
- 1 x Verstärkungspulver grau 22 g
- 1 x roter Stift
- 1 x Handschuh
- 1 x Applikator und Bedienungsanleitung



ART.-NR.	BESTELL-NR.
666.01.30	4325

## Epoxidharz-Zinnersatzspachtel + Mischdüse

**3M**

- nach 20 Minuten schleifbar bei forcierter Trocknung – Lufttrocknung 4 h
- deutliche Reduzierung der Reparaturinstandsetzungszeit
- sehr gute Schleifbarkeit, hervorragender Korrosionsschutz
- für Stahl-, Zink- und Aluminium-Oberflächen
- Inhalt 180 ml



ART.-NR.	BESTELL-NR.	BESCHREIBUNG
556.01.20	37455	Epoxidharz Zinnersatzspachtel Kart.
556.01.21	51875	Mischdüse für Zinnersatz

## Spachteldosiergerät

- transportable Ausführung, praktisch, sparsam und überall anwendbar
- erzielt exakte Mischverhältnisse.
- das einfach an die Wand zu montierende Spachteldosiergerät ist eine ideale Hilfe für den Profi
- geeignet für 3-kg-Kartuschen



ART.-NR.	BESTELL-NR.	BESCHREIBUNG
564.50.05	136.953	manuelles Spachteldosiergerät
564.50.06	126.828	pneumatisches Spachteldosiergerät

## Universalspachtel »DMS«

**3M**

- geschlossene Doppelkartusche für Härter und Polyester-spachtel inkl. 2 Mischdüsen
- leicht schleifbar
- geringere Gesundheitsbelastung
- geringerer Reinigungsaufwand
- Inhalt 276 ml



ART.-NR.	BESTELL-NR.	BESCHREIBUNG
556.00.28	51002	Universalspachtel
556.00.29	51003	Universalspachtel mit längerer Verarbeitung

### Zubehör::

ART.-NR.	BESTELL-NR.	BESCHREIBUNG
556.00.20	50600	Verarbeitungsgerät
556.00.21	50601	Mischdüsen à 50 Stück
556.00.33	357	Kunststoffspachtelkarten à 3 Stück



## 2K Füller

repstar

### Einsatzgebiete:

- auf verschiedensten Untergründen wie Eisen, Stahl oder verzinktem Stahl
- VOC-konformer, lösemittelhaltiger Acrylfüller
- festkörperreich, ausgezeichnete Haftung, hohe mechanische Festigkeit
- hervorragende Füllkraft mit sehr gutem Korrosionsschutz
- einsetzbar auf verschiedensten Untergründen wie Eisen, Stahl oder verzinktem Stahl
- einfache und sichere Verarbeitung
- sehr gute Schleifbarkeit
- nass in nass lackierbar
- inkl. Rostschutz
- Mischungsverhältnis 4:1 / max. 7% Verdünnung

ART.-NR.	BESTELL-NR.	BESCHREIBUNG
830.83.20	6731280005210	Füller grau, 1 l
830.83.19	6731280005240	Füller grau, 4 l
830.83.22	6731280006210	Füller schwarz, 1 l
830.83.21	6731280006240	Füller schwarz, 4 l
830.83.24	6731280007210	Füller weiß, 1 l
830.83.23	6731280007240	Füller weiß, 4 l

### Zubehör::

ART.-NR.	BESTELL-NR.	BESCHREIBUNG
830.83.25	6531280014510	Härter kurz, 1 l
830.83.26	6531280015510	Härter normal, 1 l
830.83.14	6631280002510	Verdünnung normal, 1 l
830.83.15	6631280002550	Verdünnung normal 5 l



## Spritzspachtel

repstar

- 2K-Polyesterspritzfüller
- für die Ganz- und Teillackierung bei der Autoreparatur
- ausgezeichnete Haftung auf verschiedensten Untergründen wie Eisen und Stahl
- hohe mechanische Festigkeit, hervorragende Füllkraft, sehr schnelle Trocknung, einfache und sichere Verarbeitung, leichte Schleifbarkeit
- VOC-konform
- festkörperreich



ART.-NR.	BESTELL-NR.	GEBINDE
830.83.00	6031280002115	1,5-kg-Dose inkl. Härter
830.83.01	6531280018060	60 ml Härter

## UP-Spritzfüller »1006-26«



- starkes Team für große Flächen
- haftet ohne Grundierung auf unbeschädigten, lösemittelbeständigen Altlackierungen
- hohe Prozesssicherheit: sehr gute Haftung, sichere Ergebnisse, sehr gute Schleifbarkeit
- Reduzierung von Randzonenmarkierungen; verringert die Gefahr von Fehlackierungen
- bewährtes System: praxiserprobt in zahlreichen Werkstätten



ART.-NR.	BESTELL-NR.	GEBINDE
810.01.05	53182680	1,4-kg-Dose exkl. Härter
810.01.08	50223508	50g Härter »948-22«

ARBEITSSCHUTZ

ABDECKEN

LACKIERPISTOLEN

SCHLEIFMITTEL

SCHLEIFMASCHINEN

POLIERSYSTEME

STAUBABSAUGUNG

WERKSTATT-AUSRÜSTUNG

ZUBEHÖR, VERBRAUCHSMATERIAL

CHEMISCHE PRODUKTE

**HS-Grundfüller »285-XXX«**

- festkörperreich (High Solid)
- schnelle Trocknung
- guter Korrosionsschutz, Decklackstand und Wetterbeständigkeit
- verkürzte Trocknungszeit: 20 Minuten bei 60°C
- Graustufenkonzept hilft beim Basislack zu sparen
- Mischungsverhältnis 4:1:1



ART.-NR.	BESTELL-NR.	BESCHREIBUNG
810.01.90	50173117	Füller »285-505« grau, 3 l
810.02.00	50180379	Füller »285-555« schwarz, 3 l
810.02.05	50180380	Füller »285-655« weiß, 3 l

**Zubehör::**

ART.-NR.	BESTELL-NR.	BESCHREIBUNG
853.21.06	54645214	Härter »929-56« normal, 1 l
859.20.80	54774587	Verdünnung »352-91« normal, 1 l

**HS Nass-in-Nass-Füller »285-XX«**

- bis zu 30 % Zeiteinsparung gegenüber der Verarbeitung eines Schleiffüllers
- Schleif- und Trockenzeiten entfallen
- hochwertiges Ergebnis
- gute Spritzsicherheit, Wetterbeständigkeit und Decklackstand
- Mischungsverhältnis 3:1:1



ART.-NR.	BESTELL-NR.	BESCHREIBUNG
810.01.70	50219893	Füller »285-31« grau, 3 l
810.01.75	50321774	Füller »285-38« weiß, 3 l
810.01.81	53086060L	Füller »285-49« schwarz, 3 l

**Zubehör::**

ART.-NR.	BESTELL-NR.	BESCHREIBUNG
853.21.06	54645214	Härter »929-56« normal, 1 l
859.20.80	54774587	Verdünnung »352-91« normal, 1 l

**UV-Grundfüller »151-170«**

- ideale Prozessbeschleunigung für die Reparatur kleiner und mittlerer Schäden
- haftet hervorragend auf Metall und Kunststoff und trocknet mit den Strahlen einer UV-A-Lampe buchstäblich in Lichtgeschwindigkeit – und das ohne Wärmeentwicklung
- Farbe grau



ART.-NR.	BESTELL-NR.	GEBINDE
810.01.10	50453964	1 l
810.00.10	50532665	Spraydose, 400 ml

**Express-Grundfüller 1K »183-XX«**

- Grundfüller für kleinere metallisch blanke Durchschleifstellen
- Korrosionsschutz unter Schleiffüllern
- Grundfüller für Spot-Repair
- Inhalt 400 ml



ART.-NR.	BESTELL-NR.	BESCHREIBUNG
810.51.16	53079117	Füller »183-70« hellgrau
810.51.15	50362135	Füller »183-90« dunkelgrau

## 2K Graphite Filler

**LESONAL®**  
AkzoNobel

- VOC-konformer, schnelltrocknender Universalfüller
- durch verschiedene Mischungsverhältnisse kann dieser als hochfüllender Schleiffüller oder als weniger füllender Nass-in-Nass-Füller verwendet werden
- für optimale Deckkraft



ART.-NR.	BESTELL-NR.	FARBE
863.00.34	199763	schwarz, 3 l
863.00.35	199756	grau, 3 l
863.00.36	199749	weiß, 3 l

## 2K High Build Filler

**LESONAL®**  
AkzoNobel

- stark füllender Zweikomponenten-Dickschichtfüller für die Autoreparaturlackierung und im Nutzfahrzeugbereich einsetzbar
- hoher Festkörperanteil und extreme Füllkraft
- einfache Verarbeitung
- schnelle Trocknung
- guter Verlauf
- Mischungsverhältnis 5:1:1



ART.-NR.	BESTELL-NR.	BESCHREIBUNG
863.00.15	199725	Füller grau, 3 l
863.00.17	199732	Füller schwarz, 3 l
863.00.19	199718	Füller weiß, 3 l

### Zubehör::

ART.-NR.	BESTELL-NR.	BESCHREIBUNG
865.00.78	564820	Härter kurz, 1 l
865.00.79	564840	Härter normal, 1 l
865.00.38	191149	Verdünnung kurz, 1 l
865.00.36	175712	Verdünnung normal, 1 l

## 2K Füller 540

**LESONAL®**  
AkzoNobel

- durch verschiedene Mischungsverhältnisse kann dieser als hochfüllender Schleiffüller oder als weniger füllender Nass-in-Nass-Füller verwendet werden
- gute Füllkraft
- schnelle Trocknung
- hoher Decklackstand



ART.-NR.	BESTELL-NR.	FARBE
863.00.21	199787	grau, 3 l
863.00.23	199794	schwarz, 3 l
863.00.24	199770	weiß, 3 l
863.00.33	017494	grau, Spraydose

## UV Filler

**LESONAL®**  
AkzoNobel

- Füller trocknet in nur 5 Minuten mittels einer UV-A-Belichtung
- bietet Reparaturbetrieben somit die Möglichkeit, ihre Vorbereitungszeiten drastisch zu reduzieren



ART.-NR.	BESTELL-NR.	BESCHREIBUNG
863.00.14	033661	grau, 750 ml
863.00.44	035436	hellgrau, 750 ml
863.00.38	035344	grau, Spraydose

ARBEITSSCHUTZ

ABDECKEN

LACKIERPISTOLEN

SCHLEIFMITTEL

SCHLEIFMASCHINEN

POLIERSYSTEME

STAUBABSAUGUNG

WERKSTATT-AUSRÜSTUNG

ZUBEHÖR, VERBRAUCHSMATERIAL

CHEMISCHE PRODUKTE

## Grundierfüller »1K Primer«

- für Autoteile, Motorräder und mobile Reparaturarbeiten
- schnelltrocknend
- Inhalt 400 ml

**LESONAL®**  
AkzoNobel



ART.-NR.	BESTELL-NR.	FARBE
863.00.30	005903	grau
863.00.31	016503	schwarz
863.00.32	016527	weiß

## Standard-Klarlack VOC

repstar

Ein Klarlack für hochwertige und wirtschaftliche Anwendungen im 2K-System. Geeignet für Lackierarbeiten auf kleinen und auf großen Flächen im Spritzlackierverfahren. Dieser besteht bei einer hervorragenden Balance zwischen guter Trocknung und hervorragendem Decklackstand mit hohem Glanzgrad.

- VOC-konformer, lösemittelhaltiger Acryl-Klarlack
- hoher Festkörper, ausgezeichnete Füllkraft
- leicht zu verarbeiten
- gute Trocknung
- hervorragende Beständigkeit
- Mischungsverhältnis 2:1



ART.-NR.	BESTELL-NR.	BESCHREIBUNG
830.83.02	6431280003510	Klarlack 2K VOC, 1 l
830.83.03	6431280003550	Klarlack 2K VOC, 5 l

### Zubehör::

ART.-NR.	BESTELL-NR.	BESCHREIBUNG
830.83.10	6531280012505	Härter 2K VOC kurz, 500 ml
830.83.11	6531280012525	Härter 2K VOC kurz, 2,5 l
830.83.12	6531280013505	Härter 2K VOC normal, 500 ml
830.83.13	6531280013525	Härter 2K VOC normal, 2,5 l

## High Speed Klarlack VOC – Neuartiger Klarlack und Härter

repstar

Hohe Ansprüche an Kratzfestigkeit und Glanz? Dann entscheiden Sie sich für den neuartigen 2K-Acryl-Klarlack VOC High Speed und Härter von repstar.

- VOC-konformer, lösemittelhaltiger Acryl-Klarlack
- hoher Festkörper, ausgezeichnete Füllkraft
- leicht zu verarbeiten
- gute Trocknung
- hervorragende Beständigkeit
- Mischungsverhältnis 2:1



TEMPERATUR	TROCKENZEIT
20°C	2 – 4 Stunden
40°C	30 Min.
60°C	15 Min.

ART.-NR.	BESTELL-NR.	BESCHREIBUNG
830.83.04	6431280004510	High Speed Klarlack, 1 l
830.83.05	6431280004550	High Speed Klarlack, 5 l

### Zubehör::

ART.-NR.	BESTELL-NR.	BESCHREIBUNG
830.83.06	6531280016505	High Speed Härter normal, 500 ml
830.83.07	6531280016525	High Speed Härter normal, 2,5 l

## Klarlack »A-C-10«



- ein schnell trocknender, ökoeffizienter Klarlack, der sich perfekt für die Reparatur kleiner Schäden an mehreren vertikalen und horizontalen Teilen eignet
- unübertroffene Qualität, Prozessgeschwindigkeit und Ökoeffizienz
- Mischungsverhältnis 3:1:1
- Inhalt 5 l



ART.-NR.	BESTELL-NR.
853.10.00	50675439

## Klarlack »A-C-32«



- ein hochglänzender Klarlack, der für ein Premium-Finish sorgt und sehr ökoeffizient ist
- unübertroffene Qualität, Prozessgeschwindigkeit und Ökoeffizienz
- Mischungsverhältnis 3:1:1
- Inhalt 5 l



ART.-NR.	BESTELL-NR.
853.10.05	50675847

## Klarlack »P-C-10«



- ein effizienter Klarlack, der sehr schnell trocknet
- perfekt für alle Reparaturen – von kleinen Schäden bis hin zur ganzen Fahrzeugseite
- effizienteste Art, Ergebnisse auf Profi-Niveau zu erzielen
- Mischungsverhältnis 2:1+10 %
- Inhalt 5 l



ART.-NR.	BESTELL-NR.
853.10.10	50679696

## Klarlack »C-C-30«



- Klarlack mit hohem Festkörperanteil
- einsetzbar für alle Bereiche der Fahrzeugreparaturlackierung
- Mischungsverhältnis 3:1:1
- Inhalt 5 l



ART.-NR.	BESTELL-NR.
853.20.21	50685430

ARBEITSSCHUTZ

ABDECKEN

LACKIERPISTOLEN

SCHLEIFMITTEL

SCHLEIFMASCHINEN

POLIERSYSTEME

STAUBABSAUGUNG

WERKSTATT-AUSRÜSTUNG

ZUBEHÖR, VERBRAUCHSMATERIAL

CHEMISCHE PRODUKTE

**Klarlack »Fast Clear 420«**

- HS-Klarlack für 2-Schicht-Lackierungen Basecoat WB GT
- glatter Verlauf und einfaches Finish
- schnelle Durchtrocknung
- Mischungsverhältnis 5:3:1

**LESONAL®**  
AkzoNobel

ART.-NR.	BESTELL-NR.	BESCHREIBUNG	GEBINDE
864.00.13	193044	Klarlack	5l
865.00.28	199374	Härter	5l
865.00.47	191101	Verdünnung	1l
869.00.36	022207	Messstab 5:3:1	

**Klarlack »Premium Clear 420«**

- HS-Klarlack für 2-Schicht-Lackierungen Basecoat WB GT
- sehr hoher Glanz und hochwertige Optik
- sehr gute Polierbarkeit
- Mischungsverhältnis 5:3:1

**LESONAL®**  
AkzoNobel

ART.-NR.	BESTELL-NR.	BESCHREIBUNG	GEBINDE
864.00.11	199701	Klarlack	5l
865.00.28	199374	Härter	5l
865.00.47	191101	Verdünnung	1l
869.00.36	022207	Messstab 5:3:1	

**Klarlack »Titanium Clear«**

- unschlagbare Trocknungseigenschaften
- schnell polierbar
- perfektes Original-Erscheinungsbild
- Mischungsverhältnis 3:1:1

**LESONAL®**  
AkzoNobel

ART.-NR.	BESTELL-NR.	BESCHREIBUNG	GEBINDE
864.00.16	032619	Klarlack	5l
865.00.33	032633	Härter	2,5l
865.01.50	389881	Verdünnung fast	1l
865.01.51	568577	Verdünnung slow	1l
869.00.41	032794	Messstab 3:1:1	

**Klarlack »Ultra Air Clear«**

- extrem schnelle Lufttrocknung
- geringere Kabinenaufzeiten
- große Energieeinsparung
- Mischungsverhältnis 1:1

**LESONAL®**  
AkzoNobel

ART.-NR.	BESTELL-NR.	BESCHREIBUNG	GEBINDE
864.00.29	557860	Klarlack	1l
865.00.80	557871	Härter	1l
865.00.81	557930	Härter fast	1l

## Acrylverdünnung

repstar

- einfache und sichere Verarbeitung
- max. 7% Verdünnung



ART.-NR.	BESTELL-NR.	GEBINDE
830.83.14	6631280002510	1 l
830.83.15	6631280002550	5 l

## Silikonentferner

ALGOREX

- hochwertiger Reiniger mit kurzer Verdunstungszeit
- zum restlosen Entfernen von Silikonölrückständen, Fetten, Ölen und Wachsen



ART.-NR.	BESTELL-NR.	GEBINDE
571.50.40	4800.0099.005	1 l
571.50.57	4800.0099.011	6 l
571.50.58	4800.0099.014	60 l

## Fußbodenlack

repstar

- als farbige Bodenbeschichtung im Innen- und Außenbereich einsetzbar
- anwendbar auf Beton, Garagenböden, Holz und grundiertem Stahl
- Inhalt 4,5 kg, reicht für ca. 15 m<sup>2</sup>

### Eigenschaften:

- lösemittelarme 2K-PU Beschichtung
- hochabriebfest
- UV-beständig
- gute Alkali- und Säurefestigkeit
- Farbe RAL 7035, seidenglänzend



ART.-NR.	BESTELL-NR.	BESCHREIBUNG
830.83.17	6831280001384	Fußbodenlack inkl. Härter, 4, 5 l
830.83.18	6731280004852	Antirutschzusatz, 675 g

## Nitro-Universalverdünnung

MEYER

- hochwertige Verdünnung in bester Qualität
- Lösemittelgemisch mit hohen Anteilen an echten Lösern
- kann den meisten Lacken in unbegrenzter Menge zugesetzt werden
- Angaben des Lackherstellers beachten



ART.-NR.	BESTELL-NR.	GEBINDE
571.50.24	1200.0001.005	1 l
571.50.32	1200.0001.011	6 l
571.50.81	1200.0001.013	30 l
571.50.35	1200.0001.014	60 l
571.51.07	1200.0001.015	200 l

ARBEITSSCHUTZ

ABDECKEN

LACKIERPISTOLEN

SCHLEIFMITTEL

SCHLEIFMASCHINEN

POLIERSYSTEME

STAUBABSAUGUNG

WERKSTATT-AUSRÜSTUNG

ZUBEHÖR, VERBRAUCHSMATERIAL

CHEMISCHE PRODUKTE

## Washverdünnung

- hochwertige Reinigungsverdünnung mit hohen Anteilen an echten Lösern
- zum Reinigen von Werkzeugen, Lackiergeräten, Spritzpistolen, Abzügen etc.

ART.-NR.	BESTELL-NR.	GEBINDE
571.00.10	18.000.001.011	Qualität I, 6l
571.00.22	18.000.001.013	Qualität I, 30l
571.50.08	18.000.001.014	Qualität I, 60l
571.50.16	18.000.080.014	Qualität II (Regenerat), 60l



## Universalverdünnung »21 plus«

- hochwertiges Lösemittelgemisch mit hohen Anteilen an echten Lösern und einem Flammpunkt über 21°C
- zum Verdünnen von Nitro-, Nitrokombinations-, Chlorkautschuk-, luft- und ofentrocknenden Kunstharzlacken und Zweikomponentenlacken
- kann den meisten Lacken in unbegrenzter Menge zugesetzt werden, Angaben des Lackherstellers beachten

ART.-NR.	BESTELL-NR.	GEBINDE
571.51.56	1530.0001.011	6l



## Abbeizer »SB Forte«

- zum schnellen und gründlichen Entfernen alter Farben, Lacke und Dispersionen
- satt auftragen und wirken lassen

ART.-NR.	BESTELL-NR.	GEBINDE
571.51.81	4150.0001.201	3l



## Washbenzin

- hochwertige, reine Benzinfraktion
- zum Reinigen von metallischen und nicht-metallischen Werkstoffen von Fett, Öl, Teer und ähnlichen Verschmutzungen

ART.-NR.	BESTELL-NR.	GEBINDE
571.51.98	8010.0001.011	6l
571.52.22	8010.0001.013	30l



## Aceton

- hochwertiges Lösemittel mit guten Löseeigenschaften
- zum Lösen von Fett, Öl und Lacken
- zum Verdünnen von Lacken und Farben
- zum Reinigen von Metallen, Geweben

ART.-NR.	BESTELL-NR.	GEBINDE
571.52.48	8020.0001.005	1l
571.52.30	8020.0001.011	6l



## Sika Remover 208

- Reinigung lackierter Oberflächen vor der Verklebung (i.d.R. greift der Remover auch frisch ausgehärtete Lackoberflächen nicht an)
- Vorreinigung stark verschmutzter, nicht poröser, Materialien vor der Oberflächenbehandlung
- Reinigung von unausgehärteten Sika Dicht- und Klebstoffen auf Werkzeugen und verschmutzten, nicht porösen Werkstoffen

ART.-NR.	BESTELL-NR.	GEBINDE
582.43.03	135750	400 ml
582.01.40	34288	1l



## Wasserlackreiniger-Konzentrat »H<sub>2</sub>O Cleaner-RK«

- zur automatischen und manuellen Reinigung
- reinigt bereits feste wie frische Wasserlacke von den Lackierpistolen und Werkzeugen
- greift die Pistolenkörper nicht an und erhält langfristig alle Funktionen der Lackierpistole
- nicht brennbar
- 10 Liter Konzentrat + 20 Liter Wasser = 30 Liter Wasserlackreiniger für bis zu 1.000 Pistolereinigungen
- Inhalt 10 Liter

ART.-NR.	BESTELL-NR.
667.10.90	10000633



## Wasserlackreiniger »H<sub>2</sub>O-Cleaner RTU«

- zum Einsatz in Spülflaschen oder Zwischen-spülstationen in der Kabine
- greift die Pistolenkörper nicht an und erhält langfristig alle Funktionen der Lackierpistole
- nicht brennbar
- gebrauchsfertig
- Inhalt 5 Liter

ART.-NR.	BESTELL-NR.
667.10.92	10000635





## Dichtmasse »Sikaflex 221«

- vielseitige Einsatzgebiete im Innen- und Außenbereich
- für viele Anwendungen wie Dichten und kleinere Verklebungen
- auch bei zu lackierenden Teilen problemlos einsetzbar



ART.-NR.	BESTELL-NR.	GEBINDE
582.01.24	15767	Kartusche 300 ml, braun
582.01.25	15769	Kartusche 300 ml, dunkelbraun
582.01.64	54576	Beutel 400 ml, schwarz
582.01.57	46870	Beutel 600 ml, schwarz
582.01.26	15776	Beutel 600 ml, stahlgrau
582.01.67	89280	Beutel 400 ml, weiß
582.01.27	15779	Beutel 600 ml, weiß
582.41.72	1389	Kartusche 300 ml, schwarz
582.41.80	15771	Kartusche 300 ml, weiß
582.41.98	1383	Kartusche 300 ml, stahlgrau

## Hybrid-Dichtmasse »Sikaflex®-529 AT«

- Die spritzbare Hybrid-Dichtmasse für Karosserie und Lack
- silikonfrei, »nass in nass« und später mit modernen Lacksystemen überlackierbar – Originalzustand lässt sich einfach wiederherstellen
  - schmales und flächiges Sprühen mit Strukturerrhalt, auch streichbar
  - perfekte Nachstellung werkseitiger Originalstrukturen
  - Standfestigkeit verhindert Abfließen des Materials, praktisch kein Overspray – saubere Anwendung erspart Reinigungszeit
  - absolut dauerelastisch und alterungsbeständig
  - Dämpfung von Vibration und Schall
  - Dichten von Nähten, Falzen und Überlappungen
  - schmale Sprühhaut im Innenraum wie im Kofferraum
  - schmale Sprühhaut im Außenbereich wie in Radkästen
  - flächiges Sprühen in Radkästen oder am Unterboden
  - Nachstellung original-gepinselter Nähte



ART.-NR.	BESTELL-NR.	GEBINDE
582.41.51	409007	290-ml-Kartusche, ocker
582.41.52	408986	290-ml-Kartusche, schwarz
582.01.30	171196	300-ml-Beutel, ocker

## Hybrid-Dichtstoff »Sikaflex®-527 AT«

- Der vielseitige Hybrid-Dichtstoff für Karosserie und Lack
- silikonfrei, »nass in nass« und später mit modernen Lacksystemen überlackierbar – Originalzustand lässt sich einfach wiederherstellen
  - schmales und flächiges Sprühen mit Strukturerrhalt, auch streichbar
  - perfekte Nachstellung werkseitiger Originalstrukturen
  - Standfestigkeit verhindert Abfließen des Materials, praktisch kein Overspray – saubere Anwendung erspart Reinigungszeit
  - absolut dauerelastisch und alterungsbeständig – Dämpfung von Vibration und Schall



ART.-NR.	BESTELL-NR.	GEBINDE
582.48.01	170783	300-ml-Kartusche, schwarz
582.48.02	170782	300-ml-Kartusche, hellgrau
582.48.03	170785	300-ml-Kartusche, weiß
582.01.29	170790	400-ml-Beutel, weiß

## Hybrid-Klebstoff »Sikaflex-552 AT«

- Der haftstarke Hybrid-Klebstoff für Karosserieanbauteile
- hohe Anfangshaltekraft und Standfestigkeit – keine Fixierhilfen notwendig, garantiert sauberes Arbeiten
  - dynamisch hoch belastbar wie die bewährte Sika PU-Technologie
  - dauerhafter Halt und Dämpfung bei Schlag, Vibration und Stoß
  - primerlose Haftung auf zahlreichen Untergründen – Einsparung von Arbeitsschritten, Zeit und Kosten
  - silikonfrei, überlackierbar (Fugenbewegungen berücksichtigen!)
  - optisch verdeckte Klebeverbindung
  - Kleben von aerodynamischen Anbauteilen (Spoiler)
  - Kleben von Emblemen, Schildern
  - Kleben von Zierleisten
  - Kleben von Blechen



ART.-NR.	BESTELL-NR.	GEBINDE
582.48.07	170768	300-ml-Kartusche, schwarz
582.48.08	170809	300-ml-Kartusche, weiß

ARBEITSSCHUTZ

ABDECKEN

LACKIERPISTOLEN

SCHLEIFMITTEL

SCHLEIFMASCHINEN

POLIERSYSTEME

STAUBSAUGUNG

WERKSTATT-AUSRÜSTUNG

ZUBEHÖR, VERBRAUCHSMATERIAL

CHEMISCHE PRODUKTE

## Dichtstoff »SikaLastomer 710«



- einkomponentiger Dichtstoff
- wieder lösbare Abdichtung
- dauerplastisch
- sehr gute Haftung auf zahlreichen Untergründen
- gute Alterungsstabilität

### Einsatzgebiete:

- Industrie-, Pkw-, Lkw-, Bus- und Caravan-Bereich
- in Kombination mit mechanischer Befestigung
- für Verbindungen, die zu späteren Zeitpunkt wieder gelöst werden müssen



ART.-NR.	BESTELL-NR.	GEBINDE
582.01.73	1347	300-ml-Kartusche, schwarz
582.01.22	1344	300-ml-Kartusche, weiß

## Dichtstoff »Sikasil E Plus«



- einkomponentiger Dichtstoff
- Silikonkautschuk, Acetatsystem
- zulässige Gesamtverformung 25 %
- fungizid ausgerüstet
- sehr gute Haftung auf zahlreichen Untergründen
- nach der Aushärtung eine elastische, fest haftende Abdichtung

### Einsatzgebiete:

- Abdichtung von Sanitäröffnungen
- teilweise für Glasversiegelungen
- pilzhemmende Zusätze erlauben die Anwendung in Sanitärräumen



ART.-NR.	BESTELL-NR.	GEBINDE
582.01.36	26404	300-ml-Kartusche, transparent

## Dichtstoff »Sikasil N Plus«



Der elastische einkomponentige Dichtstoff auf Basis von neutralem Silikonkautschuk härtet mithilfe von Luftfeuchtigkeit zu einem witterungsbeständigen, elastischen Dichtstoff mit sicherer Haftung an den gebräuchlichen Baustoffen aus.



ART.-NR.	BESTELL-NR.	GEBINDE
582.01.74	651193	300-ml-Kartusche, grau
582.01.77	651192	300-ml-Kartusche, weiß
582.01.76	651191	300-ml-Kartusche, transparent

## Scheibenklebstoff »SikaTack® Elite«



- 30 Minuten sichere Wegfahrzeit
- härtet auf OEM-Level innerhalb von 60 Minuten aus
- Aushärtung weitgehend unabhängig von den Umgebungsbedingungen
- schnelle Durchhärtung
- Automotive OEM-Qualität



ART.-NR.	BESTELL-NR.	GEBINDE
582.44.45	630377	400-ml-Beutel
582.44.50	503251	600-ml-Beutel

## Premium-Scheibenklebstoff

### »SikaTack® PRO«

- 30 Minuten sichere Wegfahrzeit
- geeignet für Anwendungen ohne und mit Schwarzprimer
- kurzer Fadenabriss
- All-in-One-Modul
- Automotive OEM-Qualität



ART.-NR.	BESTELL-NR.	GEBINDE
582.44.53	504622	300-ml-Kartusche
582.44.54	496039	400-ml-Beutel

## Scheibenklebstoff

### »SikaTack® PRO REPSET«

- 30 Minuten sichere Wegfahrzeit
- kalt verarbeitbarer Scheibenklebstoff
- sehr einfach zu verarbeiten
- bietet ein hohes Maß an Qualität



ART.-NR.	BESTELL-NR.	GEBINDE
582.44.55	506077	300 ml Kartusche
582.44.56	506108	400 ml Beutel

## Aktivator

Sika Aktivator ist ein haftaktiver Reiniger fürs Kleben und Dichten an Karosserie und insbesondere für die Ersatzverglasung, der die Haftung sichert auf Keramik-/Siebdruckrand, PUR-Restklebstoffraupen, neu lackiertem Flansch und sogar auf vorbeschichteten Scheiben. Dies bedeutet: Ein Mittel für alle Untergründe in der Ersatzverglasung.



ART.-NR.	BESTELL-NR.	GEBINDE
582.47.01	1430	30 ml
582.47.19	425372	250 ml
582.47.27	425741	1.000 ml

## Aktivator 205

- Reiniger
- ideale Verarbeitungs- und Untergrundtemperatur beträgt 15°C bis 25°C
- Verbrauch ist abhängig von der Art des Untergrundes und der Verarbeitungsmethode



ART.-NR.	BESTELL-NR.	GEBINDE
582.01.46	423806	250 ml
582.01.51	425367	1 l

## Sika® Primer 207

Der Schwarzprimer ist ein feuchtigkeitshärtender Voranstrich zur Vorbehandlung und Oberflächenoptimierung beim Einsatz von Polyurethan-Kleb- und Dichtstoffen. Der Primer vereint eine kurze Abluftzeit mit schnellem Haftungsaufbau und er fluoresziert unter langwelligem UV-Licht.



ART.-NR.	BESTELL-NR.	GEBINDE
582.40.33	417300	30 ml
582.40.34	417301	100 ml
582.40.35	417302	250 ml

## Sika® Primer 210

Der Primer ist eine niederviskose Flüssigkeit für die Vorbehandlung von zahlreichen Untergründen, die verklebt oder abgedichtet werden.



ART.-NR.	BESTELL-NR.	GEBINDE
582.01.50	425365	250 ml

ARBEITSSCHUTZ

ABDECKEN

LACKIERPISTOLEN

SCHLEIFMITTEL

SCHLEIFMASCHINEN

POLIERSYSTEME

STAUBABSAUGUNG

WERKSTATT-AUSRÜSTUNG

ZUBEHÖR, VERBRAUCHSMATERIAL

CHEMISCHE PRODUKTE

**Sika® Primer 215**

Der transparente Primer ist ein leicht gelblicher, niederviskoser, mit Luftfeuchtigkeit reagierender Voranstrich für die Vorbehandlung von diversen Kunststoffen, Holz und anderen porösen Untergründen.



ART.-NR.	BESTELL-NR.	GEBINDE
582.01.48	423808	250 ml

**1K Konstruktionsklebstoff****»Sikaflex®-252«**

Der hochbelastbare, elastische 1-Komponenten-Konstruktionsklebstoff auf Basis Polyurethan-Hybrid ist geeignet für dynamisch beanspruchte, strukturelle Verklebungen.



ART.-NR.	BESTELL-NR.	GEBINDE
582.43.70	7195	Kartusche 300 ml, schwarz
582.42.14	1375	Kartusche 300 ml, weiß
582.01.23	1376	Kartusche, 300ml, feuerrot

**Sikaflex® 223**

Der vielseitig einsetzbarer Kleb- und Dichtstoff kann aufgrund seiner sehr guten Witterungsbeständigkeit für Außenfugen eingesetzt werden. Er ist alterungs- und witterungsbeständig, einfach zu verarbeiten und abzuglätten, für zahlreiche Kunststoffscheiben geeignet und hat einen kurzen Fadenabriss.



ART.-NR.	BESTELL-NR.	GEBINDE
582.06.03	525949	300 ml, schwarz
582.06.04	525948	300 ml, weiß

**1K Kraftklebstoff****»Sikaflex®-260N«**

auf Basis Polyurethan wurde für schlag- und stoßfeste Verklebungen von Spoilern, Blechen und Emblemen entwickelt. Er verfügt über eine hohe Anfangshaltekraft und eine hohe Kraftübertragung. Sikaflex 260 N ist alterungsbeständig, dauerelastisch und überlackierbar (silikonfrei). Er wirkt vibrationshemmend und schallabsorbierend.



ART.-NR.	BESTELL-NR.	GEBINDE
582.43.70	7195	Kartusche 300 ml, schwarz
582.42.14	1375	Kartusche 300 ml, weiß
582.01.23	1376	Kartusche, 300ml, feuerrot

**Sikaflex® 265**

Der elastische, einkomponentige Klebstoff ist zum Verkleben und Abfugen von Scheiben an Nutzfahrzeugen geeignet. Aufgrund der hervorragenden Witterungsbeständigkeit eignet sich das Produkt besonders für Außenfugen und kann schwarzprimerlos verwendet sowie mit dem Boostersystem beschleunigt werden.



ART.-NR.	BESTELL-NR.	GEBINDE
582.42.06	1355	Kartusche, 300 ml

**Sikaflex®521UV**

Der Konstruktionsklebstoff ist ein einkomponentiger Polyurethan-Hybrid-Dichtstoff, der mit Luftfeuchtigkeit zu einem Elastomer aushärtet.



ART.-NR.	BESTELL-NR.	GEBINDE
582.48.27	60179	300 ml, schwarz
582.48.28	54864	300 ml, weiß

**2K Universal-Superklebstoff****»SikaFast®-2590«**

- spaltfüllend bis zu 5 mm
- schnellhärtend
- schleif- und überlackierbar
- hohe Festigkeit, schlagabsorbierend
- breites Haftspektrum, verklebt auch poröse Oberflächen (z.B. Leder)



ART.-NR.	BESTELL-NR.	BESCHREIBUNG
582.46.20	533468	10 ml, inkl. 7 Statikmischer
582.45.47	74867	Statikmischer, 10 Stück

**Primer »SikaPower®-2900«**

Haftverbesserung für schlecht zu verklebende Kunststoffe



ART.-NR.	BESTELL-NR.	BESCHREIBUNG
582.46.12	505295	200 ml
582.46.13	505296	Konturfilm 360 cm
582.46.14	505297	Verstärkungsfilm 360 cm

## 2K Kunststoffklebstoff

### »SikaPower®-2950«

- exzellente Schleifbarkeit
- überlackierbar mit nahezu allen Lacksystemen
- hohe Schlagfestigkeit
- hohe Härte, aber noch elastisch
- keine Schrumpfung
- schnell (3,5 Min. Verarbeitungszeit)



ART.-NR.	BESTELL-NR.	BESCHREIBUNG
582.46.10	505377	50 ml, inkl. 3 Mixer
582.01.63	505298	Mixer Quadro 12 Stück

## 2K Kunststoffklebstoff

### »SikaPower®-2955«

- sehr schnelle und exzellente Schleifbarkeit (nach 10 Min.)
- überlackierbar mit nahezu allen Lacksystemen
- hohe Schlagfestigkeit
- sehr gute Standfestigkeit (Thixotropie), für vertikale Anwendungen geeignet
- keine Schrumpfung
- superschnell (90 Sekunden Verarbeitungszeit)



ART.-NR.	BESTELL-NR.	BESCHREIBUNG
582.46.11	505390	50 ml, inkl. 3 Mixer
582.01.63	505298	Mixer Quadro 12 Stück

## 2K Karosserieklebstoff

### »SikaPower®-4720«

- Epoxidharz-Klebstoff mit hervorragenden Hafteigenschaften
- speziell für die Verklebung von Metall- und Verbundbauteilen
- einheitliche und optimale Klebschichtdicke von 0,25 mm
- härtet bei Raumtemperatur zu einer starren Verklebung aus.



ART.-NR.	BESTELL-NR.	BESCHREIBUNG
582.46.03	458296	195 ml Kartusche, inkl. 2 Mixer
582.46.19	467658	Statikmischersatz à 15 Stück

## Sika Cleaner PCA

Reinigungsschwamm, der normalerweise in Kombination mit Scheibenreiniger angewendet wird. Der Effekt ist sofort sichtbar. Für die Entfernung von Verschmutzungen, die mit normalen Reinigern nicht zu beseitigen sind, ohne die Oberfläche zu verkratzen.



ART.-NR.	BESTELL-NR.	INHALT
582.43.07	529100	48 Stück

## Hohlraumwachs

### »SikaGard®-6220S und 6250S«

- leicht applizierbares, beständiges Wachs
- hervorragende Rostschutz- und Applikationseigenschaften
- gutes Kriechverhalten



ART.-NR.	BESTELL-NR.	FARBE	INHALT
582.46.04	440222	bernstein	500 ml
582.46.06	440219	weiß	500 ml
582.46.05	440137	amber	1 l
582.46.07	440220	weiß	1 l

## Steinschlagschutz »SikaGard®-6470«

- sprühbarer, schnellhärtender Steinschlagschutz
- beständige, thixotrope, kautschukbasierte Schutzbeschichtung
- hervorragende Rostschutz-Anti-Dröhn-Eigenschaften
- herausragende Endperformance
- Inhalt 1 l



ART.-NR.	BESTELL-NR.	FARBE
582.46.08	440131	schwarz
582.46.09	440134	grau

## Abglättmittel

Glätten der Oberfläche frisch verarbeiteter Kleb- und Dichtstoffe. Das Abglättmittel ist verträglich mit Lacken und Farben. Dieses Produkt ist nur für erfahrene Anwender geeignet. Um Haftung und Materialverträglichkeit gewährleisten zu können, müssen Vorversuche mit Originalmaterialien unter den jeweiligen Bedingungen durchgeführt werden.



ART.-NR.	BESTELL-NR.	INHALT
582.40.57	4612	1 l

## 2K Füllschaum

### »SikaBaffle®-278«

- zum Abdichten von Fahrzeughohlräumen



ART.-NR.	BESTELL-NR.	GEBINDE
582.48.31	587303	200 ml

ARBEITSSCHUTZ

ABDECKEN

LACKIERPISTOLEN

SCHLEIFMITTEL

SCHLEIFMASCHINEN

POLIERSYSTEME

STAUBABSAUGUNG

WERKSTATT-AUSRÜSTUNG

ZUBEHÖR, VERBRAUCHSMATERIAL

CHEMISCHE PRODUKTE

**Glasreiniger »Sika® Cleaner G+P«**

- alkoholische Lösung für die Reinigung von Glas und Kunststoffen
- entfernt Fingerabdrücke, Rückstände und Schmutz
- ein Nachpolieren der Scheiben ist nicht nötig



ART.-NR.	BESTELL-NR.	GEBINDE
582.40.01	527420	500 ml
582.40.02	527421	25 l

**Verarbeitungspistole »SikaPower-Gun«**

- für 50-ml-Doppelkartuschen
- Mischungsverhältnis 1:1



ART.-NR.	BESTELL-NR.
582.46.17	512113

**Handdruckpistole »KHP2«**

- für 300-ml-Kartuschen



ART.-NR.	BESTELL-NR.
582.01.16	18189

**Handdruckpistole**

- Handdruckpistole für Kartuschen und Beutel



ART.-NR.	BESTELL-NR.
582.01.81	598492

**Druckluftpistole**

- max. Arbeitsdruck 10 bar
- für Kartuschen Sika 529AT



ART.-NR.	BESTELL-NR.
582.01.15	180319

**Druckluftpistole für Kartuschen**

- für 310-ml-Kartuschen



ART.-NR.	BESTELL-NR.
582.46.29	0023.0385

**Druckluftpistole BLP-600**

- für Beutel



ART.-NR.	BESTELL-NR.	BESCHREIBUNG
582.01.18	25173	für Beutel bis 400 ml
582.01.17	19014	für Beutel bis 600 ml

**Akkudruckpistole »Powercure«**

ART.-NR.	BESTELL-NR.	GEBINDE
582.44.43	552946	400-ml-Dispenser
582.44.49	0023.0585	600-ml-Dispenser
582.44.52	496783	Runddüse
582.44.51	483560	V-Cut Düse
582.44.47	494109	Mixer Cap, red
582.44.48	494111	Powercure Cover, grey

## Multifunktionelle Nahtabdichtung

- zum Versiegeln und Abdichten von Karosserieteilen und überlappenden Verbindungsnahten
- sofort überlackierbar (nass-in-nass)
- nach Aushärtung dauerelastisch
- Inhalt 310 ml

**PETEC**



ART.-NR.	BESTELL-NR.	FARBE
588.08.52	94131	grau
588.08.53	94231	schwarz

## Multifunktions-spray

- universell einsetzbar, sehr gute Kriech Eigenschaften
- löst verrostete Teile und schützt dauerhaft vor Korrosion
- beseitigt Quietschgeräusche und ist feuchtigkeitsverdrängend
- Inhalt 500 ml

**PETEC**



ART.-NR.	BESTELL-NR.
588.00.66	71250

## Silikondichtung

- dichtet dauerhaft ab
- dauerelastisch formstabil
- überbrückt große Dichtspalten
- Inhalt 70 ml

**PETEC**



ART.-NR.	BESTELL-NR.
588.03.80	97780

## Scheibenkleberset

- schnelle Durchhärtung
- Fahrbereitschaft: 120 Minuten
- TÜV-Crash-Test-geprüft

### Inhalt:

- Schlauchbeutel 400 ml, Multiaktiv Primer
- Kombistick 10 ml, Reinigungstuch, höhenverstellbare Düse

**PETEC**



ART.-NR.	BESTELL-NR.
588.00.37	83433

## Klebstoff »POWER BiBond 3«

- universell einsetzbar im Innen- und Außenbereich
- starke Klebekraft und schnelle Aushärtung
- schleifbar und mit vielen Lackiersystemen überlackierbar
- Inhalt 24 ml

**PETEC**



ART.-NR.	BESTELL-NR.
588.04.14	98625

## Multi UBS Wax

- schützt und pflegt Karosserie- und Metallteile
- schnelltrocknender, dauerplastischer Schutzfilm
- sehr gute Kriechfähigkeit, feuchtigkeitsverdrängend
- Inhalt 500 ml

**PETEC**



ART.-NR.	BESTELL-NR.
588.00.41	73450

## Zink-Alu-Spray

- schnelltrocknender, glatter, porenfreier Film
- gute Haftung auf Metallen
- lackier- und punktschweißbar
- Inhalt 500 ml

**PETEC**



ART.-NR.	BESTELL-NR.
588.00.63	71050

## Scheibenkleber

- schnelle Durchhärtung
- Fahrbereitschaft: 120 Minuten
- TÜV-Crash-Test-geprüft
- Inhalt 290 ml

**PETEC**



ART.-NR.	BESTELL-NR.
588.00.10	84290

ARBEITSSCHUTZ

ABDECKEN

LACKIERPISTOLEN

SCHLEIFMITTEL

SCHLEIFMASCHINEN

POLIERSYSTEME

STAUBABSAUGUNG

WERKSTATT-AUSRÜSTUNG

ZUBEHÖR, VERBRAUCHSMATERIAL

CHEMISCHE PRODUKTE

**Kunststoff-Primer »150«**

- ausgezeichneter Haftvermittler/Primer für überlackierbare Kunststoffteile, Kunststoffspachtelmassen u.ä.
- einfach anzuwenden und genau aus der Spraydose aufzutragen
- kurze Abluftzeit

ART.-NR.	BESTELL-NR.	GEBINDE
555.09.67	267078	150-ml-Dose

**TEROSON****Steinschlagschutz »WT S3000 Aqua«**

Für verschiedene Strukturen und Schichtstärken, auch als Finish für die Kunststoffreparatur geeignet. Dieses vielseitige Produkt ist einfach anzuwenden, hat eine geringe Verflüchtigung und ist gut geeignet, um große Oberflächen zu beschichten. Es gewährleistet eine abriebfeste Beschichtung und eine zusätzliche Geräuschreduzierung. Die helle Variante kann auch mit wasserlöslichen OEM-Lacken eingefärbt werden.

ART.-NR.	BESTELL-NR.	GEBINDE
555.14.94	882415	1-l-Dose, schwarz
555.14.96	1387290	1-l-Dose, grau

**TEROSON****Unterbodenschutz »WT R2000 Aqua«**

Seine sehr gute Widerstandskraft hilft, Unterböden optimal zu schützen und senkt zusätzlich den Geräuschpegel. Das Produkt ist einfach anzuwenden, hat eine geringe Verflüchtigung und ist gut geeignet, um große Flächen zu beschichten. Die Wegfahrzeit beträgt ca. 3 Stunden.

- hervorragende Abriebfestigkeit
- anwendbar auch auf Original-PVC
- Farbe schwarz

ART.-NR.	BESTELL-NR.	GEBINDE
555.07.70	1335490	1-l-Dose

**TEROSON****Steinschlagschutz »SB S3000«**

Lösungsmittelhaltige, dickflüssige Beschichtungsmasse mit optimalem Deckungsvermögen. Für abriebfesten Korrosions- und Steinschlagschutz an sichtbaren Fahrzeugpartien, die schnell überlackiert werden. Zur Erneuerung und Ergänzung des werkseitigen Steinschlagschutzes an Heckschürzen, Spoilern, Frontpartien, Schwellern etc. Zum Spritzen von strukturierten Oberflächen. Einfärbung durch Beimischen des Original-Wagenlacks möglich (max. 40 % Lackanteil).

ART.-NR.	BESTELL-NR.	GEBINDE
555.33.33	2671593	Dose weiß 1 l
555.33.30	2671621	Dose schwarz 1 l
551.10.43	1585815	Strukturpistole

**TEROSON****Unterbodenschutz »RB R2000 HS«**

bitumenfreies Beschichtungsmaterial für einen dauerelastischen Korrosionsschutz von Unterböden

- zur Ergänzung des werkseitigen Unterbodenschutzes
- zur Beschichtung von Reparaturteilen wie z.B. Kotflügel oder Radlauf und zum Entdröhnen
- lösungsmittelreduziert
- sehr hoher Feststoffgehalt

ART.-NR.	BESTELL-NR.	GEBINDE
555.33.00	2671610	1-l-Dose schwarz
555.07.77	767198	1-l-Dose, grau
555.07.85	767196	1-l-Dose weiß

**TEROSON****Steinschlagschutz »SB 3140«**

Fein zerstäubbare Beschichtungsmasse, vor allem für Ausbesserungsarbeiten an Schwellern, Front- und Heckschürze. Zur Ergänzung von Steinschlagschutzbelägen auf Basis von PVC. Bildet nach der Trocknung einen abriebfesten Korrosionsschutz.

- schnell trocknend
- schleifbar nach Durchtrocknung
- schnell überlackierbar mit handelsüblichen Lacksystemen

ART.-NR.	BESTELL-NR.	GEBINDE
555.35.57	2009985	Spraydose, hell, 500 ml
555.35.65	787643	Spraydose, schwarz, 500 ml

**TEROSON****Unterbodenschutz »SB 3120«**

schwarzes Korrosionsschutzmittel für die Pflege aller werkseitigen Unterbodenschutzbeläge

- zur Behandlung schwer zugänglicher Bereiche
- zur Ergänzung von Schutzbelägen auf Basis von PVC, Kautschuk/Harz sowie wachsbeschichteten Unterböden
- für punktuelle Arbeitseinsätze und Ausbesserungen nach einer Unfallreparatur
- lässt sich fein sprühen, geschlossener Film bei geringer Schichtstärke, schnelltrocknend, standfest, überlackierbar

ART.-NR.	BESTELL-NR.	GEBINDE
555.23.69	803863	Spraydose 500 ml schwarz

**TEROSON****Dämmschaum »PU 9500 Foam«**

- blockiert die Ausbreitung von Luftschall in Hohlräumen
- Ausschäumen von Hohlräumen
- verhindert unerwünschte Schallabstrahlungen und Vibrationen und verbessert so das NVH-Verhalten
- dichtet vollständig gegen das Eindringen von Wasser und Staub

**Typische Anwendungen:**

- A-, B-, C-Säulen, Türschwellen, Rahmen
- Kleben und Dichten von Schürzen und Stoßfängern an Fahrwerksteilen
- zum Fixieren von alten/neuen Schalldämpfelementen

ART.-NR.	BESTELL-NR.	GEBINDE
555.10.08	2556870	400-ml-Dose

**TEROSON**



## Karosserie-Dichtmasse »PU 9100«

Für alle Arbeiten, bei denen abgedichtet, geklebt und schnell überlackiert werden muss, Nähte an Front- und Heckschürze, Rückwand, Motorraum, Kofferraumboden, Boden im Fahrgastraum, Seitenwand, Radkasten, Fahrzeugunterboden, Tankstützen, Kotflügel und für die Bördelfalzversiegelung, silikonfrei, geruchlos, überlackierbar.

**TEROSON.**



ART.-NR.	BESTELL-NR.	GEBINDE
555.27.57	1896978	Kartusche weiß 310 ml
555.39.53	1896976	Kartusche grau 310 ml

## Dichtmasse »MS 9320 SF«

Dichtmasse und Nahtabdichtung in einem.

- hohe Standfestigkeit, ermöglicht das Legen von Raupen
- spritz- und pinselbar
- hervorragende Überlackierbarkeit mit Wasserbasislacken
- breites Haftspektrum ohne Primer mit hoher Anfangsfestigkeit
- punktschweißbar in frischem Zustand
- zur Nachstellung von OE-Flach- und Breitstrahlnähten
- originalgetreue Sichtnähte – überall

**TEROSON.**



ART.-NR.	BESTELL-NR.	GEBINDE
555.93.24	2486736	300-ml-Kartusche grau
555.93.20	2558392	300-ml-Kartusche schwarz
555.00.26	1358059	300-ml-Kartusche ocker

## Schwemmszinneratz »EP 5010«

- bleifreie Alternative zum Heißlöten mit Zinn, keine offenen Flammen erforderlich
- standfest, perfekt zum Modellieren von ausgebeulten Dellen an schwer zugänglichen/nachzubildenden Stellen
- keine Beschädigung von vorhandenen Elektrotauchlackierungen, lackierten Flächen, Hohlraumversiegelungen und Nahtabdichtungen
- zeitsparend, kein Demontieren von Airbags, Kunststoffteilen, Textilien, Tank/Einfüllstützen etc.
- Prozess kann durch Wärmezufuhr beschleunigt werden
- sehr gute Schleifbarkeit
- einfache Entsorgung

### Anwendungen:

Terokal 5010 TR wird als reiner Schwemmszinneratz bei nicht zurückformbaren Deformationen und zum Ausgleichen bei dicht verschweißten Blechverbindungen in der KFZ-Branche eingesetzt. Terokal 5010 TR dient als bleifreier Lötzinneratz zum Ausgleichen von Schweißstellen und Schweißnähten z.B. an Seitenteilen, Motorhauben, Kotflügeln, Schwellern, Heckklappen und Dachpartien.

**TEROSON.**



ART.-NR.	BESTELL-NR.	GEBINDE
555.12.33	2550092	175-ml-Kartusche
551.10.69	780805SATZ	Mischdüse

## Kraftkleber »MS 9220«

Terostat 9220 wird überall dort eingesetzt, wo sichere und dauerhafte Verklebungen bzw. hochwertige Abdichtungen gefordert sind, z.B. im Karosserie- und Busbau, bei Aufbauten für Transporter, NKW und Sonderfahrzeuge, im Caravan- und Schiffsbau. Hart-elastisch, hohe Anfangsfestigkeit und schnelle Durchhärtung, breites Haftspektrum ohne Primer. Hohe Alterungs-, Witterungs-, UV- und Salzwasserbeständigkeit. Hervorragende Dichteigenschaften, silikonfrei, lösemittelfrei, isocyanatfrei.

**TEROSON.**



ART.-NR.	BESTELL-NR.	GEBINDE
555.92.20	2486102	Kartusche 310ml, schwarz

## Dichtmasse »MS 9120 SF«

Breites Haftspektrum auf metallischen und lackierten Untergründen und Kunststoffen. Ideal als Vorlegematerial zur Überbrückung breiter Nähte und als Dichtmasse.

- isocyanat- und lösemittelfrei
- hervorragende Lackverträglichkeit
- gute UV-Beständigkeit
- punktschweißbar in frischem Zustand

### Einsatzbereiche:

Für Türkantenversiegelungen und Sichtnähte. Ideales Vorlegematerial für Terostat 9320-SF spritzbare Nahtabdichtung 6in1.

**TEROSON.**



ART.-NR.	BESTELL-NR.	GEBINDE
555.00.21	1358213	300-ml-Kartusche weiß
555.00.23	1358216	300-ml-Kartusche grau

## Karosseriekleber »EP 5055«

- Klebstoff für strukturelle Verklebungen an Karosserieteilen
- ausgezeichnete Klebkraft
- klebt und dichtet ohne Primer in einem Arbeitsgang
- vorgeheizt noch besser zu verarbeiten
- Aushärtung kann mit IR-Strahler beschleunigt werden
- punktschweißbar

### Typische Anwendungen:

Lösungsmittelfreier Hochleistungs-Klebstoff zum strukturellen Verkleben von Metall (z.B. Karosseriestahl mit und ohne KTL-Beschichtung, verzinkter Stahl, Aluminium) wenn hohe Anforderungen an Crash-Belastungen gestellt werden. Verarbeitung nur mit Pistole PowerLine II oder Electraflow. Einfach mit Universalkartusche und Statikmischer zu verarbeiten. Verarbeitungszeit 60 Minuten.

**TEROSON.**



ART.-NR.	BESTELL-NR.	GEBINDE
555.10.32	1358254	175-ml-Kartusche
551.10.69	780805SATZ	Mischdüse

ARBEITSSCHUTZ

ABDECKEN

LACKIERPISTOLEN

SCHLEIFMITTEL

SCHLEIFMASCHINEN

POLIERSYSTEME

STAUBABSAUGUNG

WERKSTATT-AUSRÜSTUNG

ZUBEHÖR, VERBRAUCHSMATERIAL

CHEMISCHE PRODUKTE

## Interior ColorSpray

- für Kunststoffe und Kunstleder
- abriebfest und elastisch
- schnelltrocknend
- 400 ml



FOLIATEC.com  
BE DIFFERENT.

ART.-NR.	BESTELL-NR.	BEZEICHNUNG
256.23.12	2001	alpinweiß
256.23.20	2002	schwarz-matt
256.23.38	2003	schwarz-glänzend
256.22.54	2006	Haftvermittler (Primer)

## Auspuff-2K-Lackspray Glanz

Einfaches Aufsprühen für ein Profi-Ergebnis!

- ideal für Auspuffendrohr und/oder Blende
- chemikalien-, korrosions- und ölbeständig
- moderne Sportwagenoptik
- hitzebeständig



FOLIATEC.com  
BE DIFFERENT.

ART.-NR.	BESTELL-NR.	FARBE
256.00.56	2125	schwarz

## Kunststoff-Tönungsspray

- transparent
- 150 ml



FOLIATEC.com  
BE DIFFERENT.

ART.-NR.	BESTELL-NR.	FARBE
256.28.09	21010	smoke
256.28.17	21020	rot

## Bremssattellackspray »2K«

- vermittelt einen »Rennsport-Look«
- kein Teileausbau notwendig
- chemikalien-, korrosions-, und ölbeständig
- ausreichend für 4 Bremssättel
- hitzebeständig
- Inhalt 400 ml



FOLIATEC.com  
BE DIFFERENT.

ART.-NR.	BESTELL-NR.	FARBE
256.00.54	2130	rot
256.00.55	2131	schwarz

## Bremssattellack

Verleihen Sie Ihrem Fahrzeug mit dem Bremssattellack eine sportlich-dynamische Optik. Versiegelt und konserviert die Oberfläche dauerhaft. Bremssättel können effektiv in Wagenfarbe oder in Kontrastfarbe lackiert werden. Neben den Bremssätteln können natürlich auch Naben, Felgen oder Trommeln lackiert werden!

- ausreichend für 4 Bremssättel
- chemikalien-, korrosions- und ölbeständig
- einfaches und genaues Auftragen mit dem Pinsel
- kein Teileausbau notwendig

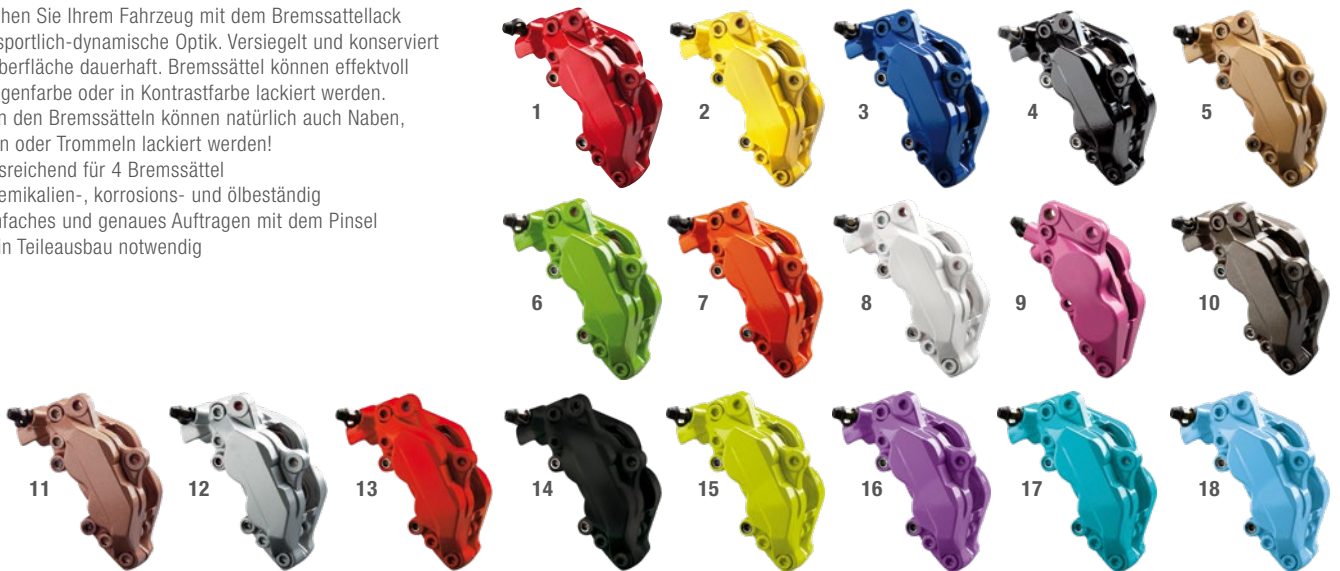

FOLIATEC.com  
BE DIFFERENT.

ART.-NR.	BESTELL-NR.	ABB.	FARBE	ART.-NR.	BESTELL-NR.	ABB.	FARBE
256.48.05	2160	1	rosso-rot	256.48.49	2170	10	carbon-metallic
256.48.13	2161	2	speed-gelb	256.48.07	2171	11	kupfer-metallic
256.48.21	2162	3	RS-blau	256.48.39	2172	12	stratos-silber-metallic
256.48.47	2164	4	schwarz	256.48.40	2175	13	rosso-rot matt
256.48.54	2165	5	gold-metallic	256.48.41	2176	14	schwarz-matt
256.47.97	2166	6	power-grün	256.48.08	2177	15	toxic-green
256.10.82	2167	7	orange	256.48.09	2179	16	deep-violet
256.30.47	2168	8	weiß	256.48.10	2174	17	ocean-turquoise
256.48.48	2169	9	pink-metallic	256.48.11	2178	18	sky-blue

# Sprühfolie

Optisch wie ein Lack, leicht zu entfernen wie eine Folie!  
Die neuartige Sprühfolie ist easy aufzutragen  
und jederzeit problemlos wieder abzulösen.  
Die Sprühfolie kann in vielen Bereichen angewendet  
werden, drinnen wie draußen.

- extrem haltbar
- einfach wieder abziehbar
- ideal für Kfz, Hobby, Haus und Garten
- 2 Dosen à 400 ml je Verpackung – ausreichend für z.B. 4 Felgen!



ART.-NR.	BESTELL-NR.	ABB.	FARBE	ART.-NR.	BESTELL-NR.	ABB.	FARBE
256.48.83	2035	1	schwarz glänzend	256.49.02	2080	11	pink glänzend
256.48.85	2047	2	gold-metallic	256.49.15	2083	12	carbongrau matt
256.48.87	2057	3	orange glänzend	256.49.21	2089	13	bronze metallic
256.48.89	2059	4	rot glänzend	256.49.23	2093	14	hellblau glänzend
256.48.80	2060	5	schwarz matt	256.49.25	2091	15	lila glänzend
256.48.82	2062	6	anthrazit-metallic	256.49.27	2095	16	neon gelb
256.48.98	2063	7	grau glänzend	256.49.29	2097	17	neon grün
256.49.00	2064	8	weiß glänzend	256.49.31	2099	18	neon orange
256.48.94	2052	9	gelb glänzend	256.49.33	2027	19	toxic grün glänzend
256.48.96	2054	10	blau glänzend	256.49.02	2080	20	pink glänzend

ARBEITSSCHUTZ

ABDECKEN

LACKIERPISTOLEN

SCHLEIFMITTEL

SCHLEIFMASCHINEN

POLIERSYSTEME

STAUBABSAUGUNG

WERKSTATT-AUSRÜSTUNG

ZUBEHÖR, VERBRAUCHSMATERIAL

CHEMISCHE PRODUKTE

## Lacksprühdose »Rallye-Lack«

- für Kontrast- und Teillackierungen, wie z.B. Rallyestreifen am Fahrzeug und für viele andere Zwecke
- auch für Felgen und Karosserie einsetzbar
- VPE 6

DUPLI-COLOR

presto

ART.-NR.	BESTELL-NR.	MARKE	FARBE	GEBINDE
574.91.22	385858	Dupli-Color	Klarlack glänzend	400 ml
574.54.76	720352	Dupli-Color	Klarlack matt	400 ml
565.16.82	428962	presto	rallye weiß glänzend	500 ml
565.16.75	385810	presto	rallye schwarz seidenmatt	500 ml
565.16.74	428955	presto	rallye schwarz matt	500 ml
565.16.66	428948	presto	rallye schwarz glänzend	500 ml
574.10.87	652233	Dupli-Color	Car's weiß seidenmatt	400 ml
574.92.05	651953	Dupli-Color	weiß matt	400 ml
574.10.95	693885	Dupli-Color	Car's weiß glänzend	600 ml
574.91.63	385896	Dupli-Color	weiß glänzend	400 ml
574.10.79	652240	Dupli-Color	Car's schwarz seidenmatt	400 ml
574.12.02	693878	Dupli-Color	Car's schwarz matt	600 ml
574.91.48	385872	Dupli-Color	schwarz matt	400 ml
574.11.94	693854	Dupli-Color	Car's schwarz Glanz	600 ml
574.91.30	385865	Dupli-Color	schwarz glänzend	400 ml



## Bremssattelack

DUPLI-COLOR

- zur Steigerung des Sportlooks am Auto



ART.-NR.	BESTELL-NR.	FARBE
574.02.46	889783	racingrot
574.02.53	889776	tuningblau
574.02.61	889790	powergelb
574.02.79	899683	speedsilber
574.02.87	651687	hot orange
574.02.95	661105	dynamic blau

## 1K Teppich-Farbspray

COLORMatic

- anwenderfreundliches Spray für Farbauffrischung und Einfärbung
- hohe Deckkraft und gute Haftung
- anwendbar auf Textil- und Gummiautomatten
- 400 ml



ART.-NR.	BESTELL-NR.	FARBE
574.52.10	369056	schwarz
574.52.11	369063	anthrazit

## Sprühköpfe

- optimal aufeinander abgestimmte Ventil- und Sprühkopftechnik
- für Sprühdosen
- Inhalt 10



COLOR Matic

ART.-NR.	BESTELL-NR.	FARBE	BESCHREIBUNG
574.01.91	379321	rot/schwarz	Breitstrahl
574.01.92	379406	schwarz/gelb	Breitstrahl
574.01.95	379444	weiß/schwarz	Breitstrahl
574.01.93	379413	weiß	Rundstrahl
574.01.94	379420	schwarz/weiß	Rundstrahl
574.01.90	379314	schwarz/rot	variabler Strahl

## Novagrau-Spray

- Glanzgrad: seidenglänzend

COLOR Matic



ART.-NR.	BESTELL-NR.	GEBINDE
574.26.06	856761	400 ml

## Supertherm Farbe

- Spezial-Lackspray zum Lackieren von hitzebeanspruchten Gegenständen
- reißt nicht und blättert nicht ab
- anwendbar auf Metall, Gußeisen und Aluminium

DUPLI-COLOR



ART.-NR.	BESTELL-NR.	FARBE	TEMPERATUR	GEBINDE
574.10.38	339134	blau matt	500 Grad	400 ml
574.08.99	685262	clear matt	500 Grad	400 ml
574.09.07	471544	grau matt	600 Grad	400 ml
574.55.91	348600	rot matt	300 Grad	150 ml
574.09.31	339127	rot matt	300 Grad	400 ml
574.55.83	133770	schwarz matt	800 Grad	150 ml
574.97.91	191794	schwarz matt	800 Grad	400 ml
574.97.92	383762	schwarz glänzend	300 Grad	400 ml
574.09.23	191770	silber matt	800 Grad	400 ml
574.55.75	133763	silber matt	800 Grad	150 ml
574.55.67	133756	weiß matt	500 Grad	150 ml
574.09.15	191756	weiß matt	500 Grad	400 ml

## Linemarker

- spezielle Kennzeichnung von Linien und Abgrenzungen, sowie Sicherheitskennzeichnungen
- 750 ml

COLOR MARK



ART.-NR.	BESTELL-NR.	FARBE
574.00.86	201769	blau
574.00.82	201721	gelb
574.00.87	201776	grau
574.00.85	201752	grün
574.00.84	201745	orange
574.00.83	201738	rot
574.00.88	201783	schwarz
574.00.81	201714	weiß

## Felgensilber

verschönert und schützt Stahl- und Leichtmetallfelgen schnell, sicher und dauerhaft.

DUPLI-COLOR presto



ART.-NR.	BESTELL-NR.	MARKE	INHALT
574.91.89	385919	Dupli-Color	400 ml
565.16.58	428924	presto	500 ml

## 1K Füller

- sehr hohe Füll- und Deckkraft
- sehr gut zum Füllen von leichten Kratzern und kleinen Unebenheiten auf geschliffenen Untergründen
- haftet gut auf Polyesterspachtel, Kunststoff und Metall
- sehr glatter Verlauf, nass in nass überlackierbar, leicht schleifbar
- VPE 6

COLOR Matic



ART.-NR.	BESTELL-NR.	FARBE	GEBINDE
574.03.86	874987	grau	400 ml
574.04.58	385568	weiß	400 ml
574.04.02	856556	beige	400 ml
574.10.40	191831	DS Filler beige	400 ml

## Silikonentferner

ColorMatic Silikonentferner ist unentbehrlich für professionelle Lackiererergebnisse durch sichere Entfernung von Schmutz, Fett, Öl, Silikon, Wachs, Teer, Klebstoffresten etc. Durch die schnelle, einfache und universelle Einsetzbarkeit ist ColorMatic Silikonentferner enorm zeitsparend. Verstärkt das Haftvermögen nachfolgender Lackierungen.

- Inhalt 400 ml
- VPE 6

COLOR Matic



ART.-NR.	BESTELL-NR.
574.23.82	174469

ARBEITSSCHUTZ

ABDECKEN

LACKIERPISTOLEN

SCHLEIFMITTEL

SCHLEIFMASCHINEN

POLIERSYSTEME

STAUBABSAUGUNG

WERKSTATT-AUSRÜSTUNG

ZUBEHÖR, VERBRAUCHSMATERIAL

CHEMISCHE PRODUKTE

## Grundierung

- universell einsetzbar
- beste Haftungs- und Korrosionsschutzeigenschaften auf Stahlblech, verzinktem Stahlblech, Aluminium und eloxierten Aluminiumoberflächen
- schnelle Trocknung, guter Verlauf
- gute Isolierwirkung gegen Feuchtigkeit
- Nass-in-Nass-Verarbeitung möglich
- VPE 6



ART.-NR.	BESTELL-NR.	MARKE	FARBE	GEBINDE
565.16.92	218217	presto	rot	500 ml
565.12.03	428917	presto	grau	500 ml
565.16.91	218200	presto	weiß	500 ml
574.92.13	740220	Dupli-Color, Car's	rot	400 ml
574.91.55	385889	Dupli-Color, Car's	grau	400 ml
574.12.10	693847	Dupli-Color, Car's	grau	600 ml
569.45.26	537356	Dupli-Color	grau	400 ml
569.45.34	537363	Dupli-Color	rot	400 ml
574.23.58	190278	Dupli-Color, Grundierung für Alu		400 ml
574.10.41	652059	Dupli-Color DS-Grundierung		400 ml
574.23.74	174414	Colormatic Epoxy Grundierung	grau	400 ml

## 1K Spritzspachtel

- verfügt über eine extrem hohe Füllkraft und Standfestigkeit
- ideal zum Ausgleichen von größeren Unebenheiten auf geschliffenen Untergründen
- sehr gute Haftung auf Polyesterspachtel, Kunststoff und Metall
- Farbe beige
- Inhalt 400 ml
- VPE 6



ART.-NR.	BESTELL-NR.
574.05.01	856570

## 1K Dickschichtfüller

bestmögliche Fülleigenschaften und hohe Deckkraft – bereits mit einem Spritzgang können hohe Schichtdicken erreicht werden, sehr gute Haftung auf Stahl, Aluminium, Polyesterspachtel und auf vielen Kunststoffen

- Inhalt 400 ml
- VPE 6



ART.-NR.	BESTELL-NR.	FARBE
574.04.59	375354	hellgrau
574.04.60	339448	mittelgrau
574.04.61	385575	schwarz

## 2K Epoxy-Grundierfüller

- beste Haftungs- und Korrosionsschutz-Eigenschaften
- für Aluminium, Stahlblech, verzinkten Stahl und GFK
- hervorragender Verlauf erlaubt Nass-in-Nass-Anwendung
- überlackierbar mit ColorMatic Wasser- und Lösemittelbasislack sowie 1K und 2K Decklacken
- isocyanat-frei
- Inhalt 200 ml
- VPE 6



ART.-NR.	BESTELL-NR.
574.58.03	231667

## Kunststoff-Haftvermittler

- wird direkt als Grundierung aufgetragen
- haftet sehr gut auf allen Kfz-Kunststoffteilen im Innen- und Außenbereich
- kann bereits nach ca. 10 Min. bei Lufttrocknung überlackiert werden
- farblos
- Inhalt 400 ml
- VPE 6



ART.-NR.	BESTELL-NR.
574.04.51	856563

## 1K Füllprimer

Je nach Schichtstärke variabel einsetzbar als Primer oder Füller auf Stahlblech, verzinktem Stahlblech und Aluminium. Verfügt über hervorragende Haftung, Korrosionsschutz und Füllkraft. Überlackierbar mit Wasser- und Lösemittelbasislack sowie 1K und 2K Decklacken. Schnelle Trocknung, schweißbar. Ideal für Spot-Repair.

- Inhalt 400 ml
- VPE 6



ART.-NR.	BESTELL-NR.	BEZEICHNUNG	FARBE
574.03.60	856532	HG 1	weiß
574.04.10	882425	HG 2	lichtgrau
574.03.52	856525	HG 3	grau
574.10.46	644719	HG 4	mittelgrau
574.04.28	882432	HG 5	basaltgrau
574.04.36	882449	HG 6	dunkelgrau
574.09.64	549663	HG 7	schwarz
574.03.78	856549	HG 8	rot

## 2K Grundierfüller

- universell auf allen metallischen Untergründen wie Stahlblech, verzinktem Stahlblech und Aluminium einsetzbar
- hervorragende Haftung und Korrosionsschutz
- sehr schnelle Trocknung, sehr gute Schleifbarkeit nass und trocken
- chemikalien- und lösemittelbeständig
- überlackierbar mit ColorMatic Wasser- und Lösemittelbasislacken sowie 1K und 2K Decklacken
- Topfzeit 24 h (20°C)
- Farbe grau
- VPE 6

ART.-NR.	BESTELL-NR.	BESCHREIBUNG	GEBINDE
574.10.53	195327	Grundierfüller	200 ml
574.10.61	195334	Grundierfüller	500 ml
574.58.00	383618	Epoxy-Grundierfüller	200 ml



## Strukturspray

- ermöglicht die Strukturnachbildung auf beschädigten Kunststoffen und Kunststoffteilen
- geeignet für Außenspiegel, Tunig-Teile, Stoßfänger, Kofferraum- und Türverkleidungen
- überlackierbar mit ColorMatic Wasser- und Lösemittelbasislacken sowie 1K und 2K Decklacken
- Inhalt 400 ml
- VPE 6

ART.-NR.	BESTELL-NR.	FARBE
574.11.29	174452	transparent
574.11.45	190339	schwarz



## 2K Klarlack

- extrem kratzfester 2K Acryl-Klarlack mit höchster Beständigkeit gegen Benzin, UV-Strahlung und Witterungseinflüsse
- sehr guter Verlauf, schnelle Trocknung
- bestens geeignet für Spot Repair
- zur Überlackierung von Lösemittel- und Wasserbasislacken geeignet
- leichte Polierbarkeit
- Topfzeit 24 h (20°C)
- VPE 6



ART.-NR.	BESTELL-NR.	GLANZGRAD	GEBINDE
574.25.64	187216	glänzend	200 ml
574.91.22	385858	glänzend	400 ml
574.25.72	190469	glänzend	500 ml
574.58.04	231650	seidenglänzend	200 ml
574.58.70	375330	matt	200 ml



## 1K Klarlack

- UV-beständiger, schnell trocknender Klarlack
- universell auf allen gängigen Basislacken
- sehr guter Verlauf
- leichte Polierbarkeit
- sehr gut für Spot Repair
- Inhalt 400 ml
- VPE 6



ART.-NR.	BESTELL-NR.	BESCHREIBUNG	GEBINDE
565.16.90	428979	presto, glänzend	500 ml
578.50.68	598388	Dupli-Color	12 ml Stift
569.45.59	535307	Dupli-Color	400 ml
574.54.76	720352	Dupli-Color, Car's Klarlack matt	400 ml
574.12.36	693830	Dupli-Color, Car's Klarlack	600 ml
574.06.00	756849	ColorMatic, glänzend	400 ml



## Beispritzlack

- Einsetzbar zur Beilackierung von 1K und 2K Klarlacken sowie 1K und 2K Decklacken. Durch seine spezielle Rezeptur werden Randzonen angelöst, dadurch entsteht ein sehr feiner Verlauf des Lackes in der Übergangszone und deutlich geringerer Polieraufwand ohne Abrisskante.
- Inhalt 400 ml
  - VPE 6



ART.-NR.	BESTELL-NR.
574.25.80	114229

## Oberflächenkontrollspray »Quick Check«

- zur Erkennung kleinster Dellen und Unebenheiten
- Glanz in Sekundenschnelle
- zur Erzeugung farbechter Spritzmusterbleche
- verdunstet rückstandsfrei
- Inhalt 400 ml
- VPE 6



ART.-NR.	BESTELL-NR.
574.58.71	492501

## Kunststoffspray



- ermöglicht durch den hervorragenden Verlauf die professionelle Breitstrahlzerstäubung und die hohe Ergiebigkeit eine schnelle und einfache Lackierung auch auf größeren Flächen
- die Pigmentierung ist speziell auf leichtes Beilackieren und Farbtonanpassung eingestellt
- spezifische Additive sorgen für gute Haftung direkt auf den Kunststoffuntergründen schnelle Trocknung
- Inhalt 400 ml
- VPE 6



ART.-NR.	BESTELL-NR.	FARBE
574.06.67	856617	grau
574.22.91	115073	mittelgrau
574.23.09	115080	dunkelgrau
574.03.11	882418	anthrazit
574.23.17	115097	dunkelanthrazit
574.06.59	856600	schwarz

## Scheinwerfer-Aufbereitungsset



- Komplettsatz für die Beseitigung von Vergilbungen und dunklen Schattierungen
- matte Kunststoffscheinwerfer werden wieder klar
- lässt Ihre Scheinwerfer wieder glänzen
- die kostengünstige Alternative zum Austausch

### Inhalt:

- 1 x ColorMatic 2K Hi-Speed Klarlack hochglänzend 200 ml
- 1 x ColorMatic Kunststoffhaftvermittler 150 ml
- 1 x ColorMatic Kunststoffreiniger 400 ml
- 1 x Schwamm
- 1 x Paar Einmalhandschuhe
- 1 x Spraymaster Sprühhilfe für gleichmäßiges Sprühen
- 2 Bogen Nassschleifpapier P800
- 2 Bogen Nassschleifpapier P2000
- 1 x Anleitungs-CD
- 1 x Bedienungsanleitung



ART.-NR.	BESTELL-NR.	MARKE
574.52.01	365171	presto
574.52.00	359248	ColorMatic

## Crackle Effektspray



Crackle Effect ist ein zweischichtiges Effektlackspray. Es bewirkt auf verschiedenen Acryl- oder Nitro-Kombi-Untergründen ein Aussehen, als ob die Lackoberfläche aufgerissen wäre, ähnlich wie Leder. Funktioniert nicht bei Acryllacken auf Wasserbasis. Dieses kann daher sehr wirkungsvoll für einen trendigen Look eingesetzt werden. Wichtig ist die vorherige Lackierung mit einem Basislack.

- Inhalt 400 ml
- VPE 6



ART.-NR.	BESTELL-NR.	FARBE
574.38.04	466434	schwarz
574.38.05	466441	weiß
574.38.07	466465	RAL 2004, reinorange
574.38.06	466458	RAL 6018, gelbgrün

## Silikonentferner



ColorMatic Silikonentferner ist unentbehrlich für professionelle Lackiererergebnisse durch sichere Entfernung von Schmutz, Fett, Öl, Silikon, Wachs, Teer, Klebstoffresten etc. Durch die schnelle, einfache und universelle Einsetzbarkeit ist ColorMatic Silikonentferner enorm zeitsparend. Verstärkt das Haftvermögen nachfolgender Lackierungen.

- Inhalt 400 ml
- VPE 6



ART.-NR.	BESTELL-NR.	MARKE	GEBINDE
565.01.55	458668	presto	500 ml
574.23.82	174469	Dupli-Color	400 ml



## Aufkleberentferner

- entfernt einfach und schnell Aufkleber und Klebstoffreste
- anwendbar auf Metall, Glas, Holz, Stein und verschiedene Kunststoffarten
- Inhalt 500 ml



ART.-NR.	BESTELL-NR.
565.21.25	365638

## Kupferspray

- Fett mit hohem Kupfergehalt
- hitzebeständig (Temperaturbereich von -30 Grad bis +1.100 Grad)
- gute Haftung
- beständig gegen Wasser, Salz, schwache Säuren und Laugen
- Inhalt 400 ml



ART.-NR.	BESTELL-NR.
565.00.65	306383

## Steinschlagschutz

Idealer Steinschlag- und Korrosionsschutz für die Unterseite des Autos. Formt eine zähe, elastische Schutzschicht gegen Steinschlag.

- überlackierbar
- Inhalt 500 ml



ART.-NR.	BESTELL-NR.
565.02.96	306024

## Rostumwandler

- organisch und wasserhaltig
- stoppt und neutralisiert den Korrosionsprozess



ART.-NR.	BESTELL-NR.	BESCHREIBUNG	GEBINDE
565.21.85	603079	Rostumwandler	100 ml
565.04.37	603086	Rostumwandler	250 ml
574.02.97	232992	Rostumwandlerspray	150 ml
574.02.98	289989	Rostumwandlerspray	400 ml

## Reifenglanz

- mühevollere Reinigung und Pflege von Autoreifen
- einfach aufsprühen und einwirken lassen
- bildet wasser- und schmutzabweisende Versiegelung



ART.-NR.	BESTELL-NR.	BESCHREIBUNG	GEBINDE
565.01.15	157189	Reifenglanzschaum	500 ml
565.25.24	383458	Reifenglanzspray	600 ml

## Zinkspray

Der hohe Anteil seiner Zinkpigmente verleiht dauerhaft schützende Wirkung an Schweißnähten und Oberflächen, die Korrosion ausgesetzt sind



ART.-NR.	BESTELL-NR.	MARKE	GEBINDE
565.00.43	308035	presto	400 ml
574.03.37	191435	Dupli-Color	400 ml

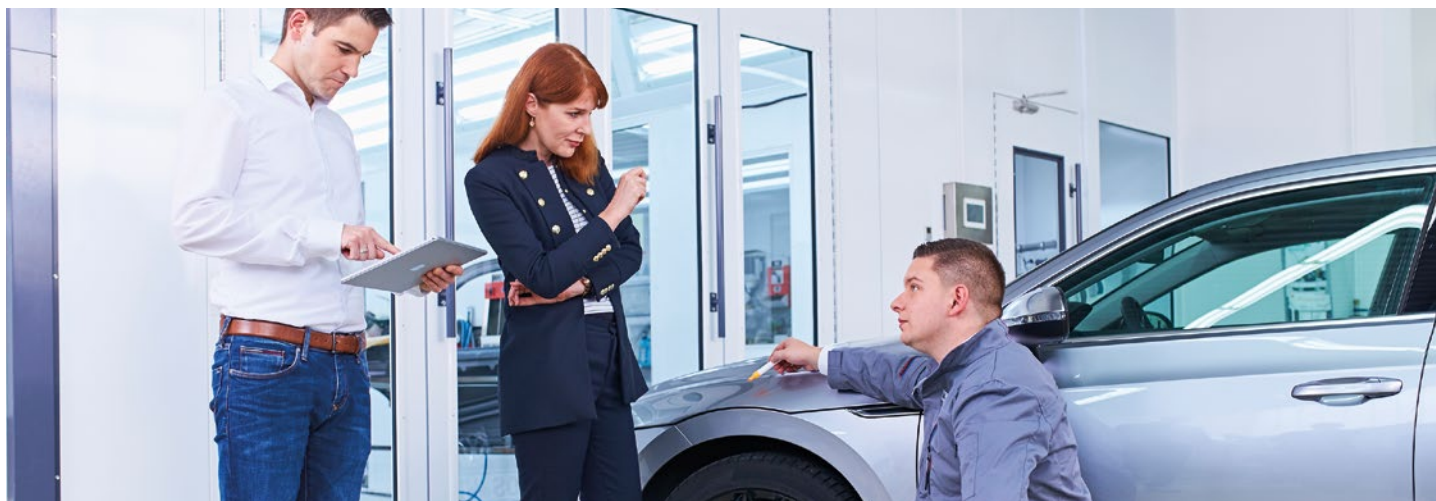

# STANDORTE

Bitte beachten Sie, dass sich die Kontaktdaten unserer Verkaufshäuser im Laufe des Jahres ändern können. Eine stets aktuelle Übersicht finden Sie auf [www.wm.de/de/unternehmen/standorte](http://www.wm.de/de/unternehmen/standorte).

**52070 AACHEN**  
Lukasstraße 15  
Tel. 02 41 / 515 45-0  
Fax 02 41 / 515 45-31155  
aachen@wm.de

**73431 AALEN**  
Robert-Bosch-Straße 79  
Tel. Pkw 073 61 / 46 91-28477  
Tel. Nkw 073 61 / 46 91-28488  
Fax 073 61 / 452 68  
aalen@wm.de

**72458 ALBSTADT**  
Riedstraße 21  
Tel. 07 43 1 / 93 51-0  
Fax 07 43 1 / 93 51-29  
albstadt@wm.de

**92224 AMBERG**  
Dieselstraße 3  
Tel. Pkw 096 21 / 76 75-26901  
Tel. Nkw 096 21 / 76 75-26902  
Fax 096 21 / 76 75-26940  
amberg@wm.de

**091522 ANSBACH**  
Jägerndorfer Straße 25  
Tel. Pkw 09 81 / 4 88 38-26950  
Fax Pkw 09 81 / 4 88 38-26968  
Tel. Nkw 09 81 / 4 88 38-26951  
Fax Nkw 09 81 / 4 88 38-26966  
ansbach@wm.de

**86165 AUGSBURG**  
Südtiroler Straße 24  
Tel. 08 21 / 4 48 41-13100  
Fax 08 21 / 4 48 41-13130  
augsburg@wm.de

**26603 AURICH**  
Raiffeisenstraße 5  
Tel. 0 49 41 / 17 01-38950  
Fax 0 49 41 / 17 01-38910  
aurich@wm.de

**55543 BAD KREUZNACH**  
Ludwig-Kientzler-Straße 1  
Tel. Pkw 06 71 / 8 34 10-70088  
Tel. Nkw 06 71 / 8 34 10-70099  
Fax 06 71 / 8 34 10-70077  
bad-kreuznach@wm.de

**96052 BAMBERG**  
Laubanger 1 a  
Tel. Pkw 09 51 / 9 72 32-26777  
Tel. Nkw 09 51 / 9 72 32-26788  
Fax 09 51 / 9 72 32-26750  
bamberg@wm.de

**39179 MAGDEBURG-BARLEBEN**  
An der Sülze 2  
Tel. Pkw 03 92 03 / 66 70-150  
Tel. Nkw 03 92 03 / 66 70-170  
Fax Pkw 03 92 03 / 66 70-130  
Fax Nkw 03 92 03 / 66 70-179  
barleben@wm.de

**02625 BAUTZEN**  
Malschitzer Straße 5  
Tel. 0 35 91 / 27 24-22782  
Fax 0 35 91 / 27 24-22402  
bautzen@wm.de

**95448 BAYREUTH**  
Chr.-Ritter-v.-Langheinrich-Straße 10d  
Tel. Pkw 09 21 / 7 92 04-27080  
Tel. Nkw 08 00 / 3 60 07 77  
Fax 09 21 / 7 92 04-270 11  
bayreuth@wm.de

**51469 BERGISCH GLADBACH**  
Gustav-Stresemann-Straße 2  
Tel. 0 22 02 / 95 98-0  
Fax 0 22 02 / 95 98-50  
bergischgladbach@wm.de

**13156 BERLIN-PANKOW**  
Buchholzer Straße 44 – 45  
Tel. 0 30 / 47 47 95-0  
Fax 0 30 / 47 47 95-30  
berlin@wm.de

**12681 BERLIN-MARZAHN**  
Rhinstraße 58  
Tel. 0 30 / 33 09 90-228 50  
Fax 0 30 / 33 09 90-228 55  
berlin-marzahn@wm.de

**12099 BERLIN-TEMPELHOF**  
Gottlieb-Dunkel-Straße 20 – 21  
Tel. 0 30 / 43 65 6-221 11  
Fax 0 30 / 43 65 6-221 72  
berlin-tempelhof@wm.de

**06406 BERNBURG**  
Carl-Wessel-Straße 8  
Tel. 03 47 1 / 30 16-44  
Fax 03 47 1 / 30 16-40  
bernburg@wm.de

**57518 BETZDORF**  
Wilhelmsstraße 120  
Tel. 02 74 1 / 93 75-0  
Fax 02 74 1 / 93 75-270  
betzdorf@wm.de

**33719 BIELEFELD**  
Am Niedermeyers Feld 10  
Tel. 05 21 / 1 43 92-38600  
Fax 05 21 / 1 43 92-38630  
bielefeld@wm.de

**44805 BOCHUM**  
Am Hellweg 9  
Tel. 02 34 / 77 925-32500  
Fax 02 34 / 6 88 38 50  
bochum@wm.de

**53121 BONN**  
Saime-Genc-Ring 11  
Tel. 02 28 / 9 88 57-150  
Tel. 0 33 81 / 34 94-0  
bonn@wm.de

**14772 BRANDENBURG**  
Friedrichshafener Straße 26  
Tel. 0 33 81 / 34 94-0  
Fax 0 33 81 / 34 94-14  
brandenburg@wm.de

**27721 BREMEN-RITTERHUEDE**  
Max-Planck-Straße 7 – 9  
Tel. 04 21 / 6 59 30-39400  
Fax 04 21 / 6 59 30-39430  
bremen@wm.de

**59929 BRILON**  
Hintern Gallberg 10  
Tel. 0 29 61 / 97 31-0  
Fax 0 29 61 / 97 31-155  
brilon@wm.de

**91088 BUNENREUTH**  
Bruckwiesen 14  
Tel. Pkw 09 131 / 120 41-27100  
Tel. Nkw 09 131 / 120 41-27101  
Fax 09 131 / 120 41-27105  
bunenreuth@wm.de

**21244 BUCHHOLZ**  
Hanomagstraße 31  
Tel. 0 41 86 / 89 14-21910  
Fax 0 41 86 / 89 14-21946  
buchholz@wm.de

**71032 BÖBLINGEN**  
Rudolf-Diesel-Straße 10  
Tel. Pkw 07 031 / 7 93 74-350  
Tel. Nkw 07 031 / 7 93 74-370  
Fax 07 031 / 7 93 74-330  
boeblingen@wm.de

**32257 BÜNDE**  
Borriesstraße 130  
Tel. 0 52 23 / 82 02 39-150  
Fax 0 52 23 / 82 02 39-130  
buende@wm.de

**09120 CHEMNITZ**  
Annaberger Straße 101  
Tel. 03 71 / 5 39 45-232 50  
Fax 03 71 / 5 39 45-232 23  
chemnitz@wm.de

**74564 CRAILSHEIM**  
Haller Straße 197  
Tel. 07 95 1 / 60 96-0  
Fax 07 95 1 / 60 96-15  
crailsheim@wm.de

**64293 DARMSTADT**  
Daimierweg 7  
Tel. Pkw 06 51 / 177 49-150  
Tel. Nkw 06 51 / 177 49-170  
Fax 06 51 / 177 49-130  
darmstadt@wm.de

**72280 DORNSTETTEN**  
Robert-Bosch-Straße 21  
Tel. 07 44 3 / 96 42-0  
Fax 07 44 3 / 96 42-100  
dornstetten@wm.de

**44369 DORTMUND**  
Rohwedderstraße 14  
Tel. 02 31 / 396 25-1 34 50  
Fax 02 31 / 396 25-1 34 30  
dortmund@wm.de

**01257 DRESDEN**  
Am Galgenberg 36  
Tel. 03 51 / 2 89 12-23300  
Fax 03 51 / 2 89 12-23323  
dresden@wm.de

**01097 DRESDEN**  
Petrikirchstraße 3  
Tel. 03 51 / 8 29 99-22780  
Fax 03 51 / 8 29 99-22654  
dresden2@wm.de

**47167 DUISBURG**  
Boschstraße 12 – 14  
Tel. 02 03 / 3 93 55 13-700  
Fax 02 03 / 3 93 55 13-730  
duisburg@wm.de

**96487 DÖRFLES-ESBACH / COBURG**  
Rosenauer Straße 24  
Tel. Pkw 09 56 1 / 55 21-27422  
Tel. Nkw 08 00 / 3 60 07 77  
Fax 09 56 1 / 6 22 74  
coburg@wm.de

**40599 DÜSSELDORF**  
Reisholzer Bahnstraße 35  
Tel. 02 11 / 160 97-150  
Fax 02 11 / 160 97-100  
duesseldorf@wm.de

**45141 ESSEN**  
Berthold-Beitz-Boulevard 316  
Tel. 02 01 / 8 20 84 38-050  
Fax 02 01 / 8 20 84 38-030  
essen@wm.de

**99098 ERFURT**  
An der Bübleber Grenze 7  
Tel. 03 61 / 4 22 98-22066  
Fax 03 61 / 4 22 98-22079  
erfurt@wm.de

**85622 FELDKIRCHEN**  
Philipp-Hauck-Straße 3  
Tel. Pkw 08 9 / 42 74 15-35090  
Tel. Nkw 08 9 / 42 74 15-35070  
Fax 08 9 / 42 74 15-10  
feldkirchen@wm.de

**70736 FELLBACH**  
Otto-Hahn-Straße 10  
Tel. Pkw 07 11 / 57 63-28000  
Fax Pkw 07 11 / 57 63-28311  
Tel. Nkw 07 11 / 57 63-280311  
Fax Nkw 07 11 / 57 63-28310  
fellbach@wm.de

**70794 FILDERSSTADT**  
Rita-Maiburg Str. 29  
Tel. 07 11 / 13 49 63-82 50  
Fax 07 11 / 13 49 63-82 350  
fildersstadt@wm.de

**24983 FLENSBURG-HANDEWITT**  
Skandinavien-Bogen 7  
Tel. 0 46 08 / 97 31-150  
Fax 0 46 08 / 97 31-100  
handewitt@wm.de

**60433 FRANKFURT/MAIN**  
August-Schanz-Straße 48  
Tel. 0 69 / 95 43 15-24050  
Fax 0 69 / 95 43 15-24030  
frankfurt@wm.de

**65933 FRANKFURT/MAIN**  
Eichenstraße 76  
Tel. Pkw 0 69 / 390 08 24-200  
Tel. Nkw 0 69 / 390 08 24-180  
Fax 0 69 / 390 08 24-100  
frankfurt2@wm.de

**50226 FRECHEN**  
Europaallee 125  
Tel. 02 23 4 / 40 55-31377  
Tel. 02 23 4 / 40 55-31351  
frechen@wm.de

**71691 FREIBERG A. N.**  
Planckstraße 8  
Tel. 0 71 41 / 64 82-0  
Fax 0 71 41 / 64 82-100  
freiberg@wm.de

**79111 FREIBURG IM BREISGAU**  
Planckstraße 8  
Tel. 07 61 / 5 14 51-29010  
freiburg@wm.de

**61169 FRIEDBERG**  
Pfungstweide 4  
Tel. 0 60 31 / 68 55-0  
Fax 0 60 31 / 68 55-55  
friedberg@wm.de

**88046 FRIEDRICHSHAFEN**  
Lindauer Straße 120  
Tel. 07 54 1 / 28 97-0  
Fax 07 54 1 / 28 97-15  
friedrichshafen@wm.de

**36043 FULDA**  
Christian-Struth-Straße 5  
Tel. Pkw 06 61 / 94 68-25177  
Tel. Nkw 06 61 / 94 68-25188  
Fax 06 61 / 94 68-25130  
fulda@wm.de

**90763 FÜRTH**  
Benno-Strauß-Straße 57  
Tel. 09 11 / 7 80 56-0  
Fax 09 11 / 7 80 56-100  
fuerth@wm.de

**30827 GARBSEN**  
Im Bahhbrink 2  
Tel. 05 13 1 / 46 78-31420  
Fax 05 13 1 / 46 78-31430  
garbsen@wm.de

**85748 GARCHING B. MÜNCHEN**  
Robert-Bosch-Straße 1  
Tel. 089 / 36 03 86-34000  
Fax 089 / 36 03 86-34030  
garching@wm.de

**45888 GELSENKIRCHEN**  
Pommernstr. 19  
Eröffnung im Dezember 2021

**35394 GIESSEN**  
An der Automeile 4  
Tel. Pkw 06 41 / 9 40 18-24577  
Tel. Nkw 06 41 / 9 40 18-24588  
Fax 06 41 / 9 40 18-24538  
giesсен@wm.de

**38644 GOSLAR**  
Alte Heerstraße 19  
Tel. Pkw 05 32 1 / 68 33-150  
Tel. Nkw 05 32 1 / 68 33-170  
Fax 05 32 1 / 68 33-112  
goslar@wm.de

**73037 GÖPPINGEN**  
Heilbronner Straße 10  
Tel. Pkw 07 16 1 / 61 04-29100  
Tel. Nkw 07 16 1 / 61 04-29101  
Fax 07 16 1 / 61 04-29120  
goeppingen@wm.de

**37081 GÖTTINGEN**  
Anna-Vandenhoeck-Ring 21  
Tel. 05 51 / 50 63-3  
Fax 05 51 / 50 63-433  
goettingen@wm.de

**48599 GRONAU**  
An der Elbsseite 189  
Tel. 02 56 2 / 70 05-39350  
Fax 02 56 2 / 70 05-39330  
gronau@wm.de

**33334 GÜTERSLOH**  
Verler Straße 310 – 312  
Tel. 05 24 1 / 99 84-0  
Fax 05 24 1 / 99 84-150  
guetersloh@wm.de

**06116 HALLE (SAALE)**  
Rosenfelder Straße 7 – 9  
Tel. 03 45 / 6 81 50-120  
Fax 03 45 / 6 81 50-100  
halle@wm.de

**21465 HAMBURG-REINBEK**  
Röntgenstraße 7  
Tel. Pkw 0 40 / 72 77 95-20650  
Tel. Nkw 0 40 / 72 77 95-20670  
Fax 0 40 / 72 77 95-59  
reinbek@wm.de

**59075 HAMM**  
Hüserstraße 13  
Tel. 0 23 81 / 9 70 71-150  
Fax 08 00 / 1 87 55 77  
hamm@wm.de

**63452 HANAU**  
Ruhstraße 9 a  
Tel. 06 81 81 / 56 90-24400  
Fax 06 81 81 / 56 90-24430  
hanau@wm.de

**31135 HILDESHEIM**  
Max-Planck-Straße 12  
Tel. 05 1 21 / 99 99-0  
Fax 05 1 21 / 99 99-100  
hildesheim@wm.de

**95030 HOF**  
Fuhrmannstraße 23  
Tel. Pkw 0 92 81 / 78 75-27677  
Tel. Nkw 08 00 / 360 07 77  
Fax 0 92 81 / 78 75-27625  
hof@wm.de

**49477 IBBENBÜREN**  
Gildestraße 57  
Tel. 05 45 1 / 930-0  
Fax 05 45 1 / 930-158  
ibbenbueren@wm.de

**85055 INGOLSTADT**  
Marie-Curie-Straße 24 a  
Tel. Pkw 08 41 / 9 93 37-35144  
Tel. Nkw 08 41 / 9 93 37-35122  
Fax 08 41 / 9 93 37-35139  
ingolstadt@wm.de

**25524 ITZEHOE**  
Marie-Curie-Ring 3  
Tel. Pkw 0 48 21 / 43 91-20 15 3  
Tel. Nkw 0 48 21 / 43 91-20 95 3  
Fax 0 48 21 / 43 91-20 95 5  
itzehoe@wm.de

**67663 KAISERSLAUTERN**  
Opelkreisel 28  
Tel. 06 31 / 4 14 19-23 85 0  
Fax 06 31 / 4 14 19-23 83 0  
kaiserslautern@wm.de

**76187 KARLSRUHE**  
G.-Braun-Straße 1 a  
Tel. Pkw 07 21 / 9 72 16-29700  
Tel. Nkw 07 21 / 9 72 16-29730  
Fax 07 21 / 9 72 16-29740  
karlsruhe1@wm.de

**34123 KASSEL**  
Miramstraße 68  
Tel. 05 61 / 57 04 25 24-0  
Fax 05 61 / 57 04 25 24-8  
kassel@wm.de

**87437 KEMPTEN**  
Heisinger Straße 19  
Tel. Pkw 08 31 / 5 74 31-35277  
Tel. Nkw 08 31 / 5 74 31-35288  
Fax 08 31 / 5 74 31-35210  
kempten@wm.de

**24109 MELSDORF (KIEL)**  
Otto-Flath-Straße 1  
Tel. 0 43 40 / 49 85-20700  
Fax 0 43 40 / 49 85-20788  
kiel@wm.de

**83059 KOLBERMOOR**  
Fraunhoferstraße 8  
Tel. Pkw 08 031 / 29 29-35311  
Fax Pkw 08 031 / 29 29-35310  
Tel. Nkw 08 031 / 29 29-35329  
Fax Nkw 08 031 / 29 29-35326  
kolbermoor@wm.de

**70825 KORNTAL-MÜNCHINGEN**  
Lingwiesenstraße 8  
Tel. Pkw 07 150 / 38 96-28600  
Tel. Nkw 07 150 / 38 96-28601  
Fax 07 150 / 38 96-28628  
korntal-muenchingen@wm.de

**47809 KREFELD**  
Bischofsstraße 98  
Tel. 0 21 51 / 53 52-150  
Fax 0 21 51 / 53 52-100  
krefeld@wm.de

**51063 KÖLN-MÜLHEIM**  
Schanzenstraße 17  
Tel. 02 21 / 1 26 13-31222  
Fax 02 21 / 1 26 13-31211  
koeln-muelheim@wm.de

**76829 LANDAU / PFALZ**  
Johannes-Kopp-Straße 8  
Tel. Pkw 06 341 / 95 58-29200  
Tel. Nkw 06 341 / 95 58-29201  
Fax 06 341 / 95 58-29218  
landau@wm.de

**84030 LANDSHUT**  
Straubinger Straße 7  
Tel. 08 71 / 9 66 20-0  
Fax 08 71 / 9 66 20-100  
landshut@wm.de

**04249 LEIPZIG**  
Raiffeisenstraße 42  
Tel. 03 41 / 4 26 25-20500  
Fax 03 41 / 4 26 25-23010  
leipzig@wm.de

**04129 LEIPZIG**  
Maximilianallee 23  
Tel. Pkw 03 41 / 91 92 023-150  
Tel. Nkw 03 41 / 91 92 023-170  
Tel. WA 03 41 / 91 92 023-160  
Fax 03 41 / 91 92 023-144  
leipzig2@wm.de

**65553 LIMBURG AN DER LAHN**  
Auf der Heide 5  
Tel. Pkw 06 43 1 / 21 97-25379  
Tel. Nkw 06 43 1 / 21 97-25380  
Fax 06 43 1 / 21 97-25325  
limburg@wm.de

**49809 LINGEN**  
Josefstraße 31  
Tel. 05 91 / 71 04-0  
Fax 05 91 / 71 04-35  
lingen@wm.de

**27612 LOXSTEDT**  
Zur Siedewurt 9  
Tel. 04 71 / 9 02 07-25050  
Fax 04 71 / 9 02 07-25030  
loxstedt@wm.de

**23560 LÜBECK**  
Estlandring 1 – 3  
Tel. Pkw 04 51 / 61 16 07-150  
Tel. Nkw 04 51 / 61 16 07-170  
Fax 04 51 / 61 16 07-161  
luebeck@wm.de

**55120 MAINZ**  
Hauptstraße 18  
Tel. Pkw 06 131 / 328 98-25439  
Tel. Nkw 06 131 / 328 98-25438  
Fax 06 131 / 37 12 78  
mainz2@wm.de

**55130 MAINZ**  
Heiligkreuzweg 132  
Tel. 06 131 / 57 07-0  
Fax 06 131 / 57 07-100  
mainz@wm.de

**68199 MANNHEIM**  
Morchfeldstraße 55  
Tel. Pkw 06 21 / 8 60 02-30022  
Fax Pkw 06 21 / 8 60 02-30092  
Tel. Nkw 06 21 / 8 60 02-30044  
Fax Nkw 06 21 / 8 60 02-30088  
mannheim1@wm.de

**35039 MARBURG**  
Alte Kasseler Straße 53  
Tel. 06 42 1 / 6 10 02-255 88  
Fax 06 42 1 / 6 32 53  
marburg@wm.de

**87700 MEMMINGEN**  
Brahmsstraße 6  
Tel. Pkw 08 331 / 92 07-35477  
Tel. Nkw 08 331 / 92 07-35488  
Fax 08 331 / 92 07-35410  
memmingen@wm.de

**41066 MÖNCHEGLADBACH**  
Krefelder Straße 725 – 727  
Tel. 02 61 / 66 98-0  
Fax 02 61 / 66 98-22  
moenchengladbach@wm.de

**41189 MÖNCHEGLADBACH**  
Adolf-Kempken-Weg 127  
Tel. 02 61 66 / 99 00-32850  
Fax 02 61 66 / 99 00-32870  
moenchengladbach2@wm.de

**75417 MÜHLACKER**  
In den Waldäckern 8/2  
Tel. 07 40 1 / 8 15 12-0  
Fax 07 40 1 / 8 15 12-50  
muehlacker@wm.de

**45473 MÜLHEIM A.D.R.**  
Friedrich-Ebert-Straße 210  
Tel. 02 08 / 4 84 87-0  
Fax 02 08 / 4 84 87-20  
muehlheim@wm.de

**84453 MÜHLDORF A. INN**  
Edisonstraße 10  
Tel. Pkw 08 631 / 984-34944  
Tel. Nkw 08 631 / 984-34955  
Fax 08 631 / 984-25  
muehldorf@wm.de

**56218 MÜLHEIM-KÄRLICH**  
Carl-Benz-Straße 2  
Tel. 02 630 / 96 23-31278  
Tel. Pkw 02 630 / 96 23-31277  
Tel. Nkw 02 630 / 96 23-31288  
Tel. WA 02 630 / 96 23-31260  
Tel. Lack 02 630 / 96 23-31280  
Fax 02 630 /

**17034 NEUBRANDENBURG**

Ihlenfelder Straße 125  
Tel. 03 95 / 4 52 87-0  
Fax 03 95 / 4 52 87-70  
neubrandenburg@wm.de

**17498 NEUENKIRCHEN**

Marktflecken 8  
Tel. 0 38 34 / 53 50-22304  
Fax 0 38 34 / 53 50-21777  
neuenkirchen@wm.de

**91413 NEUSTADT / AISCH**

Rudolf-Diesel-Straße 1  
Tel. Pkw 0 91 61 / 88 47-0  
Tel. Nkw 0 91 61 / 88 47-0  
Fax 0 91 61 / 88 47-27155  
neustadt@wm.de

**89231 NEU-ULM**

Otto-Renner-Straße 14  
Tel. Pkw 0 7 31 / 7 29 62-35588  
Fax Pkw 0 7 31 / 7 29 62-35520  
Tel. Nkw 0 7 31 / 7 29 62-35577  
Fax Nkw 0 7 31 / 7 29 62-35540  
neu-ulm@wm.de

**31582 NIENBURG**

Domänenweg 11  
Tel. 0 50 21 / 60 12-23650  
Fax 0 50 21 / 60 12-23630  
nienburg@wm.de

**22848 NORDERSTEDT**

Bornbarch 14  
Tel. 0 40 / 52 56 08-150  
Fax 0 40 / 52 56 08-159  
norderstedt@wm.de

**99734 NORDHAUSEN**

Im Krug 41  
Tel. 0 36 31 / 47 47-0  
Fax 0 36 31 / 47 47-17  
nordhausen@wm.de

**86720 NÖRDLINGEN**

Industriestraße 21  
Tel. Pkw 0 90 81 / 29 58-28800  
Tel. Nfz 0 90 81 / 29 58-28801  
Fax 0 90 81 / 29 58-28832  
noerdlingen@wm.de

**90431 NÜRNBERG**

Vershofenstraße 9  
Tel. Pkw 0 91 11 / 6 57 14-27210  
Tel. Nkw 0 91 11 / 6 57 14-27220  
Fax 0 80 0 / 7 23 49 80  
nuernberg@wm.de

**77652 OFFENBURG**

Eckener Straße 1  
Tel. Pkw 0 7 81 / 6 05 82-28527  
Tel. Nkw 0 7 81 / 6 05 82-28529  
Fax 0 7 81 / 6 05 82-28522  
offenburg@wm.de

**26125 OLDENBURG**

Am Patentbusch 1  
Tel. 0 4 41 / 39 09-39050  
Fax 0 4 41 / 39 09-39066  
oldenburg@wm.de

**57462 OLPE**

Martinstraße 48  
Tel. 0 27 61 / 6 09-0  
Fax 0 27 61 / 6 09-180  
olpe@wm.de

**49090 OSNABRÜCK**

Pagenstecherstr. 121  
Tel. PKW 0 5 41 / 12 15-1  
Tel. NKW 0 5 41 / 12 15-521  
Fax 0 5 41 / 12 15-830  
osnabrueck@wm.de

**33100 PADERBORN**

Herlestraße 23  
Tel. 0 52 51 / 3 87 05-0  
Fax 0 52 51 / 3 87 05-10  
paderborn@wm.de

**94036 PASSAU**

Neuburger Straße 149  
Tel. Pkw 0 8 51 / 9 55 49-34577  
Tel. Nkw 0 8 51 / 9 55 49-34588  
Fax 0 8 51 / 9 55 49-34510  
passau@wm.de

**66953 PIRMASENS**

Texas Avenue 15  
Tel. Pkw 0 6 3 31 / 24 12-150  
Tel. Nkw 0 6 3 31 / 24 12-170  
Fax 0 6 3 31 / 24 12-130  
pirmasens@wm.de

**82178 PUCHHEIM**

Boschstraße 3  
Tel. Pkw 0 8 9 / 80 93-34241  
Fax Pkw 0 8 9 / 80 93-34305  
Tel. Nkw 0 8 9 / 80 93-34333  
Fax Nkw 0 8 9 / 80 93-34324  
puchheim@wm.de

**93055 REGENSBURG**

Junkersstraße 13  
Tel. Pkw 0 9 41 / 4 02 01-0  
Fax Pkw 0 9 41 / 4 02 01-26035  
Tel. Nkw 0 9 41 / 4 02 01-0  
Fax Nkw 0 9 41 / 4 02 01-26051  
regensburg@wm.de

**42855 REMSCHEID**

Kipperstraße 15  
Tel. Pkw 0 2 1 91 / 9 51 51-150  
Tel. Nkw 0 2 1 91 / 9 51 51-170  
Fax 0 2 1 91 / 9 51 51-130  
remscheid@wm.de

**72770 REUTLINGEN**

Ferdinand-Lassalle-Straße 22  
Tel. 0 7 1 21 / 9 5 49-29400  
Fax 0 7 1 21 / 9 5 49-19430  
reutlingen2@wm.de

**53359 RHEINBACH**

Römerkanal 60  
Tel. 0 22 26 / 90 06 13-050  
Fax 0 22 26 / 90 06 13-030  
rheinbach@wm.de

**48432 RHEINE**

Hovesaatstraße 2  
Tel. 0 5 9 71 / 7 9 12-0  
Fax 0 5 9 71 / 7 9 12-88  
rheine@wm.de

**18069 ROSTOCK**

Am Fischereihafen 2  
Tel. Pkw 0 3 81 / 12 83 69-150  
Tel. Nkw 0 3 81 / 12 83 69-170  
Fax 0 3 81 / 12 83 69-188  
rostock@wm.de

**66125 SAARBRÜCKEN**

Hedwig-Stalter-Straße 6  
Tel. 0 6 8 98 / 81 02-114  
Fax 0 6 8 97 / 81 02-100  
saarbruecken@wm.de

**66115 SAARBRÜCKEN**

Konrad-Zuse-Straße 2  
Tel. Pkw 0 6 81 / 5 8 88-30590  
Fax Pkw 0 6 81 / 5 8 88-30588  
Tel. Nkw 0 6 81 / 5 8 88-30580  
Fax Nkw 0 6 81 / 5 8 88-30577  
saarbruecken@wm.de

**38229 SALZGITTER**

Peiner Straße 243  
Tel. 0 5 3 41 / 8 67 20-0  
Fax 0 5 3 41 / 8 67 20-20  
salzgitter@wm.de

**97424 SCHWEINFURT**

Wienstraße 1  
Tel. 0 9 7 21 / 6 7 50-26 60-0  
Fax 0 9 7 21 / 6 7 50-26 61-1  
schweinfurt@wm.de

**19061 SCHWERIN**

Heinrich-Hertz-Ring 4  
Tel. 0 3 8 5 / 6 3 6 40-20155  
Fax 0 3 8 5 / 6 3 6 40-21088  
schwerin@wm.de

**38179 SCHWÜLPER**

Waller See 23  
Tel. 0 5 3 1 / 2 3 4 41-150  
Fax 0 5 3 1 / 2 3 4 41-100  
braunschweig@wm.de

**31319 SEHNDE / OT HÖVER**

Grettlade 4  
Tel. 0 5 1 32 / 8 67-0  
Fax 0 5 1 32 / 8 67-110  
sehnde@wm.de

**57072 SIEGEN**

Graf-Johann-Straße 8  
Tel. 0 2 7 1 / 4 8 8 74-0  
Fax 0 2 7 1 / 4 8 8 74-40  
siegen@wm.de

**78224 SINGEN**

Grubwaldstraße 19  
Tel. 0 7 7 31 / 14 45-28702  
Tel. Pkw 0 7 7 31 / 14 45-28700  
Tel. Nkw 0 7 7 31 / 14 45-28701  
Tel. WA 0 7 7 31 / 14 45-28703  
Fax 0 7 7 31 / 14 45-28713  
singen@wm.de

**63811 STOCKSTADT A.M.**

An der Frühlingslust 8  
Tel. 0 6 0 27 / 97 99-24800  
Fax 0 6 0 27 / 97 99-24885  
stockstadt@wm.de

**94315 STRAUBING**

Küstriner Straße 6  
Tel. Pkw 0 9 4 21 / 7 8 17-35677  
Tel. Nkw 0 9 4 21 / 7 8 17-35688  
Fax 0 9 4 21 / 7 8 17-10  
straubing@wm.de

**18437 STRALSUND**

Rudolf-Diesel-Straße 8  
Tel. 0 3 8 31 / 4 43 68-0  
Fax 0 3 8 31 / 4 43 68-49  
stralsund@wm.de

**98529 SUHL**

Mühlbergstraße 55  
Tel. 0 3 6 81 / 4 5 22-22911  
Fax 0 3 6 81 / 4 5 22-22933  
suhl@wm.de

**54294 TRIER**

Niederkircher Straße 15  
Tel. Pkw 0 6 51 / 8 27 47-30777  
Tel. Nkw 0 6 51 / 8 27 47-30788  
Fax 0 6 51 / 8 27 47-30733  
trier@wm.de

**89079 ULM**

Siemensstraße 3  
Tel. 0 7 31 / 40 11-36750  
Fax 0 7 31 / 40 11-36730  
ulm@wm.de

**59423 UNNA**

Hans-Böckler-Straße 15  
Tel. 0 2 3 03 / 28 06 37-600  
Fax 0 2 3 03 / 28 06-44  
unna@wm.de

**78050 VILLINGEN-SCHWENNINGEN**

Mühlenstraße 17 / 1  
Tel. Pkw 0 7 7 21 / 20 06-29500  
Tel. Nkw 0 7 7 21 / 20 06-29501  
Fax 0 7 7 21 / 20 06-29589  
villingen@wm.de

**51545 WALDBRÖL**

Kaiserstraße 120  
Tel. Pkw 0 2 2 91 / 9 07 00-150  
Fax 0 2 2 91 / 9 07 00-130  
waldbroel@wm.de

**92637 WEIDEN**

Otto-Hahn-Straße 7  
Tel. Pkw 0 9 61 / 4 8 2 54-26854  
Tel. Nkw 0 9 61 / 4 8 2 54-26855  
Fax 0 9 61 / 41 81 30  
weiden@wm.de

**82362 WEILHEIM**

Am Achalaich 9  
Eröffnung im November 2021

**88250 WEINGARTEN**

Josef-Schmuzer-Straße 8  
Tel. Pkw 0 7 51 / 5 09 26-29600  
Tel. Nkw 0 7 51 / 5 09 26-29601  
weingarten@wm.de

**91781 WEISSENBURG**

Dettenheimer Straße 48  
Tel. Pkw 0 9 1 41 / 8 6 62-27377  
Tel. Nkw 0 9 1 41 / 8 6 62-27388  
Fax 0 9 1 41 / 8 6 62-27322  
weissenburg@wm.de

**46485 WESEL**

Am Schornacker 42  
Tel. 0 2 81 / 8 16-0  
Fax 0 2 81 / 8 16-15  
wesel@wm.de

**28844 WEYHE**

Westerfeld 6  
Tel. 0 4 21 / 2 76 20-20550  
Fax 0 4 21 / 2 76 20-20530  
weyhe@wm.de

**15745 WILDPAU**

Gewerbepark 35  
Tel. 0 3 3 75 / 5 2 8 437-150  
Fax 0 3 3 75 / 5 2 8 437-130  
wildau@wm.de

**23970 WISMAR**

Am kleinen Stadtfeld 10  
Tel. 0 3 8 41 / 7 9 6 20-0  
Fax 0 3 8 41 / 7 9 6 20-40  
wismar@wm.de

**19322 WITTENBERGE**

Wahrenberger Straße 77  
Tel. 0 3 8 77 / 9 5 39-13300  
Fax 0 3 8 77 / 9 5 39-13300  
wittenberge@wm.de

**97076 WÜRZBURG**

Friedrich-Berg-Ring 18  
Tel. 0 9 31 / 9 91 33-26400  
Tel. Pkw 0 9 31 / 9 91 33-26450  
Tel. Nkw 0 9 31 / 9 91 33-26470  
Fax 0 9 31 / 9 91 33-26410  
wuerzburg@wm.de

**WMSE****ZENTRALE**

**49090 OSNABRÜCK**  
Pagenstecherstraße 121  
Tel. 05 41 / 99 89-0  
Fax 05 41 / 99 89-14015  
info@wm.de  
www.wm.de

**ZENTRALLAGER (DE)**

**34346 HANN.MÜNDE**  
Hedemünden  
Hans-Heiner-Müller-Allee 10  
Tel. 055 45 / 99 90-0  
Fax 055 45 / 99 90-100

# WIR SIND IMMER FÜR SIE DA – SPRECHEN SIE UNS AN!



WM SE  
Pagenstecherstraße 121  
49090 Osnabrück  
info@wm.de  
www.wm.de