

ФЕДЕРАЛЬНОЕ АГЕНТСТВО МОРСКОГО И РЕЧНОГО ТРАНСПОРТА
ФЕДЕРАЛЬНОЕ ГОСУДАРСТВЕННОЕ ОБРАЗОВАТЕЛЬНОЕ УЧРЕЖДЕНИЕ
ВЫСШЕГО ПРОФЕССИОНАЛЬНОГО ОБРАЗОВАНИЯ

Морской государственный университет
им. адм. Г.И. Невельского

СБОРНИК ДОКЛАДОВ

58-й международной молодежной
научно-технической конференции,
посвященной 120-летию морского
образования в Приморском крае

МОЛОДЁЖЬ–НАУКА–ИННОВАЦИИ

24-25 ноября

Том 2



Владивосток
2010

УДК 656.6.08 (06)

Сборник докладов 58-й международной молодежной научно-технической конференции «МОЛОДЕЖЬ-НАУКА-ИННОВАЦИИ», 24-25 ноября 2010 г. в 2-х т. – Владивосток : Мор. гос. ун-т, 2010. – Т. 2. – 285 с.

В сборнике содержится 175 докладов курсантов и студентов, аспирантов и молодых ученых 20 высших учебных заведений и научно-исследовательских институтов Дальневосточного федерального региона, Челябинска и стран Азиатско-Тихоокеанского региона.

Во второй том сборника вошли 92 работы курсантов, студентов, аспирантов и молодых ученых 7 секций конференции, относящихся к гуманитарному направлению исследований.

Редакционная коллегия:

Правовые проблемы освоения Мирового океана и морских коммуникаций	канд. полит. наук, доцент Курбенков В.А.
Экономика и управление на морском транспорте	д-р техн. наук, профессор Степанец А.В.
Гуманитарные исследования Социально-политические и социально-культурные исследования	д-р филос. наук, профессор Сакутин В.А. канд. ист. наук, доцент Литошенко Д.А.
Искусство и социокультурная деятельность	канд. филол. наук, доцент Новоселова И.Г.
Иностранный язык как инструмент успешного профессионального общения	доцент Стрелков А.Ю.
Актуальные вопросы физической культуры и спорта	канд. пед. наук, доцент Лядов С.С.

Ответственный редактор
канд. биол. наук Андреева И.В.

ISBN 978-5-8343-0650-4

© МГУ им. адм. Г.И. Невельского, 2010

ПРАВОВЫЕ ПРОБЛЕМЫ ОСВОЕНИЯ МИРОВОГО ОКЕАНА И МОРСКИХ КОММУНИКАЦИЙ

СОВЕРШЕНСТВОВАНИЕ ПРАВОВОГО РЕГУЛИРОВАНИЯ ГОСУДАРСТВЕННОГО КОНТРОЛЯ В СФЕРЕ ОХРАНЫ МОРСКИХ БИОЛОГИЧЕСКИХ РЕСУРСОВ

Касаманов Станислав Николаевич

Хабаровский пограничный институт ФСБ России, г. Хабаровск

Научный руководитель: д-р юр. наук, доцент Степенко В.Е.

Основной проблемой в рыбной отрасли остается браконьерская добыча биоресурсов и их контрабандный вывоз за рубеж российскими и иностранными судами. Ежегодный ущерб, наносимый браконьерами экономике России в сфере использования водных биологических ресурсов, оценивается в сумме не менее 2,5 млрд. долларов.[1] Их стремление получить максимальную прибыль от реализации продукции, добытой сверх выделенных лимитов, ведёт к подрыву запасов водных биологических ресурсов региона.

Для улучшения системы контроля при решении задач по защите и охране экономических и иных законных интересов Российской Федерации во внутренних морских водах, в территориальном море, исключительной экономической зоне и на континентальном шельфе России, а также по охране за пределами исключительной экономической зоны Российской Федерации запасов анадромных видов рыб, образующихся в реках Российской Федерации целесообразно принять ряд мер которые будут способствовать совершенствованию правового регулирования государственного контроля в сфере охраны морских биологических ресурсов:

С целью обеспечения контрольной деятельности должностных лиц органов охраны исключительной экономической зоны и континентального шельфа России, установления дополнительных гарантий для эффективного соблюдения законодательства РФ по использованию минеральных и живых ресурсов исключительной экономической зоны и континентального шельфа России, создания правовых оснований для пресечения и профилактики правонарушений, как представляется автору, в ст. 19.4 КоАП РФ [2], ввести конфискацию судна и орудий совершения правонарушений, а также внести изменения в ст. 28.7 КоАП РФ, предусматривающие возможность проведения административного расследования в местах дислокации проводящих его государственных органов.

Для повышения результативности деятельности по борьбе с незаконной добычей морских биологических ресурсов необходимо рассмотреть вопрос о включении в УК РФ, в ст.104 [3] в качестве иной меры уголовно – правового наказания, конфискацию доходов, полученных от преступлений, имущества, оборудования или других средств, использовавшихся или предназначавшихся для использования при совершении преступления, что соответствовало бы ст. 12 «Конвенции против транснациональной организованной преступности», принятой 15 ноября 2000 года Генеральной Ассамблеей ООН и ратифицированной Федеральным законом РФ от 26 апреля 2004 года № 26 ФЗ. [4]

Для устранения условий браконьерства под прикрытием научной деятельности целесообразно перевести научные учреждения на полное государственное

финансирование, разработав механизм компенсации бюджетных расходов на научные изыскания.

Автор предлагает внести поправки в Федеральный закон РФ «О внутренних морских водах, территориальном море и прилегающей зоне Российской Федерации» по аналогии со ст. 36 Федерального закона РФ «Об исключительной экономической зоне Российской Федерации», и ст. 43 Федерального закона РФ «О континентальном шельфе Российской Федерации», где более конкретно определить права должностных лиц органов охраны по задержанию судов-нарушителей в территориальном море и их доставке в порт для дальнейшего разбирательства.

Поэтому пункт 2 статьи 8.17 КоАП РФ предлагается изложить в следующей редакции:

«Нарушение правил добычи (вылова) водных биологических ресурсов и иных правил, регламентирующих осуществление промышленного рыболовства, прибрежного рыболовства и других видов рыболовства во внутренних морских водах, в территориальном море, на континентальном шельфе и в исключительной экономической зоне Российской Федерации,

- влечет наложение административного штрафа на граждан, должностных и юридических лиц в трёхкратном размере стоимости водных биологических ресурсов, явившихся предметом административного правонарушения, с конфискацией судна и иных орудий совершения административного правонарушения».

По мнению автора, внесение вышеизложенных изменений в действующее законодательство позволит:

- повысить эффективность работы правоохранительных органов по борьбе с незаконным выловом, контрабандой морских биоресурсов, организованной преступностью и в значительной мере сократит потери государственного бюджета.

- усилить контроль за исполнением законодательства о морских биологических ресурсах и обеспечить защиту интересов государства, чтобы и капитан судна, и руководитель компании, отправляясь на незаконный промысел, четко понимали - впереди их ждет лишение свободы, а браконьерское судно будет конфисковано.

Литература:

1. Блинов А. Золотые сети браконьеров // Финанс. 2006. 26 июля. С. 23-24.
2. Кодекс Российской Федерации об административных правонарушениях от 30 декабря 2001 г. № 195.
3. Уголовный кодекс Российской Федерации от 13 июня 1996 г. № 63-ФЗ
4. Конвенция против транснациональной организованной преступности, принятой 15 ноября 2000 года Генеральной Ассамблеей ООН и ратифицированной Федеральным законом РФ от 26 апреля 2004 года № 26 ФЗ.

**ОБСТАНОВКА СОВЕРШЕНИЯ ПРЕСТУПЛЕНИЙ, СВЯЗАННЫХ
С НЕЗАКОННОЙ ДОБЫЧЕЙ ВОДНЫХ БИОЛОГИЧЕСКИХ РЕСУРСОВ,
КАК КРИМИНАЛЬНОЕ ПОСЛЕДСТВИЕ РАЗГРАНИЧЕНИЯ
ИСКЛЮЧИТЕЛЬНЫХ ЭКОНОМИЧЕСКИХ ЗОН РОССИИ И ЯПОНИИ**

Токарев Максим Николаевич

Хабаровский пограничный институт ФСБ России, г. Хабаровск

Научный руководитель: д-р юр. наук, профессор Воронин С.Э.

tmax1@mail.ru

Мировой океан и входящие в него: открытое море, прибрежные районы, континентальный шельф и глубоководное дно - всегда были и остаются не только наиболее перспективной сферой экономической деятельности, но и политического влияния. Вследствие этого освоение Мирового океана, рациональное использование и сохранение его природных ресурсов, развитие транспортных коммуникаций, присутствие на морских пространствах в целях сохранения позиций России, охрана морских границ являются важнейшими приоритетами государственной политики России.

Согласно географическому положению берега Российской Федерации омывают 12 морей 3 океанов и содержат в себе огромные запасы природных ресурсов, необходимых для развития социальной и экономических сфер жизнедеятельности населения, проживающего не только вдоль побережья, но и на всей территории страны. В соответствии с Конвенцией ООН по морскому праву 1982 года, государства, имеющие прибрежные районы, наделены суверенными правами в целях разведки, разработки и сохранения природных ресурсов, как живых, так и неживых; в водах, покрывающих морское дно, на морском дне и в его недрах, а также в целях управления этими ресурсами и в отношении других видов деятельности по экономической разведке и разработке указанной зоны, например, таких, как производство энергии путем использования воды, течений и ветра. А так же юрисдикцией в отношении: создания и использования искусственных островов, установок и сооружений; морских научных исследований; защиты и сохранения морской среды. Пространственные пределы действия суверенных прав и юрисдикции России, как и других государств, определены границами исключительной экономической зоны морей, омывающих берега нашего государства.

Вместе с тем существуют моря, в которых побережью Российской Федерации противостоят побережья других государств. В таком случае разграничения исключительных экономических зон определяются делимитационной линией. К одним из таких морей, в частности, относится Японское море, где исключительная экономическая зона России граничит с исключительной экономической зоной Корейской Народно-Демократической Республики и Японии.

Между КНДР и Россией граница исключительной экономической зоны определена Договором между Союзом Советских Социалистических Республик и Корейской Народно-Демократической Республикой о разграничении экономической зоны и континентального шельфа (Пхеньян, 22 января 1986 год). А разграничения исключительных экономических зон России и Японии до сих пор остается не решенной проблемой, что существенно ухудшает криминогенную обстановку в регионе.

Отсутствие делимитационной линии, основанной на Международном соглашении, не позволяет в настоящее время России в полном объеме обеспечить использования суверенных прав и юрисдикции; в частности, в вопросах сохране-

ния живых ресурсов. Очевидно, что одним из главных условий для достижения этого суверенного права является высокая раскрываемость преступлений, связанных с незаконной добычей водных биологических ресурсов. Но раскрытие преступлений данного вида затруднены существующей правовой проблемой.

Как показывает практика, одним из способов совершения преступлений сегодня является незаконная добыча водных биологических ресурсов промысловыми судами, находящимися под иностранным флагом, на акватории исключительной экономической зоны России; как раз вблизи условной линии, разграничивающей пределы экономических зон России и Японии. Для исследования этой типичной криминальной ситуации обязательно участие специалиста, обладающего специальными познаниями в области судовождения, что позволит быстро и точно определить географические координаты осуществления незаконной добычи водных биологических ресурсов и лишь предположить их территориальную принадлежность, не имея возможности мотивировать свое мнение Международным соглашением. А сторона защиты, как правило, в качестве аргумента о своей невиновности приводит довод, что добыча биоресурсов осуществлялась в исключительной экономической зоне Японии. Закономерным итогом подобной проблемной ситуации, как правило, является вынесение постановления об отказе в возбуждении уголовного дела ввиду отсутствия необходимых признаков состава преступления.

Таким образом, существующая правовая проблема отсутствия Международного соглашения, разграничивающего исключительную экономическую зону России и Японии, не позволяет Российской Федерации в полной мере реализовать суверенное право на сохранение живых ресурсов существующими уголовно - правовыми средствами в прибрежных районах.

Только скорейшее установление делимитационной линии, определяющей границы исключительной экономической зоны России и Японии, позволит эффективно реализовывать суверенные права и юрисдикцию Российской Федерации, а также существенно изменить криминогенную обстановку в регионе.

Литература

1. Конвенция Организации Объединенных Наций по морскому праву (Монтего-Бей, 10 декабря 1982 г.) [Электронный ресурс] // Правовая система «Гарант», 2010.
2. Договором между Союзом Советских Социалистических Республик и Корейской Народно-Демократической Республикой о разграничении экономической зоны и континентального шельфа (Пхеньян, 22 января 1986 год) [Электронный ресурс] // Правовая система «Гарант», 2010.
3. Федеральный закон от 17 декабря 1998 г. N 191-ФЗ «Об исключительной экономической зоне Российской Федерации» [Электронный ресурс] // Правовая система «Гарант», 2010.
4. Указ Президиума Верховного Совета СССР от 28 февраля 1984 г. N 10864-X «Об экономической зоне СССР» [Электронный ресурс] // Правовая система «Гарант», 2010.
5. Указ Президиума Верховного Совета СССР от 10 декабря 1976 г. «О временных мерах по сохранению живых ресурсов и регулированию рыболовства в морских районах, прилегающих к побережью СССР» // Ведомости Верховного Совета СССР. 1976. N 50. ст. 728. С.843-845.

ОБ УГОЛОВНОЙ ОТВЕТСТВЕННОСТИ ЮРИДИЧЕСКИХ ЛИЦ ЗА ЭКОЛОГИЧЕСКИЕ ПРЕСТУПЛЕНИЯ НА МОРЕ

Чебунина Юлия Павловна

*Тихоокеанский государственный экономический университет, г. Владивосток
Koal368@mail.ru*

В настоящее время в России за экологические правонарушения привлечь к ответственности юридическое лицо возможно на основе гражданско-правового или административного законодательства. Применение уголовного права в этих случаях находится вне зоны влияния государства и общественности.

Это обусловлено тем, что уголовное и уголовно-процессуальное законодательство основано на персонализации, физической природе человека, который может быть арестован, лишен свободы либо подвержен другому наказанию по решению суда. Законодатели и многие юристы считают, что отсутствует механизм инкриминирования умысла, доказательства вменяемости (это свойственно человеку) и, следовательно, не возможно вменить вину в форме умысла по экологическим и экономическим преступлениям в адрес юридического лица.

В тоже время государство не может не предпринимать необходимые меры если экологические преступления с участием юридических лиц становятся достоянием внимания других государств в связи с подрывом здоровья их населения, ухудшением экологической обстановки на их территории и акватории.

Поскольку, экологические преступления трансграничных масштабов, как правило игнорируются Россией, то, естественно, отсутствует и система наказания юридических лиц.

Существующая практика судопроизводства свидетельствует, что обнаруженное и доказанное преступление, в частности на море, не смотря на то, что совершено в общем юридическим лицом, ему в вину не вменяется, а вменяется в вину физическим лицам – представителям юридического лица.

По мнению многих юристов одно не может подменить другое. К физическим лицам применяются одни санкции, к юридическим лицам за это же преступление возможно применением других соответствующих санкций, которые, хотя бы отчасти, могут справедливо компенсировать убытки, вред, причиненный природе.

Существенное влияние на создание и эффективное применение принципиально новых статей Уголовного кодекса РФ по отношению к юридическим лицам может оказать международное право.

Вопрос использования международного права в широком спектре преступлений рассматривался последовательно и дифференцированно, переходя от одной области международных преступлений к другой, влияющих на всю систему международных отношений. К ним относятся агрессия, геноцид, апартеид, нарушения прав человека, масштабные военные преступления.

Постепенно мировое сообщество пришло к выводу о необходимости отнести к международным преступлениям широкомасштабные экологические преступления.

Это, прежде всего, касается экологического состояния морской среды.

Иностранные и совместные компании, работая на территории и акватории России, обязаны подчиняться ее законодательству. Но, поскольку в Уголовном кодексе РФ норма ответственности юридического лица за экологические преступ-

ления не прописана, то, естественно, они не преследуют цели вкладывать дополнительные средства для обеспечения экологической безопасности.

Если море является для многих государств общим, то отчасти эти компании соблюдают требования Международных конвенций. Но главным нарушителем экологического состояния морской среды, в том числе при прокладке нефте и газопроводов, строительстве портов и других объектов являются российские компании, которые не только игнорируют независимые экспертные заключения специалистов, но также – мнение общественности.

Загрязнение нефтью морей имеет последствия, которые губительны для всей жизни на Земле. Поэтому в 1954 году в Лондоне прошла международная конференция, ставившая целью выработать согласованные действия по охране морской среды от загрязнения нефтью. На ней была принята Конвенция, определяющая обязанности государства в этой области. В 1958 году в Женеве были приняты еще четыре документа об открытом море, о территориальном море и прилегающей зоне, о континентальном шельфе, о рыболовстве и охране живых ресурсов моря. Эти конвенции юридически закрепили принципы и нормы морского права. Они обязывали каждую страну разработать и ввести в действие законы, запрещающие загрязнять морскую среду нефтью, радиоотходами и другими вредными веществами. В 1973 году в Лондоне Конференция приняла документы по предотвращению загрязнения с судов.

Не менее важной является проблема загрязнения морей посредством выноса в них реками загрязняющих веществ. Как правило, к этому причастны юридические лица, осуществляющие сброс в русла рек производственных отходов, продуктов не полной переработки при лесозаготовках.

Уголовная ответственность юридических лиц получила широкое распространение во многих государствах – США, Канаде, Франции, Дании, Норвегии, Финляндии, Китае, Молдове, Литве. И это справедливо, поскольку, юридическое лицо, признанное как самостоятельный субъект права, может и должно нести также уголовную ответственность за действия (бездействия) уголовного характера.

Юридическое решение международных экологических проблем может послужить основой создания новых принципов УК и УПК РФ для привлечения к уголовной ответственности отечественных юридических лиц.

Многие юристы и законодатели считают, что применение санкций за экологические правонарушения достаточно учтены административным и гражданским кодексами. Но это далеко не так. К тому же, социальный статус юридического лица, подпадающего под ответственность Уголовного кодекса за преступления, существенно отличается от статуса правонарушителя по Административному кодексу.

Предусмотренная уголовная ответственность за загрязнения морской среды, (ст. 252 УК РФ) касается только физических лиц. Но разработка технологий, технических средств, организационных мероприятий, в том числе проведение экспертизы проектов является прерогативой юридических лиц.

Примером может служить система добычи нефти и газа на Дальнем Востоке, в том числе проект «Сахалин-2». По данным Росприроднадзора реализация проекта привела к деградации более 500 речек, в том числе нерестовых. Но уголовных дел возбуждено не было. Нет законодательной базы. Это один частный пример. Таких на территории и акватории морей Российской Федерации не счесть. Поэтому, возникает объективная необходимость расширения статей гл. 26

УК РФ и соответствующих статей УПК РФ с учетом изложенных обстоятельств и опыта прогрессивных в этом направлении государств.

Литература

1. Кодекс Российской Федерации об административных правонарушениях. Новосибирск. Сибирское университетское издательство, 2005.
2. Уголовный кодекс Российской Федерации. М.: Омега-Л, 2006.

ПРАВОВОЙ И СИЛОВОЙ СПОСОБЫ РЕШЕНИЯ ПРОБЛЕМЫ БОРЬБЫ С МОРСКИМ ПИРАТСТВОМ НА СОВРЕМЕННОМ ЭТАПЕ

Шептало Илья Дмитриевич

*Сахалинское высшее морское училище им. Т. Б. Гуженко филиал Федерального государственного образовательного учреждения высшего профессионального образования МГУ им. адм. Г.И. Невельского, г. Холмск
Научный руководитель: преподаватель Попова Ю.Е.*

Мир не заметил, как морское пиратство превратилось в проблему, оказывающую серьезное влияние на глобальную экономику, политику и безопасность. В условиях финансового кризиса под угрозой оказалась стабильность морских перевозок. При этом мировая общественность, отдельные государства и военные флоты бессильны в борьбе с прибрежными бандами. [5, с.21].

Актуальность данной темы исследования обусловлена тем, что акты пиратства и вооруженный разбой в Мировом океане представляют серьезную угрозу безопасности судоходства, жизни и здоровью моряков и пассажиров судов, затрудняют доставку международной гуманитарной помощи в нуждающиеся страны и приводят к большим убыткам в международной торговле и значительному экономическому ущербу для многих стран. При этом непосредственно и существенно затрагиваются и российские интересы.

Некоторые эксперты и политики говорят, что проблема пиратства в отдельном районе Мирового океана, например – Сомали, не является глобальной мировой проблемой. Что в начале нашего века уже вставала проблема пиратства в районе Малаккского пролива и она была успешно решена силами государств этого региона.

На наш взгляд Сомали - это лишь последняя по времени «горячая точка» в мировом процессе возрождения морского пиратства, начавшемся лет 20 назад в связи с ростом мирового торгового мореплавания. Сегодня более 80% международных перевозок самых различных товаров осуществляется морем, и одновременно в морях и океанах перемещается более 10 млн. грузовых контейнеров [2, с.46].

Морское пиратство появилось с возникновением мореплавания и полностью никогда не исчезало, пройдя этапы взлетов и падений. Грабежи в открытом море, захваты судов с целью выкупа или завладения ценным грузом продолжают с различной степенью интенсивности иметь место и в настоящее время в различных районах Мирового океана, особенно в Карибском бассейне, в водах Западной Африки, а также в Малаккском проливе, Южно-Китайском море и прибрежных пространствах Индостана. Следовательно, проблема пиратства как составной части преступности на море является глобальной в географическом плане. При этом меняется характер пиратских действий: они становятся масштабнее и более насильственными.

Кроме того, глобальный характер какой-либо проблемы определяется не

столько ее географическим распространением, сколько настоящими и прогнозируемыми последствиями для государств, мировой экономики и международной безопасности.

Правовому решению проблемы пиратства уделяют внимание как известные ученые-юристы, специализирующиеся в области международного и морского права – А.Л. Колодкин, В.Н. Гуцуляк, Ю.В. Боброва, Л. Оппенгейм, так и видные политические деятели, руководители государств и международных организаций, в частности Президент Российской Федерации Д.А. Медведев, Генеральный секретарь ООН Пан Ги Мун.

В пользу силовых методов борьбы с пиратством высказываются некоторые журналисты (М. Войтенко, Е. Низамов, Денис Рабомизо) и представители крупнейших международных ассоциаций судоходных компаний ICS/ISF, BIMCO, Intercargo и Intertanko, а также Международной федерации транспортных рабочих ITF [1, с. 53].

Новизна нашего исследования заключается в попытке найти оптимальное для всех государств мира правовое решение проблемы пиратства. **Практическая значимость.** Мы предложили рекомендации по созданию универсального международного механизма привлечения к ответственности лиц, виновных в актах пиратства и других незаконных действиях на море. **Целью** данной работы является разработка рекомендаций для правовой борьбы с пиратством.

Для реализации поставленной цели были определены **задачи исследования:**

Теоретическая: на основе анализа юридической литературы и нормативно-правовых актов уточнить понятие «пиратство» и дать правовую квалификацию пиратским действиям.

Методическая: дать рекомендации по теме исследования.

Пиратство – это одно из самых древних видов преступлений, посягающих на интересы всех государств при использовании морских пространств [3, с. 185]. Понятие «пиратство» возникло еще в глубокой древности, вместе с зарождением торговли и мореплавания. Слово пират происходит от греческого "peirates" с корнем peiran (пробовать, испытывать) и означает «пытать счастье» [4, с. 5]. А такие понятия, как каперство, корсарство, флибустьерство и другие, переплетаются по характеру с пиратскими действиями, но, тем не менее, имеют существенные отличия.

Большой ущерб торговле, наносимый пиратством, и изменения в политической обстановке в XIX веке вынудили государства принять ряд соглашений о борьбе с пиратством. Парижская декларация о морской войне 1856г. стала одним из наиболее ярких примеров успешного международного ограничения насилия на море. **Декларацией каперство было запрещено.**

В наш век компьютеров и лазеров морское судоходство остается не менее опасным, чем много столетий назад. Современные флибустьеры совершают ежегодно сотни дерзких налетов на различные типы кораблей, курсирующих в Мировом океане. География действия пиратов XXI века — прибрежные воды Азии, Африки, Латинской Америки. Основные районы нападений:

1. Юго-Восточная Азия и Южно-Китайское море (Малаккский пролив, Индонезия, Филиппины, Таиланд).
2. Западная Африка (Нигерия, Сенегал, Ангола, Гана), Индийский океан, Восточная Африка (Индия, Шри-Ланка, Бангладеш, Сомали, Танзания).
3. Южная Америка и Карибское море (Бразилия, Колумбия, Венесуэла, Эквадор, Никарагуа, Гайана).

Ежегодный ущерб от пиратства по всему миру — 40 млрд. долларов.

По материалам ежегодных докладов Международного морского бюро: в 2005г. в мире было совершено 276 пиратских нападений на морские суда, в 2006 г. — 239, в 2007 г. — 263, в 2008 г. — 293, в 2009г. зафиксировано более 400 пиратских захватов мирных судов.

В международном праве пиратство отнесено к преступлению международного характера. Мировая борьба с пиратством осуществляется силовыми и правовыми методами. В районе Сомали патрулируют 35 военных кораблей из 16 стран, в том числе в рамках операций НАТО и Евросоюза. Это самая мощная антипиратская флотилия современности. Принимаются защитные меры и на уровне отдельных государств. Так, в апреле 2009г. правительство Бельгии, как ранее и французское правительство, приняло решение о размещении в качестве временной меры на торговых судах, направляющихся в воды у побережья Восточной Африки, вооруженной охраны из бельгийских военнослужащих, по 8 человек на судно. В мире создан ряд частных охранных предприятий, которые предлагают свои услуги для охраны судов, следующих в опасных районах. Но эффективность этих мер, согласно статистики, пока не очень высока и кроме того, нахождение рядом с судном конвоя или военных на борту могут вызвать у пиратов большую агрессию и более активное использование оружия при нападении [1, с. 63]. Понятно, что лучший метод борьбы — перехватывать пиратов в море и топить, как это делалось на протяжении столетий. Но сейчас эпоха гуманизма. Максимум, на что способны представители цивилизованного мира, это отнять оружие и отпустить бандитов на все четыре стороны. Что и происходит периодически. Ясно, что такая борьба смысла не имеет [5, с. 12].

В той или иной степени вопросы противодействия мирскому пиратству затрагиваются в документах, касающихся торгового мореплавания, таким образом, определенная правовая база для борьбы с этим злом имеется.

Положения о борьбе с пиратством содержатся в Конвенции ООН по морскому праву 1982 года и Конвенции о борьбе с незаконными актами против безопасности морского судоходства 1988 года; может быть применена и Конвенция ООН против транснациональной организованной преступности 2000 г. Участницей этих договоров является и Россия.

Статьей 105 Конвенции ООН по морскому праву 1982 года определено, что в открытом море или в любом другом месте вне юрисдикции какого бы то ни было государства любое государство может захватить пиратское судно или судно, захваченное посредством пиратских действий и находящееся во власти пиратов, арестовать находящихся на них лиц и захватить находящееся на нем имущество. При этом судебные учреждения того государства, которое совершило этот захват, могут (но не обязаны) выносить постановления о наложении наказаний и определять, какие меры должны быть приняты в отношении таких судов, летательных аппаратов или имущества, не нарушая прав добросовестных третьих лиц. **Таким образом, государства реализуют принцип «либо выдай, либо суди».**

Однако мы считаем, что в случае применения статьи 105 Конвенции ООН по морскому праву возникают проблемы как процессуального характера (установление личности, осуществление перевода на различные языки в ходе проверки и следствия, сбор доказательств в основном в режиме получения правовой помощи из других государств и т.д.), так и экономического (транспортировка подозреваемых, содержание задержанных и осужденных, возвращение их в государство

гражданства после отбытия наказания и пр.). Например, где взять переводчика для обвиняемого сомалийца? Как обеспечить участие в следственных действиях и судебных слушаниях моряков с захваченного пиратами корабля, когда они постоянно находятся в плавании?

Видимо, с учетом этого многие государства уклоняются от привлечения пиратов к уголовной ответственности на своей территории (даже если это позволяет их законодательство) и стремятся передать их государствам прибрежной зоны, которые имеют соответствующие правовые возможности. Пока в Восточной Африке таким государством является Кения, законодательство которой позволяет привлекать к уголовной ответственности пиратов – иностранных граждан за действия совершенные в открытом море.

На сегодняшний день в Кению переданы более 70 пиратов, и можно ожидать, что в ближайшее время их число перевалит за сотню. Это серьезная нагрузка на правоохранительную и судебную системы этой страны. На наш взгляд, у Кении и ее партнеров по этим соглашениям будут серьезные проблемы с их реализацией.

В октябре 1992 г. Международным морским бюро Международной торговой палаты при поддержке Международной морской организации (далее – ИМО) в Малайзии в Куала-Лумпуре был создан Региональный центр по проблеме пиратства, который затем переименован в Аналитический центр по проблеме пиратства. Он осуществляет сбор и анализ информации в глобальном масштабе, занимается розыском пропавших судов, добивается наказания преступников и возврата грузов владельцам, выполняет круглосуточное оповещение судов о нападениях пиратов и занимается организацией помощи потерпевшим судам.

Этой проблемой занимается Совет Безопасности ООН, что говорит о ее серьезности. В качестве главной причины процветания пиратского бизнеса Генеральный секретарь ООН Пан Ги Мун называет бедственное экономическое положение стран и говорит, что борьба с пиратством требует комплексного подхода. «Он должен включать в себя соблюдение мирного процесса в Сомали и оказание поддержки силам Африканского союза, выполняющим там миротворческие функции, и сомалийским силам безопасности. Кроме того, необходимо уделять внимание укреплению сомалийской и региональных служб береговой охраны».

«Для успешного противодействия пиратству, которое стало такой же глобальной угрозой, как терроризм или наркоторговля, необходимо создать международный уголовный суд» – заявил президент РФ Дмитрий Медведев на встрече с министрами транспорта иностранных государств.

Инициатива создания международного уголовного трибунала по пиратству должна быть одобрена широким кругом государств, в т.ч. всеми постоянными членами Совета Безопасности ООН (в целях политической и финансовой поддержки). Между тем пока, к сожалению, нет единства мнения ведущих стран мира в отношении оптимальной модели противодействия морскому терроризму.

В настоящее время в рамках ООН начала функционировать Контактная группа по пиратству у берегов Сомали, (в ее состав входят представители 28 государств, в т.ч. России, США, Китая, Великобритании, а также ООН, Евросоюза, Всемирного банка, Африканского союза, Организации Исламская конференция).

В начале мая 2009 г. в Лондоне состоялось заседание исполкома Всемирной ассоциации международного права, объединяющей юристов-международников из большинства стран мира. Члены исполкома из 24 государств проявили интерес к поискам путей решения проблемы современного пиратства и

в ходе обсуждений были высказаны позитивные оценки инициативы российского Президента о необходимости консолидированного международного ответа на эту проблему. Некоторые прямо предложили создать международный трибунал, например, в Кении на базе находящихся там учреждений ООН, и специальную тюрьму для пиратов.

Подводя итог нашего исследования надо отметить, что одними силовыми методами при всей их важности решить проблему пиратства невозможно. Эта задача требует комплексного подхода. Мировому сообществу необходимо объединить усилия в вопросе создания универсального международного механизма привлечения к ответственности лиц, виновных в актах пиратства и других незаконных действиях на море.

А именно, на наш взгляд необходимо:

1. Государствам мира разработать и принять единые стандарты правосудия в уголовном преследовании пиратов.
2. Создать Международный трибунал по преследованию пиратов с постоянным местом нахождения.
3. Заключить международное соглашение, определяющее места отбывания пиратами наказания, вне зависимости от их гражданства.

Литература

1. Войтенко М. Пиратство – 2008: беспрецедентные итоги. / М. Войтенко. // Морской флот. – 2009г. – №2.
2. Демиденко В. В. Пиратство, терроризм, мошенничество на море: Правовые аспекты. / В. Демиденко, В. М. Прусс, А. Н. Шемякин. – Одесса, 2-е изд., 1997г. –169 с.
3. Колодкин А.Л. Мировой океан. Международно-правовой режим. Основные проблемы./ Колодкин А.Л., Гуцуляк В.Н., Боброва Ю.В. - М., 2007. – 376 с.
4. Марьен Ж. Энциклопедия пиратства. – М.: Юрист, 1999, – 235 с.
5. Назимов Е. Пиратство становится глобальной угрозой / Е. Назимов // Власть. – 2008г. – №22 (775).

ЭКОНОМИКА И УПРАВЛЕНИЕ НА МОРСКОМ ТРАНСПОРТЕ

СЕВЕРУ НЕОБХОДИМА ТРАНСПОРТНАЯ ДОСТУПНОСТЬ

Вальков Владимир Евгеньевич

Дальневосточный государственный технический рыбохозяйственный университет г. Владивосток

Научный руководитель: канд. тех. наук, доцент Карпушин И.С.

vivalkov@yandex.ru

Арктика является предметом исследований на протяжении столетий, и интерес к ней не ослабевает в последние десятилетия. В качестве примера динамичных преобразований в Арктических районах России можно привести Чукотку, это пожалуй, самый малоизученный в геологическом плане регион России. За 70 лет существования округа его территория изучена всего на 7 процентов, но заметны значительные изменения в социальной сфере, энергоснабжении, связи и транспорте. Грузооборот морских портов Чукотки за 2009 г. удвоился, а объем авиаперевозок вырос на 50%, такое развитие объясняется огромным количеством полезных ископаемых (477 месторождений золота, 83 месторождения олова, 28 вольфрамовых месторождений, 13 угленосных районах, 5 перспективных нефтегазовых бассейнов и т.д.). На Чукотке открыто 28 источников минеральных вод, на базе которых возможно создание санаториев и баз летнего отдыха [1].

Наиболее эффективный вид транспорта – железнодорожный, ограничен вечной мерзлотой и сложностью рельефа местности, что делает практически невозможным проведение магистральных веток до Магаданской области, Чукотки и Камчатки. Замерзающие порты океанского побережья и погодные условия ограничивают использование морских судов. Авиационные перевозки дорогостоящи и требуют сложной инфраструктуры, содержание которой в условиях Крайнего Севера трудоемко и связано с большими затратами.

Несмотря на громадную работу, выполненную за предыдущие годы, значительная часть пунктов побережья Арктики и Дальнего Востока, куда требуется завоз грузов, представляет собой не порты, а необорудованный берег. Для большинства этих пунктов единственным видом транспорта является морская. Развитие этого вида перевозок представляет собой отдельную проблему, которая сохранит важное значение в реально обозримом будущем.

Характерная особенность транспортного комплекса Чукотки - полное отсутствие железных дорог и трубопроводов. Морская транспортная схема Чукотки включает 5 морских портов: Певек, Провидения, Эгвекинот, Анадырь и Беринговский. Порты Чукотки не имеют собственного средне и крупнотоннажного флота. Кроме портов, имеются пункты с необорудованным берегом, в которые грузы снабжения доставляются в летний период судами-снабженцами, и круглогодично - воздушным флотом, небольшими партиями [3].

Потоки грузов можно условно разделить на две группы:

- мелкопартионные перевозки, величина которых остается стабильной в течении многих лет (перевозки в большинство арктических пунктов);
- перевозки, связанные с геологоразведочными работами и освоением месторождений полезных ископаемых, и отличающиеся устойчивым ростом грузопотоков, достигающих сотен тысяч тонн (перевозки на п-ов Ямал, Обскую губу, Хатангу).

Однако, учитывая географическое островное положение целого ряда пунктов снабжения и расположение других на побережье северных морей и на берегах рек, их природно-климатические условия, объемы перевозимых грузов, морские перевозки часто являются единственно-возможным вариантом доставки снабженческих грузов. В ряде случаев возможно эффективное использование воздушного транспорта, но это экономически невыгодно, а так же проблемно в связи с погодными условиями.

Рассматривая пути совершенствования организации доставки грузов на необорудованный берег можно выделить два направления:

Линейную схему доставки;

Магистрально - фидерную схему доставки.

Линейная система предполагает обход пунктов судном-снабженцем которое «везет» на себе в каждом рейсе специальные бортовые плавсредства для рейдовой разгрузки, с последующей доставкой грузов на берег при помощи этих плавсредств или вертолетов. При этом маршрут судна снабженца может быть непоследовательным и содержать возвраты. Линейные суда снабженцы доставляют грузы в базовые пункты и труднодоступные районы. Эти суда с комплексом береговых средств рейдовой разгрузки рассматривались с начала 70-х годов и рассматриваются сейчас как основной существующий и перспективный тип транспортного средства для доставки грузов на необорудованный берег.

Магистрально – фидерная схема доставки предполагает доставку грузов транспортными судами в базовые пункты (магистральная система), а затем последующий развоз грузов из базовых портов в пункты с необорудованным берегом соответствующими средствами – фидерными снабженцами (фидерная система). Это сравнительно небольшие суда ограниченного района плавания с малой осадкой. Суда снабжены аппарелью и краном и могут быть приспособлены для работы в условиях «обсушки». Могут также иметь транспортер для выгрузки насыпных грузов [2].

В настоящее время снабженческие рейсы фидерными снабженцами осуществляются, в основном, в летний период в условиях чистой воды.

При этом следует принять во внимание, что открытое море редко бывает спокойно. Все работы у уреза воды ведутся, как правило, при наличии волнения 2-3 балла. Если волнение усиливается, то работы приходится прекращать, а плавсредства временно поднимать на борт судна. Так же приходится поступать, если нагоняется дрейфующий лед. В связи с этим возник вопрос о совершенствовании технических средств и технологии проведения грузовых операций за счет применения грузовых транспортных амфибий.

Применении амфибийных плавсредств как участников линейной подсистемы в корне меняют технологический процесс доставки грузов на необорудованное побережье. Значительно сокращая время доставки и применение дополнительных транспортных средств. Швартовка и отшвартовка у берега меняют свое содержание и резко сокращаются во времени. Полностью отпадает необходимость перевалки грузов у уреза воды. Становятся ненужными многие вспомогательные средства перегрузочной техники и сухопутные транспортные средства.

Первые образцы транспортных амфибий, испытанные в 1965-1975 годах, показали их высокую эффективность. Вместе с тем, проведенные испытания показали возможность использования амфибий в качестве буксировщика несамоходных понтонов и барж. Использование амфибий в этом качестве позволяет значительно снизить затраты времени на швартовку и отшвартовку у берега.

Принимая во внимание существующие технологии доставки грузов на необорудованный берег, представляется наиболее перспективными следующие направления исследований:

- Разработка новых принципов движения на воде.
- Разработка технических средств и технологий доставки грузов через необорудованный берег с помощью амфибийных транспортных средств на воздушной подушке и воздухоопорной гусенице.
- Так же необходимо продолжить исследования и разработки для реализации программ транспортного освоения.

Районы Арктики и Крайнего Севера требуют много финансовых и научных вложений, но при грамотном подходе они принесут большую прибыль и возможно новые открытия.

Литература

1. Баталин Ю.П. О перспективах освоения Арктического шельфа. Морские порты №4, 2007.
2. Могилевский В.И. Разработка методики оптимизации морского комплекса транспортных средств. диссертация на соискание степени к.т.н., СПб, 2005.
3. Морские вести России. №17-18, 1999.

УЗЛОВОЕ СОГЛАШЕНИЕ – КАК ОСНОВА ВЗАИМОДЕЙСТВИЯ СМЕЖНЫХ ВИДОВ ТРАНСПОРТА

Валькова Светлана Сергеевна

МГУ им. адм. Г.И. Невельского, г. Владивосток

Научный руководитель: д-р тех. наук, профессор Степанец А.В.

vlvalkov@yandex.ru

Бесперебойная перевалка груза с одного вида транспорта на другой возможна только при слаженной работе всех транспортных организаций в пунктах, где стыкуются железнодорожные, автомобильные и водные пути, - в транспортных узлах.

Организация работы по обеспечению обработки транспортных средств и перевалки грузов в порту осуществляется на основании договоров (узловых соглашений), предусмотренных Гражданским кодексом Российской Федерации для регулирования отношений между транспортными организациями различных видов транспорта (статья 799). Порядок заключения таких договоров определяется транспортными уставами и кодексами, другими законами и иными правовыми актами [1].

Регулирование правоотношений между оператором морского терминала и перевозчиками осуществляется на основании заключенных узловых соглашений, в порядке, предусмотренном статьей 27 ФЗ «О морских портах в Российской Федерации...».

В морских портах может осуществляться перевалка грузов, перевозимых в прямом международном сообщении и непрямом международном сообщении, прямом и непрямом смешанном сообщении, посредством взаимодействия операторов морских терминалов и перевозчиков морского, железнодорожного, автомобильного и иных видов транспорта.

Узловые соглашения заключаются сроком на пять лет [2]. В случае изменения технического оснащения сторон узлового соглашения либо технологии

проведения ими работ узловое соглашение по предложению одной из его сторон может быть полностью или частично изменено до истечения срока его действия.

В узловом соглашении, заключенном оператором морского терминала с перевозчиком железнодорожного транспорта, устанавливаются:

1. Места и нормы одновременной погрузки грузов в вагоны и выгрузки грузов из вагонов с учетом производственных условий и объема перевозок на основе единого технологического процесса работы железнодорожной станции и оператора морского терминала;

2. Нормативы времени на:

а) расформирование поездов, групп вагонов, подачу и уборку вагонов;

б) сортировку вагонов и других транспортных средств относительно грузоотправителей (отправителей), грузополучателей (получателей);

в) осуществление операций по приему и сдаче грузов;

г) оформление и выдачу документов;

д) подачу вагонов на весы и уборку вагонов с весов;

е) оборудование вагонов под погрузку грузов;

ж) погрузку грузов в вагоны, выгрузку грузов из вагонов;

з) очистку вагонов от приспособлений для погрузки, размещения, крепления и перевозки грузов, остатков ранее перевезенных грузов;

и) осмотр вагонов и других транспортных средств в части их пригодности в коммерческом отношении и технической пригодности для погрузки грузов;

3. Порядок расчетов между сторонами узлового соглашения;

4. Особые условия, влияющие на осуществление погрузки грузов в вагоны, выгрузки грузов из вагонов и выполнение других работ и операций (метеорологические условия, сменность работы и другие);

5. Иные предусмотренные соглашением сторон условия.

Перевозчики морского, железнодорожного и иных видов транспорта могут заключать соглашения с владельцами объектов инфраструктуры морского порта, не являющимися операторами морских терминалов.

Принятие в конце 2007 года ФЗ «О морских портах в Российской Федерации...» явилось большим шагом вперед во взаимоотношениях между ОАО «РЖД» и операторами морских терминалов и даёт новый импульс развитию эффективного взаимодействия.

Не смотря, на то, что закон уже давно вступил в силу, в настоящее время существует ряд проблем препятствующих заключению узловых соглашений.

Так, ОАО «РЖД» придерживается позиции, которая сводится к тому, чтобы не заключать узловые соглашения с операторами морских терминалов по причине отсутствия одного юридического лица несущего финансовую ответственность перед железной дорогой в пределах границ морского порта. Опасение ОАО «РЖД» вызывает наличие «значительного» количества операторов морских терминалов в порту.

Исходя из обращения ОАО «РЖД» в Минтранс России можно сделать вывод, что под узловым соглашением ОАО «РЖД» понимает соглашение об организации единого технологического процесса на всей территории порта, затрагивающего интересы многих сторон [3].

Разночтения возникли из-за различий в терминологии в Уставе железнодорожного транспорта РФ и Федеральном Законе «О морских портах РФ ...» от 08.11.2007 г. № 261-ФЗ.

ФЗ «О морских портах РФ и о внесении изменений в отдельные законодательные акты РФ» вводит новое понятие - «**Оператор морского терминала**», определяя его как транспортную организацию, и прямо указывает, что порядок взаимодействия, права, обязанности операторов морских терминалов и перевозчиков, в т.ч. железнодорожного транспорта при оказании услуг по перевалке грузов в морском порту вне зависимости от вида сообщения определяются узловыми соглашениями [2].

Существующая на сегодняшний день редакция Устава железнодорожного транспорта РФ не учитывает специфику взаимодействия операторов морского терминала и железнодорожного перевозчика, поэтому для реализации положений ФЗ «О морских портах в РФ...» в части регулирования правоотношений между операторами морских терминалов и перевозчиками необходимо внести изменения в ФЗ «Устав железнодорожного транспорта Российской Федерации» [3]:

- ввести понятие «оператор морского терминала» и по всему тексту УЖДТ РФ заменить «морской порт», «организация, осуществляющая перевалку груза» на «оператора морского терминала»;

- ввести понятие «узловое соглашение», как договор определяющий порядок взаимодействия, права, обязанности и взаимную ответственность операторов морских терминалов и перевозчиков при оказании услуг по перевалке грузов в морском порту, который постепенно может включить в себя условия действующих в настоящее время договоров на эксплуатацию путей необщего пользования и на подачу и уборку вагонов, заключенных со всеми операторами морских терминалов;

- в тексте УЖДТ РФ должны появиться ссылка на разработку и утверждение правил перевозок экспортно-импортных грузов, планирования и др. Исторически сложилось, что взаимодействие железнодорожного транспорта и операторов морского терминала регулировалось специальными правилами, отражающими специфику работы этих транспортных организаций.

Следует также отметить, что ФЗ «О морских портах РФ ...» предусматривает заключение Узловых соглашений с каждым оператором морского терминала, непосредственно осуществляющего перевалку груза, т.е. сколько операторов, столько и соглашений.

Основная проблема, состоит в том, что в пределах одного морского порта осуществляют хозяйственную деятельность несколько операторов морских терминалов. Данную проблему можно решить путем консолидации всех участников транспортного процесса в порту: воссоздание Координационных советов транспортных узлов, создание совместных управляющих компаний и т. д.

На сегодняшний день в России осуществляют деятельность 220 операторов морских терминалов и со всеми к кому подходят подъездные железнодорожные пути ОАО «РЖД» связано договорами на эксплуатацию путей необщего пользования или на подачу и уборку вагонов. Поэтому постепенный переход к заключению узловых соглашений, которые могут включить в себя имеющиеся договоры и предусмотреть взаимную ответственность за соблюдение заранее согласованного единого технологического процесса, не может значительно затруднить взаимоотношения данных субъектов [3].

2 октября 2008 г. в Московском Представительстве АСОП состоялось заседание Комитета по производственным и эксплуатационным вопросам, на котором Операторы морских терминалов совместно с коллегами из Департамента

коммерческой работы в сфере грузовых перевозок ОАО «РЖД» обсудили вопрос заключения новых узловых соглашений в соответствии с законом о морских портах. По информации, которую предоставили операторы морских терминалов можно сделать вывод, что пока никто не заключил Узловое соглашение в соответствии с Законом о портах.

Подготовительная работа в этом направлении проводится в некоторых портах. В большинстве портов продолжают действовать старые узловые соглашения.

Помимо внесения ясности и установления согласованности между различными законодательными актами, регулирующими деятельность транспортных комплексов, одним из важнейших вопросов остается разработка Типовой формы узлового соглашения. Существующая форма Типового узлового соглашения не разрешает всех проблем, возникающих при перевалке грузов с одного вида транспорта на другой. По причине того, что узловое соглашение между портом и железной дорогой содержит основные нормативы по обработке вагонов в портах, разработка типовой формы такого соглашения поможет портам и железной дороге быстрее и с меньшим разногласиями планировать и организовывать совместную деятельность.

Сегодня взаимоотношения между организациями, входящими в состав транспортного узла, должны регламентироваться на основе заключаемых договоров, действующих технологических нормативов, существующих нормативно-правовых документов. Каждая организация должна нести материальную ответственность за несоблюдение взаимных обязательств, ведущих к нарушению единого технологического процесса.

Литература

1. Гражданский кодекс Российской Федерации (30.11.1994 г. № 51-ФЗ). Ч.3, гл. 40.
2. Федеральный закон Российской Федерации от 8 ноября 2007 г. № 261-ФЗ «О морских портах в Российской Федерации и о внесении изменений в отдельные законодательные акты Российской Федерации».
3. Шиманский А.А. Узловое соглашение – основа взаимовыгодного сотрудничества ОАО «РЖД» и операторов морских терминалов в транспортных узлах. // Рынок транспортных услуг, взаимодействие и партнёрство. 10 лет реформе железнодорожного транспорта. Доклады VI международной конференции (29-30 октября 2008 г.) на Круглом столе «Взаимодействие участников транспортного процесса в условиях реформирования отрасли как основа повышения глобальной конкурентоспособности российской транспортной системы». –М.: 2008.

СРАВНИТЕЛЬНЫЙ АНАЛИЗ СТАНДАРТНЫХ БЕРБОУТНЫХ ЧАРТЕРОВ « БЭРКОН 89» И «БЭРКОН 2001»

Воропаева Елена Александровна

МГУ им. адм. Невельского, г. Владивосток,

Хамаза Илья Олегович

ЗАО «Дальзавод-Терминал»

Научный руководитель: канд. тех. наук, доцент Хамаза Е.В.

Voropaeva.elena@list.ru

В практике судоходства используется несколько видов договора аренды, которые отличаются друг от друга распределением обязанностей и расходов по эксплуатации судна между судовладельцем и арендатором. При фрахтовании судов на условиях тайм-чартера обычно пользуются типовыми проформами чартера.

Учитывая растущий интерес к фрахтованию на условиях бербоут, появилась необходимость в разработке универсального чартера для этих сделок.

В начале 70-х годов Совет документации ВМСО создал специальный подкомитет и поручил ему разработать бербоут-чартер. Окончательный результат работы, проделанной подкомитетом, был представлен на рассмотрение Совета документации ВМСО в 1989 г. Совет одобрил проект двух вариантов типовых бербоут-чартеров которые получили название «Барекон А» и «Барекон Б».

«Барекон А» предназначен для фрахтования на сравнительные короткие периоды судов, находящиеся в эксплуатации, «Барекон Б» – для наёма на длительные сроки новых судов.

При подробном сравнении двух стандартных бербоутных проформ чартеров «Бэркон 89» и «Бэркон 2001» можно выделить следующие отличия в части II проформ, приведенные в таблице 1.

Таблица 1. Сравнение условий проформ чартеров

Часть II	
1989 г.	2001 г.
ст.1.Определения Присутствуют определения: судовладельцы, фрахтователи	ст.1 Определения Добавлены следующие определения: Судно, Финансовый инструмент
Статья отсутствует	Ст.2.Срок действия чартера
Ст.4. Канцеллинг 1)фрахтователи имеют право канцеллировать настоящий чартер без ущерба для любой претензии, которую фрахтователи могут по иному поводу предъявить судовладельцам по данному чартеру 2)о намерении использовать свое право аннулирования должно быть объявлено в течении 168 часов после получения фрахтователями такого нотиса	Ст.5. Канцеллинг 1)фрахтователи имеют право канцеллировать настоящий чартер путем подачи нотиса о канцеллировании в течении 36 текущих часов после даты канцеллинга 2)о намерении использовать свое право аннулирования должно быть объявлено в течении 168 часов после получения фрахтователями такого нотиса, или в течении 36 текущих часов после даты канцеллинга.
Ст.5. Пределы грузоперевозок Если требуется, фрахтователи своевременно информируют судовладельцев и кредиторов о намеченных грузоперевозках судна	Ст.6. Ограничения по эксплуатации судна Данное условие исключено
Ст.6. Освидетельствование Фрахтователи несут все расходы, включая стоимость докования если потребуется, в связи с освидетельствованием	Ст.7. Осмотры при сдаче судна и возврате судна из аренды Данное условие исключено
Ст.8. Инвентаризация и учет расходных материалов и топлива Данное условие отсутствует	Ст.9. Инвентаризация, масло и судовые запасы Фрахтователи должны обеспечить, чтобы все запасные части, перечисленные в инвентаризационной ведомости и использованные во время действия чартера, были заменены за их счет до возврата судна

<p>Ст. 10. Арендная плата</p> <p>1) оплата арендной платы, включая первый и последний платежные месяцы, должна производиться наличными без скидок каждый месяц авансом</p> <p>2) данное условие отсутствует</p> <p>3) если бокс 23 не заполнен, то по существующей рыночной ставке в той стране, где расположена контора судовладельцев.</p> <p>4) данное условие отсутствует</p> <p>5) при неуплате аренды в течение 7 текущих дней, судовладельцы вправе вывести судно из работы у фрахтователей</p>	<p>Ст.11. Аренда</p> <p>1) оплата аренды должна производиться наличными без скидок</p> <p>2) дата, с которой судно считается погибшим или пропавшим без вести, является дата, наступившая через 10 дней после последнего сообщения о судне, или с момента объявления Компаний Ллойд о пропаже судна, в зависимости от того, какой момент наступает раньше</p> <p>3) если бокс 24 оставлен незаполненным, то тогда применяется трехмесячная ставка, предлагаемая Международным Банком в Лондоне для валюты, указанной в боксе 25, как это котируется в Британской Ассоциации Банков на дату, когда аренда должна быть оплачена, с увеличением на 2%</p> <p>4) оплата банковского процента должна производиться в течение 7 текущих дней, считая с даты счета судовладельца, при отсутствии счета – во время очередной оплаты аренды</p> <p>5) данное условие исключено</p>
<p>Ст.12. Страхование и ремонт</p> <p>1) если фрахтователи не оформят и не сохранят любую из страховок, судовладельцы должны уведомить об этом фрахтователей, после чего фрахтователи должны исправить положение в течение 7 текущих дней.</p> <p>2) когда судно становится действительной, конструктивной, компромиссной или обусловленной гибелью, все страховое возмещение за такую гибель должно быть выплачено кредиту</p> <p>3) данное условие отсутствует</p> <p>4) если судно становится действительной, конструктивной, компромиссной или обусловленной гибелью по условиям страхования, согласованным с фрахтователями, настоящий чартер прекращает свое действие со дня такой гибели</p>	<p>Ст.13. Страхование и ремонт</p> <p>1) данное условие исключено</p> <p>2) когда судно становится действительной, конструктивной, компромиссной или обусловленной гибелью, все страховое возмещение за такую гибель должно быть выплачено судовладельцам</p> <p>3) фрахтователи должны по просьбе судовладельцев предоставить информацию и незамедлительно приготовить такие документы, которые могут потребоваться для того, чтобы дать возможность судовладельцам выполнять условия страхования Финансового инструмента</p> <p>4) данное условие исключено</p>
<p>Ст.14. Возврат судна из аренды</p> <p>1) данное условие отсутствует</p>	<p>Ст.15. Возврат судна</p> <p>1) если фрахтователи не возвратят судно в течение срока действия чартера, фрахтователи должны оплатить суточный эквивалент арендной ставки плюс 10%, или рыночную ставку, в зависимости от того, какая величина больше, за то количество дней, на которое срок действия чартера просрочен</p>
<p>Ст.15. Неиспользование залогового права и освобождение от</p>	<p>Ст.17. Освобождение от ответственности</p> <p>1) если судно арестовано в связи с требованиями ,</p>

ответственности 1) данное условие отсутствует	предъявляемыми судовладельцам, судовладельцы должны за свой счет предпринять все разумные меры, чтобы обеспечить освобождение судна в приемлемые сроки и возместить фрахтователям все потери, убытки или расходы, включая аренду
Ст.19. Общая авария 1)Общая авария регулируется в соответствии с Йорк-Антверпенскими правилами 1974г. или их последующими модификациями, действующими в момент возникновения аварии. 2)Арендная плата не принимается в расчет при распределении расходов по общей аварии	Ст.21. Общая авария 1) данное условие исключено 2)Судовладельцы обязаны вносить свою долю в общую аварию
Ст.20. Переуступка и субаренда 1) данное условие отсутствует	Ст.22.Переуступка, субаренда и продажа 1)судовладельцы не должны продавать судно в течение срока действия чартера без предварительного письменного согласия фрахтователей
Ст.21. Коносаменты 1) данное условие отсутствует 2)фрахтователи согласны освободить судовладельцев от всех последствий, возникающих в результате подписания капитаном или комсоставом коносаментов и иных документов	Ст.23. Договоры о перевозке 1)фрахтователи должны предусмотреть, чтобы все пассажирские билеты содержали оговорку Парамунт. Если такого законодательства не существует – должна быть включена Афинская Конвенция 2) данное условие исключено
Ст.23. Реквизиция или отчуждение 1)арендная плата должна выплачиваться судовладельцам одновременно с платой за реквизицию, выплачиваемой фрахтователям	Ст.25. Реквизиция или отчуждение 1) данное условие исключено
Данная статья отсутствует	Ст.28. Прекращение действия чартера
Данная статья отсутствует	Ст.29. Восстановление во владении
26. Право и арбитраж Проформой предусмотрено, что любой спор передается либо в лондонский арбитраж	Ст.30. Решение споров Проформой предусмотрено, что рассмотрении споров регулируется в соответствии со следующими законодательствами: 1.Английским законодательством и споры рассматриваются в арбитраже в Лондоне 2. Морским Законодательством США и споры рассматриваются в Нью-Йорке в соответствии с Правилами Общества Морских Арбитров 3. законами того места, которое согласовано сторонами и рассматривается в арбитраже согласованного места. Также проформой предусматривается возможность о передачи спора на посредническое рассмотрение
Данная статья отсутствует	Ст.31. Извещения

В результате анализа бербоутных проформ чартеров выявлены следующие отличия в тексте проформ:

Часть 1. В новой проформе заменены следующие термины (в переводе на русский язык): закладная на гарантийное обязательство, пределы грузоперевозок на пределы районов плавания, процентная ставка на банковский процент, заводской № судна на № судна по судостроительной верфи; добавлены следующие боксы: «Льготный период», «Новый класс и другие требования по безопасности», «Срок действия в месяцах эксплуатационного и классификационного свидетельств при возврате судна», «Заранее оцененные убытки и издержки должны быть отнесены указать (сторону ст.1)», поэтому изменилась нумерация статей.

Часть 2. В новой проформе при переводе текста на русский язык название и содержание многих статей изменены: ст. «Освидетельствование» на ст. «Осмотр при сдаче судна и возврате судна из аренды»; ст. 24 «Военная оговорка» заменена на ст. 26 «Военные риски»; ст. 26 «Право и арбитраж» на ст. 30 «Разрешение споров»; добавлены следующие статьи: «Срок действия чартера», «Прекращение действия чартера», «Восстановление во владении», «Извещения», поэтому изменилась нумерация статей.

Часть 3. В новой проформе добавлены условия статьи «Контракт на постройку судна и технические условия» и статьи «Время и место сдачи судна. При переводе текста на русский язык название ст.1 изменено: «Технические требования и строительный контракт» на «Контракт на постройку судна и технические условия».

Часть 4. Из новой проформы исключены условия задержки уплаты взноса фрахтователями при заключении соглашения об аренды/покупке, при выполнении условий чартера частей 1, 2 и 3.

Часть 5. не изменена.

«Японские условия» исключены из текста проформы чартера.

Проанализировав все отличия в условиях проформ чартеров можно сделать вывод, что текст проформы тайм-чартера «Бэркон 89», пересмотренной в 1989 г., и проформы тайм-чартера «Бэркон 2001», пересмотренной в 2001г. существенно не изменился. Дополнения, внесенные в «Бэркон 2001» не нарушили общей сущности документа. Данный тайм-чартер переработан для использования в современных условиях фрахтования судна без экипажа, в тексте проформы введены ссылки на новые документы, также были исключены и заменены устаревших термины и оговорки на новые.

В структурном построении этих двух проформ учтена действующая практика модернизации и стандартизации документа в ячеечной компоновки, что значительно ускоряет и облегчает печать, обработку и заполнение договора.

Полные условия фрахтовой сделки помещены в части II и в необязательной части III. Печатные условия части II и условия части III не подлежат изменению или вычеркиванию. Необязательная часть I III не считается неотъемлемой частью чартера, а прилагается к нему при необходимости в форме дополнения. Эта часть считается соглашением купли-продажи судна в рассрочку.

Литература

1. Проформы чартеров (2-М): Сб. в 12т. Спб.: АО «ЦНИИМФ», 1998.

ОСОБЕННОСТИ ВНЕДРЕНИЯ СИСТЕМЫ МЕНЕДЖМЕНТА КАЧЕСТВА В ТРАНСПОРТНЫХ ОРГАНИЗАЦИЯХ

Демьянович Ирина Васильевна

*Дальневосточный государственный университет путей сообщения, г. Хабаровск
Научный консультант: д-р экон. наук, профессор Леонтьев Р.Г.*

E-mail: irina18091@yandex.ru

Как свидетельствует международный опыт предприятия, имеющие систему менеджмента качества, являются надежными партнерами и обеспечивают стабильное качество продукции и услуг. Всего в мире выдано 951486 сертификатов ISO9001, в России на декабрь 2007 года выдано 11527 сертификатов. В Дальневосточном регионе на 15.10.2009 года выдано 283 сертификата. Наибольшее количество сертифицированных компаний в Приморском крае[1].

Основной целью функционирования транспортного комплекса Дальневосточного региона, предприятия которого оказывают услуги по перевозке пассажиров и грузов населению и организациям региона - максимальное удовлетворение потребителя через качество товара и услуг, причем качество именно того рода, которое ожидает от товара и сопутствующих услуг потребитель. Система качества транспортных услуг является целевой подсистемой всей системы управления транспортных организаций. В настоящее время системы менеджмента качества внедряются на предприятиях авиационного, железнодорожного и морского транспорта региона. На предприятиях железнодорожного транспорта в рамках реализации системы менеджмента качеством определены основные направления дальнейшего функционирования: повышение уровня безопасности движения, улучшение качества оказываемых потребителям транспортных услуг, снижение транспортных издержек. С целью повышения качества перевозок пассажиров вводятся в действие комфортабельные электропоезда, дополнительные поезда в дальнем сообщении

Системы менеджмента качества (СМК), внедряются в соответствие с требованиями Международных стандартов **ИСО серии 9000**. В связи с тем, что данный стандарт является общим для всех организаций, поэтому при разработке СМК необходимо учитывать специфику деятельности транспортных организаций (судоходных компаний, железнодорожных организаций и др.), в том числе внутри транспортной отрасли.

Проведенный НП ДВРЦ-СЕНТЭСК анализ тенденций по внедрению международных стандартов по управлению качеством в регионе Дальнего Востока отражает достаточно устойчивый рост числа сертифицированных предприятий в течение целого ряда времени. С 2005 года увеличение сертифицированных организаций наблюдалось в среднем на 30-40, а в 2009 году рост составил 70 организаций по сравнению с 2007 годом.

В Приморье активно проводятся работы по внедрению СМК на основе стандартов ИСО на предприятиях морского транспорта и обслуживающих его организаций. В настоящее время в помощь руководителям предлагаются консалтинговые услуги по разработке и внедрению Систем менеджмента качества (СМК) для судоходных компаний, учитывающих специфику судоходного бизнеса и организации взаимодействия персонала в судоходных компаниях, включая вопросы интеграции СМК с уже имеющимися в компаниях обязательными системами менеджмента по МКУБ (). Также выполняется анализ существующих систем менеджмента качества и их актуализация в соответствии с текущими требованиями уполномоченных организаций и международных стандартов; комплексный анализ

существующих внутренних нормативных документов компании, основанных на методах и рекомендациях международных стандартов по качеству ИСО серии 9000 (документов МКУБ и т. п.), выработка рекомендаций по созданию интегрированных систем управления безопасностью и качеством применительно к специфике работы судоходных компаний; подготовка компаний к освидетельствованиям по стандартам ИСО серии 9000; проведение внутренних проверок и консультационное сопровождение внешних освидетельствований[2].

Среди основных преимуществ от внедрения можно назвать следующие: во-первых, система менеджмента качества улучшает управляемость предприятия, что способствует развитию предприятия (в случае отсутствия формального подхода при внедрении); во-вторых, СМК повышает прозрачность предприятия в части его организационной структуры, бизнес-процессов и функций; в-третьих, сертификация по СМК влияет на конкурентоспособность предприятия, значительно повышая авторитет предприятия, его бренд, что в свою очередь позволяет изменить ценовую политику предприятия; в-четвертых, системы менеджмента качества является актуальным.

При этом необходимо учитывать тот факт, что внедрение МС ИСО серии 9000 процесс дорогостоящий, связан с большими единовременными и текущими затратами, что требует предварительной оценки издержек до момента принятия решения о внедрении и сертификации системы качества. Эффект от внедрения системы может быть как внутренним, то есть выражаться в улучшении производственного процесса, сокращении непроизводительных потерь, так и внешний – связан с увеличением выручки вследствие роста удовлетворенности потребителей.

Однако, исследования специалистов и практика показывают, что существуют причины, препятствующие достижению высоких экономических результатов за счет создания и сертификации системы качества: неверные целевые установки руководителей предприятия; игнорирование учета затрат на качество; отсутствие надежного метода количественной оценки экономической эффективности создания, сертификации и функционирования системы качества на предприятии.

При оценке эффективности функционирования СМК на предприятиях транспортной отрасли необходимо учитывать принципы и требования[3]:

1. *Принцип положительности и максимума эффекта* должен использоваться исходя из получения максимума социального и экономического эффекта за счет дополнительно выделяемых предприятиями средств на достижение требуемого качества транспортного обслуживания.

2. *Учет фактора времени* выражается в том, что при оценке эффективности СМК предприятиям необходимо учитывать интервалы времени, так как экономические показатели в силу ряда причин изменяются с течением времени.

3. *Учет предстоящих и прошлых затрат* означает, что при реализации нового проекта (мероприятия по повышению качества) могут использоваться основные средства, приобретенные ранее, затраты на их ввод в эксплуатацию в определенной доле должны быть отнесены на затратную часть нового проекта.

4. *Учет влияния инфляции* осуществляется с использованием специальных коэффициентов.

5. *Учет влияния неопределенностей и рисков* – неотъемлемое требование рыночной экономики.

6. *Принцип самофинансирования* влияет на получение дохода от использования СМК, так как прежде чем инвестировать мероприятия по улучшению ка-

чеством, надо произвести соответствующие расчеты и сопоставить размер затрат и величин ожидаемой прибыли от реализации продукции улучшенного качества.

Одним из источников экономических эффектов является снижение затрат на управление, которое определяется по формуле:

$$\mathcal{E}_y = Z_1 - Z_2,$$

где Z_1, Z_2 - затраты на управление до и после внедрения СМК, руб.

Величину затрат можно определить непосредственно из данных оперативного управленческого учета. В крупных проектах величину затрат невозможно определить без системы сбора информации о затратах, т.е. без системы управленческого учета или бюджетирования. Для решения локальных задач необходима дополнительная информация, касающаяся конкретной деятельности. После внедрения улучшения необходимо провести верификацию результатов этих мероприятий и определить новый уровень затрат.

Экономия от улучшения качества заключается в сокращении расходов на исправление несоответствий:

$$\Delta_q = \sum (p_i - p'_i) S_i,$$

где p_i и p'_i – уровни i -го несоответствия до и после изменений; S_i -расходы, связанные с i -м несоответствием.

Следует отметить, что кроме прямой экономии улучшения качества транспортной продукции позволяет повысить удовлетворенность потребителей, и тем самым, увеличить объем перевозок.

Расходы, связанные с несоответствиями, можно оценить на основе известных моделей затрат на качество:

1. Модель PAF (*Prevention – Appraisal–Failure*) включает в себя: затраты на предупреждение возможных отказов и ошибок (P); затраты на оценку качества (A); затраты, связанные с внутренними (внешними) отказами и ошибками (F).

2. Модель стоимости процесса складывается из суммы затрат на действия, обеспечивающих соответствия требований (COC) и затрат на действия, не обеспечивающие соответствия требований ($CONC$).

3. Модель затрат, связанных с плохим качеством состоит из затрат на:

- действия, не обеспечивающие соответствие требованиям;
- осуществление неэффективных процессов;
- потери от потенциальных возможностей и уменьшение выручки от продаж;

При выявлении резервов повышения эффективности деятельности организации от функционирования СМК назовем три основных направления, являющиеся базой для формирования экономического эффекта:

– Совершенствование системы контроля производственных процессов и продукции.

– Совершенствование системы взаимодействия и ответственности.

– Обеспечение конкурентоспособности продукции и предприятия

Основополагающими в оценке эффективности СМК, по нашему мнению, являются также следующие группы показателей деятельности предприятия в области качества:

1. *Качество транспортной продукции* (эксплуатационной работы, транспортных услуг, ремонта) определяется зафиксированными данными о количестве брака, порч, отказов, претензий клиентов и др. Эти результаты фиксируются сотрудниками ЦФТО, ОТК и другими службами.

2. *Технологическая дисциплина* определяется числом зафиксированных нарушений технологий.

3. *Удовлетворенность потребителей* характеризуется числом принятых претензий и изменением объема перевозок грузов и пассажиров по сравнению с аналогичным периодом прошлого года.

4. *Результаты внутренних аудитов* характеризуются числом выявленных несоответствий и долей, выполненных в течение квартала корректирующих мероприятий от разработанных.

5. *Метрологическое обеспечение* определяется долей обнаруженных средств измерений с истекшим сроком проверки и неисправных от проверенных за отчетный период.

6. *Качество закупок* характеризуется долей материалов и запасных частей, поступивших без сертификатов качества, и долей несоответствующих материалов.

7. *Управление документацией* оценивается через: а) доля пересмотренных стандартов от запланированных; б) обеспечение подразделений нормативной документацией от поступивших заявок.

8. *Затраты на качество* характеризуются долей затрат на исправление ошибок к общим затратам на качество, долей затрат на качество к эксплуатационным затратам на перевозку.

9. *Качество испытаний* определяется числом неудовлетворительных результатов при анализе шифрованных проб.

В заключение отметим, что стоимостная оценка эффективности СМК важна, в тоже время СМК результативно только там, где высшее руководство реально возглавляет процесс её создания и развития.

Литература

1. Лишь немногие компании следят за качеством [Электронный ресурс] //URS: <http://woldquality.ru> (дата обращения:15.10.2010).

2. Информация отдела развития транспорта ДНИИМФ[Электронный ресурс] //URS <http://www.dniimf.ru/ru/ors> (дата обращения:25.10.2010).

3. Демьянович И.В. Принципы оценки эффективности оценки СМК на предприятиях железнодорожного транспорта/ И.В. Демьянович // Материалы VII международной научно-практической конференции студентов и молодых ученых "Trans-Mech-Art-Chem".-М., 2010. С. 95-97.

ПОТОКОВЫЕ ПРОЦЕССЫ В СИСТЕМАХ ХРАНЕНИЯ И ПЕРЕРАБОТКИ

Куца Наталья Валентиновна

МГУ им. адм. Г.И. Невельского, г. Владивосток

Научный руководитель: д-р тех. наук, профессор Степанец А.В.

kutsaya@msun.ru

В отношении систем хранения / переработки (складов) можно утверждать, что последовательность событий выражается через алгоритмы и параметры операций. Эта последовательность определяется потоком требований, поступающих в обслуживаемую систему. В качестве таких требований выступают транспортные средства, прибывающие на склад.

Именно последовательность событий может являться сущностью процесса обработки транспортных средств, прибывших на склад. В его структуру должен включаться весь комплекс операций по обслуживанию транспортных средств с

момента их прибытия на склад и до момента их отправления. Прибытие на склад некоторого числа транспортных средств, нуждающихся в обработке, представляет собой ярко выраженный входящий поток.

Что же касается обслуживающих устройств в системах хранения / переработки, то в этом качестве выступают погрузо-разгрузочные пункты, оборудованные соответствующими техническими средствами и укомплектованные необходимыми трудовыми ресурсами (грузчиками, приемосдатчиками и т.д.). В реальных условиях поток требований можно описать законом распределения Пуассона. Потоки, отражающие зависимости данного закона называются **простейшими**. В качестве потока событий можно отобразить совокупность последовательно расположенных на оси $0-t$ точек (рис. 1). Каждая из этих точек имеет соответствующую координату.



Рис. 1 Иллюстрация к определению потока событий (а), простейший поток (б)

По сути, простейшие потоки должны обладать тремя свойствами:

1. Стационарностью.

Она выражается стабильностью вероятностного режима потока времени. Это означает что, например, число транспортных средств, поступающих в погрузо-разгрузочные пункты системы хранения/переработки (склада) в среднем в сутки, должно быть одинаковым для различных периодов времени (например, в начале и в конце недели).

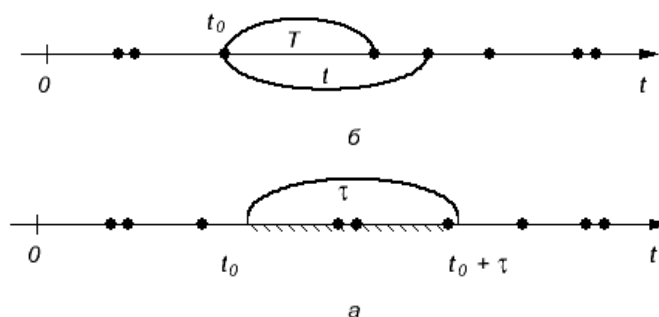
2. Отсутствием последствий.

Это свойство обуславливает взаимную независимость поступления того или иного числа требований на обслуживание в непересекающиеся промежутки времени. Иначе говоря, число транспортных средств, прибывающих на склад каждый последующий день недели, не зависит от численности транспортных средств, обслуживаемых в предыдущие дни данной недели.

3. Ординарностью.

Под этим свойством подразумевается практическая невозможность одновременного поступления двух или более требований.

В соответствии с законом распределения Пуассона вероятность (P_K) того, что на склад за время t поступит K транспортных средств, можно определить следующим образом:

$$P_{n(t)} = e^{-\lambda_t} \frac{(\lambda_t)^k}{K}, \quad (1)$$

где e – основание натуральных логарифмов; λ_t – среднее число требований, поступающих на обслуживание за время t .

В реальности строгое выполнение условий простейшего потока встречается не всегда. Чаще всего встречается динамичность данного процесса. В разные часы дня, недели, месяца поток требований может меняться под воздействием множества факторов закономерного и случайного характера.

На практике редко, но все же имеет место и проявление непугассоновских случаев, например ситуаций, когда несколько транспортных средств прибывают на склад одновременно.

Выявить наличие пуассоновского потока требований можно путем статистической обработки информации о поступлении транспортных средств в систему хранения/переработки.

Необходимо обратить внимание на то, что одним из важнейших признаков закона Пуассона является равенство математического ожидания случайной величины и дисперсии этой же величины:

$$\bar{x} = \sigma^2.$$

Следует отметить, что в целом закон распределения закона Пуассона с вполне приемлемыми допущениями отражает большинство процессов массового обслуживания.

Литература

1. Николайчук В.Е. Транспортно- складская логистика // Учебное пособие. – 2-е изд. - М.: Издательско- торговая корпорация «Дашков и К^о», 2007. – 452 с.

ОЦЕНКА ИНВЕСТИЦИОННОЙ ПРИВЛЕКАТЕЛЬНОСТИ ТЕРРИТОРИЙ С ВЫСОКИМ УРОВНЕМ ТУРИСТСКО-РЕКРЕАЦИОННОГО ПОТЕНЦИАЛА

Мотрич Ольга Владимировна, Егорова Евгения Николаевна

МГУ им. адм. Г.И. Невельского, г. Владивосток

Научный руководитель: канд. экон. наук, доцент Егорова Е.Н.

omotrich@gmail.com, egorovaen@list.ru

Эффективность функционирования региональной экономики определяется с помощью показателя инвестиционной привлекательности. Именно степень инвестиционной привлекательности является определяющим условием активной инвестиционной деятельности, а, следовательно, и эффективного социально-экономического развития региональной экономики. Оценка инвестиционной привлекательности включает в себя [1]:

- Оценку инвестиционной привлекательности самого региона. На данном этапе анализируется существующая нормативно-законодательная база, правовые аспекты, политическая ситуация, степень защиты прав инвесторов, уровень налогообложения и т.д.

- Оценку инвестиционной привлекательности конкретных объектов инвестирования. На этом этапе анализируется экономическое состояние отраслей, предприятий и других субъектов хозяйственной деятельности.

Оценивая уровень инвестиционной привлекательности в целом, определим главные его составляющие, к которым относятся инвестиционный потенциал и инвестиционный риск.

Инвестиционный потенциал – это совокупность имеющихся в регионе факторов производства и сфер приложения капитала. Это количественная характеристика, учитывающая основные макроэкономические показатели, насыщен-

ность территории факторами производства (природными ресурсами, рабочей силой, основными фондами, инфраструктурой и т.п.), потребительский спрос населения. Его расчет основан на абсолютных статистических показателях [1].

Инвестиционный риск – это совокупность переменных факторов риска инвестирования. В научной литературе выделяют множество критериев оценки инвестиционного риска. Он характеризует вероятность потери инвестиций и дохода от них, показывает, почему не следует (или следует) инвестировать в данный объект, предприятие, отрасль, регион или страну. Степень инвестиционного риска может зависеть от целого ряда факторов: политической, социальной, законодательной, экономической, финансовой, экологической и криминальной ситуации в регионе [1].

Уровень туристско-рекреационного потенциала является определяющим фактором и катализатором развития туристско-рекреационного комплекса региона. Оценивается уровень туристско-рекреационного потенциала путем использования специальных методик для определения природно-ресурсного и культурно-исторического потенциала территорий. Определение целесообразности и эффективности развития территорий, ценных с точки зрения уровня туристско-рекреационного потенциала, основано на оценке их инвестиционной привлекательности.

Оценка инвестиционной привлекательности приоритетных туристско-рекреационных зон включает в себя:

1. оценку инвестиционной привлекательности района (региона);
2. оценку инвестиционной привлекательности конкретных объектов (экономического и финансового положения предприятий и организаций);
3. оценку инвестиционных рисков, к которым относят финансовые, экономические, социальные, политические и правовые риски.

1. Оценка инвестиционной привлекательности района в основе своей содержит оценочные инструменты для определения общего инвестиционного климата в рассматриваемом регионе.

Можно выделить три наиболее характерных подхода к оценке инвестиционного климата.

Первый подход – суженный – базируется на оценке динамики валового внутреннего продукта, национального дохода и объемов производства промышленной продукции; динамики распределения национального дохода, пропорций накопления и потребления; состояния законодательного регулирования инвестиционной деятельности; развития отдельных инвестиционных рынков, в том числе фондового и денежного.

Второй подход – расширенный, факторный – основывается на оценке набора факторов, влияющих на инвестиционный климат, таких как:

- характеристика экономического потенциала (обеспеченность региона ресурсами, биоклиматический потенциал, наличие свободных земель для производственного инвестирования, уровень обеспеченности энерго- и трудовыми ресурсами, развитость научно-технического потенциала и инфраструктуры);

- общие условия хозяйствования (экологическая безопасность, развитие отраслей материального производства, объемы незавершенного строительства, степень изношенности основных производственных фондов, развитие строительной базы);

- зрелость рыночной среды в регионе (развитость рыночной инфраструктуры, воздействие приватизации на инвестиционную активность, инфляция и ее влияние на инвестиционную деятельность, степень вовлеченности населения в инвестиционный процесс, развитость конкурентной среды предпринимательства, емкость местного рынка сбыта, интенсивность межхозяйственных связей, экспортные возможности, присутствие иностранного капитала);

- политические факторы (степень доверия населения к региональной власти, взаимоотношения федерального центра и властей региона, уровень социальной стабильности, состояние национально-религиозных отношений);

- социальные и социокультурные (уровень жизни населения, жилищно-бытовые условия, развитость медицинского обслуживания, распространенность алкоголизма и наркомании, уровень преступности, величина реальной заработной платы, влияние миграции на инвестиционный процесс, отношение населения к отечественным и иностранным предпринимателям, условия работы для иностранных специалистов);

- организационно-правовые (отношение власти к иностранным инвесторам, соблюдение законодательства властными органами, уровень оперативности при принятии решений о регистрации предприятий, доступность информации, уровень профессионализма местной администрации, эффективность деятельности правоохранительных органов, условия перемещения товаров, капиталов и рабочей силы, деловые качества и этика местных предпринимателей);

- финансовые (доходы бюджета, а также обеспеченность средствами внебюджетных фондов на душу населения, доступность финансовых ресурсов из федерального и регионального бюджетов, доступность кредита в иностранной валюте, уровень банковского процента, развитость межбанковского сотрудничества, кредиты банков на 1000 населения, удельный вес долгосрочных кредитов, сумма вкладов на душу населения, доля убыточных предприятий).

Третий подход – рисковый – в качестве составляющих инвестиционного климата рассматривает два основных варианта: инвестиционный потенциал и инвестиционные риски; инвестиционные риски и социально-экономический потенциал.

Первые оценочные работы по инвестиционной привлекательности территорий проводились для отдельных стран с помощью экспертной шкалы, включающей: законодательные условия для иностранных и национальных инвесторов, возможность вывоза капитала, устойчивость национальной валюты, политическую ситуацию, уровень инфляции, возможность использования национального капитала. Все критерии базировались на экспертных оценках [7].

При дальнейшем развитии экспертного подхода стали использоваться количественные и статистические критерии, такие как макроэкономические показатели (объем ВВП, его структура), обеспеченность природными ресурсами, состояние инфраструктуры, условия развития внешней торговли, степень участия государства в экономике [7].

Инвестиционную привлекательность региона стоит рассматривать как комплекс разнообразных факторов [7]:

- экономико-географическое положение (ЭГП), наличие и качество природных ресурсов;

- уровень развития экономики, ее стабильность;

- наличие и качество трудовых ресурсов;

- уровень развития инфраструктуры (транспортной, топливно-энергетической, телекоммуникационной, рыночной);
- государственная экономическая политика в области привлечения инвестиций (функционирование специальных режимов экономического благоприятствования, законодательная база);
- потенциальные рынки сбыта продукции;
- уровень политической стабильности в регионе.

Большинство критериев при оценке инвестиционного климата региона оценивается на качественном уровне (в частности, экономико-географическое положение, наличие природных ресурсов и т.д.).

2. Оценка инвестиционной привлекательности конкретных объектов (предприятий) в туристско-рекреационной сфере опирается на инвестиционную привлекательность региона (о которой шла речь выше) и включает в себя рассмотрение (оценку) ряда инвестиционных проектов по реализации тех или иных инвестиционных мероприятий. Оценка инвестиционной привлекательности проекта включает в себя оценку экономической эффективности проекта.

Экономическая эффективность проекта определяется рядом показателей [4]:

а) Основные критерии эффективности капиталовложений:

- общий финансовый итог (NPV), представляющий сумму дисконтированных финансовых итогов за каждый этап расчетного периода, начиная от даты начала инвестиций (чистая текущая стоимость проекта);

- индекс доходности инвестиций (PI) – отношение дисконтированных величин отдачи капитала к вложенному капиталу (индекс прибыльности);

- поперочный дисконт (IRR), при котором отдача от инвестиционного проекта равна первоначальным инвестициям в проект (внутренняя норма рентабельности или внутренняя норма прибыли);

- срок окупаемости (PB) – период за который отдача на капитал (сумма чистой прибыли и амортизационных отчислений) достигает значения дисконтированных начальных инвестиций.

б) Основные критерии прибыльности капиталовложений:

- доходность (рентабельность капитала) – отношение чистой прибыли к сумме активов;

- валовая маржа – сумма продаж минус себестоимость и НДС, деленные на сумму продаж;

- фондоотдача – сумма продаж, деленная на сумму активов.

с) Эффективность использования акционерного капитала:

- дивиденды, которые могут быть выплачены на акцию с учетом периода строительства;

- изменение стоимости акционерного капитала по мере погашения кредитной задолженности.

Под инвестиционной привлекательностью предприятия следует понимать состояние его хозяйственного развития, при котором с высокой долей вероятности в приемлемые для инвестора сроки инвестиции могут дать удовлетворительный уровень прибыльности, или может быть достигнут другой положительный эффект [4].

Таким образом, инвестиционную привлекательность проекта, с точки зрения инвестора можно определить как совокупность показателей и иной информа-

ции, позволяющих принять решение о целесообразности вложения инвестиций в тот или иной проект.

Оценка инвестиционной привлекательности проекта с учетом региональных факторов обязательно должна сопровождаться оценкой инвестиционного риска в данном регионе.

3. Оценка инвестиционных рисков включает в себя многосторонний анализ проекта с точки зрения оценки возможных потерь в результате финансовых, экономических, социальных, политических и правовых факторов.

Величина инвестиционного риска показывает вероятность потери инвестиций и дохода от них. Наиболее часто эксперты оценивают следующие виды риска [4]:

- экономический – тенденции в экономическом развитии региона;
- финансовый – степень сбалансированности регионального бюджета и финансов предприятий;
- социальный – уровень социальной напряженности;
- экологический – уровень загрязнения окружающей среды, включая радиационное;
- криминальный – уровень преступности в регионе с учетом тяжести преступлений;
- законодательный – юридические условия инвестирования в те или иные сферы или отрасли, порядок использования отдельных факторов производства. При расчете этого риска обычно учитывают как федеральные, так и региональные законы и нормативные акты, а также документы, непосредственно регулирующие инвестиционную деятельность или затрагивающие ее косвенно.

Целый спектр научных работ посвящен специальным методам объективной оценки риска инвестиций в туристско-рекреационный комплекс (ТРК) региона [1, 2, 6]. Важной задачей является оценка консолидированного инвестиционного риска, учитывающая отдельные его виды. К методам оценки инвестиционного риска в ТРК региона можно отнести:

1. Вероятностный анализ – для каждого параметра исходных данных, например, для выручки от реализации или для чистой приведенной стоимости, строится кривая вероятностей значений. Далее рассчитываются средневзвешенные величины, либо строится дерево вероятностей, и выполняются расчеты по каждому возможному сочетанию варьируемых величин. Такой анализ может проводиться для каждой стадии реализации проекта.

Вероятностный подход к оценке риска требует вначале количественно определить риск, что дает возможность сравнить степень риска альтернативных вариантов. Для количественного определения риска необходимо знать все возможные последствия какого-нибудь отдельного действия [4].

Объективный метод определения вероятности основан на вычислении частоты, с которой происходят некоторые события.

2. Расчет критических точек – точек безубыточности – позволяющих определить критические значения внутренних и внешних показателей инвестиционной программы, при которых инвестор может понести убытки.

3. Анализ чувствительности проекта к изменениям ключевых параметров исходных данных – исследуются изменения чистой прибыли или рентабельности инвестиций при различных значениях исходных данных (цены продукции, объема продаж и пр.).

Результатом оценки инвестиционной привлекательности проекта с учетом региональных факторов должен быть корректно оформленный документ, содержащий всю необходимую информацию для принятия инвестором решения относительно вложения инвестиций [4].

Таким образом, все методики оценки инвестиционной привлекательности объектов инвестирования можно разделить на методики оценки: инвестиционной привлекательности территорий, методики оценки инвестиционной привлекательности предприятий, конкретных проектов. При этом для оценки инвестиционной привлекательности регионов необходимы их кредитные рейтинги, комплексные исследования инвестиционного климата, ранжирование регионов по различным критериям и определение их итогового ранга. Оценка инвестиционной привлекательности территорий с высоким уровнем туристско-рекреационного потенциала позволит выявить наиболее перспективные с точки зрения эффективного развития туристско-рекреационные объекты в регионе, что в свою очередь повысит эффективность функционирования региональной экономики за счет развития ТРК.

Литература

1. Гарнова Н. А., Стомпелева А. С. Инвестиционная привлекательность региона – основа эффективного региональной экономики (на примере Ярославской области) // Региональная экономика и управление: электронный научный журнал. №1 (1) 2005. URL: <http://region.mcnip.ru/modules.php?name=News&file=article&sid=42>.
2. Колтынюк Б. А. Инвестиции URL: <http://exsolver.narod.ru/Books/Fininvest/Investment/c89.html>.
3. Левченко Т. П. Особенности определения инвестиционной привлекательности курортных организаций и управления этим процессом в условиях рыночной конкуренции // Проблемы современной экономики, N 3(11). URL: <http://www.m-economy.ru/art.php3?artid=20230>.
4. Перминов А. Оценка инвестиционной привлекательности проекта с учетом региональных факторов URL:<http://www.ma-na-ger.ru/finance/40-businessplan/229>.
5. Саак А. Э., Пшеничных Ю. А. Менеджмент в социально-культурном сервисе и туризме: Учебное пособие. — СПб.: Питер, 2007. — 512 с: ил. — (Серия «Учебное пособие»).
6. Туризм на Северо-Западе: проблемы инвестирования // Турбизнес на Северо-Западе. — 2002. — № 5
7. Шеховцов А.О. Основные факторы инвестиционной привлекательности Дальнего Востока и перспективы ее повышения // Сборник статей «Инвестиционная привлекательность регионов: причины различий и экономическая политика государства». Серия «Научные труды». Под редакцией В. А. Мау, О. В. Кузнецовой. Изд-во: Институт экономики переходного периода.— 2002. № 38 – 197 с.— С. 46-91.

ИТОГИ ПЕРВОГО ЭТАПА МОДЕРНИЗАЦИИ ВЫСШЕЙ ШКОЛЫ

Омельченко Любовь Шанваровна

МГУ им. адм. Г. И. Невельского, г. Владивосток

Научный руководитель: д-р экон. наук, профессор Фисенко А.И.

Omelchenko@msun.ru

Главная задача российской образовательной политики - обеспечение современного качества образования на основе сохранения его фундаментальности и соответствия актуальным и перспективным потребностям личности, общества и государства. Модернизация образования - это политическая и общенациональная задача, она не должна и не может осуществляться как ведомственный проект. Интересы общества и государства в области образования не всегда совпадают с отраслевыми интересами самой системы образования, а потому определение на-

правлений модернизации и развития образования не может замыкаться в рамках образовательного сообщества и образовательного ведомства [1].

Модернизация образования - это масштабная программа государства, в рамках которой разработан и уже реализуется план конкретных мероприятий.

Подведем некоторые итоги первого этапа модернизации высшей школы России.

1. Создание сети федеральных университетов. В целях содействия системной модернизации высшего профессионального образования на основе интеграции науки, образования и производства, подготовки квалифицированных кадров для удовлетворения долгосрочных потребностей инновационной экономики Президентом Российской Федерации поставлена задача формирования сети федеральных университетов – высших учебных заведений, обеспечивающих высокий уровень образовательного процесса, исследовательских и технологических разработок. Новым шагом в работе по институциональной перестройке сети образовательных учреждений явилось создание Сибирского и Южного федеральных университетов, которые объединили в себе потенциал восьми достаточно крупных вузов. Кроме того, указом Президента Российской Федерации Д.А. Медведева от 21 октября 2009 №1172 Правительству Российской Федерации были утверждены программы развития еще 5-ти федеральных университетов: Северного (Арктического), Приволжского, Уральского, Дальневосточного и Восточно-Сибирского. Таким образом были созданы семь федеральных университетов [3].

2. Создание национальных исследовательских университетов. Указом Президента Российской Федерации от 07.10.2008 «О реализации пилотного проекта по созданию национальных исследовательских университетов» были созданы: Национальный исследовательский ядерный университет на базе государственного образовательного учреждения высшего профессионального образования «Московский инженерно-физический институт (государственный университет)» и Национальный исследовательский технологический университет на базе федерального государственного образовательного учреждения высшего профессионального образования «Государственный технологический университет «Московский институт стали и сплавов». В 2009 году распоряжениями Правительства Российской Федерации от 13.07.2009 № 915-р и от 30.07.2009 № 1073-р были утверждены программы развития данных исследовательских университетов на 2009-2017 годы.

Опыт реализации данного пилотного проекта позволил в 2009 году организовать и провести (постановление Правительства Российской Федерации от 13.07.2009 № 550) открытый конкурсный отбор программ развития университетов с целью определения университетов, в отношении которых устанавливается категория «национальный исследовательский университет».

В соответствии с условиями конкурса, в котором приняли участие около 140 вузов, финансирование программ развития университетов – победителей конкурса из федерального бюджета (в 2009-2013 годах в размере до 1,8 млрд. рублей) предусматривается в течение первых 5 лет их реализации при условии обеспечения национальным исследовательским университетом ежегодного внебюджетного софинансирования программы развития в размере не менее 20 % размера ассигнований федерального бюджета, выделенных на эти цели [3].

Постановлением Правительства Российской Федерации от 02 ноября 2009 г. № 1613-р по результатам проведенного конкурса утвержден перечень 12-ти университетов, в отношении которых устанавливается категория «национальный исследовательский университет».

Таким образом, на конкурсной основе отобраны 29 национальных исследовательских университетов.

3. Разработка федеральной целевой программы «Развитие инфраструктуры наноиндустрии в Российской Федерации на 2008-2010 годы» (далее – Программа НАНО). В рамках данной программы осуществлена реализация 41 проекта, направленного на создание условий, обеспечивающих эффективную подготовку кадров для наноиндустрии. Создан и функционирует в тестовом режиме информационный ресурс «НАНООБР» Междисциплинарное обучение (www.nanoobr.ru) содержит инструментарию для выполнения этих функций. В систему включены 60 специализированных учебных курсов, поставленных в рамках соглашений с 13 университетами (Белгородский государственный университет, Казанский государственный технический университет имени А.Н. Туполева, Санкт-Петербургский государственный электротехнический университет «ЛЭТИ» имени В.И. Ульянова (Ленина), Московский авиационный институт (государственный технический университет), Московский государственный технический университет имени Н.Э. Баумана, Национальный исследовательский технологический университет «МИСиС», Национальный исследовательский ядерный университет «МИФИ», Московский государственный институт электронной техники, Московский физико-технический институт, Санкт-Петербургский государственный университет, Томский государственный университет, Томский политехнический университет, Уральский государственный университет имени А. М. Горького) [3].

4. Формирование системы исследовательских вузов. На реализацию инновационных образовательных программ 57 вузов, ставших победителями серьезных конкурсных отборов, государством было выделено в общей сложности 30 млрд. руб. Среди лидеров можно отметить Московский инженерно-физический институт (МИФИ), ставший по Указу Президента Российской Федерации Д.А.Медведева одним из первых в России национальных исследовательских университетов, специализирующимся в области ядерных разработок, который за период реализации собственной инновационной образовательной программы смог перевыполнить заявленный объем софинансирования более чем на 30% [2].

5. Реализация программы «КАДРЫ». Федеральная целевая программа «Научные и научно-педагогические кадры инновационной России» вступила в силу с 2009 года, и рассчитана на период до 2013 года.

Повышение квалификации научно-педагогических кадров (дополнительное профессиональное образование) 125 млн. руб., выделяемых Рособразованию в течение последних 4-х лет целевым образом для повышения квалификации, позволили обеспечить повышение квалификации в 39 «базовых» вузах более 5 тыс. преподавателей 310 вузов, подведомственных Рособразованию, в режиме академической мобильности (приказ Рособразования от 01.12.2008 № 1780). Разрабатывается и совершенствуется автоматизированная система ADVIN, при помощи которой отслеживается реализация вузами и учреждениями дополнительного профессионального образования приказов Рособразования о повышении квали-

фикации и профессиональной переподготовки научно-педагогических работников, ведется мониторинг работы и осуществляется учет и обработка заявок вузов на определение контрольных цифр приема слушателей, а также заявок на организацию повышения квалификации.

6. Сокращение филиальной сети подведомственных вузов. Результатом стало закрытие в течение 2007-2008 и первого полугодия 2009 года 107 малоэффективных филиалов и более 400 представительств вузов [3].

7. Реализация комплекса мероприятий по поиску и выявлению молодых талантов. Среди таких мероприятий выделяется Всероссийская олимпиада школьников, Всероссийские Интернет-олимпиады школьников, студентов, аспирантов и молодых ученых в области наносистем, наноматериалов и нанотехнологий.

8. Внедрение системы именных, дополнительно к академическим, стипендий для наиболее успешных студентов и аспирантов, в частности: стипендия имени А.И.Солженицына, стипендия имени Д.С.Лихачева стипендия Президента Российской Федерации и др.

9. Реализация антикризисных мер в сфере содействия трудоустройства выпускников. В результате в структуре учреждений высшего профессионального образования создано и функционирует 334 центра (службы) содействия трудоустройству выпускников, (в том числе – 77 региональных) [3].

10. Разработка Федерального государственного образовательного стандарта высшего профессионального образования (ФГОС ВПО) третьего поколения и рейтинговой оценки знаний. Федеральным агентством по образованию были определены направления программ, которые имеют прямое отношение к введению уровневого высшего профессионального образования [3].

11. Введение новой системы оплаты труда работников образовательных учреждений. С 1 января 2009 г. Федеральным законом от 24 июня 2008 г. № 91-ФЗ «О внесении изменения в статью 1 Федерального закона «О минимальном размере оплаты труда» был установлен минимальный размер оплаты труда в сумме 4330 руб. в месяц.

Таким образом, достигнутые итоги первого этапа модернизации высшей школы России позволяют сделать вывод о том, что первые шаги в этом направлении сделаны. Вместе с тем, очевидно, что реализация самих направлений потребуют пересмотра достигнутого мониторинга процесса достижений этих результатов, что должно привести к достижению поставленных в программе целей модернизации высшего образования. Необходимо помимо количественных результатов помнить постоянно о том, что они должны быть дополнены качественными, что собственно и является основным содержанием идеи модернизации высшей школы.

Литература

1. «О концепции модернизации российского образования на период до 2010 года»: приказ Минобрнауки России № 393 от 11.02.2002/ [Электронный ресурс]. – Режим доступа: БД «Консультант Плюс».

2. «Образование и развитие инновационной экономики: внедрение современной модели образования в 2009-2012 годы»: государственная программа/ [Электронный ресурс] / Федеральный образовательный портал «Российское образование». – Режим доступа: <http://www.edu.ru>

3. «Об итогах работы Федерального агентства по образованию в 2009 году»: Информационный доклад к расширенному заседанию коллегии Рособразования 16 февраля 2010 года/ [Электронный ресурс]. – Режим доступа: <http://www.ed.gov.ru/kollege/news/>

СОВРЕМЕННЫЙ ПОДХОД К ОЦЕНКЕ ЭКОНОМИЧЕСКОЙ ЭФФЕКТИВНОСТИ ПРЕДПРИЯТИЙ

Петрусь Роман Геннадьевич

МГУ им. адм. Г.И. Невельского, г. Владивосток

Научный руководитель: д-р тех. наук, профессор Степанец А.В.

petrus_roman@mail.ru

Даже наиболее современные литературные источники об экономике предприятий морского транспорта не раскрывают полностью актуальные подходы к *оценке экономической эффективности предприятий*. Несмотря на динамичную интеграцию зарубежного опыта, учебная и научная литература все еще переполнена материалами о показателях эффективности, которые предлагается сравнивать с давно устаревшими плановыми нормативами. Это неудивительно, так как Россия еще недавно пережила период плановой экономики, в которой определением целей, приоритетов развития социально-экономической системы (страны, региона, муниципального объединения, предприятия, корпорации и т.п.) на среднесрочную или долгосрочную перспективу, было во власти государства. Все нормативы экономической эффективности спускались сверху к руководителям предприятий и выполняли регулирующую функцию, являлись инструментами управления и оценки деятельности. Они были рассчитаны исходя из всеобщего плана социально-экономического развития, исходя из цели всех, но без участия каждого. Подобная политика и принципы способствовали полному отрыву производства от потребителя, порождая множество социально-экономических проблем [2].

Государственное планирование ушло в историю, а на смену пришла рыночная экономика, стремящаяся к саморегулированию. В действительности, вместе с термином плановая экономика, в историю ушли и такие понятия как норматив, нормативные критерии эффективности, так как они перестали отвечать требованиям рынка, из-за отсутствия объективности, а руководители предприятий лишились привычных инструментов управления.

В настоящее время экономистами обсуждается вопрос необходимости пересмотра старых подходов оценки, разработки новых и освоении имеющегося зарубежного опыта в данной области. Это особо актуально, для такой отрасли как морской транспорт, являющейся одной из ключевых отраслей в России и мире. Экономика всегда находится в постоянных поисках инструментов, позволяющих принимать верные решения в условиях динамичного рынка и в конечном итоге достигать цели повышения всеобщего благосостояния.

Современная экономика любого предприятия неразрывно включает в себя финансовый менеджмент, менеджмент качества, маркетинг, логистику, инвестиционную оценку и т.п. Все это отдельные дисциплины, расширяющие рамки понимания эффективности. Основная задача экономистов-практиков по-новому смотреть на процессы, отслеживать их от истоков до ключевых точек, используя все экономические дисциплины, которые и дают возможность возникновения синергетического эффекта. Для начала необходимо понять, какова же конечная точка, которая определяет смысл всех процессов, т.е. какова цель деятельности предприятия, удовлетворяющая современности.

Проведенный анализ литературных источников показал, что в теории экономики существуют различные по сути цели предприятий. К традиционным и самым распространенным на практике целям следует отнести:

- максимизация прибыли;

- поддержание финансовой устойчивости;
- максимизация объемов реализации товаров и услуг (т.е. объемов деятельности предприятия, ее операций) и др.

Обоснование приоритетности той или иной цели деятельности предприятий даются в рамках различных теорий поведения предприятия. Предлагаю остановиться вкратце на некоторых из них, прежде чем перейти к рассмотрению цели, которую считаю доминирующей.

В классической теории предприятия предполагается, что главной целью предпринимательства является превышение полученных выгод над понесенными затратами. Разность между выгодами и затратами выражается в форме прибыли. Таким образом, конечная цель коммерческого предприятия может быть выражена в виде максимизации прибыли от его деятельности. Важную роль в популярности этого подхода играет, то обстоятельство, что данная цель ограничено выражается в виде различных показателей бухгалтерской прибыли и рентабельности, которые:

- сравнительно легко определить по данным учета;
- хорошо известны и понятны любому управленцу.

Безусловно, в своей деятельности предприятию необходимо стремиться к увеличению прибыли, однако концентрация усилий на достижении этой цели может привести к негативным последствиям в будущем. Так, сокращение расходов на НИОКР, разработку и продвижение новых продуктов, внедрение современных технологий и оборудования, оплату труда высококвалифицированных работников и т.п. может привести к существенному росту в ближайшем будущем. Однако в перспективе подобные решения будут иметь негативные последствия в виде снижения качества продукции и услуг, чрезмерного износа основных фондов, падения конкурентоспособности и объемов продаж, потери доли рынка, ухода ключевых сотрудников и в итоге приведут к сокращению прибыли, возникновению убытков или даже банкротству [3]. Существуют и другие недостатки. В целом к ним можно отнести:

- существование различных показателей прибыли (от основной деятельности, валовая, операционная, до уплаты налогов, налогооблагаемая, чистая, нераспределенная и т.д.);
- субъективность определения показателей прибыли, затрудняющие однозначную интерпретацию оценки эффективности управленческих решений;
- ориентация показателей на краткосрочную перспективу;
- альтернативы, различающиеся масштабом прогнозируемых доходов и временем их возникновения, нельзя сравнивать;
- взаимосвязь ожидаемых доходов со временем и риском их получения не учитывается и др.

В качестве еще одной сравнительно простой и популярной цели часто указывается наращивание объемов производства и сбыта, т.е. максимизация роста. Ее популярность связана с тем, что многие менеджеры олицетворяют свое положение (заработная плата, статус, положение в обществе) с размером своей фирмы в большей степени, нежели с ее прибыльностью. Рост и его потенциал служит материалом успеха для многих руководителей предприятий и объектом исследования для аналитиков и инвесторов.

Однако рост объемов производства и продаж предполагает увеличение используемых ресурсов – сырья, материалов, рабочей силы, оборудования и т.п., а так же источников их финансирования. Таким образом, цель максимизации роста,

по сути, сводится к максимизации прибыли, недостатки которой уже были рассмотрены.

В свою очередь, ориентация на поддержание финансовой устойчивости предполагает проведение консервативной политики развития, избегание рисков, но потенциально высокодоходных операций, отказ от участия в реализации новых проектов и от внедрения инноваций, результаты которых характеризуются высокой степенью неопределенности. В условиях жесткой конкуренции, ускорения научно-технического прогресса, непрерывного появления новых продуктов и услуг подобная политика в лучшем случае способна обеспечить выживание предприятия, причем только в краткосрочной перспективе.

Нетрудно заметить, что все рассмотренные цели являются частными, а их сочетание на практике (например, максимизация прибыли и поддержание финансовой устойчивости) приводит к противоречию. Вместе с тем деятельность предприятия в условиях рынка сложна и многогранна, поэтому основная цель и соответствующий ей критерий эффективности должны:

- отражать различные аспекты хозяйственной деятельности;
- иметь долгосрочную перспективу;
- учитывать факторы времени, риска и неопределенности;
- быть научно обоснованными и объективно измеримыми.

В настоящее время этим условиям в наибольшей степени отвечает цель *максимизации благосостояния собственников предприятия*. Поскольку собственники являются остаточным претендентами на прибыль предприятия, максимизация их доходов приводит к удовлетворению потребностей и повышению благосостояния всех заинтересованных в его деятельности сторон: потребителей (расширение продаж товаров и услуг), поставщиков (увеличение и своевременная оплата поставок), работников (выплата зарплаты), кредиторов (выплата процентов и погашение долга), государства (уплата налогов) и, наконец, общества в целом.

Отметим так же, что собственники заинтересованы в повышении своего благосостояния не только в текущем периоде, но и в долгосрочной перспективе. Это побуждает их направлять часть полученных доходов на расширение бизнеса, реализацию новых инвестиционных проектов, создание эффективной системы управления, привлекать дополнительные финансовые ресурсы и высококвалифицированные кадры и т.п. Процесс увеличения рыночной стоимости предприятия неразрывно и непосредственно связан с повышением степени удовлетворения запросов потребителей, постоянным совершенствованием имеющихся и разработкой новых продуктов и услуг, улучшением условий труда работников, обеспечением адекватной отдачи поставщикам капитала и т.д. На практике данная цель формулируется в виде (и достигается путем) максимизации рыночной стоимости предприятия [4].

С экономической точки зрения рыночная стоимость предприятия – это реальное богатство, которым обладают (и которое могут получить в денежной форме в случае продажи) его владельцы, будь то единоличный собственник или многочисленные акционеры [1].

Очевидно, что стоимость предприятия на практике определяется не общим объемом вложенных средств, а тем, какое положение они обеспечивают ему на рынке соответствующих товаров и услуг. В свою очередь, это положение зависит от направлений и результатов осуществляемых вложений: если эти вложения повышают конкурентоспособность предприятия и обеспечивают прирост капитала,

то его рыночная стоимость увеличивается и его владельцы становятся богаче. В противном случае формальное увеличение активов предприятия (за счет дополнительных вложений собственного капитала или привлечения новых займов) приведет к ухудшению его рентабельности, снижению конкурентоспособности. Отсюда следует важный вывод: *любые управленческие решения следует рассматривать, прежде всего, с точки зрения того, как они влияют на стоимость предприятия.* Другими словами, менеджмент предприятия должен принимать такие решения, которые обеспечивают в перспективе рост рыночной стоимости предприятия и, соответственно, благосостояния собственников.

В целом выделяют следующие достоинства рассмотренного подхода:

- ориентация на долгосрочную перспективу;
- учет факторов времени, риска и неопределенности;
- возможность согласования интересов собственников и их партнеров по бизнесу (кредиторов, инвесторов, работников, контрагентов);
- отсутствие противоречий между ближайшими и конечными задачами;
- обеспечение контроля собственниками над предприятием и др.

Хотя и этот подход не лишен недостатков, так как на практике его не всегда можно строго формализовать, он является основополагающим, наиболее общим и удовлетворяющий всем условиям гармоничного развития предприятия. Данный подход, предъявляет новые критерии к знаниям специалистов в области экономики, создавая необходимость к более глубокому осознанию экономических процессов предприятия. Анализ процессов как факторов, влияющих на стоимость предприятия. Только имея четкое представление к чему должны стремиться предприятия осуществляя свою экономическую деятельность, возможно верно определить верные и обоснованные для них критерии показателей эффективности.

Литература:

1. Дамодаран А. Инвестиционная оценка: Инструменты и методы оценки любых активов; Пер. с англ. – 3-е изд. – М.: Альпина Бизнес Букс, 2006. – 1341 с.
2. Иванова Е.А. Оценка конкурентоспособности предприятия: учеб. Пособие/ Е.А. Иванова. – Ростов н/д: Феникс, 2008. – 298 с.
3. Лукасевич И.Я. Финансовый менеджмент: учебник/ И.Я. Лукасевич. – М.: Эксмо, 2007. – 768 с.
4. Хиггинс, Роберт С. Финансовый анализ: инструменты для принятия бизнес-решений.: Пер. с англ. – М.: ООО «И.Д. Вильямс», 2007. – 464 с.

СТРУКТУРА ТАРИФНОЙ СТАВКИ В ЭКОЛОГИЧЕСКОМ СТРАХОВАНИИ

Полищук Евгения Александровна, Егорова Евгения Николаевна

МГУ им. адм. Г.И. Невельского, г. Владивосток

Научный руководитель – канд. экон. наук, доцент Егорова Е.Н.

Сущность экологического страхования заключается в страховании гражданско-правовой ответственности владельцев предприятий (потенциальных источников повышенной экологической опасности) за негативное воздействие на окружающую природную среду в результате аварийного выброса (сброса) загрязняющих веществ. Экологическое страхование стимулирует повышение уровня экологической безопасности и гарантирует компенсационные платежи за ущерб, нанесенный третьим лицам вследствие аварийной ситуации. Ущерб в экологическом страховании – это экономическая оценка экологического ущерба от аварийного загрязнения окружающей природной среды, проявления которого возможны

в виде ухудшения здоровья населения, уменьшения количества и ухудшения качества биологических, рекреационных, ассимиляционных и прочих ресурсов.

Актуальными на сегодняшний день являются задачи разработки нормативно-методической документации по формированию тарифной политики в экологическом страховании.

Система экологического страхования подразумевает заключение страховых сделок (договоров страхования) между страхователями и страховщиками для страховой защиты от экологических рисков. При этом страховщик (страховая компания) обязуется за обусловленную договором плату (страховую премию), уплаченную страхователем (предприятием – источником повышенной опасности), выплатить ему страховое возмещение в случае наступления экологической аварии.

Страховщик несет ответственность по возмещению ущерба, возникшего в результате экологической аварии в пределах страховой суммы, установленной в договоре страхования. Страховая сумма – это установленная договором страхования максимально возможная выплата возмещения страховщиком страхователю в случае возникновения ущерба от экологической аварии. Величина страховой суммы зависит от величины максимально возможного потенциального экологического ущерба в случае аварийного загрязнения окружающей среды. Теоретически величина страховой суммы состоит из затрат на предупреждение аварийного загрязнения и оценки воздействия загрязненной среды на реципиентов. Для страхователя первое представляет дополнительные, неоправданные в случае отсутствия в период действия договора экологического страхования расходы. Вторая составляющая страховой суммы – это убытки, в результате воздействия поступивших в окружающую среду вредных веществ на реципиентов.

Фактический платеж, который осуществляется страховщиком страхователю, называется страховой выплатой (страховым возмещением) – это компенсация ущерба при наступлении экологической аварии. Величина страховой выплаты зависит от фактически нанесенного ущерба и не может превышать величину страховой суммы.

Исходя из размера страховой суммы, страховщиком назначается страховая премия (страховой взнос) – плата за страхование, которую страхователь вносит (уплачивает) страховщику за принятое им на себя обязательство осуществить страховую выплату страхователю при возникновении эколого-экономического ущерба, предусмотренного в договоре страхования [1]. Страховая премия каждого страхователя выражает долю его участия в формировании страхового фонда. Как правило, страховая премия определяется умножением страховой суммы на страховой тариф. Страховой тариф – ставка страховой премии с единицы страховой суммы с учетом объекта страхования и характера страхового риска. Размер страхового тарифа определяется договором страхования в соответствии с законодательством [2]. Страховые тарифы по большинству рисков видов страхования не превосходят 2–3% от страховой суммы [1].

В качестве научно обоснованных методик расчета страховых тарифов в экологическом страховании выступают: «Методика расчета тарифных ставок по рисковому виду страхования» (распоряжение Росстрахнадзора от 8 июля 1993 г. N 02-03-36) [3] и работа Моткина Г.А. «Основы экологического страхования» (1996 г.) [2]. В основе данных методик лежит один и тот же принцип расчета.

Полная тарифная ставка именуется брутто-ставкой. Страховой тариф (брутто-тариф или брутто-ставка) – это ставка страхового взноса с единицы стра-

ховой суммы (обычно со 100 руб.), которая рассчитывается как сумма нетто-ставки и нагрузки (таблица 1).

Таблица 1. Структура страхового тарифа в экологическом страховании

Страховой тариф (брутто-ставка), T_b		Нагрузка, f												
Нетто-ставка, T_n $T_n = T_o + T_p$														
Основная часть нетто-ставки, T_o	Рисковая надбавка, T_p													
<p>Предназначена для создания фонда страховых выплат. Отражает вероятность убытка, который может возникнуть в результате страхового события (в принципе равна вероятности убытка). Рассчитывается на основе статистических данных по заключенным договорам страхования в предыдущие периоды. Такой подход к оценке ориентирован на страховщика.</p> $T_o = 100 * \frac{S_b}{S} * q \quad (\text{руб.})$ $S_b = \frac{\sum_{k=1}^M S_{b_k}}{M}$ $S = \frac{\sum_{i=1}^N S_i}{N}$ $q = \frac{M}{N}$ <p>где S_b - среднее возмещение по одному договору страхования при наступлении k-го страхового случая; $k = 1, 2, \dots, M$ M - количество страховых случаев в N договорах; N - общее количество договоров, заключенных за некоторый период времени в прошлом; S - средняя страховая сумма по одному i-му договору страхования; $i = 1, 2, \dots, N$; q - вероятность наступления страхового случая по одному договору страхования.</p>	<p>Служит для создания резервов на случай чрезвычайных убытков.</p> $T_p = 1,2 * T_o * \alpha(\gamma) * \sqrt{\frac{1-q}{n * q}}$ <p>где $\alpha(\gamma)$ - коэффициент, который зависит от гарантии безопасности гамма (требуемой вероятности, с которой собранных взносов должно хватить на выплату возмещения по страховым случаям). Его значение может быть взято из таблицы:</p> <table border="1"> <tr> <td>гамма</td> <td>0,84</td> <td>0,90</td> <td>0,95</td> <td>0,98</td> <td>0,9986</td> </tr> <tr> <td>альфа</td> <td>1,0</td> <td>1,3</td> <td>1,645</td> <td>2,0</td> <td>3,0</td> </tr> </table> <p>Если о величинах q, S, S_b нет достоверной информации, например, в случае, когда они оцениваются не по формулам с использованием страховой статистики, а из других источников, то рекомендуется брать $\alpha(\gamma) = 3$.</p> <p>n - заранее известное количество договоров, которые предполагается заключить со страхователями; q - вероятность наступления страхового случая по одному договору страхования.</p>	гамма	0,84	0,90	0,95	0,98	0,9986	альфа	1,0	1,3	1,645	2,0	3,0	<p>$f(\%)$ – доля нагрузки в общей тарифной ставке.</p> <p>Включает: – затраты страховщика: 1) расходы на ведение дела, 2) агентское вознаграждение.</p> <p>– плановую прибыль.</p>
гамма	0,84	0,90	0,95	0,98	0,9986									
альфа	1,0	1,3	1,645	2,0	3,0									
$T_b = \frac{T_n * 100}{100 - f}$														

Нетто-ставка состоит из основной части, предназначенной для создания фонда страховых выплат, и рисковой надбавки к основной части, которая служит для создания резервов на случай чрезвычайных убытков.

Нагрузка предназначена для покрытия затрат страховщика и обеспечения его прибыли.

Страховая сумма рассчитывается как затраты на ликвидацию аварийного загрязнения плюс убытки, образующиеся из-за воздействия поступивших в окружающую среду вредных веществ на реципиентов. Тарифные ставки устанавлива-

ются в процентах от страховой суммы. При расчете тарифных ставок в соответствии с методиками [2,3] рекомендуется использовать материалы судов и арбитража о размерах удовлетворенных исков по случаям причинения убытков третьим лицам в результате аварийного загрязнения окружающей среде. Следовательно, использование данных методик возможно при условии наличия статистической информации за предыдущие периоды о договорах страхования, страховых случаях и выплатах по ним. В противном случае их применение не представляется возможным.

Для развития и эффективного функционирования экологического страхования весьма важна дальнейшая разработка методических инструментов оценки уровня экологического риска и его увязки с тарифными ставками для формирования объективной тарифной политики страховых компаний. Адекватная оценка уровня риска возможна только при наличии статистической информации об аварийных ситуациях, консолидируемой на протяжении длительного периода времени. На нормативно-законодательном уровне должны быть утверждены требования к сбору, хранению и анализу данных об аварийных случаях с экологическими последствиями. Таким образом, необходимо совершенствовать методику расчета страхового тарифа в экологическом страховании, которая должна основываться на использовании информационных технологий, а также актуальных математических и статистических моделей.

Литература

1. Теория и практика страхования: учеб. пособие / под общ. ред. К.Е. Турбиной. – М.: Анкил, 2003. 703 с.
2. Моткин Г.А. Основы экологического страхования: учеб. пособие. - М.: Наука, 1996. 191 с.
3. Методика расчета тарифных ставок по рисковым видам страхования [Текст]: распоряжение Росстрахнадзора от 8 июля 1993 г. N 02-03-36 // Консультант Плюс: Версия Проф. Технология 3000 [Электронный ресурс].

ИННОВАЦИОННОЕ НАПРАВЛЕНИЕ РАЗВИТИЯ НАУЧНЫХ ШКОЛ МОРСКОГО УНИВЕРСИТЕТА

Полякова Валентина Ивановна

*МГУ им. адм. Г.И. Невельского, г. Владивосток
scqb@msun.ru*

Морской государственный университет им. адм. Г.И. Невельского обеспечивает подготовку квалифицированных специалистов для морской деятельности. Среди его выпускников капитаны дальнего плавания, руководители пароконств, директора судостроительных и судоремонтных заводов, ученые. Университет готовит специалистов по различным направлениям, в том числе морские и речные перевозки, судостроение и судоремонт. Морской университет один из ведущих вузов в Азиатско-Тихоокеанском регионе, он активно развивает сотрудничество с Шанхайским морским университетом, Австралийским морским колледжем, Калифорнийской морской академией, Университетом Восточной Каролины, Национальным морским университетом Республики Корея, Токийским университетом морских наук и технологий, Сингапурской морской академией и другими учебными заведениями. Международный форум ученых и судостроителей TEAM-24 яркое тому подтверждение. Организованная Морским государственным университетом им. адм. Г.И. Невельского при поддержке Объединенной судостроитель-

ной корпорации конференция позволила осуществить обмен идеями и технологиями представителям научного сообщества разных стран.

Инфраструктура Морского университета обеспечивает инновационное развитие вуза на принципах интеграции научной, образовательной и производственной деятельности. Будущие специалисты проходят практику на парусном судне «Надежда», учебно-производственном судне «Профессор Хлюстин», в судоходных компаниях и на судоремонтных заводах. Существующая структура университета обеспечивает подготовку квалифицированных специалистов, позволяет выполнять научные исследования и инновационные разработки для морской деятельности. Университет обеспечивает кадрами судоремонтные и судостроительные предприятия Дальнего Востока и других регионов России.

Инновационное образование предполагает использование новых инструментов обучения, методов и методик, направленных на формирование и развитие новаторского потенциала студентов. Развитие Дальневосточного региона определяется развитием промышленности, возрождением судостроения и судоремонта на местных предприятиях. Работа предприятий должна основываться на применении современных технологий проектирования и производства.

Новый этап развития университета связан с реализацией поручения Президента В.Путина в 2007 году Правительству РФ. В частности предлагалось: «...учитывая особое значение инфраструктуры морского и смежных видов транспорта Дальнего Востока России и ранее принятые решения по развитию этого региона, в том числе по развитию судостроения и судоремонта разработать и реализовать пилотный проект комплексного развития морского транспорта на Дальнем Востоке, включая создание на базе Морского государственного университета имени адмирала Г.И.Невельского дальневосточного государственного морского научно – образовательного комплекса...» [1].

Став инновационной научно-образовательной структурой, комплекс должен обеспечить кадрами и научными разработками инновационное развитие морской отрасли. Потребуется перестроить образовательный процесс, создать инновационную инфраструктуру, привлечь молодежь к научной и новаторской деятельности.

Ряд крупных проектов, которые реализуются в ДВФО, определяют направленность инновационного развития отрасли на основе строительства верфей, возрождения судостроительных и судоремонтных предприятий, строительства нефтегазовых терминалов и расширения действующих портов. Интенсификация строительства флота и перевозок углеводородов определили перспективные направления научных школ Морского университета. Ведущие научные направления университета представлены в виде: судовые и эластичные конструкции; научные и опытно-конструкторские разработки в области судостроения, судоремонта и приборного оснащения эксплуатации флота; эффективность и экологичность судовой энергетики; мониторинг атмосферы и океана, управление рисками при освоении шельфа.

Программа «Судовые эластичные конструкции» определяет повышение конкурентоспособности на основе применения эластичных конструкций. Ведутся исследования по Федеральной целевой программе (ФЦП) «Развитие гражданской морской техники» на 2009-2016 годы: разработка технических предложений и формирование облика мореходного амфибийного транспортного средства на воз-

духоопорных гусеницах для комплексного освоения побережья и замерзающего шельфа.

Инновационные возможности заложены в плане развития «Научных и опытно-конструкторские разработок в области судостроения, судоремонта и приборного оснащения эксплуатации флота». Внедряется рациональное применение современных международных требований к конструкциям морских судов и упрочнения деталей судовых двигателей и технических средств, а также повышение эффективности приборного оснащения судов. Разработаны и внедрены технологии упрочнения деталей судовой техники.

Научное направление «Эффективность и экологичность судовой энергетики» основана на разработке и создании принципиально новых энергетических судовых установок. Перспективные проекты: разработка научно-технических решений по совершенствованию технической эксплуатации дизелей и экономии топливно-энергетических ресурсов на судах; исследование моторной эффективности ремонтных составов на основе геомодификаторов трения и других присадок к смазочному маслу.

Направление «Мониторинг атмосферы и океана, управления рисками при освоении шельфа» связано с разработкой технологий мониторинга атмосферы и океана в целях решения задач отрасли, включая организацию судоходства и управление рисками при освоении шельфа Арктического бассейна, в районах разработки углеводородного сырья. Производится разработка моделей климатических измерений в регионе и выработка рекомендаций по использованию транспорта в условиях меняющегося климата и с учетом рисков аварийных ситуаций. Разрабатываются модели рисков, связанных с возможными выбросами нефти и нефтепродуктов в прибрежных акваториях Дальневосточных морей и создание системы готовности на случай техногенных катастроф.

Таким образом, ведущие научные направления Морского государственного университета адаптированы к потребностям экономики региона и отвечают требованиям стратегии развития морской отрасли.

В современных условиях университет решает задачу перехода от проведения фундаментальных и прикладных научно-исследовательских работ к организации инновационной деятельности в этой области, т.е. к реализации наукоемкой продукции на рынке. Инновационная деятельность возможна только при наличии инвестиций и специалистов по научному менеджменту занимающихся коммерциализацией проектов.

Морской Университет, как и другие вузы Приморья располагает значительным научным потенциалом, постоянно пополняется база инновационных разработок. Переход идеи из проекта в следующую стадию, внедрение и коммерциализацию сложен и труден. «По средним в России оценкам предварительная работа по «упаковке» одного лишь проекта до стадии готовности представления инвестору требует до 150 чел./ч. Рабочего времени и около 175 тыс. рублей» [3, 308]. Поиск инвестора под проект на стадии start-up (финансирование начальной стадии) [4, 140] особенно проблематичен, поэтому используется механизм тщательного отбора разработок. Для поиска инновационных проектов используются различные конкурсы, в том числе «У.М.Н.И.К.», «СТАРТ», «Бизнес Инновационных Технологий», Венчурные ярмарки.

Морской государственный университет принял участие в Приморской венчурной ярмарке, проходившей в ноябре 2009 года.

По результатам конкурса проектов в номинации «Экологическая безопасность» проект «Чистый порт» занял второе место; в номинации «Энергосбережение» проекту «Энергосберегающий городок» присуждено второе место; в номинации «Машиностроение и приборостроение» проект «Периферийные приборы для морской системы курсоуказания» - первое место.

Организационное, информационное и правовое сопровождение научной и инновационной деятельности в университете обеспечивается общеуниверситетскими структурами:

- Дальневосточный инновационно-технологический центр с созданным на его базе Экспертным советом по инновациям;
- Центр охраны прав интеллектуальной собственности;
- Управление научно-исследовательской и инновационной деятельности.

Для инновационного развития университета планируется создание инфраструктуры в форме хозяйственных обществ с целью практического применения результатов интеллектуальной деятельности; а в дальнейшем представляется рациональным создать Ассоциацию хозяйственных обществ и филиала отраслевого венчурного фонда.

Следует отметить важность и своевременность принятия Федерального закона № 217 «О внесении изменений в отдельные законодательные акты Российской Федерации по вопросам создания бюджетными научными образовательными учреждениями хозяйственных обществ в целях практического применения (внедрения) результатов интеллектуальной деятельности», однако он требует доработки и в настоящее время не может быть реализован [2].

Литература:

1. <http://www.msun.ru/div/dvscec/putin.pdf>
2. <http://www.rg.ru/2009/08/04/int-dok.html> <http://www.rg.ru/2009/08/04/int-dok.html>
3. Фаткулин А.А., Коршенко И.Ф., Белов А.В., Халиман Ж.Н., Коршенко О.П., Основы коммерциализации результатов НИОКР. Инновационное предпринимательство: монография, 2009. Дальневосточный государственный технический университет. - Владивосток, Изд-во ДВГТУ, 327с.
4. Ивина Л.В., Воронцов В.А. Венчурный бизнес толковый словарь труднопереводимых англоязычных терминов. –М. :Финансы и статистика; Финансовый контроль, 2006.-232 с.

ОЦЕНКА ЭФФЕКТИВНОСТИ ИСПОЛЬЗОВАНИЯ ДОКЕРОВ-МЕХАНИЗАТОРОВ МОРСКОГО ПОРТА

Степанец Игорь Анатольевич, Верютина Виктория Евгеньевна

МГУ им. адм. Г.И. Невельского г. Владивосток

Научный руководитель: д-р тех. наук, профессор Степанец А.В.

stepanets_av@mail.ru

В условиях функционирования транспортных предприятий важную роль играет ресурсное обеспечение. Из всех видов ресурсного обеспечения наиболее сложной задачей является определение потребности в трудовых ресурсах.

Для определения численности докеров-механизаторов (Д-М) пользуются двумя основными методами расчета [1,2,3]. Один из методов предполагает расчет потребной численности Д-М, исходя из объема грузопереработки по вариантам работ (Q), численности Д-М на i -ой технологической схеме ($n_{Д-М_i}$), комплексной нормы выработки по заданным грузам и технологическим схемам ($KНВ_i$), продолжительности планового периода (T_n), с учетом коэффициента списочности

($k_{сп}$), учитывающего превышение списочной численности рабочих над явочной и коэффициента ($k_{ес}$), учитывающего выполнение вспомогательных и внепортовых работ. По этому методу можно рассчитать общую численность Д-М, включая судовые и вагонные работы, но обычно данная формула используется для расчета численности Д-М необходимых для выполнения перегрузочных операций по вариантам в тыловой зоне (вагон – склад и склад – вагон).

Другой метод предусматривает расчет численности Д-М на судовых работах, исходя из количества причалов ($N_{пр}$), которые являются взаимозаменяемыми с точки зрения варьирования рабочей силой (или более правильно – количества одновременно обрабатываемых судов (N_j)), числа технологических линий ($N_{тл}$), участвующих в обработке каждого судна, численности рабочих в технологической линии для обработки судна ($\bar{n}_{д-м}$), числа смен работы порта ($n_{см}$).

Противоречие двух описанных методов расчета заключается в том, что при увеличении числа технологических линий на обработке судна увеличивается и потребность в Д-М, но при этом объем перегрузочных работ остается неизменным.

Проведенные сравнительные расчеты для обоснования области применения той или иной расчетной формулы для определения потребности в докерах-механизаторах на примере группы компаний Владивостокского морского торгового порта (ОАО "ВМТП"), которые можно считать взаимозаменяемыми, показали, что при предельных значениях объема грузопереработки (т.е. при максимальной производительности трудовых ресурсов) потребность в докерах-механизаторах будет одинаковой при разных подходах к ее определению [4].

Полученные результаты свидетельствуют о том, что однозначно определить, по какой методике следует считать потребность в докерах-механизаторах не представляется возможным. Подход по первому методу может быть рекомендован при упрощенных расчетах. При этом следует определить, какую интенсивность обеспечит полученная численность рабочих. В общем случае следует применять комбинированный подход по обеим методикам. При этом численность рабочих на судовых работах является оптимизационной величиной, которая будет определяться соотношением затрат на суммарное содержание рабочих с затратами на содержание судов в порту, включая нахождение судов под обработкой и на простое в ожидании обработки. Для определения затрат на содержание судов в порту предложено использовать аппарат теории массового обслуживания (ТМО) [5]. Среднее число заявок (судов), простаивающих в ожидании обслуживания, можно определить по известной формуле из аппарата ТМО:

$$N_{ож} = \frac{a^{N+1}}{\left[\sum_{k=0}^{N-1} \frac{a^k}{K!} + \frac{a^N}{(N-1)!(N-a)} \right] (N-1)!(N-a)^2};$$

где N – количество каналов обслуживания; K – переменная величина, принимающая значения от 0 до N ; a – относительная занятость каналов обслуживания, которая определяется по формуле:

$$a = T_{обр} / T_{бж}; \quad (1)$$

где $T_{обр}$ – время обработки судов; $T_{бж}$ – бюджет времени позиций в нормативе одновременной обработки судов.

Время обработки судов определяется по формуле:

$$T_{обp} = \frac{\sum Q_i}{M_b} = \frac{\sum Q_i}{N_{ТЛ} KHB_i (1 - k_{сн}) n_{см}}; \quad (2)$$

где M_b – валовая интенсивность обработки судна; $k_{сн}$ – коэффициент снижения производительности технологической линии (ТЛ) при работе нескольких ТЛ на судне [2].

Бюджет времени всех позиций в нормативе одновременной обработки судов:

$$T_{бj} = 365 * N_j; \quad (3)$$

где N_j – число одновременно обрабатываемых судов, равно $[a + 1]$. Функция $[a + 1]$ называется «антье от $(a + 1)$ » – наибольшее целое число, не превосходящее $(a + 1)$.

После подстановки величин (2 и 3) и замены N_j на антье в (1) получаем выражение для нахождения a :

$$a = \frac{\sum Q_i}{365 N_{ТЛ} KHB_i (1 - k_{сн}) n_{см} [a + 1]} \quad (4)$$

Далее необходимо определить границы изменения значений a . Используя свойство «антье», преобразовав выражение (7) в двойное неравенство, с помощью метода интервалов находим границы изменения значения a . Получив диапазон, находим конкретные значения a , удовлетворяющие решению неравенства, решив квадратное уравнение, где ключевым фактором является определение дискриминанта. Применимо к данному исследованию значение a и соответственно N_j должны быть положительными, т.е. больше нуля. В результате получено выражения, с помощью которого находим значения a , варьируя числом технологических линий ($N_{ТЛ} = 1 \div 5$). Далее через понятие антье находим необходимое минимальное значение N_j .

Определяем число одновременно обрабатываемых судов через функцию «антье».

$$N_j = \left[\frac{-1 \pm \sqrt{1 + 4 \left(\frac{\sum Q_i}{365 N_{ТЛ} KHB_i (1 - k_{сн}) n_{см}} \right)}}{2} + 1 \right] \quad (5)$$

В связи с тем, что полученное значение является минимальным, необходимо при расчете параметров обработки судов при расчетном коэффициенте занятости, задать число одновременно обрабатываемых судов выше полученного минимального. Общее время ожидания заявками (судами) обслуживания будет равно:

$$T_{ож} = N_{ож} * T_{п}, \quad (6)$$

где $T_{п}$ – плановый (расчетный) период.

Стояночное время судна в порту $T_{ст}$ определяем как сумму $T_{обp}$ и $T_{ож}$.

Используя полученные параметры, можно оценить эффективность любых мероприятий по порту, которые влияют на продолжительность простоев судов в ожидании обработки, в частности, использовать для определения оптимального значения потребности в докерах-механизаторах порта (как одного из каналов системы обслуживания судов). Затем можно определить эффективность использования Д-М.

Общая численность Д-М определяется как сумма численности Д-М на судовых работах и численности Д-М по варианту склад-вагон:

$$N_{Д-М} = N_j N_{ТЛ} \bar{n}_{Д-М} n_{см} k_{сн} k_{вс} + \frac{Q_{скл-в} n_{Д-М} k_{сн} k_{вс} (1 - k_{тр})}{T_n KHB_i}$$

Расходы на содержание Д-М определяются умножением численности на стоимость содержания одного Д-М. формуле:

Приведенные затраты по флоту, связанные со стояночным временем судов в порту, рассчитываются по формуле:

$$S_{\phi} = T_{ст} * S_{уд.ф.}$$

где $S_{уд.ф.}$ - удельные приведенные затраты по флоту;

$$S_{уд.ф.} = K_{ст} + E_n * K_{\phi}$$

где $K_{ст}$ – себестоимость содержания судна за сутки стоянки в порту; E_n – нормативный коэффициент экономической эффективности капитальных вложений (0,15); K_{ϕ} – капиталовложения во флот в доле стояночного времени судов в порту:

$$K_{\phi} = R_{стр} / T_{экс},$$

где $T_{экс}$ – эксплуатационный период судна.

Эксплуатационные расходы по флоту:

$$S'_{\phi} = T_{ст} * K_{ст}$$

По результатам предыдущих расчетов для каждого из значений сочетания числа технологических линий и количества одновременно обрабатываемых судов определяется комплексный оценочный показатель – суммарные приведенные (S) затраты и эксплуатационные расходы (S') по флоту и порту по известным формулам. Минимальное значение суммарных приведенных затрат будет соответствовать оптимальному сочетанию числа технологических линий на обработке судна и количества одновременно обрабатываемых судов и соответствующего ему численности Д-М.

Исходными данными для расчета параметров обработки судов и затрат на содержание Д-М, судов в ОАО «ВМТП» компаниями ЗАО «УПЭК», ЗАО «ТЭТ», ЗАО «УНЭКО» являются: общий грузооборот по всем компаниям за 2008-2009 гг., значения производительности технологических линий для каждого наименования груза с указанием численности Д-М на линии как средневзвешенную комплексную норму выработки по всем грузам (для данного расчета $\overline{KHB}_{суд.раб} = 542 \text{ т/см}$). По результатам деятельности ЗАО «ТЭТ», ЗАО «УПЭК», ЗАО «УНЭКО» за 2008-2009 гг. численность Д-М составляла приблизительно 600 человек, т.е. сочетание $N_{ТЛ} = 3$ при $N_j = 5$. Расчетные показатели для такого сочетания $N_j = 5$ и численности Д-М 600 чел. являются базовым вариантом.

Результаты расчетов параметров обработки судов, затрат по порту (S_n), флоту (S_{ϕ}) и суммарных приведенных затрат (S) для предлагаемого варианта представлены на графике, изображенном на рис. 1, отражающем изменение указанных величин в зависимости от $N_{ТЛ}$ и N_j . Аналогичные результаты получены для эксплуатационных расходов.



Рис. 1. График зависимости приведенных затрат от $N_{ТЛ}$ и N_J .

Из графика видно, что оптимальное сочетание при котором суммарные затраты по порту и по флоту минимальные ($N_{ТЛ} = 5$ при $N_J = 2$). Полученный результат является теоретическим и на практике реализовать его сложно, ввиду различных условий перегрузки разных родов грузов. Но полученный результат дает возможность варьирования численностью Д-М. Оперирова концентрацией ТЛ в рамках полученных 10 ТЛ (как произведение $N_{ТЛ}$ на N_J) получаем, что оптимальным сочетанием, при котором суммарные затраты по порту и по флоту близки к оптимальному является сочетание $N_{ТЛ} = 3,3$ и $N_J = 3$, при этом численность Д-М с 600 чел. снижается до 478 чел., что влияет на расходы на содержание Д-М и в целом на суммарные затраты по порту и по флоту.

Экономический эффект и экономия эксплуатационных расходов определяются по известным формулам. Результаты расчета экономического эффекта и экономии эксплуатационных расходов приведены в нижеследующей таблице.

Результаты экономических расчетов

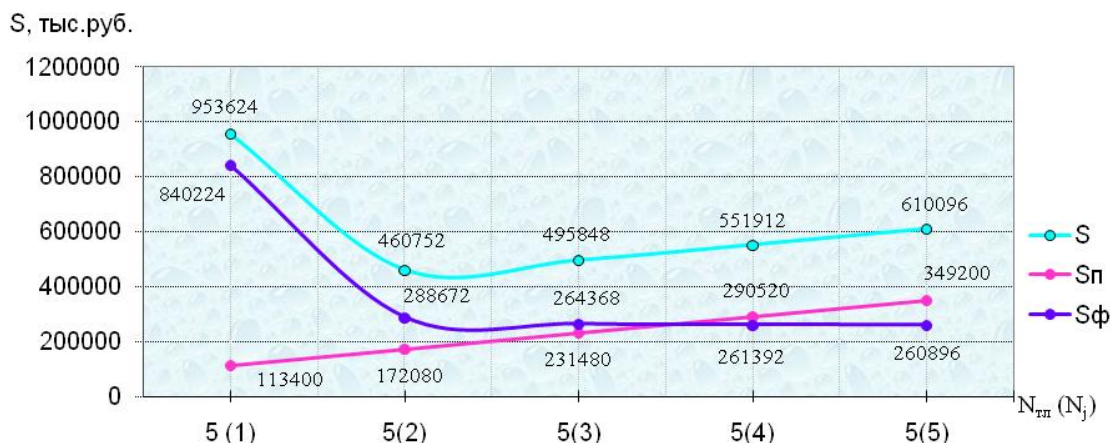
	$N_{ТЛ} = 5$	$N_{ТЛ} = 3,3$	$N_{ТЛ} = 2,5$
Э, тыс.руб.	190736	72688	-46352
Э', тыс.руб.	52800	45660	38460

В заключение можно сделать вывод, что порт использует избыточную численность Д-М, которую можно сократить на 122 чел., что соответствует оценке руководства порта и стивидорных компаний.

Литература

1. Брюм А.И. Технологическое проектирование морских портов. – М.: Транспорт, 1971. – 328 с.
2. Нормы технологического проектирования морских портов. - М., 1980. – 122с.
3. Фролов А.С. и др. Организация, планирование и технология перегрузочных работ в морских портах. – М.: Транспорт, 1979. – 408 с.
4. Степанец А.В., Терентьева Л.В., Верютина В.Е. К вопросу определения численности докеров-механизаторов морского порта.// Модернизация и перспективы развития современного общества (экономический, социальный, философский аспекты). Материалы международной научно-практической конференции (30 июня 2010 г.) в 4-х частях, ч. 4. – Саратов: ООО Издательство «КУБиК», 2010. – С. 3-12.
5. Верютина В.Е., Степанец И.А. Оценка возможности применения аппаратуры ТМО для описания процессов обработки транспортных средств в порту.// Экономика, философия, социология, право: пути созидания и развития./ Материалы международной научно-практической конференции (21 декабря 2009 г.) в 4-х частях, ч. I. – Саратов: ООО Издательство «КУБиК», 2010. – С. 137-143.

ВЛИЯНИЕ ИЗМЕНЕНИЙ В СОСТАВЕ ФЛОТА НА ВЕЛИЧИНУ СРЕДНЕГО ВОЗРАСТА СУДОВ

Фунтусов Анатолий Анатольевич

МГУ им. адм. Г. И. Невельского, г. Владивосток

Научный руководитель: д-р тех. наук, профессор Степанец А.В.

einsonderling@mail.ru

Пусть на начало года флот состоял из N судов средним возрастом i_0 . Пусть далее в продолжение года h судов средним возрастом m выбыли из состава флота, а n судов средним возрастом τ были включены в его состав, причём будем для простоты считать, что результат этих преобразований не зависит от того, когда именно в течение года и в каком порядке они производились (как будет показано в дальнейшем, делая указанное упрощение, мы, действительно, не вносим существенных изменений в результаты). Тогда, очевидно, после указанных преобразований флот будет включать $N + n - h$ судов, средний возраст i^* которых будет равен:

$$i^* = \frac{i_0 + n\tau - hm}{N + n - h}.$$

Если h и n выразить в долях от первоначального количества N судов, входивших в состав флота в начале года, то это выражение можно переписать в виде

$$i^* = \frac{i_0 + \alpha\tau - \beta m}{1 + \alpha - \beta}, \quad (1)$$

где $\alpha = n/N$ и $\beta = h/N$. Используя выражение (1), найдём, что разность Δi между средним возрастом судов i_0 в начале года и средним возрастом судов i^* после изменения состава флота определится выражением

$$\Delta i = i_0 - i^* = \frac{\alpha(i_0 - \tau) - \beta(i_0 - m)}{1 + \alpha - \beta}. \quad (2)$$

Как видно из (2), величина Δi может быть как положительной, так и отрицательной. В зависимости от того, будут ли разности $(i_0 - \tau)$ и $(i_0 - m)$ иметь разные знаки или одинаковые, а в последнем случае в зависимости от того, больше или меньше абсолютная величина $\alpha(i_0 - \tau)$, чем абсолютная величина $\beta(i_0 - m)$, мы будем иметь случаи, когда изменение состава флота влечёт за собой снижение или, наоборот, увеличение среднего возраста судов. Наиболее простой частный случай представляет мировой флот в целом (или мировой флот какого-либо типа судов). В этом случае $\tau = 0$ в силу того, что флот может пополняться только за счёт новых судов. Что же касается величины $(i_0 - m)$, то она всегда будет отрицательна, т.е. $m > i_0$, поскольку средний возраст судов, отправляемых на скрап, как и средний возраст судов, терпящих кораблекрушение, выше, чем средний возраст судов всего флота в целом. Таким образом, во всяком случае будет $\Delta i > 0$. Другими словами, все изменения состава мирового флота ведут к снижению среднего возраста судов.

Указанное обстоятельство, однако, вовсе не означает, что средний возраст судов мирового флота может только уменьшаться. Возраст каждого судна, входящего в состав флота, ежегодно возрастает на единицу. Поэтому, если на начало года средний возраст судов был равен i_0 , то на начало следующего года средний возраст судов с учётом изменений в составе флота будет равен

$$i' = i^* + 1 = i_0 - \Delta i + 1. \quad (3)$$

Отсюда видно, что если $\Delta i < 1$, мы будем наблюдать увеличение среднего возраста судов, несмотря на то, что изменения, которые претерпел состав флота, способствовали его уменьшению. Таким образом, для того чтобы по истечении года имело место снижение среднего возраста судов, изменения в составе флота должны быть такими, чтобы было $\Delta i > 1$.

Заметим, что при более детальном анализе вместо (3) мы получим

$$i' = i_0 - \Delta i + 1 - \chi,$$

и, следовательно, условие снижения среднего возраста судов следовало бы, строго говоря, написать в виде

$$\Delta i > 1 - \chi.$$

Здесь χ — положительная величина, зависящая от того, когда именно в течение года новые суда будут вводиться в состав флота (порядок «списания» судов при этом не играет роли); значения χ будут заключаться в пределах

$$0 \leq \chi \leq \frac{\alpha}{1 + \alpha - \beta}.$$

Первое значение ($\chi = 0$) эквивалентно тому, что все суда будут включены в состав флота одновременно в первый же день года, второе — одновременно в последний день года; если флот будет пополняться новыми судами в продолжение всего года, причём через строго одинаковые промежутки времени, то $\chi = 0,5\alpha/(1 + \alpha - \beta)$. Если α и β невелики, например, меньше 0,1 (удовлетворительного соблюдения этого условия можно ожидать по отношению к мировому флоту в целом), то наибольшее возможное значение поправки χ будет приближенно равно α , т. е. также будет мало отличаться от нуля. Поэтому пренебрегая величиной χ , мы не вносим существенных искажений в результаты расчётов.

Рассмотрим, в каких случаях будет наблюдаться уменьшение, а в каких, наоборот, увеличение среднего возраста судов в составе флота.

В соответствии с (2) неравенство $\Delta i > 1$ при $\tau = 0$ приводит к следующему соотношению:

$$\alpha > \frac{1 - \beta(1 - i_0 + m)}{i_0 - 1}. \quad (4)$$

Условие, выражаемое неравенством (4), можно представить графически с помощью диаграммы, изображённой на рис. 1. Прямые линии на диаграмме — назовём их критическими линиями — отвечают таким значениям α и β , при которых (при заданных значениях i_0 и m) будем иметь $\Delta i = 1$, т. е. изменения в составе флота не повлекут за собой изменения среднего возраста судов в составе флота. Ниже указанных линий будем иметь $\Delta i < 1$, т. е. будет наблюдаться увеличение среднего возраста судов (старение флота). Наоборот, во всех точках области, лежащей выше критической линии, будем иметь $\Delta i > 1$, чему соответствует снижение среднего возраста судов, входящих в состав флота.



Рис. 1. Диаграмма изменения среднего возраста судов в составе флота ($\tau = 0$)

Выведенные соотношения позволяют количественно рассчитать, как изменится средний возраст судов при тех или иных изменениях в составе флота. Указанные соотношения позволяют решить и обратную задачу: определить, каким количеством судов и какого возраста следует пополнять флот, и какое количество судов определённого возраста должно быть списано, чтобы имело место снижение среднего возраста судов в составе флота, т.е. «омоложение» последнего.

ИНВЕСТИЦИОННО-ИННОВАЦИОННЫЙ ПОТЕНЦИАЛ ПОВЫШЕНИЯ КОНКУРЕНТОСПОСОБНОСТИ ОТЕЧЕСТВЕННЫХ ПРОИЗВОДИТЕЛЕЙ

Цыбань Дмитрий Андреевич

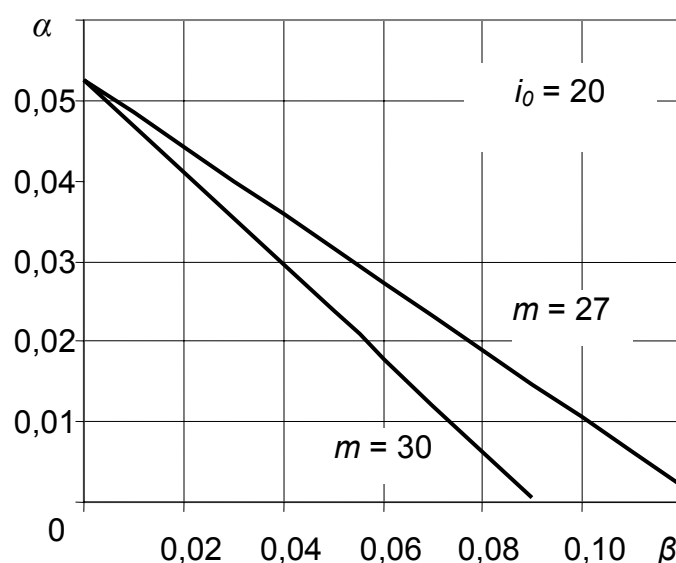
МГУ им. адм. Г.И. Невельского, г. Владивосток

Научный руководитель: канд. экон. наук, доцент Гук С.В.

Конкурентные преимущества предприятий на внутреннем и внешнем рынке реализуются эффективнее, если возрастающая часть накопления в форме инвестиций постоянно направляется на инновационную модернизацию и обновление реального производства. Внедрение новейших технологических разработок во всех отраслях промышленности страны требует ускорения их темпов во времени. Упущенные возможности инновационной модернизации и стагнация в процессах реализации перспективных научно-исследовательских и опытно-конструкторских разработок неизбежно приводят к отставанию России в экономическом развитии от мирового сообщества.

Инвестиционно-инновационный потенциал повышения конкурентоспособности отечественных товаропроизводителей, на наш взгляд, гипотетически заложен в практическом существовании такой комплексной системы, которая реализует синтетическое единство и взаимосвязь следующих элементов: «инвестиции – ин-

новации – человек – производство - рынок». От современного состояния, развития и коммерциализации элементов этой комплексной системы зависит оснащение всех отраслей народного хозяйства новыми орудиями труда, механизмами, технологиями, обеспечивающими конкурентные преимущества большинства отраслей на внутреннем и мировом рынке. Следовательно, при интенсификации и модернизации производства существует объективная взаимосвязь и взаимозависимость между инвестициями, инновациями и эффективностью социально-экономического развития предприятия и народного хозяйства в целом.

Достижение высоких конкурентных преимуществ и инновационного результата зависит также от сбалансированности и взаимосвязи целей и задач инвестирования конкретных инновационных проектов, соответствия потенциалов и организационных действий субъектов единого инвестиционно-инновационного процесса. Он может функционировать, к примеру, в форме кластеров-эксплерентов. Тогда возможно, что конкретные социально-экономические задачи эффективного взаимодействия элементов комплексной системы «инвестиции – инновации – человек – производство - рынок» будут реализовываться более эффективно и станут устойчивым потенциалом развития реального сектора экономики.

Для ускорения оборота инновационной научно-технической продукции и услуг, с нашей точки зрения, целесообразно осуществлять следующие мероприятия:

1. Развивать инвестиционно-инновационный менеджмент в направлении коммерциализации и трансфера технологий.

2. В сочетании с «вертикальной» системой управления предприятием, на основе корпоративного управления, применять «горизонтальную» интеграцию.

Реализация на практике указанных целей способна обеспечить:

а) повышение степени обоснованности принимаемых научно-технических и технологических решений;

б) четкую координацию выполняемых исследовательских, конструкторских и трансфертных (внедренческих) работ;

в) концентрацию ресурсов на решении первоочередных научно-исследовательских, производственных и социальных задачах.

г) рационализацию оптимального выбора из альтернативных инвестиционно-инновационных проектов.

По мнению некоторых экономистов, например А.Б. Ланина, вопросы управления эффективностью новой техники - от проектирования до эксплуатации являются объектом научного исследования ученых, специалистов и практических работников, а конкретными целями управления экономической эффективностью новой техники выступают:

(1) на стадии проектирования - обеспечение максимальной экономии путем повышения качества разработок, всестороннего учета в них достижений науки и техники;

(2) на стадии изготовления – достижение заданного в проекте уровня качества как главного условия высокоэффективного функционирования новой техники;

(3) на стадии эксплуатации – создание условий, позволяющих получить запланированный экономический и социальный эффект.

Согласно его точки зрения, на стадии проектирования «управление эффективностью новой техники должно обеспечить соответствие принятых параметров конструкции требованиям эксплуатации; выбор рациональных форм деталей и узлов изделий; унификацию материалов, узлов, деталей, агрегатов; рациональную

схему конструкции, обеспечивающую наилучшие условия сборки, монтажа и регулировки изделия».

Следовательно, в процессе производства новой техники, управление ее эффективностью должно предусматривать соблюдение всех требований, предъявляемых к качеству продукции и обеспечению на этой основе запроюктированных эксплуатационных свойств изделия.

На стадии производства необходимо осуществлять также внедрение всех рационализаторских предложений, которые способствуют, даже в минимальной степени, оптимизации инвестиционно-инновационных процессов, т.к. оптимизация является существенным резервом его эффективного функционирования и развития.

В экономической теории существуют разные определения понятия «управление развитием науки и техники». Так, В.А. Архангельский под управлением развитием науки и техники понимает «комплекс взаимосвязанных организационных и экономических мероприятий, обеспечивающих планомерное и оптимальное развитие системы «наука – техника» с целью удовлетворения потребностей производства и повышения его эффективности».

А.Б. Ланин предлагает под управлением комплексной системой «инвестиции - инновации - человек - производство - рынок» понимать механизм реализации взаимосвязанных методов плано-рыночного корпоративного управления всеми элементами этой системы, а также инновационным проектированием, изготовлением и эксплуатацией научно-технической продукции (работ, услуг) с целью их трансфера и коммерциализации для обеспечения оптимального организационного, ресурсного, технического и социально-экономического эффекта.

Вышесказанное позволяет определить стратегические пути и направления мобилизации резервов для достижения инвестиционно-инновационных конкурентных преимуществ:

1. Развитие рыночной экономики, конкуренции и товарно-денежных отношений.
2. Увеличение доли накопления в структуре ВВП.
3. Усиление государственного регулирования и стимулирования инвестиционно-инновационной деятельности.
4. Увеличение экономической самостоятельности и ответственности предприятий.
5. Модернизация организационной структуры управления инвестиционно-инновационным процессом на предприятии.

Технический уровень предприятия, по мнению А.Б. Ланина, характеризует состояние его материально-технической базы, и, следовательно, «управление техническим уровнем должно быть направлено на то, чтобы путем последовательной реализации комплекса организационно-технических мероприятий изменить это состояние, перенести на другую, более высокую степень».

Таким образом, вышеизложенное обоснование позволяет считать инновационное обновление производства резервом повышения результативности промышленного производства на основе реализации инвестиций, а на этой основе - конкурентоспособности.

Существенной проблемой, тормозящей повышение конкурентоспособности отечественных товаропроизводителей, является низкий темп внедрения новых технологий во все сферы экономики, что влияет на качество промышленной про-

дукции, товаров, работ и услуг. Многообразие причин такого положения позволяет выделить главные из них, наиболее остро стоящие на сегодняшний день:

а) отсутствие законодательной базы и действенных стимулов для притока инвестиций в инновационное развитие реального сектора экономики;

б) не созданы условия для «здоровой» конкуренции;

в) нет национальной программы по достижению высокого уровня качества;

г) трудная адаптация к рыночным условиям многих руководителей предприятий и слабый менеджмент, которые приводят к росту банкротств и несостоятельности предприятий реального сектора экономики;

д) снижение роли государства, его законодательных и исполнительных органов в создании условий для решения важной проблемы реструктуризации долгов;

е) отсутствие действенного антимонопольного регулирования и т.д.

В условиях интенсификации и модернизации производства существует объективная взаимосвязь и взаимозависимость между инвестициями, инновациями и эффективностью социально-экономического развития предприятий и народного хозяйства в целом. Создание, наряду с «вертикальной» системой управления инвестиционно-инновационными процессами, «горизонтальной» интеграционной взаимосвязи, создающей определенные преимущества при реализации нововведений на базе инвестиций, являющихся существенным резервом повышения результативности инновационных преобразований в реальном секторе экономики.

В широком смысле, понятие управление комплексной системой «инвестиции - инновации - человек - производство - рынок» можно охарактеризовать как механизм реализации взаимосвязанных методов планово-рыночного корпоративного управления всеми элементами этой системы, а также инновационным проектированием, изготовлением и эксплуатацией научно-технической продукции (работ, услуг) с целью их трансфера и коммерциализации для обеспечения оптимальной организационной, ресурсной, технической и социально-экономической эффективности. Существенным резервом повышения экономической эффективности являются: инновационное обновление производства на основе реализации инвестиционных решений, устранение причин низкой конкурентоспособности, повышение уровня качества функционирования всех звеньев и элементов комплексной системы «инвестиции – инновации – человек – производство - рынок» как объекта модернизации.

Внедрение новых информационных технологий, научно-технических разработок, новой техники в производство, наряду с повышением качества продукции, оказывают большое влияние на усиление конкурентных преимуществ и инвестиционную привлекательность реального сектора производства прежде всего для отечественных, а также иностранных инвесторов. Кадровое обеспечение меняющегося производства должно быть приоритетным направлением экономической политики государства.

Инновации для российских предприятий являются главным средством сохранения своих позиций на рынке. Жизненный цикл инноваций охватывает четыре этапа:

1. Фундаментальные научные исследования;
2. Прикладные и экспериментальные разработки;
3. Опытное производство;
4. Коммерциализация новшеств.

Как повысить вероятность успеха коммерциализации, ускорить ее и снизить необходимые при этом затраты?

Коммерциализация разработок нацелена на получение коммерческого результата и начинается с момента выявления перспектив коммерческого использования новой разработки, а заканчивается реализацией разработки (технологии, полученного с ее помощью товара или оказанной услуги) на рынке и получением коммерческого эффекта.

Коммерциализация научно-технических разработок может осуществляться как крупными предприятиями, имеющими в своем штате необходимых специалистов (технологических менеджеров, патентоведов, юристов, работников информационных служб и др.), так и малыми научно-техническими предприятиями, не имеющими этих специалистов, а также и самими разработчиками в качестве индивидуальных предпринимателей или физических лиц.

Трудности коммерциализации

Основные трудности, с которыми сталкиваются большие и малые предприятия, а также частные лица при коммерциализации научно-технических разработок:

- превращение научно-технических разработок в товар на рынке технологий,
- выявление, оценка и охрана интеллектуальной собственности,
- разработка бизнес-плана и поиск партнеров и инвесторов,
- выбор путей продвижения разработок (товаров, услуг) на рынок,
- выбор формы коммерциализации (реализации) на рынке технологий.

Крупное или малое предприятие, менеджер, отдельный исследователь или разработчик, собирающиеся осуществить трансфер и коммерциализацию разработок, должны напряженно искать и формировать бизнес-идеи, анализировать и отбирать перспективные.

При проведении работ по коммерциализации научно-технических разработок разработчику полезно провести самооценку степени готовности к коммерциализации научно-технической разработки и уровня собственных знаний для ее проведения (или завершения), определить необходимость повышения собственных знаний или привлечения специалистов по каждому конкретному вопросу коммерциализации.

Российские разработчики и производители испытывают значительные сложности не только при выходе на зарубежный рынок, но даже и на отечественный, из-за низкого уровня технической культуры производства оборудования, товаров и услуг для массового потребления, а также во многих случаях их низкой конкурентоспособности по сравнению с продукцией развитых стран.

Одним из эффективных методов завоевания не только внутреннего, но и зарубежного рынков, является встраивание отечественных разработок в передовые технологии мирового уровня, что дает массу дополнительных выгод российским разработчикам и производителям.

Поиск потенциальных покупателей разработок — пожалуй, один из самых сложных шагов в процессе коммерциализации. Именно на этом этапе необходимо отойти от производственного подхода (что Вы можете) к маркетинговому подходу — задуматься над тем, а что же нужно потребителю (кому это нужно). Сам покупатель, как правило, не приходит, поэтому требуются определенные усилия для продвижения к нему разработок.

В настоящее время предпринимательская деятельность в научно-технической сфере находится в наиболее сложном положении. Прежде всего, это

объясняется высокой степенью риска, длительностью оборота капитала и много-ступенчатостью реализации подобных проектов. На успешность коммерциализации разработок, как правило, влияет большое количество различных объективных и субъективных факторов. В процессе продвижения разработок полезно фиксировать и анализировать предложения потенциальным партнерам, инвесторам и покупателям, предпринятые шаги и результативность этих предложений, отмеченные недостатки и слабые места в разработке.

В развитой рыночной экономике количество потенциальных партнеров, инвесторов и покупателей довольно велико, хотя найти того, кто наиболее полно отвечает вашим пожеланиям, также непросто. У них, как и у разработчиков, имеются свои интересы и приоритеты (отраслевые, географические и другие). Для облегчения поиска во многих странах существуют специальные компьютерные базы данных, справочники и каталоги. В них обычно содержатся реквизиты потенциальных партнеров, инвесторов и покупателей (адрес, телефон, факс), их интересы (отрасли, объекты, вид собственности и размер предприятия). Для инвесторов часто указываются условия, объем и сроки инвестирования. Аналогичные базы данных, справочники и каталоги выпускаются и в России.

Инфраструктура поддержки инновационной деятельности является мощным средством обеспечения реализуемости проектов. В настоящее время имеется целый ряд структур, занимающихся вопросами поддержки предпринимательства и оказанием практической помощи малым инновационным предприятиям.

Литература:

1. Архаргельский В.А. Организационно-экономические проблемы управления научными исследованиями. - М. «Инфра –М» 2002. – 340с
2. Галуза С.Г. Управление НТП. М.: Кно-Рус.2004 – 384с.

ГУМАНИТАРНЫЕ ИССЛЕДОВАНИЯ

ПСИХОЛОГИЧЕСКАЯ ГОТОВНОСТЬ И ПРОБЛЕМЫ ПРОФЕССИОНАЛЬНОЙ КОМПЕТЕНТНОСТИ МОРСКИХ СПЕЦИАЛИСТОВ

Белова Ксения Андреевна

МГУ им. адм. Г.И. Невельского, г. Владивосток

Научный руководитель: канд. филос. наук Орлова М. Ю.

Belova@msun.ru

Перед современным профессиональным образованием поставлена задача подготовки компетентного морского специалиста, обладающего достаточной социальной активностью и готового к успешному взаимодействию с коллегами, способного ориентироваться в разнообразии сложных ситуаций, иметь представление о последствиях своей деятельности и нести за нее ответственность.

Несомненно, что морские профессии относятся к профессиям особых условий труда, характеризующимися воздействием экстремальных факторов, что требует от специалиста высокой степени ответственности, надежности, адаптивности и т.д. В контексте проблемы эффективной деятельности особое значение приобретает исследование готовности к действию в нестандартных, экстремальных, стрессовых ситуациях, а также процесс формирования психологической готовности специалиста в процессе перехода от базового уровня компетенций - «знаю как» к их практическому применению - «умею делать».

Психологическая готовность к деятельности является обязательным условием не только ее начала, но и эффективного завершения. В целом в рамках инженерной психологии готовность к действию рассматривается и как вооруженность оператора необходимыми для успешной выполнения действий знаниями, умениями, навыками, и как готовность к экстренной реализации имеющейся программы действия в ответ на появление определенного сигнала, и осознанный риск в совершении какое-то действия. В целом готовность к действию определена как состояние мобилизации всех психофизических систем человека, обеспечивающих эффективное выполнение определенных действий.

В психологии часто готовность идентифицируется с понятием установки (готовность, предрасположенность субъекта, возникающая при предвосхищении им определенного объекта или ситуации и обеспечивающая устойчивый целенаправленный характер протекания деятельности). Готовность же всегда соотносится с деятельностью и подразумевает наличие психологической установки на достижение ожидаемого результата, но не сводится к совокупности отдельных установок и может рассматриваться в качестве меры настроенности человека на активное включение, так и на наиболее полную отдачу в ней. Наиболее общими составляющими психологической готовности являются следующие:

- установка на включенность в деятельность;
- способность к максимальному включению в деятельность;
- установка на преодоление инерционных стереотипов и шаблонов;
- способность выбора или выработки новых установок в соответствии с нестандартной ситуацией;
- внутренняя готовность взять на себя ответственность за самостоятельно принятое решение;

- способность принять обоснованное решение;
- готовность к экстремальным условиям стрессовой ситуации;
- способность выдержать испытание стрессом.

Процесс формирования психологической готовности к действию проходит ряд стадий и предполагает ситуацию выбора установок и способов деятельности. Вся структура психологической готовности может быть представлена 4 блоками в каждом есть стартовая установка к деятельности и способность ее достижению необходимого результата: установка и способность а) к полному включению в деятельность; б) к нестандартной деятельности; в) принятия обоснованного решения; г) выдержать испытание стрессом.

Необходимо отметить, что формирование готовности к деятельности предполагает особую организацию образовательного процесса, разнообразные формы учебной деятельности, организацию взаимодействия внутри коллектива, в ситуациях моделирования деятельности. Важно определить внутреннюю детерминанту активности личности профессионала, формирующуюся в процессе профессиональной подготовки. Через готовность определяется установка, обеспечивающая устойчивый целенаправленный характер протекания успешной профессиональной деятельности.

При формировании готовности будущего специалиста в процессе профессиональной подготовки складывается самооценка возможностей в их соотношении с предстоящими трудностями, формируются установки на осознание профессиональной задачи, определяются специальные способы деятельности и модели соответствующего профессионального поведения.

Исследования профессиональной компетентности выпускников МГУ им. адм. Г.И. Невельского, проведенные в 2010 г., показали, что при самооценке степени выраженности составляющих профессиональной компетенции и социально-психологических качеств были получены низкие и ниже среднего оценки в теоретическом знании и практическом выполнении трудовых функций, связанных с действиями в нестандартных, стрессовых, экстремальных ситуациях (мероприятия по обеспечению безопасности и выживания на море).

Так, на пример, капитаны, старшие помощники и вахтенные помощники капитана дали низкие оценки следующим трудовым функциям: действия при получении сигнала бедствия на море; действия при авариях; знание содержания Наставления ИМО по поиску и спасению торговых судов (МЕРСАР); перевозка опасных грузов; выживание в море в случае оставления судна; организация и руководство оказанием медицинской помощи на судах.

Старшие и вторые, третьи, четвертые механики низко оценили следующие трудовые функции – знание/понимание эксплуатационных ограничений при непредвиденных/чрезвычайных ситуациях, способность применять базовые знания фундаментальных и профессиональных дисциплин, умение решать на их основе практические задачи эксплуатации судовых технических средств; способность применять методы качественного и количественного анализа особо опасных и вредных антропогенных факторов; разработка плана действий в аварийных ситуациях и схем по борьбе за живучесть судна, а также действия в аварийных ситуациях; выживание на море в случае оставления судна; предотвращение пожаров и борьба с пожарами на судах; применение средств первой медицинской помощи на судах.

На основании результатов этих исследований мы можем предполагать отсутствие сформированной готовности к действию у выпускников и необходимости ее изучения.

Литература:

1. Парьгин Б.Д. Социальная психология. Проблемы методологии, истории и теории [Текст]/Б.Д. Парьгин.- СПб.: ИГУП, 2003.-592 с.
2. Семенец М.С. Структура профессиональной компетентности судоводителей и судомехаников выпускников МГУ им. адм. Г.И. Невельского: дис.: магистр [Текст]/М.С. Семенец – Владивосток, 2010.-190 с.

ПРОБЛЕМЫ СОЦИАЛЬНОЙ ИНТЕГРАЦИИ ДЕТЕЙ С ОГРАНИЧЕННЫМИ ВОЗМОЖНОСТЯМИ ЗДОРОВЬЯ

Белоусова Ольга Владимировна

МГУ им. адм. Г.И. Невельского, г. Владивосток

Научный руководитель: д-р филос. наук, профессор Сакутин В.А.

olybelousova@yandex.ru

Современные социально-экономические реалии, тотальная трансформация всех сфер жизнедеятельности российского общества актуализируют вопросы, связанные с подготовкой к самостоятельной жизни подрастающего поколения. Проблема социальной интеграции, включение детей в многогранную жизнь общества является одной из важнейших в ходе их социализации.

Печальный факт состоит в том, что при общении с людьми с серьезными нарушениями, особенно интеллектуального и психического развития, мы испытываем страх, неловкость и брезгливость. Родители ребенка-инвалида стараются скрывать его от глаз посторонних.

Основная причина такого отношения заключается в незнании, что такое нарушение развития и что из себя представляют люди с ограниченными возможностями. Наше общество старательно скрывает от нас наличие проблемы. Родители, решившие оставить и воспитать ребенка с нарушениями развития в семье, встречают огромное сопротивление врачей, педагогов и недоумение знакомых и родственников.

Среди многочисленных проблем, с которыми сталкиваются родители ребенка с ограниченными возможностями, на первый план выступают две наиболее значимые. Первая и основная - отношение окружающих. Вторая - получение доступного образования.

Огромная часть детей не могут поступить в школу по следующим причинам. Как правило, школа специализируется на обучении детей с определенным нарушением: дефекты зрения, слуха, двигательной сферы, нарушения речевого развития, умственного развития. Растущее количество детей со множественными нарушениями остается без возможности реализации своего права на образование. Для таких детей предусмотрена индивидуальная форма обучения. Однако тогда с проблемой сталкивается педагог, так как нет специальных программ для обучения таких детей. Создание же программ крайне затруднено из-за огромного количества вариантов проявления дефекта. Практически программа должна создаваться под каждого ребенка индивидуально. Кроме этого, дети часто лишены возможно-

сти общения со сверстниками. Обычно эта проблема решается родителями-энтузиастами, берущими в свои руки создание клубов, организующими встречи.

Другую, не менее серьезную проблему составляет обширная категория детей с тяжелыми формами нарушений как единичного, так и множественного характера. Они не могут обучаться в существующих школах и по существующим программам. Но это отнюдь не значит, что они не должны обучаться. В отечественной дефектологии есть странное понятие «необучаемость», которым и прикрываются педагоги, чтобы избежать проблем, связанных с обучением детей с тяжелыми формами нарушения. Однако программы могут и должны быть созданы.

Самую серьезную проблему составляет категория детей с психическими нарушениями. Если незначительная часть таких детей, имеющая сохранный интеллект и приемлемое поведение, могут обучаться индивидуально при различных типах школ, то основная масса лишена возможности получить образование из-за серьезной задержки умственного развития вторичного характера и сложностей поведения, крайне затрудняющих пребывание ребенка в коллективе. Более того, в учебных заведениях нашей страны до сих пор не готовят специалистов для работы с этой категорией детей, и лишь недавно стали вводиться экспериментальные спецкурсы. А между тем количество детей с психическими нарушениями растет.

Есть еще проблема, которая напрямую затрагивает общеобразовательные школы. Это проблема детей с пограничными нарушениями. Такие дети могут обучаться как в специализированных, так и в общеобразовательных школах, и родители по закону имеют право настоять, чтобы их ребенок учился именно в районной общеобразовательной школе. Так что перед педагогическим коллективом любой школы может встать вопрос об обучении такого ребенка.

Проблема образования остается одной из самых серьезных для детей с ограниченными возможностями. Но есть и более важный вопрос, касающийся нашего отношения к таким людям. Ведь от способности каждого принять такого человека и спокойно, на равных общаться с ним, во многом зависит решение большинства проблем. В сознании людей существуют мифы, которые подкрепляют негативное отношение к таким людям. Можно выделить наиболее часто встречающиеся (в основном они касаются людей с нарушениями интеллектуального и психического развития).

Большинство из нас, никогда не сталкивавшихся в жизни с людьми, имеющими психические и интеллектуальные нарушения, разделяют миф о том, что эти люди агрессивны, неконтролируемы и опасны для общества. На практике же оказывается, что они гораздо более беззащитны и предсказуемы, чем так называемые практически здоровые. Многие родители отвечают, что не отдали бы своего ребенка в интегративную школу, руководствуясь именно страхом перед агрессивностью и неконтролируемостью детей с нарушениями развития. Хотя и в массовой школе ребенок подвергается гораздо большей опасности из-за невозможности контроля большого количества детей, а также агрессивности, зачастую стимулированной существующей системой образования. Интегративные школы, напротив, характеризуются малокомплектностью и дружелюбной, терпимой обстановкой. Люди с нарушениями развития «заразны». Этот миф разделяют родители, которые боятся, что их ребенок «нахватается» у детей с нарушениями развития. Опыт показывает, что здоровые дети не только «не нахватываются», но и еще приобретают полезный опыт помощи ребенку, у которого не все получается. Этот истинно педагогический опыт ребята смогут использовать в дальнейшем при вос-

питании своих детей. Дети с нарушениями развития появляются в основном в неблагополучных семьях. Придется расстаться и с этим мифом (как это ни тяжело, ведь проще считать, что здоровый образ жизни и современная медицина способны предотвратить появление детей-инвалидов). К сожалению, это не так. И мы сталкиваемся с нездоровыми детьми в благополучных, интеллигентных семьях, а в семьях неблагополучных чаще встречается педагогическая запущенность, а не тяжелые нарушения развития.

Как бы мы ни старались закрыться от проблемы существования людей с нарушениями развития, нам надо думать об их интеграции в общество. Ведь создание правового цивилизованного государства невозможно без учета прав людей с ограниченными возможностями. Такой этап прошли все цивилизованные страны. Для того, чтобы проблема была решена и в нашей стране, нужно двигаться в направлении ее решения. Поднимать эту тему в средствах массовой информации. Проводить занятия в школах, на которых дети получают представление о жизни человека-инвалида, как это делается в большинстве цивилизованных стран. И, наконец, это, пожалуй, самое важное - создавать учреждения интегративного типа, в которых могли бы общаться здоровые дети и дети с различными отклонениями. Такое обучение вызывает наибольшее сопротивление у родителей. Очень часто они соглашаются, что совместное обучение здоровых детей и детей-инвалидов приносит пользу последним, но недоумевают, какие «выгоды» в этом общении может получить здоровый ребенок. В первую очередь это деликатность, способность тонко чувствовать трудности другого. Еще - терпимость к менее успешному сверстнику. И способность помочь, которая включает в себя некоторые специальные навыки. Ведь не секрет, что далеко не все обладают педагогическим талантом просто объяснять сложные вещи. Но любой, кто поработал с умственно отсталым ребенком, начинает понимать, что если он чего-то не может объяснить ребенку, то это его (учителя) задача - разложить материал на более простые составляющие. Здоровые дети получают опыт и навыки качеств, которые абсолютно не развивает современная система образования, такие как деликатность и толерантность. Но именно эти навыки и способности пригодятся школьникам во взрослой семейной жизни, а для многих и в профессиональной.

Процесс интеграции людей с ограниченными возможностями в общество займет долгие годы. И самое лучшее средство для разрушения мифов, для принятия этих людей - непосредственное и достаточно длительное (а не разовая «экскурсия») общение с ребенком, страдающим каким-либо нарушением.

Таким образом, проблема интегрированного образования сложна, дискуссионна, но главное, она является действительно социальной проблемой, так как в ходе её решения затрагиваются интересы колоссального количества людей, представителей различных социальных групп, страт, и главное – подрастающего поколения – будущего нации. Общество должно предоставить любому человеку право выбора вида образования в зависимости от его интересов, потребностей, возможностей. От того, насколько быстро мы сможем преодолеть процессы дифференциации внутри образовательной системы, и перейти к развитию интеграционных технологий зависит будущее нации. На пути становления института интегрированного образования одной из главных задач является позитивное трансформирование отношения к лицам с ограниченными возможностями здоровья в России, характеризующегося до настоящего времени негативной направленностью социальных установок.

ВЛИЯНИЕ ПЕРИНАТАЛЬНЫХ ФАКТОРОВ НА ПСИХОФИЗИЧЕСКОЕ РАЗВИТИЕ ДЕТЕЙ И ЛИЧНОСТНЫЕ ОСОБЕННОСТИ ЧЕЛОВЕКА

Дмитриева Светлана Семеновна

МГУ им. Г. И. Невельского, г. Владивосток

*Научный руководитель: канд. биол. наук, доцент Панченко Л.Л.
iolana-29@mail.ru*

В настоящее время интерес исследователей сосредотачивается на проблемах раннего развития человека. В результате этого появилась новая сфера психологической науки - перинатальная психология, являющаяся новой областью знаний, которая изучает обстоятельства и закономерности развития человека на ранних этапах: в пренатальной (антенатальной), перинатальной (интранатальной) и неонатальной фазе, и их влияние на всю последующую жизнь личности. Перинатальная психология является сравнительно молодой отраслью психологии: она зародилась и развивается со второй половины XX века в русле трансперсональной психологии (С. Гроф, Ф. Лэйк, А. Хантер, В. Эмерсон).

Говоря о личностных особенностях человека, важно понимать, чем они обусловлены. Значительный вклад в понимание детерминации развития человека внесла Теория Вероятностного Эпигенеза Гильберта Готтлиба (2002), которая утверждает, что развитие (в том числе пренатальное) определяется «критическим взаимодействием эндогенных и экзогенных факторов на четырех уровнях (генетическая деятельность, нейрональная деятельность, поведение и окружающая среда). С этой точки зрения функция (опыт, или «функциональная деятельность», или «поведение») влияет на соответствующую структуру. Можно сказать, что там, где происходит развитие, факторы окружающей среды определенно играют роль: нет развития без опыта. Таким образом, факторы окружающей среды влияют на развитие еще нерожденного человека «с самого начала» и даже до того, например, через уникальные индивидуальные качества спермы и яйцеклетки, через качество физической и эмоциональной экологии женского тела и т.д. Эта перспектива также применима к анатомии и физиологии, как и к поведению и эмоциональному опыту. В особенности ясно именно пренатальное развитие показывает, что тело и психика неразрывно связаны.

Окружающая среда, особенно в течение определенных чувствительных фаз, может оказать влияние на еще нерожденного человека и, вероятно, на всю его жизнь. Были сделаны удивительные находки в исследованиях «пренатального программирования» хронических заболеваний таких, как сердечно-сосудистые заболевания, повышенное давление, диабет и ожирение. Эксперименты на животных показывают, что плод адаптируется к враждебным условиям окружающей среды, используя свою энергию, в первую очередь, для развития мозга и в гораздо меньшей степени для развития других телесных функций. В результате это приводит кроме всего прочего к меньшему весу при рождении, который рассматривается как симптом неоптимальной пренатальной окружающей среды [5].

Основатель теоретической базы перинатальной психологии Станислав Гроф (Stanislav Grof), американец чешского происхождения, вывел теорию перинатальных матриц. По его представлениям у человека перинатальные события фиксируются в виде четырех основных матриц (клише, штампов), соответствующих процессу беременности, родов и послеродового периода. Они называются перинатальными базовыми матрицами. *Матрица наивности* формирует жизнен-

ный потенциал человека, его возможности, способность к адаптации. (У желанных детей базовый психический потенциал выше). *Матрица жертвы* формируется с момента начала родовой деятельности до момента полного или почти полного раскрытия шейки матки. Ребенок частично регулирует свои роды выбросом собственных гормонов в кровоток матери. Родостимуляция формирует патологическую матрицу жертвы. *Матрица борьбы* характеризует активность человека в моменты жизни, когда от его активной, или выжидательной позиции ничего не зависит. *Матрица свободы* начинается с момента рождения и завершается в период семи дней после рождения, либо в первый месяц, или в течение всей жизни. (Если ребенок был разлучен с матерью после рождения, то свободу и независимость он может расценивать как обиду).

На сегодняшний день проведен целый ряд исследований, посвященных теме пренатальных и перинатальных влияний на личность и психофизическое развитие человека. Например, исследования стресса и психотравмирующих ситуаций представляют доказательства того, что не только физические, но также и психологические условия, будучи передаваемыми организмом беременной женщины, влияют на психофизическое развитие ребенка. Рядом исследователей проводилось изучение влияния стресса во время беременности на протекание беременности и родов, а также на характер поведения ребенка. Долгосрочные исследования показывают, последствиями пренатального стресса могут быть: невропатия, чрезмерную возбудимость и нарушение саморегуляции в младенческом возрасте, более раннее появление страхов, снижение адаптивности, недостаточный контроль импульсов, повышенная агрессивность и высокий уровень социальных проблем в более старшем возрасте [4]. Ряд этих последствий может оставлять заметный отпечаток на развитии личности человека.

В свою очередь, Забозлаева И. В., Козлова М. А., Чернышева Л. В., проведя исследование влияния психотравмирующих ситуаций во время беременности на дальнейшее развитие ребенка, пришли к заключению, что эмоциональное отвержение ребенка также имеют серьезные последствия. В случае раннего эмоционального отвержения у детей чаще возникают эмоциональные расстройства, в случае позднего отвержения чаще идет речь о поведенческих нарушениях [1].

Помимо влияния стресса во время беременности на еще нерожденного человека, Инге и Ханс Кренц отмечают влияние материнской депрессии: «Младенцы, рожденные матерями, испытывавшими депрессию в течение последнего триместра беременности, также проявляют признаки депрессии» [2]. Также они говорят о том, что некоторые дети сталкиваются с угрозой смерти уже внутриутробно: от сознательных и даже бессознательных попыток аборта, от токсичного воздействия, наркотиков, от яда ненависти. «В зависимости от масштаба угрозы деструкция и смерть могут стать постоянными компаньонами для некоторых, что может манифестировать в желании смерти и суицидальных попытках, в опасном жизненном стиле, ненависти к себе и саморазрушающем поведении» [2].

В. М. Лившиц на основании теории перинатальных матриц С. Гроффа и анализа имеющихся исследований по пре- и перинатальной психологии приводит ряд примеров воздействия некоторых событий на личностные особенности детей и взрослых [3].

Люди, которые были нежеланными детьми, проявляют целый ряд психологических особенностей. Они стремятся самоутвердиться, проявляя конфликтность, стремясь выделиться, обратить на себя внимание, они склонны к асоциаль-

ным поступкам (хулиганское поведение, вхождение в преступные компании). Нежеланные дети сохраняют чувство ненависти и отвержения и проявляют его с различной частотой и эффектом. От этого будут страдать они сами, семья и общество в целом.

Приемные дети на бессознательном уровне улавливают, что воспитывающая их мама не является их биологической мамой. Приемные дети становятся трудноуправляемыми и неуживчивыми в семье. Треть же приемных детей демонстрирует чрезмерную любвиобильность, доходящую «до приторности». Приемные родители часто испытывают горькое разочарование в связи таким поведением детей и невозможностью его устранить традиционными средствами семейного воспитания.

Измененная сексуальная ориентация может появиться, если у родителей, во время ожидания малыша, было сильное желание иметь ребенка определенного пола.

Страхи и фобии, связанные с опытом рождения и проживанием внутриутробного периода. Например, боязнь змей удается объяснить тем, что они родились с обвитием пуповины вокруг шеи.

Кесарево сечение впоследствии оказывает глубокие изменения в поведении человека. У «кесаренышей» сформировался в подсознании стереотип поведения в стрессовой ситуации – им нужна помощь извне.

Гиперактивные дети - это уже серьезная проблема для многих стран. В английском медицинском журнале недавно опубликованы интересные результаты. Изучение более 21 тысячи новорожденных показало, что преждевременные роды и маленький вес достоверно связаны возникновением синдрома гиперактивности у ребенка. Если ребенок рождается между 34 и 36 неделями беременности, то вероятность синдрома гиперактивности увеличивается на 70 %. При беременности же менее 34 недель, вероятности гиперактивности возрастает уже в три раза.

В. М. Лившиц отмечает, что, в целом, людям с дородовыми и родовыми травмами (мы привели примеры некоторых) сложнее учиться, они испытывают трудности работы в коллективе, много сложнее справляться со многими жизненными ситуациями и комфортно чувствовать себя в обществе [3].

Таким образом, накоплено значительное количество доказательств перинатальных влияний на психофизическое развитие детей и личностные особенности человека. Психологами и психотерапевтами разработаны специальные методы для избавления людей от негативных последствий психотравм. Они применяются в рамках профессиональных консультаций опытных специалистов. К сожалению, реально мало людей имеют возможность получить такого рода помощь. Остро встает вопрос, как применять достижения пре-, перинатальной психологии, педагогики и медицины, для того, чтобы внести существенные изменения в само общество, в обыденное сознание людей.

В. М. Лившиц предлагает следующие направления работы в этом вопросе. Во-первых, необходимо вспомнить и возродить многие народные обычаи, которые были направлены на создание зоны комфорта вокруг беременной, повышение статуса беременной женщины, на максимальное устранение психотравм. Во-вторых, сформировать новую философию и технологию родовспоможения, чтобы также уменьшить уровень стресса матери и объем негативной информации, наносящей травму ребенку, груз которой человек потом несет всю последующую жизнь. В-третьих, как можно быстрее подготовить необходимое количество пери-

натальных психологов, а также соединить в единое целое семью, родовспоможение, воспитание и обучение [3].

Резюмируя, можно сказать, что для практического приложения научных знаний о пренатальных и перинатальных влияниях на психофизиологическое развитие детей и формирование личностных особенностей человека необходима активная и комплексная психологизация общества.

Литература:

1. Забозлаева И. В. Влияние психотравмирующих ситуаций во время беременности на дальнейшее развитие ребенка/ И. В. Забозлаева, М. А. Козлова, Л. В. Чернышева// Перинатальная психология и нервно-психическое развитие детей / Сборник материалов межрегиональной конференции.- Спб., 1998.
2. Кренц, И. Пренатальные отношения: размышления об этиологии расстройств личности / И. Кренц, Х. Кренц // Психотерапия: Ежемесячный рецензируемый научно-практический журнал. - 2003. - N 8. - С. 25-34.
3. Лившиц В. М. Перинатальная психология [Электронный ресурс]//Научная и популярная психология: история, теория, практика [сайт]. [2006]. URL: <http://www.psychology-online.net/link.php>. (дата обращения 20.12.2009).
4. Huizink A. Prenatal stress and its effect on infant development. Unpublished doctoral thesis, 2000: <http://www.library.uu.nl/digiarchief/dip/diss/1933819/inhoud.htm>.
5. Nathanielsz PW. Life in the womb: The origin of health and disease. Ithaca, New York: Promethean Press, 1999.

ОСОБЕННОСТИ САМОРЕГУЛЯЦИИ У ПРОФЕССИОНАЛОВ, РАБОТАЮЩИХ В ОСОБЫХ УСЛОВИЯХ ТРУДА

Захватова Любовь Сергеевна

МГУ им. адм. Г.И. Невельского, г. Владивосток

Научный руководитель: канд. псих. наук, доцент Волкова М.Н.

zak-lyubov@yandex.ru

Исследования соотношения регуляторных систем в триаде "деятельность - состояние - личность" принадлежат к числу наиболее актуальных и перспективных направлений современной психологии труда и инженерной психологии. Потребности человеческой практики, задачи повышения надежности и продуктивности деятельности человека в сфере трудовой деятельности, особенно в связи с усложнением профессиональной деятельности в особых условиях труда и ростом стрессогенных воздействий, когда психические состояния субъекта труда выступают в качестве важнейшего условия эффективности его деятельности, требуют активной разработки данной проблемы.

Возможности оптимизации функциональных состояний за счет внешних методов управления и регуляции достаточно изучены, классифицированы и широко используются в разных областях практической психологии (В.Г. Асеев, Л.П. Гримак, О.В. Дашкевич, Е.П. Ильин, В.И. Медведев, В.И. Мясников, О. Miksik, Г.С. Никифоров, А.О. Прохоров и др.). Но условия деятельности не всегда позволяют их применение, и тогда ведущая роль в преодолении стресса и оптимизации неблагоприятных функциональных состояний (ФС) начинает принадлежать психической саморегуляции (ПСР), в процессе которой раскрываются внутренние психофизиологические и личностные ресурсы человека, дающие ему относительную свободу от обстоятельств, обеспечивающие даже в самых трудных условиях возможность самоактуализации [1]. Под саморегуляцией будем понимать процесс регуляции профессионалом своей «поведенческой активности биологических сис-

тем, отражающих качественную специфику реализующих ее психических средств отражения и моделирования действительности и самого себя, своей активности и деятельности, поступков, их оснований» (О.А. Конопкин), который проявляется в динамике его функциональных состояний [2].

В напряженных и трудных условиях деятельности человек может управлять своим состоянием, используя различные способы самовоздействия и саморегуляции. Поэтому ПСР становится средством управления функциональным состоянием, а владение средствами ПСР определяют степень профессионализации и профпригодности субъекта (В.А. Бодров, Г.М. Зараковский, В.А. Пономаренко, Н.Д. Завалова, М.А. Котик, Г.С. Никифоров, М.М. Решетников, В.Л. Маришук, Л.Д. Чайнова, Ю.К. Стрелков, А.Б. Леонова и др.) [1].

Острота проблемы саморегуляции ФС в особых условиях труда, у профессионалов МЧС и выполнения сложных видов профессиональной деятельности связана с тем, что этим людям каждый день приходится принимать решения, от которых зачастую зависит жизнь не только собственная, но и людей вокруг. График работы, который изменяет биологический ритм профессионала, а также воздействие постоянных стрессоров в условиях напряженной работы влияют на психологическое состояние субъекта труда. Развивающиеся в этих условиях трудные для субъекта психофизиологические и психические состояния могут приводить к деструкции функциональных состояний, дезорганизации профессиональной деятельности, вплоть до отказа от нее, потере здоровья, разрушению личности, депрофессионализации. Поэтому проблема разработки психологической теории саморегуляции состояния как целостной системы взаимодействия сложной профессиональной деятельности в особых условиях, личности и ее психологических механизмов регуляции становится все более актуальной, как в теоретическом аспекте, так и для разработки научно обоснованных рекомендаций по прогнозированию и управлению активностью субъекта деятельности.

Результаты исследования, которое проводила Дикая Л.Г., посвященном психологии саморегуляции функционального состояния субъекта в экстремальных условиях деятельности, показали, что в процессе психической саморегуляции можно выявить три уровня - произвольный и неосознаваемый, произвольный и осознаваемый, мотивированно-деятельностный. Роль уровней в оптимизации функционального состояния определяется их соотношением, уровнем бодрствования, спецификой содержания и условиями трудового процесса, личностными особенностями субъекта деятельности. Эффект произвольных механизмов регуляции (ориентировочная деятельность, когнитивная активация) проявляется в нормальных условиях и начальных этапах адаптации к экстремальным условиям деятельности, а эффект произвольных средств саморегуляции (использование метода биологической обратной связи, аутотренинга, систем йоги) и особенно мотивированно-деятельностного уровня наиболее заметен на более поздних этапах адаптации, предотвращая развитие дезадаптационных процессов [1].

Результаты экспериментальных исследований данного исследования свидетельствуют о том, что процесс формирования системы психической саморегуляции ФС определяется взаимодействием личностных (стабильные и динамические черты, профессиональная подготовленность, психический образ, уровень функциональной устойчивости и др.) и деятельностных детерминант (сложность, степень освоенности деятельности, режим и условия ее выполнения, опыт и др.). Особенности процесса взаимодействия детерминант деятельности определяются

проблемностями, возникающими как в самой профессиональной деятельности, так и в процессах психической саморегуляции, которые проявляются на мотивационно-волевом уровне в недостаточной степени осмысленности целей, задач и мотивов данной активности, преобладанием мотивов избегания неудачи и аффиляции, на когнитивном уровне - в трудностях по идентификации объекта самовоздействия, в размытости образа состояния, недостаточном уровне осознанности в выборе произвольных средств саморегуляции, на исполнительском уровне - в недостаточной развитости и сформированности навыков и приемов саморегуляции, в преобладании произвольных и неосознаваемых способов саморегуляции, в неадекватном применении тех или иных способов саморегуляции в конкретных условиях деятельности и т.д. [1].

Как мы видим, на функциональное состояние профессионалов работающих в особых и экстремальных условиях труда оказывает влияние множество не только внешних, но и внутренних факторов. Профессионалам необходимо иметь представление о том, что влияет на их функциональное состояние, ведь только так, они смогут осознанно оказывать на него воздействие и вносить изменения. Важность разработки проблемы саморегуляции нельзя недооценить, ведь именно от нее зависит эффективность труда, профессионализм, жизнь и здоровье субъекта труда. Разработка психологических технологий, основанных на идеях создания системы поддержки для специалистов, работающих в особых условиях труда позволило бы развить осознанность, системность и эффективность саморегуляции профессионалов.

Литература

1. Дикая Л.Г. Психология саморегуляции функционального состояния субъекта в экстремальных условиях деятельности [Электронный ресурс] // Курский государственный университет: [сайт]. [2010]. URL: <http://kursk-psychol.narod.ru/gazetka/avt-dika.htm> (дата обращения: 16.10.2010).

2. Калачникова Т.С., Симонова Н.Н. Саморегуляция профессионалов при вахтовой организации труда на Крайнем Севере [Электронный ресурс] // Medicport: [сайт]. [2010]. URL: http://www.medicport.ru/doctors/stati_dlya_vrachej/chelovek_v_ekstremalnyh_usloviyah/factory_prirodnostj/samoreguljacija_professionalov_pri_vahtovoj_organizacii_truda_na_krajnem_severe/ (дата обращения: 16.10.2010)

ПОСТАНОВКА ВОПРОСА О БЫТИИ В ФУНДАМЕНТАЛЬНОЙ ОНТОЛОГИИ М.ХАЙДЕГГЕРА: ВЗАИМОПРИНАДЛЕЖНОСТЬ ЧЕЛОВЕКА И БЫТИЯ

Казмирук М.В., Ковалева А.

МГУ им. адм. Г.И. Невельского, г. Владивосток

save_marina@mail.ru

Специфика подхода М. Хайдеггера определяется им как *онтологизации различения бытия и сущего*. М. Хайдеггера интересуют не столько содержательные аспекты мысли, сколько ее формальная сторона, он акцентирует внимание не на предметных областях тематизаций, но на самих условиях их возможности. Но и эту задачу Хайдеггер полагает не окончательной.

Всякая онтология...остается в основе своей слепой и извращением самого своего ее назначения, если она прежде достаточно не прояснила смысл бытия и не восприняла это просвещение как свою фундаментальную задачу [1; С. 27].

Поэтому можно говорить о том, что основной целью работы М. Хайдеггера является прояснение смысла бытия. Однако «раннего» и «позднего» Хайдеггера отличает способ осуществления этой цели: на ранних этапах своего творчества он

пытается решить ее при помощи экзистенциальной аналитики присутствия, в поздний период – опираясь на деструкцию метафизики и понимание того, что темы языка, бытия и человеческого присутствия изначально связаны, принадлежны друг другу.

Хайдеггерский способ осмысления бытия человека разворачивается как онтология взаимопринадлежности или «вверенности друг другу человека и бытия».

Что означает «вверенность друг другу человека и бытия»? Эскизно можно обозначить это отношение следующим образом. В языке коренится для человека возможность свершения его предназначения, проявления сущностной человеческой экзистенции. Для М. Хайдеггера формулировка вопроса заключается не в том, *что* есть человек, но: *каким образом* есть человек. Человек не просто наличествует, присутствует в мире наряду с другим сущим. В своей жизни он сталкивается с проблемой исполнения, реализации своего бытия, к которому он относится как к своей собственной возможности. М. Хайдеггер в постановке проблемы человеческого существования выдвигает в качестве базовой структуры категорию «Dasein». Dasein – сущее, подобное любому другому сущему, однако отличительная особенность его в том, что оно *есть*. Фундаментальной особенностью Dasein является его отношение к бытию. Dasein существует таким образом, что для него его собственное существование является проблемой. В своем бытии оно всегда определенным образом относится к бытию в целом и тем самым пребывает в модусе понимания. Изначальная ситуация «заброшенности» и одиночества порождает экзистенциальный страх, который рождает решимость воплотить ситуацию собственной «конечности» в уникальность сознательно проектируемой жизни. В то же время для бытия человек – способ пре-бывания: в человеке и человеком бытие обретает сферу своей презентации.

Взаимопринадлежность схватывается еще одним хайдеггерианским конструктом – *конstellация*. Слово *конstellация* происходит от латинского *constellatio*, означающего взаимное расположение небесных светил. Уместно использование слова *конstellация*, когда говорят о звездном сгущении, созвездии, соположении звезд, образующем порядок. Попробуем выяснить, что имеет в виду М. Хайдеггер, говоря о *конstellации* бытия и человека. Что означает *конstellация* как положение человека и бытия? Исходно, мы обозначили взаимопринадлежность как недифференцированное онтологическое тождество или универсум чистой самореференции, описываемой как исходная вверенность друг другу человека и бытия. Что в этих условиях называется конstellацией?

...Прозрение в то, что *есть*, - название *конstellации* (Выделено мной – М.К.) в существе бытия [2; С. 257].

Фраза «прозрение в то, что *есть*» говорит нам о способе, каким нам открывается бытийная полнота, *есть*. Можем ли мы утверждать, что конstellация есть *определенное* положение человека и бытия, в котором происходит обособление их в своей сущностной совместности? Видимо, да. Однако остается вопрос о том, как *определяется* конstellация? Что задает ее особенность? Ответ – конstellация задана исходной взаимопринадлежностью человека и бытия. Осмыслить конstellацию бытия и человека значит не описать современную ситуацию, но ответить на призыв самого бытия, быть послушным его зову.

Конstellация бытия и человека поэтому может быть истолкована как *порядок взаимопринадлежности, порядок онтологической самореференции*.

*Различаются модусы взаимопринадлежности бытия и человека *остов* и *по-став*. В поставе говорит взаимопринадлежность человека, но говорит парадоксальным образом как отчуждение, отворачивание и уход: вовлекая нас в производство, постав несет в себе опасность забвения нашего отношения к истине, но в то же время *по-став* осуществляется, путем, позволяющим пребывать человеку как хранителю истины.*

И *остов*, и *постав* как констелляции бытия и человека отсылают к исходной взаимопринадлежности, однако отсылают *разными способами*. Так в осто́ве человеческая открытость и открытость бытия – соразмерны. Соразмерность дана как греческий *логос*. Соразмерность логоса означает речь как присутствиеразмерное и бытиеразмерное и есть «существование конечности бесконечным способом». Поэтому истина для древнего грека – «алетейя», ее можно «показать» категориями космического бытия. Греческий Логос совершенно особое явление – это и речь, и слово и сама мысль, разум. Логос – одно бытия и мысли («Одно и тоже мыслить и быть»). М. К. Мамардашвили обозначает его как «умное бытие», не являющееся абстракцией, но особой практической деятельностью. Такое «умное бытие» конструктивно, т.е. создает структуры сознания, в которых только и может состояться акт человекоформирования или «усилия быть». В осто́ве можно говорить о такой расположенности бытия и сущего, которая «*есть к...*» (друг другу). Принадлежность бытия и сущего в осто́ве носит позитивный характер движения навстречу. Что есть *Остов* (*ge-stell*)?

...целокупность призыва, составляющего вместе человека и бытие так, что они могут устанавливать друг друга [3; С. 76].

...взаимный призыв человека и бытия исчерпывает исчислимое [3; С. 78].

Исходя из сказанного, мы можем считать *остов* названием *констелляции в самой сущности бытия*. *Остов* подводит нас к Тому, что, собственно, распространяет власть констелляции бытия и человека.

Для М. Хайдеггера принципиален отказ от приоритета сознания и его следствий, от приоритета человека. Приоритет человека, сознания в современной ситуации реализуется как принуждение к прогрессии, самопроизводству человека, чреватому саморазрушением. В этой связи *по-став* (*Ge-stell*) – свовокупность всех способов поставления.

...по-став – отнюдь не продукт человеческих происков; напротив, он есть крайняя форма истории метафизики, т. е. судьбы бытия. В этой судьбе человек перешел от эпохи предметности в эпоху поставляемости: в этой уготованной нам грядущей эпохе все, что бы то ни было, благодаря исчислению постоянно находится в распоряжении поставления [3; С. 116].

Что такое по-став (*Ge-stell*)? *Ge* фиксирует собирание всех способов поставления. *Das Stellen* обозначает смысл поставления как *побуждение* (*Herausforder*): природа побуждается к передаче энергии в смысле ее хранения. Причем то, что побуждается к чему-либо, в то же время принуждается принять определенный вид. В по-ставе исходная взаимопринадлежность осуществляется парадоксальным образом как негативная принадлежность. Если *остов* описывается как принадлежность суть корой «*есть к...*», то *постав* описывается формулой «*есть от...*». Речь в эпоху постава выступает как неприсутствие- и небытиеразмерная. Что означает неприсутствие- и небытиеразмерность речи? Такая речь призвана отвечать всесторонней представимости присутствующего и известна нам как *информация*.

Постав, разметнувшееся во все стороны существо современной техники, составляет себе формализованный по заказу язык, тот способ информирования, в силу которого человек униформируется, т.е. конформируется в технически-исчисляющее существо, шаг за шагом утрачивая «естественный язык» [5; С. 271].

Остов как констелляция бытия в современной ситуации «не приступает к нам более как нечто присутствующее», но подается нам в существе техники как *по-став*. Взаимопринадлежность человека и бытия в современной ситуации не очевидна. Постав предполагает вызов, который сосредотачивает человека на поставлении всего, в качестве состоящего-в-наличии. В поставе предполагается «заставление» про-из-ведения производством. Так в эпоху *постава* как порядка *взаимопринадлежности* человека и бытия возникает опасность закрытия для человека иных способов раскрытия потаенности нежели «поставляюще-представляющий», при котором человек будет исследовать и разрабатывать только вещи, раскрытые по образу постава, все измеряя его мерой. Постав таит в себе опасность. Что есть опасность, о которой упоминает М. Хайдеггер? Опасность представляет собой эпоха бытия, пребывающего в виде постава. Где таится опасность? Такая констелляция бытия, которая оставляет непонятой, или как говорит Хайдеггер, «беспризорной» вещи. Постав подвергает человека опасности в отношении самого себя, поскольку человек не встречается в современной ситуации с собой, со своим существом. Опасность охватывает и бытие сущего, поскольку *постав* как царство управления и организации не дает проявиться собственной сути вещей, вовлекая их в круг поставляющего производства.

Какие возможности открывает осмысление остова и постава как способов *взаимопринадлежности* (констелляции) бытия и человека? И остов, и постав есть исходно способы *взаимопринадлежности*. В поставе тоже говорит *взаимопринадлежность* человека, но говорит парадоксальным образом как отчуждение, отворачивание и уход.

Каков выход из сложившейся ситуации? Что необходимо делать? По словам М. Хайдеггера, «в опасности есть спасение». Вглядываясь в постав как опасность, мы обнаруживаем пути спасения.

Прозрением называется не наше усмотрение, которым мы выхватываем что-то из сущего; прозрение как озарение есть событие поворота в *сущностной констелляции* (Выделено мной – М.К.) самого бытия, и именно в эпоху постава [2; С. 257].

Так уже само существо техники двусмысленно: *постав*, вовлекая нас в производство, несет в себе опасность забвения нашего отношения к истине, но в то же время *по-став* осуществляется, путем, позволяющим пребывать человеку как хранителю истины.

Спасительное формулируется Хайдеггером в виде вопроса «как начать думать?», поскольку в мысли существо бытия пре-бывает. Думать значит содействовать бытию. При этом местом обитания мысли оказывается язык.

Язык мостит первые пути и подступы для всякой воли к мысли. Без слова любому действию не хватает того измерения, в котором оно могло бы найти себя и оказать воздействие. Язык никогда не есть просто выражение мысли, чувства и желания. *Язык – то исходное измерение, внутри которого человеческое существо вообще впервые только и оказывается в состоянии отозваться на бытие и его зов и через эту отзывчивость принадлежать бытию* (Выделено мною – М.К.). *Эта исходная отзывчивость, в истинном смысле достигнутая, есть мысль*. Мысля, мы впервые учимся обитанию в той области, где сбывается вынесение судьбы бытия, вынесение постава [2; С. С. 254-255.].

Итак, существует ли в эпоху постава спасительное, «нечто вроде «ку себя дома»?

...отказу от приоритета сознания в пользу новой области, области вот-бытия, соответствует то, что для человека существует только *одна-единственная возможность* (Выделено мною – К.М.) вступить в эту новую область, а именно: при брать начало, в нее углубиться, дабы пребывать там в отношении к тому, что не является человеком, тем не менее оттуда обретая свое определение [4; С. 117].

Вновь зададимся вопросом, для чего нам нужно осмысление *конstellации* бытия и человека? Понять констелляцию бытия и человека в современной ситуации означает понять место человека как человека и ответить на призыв Того, что говорит с нами в констелляции. Понять констелляцию бытия означает выполнить свое предназначение или, что, то же самое, словами Хайдеггера, «начать думать», или быть захваченным судьбой раскрытия потаенности. Слово «судьба» не означает в данном случае принудительность, рок, но предполагает свободу.

Литература:

1. Хайдеггер М. Бытие и время / М. Хайдеггер; Пер. с нем. В.В. Бибихина. – Харьков: «Фолио», 2003.
2. Хайдеггер М. Поворот. // Хайдеггер М. Время и Бытие: Статьи и выступления. – М.: «Республика», 1993.
3. Хайдеггер М. Закон тождества // Хайдеггер М. Разговор на проселочной дороге. М.: Высш. школы, 1991.
4. Хайдеггер М., Кассирер Э. Семинар в Церингене 1973 / Исследования по феноменологии и философской герменевтике. – Мн.: ЕГУ, 2001.
5. Хайдеггер М. Путь к языку // Хайдеггер М. Время и Бытие: Статьи и выступления. – М.: «Республика», 1993.

ПОКАЗАТЕЛИ РАЗВИТИЯ ЧЕЛОВЕЧЕСКОГО ПОТЕНЦИАЛА

Котоманова Ксения Александровна

МГУ им. адм. Г.И. Невельского, г. Владивосток.

Научный руководитель: канд. экон. наук, профессор Исаева Л.А.

В современном обществе всё более широкое распространение получает понимание того, что основным богатством любой страны являются люди, и их потенциал, а главным показателем социально-экономического прогресса общества выступают достижения в области развития человека и удовлетворение его потребностей.

Возрастание роли человека в воспроизводственных процессах актуализирует исследование проблемы формирования человеческого потенциала и его эффективной реализации. Приоритетным направлением исследования становится человеческое развитие как фактор экономического роста.

При исследовании проблем формирования человеческого потенциала следует дать определение этой категории. По мнению многих экономистов, концепция человеческого потенциала остается по-прежнему в стадии формирования.

Так, например, давая определение категории, человеческий потенциал Соболева И.В. отмечает, что это накопленный населением запас физического и нравственного здоровья, общекультурной и профессиональной компетентности, творческой, предпринимательской и гражданской активности, реализуемый в разнообразных сферах деятельности, а также в структуре и объеме потребностей, в уровне их удовлетворения [3].

Категорию человеческого потенциала можно определить как количественную и качественную характеристику населения, совокупность факторов, развитие которых определяет социально-экономические характеристики общества, трудоспособность населения, способность производить материальные блага, а также дальнейшего поддержания и развития общества.

В изучении человеческого развития особенно популярным стал предложенный ПРООН индекс развития человеческого потенциала. С помощью, которого возможно сравнение показателей развития стран и определение тенденций социально-экономической политики.

Индекс представляет собой интегральный показатель, характеризующий долголетие, уровень образованности и ВВП на душу населения по паритету покупательной способности. "Человеческое развитие это процесс расширения возможностей человека. Важнейшие из них, это возможность прожить долгую и здоровую жизнь, получения знаний и иметь достойный уровень жизни. И если данные возможности не доступны, то и многие другие возможности остаются недоступными" [1].

Составляющие интегрального показателя ИРЧП отображают более обширное количество характеристик жизни общества и индивида, чем кажется на первый взгляд. Для характеристики каждого показателя индекса используются широкий спектр критериев.

Интегральный показатель продолжительности жизни при рождении (индекс долголетия), отражает, прежде всего, физическое здоровье человека. Этот показатель, определяет демографическую ситуацию в стране и является количественной составляющей индекса человеческого потенциала. Спектр факторов, влияющих на здоровье населения, уровень рождаемости и смертности, уровень младенческой смертности, смертности в трудоспособном возрасте велик. К ним относится отсутствие социальной защищенности, увеличение социальной напряженности в обществе приводит к снижению рождаемости, уменьшению количества детей в семье, ранней смертности. Нарастающие темпы производства, увеличивающиеся нервно-психологические нагрузки вызывают самоубийства.

В последние годы показатель продолжительности жизни в Российской Федерации увеличивается. Так по последним расчетам ИРЧП, средняя продолжительность жизни россиян составляет 67,51 года, хотя еще в 2003 году этот показатель был на уровне 64,9. При этом следует отметить, что общая демографическая ситуация в стране складывается отрицательно, так как общая численность населения России уменьшилась почти на 5 %.

На примере нашей страны «остро» прослеживается проблема высокой смертности мужчин, особенно в трудоспособном возрасте, что непременно приводит к половому перекошу в обществе. По состоянию на 2008 год численность женского населения превышает мужское на 16,2 %, что на 2 % больше в сравнении с 2000 годом.

Рассматривая коэффициенты смертности и рождаемости, можно заметить положительные тенденции, снижение смертности на 4,6 % и увеличение рождаемости на 39% по сравнению с 2000 годом. Но в соотношении показателей между собой рождаемость остается все еще ниже смертности на 17 %. Социально-экономические кризисы, политическая нестабильность приводят к отказу от рождения детей, и влечет за собой снижение количественного потенциала общества.

К факторам, влияющим на здоровье, так же относятся плохая экология, недостаточное и не стабильное питание, активные химические и инфекционные воздействия, низкое развитие здравоохранения, отсутствие социально-нравственной профилактики общества, низкая технологическая безопасность, высокий уровень преступности, не достаточное внимание государства к социальным

болезням общества, таким как наркомания, алкоголизм, подрыв моральных и культурных ценностей общества, в том числе через СМИ и интернет. Немаловажным фактором является наличие у населения свободного времени на отдых и восстановление своих физических сил.

Необходимо отметить, что все факторы оказывают длительный по времени эффект, так например, здоровье и образ жизни влияют и на продолжительность жизни будущего поколения, а также на количество будущего человеческого потенциала.

Вторым показателем является уровень образованности. Образование выступает ядром интеллектуального, социально-культурного, духовного развития человеческого потенциала. В рамках ИРЧП показатель рассчитывается по охвату образованного взрослого населения и обучению в средней и высшей школах. В России этот показатель за последние годы отличается своей стабильностью. Уровень грамотности в стране 99,4 %, а доля учащихся в возрасте 7-24 лет составляет 73,5 %.

Качественная характеристика человеческого потенциала включает в себя способности накапливать знания, опыт, анализировать и развивать научные знания, творческие достижения, умение обрабатывать информационные потоки, полученные в разных областях взаимодействия человека. Именно поэтому образование является фундаментальным шагом, в качественном развитии личности, способности повышения квалификации, трудоспособности и уровня жизни, способствует дальнейшему росту самообразования, развитию материальных и духовных потребностей и возможностей их удовлетворения. Например, высший уровень образования означает более широкие возможности самореализации, интересную работу, более высокий социальный статус. В 2008 году число студентов высших школ России составило 7513,1 тыс. чел., это на 58% больше уровня 2000 года. Выпускников с дипломами о высшем профессиональном образовании в том же году было 1356,5 тыс. чел.

На наш взгляд при расчете интегрального показателя следует учесть также уровень переподготовки кадров, переспециализации. Не маловажным является и влияние государственных структур на поддержку подобных образовательных учреждений, а также территориальная и ценовая доступность для населения. Наблюдаются тенденции увеличения доли негосударственных учебных заведений, так на данный момент в структуре высших образовательных школ 42% являются негосударственными. Учреждения начального профессионального образования сократились за 8 лет более чем на 1000 единиц, а доля негосударственных в оставшихся возросла на 5,7%. Похожая ситуация наблюдается и в дневных общеобразовательных школах.

Итак, уровень образованности населения отражает культурно-нравственные и духовные ценности населения. Падение уровня образования влечет за собой кризис социальных ценностей, падение нравов и моральных принципов.

Если показатели «продолжительность жизни» и «образование» являются выражением такого человеческого развития, как социальные, культурные, демографические, морально-нравственные, психологические, профессионально-образовательные, то показатель ВВП при расчетах ИРЧП выступает выражением экономического масштаба ресурсов, которые государство выделяет для целей человеческого развития. Например, сокращение в основе ВВП доли на образование, означает недофинансирование сферы, повлекшее за собой снижение

числа бюджетных мест в ВУЗах, повышение стоимости платных мест, как следствие невозможность части населения получить высшее образование, влечет за собой потерю качественного потенциала страны. Такой же алгоритм можно спроецировать на все области жизни и развития общества.

Уровень самого ВВП в отдельности не является определяющим. Перераспределение по отраслям часто дает эффект недофинансирования. При сравнении ИРЧП и отдельного показателя ВВП можно встретить ситуации, когда при высоком ВВП остается низкий уровень человеческого развития, и при не высоком ВВП показатель ИРЧП выше аналогичных по другим территориям.

Таким образом, несмотря на то, что индекс развития человеческого потенциала, в том виде, в котором он существует, является очень упрощенным, но на сегодняшний день считается лучшим и позволяет рассмотреть изменения в области социально-экономического развития стран и регионов. Основным достоинством данного индекса стала переориентация систем ценностей на совершенствование человеческих возможностей.

Литература

1. Доклад Программы развития ООН о человеческом развитии «Концепция и измерение человеческого развития»
2. Регионы России. Социально-экономические показатели. 2009: Стат. сб. / Росстат. – М., 2009.
3. Соболева И.В. Человеческий потенциал российской экономики: проблемы сохранения и развития. М.: Наука, 2007.

ОБРАЗ ТЕЛА В СТРУКТУРЕ ОБРАЗА Я

Кравцова Анастасия Юрьевна

МГУ им. адм. Г.И. Невельского, г. Владивосток

Научный руководитель: канд. псих.наук, доцент Кадыров Р.В.

minavlad@mail.ru

В последние годы в отечественной психологии возрос интерес к феноменам тела, телесности, телесного потенциала, образа тела. (В.П. Зинченко, Т.С. Леви, Г.В. Ложкин, А.Ю. Рождественский).

Интерес к проблеме телесности возник задолго до его профессионального рассмотрения психологами. Как отмечает В.П. Зинченко, телесность есть бесконечный предмет философских и психологических исследований. Еще Спиноза отмечал, что «то, на что способно человеческое тело, никто еще не определил» и как справедливо замечает В.П. Зинченко, «определит еще не скоро», так как научный интерес к психологии телесности возрос сравнительно недавно [2]. В настоящее время такие высказывания известных мыслителей дают нам возможность по иному взглянуть на феномен телесности [10].

Несмотря на то, что первые обсуждения проблемы тела и феноменов телесности можно найти в древних философских учениях, попытки эмпирического исследования и теоретического обоснования феноменов телесности начались только в конце XIX века. В 90х годах XIX века П. Жане представил теорию взаимосвязи «дыхания, циркуляции жидкостей в организме, мышечного напряжения, формативного процесса в теле в период развития, висцерального процесса и чувств, контактного поведения, движения и побуждения»[1]. Только спустя несколько десятилетий, в 20х-30х годах XX века в рамках психоанализа начало развиваться направление телесно-ориентированной психологии [17].

В различных теоретических подходах феномен «тела» занимает разные позиции. Г.В. Ложкин и А.Ю. Рождественский, цитируя А. Лоуэна, пишут, что феномен тела, за исключением ранних работ З. Фрейда и его последователей (Райха, Лоуэна), не привлекался в психологический аппарат в качестве конструкта, равносильно тем, которые привлекаются исследователями для построения моделей становления и развития личности как субъекта целостной жизнедеятельности [8].

З. Фрейд (1961) считал, что это - «это, прежде всего телесное «я» (ego)» и тело есть основа для всех жизненных проявлений [16]. Несмотря на признание З. Фрейдом центрального значения феномена тела в психологии «Эго», его собственные работы по психотерапии почти полностью игнорируют феномены телесности [17].

К. Г. Юнг (1961) обозначал тело как являемую жизнь души, а душу как воспринимаемую жизнь тела. При этом в теоретических трудах К.Г. Юнга трудно найти многословные упоминания о роли тела, он предпочитал концентрировать усилия на анализе психики [17].

В. Райх (1961) всегда утверждал, что тело — это основа всей нашей психической деятельности и, что оно играет решающую роль в накоплении и переборке «биоэнергии», без чего не может быть ни человеческого существования, ни опыта. Он, так же как и Юнг, считал тело и психику неразделимыми, но при этом концентрировался на анализе именно телесных ощущений, ставя их во главу угла в своей психотерапии [15,17].

Ф. Перлз (1978) предполагал, что любой аспект поведения индивида можно рассматривать как проявление единого целого — бытия человека [17].

А. Адлер (1964) рассматривал тело как главный источник чувства неполноценности у ребенка, окруженного существами, которые больше, сильнее его и более эффективно действуют физически. При этом А. Адлер подчеркивал большую важность не самого тела, а его восприятия и отношения к собственному телу [17].

А. Лоуэн (1989) считал, что эмоции являются телесными проявлениями, движениями или жестами внутри тела, обобщенным результатом которых является некое внешнее действие [9].

Э. Эриксон (1982) наибольшее внимание уделял формированию личности и образа «Я» в детском возрасте. Он считал, что роль телесных ощущений особенно важна на ранних стадиях развития [17].

М.К. Мамардашвили считал, что в конечной телесной форме только и может быть дано бесконечное [2]. С.Л. Рубинштейн в своей работе «Бытие и сознание» (1957) отмечал что «наука утратила реальность человеческого тела, оказавшись при этом перед угрозой потери самого себя». Следовательно, ученые стали задумываться о необходимости изучения телесности еще в середине XX века. Так почему же это осознание пришло к нам так поздно. Только сейчас в психологической науке действительно начали уделять внимание исследованию феномена телесности. И теперь актуально высказывание С.Л. Рубинштейна о том, что недооценивать то, что дает нам сама природа, означает недооценивать и самого человека [12].

У. Джеймс (1980) в своей психологии сознания пишет, что даже самая высокодухотворенная личность обязана считаться с физическими нуждами тела, поскольку именно тело является первоисточником чувств. По его мнению, тело является, скорее, орудием для выражения сознания, чем самим источником возбуждения. «Мои переживания — это только то, что я согласился признать достойным внимания» [17].

Психология телесности, на сегодняшний день, является новым, интегративным направлением психологической науки и гуманитарного знания, новым, с точки зрения профессионального сознания [6]. Зинченко и Т.С. Леви определяют тело, прежде всего, как физический объект, не несущий субъектности, духовности, в то время как «телесность есть одухотворенное тело, проявляющее себя в живом движении» [2,6].

Л.П. Киященко (2000) сравнивает телесность человека с сюрреалистическими картинами С. Дали, наполненными «плавающими и растекающимися образами-символами в виде некоторых реальных предметов и гипертрофированно выделенных органов и частей человеческого тела, причем границы этого видения исчезают за горизонтом увиденного сейчас на этой картине» [4].

В.А. Подорога (1995) рассуждая о теле как об объекте, пишет, что как только тело становится объектом, оно уже перестает нести собственно телесные характеристики, оно становится чем-то внешним, не принадлежащим собственно субъекту [11]. Таким образом, называя наше собственное тело, применяя слово «тело», обозначая его, мы уже не можем его исследовать, так как оно становится чем-то внешним, разотождествляется с ним.

А.В. Коростелина (2002) рассматривая понятие «образ тела» как психологический феномен, отмечает, что сам термин "образ" является символом, ментальными построениями, которые противопоставлены реальности физического опыта. При этом нельзя сказать, что образы нереальны, но их реальность отлична от телесного феномена. Образ обретает реальность, когда объединяется с чувством или ощущением. Ментальное здоровье подразумевает, что образ совпадает с реальностью, то есть образ «Я» согласован с внешним видом тела и с чувствами [5].

А.Ш. Тхостов отмечает, что осваивая собственное тело, ребенок тем самым параллельно формирует и собственное «Я», замечая, что он является автором собственных телесных движений, присоединяя к себе как субъекту "нехватки" чувство субъекта-автора [13]. Ж. Лакан (1988), высказывая гипотезу о роли стадии зеркала как образующей функцию Я, замечает особое чувство, испытываемое маленьким ребенком, наблюдающим себя в зеркало [цит. по 14].

Исходя из сказанного А.Ш. Тхостовым, мы предполагаем, что образ тела является неотъемлемой частью образа «Я», формируется параллельно с ним и оказывает непосредственное влияние на его развитие.

Образ Я, в привычном понимании, это некий конструкт, состоящий из представлений о самом себе. Отражение такого понимания можно найти в концепциях самосознания У. Джеймса, Леонтьева, Р.В. Бернса, С.Л. Рубинштейна, Ивановой, теории Я-концепции Р.В. Бернса, Э.А. Орлова, теории личностного «Я» А.Адлера, Кохута, К. Роджерса, А. Маслоу, Уолпорта, В.В. Ивановой) и концепции самоидентичности Э. Эриксона, Ю.И.Филимоненко, Г.Аммона, Т. Рейда [3,15,17,10].

Образ тела, в большинстве исследований рассматривается в качестве одного из важнейших компонентов самосознания (Р.Бернс, В.С.Мухина, Ж.Пиаже, Рубинштейн С.Л., Сеченов И.М., Р.И.Меерович, М.О.Мдивани, Е.Т. Соколова и др.)

В.В. Иванова (2002) отмечает, что структуру настоящего «Я» включают то, каким человек кажется себе в действительности в данный момент [3].

Д.А.Леонтьев (1993) обозначает это явление как психологическое «Я», включает в него восприятие собственных черт, диспозиций, мотивов, потребностей и способностей и отвечает на вопрос "какой Я". Согласно Д.А. Леонтьеву, психологическое «Я» составляет основу того, что в психологии называют образом «Я» или Я-концепцией, хотя телесное и социально-ролевое «Я» тоже в него входят [3,7].

Исходя из всего выше сказанного можно утверждать, что до сих пор не существует четкого и ясного подхода к определению места образа тела в структуре образа «Я». Образ тела это тот же набор представлений, но уже не о самом себе в целом, а, в частности, о своем теле. Образ тела формируется достаточно рано, в первые годы жизни ребенка, а по некоторым данным еще во внутриутробном периоде, что позволяет ему «изрядно» повлиять на формирования того, как мы себя представляем. Образ тела является простым понятием только на первый взгляд, еще А. Лоуэн отмечал, что «наше тело – это способ существования в мире» [9].

По мере освоения в онтогенезе тело становится "прозрачным", растворяясь в субъекте и проявляя себя лишь в особых случаях "противостояния", например таких, как освоение необычных движений, неловкость при опьянении, "одревенение", "онемение", "непослушность", либо резкого изменения стереотипа, болезнь [13].

Много веков назад, когда люди еще не задумывались о существовании души, или только начинали размышлять на эту тему, все свое внимание они уделяли телу и его потребностям, не в пример современному человеку. Последствием такой перемены отношения к собственному телу стали, по мнению многих авторов, различные отклонения, как врожденные так и приобретенные [3,11,13].

Но вот что интересно, во все времена, здоровое тело и адекватные представления о нем, т.е. образ своего тела не были залогом благополучия человеческого существования. И, напротив, многие люди с телесными недостатками и дефицитом представлений о своем теле добиваются больших успехов в жизни и являются собой прекрасные примеры развитого представления о самом себе и зрелого понимания «кто Я». Это показывает неоднозначность и сложность описываемых феноменов и побуждает к проведению дальнейших исследований феноменов телесности и образа «Я».

Список литературы:

1. Газарова Е. Э. «Психология телесности». М.: Институт общегуманитарных исследований, 2002.
2. Зинченко В.П. «Психология на качелях между душой и телом». «Психология телесности. Между душой и телом». Изд. АСТ., М.-2005, с.10-53.
3. Иванова В.В. «Общие вопросы самосознания личности». 2002, с. 50. Электронный источник: www.psylib.org.
4. Киященко Л.П. «О границах телесности человека». М., Интернет-журнал «Ломоносов», 2000.
5. Коростелина А.В. «Образ тела как психологический феномен». 2002г. Электронный источник: www.gumer.info.
6. Леви Т.С.. «Пространственно-телесная модель развития личности». Психологический журнал, 2008, том 29, №1, с.23-33.
7. Леонтьев Д.А. «Очерки психологии личности». – М.: "Смысл", 1993. – С. 40
8. Ложкин Г. В. , Рождественский А. Ю. «Феномен телесности в Я-структуре старшеклассников и содержании их жизненных проектов». Психологический журнал. 2004 , том 25, №2, с.27-33.
9. Лоуэн А. «Терапия, которая работает с телом». СПб., 2000.
10. Николаева В. В., Арина Г. А. «Клинико-психологические проблемы психологии телесности». Психологический журнал. 2003, том 24, №1, с.119-126.
11. Подорога В.А. «Феноменология тела». М.: Ad Marginem. 1995. 339 с.
12. Рубинштейн С. Л. «Бытие и сознание». М.: АН СССР, 1957.
13. Тхостов А. Ш. «Психология телесности». М.: Смысл, 2002.
14. Тхостов А.Ш. «Топология субъекта» // Вестник МГУ. Психология. 1994. №1,2.
15. Телесность человека: междисциплинарные исследования. М.: ВИНТИ, 1991. С. 159.
16. Фрейд З. «Психология бессознательного». М., 1989, с.396.
17. Фрейджер Р., Фэйдимен Д. «Теории личности и личностный рост». 2002г. Электронный источник: www.gumer.info. Robert Frager, James Fadiman. "Personality & Personal Growth", 5th ed., 2002. с.657.

БИБЛИОТЕКИ РОССИИ В КОНТЕКСТЕ ГОСУДАРСТВЕННОЙ КУЛЬТУРНОЙ ПОЛИТИКИ В 90-Е ГГ. XX НАЧАЛЕ XXI ВЕКА

Ложкина Александра Ивановна

МГУ им. адм. Г.И. Невельского, г. Владивосток

Научный руководитель: канд. ист. наук Белоглазова С.Б.

lozhkina@msun.ru

Основной чертой социокультурной ситуации рассматриваемого периода являлась кардинальная смена ценностных ориентиров общественного развития. Новая парадигма ценностей включала отказ от идеи тоталитарного государства, регулирующего все аспекты общественного развития и обязанного обеспечивать деятельность его институтов, в том числе и в сфере культуры. Перестройка послужила мощным катализатором последующих трансформаций в духовной и культурной жизни. На этом фоне наблюдалось общее падение престижа культуры и ее институтов.

С 1992 года в стране началась наработка законодательной базы в сфере культуры, призванная помочь ей адаптироваться к новым экономическим и политическим реалиям. Российская государственная библиотека (бывшая Государственная библиотека СССР им. В. И. Ленина) обнародовала «Концепцию библиотечного дела на рубеже 2000 г.», созвучную тем переменам, которые произошли в обществе, и отражающую новые требования к библиотекам. Составители стремились к тому, чтобы в Концепции была учтена необходимость вхождения библиотечного сообщества в новый этап общественного развития.

Законодательная практика начала 1990-х гг. на федеральном уровне осуществлялась в режиме принятия «аварийных» актов. 22 апреля 1992 г. вышло Постановление Правительства Российской Федерации «О мерах государственной поддержки культуры и искусства в период экономических реформ», Базой для всего законодательного обеспечения культуры стал Закон РФ от 09.10.1992 г. №3612-1 «Основы законодательства Российской Федерации о культуре» (далее – Основы). В нем впервые были установлены обязанности государства в области культуры, определено разделение компетенции между федеральными органами государственной власти, органами государственной власти субъектов РФ и органами местного самоуправления, определены принципы государственного финансирования культуры и регулирования экономической деятельности в этой сфере, основы участия в международных культурных обменах.

В развитие этого документа 12 ноября 1993 г. вышел Указ Президента Российской Федерации «О дополнительных мерах государственной поддержки культуры и искусства в Российской Федерации». Однако, в силу того, что Указ Президента вышел после принятия новой Конституции Российской Федерации, то адресованные органам исполнительной власти республик в составе Российской Федерации, краев, областей, автономных образований, городов Москвы и Санкт-Петербурга (т. е. тех образований, которые в соответствии с Конституцией получили статус субъектов Федерации), остались только рекомендациями.

В январе 1993 г., уже в новом правовом контексте, Правительство Российской Федерации утвердило Положение о Министерстве культуры Российской Федерации как органе, осуществляющем «государственную политику в области культуры, искусства, охраны и использования историко-культурного наследия». В соответствии с разделением полномочий в отношении субъектов Российской Федерации, Министерство культуры должно осуществлять только методическую

помощь органам исполнительной власти, предприятиям и организациям сферы культуры, творческим союзам, другим общественным организациям по вопросам, входящим в компетенцию Министерства (п. 5).[2] Таким образом, Министерство культуры могло вырабатывать только общую идеологию профессиональной библиотечной среды.[3, 23]

1 июля 1993 г. Правительство Российской Федерации утвердило первую Федеральную государственную программу сохранения и развития культуры и искусства. Являясь по своему характеру комплексной, данная Программа состояла из подпрограмм, которые охватывали практически все приоритетные направления развития культуры и искусства, включая и библиотечное дело на трехлетний период. В основу реализации Программы было положено целевое финансирование, которое библиотеки-участницы получали помимо текущего обеспечения бюджета.

В апреле 1994 г. Федеральный Совет по культуре и искусству при Министерстве культуры России принял решение о разработке «Концепции национальной культурной политики в Российской Федерации», а Министерство культуры издало первый выпуск Информационного бюллетеня «Ориентиры культурной политики», посвятив его разработке данного вопроса, в том числе и применительно к сфере библиотек.

Несомненно, новый социально-культурный контекст в постсоветской России не мог не отразиться на работе библиотек. С начала 1990 – х гг. впервые фиксируется сокращение сети библиотек, и, прежде всего, ведомственных. В результате с 1990 по 1993 год численность массовых (общедоступных) библиотек России всех ведомств сократилось на 3,5 тыс. единиц. [4,15] Их фонды лишь частично удалось сохранить и передать в библиотеки органов культуры. Следовательно, законодательные инициативы начала 1990-х гг. не оказали реального влияния на формирование внятной общегосударственной культурной политики в России. Такая ситуация сложилась, по мнению некоторых экспертов, потому что отсутствовали цели и приоритеты, реализация которых могла бы стать основой для согласованной деятельности различных органов государственной власти.[1, 183]

Цель культурной политики была сформулирована в середине 1990-х гг. Приоритетом культурной политики, в том числе и в отношении библиотек выбрано «сохранение существующего комплекса государственных учреждений культуры, их доступность для населения».[5, 44]

Федеральный Закон от 29.12.94 № 78-ФЗ «О библиотечном деле» был разработан в контексте этой политики и определил принципы деятельности библиотек в соответствии с принципами и нормами международного права. В регионах его использовали в качестве основы для формирования регионального законодательства в области библиотечного дела.

Осенью 1996 года Министерство культуры разработало специальную комплексную программу «Создание общероссийской информационно-библиотечной компьютерной сети» — ЛИБНЕТ, с целью объединить почти все реализовавшиеся тогда проекты по библиотечному делу.

С 1998 г. началась реализация большой программы создания центров правовой информации в публичных библиотеках, в рамках которой открыли более 200 таких центров, где все законодательство России было представлено в электронном виде.

Распоряжением Правительства Российской Федерации от 03.06.2000 №764-р была принята новая федеральная целевая программа «Культура России (2001-

2005гг)», которая отличалась от предшествующей тем, что четко и ясно обозначила приоритеты государственной политики по поддержке культуры. На реализацию задач программы «ЛИБНЕТ» в Федеральной целевой программе «Культура России» (2001 — 2005 гг.) предусматривались ассигнования в объеме 650 млн. руб. дополнительно к бюджетам федеральных, региональных и муниципальных библиотек. В рамках этих сугубо «библиотечных» бюджетов на информатизацию планировались еще большие средства. [7]

В 2003 г. был принят Федеральный закон РФ № 131-ФЗ «Об общих принципах организации местного самоуправления в Российской Федерации». Библиотечному делу посвящены статьи: 14 «Вопросы местного значения поселения», 15 «Вопросы местного значения муниципального района», 16 «Вопросы местного значения городского округа» этого закона, которые обязывают органы местного самоуправления в сфере культуры для поселений, муниципальных районов и городских округов: организовывать библиотечное обслуживание населения; создавать условия для организации досуга и обеспечения жителей услугами организаций культуры, включая библиотеки.

В 2004 г. Федеральным законом № 122 были пересмотрены принципиальные положения закона 1992 г. «Основы законодательства о культуре». Так, если раньше основы законодательства о культуре базировались на идее сохранения культурного наследия РФ, и поддержке работников сферы культуры, то в законе 2004 г. утратили силу положения, касающиеся обеспечения для творческих работников льготных условий доступа к соответствующим учреждениям образования, библиотекам, музеям, архивам и другим организациям культуры и предоставления государством налоговых льгот по кредитам для творческих коллективов.

В статье 30 «Основ законодательства о культуре» утратило силу положение об осуществлении бюджетного финансирования государственных организаций культуры и при необходимости принятии долевого участия в финансировании негосударственных организаций культуры.

Таким образом, изменения в законодательстве начала 2000-х гг. отразили происходящие в культурной политике России перемены и закрепили сокращение ранее взятых на себя государством обязательств по сохранению и развитию культурного потенциала нации.

Литература

- 1.Фирсов В.Р. Государственное законодательное регулирование деятельности библиотек. Санкт-Петербург, Рос. Нац. Б-ка. 2000 – 256 с.
- 2.Положение о Министерстве культуры Российской Федерации. Утв. Пост. СМ РФ от 21 янв. 1993 г. №69.//Собр. Актов Президента и Правительства РФ. 1993.№5 Ст.390
- 3.Кузьмин, Е.И. Национальная библиотека и общенациональная библиотечная политика // Национальные библиотеки на пороге XXI века. СПб.,1999. С.22-28
- 4.Ориентиры культурной политики: Инф. вып./Минкультуры РФ. 1994.№2.С.15
- 5.Культурная политика России. История и современность. Два взгляда на одну проблему / Отв. Ред.: И.А. Бутенко, К.Э Разлогов.М.: Либерия, 1998. 296 с.
- 6.Кузьмин, Е.И. Государственная библиотечная политика в России: итоги и перспективы// Научные и технические библиотеки.2003.№1. С.80-81
- 7.Библиотеки и федеральная программа «Культура России (2001—2005)»: политика Министерства культуры Российской Федерации. Новые информационные технологии в библиотеках России <http://gpntb.ru/win/inter-events/crimea2001/tom/sec1/Doc2.HTML> (19.01.10)

К ВОПРОСУ О ТЕЛЕСНО-ОРИЕНТИРОВАННОЙ ПСИХОТЕРАПИИ КАК НАПРАВЛЕНИЮ СОВРЕМЕННОЙ ПРАКТИЧЕСКОЙ ПСИХОЛОГИИ

Малиева Светлана Александровна

МГУ им. адм. Г.И. Невельского, г. Владивосток

Научный руководитель: канд. псих. наук Шорина Н.М.

smalta71@mail.ru

Складывается впечатление, что в настоящее время идет борьба за человеческое тело. СМИ, реклама с одной стороны с помощью индустрии красоты пытаются преобразить человека, подогнав его под определенные стандарты. В тоже время та же реклама сулит красивое и здоровое тело с помощью восточных единоборств и клубных занятий спортом. Почему именно сейчас идеи тела стали столь привлекательными?

Бурное развитие электроники, автоматике, биотехнологии, одностороннее развитие медицинских дисциплин привело к тому, что использование инструментальных и лабораторных методов стало перекрывать индивидуально – личностные характеристики самого человека. Со стороны общества возникла реакция своеобразного отторжения, потому что человек стал рассматриваться не как целостная личность со своей индивидуальной анатомо-физиологической структурой, историей, характером, а как совокупность здоровых органов и систем. Однако интеллектуальный подход не всегда соизмерим с духовными и моральными ценностями человека. А духовность, которой сейчас так не хватает, на протяжении веков всегда достигалась через тело.

На гармонию тела и духа испокон веков "работало" все. Традиции, культы и обряды, игры и забавы, целительные практики и знания, даже вера и суеверия в своей основе несли вовсе не разрушительный, а уважительный и сугубо сохраненный посыл. Накопленные в этой области знания и опыт многогранны и представляют огромный научный и практический интерес [3]

Трудно однозначно сказать, что первично в телеснопсихической структуре человека, психическое или физическое начало. Бывает, человек вначале сдерживает телесное напряжение, сковывает собственное тело, а оно уже своим напряжением создает устойчивые психологические паттерны, а бывает наоборот – психологическая травма закрепляет напряжение в теле, а оно в свою очередь постоянно напоминает человеку об однажды пережитом негативном опыте. Объединяющим принципом телесно-ориентированного подхода в психотерапии является положение о том, что, применяя различные воздействия на тело человека, можно добиться позитивных изменений его душевного состояния. Телесная психотерапия является попыткой преодолеть барьер между психическим и физическим, проникнуть в запретные зоны физического начала человека, в ней подчеркивается единство тела и разума, предполагается выявление в физиологическом функционировании организма некоей особой мудрости. Адепты телесной психотерапии призывают людей доверять своим примитивным "животным" ощущениям. В телесной психотерапии основное внимание уделяется глубинным телесным ощущениям и исследованию того, как потребности, нужды и чувства кодируются в состоянии тела, и ее конечной целью является разработка более реалистичных подходов к разрешению конфликтов, которые связаны с этими нуждами.

Что мешает нам "жить в теле", непосредственно реагировать и выражать мысли и чувства?

Огромное количество информации, воспоминаний и образов «записано» теле человека, так как тело человека является материальным отражением всех пережитых им эмоциональных состояний. Это и напряжения в мышцах (так назы-

ваемые «блоки»), скованность в движениях, эмоциональные невыраженные реакции, большую часть которых мы не всегда осознаем[1]. Тело объединяющий центр наших планов: физического, интеллектуального, эмоционального, духовного и, для совладания с телесным недугом, необходим целостный подход.

Одним из направлений психологического консультирования, которое в настоящее время успешно развивается, является включение в процесс работы телесной сферы клиента посредством использования телесной метафоры [2] и непосредственной работы с телом (холистический массаж и другие виды телесных практик, таких как танцевальная терапия, бондинг, биосинтез, рольфинг, метод чувственного сознания, сенсо-мануальное программирование)[6]. Психотерапевты стремятся пробудить жизнь, они стремятся оживить омертвелые души, воздействуя на тело и оживить омертвелые части тела, воздействуя на души.

Телеснопсихическая взаимосвязь хорошо видна при непосредственной работе с телом. Такие медицинские специалисты как массажисты, мануальные терапевты, давно отметили, что воздействуя на костно – мышечную структуру человека, специфику его движений одновременно происходит воздействие на его психическое состояние. Снимая телесное напряжение, специалист облегчает душевную боль, давая человеку возможность почувствовать себя комфортно и раскрепощено. При работе с определенными участками тела разные люди вдруг начинают говорить на одни и те же темы. [5] Не все специалисты данной отрасли могут понять какие психические процессы запускаются в этот момент, так как их задача состоит в достижении состояния равновесия организма, восстановления баланса между его системами. Для процесса осознания пациенту необходимо, как минимум, вербализировать свои переживания и чувства. [4] Именно с помощью телесно-ориентированных техник, через воздействие на участки мышечного напряжения, возможно высвобождение психо-эмоционального напряжения. Это работа не только с напряжением, но и его причинами, что дает возможность лучше понимать реакции и потребности нашего тела.

Телесная терапия использует два основных метода, чтобы освободить тело и расширить движения и осознание. Первый метод - двигательные упражнения, раскрывающие блоки, растягивающие мускулы и увеличивающие гибкость. Второй - прикосновения, освобождающие спонтанные движения, которые являются выражением глубоких чувств, то есть комплексов. И тот и другой, подход используется в телесной терапии, чтобы вызвать психическую осознанность и довести комплексы до сознания. Физический контакт - это архетипическая необходимость. В наше время и дети, и взрослые страдают от недостатка прикосновений.

Существенной особенностью телесно-ориентированной психотерапии является то, что работа с телом создает уникальные возможности терапевтического воздействия “вне цензуры сознания”, что позволяет обнаружить истинные истоки наболевших проблем, получить доступ к глубинным уровням бессознательного, представленным в теле. Эта особенность предопределяет высокую эффективность телесно-ориентированного подхода в оказании психологической помощи, в создании условий разрешения проблем, которыми изобилует человеческая жизнь.

Литература

1. Баскаков В.Ю. – Хрестоматия по телесно-ориентированной психотерапии.
2. Ермошин А.Ф. - Психотерапевтический метод работы с ощущениями. — М.: Независимая фирма “Класс”, 1999.
3. Зинченко В.П., Т.С. Леви. – М.: АСТ МОСКВА, 2005. – 731, [5]с.
4. М. Розен, С. Бреннер – Движение и работа с телом.
5. Дж. Фелтман - Исцеляющие руки.
6. Сергеева Л. С - Телесно-ориентированная психотерапия. Хрестоматия. СПб., 2000.

ФЕНОМЕН ЧУВСТВА ВИНЫ: ПРОБЛЕМЫ И ПЕРСПЕКТИВЫ ИССЛЕДОВАНИЯ

Манхаева О.М.

МГУ им. адм. Г.И. Невельского, г. Владивосток

Научный руководитель: канд. псих. наук Кадыров Р.В.

В психологии эмоций чувство вины (ЧВ) относят к высшим нравственным, или моральным чувствам. Перефразируя известное высказывание Г. Эббингауза, можно сказать, что у феномена ЧВ большое прошлое, но короткая история. Давно известная в религии и философии проблема ЧВ сравнительно недавно обратила на себя внимание психологов. Рост интереса к изучению ЧВ связан как со множеством белых пятен в концептуальном поле данного феномена, так и с потребностью в прикладных исследованиях. ЧВ занимает прочное место в ряду понятий житейской психологии и уже несколько десятилетий исследуется западными психологами, однако в отечественной науке работы, посвященные этому вопросу, можно встретить крайне редко.

Проблема ЧВ весьма активно рассматривается зарубежными учеными как социальное образование в рамках следующих подходов: психоаналитического (Э. Нойман, 1999; В. Райх, 1999; Ф. Тайсон, Р. Тайсон, 1998; А. Фрейд, 1993; З.Фрейд, 1991; Э. Фромм, 1992; К. Хорни, 1997; Э. Эриксон, 1996; К.Г. Юнг, 1995 и др.), экзистенциального (М. Бубер, 1994; В. Франкл, 1990, 1997; И. Ялом, 1999, R. May, 1958 и др.) и когнитивного (Л. Первин, Д. Оливер, 2000; А.Т. Beck, 1979; C.S. Dweck, 1991; R. Janoff-Balman, 1980; В. Weiner, J.H. Frieze, 1971 и др.), а также в теории научения (Mowrer, 1961; Mandler, 1975; Sarason, 1966; Switzer, 1968; Unger, 1962; МакКеппап, 1938; Whiting, Child, 1963; Faigan, 1953; Miller, Swanson, 1956; Funkenstein, 1957; Unger, 1962; Maher, 1966).

В российской психологической науке обращение психологов к феномену ЧВ происходит, как правило, в рамках общей теории эмоций и чувств (Ю.И. Сидоренко, 1971; Г.Х. Шингаров, 1971; П.М. Якобсон, 1998), в теории морального развития и воспитания (В.А. Малахов, 1989; С.Г. Якобсон, В.Г. Щур, 1977), в свете изучения социальной адаптации (А.П. Растигеев, 1984), либо в контексте исследования самосознания и самоотношения (И.С. Кон, 1981; СР. Пантлеев, 1991; И.Н. Семенов, Ю.А. Репецкий, 1999; Е.Т. Соколова, 1989; В.В. Столин, 1983). На базе культурологических/антропологических теорий формируется представление о ЧВ как о регулятивном механизме социального контроля, возникшего вместе с появлением социальных норм, стандартов, идеалов (Г.А. Брандт, А.М. Лобок, 1991; В. Вичев, 1978; И.С. Кон, 1978, 1979; К. Муздыбаев, 1983, Т.Г. Стефаненко, 1999).

Несмотря на то, что многие исследователи упоминают в своих научных работах ЧВ, можно с уверенностью сказать, что данный феномен в зарубежной и отечественной психологии не достаточно разработан. Практически отсутствуют работы, специально посвященные теоретико-эмпирическому изучению ЧВ. Российским психологам еще только предстоит исследовать особенности этого психологического явления и сформулировать собственные концептуальные положения, релевантные современному видению социальной картины действительности.

Анализируя работы отечественных и зарубежных психологов, можно сделать вывод, что главным основанием, объединяющим все точки зрения на ЧВ, является то, что в них в первую очередь акцентируется социально-психологическая природа данного феномена, ее связь с социальным становлением человека, с культурными и историческими феноменами различными социальными детерминантами.

К сожалению, до настоящего момента, не существует общепризнанного определения понятия «чувство вины». Так как мнения авторов различных подходов в психологии существенно разнятся по отношению к данному психологическому феномену, нам бы хотелось в своей работе попробовать интегрировать некоторые подходы к данной проблеме и наиболее комплексно подойти к изучению данного феномена.

Кратко рассмотрим подходы, которые мы хотели бы взять за основу в своей работе.

С точки зрения представителей теории дифференциальных эмоций ЧВ играет ключевую роль в процессе развития личной и социальной ответственности, в процессе становления совести. Представители теории дифференциальных эмоций считают, что каждая культура и каждый социальный институт (семья, церковь и т. д.), в основе которых лежат этические и моральные принципы, формируют некие условные сигналы вины, они предписывают определенные стандарты поведения и пытаются внушить их подрастающему поколению.

Осьюбел (Ausubel, 1955) выдвинул три психологические предпосылки развития ЧВ: 1) принятие общих моральных ценностей; 2) интернализация этих ценностей; 3) способность к самокритике, развитая настолько, чтобы воспринимать противоречия между реальным поведением и интернализированными ценностями [1].

Согласно другой точке зрения С.Г. Якобсон, В.Г. Щур (1977) и В.А. Малахова (1989), ЧВ рассматривается как регулятивная способность. Данные способности развиваются в качестве эмоциональной стороны моральности. Данный подход имеет место в рамках теории морального развития и воспитания. Признается, что в основе переживания ЧВ лежит способность высказывать моральные суждения и противостоять искушению нарушать эти правила, т.е. ЧВ рассматривается как способность к оценке и осуждению себя; способность к эмоциональной идентификации, выполняющая функцию преодоления противоречия между личностью и группой [5].

Для нас также представляют интерес теории авторитетных современных отечественных исследователей, в которых ЧВ рассматриваются как феномен самосознания (самоотношения): эмоционально - ценностного отношения к себе и самооценки.

Так, С.Р. Пантелеев эмпирически выделил фактор самообвинения в пространстве изучаемого им самоотношения [2].

Согласно В.В. Столину ЧВ, концептуализированное им в качестве феномена раскаяния, представляет собой один из шести процессов самосознания, запускаемых конфликтным смыслом в результате совершения поступка. ЧВ может выступать вариантом осмысления противоречия, конфликтного смысла, заключенного в поступке [4].

Е.Т. Соколова (1989) утверждает, что ЧВ характерно для человека со слабым, уязвимым «Я», так как его самосознание расколото на неблагоприятное «Я» реальное и гипертрофированное «Я» идеальное [3].

Таким образом, интегрируя точки зрения представителей теории дифференциальных эмоций, теории морального развития и воспитания, а также авторов работ, рассматривающих чувство вины в контексте исследования самосознания и самоотношения, можно предположить, что ЧВ - *это самокритичное эмоционально окрашенное отношение человека к жизненным событиям, в которых его поступки противостоят интернализированным нравственным ценностям, приоб-*

ретенным в процессе развития самосознания и усвоения жизненного опыта посредством взаимодействия в различных социальных институтах.

В соответствии с представленным нами определением, можно выделить основные предпосылки формирования ЧВ.

Во-первых – это способность человека самокритично относиться к своим поступкам (регулятивная способность).

Во-вторых - это уровень развития самосознания.

Во-третьих – это нравственные ценности человека, сформированные в процессе взаимодействия в различных социальных институтах (семья, ближайшее окружение, школа, церковь и т.д)

В дальнейшем нам бы хотелось подтвердить наши предположения по поводу того, что является основными предпосылками формирования ЧВ на практике. Это мы сможем сделать с помощью адекватно подобранного и отчасти самостоятельно разработанного блока методик по исследованию данного психологического феномена.

Литература

- 1.Изард К. Эмоции человека. – СПб.: Питер, 2000.
- 2.Пантелеев С.Р. Самоотношение как эмоционально-оценочная система: Спецкурс. М.: МГУ, 1991.
- 3.Соколова Е.Т. Самосознание и самооценка при аномалиях личности. -М.: МГУ, 1989.
- 4.Столин В. В. Самосознание личности. М., 1983.
- 5.Якобсон С. Г., Щур В. Г. Роль соблюдения этической нормы в ее усвоении // Психологические проблемы нравственного воспитания детей. М, 1977.

МЕСТО СИСТЕМЫ ЦЕННОСТНЫХ ОРИЕНТАЦИЙ В СТРУКТУРЕ ЛИЧНОСТИ

Начарова Екатерина Геннадьевна

МГУ им. адм. Г.И. Невельского, г. Владивосток

Научный руководитель: д-р филос. наук, профессор Сакутин В.А.

OSKA83@mail.ru

Ценностные ориентации являются важнейшим компонентом социально–психологической структуры личности и социальной группы, продуктом жизнедеятельности общества и социальных групп, они занимают особое место в структуре личности каждого конкретного субъекта и выступают источниками смыслообразования, «подключают» индивидуальную жизнедеятельность к жизнедеятельности социума, «освещают жизненный смысл объектов и явлений действительности под углом зрения устойчивых интересов развития социального целого, преломленных и осмысленных субъектом в качестве ценностных ориентиров его жизни, формулируются как идеалы, модели должного, задающие спектр инвариантных предельных параметров желательных преобразований действительности».

Ценностные ориентации личности, как и любое другое многозначное междисциплинарное научное понятие, по-разному интерпретируются в работах различных авторов. В ряде исследований понятие «ценностные ориентации личности» совпадает с терминами, характеризующими мотивационно-потребностную либо смысловую сферу. Так, А. Маслоу не разделяет понятия «ценности», «потребности» и «мотивы», В. Франкл — «ценности» и «личностные смыслы». Во многих отечественных работах ценностные ориентации как бы поглощаются дру-

гими, более устоявшимися психологическими понятиями, которые являются основным объектом исследования того или иного автора.

По мнению Д.Н. Узнадзе, при наличии ситуации, в которой возможно удовлетворение определенной потребности, включается особое регулятивное образование, называемое им установкой. Функция установки, состоит в том, что она «указывает» потребности предмет, способный удовлетворить ее в данной ситуации. Установки с ценностными ориентациями личности объединяет общее для них состояние готовности. В то же время число ценностей, которыми может располагать индивид, значительно меньше, чем число установок, связанных с конкретными ситуациями. Большинство отечественных авторов придерживаются точки зрения, что именно ценности определяют основные качественные характеристики установки, имея большую субъективную значимость, а не наоборот. Ценностные ориентации как регулятивный механизм охватывают более широкий круг проявлений активности человека, чем установки, которые связываются в основном с биологическими потребностями.

Для характеристики социальной регуляции поведения человека часто используется понятие «социальная установка», или «аттитюд», который У. Томас и Ф. Знанецкий определяли как «состояние сознания индивида относительно некоторой социальной ценности», «психологическое переживание индивидом ценности, значения, смысла социального объекта» [1]. В отличие от установки, имеющей неосознанный характер, аттитюд понимается как осознанное явление, которое человек может выразить в языке. Аттитюды, помогая человеку осмыслить явления социальной действительности, выполняют функцию выражения того, что для него является важным, значимым, ценным. Таким образом, аттитюды представляют собой средство вербализованного выражения ценностей как более общих, абстрактных принципов применительно к конкретному объекту.

Установки, аттитюды и ценностные ориентации личности регулируют реализацию потребностей человека в различных социальных ситуациях. Так, В.Я. Ядов объединяет описанные выше регулятивные образования как диспозиции, т.е. «предрасположенности». В своей «диспозиционной концепции регуляции социального поведения личности» В.Я. Ядов описывает иерархическую организацию системы диспозиционных образований: на низшем уровне системы диспозиций располагаются элементарные фиксированные установки, носящие неосознаваемый характер и связанные с удовлетворением витальных потребностей; второй уровень составляют социально фиксированные установки, или аттитюды, формирующиеся на основе потребности человека во включении в конкретную социальную среду; третий уровень системы диспозиций — базовые социальные установки — отвечает за регуляцию общей направленности интересов личности в тех или иных конкретных сферах социальной активности человека; высший уровень — представляет собой систему ценностных ориентации личности, соответствующую высшим социальным потребностям и отвечающую за отношение человека к жизненным целям и средствам их удовлетворения [1].

Уровни диспозиционной системы личности также отличаются степенью осознанности описанных регулятивных образований, таким образом, ценностные ориентации, определяющие жизненные цели человека, выражают соответственно то, что является для него наиболее важным и обладает для него личностным смыслом. К.А. Абульханова-Славская и А.В. Брушлинский описывают роль смысловых представлений в организации системы ценностных ориентации, которая

проявляется в следующих функциях: принятии (или отрицании) и реализации определенных ценностей; усилении (или снижении) их значимости; удержании (или потере) этих ценностей во времени. Б.С. Братусь определяет личностные ценности как «осознанные и принятые человеком общие смыслы его жизни».

Ряд авторов полагают, что ценностные образования, напротив, являются базой для формирования системы личностных смыслов. Так, В. Франкл представитель экзистенциальной психологии, отмечает, что человек обретает смысл жизни, переживая определенные ценности. По словам Г.Е. Залесского, убеждению присущи одновременно и побуждающая, и когнитивная функции. Убеждение, выступая в качестве эталона, оценивает конкурирующие мотивы с точки зрения их соответствия содержанию той ценности, которую оно призвано реализовать, и выбирает соответствующий способ ее практической реализации.

Представление о системе ценностей личности как иерархии ее убеждений получило распространение и в американской социальной психологии. Так, М. Роккич определяет ценности как «устойчивое убеждение в том, что определенный способ поведения или конечная цель существования предпочтительнее с личной или социальной точек зрения, чем противоположный или обратный способ поведения, либо конечная цель существования» [2]. По его мнению, ценности личности характеризуются следующими признаками:

- истоки ценностей прослеживаются в культуре, обществе и личности;
- влияние ценностей прослеживается практически во всех социальных феноменах, заслуживающих изучения;
- общее число ценностей, являющихся достоянием человека, сравнительно невелико;
- все люди обладают одними и теми же ценностями, хотя и в различной степени;
- ценности организованы в системы.

Ш. Шварц и У. Билски дают аналогичное концептуальное определение ценностей, включающее следующие формальные признаки [2]:

- ценности — это понятия или убеждения;
- ценности имеют отношение к желательным конечным состояниям или поведению;
- ценности имеют надситуативный характер;
- ценности управляют выбором или оценкой поведения и событий;
- ценности упорядочены по относительной важности.

Систему ценностных ориентации личности можно рассматривать как подсистему более широкой системы, описываемой различными авторами как «жизненный мир человека», «образ мира» и т.п., имеющую, в свою очередь, сложный и многоуровневый характер. По словам Б.Ф. Ломова, «ценностные ориентации, как и любую психологическую систему, можно представить как многомерное динамическое пространство, каждое измерение которого соответствует определенному виду общественных отношений и имеет у каждой личности различные веса».

Принцип иерархии ценностей, многоуровневость, является важнейшей характеристикой системы ценностных ориентации личности. По словам В. Франкла, субъективное «переживание определенной ценности включает переживание того, что она выше какой-то другой». Принятие личностью ценностей, таким образом, автоматически предполагает построение индивидуальной ценностной иерархии.

Структурный характер системы ценностных ориентации личности, ее многоуровневость и многомерность определяют возможность реализации ею целого

ряда разноплановых функций. Система ценностных ориентации личности, занимающая промежуточное положение между внутренними установками и нормами социальной среды, между мотивационно-потребностной сферой и системой личностных смыслов, обеспечивает взаимодействие этих элементов более общей системы «человек». По мнению Ю.А. Шерковина, двойственный характер системы ценностей, обусловленных одновременно индивидуальным и социальным опытом, определяет ее двойное функциональное значение. Во-первых, ценности являются основой формирования и сохранения в сознании людей установок, которые помогают индивиду занять определенную позицию, выразить свою точку зрения, дать оценку. Таким образом, они становятся частью сознания. Во-вторых, ценности выступают в преобразованном виде в качестве мотивов деятельности и поведения, поскольку ориентация человека в мире и стремление к достижению определенных целей неизбежно соотносятся с ценностями, вошедшими в его личностную структуру.

С точки зрения В.Г. Алексеевой, ценностные ориентации представляют собой предполагающую индивидуальный свободный выбор форму включения общественных ценностей в механизм деятельности и поведения личности. По ее словам, система ценностных ориентации — это «основной канал усвоения духовной культуры общества, превращения культурных ценностей в стимулы и мотивы практического поведения людей». Как справедливо замечает К. Роджерс, потребности могут удовлетворяться лишь теми путями, которые совместимы с системой ценностей личности и концепцией «Я». А.Г. Здравомыслов также полагает, что благодаря контрольным функциям ценностных ориентации «действие потребностей любого рода может ограничиваться, задерживаться, преобразовываться». Механизм действия системы ценностных ориентации, по его словам, связан с разрешением конфликтов и противоречий в мотивационной сфере личности, выражаясь в борьбе между долгом и желанием, т.е. между мотивами нравственного и утилитарного характера.

Роль ценностных ориентации в регуляции волевых процессов рассматривается, в частности, в работе Ш.А. Надирашвили. На основе теории Д. Н. Узнадзе им выделяется три качественно различных уровня регуляции психической активности человека: объективация предмета, объективация социальных требований, объективация собственного «Я». Таким образом, высший уровень психической активности человека — волевая активность — регулируется ценностными ориентациями индивида.

В работах В.Ф. Сержантова, В.Д. Шадрикова, Е.А. Климова и др. ценностные ориентации выступают в качестве важного механизма регуляции деятельности. Наиболее ярко эта роль системы ценностных ориентации проявляется применительно к профессиональной деятельности. Со слов Е.А. Климова, для каждой определенной профессиональной группы характерен свой смысл деятельности, своя система ценностей. При этом Л.Г. Дикая отмечает, что профессионально важные качества «становятся производными от нравственных качеств человека... от иерархии ценностных ориентаций».

Необходимо отметить, что двойственность системы ценностных ориентации личности как высшего регулятивного образования заключается в том, что она не только определяет формы и условия реализации побуждений человека, но и сама становится источником его целей. Как отмечает А.И. Донцов, ценностные ориентации направляют и корректируют процесс целеполагания человека [3].

Таким образом, ценностные ориентации представляют собой особые психологические образования, всегда составляющие иерархическую систему и существующие в структуре личности только в качестве ее элементов. Невозможно представить себе ориентацию личности на ту или иную ценность как некое изолированное образование, не учитывающее ее приоритетность, субъективную важность относительно других ценностей, то есть не включенное в систему.

Литература

1. Будиной Г. Л., Корнилова Т. В. Личностные ценности и личностные предпосылки субъекта // Вопросы психологии. — 1993. — Т. 14. — № 5.- С. 99-105.
2. Карандашев В.Н. Методика Шварца для изучения ценностей личности: концепция и методическое руководство / В.Н. Карандашев. - СПб.: Речь, 2004. - 70 с.
3. Леонтьев Д.А. Ценность как междисциплинарное понятие: опыт многомерной реконструкции //Вопросы философии. – 1996. - № 4. - С. 15-25.

ДУХОВНО-ПРАВСТВЕННОЕ ВОСПИТАНИЕ В СОВРЕМЕННОЙ ШКОЛЕ: РОЛЬ ПЕДАГОГА

Оконовенко Дмитрий Валерьевич

МГУ им. адм. Г.И. Невельского, г. Владивосток

*Научный руководитель: канд. псих. наук, доцент Данченко С.А.
ranger87@mail.ru*

В отечественной и зарубежной педагогике последних трёх десятилетий XX века собрано немало представлений о педагоге как о человеке творческом, харизматичном, склонном к самопознанию и саморазвитию, обладающего профессиональным мастерством [2, 3].

Педагог в образовательном учреждении является важнейшим элементом академической среды. В нем заключён одновременно и потенциал развития учащихся, и тот предел возможностей, не позволяющий продвигаться вперед всей системы. Таким образом, учитель задаёт характеристики образовательной среды: прогрессивная/регрессивная, подвижная/статичная и т.д.

Профессионализм педагога определяется не только имеющимися у него знаниями, умениями и навыками по конкретным предметам, но и, несомненно, личностными характеристиками: ценностями, убеждениями, направленностями и т.д., которые в процессе взаимодействия с учащимися так или иначе должны воздействовать на их установки, потребности, цели и ценности.

Нами было проведено исследование ценностных ориентаций педагогов и старшеклассников МОУ СОШ №47, г. Владивостока с использованием методики Ш. Шварца и методов корреляционного анализа. Анализ ценностей показывает, что у учителей доминируют такие ценности как: доброта, традиции, безопасность и конформность, а у старшеклассников – гедонизм, самостоятельность, стимуляция, достижения и власть. Получается, что ученики предпочитают ценности, противоположные ценностям тех людей, которые их учат. Из этого вытекает вывод, что по сути никакого влияния идеалы педагогов на идеалы учащихся не имеют ($r_{с эмп.} = 0,46$ для $p \leq 0,05$).

При анализе ценностей на уровне поведения вообще обнаружены разнонаправленные ценностные предпочтения: у учителей также доминируют ценности безопасности (семья, здоровье), доброта (верность, честность, ответственность), универсализм (мудрость, красота природы, равенство, терпимость), традиции;

подростки же остаются самостоятельными, гедонистами, стремящимися к достижениям и новизне ($r_{s \text{ эмп.}} = -0,37$ для $p \leq 0,05$).

Ценности безопасности, конформности, доброты и традиций входят в категорию «консервативных», означающих приверженность ко всему устаревшему и противодействие всему новому, передовому в общественной жизни, науке, технике, искусстве. В то время как самостоятельность, гедонизм и достижения представляют категорию «ценности развития». Следовательно, можно сделать вывод о том, что современным подросткам будут импонировать люди, имеющие в структуре личности такие характеристики как: целеустремленность, влияние, успешность, смелость, креативность, а не консервативные личности. Очевидно, что для учеников важно, чтобы педагог был человеком активным, внешне привлекательным и умел найти общий язык со всеми учащимися, был прогрессивным и информированным, имел хорошее чувство юмора, в то время как сами педагоги большее внимание уделяют аккуратности, дисциплине, трансляции знаний. Также учащимся не хочется видеть в качестве педагогов людей преклонного возраста, так как, по их мнению, это люди, не способные мыслить прогрессивно, вести интересные уроки, преподносить информацию в самой современной и высокотехнологичной форме.

Если разобраться: в первом классе мы зависим целиком и полностью от учителя, который обучает нас грамоте, старшеклассники же такой зависимости вряд ли подвержены, они прекрасно умеют дистанцироваться от них и обесценивать их требования вплоть до полного неприятия. В некоторых случаях вообще трудно определить, кто кому подчиняется, особенно если учитель слабоволен и неуверенно себя чувствует в преподаваемом предмете или обстановке. Тем не менее, большинство школьников к учителям относятся хорошо, любят их и ждут от них не только знаний, но и понимания, любви, доверяются им всем сердцем. Но они очень переживают, когда эти ожидания не оправдываются или, того хуже, грубо разрушаются злобой, презрением, раздражением, нежеланием общаться, неумением ставить адекватные учебные задачи и несостоятельностью. И тогда возникают обиды, недоверие, тревожность, когда волнуют не предстоящие экзамены, а учитель: подростки боятся; нервничают, выходя к доске; не хотят ходить в школу; ненавидят определенные дисциплины, учителей в целом, школу и вообще взрослых (безусловно, не все дети через это проходят). Можно предположить, что учителя предъявляют к ученикам завышенные требования, а в результате – сильный страх ситуаций проверки знаний в сочетании с боязнью негативной оценки. Вследствие чего возникает неуверенность в себе, в собственных знаниях и силах, а общение с учителем приносит только негативные эмоции. Причин для подобного положения более чем достаточно: ведь школа – это слепок с общества, в котором детям предстоит жить. Но и школьники, вырастая, начинают реализовывать те модели взаимоотношений, которые они усвоили в школе. Поэтому так важно учителю не только совершенствовать свое педагогическое мастерство и увеличивать запас психологических знаний, но и уметь выбирать адекватные формы общения, которые не обижают и не унижают ни одну из сторон. Как это сделать, дети подскажут сами, нужно только периодически знакомиться с их потребностями и не относиться предвзято к мнениям, которые они высказывают [5, с. 65-77].

Интернет-порталы по психологии переполнены подобными исследованиями. Но выводы обращают нас к вопросу, прочно закрепившемуся в педагогике и

психологии XX века: ориентироваться на знания или личность? Точки зрения на протяжении всей истории этих наук были различны. Но, безусловно, педагог, умеющий воздействовать на умы и чувства своих учеников, будет восприниматься ими как личность, достойная подражания, что, несомненно, имеет большую значимость для школы, чем простое обучение предметам.

По данным Л.М. Митиной, заведующей лабораторией психологии профессионального развития личности Психологического института РАО, претензии учеников к педагогам за последние десятилетия изменились. Если раньше ученики требовали от учителя знаний, то теперь больше ориентируются на его личностные характеристики: умение создавать дружелюбную атмосферу, чувство юмора, взаимопонимание. То есть нынешние ученики хотят получать не «голые» факты, а иметь условия для личностного развития в ходе выстраивания взаимоотношений и эффективного общения с учителем [4]. Информационная компетентность, безусловно, важна, но ещё больше – духовный потенциал.

В советский период учитель был и главным источником выбора школьником будущей профессии. Учитель класс увлеченный историк – половина выпуска идет на исторический, есть прекрасный словесник – и выпускники поступают на филологический. Если раньше педагог был едва ли не единственным носителем информации, то сегодня таких информационных источников бесконечно много – это и электронные образовательные ресурсы, и сам Интернет. Поэтому роль учителя в получении образования изменилась. Новое оборудование, новые образовательные технологии изменили значимость учителя в передаче знаний. Теперь он скорее просто навигатор в поиске и выборе правильных и нужных знаний. Учитель должен быть готов также использовать все эти нововведения, чтобы добиться качественного результата.

Любого человека в нашей жизни, который чему-то научил, мы уважительно называем своим учителем. При этом, безусловно, с основами той или науки или искусства нам передаются и ценности. Перед профессиональным педагогом лежит огромная ответственность – воспитать молодежь, которая не только продолжит развитие науки и культуры, но сохранит ценностное, этическое развитие. Институт школы является одним из важных элементов этих механизмов. Но сейчас эти тонкости преподавателей уже не интересуют, для них больше важны знания иностранных языков, математики, химии, физики и т.д. Поэтому именно в школе с самых ранних классов должны проводиться различные мероприятия, в которых может духовно развиваться личность, повышаться самооценка человека. Но, к сожалению, нахальство современных школьников вообще не имеет цены.

В психолого-педагогической литературе даётся немало рекомендаций и идей по работе с ценностями педагога. Такая работа может быть содержанием его самопознания, но обязательно должна стать и одним из этапов работы с учащимися. Педагог может учить разговаривать с собственными ценностями, проводя такую работу как: осознание собственных ценностей, их ранжирование, изменение, формулирование, отстаивание, поддержка, сравнение. Для этого педагог должен задействовать определенные методические приемы, обучающие детей непростой работе души: иметь личностное влияние, строить ценностные диалоги, конструировать определенные ценностные ситуации для их проживания и осознания, создавать ситуации ценностного выбора и т.д. [1].

Сама по себе готовность педагога включаться в так называемое ценностно-ориентированное обучение учащихся не обеспечивает её эффективности. Лич-

ность педагога, система его ценностных ориентаций – начало начал ценностной работы. Каковы ценности человека – таков стиль общения с окружающими, его поступки и поведение в значимых ситуациях. Личные ценности педагога определяют характер его взаимоотношений с учениками, отбор предметного содержания, привлечение к работе тех или иных технологий, методов, приёмов [1]. И всё же одного желая, одного принятия в свою ценностную систему ценностного аспекта образования недостаточно. Важно построить свою деятельность так, чтобы работа с ценностями школьников стала одной из ведущих функций обучения в целом.

Каждый из нас чувствует потребность в любви, внимании, признании, уважении. Мы думаем, что если у нас всё это будет, то и жить мы будем хорошо. А, по сути, получается, что к себе мы хотим уважения, а других хотим оценивать. А где же искренность и открытость в отношении к человеку? Разве не в них заключается залог нашего успеха в межличностных отношениях? Вспомним библейское изречение: «не судите, да не судимы будете, ибо каким судом судите, таким и будете судимы». В той среде, где подростки хотят получить внимание и любовь, они этого не получают. Вот почему труд педагога, как и семейное воспитание, важен для духовного развития общества в целом.

Формирование духовного мира молодежи в соответствии с принципами и ценностями конкретного общества должно стать едва ли не главным кредо педагога. В обществе действительно существует необходимость формирования у подрастающего поколения знаний, понятий и убеждения о правилах человеческого общения в соответствии с принципами и нормами нравственности, права, эстетики. Воспитывая у молодежи представления об общечеловеческих ценностях, педагог учит регулировать свое поведение в соответствии с этими ценностями, жить по принципам доброты и терпимости, уважения и гуманности по отношению к другим. При этом сам учитель должен иметь внутреннюю цель – стать зеркалом, личностью, с которой ученики стремились бы брать пример.

Таковы, на наш взгляд, основные функции педагога в ценностном воспитании школьников. Подчеркнём, что в действительности работа по возрождению истинных ценностей в молодёжной среде должна проявляться не отдельно, а в общем комплексе обучения, воспитания и взаимосвязи разных сторон и явлений жизни. Закончить наш обзор вопроса о роли педагога в духовном воспитании уместно цитатой известного поэта немецкой литературы Иоганна Гёте: «Те, у которых мы учимся, правильно называются нашими учителями, но не всякий, кто учит нас, заслуживает это имя».

Литература

1. Битянова М.Р. Ценностный аспект современного образования [Электронный ресурс] / М.Р. Битянова // Интернет-центр психологического сопровождения образования «ТОЧКА ПСИ». – 2010. – URL: <http://www.tochkapsy.ru/index.php?inc=corilka&id=19> (дата обращения: 20.10.2010).
2. Джуринский А.Н. Педагогика межнационального общения: Поликультурное воспитание в России и за рубежом / А.Н. Джуринский. – М.: Сфера, 2007. – 224 с. – (Серия «Учебное пособие»).
3. Дьюи Дж. От ребёнка – к миру, от мира – к ребёнку / Дж. Дьюи. – М.: Карапуз, 2009. – 352 с. – (Серия: «Педагогика детства»).
4. Митина Л.М. Проблемы профессиональной социализации личности. Коллективная монография / Л.М. Митина, И.В. Вачков, И.Н. Грызлова; под ред. Л.М. Митиной. – Кемерово, 1996. – 159 с.
5. Сафин В.Ф. Динамика оценочных эталонов в подростковом и юношеском возрасте // Вопросы психологии / В.Ф. Сафин. – 1990. – № 1. – С. 69-77.

ПРЕДСТАВЛЕНИЕ О РУКОВОДИТЕЛЕ У СПЕЦИАЛИСТОВ ТЕХНИЧЕСКИХ И СОЦИОНОМИЧЕСКИХ ПРОФЕССИЙ

Иванова Алена Юрьевна, Орлова Александра Валерьевна

МГУ им. адм. Г. И. Невельского, г. Владивосток

Действующий уровень развития организационной психологии предъявляет достаточно высокие требования к личностным качествам, как руководителя, так и подчиненного. Многообразие теоретических подходов к данной проблематике, открывает широкий спектр для диагностики, интерпретации и дальнейших рекомендаций в работе с персоналом. Представление как предмет изучения в психологии и философии, заключается в том, что представления являются одним из необходимых элементов познания и являются обобщенными образами действительности, сохраняющими важные для личности особенности мира. Они сугубо субъективны и дают возможность жить не только настоящим, но как прошлым, так и будущим. Итогом представления будет чувственное познание мира, опыт, достояние каждой личности. Профессиональные представления могут быть представлены как совокупность образов, обладающих отражающей, регулирующей, мотивирующей, оценочной, прогностической функциями и обеспечивающих успешность выполнения профессиональной деятельности. В настоящее время проблема представлений является междисциплинарной и традиционно рассматривается в философии, физиологии, когнитивной и социальной психологии. К ее исследованию было приковано пристальное внимание многих ученых: Ф. Гальтона, В. Вундта, М. Вертгеймера, Э. Дюркгейма, Л. Леви-Брюля, А. Мейнонга, Ж. Пиаже, Ч. С. Шеррингтона, К. Г. Юнга. Большой вклад в разработку этой проблемы внесли труды отечественных физиологов и психологов: Б. Г. Ананьева, Н. А. Бернштейна, Б. Ф. Ломова, Д. А. Ошанина, И. М. Сеченова, С. Д. Смирнова, Б. М. Теплова и других. По мнению большинства авторов, представление – это сложное динамичное образование, обладающее рядом пространственных и временных характеристик: целостностью, обобщенностью, полнотой, яркостью, четкостью образа.

В рамках нашего исследования мы попытались рассмотреть представления о руководителе у специалистов технического и социономического профиля, общее количество респондентов 77, мужчины и женщины в возрасте от 25 до 35 лет. Респонденты на основании должностных инструкций, занимаемой должности и в зависимости от содержания профессиональной деятельности были разделены на 4 экспериментальные группы: 1) представители социономических профессий, имеющие опыт руководства коллективами. 2) представители социономических профессий не имеющие опыт управления коллективом. 3) представители технических профессий имеющих опыт руководства коллективом. 4) представители технических профессий не имеющие опыт управления коллективом. Группы подверглись рандомизации таким образом чтобы в каждой из них было не более 3 человек, находящихся под руководством одно и того же специалиста.

На этапе сбора эмпирических данных использовалась методика биполярного личностного семантического дифференциала; на этапе обработки результатов исследования факторный анализ и метод 90% семантических универсалий. Процедура факторного анализа осуществлялась с помощью программы статистической обработки данных SPSS 17.0 for Windows.

Нами были получены следующие результаты (рис.1-4)



Рис 1. Представление о руководителе у специалистов социально-экономических профессий, не имеющих опыт руководства



Рис 2. Представление о руководителе у специалистов технических профессий, не имеющих опыт руководства

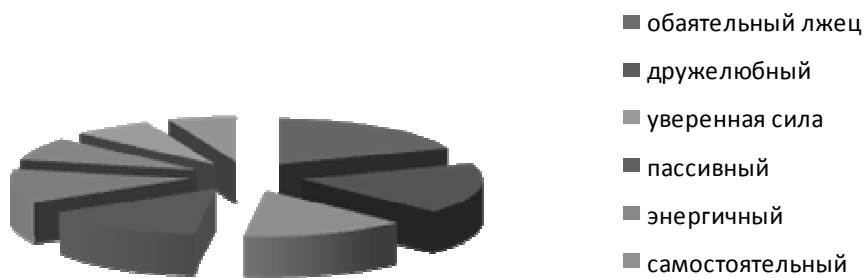

Рис 3. Представление о руководителе у специалистов социально-экономических профессий, имеющих опыт руководства

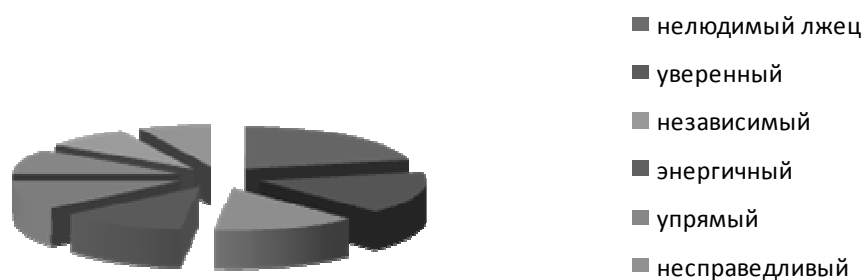

Рис 4. Представление о руководителе у специалистов технических профессий, имеющих опыт руководства

Анализируя факторную структуру, полученную в ходе обработки результатов по методике «Личностный семантический дифференциал», необходимо отметить, что в представлении о «руководителе» у специалистов технических и социномических профессий на уровне качественного анализа были выявлены следующие сходства.

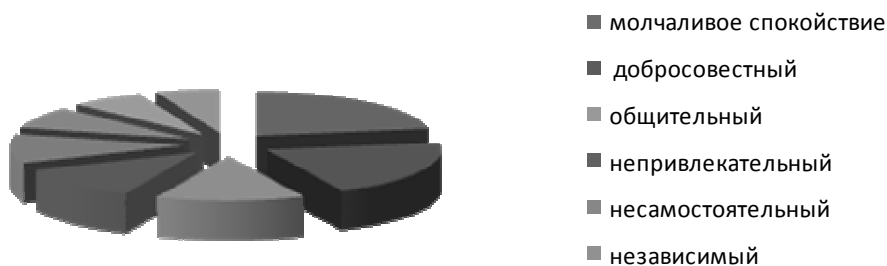
Специалистами как социномических так и технических профессий были выделены категории сходные по значению: у представителей технического профиля, не имеющих опыта руководства - «*нелюдимый лжец*» (17,5%), у специалистов социномического профиля - «*обаятельный лжец*» (15,7%). В представлениях у специалистов, имеющих опыт руководства, обе группы респондентов выделили сходные по значению факторы «*обаятельный*» (8,8%), «*разговорчивый*» (12,7%) (респонденты технического профиля) и «*общительный*» (11,9%) (респонденты социномического профиля). В большинство выделенных факторов входит дескриптор «энергичный». Так же данное личностное качество руководителя является семантической универсалией для всех 4 групп респондентов. Если говорить о сходстве, то можно сказать, то специалисты экспериментальных групп подчеркивают значимость коммуникативных качеств руководителя, что свидетельствует о переплетении личностной и профессиональной сферы, когда личностные коммуникативные качества руководителя становятся составляющими профессиональной компетенции.

Таким образом, мы можем констатировать, что на уровне качественного анализа в представлении о руководителе у специалистов социномических и технических профессий имеются сходства. Однако по количественным показателям мы можем говорить о наличии отличий (процентное соотношение выделенных категорий).

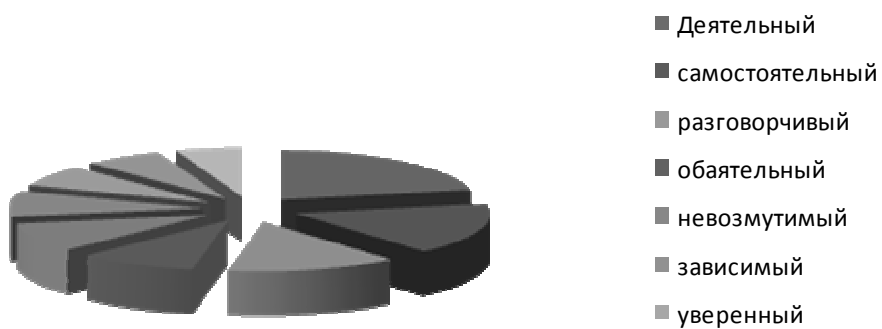
По результатам исследования были выявлены отличия в представленности тех или иных категорий в представлениях о руководителе. Данные отличия существуют на уровне полярности категорий:

- «*самостоятельный*» (руководители технического профиля – 15%, специалисты социномических профессий, не имеющие опыт руководства – 6,7%) и «*несамостоятельный*» (руководители социномического профиля- 9,1%);

-«*зависимый*» (руководители технического профиля- 7,5%), «*независимый*» (руководители социномического профиля- 6,9%);

Анализ результатов исследования показал, что представления о руководителе структурированы в большей степени работой, т.е. своей профессиональной деятельностью. Можно предположить, что представления о руководителе респондентов в нашем исследовании могут быть определены как, прежде всего представления о конкретных условиях своей профессиональной деятельности.

По результатам данного анализа можно сказать, что качественная специфика представления о «руководителе» связана и обусловлена особенностями профессиональной деятельности специалистов имеющих различный опыт. Полученные результаты дают нам возможность предположить, что выделение наиболее значимых факторов для профессионалов имеет свои специфические особенности, обусловленные организацией их труда.

СУБЪЕКТИВНОЕ БЛАГОПОЛУЧИЕ ЛИЧНОСТИ КАК УСЛОВИЕ УСПЕШНОЙ АДАПТАЦИИ

Панкова Наталья Вячеславовна

МГУ им. адм. Г.И.Невельского, г. Владивосток

Научный руководитель: канд. филос. наук, профессор Орлова М.Ю.

Субъективное благополучие личности представляет собой интегральное социально-психологическое образование, включающее оценку и отношение человека к жизни, самому себе. Данная категория характеризуется субъективностью, позитивностью и глобальностью измерения. Многие авторы данное понятие характеризуют через удовлетворенность, отношение человека к своей жизни. В научной литературе близкими категориями являются понятия «оптимизм», «удовлетворенность жизнью», «счастье». [4, С.157-159].

Отношение личности к жизни определяет душевное удовлетворение собой, субъективное благополучие существует внутри индивидуального опыта и обычно включает оценку всех аспектов жизни. Именно отношение к жизни, её изменениям определяет душевное и моральное удовлетворение личности собственной жизнью, даже в том случае, когда объективные характеристики говорят об обратном.

Исследователи различают три компонента субъективного благополучия: физическое, психологическое и социальное. Такое понимание согласуется с подходами психологов к внутренней структуре личности, включающей неразрывное единство трех «Я»: физическое «Я», социальное «Я» и духовное «Я» (У. Джемс) [3].

Физическое «Я» включает телесную организацию и все материальное, чем обладает человек. Структуру социального «Я» составляют роли, нормы и стремление человека к обществу. Духовное «Я» – это «полное объединение отдельных состояний сознания, конкретно взятых духовных способностей и свойств». Психологическое благополучие личности включает и социально-нормативные ценностные установки, реализация которых предопределена всей совокупностью условий ее социализации.

В понятие субъективного благополучия входят конкретные формы поведения, которые позволяют не только улучшать качество жизни на всех уровнях (физическом, социальном и духовном), но и позволяют достигать высокой степени самореализации.

В исследованиях большое внимание уделяется соответствию актуальных потребностей субъективным. Ряд авторов определяют удовлетворенность жизнью как необходимое звено в структуре активности личности, механизм обратной связи между разными составляющими и этапами жизненной активности личности, что влияет на её последующий уровень и способы реализации. Положительный опыт окружающих, может быть как примером, так и стимулом для собственного роста и развития личности. [6]

В связи с этим, механизмы субъективного благополучия необходимо искать в сфере *социализации*. Именно социализация создает ориентиры для выявления благополучия по многим основаниям, и ее интегральный показатель создается на их основе. Субъективное благополучие несет в себе оценку, основанную на социальном сравнении, сопоставлении, а значит, зависит от направленности активности и силы мотивации личности.

По мнению Р.М.Шамионова, формирование субъективного благополучия (неблагополучия) основано на механизмах социальной перцепции, в которой перцептуальным объектом выступает и сам субъект со своей жизнью, и внешние, по

отношению к нему, объекты социального мира – качественные характеристики «нормативного» образа жизни, поведения, материального достатка. В становлении субъективного благополучия немалую роль играют внешние, в отношении личности, инстанции, среди которых наиболее значимыми являются те институты, которые обеспечивают социализацию ребенка, подростка, взрослого на разных уровнях и обстоятельствах жизни. Они создают не только установочные комплексы относительно норм, но и личностные конструкты, которые можно квалифицировать как «самоэффективность», успешность. [5]

Среди основных функций субъективного благополучия выделяют: регулятивную или функцию адаптации; атиципационную функцию; функцию развития. Современные исследования отмечают субъективное благополучие как условие успешной адаптации личности. [1]

Адаптация понимается как сложное явление, представляющее собой систему процессов, характеризующие приспособительные взаимодействия личности и среды в зависимости от уровня психической организации человека. Активные адаптационные взаимодействия разных социальных систем направлены на сохранение динамического равновесия между ними. Многими исследователями понятие адаптации признается в качестве одной из основных категорий психологии (А.В.Петровский, М.Г.Ярошевский, Б.Г.Ананьев и др.).

Адаптационная функция включает в себя уровень адаптивности личности, проявление социальной успешности, коммуникативную составляющую. Субъективное благополучие можно отнести к внутренним критериям адаптированности индивида в социуме.

Осознание своей социальной успешности является одним из «определителей» субъективного благополучия, равно как верно и обратное: человек, являющийся благополучным в своем субъективном самовосприятии, обнаруживает в своем поведении гораздо больше «успешных» ситуаций, нежели неблагополучный. По мнению Р.М. Шамионова, неуспех, сопровождаемый ребенка в детстве, создает предпосылки для неуспеха в последующей жизни.[6]

Вместе с тем, как подчеркивает У. Глассер [2], независимо от прошлых неудач и иных факторов (особенности семейного воспитания, материальное благосостояние, культура и пр.) первого успеха достаточно, чтобы все ранее неблагоприятные факторы могли быть нейтрализованы. Это значит, что достижение субъективного благополучия возможно на любом отрезке жизненного пути. Однако важно испытать «серию удач» как можно раньше. Автор полагает, что именно школа способна помочь ребенку обрести зрелость, уважение и любовь окружающих, осознать себя полноценной личностью и достичь благополучия. Субъективное благополучие является критерием успешности во многих видах деятельности – труде, познании, общении, учении и, в целом, жизни.

В связи с этим, актуальным является изучение компонентов субъективного благополучия (эмоционального, поведенческого, социального), их влияния на успешность, адаптивность личности. Определение уровня субъективного благополучия в подростковом возрасте имеет особую социальную значимость, т.к. в этот период закладываются основные социальные навыки, оформляется модель взаимодействия с миром, формируется самосознание.

На базе ГУ «Социально - реабилитационный центр для несовершеннолетних «Парус надежды» нами было проведено исследование субъективного благополучия подростков 12-15 лет из социально-неблагополучных семей. В исследо-

вании использовались следующие методики: тест - опросник самооотношения В.В.Столина; методика диагностики социально-психологической адаптации К.Роджерса и Р.Даймонда; «Тест эмоций» (модификация теста Басса – Дарки), шкала субъективного благополучия.

Полученные результаты позволили сделать вывод, что в самооотношении подростков данной группы большое значение имеет самообвинение, самоприговоры, для них характерен низкий уровень самопонимания. Наиболее ярко в личности подростков проявляется «самообвинение», они видят в себе по преимуществу недостатки, что может породить низкую самооценку.

Это может быть следствием детского опыта непринятия, обвинения со стороны родителей и проявляется в таких эмоциональных реакциях на себя, как раздражение, презрение, вынесение самоприговоров, проявление физической агрессии. Подозрительность заставляет их во всем сомневаться, не доверять людям. Они часто склонны воздерживаться от эмоциональной привязанности из опасения оказаться обиженными, для них характерны трудности социализации, общения с окружающими, им труднее понимать и принимать другого, терпимо относиться к чужим и своим недостаткам.

Непонимание и непринятие себя, своих способностей, делает их нетерпимыми к недостаткам других, они часто склонны проявлять недоверие, ожидать негативного отношения к себе. Повышенная агрессивность, высокая тревожность связаны с недовольством собой, неуверенностью в своих силах.

Математический анализ результатов установил значимые связи между показателями самопринятия, самоуважения и интегральным самооотношением ($0,681^*$, уровень значимости различий $p \geq 0,05$), уровнем интернальности и самопонимания ($0,592^*$, $p \geq 0,05$), раздражительностью и физической, вербальной агрессией ($0,719^{**}$, уровень значимости различий $p \geq 0,01$).

Значимые связи выявлены и между показателями самопринятия и эмоциональным комфортом ($0,687^*$, $p \geq 0,05$), обратная корреляция выявлена между уровнем адаптации и доминирования ($-0,789^{**}$, $p \geq 0,01$), адаптации и эмоциональным комфортом ($-0,621^{**}$, $p \geq 0,01$).

Полученные результаты позволили сделать вывод, что одним из центральных компонентов субъективного благополучия личности является эмоциональный комфорт и самооотношение. Эмоциональное напряжение, проявление агрессии и негативизма снижает адаптивность подростка, затрудняет его личностное становление, социальную успешность в выстраивании новых отношений.

Субъективное благополучие обеспечивает социальную успешность личности, ее «адаптационный потенциал», является характеристикой психического здоровья. Позитивное самооотношение, эмоциональный комфорт, самопринятие являются условием успешной адаптации личности, критериями адаптированности. Изучение субъективного благополучия подростков дает возможность выстраивания прогноза дальнейшего развития личности, оказания адресной психологической помощи в период взросления.

В связи с этим, существует необходимость проведения дальнейших научных исследований личностных особенностей современных подростков.

Литература:

1. Григорьева М.В. Субъективное благополучие личности как результат школьной адаптации в различных условиях обучения. / Психологическая наука и образование, 2009. - № 2. - С.41-45.
2. Глассер, У. Школы без неудачников [Текст] / У.Глассер. – М., 1991.
3. Джеймс У. Психология. – М.: Педагогика, 1991. – 368 с.

4. Сокольская М.В. Личное здоровье профессионала : моногр./ М.В.Сокольская.- Хабаровск: Издательство ДВГУПС, 2008.
5. Шамионов, Р.М. Психология субъективного благополучия: к разработке интегративной концепции [Текст] / Р.М.Шамионов // Мир психологии, 2002.- № 2.- С.143-148.
6. Шамионов Р. М. Психология субъективного благополучия личности. Саратов, 2004.

ПРИЧИНЫ ВЫБОРА ОПЕРАЦИИ КЕСАРЕВА СЕЧЕНИЯ: ОБЗОР АНГЛОЯЗЫЧНОЙ ЛИТЕРАТУРЫ

Рабовалюк Любовь Николаевна

МГУ им. адм. Г. И. Невельского, г Владивосток

Научный руководитель: д-р псих. наук, доцент Кравцова Н. А.

Kholoval@yandex.ru

Роды в жизни женщины – кульминационный момент завершения беременности. Иногда этот уникальный естественный процесс, принципиально важный для психологического и физиологического здоровья матери и ребенка, заканчивается кесаревым сечением.

Кесарево сечение — операция извлечения плода и последа из матки после хирургического рассечения брюшной стенки и матки. Кесарево сечение в настоящее время является наиболее распространенной родоразрешающей операцией. Расширение показаний к этой операции является одной из особенностей современного акушерства.

В целом по России в 2001 году частота родоразрешения путем кесарева сечения составила 15,04%. В крупных перинатальных центрах она превышает 30%. В ведущих акушерских клиниках страны, где концентрируются больные с тяжелой патологией, оперируется каждая вторая беременная. Еще более впечатляющие показатели в группе пациенток, беременность у которых наступила в результате применения вспомогательных репродуктивных технологий (ЭКО, ИКСИ и др.) - 82-100% [1]. И эти цифры заставляют задуматься не только акушеров-гинекологов, анестезиологов и хирургов, но и клинических психологов, которые изучают закономерности психологического развития и адаптации детей, рожденных путем кесарева сечения, а так же психологические особенности их матерей. За последние 10 лет возрастает количество публикаций, посвященных исследованию операции кесарева сечения. С 2000 по 2010 г. в базе «Med-line» реферативно представлено 1081 полнотекстовая работа, львиная доля из которых посвящена непосредственно методу кесарева сечения, его последствиям и анестезии. Всего около 6 % полнотекстовых работ из этой выборки рассматривают операцию кесарева сечение с позиции психологии. В отечественной литературе исследований посвященных личностным особенностям женщин с родоразрешением путем кесарева сечения, не так много. В основном данной проблематикой занимаются специалисты в области акушерства и гинекологии. Представляет особый интерес ретроспективный анализ современного состояния мировых психологических исследований женщин с кесаревым сечением в последние годы.

Продолжающийся с каждым пятилетием рост числа статей указывает на продолжающую возрастать актуальность анализируемой темы.

Роды с помощью операции кесарева сечения существуют с древнейших времен. Они стали еще более популярными после появления анестезии и антибиотиков. В 2003 году в Америке было принято решение о том, чтобы удовлетворять просьбу женщины в том случае, если она хочет рожать через кесарево сечение. С тех пор все больше здоровых женщин предпочитают прибегать к этому способу.

Если в 1996 году в США с помощью кесарева сечения проходило 20% родов, то в 2004 году в США число таких родов превысило 30% от общего количества.

Российская женщина не может принимать решения о том, каким образом будет рожать. Все определяется только медицинскими показаниями. Решение о родоразрешении путем кесарева сечения принимается только консилиумом врачей, как правило, это от 3-х до 5-ти специалистов. Вот мы и решили, используя базу «Medline», проанализировать научно-исследовательские работы зарубежных психологов, посвященных изучению мотивов выбора родовспоможения путем кесарева сечения.

Gamble J с соавторами в статье «A critique of the literature on women's request for cesarean section» (2007 г.) исследует предположения, относящиеся к социальным, культурным, политическим и экономическим контекстам материнского принятия решения [6]. Автор констатирует, что родовая боль и стресс – являются наиболее важными факторами предпочтения женщинами кесарева сечения, так же подчеркивается влияние отношений врачей к способу родоразрешения. В Чили, где родоразрешение путем кесарева сечения является нормой 40 % женщин, выбравшие этот вид родоразрешения сообщали, что именно доктор рекомендовал им операцию [5]. В Бразилии, операция кесарева сечения обычно проводилась среди богатых, первородящих, высокообразованных женщин, которые имели более качественное дородовое обслуживание и более низкий гестационный риск, чем женщины с меньшим достатком [7].

Как отмечает Court C, Weaver J с соавторами [4] (2007г.) на увеличение предпочтений в выборе операции кесарева сечения, влияет широкий диапазон личных и социальных причин, подкрепляющий эти запросы. В некоторых странах на предпочтения оказывало влияние культурные или социальные факторы.

Кроме медицинских факторов, являющимися основными причинами к показанию кесарева сечения авторы выделяют следующие группы психологических факторов: негативный опыт предыдущей беременности, чувство неравенства, специфические страхи и беспокойства по поводу родов; причины, связанные с восприятием женщины собственной безопасности, личностные особенности самих женщин дезинформированных о том, что операция кесарева сечения наиболее безопасный метод рождения для ребенка. Культурные и социальные факторы, такие как предпочтение рождения в определенные благоприятные дни и даты рождения. Так же была выявлена тесная связь медицинского (кесарева) рождения с высоким социально-экономическим статусом роженец в некоторых странах.

Michael Aziken [3], изучавший отношение к кесареву сечению среди 413 беременных женщин Нигерии, выявил, что большинство женщин хорошо информированы о плюсах и минусах операции кесарева сечения. Тем не менее, только около 6.1 % женщин добровольно приняли решение о родовспоможении путем кесарева сечения, тогда как, 81 % женщин соглашались на кесарево, потому что операция несла за собой меньшую угрозу для здоровья матери и ребенка. Около 12.1 % опрошенных женщин при любых обстоятельствах не согласились бы на операцию. Michael Aziken отмечал, что наиболее вероятно при низком образовательном уровне женщин и предыдущих успешно проведенных вагинальных или инструментальных родов, женщины не одобряют родовспоможение путем оперативного вмешательства. Дальнейший анализ показывал, что этот феномен в основном объясняется искаженным культурным восприятием родов и кесарева сечения в данной выборке женщин.

Исследования психологии материнства, а именно отношения женщин к способу родоразрешения проводились и в Южной Корее. Несмотря на высокий

процент (40% в 2000г.) родовспоможения в Южной Корее путем операции кесарева сечения, Lee S.I. отмечает, что всего 10,6% женщин из всей выборки женщин с кесаревым сечением самостоятельно выбрали этот вид родовспоможения [8]. Автор опровергает предположение о том, что рост процента родовспоможения путем кесарева сечения в Южной Корее сильно зависит от положительного отношения женщин к операции кесарева сечения. Главная же причина, по его мнению, быстрого процентного роста кесарева сечения за прошедшие два десятилетия кроется в системе медицинского обслуживания, подчеркивает «не обязательное» кесарево сечение, проводимое в отсутствии медицинских признаков.

Исследования медперсонала проводились в разных странах. Вот, например интернациональное широкомасштабное исследование Nabiba M и Kaminski M изучавшее отношение к материнскому запросу кесарева сечения, без показаний у 1530 акушеров из 8 стран Европы: Люксембурга, Нидерландов, Швеции, Франции, Германии, Италии, Испании и Великобритании. Результат был ошеломляющий, в подавляющем большинстве случаев акушеры были согласны на гипотетически возможное кесарево сечение, только потому, что этого хотела сама женщина. Наиболее низкое процентное соотношение наблюдалось в Испании (15 %), во Франции (19 %) и Нидерландах (22 %); напротив более высокий процент акушеров, согласных на родовспоможение путем кесарева сечения без показаний, был выявлен в Германии (75 %) и Великобритании (79 %), промежуточные значения были выявлены в оставшихся странах. Вот что интересно, доктора-женщины, уже имеющие детей гораздо реже соглашались на операцию кесарева сечения без показаний. Nabiba M и Kaminski M еще раз подчеркивают, что во многом различные культурные факторы, и бремя юридической ответственности являются теми переменными играющими немаловажную роль в организации перинатальной помощи в разных странах [10].

Liamputtong P в работе «Birth and social class: Northern Thai women's lived experiences of caesarean and vaginal birth» исследует социологические факторы влияния на вид родоразрешения [9], такие как финансовое положение и образование Тайских женщин. Liamputtong P приходит к выводу, что женщины среднего класса больше контролируют процесс протекания беременности и родов, чем женщины более низкого социального класса. Женщины среднего класса способны контролировать процесс зачатия, протекания беременности, имеют свободный доступ к персональной помощи и активно используют новые медицинские технологии для родоразрешения, так как финансовое положение позволяет им делать выбор. Может показаться, говорит Pranee Liamputtong, что у сельских бедных женщин отсутствует выбор, но это не так, не все сельские бедные женщины - пассивные жертвы их материального положения.

Страх родов во многом обуславливает исход всего родового процесса. Terhi Saito и Eija Halmesma говорят о том, что страх перед родами можно преодолеть, и что он во многом связан с особенностями личности женщины, с ее психологическими проблемами, низкой самооценкой, с межличностными проблемами с партнером и недостаточной социальной поддержкой окружающих. Страх родов из самых распространенных причин консультации у акушеров в Финляндии и также одна из самых распространенных причин выбора родовспоможения путем кесарева сечения в Финляндии, Швеции, и многих других развившихся странах. Например, несколько лет назад, в Университете Хельсинка (HUSCH), почти 12 % женщин выбирали родовспоможение путем кесарева сечение в силу психосоциальных причин и страха рождения.

В соответствии с другими исследованиями, выполненными в северных странах, 56 % беременных женщин страдает из-за серьезного страха рождения ребенка, иначе говоря, если бы все эти женщины были бы прооперированы, то количество кесаренных женщин выросло бы в разы. Terhi Saito и Erja Halmesma настаивают на том, что страх рождаемости может и должен быть преодолен. Так же авторы подчеркивают огромную роль супруга в данном процессе. Исследователи показали, что во время беременности и после рождения ребенка, супруги эмоционально заряжаются друг от друга. Если страх и депрессия присутствует у одного из супругов, второй с легкостью может подхватить эту негативную эмоцию и это серьезно может угрожать взаимоотношениям. Поэтому очень важно, хорошо подготовиться к статусу «родителя», автор настойчиво рекомендует оказывать психологическую помощь не только матери, но и отцу бедующего ребенка.

В наше время средства массовой информации являются одним из важных факторов влияющих на выбор женщины вида родовспоможения.

Andrist LC с соавторами в работе «The implications of objectification theory for women's health: menstrual suppression and "maternal request" cesarean delivery» (2008 г.) выдвигает провокационную гипотезу о том, что женщины, употребляющие оральные контрацептивы больше интересуются родоразрешением путем кесарева сечения [2]. В статье автор рассуждает о культурном и социальном отношении общества к функции материнства, о психологическом общественном давлении в женщине ее естественных репродуктивных функций, о нежелании эмансипированных женщин рожать естественным путем. О влиянии средств массовой информации на моду рождения, якобы безболезненно и менее травматичного. Wight N.E. в статье «The push against vaginal birth» указывает на то, что ни одна хорошо осведомленная женщина самостоятельно не выбрала бы родоразрешение путем операции кесарева сечения [13].

Мы солидарны с Carol Kingdon, Lisa Baker и Tina Lavender, настаивающих на том, что изучать проблематику предпочтений женщин к кесареву сечению необходимо еще до беременности самой женщины.

В целом, несмотря на некоторые методические ограничения, следует весьма положительно оценить значительный объем накопленных данных, характеризующих сложные причины предпочтения женщинами операции кесарева сечения. Проанализированные нами результаты исследований различных зарубежных авторов обосновывают необходимость включения разных форм психологической помощи всем роженицам, и в особенности тем, кто по каким-то причинам не смог родить самостоятельно и испытывает по этому поводу сильные переживания. Необходимым компонентом психотерапии становится понимание роженицей (и ее близкими) принципиальных механизмов формирования неудовлетворенности родами и объективно-субъективных причин, влияющих на ход родового процесса в целом. Важным компонентом психотерапии является разрешение внутриличностных конфликтов, с выработкой роженицами новых копинг-стратегий, снижающих риск повторной травматизации.

Литература

1. Савельева Г. М., Сичинава Л. Г., Панина О. Б. Пути снижения перинатальной заболеваемости и смертности. Здоровье будущего поколения // Акушерство и гинекология: Научно-практический журнал. —2003. № 1. С. 59-60.
2. Andrist L. The implications of objectification theory for women's health: menstrual suppression and "maternal request" cesarean delivery // Health Care For Women International. 2008 May. № 29 (5), pp. 551-65.

3. Aziken M., Omo-Aghoja L., Okonofua F. Perceptions and attitudes of pregnant women towards caesarean section in urban Nigeria // *Acta Obstetricia Et Gynecologica Scandinavica*, 2007; № 86 (1), pp. 42-47.
4. Court C., Weaver J., Statham H., Beake S., Gamble J., Creedy D. Elective cesarean section and decision making: a critical review of the literature // *Birth*, 2007 Mar. № 34 (1). pp. 65-79.
5. Gamble J., Creedy D. Women's preference for a cesarean section: Incidence and associated factors // *Birth* 2001. № 28(2). pp. 101-110.
6. Gamble J., Creedy D., McCourt C., Weaver J., Beake S. A critique of the literature on women's request for cesarean section // *Birth*, 2007 Dec. № Vol. 34 (4). pp. 331-40.
7. Goffinet F., Carayol M., Foidart J., Alexander S., Uzan S., Subtil D., et al. Is planned vaginal delivery for breech presentation at term still an option? Results of an observational prospective survey in France and Belgium // *Am J Obstet Gynecol*. 2006. №194(4)./ pp. 100-111.
8. Lee S., Khang Y., Lee M. Women's attitudes toward mode of delivery in South Korea — a society with high cesarean section rates. // *Birth*, 2004 Jun; № 31 (2), pp. 108-16;
9. Liamputtong P. Birth and social class: Northern Thai women's lived experiences of caesarean and vaginal birth // *Sociology Of Health & Illness*. 2005 Mar; № 27 (2), pp. 243-270.
10. Saisto T., Halmesmäki E. Fear of childbirth can be treated, and cesarean section on maternal request avoided // *Acta Obstetricia Et Gynecologica Scandinavica*, 2007; № 86 (9), pp. 1148-1149.
11. Turner C., Young J., Solomon M., Ludlow J., Benness C., Phipps H. Willingness of pregnant women and clinicians to participate in a hypothetical randomised controlled trial comparing vaginal delivery and elective caesarean section // *The Australian & New Zealand Journal Of Obstetrics & Gynaecology*. 2008 Dec; № 48 (6), pp. 542-546.
12. Weaver J., Statham H., Richards M. Are there "unnecessary" cesarean sections? Perceptions of women and obstetricians about cesarean sections for nonclinical indications // *Birth*, 2007 Mar; № 34 (1), pp. 32-41.
13. Wight N. The push against vaginal birth. // *Birth*. 2004 Mar. № 31 (1), pp. 78.

ПРОБЛЕМЫ УРОВНЯ И КАЧЕСТВА ЖИЗНИ В ПРИМОРСКОМ КРАЕ

Рогачев Виктор Николаевич, Савкина Виктория Александровна

ВГУЭС филиал в г. Находке, г. Находка

Комплексное государственное управление социально-экономическими процессами должно основываться на анализе социально-экономических условий, разработке и применении эффективных средств социально-экономического регулирования, как в масштабах всего государства, так и с учетом региональной специфики.

Исследование региональных социально-экономических проблем становится важной частью социальной политики региона. Целями такой политики провозглашаются повышение благосостояния населения в регионе, постепенное выравнивание уровня жизни, исключение контрастов в социальных условиях, создание условий для воспроизводства населения. Так Стратегия социально-экономического развития Приморского края на 2004-2010 гг. ставила целью достижение общероссийских стандартов благосостояния с перспективой занять лидирующие позиции, качественные параметры которых соответствовали бы уровню развитых стран АТР, достигнутых ими в 90-х годах XX века.

Уровень жизни - одна из наиболее значимых категорий, описывающих социально-экономическое состояние общества, она отражает степень удовлетворения материальных и духовных потребностей людей, реализуемую через потребление и определяемую прежде всего соотношением уровня доходов и стоимости жизни. Из всего многообразия показателей, определяющих уровень жизни населения, статистика главным образом опирается на реальные денежные доходы и расходы населения, которые зависят от доходов, цен на товары народного потребления и тарифов на услуги, оказываемые населению.

Наряду с уровнем жизни социально-экономическое развитие общества можно рассмотреть при помощи измерения качества жизни населения. Понятие «качество жизни» используется очень широко, но оно не имеет общепризнанной формализованной структуры и стандартного набора индикаторов. Приоритеты зависят от потребностей людей, тесно связанных с уровнем развития стран и регионов, поэтому критерии оценки качества жизни не совпадают для развитых и развивающихся стран. Наиболее полный перечень компонентов качества жизни, используемых в международных сопоставлениях и национальных оценках развитых стран, включает следующие блоки:

- доходы населения, бедность и неравенство;
- безработица и использование рабочей силы;
- образование и обучение;
- здоровье, продовольствие и питание;
- состояние жилища (населенных пунктов), инфраструктура, связь;
- ресурсы и состояние природной среды;
- культура, социальные связи, семейные ценности;
- политическая и социальная стабильность (безопасность);
- политические и гражданские институты (демократия и участие).

Другими словами качество жизни характеризуют уровень жизни, как его количественная характеристика, а также условия внешней по отношению к человеку среды.

Проведем анализ состояния уровня и качества жизни в Приморском крае на основе выделенных параметров.

Для этого используем данные официальной статистики, предоставляемой Службой статистики, а так же результаты опросов общественного мнения относительно удовлетворенности населения своей жизнью. Таким образом мы сможем отразить объективное и субъективное состояние социально-экономической сферы края.

В структуре денежных доходов населения Приморского края, преимущественную роль, на протяжении длительного периода, играют доходы, полученные в результате оплаты труда (табл. 1).

Таблица 1. Структура образования денежных доходов населения Приморского края, в процентах к итогу

	2007	2008	2009
Всего денежных доходов	100	100	100
в том числе:			
доходы от предпринимательской деятельности	9,5	10,7	10,9
оплата труда наемных работников	44,5	47,5	46,1
доходы наемных работников от организаций, кроме ОТ	1	1,2	1,2
социальные выплаты	12,8	14,5	15,9
доходы от собственности	7,2	3	2,7
доходы от продажи иностранной валюты	3,6	2,5	4,2
деньги, полученные по переводам	0,5	2,7	0,4
другие доходы	20,9	17,9	18,6

Уровень доходов в Приморском крае ниже среднего по РФ, но учитывая большую долю теневой экономики, этот показатель может быть несколько занижен.

Сравним величину прожиточного минимума со среднедушевыми денежными доходами населения (табл. 2). Среднедушевые денежные доходы превышают прожиточный минимум более чем в два раза. В то же время количество людей, получающих доход ниже величины прожиточного минимума, находится на уровне 20% от общей численности населения. Это достаточно высокий показатель, несмотря на тенденцию к его снижению.

Таблица 2. Основные показатели уровня жизни населения

	2007	2008	2009
Величина прожиточного минимума (в среднем на душу населения), тыс.руб.	4929	5850	6382
Соотношение среднедушевых денежных доходов с величиной ПМ	2,2	2,2	2,4
Численность населения с доходами ниже величины ПМ			
тыс.чел.	435,3	433,1	385,7
в % от общей численности населения	21,7	21,7	19,4

Данные о распределении населения по размеру среднедушевых денежных доходов (табл. 3) свидетельствуют о том, что в Приморском крае наблюдается общее увеличение денежных доходов у населения. Уменьшается количество населения с доходами менее 10000 рублей, а количество населения в группах с доходами более 10000 рублей растет, причем более интенсивно. Это связано, прежде всего, с ростом заработной платы и получением дивидендов от собственности.

Таблица 3. Распределение населения края по размеру среднедушевых денежных доходов, %

	2007	2008	2009
Все население	100	100	100
в том числе со среднедушевыми денежными доходами в месяц, рублей:			
до 2000	1,9	1	0,6
2000,1 – 4000	12,1	8,2	5,8
4000,1 - 6000	17	13,6	10,7
6000,1 - 8000	15,7	14,2	12,2
8000,1 - 10000	12,7	12,6	11,6
10000,1 - 15000	20	22,1	22,5
15000,1 - 25000	14,6	18,8	22,2
свыше 25000	6	9,5	14,4

Для оценки теневых доходов широко применяется показатель обеспеченности легковыми автомобилями, он позволяет выявить доходы через потребление. Но в Приморском крае с 1990-х г. действовал льготный режим ввоза подержанных и недорогих японских автомобилей, поэтому обеспеченность ими значительно выше средней по стране. Приходится признать дефицит статистического инструментария для более-менее адекватной оценки доходов населения в регионах с высокой долей теневой экономики.

Анализируя расходную часть населения Приморского края (табл. 4), так же наблюдается неравномерность распределения. Преобладающей статьёй распределения денежных доходов населения является покупка товаров и услуг. Удельный вес в данном случае составил существенную часть денежных влияний. Структура распределения доходов у населения Приморского края далека от идеальной. Считается, что при нормальном уровне жизни расходы на покупку товаров и услуг не должны превышать 33% от общих доходов. Основной причиной этому является нестабильная социально-экономическая ситуация в регионе и в стране в целом.

Таблица 4. Структура расходов доходов населения края, в процентах к итогу

	2007	2008	2009
Всего денежных доходов	100	100	100
покупка товаров и услуг	68,6	71,8	67,2
в том числе:			
оплата жилья и коммунальных услуг	5,2	5,1	5,4
покупка товаров	48,5	51	47,5
обязательные платежи и разнообразные взносы	9,4	10,8	9,8
сбережения во вкладах и ценных бумагах	5,4	0,8	5,8
расходы на покупку недвижимости	4,5	4,7	2
приобретение иностранной валюты	13,6	15,6	7,5
изменение средств на счетах физических лиц-предпринимателей	12,6	11,5	9,4
изменение задолженности по кредитам	-4,6	-1,5	1,8
превышение доходов над расходами (+), расходов над доходами (-)	-9,5	-13,6	-3,5

Сопоставив эти данные можно сделать вывод о превышении доходов населения над их расходами, что также подтверждает наличие источников доходов из теневого сектора экономики. Кроме того, рост превышения расходов над доходами может быть следствием распространения рынка кредитования и привлечение в него все большего количества жителей Приморского края.

В 2005 году комитетом по изучению общественного мнения Администрации Приморского края было проведено исследование с целью изучения сложившейся социально-политической ситуации. Методом анкетного опроса согласно квотной, половозрастной, пропорциональной выборке было опрошено 1500 респондентов.

Результаты исследования показали, что наиболее остро, с точки зрения общественного мнения, в крае стоят проблемы, связанные с тем, что рост цен на товары и услуги значительно опережает рост доходов населения. Большинство населения края (62,4%) озабочено высокими и постоянно растущими ценами на коммунальные услуги. Проблемы, связанные с оплатой жилья и коммунальных услуг, устойчиво выходят на первое место в общественном сознании приморцев.

Более половины (59,7%) участников опроса отметили проблему роста цен на товары как первоочередную волнующую их проблему, выведя ее на 2-ое место.

Третье место при ранжировании проблем заняла преступность, правовой беспредел, коррупция, этими негативными явлениями в обществе озабочены 48,2% жителей края. В значительно большей степени, чем в других муниципаль-

ных образованиях, данная проблема волнует респондентов из Находки (62,9%), а также Владивостока (54,6%) и Партизанска (53,2%).

Низкие пенсии в опросе проблем заняли 4-ое место, 42% участников опроса отметили эту альтернативу при ответе на вопрос анкеты. При этом не только пожилые респонденты озабочены данным фактом (85,1% ответов среди людей старше 65-и лет), но и в молодежной группе проблема имела звучание (19,9% - среди тех, кому до 25-и лет).

В первую пятерку проблем вошла проблема роста наркомании и алкоголизма среди населения, ее отметили 39,9% участников опроса. Более других это негативное общественное явление волнует жителей городов Спасска - Дальнего (55,8%) и Находки (54,3%).

Развал производства по результатам данного исследования сместился в нашем списке проблем на 6-ое место (36,8%).

Каждый третий житель края (34,5%) озабочен отсутствием доступного, качественного медицинского обслуживания. В Уссурийске более половины респондентов (53,8%) недовольны уровнем медицинского обслуживания в городе. Здесь данная проблема вышла на третье место среди всех проблем, после роста цен на услуги ЖКХ и товары. Также остро эта проблема стоит для жителей Пожарского района (52,8%).

Практически треть участников опроса (31,5%) выразили тревогу по поводу отсутствия перспектив жизни и неуверенности в завтрашнем дне; в Спасске-Дальнем, Партизанске и Находке таких более 40%.

Таким явлением как расслоение общества на богатых и бедных недовольны 28% приморцев, в основном это люди от 45 до 60 лет, молодежь и стариков данная проблема заботит значительно меньше.

Таким образом население Приморского края наиболее обеспокоено низкими доходами и ростом цен, следовательно и уровень жизни населения находится не на приемлемом для них уровне, что находит отражение в других проблемах, выделенных при опросе. Моральное состояние населения также находится на низком уровне, отсутствие уверенности в своем будущем снижает активность и жизненный потенциал населения.

Одной из главных проблем увеличения благосостояния населения как в стране так и в Приморском крае, является рациональное регулирование доходов и расходов. Поэтому одним из важнейших условий государственного регулирования доходов является учет роста цен на потребительские товары (включая тарифы на услуги населению).

Так же важен и другой аспект проблемы повышения уровня доходов населения. В отличие от первого, он непосредственно связан с экономическими условиями воспроизводства. Решающее значение среди них имеют факторы, стоящие на стороне обновления основного производственного капитала промышленности. С другой стороны, сделать это ускоренными темпами невозможно, до выхода экономики в режим устойчивого роста, необходимо увеличивать объем государственных финансовых ресурсов на образование, здравоохранение, развитие инфраструктуры, организацию потребительского кредита, кредитование жилищного строительства и так далее.

В настоящее время в стране реализуются национальные проекты и региональные программы, которые затрагивают большинство проблем почти во всех социальных сферах. Программы рассчитаны на повышение уровня жизни и бла-

госостояния населения как страны в целом, так и регионов. Однако их эффективность на данный момент остается очень низкой, что видно на примере Приморского края.

КАЧЕСТВО ЖИЗНИ НАСЕЛЕНИЯ КАК КОМПЛЕКСНЫЙ ПОКАЗАТЕЛЬ РАЗВИТИЯ ОБЩЕСТВА

Савкина Виктория Александровна

МГУ им. адм. Г.И. Невельского, г. Владивосток

Научный руководитель: канд. экон. наук, профессор Исаева Л.А.

Современное состояние и условия развития общества ставят перед наукой проблему пересмотра и формирования новых подходов к пониманию процессов социального развития и оценки его динамики. Возрастание роли культурных, духовных, экологических начал в развитии человека и повышения качества его жизни дополняет чисто экономический подход к его исследованию, основанный на изучении уровня доходов и структуры потребления человека.

Понятие качества жизни населения является одной из обобщенных экономических категорий, отражающих реальное социально-экономическое состояние общества. Первые исследования этой проблемы были начаты в середине 60-х годов, в период перехода экономически развитых стран к постиндустриальной стадии развития.

Единого толкования категории «качество жизни населения» до сих пор не существует. Одни ученые акцентируют внимание на исследовании объективных показателей существования человека, изучении условий его жизни, другие обращаются к субъективным оценкам степени удовлетворения индивидуальных потребностей.

Таким образом категорию «качество жизни» можно рассматривать в двух вариантах:

1) в широком смысле качество жизни населения – это категория, отражающая содержание жизни общества в целом. Она включает три системы: защищенность (экологическая, экономическая, личная); гарантированность (разработка системы государственных минимальных стандартов); обеспеченность (качественное образование и здравоохранение, занятость, условия труда).

2) в узком смысле качество жизни населения – это интегральные показатели, характеризующие уровень удовлетворения потребностей человека.

Возникновение категории «качество жизни» связано с предположением, что объединение всех составляющих в одном интегральном показателе позволит управленческим органам правильно оценивать тенденции в развитии социальных структур, осуществлять анализ состояния различных социальных систем, в том числе регионов.

Однако на практике преимущества категории оказались не столь очевидными. Высокий уровень агрегирования исходных переменных вызывает нечувствительность показателя к динамике процессов современного мира и не позволяет принимать конкретные управленческие решения.

Кроме того интегральность качества жизни создает проблему его измерения, так как расчет требует приведения составляющих показателя к общему знаменателю. Учитывая, что в соответствии с некоторыми концепциями таких со-

ставляющих насчитывают от нескольких десятков до нескольких сотен, можно сделать вывод о сложности таких расчетов и их значительности усредненности.

Вызывает интерес работа известного российского экономиста и математика С.А. Айвазяня. В период с 1995 по 2004 гг. он провел статистическое исследование, целью которого стала оценка связи, существующей между результирующими синтетическими категориями качества и образа жизни населения, с одной стороны, и синтетическими характеристиками институциональных структур, коррупции, персональной безопасности члена общества и неприкосновенности частной собственности, теневой экономики и экономики знаний – с другой, а также проанализировать основные тенденции российской траектории развития в пространстве рассматриваемых синтетических категорий [1].

Оценка качества и образа жизни населения основывалась на измерении качества населения, материального благосостояния населения, качества социальной сферы. Эти показатели представляют собой интегральные характеристики второго уровня агрегации, их расчет основан на методологии измерения индекса человеческого развития, конечного потребления домохозяйств на душу населения и уровня социального единения в обществе.

Объясняющие переменные для каждой из синтетических категорий были сформированы следующим способом:

- объясняющие переменные для категории «качество населения» - общие расходы на здравоохранение, степень решенности проблемы злоупотребления алкоголем и наркотиками, степень решенности проблем загрязнения окружающей среды, промышленные выбросы углекислого газа, общественные расходы на образование в % от ВВП;

- объясняющие переменные для категории «уровень материального благосостояния населения»: общие расходы на НИОКР на душу населения в год, уровень развития фундаментальных исследований, правовое регулирование финансовых институтов, эфетквнность бюрократических институтов, эффективность решения проблем взяточничества и коррупции, процентный коэффициент фондов, качество политики протекционизма с точки зрения ее влияния на эффективность бизнеса, качество судопроизводства в стране;

- объясняющие переменные для категории «уровень социального единения в обществе»: 20-процентный коэффициент фондов, степень социальной ответственности лидеров бизнеса, степень безопасности индивидуума и частной собственности, степень решенности проблем общественных беспорядков и насилия, эффективнсоть решения проблем взяточничество и коррупции.

Все вышеуказанные переменные можно классифицировать на три группы:

- прямые характеристики проводимой социально-экономической политики;
- прямые характеристики качества общественных институтов;
- частные показатели как косвенные характеристики качества институтов и проводимой социально-экономической политики.

Результаты исследований объяснили, почему при позитивной динамике российской экономики показатели качества жизни остаются на низком уровне. Так, например, высокая дифференциация доходов населения и низкая степень социальной ответственности лидеров бизнеса говорят о неправильной социальной политике и дефектах в решении правовых и бюрократических вопросов организации бизнеса; а значения переменных, характеризующих степень решенности про-

блем, связанных с загрязнением окружающей среды, свидетельствуют о несовершенстве законодательной базы в области охраны окружающей среды.

Эти и другие проблемы вызывают низкие значения определенных в исследовании синтетических категорий качества жизни населения России, несмотря на наметившиеся тенденции к росту некоторых переменных рассматриваемых категорий. Отсюда можно сделать о том, что резервы развития и роста качества жизни зависят в большей степени от других исследуемых переменных.

По результатам исследований были выявлены направления совершенствования российских институтов и социально-экономической политики, которые должны привести к повышению качества жизни населения. К ним относятся: повышение уровня физической безопасности члена общества и неприкосновенности частной собственности; развитие экономики знаний, в частности, увеличение расходов на НИОКР; преобразования в области социально-экономической политики, направленных на улучшение ситуации с загрязнением окружающей среды, снижение уровня взяточничества и коррупции, повышение социальной ответственности лидеров бизнеса и снижение уровня дифференциации населения по доходам.

Согласно методике Айвазяна указанные процессы определяют уровень качества жизни населения на 88,1%. Заметно, что в структуре переменных, включенных в номенклатуру качества жизни, наблюдается перекос в сферы экономики, медицины, знаний и экологии. Такой подход представляется неполным, поскольку в категории «качество жизни» обязательно должна учитываться духовная составляющая, т.е. возможности человека в творчестве, саморазвитии и самореализации.

Таким образом анализ качества жизни должен основываться на изучении следующих блоков:

- параметры физической среды: климатические условия, экология и др.;
- параметры социальной среды: качество образования, здравоохранения, управления, уровень преступности, бюрократия и др.;
- параметры духовной сферы: уровень свободы человека, возможность самореализации, уровень культуры, доступ к культурному развитию и др.

Причем степень удовлетворения потребностей в духовной сфере может быть оценена только самими субъектами. Следовательно, качество жизни имеет две стороны: объективную, основанную на статистических подсчетах параметров состояния той или иной сферы, и субъективную, основанную на изучении общественного мнения.

Отсюда вытекает еще одна проблема изучения качества жизни – возможность сопоставления объективных статистических данных с данными, полученными в ходе социологических исследований общественного мнения.

Рассмотрение указанных проблемных сторон категории «качество жизни» и доработка концепции и методики исследования позволит более обосновано и систематизировано изучать состояние социального развития государств и отдельных регионов.

Литература:

1. Айвазян С.А. Россия в межстрановом анализе синтетических категорий качества жизни населения: анализ российской траектории на стыке XX-XXI вв. (1995-2004) // Мир России. 2005. №1. С. 62-88.

КОМПЕТЕНТНОСТНЫЙ ПОДХОД В ОБУЧЕНИИ СПЕЦИАЛИСТОВ

Савчук Анна Юрьевна

МГУ им. адм. Г.И. Невельского, г. Владивосток

Научный руководитель: д-р пед. наук, профессор Прошьянц Н.А.

anna.savchuk@mail.ru

В первую очередь необходимо отметить, что компетентностный подход в определении целей и содержания образования не является совершенно новым для российской школы, данным вопросом занимались такие известные отечественные ученые как В.В. Давыдов, М.Н. Скаткин, И.Я. Лернер, Г.П. Щедровицкий и их последователи, а понятие компетентности исследовали А.К. Маркова и Л.А.Петровская.

Компетентностный подход в образовании предполагает освоение учащимися умений, позволяющих им в будущем действовать эффективно в ситуациях профессиональной, личной и общественной жизни. Причем, как полагает Д.А. Иванов, особое значение придается умениям, позволяющим действовать в новых, неопределенных проблемных ситуациях, для которых заранее нельзя разработать соответствующих средств. Их нужно находить в процессе разрешения подобных ситуаций и достигать требуемых результатов [1].

Фактически в этом подходе понимание знания как наращивания суммы предметной информации противопоставляется знанию как комплексу умений, позволяющих действовать и добиваться требуемого результата, причем часто в неопределенных, проблемных ситуациях. Таким образом, компетентностный подход в обучении сосредотачивается на том, чтобы не увеличить объём информированности человека в различных предметных областях, а помочь людям самостоятельно решать проблемы в незнакомых ситуациях [1].

Компетентностный подход, являясь отражением потребностей общества в специалистах не только знающих, но и умеющих применять свои знания, раскрывает перспективы подготовки выпускника, способного к самостоятельному жизненному выбору, к трудовой деятельности и продолжению образования «в течение всей жизни», к самообразованию и самосовершенствованию [2].

Компетентностный подход по определению Э.Ф. Зеера - это «приоритетная ориентация на цели – векторы образования: обучаемость, самоопределение, самоактуализация, социализация и развитие индивидуальности. В качестве инструментальных средств достижения этих целей выступают принципиально новые образовательные конструкты: компетентности, компетенции и метапрофессиональные качества» [3: с. 5].

Подчеркнём, что с помощью компетентностного подхода, по мнению А.В. Хуторского, происходит освоение учениками лично значимых для них и - одновременно - для социума знаний, умений, способов деятельности, связанных с реальными объектами изучения [4]. Обязательным становится опыт деятельности ученика по отношению к этим объектам владение учеником знаниями, умениями, способами деятельности в связи с изучаемыми объектами, наличие эмоционально-личностного отношения к ним.

Стратегия модернизации образования в РФ, по мнению Д.А. Иванова, предполагает, что в основу обновленного содержания общего образования будут положены «ключевые компетентности» [1]. Следовательно, основным результатом деятельности образовательного учреждения должна стать не система знаний,

умений и навыков сама по себе, а набор заявленных государством ключевых компетенций в интеллектуальной, общественно-политической, коммуникационной, информационной и прочих сферах.

Наряду с этим высказыванием, мы считаем целесообразным отметить роль компетентностного подхода при реализации задач Болонского процесса. Общеизвестно, что Болонский процесс представляет собой деятельность европейских стран, направленную на достижение согласованности систем высшего образования этих стран, и, при котором развитие компетенций является целью образовательных программ [5]. В рамках данного процесса был разработан проект «Настройка – TUNING», который представляет собой взаимосвязанный комплекс, направленный на реализацию задач Болонского соглашения, целью которого является определить набор компетенций (как результатов обучения). В проекте «Настройка» понятие компетенций используется в целостном подходе, т. е. рассматриваются как динамическая комбинация характеристик, которые в совокупности обеспечивают компетентную деятельность [5]. По этому проекту компетенция определяется как динамичное сочетание знания, понимания, навыков и способностей [5]. Подчеркнем, что проект «Настройка – TUNING» реализуется с учётом того, что в системах высшего образования различных европейских стран всё большее внимание уделяется вопросам качества образовательной деятельности.

Так, например, в рамках «Настройка – TUNING» компетенции, формируемые высшим профессиональным образованием, разбиты на два макрокласса: 1) компетенции, относящиеся к предметной области, – предметно-специализированные компетенции; 2) универсальные компетенции, несвязанные непосредственно с решением профессиональных задач, но связанные с успешностью профессиональной деятельности опосредованно [5].

Предметно-специализированные компетенции отражают «ключевые компетенции», которые «тесно связаны со специфическим знанием области обучения» и обеспечивают «своеобразие и состоятельность конкретных программ» [5: с.28]. Таким образом, предметно-специализированные компетенции отражают на уровне навыков, умений, способностей выпускников специфику профессиональной части образовательных программ.

Универсальные компетенции – это те компетенции, которые считаются важными для конкретных социальных групп (в данном случае для выпускников и работодателей) [5: с.28].

Необходимо отметить, что в компетентностном подходе перечень необходимых компетенций определяется в соответствии с запросом работодателей, требований со стороны академического сообщества и широкого обсуждения на основе серьёзных социологических исследований. Овладение различного рода компетенциями становится основной целью и результатом процесса обучения [1].

Сверх того, в компетентностном подходе перечень необходимых компетенций определяется в соответствии с запросами работодателей, требованиями со стороны академического сообщества и широкого общественного обсуждения на основе серьёзных социологических исследований [1]. Овладение различного рода компетенциями становится основной целью и результатами процесса обучения. Компетенции и компетентностный подход занимают центральное место в системе управления качеством образования.

Для нашего исследования основополагающим стало мнение Э.Ф. Зеера, что особенностью реализации компетенций является вовлеченность в учебно-

профессиональную деятельность не только познавательных процессов, но также потребностно-мотивационной и эмоционально-волевой сфер личности [3].

Он подчеркивает, что информационную основу деятельности составляют знания и представления – совокупность информации, характеризующей предметные и субъективные условия деятельности. По мере освоения нормативно заданной деятельности знания и представления образуют компетентности, которые интегрируют также отдельные навыки и умения.

Также Э.Ф. Зеер справедливо отмечает что, в процессе усвоения учебного материала у обучаемых формируются знания, умения и навыки и развиваются познавательные способности [3]. Следовательно, когнитивно ориентированное обучение развивает такие познавательные процессы, как внимание, память, мышление и речь. Поэтому следует отметить, что в процессе усвоения учебного материала необходимо развивать познавательные способности, в первую очередь обучаемость, социально и профессионально значимые качества, формировать устойчивую учебно-профессиональную мотивацию.

Некоторые действия в процессе совершенствования деятельности превращаются в навыки, другие образуют действия широкого радиуса использования – компетенции. Отсюда следует справедливое утверждение, что знания, представления и умения, присущие предыдущей деятельности, по мере ее совершенствования интегрируются вокруг компетенций и образуют компетентности, которые становятся информационной основой формирования новой ведущей деятельности [3].

Отсюда следует, что студенту – будущему специалисту особенно важно осознание необходимости развития и совершенствования необходимых компетенций, чтобы применить их в будущей профессиональной деятельности, достичь профессионального мастерства и самосовершенствования.

Литература

- 1.Иванов, Д. А. Компетентности и компетентностный подход в современном образовании./Д.А. Иванов. – М.: Чистые пруды, 2007. – 32 с.
- 2.Байденко В. И. Выявление состава компетенций выпускников вузов как необходимый этап проектирования ГОС ВПО нового поколения : метод. пособие / В. И. Байденко. – М., 2006. – 54 с.
- 3.Зеер, Э.Ф. Павлова А.М. Сыманюк Э.Э Модернизация профессионального образования: компетентностный подход: Учеб. пособие./Э.Ф. Зеер, А.М. Павлова, Э.Э. Сыманюк. – М.: Московский психолого-социальный институт, 2005. – 216 с.
- 4.Хуторской, А.В. Ключевые компетенции как компонент личностно-ориентированной парадигмы образования/ А. Хуторской// Народное образование. – 2003. - № 2. – с. 58 – 64.
5. Настройка образовательных структур в Европе. Вклад университетов в Болонский процесс: отчет проекта (TUNING PROJECT). – Socrates-Tempus. – 2004. – 130 с.

ВРЕМЕННОЙ АНАЛИЗ ПРОФЕССИОНАЛЬНОЙ КОММУНИКАЦИИ ПРИ РЕШЕНИИ ЗАДАЧ СУДОВОЖДЕНИЯ НА ТРЕНАЖЁРЕ

Топоровский Михаил Леонидович

МГУ им. адм. Г.И. Невельского, г. Владивосток

Научный руководитель: д.п.н., профессор Стрелков Ю.К.

Научный консультант: канд. филос. наук, профессор Орлова М.Ю.

Совершенствование средств и методов тренажерной подготовки морских специалистов предусматривает необходимость решения целого комплекса психологических проблем, среди которых особо отметим психологический анализ реальной и учебной профессиональной деятельности операторов.

На основании современных психологических исследований разработка рекомендаций по использованию тренажеров для оценки и формирования профессионально-важных качеств морских специалистов подразумевает изучение особенностей профессиональной коммуникации в ходе трудового процесса. С точки зрения решения прикладных задач нашего исследования это означает - исследование конкретного коммуникативного процесса между морским оператором и инструктором в ситуациях решения тренажерных задач судовождения.

С этой целью был проведен процессуально-временной анализ продуктивной и непродуктивной ситуаций судовождения (на примере тренажерной подготовки). Он включал в себя следующие этапы:

1. Сбор эмпирических данных методом аудиовизуальной фиксации, а именно, - запись процесса тренировки на видеокамеру. Эмпирического материала было отснято на 6 часов, зафиксировано 7 упражнений, из них выбрано 2 упражнения для анализа и сравнения. Упражнения сравнивались по критерию различий продуктивности при решении задач судовождения на тренажёре.

2. Стенографирование (см. приложение №1) 2-х выбранных упражнений для более детального анализа и выявления причин, способствующих более продуктивной работе, и причин, разрушающих продуктивность работы морских операторов.

3. Для сравнительного анализа были построены 2 графика, где на временном отрезке зафиксированы задачи, указаны поставленные и выполненные (невыполненные) задачи.

Задачи:

1. Постановка курса.
2. Связь старпома с диспетчером порта.
3. Коррекция курса капитаном (постоянная задача).
4. Заказ количества и мощности буксиров.
5. Указания команде о сцеплении с буксирами.
6. Сцепление с буксирами.
7. Работа с буксирами.
8. Прохождение курса, заход в порт (постоянная задача).
9. Швартовка.

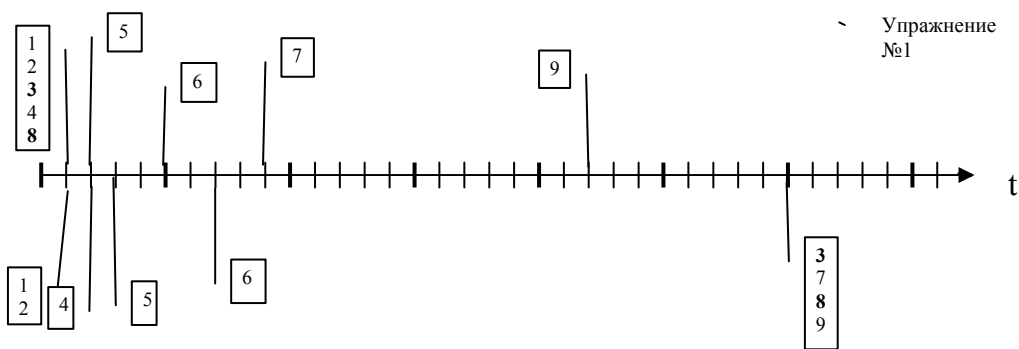

Примечание: Одно деление – временной промежуток в 1 минуту.

Комментарии к упражнению №1:

- 1). Упражнение длилось 30 минут.
- 2). Все выполнены.
- 3). В ходе выполнения упражнения: остановок не было, критических ошибок не выявлено. Строгих замечаний не было. Только рекомендации инструктора.
- 4). Экипаж работал слаженно, спокойно, уверенно.

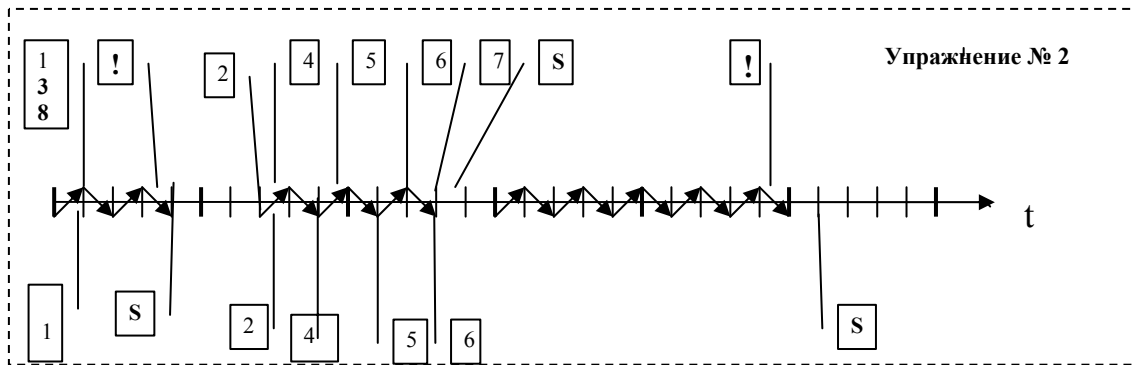

Примечание: Одно деление – временной промежуток в 2 минуты.

! – Происшествие. S – Остановка упражнения. – шум, лишние разговоры, помехи в работе.

Комментарии к упражнению № 2:

- 1). Упражнение длилось 52 минуты.
- 2). Задача 3, 7, 8 и 9 не выполнены. В итоге упражнение не выполнено.
- 3). В ходе выполнения упражнения: Экипаж допускал технологические ошибки, что привело к аварии.
- 4). Экипаж работал не внимательно, нарушал дисциплину.

Использование процессуально-временного анализа профессиональной коммуникации позволило выявить ряд особенностей при выполнении упражнения экипажем, а именно:

А) Продуктивная профкоммуникация способствует быстрому и эффективному решению задач судовождения. В целом между речевым сообщением и совместным действием судоводительской команды необходим интервал от 1-й до 3-х минут. Между постановкой основной задачи совместной деятельности морского экипажа и его воплощением необходим в среднем 30-ти минутный интервал.

Б) Излишняя коммуникация между морскими операторами (посторонние разговоры, в т. ч. на бытовые темы, реплики, дезинформация о курсе судовождения и т.п.) приводит к технологическим ошибкам, и, как результат, к невыполнению задач судовождения, итогом чего может стать авария, угрожающая как экипажу, так и объектам эксплуатации. Нарушение дисциплины, несвоевременное информирование, излишняя информация (в виде бытовых разговоров) приводит к потере внимания и контроля над ситуацией при выполнении задач судовождения. Технологические нарушения при выполнении задач судовождения приводят к снижению продуктивности. Непродуктивная профкоммуникация увеличивает время на выполнение и снижает эффективность решения задач судовождения. В целом между речевым сообщением и совместным действием судоводительской команды интервал превышал норму от 2-х до 5-х минут (в 2 раза). Между постановкой основной задачи совместной деятельности морского экипажа и его воплощением было затрачено 45 минут (больше обычного в 1,5-2 раза). Итогом непродуктивной профкоммуникации является не выполнение работы (обязанности).

ЛИЧНОСТНЫЕ КАЧЕСТВА РУКОВОДИТЕЛЕЙ И ПРЕДСТАВЛЕНИЯ О НИХ: ГЕНДЕРНЫЙ АСПЕКТ

Черемискина И.И., Попова А.С.

МГУ им. адм. Г.И. Невельского, г. Владивосток

Если обратиться к истории развития освещаемой нами проблемы, то можно отметить, что на более ранних стадиях развития общества дифференциация половых ролей была связана с традиционными стереотипами маскулинности-феминности, которые отличались следующими характерными чертами: виды деятельности четко разделялись на мужские и женские; мужские и женские функции были иерархизированы, причем женщине, как правило, отводилась зависимая подчиненная роль.

В период становления рыночных отношений выросли крупные фирмы, которые потребовали большого числа руководителей высшего и среднего уровней, способных принимать грамотные рациональные решения, умеющих работать с большими массами людей, которые были бы свободны в своих поступках. И в зависимости от спроса, женщина заняла нишу, которая ранее принадлежала преимущественно мужчинам. На сегодняшний день женщина-руководитель уже больше не вызывает такого удивления, как всего лишь несколько лет назад. Женщина научилась руководить, отдавать приказы, и организовывать менеджмент таким образом, что достигла многих преимуществ в реализации своих способов управления. Положение радикально изменилось. Половое разделение труда потеряло былую жесткость, количество исключительно мужских и исключительно женских занятий резко уменьшилось, а взаимоотношения мужчин и женщин в семье и на производстве стали в принципе равноправными. Эти необратимые и, в целом, положительные сдвиги вызывают перемены в культурных стереотипах маскулинности-феминности, которые стали сегодня менее отчетливыми и полярными.

Но, несмотря на идущую ломку традиционных половых ролей и соответствующих гендерных стереотипов, в обыденном сознании устойчивы представления о предпочтительности на должностях руководителей и менеджеров мужчин. Причем, объясняется это предпочтением личностными особенностями мужчин и женщин.

Так в чем же отличие мужчин и женщин руководителей и есть ли оно? Какие общие черты позволяют представителям обоих полов достигнуть успеха и стать руководителями? Какие ауто- и гетеростереотипы существуют в представлениях мужчин и женщин, которые занимают руководящие должности?

Целью нашего исследования явилось изучение и описание личностных качеств и представлений о них у мужчин и женщин, занимающих руководящие должности.

В нашем исследовании приняли участие 36 человек, по 18 человек - женщины и мужчины, в возрасте от 25 до 32 лет, имеющих высшее образование, занимающие руководящие должности не менее одного года.

Исследование проводилось с помощью 16-ти факторного личностного опросника Р. Кеттелла (16 ФЛО-187-А), метода ассоциативного эксперимента и метода контент-анализа.

Актуальность подобного исследования, на наш взгляд, обусловлена феминизацией мужского населения и возросшей маскулинности женского населения, увеличения числа руководящих должностей в целом и нивелирования гендерной составляющей в управленческой деятельности предприятий.

Количество литературы, посвященной данной проблеме, велико в контексте анализа становления гендерного подхода в рамках зарубежной психологии, которая формировалась, в ряде случаев, как когнитивная практика женского движения. В основном это работы, посвященные описанию борьбы со стереотипами, с которыми столкнулись женщины в США и Западной Европе, решив сделать карьеру в бизнесе [1].

В России женское движение не является массовым, но, тем не менее, оно вырабатывает новые способы осмысления положения полов в обществе, а также формирует запрос на теоретическую обработку данной тематики. Российская социология в настоящее время находится в стадии включения гендерного подхода в теорию, методологию и область эмпирических исследований. Масштабные социально-культурные и политические изменения российского общества в последнее десятилетие включают изменения статусных позиций различных социальных групп и категорий граждан. В сфере гендерных отношений эти изменения приводят к таким явлениям, как изменение структуры семьи, изменение системы социальных гарантий, изменение положений женщин и мужчин в сфере экономики, политики и в приватной сфере.

В целом на сегодняшний день на тему различий и сходств индивидуально-личностных качеств мужчин и женщин, а также социальных и индивидуальных представлениях о качествах руководителей разных полов имеется довольно много исследований, которые позволяют опираться на них как на базу для проведения на практике собственного сравнительного исследования.

Дадим краткое описание методов и методик, которые мы использовали при проведении исследования, на наш взгляд из множества существующих эмпирических методов и методик они лучше всего соответствуют цели нашего исследования.

16-факторный опросник Р. Кеттелла является популярным средством экспресс-диагностики личности. Он используется во всех ситуациях, когда необходимо знание индивидуально-психологических особенностей человека: для учета личностных особенностей в процессе обучения, профессионального отбора, психологического консультирования, профориентации и др. Опросник предназначен для измерения шестнадцати личностных черт, включенных в структуру личности.

Метод ассоциативного эксперимента позволил нам особенности ауто- и гетеропредставлений мужчин и женщин руководителей. Считается, что ассоциативные связи обусловлены и контекстом культуры, в которой человек приобретает опыт, и его индивидуальным опытом [2]. Ассоциативный эксперимент может использоваться для изучения представлений групп людей об изучаемом объекте. Многие ученые отмечают, что реакции человека на тот или иной вербальный стимул передают информацию о нем, например, о его профессиональных или иных особенностях. Эти особенности, хотя и вычисляются по языковой форме, не являются собственно лингвистическими, а характеризуют положение человека в социуме, поэтому называются социолингвистическими. Преимуществами ассоциативного эксперимента являются простота его проведения, свободная направленность, удобство использования, свобода описания, возможность групповой работы. К недостаткам ассоциативного эксперимента относятся его чувствительность к речевым штампам и большой объем ассоциативной продукции для обработки. В исследовании был использован ассоциативный эксперимент, где от испытуемых

требовалось написать как можно больше личностных качеств, ассоциаций, описывая руководителей разного пола.

Контент-анализ представляет собой метод систематизированной фиксации и квантификации единиц содержания в исследуемом материале, в частности, выявляющий случайные и неслучайные элементы [3]. В исследовании выделение основных категорий анализа (типов представлений) среди результатов опроса респондентов проводилось дедуктивным путем, т.е. на основе представлений аналитика об основных компонентах исследуемой предметной области, затем представления испытуемых разносились по категориям с учетом частоты их повторяемости, и подсчитывался вклад каждой категории в общее разнообразие текста в каждой группе руководителей, разделенных по полу. Распределение представлений по выделенным типам проводилось группой экспертов, куда вошли три человека. Анализу подлежало так же содержательное наполнение каждого типа представлений о руководителях своего и противоположного пола. В своем исследовании респондентам мы задавали 2 вопроса:

1) Какими качествами на Ваш взгляд обладают мужчины-руководители? Назовите, как можно больше качеств, но не менее пяти.

2) Какими качествами на Ваш взгляд обладают женщины-руководители? Назовите, как можно больше качеств, но не менее пяти. Ниже приведены выделенные нами категории:

- I Профессиональные качества;
- II Когнитивные качества;
- III Волевые качества;
- IV Эмоциональные качества;
- V Коммуникативные качества.

Соотнеся описанные респондентами качества с выбранными нами категориями мы проанализировали представления мужчин и женщин о руководителях своего и противоположного пола.

Ниже мы представим обобщенные результаты нашего исследования.

По методике Р. Кеттелла (результаты которой между двумя группами респондентов мы сравнили с помощью критерия Стьюдента), можно сделать вывод о том, что и мужчины и женщины, являющиеся руководителями, обладают определенным набором качеств, которые способствуют достижению ими своих целей на руководящих постах. Так, руководители, вне зависимости от пола, обладают таким набором личностных качеств, как решительность, коммуникативность, уравновешенность, высоким уровнем мышления, самоконтроля, берут на себя функции лидерства, а, следовательно, ответственны за свои действия.

И при всем этом стили руководства мужчины и женщины имеют статистически значимые различия. Результаты исследования показали, что женщины наделены большей тревожностью, но и проницательностью одновременно. Следовательно, женщины являются более чувствительными руководителями, могут быть подвержены сомнениям и настроению, и, возможно, благодаря этому, тонко различают поведение и намерения окружающих.

Мужчины же являются более прямолинейными руководителями, действуют увереннее, чем женщины и руководствуются при этом собственной логикой, за которой стоит высокий уровень мышления.

На основании полученных данных можно сделать вывод об имеющихся сходствах и различиях в индивидуально-личностных качествах мужчин и женщин, занимающих руководящие должности, которые выражаются в следующем:

- мужчины, занимающие руководящие должности по сравнению с женщинами, занимающими руководящие должности, обладают более высоким уровнем мышления, однако более низкой проницательностью, они более прямолинейны и наивны, тогда как женщины более дипломатичны, хитры и изысканы в общении.

- при этом женщины-руководители отличаются более высокой тревожностью и эмоциональностью по сравнению с мужчинами-руководителями, более ранимы и подвержены настроению. Среди мужчин-руководителей меньше людей чувствительных и эмоционально сопереживающих, это люди более рассудочные, несентиментальные.

При этом и мужчины и женщины, занимающие руководящие должности являются, как правило, людьми эмоционально зрелыми, обладающими развитым абстрактным мышлением, оперативными, сообразительными, быстро обучаемыми, работоспособными. По результатам исследования видно, что это люди общительные, открытые, готовые к сотрудничеству и совместной работе, имеющие достаточно высокий уровень общей культуры, особенно вербальной. В большинстве своем они обладают такими качествами как смелость, предприимчивость, активность, готовность к риску, способность принимать самостоятельные, неординарные решения, склонны к авантюризму и проявлению лидерских качеств. Помимо прочего, они самостоятельны, независимы, обычно проявляют настойчивость, целенаправленны, обладают сильной волей.

При этом *представления* руководителей об индивидуально-личностных качествах, присущих руководителям разного пола *совпадают с имеющейся картиной, полученной в результате тестирования группы.*

Респонденты считают, что руководителем является человек, прежде всего, профессиональный, волевой и коммуникативный, то есть руководитель вне зависимости от пола - это человек, обладающий лидерскими, организаторскими талантами, предприимчив, способен принимать решения и нести за них ответственность, гендерные же различия проявляются в приписывании повышенной эмоциональности женщинам-руководителям, а мужчинам-руководителям - наличие более сложных когнитивных процессов.

Представления об индивидуально-личностных качествах мужчин и женщин, занимающих руководящие должности, совпадают с результатами тестирования, то есть они реально отражают и являются адекватными реально присущим качествам руководителей, как мужчин, так и женщин.

В заключении можно сказать о том, что, несомненно, адекватное представление о личностных качествах руководителей противоположного пола приводит к повышению успешности коммуникации между руководителями мужчинами и руководителями женщинами, что в свою очередь способствует быстрому и эффективному решению управленческих задач.

Литература

1. Гвоздева Е.С., Герчиков В.И. Штрихи к портрету женщин-менеджеров // СОЦИС, № 11, 2000.
2. Попова Т.В. Ассоциативный эксперимент в психологии М.: Флинта, 2006.
3. Бендас Т.В. Гендерная психология Спб.: Питер, 2006.

ПРОБЛЕМА СУЩЕСТВОВАНИЯ «ПРОШЛОГО»

Эльдарион Артур Артурович

МГУ им. адм. Г.И. Невельского, г. Владивосток

Научный руководитель: канд. филос. наук, профессор Каменев С.В.

arthorius_mag@mail.ru

Прошлое – термин весьма расплывчатый и совершенно не однозначный, но, тем не менее, является частью исторического сознания. Нам интересно, какое место занимает прошлое в историческом сознании, какие существуют способы актуализации прошлого, так же ряд других вопросов, которые связаны с проблемой осмысления прошлого. В частности проблема существования прошлого. Есть разные мнения по поводу существования прошлого как некой самостоятельной категории, которая может выступать предметом исторической науки. Может ли прошлое выступать предметом исторической науки, если прошлого уже нет? Вот вопрос, который нас интересует. Чтобы разобраться в нем, необходимо провести соответствующий анализ и в рамках данной статьи будет сделана попытка произвести своего рода историко-философский анализ прошлого. В статье будут рассмотрены философские концепции, которые, так или иначе, затрагивали проблему существования прошлого.

Одной из первых будет рассмотрена концепция Августина Блаженного. Нельзя пройти мимо рассуждений этого знаменитого философа, представленных в труде «Исповедь». Из них будут извлечены некоторые выводы, значимые для рассмотрения взятой нами проблематики. Анализируя текст «Исповеди» и пробираясь сквозь большое количество вопросов Августина, которые он задавал себе пытаясь прийти к истине, можно сформулировать некоторые мысли Августина которые касаются непосредственно прошлого. Он ставит вопрос в принципе о существовании прошлого. Прошлое, как и будущее для Августина нечто тайное: «...время, становясь из будущего настоящим, выходит из какого-то тайника, и настоящее, став прошлым, уходит в какой-то тайник...». Путем логических умозаключений Августин приходит к выводу, что все же прошлое существует, основываясь на том, что нельзя рассказывать о том чего не существует «...кто рассказывает о прошлом, не рассказывали бы о нем правдиво, если бы не видели его умственным взором, а ведь нельзя видеть то, чего вовсе нет» [1, С.169].

Установив то, что прошлое все же существует, он задает следующий вопрос: где оно? Пытается узнать его место. И здесь он приходит к парадоксальному выводу: по сути прошлого нет, оно прошло, где бы не находилось прошлое оно не прошлое само по себе, оно настоящее. Прошлое существует, но существует как настоящее, главный парадокс, открытый Августином: прошлого уже нет, будущего еще нет, а настоящее распадается на прошлое и будущее и неуловимо. Прошлое, как и будущее, у Августина актуализируются и существуют только в настоящем моменте. Августин говорит об этом так: «Где бы они ни были, каковы бы ни были, но они существуют только как настоящее... рассказывая о прошлом, люди извлекают из памяти не сами события – они прошли, – а слова, подсказанные образами их...» [1, С.169]. Прошлые события запечатлены в душе словно следы, которые в последствии актуализируются в настоящем. Отсюда Августин делает вывод, что ни будущего, ни прошлого нет, и неправильно говорить о существовании трех времен, прошедшего, настоящего и будущего. Он выделяет три времени – настоящее прошлого, настоящее настоящего и настоящее будущего.

«Некие три времени эти существуют в нашей душе и нигде в другом месте я их не вижу: настоящее прошедшего – это память; настоящее настоящего – его непосредственное созерцание; настоящее будущего – его ожидание» [1, С.170].

Об этом же говорит и русский философ А. Н. Бердяев, раскрывая идею Августина о прошлом, он говорит, что прошлого уже нет. Все, что было в прошлом входит в настоящее. Прошлое и будущее, как существующее, говорит Бердяев, входит в состав настоящего. Именно здесь русский философ особенно близок к Августиновской идее: «Вся прошлая история нашей жизни, вся прошлая история человечества входит в настоящее и лишь в этом качестве существует» [3, С.285]. Раскрывая эту идею, Бердяев формулирует основной парадокс времени и говорит об этом так: «...моя судьба осуществляется во времени, разбитом на прошлое и будущее, время есть реализация судьбы, и вместе с тем прошлое и будущее, без которых нет реализации моей судьбы, существуют лишь в моем настоящем» [3, С.285]. Бердяев говорит о существовании двух прошлых: прошлое, которое было и которое исчезло, и прошлое, которое и сейчас для нас есть как составная часть нашего настоящего. Второе прошлое, существующее в памяти настоящего. Парадокс времени – прошлого в прошлом никогда не было, в прошлом существовало лишь настоящее, иное настоящее, прошлое же существует лишь в настоящем.

Однако знаменитый немецкий философ, представитель классической философии Имануил Кант демонстрирует уверенность в том, что прошлое в некотором смысле есть и к нему возможно обращение. М. Шильман пишет, в своей статье «Идея прошлого в философии Канта», анализируя подход Канта к понятию прошлого: «Прошлое, необходимым образом обуславливающее историю и фигурирующее в истории, есть, на самом деле... некоторое прошлое состояние мира, стоящее в природном временном ряду подобных состояний» [5]. Налицо различие между недостижимым прошлым самим по себе, не предполагающим последовательности во времени, и прошлым временем, используемым в организации временного ряда. Прошлое время, есть своего рода, «феноменальный коррелят» прошлого самого по себе.

Все тот же Шильман говорит, что именно прошлое само по себе выступает как предмет исторического познания. Для историка залогом жизнедеятельности его дисциплины является именно представление о том, что прошлое некоторым образом представлено и представлено как данность, как нечто вневременное, вечное, неизменное. И в качестве такого может выступать, говоря языком Канта, только нечто универсальное и единое, представление о чем достижимо априори, т. е. то, что не принадлежит феноменальной действительности и не смешивается в своем понятии с моментами эмпирического процесса. Этот предмет, как пишет Шильман, является проблематическим как с точки зрения возможности созерцания, так и с точки зрения на него как на предмет возможного опыта [5]. Разрешить эту проблему, можно опираясь именно на кантовскую систему, основываясь на его представлении о прошлом. Термины вечности и неизменности у Канта относятся к событиям. События – уже бывшие, они уже случились; они в прямом смысле слова принадлежат прошлому. Прошлое, в таком случае, можно представить как «резервуар событий», которые прошли. И, согласно Канту, мы способны получить в свое распоряжение прошлое как предмет для познания, мы можем синтезировать прошлое на основе эмпирического понятия о моментах прошлого времени. Возникает вопрос, каким образом мы можем это сделать? Кант утверждает, что воображение есть способность представить предмет так же и без его

присутствия в созерцании. Из этого следует, что прошлое все же можно представить, не имея возможности его чувственно созерцать. Так же, по Канту, прошлое как предмет познания должен быть единым. Объяснение кантовского единства прошлого как предмета познания дает нам Шильман: «Спонтанный синтез способности воображения продуцирует, сообразно с единством апперцепции, формальную схему предмета, который не может быть в наличии. В таком случае мы имеем... объединение данных, производимое трансцендентальным субъектом; хаос данных объединяется и подводится под категории мышления согласно принципу единства» [5]. Кант заручается единством прошлого посредством единства трансцендентального познающего субъекта, чье прошлое и познается. Он определяет трансцендентальное как то, что «...опыту хотя и предшествует, но предназначено лишь для того, чтобы сделать возможным опытное познание» [4, С.199]. И если мы приложим выше сказанное к рассматриваемой проблеме, то, можно сказать о том, что прошлое трансцендентально по форме, и оно формально предшествует и дает возможность опытному познанию «прошлых времен».

Выводя представление о прошлом из кантовской системы и подводя итог всему вышесказанному, можно сказать, что Кант предполагает некое обобщенное познаваемое прошлое за счет трансцендентального познающего субъекта. Это и является предметом исторической науки. Согласно Канту, создание всякой науки есть положение в ее основу какой-то идеи; собственно, и определение науки должно совершаться не по ее описанию, а «...соответственно идее» [4, С.487]. Что касается исторической науки, то она, занимаясь изучением прошлого, с необходимостью кладет в свое основание идею прошлого. Занятие историей подразумевает умеренный скепсис, как отмечает Ф. Р. Анкерсмит: «...пусть прошлое и недоступно непосредственно, но, в то же время, никто... ни на мгновение не допускает, что прошлое есть просто чья-то субъективная идея» [2, С.248].

Литература

1. Августин А. Исповедь // Августин Аврелий. Исповедь: П. Абеляр История моих бедствий. М.: Республика, 1992.
2. Анкерсмит Ф.Р. История и топология: взлет и падение метафоры. М.: Прогресс-Традиция, 2003. 496 с.
3. Бердяев Н.А. Философия свободного духа. М.: Республика, 1994. 480 с.
4. Кант И. Критика чистого разума. М.: Мысль, 1994. 592 с.
5. Шильман М. «Идея прошлого» в философии Канта [Электронный ресурс] // Вісник ХНУ, №654, Філософські перипетії". – Харків, 2005. С. 212-217.
URL:<http://abuss.narod.ru/texthtml/kant.htm>

МОТИВАЦИЯ ТРУДОВОЙ ДЕЯТЕЛЬНОСТИ В ПЕНСИОННЫЙ ПЕРИОД ЖИЗНИ

Яроцкая Елена Викторовна

МГУ им. адм. Г.И. Невельского, г. Владивосток

Научный руководитель: канд. филос. наук, профессор Орлова М.Ю.

lena3021@rambler.ru

В пенсионный период жизни перед субъектом встает необходимость справляться с множеством нетривиальных, новых для него жизненных проблем, связанных с изменением его социального положения, с ролевой неопределенностью, с собственными возрастными изменениями. Построение нового образа жизни требует от личности значительного напряжения ее адаптивных возможностей,

интеллектуальных усилий, мотивации достижения, поиска новых смысловых опор в своем жизненном мире [1, С. 297].

Трудовая деятельность человека в течение жизни определяет занимаемое им место в обществе, степень престижности, уровень благополучия, удовлетворенность или неудовлетворенность своей деятельностью. Важным моментом является и привычка к постоянной занятости. Многие пожилые люди, принимая решение о выходе на пенсию, не оставляют мысли о продолжении прежней профессиональной деятельности. Большое значение при этом имеет возрастная самопрезентация, т. е. возраст, с которым идентифицирует себя пожилой человек.

Общепринятое мнение о том, что человек становится старым в 60 - 65 лет, обычно не воспринимается лицом, достигшим этого возраста. Как правило, в таком возрасте люди не причисляют себя к категории «старых». По мнению К. Виктор [3], существует шесть факторов, которые влияют на субъективный возраст:

- проблемы здоровья, наличие хронической или смертельной болезни;
- принудительное увольнение с работы;
- физическая или умственная деградация;
- ограниченная физическая активность;
- свертывание социальных контактов;
- болезнь или смерть супруга (супруги).

Другие демографические характеристики (пол, социально-экономический статус) не оказывают существенного влияния на возрастную идентификацию человека. Определяющими являются факторы физического здоровья и сохранность привычных социальных ролей. Хорошее здоровье и высокий уровень социальной активности снижают календарный возраст, более выраженным является субъективное ощущение стабильности среднего возраста.

Исследования, выясняющие мотивации продолжения трудовой деятельности в пенсионном возрасте, проводятся широко в различных странах как один из аспектов изучения образа жизни пожилых людей. Образ жизни - это устоявшаяся система форм и видов жизнедеятельности, повседневного поведения людей, связанная с их здоровьем, которая зависит от мировоззрения, установок, производственных и бытовых факторов. Труд является одним из важнейших компонентов этой системы.

По статистике, в России около трети пенсионеров продолжают работать после достижения пенсионного возраста. Как правило, лица зрелого возраста выходят на работу по крайней необходимости, что связано с низкими размерами пенсии.

По данным исследования [2], которое проводилось в странах, совокупное население которых превышает половину мирового (среди них Бразилия, Великобритания, Гонконг, Индия, Канада, Китай, Япония, США и т. д.), около 80% опрошенных лиц хотят работать на пенсии в любом возрасте. Меньше всех стремятся к уходу на пенсию японцы и американцы. В США их количество составляет 93% граждан. Удивительно то, что они работают на пенсии вовсе не из-за нужды. Однако при таких доходах западные пенсионеры чувствуют неуверенность в финансовой стабильности в пожилом возрасте и поэтому не хотят оставлять работу как можно дольше. В развитых странах пенсия не может быть ниже 50% зарплаты, а в России этот показатель составляет менее 30%.

Увеличение пенсионного возраста, с одной стороны, связано с ростом продолжительности жизни, а с другой - резким падением рождаемости. Поэтому,

принимается решение о необходимости повышения пенсионного возраста до 65 лет у мужчин, и до 60 у женщин. Для основного населения страны это означает одно - работать, чтобы заработать себе денег на безбедное существование, придется дольше. Люди не торопятся уходить на заслуженный отдых после достижения пенсионного возраста. Они стремятся продолжить трудовую деятельность.

В России более ранний возраст выхода на пенсию по сравнению с развитыми странами связан с низкой продолжительностью жизни российского населения. В отличие от американцев, которые живут в среднем до 76 лет, россияне и до нынешнего пенсионного возраста не доживают. По статистике [2], средняя продолжительность жизни у нас составляет 59 лет (японцы живут до 77,4 года, американцы - до 76,7 года, европейцы - 75,5 года).

Тем не менее, и у нас около 11 из 28 млн. [2] пенсионеров продолжают работать на пенсии. Но мотивация несколько иная, чем у пенсионеров развитых стран. Для наших пенсионеров необходимость работать, в первую очередь продиктована материальной нуждой: пенсия в России находится на уровне черты бедности, а порой и ниже.

В настоящее время выделяют три основных типа ориентации к труду в пожилом возрасте. 1). Внутренняя ориентация (социальная) как интерес к содержанию труда характерна для лиц, имеющих довольно высокий уровень образования и занимающих ответственные должности. 2). Внешняя ориентация (материальная) выражается в интересе к труду за плату и ради материальной обеспеченности, она характерна преимущественно для лиц с низким образовательным цензом и квалификацией. 3). Ориентация на условия труда.

Установки также оказывают значительное влияние на формирование отношения к себе пожилых людей. Под воздействием негативных мнений многие пенсионеры теряют самое главное – веру в себя, свои способности и возможности. Они обесценивают себя, теряют самоуважение, испытывают чувства вины; у них падает мотивация, снижается и социальная активность.

Работоспособность практически здоровых пожилых людей - показатель, обобщающий возрастные изменения в организме, приобретенный опыт и тренированность в профессиональной деятельности, а также влияние условий труда, в которых эта деятельность протекает, на состояние физиологических функций.

Важнейшей задачей пожилого возраста является не продление жизни и не поиски способов облегчить страдания, а научиться рано, распознавать существенные признаки старения, а также контролировать их прогрессирование, содействуя всемерно упрочению здоровья и коэффициента полезности старого человека в обществе. В совокупности это определяет актуальность изучения мотивации трудовой деятельности в пенсионный период жизни.

Литература

1. Анцыферова Л. И. Развитие личности и проблемы геронтопсихологии. – М.: Изд-во «Институт психологии РАН», издание 2-е, испр. и доп., 2006. – 512 с. (Достижения в психологии).
2. <http://archives.maillist.ru/82453/270408.html>
3. <http://www.dolgolife.ru/motivi.html>

СОЦИАЛЬНО-ПОЛИТИЧЕСКИЕ И СОЦИАЛЬНО-КУЛЬТУРНЫЕ ИССЛЕДОВАНИЯ

ВЛАДИВОСТОКСКАЯ СТУДИЯ ТЕЛЕВИДЕНИЯ

Белоцкая О.О.

МГУ им. адм. Г.И. Невельского, г. Владивосток

Научный руководитель: доцент Марчишина Т.В.

Градостроительство во Владивостоке всегда занимало особое место. Еще в начале XX века здесь находилась мощная береговая морская радиостанция, принадлежавшая военному ведомству, через Владивосток из Японии в Скандинавские страны проходила линия знаменитого «Датского телеграфа» [6, с. 468-470]. Наследство не осталось невостребованным: и наше Владивостокское телевидение – тому доказательство.

«Владивосток так далеко от центра, но по одному этому не может быть провинцией». Владивостокское телевидение, родившись на периферии никогда не было провинциальным. Владивосток навсегда остался в числе первых городов, наравне с Москвой, Ленинградом, Таллинном, Киевом, Свердловском и Томском, где телевидение шаг за шагом обретало свое лицо.

Родоначальниками Владивостокского телевидения, да в принципе и Приморского можно считать А.С. Квача и В.Е. Назаренко. «Сблизившись на профессиональной основе, – вспоминает А.С. Квач, – будучи в Москве в 1949 году, я увидел «живой» телевизор с экраном размером с конверт (КВН -49), побывал на московском телецентре. По приезду рассказал Виктору Емельяновичу. И тут он прямо заболел идеей телевидения. Начал изучать специальную литературу, «что-то собирал, лепил, паял, гнул металл» [8, с. 9]. Уже работали телецентры в Москве, Ленинграде и Киеве, первые опытные передачи провели в Томске энтузиасты политехнического института. Потом, после открытия телестудии во Владивостоке, окажется, что телецентр в Томске был единственным за уральским хребтом на всем пространстве до самого Тихого океана.

Весной 1953 года состоялась первая на Дальнем Востоке телевизионная передача. Приемник находился в квартире А.С. Квача (по улице Веры Засулич, ныне Станюковича, в районе завода «Металлист»), а приемник собственного изготовления В.Е. Назаренко установил в доме своих родителей (Инженерный переулок, район сопки Тигровой). Передача шла практически через улицу. Сначала на экране появилась комбинация из трех пальцев, а затем... сочное русское магическое слово. Ну а потом пошла киножурнал «Дальний Восток» и одна часть комедии «Песни на улицах». В течение 2-х лет приемник дорабатывали, и вот, 28 июля 1955 года была проведена первая телевизионная передача с 19-00 до 22-00 часов. После этого начался бум, телевизоры стали скупать вмиг. Счастливые обладатели «Авангардов», «Ленинградов» и «КВНов» ежедневно принимали гостей – соседей, друзей, родственников и просто любопытных, зашедших на «голубой огонек» отныне ставший путеводной звездой тысяч, десятков тысяч и миллионов людей.

Владивостокский телецентр в 1955 году был единственным на всем пространстве от Томска до Чукотки и вошел в десятку действующих на территории Союза. Об этом свидетельствуют памятная бронзовая доска, установленная в день

25-тия Приморской телестудии на здании, откуда вышли его первые пробные передачи. 1 января 1956 года любительский Владивостокский телецентр получил статус государственного. Первой передачей стал художественный фильм «Александр Пархоменко» Леонида Лукова и Бориса Каневского, по сценарию Всеволода Иванова. С этого времени начинается развитие телевидения в Приморском крае.

30 апреля 1956 года родилась живая телевизионная передача: Диктор Галина Торчинская вышла в прямой эфир. Тогда телевидение еще не называли прямым, потому что иным оно и не могло быть. Первым произведением, получившим название «телефильм», стала «Загадка Н.Ф.И.» (сценарий И. Андроникова и С. Владимировой, режиссер М. Шапиро, 1959 г.). Структура этого фильма отвечала законам телевидения прежде всего по форме связи с телезрителями. Этот фильм – первый выход на экран Ираклия Андроникова, ставшего феноменом, символом совершенства телевизионного собеседника. В 60-е годы, Владивостокские энтузиасты сняли свой первый звуковой, документальный фильм «Героические будни» – к 75-летию Дальзавода.

С 1961 года начали действовать типовая передающая станция, аппаратная студия и телебашня высотой 182 метра. В этом же году студия получила телекамеры для собственных нужд [5, с. 4]. Стали выходить в эфир собственные передачи, первыми из которых были: «Молодежь на стройке Владивостока», «Ученые Приморья – народному хозяйству», в июле 1960 года вышел документальный фильм «Город на Тихом океане» (к столетию Владивостока), показанный по Центральному телевидению. Зрители увидели Владивосток с высоты птичьего полета. В 1966 году на первом Всесоюзном фестивале телефильмов в Киеве фильм Владивостокцев «Дорога легла на экватор» получил приз «За лучший репортаж» [8, с. 50].

В 1965 году Владивосток становится местом проведения первого фестиваля телевизионных программ Дальневосточного телевидения.

15 марта 1970 года Приморье впервые увидело на своих экранах цветную программы из Москвы. С тех пор, цветные программы Центрального телевидения, которые уже шли в Москве с 1967 года, стали в нашем крае регулярны. А первая местная телевизионная цветная программа состоялась в апреле 1976 года.

С конца 80-х годов наступает новый этап в развитии электронных средств информации. Краевой телерадиокомитет был преобразован в Тихоокеанскую телерадиокомпанию «Владивосток».

В мае 1991 года в эфир вышла первая в Приморье негосударственная акционерная телевизионная компания «Восток – ТВ» [2, с. 4].

К началу 2000-х годов во Владивостоке уже работали: «РВК – Российская вещательная корпорация», «ПКТВ» - предприятие коммерческого телевидения, «Учебное телевидение», «ТГТРК», «Восток – ТВ», «ОТВ – Прим», «Океан – ТВ» и другие. В большинстве городов и районов края также стали работать студии телевидения [2, с. 4].

Сейчас на дворе 2010 год и Владивостокской студии почти 55 лет, такой маленький и в тоже время огромный срок. Сколько всего произошло за это время. Сегодняшнее телевидение так же не похоже на телевидение 50-летней давности, как непохожи первые телеприемники с линзой на современные «SONY» и «PANASONIC» с плоским экраном, и прочими изменениями. С каждым годом происходят новые изменения в технике, появляются новые программы и эффекты, но, не смотря на это, не стоит забывать – с чего все началось, потому что только

история дает нам понять современность. Ведь все новое – это хорошо забытое старое.

Литература

1. Бакшин В. У Приморского телевидения и радио – хорошее настроение/ В. Бакшин// Владивосток. – 1999. – 7 мая;
2. Восток – ТВ. Независимое телевидение в Приморье / Газета Владивосток// 26 октября 2002 г. С.4;
3. Главный конструктор (Виктор Емельянович Назаренко). / Ткачев В.А.
4. Лифшиц С. Переключая каналы/ С.Лифшиц// Новости. – 2002. – 7 декабря. – С.5;
5. Самые знаменитые знаменитости, или Воспоминания о Приморском телевидении./ Газета Утро России// 6 сентября 2000. - С. 4;
6. Телевидение и радиовещание // Приморский край: крат. Энциклопедический справочник. – 1997. – С. 468-470;
7. Теплюк В. Журналист меняет профессию /Владивосток// 1990.
8. Ткачев В.А. Синяя птица телевидения: (Страницы истории)/ В. Ткачев. – Владивосток, 1997.
9. 45 лет с начала действия Владивостокской студии телевидения./Время и события: Указ. – Календарь по Дальнему Востоку за 2000 г. // Хабаровск, 2000 - С. 43-44;

РАЗРАБОТКА КРИТЕРИЕВ ЭФФЕКТИВНОСТИ РЕКЛАМЫ НА ДЕТСКУЮ ЦЕЛЕВУЮ АУДИТОРИЮ

Валькова Альбина Александровна

*Владивостокский государственный университет экономики и сервиса,
г. Владивосток*

*Научный руководитель: ст. преподаватель Пресняков С.В.
karamulja@mail.ru*

С точки зрения маркетингового консультанта, реклама - один из многих инструментов маркетинга. При любом отношении к маркетингу (как основе бизнеса или декоративной игрушке) предприятия используют рекламу от простого оповещения покупателей о ценах на продукцию и условиях поставки до формирования имиджа товара и культуры его потребления[1].

Чтобы реклама была эффективной необходимо проводить исследования для нахождения правильного баланса интересов[2]. Стандарт развлечений является социально-культурным феноменом, который должен отражаться и формироваться рекламой. А так как развлечения являются весомой основой не только для взрослых, но и для детей, они и будут целевой аудиторией для продвижения рекламной компании развлекательного центра «Фэнтези-Лэнд».

Реклама, которая работает, всегда будет эффективной, поэтому потребитель должен реагировать на послания рекламодателей. В нашем случае реальной мерой эффективности рекламы будет повторный приход родителей с детьми в развлекательный центр. Этот результат будет зависеть не только от удовлетворенности продуктом (аттракционами), но также от способности рекламы напоминать как детям, так и родителям о развлекательном центре и об позитивных чувствах к нему, а также его пользе.

Для достижения эффектов в рекламе используется модель AIDA (внимание, интерес, желание и действие). Основная идея этой модели заключается в том, что сначала реклама привлекает внимание, затем вызывает интерес, желание, а потом действие[1]. Рекламная кампания, как правило, требует значительных вложений, львиная доля которых приходится на закупку рекламного места в средствах массовой информации. Качественно спланированная кампания способна дос-

тичь своих целей и оправдать вложения, некачественная означает безрезультатную трату средств.

Интерес, например, студента состоит в создании эффективной рекламной кампании, поскольку его гонорар не зависит от суммы рекламных вложений предприятия, а репутация (и возможность последующего получения заказов) определяется результатом. В интересах рекламного агентства создание дорогой рекламной кампании, так как гонорар агентства пропорционален стоимости рекламной кампании, соображения эффективности часто отходят на второй план. Существует также разница в подходах. Работа агентства строится на достижении целей рекламной кампании, заявленных предприятием[2]. Консультант или студент идет от стратегий предприятия, уточняя цели рекламы на следующем этапе.

Наиболее эффективна рекламная кампания, идея которой основана на конкурентном преимуществе. Конкурентные преимущества предприятия с точки зрения целевой аудитории. Преимуществом в нашем случае будет являться месторасположение, так как центр находится почти в центре города, также предоставляемая индивидуальная дополнительная услуга – это детский центр дошкольного развития «Познавайка».

Ещё одним критерием эффективности рекламы будет упоминание о удобстве рядом расположенного рядом так называемого ресторанный дворика, который включает в себя: кафе «Сытый Горыныч», кафе «Летнее кафе», кафе «Happy Birthday», кафе «M&C», а также бонус в виде банкетного меню, где для детей можно всегда устроить мероприятия по поводу торжества или праздника. Количество предоставляемых кафе и закусок как для детей, так и для их родителей, ставят предпочтение многих семей в выборе этого развлекательного центра. Помимо всего прочего в выходные дни специально для малышей проводятся всевозможные акции, что является конкурентно способным условием при эффективности разработки рекламной кампании.

Развлечение как привлекательность служит основным толчком эффективности при разработке рекламной кампании для «Фэнтези-Лэнд».

Эмоциональной реакцией ребенка является «я хочу это». Если ребенок видит яркий ролик, слышит по радио зазывные девизы или красивую картинку с тем или иным аттракционом, он начинает желать его попробовать в действии.

Однако, родители не всегда поступают как хотят их малыши, поэтому другим критерием рекламы следует учесть не только желания самого ребёнка, но и заинтересовать в такой рекламе самих родителей. Поэтому в рекламном предложении для эффективного итога, должно содержаться уникальное торговое предложение, чем в нашем случае является сам развлекательный центр «Фэнтези Лэнд», который находится в торговом центре и уже сам по себе привлекает огромное число покупателей и потребителей, в основной возрастной категории от 18 до 40 лет, где у каждого третьего посетителя по статистике есть дети.

Убеждение аудитории в лице родителей ребёнка самой рекламы того, что данная услуга принесёт им и их малышу чувство радости и удовлетворения побуждают родителей поверить в конкретную идею и осуществить предлагаемое им действие (поход в развлекательный центр).

Если в течении одного выходного дня по радио с полчасовой периодичностью будет звучать, например:

- «- В развлекательном центре «Фэнтези-Лэнд» каждые выходные Вас ждут:
- Весёлые клоуны и любимые персонажи,

- Бонусы,
- Призы,
- Подарки.

Приходите всей семьёй и вы не за что не пожалеете о проведенном времени в этом чудесном месте!!!!»

То такая реклама несомненно станет эффективной и на выходные дни привлечёт большое количество семей, не знающих как развлечь ребёнка и одновременно отдохнуть самим.

Доступность речи, музыкальность слогана рекламы и незамысловатость при использовании, несомненно, повышает эффективность спроса у слушателей, учитывая все перечисленные факторы. Эффективность использования радио при правильном и грамотно рассчитанном применении не раз давало положительные результаты. Например, реклама, прозвучавшая в супермаркете в будний день вечером накануне выходных дней, хорошо запоминается, так как приобретенный в супермаркете товар, используемый наследующий день будет ассоциироваться с услышанным рекламным роликом.

Литература

1. Уэллс У., Мориарти С., Бернетт Дж. Реклама принципы и практика. 7-е изд. / Пер. с англ. Под ред. Л Богомоловой. СПб.: Питер, 2008. 736 с.: ил. – (Серия «Маркетинг для профессионалов»).
2. Песоцкий Е. А. Современная реклама: Теория и практика. 2-е изд., перераб. и доп. - Ростов/Д : Феникс, 2003. - 352с. : ил. - (Психология бизнеса).

ЭКСПОРТ ОБРАЗОВАТЕЛЬНЫХ УСЛУГ В РОССИИ НА СОВРЕМЕННОМ ЭТАПЕ

Варламова Наталья Владимировна

МГУ им. адм. Г.И. Невельского, г. Владивосток

Научный руководитель: канд. экон. наук, профессор Исаева Л.А.

varlamovanatali5@mail.ru

Обучение иностранных граждан в вузах Российской Федерации является важной составной частью всего комплекса экспорта образовательных услуг российской системы образования. В сфере подготовки национальных кадров для зарубежных стран государственной задачей должна стать конкурентоспособность иностранных выпускников российских вузов на мировых рынках образования и труда.

По мнению экспертов ЮНЕСКО, оказание иностранным гражданам образовательных услуг становится одним из самых прибыльных видов экспорта XXI века. Стоимость мирового рынка образовательных услуг, по некоторым оценкам, составляет около \$100 млрд.

Место, которое занимает Россия, не соответствует её значительному образовательному потенциалу. Так, если во всех странах мира на сегодняшний день обучаются примерно 2,5 млн. иностранных студентов, стажёров, аспирантов, то в России (по данным Росстата за 2009 г.) насчитывалось всего 101,8 тыс. иностранных студентов, в том числе 66,5 тыс. человек из СНГ и Балтии, 28,2 тыс. – из Азии, 1,4 тыс. человек из Европы.

За последние 50 лет 560 тысяч иностранных граждан закончили наши вузы и успешно применили свои знания. Однако обучение студентов из развивающихся стран и стран социалистического блока было скорее политическим вопросом,

поскольку вузы, в те годы полностью финансируемые государством, экономический аспект не интересовал.

Если в течение ряда лет Советский Союз занимал второе место (после США) по числу иностранных студентов, то сейчас Россия находится на 9 месте. Доля России на международном рынке образовательных услуг фактически снижается (по данным ОЭСР с 3 % в 2004 г. до 2 % в 2009 г.). Это не только упущенная экономическая выгода, но и упускаемые политические возможности «мягкого» влияния России на международной арене через распространение русского языка, достижений российской науки, российской культуры и ценностей, через подготовку кадров профессиональных и политических элит для других стран мира [2].

Основные факторы, определяющие выбор иностранными учащимися страны и университета для обучения, включают распространённость языка обучения, авторитет страны, репутацию вузов, стоимость программ и проживания, гибкость программ и сопоставимость квалификационных требований, географические, торговые и исторические связи между странами, активную государственную политику по продвижению национальных институтов образования в глобальном пространстве и меры по поддержке, в том числе социально-экономической, иностранных учащихся.

Энергично наращивают усилия в области международного образования экономически развитые страны Азии, прежде всего Япония (в 1994 г. - 53,5 тысячи иностранных студентов, в настоящее время - более 70 тысяч). Быстро прогрессирует Китай, который за последние 10 лет увеличил количество обучающихся в китайских вузах иностранцев в несколько раз (с 5000 человек в 1990 г. до 223,5 тыс. человек в 2008 г.). Десятки тысяч китайских студентов и аспирантов ежегодно отправляются на учёбу в другие страны (общее число исчисляется уже сотнями тысяч). Министерство образования организует им выезд и консультирует, а наиболее талантливых поддерживают деньгами — в Китае есть госфонд, который финансирует учёбу за рубежом способной молодёжи. Впрочем, есть и контролирующий орган, который следит за тем, чтобы таланты возвращались домой.

Китайский опыт не был бы таким успешным, если бы не внимание властей к образованию: роль «нового человека» в модернизации прописана в главных документах. Высшему образованию уделяется огромное внимание, в него вкладывают миллиардные инвестиции.

Участие в экспорте образовательных услуг предоставляет большие возможности российским учебным заведениям для расширения их деятельности и совершенствования профессионального уровня подготовки специалистов, продвижения образовательных технологий и программ на международный рынок образования.

В.В. Путин ещё в 2006 г. на заседании Госсовета, где рассматривался вопрос о развитии образования в России, говорил о необходимости наращивания экспорта российских образовательных услуг, о подготовке кадров для других стран. И только в июне 2010 г. была утверждена концепция экспорта образовательных услуг Российской Федерации на период 2011 – 2020 гг.

Реализация экспорта образования происходит через развитие различных способов поставки, в том числе, путём разработки и внедрения трансграничных форматов и программ (первый способ поставки), обучение иностранных студентов в российских вузах (второй способ поставки), коммерческое присутствие в странах-партнёрах (совместные университеты, филиалы и представительства за

рубежом – третий способ поставки), работу российских преподавателей в зарубежных университетах (четвертый способ поставки) [1].

Согласно концепции, укрепление социально-экономического и политического положения в России существенно расширит возможности для эффективного международного сотрудничества в целях реализации геополитических и геоэкономических стратегических интересов Российской Федерации. Конкурентоспособность российской системы образования может быть достигнута на основе реализации эффективной стратегии экспорта образовательных услуг, который для многих стран является прибыльной отраслью экономики, важным направлением политики и показателем социального и культурного развития, в условиях интернационализации российского образования, обеспечивающей повышение его уровня и качества.

Развитие экспорта образования также должно содействовать ускорению обмена научными разработками и внедрению новых технологий, развитию исследовательского потенциала и повышению качества и устойчивости образовательных программ российских научных и образовательных учреждений.

Как отмечает В. Тимонин, начальник Управления международного сотрудничества Московского государственного технического университета (МАМИ), наличие иностранных студентов для современного вуза – норма, элемент престижа, но главным аргументом должна стать именно финансовая выгода. Ведь традиционно иностранные студенты платят за обучение больше российских. Значит, поступления в бюджет вуза с увеличением иностранного контингента увеличиваются. Конечно, чтобы это стало возможным, вузу необходимо содержать эффективную международную службу и тратить деньги на международную рекламу. Но, как показывает опыт, это себя оправдывает.

В рамках реализации «Концепции экспорта образовательных услуг в 2011-2020 годах» предполагается, что все проблемы можно решить благодаря государственной поддержке. К 2020 году доля курсов, читаемых на иностранных языках (прежде всего английском), должна достигнуть в российских вузах не менее 10 %, за рубежом появится около 15 их филиалов и представительств, а инфраструктура, бытовые условия будут улучшены. Всё это в итоге приведёт к увеличению доли России на мировом рынке образовательных услуг с 2 до 7 %, а в числе первых 100 университетов по международным рейтингам появится не менее 10 российских вузов.

Таким образом, для развития экспорта образовательных услуг можно выделить следующие направления:

- совершенствование нормативной и договорно-правовой базы сопровождения экспорта образовательных услуг, в т.ч. облегчение визового режима для иностранных преподавателей и студентов;
- обеспечение взаимного признания документов об образовании;
- создание национального агентства или бюро (государственного или негосударственного), задачей которого будет продвижение российского образования за рубежом;
- повышение эффективности информационно-рекламных и организационных мероприятий
- обеспечение качества подготовки иностранных граждан;
- создание условий для повышения интереса к изучению русского языка.

Литература

1. Концепция экспорта образовательных услуг Российской Федерации на период 2011 - 2020 гг. [Электронный ресурс] URL: <http://russia.edu.ru/information/analit/official/3783> (дата обращения: 12.10.2010).

2. Шереги Ф.Э., Дмитриев Н.М., Арефьев А.Л. Научно-педагогический потенциал и экспорт образовательных услуг российских вузов (социологический анализ). - М., 2002.

СЛОВО – НАША ОБЩАЯ ЗАБОТА

Вершинина Татьяна Александровна,

Находкинский филиал Морского государственного университета

им. адм. Г.И. Невельского, г. Находка

Научный руководитель: преподаватель Лунёва Л.Р.

nfmgu@mail.ru

Дискуссии о языке, о правильностях и неправильностях нашей речи возникают в самых разных условиях и при различных обстоятельствах. «Мой язык, как хочу, так и говорю» — можно ли отстаивать всерьез такую точку зрения? Возможна ли такая вседозволенность в языке? Не о мнимой ли свободе здесь идет речь? Конечно же, о мнимой. Ведь если каждый будет говорить, как он хочет, мы можем не понять друг друга. Язык, речь наша из средства общения превратится в средство разобщения. А этого-то допустить нельзя. Инструмент любого труда должен быть хорошо отточен, налажен, настроен. Только тогда им можно работать и быстро, и правильно, и красиво. Литературные нормы — это и есть налаженный инструмент нашего общения. Точнее, то, что налаживает литературный язык, делает его правильным, выразительным, общепонятным.

Каждое новое поколение воспринимает литературный язык как культурную эстафету из рук многих и многих предшествующих поколений. Освоить эти богатства, да еще и приумножить, и сохранить их — такова общекультурная задача для каждого цивилизованного человека. Накопление обществом культуры, продвижение его в духовной сфере предполагает подчас расчищение засыпанных истоков и поисков новых, восстановление забытого и разрушенного, возвращение к подлинной научности и историчности. С чего же следует начинать в наше время? Прежде всего — возродить уважение к самоценному, доброму и честному, яркому и правдивому Слову, неразрывно связанному с делом и помогающему делу. Далее, укрепить доверие к самой языковедческой науке, к знаниям и компетентности специалистов-языковедов, проникнуться важностью и нужностью их работы, направленной на актуальные нужды лингвистического воспитания и просвещения. И наконец, наше время требует в области языка — впрочем, как и в любой другой сфере деятельности — настоящего профессионализма и подлинных знаний. Правилами орфографии должен владеть каждый грамотный, образованный человек — независимо от его профессии. Ведь разгадывание индивидуальных написаний-ребусов, приведение их к системе общепринятых норм замедляет наше общение. И значит, не орфография, не правила письма, а, напротив, их отсутствие или негативное отношение к ним, орфографическая малограмотность — подлинный тормоз научно-технического прогресса.

Можно, конечно, и не обладать абсолютной грамотностью, но быть при этом хорошим специалистом в своем деле. Речь-то идет совсем о другом: необходимый уровень орфографической культуры должен быть у каждого образованно-

го человека. Это нужно для обслуживания социального общения, для точного и умелого, а значит, и действенного владения языком.

Язык живет по своим внутренним законам. Что-то в нем нарождается, а что-то отмирает или переходит на время в пассивный запас. Но запас этот, в сущности, золотой: ведь мы всегда при желании можем обратиться к нему, возродить то или иное слово или оборот, использовать их для новых нужд.

Язык запечатлевает историю народа. Язык — это сама культура, процесс и результат ее накопления и обновления. Можно, конечно, отказаться от национальных языков и перейти директивным путем, скажем, на эсперанто. Тем самым решить одним махом — все проблемы: исторические, национальные, культурные, педагогические... Но ведь никто не пойдет на отрыв от национальных и культурных корней, на отказ от своих истоков, от своей «среды обитания». Значит, в современную эпоху возрастает многократно ответственность ученых, писателей, педагогов, всех патриотов за будущее родного языка, за судьбы национальной культуры.

Существуют слова «живые» и «мертвые». Это — как живая и мертвая вода в народных преданиях и сказках. Живая вода — проточная, текущая или бьющая ключом, живительная влага. Таковы и «живые» слова. Они чисты, образны, глубоки по смыслу. Слова нравственные и здоровые по самой своей сути, по обозначаемым ими понятиям. Одним из таких слов восхитился Ф. М. Достоевский в стихах М. Ю. Лермонтова:

...Но подавили грудь и ум Непроходимых мук собор С толпой неусыпимых дум. (*перевод из Байрона*)

Целая трагедия в одной строчке! — воскликнул Достоевский. — Одно слово «собор» чего стоит! Чисто русское слово, картинное. Удивительные эти стихи!»

Но кроме «живых» слов есть и «мертвые» слова — больные, нездоровые, безобразные и безобразные (как и стоящие за ними понятия): *сталинщина, ждановщина, брежневщина* и т. п. Слова-символы, слова-уродцы, растлевающие слова, от злой сути которых наше общество уходит через обновление, покаяние и нравственное очищение. Уходит через экологию слова, через экологию души и совести.

Среди экологических призывов и вопросов наших дней пока еще недостаточно громко и внятно звучат требования оберегать чистоту русского языка. Мы справедливо говорим о чистоте атмосферы, о здоровье лесов и трав, об ухоженности рек, водохранилищ и городов. Но пока еще почему-то мало беспокоимся об экологии языка, о чистоте среды нашего повседневного «речевого существования», о проходящих на наших глазах отрицательных процессах, связанных с нечутким, неграмотным, а то и просто безответственным отношением к слову.

А надо ли уж так беречь слово? Разве оно не «само собою правит», как полагают некоторые противники охраны языка?

Да, беречь слово, беречь язык надо. Наш язык, повседневная мasha речь нуждаются в защите от огрубления и вульгаризации, от ненужных иноязычных заимствований, от жаргонизмов и арготизмов, от грязной матерщины. От мертвящих живую душу языка канцеляризмов и штампов; наконец, от знакомой многим «спотыкливости», т. е. бессвязности и неясности изложения.

«По отношению каждого человека к своему языку, — писал К. Г. Паустовский, — можно совершенно точно судить не только о его культурном уровне, но и о гражданской ценности. Истинная любовь к своей стране немыслима без любви к своему языку».

Подумаем хорошенько над этими прекрасными словами. Стремимся ли открывать в нем неизвестные стороны? Изучение родного языка, его лексического и грамматического строя воспитывает сознательное отношение к важнейшему средству человеческого общения и воплощению культуры. Оно формирует живое чувство сопричастности к судьбе своего народа, развивает мыслительные способности человека, обогащает его духовно.

Что характерно для современного русского литературного языка?

Рассуждая о развитии русского языка в современную эпоху, говорят обычно о так называемом информационном взрыве. Наиболее ярко этот взрыв проявляется в виде все увеличивающегося потока публикаций в области науки и техники. Возрастают объемы документации в сфере управления и планирования, производства и технологии и т.п. Бурно развиваются средства массовой информации: радио, телевидение, газеты и журналы; меняется сам стиль подачи в них материала — он приближается к живому собеседованию, разговору со слушателями и зрителями. Особую роль в современных условиях получают различные жанры публицистических выступлений писателей, ученых, журналистов по актуальным проблемам общественно-политической и экономической жизни общества, по вопросам просвещения, культуры, экологии и т. п.

С развитием образования, просвещения, самой науки о языке, которая становится достоянием широких масс, укрепляется авторитет нормативного употребления, возрастает нетерпимость говорящих и пишущих — и общества в целом — к фактам снижения, засорения, искажения литературной речи. Таково объективное противоречие (лучше сказать — диалектическое единство) того процесса, который и называется демократизацией литературного языка.

С развитием образования, просвещения, самой науки о языке, которая становится достоянием широких масс, укрепляется авторитет нормативного употребления, возрастает нетерпимость говорящих и пишущих — и общества в целом — к фактам снижения, засорения, искажения литературной речи.

В связи с этим вполне понятны и объяснимы многочисленные сетования писателей, журналистов и педагогов на известную нивелировку языка и стиля современной художественной литературы и публицистики. Сама эта нивелировка — следствие все той же урбанизации, широкого внедрения в нашу повседневную жизнь и речь средств массовой коммуникации.

Сегодняшний мир устремлен к унификации. При этом средства массовой информации и несут правильную речь, и тиражируют (в огромных количествах) языковые ошибки и штампованные, стертые обороты. Мы живем в век научно-технической революции, одно из возможных следствий которой — стандартизация, обезличение.

Как было уже сказано, современный русский литературный язык, развивая свою структуру, воспринимая необходимые внешние воздействия (заимствования) и чутко откликаясь на новые общественные запросы, одновременно и что-то приобретает, и что-то утрачивает.

Как было уже сказано, современный русский литературный язык, развивая свою структуру, воспринимая необходимые внешние воздействия (заимствования) и чутко откликаясь на новые общественные запросы, одновременно и что-то приобретает, и что-то утрачивает.

Высокая культура речи — это задача не только филологов или писателей, журналистов и педагогов, но и всех, кому дороги судьбы литературного языка, а следовательно, и судьбы родной культуры.

Рассуждая об известном рассказе современного писателя Валентина Распутина «Уроки французского», мы отмечаем одну внешне парадоксальную деталь. Хорошо задуманное и выполненное художественное сочинение может производить глубокое эстетическое и нравственное впечатление на читателей не «красотами слога», а благородной простотой языка и стиля.

В ходе повествования писатель приводит слова учительницы Лидии Михайловны, которая, оправдывая свой азарт в игре с мальчиком в «пристеноч» (чтобы дать ему «заработать»), говорит: «Человек стареет не тогда, когда он доживает до старости, а когда перестает быть ребенком».

Домашние уроки французского языка перерастают в уроки жизни, доброты и нравственности, человеческого тепла и заботы. Внешне простой рассказ помогает нам, читателям, вместе с автором задуматься над серьезным житейским вопросом: «Странно: почему мы так же, как и перед родителями, всякий раз чувствуем свою вину перед учителями? И не за то вовсе, что было в школе, — нет, а за то, что случилось с нами после...»

Найдите и перечитайте этот рассказ, один из лучших в современной нашей литературе. Постарайтесь проследить за речевыми и стилистическими ресурсами автора, его мастерством владения родным языком, чтобы почувствовать во всей полноте эстетическое воздействие подобных текстов.

Понятно, конечно, что ясность и простота изложения не даются сами по себе. Они появляются в результате упорного труда над словом.

Культура языка представляет собой проблему не только филологическую, но и социологическую.

Она так или иначе связана с самыми различными видами коммуникации в современном мире. А для нашей страны и в наше время можно и нужно говорить об особом ее значении.

Ведь не секрет, что мы начинаем терять вкус к слову как таковому, становимся глухи к его звучанию, смыслу, структуре, к эстетической его отточенности. Что говорить об эстетике слова, если мы подчас не можем освободиться от элементарного косноязычия или «немоты» — неумения ясно, образно и ярко выразить нужную мысль, передать живые свои ощущения и эмоции?

Общая речевая культура, мастерство полемики, высокая культура официального и бытового общения непременно должны быть поставлены на службу обществу, направлены на переустройство всей духовной жизни.

ФАЛУНЬГУН: ЛЕЧЕБНАЯ ГИМНАСТИКА ИЛИ СЕКТА УБИЙЦ?

Гоголева Викториа Николаевна

МГУ им. адм. Г.И.Невельского, Владивосток

Научный руководитель: д-р филос. наук, профессор Сакутин В.А.

Борьба за права человека, духовное и физическое совершенствование - так определяют свои главные цели последователи организации "Фалуньгун". Ее приверженцы считают себя носителями "духовного возрождения", однако в Китае деятельность организации официально запрещена. Что же это все -таки за организация?

Фалуньгун, Фалунь Дафа — по определению российских исследователей-синологов, новое религиозное движение, по мнению последователей не является религией (отсутствуют храмы, богослужения, священнослужители), а представляет собой духовную практику, систему самосовершенствования, основанную на древней китайской гимнастике цигун. В настоящее время в Китае распространено великое множество различных школ цигун. Коммунистические власти допускали их существование как разновидности традиционной дыхательной гимнастики. Более того, цигун наряду с препаратами традиционной китайской медицины и иглоукалыванием всегда рекламировался, в том числе и за границей, как одно из достижений древней китайской культуры. Считается, что достаточно лишь принимать соответствующие позы и следить за ритмом дыхания, чтобы достичь оздоровления. Публичные выступления мастеров цигун, ложившихся под железобетонные перекрытия или поднимавших грузовик, рассматривались как разновидность китайского цирка. Именно поэтому изначально на вновь возникшее движение Фалуньгун никто не обратил пристального внимания, так как оно позиционировало себя как одну из ветвей цигуна.

Неудивительно, что с 1992 по 1999 год организация приобрела достаточно серьезную популярность в Китае: ежегодно у Фалуньгун становилось на миллион последователей больше. Однако с 1999 года в деятельности Фалуньгун стали прослеживаться четкие политические мотивы: ее сторонники проводили регулярные массовые антиправительственные митинги акции протеста. Кроме того, движение приобрело признаки четко структурированной организации: его ячейки стали строиться на принципах полного подчинения учителю и преданности делу возрождения.

Духовным лидером фалуньгуна является Ли Хунчжи. Биография его ничем не примечательна: учился в средней школе, в 1970-х годах работал на армейской конюшне, потом стал трубачом в лесной полиции. С 1982 по 1991 год работал в службе безопасности одной из продовольственных компаний города Чаньчуня. В мае 1992 года Ли Хунчжи начал проповедовать свое учение и новое направление цигун — Фалуньгун. Именуя себя «Учителем» и «Мастером», он утверждал, что многие годы тайно обучался у буддийских и даосских учителей. Но китайские официальные источники — по-видимому, опираясь на данные спецслужб, — утверждают, что Ли Хунчжи начал практиковать цигун только в 1988 году, немного освоив лишь два стиля этой гимнастики. Это подтверждается мнением многих специалистов. Цигун немислим без дыхательных практик — собственно он и заключается в привязке физических упражнений к ритму дыхания, который и является основой всего. Но упражнения Ли Хунчжи вообще не предусматривают регулировки дыхания. А цигун без дыхательных упражнений — все равно, что верховая езда без коня.

Рост числа сторонников Фалуньгун с течением времени стал беспокоить китайские власти, особенно в связи с тем, что практиковать начали многие члены компартии, а также руководящие работники государственных учреждений и военные. Как отмечает профессор Университета штата Пенсильвания Ж. де Лиль, массовое вступление коммунистов в секту является признаком очевидного падения партийной дисциплины и общей дестабилизации внутривластного положения¹.

В печати стали появляться критические статьи, в которых Фалуньгун квалифицировался как "еретическая секта" и как "культ".

¹ de Lisle J. China. Who's Afraid of Falun Gong? "Asia Times", 1999, Aug. 10.

В ответ на это секта прибегла к молчаливым демонстрациям. Наиболее заметно адепты Фалуньгуна проявили себя 25 апреля, когда около 10 000 человек выстроились живой цепью вокруг правительственной резиденции.

На политической арене резко и неожиданно появилась организованная сила, решившаяся противопоставить себя тоталитарному режиму. Секта продемонстрировала исключительно высокую способность к эффективной мобилизации своих членов. Именно к этому в свое время стремился Ли Хунчжи, создавая первичные ячейки Фалуньгун на местах. Современные средства связи: электронная почта, факсимильные сообщения и телефон позволили обеспечить практически немедленное исполнение приказов.

Буквально через несколько дней последовала реакция на подобные действия и были начаты репрессии против секты и ее членов по всей стране. Сектанты пытались сопротивляться: почти в 30 городах прошли их мирные демонстрации. 22 июля 1999 г. секта Фалуньгун была объявлена вне закона: за распространение ложных измышлений, жульничество и подстрекательство к беспорядкам. На следующий день Ли Хунчжи попытался привлечь к конфликту внимание международных организаций и правительств других стран, но добился лишь того, что сам был 29 июля объявлен в розыск. Сотни, если не тысячи сторонников секты попали на скамью подсудимых. Очень многие, по сообщению прессы, подверглись внесудебным мерам воздействия. Были изданы специальные распоряжения, категорически запрещающие участие в секте членам компартии и чиновникам государственных учреждений.

Одним из главных обвинений, выдвигаемых против Фалуньгун, является утверждение о том, что занятия упражнениями, разработанными Ли Хунчжи, приводят к психическим заболеваниям и гибели людей (Агентство "Синьхуа" сообщило 30 июля 1999 г., что по всему Китаю на тот момент из-за занятий Фалуньгун лишились жизни 743 человека, а к концу года эта цифра возросла до 1400). Острый, кратковременный приступ, характеризующийся диссоциативными, параноидальными или другими психотическими и непсихотическими симптомами, возникающий в результате занятий цигун - вот что вызывает занятие фалуньгун. В этой связи становятся объяснимыми бесчисленные факты, приводимые китайскими средствами массовой информации, о том, что последователи Фалуньгун ножами взрезали себе живот; выпрыгивали из окна; самосжигались; тонули, прыгнув в колодец; воспринимали своих родителей как демонов и убивали их, а также своих мужей, жен и детей и т.п.

В свою очередь последователи Фалуньгун обвиняют правительство Китая в тоталитаризме, массовых репрессиях и нарушениях прав человека. В прессе появляются статьи о массовых изъятиях внутренних органов у сторонников фалуньгун и о строительстве концлагерей для них, но эти факты не были официально обоснованы.

Размеры движения Фалуньгун уже давно вышли за пределы Китая. Теперь с этой организацией можно познакомиться и в России и во Владивостоке в частности. С 4-го по 9-ое августа 2006 года в выставочном зале Торгового Дома, расположенного в самом центре Владивостока, состоялась фотовыставка "Путешествие в мир Фалунь Дафа". Жителей города Владивостока пытались заинтересовать рассказами о страшных репрессиях последователей фалуньгуна в Китае и изготовлением бумажных цветов лотоса. Но центром распространения фалуньгуна в России является Санкт-Петербург.

Но в нашей стране ведется активная борьба с данной организацией. Со ссылкой на Договор «О добрососедстве, дружбе и сотрудничестве между Российской Федерацией и Китайской Народной Республикой» Управлением регистрации и лицензионной работы в сфере массовых коммуникаций представителям духовного движения Фалуньгун было отказано в регистрации газеты «Фалуньгун сегодня» (письмо №24/2-1/7668/106-52391 от 09.09.2005г.). Главным управлением ФРС по Краснодарскому краю в 2006 г. было отказано в государственной регистрации Краснодарской краевой общественной организации «Центр духовного и физического совершенствования «Фалунь Дафа» со ссылкой на ст. 16 Федерального закона «Об общественных объединениях» и ст. 9 Федерального закона «О противодействии экстремистской деятельности», в соответствии с которыми запрещаются создание и деятельность общественных объединений, цели или действия которых направлены на осуществление экстремистской деятельности. При этом позиция регистрирующего органа была мотивирована выводом о том, что популяризация метода Фалунь Дафа, организация занятий по системе Фалунь Дафа, распространение литературы и других материалов о Фалунь Дафа являются экстремистской деятельностью (в 2006 г. в Федеральном списке экстремистских материалов таковые, связанные с проблематикой Фалуньгун, ещё отсутствовали). На основании решения федерального суда (Первомайского районного суда г. Краснодара) от 26.08.2008 сразу четыре материала религиозной секты «Фалуньгун» были признаны экстремистскими материалами и, на основании этого, внесены в установленном Законом порядке в Федеральный список экстремистских материалов за номерами 296, 297, 298 и 299.

Совсем недавний случай – отказ Управления Минюста России по Санкт-Петербургу и Ленинградской области в перерегистрации уставных документов некоммерческого партнерства «Центр духовного и физического совершенствования «Фалунь Дафа» под предлогом того, что «Устав Партнерства содержит некоторые признаки религиозной организации». Данный отказ, как и отказ Краснодарской краевой общественной организации, были обжалованы в суде, в результате чего Краснодарскую краевую общественную организацию и Санкт-Петербургское некоммерческое партнёрство восстановили в правах после длительного срока судебных разбирательств.

Однако не во всех городах ситуация урегулирована в плане регистрации организаций. Так, до сих пор не завершена перерегистрация в Минюсте России уставных документов некоммерческих партнерств «Центр духовного и физического совершенствования «Фалунь Дафа» городов Москвы и Красноярска. Вместе с тем, все отмеченные организации представляют на регистрацию практически идентичный Устав, целями организаций являются повышение духовного уровня и физического здоровья человека; информирование общества о ситуации Фалунь Дафа в Китае и других странах мира; защита прав и свобод последователей Фалунь Дафа.

В заключение хочется сказать, что китайские власти славятся своим прагматизмом, и если Фалуньгун объявлена вне закона, значит, правительство страны в самом факте существования организации увидело вполне реальную угрозу государственной безопасности и здоровью общества. Иначе преследовать людей, которые занимаются дыхательной гимнастикой, не угрожают безопасности государства, и тем самым провоцировать международные скандалы — было бы просто абсурдно.

Литература:

1. Дворкин, А. Л. Сектоведение. – М.: Христианская библиотека, 2008, с. 812.
2. Кобзев, А. И. Юркевич, А. Г. Ци. // Китайская философия. Энциклопедический словарь. Под ред. М. Л. Титаренко. М.: Мысль, 1994, с. 431.
3. Ли Хунчжи. Фалунь дафа. М.: Изд-во Российского университета дружбы народов, 1999, с. 450.
4. Радугин, А. А. Введение в религиоведение: теория, история и современные религии. – М.: Центр, 2004, с. 240.

К ВОПРОСУ О ПОЛИТИКЕ РОССИИ И ЯПОНИИ В МАНЬЧЖУРИИ ПОСЛЕ ПОДПИСАНИЯ ПОРТСМУТСКОГО МИРНОГО ДОГОВОРА (1905-1909 гг.)

Жабицкий Андрей Константинович

*Дальневосточный государственный гуманитарный университет, г. Хабаровск
Научный руководитель: д-р ист. наук, профессор Аленко А. В.
Irzhab@mail.ru.*

Завершение войны 1904-1905 гг. не только открыло новый период в истории русско-японских отношений, но и привело к перегруппировке сил мировых держав в Азиатско-Тихоокеанском регионе и на международной арене [9].

В результате поражения в русско-японской войне престиж России на Дальнем Востоке значительно упал. Претензии Японии на главенствующую роль изменили расстановку политических сил в ущерб царской империи [6].

Так, 27 июля (9 августа) 1905 г. в Портсмуте была открыта мирная конференция по завершению войны и заключению мира. Российскую делегацию представлял Витте С. Ю., главой японской делегации был назначен министр иностранных дел Комура. Во время конференции японская сторона выдвинула 12 условий прекращения войны, важнейшими из которых, считались следующие:

1. Россия признает за Японией преобладающие политические, военные и экономические интересы в Корее;
2. Россия эвакуирует свои войска из Маньчжурии и отказывается от всех территориальных преимуществ;
3. Россия уступает Японии остров Сахалин;
4. Россия передает Японии право на аренду Ляодунского полуострова;
5. Россия передает Японии Южно-Маньчжурскую железную дорогу;
6. Россия возмещает Японии военные расходы;
7. Россия предоставляет японским подданным неограниченные права на рыбную ловлю в ее владениях в Японском, Охотском и Беринговом морях и др. [2].

26 августа (5 сентября) 1905 г. был подписан Портсмутский мирный договор, по которому Россия уступала Японии свои арендные права на Ляодунский полуостров с военно-морской базой Порт-Артур и торговым портом Дальний вместе со всеми концессиями и государственным имуществом. Это было крупной потерей в политико-стратегическом, а также экономическом отношении, так как российский флот лишился незамерзающих портов на Дальнем Востоке. Кроме того, Россия уступала Японии более богатую южную часть острова Сахалин, разделенного по 50-й параллели и прилегающие к ней острова со всем государственным имуществом. Обладание Южным Сахалином облегчало Стране восходящего солнца закрывать пролив Лаперуза, а также закрытие Татарского пролива [15].

Подписание мирного договора имело последствия и для КВЖД. Так, к Японии отошел согласно пункту 6 участок КВЖД Куаньченнцзы-Дальний с вет-

вами всего 715 верст длины (762 км), хорошо оборудованным конечным портом Дальний. Это было южное направление КВЖД, названное Южно-Маньчжурской железной дорогой (ЮМЖД) [3]. Кроме того, Россия потеряла г. Инкоу – важнейший в то время порт и торговый центр Маньчжурии. В сферу японского влияния отошла наиболее крупная часть Маньчжурии, ее южные районы с целым рядом богатых торговых городов, таких как Хайчен, Ляоян, Мукден, Телин и др., рядом с которыми проходила железная дорога. Так же, Японии отошли угольные копи: Шибейлин и Даоцзятун, только что арендованные дорогой [11].

Однако, Портсмутский договор оставил неурегулированным целый ряд вопросов. Предстояло заключить новый торговый трактат, конвенцию о рыболовстве, соглашение о соединении русских и японских железных дорог в Маньчжурии, а также произвести расчет за содержание военнопленных. Стремясь к восстановлению нормальных, доверчивых отношений с Японией, Россия должна была выполнить взятые на себя по договору обязательства [7].

В начале 1907 г. переговоры между Россией и Японией в отношении разграничения сфер влияния в Маньчжурии зашли в тупик. Япония требовала, чтобы граница между ними проходила по реке Сунгари, в результате чего в сфере влияния Японии оказался бы 120-ти километровый отрезок КВЖД, принадлежавший, согласно Портсмутскому мирному договору России. [20,67].

Опасаясь обострения отношений с Японией, министр иностранных дел России Извольский в переговорах с японским послом в Петербурге дал согласие на ту линию разграничения в Маньчжурии, на которой настаивала японская сторона. 15 июля 1907 года состоялось подписание торгового договора и рыболовной конвенции. Согласно данному рыболовного трактата, Япония получила большие права и выгоды по ловле рыбы и морских богатств в Российских водах. [17]. Впоследствии, японцы встанут на твердую почву у наши берегов, широко будут пользоваться полученными правами в рыболовстве [1].

Вместе с тем, 17 (30) июля 1907 г. было подписано соглашение по общеполитическим вопросам, состоявшим из гласной конвенции и секретного договора. Гласная конвенция провозглашала взаимные обязательства Россия и Японии по уважению территориальной целостности и независимости Китая. Секретный же договор предусматривал раздел Китайской империи на сферы влияния. Маньчжурия была разделена на две зоны: Северную (российскую) и Южную (японскую). Граница между ними проходила через Хуньчунь, далее по реке Сунгари до устья реки Наньцзян (Нонни) и по притоку ее Толахэ до пересечения его с 122-м меридианом восточной долготы. Корея по договору признавалась сферой влияния Японии, а Внешняя Монголия – России [20,68-69]. Таким образом, раздел Маньчжурии был необходим для России, т.к. иначе его северная часть могла попасть под мощное влияние Японии, такая неудовлетворительная перспектива не входила в планы царского правительства [14].

Реализуя условия Портсмутского мира, в конце 1905 г. Япония навязала Китаю Пекинский договор. Она заставила китайские власти не только передать ей все права, которыми ранее обладала Россия в Южной Маньчжурии, но и предоставить дополнительные гарантии на этой территории. Летом 1906 г. был основан полуправительственный концерн ЮМЖД, ставший для Японии основным орудием для колонизации Южной Маньчжурии. А уже весной 1907 г. Япония заставила Китай подписать дополнительное соглашение, по которому получила право на участие в сооружении Чанчунь-Гириной железной дороги, обязала Китай со-

единить ее с ЮМЖД. Таким образом, Япония создавала условия, исключившие попытки проникновения иностранного капитала в этот район Китая. [12, 244].

Положение, занимаемое Японией в Маньчжурии, было основательным. На территории Квантунского полуострова был расположен японский оккупационный корпус, который состоял из 1 дивизии пехоты, имеющей штаб в Ляояне, под командованием генерала Андо и 6-ти батальонов железнодорожной охраны под начальством генерала Ошима. Батальоны комплектовались резервистами, которые по окончании условленного контрактом срока, селились в Маньчжурии в качестве колонистов [5,120]. Кроме того, оккупационный корпус был подчинен министру иностранных дел Японии. Помимо военных функций генерал наблюдал за действиями общества Южно-Маньчжурской железной дороги. Территория Маньчжурии, управляемая японской администрацией, была организована во всех отношениях, как составная часть японской империи [5,119]. На каждой станции днем и ночью находились вооруженные солдаты, которые осматривали вагоны и отделения, ни сколько не считаясь со спокойствием проезжающих граждан. Тем самым японцы показывали свое полноправие на территории Южной Маньчжурии [13].

Вместе с тем, договор, заключенный между Китаем и Японией 22 декабря 1905 г., стал основой для последующего укрепления позиций Японии в Южной Маньчжурии. После этого, последовали другие договоры и соглашения, такие как: 1. Пекинское соглашение 15 апреля 1907 г. о железных дорогах в Маньчжурии; 2. Петербургское соглашение 13 июня 1907 г. о соединении японской и русской железных дорог; 3. Токийское соглашение от 13 мая 1908 г. о лесных концессия на р. Ялу; 4. Японское соглашение от 2 октября 1908 г. о Южно-Маньчжурской железной дороге; 5. Соглашение от 12 октября 1908 г. относительно телеграфного кабеля между Порт-Артуром и Чифу и телеграфной линии ЮМЖД; 6. Мукденский меморандум от 10 августа 1909 г. о расширении колеи Мукденско-Аньгунской железной дороги [18]. 7. В августе 1909 г., были завершены переговоры с Китаем о финансировании Японией Гирин-Чанчунской железной дороги, которая в последующем времени полностью перешла в руки ЮМЖД [19]. Так же, 4 сентября 1909 г. Япония навязала Китаю соглашение, которое закрепляло ее экономическое превосходство в Южной Маньчжурии. Данное соглашение обеспечивало широкие права на эксплуатацию недр Южной Маньчжурии. По данному соглашению японцы закрепили за собой право на эксплуатацию Фушуньских и Янтайских копей, а также копей вдоль Аньдун-Мукденской железной дороги и в других районах Южной Маньчжурии. Под видом полосы отчуждения вдоль железных дорог и разработки полезных ископаемых, Япония фактически захватывала огромные участки китайской территории [12,250]. Таким образом, при помощи указанных договоров и соглашений Япония расширяла свою деятельность в Маньчжурии торгово-промышленного и политического направления.

Кроме того, японцы усиленно проводили политику ассимиляции местного китайского населения. На территории Южной Маньчжурии они открывали большое количество школ, где обучали китайцев японской культуре и японскому языку, способствовали заключению браков китайцев и японок, чтобы в последствии японки воспитали детей в лучших традициях Микадо. При разводе в таких семьях, на долю отца доставались обычно мальчики [16]. Таким образом, японцы настойчиво проводили мероприятия по ассимиляции и постепенному уничтожению культуры китайского народа.

Таким образом, итоги русско-японской войны 1904-1905 гг. показали «полную близорукость» российского царя как верховного военно-политического деятеля России, обнаружили глубочайшие пороки в системе власти и управления государством, некомпетентность и коррумпированность в высших ее эшелонах, включая военные сферы. Абсолютная неподготовленность Российской империи и ее вооруженных сил к войне, недооценка военной мощи Японии, враждебное настроение народных масс к этой войне внутри страны, «провалы» в военной политике Николая II явились основными причинами поражения России на Дальнем Востоке [8]. В результате заключенного Портсмутского мирного договора политические и экономические силы Российской империи были значительно подорваны. Япония напротив укрепила свое положение на Дальнем Востоке и получила удобный плацдарм для укрепления и развития экспансии в Азиатско-Тихоокеанском регионе. Как отмечал Ленин В.И. «Япония, получив в свои руки Ляодунский полуостров, приобрела стратегически опорный пункт неизмеримой важности для воздействия на Маньчжурию, Китай и Корею» [10].

Литература

1. Арсеньев В.К. Самые срочные вопросы//Дальний Восток. 1997. №10. с.207.
2. Бовыкин В.И. Очерки истории внешней политики России, конец XIX - 1917 г. М., 1960. – 380с. с.46-48.
3. Василенко Н.А. КТО строил КВЖД. О численном и национальном составе населения КВЖД в 1897-1917 гг.//Россия и АТР. 1995. №2 с.68-71.
4. Военная политика Японии//Военный сборник. 1912. №8. с.119.
5. Военная политика Японии//Военный сборник. 1912. №8. с.120.
6. Дубинина Н.И. Приамурский генерал-губернатор П.Ф. Унтербергер о Российско-китайских отношениях//Россия и Китай на дальневосточных рубежах 5. Благовещенск, 2003. с.127.
7. Игнатьев А.В. А.В. Внешняя политика России в 1905-1907 гг. М., Наука, 1986. – 300с..
8. Кряжев Ю.Н. Военно-политическая деятельность царя Николая II в период 1904-1914 гг. Курган, Курганский военный институт ФПС РФ, 2000. 262 с. с.116.
9. Кузнецов Ю.Д., Навлицкая Г.Б., Сырицын И.М. . История Японии: Учебное пособие для студентов вузов, обучающихся по специальности «История» - М.: Высш. шк., 1988. – 432с. с.197.
10. Ленин В.И. Полное собрание сочинений. Т.9 с.153.
11. Мамаева Т.Г. Итоги русско-японской войны 1904-1905 гг. для Китайско-восточной железной дороги//Дальний Восток России в системе международных отношений в Азиатско-тихоокеанском регионе: история, экономика, культура (3-и Крушановские чтения, 2006г.)- Владивосток: Дальнаука, 2006.-636с. с.119-122
12. Нарочницкий А.Л. Международные отношения на Дальнем Востоке. М., «Мысль», 1973. с.244.
13. О деятельности японцев в Маньчжурии//общественно-политическая газета Далекая окраина №224 от 13.01.1908. с.3.
14. О Маньчжурии//Вестник Азии. 31-31 нояб-дек 1914. Харбин, 1914 с.58.
15. Радус-Зенкович Л. Маньчжурско-Корейский театр и наши вероятные в нем противники японцы, китайцы и корейцы. Вильна, 1909. – 124с. с.114-116.
16. Российский государственный военно-исторический архив (РГВИА). Ф.14383, оп.3, д.6, л.126.
17. Рыболовная конвенция, заключенная между Россией и Японией 15/28 июля 1907 г. Спб, 1907. - 23с. с.1.
18. Успехи Японии в Маньчжурии//Общественно-политическая газета Приамурские ведомости №1397 от 23.04.1909. с.3.
19. Успехи Японии на материке//Китай и Япония. 30.09.1912. №1707. с.8.
20. Хвостов В.М. История дипломатии. М., Госполитиздат, 1963. - 740с. с.67.

СТАНОВЛЕНИЕ И РАЗВИТИЕ АДВОКАТУРЫ ДАЛЬНЕГО ВОСТОКА

Заколотная Анна Сергеевна

МГУ им. адм. Г.И. Невельского, г. Владивосток

zakolodnaya@mail.ru

В 1964 г. в результате проведения судебной реформы в России был создан институт адвокатуры. 20 ноября 1964 г. были приняты «Судебные установления», таким образом, в России впервые был учрежден институт адвокатуры.

К присяжным поверенным были установлены очень высокие требования. Адвокаты могли стать лица, получившее высшее юридическое образование, или имевшие определенный опыт работы (не менее пяти лет) в судебном ведомстве. Закон также определил круг лиц, которые не имели право представлять чьи-либо интересы в суде. К ним относились неграмотные, не достигшие двадцатипятилетнего возраста, иностранцы, граждане, объявленные несостоятельными должниками (банкротами), люди, состоявшие на службе правительства или по выборам, за исключением лиц, занимавших почетные или общественные должности без получения жалования, граждане, подвергшиеся по судебным приговорам лишению или ограничению прав состояния, а также священнослужители, лишенные духовного сана по приговорам духовного суда, лица, состоявшие под следствием за преступления или проступки, влекущие за собой лишение или ограничение прав состояния, а также исключенные из числа присяжных заседателей. 3 марта 1890 г. был принят закон, ограничивающий допуск в адвокатуру евреев. Также звание частного поверенного было запрещено получать женщинам.

Присяжные поверенные приписывались к судебным палатам. Таких палат в начале XX в. в Российской Империи было 14. Присяжные поверенные должны были жить в одном из городов округа той палаты, к которой они были приписаны.

Присяжные округа могли избрать Совет присяжных поверенных, однако для этого общее их число должно быть не менее двадцати.

В «Судебных установлениях» были зафиксированы права и обязанности присяжных поверенных. Присяжный поверенный, назначенный для производства дела Советом, не может отказаться от исполнения данного ему поручения, не предоставив достаточных для этого причин. Присяжный поверенный также не может действовать в суде в качестве поверенного против своих близких родственников. Он не может быть поверенным в одно и то же время у обеих спорящих сторон, переходит по одному и тому же делу последовательно от одной стороны к другой. Присяжный поверенный не должен был разглашать тайн своего доверителя не только во время судебного производства, но и даже после окончания дела.

Также была определена и ответственность присяжных поверенных. Она могла быть уголовной, дисциплинарной и гражданской.

Уголовная ответственность наступала при совершении умышленных действий во вред своим доверителям. Например, за превышение пределов полномочий, злонамеренное вступление в заключение сделки с противниками своего доверителя во вред ему или за злонамеренную передачу или сообщение противнику своего доверителя документов.

За оскорбление суда или участвующих в деле лиц (в судебных речах или бумагах) присяжные поверенные подлежали уголовному наказанию.

Присяжные поверенные подвергались дисциплинарным взысканиям за нарушение профессиональных обязанностей (не дающих основания для уголовного преследования), за несоблюдение адвокатской этики.

Гражданская ответственность предусматривалась за совершение действий, связанных с нанесением материального ущерба доверителю, а также небрежным исполнением своих обязанностей (пропуск процессуальных сроков и т.п.).

В состав адвокатуры входила большая группа помощников присяжных поверенных. Это были недавно получившие юридическое образование новички, которые проходили стажировку у присяжных поверенных в течение пяти лет и только после этого получали право вступления в адвокатский корпус.

Введение в действие судебных уставов сразу обнаружило явно недостаточное количество присяжных поверенных в стране. Поэтому образовалась своеобразная неупорядоченная законом частная адвокатура в лице всевозможных ходатаев по делам, как правило, гражданским. Возникла необходимость в ее законодательной регламентации. В мае 1874 г. наряду с присяжной адвокатурой учреждается институт частных поверенных. Для того, чтобы стать частным поверенным и получить право на участие в производстве гражданских дел, как мировых, так и в общих судебных установлениях, необходимо было получить особое свидетельство, выдававшееся судами, в округе которых частный поверенный осуществлял ходатайство по делам. Этими же судами накладывались дисциплинарные наказания.

В отличие от присяжных поверенных, имевших право выступать в любом суде Российской империи, частные поверенные могли выступать только в судах, выдавших им такое разрешение. В каждом суде существовала своя сертификационная процедура, включавшая в некоторых случаях даже письменный экзамен. Исключением являлись только два случая. Во-первых, частные поверенные, имеющие свидетельство от мирового или уездного съезда, могли ходатайствовать и по делам, производящимся у мировых судей, земских начальников, городских судей и в губернских присутствиях, находящихся в округе данного съезда. Во-вторых, поверенные, принявшие ведение дела на основании полученного ими свидетельства, имели право ходатайствовать по этому делу и в кассационных департаментах Сената.

Таким образом, в дореволюционный период произошло разделение адвокатуры на две четкие группы: присяжных поверенных – корпорацию дававших профессиональную присягу адвокатов и частных поверенных, занимавшихся адвокатской практикой индивидуально.

Судебная реформа 1864 г. была распространена на территорию Дальнего Востока России только в 80-х гг. XIX в. 25 февраля 1885 г. высочайшим указом были утверждены «Временные правила о некоторых изменениях по судостроительству и судопроизводству в губерниях Тобольской и Томской Восточной Сибири и Приамурском крае», в которых указывалось, что «по делам о преступлениях, влекущих за собой лишение всех прав состояния, прокурорский надзор поддерживает обвинение в суде, а подсудимому назначается председателем суда защитник из состоящих при суде чиновников или из посторонних лиц, которым закон не воспрещает ходатайство по чужим делам. При недостатке таких лиц, защитник не назначается».

К сожалению, сохранилось совсем немного сведений о деятельности присяжных поверенных на Дальнем Востоке России.

Так, известно, что в 1909 г. при Владивостокском Окружном суде, который располагался по адресу Светланская, 67, была открыта консультация присяжных поверенных. Консультация работала по вторникам и воскресеньям, два часа в день, с 10 до 12 часов.

В 1902 г. во Владивостоке работали 3 присяжных и 7 частных поверенных. К 1916 г. их количество увеличилось до 16 и 9 соответственно. Если в 1902 г. во Владивостоке совсем не было помощников присяжных поверенных, то в 1916 г. их было 6.

Однако стоит отметить, что имеющиеся данные очень противоречивы. Сведения о количестве присяжных поверенных, их помощников, частных поверенных в различных источниках различны. Так, в Сибирском ежегоднике за 1913 г. приведены следующие данные о количестве присяжных поверенных, их помощников и частных поверенных: 9, 5 и 9 человек соответственно. В Памятной книжке Приморской области на 1913 г. содержатся другие сведения: количество присяжных поверенных – 16 человек, помощников присяжных поверенных – 6 человек, частных поверенных – 10 человек. Таким образом, мы наблюдаем разницу в количестве присяжных поверенных почти в два раза. Возможно, подобную разницу в цифрах можно объяснить следующим образом, в «Сибирском ежегоднике» содержатся неполные сведения, т.к. данное справочное издание имеет более широкие географические рамки и, возможно, ставило своей целью дать лишь определенные, основные сведения о том или ином населенном пункте. Поэтому в этом издании содержатся лишь отдельные, неполные данные о количестве адвокатов в г. Владивостоке.

В остальных дальневосточных городах адвокатов было еще меньше. В г. Никольск-Уссурийском оказывали юридические услуги населению только один присяжный поверенный и его помощник, а также два частных поверенных. В г. Николаевске на Амуре было четверо частных поверенных и один помощник присяжного поверенного. В г. Хабаровске работали четверо присяжных поверенных и двое частных.

Единственным городом, где количество адвокатов было сопоставимо с г. Владивостоком, был г. Благовещенск. Здесь в 1914 г. юридическую помощь населению оказывали 10 частных поверенных, 7 их помощников и 5 частных поверенных.

На основании приведенных данных трудно сделать окончательные выводы. Тем не менее, можно предположить, что происходил постоянный, хотя и очень медленный рост количества адвокатов.

Оплата труда адвокатов определялась следующим образом: во-первых, присяжный поверенный и его клиент могли самостоятельно определить размер будущего гонорара и зафиксировать его в письменном соглашении. Также размер гонора можно было рассчитать, руководствуясь таксой разработанной в 1868 г. Министерством юстиции.

Согласно данному документу присяжный поверенный мог рассчитывать на следующее вознаграждение[1, с. 36-37]:

1. За ходатайство по делу в двух инстанциях Присяжный Поверенный получает вознаграждение соразмерно цене иска:

с суммы до 500 руб.	50 руб.
с суммы свыше 500 до 2000 руб.	10%

с суммы от 2000 до 5000 руб. размер оплаты труда присяжного поверенного определялся следующим образом:

С первых дух тысяч остальной суммы с суммы от 5000 до 25 000 руб.	200 руб. 8%
с первых 5-ти тысяч с остальной суммы с суммы от 25000 до 50000 руб.	440 руб. 4%
с первых 25 тысяч с остальной суммы с суммы от 50000 до 75000 руб.	1240 руб. 2%
с первых 50 тысяч с остальной суммы 1%	1740 руб.
с первых 75 тысяч а с остальной суммы	1990 руб. ½ %

За ведение дела в упрощенном порядке полагается одна пятая часть определенная данной статьей вознаграждения.

2. По делам, не подлежащим оценке вознаграждение поверенного за ходатайство в двух инстанциях определяется судом в зависимости и важности самого дела для тяжущихся сторон, их финансовыми возможностями, а также времени и труда, затраченных адвокатом гонорар может быть определен в размере от 50 до 12000 р.

3. По делам, производящимся в порядке охранительного судопроизводства, вознаграждение поверенного определяется судом, в зависимости от сложности дела и могло достигать до 600 руб.

4. По всем делам ценою ниже 500 руб., производимых в общих судебных местах, за ходатайство в двух инстанциях поверенный получал вознаграждение, по усмотрению суда, в размере до 50 руб.

Таким образом, всего вознаграждения присяжный поверенный получал за ходатайство по существу дела: 1) в первой инстанции две трети и 2) во второй инстанции одну треть.

5. За ведение дела в третейском суде вознаграждение полагалось, как и за ходатайство в первой инстанции.

6. За ходатайство в Кассационном Департаменте Правительствующего Сената, в кассационном порядке присяжный поверенный получал одну четвертую часть определенной статьею 1-ю вознаграждения.

1. Если же клиент расторгал соглашение с присяжным поверенным, без достаточных на то оснований, а также если стороны пришли к соглашению во внесудебном порядке, присяжный поверенный также имел право на получение гонорара. Если дело было окончено им в первой инстанции и перенесено во вторую инстанцию — как за ходатайство в двух инстанциях; если дело велось им только в одной первой или в одной второй инстанции — как за окончание ходатайства в той инстанции, в которой он имел ходатайствовать по сему делу.

2. В случае проигрыша иска, присяжный поверенный истца имеет право на вознаграждение за проигранное дело, в размере лишь одной четвертой части того вознаграждения, которое причиталось ему на основании установленных правил в случае выигрыша дела и эта четвертая часть не может быть более 200 руб. в первой инстанции и 100 руб. во второй инстанции, как бы ни была велика цена иска.

Поверенный ответчика, в случае проигрыша дела, имеет право на одну треть вознаграждения, которую он бы получил, если бы выиграл дело.

Именно основываясь на данных правилах, присяжные поверенные и их клиенты заключали письменное соглашение, в котором оговаривался размер будущего гонорара. Присяжный поверенный мог предложить клиенту несколько вариантов оплаты предоставляемых им услуг. Так, например, присяжный поверенный округа иркутской судебной палаты Николай Васильевич Константинов предложил владивостокской портовой конторе несколько вариантов оплаты своего труда:

«1) уплачивать мне ежегодно 5000 руб в виде ежемесячного жалования за которое я принимаю на себя ведение всех имеющих возникнуть со времени нового соглашения судебных дел предъявляемых как морским ведомством, так и к нему, и исполнение, всех обязанностей, возлагаемых на Юрисконсульта порта 427 ст наказа портовым управлениям Св Морск Пост кн I Ч II/ и 142 -30 ст V кн СВ Морск пост по прод 1907 года или

2) , оставив в силе прежние условия по ведению судебных дел для дел, сумма исков с 500 руб., за исполнение других обязанностей в указанной статье предусмотренных, и за ведение дел, сумма иска коих ниже 500 руб. уплачивать мне в виде жалования 3000 руб.или

3) сохранить ныне действующие условия по ведению судебных дел суммою с 500 руб. а за дела с суммою исков менее 500 руб. установить вознаграждение в размере 20% за каждое же заключение уплачивать мне ... по 100 руб. и за всякое заседание по 25 руб.».

Предлагая на выбор один из трех вариантов присяжный поверенный считал, что «...самым удобным, хотя для меня и менее выгодным первый, как по его простоте и определенности так и потому, что им исчерпываются точно обязанности мои и обеспечивается защита гражданских исков в уголовном суде, тогда как при других двух способах таковой расход казны все же остается неопределенным и расчеты более сложными...»[2].

Таким образом, на Дальнем Востоке как в стране в целом был создан и постепенно развивался институт адвокатуры.

Литература:

1. Адрес-календарь и спутник по Сибири, Маньчжурии, Амуру и Уссурийскому краю 1912 г. VII выпуск Иркутск 1912.
2. РГИА ДВ. Ф. 773. Оп. 1. Д. 165. Л. 35.

СТРУКТУРА И ОСНОВНЫЕ НАПРАВЛЕНИЯ ДЕЯТЕЛЬНОСТИ ПОЛИЦИИ ДОРЕВОЛЮЦИОННОЙ РОССИИ НА ДАЛЬНЕМ ВОСТОКЕ

Качкин Алексей Николаевич

Хабаровский пограничный институт ФСБ России, Хабаровск.

Научный руководитель: д-р ист. наук, профессор Кудинова Н.Т.

В современной России, когда рост уголовной преступности и неудовлетворительные итоги борьбы с ней свидетельствуют о том, что один из основных административно-исполнительных органов государства в сфере поддержания правопорядка – милиция – теряет связь с обществом и его институтами, а гражданская активность в сфере охраны общественного порядка практически сведена на нет, созрела необходимость не просто переименовать правоохранительное ведомство, а провести коренную реформу и создать все условия для становления принципиально новой государственной системы.

Поэтому изучение особенностей функционирования полиции и жандармерии в государственном механизме России второй половины XIX – начала XX веков, которое обусловило стратегические изменения в комплексном подходе правительства к комплектованию, профессиональной подготовке и социальной защищенности чинов полиции имеет не только теоретическое, но непосредственно и практическое значение.

Нашему рассмотрению подлежит структура и компетенция полиции Дальнего Востока, когда происходит существенное усиление административно-полицейского аппарата региона, когда усилилась социальная напряженность в обществе, обострились межнациональные конфликты, участились проявления экстремизма и массовые беспорядки. Исторически сложившаяся территория российского Дальнего Востока в дореволюционный период включала в себя земли Забайкалья, Камчатки, Охотского побережья, Приморья, Приамурья, Сахалина, Чукотки, а также полосы отчуждения Китайско-Восточной железной дороги (КВЖД) и Квантунской области, вошедшие в конце рассматриваемого периода в состав единой административно-территориальной единицы – Приамурского генерал-губернаторства, а в 1903–1905 гг. и в состав Дальневосточного наместничества.

Как и весь дальневосточный регион, так и статус дальневосточной полиции, её структура, штаты, материально-техническое и кадровое обеспечение были иными по сравнению с Центральной Россией и даже близлежащей Сибирью. Различия объяснялись значительной удаленностью от центра, низкой плотностью и специфическим контингентом населения, огромной протяженностью сухопутных и водных границ.

Полиция дореволюционной России делилась на общую и политическую. Борьбой с уголовной преступностью и охраной общественного порядка занималась общая полиция. Ею на Дальнем Востоке руководил генерал-губернатор Восточной Сибири (с 1884 г. – Приамурский генерал-губернатор). У генерал-губернатора в прямом подчинении находились военные губернаторы Амурской, Приморской и Забайкальской областей, а также Владивостокского военного губернаторства.

Полицейские функции были возложены на городскую и окружную (уездную) полицию. Так, в 1856 г. было создано городское полицейское управление в Николаевске, двумя годами позднее – в Благовещенске. В штат управления входили глава городской полиции (полицмейстер) и письмоводитель. В 1880 г. городские полицейские управления появились в Хабаровске и Владивостоке. По штатному расписанию, утвержденному только в апреле 1881 г., полицейскому управлению Хабаровска выделялись средства для найма 10 вольнонаемных нижних чинов полиции. Во Владивостоке, в отличие от Хабаровска, было учреждено две должности полицейских надзирателей. В 1888 г. увеличились штаты в Николаевском и Благовещенском городских полицейских управлениях, в Амурской области образовалось Амурское окружное полицейское управление в составе участкового начальника, трёх приставов и трёх толмачей. В 1897 г. в штат управления были добавлены должности помощника окружного начальника, ещё одного участкового пристава, столоначальника и толмача. В 1901 г. городская полиция появилась и в Никольск-Уссурийске. С ростом оборотов николаевского порта и золотодобычи, а также населения города уже в начале 1890-х гг. канцелярия генерал-губернатора стала ходатайствовать о новом увеличении штата управления, что было сделано только в 1904 г. Эти штаты существовали до 1911 г.

Наибольший уровень преступности был характерен для южных районов Дальнего Востока, более многолюдных, с крупными городами, с относительно развитой экономикой. В северных же районах – Охотско-Камчатско-Чукотском крае – полицейская статистика фиксировала малое число преступлений, что объяснялось честностью, добросовестностью и высокой нравственностью северян.

На Дальнем Востоке на органы полиции, наряду с прямой работой по обеспечению общественного порядка, возлагался ряд дополнительных обязанностей по причине отсутствия или слабости других органов власти: взимать доход по продаже леса, за ловлю рыбы, отдачу в аренду участков земли и другие относящиеся к Министерству земледелия и государственных имуществ обязанности. Полиция производила до введения судебной реформы не только дознания по уголовным преступлениям, но и следствия. Ведала всеми крестьянскими делами. Осуществляла надзор за исправным содержанием дорог, постройку новых дорог, возведение школ, санитарный контроль, выполняла круг обязанностей по содействию военной контрразведке. Из-за огромной дороговизны товаров зарплаты в крае, установленные полицейским чином, были крайне низкими. В борьбе с преступностью органы полиции испытывали большие трудности вследствие обширности территории Дальнего Востока и невозможности её полностью контролировать при недостаточных штатах сотрудников. В увеличении штатов правительство, как правило, отказывало, исходя не из величины обслуживаемой территории, а из количества проживающего на ней населения. К тому времени, когда численность полиции все-таки достигала затребованного уровня, новых штатов уже не хватало. В Хабаровском городском полицейском управлении за 20 лет было увеличено только число нижних чинов – до 20 человек. Это существенно сказывалось на эффективности работы служащих полиции.

Между тем, небольшая плотность населения на Дальнем Востоке при сложном рельефе и суровом климате, при плохих дорогах, а иногда и отсутствии таковых сама по себе являлась благоприятным условием для развития преступности в регионе, так как полиция была зачастую просто не в состоянии добраться в течение целого года до отдалённых районов. По указанным причинам весь дореволюционный период наблюдался рост уровня преступности в крае.

По характеру преступности в регионе следует отметить большую долю преступлений корыстных и тяжких насильственных. Уровень и структура общеуголовной преступности в крае почти всегда отличались в худшую сторону от соответствующих показателей в европейской части России, но особенно это стало заметно в начале XX века, когда в структуре преступности Дальнего Востока стали преобладать убийства, грабежи, разбои. Региональные особенности Дальнего Востока создавали условия для развития некоторых видов преступлений, не характерных для большинства других регионов страны, а именно: бандитизма, хунхузничества (китайский бандитизм), контрабанды, выращивания и торговли опиумом, незаконных производства и торговли алкогольными напитками, браконьерства, конокрадства, тайной проституции, бродяжничества. Причём на Дальнем Востоке особенно была заметна взаимосвязь различных правонарушений.

Помимо городской и уездной, на Дальнем Востоке получили распространение различные типы ведомственной полиции. Так как шла интенсивная разработка залежей полезных ископаемых и активная добыча золота, была учреждена горная полиция, а поскольку промыслы в основном были частные, то и содержалась горная полиция на частные средства. Другой вид ведомственной полиции, порто-

вая, не выделялся в самостоятельное подразделение, и только в 1894 г. таковая была учреждена во Владивостокском порту.

На Дальнем Востоке большую роль играла полиция политическая, состоявшая из жандармерии и охраны. В её задачи входило пресечение и предупреждение государственных преступлений и производство дознания по делам о политических преступлениях. В начале XX века по всей Российской империи государственными преступлениями и розыском занимались губернские жандармские управления, в ряде городов – охранка. В Сибири и на Дальнем Востоке сохранилась окружная система исполнительных органов корпуса жандармов. До 1902 г. политическим розыском здесь занимался Сибирский жандармский округ с подчиненными ему железнодорожными жандармско-полицейскими управлениями. С 1902 г. Сибирский жандармский округ был упразднён, а вместо него создали Иркутское губернское жандармское управление. В 1893 году специальным постановлением правительства было создано жандармско-полицейское управление Уссурийской железной дороги. В штат входил начальник (в чине полковника), он же начальник одного из отделений, адъютант начальника отделения, один начальник отделения в чине ротмистра, два вахмистра, 31 унтер-офицер и два писаря. Аналогичное жандармское полицейское управление было создано в 1910 г. на Амурской железной дороге. Кроме того, были учреждены крепостные жандармские команды в военных крепостях Владивостока и Николаевска. Другой вид политической полиции – охранка – появился на Дальнем Востоке уже после первой революции. В 1907 г. учреждено Владивостокское охранное отделение, деятельность которого распространялась на Приморскую и Амурскую области. В крупных городах – Хабаровске, Благовещенске и Никольск-Уссурийске – в 1909 г. были учреждены розыскные пункты. Кадровая ситуация политической полиции на протяжении всего периода её существования также была крайне неблагоприятной.

Таким образом, практически все меры по улучшению организации полицейских органов сводились к периодическому увеличению штатов, зарплат, а также повышению профессионализма служащих. Но, несмотря на предпринимаемые усилия по повышению эффективности работы полиции, количество совершаемых в крае правонарушений не только не снижалось, но и росло, усиливалась тенденция к увеличению числа тяжких преступлений. Следовательно, принимавшиеся меры были недостаточны, требовался качественно иной подход к решению проблемы.

Литература:

1. Курицын В. М. История полиции России. Краткий исторический очерк и основные документы: Учеб. пособие. – М.: «ЩИТ-М», 1998.
2. История Дальнего Востока СССР в эпоху феодализма и капитализма (XVII в. – февраль 1917 г.). Т. 2. – М.: Наука, 1991.
3. Мулукаев Р. С. Полиция в России (IX в. – нач. XX в.). – Н. Новгород, 1993.
4. Полиция и милиция России: страницы истории / А. В. Борисов, А. Н. Дугин, А. Я. Малыгин и др. – М.: Наука, 1995.
5. Сизиков М. И., Борисов А. В., Скрипилев А. Е. История полиции России (1718–1917 гг.). Вып. 2. Полиция Российской империи XIX – начала XX веков. – М., 1992.
6. Гамерман Е. В. Становление правоохранительной системы на Дальнем Востоке (вторая половина XIX – начало XX вв.) // Россия и Китай на Дальневосточных рубежах. – Благовещенск: Амурский госуниверситет, 2003.

СОЦИАЛЬНЫЕ И ДУХОВНО-ПРАВСТВЕННЫЕ ХАРАКТЕРИСТИКИ МОЛОДЕЖИ ПРИМОРСКОГО КРАЯ

Козлова Елена Владимировна

МГУ им. адм. Г.И. Невельского, г. Владивосток

Научный руководитель: канд. социол. наук, доцент Крупа Т.А.

rom3111970@yandex.ru

Данное исследование посвящено проблеме: «Социально-демографический портрет молодежи Приморского края». Выбор обусловлен тем, что данная проблема была и остается актуальной. Ценности и духовно-нравственные ориентации молодежи являются постоянным объектом исследования и проводятся регулярно. Данное исследование – это вклад в информационную базу подобных изысканий. Актуальность темы обусловлена необходимостью осмысления проблем молодежи. Какие ценности принимает или отвергает молодежь современной России, как они соединяются с ценностями «отцов», господствовавшими в обществе длительное время. Адаптация молодых в условиях окружающей действительности составляет одну из серьезных проблем сегодняшней России.

Выборка данного исследования состояла из старшеклассников школ п. Лучегорск и студентов ВУЗов: ДВГТУ и МГУ им. адм. Невельского в возрасте от 15 до 23 лет.

В ходе социологического исследования было опрошено 75 учащихся 11-классников Лучегорских общеобразовательных школ, 35 студентов ДВГТУ и 40 студентов МГУ им. адм. Невельского. Количество опрошенных девушек составило 58%, юношей - 42%. Возраст респондентов – от 15 до 23 лет. Большинство респондентов проживают в городах Приморского края: Лучегорске, Владивостоке, Находке, Дальнегорске, Арсеньеве, Спасске-Дальнем, Большом Камне, Партизанске.

Первый блок вопросов нашего исследования посвящен ценностным ориентациям и приоритетам нынешней молодежи. Ценности являются основной составной частью культуры индивида, группы, общности и представляют собой важный фактор поведения людей. Они выступают в роли регулятора человеческих стремлений и поступков, помогают осуществлять выбор своего поведения, позволяют оценивать поступки других и определяют основы совместной жизнедеятельности людей.

Для того чтобы определить, что для современной молодежи является ценностью в жизни, в анкете содержался вопрос: «Какая из перечисленных ценностей для Вас является самой важной?». Итак, по мнению многих респондентов, семья является самой главной ценностью в жизни молодежи. Этот ответ набрал большее число процентов - 86%. Остальные варианты набрали незначительное количество голосов и не так популярны, как вариант «семья». Несмотря на различные условия жизни, разницу в воспитании старшего поколения и нынешней молодежи, семья по-прежнему остается на первом месте в иерархии ценностей.

Одной из самых тревожных проблем последних лет следует признать криминализацию молодежной среды, в первую очередь, динамику роста подростковой преступности. В связи с этим целесообразно говорить об опасениях российской молодежи. На вопрос: «**Как вы думаете, какие опасения могут ожидать российскую молодежь?**» 54,7% респондентов назвали преступность, 50% опасаются проблем с устройством на работу. Наименьшее опасение вызывает потеря работы 5,3%, что в свою очередь противоречит их опасениям, связанным с поиском и устройством на работу.

XIX век породил, а XX век усугубил весьма сложную проблему для человеческой цивилизации – проблему алкоголизма. Фактически алкоголь вошел в нашу жизнь, став элементом социальных ритуалов, обязательным условием официальных церемоний, праздников, некоторых способов время препровождения, решения личных проблем. Поэтому следующий блок нашего исследования посвящен здоровью молодых граждан, а также их отношению к вредным привычкам. На вопрос: **«Вы употребляете алкоголь?»** - большинство опрошенных ответили: «да, по праздникам» (42,7%); отрицательный ответ дали всего 16% опрошенных; «от случая к случаю» употребляют 37,3%; «да, регулярно» - 4% респондентов.

Для того чтобы определить отношение респондентов к проблеме употребления алкоголя, был задан вопрос: **«Как вы относитесь к употреблению алкоголя, выскажите свое мнение?»**. В результате было выяснено, что большинство опрошенных (34,7%) относятся к употреблению алкоголя «отрицательно, негативно, «алкоголь - это зло». Вариант «положительно, это хорошо, один из способов провести время в компании друзей, нормально, от души» выбрали 19,3% опрошенных. 6% респондентов считают нормальным употребление алкоголя по праздникам; 18% не против употребления алкоголя в умеренных количествах; вариант «не очень положительно» выбрали 4% опрошенных; 8,7% выразили свое равнодушие, нейтральное отношение к этой проблеме; затруднились с ответом 9,3%.

Итак, по мнению многих опрошенных употребление алкоголя в той или иной мере является нормой для современной молодежи, что в свою очередь противоречит их собственному мнению, по этому поводу.

Еще одной острой проблемой является, проблема наркомании. На вопрос **«Вы употребляете наркотики?»** - все единогласно ответили «нет» (100%). Следующий вопрос содержал в себе попытку выяснить отношение респондентов к людям, употребляющим наркотики. Результаты исследования показали, что 49,3% опрошенных относятся плохо, негативно, отрицательно к таким людям; 17,3% выразили свое безразличие, равнодушие; такие варианты как «спокойно, нормально», так же как и вариант «не общаюсь с такими людьми», получили одинаковое количество голосов (по 3,3%). Чувство жалости такие люди вызывают у 4%, а вот презрение, осуждение, отвращение, настороженность отметили 8,7%. Люди употребляющие наркотики - это «слабые, убитые морально и физически люди, больные со слабой волей, уже не люди» - так считают 11,4% опрошенных; 2,7% затруднились с ответом.

Одной из причин злоупотребления вредными привычками, я думаю, является то, что большинство опрошенных в ходе данного исследования являются студентами вузов и в основном представляют собой иногородних жителей. Находясь вдали от дома, молодые люди зачастую подвергаются более сильному соблазну вкушения запретных плодов. Выходя из-под родительской опеки, у юношей и девушек часто возникает желание попробовать что-то доселе запретное, а посему весьма желанное. Будучи предоставленными сами себе, молодые люди могут попасть под негативное влияние сверстников, злоупотребляющих алкоголем или принимающих наркотики. Вдалеке от родителей иногородней молодежи сложнее принять правильное решение в этом плане.

Самый большой блок нашей анкеты – духовный, характеризующий приоритеты молодежи в плане проведения досуга, отношения к религии.

Досуг привлекает молодежь добровольностью выбора его различных форм, демократичностью, эмоциональной окрашенностью, возможностью сочетать в

ней физическую и интеллектуальную деятельность, творческую и созерцательную, производственную и игровую. В вопросе «Где и как Вы чаще всего проводите свой досуг?» лидирующее положение занял ответ: «в компании друзей» (73,3%); почти одинаковое количество голосов получили такие варианты ответов как, в кино (9,3%) и в ночных клубах (10%). Дома с семьей проводят 37,3% всех опрошенных; спортом занимаются 23,3%, а досуг, связанный с занятиями на компьютере выбрало 17,3% респондентов; 8% опрошенных предложили другие варианты ответов: отдых на природе, с любимым человеком, воспитание младших братьев и сестер, театр, отдых, связанный с повышением компетентности.

Чтобы определить конкретные предпочтения молодых, был задан вопрос: «Чему вы отдаете предпочтение в свободное время?». Результаты исследования показали, что наибольшее предпочтение молодежь в свободное время отдает Интернету (66%); на втором месте по популярности находится телевидение (48,7%); 20% опрошенных выбрали чтение и всего 4,7% предпочли слушать радио. Как видно из результатов анкетирования, Интернет в три раза преобладает над чтением, а телевидение в два раза. В основном к числу тех, кто предпочитает проводить свое время в Интернете, да и за компьютером вообще, относятся юноши. В настоящее время общение внутри сети и просмотр телевизионных каналов в какой-то мере заменяют другие источники времяпрепровождения. Виртуальная реальность часто заменяет молодежи настоящую жизнь. Они готовы сутками сидеть во всемирной паутине, играть в различные компьютерные игры, в которых чаще всего преобладает жестокость, общаться с виртуальными людьми в чатах, социальных сетях, предпочитая это живому общению со своими друзьями, родителями, братьями и сестрами. Чтение хорошей высококачественной литературы в списке предпочтений на последних позициях.

Результаты исследования показали, что зачастую молодежи просто негде провести свой досуг. Также молодые люди сталкиваются с проблемой довольно высокой стоимости подобных услуг. Лишь небольшой процент молодежи может позволить себе с заметным постоянством посещать популярные сегодня среди молодого поколения места отдыха. И здесь политика властей, по моему мнению, должна быть направлена на создание более приемлемых культурных центров для молодежи.

Следующий вопрос блока, посвященный культурному облику молодежи, в анкете звучал таким образом: «Каким телепередачам, информационным блокам Вы отдаете предпочтение?». Наибольшее количество молодежи предпочитают смотреть музыкальные и юмористические передачи. Наименьший процент получили социальные сети и политические диспуты. 2,7% респондентов выбрали другие варианты ответов: спортивные, документальные телепередачи, сериалы. Некоторые молодые люди вообще не смотрят телевизор.

Переходя к более серьезным вопросам духовной составляющей, необходимо затронуть вопрос отношения к религии и вероисповеданию. Вопрос религиозной принадлежности, несомненно, играет важную роль в самосознании всего населения, как отдельного религиозного образования, так и страны в целом. Согласно данным, полученным в ходе нашего исследования, молодое поколение весьма серьезно относится к вопросу религии. В Бога верят большинство респондентов (48%). Неверие выражают 18%; 5,3% верят в высшие мистические силы; затруднения при ответе на данный вопрос возникли у 28,7% респондентов. Для того чтобы выяснить, насколько часто респонденты посещают церковь, был задан соответствующий вопрос: «Вы ходите в церковь?». Большинство опрошенных от-

ветили нет (51,3%); 24,7% ответили, что посещают храм раз в год; варианты «раз в месяц» и «раз в неделю» выбрали 4,6% и 0,7% соответственно. 18,7% опрошенных высказали свое, отдельное мнение по этому поводу. Так 5,4% респондентов ответили, что посещают церковь очень редко; 4,7% ответили, что иногда ходят; варианты «был (а) пару раз в жизни, от случая к случаю» набрали одинаковое количество голосов (по 2%), так же как варианты «да, когда мне это необходимо, по праздникам, раньше ходил (а), теперь забросил (а)» - по 1,3%; 0,7% ответили, что у них нет возможности ходить в церковь. Отсюда можно сделать вывод, что религиозность современной молодежи поверхностна, так как большинство респондентов не посещают церковь вообще.

Следующий вопрос в анкете был открытым, где респондентам необходимо было назвать кто для них является авторитетной личностью?. Вопрос, безусловно, интересный, поэтому любопытно было посмотреть, как респонденты ответят на него. Анализ ответов показал, что нынешняя молодежь авторитетными личностями считает своих родителей, близких людей. Причем 15,3% видят своим авторитетом маму, и лишь 4% - папу.

Еще одним интересным вопросом был вопрос о «герое нашего времени». Респондентам надо было ответить, кого из известных людей они считают «героем нашего времени»? Оказалось, что 44,7% затруднились, не дав ответа, 20% считают, что таковых нет вообще, 9,3% ответили шуткой. Самым распространенным вариантом были прошлый и нынешний президенты (11,3%), причем В.В. Путин набрал 8%, а Д.А. Медведев 2%. Разномастная компания актеров, поэтов, певцов, телеведущих получила 6% голосов, среди них М.Цветаева, А.Солженицын, В. Цой, А.Пугачева, С.Безруков, В.Турчинский и др. Оставшиеся 8,7% ответов трудно привести к одному знаменателю, но это тоже своеобразный коктейль из политиков, спортсменов и известных людей. Как видно из результатов исследования, данный вопрос многих поставил в тупик, так как не поняли его суть и не смогли высказать свое мнение. Но несмотря ни на что, герой этого опроса приобрел вполне ясные очертания: соединив в себе черты Путина, Медведева, а также актеров и спортсменов. Вот такой получился своеобразный «коллаж героя нашего времени».

Следующий, заключительный блок вопросов нашего исследования посвящен планам, связанным с дальнейшим местом жительства и работой после окончания обучения. Для того чтобы узнать какие же планы строит молодежь на ближайшее будущее, было задано два перекрестных вопроса: «**Где вы планируете жить и работать по окончании обучения?**» и «**Есть ли у вас планы о переезде на постоянное место жительства?**».

Большинство не собираются покидать Приморский край и планируют остаться именно во Владивостоке. В то же время, учитывая тот факт, что значительная часть опрошенных приехали в краевой центр из других районов Приморья, делаем выводы, что молодежь тяготеет к крупным городам, имеющим статус административных центров. Такая миграционная особенность наблюдается давно и вполне объяснима. Молодые, сильные, полные амбиций и надежд люди, считают, что только в городе они смогут реализоваться в полной мере, при этом навсегда покидая свою малую родину. С райцентрами, селами, откуда они родом, парни и девушки не связывают своё будущее, они не думают, что дома их силы и таланты тоже могут пригодиться. В свою очередь, поселки и села Приморского края могут предложить молодым специалистам очень немного. Жилье, достойная заработная плата, перспективы профессионального и карьерного роста, интересная сфера деятельности, досуг – обо всем этом приходится только мечтать. Если брать ми-

грацию в центральные регионы страны, то тут наблюдается похожая тенденция, не стоит забывать, что отток населения из Приморья и Дальнего Востока в целом очень велик.

Итак, опрос показал, что главной ценностью и целью в жизни современная молодежь считает создание хорошей семьи. Несмотря на различные условия жизни, разницу воспитания старшего поколения и нынешней молодежи, семья по-прежнему остается на первом месте в системе ценностей. Среди опасений, которые могут ожидать молодежь, на первом месте находится преступность. Отношение современной молодежи к употреблению алкоголя определяется как положительное. Большая часть опрошенных в той или иной мере употребляют спиртное. Алкоголь прочно вошел в повседневный обиход современной молодежи. Отношение молодежи к религии носит поверхностный характер. Несмотря на то, что в Бога в основном, верят, но церковь посещают единицы, большинство не посещают церковь вообще. Авторитетной личностью для многих являются родители, что еще раз подтверждает лидирующее место семьи в системе ценностей молодежи.

Свою дальнейшую жизнь и место работы молодежь связывает с крупными городами, имеющими статус административных центров. Что не удивительно, ведь именно в городе молодежь имеет больше перспектив профессионального и карьерного роста, возможность получать достойную заработную плату, интересную сферу деятельности, досуг, что маловероятно получить в поселках и селах Приморского края.

В целом молодежь Приморья такая, какой ее сделала окружающая социальная среда. У нее свои способы решения трудностей, идеалы и герои. Образ «героя нашего времени» подвергается активному влиянию со стороны средств массовой информации. Молодежь равняется на часто мелькающих знаменитостей. При том, что родители для многих являются авторитетной личностью, под стандарты «героя современности» они не попадают. Вообще, некоторая поверхностность, отражающаяся в пристрастиях, суждениях молодых людей, особенно касающихся морально-нравственных вопросов, конечно, присутствует. Это говорит о духовной незрелости, но это вина не только молодежи, а окружающей социальной действительности.

БЕДНОСТЬ – ОДНА ИЗ ПРИЧИН ТОРГОВЛИ ДЕТЬМИ

Кулажникова Светлана Сергеевна, Будаева Ааюна Александровна

МГУ им. адм. Г.И. Невельского, г. Владивосток

Научный руководитель: канд. социол. наук Кулажникова С.С.

s.koulazhnikova@mail.ru

Проблема бедности – одна из острейших проблем, характерных для многих развитых и развивающихся стран. Американские исследователи отмечают, что по всему миру больницы, родильные дома и другие специальные заведения заполнены брошенными младенцами. В разных странах их называют по-разному: «отказные дети», «казенные младенцы», «рожденные, чтобы быть покинутыми» и другими. По данным ООН отмечается рост числа брошенных детей в странах Восточной и Западной Европы. В России основной проблемой для отказа от младенцев является бедность. К явным социальным неравенствам приводит социальный разлом общества, что влечет социальную напряженность, препятствует успешному развитию страны, определяет кризисные процессы в семье и обществе.

Политические и социально-экономические изменения, произошедшие в стране за последнее десятилетие, оказали огромное влияние на жизнь россиян. Произошла переоценка ценностей. Налицо духовный и культурный кризис российского общества. Проявлением общего духовного кризиса стал кризис воспитания, серьезнейшая проблема современной педагогической науки. Начало реформ практически привело к ликвидации централизованной экономики, а вместе с ней стала разрушаться централизованная система социальной защиты, в том числе система поддержки семьи, материнства и детства. В связи с этим произошло резкое падение жизненного уровня населения, что вызвало такое явление, как отказ от ребенка в связи с отсутствием возможности его прокормить. Кризисные явления в российском обществе вызвали рост преступности, наркомании, алкоголизма, психических заболеваний, расширив причины детского неблагополучия.

Кризис института семьи — едва ли не самая серьезная причина торговли людьми, наряду с бедностью и ограниченностью возможностей. Около 14 миллионов российских детей растут в неполных семьях. Заботу о них несут в основном женщины. Уровень дохода в этих семьях существенно ниже, чем в семьях, где двое работающих родителей. Общее гендерное неравенство, отсутствие равноправия в семье выражается в широком распространении домашнего насилия и семейного неблагополучия. Вместе с тяжелыми бытовыми условиями и жилищными проблемами, алкоголизмом и девальвацией семейных ценностей (распространение неформальных браков, сожительства и прочее) это также является основными причинами роста торговли людьми и уязвимости больших групп населения перед лицом разных форм криминальной эксплуатации [3, 19].

Торговля детьми в целях их эксплуатации и другие сделки с несовершеннолетними приобретают все большее распространение во всем мире. Страны с переходной экономикой, к которым также относится Россия и весь регион СНГ, являются одним из «очагов неблагополучия» в данной области. Торговля детьми здесь существует как внутри стран, так и в приграничных с ними государствах. Основными формами торговли детьми являются:

Торговля детьми с целью коммерческой сексуальной эксплуатации:

- для организации детской проституции,
- для производства порнографии.

Торговля детьми с целью эксплуатации их труда.

- детский труд в сфере производства и услуг (мытьё машин, работа в сельском хозяйстве и т.п.),
- детский труд в домашнем хозяйстве (домашнее рабство).

Торговля детьми с целью попрошайничества, в том числе:

- использование детей в качестве «попрошаек»,
- «аренда» младенцев для попрошайничества.

Торговля детьми для трансплантации органов и тканей.

Торговля детьми с целью незаконного усыновления/удочерения.

Фактически, все эти формы распространены и в современной России. При этом, это достигает таких масштабов, что эта деятельность превращается в отлаженную систему. Механизмы такой эксплуатации встраиваются в нормальные экономические и социальные практики и существуют во всех странах мира практически открыто. Об этом можно судить по такому примеру.

Сообщение, размещенное в интернете, как документальный фильм кабельного канала Великобритании НВО, рассказывает о торговле детьми в возрасте че-

тырех лет, которых ежегодно продают из Бангладеш, Пакистана и Судана для использования их в качестве жокеев в индустрии верблюжьих бегов в странах Персидского залива. Дети-жокеи живут в лагерях, окруженных колючей проволокой. Поскольку они были проданы членами собственных семей, они очутились в окружении чуждой им культуры, а выживание этих детей зависело только от их хозяев. Многие из них не знают ни своих родителей, ни своей родины. Если этих детей возвращают в страну их рождения, то там их снова продают. Детей, верблюжьих жокеев, часто используют и сексуально, и физически. Их преднамеренно морят голодом, чтобы не допустить прибавления в весе. В результате большинство детей становятся физически и умственно отстающими. Хотя по официальным правилам требуется, чтобы жокей достиг, как минимум, 15 лет и весил не менее 45 кг, эти ограничения игнорируются, потому что хозяева верблюдов являются высокопоставленными лицами в своем государстве. Каждый год многие маленькие жокеи серьезно травмируются верблюдами, и тех, которые умирают, хоронят в безымянных могилах. Детей, которые пытается сбежать, убивают. В результате длительного давления защитников прав человека Катар и ОАЭ согласились на переговоры о замене жокеев-детей жокеями-роботами.

Этот пример говорит о том, что организованные группировки трэффикеров, пользуясь нищенским положением бедных семей, используют любые удобные случаи. Если семьи не желают или не имеют возможности для содержания какого-нибудь члена своей семьи, они могут договориться с трэффикером, либо трэффикеры, обманув родителей и опекунов, заставляют их поверить в сказки о том, что потенциальную жертву ожидает лучшее будущее (с устройством на работу, учебу). Но вместо этого они вовлекают его или ее в кабалу и проституцию в пределах или за пределами страны.

В последнее время в центральной и восточной Европе детский труд широко используется не только в сексуальных целях в порнографии и секс индустрии, но и с целью эксплуатации в качестве дешевой или бесплатной рабочей силы. Это явление вызвало беспокойство в ряде правительственных и негосударственных организаций. в этой связи Международной организацией труда была разработана «Интернациональная программа по упразднению детского труда» (ИПЕК).

Работа над программой показала, что главной причиной использования детского труда является бедность. Часто в неблагополучных семьях доходы работающих детей являются главным источником существования. В основном поставщиками несовершеннолетних для преступников являются представители наиболее уязвимых групп общества, с ограниченными возможностями образования и заработка для обеспечения соответствующего жизненного уровня своим детям. Многие дети, разлученные со своими родителями, происходят из неполных семей или являются сиротами. Часто детей заставляют работать их собственные родители, например, на сельскохозяйственных работах, или в работе по дому (девочки).

Зачастую дети становятся жертвами торговцев людьми с помощью силы, угроз и обмана. Формы эксплуатации часто включают в себя унижения, избиение, сексуальное насилие, угрозы ребёнку или его близким, а также применение наркотических средств. Таким образом детей могут использовать в попрошайничестве, а также в распространении наркотиков, воровстве, продаже краденного. В России детям до 14 лет не грозит преследование со стороны правоохранительных органов, чем и стараются воспользоваться торговцы. По данным журналистов дети-нищенки в возрасте 6-12 лет приносят самый большой доход своим хозяевам до

5000 рублей ежедневно. Журналистские расследования показали, что сегодня даже младенцы могут оказаться рабами, став «ребенком» профессиональной нищенки. Дети у таких «мамок», как правило, либо взяты «напрокат» либо украдены. При этом младенцев, часто накачивают лекарствами (чтобы не кричали). Стоимость «проката» младенца в день составляет 200 долларов США. В соответствии с принятыми «правилами», если ребенок умирает «на работе», «мамка» должна отработать время и только после этого ребенка выбрасывают. При этом милиция бессильна отобрать такого ребенка даже, если его внешние данные однозначно указывают на то, что ребенок ранее был украден. Например, рабское положение ребенка славянской внешности у цыганки, занимающейся попрошайничеством, невозможно доказать, если в ее паспорте вписаны дети подходящего возраста [1, 8].

Бедность заставила многих подростков и детей, в том числе и инвалидов, бросить школы и самим зарабатывать не только на карманные расходы, но и для всей семьи. Среди них можно выделить подгруппы, в которых очень велик риск оказаться бедным и попасть в представителя «социального дна». Это, в первую очередь, сироты, в том числе «социальные сироты» (дети алкоголиков и наркоманов), дети безработных родителей, из неполных и многодетных семей. Такие дети особенно уязвимы для различных видов преступной эксплуатации. Поскольку это является бизнесом для некоторых взрослых, что допускает экономическая система, против чего бессильна власть и «терпит» общество.

Исследователи, занимающиеся этой проблемой, выделяют четыре группы людей, составляющих «социальное дно»: 1) нищие, открыто просящие подаяние; 2) «бомжи», лишившиеся своего жилья, прежде всего, вследствие возникновения рынка жилья; 3) беспризорные дети, которые потеряли родителей или убежали из дома; 4) уличные проститутки (включая несовершеннолетних), ведущие асоциальный образ жизни.

Основным признаком беспризорников - является возраст; в нее входят дети от 6 до 17 лет, которые в какой-либо форме отвергнуты семьей или своими попечителями.

«Социальное дно» в России молодо: средний возраст нищих и бомжей приближается к 45 годам; у беспризорников он равен 13 годам, у проституток - 28. Минимальный возраст нищих - 12 лет, а проституток - 14 лет; беспризорничать же начинают уже с 6 лет. Большинство нищих и бомжей имеют среднее и среднее специальное образование, а 6% нищих, бомжей и проституток - даже высшее [2, 27].

Проблемы и беды детей, семьи в России являются следствием социальных и политических преобразований, которые начались в России в 90-е годы XX века и затронули все сферы жизни государства, общества, каждой семьи. В этот период произошли существенные перемены в укладе жизни населения. Люди потеряли многое, а главное, они потеряли уверенность в завтрашнем дне. Ни общество, ни население не смогли адаптироваться к новым экономическим и социальным условиям. Процессы обеднения большей части семей, страх потери социального статуса и возможностей выживания, привели к массовой невротизации людей, развитию процессов социальной дезадаптации населения и, как следствие, росту заболеваемости, смертности и росту маргинальной среды.

Дети из сиротских учреждений не могут зачастую социально адаптироваться в жизни. Удел многих из них – рано или поздно путь на «дно». В условиях учреж-

дения у них не сформировался положительный образ семьи, образец естественной социальной роли отца и матери. Не могут адаптироваться в жизни и подростки, совершившие преступления и правонарушения, дети с психическими заболеваниями, умственной отсталостью и те, которые жили в маргинальных и криминальных семьях. Шанса изменить условия своей жизни у семей «социального дна» практически нет. Число бедных и больных людей ежегодно растет. Парадоксом сегодняшней ситуации является то, что 99,9% детей находящихся на государственном обеспечении или получающих государственную помощь, являются детьми живых родителей, но родителей, не выполняющих своих обязанностей.

И семья и общество должны четко знать, какие ценности приняты в обществе, что надо сделать семье, государственным и общественным институтам, чтобы новое поколение приняло эти ценности и передавало следующему поколению. Главная цель - вырастить и воспитать ответственного гражданина, хорошего семьянина и грамотного специалиста. Хорошо известно, какое сильнейшее воздействие оказывают на массовое сознание электронные и печатные СМИ. Заполнившие эфир боевики стали своеобразной школой насилия и обесценивания человеческой жизни, обесценивания любви, прежде всего для молодежи и детей. Провозглашаемый приоритет обладания материальными ценностями любой ценой, когда все способы достойны, начал разрушать социальные и родственные связи людей.

Бездуховность, провозглашение свободы секса, отказ от приоритета воспитания в семье и обществе, резкая смена ценностных установок общества и личности, привели к глубоким ошибкам в общественном сознании. Цена за эти ошибки платится огромная. Детские дома и приюты заполнены сиротами при живых родителях. Практически все дети, попадающие в сиротские учреждения, прошли через насилие, знают, что такое боль и унижения. Жесткость самых близких для детей людей, их родителей, поражает даже выдавших много специалистов: насилие, в том числе и сексуальное, торговля детьми, убийства и истязания - все это реалии сегодняшней российской действительности.

Литература

1. Велигжанина А. Стволовые клетки поставляют из моргов//Комсомольская правда, 6-13 мая 2010. – С. 8-9
2. Овчарова Л.Н., Прокофьева Л.М. Социально-экономические факторы феминизации бедности в России. // Экономика и социальная политика: гендерное измерение. Под ред. М.Мальшевой. М.: 2002. – С. 213.
3. Тараканов П. Равнодушные не смогут «вытащить» страну // Дети дома. 2010, № 3. – С. 19.

УНИВЕРСИТЕТСКОЕ ИЗМЕРЕНИЕ ПОВСЕДНЕВНОСТИ «ВАВИЛОНА ТИХООКЕАНСКОЙ РОССИИ»: КВАРТИРНЫЙ ВОПРОС

Литошенко Денис Александрович

МГУ им. адм. Г.И. Невельского, г. Владивосток

litoshenko@msun.ru

Представляется необходимым в нескольких словах прояснить происхождение вынесенной в название данной работы интеллектуальной метафоры. Дело в том, что автору этих строк – специалисту в области исследований истории европейской системы университетского образования Средневековья и раннего Нового времени, в силу разных обстоятельств и превратностей судьбы, в последнее вре-

мя, регулярно приходится высказываться по широкому спектру проблем современного высшего профессионального образования. Нередко подобного рода сентенции сопровождались иллюстрациями и примерами из реалий функционирования локального кластера отечественной системы высшего профессионального образования, сложившегося в пространстве г. Владивостока – «губернского города В». Однако около двух лет назад, в ходе обсуждения с коллегой перспектив нашего участия в инициированном ей исследовательском проекте «Портовый город», возникла метафора иного рода – «тихоокеанский Вавилон» или «Вавилон тихоокеанской России». В рамках так и не ставшего реальностью проекта «Портовый город» автор предполагал сосредоточиться на исследовании университетской повседневности «Вавилона тихоокеанской России» в широкой исторической ретроспективе.

Возникшая в ходе дискуссии в нашем сознании и показавшая весьма привлекательной интеллектуальная метафора обладает чрезвычайно объемным и насыщенной смысловым значением, семантика отдельных аспектов которого говорит сама за себя: «город великой тщеты и гордыни», «город греха (с неперменной Блудницей)», «средоточие пупоземельских притязаний», крупный политико-административный, экономический и культурный центр, значимый в микро- и макрорегиональном масштабах. Кроме того, это ещё и портовый город, и крепость-твердыня, и фарпост. Денотации и коннотации данного иносказательного понятия[3] образуют плотный массив смыслов характерных как для реально-исторического, так и для нарративизированного в культурных текстах Вавилона. В равной степени идентифицируемы они и в контексте реалий Владивостока. В то же время, нами в полной мере осознается несоизмеримость масштаба, объема и качества относительных значений выделяемых характеристик в приложении к реально-историческим Вавилону и Владивостоку, но в отношении интеллектуальной описательно-интерпретационной метафоры данная черта не является критическим фактором.

Открывающиеся перед городом хоть и далеким, но, всё же, нашеним, реальные перспективы превращения в центр университетского образования мирового уровня и масштаба со всей определенностью ставят на повестку дня вопрос о соответствии уровня развития «обеспечивающих социокультурных структур» требованиям к базовым условиям, необходимым для прогнозирования успешной реализации столь амбициозной инициативы. С нашей точки зрения, ключевым основополагающим фактором выступает развитие структур повседневности, обеспечивающих жизнедеятельность обитателей «Вавилона тихоокеанской России» в рамках занимаемого им пространственно-географического ареала. «В контексте житейской трактовки повседневность - это привычные, повторяющиеся формы жизнедеятельности человека, при которых происходит реализация его насущных потребностей. В научной интерпретации она понимается как процесс жизнедеятельности индивидов, который разворачивается в общеизвестных ситуациях на базе самоочевидных ожиданий. При этом, для более четкого водораздела с тем, что лежит за ее границами, повседневность противопоставляется как будни - празднику; как общедоступные формы деятельности - высоким специализированным ее формам; как жизненная рутина - мгновениям острого психологического напряжения; как действительность – идеалу» [2, с. 36-37].

История университетских городов Европы XII-XIX вв. полна многочисленными примерами того, квартирный вопрос выступал, особенно на

ранних этапах университетской истории, точкой концентрации остроконфликтных напряжений между *Alme matris* и местными городскими сообществами, урегулирование которых оказывалось делом весьма непростым, хлопотным, а порой и просто мучительным. История Владивостока, приобретшего статус «университетского города» более ста лет назад, так же содержит сведения об известной неустроенности быта представителей вузовского научно-образовательного сообщества. И хотя дефицит жилья и отсутствие четких механизмов решения жилищной проблемы для некоторых категорий вузовской общественности – главным образом для «молодых специалистов» без ученых степеней и званий, оставленных работать вузе и обучаться (параллельно) в аспирантуре, были частью повседневной действительности местного научно-образовательного сообщества высшей школы, тем не менее «Вавилон тихоокеанской России», особенно в советский период своей истории, может быть признан в достаточной степени благополучным в этом отношении университетским городом. Причины подобного рода относительного благополучия весьма очевидны и едва ли ни общеизвестны: 1) статус «закрытого порта»; 2) незавершенность процесса складывания локального кластера отечественной системы высшего профессионального образования; 3) управляемый и сбалансированный характер спроса на высшее профессиональное образование у населения региона; 4) узость географических рамок ареала рекрутирования контингента обучающихся. Однако действие указанных факторов оказалось достоянием истории в связи со ставшим частью социокультурной реальности российского общества «бумом высшего образования» 1993-1998 гг. Помимо традиционно называемых причин скачкообразного повышения в обществе спроса на образовательные услуги в сфере высшего профессионального образования в середине – конце 90-х гг. XX века [1, с. 30-40], в случае с «Вавилоном тихоокеанской России», следует упомянуть происходившее в рассматриваемое время стремительное нарастание депрессивности хозяйственно-экономического состояния территорий его ближайшего регионального географического окружения. В сложившейся ситуации, молодые люди, вовлеченные в процесс получения высшего профессионального образования и, соответственно, осуществляющие восходящую социальную мобильность, по завершении периода обучения вовсе не горели желанием возвращаться в родные пенаты глубокой провинции, а, напротив, пополняли собой ряды обитателей «Вавилона тихоокеанской России». Здесь же следует упомянуть то обстоятельство, что восходящее поколение обладателей высшего профессионального образования, вступавшее в активную фазу профессиональной жизни на рубеже XX-XXI вв., активно использовало стартовые возможности, предоставляемые статусами, подразумевающими с сохранение тесных связей с образовательными учреждениями высшего профессионального образования: а) обучение в аспирантуре; б) преподавательская работа; в) работа в подразделениях обеспечивающей инфраструктуры (административно-управленческая, учебно-вспомогательная, инженерно-техническая). В конечном итоге, сложившаяся ситуация определялась устойчивым нарастанием численности вузовского сообщества, наиболее массовые группы и страты которого, в рассматриваемый период, активно пополнялись лицами не имеющими не только собственного жилья в «Вавилоне тихоокеанской России», но и реальных возможностей принципиально улучшить свои жилищные условия.

Обозначенные обстоятельства, в свою очередь, позволяют нам сформулировать комплексную задачу, описанию возможных решений которой, с учетом реалий «Вавилона тихоокеанской России», собственно, и посвящен данный опус: рассмотреть ключевые возможности решения квартирного вопроса представителями вузовского сообщества с учетом его сложной квалификационно-возрастной стратификации, производственно-функциональной и гендерной (отчасти) дифференциации. Принимая во внимание известную нам динамику статусных позиций доступных представителям восходящего поколения вузовского сообщества, дальнейшие рассуждения будут строиться вокруг трех из них: 1) студент; 2) аспирант; 3) молодой (до 35 лет) преподаватель с научной степенью (как правило – кандидата наук).

С нашей точки зрения, решение квартирного вопроса представителями восходящего поколения вузовского сообщества «Вавилона тихоокеанской России» может лежать в ключе четырех ключевых возможностей, каждой из которых соответствует базовый сценарий решения проблемы. Базовыми сценариями решения квартирного вопроса представителями восходящего поколения вузовского сообщества «Вавилона тихоокеанской России» выступают: 1) проживание в общежитии, либо в служебной квартире; 2) проживание «в гостях» у родственников или знакомых; 3) аренда жилья; 4) покупка жилья. Каждый из указанных сценариев решения квартирного вопроса требует отдельного рассмотрения.

Сценарий первый: проживание в общежитии / служебной квартире. Как уже отмечалось ранее, к концу советского периода отечественной истории в «Вавилоне тихоокеанской России» имелись реальные условия для размещения студенческого контингента в общежитиях вузов города, с разным уровнем комфорта и степенью благоустройства, хотя и в то время ощущался известный дефицит пригодных для проживания площадей общежитий. Последовавший за тем «бум высшего образования» радикальным образом изменил ситуацию с обеспечением студенчества и других категорий представителей вузовского сообщества общежитиями. Ухудшению ситуации способствовала характерная для 90-х гг. XX в. практика отчуждения и «приватизации» части жилого фонда вузовских общежитий «лицами утратившими связь с учреждениями высшей школы», но, тем не менее, проживающими в стенах общежитий. Закономерным результатом действия этих факторов явилось возникновение объемных очередей на предоставление мест в общежитиях и формирование в ряде вузов «Вавилона тихоокеанской России» «общажный политик» определявших приоритеты в предоставлении проживания в общежитиях: а) «всем иногородним студентам первого курса предоставляется общежитие»; б) «чем больше времени живешь в общежитии, тем больше прав имеешь на свое койкоместо». С изрядной долей условности первый принцип можно атрибутировать как либеральный, тогда как второй носит выраженный консервативно-социалистический характер. Обозначенные два принципа «общажных политик» вузов «Вавилона тихоокеанской России» представляют собой две полярных позиции, между которыми располагается широкий спектр разнообразных подходов. Однако крайне неблагоприятная криминогенная обстановка 90-х гг. XX в. и высокая степень террористических рисков начала первого десятилетия XXI в. вынудили администрацию общежитий многих вузов «Вавилона тихоокеанской России» перейти к политике «закрытых дверей» и значительному ужесточению режима

проживания, что вовсе не способствовало повышению популярности среди либерально настроенного студенчества перспектив решения квартирного вопроса за счет различных вариантов проживания в вузовских общежитиях.

Если рассматриваемый сценарий, как можно уже было убедиться, пусть и весьма внутренне противоречивым образом, но все же работает в отношении студенческого контингента, то применительно к двум другим из избранных нами контрольных статусно-ролевых групп восходящего поколения представителей вузовского сообщества «Вавилона тихоокеанской России», данный сценарий едва ли не абсолютно утрачивает рациональность и эффективность. Не будет большим преувеличением, в данном случае, относить его реализацию в действительности к сфере чудесного. Несмотря на обилие заманчивых деклараций, в реальности, ни один аспирант, либо молодой преподаватель не имеет четких и прочных гарантий предоставления ему возможности проживания в общежитии вуза. И все же в «Вавилоне тихоокеанской России» имеются государственные образовательные учреждения высшего профессионального образования аспиранты и молодые преподаватели которых, все же, имеют возможность оказаться счастливым обладателем комнаты, а иногда и просто койкоместа в общежитиях различной степени благоустроенности. Но особых иллюзий на сей счет питать не стоит. Реальные условия проживания в подобного рода казенном жилье иначе как кабальными назвать нельзя. В некоторых из их аспектов можно усматривать чаще завуалированное, реже – прямое, но, тем не менее, посягательство на гражданские права обитателей общежитий.

С возможностями проживания молодых преподавателей в служебных квартирах дело обстоит еще более экзотично и мифологично. Несмотря на неоднократно провозглашавшиеся декларации о программах жилищной поддержки аспирантов и молодых научно-педагогических работников, подразумевавших, в том числе и предоставление им служебного жилья, на практике для представителей двух данных категорий университетского сообщества «Вавилона тихоокеанской России» возможности проживания в квартирах подобного рода остаются весьма маловероятными. Из-за имевших место в 90-е гг. XX – первых годах XXI в. случаев отчуждения предоставляемого вузами служебного жилья от практики обеспечения работников высшей школы полноценными квартирами вне территории кампусов поспешили отказаться. В последнее время ряд университетов «Вавилона тихоокеанской России» предоставляет служебное жилье на традиционных условиях – «живешь пока работаешь» в специально переоборудованных под квартиры гостиничного типа общежитиях повышенной комфортности, либо в вузовских же гостиницах, обширные площади которых оказываются невостребованными «гостями города» в том объеме, на который рассчитывали при их создании. Однако описанная практика практически не затрагивает молодых научно-педагогических работников и уж тем более – аспирантов, в силу чего им приходится удовлетворять свои потребности в жилье иными способами.

Следующим базовым сценарием решения квартирного вопроса представителями восходящего поколения вузовского сообщества «Вавилона тихоокеанской России» выступает проживание в «гостевом формате» у родственников, либо у знакомых. Необходимо отметить, что и сама эта модель действий и возникающие в связи с ней социально-политические социокультурные, психологические и повседневно-бытовые напряжения отсылают к

соответствующим аспектам обладания «Вавилона тихоокеанской России», пусть и в достаточно узком, субрегиональном масштабе, но все же - «столичным статусом».

Проживание «в гостях» у родственников, друзей или знакомых выступает, как правило, стартовой моделью решения квартирного вопроса представителями восходящего поколения университетского сообщества «Вавилона тихоокеанской России», хотя и в этом случае могут иметь место значительные отклонения от нормы. В известных случаях данный формат проживания может затягиваться на годы и даже десятилетия. Несмотря на очевидные издержки, рассматриваемый сценарий решения квартирного вопроса представляется, в достаточной степени, привлекательным, так как подразумевает проживание «на всем готовом», лишь доленое участие в формировании нормальных условий жизнеобеспечения всех проживающих совместно лиц. В случае со студенческой молодежью этот сценарий предполагает делегирование контрольно-надзорных функций родителями отданного «в учение недоросля» лицам, предоставляющим ему место для проживания и возможность пользования бытовыми услугами.

Однако этот же сценарий содержит в себе ряд остро негативных моментов, благодаря которым он не обладает способностью к абсолютизации и приобретению наиболее характера наиболее часто и долго употребляемого. В первую очередь, речь идет о налагаемых им ограничениях личной свободы: время возвращения не должно быть слишком поздним; недопустимо распитие алкогольных напитков в «доме»; не рекомендуется приводить гостей к себе; ограничивается пользование расположенным в квартире средством фиксированной телефонной связи и т.д. Во-вторых, существуют значительные сложности и ограничения в таких, весьма важных для молодежи областях, как гендерная и матримониальная, что сужает круг общения с представителями противоположного и затрудняет поиск долговременных половых и брачных партнеров. В-третьих, рассматриваемый сценарий решения квартирного вопроса представителями восходящего поколения университетского сообщества «Вавилона тихоокеанской России» отнюдь не способствует обзаведению зозяйственно-бытовыми принадлежностями и массивом имущества, необходимыми для обеспечения минимально комфортного проживания. Исходя из приведенных соображений сценарий решения квартирного вопроса представителями восходящего поколения университетского сообщества «Вавилона тихоокеанской России», связанный с проживанием в «гостевом формате» у родственников, либо у знакомых, не может рассматриваться в качестве эффективной модели действий, направленных на обеспечение нормальных условий проживания в месте и на условиях адекватных социокультурному профилю современной российской университетской молодежи, принадлежащей к совершенно различным половозрастным и статусно-квалификационным стратам и группам местного университетского сообщества.

Подводя итоги необходимо отметить, что два рассмотренных базовых сценария решения квартирного вопроса представителями восходящего поколения университетского сообщества «Вавилона тихоокеанской России» принципиально не способны обеспечить адекватный ответ на те вызовы в повседневно-бытовой сфере высшего профессионального образования, которые неотвратимо окажутся на повестке дня в связи с формированием в «Вавилоне тихоокеанской России» университетских структур принципиально нового типа и устойчивой ориентацией

на превращение его в университетский центр подлинно мирового класса. Однако это вовсе не означает, что искомого эффективного решения нельзя найти в рамках иных сценариев решения квартирного вопроса.

Литература:

1. Арапов М.В. Бум высшего образования в России: масштабы, причины и следствия // *Общественные науки и современность*. – 2004. - № 6. – С. 30-40.
2. Горшков М.К. Российская повседневность в условиях кризиса: социологическое измерение // *Социологические исследования*. – 2009. - № 12. – С. 36-47.
3. Скрипник К.Д. Денотация и коннотация // *Семиотика*. – М., 2000. URL: http://snoistfak.mgpu.ru/Gender_History/thesaurus/d_16.html (дата обращения: 27.11.2010)

К ВОПРОСУ ИССЛЕДОВАНИЯ ОСНОВНЫХ ВОЕННО-ПАТРИОТИЧЕСКИХ ВЗГЛЯДОВ РУССКИХ ФЛОТОВОДЦЕВ КОНЦА XVII-НАЧАЛА XX ВЕКОВ

Лукьянов Александр Александрович

Дальневосточный государственный технический университет, г. Владивосток

Научный руководитель: канд. ист. наук, профессор Белоусов А.А.

Admiralliri@yandex.ru

Печально я гляжу на наше поколение!
Его грядущее – иль пусто, иль темно,
Меж тем, под бременем познания и сомненья,
В бездействии состарится оно.
М.Ю. Лермонтов «Дума»

Проблема воспитания молодежи сегодня становится проблемой национальной безопасности нашей страны. Военно-патриотическое воспитание - основа воспитания любого общества. В данной статье отражены основные этапы развития военно-патриотических взглядов в деятельности русских флотоводцев и даются предложения по их использованию в современных условиях для воспитания молодежи России.

Создание, совершенствование и развитие системы воспитательной и как ее составляющей военно-патриотической работы сегодня рассматриваются как одно из основных направлений государственного строительства. Например, во многих государственных структурах прорабатываются программы военно-патриотического воспитания граждан РФ. В них, в частности, подчеркивается что военно-патриотическое воспитание необходимо осуществлять на «основе многовековых нравственных устоев, воинских традиции, патриотизма и уважительного отношения к народам и народностям многонациональной России, общечеловеческих ценностей, лучших образцов отечественной и мировой культуры».

Российскому обществу XXI века, прежде всего необходимы специалисты, обладающие не только качественным образованием, профессиональными навыками но и прежде всего прочными нравственными устоями. Именно человеческий фактор играет решающую роль в деле создания современной России. Принятая в 2004 году концепция воспитания студентов ВУЗов Российской Федерации своей приоритетной целью в деле военно-патриотического воспитания определяет формирование и развитие у них качеств и отношений гражданина-патриота, специалиста-патриота и в общем высоконравственной личности.

Одним из важнейших компонентов военно-патриотического воспитания является нравственное воспитание, которое в свою очередь неразрывно связано с

воинским, религиозным и другими видами воспитания. Главная идея, заложенная в концепцию военно-патриотического воспитания заключается в выработке у граждан гордости за свою страну и за свой народ. Поэтому понятия «гражданин» и «нравственность» в русской культуре и истории неразделимы.

Особенно важное значение военно-патриотическое воспитание имеет в Военно-морском флоте и армии.

Моральные качества граждан являются залогом нравственного здоровья не только армии, но и нации в целом, это основа стабильности и процветания государства. Качественное военно-патриотическое воспитание подрастающего поколения, которое готово защищать свою Родину, знает, понимает и уважает историческое наследие своей страны – одна из главных задач государства. Одним из направлений этой работы является мобилизация творческого потенциала преподавателей, деятелей науки на всестороннее научно-теоретическое обоснование и решение проблем военно-патриотического воспитания молодежи, разработку трудов по истории и боевой летописи армии и флота, о деятельности флотоводцев России, внесших достойный вклад в теорию военно-патриотическому воспитанию.

В данной статье дан краткий исторический анализ военно-патриотических взглядов русских флотоводцев и этапы их развития, а также отражены предложения по использованию военно-патриотического наследия русских флотоводцев в современных условиях. Исследовательский подход основан на анализе наиболее важных исторических явлений в различных сферах общественной жизни и военной мысли, в частности. В результате исследования были выявлены два основных этапа ее развития в дореволюционной России: первый – конец XVII-начало XIX вв.; второй - XIX-начало-XX вв.

На первом этапе происходил процесс зарождения и становления военно-патриотических взглядов в деятельности русских флотоводцев, а на втором - процесс их эволюции, теоретического оформления военно-патриотических идей и военной мысли.

Первый этап (конец XVII-начало XIX в.) - это период формирования военно-патриотических идей русских флотоводцев. Содержание военно-патриотической деятельности и направление развития военно-патриотических идей во многом было обусловлено реформаторской деятельностью Петра I по созданию регулярной армии и флота, разработкой нормативно-правовой базы вооруженных сил страны, созданию системы военно-морского образования и введения Андреевского флага и пр. В указанный исторический период были намечены основополагающие направления развития военно-патриотических взглядов, определены требования к подготовке личного состава и моральным качествам военнослужащих. Возрождение петровской системы подготовки личного состава флота, дальнейшее становление военно-патриотических идей и их реализация связаны с деятельностью Ф.Ф. Ушакова, который на основе использования традиций воинского воспитания в процессе своей деятельности на Черноморском флоте способствовал укреплению традиций отечественной военно-патриотической школы.

К основным особенностям развития военно-патриотических взглядов в деятельности русских флотоводцев данного этапа, следует отнести: ярко выраженный прикладной характер военно-патриотических идей, воплощенных в соответствующих нормативно-правовых актах; стихийный характер становления военно-патриотических взглядов, обусловленный потребностями военного

строительства и личностями флотоводцев; отсутствие теоретического оформления военно-патриотических идей; преемственность в процессе воинского воспитания; отсутствие единой системы воинского воспитания и др.

Второй этап (XIX-начало XX вв.) - это период эволюции и развития военно-патриотических взглядов в деятельности русских флотоводцев, активных идейных исканий отечественной военно-морской мысли, теоретического оформления военно-патриотических идей, обоснования особенностей военно-морской службы, создания черноморской школы воспитания личного состава флота, формирования особой военно-морской культуры.[1,2]

На данном этапе происходит активное приращение военно-патриотических идей, внедрение их в повседневную практику русскими флотоводцами, создание лазаревской школы воспитания личного состава флота.

Апогеем развития военно-патриотических взглядов русских флотоводцев данного периода стала флотоводческая деятельность С.О. Макарова, богатый практический опыт которого был обобщен в его знаменитой работе «Рассуждения по вопросам морской тактики». На сегодняшний день эта работа является одной из самых значительных в истории военно-патриотических взглядов.[3,4]

Основными особенностями данного этапа развития военно-патриотических взглядов русских флотоводцев являлись: становление военно-морской мысли как самостоятельного направления военной науки, теоретическое оформление военно-патриотических идей русских флотоводцев, обоснование идеи о приоритетном значении моральных начал в процессе подготовки личного состава флота, активная разработка системы военно-патриотических ценностей, пристальное внимание к подбору офицерского состава флота, утверждение гуманизма как важнейшего принципа воинского воспитания, активное содействие развитию культуры военнослужащих со стороны офицеров, обоснование особенностей военно-морской службы и др.

Эволюция военно-патриотических взглядов русских флотоводцев определялась всей совокупностью исторических условий жизни страны, а также особенностями развития политической, общественной и военной мысли конца XVII-начала XX вв. В процессе исследования данного вопроса исследователем были впервые выявлены факторы влиявшие на процесс зарождения и развития военно-патриотических взглядов русских флотоводцев рассматриваемого исторического периода.

История военной мысли России, а точнее развитие военно-патриотических взглядов русских флотоводцев конца XVII-начала XX вв., неразрывно связана и во многом определяется этапами становления российской государственности, развития всех сторон общественной жизни, политической, социальной, духовной и экономической. Особую роль в этом процессе играли уникальное геополитическое положение страны, которая находилась на стыке двух цивилизаций: западной и восточной, что во многом отразилось как на ходе развития страны, так и на особенностях формирования российского менталитета.

Вооруженные силы всегда играли значительную роль в жизни России, главной особенностью исторического развития, которого являются непрерывные войны за расширение и укрепление территории, а также защита свободы и независимости страны от иностранных захватчиков. Войны, как справедливо говорил военный социолог В. В. Серебрянников, как будто «приговорили русский народ к сизифову труду по строительству своей государственности», на разных этапах

формирования которой (Древняя Русь, период феодальной раздробленности, Московское государство) менялись состав, организация и вооружение войск. Становление и развитие отечественной военной теории и практики было напрямую обусловлено характером и значением войн в жизни общества, всей практикой военного строительства.

Современная модернизация общества России осуществляется в сложной и неоднозначной обстановке, на фоне многочисленных социально-экономических, общественно-политических, национально-демографических, религиозных и др. проблем, которые влияют на изменение социального облика россиян. В период осуществления реформирования страны была потеряна идейная составляющая воспитания русского человека. Происходит дальнейшее ухудшение состояния как физического, так и психического здоровья молодежи, снижение ее образовательного уровня. [5, стр. 7-9]

Все это свидетельствует о необходимости совершенствования системы военно-патриотического воспитания, морально-психологической подготовки молодежи как одного из важнейших компонентов строительства демократического общества в России. Для этого необходимы качественные изменения в процессе осуществления воспитательной работы в ВУЗах и школах страны.

Вышеуказанные основные военно-патриотические взгляды русских флотоводцев имеют практическую значимость для воспитания молодежи в современных условиях. Для повышения уровня военно-патриотического воспитания в ВУЗах необходимо:

- использование исторического опыта нравственного воспитания отечественных флотоводцев;
- обеспечение преемственности лучших традиций воинского воспитания;
- формирование у граждан военно-патриотических знаний и норм, в соответствии с требованиями к профессиональному моральному облику;
- воспитание стремления к моральному самосовершенствованию граждан, достижению нравственного идеала движущей силой которого должен служить личный пример руководящего состава;
- совершенствование воспитательных воздействий в соответствии с уровнем моральной зрелости и возрастающими моральными потребностями граждан, условиями их осуществления;
- организация трудовой деятельности на основе осознания гражданами общественной значимости и ответственности за свои действия и поступки, способствующими формированию и осознанию смысла моральных принципов и норм личности;
- использование разнообразных методов, форм и моральных стимулов воспитания, способствующих формированию патриотических ценностей (ответственности, гордости, доблести, воинской чести, патриотизма и др.);
- организация и координация взаимодействия всех субъектов воспитания по осуществлению морального воспитания граждан;
- формирование правовой культуры, обеспечивающей нормативно-правовое пространство по осуществлению военно патриотической деятельности руководителей;
- осуществление контроля за соблюдением законности и правопорядка, служебной дисциплины, военно-патриотических норм.

При грамотном использовании вышеперечисленных условий, уровень воспитания молодежи будет на несколько порядков выше, чем сегодня.

Литература

1. *РГАВМФ*. фонды: Константина Николаевича, Великого князя, генерал-адмирала, (Ф.224); Бутаковых (Ф. 4); Корнилова В.А. (Ф. 13); Лихачева И.Ф. (Ф. 16); Макарова С.О. (Ф.17).
2. *РГАВМФ*. Ф.233, оп. 1, д. 85, л. 106-107.
3. *Макаров С.О.* Рассуждения по вопросам морской тактики. - СПб., 1904.
4. *Макаров С.О.* Мир не вечен...: «Рассуждения по вопросам морской тактики» и другие сочинения адмирала С.О. Макарова. - СПб., 1997.-С. 141.
5. *Доценко В.Т.* Психологические условия деятельности офицерского состава по укреплению воинской дисциплины на кораблях флота: Автореф. дис. ... канд. психол. наук. - М., 1997.

МАРГИНАЛЬНОСТЬ КАК ДОМИНАНТНАЯ ХАРАКТЕРИСТИКА КУЛЬТУРНОГО ПРОСТРАНСТВА ПОРТОВОГО ГОРОДА В ЭПОХУ ГЛОБАЛИЗАЦИИ: ОПЫТ ШАНХАЯ И ВЛАДИВОСТОКА

Меринова Елена Борисовна

*Владивостокский государственный университет экономики и сервиса,
г. Владивосток*

Научный руководитель: канд. ист. наук, доцент Литошенко Д.А.

Маргинальность (от лат. *margo* - граница, грань, край, *marginalis* - находящийся на краю) - это понятие, традиционно используемое в социальной философии и социологии для анализа пограничного положения личности или группы по отношению к какой-либо социальной общности.

У Роберта Парка понятие маргинальности означало положение индивидов, находящихся на границе двух различных, конфликтующих между собой культур, и служило для изучения последствий неадаптированности мигрантов, особенно-стей положения мулатов и других "культурных гибридов"[1].

Идеи Парка были подхвачены, развиты и переработаны другим американским социологом — Эвереттом Стоунквистом в монографическом исследовании "Маргинальный человек" (1937 г.). Стоунквист описывает маргинальное положение социального субъекта, участвующего в культурном конфликте и находящегося "между двух огней". Такой индивид находится на краю каждой из культур, но не принадлежит ни одной из них[2].

В настоящее время изучением маргинальности занимаются многие науки, такие как философия, антропология, социология и т.д. Однако следует подчеркнуть, что первоначально центральной проблемой маргинальности был культурный конфликт, и, следовательно, в данном случае была описана маргинальность, обозначаемая как культурная.

Маргинальная культура – понятие, характеризующее положение и особенности жизнедеятельности групп и отдельных личностей, чьи установки, ценностные ориентации, модели поведения одновременно соотнесены с различными культурными системами и проистекающими из них требованиями, но ни в одну из которых они не интегрированы полностью. Объективными условиями для формирования маргинальной культуры являются процессы трансформации обществ, системы (модернизация, “перестройка” и т.п.), интенсификации социальных перемещений внутри социума, развитие межкультурных взаимодействий [2].

Процесс глобализации, захвативший нашу планету, постоянно увеличивает взаимодействие различных культур. Приобретая все более тесный характер, это

взаимодействие приводит к образованию культур, находящихся на периферии нескольких социальных и культурных пространств, т.е. маргинальных культур.

С увеличением темпов мировой глобализации изучение маргинальных культур становится все более актуальным.

Глобализация, охватывающая все социо-культурные процессы, придает понятию маргинальности новые оттенки. Возрастающие межкультурные контакты носителей разнородного культурного опыта, посредством миграции, развития средств передачи информации и других факторов, приводят к размыванию идентичности, а маргинальный «статус» становится нормой не только на уровне индивидов и социальных групп, но и более широких общностей.

К таким общностям в первую очередь относятся города. В научной литературе города рассматривают, как центры глобализации. В настоящее время крупные города приобретают положение города с международным статусом, т.е. города наиболее активно участвующих в международных контактах и связях. Именно такие города считаются наиболее уязвимыми перед процессами глобализации. Ведущий западный политолог Панайотис Солдатос из основных критериев города с международным статусом выделяет «международную открытость», особенно ярко проявляющаяся в приграничных и портовых городах. Другой известный эксперт Дэниэл Элазар среди городов, которые наиболее затронуты международными процессами, помимо столиц государств, выделяет портовые города [1]

Действительно, крупные портовые города - географически весьма примечательные пункты нашей планеты. Это города особого склада, выдающегося значения в жизни своих стран, в мировом хозяйстве. В современном мире в силу своего экономико-географического положения портовые города становятся торгово-посредническими центрами между разными странами. Международные факторы (в виде инвестиции, конкретных проектов в экономических и гуманитарных областях) становятся одновременно и факторами внутригородской жизни.

Самым крупным портом мира является китайский Шанхай. Кроме этого Шанхай является экономическим и промышленным центром Китая. Если обратиться к истории Шанхая, то можно определить, что социально-культурное пространство этого города изначально было маргинальным. Очень небольшая доля сегодняшнего населения Шанхая являются потомками жителей старого города, некогда обнесённого крепостной стеной. Предки почти всех нынешних шанхайцев иммигрировали в Шанхай из соседних провинций Цзянсу и Чжэцзян в конце XIX — начале XX вв. В шанхайской культуре рубежа веков очень хорошо проявляется смешение культурных элементов этих двух регионов.

К началу XX века Шанхай превратился из маленького рыбацкого городка в важнейший город Китая и один из ведущих мировых финансовых центров. Однако по сравнению с другими городами Шанхай образовался позже, поэтому здесь очень мало старых традиций, больше современного. Помимо этого город стал средоточием массовой культуры, «порока», интеллектуальных споров и политических интриг в республиканском Китае.

В последнее время эта тенденция только усилилась за счёт притока новой волны иммигрантов со всего Китая, а также из-за рубежа. Именно с этим наплывом мигрантов (3 миллиона человек за один только 2003 г.) шанхайцы связывают рост преступности, навязчивого попрошайничества и перегруженности инфраструктуры (главным образом общественного транспорта и школ) в последнее время, и это порождает дополнительную напряжённость в обществе. Шанхайцы

легко определяют приезжих, и последние часто становятся объектом дискриминации, умышленной и неумышленной. Всё это приводит к дальнейшему непониманию и укреплению стереотипов в сознании шанхайцев. Подтверждение того, что Шанхай уже давно вступил в процесс мировой глобализации можно привести много. Если обратиться только к внешнему облику этого города, то можно увидеть, как шедевры восточной архитектуры прошлых веков здесь соседствуют с самыми ультра современными зданиями. Соединение западной и восточной культуры чувствуется в атмосфере этого города, как ни в каком другом месте. Фешенебельные районы, великолепные отели, огромное разнообразие магазинов, ресторанов и развлекательных центров каждый год привлекают сюда миллионы туристов. Во многих литературных источниках Шанхай называют "Жемчужиной Востока", "Азиатским Нью-Йорком" и "Восточным Парижем".

Именно в таком замкнутом пространстве, среди многочисленных высоток, иностранных туристов и рекламных щитов приходится жить шанхайскому обществу, жизнь которого уже мало похожа на традиционно-китайскую. Все больше и больше процессы глобализации влияют на жизненные стереотипы шанхайцев. Люди здесь ведут достаточно европейский образ жизни, большую часть времени проводят в ресторанах быстрого питания как McDonald's и KFC. Конечно, сети быстрого общественного питания уже давно захватили весь Китай, причем китайский рынок сети ресторанов быстрого питания является самым прогрессирующим (Доход от продаж фаст-фуда в Китае в 2009 году составил \$300 млрд). В Шанхае все происходит намного быстрее, так 31 марта 2009 года Шанхае открылся первый китайский университет гамбургера «Макдоналдс». Еще в 1927 году в Шанхае был построен первый в Китае завод Кока-колы, таким образом, шанхайцы первыми познакомились с этим символом американского образа жизни [4]. В Китае можно наблюдать распространение стереотипов, что шанхайцы меркантильные, самоуверенные и надменные люди, свысока относящиеся к провинциалам. В Шанхае можно наблюдать смещение патриархального строя, это отражается, прежде всего, в том, что шанхайцы-мужчины обычно находятся «под каблуком» у своих жён, что несвойственно для традиционного китайца. Среди молодежи становятся популярными европейские праздники, такие как Рождество, Хэллоуин, День Святого Валентина и пр. Причем традиционные китайские праздники постепенно теряют свою значимость.

Таким образом, процессы глобализации в Шанхае привели традиционную китайскую культуру к «межкультурности», текучести и маргинальности.

Что касается города Владивосток, то прежде чем говорить о его специфике, необходимо выделить черты сходства и различия этого города с упомянутым выше китайским портом Шанхай. Помимо того, что Владивосток является портовым городом, он также имеет положение города с международным статусом, и в силу этого характеризуется международной открытостью его социально-культурного пространства. Также как Шанхай Владивосток изначально маргинальный город, задуманный как главный военный порт в южном Приморье Владивосток послужил местом для размещения переселенцев.

Первыми переселенцами были крестьяне Астраханской, Воронежской, Иркутской, и др. губерний. Состав населения по данным всеобщей переписи 1897 г. из 223,5 тыс. жителей края: более 40% крестьян, 5% казаков, 10% оседлых корейцев, несколько менее китайцев, в основном временно проживающих, остальная доля - аборигены, горожане, воинские команды и др. Таким образом, состав пер-

вых поселенцев Приморья был очень разнородным и по социальному положению и по первоначальному капиталу, и это конечно оказало огромное влияние на формирование культурного пространства города Владивосток.

Уместно и обозначить основное отличие русского Владивостока от китайского Шанхая. Шанхай – это место, куда шли и идут инвестиции, это особые зоны, и это очень богатое по сравнению с Китаем место. Шанхай имеет очень большую историю, как и весь Китай.

Владивосток – это сравнительно бедное место, особенно по сравнению с Москвой. Кроме этого Владивосток сравнительно молодой город. Но недостаток инвестирования не становится препятствием для вхождения Владивостока в глобальные процессы, его

открытость, как портового города только благоприятствует этому. Только если для Шанхая характерна вестернизация культуры, то Владивосток ощущает огромное влияние Азии. Географически близко расположенные Китай, Япония и Корея, становятся источниками «межкультурности», наблюдаемую во Владивостоке в настоящее время.

Большинство жителей Владивостока ездят на японских автомобилях, по последним данным доля иномарок во Владивостоке составляет 91,9%, когда в Москве эта доля равна 62,7%. Кроме этого, владивостокцы уже давно не относятся к восточной кухне, как к иностранной. На территории Владивостока насчитывается около 50 заведений, специализирующихся на китайской кухне, 5 ресторанов корейской кухни и многочисленные суши-бары. Жители Владивостока, все чаще едут отдыхать за границу, выбирая при этом более экономичные туры в Азию. В 2007 году на площадках сайта www.vl.ru был проведен опрос владивостокцев, по результатам которого было выявлено, что 48% опрошенных один или несколько раз побывали в пограничном китайском городе Суйфэньхэ, а 19% ездят туда регулярно. При этом 44% опрошенных ни разу не были в Москве [5]. Таким образом, Владивосток, оставаясь русским городом, становится все ближе к нашим восточным соседям, и все дальше от культурно-исторического центра России. Культурное пространство Владивостока под действием глобализации становится все более маргинальным и непостоянным.

Таким образом, рассмотрев феномен маргинальности, можно сказать, что проявление его напрямую связано с процессами глобализации, происходящими в современном обществе.

Наиболее ярко маргинальность можно наблюдать в портовых городах, в которых проявляется присутствие или сопричастие двух и более культур, двух и более социо-политических ситуаций, ни в одну из которых они не интегрированы полностью.

Не смотря на все различия Шанхая и Владивостока, основной характеристикой их культурного пространства является маргинальность. Такое культурное пространство отличается своей текучестью, подвижностью и неустойчивостью. Так, в портовом городе наблюдается явление, возникающее в качестве культуротворческой тенденции в процессе глобализации, создается новая культура, постепенно теряющая связь с традиционным образом жизни, обычаями и традициями.

Литература:

1. Парк Р.Е. Человек, миграция и маргинальный человек // Американский Журнал социологии. Чикаго, 1928. Том. 33. № 6. С. 881-893.

2. Культурология. XX век: Энциклопедия / Гл. ред., сост. и авт. проекта С.Я. Левит. - СПб.: Унив. кн., 1998. С.447.

3. Сихотэ.инфо. Города.Шанхай: [сайт]. URL: <http://sihote.info/catalog/item94.html>
4. Официальный сайт Шанхая (кит.): [сайт]. URM: <http://shanghai.gov.cn>
5. Официальный сайт Владивостока: [сайт]. URM: <http://www.vl.ru/poll/votearchive.php>
6. Рожанский М. «Маргинальная Россия» // Дружба народов -1998-№2. С.17.
7. Кабузан Н.Е. Как заселялся Дальний восток. Хабаровск, 1967. С. 233.

МОЛОДЁЖЬ И СКВЕРНОСЛОВИЕ

Полторак Юлия Валериевна,

Находкинский филиал Морского государственного университета

им. адм. Г.И. Невельского, г. Находка

Научный руководитель: преподаватель Лунёва Л.Р.

nfmgu@mail.ru

Что такое сквернословие? Сквернословие — это речь, наполненная неприличными выражениями, непристойными словами, бранью. У этого явления много определений: нецензурная брань, непечатные выражения, матерщина, нецензурная лексика, лексика «телесного низа» и др. Но издревле матерщина в русском народе именуется сквернословием, от слова «скверна».

В подростковом возрасте проблема нецензурной лексики становится особенно острой, ведь в глазах подростка сквернословие — это проявление независимости, способности не подчиниться запретам, то есть символ взрослости. Кроме того, она является знаком языковой принадлежности к группе сверстников, речевой моды. Иногда это подражание молодежным кумирам, например популярным телеведущим, актерам, певцам.

Но мало кто из ребят догадывается, что сквернословие, как и хамство, — оружие неуверенных в себе людей. Грубость позволяет им скрыть собственную уязвимость и защищает их, ведь обнаружить слабость и неуверенность в этом возрасте равносильно полному поражению. Кроме того, старшеклассники стараются бранными словами задеть родителей, шокировать, вывести их из себя, чтобы измерить свою власть над ними и подтвердить собственную эмоциональную независимость от них.

Матерная брань — это не только набор непристойностей. Подобная лексика свидетельствует о духовной болезни человека. Ведь слово — не просто набор звуков, выражающих мысль. Оно способно очень многое рассказать о нашем душевном состоянии. Сократ говорил: «Каков человек, такова его и речь».

Корни этого явления уходят в далекую языческую древность. Скверные слова были включены в заклинания, обращенные к языческим божествам, а в языческое время был распространен культ плодородия, поэтому все скверные слова связаны с половой сферой. Таким образом, так называемый мат является языком общения с демонами. Наши предки произносили эти слова, призывая себе на помощь демонов зла. Ведьмы и колдуньи использовали сквернословие в своих наговорах, насылая проклятие.

Именно с этим связан механизм влияния сквернословия на человека. Мат пробуждает в его подсознании доставшиеся ему вместе с генной памятью «психовирусы». Употребляя мат в разговоре с друзьями, родными, современные люди, сами того не подозревая, совершают сокровенный ритуал, призывая зло изо дня в день, из года в год на свою голову и на голову своих близких. Количество бранных слов переходит в качество. Вначале у людей появляются мелкие неприятно-

сти, затем крупные, потом возникают проблемы со здоровьем и, наконец, ломается сама жизнь.

Заблуждением является общепринятое мнение насчет того, что мат — это славянская традиция. Сквернословие на Руси примерно до середины XIX века не только не было распространено даже в деревне, но и являлось уголовно наказуемым.

Во времена царя Алексея Михайловича Романова услышать на улице мат было просто невозможно. И это объясняется не только скромностью и деликатностью наших предков, но и политикой, проводимой государством. По Соборному уложению за использование непотребных слов налагалось жестокое наказание — вплоть до смертной казни.

Потом пришли иные времена. Грубая брань зазвучала сначала в кабаках, а потом выплеснулась на улицы городов. В XIX веке сквернословие постепенно из ругани превратилось в основу языка фабричных рабочих и мастеровых.

В наше время мат используется:

- 1) для повышения эмоциональности речи,
- 2) эмоциональной разрядки,
- 3) оскорбления, унижения адресата речи,
- 4) демонстрации агрессии,
- 5) демонстрации отсутствия страха,
- 6) демонстрации раскованности, пренебрежительного отношения к системе запретов,
- 7) демонстрации принадлежности к «своим».

Но на самом деле сквернословие отражает скудость лексического запаса говорящего, неумение ориентироваться в ситуации наивысшего эмоционального подъема (радости или гнева).

Под действием звуков, в том числе и человеческой речи, молекулы воды (а наше тело примерно на 80 процентов состоит из нее) начинают выстраиваться в сложные структуры. И в зависимости от ритма и смысловой нагрузки эти структуры могут лечить или, наоборот, отравлять организм.

В XX веке японский ученый Масару Эмото научно доказал, что вода не только воспринимает информацию, но может меняться под воздействием слова и даже мысли. С помощью новейшего оборудования он смог заморозить и сфотографировать воду под микроскопом. То, что он разглядел на молекулярном уровне, его поразило. На фото предстали в основном кристаллы разной формы и четкости — с виду очень похожие на снежинки.

Сквернословие наносит вред не только духовному, но и физическому здоровью человека. Ученые Российской академии наук пришли к ошеломляющему выводу, что при помощи словесных мыслеобразов человек созидает или разрушает свой наследственный аппарат. Оказывается, ДНК способна воспринимать человеческую речь и читаемый текст по электромагнитным каналам. Одни сообщения оздоравливают гены, другие травмируют, подобно радиации. Например, добрые слова молитвы пробуждают резервные возможности генетического аппарата, а проклятия, матерщина вызывают мутации, ведущие к вырождению. Любое произнесенное слово не что иное, как волновая генетическая программа, влияющая на нашу жизнь и жизнь наших потомков.

Другая группа ученых под руководством доктора биологических наук И.Б. Белявского семнадцать лет занималась проблемой сквернословия. Они доказали, что заядлые матерщинники живут намного меньше, чем те, кто не сквернословит,

потому что в их клетках очень быстро наступают возрастные изменения и проявляются различные болезни.

К сожалению, сквернословие негативно влияет не только на здоровье тех, кто ругается, но и тех, кто вынужден слушать ругательства. А ведь наши предки давно знали, что злые слова убивают. Не случайно проклятие поражало насмерть. И словом же воскрешали мертвых, исцеляли больных.

Вероятно, если бы человек мог видеть, какой мощный отрицательный заряд, словно ударная волна взорвавшейся бомбы, распространяется во все стороны от скверного слова, он никогда не произнес бы его. Давайте задумаемся о словах, которые мы произносим!

По информации Фонда «Общественное Мнение» сегодня около 70% жителей нашей страны применяют ненормативную лексику в своей речи. И лишь 29% населения ее никогда не употребляют. При этом 64% против 32% считают, что употребление мата в речи недопустимо ни при каких обстоятельствах. Как же так получается: ругаться не хотим, но с языка все-таки срывается? Как избавиться от этой весьма вредной привычки?

Государство действует здесь своими методами. Нецензурная брань является административным правонарушением, за которое предусмотрена ответственность по ст. 30.1 Кодекса об административных правонарушениях Российской Федерации, и квалифицируется как мелкое хулиганство.

Все единодушны в том, что нецензурной брани нет места в нашей жизни. Однако почему об этом все еще приходится говорить? Почему проблема по-прежнему остается актуальной?

Первое — не говорить плохих слов самому. Не нужно бояться быть «белой вороной». Человек может через свою речь влиять на состояние языка. Скажите себе: «Все пусть говорят, а я не буду!». Конечно, для этого требуется мужество. Скорее всего, над вами будут смеяться, подтрунивать, шутить: «Ах, ты не пьешь? До сих пор не куришь: Не ругаешься?». Попробуйте устоять в такой ситуации. Попробуйте не испугаться насмешек, презрения, даже одиночества.

Молодой человек должен знать, что в жизни бывают периоды (и год, и два, и пять лет), когда нет рядом друзей. Но есть же семья, учеба, работа. Отсутствие таких «друзей» можно и нужно выдержать, не хватаясь за первого встречного, но и не презирая, не оскорбляя его. Древнейшее требование «познай самого себя» означает «задай себе высоту, соверши, попробуй, сотвори свой образ».

Если вы обычно не выражаетесь нецензурными словами, но в пылу ссоры, бывает, срываетесь, то примите во внимание следующее. Даже если вы всего лишь привели слова оппонента, другими людьми они будут восприняты как часть вашего собственного лексикона. Значит, может пострадать ваш собственный авторитет и доверие к вам может быть подорвано.

Второе. Умейте противостоять среде. Не думайте, что никто никогда вас не обидит, не выругает. Но нужно учиться давать достойный ответ. Уверенный в себе человек знает, что он имеет определенные права, умеет точно определить и выразить свои желания, потребности и чувства так, чтобы это не затронуло окружающих. Он умеет сохранить собственное достоинство и не обидеть других, независимо от поведения собеседника. Сквернословие — проблема внутренней неуверенности в себе. А уверенный в себе человек, наоборот, не станет использовать нецензурные выражения, чтобы отстоять свои позиции. Именно неуверенность способна породить гнев и заставить человека сквернословить с поводом и

без повода. А это, в свою очередь, наполняет мир человека ненавистью, озлобленностью, где любая проблема вызывает срыв, ругань и обиды. Так что чем чаще вы будете тренировать себя разговаривать вежливо и не опускаться до площадной брани, тем больше вы и люди вокруг вас будут проникаться к вам уважением.

Третье. Тренируйте себя просто говорить вежливо и красиво. Важно научиться думать и говорить о хорошем, помня, что наши слова материализуются, а помыслы реализуются. Используйте в своей речи как можно больше позитивных высказываний (похвалу, поощрения, высказывание добрых позитивных чувств и мыслей). Делайте ежедневно как можно больше комплиментов другим людям, например, «Ты сегодня хорошо выглядишь», «Рад тебя видеть!», «Ты сегодня потрясающе отвечал» и т. д. Со временем вы увидите, что комплименты становятся вашей привычкой, которая вам очень нравится.

Четвертое. Сквернословие — не есть способ расслабления. Может показаться, что расслабиться — это пить пиво, вино и сквернословить. Других развлечений нет. Но есть спорт, музыка, рисование, коллекционирование и многое другое. А еще можно принять ванну, сделать массаж, помедитировать. Да, вообще, чаще занимайтесь каким-нибудь позитивным, креативным трудом, например, лепкой или посадите цветы или дерево.

И пятое. Как раньше боролись со сквернословием? В прошлом говорили: «Не сквернословь. Потому что, когда человек говорит плохие слова, от него отлетает ангел. Защиты не будет. Крыла не будет над тобой». Человеку всегда будет сопутствовать удача свыше, будь он достоин этой помощи. Иными словами, если мы действительно хотим добиться успеха в делах, в семье, в творчестве, то пора работать над собой, в том числе и над своей речью.

У каждого из нас есть право выбора, как поступать и как строить свою жизнь.

Подытоживая сказанное, выведем своеобразное кредо: я — исключение, моя речь — это мое зеркало, мое достоинство. С меня начинается честь и культура России.

ИССЛЕДОВАНИЕ «ЦЕННОСТНЫЕ ОРИЕНТИРЫ СТУДЕНТОВ САХАЛИНСКОГО ВЫСШЕГО МОРЕХОДНОГО УЧИЛИЩА»

Пономарёва Евгения Сергеевна

Сахалинское высшее морское училище им. Т. Б. Гуженко

филиал МГУ им. адм. Г.И. Невельского, г. Холмск

Научный руководитель: преподаватель Минеева Л.Ю.

Меняются времена, меняются люди, а также их ценности. Например, при социализме обязательным было воспитание и проявление такого качества как коллективизм.

Сейчас, в эпоху рыночных отношений, предпочтение отдаётся таким качествам, как личная успешность, деловая хватка, собственная выгода, что часто приводит к распаду семьи, прекращению дружеских отношений. [1. с. 52]

Изучением ценностных ориентиров молодёжи занимались многие исследователи – Лебедева Н.М., Бушмаринова Е.В., Петров В. Любовь, Семья, Добро, Красота выступают как универсальные ценностные ориентиры, определяющие горизонты человеческого существования. Главный внутренний враг человека – это духовная пустота. [2. с. 43] У духовно опустошённого человека каждое приобретённое в процессе социализации качество или профессия могут стать источ-

ником опасности. Это, склонный к накопительству индивидуалист, имеющий «неизменную эгоистическую природу» (Г.Шиллер) [1.с 54] и готовый ради личной выгоды на любую агрессию. Он мучительно мечется по поверхности потребительского мира, пытаясь обрести личное благополучие и безопасность там, где для них нет подлинной основы.

А у духовно богатого человека иное отношение к самому себе, своему поведению и месту в жизни. Поэтому ему характерны такие качества как искренность в мыслях, словах и поступках, высокие нравственные качества (доброта, сердечность, сопереживание), способность выстраивать хорошие отношения с другими людьми.

Современная российская молодёжь переживает в настоящее время серьёзный духовный кризис. Сегодня уже никого не надо убеждать в том, что положение с молодёжью в нашей стране близко к катастрофическому. [3.с 40]. В связи с распадом многонационального государства возникла своеобразная духовная пустота, усилились негативные явления в жизни общества, обострились проблемы в духовно-нравственном, эстетическом, патриотическом и, конечно же, правовом воспитании и образовании молодого поколения.

Некоторые вообще считают нынешнее поколение молодежи во многих отношениях «потерянным». В этом его сила и слабость. Оно свободно от определенных нравственных норм, ценностей и идеалов, но оно же способно принять новые. Однако, это возможно только в том случае, если будут четко обрисованы траектории движения жизни как индивида, так и поколения. Нынешняя молодежь прагматична, не желает обманываться, приносить свое настоящее в жертву будущему. Она стремится находить смысл жизни в настоящем, здесь и сейчас. Молодёжь бесцельно проводит свободное время, посвящая его просмотру телевизионных ток-шоу и компьютерным играм. Следствие этого - проблемы алкоголизма и курения. Исследование хочет показать, что зафиксировало кризис молодежи, кризис ее сознания, мировоззрения. Для чего живёт человек – наши курсанты и студенты? Что им дорого, что важнее всего, без чего они не могут обойтись?

Цель проекта - выявление ценностных ориентиров курсантов и студентов морского училища, их предпочтений в сфере духовных и материальных ценностей.

Гипотеза - предполагается, что произошли изменения в шкале ценностей людей в материальную сторону в ущерб духовной.

Объект исследования - студенты учебного заведения.

Метод исследования – анкетирование (сочетание открытых и закрытых вопросов) как оптимальный вариант для получения достоверной информации.

За последние годы в истории России произошла такая "перестройка" всех сфер жизнедеятельности общества, что трудно подобрать даже подходящие понятия для адекватного описания и интерпретации всех происходящих процессов. Считается, что молодёжь в наше время ценит гораздо больше материальные ценности, нежели духовные. Чтобы проверить правильность этой гипотезы была выбрана анкета «Ценностные ориентиры молодёжи». Тип анкетного опроса – сплошной.

Анкета состояла из десяти вопросов, в опросе принимало участие 130 человек. Несмотря на число полученных анкет, они обрабатывались вручную. Мы можем более детально ознакомиться с ответами.

В итоге мы получили следующие результаты .

1. Цель вашей жизни (чего бы вы хотели добиться в жизни) (рис. 1).



Рис. 1

2. Отступите ли вы от своей цели, если на вашем пути появится множество трудностей? (Рис. 2).

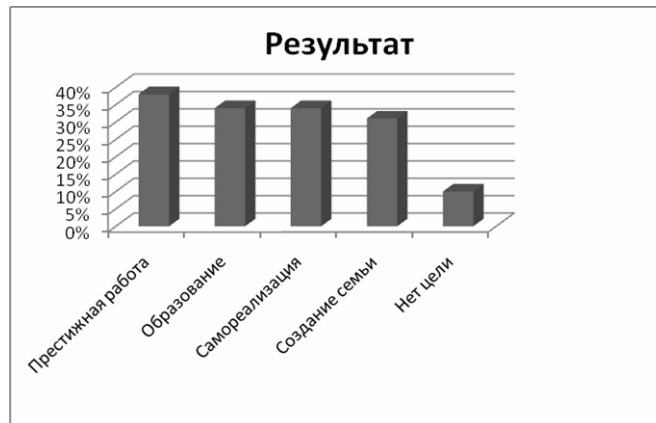

Рис. 2

3. Представьте, что вы поймали золотую рыбку. Она выполнит три желания. Что вы пожелаете? (Рис. 3).



Рис. 3

4. Остался один день до конца света. Как вы его проведёте? (Рис.4).

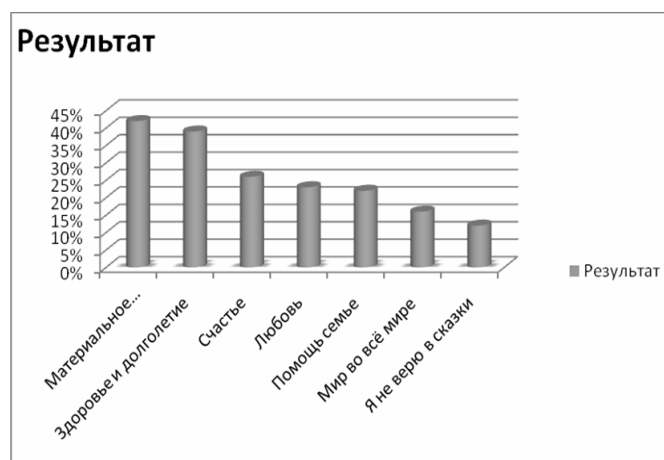

Рис. 4

5. Вы идёте по дороге жизни. Перед вами распутье:

- А) Направо пойдёшь – будешь жить в нищете, но любить;
- Б) Налеву пойдёшь – свободу потеряешь, но поможешь своим близким;
- В) Прямо пойдёшь – обретёшь богатство, но проживёшь без любви (Рис.5);



Рис. 5

6. Что вы больше всего цените в людях? (выбрать два варианта ответа) (рис. 6).

- А) Талант и ум;
- Б) Честность;
- В) Чувство юмора;
- Г) Материальное благополучие;
- Д) Общественное положение;

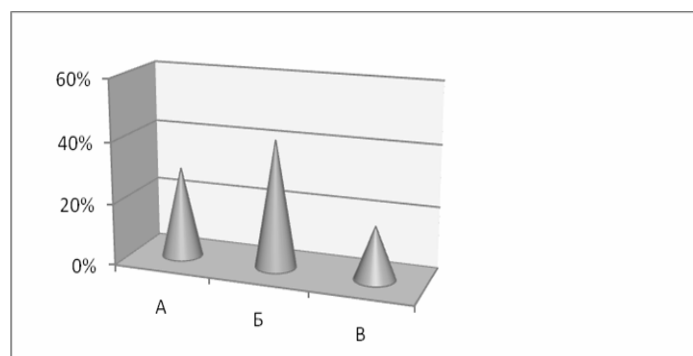

Рис.6

7. Что вы цените в жизни? (выбрать два варианта ответа) (Рис.7)

- А) Свободу;
- Б) Деньги;
- В) Семью;
- Г) Любовь;
- Д) Душевное равновесие;
- Е) Жизнь;
- Ж) Дружбу;

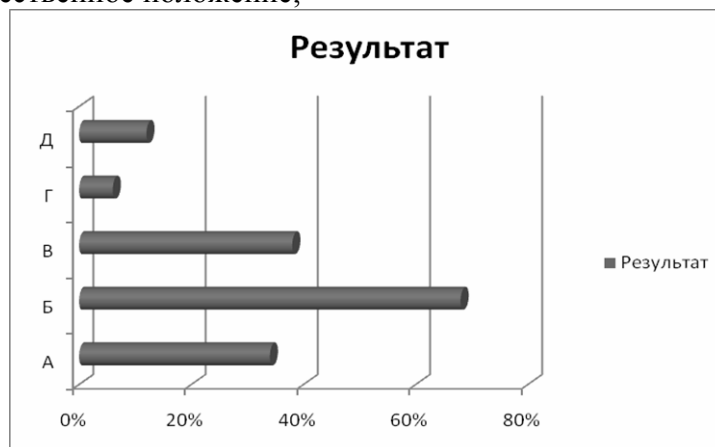

Рис.7

8. Готовы ли вы предать друга ради своего карьерного роста? (Рис.8).

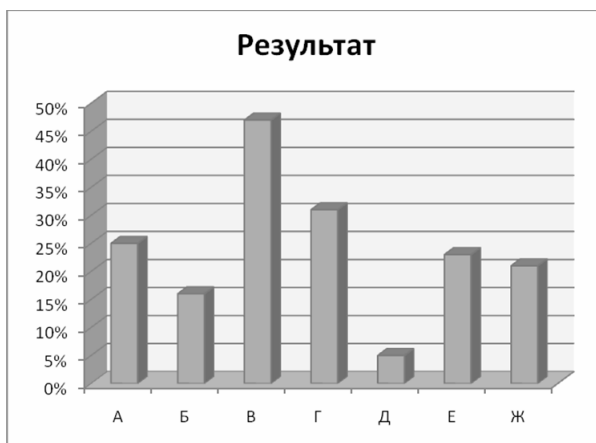

Рис. 8

8. Согласились бы вы с предложением убить человека за миллион долларов при условии, что об этом никто не узнает? (Рис. 9).

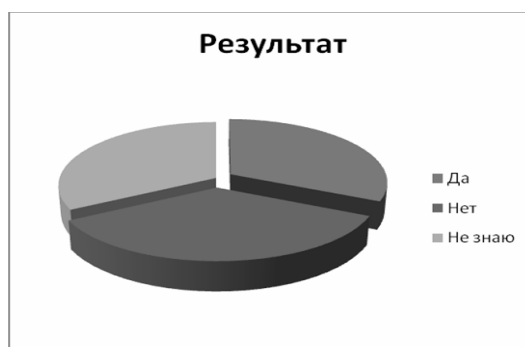

Рис. 9

9. Как вы потратите миллион долларов, если вы человек весьма состоятельный? (Рис. 10).



Рис. 10

На основании нашего исследования мы можем сделать вывод:

У курсантов Сахалинского высшего морского училища им. Т. Б. Гуженко филиала МГУ им. адм. Г. И. Невельского духовные ценности преобладают над материальными. В людях они ценят честность, талант, ум и чувство юмора. В жизни ценят семью и свободу. Аналогичное исследование проводилось у студентов-юристов Приморского края. Было обнаружено недостаточное понимание студентами вечных ценностей. [4. с 40] Мы сравнили наши результаты с приморскими и получили следующую картину: личный успех ценят – 44% студентов-юристов, и 35% наших студентов, истина важна для 42% студентов-юристов, среди наших студентов ценят истину и честность – 68% опрошенных, сострадание, милосердие, гуманизм важны для 12% приморских студентов, а для студентов и курсантов СФ МГУ – 44% опрошенных.

Педагоги и учёные ищут причины бездуховности современных молодых людей. Где студенты могут увидеть людей, с которых можно было бы брать пример, какие книги они читают в надежде понять, «делать жизнь с кого»?

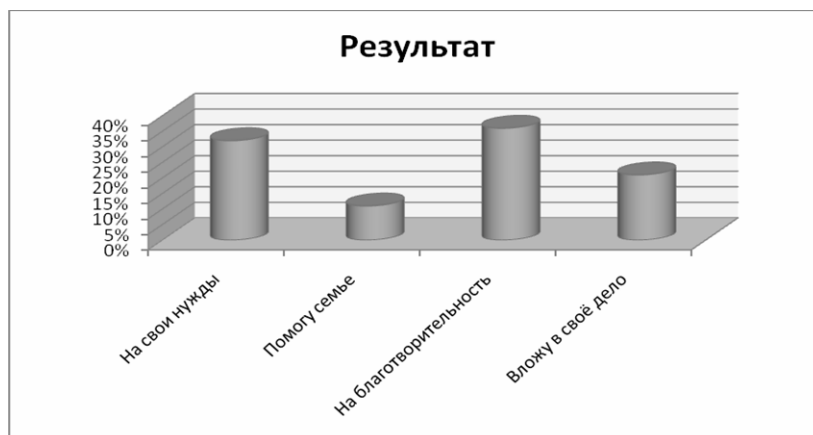
Во всех средствах массовой информации (на телевидении особенно) пропагандируются лозунги изобилия, приобретательства, «вещного» отношения к жизни.

Современные школьники, студенты живут в потребительском мире и ценности у них соответствующие: богатство (просторная квартира, загородный дом, вилла за рубежом), приятельство, тусовки, свободное время и «ничегонеделание», высокооплачиваемый труд без напряжения, свобода добрых отношений и т.п.

Почему же у нас получились другие результаты? Это тема моего будущего исследования.

Литература

1. Бушмаринова Е. В. – Ценностные ориентиры молодёжи / Е. В. Бушмаринова, М. А. Бредис // СПО. – 2008 - №9 – С. 42–47.
2. Загуменова Л.А.– Социологический практикум как основа создания студенческого научного общества/ Л. А. Загуменова // СПО. – 2008. - №10. – С. 39–41.
3. Лебедева Н. М. Ценностно-мотивационная структура личности в русской культуре/ Н.М. Лебедева// Психологический журнал. – 2001.– №3. – С. 22.
4. Петров В. – Бездуховность делает человека опасным. / В. Петров// Основы безопасности жизнедеятельности. – 2007. – №2 – С. 52–56.

ТЕАТРАЛЬНАЯ КУЛЬТУРА ГОРОДА ВЛАДИВОСТОКА

Попова Д.

МГУ им. адм. Г.И. Невельского, г. Владивосток

Научный руководитель: доцент Марчишина Т.В.

Театр - это человековедение, возможность каждого человека увидеть себя со стороны. Но это не зеркало, не подражание, а преломление жизни. Театр - в чем-то комедия, в чем-то трагедия, это учитель и собеседник. Театр никогда не бывает одинаковым. Это единственный вид искусства, который меняется каждый день и во многом зависит от того, насколько я умный зритель и умею смотреть, слушать, смеяться, соответствовать уровню спектакля. Театр несет ответственность за сохранение традиций и должен переосмысливать их в зависимости от духовных запросов общества на нынешнем этапе его развития. Он не только удовлетворяет потребность общества в классическом искусстве, но и формирует зрительский вкус.

Театральная жизнь города Владивостока начинается с конца 19 века. В это время появляется первый клуб – морской клуб для офицеров флота, при котором, помимо ресторана, бильярда, комнаты для игр в карты, был небольшой зрительный зал со сценой. Самодеятельной труппой здесь была поставлена трагедия В. Шекспира “Гамлет”. В 1873 г. отставной фельдшер Бакушев, получив разрешение ставить спектакли силами любителей, организовал первый любительский театр. При этом губернатор, наделивший его некоторой суммой денег, сыграл самую значительную роль – мецената. Под театр была приспособлена большая фанза китайки Купер, которая находилась на ул. Светланской. Труппу театра составили местные жители, писари экипажа, бывшие ссыльнокаторжные. Сейчас перед благодарным и неискушенным зрителем широко открыты двери таких Государственных учреждений культуры как, "Приморский академический краевой драматический театр им.М.Горького", "Приморский краевой драматический театр молодежи" и "Приморский краевой театр кукол".

Старейшим театром города Владивостока считается - Приморский академический краевой театр имени М. Горького, имеющий свою историю, традиции, сложившийся творческий коллектив, своего зрителя. Творческий путь Приморский академический краевой драматический театр им. М. Горького начал 3 ноября 1932 года спектаклем «Улица радости» Н. Зархи. Но ещё до открытия первого театрального сезона 11 октября 1932 года Владивостокский городской совет принял решение в ознаменование сорокалетия литературной деятельности Максима Горького присвоить его имя театру. В 1984 году театр возглавил Ефим Семёнович Звенияцкий, который руководит им и по сей день. Менялись его взгляды, с годами пришёл опыт. И уже первые его постановки: «Рядовые» А. Дударева, «Бег», диалогия «Мастер и Маргарита» М. Булгакова были отмечены режиссёрской фантазией, оригинальностью замысла и смелостью постановочных решений. Особым образом выделяется его спектакль «Биндюжник и король», ставший в начале 90-х годов «визитной карточкой» театра. Вот как пресса комментировала этот спектакль: «Биндюжник и король» – самый первый мюзикл Ефима Звенияцкого. И как показало время, главный режиссер верно уловил настроения поклонников театрального искусства. Именно такие музыкальные спектакли принесли коллективу успех, наполнили зал в непростое для страны время». За последние годы театр дважды (в 2002 и 2005 г.г.) выезжал на гастроли с обширным репертуаром в Мо-

скую, где столичная публика высоко оценила мастерство приморских артистов. Приморский академический краевой драматический театр всегда отличался сильным актерским составом, эстетике театра близки масштабные героические спектакли и глубокая психологическая разработка характеров, здесь не боятся отдавать сложные роли молодёжи. Сегодня академический театр им. М. Горького все чаще демонстрирует себя как театр-зрелище, и воплощает это зрелище, в основном, в классических произведениях российских и зарубежных авторов. Он нашел свой путь и на этом пути имеет заслуженный успех. Принципиально новое в работе театра – сочетание драматического и музыкального искусств, яркость и праздничность, выразительность, стихия игры, это делает его не похожим на другие театры России.

В послевоенные годы, в июне 1946 года Решением Исполнительного комитета Приморского краевого Совета депутатов трудящихся за № 642 было вынесено распоряжение Приморскому краевому отделу по делам искусств об организации Приморского театра юного зрителя. Первым художественным руководителем Приморского ТЮЗа был Ю.Л. Котляревский, а одним из первых директоров А.Е.Рибик. Театр открылся 31 декабря 1946 года спектаклем «Как закалялась сталь» (по Н. Островскому). Он стал визитной карточкой театра. Последняя постановка этого спектакля была осуществлена режиссером, заслуженным деятелем искусств Л.Анисимовым к 50-летию театра. В 1954 году театр обосновался в центре г. Владивостока, (в здании, постройки 1876 года, являющимся историческим памятником), по адресу ул. Светланская 15-а, где и находится по сей день. Художественным руководителем театра с 1999 года стал заслуженный деятель искусств РФ Галкин Виктор Дукавович. На сцене театра ставили спектакли режиссеры: из Польши – Кручковский («Прощай Иуда» И. Иредынского), из Японии – Р. Симидзу («Путешествие в мечту» Р. Симидзу, «В горах мое сердце» У. Сарояна), из США – Д. Эджком («Сон в летнюю ночь» У. Шекспира) и М. Уильямс («В ожидании Годо» С. Беккета). А так же художники-постановщики В. Валериус, М. Якомото, Э. Симидзу. Свой творческий потенциал театр активно реализовывает, осуществляя ежегодно 3-4 новых постановки. В репертуаре театра в последние годы появилось много музыкальных спектаклей, среди которых, «Быть женщиной – это прекрасно!», «Карнавал в Вероне, карнавал...», «Пусть гитара играет», детские - «Замок с секретом», «Детектив на перекрестке» и др.

Театр гордится своими спектаклями - долгожителями: пьеса «Теремок» была сыграна более 1000 раз, не сходя, со сцены 25 лет; 14 лет радовала зрителей сказка «Финист – ясный сокол», более 10-ти лет, с неизменным успехом, идет спектакль М.Горького «На дне».

За 60 лет в театре поставлено более 300 спектаклей, высоко оценен государством профессионализм актеров и мастерство специалистов театрального дела: 2 заслуженных деятеля искусств, 1 народная артистка, 15 заслуженных артистов, 5 заслуженных работников культуры. Театр имеет хорошо укомплектованную труппу, классных специалистов и представляет собой прекрасную площадку для пропаганды театрального искусства всех жанров и направлений.

Кукольный театр - явление в нашей жизни распространённое. Детство каждого ребёнка, его эстетическое воспитание начинается, как правило, со спектаклей кукол. Одним из таких является Приморский краевой театр кукол. Очень радостно думать, что живо искусство кукольного театра в России, что благодаря таким энтузиастам и мастерам, как Зайцев, Ефимовы, Образцов, Сперанский, Нуриков и других, оно развивалось и привлекало к себе внимание зрителей - детей и

взрослых. Во многих городах России успешно работают сейчас кукольные театры, залы их полны зрителей, там звучит счастливый смех детей.

Приморский краевой театр кукол основан в 1939 году. Первым режиссером стал – А.А.Присяжнюк (впоследствии известный актёр и режиссер, народный артист СССР), а первым директором – И.А.Михайловская. В составе первой труппы – артисты Л.Дубровский, В.Топор, В.Фисенко, В.Кочетова. Первая постановка – «Гусенок» Н.Гернет. В разные годы театр возглавляли режиссеры А.Романов, И.Лиозин, И.Спектор, Н.Кострюков, Т.Мазин и другие. Оформлением спектаклей занимались такие художники, как – Г.Кутьин, Е.Пыжов, Е.Турецкая, В.Просвирнина. Театр выезжал на гастроли во многие регионы России и во все районы Приморья. Осуществлял зарубежные поездки – Польша (1989) Южная Корея (1995, 1996, 1997, 1998, 1999, 2003), Япония (1995, 1997, 2001). Инициатор и организатор Международных фестивалей театров кукол АТР «Мир кукол» (Владивосток, 1996, 1999). Он является неоднократным участником Всероссийских фестивалей в г. Томске (1989), Абакане (1985), Комсомольск-на-Амуре (2004, 2005). Гастроли по Дальнему Востоку: Хабаровск (2006), Благовещенск (2007).

Театр – лауреат премии комсомола Приморья (1985), Почетных грамот Администрации Приморского края, Управления культуры края, краевого комитета профсоюзов. Долгие годы в театре работали и работают такие заслуженные артисты России как, В.А.Покулевский, Н.А.Пенькова, Л.С.Краснокутская, Л.Ю.Овчинникова и Виктор Бусаренко, который с недавних пор возглавляет этот театр. Музыка для спектаклей писали известные приморские композиторы В.Е.Либерский и А.И.Тихонов.

Таким образом, театр – это искусство представления драматических произведений на сцене, это живой организм, развивающийся вместе со всем обществом и культурой нашего края, находящийся в постоянном поиске новых творческих идей. Любой спектакль, действие – это какой-то режиссерский посыл. Важно услышать его, найти, прочесть между строк и получить новую информацию.

Как и любое искусство, театр обладает воспитательными функциями, которые подлежат реализации лишь в театральном творческом коллективе. Правильно организованная педагогическая работа позволяет участникам более плодотворно решать поставленные задачи, достигать желаемого результата. Воспитательное воздействие театра было подмечено еще в древности, но ему не было придано особой окраски, так как данная проблема нашла свою актуальность только в наши дни и теперь рассматривается комплексно как специалистами в области культуры и искусства, так педагогами и психологами не только в России, но и зарубежом. Многие изданные ими теоретические наработки нашли свое практическое подтверждение и применение в работе театральных трупп и начинающих коллективах.

Литература

1. История русского драматического театра: В 7 тт./ Под ред.Е.Г.Холодов и др., М., 1977-1987.
2. <http://www.gorkytheater.ru/history>
3. <http://www.theatre.pk.ru/about.html>
4. <http://www.primorsky.ru/content/?s=676>
5. <http://ru.wikipedia.org/wiki/%D0%A2%D0%B5%D0%B>
6. http://www.pgpb.ru/kultura/uch_vlad.htm
7. Приморский край: Краткий энциклопедический справочник. П75 Владивосток: изд-во Дальневост. Ун-та, 1997. 596с.
8. Преснякова Л.В., Пресняков С.В. Летопись театральной жизни Дальневосточного региона по материалам столичной прессы (конец-начало вв.). Владивосток.-2005.

СОЦИАЛЬНАЯ БЕЗОПАСНОСТЬ КАК ОСНОВА СОЦИАЛЬНОЙ ПОЛИТИКИ

Разжигаяева Наталья Валерьевна

МГУ им. адм. Г.И. Невельского, г. Владивосток

Научный руководитель: канд. экон. наук, профессор Исаева Л.А.

Стабильность и развитие любого общества, создание достойных условий для жизни граждан неразрывно связаны с состоянием защищенности основополагающих интересов личности, общества и государства. Эти интересы наглядно отражаются в социальной сфере, которая в правовом государстве объективно становится приоритетной. Обеспечению социального благополучия граждан должно быть подчинено функционирование всех институтов власти демократического общества.

Эффективное функционирование социального государства, включая соблюдение и обеспечение социальных прав личности, возможно только на основе установления в стране политико-правового режима – социального государства, где на первый план реально выходит социальная политика. Отличительной чертой данного режима, является то, что он нацелен на обеспечение социальной безопасности и социально благополучной жизни граждан [4].

Само понятие «безопасность» согласно этимологии этого слова означает «отсутствие опасности», т.е. отсутствие каких-либо угроз личности, обществу и государству. Термин «безопасность» стал употребляться с XII в. и определялся как своего рода спокойное состояние духа человека, считавшим защищенным себя от всякой опасности.

Фетодов Д.А. отмечает, что безопасность является исключительно социальной, поскольку отражает субъективное отношение человека к окружающему миру [5]. По этому поводу справедливо пишет Возжеников А.В.: «Понятие «безопасность» как сложнейшее социальное явление объективно носит конкретно-исторический характер и тесно связано со всеми формами и направлениями взаимодействия в системе «природа-человек-общество» [1]. Категория «безопасность» - не абсолютна, а только относительна и смысловое значение приобретает лишь в связи с конкретными объектами или сферой человеческой деятельности.

Категория «социальная безопасность» была введена в научный оборот относительно недавно, в начале 90-х годов прошлого столетия. Сложность и многогранность категории привели к тому, что до сих пор нет единой общепринятой ее трактовки.

Мы считаем, что социальная безопасность – это состояние защищенности личности, социальной группы, общества в целом от угроз нарушения их жизненно важных интересов, прав, свобод, обеспечивающее сохранение и развитие человеческого потенциала.

Одним из важнейших предназначений социальной сферы в обществе является поддержание на должном уровне и развитие социального потенциала личности, населения в целом. Под социальным потенциалом следует понимать накапливаемые субъектом ресурсы для воспроизводства и развития своих жизненных сил, творческих возможностей. В этом смысле социальная политика выступает как инструмент умножения и поддержки социального потенциала общества, а социальная безопасность - как средство измерения и фиксирования его критических значений.

Постоянным объектом социальной безопасности в общем виде является личность, ее жизненно важные права и свободы, субъектом – государственные институты.

Сами объекты и субъекты социальной безопасности могут меняться по мере изменения условий развития общества. Поэтому можно говорить не только об общем, но и приоритетных объектах социальной безопасности, т.е. таких социальных группах и общностях, которые в конкретных социально-экономических условиях являются наиболее ущемленными и нуждающимися в социальной защите и усилении степени безопасности.

Механизм реализации социальной безопасности воплощается в основном в удовлетворении минимальных потребностей человека, выражающихся набором материальных и нематериальных благ и услуг, потребление которых необходимо для выполнения человеком своих основных функций [3].

Важно подчеркнуть, что социальная безопасность зависит от уровня социальной напряженности, при увеличении социальной напряженности уровень безопасности снижается, и, наоборот, чем ниже напряженность, тем выше уровень безопасности.

Социальную безопасность нельзя рассматривать как защиту ныне существующих социальных институтов и структур. Концепция национальной безопасности предполагает активное стимулирование и модернизацию устаревших социальных структур и институтов и приспособление их к новым условиям.

Проблема социальной безопасности в РФ стоит особенно остро в связи с трансформационными последствиями экономических и политических реформ, проводимых в России в последние два десятилетия.

Социальная незащищенность огромного количества людей, отсутствие реальных социальных гарантий, необходимых для нормальной жизнедеятельности, беспрецедентное социальное расслоение населения чревато социальной напряженностью, составляют угрозу социальной безопасности [2].

Социальная политика должна быть направлена не столько на преодоление последствий тех или иных социальных болезней, сколько на предотвращение причин их появления, на устранение причин существующих негативных социальных явлений, причин возникновения социальных рисков, затрагивающих большинство нашего населения, обеспечение декларированных социальных гарантий.

Литература

1. Возжеников А.В. Парадигма национальной безопасности реформирующейся России. М.: ЭДАС ПАК, 2005. 358 с.
2. Доклад Комиссии Общественной палаты Российской Федерации по социальной и демографической политике: [сайт]. [2004]. URL: <http://www.oprf.ru/> (дата обращения: 25.02.2010).
3. Маргулян Я.А., Савельева О.В. Технологии обеспечения социальной безопасности российского общества // Ученые записки Санкт-Петербургской академии управления и экономики. 2009. №2. С.106-119.
4. Ростовщиков И.В., Бычек Т.А. Социальные проблемы и политико-правовой режим социального государства // Известия Волгоградского государственного технического университета. 2006. №6. С.45-48.
5. Федотов Д.А. Сущность и правовое содержание социально-правовое содержание социально-политической безопасности региона как составляющей национальной безопасности России // Вестник Читинского государственного университета. 2008. №1. С.50-56.

СОЦИАЛЬНЫЙ ЗАКАЗ И ОРГАНИЗАЦИЯ СИСТЕМЫ ОБРАЗОВАНИЯ: МЕЖДУНАРОДНЫЙ ОПЫТ

Ржевская Марина Александровна

МГУ им. адм. Г. И. Невельского, г. Владивосток

Научный руководитель: д-р филос. наук, профессор Сакутин В.А.

ilona0682@mail.ru

Во всех государствах современного мира, включая развивающиеся страны, образование стало одной из основных сфер вложения капиталов. Однако имеются существенные различия в организации систем образования и в пропорции населения, получающего тот или иной уровень и тип образования.

Некоторые типы образовательной системы являются высокоцентрализованными. Во Франции, например, все студенты учатся по единым национальным программам и сдают единые национальные экзамены. Американская система гораздо более децентрализована по сравнению с большинством промышленно развитых стран. Местные власти выделяют значительные средства для школ, обеспечивая около 40% от необходимого объема финансирования, в то время как федеральное правительство берет на себя лишь примерно 10%. Остальные средства поступают из доходов от местных налогов. Школы управляются местными советами, избираемыми общим голосованием, советы имеют широкие полномочия, включая принятие на работу учителей и представителей администрации, а также контроль над программой.

Участие местной общественности в управлении делами школы приводит к различным последствиям. Очевидное преимущество этого состоит в том, что школы отвечают интересам и потребностям тех людей, для которых они существуют. С другой стороны, такая система ведет к весьма значительным различиям в финансировании плат, которое зависит от того, насколько велико благосостояние данной общины. Наполняемость классов, материально-техническое обеспечение и возможности привлечения высококвалифицированных учителей чрезвычайно разнятся от одного района к другому.

В большинстве промышленно развитых стран частные школы и колледжи сосуществуют с образовательной системой, финансируемой государством. Иногда центральное правительство или местные власти выделяют субсидии для школ, прилежащих к религиозным сектам. В Ирландии, например, все школы, принадлежат церкви, хотя они и получают значительную финансовую помощь от общества. С другой стороны, в Британии школы, относящиеся к религиозным организациям, слабо поддерживаются государством и действуют в основном независимо от государственной системы образования. Во многих странах в прошлом государство боролось за установление контроля над образованием и отделение образования от церкви. Даже в тех обществах, где большинство образовательных институтов сейчас организуется и финансируется государством, религиозные организации часто ведут борьбу за сохранение хотя бы некоторых своих традиционных прав в области образования.

Различия в организации высшего образования (образования после окончания школы, которое получают обычно в университете или колледже) в разных обществах также велики. В некоторых странах все университеты и колледжи являются государственными учреждениями, финансируемыми непосредственно из государственных источников. Высшее образование во Франции, например, организуется в общегосударственном масштабе с централизованным управлением,

столь же заметным, как и на уровне начального и среднего образования. Структура всех учебных курсов должна вырабатываться специальным регулирующим органом, действующим в общенациональном масштабе и отвечающим перед министерством высшего образования. Выпускникам по окончании вуза могут присваиваться степени двух видов: одна — от самого университета, другая — от государства. Национальные степени рассматриваются в целом как более престижные и ценные, чем те, которые присваиваются университетами, поскольку степени, присваиваемые государством, должны соответствовать единым стандартам. Ряд должностных позиций в государственном аппарате замещается только обладателями национальных степеней; их также предпочитают при найме на работу в промышленности. Фактически все учителя школ и преподаватели колледжей и университетов во Франции являются государственными служащими. Оклады и должностные обязанности устанавливаются централизованно.

США отличаются от других развитых стран значительной долей колледжей и университетов, относящихся к частному сектору. 54% американских высших учебных заведений, в том числе такие наиболее престижные университеты, как Гарвардский, Принстонский и Йельский, являются частными. Однако разница между *государственным* и *частным* в американском высшем образовании не столь очевидна, как в других странах. Студенты частных университетов пользуются государственными гарантиями и льготами, а сами эти университеты получают государственные средства на проведение научных исследований. Государственные университеты часто пользуются значительными пожертвованиями частных фирм. Они также часто получают исследовательские гранты из частных источников в промышленности.[2]

Распространение образования всегда было тесно связано с идеалами демократии. Реформаторы, конечно, ценят образование за то, что оно предоставляет возможность личности развивать свои способности и склонности. Но, кроме того, образование рассматривается также и как средство обеспечения равенства. Утверждается, что универсальное образование, вооружая молодых людей знаниями и помогая им занять достойное место в обществе, поможет смягчить контрасты в уровнях благосостояния и социального положения. Насколько это реально? Исследованию этого вопроса было посвящено множество социологических исследований, результаты этих исследований ясно показывают, что образование в большей степени склонно отражать и подтверждать существующее неравенство, чем содействовать его устранению.

В ряде стран были проведены исследования, продемонстрировавшие, что наибольшее влияние на результаты школьного обучения оказывают социальные и семейные обстоятельства; это впоследствии определяет и уровень доходов. Одно из таких классических исследований было предпринято в 60-х годах в Соединённых Штатах. Закон о гражданских правах 1964 г требовал, чтобы национальная комиссия по образованию представила доклад о неравенстве, имеющим место в сфере образования и обусловленном различиями этнического, религиозного или национального характера. Социолог Джеймс Коулман был назначен руководителем этой исследовательской программы. Результаты исследования были опубликованы в 1996 г. после того, как было завершено одно из наиболее широких исследований, когда-либо осуществленных социологами.

Была собрана информации о более чем полумиллионе учащихся; им также был предложен ряд тестов для оценки их вербальных и невербальных способно-

стей, уровня начитанности и способностей к математике. 60 тысяч учителей заполнили анкеты, которые дали информацию о 4 тысяч школ. По результатам исследования был составлен обобщенный обзор состояния школ в стране. Некоторые результаты обзора оказались неожиданными и имели большое практическое значение для формирования политики в области образования.

В частности, отмечалось, что подавляющее большинство детей фактически разделялось в школе на белых и чёрных. Почти 80% школ, посещаемых белыми детьми, имели от 10 и менее процентов темнокожих учеников. Белые американцы и выходцы из стран Азии получали при проверке более высокие оценки, чем их темнокожие сверстники и представители других этнических меньшинств. Коулман предполагал, что исследование покажет худшую материально-техническую обеспеченность школ для темнокожего населения, большую наполняемость классов в них и худшее состояние самих зданий по сравнению со школами, посещаемыми преимущественно белыми. Однако результаты показали куда более скромные различия, чем предполагалось.

По заключению Коулмана, на эффективность учебного процесса не оказывает значительного влияния то, как школа обеспечена материальными ресурсами. Решающее значение имело социальное происхождение учащихся. Как отмечал Коулман, «неравенство, в которое дети поставлены своим домом, своим кварталом, своим окружением, сопровождает их и в дальнейшем, в их взрослой жизни после окончания школы». Известны, однако, и примеры того, как учащиеся — выходцы из бедных слоев населения, имевшие тесные дружеские связи со сверстниками и сверстницами из других социальных слоев, добиваются лучших, в сравнении со сверстниками, результатов в учебе.

Доклад Коулмана вызвал широкую дискуссию об интеграции школы в Великобританию так же, как и в США, поскольку было выдвинуто предположение, что дети из социальных групп, составляющих меньшинства, лучше бы учились вместе с учащимися из более состоятельных слоев населения.

Хотя последующие исследования подтвердили некоторые выводы Коулмана, ряд аспектов его работы стал объектом критики. Поскольку его исследование относилось к определенному моменту времени, оно не могло дать анализ происходящих изменений. В исследовании Майкла Раттера, проведенном в Лондоне, было рассмотрено развитие группы мальчиков в течение нескольких лет. Дети были впервые обследованы, когда они заканчивали учебу в начальной школе. Собирались данные об их социальном происхождении и успеваемости. Исследование было возобновлено, когда мальчики уже три года учились в средней школе. В обследуемой группе некоторые школы были выделены для более подробного изучения: проводились опросы учеников и учителей, а также велись наблюдения за работой в классах.

Результаты показали, что выбор школы действительно влияет на результаты учебы детей. При этом факторы, которые, по мнению Раттера, имели важное значение, остались в основном за рамками исследований Коулмана.

Речь идет о таких факторах, как, например, качество взаимодействия учителя и ученика, дух взаимопомощи и сотрудничества между ними, а также то, насколько хорошо подготовлен читаемый курс. Школы, которые создавали лучшие условия для учебы, отнюдь не всегда были лучше других обеспечены материальными ресурсами и помещениями.

Результаты, полученные Раттером, не опровергают того, что влияние факторов, предшествующих и лежащих вне школы, является весьма значительным для сохранения социального неравенства. Поскольку факторы, которые выделяет Раттер, более всего заметны в школах, выпускающих наиболее заинтересованных учащихся и поддерживающих своих учителей, то результаты исследования Раттера помогают нам понять, почему же школы сами склонны сохранять неравенство.[2] Существует замкнутый цикл, в котором учащиеся из относительно привилегированных домов посещают частные школы, поддерживая высокое качество получаемого образования, привлекаются хорошие учителя, и обеспечивается мотивация их деятельности. Школы, в которых в основном учатся дети из бедных семей, должны работать намного больше, чтобы добиться таких же результатов. Тем не менее, заключения Раттера предполагают, что различия в организации школ и их микроклимате могут противодействовать внешним влияниям на успеваемость. Повышение качества преподавания, создание здорового социального климата в школе и практическая направленность школ, направленность школьного обучения могут помочь детям из бедных семей повысить свою успеваемость.

Что касается российского образования, то опыт зарубежных стран понемногу перенимается и нашим образованием, как школьным, так и высшим. Зачастую российские школы вынуждены организовывать попечительские советы с целью финансовой поддержки и обеспечения качественной материальной базы, что положительно сказывается на образовательных процессах и, безусловно, повышает мотивацию учащихся и педагогов.

Литература:

1. Социология образования // URL:http://society.polbu.ru/yadov_sociology/ch73_ii.html
2. <http://sociologyst.ru/sociologiya-obrazovaniya>

БЕДНОСТЬ В СИСТЕМЕ НАУЧНОГО ЗНАНИЯ

Родионова Ирина Викторовна

МГУ им. адм. Г.И. Невельского, г. Владивосток

Sadkova@msun.ru

Переход к рыночному механизму хозяйствования в России и связанные с этим кардинальные преобразования (перераспределение государственной собственности, либерализация цен, реструктуризация рынка труда и т.д.) обуславливают не только формирование новой системы экономических отношений, но и развитие процессов, способствующих падению благосостояния значительной части российского населения и ее массовому обеднению.

Феномен бедности – это не только удел современной России, как правило, бедность свойственна любой экономической системе во все времена. Еще в Древнем Китае (Конфуций) и Древней Греции (Ксенофонт, Платон, Аристотель) мыслители поднимали проблему бедности населения (неравенство в распределении благ).

Бедность, как социально-экономическая категория стала рассматриваться в экономической теории с середины 18 века. Основными направлениями в изучении бедности становятся социал-дарвинистское и элитаристское.

Экономисты: А. Смит, Т. Мальтус, Д. Рикардо, Г. Спенсер, Ж. Прудон и др. разрабатывали социал-дарвинистскую теорию бедности. Данная теория основывается на принципах борьбы за существования, естественном отборе, ненужности коренных реформ, которые якобы вредят обществу, и самим беднякам. Про-

поведовался культ предпринимательства и богатства, бедные считались лично ответственными за те материальные трудности, которые привели их на дно общества.

Э. Реклю, К. Маркса, Ф. Энгельса являются представителями противоположного направления – элитаристского. Они проповедовали принцип равенства уровня благосостояния, как единственный правильный механизм организации общественной жизни.

Актуальными и в настоящее время при изучении проблем бедности остаются, ставшие классическими, научные разработки: Ч. Бута, Б. Раунтри, А. Боули, Ф. Хайека, П. Таундсена и др. Данные авторы исследуют особенности формирования бедности, ее причины, социальный состав, масштабы и влияние бедности на формирование общества.

Для России бедность, как объект научного анализа относительно новая проблема. Первым фундаментальным трудом в этом направлении в России стала «Система социологии» (1920) П. Сорокина. Говоря о социальной стратификации, как о дифференциации некой совокупности людей на классы Сорокин выделяет существование бедных, как класса.

Среди советских исследователей тяжелого положения и нищеты низшего класса выделяются работы: В. Берви-Флеровского, К. Пажитного, М. Туган-Барановского, С. Струмилина, Г. Полляка. Работы этих ученых привлекают тем, что они большое внимание уделяли производственным вопросам и положению рабочих и крестьян. Так, например, С. Струмилин впервые в советское время исследовал бюджет и быт рабочих, разработал индекс стоимости жизни, в основе которого были использованы данные анализа бюджета и потребления рабочего, текущая регистрация цен. Г. Полляк выявил новый подход в изучении уровня жизни рабочих, на основании которого вместе с заработной платой учитываются и денежные выплаты, и социальные трансферты. Помимо этого были сделаны попытки расчетов прожиточного минимума. Однако с 80-х годов тема бедности находилась под негласным запретом и более расширенные научные исследования стали проводиться, только с началом перехода российской экономики к рыночному ведению хозяйства.

Современными отечественными учеными: Л. Ржаницыной, М. Можинной, Л. Гордоном, В. Сычевой, Н. Черниной, С. Быковой, С. Ярошенко, Б. Казанцевой, Н. Римашевской, и др. осуществлена систематизация накопившейся информации о проблемах бедности, определены показатели измерения бедности, выделены основные факторы, порождающие развитие бедности, оценены масштабы и структура бедных и др.

Проблема бедности, как отмечалось ранее, в том или ином виде присуща каждой общественной формации, и в этом она универсальна, но по своим качественным проявлениям в каждом обществе различна.

Литература

1. Гутман Г.В., Дигилина О.Б., Старостин В.В., Чукин Н.И. Экономический рост и проблемы бедности в регионе. М.: Издательско-торговая корпорация «Дашков и К», 2002. С. 7–42.
2. Римашевская Н.М. Социальные исследования экономических трансформаций в России // СОЦИС. 1997. №6. С. 56.
3. Сорокин П.А. Социальная стратификация и мобильность. М.: Человек. Цивилизация. Общество. 1992. 302 с.

ЭВОЛЮЦИЯ ОСМЫСЛЕНИЯ ФЕНОМЕНА МАССОВОЙ КУЛЬТУРЫ С МОМЕНТА ВОЗНИКНОВЕНИЯ ДО СЕРЕДИНЫ ПЕРВОГО ДЕСЯТИЛЕТИЯ XXI ВЕКА

Семенец Ляна Валериевна

*Владивостокский государственный университет экономики и сервиса,
г. Владивосток*

Научный руководитель: канд. ист. наук, доцент Литошенко Д. А.

Актуальность темы исследования обусловлена процессами информационной глобализации и постоянным ростом общественного интереса к особенностям формирования массовой культуры и либерализации существенных элементов массового сознания: нравственного самосознания личности и языка массовой культуры. Интенсификация процессов массовых коммуникаций оказывает значительное влияние на самоорганизацию современного общества. В обществе, перешедшем на новую ступень исторического развития, существенно изменяется роль и расширяется круг функций, выполняемых массовой культурой, что в большой мере связано с увеличением числа субъектов исторической деятельности, являющихся носителями ценностей этого типа культуры.

В отечественной культурологической науке интенсивное обсуждение проблемы массовой культуры началось примерно в 60-х годах. Первоначально в публикациях доминировали критические оценки как самого феномена массовой культуры. В работах отечественных исследователей: Г. Ашина, Ю. Давыдова, Г. Шестакова и других - массовая культура рассматривалась как феномен, обусловленный общим кризисом системы капитализма. Советские исследователи подчеркивали такие ее черты, как эскейпизм, гедонизм, потребительский характер, дискутировали с западными исследователями о возможности применения термина по отношению к социалистической культуре. Особое внимание они обращали на тот факт, что массовая культура выполняет роль средства, широко используемого для манипуляции массовым сознанием [1].

Появление массовой культуры выразилось на рубеже XIX-XX веков тем, что стала характерной всеобъемлющая массовизация жизни. Она затронула все ее сферы экономику и политику, управление и общение людей. Активная роль людских масс в различных социальных сферах была проанализирована в ряде философских сочинений XX века [2].

Сегодня является очевидным, что те теоретические модели массовой культуры, которые были рождены философской и культурологической мыслью начала XXI века, явно нуждаются в уточнении в силу превращения массовой культуры в феномен глобального масштаба, в поле влияния которого втянуты миллионы людей во всем мире, а также потому, что массовая культура превратилась за последние десятилетия в культурную форму, ведущая компонент в системе культуры постиндустриального общества. Это отмечается и в декларациях, принятых ЮНЕСКО о культурном многообразии [3].

Сложность и противоречивость массовой культуры, ее способность к трансформациям под влиянием социальных, технических, эстетических и прочих факторов, ее реактивная мобильность и отзывчивость на требования настоящего момента - все эти обстоятельства обусловили необходимость теоретического осмысления данного социокультурного феномена на новом прагматическом уровне с учетом предыдущего опыта его изучения в мировой и отечественной философской и культурологической литературе.

Острота исследуемой проблемы чрезвычайно значима аксиологически, с точки зрения формирования и развития социально-нравственных аспектов личности и общества. Исследование влияния средств массовой информации на формирование массовой культуры и мифологизацию массового сознания в современном российском обществе имеет особую практическую и научную значимость. В условиях современной информационной революции в массовой культуре, под флагом общечеловеческих ценностей, идей демократии и деидеологизации Российскому государству и обществу навязываются разрушающие нравственность ценности.

Массовая культура - это форма общения и взаимодействия масс, детерминируемая условиями жизни и сознанием «массового человека», включающая в себя продукты и результаты деятельности по обновлению массы, эмоциональные элементы, характеризующаяся инертностью, упрощенным восприятием действительности, неомифологическими тенденциями. Носителем массовой культуры является масса - совокупность индивидов, включенных в социальную общность, характеризующаяся: неоднородностью и усредненностью состава, манипулируемостью извне, а также активным мифотворчеством. Современная массовая культура взаимообусловлена мифологизацией массового сознания и формируется под ошеломляющим неомифологическим воздействием средств массовой информации, что приводит к появлению новых мифов и деформации нравственного самосознания личности. Предполагается, что массовую культуру потребляют все люди, независимо от места и страны их проживания. Массовой культурой является еще и потому, что она массово ежедневно производится. Это культура повседневной жизни, доступно предоставляемая аудитории средствами массовой коммуникации [4].

По мере современной эволюции российского общества его культура все более сближается с потребительской массовой культурой западного типа. Современное общество в России является нестабильным, переходным. Перспективы его развития зависят от того, насколько будут разрешены проблемы, обусловленные незавершенностью предыдущих этапов модернизации (демилитаризации экономики, создания эффективного потребительского рынка, влиятельного среднего класса, формирования институтов и отношений гражданского общества и т.п.). А с другой стороны, - от того, насколько успешно будут осваиваться и широко («массово») распространяться прогрессивные технологии и социально-культурные образцы жизнедеятельности новой, постиндустриальной эпохи.

Между тем, исследователи, придерживающиеся оптимистической точки зрения на роль массовой культуры в жизни общества, указывают что:

- она притягивает к себе массы, не умеющие продуктивно использовать свое свободное время [5];

- создает своего рода семиотическое пространство, которое способствует более тесному взаимодействию между членами высоко технологичного общества [6];

- дает возможность широкой аудитории познакомиться с произведениями традиционной (высокой) культуры [7].

Универсального определения массовой культуры до сих пор не существует. Такая ситуация имеет свое рациональное объяснение. Дело в том, что как научно-философская категория, «массовая культура» включает в себя целых три понятия. Во-первых, «культуру», как особый характер продукта. Во-вторых, «массовость», как степень распространения продукта. В-третьих, «культуру», как духовную ценность.

Некоторые исследователи полагают, что массовая культура – это особый культурный феномен, автономное образование, в котором часто происходит разрыв формы и содержания. В частности, А.Б. Гофман отмечает, что массовая культура – это особое состояние культуры в кризисный период общества, когда развивается процесс распада ее содержательных уровней [8]. Поэтому массовая культура часто принимает формальный характер. Функционируя, она лишается сущностного содержания, и, в частности, традиционной морали.

Массовая культура определяется как явление, характеризующее особенности производства культурных ценностей в современном обществе. Предполагается, что массовую культуру потребляют все люди, независимо от места и страны их проживания. Массовой культура является еще и потому, что она массово ежедневно производится. Это культура повседневной жизни, доступно предоставляемая аудитории средствами массовой коммуникации [4].

Таким образом, культура XXI столетия, при всем многообразии ее выражений, способов отношения человека к миру и т.д., характерна прежде всего своими интеграционными процессами. XXI век – время становления единой общечеловеческой культуры, развивающейся через взаимообогащение и взаимопроникновение ее национальных форм. Произошла великая социальная революция, связанная с колоссальным изменением форм, способов и образцов жизни человека. Индивид стал получать гигантское количество информации через электронные средства массовой коммуникации, изменилось количество, форма и содержание социальных контактов. Произошли фундаментальные изменения в культурно-ценностной ориентации человека, в становлении единых оснований общечеловеческой культуры, формировании новых потребностей, новых форм жизни, культурных стереотипов. В итоге изменилась модель личности: замкнутая статичная личность человека индустриального общества стала динамичной. Этот переворот произошел на культурном уровне в рамках сложного культурно-социального феномена XXI века – массовой культуры.

В настоящее время в России существует реальная проблема сохранения культурного наследия. Параллельно с этим, нашу жизнь заполняют продукты так называемой «массовой культуры». Несмотря на то, что этот термин не приобрел еще устойчивого научного значения, сам феномен не только имеет место, но и составляет уже немалую часть жизни современного человека, особенно молодого.

Литература:

1. От массовой культуры к культуре индивидуальных миров: новая парадигма цивилизации. М.: Логос, 1998. 47с.
2. Разлогов К. Феномен массовой культуры. Культура, традиции, образование. М.: Феникс, 1990. 23 с.
3. Практическое руководство по Всемирному десятилетию культуры. М.: Юнеско, 1998 16–22 с.
4. Маркова Г. И. Массовая культура: содержание и социальные функции. М.: Владос, 1996. 13–37 с.
5. Фетисова Т. А. Культура города. Человек: образ и сущность. М.: Феникс, 2000. 156 с.
6. Белл Д. Грядущее постиндустриальное общество. М.: Наука, 1993. 207 с.
7. Шестаков В. П. Мифология XX века: Критика теории и практики буржуазной «массовой культуры». М.: Логос, 1988. 83 с.
8. Гофман А.Б. Мода и люди: новая теория моды и модного поведения. М.: Наука, 1994. 17 с.

**СОЦИОЛОГИЧЕСКОЕ ИССЛЕДОВАНИЕ «МОРЯК ГЛАЗАМИ КУРСАНТОВ
И СТУДЕНТОВ САХАЛИНСКОГО ФИЛИАЛА
МГУ ИМ. АДМ. Г. И. НЕВЕЛЬСКОГО»**

Семиргей Илья Константинович

*Сахалинское высшее морское училище им. Т. Б. Гуженко,
филиал МГУ им. адм. Г.И. Невельского, г. Холмск
Научный руководитель: преподаватель Минеева Л. Ю.*

В нашей стране каждый человек может выбрать себе путь в любую профессию, которая ему нравится. Профессии же, связанные с морем, пользуются особенно большой любовью молодежи. Недаром плавсостав российского торгового флота по возрасту один из самых молодых в мире: две трети моряков имеют возраст от 19 до 35 лет.

«Моряки» - это слово объединяет людей многих морских профессий. К ним относятся матросы и боцманы, мотористы и электрики, капитаны и штурманы, механики и инженеры различного профиля, судовые врачи и другие специалисты, работающие на судах [1, с. 38].

Изучение специфики деятельности и личности профессионалов, работающих в особых условиях труда, была и остается одной из актуальных задач социологии. Морские профессии относятся к наиболее сложным профессиям современности из-за длительного отрыва от привычной береговой жизни и пребывания в специфической технической среде – судне; ограниченности пространства для труда и отдыха; неразделенности бытовой и производственной сферы жизни; круглосуточного режима работы и вахтенного способа организации труда экипажа судна; частой смены часовых поясов и климатических зон; оторванности от привычного социального окружения и относительной социальной изоляции экипажа; монотонности и однообразия труда; постоянного ожидания аварийных ситуаций и т.д. Воздействие на труд моряков вышеперечисленных факторов многократно усиливается действием экстремальных ситуаций, возникающих в морском рейсе (шторма, аварийные ситуации, конфликты в экипаже и т.п.). Характерным признаком морской профессии является экстремальность не только труда, но и всей жизни людей, как на берегу, так и в морских рейсах [2, с. 42].

Поэтому профессия моряка предъявляет особые требования как к профессиональной подготовке так и к личности самого курсанта. Данная работа является попыткой научного исследования в области морской социологии.

Основной целью исследования является выявление портрета курсанта Сахалинского филиала Морского государственного университета им. адм. Г.И. Невельского.

Актуальность подобных исследований определяется необходимостью теоретической и практической проработки вопросов профессионального развития специалистов, осуществляющих деятельность в особых условиях труда, а также необходимостью применения результатов для расширения познавательного пространства учащихся, улучшения и оптимизации морского труда, а также для решения конкретных личностных проблем профессионала. Особую важность приобретает вопрос изучения формирования профессиональной пригодности моряка в процессе его становления.

Этим вопросом занимались в советское время - В. А. Леонтьев, М. П. Зеленин, В. Х. Качаев, которые подчеркивали важность формирования профессиональных навыков моряков, как основного принципа безопасности на морском флоте. Ряд исследователей, таких как И. В. Макаров и С. М. Корж посветили это-

му вопросу свои монографии, такие как «Очерки морской психологии» и «Морские профессии» написанные тоже в советское время. На сегодняшний день, к сожалению, проблема профессиональной пригодности моряка не имеет характер глубоких научных исследований, а носит скорее информационный характер, за исключением работы С. А. Данченко «Профессиональная направленность моряков».

В Сахалинском высшем морском училище им. Т.Б.Гуженко создана «Модель выпускника », к которой должны стремиться все курсанты. По окончании училища молодые специалисты должны обладать следующими качествами:

1) В области «Профессиональные требования работодателя»:

Во-первых, быть профессионалом, который с помощью разума, воли, интуиции способен преодолевать постоянно возникающие проблемы и трудности, умело действовать в ситуациях неопределенности.

Во-вторых, быть – квалифицированным специалистом.

В-третьих, быть человеком, который умеет организовать вокруг себя рабочее пространство, владеет несколькими «языками»: организатора, менеджера, экономиста, правоведа, психолога, педагога.

2) Иметь квалификационные характеристики:

Выпускник должен быть готов к профессиональной деятельности в качестве техника – судоводителя, техника – судомеханика, по управлению и эксплуатации судов, техническому обслуживанию и ремонту энергетических установок, вспомогательных механизмов и систем судна.

3) В области профессиональных компетенций:

Понимать сущность и социальную значимость своей будущей профессии, проявлять к ней устойчивый интерес;

Осознавать себя и своё место в современном обществе;

Знать основы правовых и этических норм, уметь учитывать их при решении профессиональных задач;

Быть готовым к постоянному профессиональному усовершенствованию, приобретению новых знаний, стремиться использовать возможность непрерывно повышать свой карьерный рост.

Быть готовым к позитивному взаимодействию, к сотрудничеству с коллегами;

4) Специальные компетентности:

Управление судном и его эксплуатация, погрузочно-разгрузочные операции, эксплуатация технических средств судовождения, палубных и других механизмов, эксплуатация и техническое обслуживание, ремонт корпусных средств и систем судна, обеспечение безопасности плавания жизнедеятельности экипажа в нормальных и экстремальных условиях работы судна.

5) Личностными:

Ответственностью, способностью к решению проблем, выносливостью, скоростью реакций, внимательностью, самоконтролем, профессиональным тактом, оптимизмом, эмоциональной гибкостью, нравственной культурой, а также вести здоровый образ жизни.

6) Из кодекса моряка российского флота:

Быть патриотом своей Родины;

Хранить и умножать лучшие традиции российских моряков;

Терпеливо и бодро переносить трудности морской службы;

Быть трудолюбивым, честным, начитанным, образованным специалистом, воспитанным, морально устойчивым;

Быть достойным примером для экипажа судна, соблюдать дисциплину и организованность, образцово выполнять свои обязанности.

Дорожить доверием, оказанным Родиной, с честью носить гордое звание российского моряка.

Морской училище имеет качественные отличия от других учебных заведений. Оно является заведением закрытого типа, так как курсанты находятся на полуказарменном положении. При наличии демократических институтов, система училища авторитарна, прежде всего это находит отражение в строгой подчиненности курсантов административно-командной системе управления. Курсанты включены в систему дежурно-вахтенной службы, систему поощрений и наказаний (включая «отчисление» за дисциплинарные проступки), систему самообеспечения и самообслуживания в бытовой жизни.[3, с. 200]

Поэтому воспитание начинается с момента поступления в морской университет и формирования учебных групп, когда курсанты попадают в ситуацию, сопряженную для них с такими трудностями как:

- Эмоциональное напряжение в связи с необходимостью презентации себя в незнакомой среде;
- Проблемы, связанные с подчинением, несением дежурно-вахтенной службы;
- Стресс в связи с потерей старых эмоциональных связей с родителями, друзьями, одноклассниками;
- Необходимость противостояния психологическому давлению, как со стороны командиров рот, так и неформальных лидеров;
- Дифференциация общения и взаимодействия: «деловое» - при решении учебных задач, несении дежурно-вахтенной службы и «личностное» - в неформальных контактах;
- Психический и физический настрой на соблюдение жесткого режима дня, несения вахт и нарядов.

Каким должен быть моряк? Какой образ моряка является для нас идеальным? Какие качества присущи именно этой профессии и каковыми обладают на сегодняшний день курсанты Сахалинского филиала морского университета – вот те задачи, которые поставлены перед нашим социологическим исследованием.

Было проведено анкетирование 178 курсантов II – IV курсов. В результате анализа полученных данных идеальный выпускник должен обладать:

- глубокими профессиональными качествами;
- умением применять на практике свои знания;
- работать в коллективе, строить с ним взаимоотношения и обладать организаторскими способностями.

На данный момент анкетирование показало, что наши сегодняшние курсанты:

- смогут работать в коллективе, строить в нём взаимоотношения;
- смогут применить на практике свои знания;
- имеют высокие моральные качества.

Это основные положительные качества, которые присущи обучающимся, в Сахалинском филиале МГУ. Исследование также выявило и слабые стороны в профессиональном становлении будущих моряков:

- недостаточно глубокие профессиональные знания;
- невысокая научная активность;
- недостаточный культурный уровень;
- невысокий уровень общественной активности;

На основании исследования можно сделать следующие выводы:

1. большинство курсантов испытывают недостаток в организации практики;
2. условия и возможности для повышения общего образования и расширения кругозора недостаточны.

Помимо этих причин, существует и ряд других, не менее важных - это специфические особенности в организации учебного процесса (система нарядов), недифференцированный подход к курсантам с точки зрения их способностей, неумение организовывать свою собственную работу и так называемая «ошибка» в выборе профессии.

Итоги социологического исследования были доведены до сведения руководящего и преподавательского состава училища, кураторов учебных групп, командиров и воспитателей. Они учтены в организации работы как приемной комиссии, так и воспитательной и учебной работы.

Подводя итоги можно сделать вывод, что идеальная модель курсанта и те качества, которыми обладают учащиеся при поступлении и в процессе обучения довольно схожи. Следовательно, молодые люди представляют себе, каким должен быть моряк-профессионал, и выбрали этот сложный и в тоже время трудный путь неслучайно.

Результаты данного исследования повысили моральный дух курсантов, а также определили круг задач для работы над собой.

Литература

1. Калита В. В. Воспитание учащейся молодежи: проблемы, исследования, перспективы / В. В. Калита // Воспитание учащейся молодежи.- Владивосток: Департамент образования и науки администрации Приморского края, 2002. С. 26–49.
2. Данченко С. А. Профессиональная направленность моряков / С. А. Данченко. – Владивосток: МГУ, 2005. – 54 с.
3. Лентьев В. А. Формирование профессиональных навыков судоводителей / В. А. Леонтьев. – М.: Транспорт, 1987. – 224с
4. Леонтьев В. А. Шаг к профессиональной зрелости: Новичок на судне / В. А. Леонтьев. – Одесса: Маяк, 1983. –79 с.

К ОПЫТУ СТРОИТЕЛЬСТВА МОСТОВЫХ ПЕРЕХОДОВ ПРИ ОБНОВЛЕНИИ ЗАСТРОЙКИ ПОРТОВОГО ГОРОДА (НА ПРИМЕРЕ Г. ВЛАДИВОСТОКА)

Ситак Александр Александрович

Дальневосточный государственный технический университет, г. Владивосток

Научный руководитель: канд .тех .наук, профессор Жучков О.А.

Kolumb7@bk.ru

В докладе обсуждаются результаты исследовательско – проектной работы, выполненной автором на кафедре Организации строительства и управления недвижимостью (ОСУН) Строительного института ДВГТУ и представленной к защите как выпускная квалификационная работа (ВКР) по новой для России специальности «Экспертиза и управление недвижимостью» с квалификацией «инженер – специалист по недвижимости».

Работа выполнена в контексте аналитической целевой программы РААСН (Российская академия архитектуры и строительных наук) «Формирование архитектурно – строительной среды жизнедеятельности, биосферно совместимой и благоприятной для человека и общества, её обеспечение специалистами с архи-

тектурным и инженерно – строительным образованием» и инновационно – образовательной программой ДВГТУ». Развитие дальневосточного образовательного научно – технологического центра для формирования инновационного потенциала России в АТР».

Работа инициирована ситуацией реализации нового генплана г. Владивостока в составе городского округа с развитием островных территорий в экстремальных условиях подготовки к саммиту АТЭС.

Задачи создания мостовых переходов (через бухту Золотой Рог, пролив Босфор –Восточный, от Седанки до полуострова Де – Фриз, в перспективе – на остров Попова и др.) потребовало не только их разработки, но и сопровождения как новых для региона сооружений, инвестиционно – строительных проектов и специфических объектов недвижимости. Объектом авторского интереса стал первый из них, работа над которым выполнялась в рамках инициативной НИР кафедры «Системные основы развития градостроительных комплексов как объектов недвижимости, их поддержка специалистами с инновационной подготовкой в региональной рыночной среде».

Проведены исследования актуальности и реализации инвестиционно – строительного проекта по названной в заголовке теме. Основными исходными данными для разработки стали: : Генплан г.Владивостока, стратегия развития города и его транспортной инфраструктуры, проект «Строительство мостового перехода через бухту Золотой Рог в городе Владивостоке на автомагистрали, связывающей федеральную автомобильную дорогу М-60 «Уссури» Хабаровск - Владивосток с островом Русский», сведения об организациях участниках проекта, предпроектные изыскания и исследования дипломника, задание кафедры.

Цель работы - систематизировать основные положения по строительству и эксплуатации мостового перехода, как специализированного объекта недвижимости, для использования этого опыта в последующей практике проектирования, строительства и эксплуатации аналогичных объектов недвижимости, а также подготовки и переподготовки специалистов.

Основной замысел данной работы, включал анализ проектных решений, натурное обследование состояния объекта и мониторинг управления реализацией проекта с проведением комплекса экспертиз на стадии строительства в инвестиционной фазе реализации мостового перехода как объекта транспортной недвижимости (на этапе средней трети жизненного цикла проекта).

В работе была проведена систематизация группы соответствующих методологий исследования, проектирования, управления реализацией и представления документации проекта. Их частные методики и методические приёмы были использованы в соответствующих разделах работы.

Выполнены исследования рыночной ситуации мостостроения в контексте рассматриваемого мостового перехода, рассмотрены рынки: мостовых переходов, подрядных услуг, проектных услуг, поставщиков, труда, эксплуатирующих организаций.

Правовая экспертиза ситуации показала, что на данном этапе правовое регулирование вопросов, касающихся саммита АТЭС, и в частности строительства мостового перехода через Золотой Рог, имеет достаточные юридические обоснования; принят Федеральный закон «Об организации проведения встречи глав государств и правительств стран – участников форума «Азиатско-Тихоокеанское

экономическое сотрудничество» в 2012 году, который является базой по формированию правового «пространства» для проведения саммита.

Научно – исследовательская глава (спецглава) проекта отразила принципиальные инновационные решения в мостостроении, характерные для мостовых переходов вантового типа. При этом автор провёл анализ и систематизацию нововведений как по традиционным, так и по оригинальным методикам, позволившим качественно упорядочить факторное влияние инноваций на показатели проекта.

Техническая экспертиза исследовала артефакты реализуемых решений, была проведена оценка последних с точки зрения технического регламентирования, действующего законодательства и СНДС. Актуализированы графики строительства и организационно – технологические решения проекта. Выделен аспект «проблемного узла» и его решение на объекте строительства. Представлены основные положения будущей технической эксплуатации сооружения.

В рамках экономической экспертизы была выполнена оценка инвестиционных издержек проекта, уточнены источники и способы финансирования. В результате определён, наиболее эффективный из двух вариантов инвестиционного проекта.

При проведении экологической экспертизы выполнена оценка соответствия разработанных проектных решений комплекса мостового сооружения действующим экологическим нормам и стандартам безопасности жизнедеятельности, определена степень воздействия транспортной инфраструктуры в процессе эксплуатации на окружающую среду. Результатами экспертизы стали: заключение об уровне экологической опасности объекта (неопасный для человека и окружающей среды), мероприятия по сохранению и улучшению экологической обстановки прилегающей территории. Экспертиза выполнена с учётом введённых технических регламентов по безопасности зданий и сооружений и пожарной безопасности.

Управленческая экспертиза представлена основными положениями по управлению реализацией проекта (с учётом мониторинга) и последующей эксплуатацией сооружения как объекта недвижимости.

Отмечено, что уникальность сооружения (в числе 6 шести крупнейших мировых мостов вантового типа), включая технологичность решений и ограниченность сроков возведения (39 месяцев), потребовала построение сложной системы организации строительства. Важны уровни специализации и кооперирования, велико число участников из других регионов и зарубежья, высок коэффициент совмещения работ, широко использован экспедиционно – вахтовый метод. Всё это при размещении в историческом центре города привело к значительным дополнительным затратам, потребовало корректировки действий, правительственного контроля централизованных инвестиций, систематического кадрового обеспечения. «По ходу» регулируется управление, додумываются проблемы эксплуатации.

При выполнении работы были учтены требования современных нормативных документов по экспертизе, архитектурно-строительному, инвестиционному, организационно-технологическому проектированию, а также по вопросам управления и эксплуатации объекта как недвижимости. Использованы такие современные программные продукты, как пакет анализа MS Office Professional 2007, MS Project 2007, Autodesk AutoCAD 2008.

В ходе выполнения работы промежуточные результаты апробировались на 4-х научно-технических конференциях различного уровня (региональных, федеральных, международных).

Основные результаты ВКР реализуются:

- в форме передачи основных, наиболее необходимых для практики строительства и проектирования мостовых переходов, материалов в организации (ген-подрядчик и генпроектировщик) с письменным подтверждением;
- включение их в научно – технический отчёт по НИР (г\б тема 09.01.04П), выполняемая кафедрой ОСУН по плану ДВГТУ (в 2009 -2014гг.);
- в учебном процессе кафедры ОСУН по подготовке специалистов профиля 270115 – ЭиУН (материал спецглавы и раздела 2) с подтверждением соответствующим актом внедрения);
- публикации и докладами (в том числе 2 региональных, 3 федеральных и 1 международная).

Литература

1.Ситак А.А.Развитие транспортной инфраструктуры социального назначения, в связи с подготовкой г. Владивостока к саммиту АТЭС// Гуманитарные и социальные проблемы градостроительства: сб. мат-лов междунардн. науч. - практ. конф. 12-13 апреля 2010 г./М.: МГСУ, 2010. С. 289-293

2.Ситак А.А. Анализ и оценка инноваций, применяемых при строительстве мостовго перехода через бухту Золотой Рог в г. Владивостоке // Молодёжь и научн. – техн. прогресс: Мат-лы регион. науч.-практич. конф., апрель – июнь 2010 г./ Владивосток: Дальневост. гос. тех. ун - т , 2010. С. 296 – 298.

БОРЬБА ДАЛЬНЕВОСТОЧНОЙ МИЛИЦИИ С ЭКОНОМИЧЕСКИМИ ПРЕСТУПЛЕНИЯМИ В ГОДЫ ВЕЛИКОЙ ОТЕЧЕСТВЕННОЙ ВОЙНЫ (1941-1945 гг.)

Торшилова Олеся Александровна

МГУ им. адм. Г.И. Невельского, г. Владивосток

*Научный руководитель: д-р ист. наук, профессор Шабельникова Н.А
torshilova_olesya@mail.ru*

В годы Великой Отечественной войны борьба с экономическими преступлениями являлась одной из важных функций советского государства. В условиях военного времени решено было перейти от свободной торговли к карточной системе распределения многих продовольственных и промышленных товаров, что, в свою очередь, активизировало деятельность мошенников, расхитителей, спекулянтов и других преступных элементов.

Повсеместное разбазаривание социалистической собственности, хищения и спекуляции побудили органы власти поставить перед органами милиции (перед отделом борьбы с хищениями социалистической собственности и спекуляцией – ОБХСС) следующие задачи:

- борьба со спекуляцией и злостной скупкой товаров, дезорганизующими торговлю в условиях военного времени;
- борьба с кражами, хищениями, а также со злоупотреблениями, нарушениями правил торговли и преступлениями, связанными с неправильным размещением товаров в торгово-кооперативных организациях;
- борьба с хищениями и другими преступлениями в снабженческо-сбытовых организациях, на предприятиях, работающих на оборону;
- борьба с хищениями в системе «Заготзерно», разбазариванием не по назначению хлебных фондов и порчей хлеба;

- борьба с хищениями денежных сумм из касс государственных, хозяйственных и кооперативных организаций и предприятий;
- борьба с мешочничеством;
- борьба с любыми попытками незаконного обогащения преступных элементов за счет чужого и с использованием чужого (государственного, колхозного, кооперативного) имущества [1].

Работа по вышеизложенным направлениям велась органами милиции, и ОБХСС в частности, на протяжении всего периода Великой Отечественной войны, однако, рост преступности подобного рода оставался устойчивым. О чем могут свидетельствовать следующие примеры.

Согласно выписки из протокола № 249 заседания бюро Приморского крайкома ВКП(б) от 21.08.1944 г. «О наличии преступной практики обмана государства на предприятиях треста «Приморсклес» было установлено, что в течение 1942-1943 гг. факты преступного разбазаривания леса наблюдались в Советском, Бикинском, Манском, Верхне-Даубихинском и Фудзино-Ноттинском леспромхозах. В 1944 г. аналогичные явления отмечались на Улахинском и Ханихезском леспромхозах.

Выявление фактов преступного обмана государства в перечисленных выше леспромхозах позволило установить, что за время рассматриваемого периода было разбазарено 14370 кубометров леса [2].

Исходя из выписки протокола № 193 заседания Амурского обкома ВКП(б) от 24.08.1944 было установлено, что директор Кировской МТС Черняев Н.М. в 1942-1943 гг. незаконно израсходовал и разбазарил 19 центнеров пшеницы, предназначенной для натуральной оплаты комбайнерам за уборочные работы.

Схожая ситуация наблюдалась и на Благовещенской МТС, директор которой т. Тонконоженко разбазарил 1700 кг зерна. По его личному распоряжению было выдано колхозу им. Кирова 455 кг 440 кг пшеницы, размолото и выдано сверх нормированного снабжения рабочим и служащим МТС и другим лицам [3].

Наблюдались схожие случаи и в Охотском районе, где Морозова М.К. работая заведующей интернатом при средней школе в мае и июне выписывая хлебные карточки на учащихся вымышлено вписала в список одного ученика и получила одну лишнюю хлебную карточку, которую использовала в течении месяца на себя. Кроме того, под предлогом для питания учеников получила в рыбкоопе масла 10кг, конфет 5 кг, консервированного молока 0,5 кг и другие продукты, которые присвоила себе. Этим самым она использовала служебное положение в корыстных целях. Осуждена к 3 годам лишения свободы

В соответствии с протоколом № 151 заседания Нижне-Амурского обкома ВКП(б) от 15.03. 1944г. установлено: в сентябре 1943г. бойцы в/ч № 2096 похитили бочку дельфиньего жира (85кг) в погранкоммендатуре п. Аян и предложили Будкину Ф.М. ведро жира, якобы в обмен за ботинки, а бочку с остальным жиром спрятать у себя. Будкин, как председатель сельсовета, предупрежденный о том, что жир краденный – вместо того, чтобы сообщить в органы прокуратуры для привлечения похитителей к ответственности – сам вступил в сотрудничество с ними и дал им свое согласие реализовать похищенный жир. Осужден на 3 года.

Исходя из обозначенного выше протокола также было установлено: работая капитаном шхуны «Ост» Аянского рыбпромкомбината в апреле 1943 Суськов И.А. с группой своих сослуживцев похитили в Аянском районном отделе здравоохранения 26,6 кг спирта на сумму 10.586 рублей и поделили между собой.

Кроме того, Суськов в навигацию 1943г. как старший шхуны использовал свое служебное положение в корыстных целях (занимался спекуляцией), покупал в Аянском рыбокоопе икру, на рыбозаводе – балык, брюшки и прочее по гос. ценам и перепродавал все это на рынке в Николаевске-на-Амуре по спекулятивным ценам. Так, например, икру 50кг по цене 10 рублей за килограмм продал по 76 рублей за килограмм. Кроме того в 1943г. Суськов, работая начальником плавсредств получил для команды судна аварийный запас продуктов, по окончании навигации разбазарил их по своим знакомым, большую часть взял себе. Осужден на 5 лет с конфискацией имущества [4].

Безусловно, рассмотренные выше протоколы свидетельствуют об осуществлении неустанной работы органами милиции, тем не менее, на протяжении периода Великой Отечественной войны ситуация в области экономических преступлений на Дальнем Востоке России имела угрожающий характер, особенно в таких городах как Биробиджан, Николаевск-на-Амуре, Хабаровск, Благовещенск и Комсомольск. Это было связано с рядом факторов: в частности, органы РК милиции и прокуратуры долго не могли перестроить свою работу в соответствии с постановлением ГКО №2780 «Об усилении борьбы с расхищением и разбазариванием продовольственных и промышленных товаров» и постановление Президиума ВЦСПС. Так, из общего числа изученных дел, рассмотренных в январе-феврале 1943г. в 6 судебных участках г. Хабаровска ни одно дело следственными органами не было закончено в 10-15-дневный срок. Более того, установлено, что многие лица, уличенные в разбазаривании продовольственных и промышленных товаров не заключались немедленно под стражу.

Подтверждение данных слов мы находим в протоколах заседаний бюро Приморского крайкома ВКП(б) 1944г.

Крайкомом ВКП(б) установлено, что работа органов милиции, суда и прокуратуры по борьбе с кражами в крае, и, особенно, в городах Владивостоке, Ворошилове не только не снижаются, а, наоборот, от месяца к месяцу растут.

Такое состояние является следствием того, что органы милиции работу по борьбе с кражами ограничили лишь раскрытием зарегистрированных краж, хотя и эта работа проводится на низком уровне, так по 1 и 2 отделениям милиции г. Владивостока раскрываемость составила лишь 50 – 55%. Профилактические меры преступности проводятся явно не достаточно. Паспортный режим не соблюдается. Проверкой установлено, что из состава осужденных за кражи 108 человек оказались без определенного места работы и жительства, 52 человека – освобожденных из мест заключения. Отсутствует работа с домоуправлениями, комендантами, дворниками. Отмечается рост рецидивной преступности, в частности, рецидивист Цветков за последние 5 месяцев совершил до 20 квартирных краж. Вор рецидивист Недорубко длительное время совершал кражи в г. Владивостоке, кроме того, являлся организатором воровских групп среди безнадзорных и беспризорных подростков.

Установлено, что сроки расследования дел по кражам не соблюдаются, а в ряде случаев грубо нарушаются, качество следственной работы не отвечает требованиям закона. Выявлено отсутствие взаимосвязи между работой милиции, прокуратуры и суда, что во многом способствует росту преступности [5].

Анализ обстановки в дальневосточном регионе в годы Великой Отечественной войны показал, что несмотря на ряд причин, способствующих росту уровня преступности (экономические трудности, обусловленные войной; отсутствие

надлежащего контроля со стороны руководителей хозяйств; плохая организация охраны; неправильный подбор кадров, в том числе и в органах милиции) деятельность милиции была направлена на искоренение экономических преступлений. Но этот аспект являлся лишь частью многогранной работы милиции, обязанной вести борьбу со всеми видами преступлений.

Литература

- 1 Шатилов, С.П. Борьба с экономическими преступлениями в районах тыла в годы Великой Отечественной войны [Текст] / С.П. Шатилов // История государства и права. – 2005.- № 7.- С.36-37.
- 2 РГАСПИ. Ф.17. О.122. Д.75 (микрофильм).
- 3 РГАСПИ. Ф.17. О.44.. Д.1920. Л.47.
- 4 РГАСПИ. Ф.17. О.44. Д.1932. Л.94.
- 5 РГАСПИ. Ф.17. О.44. Д.1119. Л.110.

ОРГАНИЗАЦИОННЫЕ ОСНОВЫ СТАНОВЛЕНИЯ ГОСМОРСПАССЛУЖБЫ НА ДАЛЬНЕМ ВОСТОКЕ РОССИИ

Усов Алексей Вячеславович

МГУ им. адм Г.И. Невельского, г. Владивосток

Научный руководитель: д-р ист. наук, профессор Шабельникова Н.А.

Обеспечение безопасности человека на море было и остается важнейшей проблемой судоходства, судостроения и смежных областей. Среди различных сфер человеческой деятельности одними из наиболее опасных являются те, которые связаны с необходимостью пребывания людей в море.

Безопасность человека в море зависит от состояния всего комплекса технических средств, обеспечивающих транспортировку людей и грузов, а также выполнение разнообразных работ в морских условиях. Риск для жизни людей может быть вызван различными обстоятельствами: ошибками, допущенными судоводителем, либо кем-нибудь из судового персонала, недочетами при проектировании и постройке судна, воздействием неблагоприятных факторов, отказами систем и устройства судна.

За годы безупречной службы дальневосточные морские спасатели показали высочайший профессионализм, мужество и верность долгу. Их работа заслужила признание не только в нашей стране, но и во всем мире: помощь терпящим бедствие на море, снятие севших на мель или подъем затонувших судов, океанские буксировки громоздких объектов, природоохранные и ЛАРН-мероприятия. Рискуя, нередко, собственной жизнью, они, в самых трудных условиях, выручают из беды моряков, рыбаков, летчиков, пассажиров транспортных средств, спасают суда и перевозимые ими грузы.

В дореволюционной России не существовало единой аварийно-спасательной службы. Вопросы судоподъема и оказания помощи терпящим бедствие на море решались различными частными организациями.

В конце XIX - начале XX вв. стали создаваться штатные спасательные подразделения, успешная деятельность которых доказала необходимость их введения на флотах. Гражданские судоходные компании (РОПиТ, Доброфлот и другие) также создавали специальные подразделения занимающиеся аварийно-спасательными и подъемно-транспортными работами.

Научно-технические разработки отечественных инженеров и ученых - Б.В. Зворыкина, К.Ф. Блюменталя, Б.М. Журавлева, Г.Г. Свирского, А.Н. Крылова,

К.К. Нехаева и др., деятельность Кронштадтской Водолазной школы – в значительной мере способствовали тому, что к 1917 г. сложились основы для последующего успешного развития спасательного, судоподъемного и водолазного дела[1].

С 1917 по 1923 гг. организация судоподъемного дела в СССР пережила несколько стадий - от национализации всего имущества и сосредоточения всех работ в одном наркомате до передачи всего судоподъема в другой наркомат. Такая реорганизация ни разу не доводилась до конца и, естественно, не давала должного эффекта.

С 1923 по 1941 гг. – время существования Экспедиции подводных работ особого назначения (ЭПРОН). ЭПРОН интенсивно развиваться и к 1931 г. стал мощной специализированной организацией-монополистом в проведении аварийно-спасательных, судоподъемных и водолазных работ. Были организованы службы по бассейновому принципу на Черном, Балтийском, Баренцевом и Каспийском морях, а также во Владивостоке. ЭПРОНОм в довоенный период было спасено более 200 судов, поднято с морского дна более 450 объектов. Это была хорошо технически оснащенная организация, научными разработками для которой занимались известные академики А.Н. Крылов и Л.А. Орбели.

С началом Великой Отечественной войны (1941-1945 гг.) ЭПРОН был преобразован в Аварийно-спасательную службу (АСС) ВМФ с задачей выполнения аварийно-спасательных и подводно-технических работ в условиях военных действий. В послевоенный период АСС ВМФ выполнила огромную работу по ликвидации последствий войны. Силами АСС ВМФ в этот период очищены от обломков и затонувших боеприпасов причалы, акватории портов и подходы к ним [2].

В 1963 г. произошло слияние АСС и Вспомогательного флота ВМФ в Единый орган — Вспомогательный флот и Аварийно-спасательная служба ВМФ (ВФ и АСС ВМФ).

В период с 1956-1971 родилось новое, гражданское подразделение морспасслужбы страны в составе морского торгового флота – Главморпуть ММФ. В Черноморском, Балтийском, Мурманском, Северном, Камчатском, Сахалинском, Дальневосточном и Каспийском морских пароходствах были созданы экспедиционные отряды аварийно-спасательных, судоподъемных и подводно-технических работ (ЭО АСПТР), действующие на хозяйственном расчете.

С 1972 – 1982 гг. функционировало Всесоюзное объединение «Совсудоподъем» - организация по производству на морях аварийно-спасательных, судоподъемных, подводно-технических и экспедиционных буксировочных работ.

С 1984 – 1988 гг. ВО «Совсудоподъем» было ликвидировано, а задачи, решаемые им, распределены между созданными ВО «Мореплавание», ВО «Морстрой-загранпоставка» и Управлением государственной морской специализированной службы по ликвидации разливов нефти и нефтепродуктов в море (Госморспецслужба). 1 июля 1988 г. были созданы в Москве - Государственный морской спасательно-координационный центр СССР (ГМСКЦ) при Минморфлоте СССР, морские спасательно-координационные центры (МСКЦ) в пяти городах, и одиннадцать морских спасательных подцентров (МСПЦ).

С 1991 – 1998 гг. на базе Госморспецслужбы СССР и бассейновых ЭО АСПТР была образована государственная морская аварийно-спасательная специализированная служба СССР, состоящая из Главного управления в Москве и находящихся в его подчинении бассейновых аварийно-спасательных управлений (БАСУ).

С 1998 – 2010 Госморспецслужба России и ГМСКЦ России были преобразованы в единый орган - Государственное учреждение при Министерстве транспорта Российской Федерации «Государственная морская аварийная и спасательная-но-координационная служба Российской Федерации (Госморспасслужба России)».

На сегодняшний день, ФГУ «Госморспасслужба России» вместе с семью БАСУ/УАСПТР и девятью ГМСКЦ/МСКЦ образовали функциональную подсистему сил и средств, входящих в единую государственную систему предупреждения и ликвидации чрезвычайных ситуаций. (С 2004 г. в ходе административной реформы ФГУ «Госморспасслужба России» и ее подразделения стали подведомственными Росморречфлоту.) [3].

В систему Госморспасслужбы России входят: морские спасательно-координационные центры (МСКЦ) в Мурманске, Владивостоке, Новороссийске, Санкт-Петербурге, Калининграде, Астрахани и морские спасательные подцентры (МСПЦ) в Архангельске, Южно-Сахалинске, Петропавловске-Камчатском; Федеральные государственные унитарные предприятия (ФГУП) - бассейновые аварийно-спасательные управления (БАСУ) и управления АСПТР: Мурманское БАСУ с филиалом «Архангельский экспедиционный отряд АСПТР»; Балтийское БАСУ с Калининградским филиалом; Новороссийское управление АСПТР; Северо-Каспийское управление АСПТР в Астрахани; Сахалинское БАСУ с Камчатским филиалом; Дальневосточное БАСУ во Владивостоке.

ФГУ «Госморспасслужба России» и подведомственные ей МСКЦ, МСПЦ, БАСУ и управления АСПТР образуют системную основу сил и средств функциональных подсистем Росморречфлота, которые входят в Единую государственную систему предупреждения и ликвидации чрезвычайных ситуаций (ЧС).

Для, выполнения государственной задачи по оказанию помощи людям и судам, терпящим бедствие на море, и ликвидации разливов нефти осуществляется круглосуточная вахта - аварийно-спасательная готовность (АСГ) на морских бассейнах в поисково-спасательных районах (зонах ответственности) РФ.

Организацию и координацию находящихся в готовности сил и средств при проведении поисково-спасательной операции осуществляют МСКЦ и МСПЦ на морских бассейнах. В ГМСКЦ Госморспасслужбы России ведется еженедельный учет несения аварийно-спасательной готовности (АСГ) морскими и воздушными силами и средствами поиска и спасания на морских бассейнах.

В настоящее время на Дальнем Востоке ФГУ «Госморспасслужба» России представлена Морским спасательно-координационным центром во Владивостоке, с подцентрами в Южно-Сахалинске, Петропавловске-Камчатском, бух. Провидения. Дальневосточным и Сахалинским бассейновыми аварийно-спасательными управлениями. Камчатским филиалом СахБасу, морскими специальными подразделениями по борьбе с разливами нефти в Находке, Корсакове, Петропавловске-Камчатском.

Организационное становление ДВ БАСУ прошло ряд этапов [4]:

С 1957 – 1960 гг. В этот период в Дальневосточном морском пароходстве была создана «Служба пути, судоподъемных и подводно-технических работ», реформированная в Экспедиционный отряд аварийно-спасательных, судоподъемных и подводно-технических работ Дальневосточного морского пароходства. Были созданы территориальные группы судоподъемных и подводно-технических работ в Магадане, Ванино, Находке, Нагаево и бухте Провидения.

С 1960 – 1993 гг. На базе Службы пути и судоподъемных работ был организован ЭО АСПТР Дальневосточного морского пароходства. При нём было организовано морское специализированное подразделение (морспецподразделение) для ликвидации разливов нефти и нефтепродуктов как в зоне ответственности ЭО АСПТР, так и в территориальных водах других государств.

28 февраля 1994 г. ЭО АСПТР преобразован в Дальневосточное бассейновое аварийно-спасательное специализированное управление Госморспасслужбы.

После ряда структурных преобразований, 1 января 2001 г. ДВ БАСУ было переименовано в Федеральное государственное унитарное предприятие «ДВ БАСУ».

Структура ДВ БАСУ на настоящий момент: управление, суда буксирно-спасательного флота («Ирбис», «Лазурит»), суда служебно-вспомогательного флота (5 водолазных катеров пр.376У типа ВРД), плавмастерская «ПМ-706», бонопостановщик РП-178 со средством его доставки, ПРК «Буран-123», механическая мастерская, база и морспецподразделение в порту Находка.

Оформление Сахалинского бассейнового аварийно-спасательного управления протекало прошло ряд этапов [5]:

В период с 1960-1982 гг. На Сахалине и Курилах был образован и функционировал Экспедиционный отряд АСПТР Сахалинского морского пароходства. Несмотря на недостаточную техническую оснащенность, отряд не только нес аварийно-спасательную готовность в зоне своей ответственности, но и выполнял необходимый объем подводно-технических работ как для нужд «собственного» пароходства, так и по ремонту и строительству гидротехнических сооружений Сахалинской области.

В 1982 - 1991 гг. Отряд активно развивается и начинает получать материальное обеспечение.

В 1991 г. ЭО АСПТР был выведен из состава Сахалинского морского пароходства и переименован в Сахалинское бассейновое аварийно-спасательное управление (СахБАСУ), приобретя статус самостоятельного предприятия.

Таким образом, организационное становление спасательной службы на море в России насчитывает без малого четыре столетия. За это время произошла значительная эволюция как специальных технических приспособлений для судоподъема, водолазных работ, и оказания помощи терпящим бедствие, так и расширился спектр потенциальных угроз для мореплавателей. Наряду с вышеперечисленной традиционной деятельностью, в современных условиях жизнедеятельности, возникла необходимость экологической защиты морских вод, ликвидации последствий разливов нефти и других вредных веществ, очистки гаваней и фарватеров, обслуживания нефте- и газодобывающих комплексов на российском шельфе. Спасание на море из частного-любительского занятия приобрело государственные масштабы. Благодаря разработкам отечественных ученых и серьезной подготовке водолазов в конце XIX в. сложились предпосылки к интенсивному развитию спасательного дела. Самоотверженность и преданность своему делу помогало выходить российским спасателям из разнообразных тяжелых ситуаций, не смотря на различные военные действия, плохое материальное обеспечение, неумелые реорганизации властей и прочие сложности.

Литература

1. Боровиков П.А. Водолазное дело России. М.: Мысль, 2005. 240 с.
2. Голубев В.Г., Алюхин В.Н., Максимов В.И. и др. Спасатели военно-морского флота. - М.: Воениздат, 1996. 264 с.;

3. Григоренко Ф.А. История развития спасательных судов и средств Российского флота: Монография. Владивосток: Мор. гос. ун-т, 2007. 322 с.
4. Морские спасатели России / Под ред. В.И. Карева. М.: «Морской флот», 2007. 448 с.
5. Морской Аварийно-спасательной службе — 50 ЛЕТ // Морской флот № 1, 2007. С. 14-17.

СУЩНОСТЬ ГЛОБАЛИЗАЦИИ И РАЗВИТИЕ ГЛОБАЛЬНОГО ИНФОРМАЦИОННОГО ПРОСТРАНСТВА

Фёдорова Ольга Николаевна

МГУ им. адм. Г.И. Невельского, г. Владивосток

Научный руководитель: канд. ист. наук, профессор Шепотько Л.В.

fyodorovq1987@yahoo.com

Период конца 90х годов XX века - середины 2000х годов ознаменовался интенсивным поиском новых концептуальных подходов, соразмерных такому многоликому и вызывающему споры явлению, как глобализация.

Трудно найти тему, которая была бы так актуальна и дискуссионна, как тема глобализации. Восприятие этого процесса отличается большим количеством различных мнений – от убедительных аргументов в пользу глобализации, до веских доказательств ее негативных последствий, от стремления ускорить глобализационные процессы, до попыток отринуть глобализацию. Но при всей разности и даже противоположности мнений, в первую очередь, необходимо определиться с сущностью глобализации, определить характерные ее черты, коснуться истории феномена, так как процесс глобализации является объективной реальностью, не считаться с которым невозможно.

Глобализация охватывает сегодня весь мир. Связано это с развитием, в первую очередь, высоких технологий. Сферы, в которые проник процесс глобализации, различны. К ним относятся политическая, экономическая, географическая, идеологическая и информационная сферы. Наиболее масштабной из них является информационная сфера, которая охватывает и объединяет почти все уголки мира путем развития и массового внедрения всемирной сети Интернет.

Проблемы глобализации сегодня обсуждают ученые и политики, журналисты и бизнесмены, люди разных стран.

Являясь объектом не только научного, но и массового сознания, глобализация часто оценивается с различных позиций. Кто-то видит в ней наивысшую ступень человеческой социализации, а кто-то – источник общемировых проблем.

В России активное изучение процессов глобализации началось, как и на Западе примерно треть века назад. В трудах отечественных ученых В.В. Загладина, Н.Н. Моисеева, И.Т. Фролова и других рассматривались многие важные грани глобальных проблем. Оценивая уровень отечественной глобалистики, ученый-политолог и политический деятель Г.Х. Шахназаров отмечал: «Заметно отставая от мирового (главным образом американского) уровня по части прикладных исследований, мы не уступаем в постижении природы глобализации, ее причин и следствий». [1]

В начале XXI века вопросы глобализации стали ведущими в общественно-научных исследованиях и дискуссиях. На этом научном поле активно работают Э.А. Азроянц, И.В. Василенко, В. И. Данилов-Данильян, Э. Г. Кочетов, В. И. Пантин и другие видные ученые.

Понятие «глобализация», образованное от английского globe – «земной шар», подчеркивает системообразующий признак и планетарный характер этого

явления. Одни авторы полагают, что данное понятие введено американским исследователем Т. Левитом в 1983 г. Многие связывают рождение слова «глобализация» с именем английского ученого Р. Робертсона, который в 1983 г. использовал термин *globality* (глобальность) в названии статьи – «Обсуждая глобальность», а в 1992 г. изложил основы своей концепции в книге.

Среди ученых нет единства в понимании термина «глобализация». Отсутствие общепринятого определения ведет к разбросу мнений о данном феномене. В результате, глобализация рассматривается или весьма узко, или очень широко.

Тем не менее, если сгруппировать многочисленные мнения относительно характерных черт глобализации, то среди них в первую очередь можно выделить:

- растущую взаимосвязанность и взаимозависимость стран и народов в различных сферах человеческой жизнедеятельности, что в перспективе ведет к образованию планетарного сообщества людей, формированию целостного мира;
- становление общемирового финансово-экономического пространства, рынка планетарного масштаба, слияние отдельных экономик в глобальную систему с общими для всех правилами;
- информационную революцию, приведшую к созданию всемирной сети общения на базе новейших компьютерных и медиатехнологий, глобального телевидения, Интернета;
- изменение функций государства, «размывание» национальных границ и одновременно значительное возрастание роли и расширение сферы деятельности надгосударственных организаций и транснациональных объединений;
- универсализацию мира, повсеместное распространение системы либерально-демократических и социокультурных ценностей;
- распространение идеологии и политики глобализма.

При всем многообразии проявлений глобализации чрезвычайно важно выделить главный вектор ее развития. Сущность глобализации и основная тенденция ее развития – формирование целостного мира, глобального человеческого сообщества, нового типа цивилизации. [2]

На протяжении длительного времени глобализация охватывала основные сферы человеческой деятельности:

- экономическую – когда прокладывались великие торговые пути, складывались мировая экономика и финансы;
- политическую – когда роды и племена преобразовывались в народы, формировались государства и нации;
- религиозную – когда на смену язычеству пришли мировые религии;
- географическую и геополитическую – когда шло великое переселение народов, открывались и основывались новые земли;
- идеологическую – когда те или иные социальные идеи распространялись на многие страны и народы;
- информационную – когда формировалась речь, создавались и развивались письменность, книгопечатание, массмедиа, всемирная паутина – Интернет.

Глобализация втягивает в свой водоворот все новые страны и народы, распространяется на все сферы общественной жизни. [3]

Большинство глобальных перемен связано с развитием информационной сферы. А те перемены, которые непосредственно порождены этой сферой, дают основание говорить о произошедшей информационной революции. Прогнозируемые изменения свидетельствуют о начале вхождения человечества в глобальное информационное общество. [4]

Термин «информационное общество» появился в Японии во второй половине 60-х гг. XX века. Авторство приписывается профессору Токийского технологического университета Ю. Хаяши. Тогда же, на рубеже 60-70-х гг., в Японии были разработаны основные характеристики такого общества, принимаемые в своих главных чертах и сегодня.

Под глобальным информационным обществом понимается общество нового типа, формирующееся в результате глобальной социальной революции, основой которой является взрывное развитие и конвергенция информационных и коммуникационных технологий; общество знаний, в котором главным условием благополучия каждого человека и каждого государства становится знание, полученное благодаря беспрепятственному доступу к информации и умению с нею работать; общество, которое, с одной стороны, способствует взаимопроникновению культур, а с другой – открывает каждому сообществу и каждому человеку новые возможности для самоидентификации.

В 2000 г. на саммите «Большой восьмерки» была принята Окинавская хартия информационного общества. В 2003 г. В Женеве под эгидой ООН прошел первый этап Всемирного саммита по информационному обществу (ВСИО, WSIS), на котором были очерчены политико-информационные контуры будущего миро-порядка. 175 стран участников саммита констатировали, что информационные и коммуникационные технологии вносят решающий вклад в становление глобальной международной системы.

В ноябре 2005 г. В Тунисе прошел второй этап Всемирного саммита по информационному обществу. На нем обсуждался вопрос о сокращении «информационного разрыва» между развитыми странами и странами развивающимися. Лейтмотивом саммита было сокращение технологического разрыва между бедными и богатыми странами. Для этого к 2015 г. каждый населенный пункт на планете должен иметь возможность выхода в Интернет. Решения, принятые в ходе саммита, касались, помимо прочего, проблемы ликвидации цифрового неравенства, которая сегодня выступает как одна из наиболее острых, поскольку телекоммуникационный сектор постепенно выходит за свои социально-экономические границы, между участниками рынка складываются новые отношения, формируется своя нормативно-правовая база. В связи с этим были приняты решения, определяющие дальнейшие действия мировой общественности в данном направлении.

Сегодня новые информационные технологии способны объединить все виды коммуникации в единое информационное пространство, в котором господствует, согласно Мануэлю Кастельсу, «культура реальной виртуальности». Эта культура образует систему, где реальность погружена в виртуальные образы. [5]

Информационная революция – важнейший двигатель современной глобализации и одновременно ее наиболее очевидное проявление. Человечество уверенно вступает в глобальное информационное общество, которое охватит новейшими коммуникационными связями всю планету и распространит действие соответствующих технологий на все сферы жизнедеятельности людей, в том числе будет способствовать управлению глобальными процессами.

Формирование глобального информационного пространства требует преодоления «цифровой пропасти» между странами и регионами, наведения информационных мостов между ними. Данная проблема является сегодня наиболее острой, решением которой занимаются ученые, политологи всего мира. Информационное общество вряд ли сможет сразу преодолеть риски и угрозы глобализации.

Многие из них приобретают соответствующие новой эпохе формы (информационное неравенство, киберпреступность, информационный терроризм и т.д.). В то же время должны появиться и новые механизмы международного сотрудничества в области преодоления этих рисков и угроз.

Формирование глобального информационного пространства происходит под воздействием прогресса новых информационных и телекоммуникационных технологий в сочетании с глобализацией рынков, в связи с этим для гармоничного вхождения в информационное общество необходимы координирующие усилия со стороны государства. Страны – лидеры глобализации и информатизации добились заметных успехов в совершенствовании системы государственного управления и создали действующие модели электронного правительства, что является необходимым при развитии глобального информационного пространства.

Сегодня наблюдается увеличение количества институтов, занимающихся различными аспектами формирования информационного общества. При этом одна из глобальных проблем, возникающая в процессе их взаимодействия, заключается в том, чтобы в цифровой среде сохранить гуманитарные принципы, нормы и идеалы, которые человечество создавало на протяжении всей своей истории.

Литература

1. Шахназаров Г.Х. Современная цивилизация и Россия М., 2003. С. 348.
2. Михайлов В. А. Глобализация М., 2008. С. 22.
3. Деркачѳв В.А. Глобалистика: Учебное пособие. М., 2005. 253с.
4. Глобальное управление: Учебное пособие / Под ред. А. И. Соловьева. М., 2007. 420с.
5. Попов В. Д. Социальная информатиология – наука XXI века: (Проблемы становления и развития). М., 2004. 345с.

РЕАЛИЗАЦИЯ РОССИЙСКО-КИТАЙСКИХ СОВМЕСТНЫХ ПРОЕКТОВ, КАК ОДНО ИЗ НАПРАВЛЕНИЙ ОБЕСПЕЧЕНИЯ ЭНЕРГЕТИЧЕСКОЙ БЕЗОПАСНОСТИ В СЕВЕРО-ВОСТОЧНОЙ АЗИИ

Чернова Любовь Георгиевна

МГУ им. адм. Г.И. Невельского, г. Владивосток

Научный руководитель: д-р ист. наук, профессор Шабельникова Н.А.

Galinovna@yandex.ru

Для Азиатского региона, особенно для Северо-Восточной Азии, как наиболее динамично развивающегося субрегиона, важнейшим фактором обеспечения энергетической безопасности является многостороннее сотрудничество и взаимодействие государств на правительственном уровне с целью обеспечения энергетической и экономической стабильности региона и более тесной энергетической интеграции в разработке и применении национальных и региональных энергетических программ, которые обеспечивали бы решение основной задачи – надежности и стабильности поставок энергоносителей по экономически приемлемым ценам.

Кроме того, целью многостороннего сотрудничества в сфере энергетики должно стать создание благоприятных условий для инвестиций в энергетику, устранение барьеров и создание транзитного режима в области транспортировки энергоресурсов, решение экологических проблем.

Единое энергетическое пространство в регионе может быть создано на основе сбалансированности интересов участвующих стран, и, учитывая разную степень обеспеченности собственными ресурсами, можно говорить о принципе взаимодополняемости стран региона (например, богатый ресурсами Дальний Вос-

ток и Восточная Сибирь России и импортозависимая СВА и т.д.), что создает сильные объективные стимулы для сотрудничества в области энергетики между отдельными субрегионами Азии, а в дальнейшем и энергетической интеграции всего азиатского региона.

Прежде всего, перспективным партнером для энергетической интеграции является Китай. Существуют объективные предпосылки и взаимная экономическая заинтересованность в создании трансграничных транспортных сетей как в области нефти и газа, так и экспорта электроэнергии [1].

В области газа наиболее крупномасштабными и экономически эффективными являются проекты экспорта в Китай (а через него – в обе Кореи и Японию) трубопроводного природного газа из России, а может быть, и из Туркменистана и Узбекистана. Расчеты показывают высокую экономическую и экологическую эффективность экспорта в Китай российского газа. Потенциальный спрос на него в Китае очень велик и объемы экспорта, видимо, будут ограничиваться темпами освоения ресурсной базы газовой промышленности в Восточной Сибири и на Дальнем Востоке Российской Федерации. Экспорт природного газа в Японию же осуществляется в рамках проектов «Сахалин – 1» и «Сахалин – 2».

Действенным фактором интеграции может стать также экспорт в Китай и страны СВА нефтепродуктов и сырой нефти из месторождений в Восточной Сибири, который будет осуществляться по нефтепроводу Восточная Сибирь – Тихий Океан (ВСТО).

Кроме того, ВСТО — уникальный шанс для всего Дальнего Востока - то новые рабочие места, новые налоги и принципиально новый облик многих регионов. После урегулирования вопроса поставок нефти в Китай по трубопроводу ВСТО, будет разрабатываться проект второй очереди трубопровода, которая обеспечит выход на рынки Азиатско-Тихоокеанского региона [2].

Важным каналом энергетического сотрудничества могут стать поставки из России горнодобывающего и энергетического оборудования для топливно-энергетического комплекса Китая. Намечаемый быстрый рост добычи топлива и производства электроэнергии потребует уже в ближайшие 10 лет удвоения производственных мощностей топливно-энергетического комплекса Китая, а с учетом замены изношенных действующих мощностей потребности по вводе новых будут еще больше.

В настоящее время на разных стадиях проработки находятся, в частности, следующие проекты в области энергетики между РФ и КНР:

1. Проект поставок природного газа с Чаяндинского и других месторождений Республики Саха (Якутия) в восточные районы КНР. Прорабатывается с января 1999 года, на основании Соглашения между Китайской национальной нефтегазовой корпорацией (КННК) и «Саханефтегаз» об организации совместного сотрудничества в области газовой промышленности и Контракта по составлению ПТЭО, проекта поставки газа из Чаяндинского и других месторождений Республики Саха в КНР.

2. Взаимодействие ОАО «Газпром» с КННК начиная с конца 90-х годов прошлого века характеризуется достаточным динамизмом и диверсифицированностью направлений.

За истекший период стороны проделали определенный объем работ по проекту поставок природного газа из Западной Сибири в восточные районы КНР, продолжено техническое сотрудничество и обмен опытом в области подземного хранения газа (ПХГ), обучения китайского персонала, предпринят ряд усилий по

определению месторождений на территориях двух стран для организации их совместной разработки.

3. Китайская сторона проявляет интерес к таким нефтегазовым месторождениям, как Юрубчено-Тохомское, Куюмбинское, Верхнечонское и Талаканское (Восточная Сибирь) [3].

Направления энергетической интеграции по газу, нефти, электроэнергии и машиностроению могут составить основу взаимовыгодного сотрудничества России и Китая, а также других стран региона. Создание трансграничных энергетических инфраструктур будет способствовать интеграции энергосистем соседних стран с дальнейшим присоединением к ним в будущем и других стран региона.

Однако добыче и транспортировке энергетических ресурсов из Сибири и Дальнего Востока России в Китай препятствуют следующие факторы:

- отсутствие трубопроводов;
- необходимость привлечения капитала для финансирования строительства и содержания трубопроводов (без финансовой помощи извне планы России и Китая не смогут осуществиться);
- усиливающаяся конкуренция со стороны Японии;
- неблагоприятный инвестиционный климат России, в особенности на Дальнем Востоке.

Тем не менее, в энергетическом аспекте между Россией и Китаем существует очень сильная взаимодополняемость. Развитие двустороннего нефтегазового сотрудничества способствует не только ускоренному развитию экономики России, но и урегулированию проблемы энергетической безопасности Китая, в то же время оно благоприятствует безопасности и стабильности региона Северо-Восточной Азии.

Литература.

1. Жак Сапир. Энергобезопасность как всеобщее благо. // Россия в глобальной политике. № 6, Ноябрь-Декабрь 2006, С. 73-78.

2. В. Михеев, В. Якубовский, Я. Бергер, Г. Белокурова. Северо-Восточная Азия: энергетические стратегии безопасности. Рабочие материалы №6. М.: Московский Центр Карнеги, 2004. 57 с.

3. Приоритеты России в Азиатско-Тихоокеанском регионе [Электронный ресурс]. URL: http://www.vneshmarket.ru/content/document_r_8DF19017-6B31-40D9-9F8A-E48EF5FEE896.html (дата обращения: 25.08.2010).

АКСИОЛОГИЧЕСКИЙ АСПЕКТ ПОЛИТИКИ НАЦИОНАЛЬНОЙ БЕЗОПАСНОСТИ

Шиленко Антонина Борисовна

МГУ им. адм. Г.И. Невельского, Владивосток

Научный руководитель: д-р ист. наук, профессор Шабельникова Н.А.

ShilenkoAntonina@mail.ru

Разработка и реализация политики стратегии обеспечения безопасности, формирование и функционирование соответствующей системы инициатив невозможна без определения сущности самой безопасности. Современные представления о безопасности личности, социума, государства многообразны и разноплановы, поэтому само понятие «безопасность» требует некоторого уточнения.

Многие ученые раскрывают его содержание через формулу Платона, считавшего, что состоянию безопасности соответствует «предотвращение вреда», что

тождественно пониманию безопасности, предложенному американским политологом А. Уолферсом. Он считал, что безопасность в объективном плане предполагает отсутствие угроз приобретенным ценностям. В субъективном - отсутствие страха в отношении того, что этим ценностям будет нанесен ущерб. Исходя из данного понимания термина, Н.Н. Нагорный определил безопасность как условие существования государства, общества и личности, которое позволяет сохранить накопленные ценности [1, 90]. Во многих традиционных политологических парадигмах безопасность определяется таким же образом – как отсутствие опасностей или способность актора эффективно встретить и предотвратить потенциальные угрозы. Но подобное определение не содержит позитивного видения безопасности: что же следует после того, как вызовы и угрозы нейтрализованы? Насколько правильным является определение безопасности в сугубо негативном плане?

А.А. Сергунин в своей монографии «Российская внешнеполитическая мысль: национальная и международная безопасность» выделяет небольшую группу российских ученых, которые определяют безопасность как общественный порядок, обеспечивающий не только защищенность социума, но и создавающий благоприятные условия, которые позволяющие наиболее полно раскрыть творческие способности индивида, социальных групп, этносов, конфессий и пр. Автор с сожалением пишет, что подобный подход к определению безопасности в российской науке пока составляют очевидное меньшинство. Данное обстоятельство А.А. Сергунин связывает с большим влиянием доминирующих парадигм российской теории международных отношений - реализмом и геополитикой, которые продолжают настаивать на традиционном (т.е. негативном) определении понятия «безопасность».

В экономике есть понятие «альтернативные издержки», термин широко распространен и относится к общепризнанным. Фактически, под издержками этого вида понимают упущенную выгоду в результате выбора одного из альтернативных вариантов использования ресурсов и, тем самым, отказа от других возможностей. Величина упущенной выгоды определяется полезностью наиболее ценной из отброшенных альтернатив. Альтернативные издержки - неотделимая часть любого принятия решений.

Почему не использовать для определения уровня безопасности схожую систему? Ведь располагая ресурсами, конечный результат определяется тем, как функционирует система и какие инструменты использует для достижения поставленных целей. Ведь тогда уровень жизни общества в конкретный момент времени правильно будет определять в сравнении с другими возможными сценариями развития общества/государства в выбранный момент.

Таким образом, безопасность нужно оценивать не только по сформированным системам обеспечения защищенности в обществе, но и какие возможности для реализации и развития своего потенциала у данного социума и индивида в данном социуме (на сколько возможности используются).

С начала XX века в политический обиход достаточно широко вошло понятие «национальная безопасность». Появление этой категории в лексиконе политической науки обычно связывают с именем президента США Теодора Рузвельта. Именно он в своем послании конгрессу Соединенных Штатов в 1904 году оправдывал военную акцию по захвату зоны тогда еще планируемого к постройке Панамского канала интересами «национальной безопасности» США. После этого понятие «национальная безопасность» стало использоваться как синоним военной

обороны какой-либо страны. Однако уже закон США о национальной безопасности 1947 года определил ее как интеграцию вопросов внутренней внешней и военной политики в интересах взвешенного подхода к проблемам использования Соединенными Штатами Америки различных средств — военных и невоенных — в своей внешней политике [1, 90].

Теоретический вклад в разработку понятия «национальная безопасность» внес Ганс Моргентау, который в понимании национальной безопасности вышел за пределы отождествления ее с безопасностью военной и включил в содержание понятия все жизненно важные интересы государства и основанную на них политику.

Помимо Г. Моргентау значительный вклад в разработку проблем национальной безопасности внесли такие известные американские ученые и политики как Б.Броуди, Дж. Шлессинджер, З. Бжезинский, Г.Киссенджер и др. Со временем происходит развитие понимания понятия «национальной безопасности». Так Г. Браун — министр обороны США в правительстве Дж. Картера, считал, что национальная безопасность представляет собой способность сохранить физическую целостность и территорию, поддерживать экономические отношения с другими странами мира, на различных уровнях защищать от внешнего воздействия свой характер, институты и систему управления, контролировать свои границы. По мнению же З. Бжезинского, безопасность США зависит не только от военной мощи, но и от могущества в экономической, социальной, политической, моральной и других областях. Исходя из выше написанного, можно определить, что в США под национальной безопасностью (безопасностью государства) понимается условие функционирования государства, которое является результатом осуществления оборонных (защитных) мероприятий, укрепляющих неуязвимость государства от враждебных актов или других видов внешнего вмешательства. Примерно такого же подхода придерживаются и в странах, входящих в блок НАТО.

В СССР считалось, что общество и государство едины и между ними нет противоречий, а существующая в стране партийно-государственная система направляет развитие советского общества и полностью соответствует его интересам. В советский период все было государственным. В силу этого при характеристике государства и общества, их основных институтов и интересов использовались такие понятия, как государственная экономика, государственные интересы и т.д. Соответственно и безопасность была государственной. О безопасности личности и общества говорить было не принято.

Сейчас вместо этих понятий в России активно используются заимствованные из международного политического лексикона термины национальная экономика, национальные интересы, национальная безопасность и другие. При этом определение самого термина «национальный» в этих понятиях происходит из распространенного в западной политологии (политической науке) и этимологии представления о нации как о согражданстве всех граждан (независимо от национальности), проживающих на территории данной страны. Упор на эпитет «национальный» при характеристике указанных понятий, обусловлен стремлением подчеркнуть с учетом возможного расхождения интересов общества к государству, приоритет интересов общества по сравнению с интересами государства.

Как верно отметил В.М. Родачин — «нелогично игнорировать факт укоренения термина «национальная безопасность» в культуре многих многонациональных стран мира, включая США, тем более что этногранических государств практически не существует» [2, 26]. Имеет смысл так же обратить внимание на то, что общепринятые в мировой практике термин «национальные интересы» и «нацио-

нальная безопасность» англоязычное авторство. В английском языке «нация» (nation) означает в равной степени, как нацию, так и государство. Поэтому термин «национальная безопасность» во многом тождествен термину «государственная безопасность».

Русский термин «национальная безопасность», как отмечает отечественный исследователь этой проблемы А.А. Прохожев, является синонимом английскому «national security», который в принципе может переводиться и как национальная, и как государственная безопасность. Когда у нас все было государственным, то и безопасность была государственной. Сейчас же ситуация коренным образом изменилась. Доля государства в экономике, и других сферах жизни человека и общества непрерывно сокращается. Поэтому, по мнению А.А. Прохожева, правомерно и целесообразно в этих условиях использовать термин «национальная безопасность». Это позволяет при рассмотрении проблемы безопасности подчеркнуть приоритет личности и общества, а не государства, как это было раньше.

Что касается внешней политики и безопасности, Д.Н. Замятин предлагает следующую трактовку проблем безопасности: «они должны рассматриваться не только с политической, экономической, культурной точек зрения, но и с позиций геополитической, геоэкономической, геокультурной безопасности» [3, 226]. Фактор пространства в данном случае начинает играть важную роль. При формировании систем обеспечения национальной безопасности необходимо его учитывать. Другой видный российский ученый З.А. Жаде особо выделяет проблему геополитической идентичности для России, так как российская идентичность чрезвычайно дифференцирована и неустойчива. Осознавая и переживая свою принадлежность к пересекающимся групповым множествам, индивиды, социальные группы и общества становятся носителями сложной, множественной идентичности. Поэтому все чаще обсуждается проблема кризиса, «дрейфа» или «утраты» идентичности. Именно этот компонент, по мнению ученого, нельзя не учитывать в государственной политике.

В целом, понятие "национальная безопасность" в настоящее время является одной из самых спорных категорий в общественных науках. Так в России до сих пор не достигнуто национальное согласие по таким базовым параметрам, как "вектор развития", "социальный идеал", "модели экономической и политической систем", "национальные интересы" и пр., сложно определить, какие угрозы и вызовы национальной безопасности действительно существуют, а какие являются мифом или предрассудками, унаследованными от прошлого или порожденных настоящим [4]. В российских политических и научных кругах постепенно формируется консенсус в отношении содержания понятия «национальная безопасность»: по мнению ведущих аналитиков и экспертов, оно должно быть достаточно широким и включать в себя не только военные, но и экономические, политические, социальные, экологические, информационные, правовые и другие аспекты, а так же учитывать позицию с геоэкономической, геокультурной точек зрения.

Отметим, что произошла трансформация и официальной трактовки изучаемого нами понятия. В «Концепции национальной безопасности РФ» под национальной безопасностью страны понималась безопасность ее многонационального народа как носителя суверенитета и единственного источника власти в Российской Федерации. А в действующей «Стратегии национальной безопасности до 2020» она определена точнее: как «состояние защищенности личности, общества и государства от внутренних и внешних угроз, которое позволяет обеспечить конституционные права, свободы, достойные качество и уровень жизни граждан, су-

веренитет, территориальную целостность и устойчивое развитие Российской Федерации, оборону и безопасность государства» [5].

Таким образом, в содержания понятия «безопасность» и «национальная безопасность» со временем стали включать аспекты, которые ранее не считались значительными. Ведь жизнь народа разворачивается в различных сферах и в каждой из них возможно действие неблагоприятных факторов, поэтому национальная безопасность предстает как многоплановая и многосторонняя характеристика. Исходя из этого можно выделить следующие виды национальной безопасности в зависимости от области проявления и обеспечения: политическая; экономическая; технологическая; военная; экологическая; информационная; социальная; правовая; культурная; интеллектуальная; демографическая; генетическая; психологическая, морская и т.д. Если безопасность – это не только отсутствие прямых угроз существования индивиду, но и возможность раскрытия его творческого потенциала, то национальная безопасность должна определяться как общественный порядок, который обеспечивает защиту жизненно важных интересов личности, общества и государства в различных сферах жизнедеятельности от внешних и внутренних угроз, способствует раскрытию способностей индивида, что ведет к устойчивому развитию страны. Необходимо учитывать не только прямые угрозы, но и степень эффективности обеспечения в государстве человека всем необходимым – уровень безопасности. Формирование принятия государственных решений должно происходить с учетом существующего уровня безопасности в стране, определенного по основным областям жизни общества. Тогда политика национальной безопасности будет служить своеобразным вектором развития и сохранности уже существующих ценностей.

Литература

1. Нагорный Н.Н. Историческое познание как сфера национальной безопасности России: монография / Н.Н. Нагорный, К.В. Рубчевский; научн. ред. докт. философ. наук, профессор А.И.Панюков. – Красноярск: Сибирский юридический институт МВД России, 2006. 128 с.
2. Терентий Л.М. Угрозы безопасности Российской Федерации в пограничном пространстве как следствие влияния ее геополитического положения : Дис. канд. полит. наук : 23.00.02 : Москва, 2004. 173 с. РГБ ОД, 61:04-23/238
3. Замятин Д.Н. Геополитка: основные закономерности и итоги развития в XX веке // Политическая наука. 2001. № 2. С. 213-240
4. Сергунин А.А. Российская внешнеполитическая мысль: национальная и международная безопасность [Электронный ресурс] // Национальная безопасность: [сайт]. URL: <http://www.nationalsecurity.ru/library/00001/index.htm> (дата обращения 10.09.2010)
5. Стратегия национальной безопасности Российской Федерации до 2020 года

ПРИМОРСКИЙ НАЦИОНАЛЬНЫЙ ПАРК «ЗОВ ТИГРА» (ИСТОРИЯ. РАБОТА В КУЛЬТУРЕ КРАЯ)

Янушевич А.М.

*МГУ им. адм. Г.И. Невельского, Владивосток
Научный руководитель: доцент Марчишина Т.В.*

Про национальный парк «Зов тигра» я услышала недавно. Меня заинтересовала многогранность его организации, местонахождения, история становления и планы на будущее, ниже расскажу обо всем, как можно подробней и увлекательней. Я узнала, что на территории Приморского края действуют два Национальных парка – «Зов тигра» и «Удэгейская легенда». Однако мало кто действительно знает, что такое национальный парк, для кого он создан, какие цели пре-

следует. Об этом можно сказать так: Национальный парк – это, прежде всего невероятное и уникальное место. Настолько необычное и неповторимое, что имеет общенациональное значение, признанное правительством страны. Национальный парк это особо охраняемая природная территория, которая нужна и для того, чтобы сберечь природу, и для развития туристической деятельности и экологического просвещения. Существует положение, в котором описаны его цели и выглядят они так: «сохранение и восстановление природных комплексов и объектов, историко-культурных объектов, экологическое просвещение населения, разработка и внедрение научных методов охраны природы, осуществление экологического мониторинга, создание условий для регулируемого туризма и отдыха» [3, 2].

Отдых в национальном парке — это отдых в природном окружении. Уникальна история создания национального парка «Зов тигра». Она насчитывает уже почти 20 лет, с того момента, когда учеными Дальневосточного научного центра Академии наук начала разрабатываться Долговременная программа охраны природы и рационального использования природных ресурсов Приморского края. Именно в этой программе известными приморскими учеными Ю.И.Берсеневым и И.Б.Вышиным была впервые обоснована актуальность создания на этой территории национального парка. Хочется сказать несколько слов о руководителе Национального парка Юрии Берсенева. Директором национального парка является сам идейный вдохновитель его создания. Человек, приложивший огромные усилия для того, чтобы парк был создан и работал на благо людей. Директор Юрий Игоревич Берсенева является известным дальневосточным ученым и практиком природоохранной деятельности. По научному профилю Юрий Игоревич кандидат геолого-минералогических наук. В его активе более 150 научных публикаций. У национального парка, уникальное расположение. «Зов Тигра» находится на востоке края, на стыке трех районов Приморского края — Ольгинского, Чугуевского и Лазовского. Таким образом добраться до самого парка из крупных населенных пунктов можно или через Чугуевку, где расположен визит-центр парка; или через Лазо, где располагается главная администрация «Зова Тигра». Сам парк не очень велик, его территория занимает общую площадь 82 152 гектара. В парк входят места с очень высоким биологическим разнообразием — верхние части бассейнов рек Уссури, Милоградовки и, частично, Киевки, а также участок хребта Сихотэ-Алинь. В парке «Зов тигра» находится исток самой большой реки края — Уссури. Длина этой реки составляет ок. 900 км, а по объему воды это самый полноводный приток Амура. В парке также находится и наивысшая точка Приморья — гора Облачная высотой 1854 м над уровнем моря. Вообще рельеф края гористый — здесь находятся 56 вершин с высотой более 1000 м. В национальном парке и рядом с ним расположено много археологических памятников. Наиболее интересные из них относятся к эпохе средневековья, когда на этой территории располагались укрепленные города и селения жителей государства Бохай и Золотой империи чжурчжэней. Среди них Лазовское городище эпохи чжурчжэней, разрушенное около 800 лет назад. На территории парка есть водопады, причудливые скалы, выдающиеся горные вершины, исключительные по красоте ландшафты, многовековые деревья. Помимо горы Облачной здесь есть гора Сестра (1671 м) и Каменный Брат (1402 м), которые уникальны протянувшимся между ними вершинным гребнем, увенчанным гигантскими, высотой до 15 м, скальными останцами. С этих вершин можно видеть панораму практически всей территории национального парка, так как они возвышаются над долинами рек Уссури и Мило-

градовки. Гора Снежная — одна из высочайших вершин Сихотэ-Алиня (1682 м) на склонах которой зарождается река Уссури. Другая водная артерия парка – река Милоградовка по праву считается красивейшей рекой Приморья. Она стекает со склонов Сихотэ-Алиня и, прорезав в его склонах каньон, несет свои воды к морю, то, низвергаясь водопадами, то, прыгая по цветным глыбам и скальным берегам — «Голубым» и «Розовым» порогам. Это красивейшее место получило статус памятника природы — «Урочище Чертов мост». Уникальнейшим местом является урочище Мута. Это заболоченная равнина, покрытая лиственничным лесом, а его южный край неожиданно обрывается скальными стенами каньонов истоков реки Милоградовки. Милоградовский водопад является самым большим в крае по расходу падающей воды. А всего на территории национального парка имеется не менее 8 водопадов. В данном случае парк был создан для защиты самого красивого уголка природы края. Национальный парк насыщен разнообразным природным миром, об этом свидетельствуют следующие повествования.

По видовому разнообразию редких хищников и копытных этой территории нет равных во всей России, да и вообще в любом месте умеренных широт планеты. На территории национального парка обитают практически все редкие, и ценные виды млекопитающих юга Дальнего Востока – около 50 видов. Здесь обитают царь тайги — амурский тигр, бурый и гималайский медведи, дальневосточный лесной кот, пятнистый олень, горал. Из редких видов птиц здесь встречаются чешуйчатый крохаль, рыбный филин, черный аист, скопа, орлан – белохвост, осоед, мандаринка, иглоногая сова, косматый поползень. В парке зарегистрировано 26 редких и исчезающих видов насекомых. Леса занимают 96% площади парка. Здесь произрастает 73 вида редких и нуждающихся в охране сосудистых растений, к числу которых относятся и дерево-долгожитель – тис остроконечный, достигающий возраста 2000 лет, и удивительные по своим целебным свойствам реликты – женьшень настоящий и заманиха высокая, и множество красивоцветущих растений, таких как лилии, пионы, башмачки. Также здесь произрастают лианы, среди которых посетители парка могут увидеть лимонник китайский, виноград амурский и актинидию острую, известную в народе как «киш-миш». Флора лишайников насчитывает 11 редких и нуждающихся в охране видов. Естественно на территории Национального парка любые виды охоты и рыбалки категорически запрещены. На Дальнем Востоке сейчас всего три национальных парка. Два расположены в Приморье. Еще только начинается эколого-просветительская деятельность, в том числе образовательные экскурсии в парк для подрастающего поколения. Вообще туристическая составляющая парка должна постепенно работать, и мы рассчитываем на ее постепенное развитие. Через десять лет мы хотим, чтобы парк был местом настоящего паломничества истинных ценителей природы. В дальнейшем планируется обеспечение всех условий для автономного, комфортного отдыха туристов. И все это должно способствовать как экономическому процветанию района, так и сохранению этого уникального места и его природного богатства.

Литература

1. Национальные парки и заказчики/под ред. Е.Е Сыроечковского. М.: Мысль, 1996 г.
2. Павлинов И.Я. Природа России: Жизнь животных. Млекопитающие (Ч.2). -М., 1999г.
3. Постановление губернатора Приморского края №837 от 29 декабря 2000 г. «Об организации национального парка «Зов тигра» от 29 декабря 2009 г.

ИНОСТРАННЫЙ ЯЗЫК КАК ИНСТРУМЕНТ УСПЕШНОГО ПРОФЕССИОНАЛЬНОГО ОБЩЕНИЯ

LANGUAGE BARRIER

Alekseev Mikhail Alexandrovitch, Subbotin Pavel Vladimirovitch
Maritime State University named after admiral G.I. Nevelskoy, Vladivostok
Supervisors: Trofimova E. A., Anufrieva L. N.

Introduction

Recent report by the UK Maritime Coastguard Agency (MCA) to IMO identifies English language competency of seafarers as one of the major problems which has contributed to many accidents and incidents at sea. Although, the number of accidents is decreasing, but due to human errors its number is increasing. About 80% of accidents at sea are caused by human error and nearly half of which are attributed to communication failures.

The human factor is often exposed in the explanation of many today's accidents at sea, and there are many reasons of it, but today we would like to tell you about one of them "language barrier". Each other understanding is a very important aspect of our job and we will try to prove it.

Case №1

In the incident which occurred on board the M/V Sally Maersk In June 2000 during a voyage from Hong Kong to Long Beach, a repairman from Poland suffered from pain in his back aid fever. Due to poor English language skills he asked his colleague - another repairman from Poland - to act as an interpreter for him during the medical consultation with the chief officer. Repairman felt a pain in his back few days ago and his colleague knew about it and decided that the pain was caused by the injury. The sick repairman explained and asked his colleague to translate that he had pain and felt sick with fever, but the information about fever was lost in the translation and the chief officer gave pain killers to the sick repairman. The sick repairman complained about his illness and the fever which had become worse. During the last visit the sick repairman seemed to be asleep and his colleague left him without talking to him. Later that day the sick repairman was found dead and the cause of death was pneumonia.

Case №2

The ferry Skagerak foundered in heavy weather in 1966 on route between Norway and Denmark. The passengers and the crew were all saved due to a remarkable effort. The mustering of the passengers was not done using loudspeakers. A member of the crew knocked at the door of every cabin and asked the passengers in Norwegian or Danish to don their lifejackets and go to the muster stations as quickly as possible. A couple of French speaking passengers did not understand the instructions and thought that the crewmember talked about the arrival. They therefore dressed carefully and prepared for the arrival and went to the passenger area where they found the other passengers dressed in pyjamas and lifejackets. Although the situation now can be considered funny and the passengers were in fact saved, but it is evident that the problems with the communication between the crew and the passengers could have had fatal consequences.

Case №3

The ferry Scandinavian Star burned out completely on a voyage from Norway to Denmark In 1990. A lot of the passengers and crewmembers died, and the accident was considered to be one of the worst passenger ferry disasters ever in European waters. Witness testimonies express problems related to crew-passenger communication and crew-crew communication due to different languages. The captain even complained about the poor English language skills of the crew in a telefax to the ship owner before the accident occurred. Moreover, the majority of the crew were new on board.

Conclusion

English language is essential to ensure the concepts of safety and security on merchant ships, as it is the working language on board ships with Mixed or multicultural crews. We need English as a common language, because effective communication is an essential tool to safe and efficient ship's operation. The international community has chosen English as the medium for that communication and the cost of any English language deficiency can be as high as the loss of human life.

ЗНАЧИМОСТЬ АНГЛИЙСКОГО ЯЗЫКА В ОСВОЕНИИ ПРОФЕССИИ

Бердниченко Пётр Александрович

Находкинский филиал МГУ им. адм. Г.И. Невельского, г. Находка

Научный руководитель: преподаватель Найдёнова Г.Д.

nfmgu@mail.ru

В условиях динамичного развития российского общества осуществляются кардинальные изменения в экономической, социальной, политической и образовательной сферах. Обществу все больше нужны специалисты, обладающие профессиональным мастерством, общей и профессиональной культурой, готовые к постоянному самосовершенствованию. В дополнение к профессиональным умениям рыночные отношения требуют от специалистов развитого политехнического, экономического мышления, организованности и стабильности в выполнении производственной деятельности, гибкости, умений быстро адаптироваться к изменяющимся условиям. Данные положения указывают на необходимость совершенствования профессионального воспитания среди студентов, в том числе обучающихся в технических колледжах.

Основными целями системы среднего профессионального образования являются подготовка конкурентоспособных специалистов среднего звена и создание условий для их всестороннего развития в учебно-воспитательном процессе. При этом необходимо подготовить студента не только к работе на современных промышленных предприятиях, но и к непрерывному образованию. В настоящее время специалисту уже недостаточно иметь определенный уровень приобретенных профессиональных знаний, умений и навыков, необходимы наличие общей культуры, способность к адаптации в изменяющихся условиях производства, готовность к соперничеству, умение реализовать свои творческие способности, знания основ предпринимательской деятельности, знание правил конкуренции и, как следствие, повышение требований к профессиональной компетентности и конкурентоспособности выпускников образовательных учреждений.

Еще совсем недавно ситуация с изучением иностранных языков у нас в стране складывалась парадоксальным образом: люди учили английский в школе,

учили в колледже, учили после вуза. И первое же столкновение с носителем языка убеждало только в одном – по настоящему языка не знает никто.

Тех знаний, с которыми будущие специалисты приходят в колледж, недостаточно для изучения предмета. Поэтому изучение английского языка делится на два больших этапа. Вначале нам приходится овладевать основами грамматики, заучивать лексический материал, делать разные виды упражнений и переводов, т.е. идет общая подготовка по языку. Далее на 3-ем, 4-ом курсах мы переходим к изучению профессионального английского языка; Мы изучаем следующие темы: Металлы, цветные металлы и сплавы, металлы и неметаллы, виды сварки, экипировка сварщика, инструменты и оборудование, соблюдение техники безопасности.

При изучении английского языка четко прослеживаются межпредметные связи то есть полученные нами знания по математике, информатике, физике, истории, экономики, географии. Эти знания оказываются нужными нам на уроках английского языка. А то, что они повторяются, это даже хорошо. Мы всё прекрасно знаем, что « Repetition is the mother of studying».

Так, при изучении тем Metals, Ferrous Metals, Steels, Metals and Nonmetals. нам не обходимы знания по физике, так как мы обращаем внимание на механические свойства металлов, а различные виды стали и сплавов это уже химия.

Приобретенные нами теоретические знания применяются на практике на 3-ем и 4-ом курсах. При прохождении практики в этом году на НСРЗ я столкнулся с рядом документов на английском языке.

После практики студенты осознают, что знание английского языка не только необходимо, но оно в значительной степени способствует карьерному росту. Именно профессиональное обучение призвано раскрыть и развить творческие способности и задатки студентов. Именно через практическую деятельность в учреждениях профессионального образования расширяется кругозор студентов, закрепляются и совершенствуются полученные ими новые знания; навыки и умения, и осуществляется постепенный рост будущих специалистов. На практике студенты учатся согласовывать свои действия с действиями коллег, выбирать свой стиль общения в различных производственных ситуациях, видеть и понимать значимость знаний английского языка при чтении технической документации и контактов с иностранными представителями.

Таким образом, практика показывает, насколько знание профессионального английского языка необходимо будущему молодому специалисту связи с появлением нового оборудования, инструментов и новых технологий.

Не престижность профессии сейчас снимается с повестки дня, она востребована на более высоком уровне в связи с тем, что ряд крупных объектов возводятся на территории Приморского края.

Соединение теоретических и практических знаний при изучении профессионального английского языка способствует:

- форматированию у студентов профессионального интереса к получаемой профессии;
- развитию профессиональной компетенции, профессиональной культуры студентов;
- совершенствованию межпредметных связей;
- развитию административных навыков студентов, то есть знание языка помогает нам мыслить, рассуждать, выражать и отстаивать свое мнение, а значит комфортно чувствовать себя в языковой обстановке.

СОЦИАЛЬНАЯ АДАПТАЦИЯ ИНОСТРАННЫХ СТУДЕНТОВ

Глущенко Галина Александровна

МГУ им. адм. Г.И. Невельского, г. Владивосток

Научный руководитель: д-р филос. наук, профессор Сакутин В.А.

kuropato4ka@list.ru

Феномен адаптации является одним из самых значимых и характерных явлений общественной жизни XXI века. Адаптация - это закономерное явление, элемент мировых процессов, связанных с международной мобильностью студентов разных стран и регионов современного мира.

В современных российских социальных условиях студенты зарубежных колледжей и университетов обнаруживают зачастую слабую способность адаптироваться к условиям обучения в вузах России. Слабая способность к адаптации проявляется в том, что, испытав по приезду в Россию так называемый "культурный шок", студент, как правило, обнаруживает малую личностную активность. Она сопровождается слабо выраженной личностной самореализацией, отсутствием способности адекватно оценивать вид избранной деятельности, возникновением коммуникативных проблем, неадекватностью оценки чужого для них менталитета. Иностранные студенты, приезжающие в Россию с целью стажировки на гуманитарных факультетах вузов, конечно, имеют теоретические сведения, касающиеся общественно-политической ситуации в России, бытовых условий, особенностей структуры высшего образования. Однако, приехав в Россию, студент-иностранец обнаруживает, что соединить теорию с практикой, возникающей перед ним в России, трудно. В состоянии адаптивного кризиса лишь отдельные студенты самостоятельно могут найти выход из сложной социально-психологической ситуации. Наблюдения показали, что специфичными для гуманитарных факультетов субъективными факторами, влияющими на процесс социальной адаптации иностранных студентов-стажеров, являются:

- высокий уровень коммуникативных умений (имеется в виду высокий уровень владения русским языком и его стилями);
- наличие интереса к истории и культуре России;
- наличие интереса к системе высшего образования в России и, в частности, к структуре высшего образования на гуманитарных факультетах;
- количественный и качественный состав студенческой группы на гуманитарном факультете.

Объективными факторами являются:

- наличие постоянной "чуждой" языковой среды;
- непонятная иностранцам организация учебной деятельности на факультетах;
- проживание в бытовых условиях (в семьях или студенческом общежитии), отличающихся от привычных.

Установление комплекса субъективных и объективных факторов, влияющих на процесс социальной адаптации иностранных студентов-стажеров к обучению на гуманитарных факультетах вузов, позволяет разработать критерии их подготовленности к социальной адаптации. Предлагаемая классификация является традиционной и основана на анализе педагогического опыта и теоретических изысканий в этой области. Мы предполагаем наличие следующих критериев подготовленности указанной категории студентов к социальной адаптации: когнитивный, эмоционально-волевой, действенно-практический.

Когнитивный критерий предполагает осознание студентами цели своего обучения на гуманитарном факультете вуза, а также овладение системой знаний о

том, каким образом эта цель может быть достигнута. Иностранные студенты четко формулируют цель своего пребывания на факультете: 1) улучшить знание русского языка; 2) увидеть иной ракурс изучения дисциплин по избранному направлению обучения. В отличие от иностранных, российские студенты-первокурсники не всегда могут четко сформулировать цель своего обучения на гуманитарном факультете, так как после поступления в вуз студенты зачастую сталкиваются с расхождением между их представлениями и целями и конечным результатом их деятельности в вузе, реальными условиями обучения. Данная трудность имеет место в том случае, если речь идет о студентах, пришедших на гуманитарный факультет после окончания обычной общеобразовательной школы. Однако подобных проблем с осознанием цели своего пребывания в вузе практически не возникает у студентов, окончивших ранее специализированные учебные заведения гуманитарного направления, и у студентов, обучающихся по многоступенчатой системе "колледж-вуз". Данная категория студентов сближается с иностранными стажерами в плане четкости осознания цели обучения.

Эмоционально-волевой критерий предполагает наличие у студентов личностного отношения к характеру и результату обучения, умения строить межличностные отношения; выработанности определенных коммуникативных навыков; умения выявлять и преодолевать трудности; наличия положительных ценностных ориентаций и нравственных качеств. С помощью данного критерия выявляется состояние студента, попавшего из одной социальной среды в другую. Успешность обучения зависит от его взаимоотношений с однокурсниками, особенно внутри студенческой группы, с одной стороны, и от его отношения к учебному процессу в целом, с другой.

Опрос иностранных стажеров показал, что трудности при общении в аудитории возникают у них прежде всего при отсутствии доброжелательного отношения со стороны преподавателя и членов студенческой группы. В этом случае следует учитывать особенности организации учебного процесса в родной стране студента. Так, китайские студенты отмечают исключительную доброжелательность российских преподавателей, их стремление помочь в трудных ситуациях, не считаясь со временем. Корейские студенты, напротив, говорят о слишком большой степени академичности и формализованности в отношениях между студентом и преподавателем. Что касается количественного и качественного состава студенческой группы на гуманитарных факультетах: студенческие группы в России слишком большие, в них очень много девушек при почти полном отсутствии юношей, что в комплексе затрудняет процесс адаптации, количественный состав (25-30 человек) российской учебной группы, ее сплоченность (по причине отсутствия широкого свободного выбора учебных дисциплин) способствуют быстрому возникновению товарищеских взаимоотношений, а следовательно, облегчают адаптацию иностранца. Следует отметить важное явление, существующее в российской студенческой среде и негативно влияющее на процесс адаптации иностранных стажеров. Оно относится к нравственно-этической сфере и включает в себя систему таких действий российских студентов, как использование шпаргалок, списывание, организация "круговой поруки" в случае неготовности к занятию, демонстрация неуважения к преподавателю, подобное поведение российских студентов затрудняет процесс адаптации всех иностранных стажеров.

Действенно-практический критерий предполагает определение степени интенсивности участия студента в самостоятельной деятельности по социальной адаптации.

Данный критерий позволяет исследовать наличие у студента самостоятельности мышления, желания достигнуть цели, используя индивидуальные возможности и способности, выявить формы их проявления.

Интенсивность участия иностранцев-стажеров в деятельности по собственной социальной адаптации такова, что никто из них не завершает стажировку с плохим учебным и личностным результатом. Безусловно важным является тот факт, что, несмотря на самостоятельность участия студента в деятельности по социальной адаптации, очень велика роль куратора-иностранца, регулирующего интенсивность процесса адаптации иностранного студента-стажера. В учебном коллективе российских студентов подобная роль куратора учебной группы является редкостью.

Таким образом, наблюдения над процессом обучения иностранных студентов показали, что наряду с общими для любой социальной группы проблемами адаптации существуют специфические особенности процесса социальной адаптации для иностранных студентов, обучающихся на факультетах вузов, причем важным является и особый социальный статус таких студентов-стажеров.

Литература

1. Березин Ф. Б. "Психологическая и психофизиологическая адаптация человека." Л., 1988.
2. Ковальская Г. У страха глаза узки//Итоги. 1999. 21 сентября. С. 49.
3. Кон И. С. "Социология личности." М., 1967.
4. Лебедева Н.М. Социальная психология этнических миграций. М., 1993.
5. Рубинштейн С.Л. Бытие и сознание. М., 1957, с. 308
6. Селье Г." Очерки об адаптационном синдроме." М., 1960.
7. Сурьгин А. И. Педагогическое проектирование системы предвузовской подготовки иностранных студентов. СПб.: Златоуст, 2001. С. 30.
8. Шарай В. Б. "Функциональное состояние студентов в зависимости от форм организации экзаменационного процесса." М., 1979.

ПРОЕКТНОЕ ОБУЧЕНИЕ В УСЛОВИЯХ БИЛИНГВАЛЬНОЙ ОБРАЗОВАТЕЛЬНОЙ СРЕДЫ

Завернина Светлана Владимировна

МГУ им. адм. Г.И. Невельского, г. Владивосток

www.zav.vlad.svet@yandex.ru

Иностранный язык в наше время превращается в ведущую дисциплину, стоящую в одном ряду со специальными предметами, так как ценность выпускника высшего учебного заведения на рынке труда в условиях активного развития международных контактов и сотрудничества во многом определяется уровнем языковой подготовки молодого специалиста. Роль специалиста билингва – посредника международного общения становится все весомей. В связи с этим актуальным становится обращение к билингвальному обучению, при котором иностранный язык наряду с родным выступает инструментом постижения мира специальных знаний и самообразования, межкультурного общения и поликультурного воспитания.

В Российской системе образования наблюдается стремительное развитие инновационных процессов и значительно усиливается творческий характер образования. Основной задачей становится развитие таких качеств у человека и способностей, которые позволили бы ему осуществлять профессиональную и социальную деятельность в быстро изменяющихся социокультурных условиях. Проектная методика является эффективной инновационной технологией, которая дей-

ствительно повышает уровень владения языковым материалом, внутреннюю мотивацию, самостоятельность и общее интеллектуальное развитие обучающихся. Появляется установка на профессиональное общение, которая не только не ограничивает уровень владения иностранным языком, требуя знания специальной терминологии, но и предполагает умение пользоваться им в его социально-профессиональной среде.

Развитие билингвальной образовательной среды является ключевым моментом эффективного формирования коммуникативных компетенций, создает атмосферу, которая способствует успешной интеграции в международное образовательное пространство. Билингвальная среда образования значима для реализации идеи гуманно-личностного образования, которая предполагает индивидуализацию образовательного маршрута для обучающихся с разными исходными возможностями, потребностями и потенциалом раскрытия. Проектная методика как новая педагогическая личностно-ориентированная технология отражает основные принципы гуманистического подхода в образовании: особое внимание к индивидуальности человека, его личности; четкость, ориентация на сознательное развитие критического мышления обучающихся. При обучении иностранному языку по проектной методике обучающимся предоставляется действительная возможность автономии и проявления инициативы и самостоятельности в процессе активно-подготовительной мыслительной деятельности.

Под билингвальной образовательной средой понимается система психолого-педагогических условий, обеспечивающих возможность для раскрытия способностей и личностных особенностей обучающихся. В условиях билингвальной образовательной среды происходит не только усвоение определенного иностранного языка и специальных знаний, аккультурация личности, но и личностный рост обучаемых, развитие целостной личности, ее взаимосвязанных компонентов: мотивационного, волевого, эмоционального и др. Если применять проектную методику в процессе овладения иностранным языком, то она тоже будет способствовать формированию и развитию внутренней мотивации учащихся к более качественному овладению иностранным языком, повышению мыслительной активности учащихся и приобретению навыков логического мышления по проблемам, связанным с реальной жизнью, расширению сферы иноязычного общения, языковому и речевому развитию учащихся, совершенствованию иноязычной коммуникативной компетенции в целом, развитию индивидуальных особенностей учащихся, их самостоятельности, совершенствованию первичной и вторичной языковой личности, более результативному решению задач образования, развитию и воспитанию личности обучающегося.

Проектное обучение в условиях билингвальной образовательной среды всегда ориентировано на самостоятельную активно-познавательную практическую деятельность обучающихся при решении личностно-значимой проблемы, овладение предметными, страноведческими и культурными знаниями на двух языках, возможность личного роста, развитие характера, формирование лидерских качеств.

Литература:

- 1.Алексащенко И.В. Билингвальная образовательная программа как средство поликультурного образования студентов: Дне. Канд. Пед. Наук. Великий Новгород, 200. 6
- 2.Бенедик Ю.В. Инструменты управления билингвальной образовательной средой. (<http://www.schooloftomorrow.ru/content/artikles/index.php>)
- 3.Ключина О.А. Управление качеством билингвальной среды образовательного учреждения как фактор развития коммуникативной компетентности всех участников образовательного процесса. (<http://www.schooloftomorrow.ru/experiment-2009/concept-experiment.php>)

ENGINE OF FUTURE

Koval'chuk Alexander Alexanderovich

Maritime State University named after admiral G.I. Nevel'skoy, Vladivostok city

Supervisor: преподаватель Chubchenko Yana Olegovna

ysfor@mail.ru

Adiabatic engine with outside heat supply (Sterling Engine)

Engineers of propulsion units have always attempted to do their best in developing a kind of a final product. By all means, engines have a long way after the first day of creating them, but new machines are still not ideal and need innovations, achievements, developments and researches in this industry.

Requirements used in creating the engine are the following:

1. More horsepower and torque. They can increase ship's speed and the weight of the cargo onboard.

2. Less number of cylinders to provide more free space and easy maintenance.

3. Less fuel consumption to reduce expenses.

4. Cleaner combustion to save our environment.

One of the great future steps for the scientists will be outward heat supply adiabatic engine. There are a few words concerning the adiabatic engine design. The engine of the fourth generation starts upgrading all the power plants. Uniqueness of the conception is the following: engine will have some advantage which will enable it to get a leading position in the engine building industry. In general, the principle of the operation is the following: fuel oil passes into the cylinder and it is compressed, after this step the fuel is drawn into the combustion chamber for ignition under constant volume then it flows into expansion cylinder. The expansion cylinder with operates without heat losses consists of the piston, the cylinder head and the expansion cylinder walls. Fuel burning starts after being expanded in the expansion cylinder when the piston reaches the top dead center (TDC). The pressure ratio will depend on the type of the fuel by regulating the TDC piston. There should be a special device for regulating.

Adiabatic engine should operate with any fuel. It is very important to mention that the engine operates using different types of fuel.

Most of modern engines use only 25% of the potential heat energy of fuel. The rest 75% are just lost in exhaust, when cooling and modern heat losses preventive ideas are still not realised in engines today. A complete adiabatic engine is not real but if there is more heat which can be used during the operation process the more effective the engine becomes in all aspects.

The adiabatic engine has no coolant around the cylinder walls and piston crown. Its realisation in practice has a few difficulties such as:

1. A complete heat reduction between parts of the cylinder is necessary for this process as there should be the same temperature of the cylinder and the same temperature of gases in each operation period of time.

2. The use of the inlet valve and exhaust valve. These valves are cooled by outside air. This factor decreases the efficiency of the engine. Valves must be isolated to avoid the entering air.

3. If there is no coolant, then there won't be any problems occurred such as cracking of metal as all parts are moving and create friction.

In this engine the cylinder, piston and inlet valve are fully isolated. The temperature of the exhaust valve is 816 C. Exhaust valve is connected to the turbine; the turbine

is connected to the crankshaft by means of the 2-steps reduction gear to reduce the torque. A lot of materials used in the engine are ceramics.

Benefits when using adiabatic engine are the following:

1. Ceramic materials prevent heat losses to increase efficiency.
2. Anaerobic – in order to work in poor conditions and places.
3. Usage of any type of fuel. Every combustible material can be used.
4. Low costs. Fuel burns under atmospheric conditions.
5. Easy exploitation.
6. Ecological factor. Operation without any noise and toxic exhaust smoke, or smokeless.
7. Operation under low revolutions. Good characteristic in all operating modes.
8. Immediate start. No need to warm or to lubricate parts of the engine.
9. It can be used all over the world.

But still, there is a certain deficiency: small period of lifetime. Period of 50-500 hours operation is a great disadvantage of this type of the engine today.

There are some words in conclusion: it is a good engine to all fields of activities. This type of the engine can be used in submarines, space ships, electro generator. Usage of any fuel under high temperature solves energetic problems –there is no need in using petroleum products. But, nowadays it's hard to create. It is hard to solve problems with heat losses during metal service life and moving parts friction troubles. Some Japanese firms have created ceramic engines. Also in future maybe all engines will have some ceramic parts. These engines will be of low weight and will be of more efficiency. Now engines can convert 28-40% of heat into useful work, but in perspective they are able to convert 70%. Maybe adiabatic engine is still ideal for engineers and now they can only strive for perfect results creating the adiabatic engine. They have reported about creating a kind of prototypes and continue to work out new models.

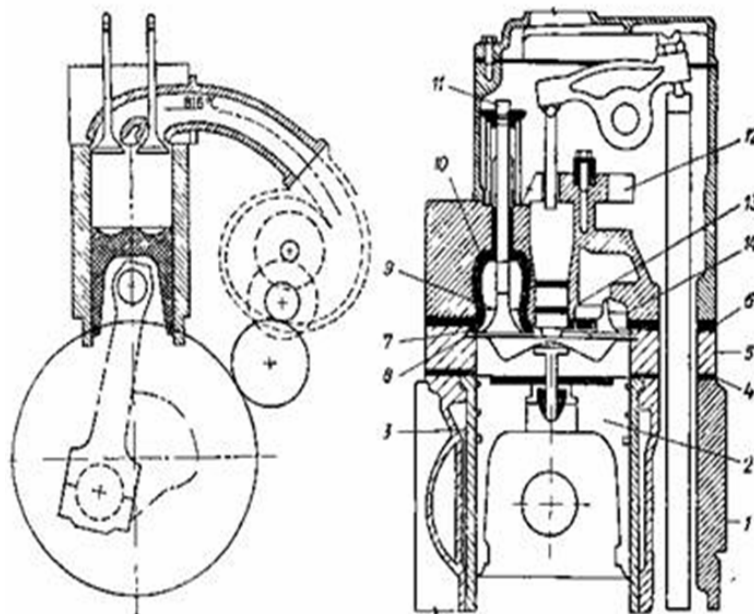

There is one of the ideas of this engine from independence firm Kammins.

- 1 cylinder block
- 2 Composite piston
- 3 Cylinder Jacket

- 4 Anti heat loss layer
- 5 Layer between 1 & cylinder block
- 6 Anti heat less layer
- 7 Inlet for chamber
- 8 Anti heat less layer
- 9 Down part of inlet valve
- 10 Ceramic isolation of inlet tube
- 11 Inlet valve
- 12 Pump-injector
- 13 Anti heat less layer
- For pump burner
- 14 Layer for inlet valve

МОРСКОЙ АНГЛИЙСКИЙ КЛУБ: ИННОВАЦИОННЫЙ МОЛОДЕЖНЫЙ ПРОЕКТ В МАСШТАБАХ СТРАНЫ

Кучеренко Анастасия Леонидовна

МГУ им. адм. Г.И. Невельского, г. Владивосток

Научный руководитель: д-р филос. наук, профессор Сакутин В.А.

anasta_leon@mail.ru

Начать свой доклад мне хотелось бы с одной поистине поэтической фразы: «La lengua espanola es pura como el oro y sonora como la plata...» В переводе это звучит так: «Испанский язык чист, как золото и звучен, как серебро». Сказать подобное мог только человек, искренне любящий этот язык. И при этом поэт. Но думаю, что повторить вслед за ним эту фразу почти дословно мог бы и англичанин, и француз, и китаец, и житель Полинезийских островов – любой из носителей родного языка и наречия, населяющих нашу многонациональную планету. Для любого из нас родной язык поистине велик и могуч, и чист как золото, и звучен, как серебро.

Впрочем, прагматик, живущий во мне, и постоянно спорящий с лириком, обитающим там же, мог бы начать этот доклад следующим образом: может показаться, что самым употребляемым языком на Земле является китайский, поскольку, как известно, каждый пятый житель планеты сегодня родом или историческими корнями - из Поднебесной. Однако, если учесть, что общепринятым языком официального межнационального общения в наши дни служит английский, то следует признать именно английский язык наиболее часто звучащим на всех пяти континентах и тем более на просторах мировых океанах, которые бороздят трансатлантические суда с международными экипажами на борту. Поэтому именно об английском языке, как наиболее часто употребляемом инструменте профессионального общения, мне сегодня и хотелось бы поговорить.

А также речь пойдет о Морском английском клубе - элитном курсантском сообществе, членство в котором является достаточно сильной мотивацией для обучения английскому языку как средству успешного профессионального общения. Мне кажется, это будет чрезвычайно интересно именно для курсантов и студентов, а также и преподавателей МГУ им адм. Г.И. Невельского – морского вуза с многолетними профессиональными традициями и богатой историей межнационального общения представителей морских профессий всего мира.

Современный мир и понятие глобализации неразрывно связаны друг с другом. Совокупность сложных геополитических, экономических, культурных и прочих процессов, суть которых в том, что они как бы «сжимают» мир во времени и пространстве, делая условными и проницаемыми существующие территориальные границы, формирует новое видение мира, все более приобретающего образ единого целого. [1] И в этом едином, целостном мире, несомненно, должен звучать единый, всеми понятный и все объясняющий, язык. И если до 1917 года в России самым изучаемым иностранным языком был французский, в советское время - немецкий, то с 90-х годов прошлого века первенство уверенно перехватил английский язык. [2] Но в силу именно этих исторических причин возможность россиян, и в частности, моряков общаться с иностранцами, моряками, говорящими на другом языке, еще достаточно серьезно ограничена рамками языкового знания, а вернее, незнания. К великому сожалению, уровень владения иностранным – английским, если уж мы говорим о нем, - языком многих моряков не является достаточным даже для повседневной работы в их специальной области, а тем более для международной коммуникации. Именно по этой причине необходимость создания и функционирования Морского английского клуба как структурного подразделения морского вуза, имеющего самостоятельный статус социальной группы, видится вполне обоснованной и насущной. С этой точки зрения членство в Морском английском клубе можно преподнести как «потребление некоей услуги, популярной и востребованной в данной социальной среде» [3], в нашем случае - морском профессиональном сообществе. На мой взгляд, именно элитарность подобного клуба и будет являться для его членов действенным инструментом повышения социальной мотивации к изучению английского языка, и как следствие – овладению данным инструментом успешного профессионального общения.

Исходя из результатов проведенных мною социологических исследований, я могу утверждать, что среднестатистический курсант и студент МГУ им. адм. Г.И. Невельского владеет английским языком на среднем разговорном уровне и весьма заинтересован в его повышении до свободного владения, поскольку это необходимо любому выпускнику вуза для его будущей карьеры. На посещение каких-либо дополнительных языковых курсов у него нет достаточного количества свободного времени и особого желания, поскольку традиционную форму обучения английскому языку он считает малоэффективной и при этом весьма трудоемкой. Поэтому он с некоторым даже энтузиазмом готов стать членом Морского английского клуба.

Миссия – не побоюсь этого слова – Морского английского клуба заключается в том, чтобы способствовать интеграции будущих моряков в международное морское сообщество, а также способствовать их успешной социализации на международном уровне. Значимость этого общественного явления обусловлено как расширением с каждым годом международных контактов МГУ им. адм. Г.И. Невельского, так и осознание необходимости для его выпускников уже, что называется, со студенческой скамьи свободного владения английским языком, поскольку они нередко проходят практику на судах со смешанными (иначе называемыми международными, интернациональными) экипажами. Ведь Морской английский клуб - это своего рода англоязычный коммуникатор, помогающий успешно социализироваться в международном профессиональном сообществе моряков. Где английский язык наиболее распространен и, как правило, служит средством общения в международных (интернациональных) экипажах.

Поэтому так важно для выпускников высших морских учебных заведений свободное владение английским языком, а, следовательно, и членство в Морском английском клубе. Ведь базовый курс университетской программы, к сожалению, зачастую не в состоянии удовлетворить растущую у будущих моряков год от года, от практики к практике, потребность живого общения и свободного владения разнообразной лексикой английского языка. Именно Морской английский клуб способен стать одним из средств формирования особой культурно-языковой среды, позволяющей курсантам и студентам осуществлять вербальную коммуникацию с носителями английского языка, и, как следствие – инструментом успешного профессионального общения. Именно в его, образно говоря, стенах могут быть созданы условия для социализации будущих моряков и их успешной интеграции в международное морское сообщество. А ведь в современном мире вопрос социализации моряков в международном пространстве является чрезвычайно важным, поскольку интернациональные экипажи, работа российских моряков на судах под иностранными флагами – все это стало обыденным явлением. Умение работать в интернациональной команде требует от моряка, помимо всего прочего, владения английским языком. Свободно разговаривая на английском языке и легко понимая его, моряк добавляет в свой арсенал такой инструмент успешного профессионального общения, который трудно переоценить.

В заключение мне хотелось бы в очередной раз подчеркнуть универсальность концепции Морского английского клуба как инновационного молодежного проекта в масштабах страны. На мой взгляд, нет и не может быть никаких возражений против создания хотя бы в трех крупнейших портовых городах России (Владивосток, Новороссийск, Санкт-Петербург) Морского английского клуба, где курсанты морских вузов могли бы овладевать иностранным языком, повышая свой социальный статус и закладывая, образно говоря, прочный фундамент под монументальное здание своего профессионального будущего.

Ведь для успешного карьерного роста нынешнему выпускнику морского вуза, помимо хорошего знания специальности и добротных профессиональных навыков, требуется «продвинутое» знание иностранного языка, обычно английского. Отсутствие такого знания может стать серьезным препятствием в продвижении молодого специалиста по социальной лестнице. Для курсантов морских вузов - будущих моряков международные коммуникации в работе будут являться неизбежными, а, следовательно, хорошее знание английского языка становится обязательным. Отсюда возникает и необходимость создания и функционирования Морского английского клуба как структурного подразделения морского вуза, имеющего самостоятельный статус социальной группы.

Литература

1. Волкова Ю.Г. Социология: лекции и задачи: учебник // Гардарики. Москва. 2003. С. 316.
2. Готлиб Р.А. Социальная востребованность знания иностранного языка // Социологические исследования 2009. №2. С. 122-127.
3. Савельева О.О. Социология рекламного воздействия // РИП-холдинг. Москва. 2006. С.78-82.

РОЛЬ ИНОСТРАННОГО ЯЗЫКА В ПРОФЕССИОНАЛЬНОЙ ДЕЯТЕЛЬНОСТИ МАРКЕТОЛОГА

Ледовских Евгений Анатольевич, Мартышко Илья Анатольевич

*Дальневосточный государственный технический
рыбохозяйственный университет, г. Владивосток*

Научный руководитель: доцент Ельчищева Л. Д.

Современная жизнь – это жесткая конкуренция, выдержать которую способен только профессионал. Для любого человека желание добиться успеха в своих начинаниях и дойти до самого верха карьерной лестницы естественно. Но желание – это лишь первый, хотя и немаловажный, шаг на длинном и тернистом пути.

Задачей маркетинга является осуществление эффективных коммуникаций между фирмой и рынком. Основные показатели профессионализма маркетолога – это показатели увеличения прибыли компании, в которой он работает. Получение прибыли – это процесс повышения доходов и снижения расходов фирмы. Опытный маркетолог должен знать, каких показателей он должен достичь и всегда стремится именно к ним.

Маркетологи сегодня необходимы любой фирме, заинтересованной в продвижении и сбыте своей продукции. Отделы маркетинга есть в банках, промышленных холдингах, торговых фирмах. Маркетологи востребованы и в специализированных консалтинговых компаниях, которые оказывают услуги по проведению маркетинговых исследований. С развитием маркетинговых технологий, улучшения качества образования в этой области, уровень конкуренции между маркетологами возрастает.

Для того чтобы стать успешным маркетологом, необходимо, чтобы профессия подходила по складу характера, темпераменту и даже манерам поведения. Личные качества маркетолога: внимательность, аналитическое мышление, коммуникабельность, стрессоустойчивость, творческое мышление и др. К этому списку нужно добавить, что необходимы также навыки работы с общими и прикладными компьютерными программами и знание иностранных языков.

Сегодня модно говорить о той роли, которую играет невербальное общение в бизнес-общении, например, жесты, цвет костюма, запах парфюма и манера передвигаться. По мнению некоторых все это значат даже больше, чем речь специалиста. С этим мнением можно поспорить, ведь человек, который говорит близкие и понятные вам вещи и не испытывает болезненных затруднений при поиске нужных слов при общении вызывает больше доверия. Умение говорить не только казенными фразами из корпоративного буклета несомненно украсит любого менеджера по продажам в глазах потенциального покупателя. Не только устная, но и письменная речь совершенно необходимы для любых деловых коммуникаций, и чем лучше представитель компании владеет этими навыками, тем больше вероятность продолжительного и взаимовыгодного общения с клиентом.

Сегодня все больше компаний выставляют в качестве обязательного требования к кандидатам знание одного, а лучше нескольких иностранных языков. Конечно, говорить о том, что знания иностранного языка нужны абсолютно всем, нельзя. В одной и той же сфере деятельности иностранный язык может быть необходим, а может и не использоваться вовсе, в зависимости от должности. Например, работникам на производстве иностранный язык не нужен, а работодатель с большей готовностью доплатит сотруднику за навыки, относящиеся непосредственно к процессу создания продукции. Маркетологу по региональным прода-

жам выпускаемого товара может потребоваться знание, например, английского на среднем уровне, чтобы оперировать профессиональными терминами и суметь поддержать разговор с зарубежными клиентами. А вот сотруднику по работе с международными клиентами этой же самой компании необходимо свободное владение языком для эффективных продаж и проведения переговоров с иностранными партнерами.

Маркетолог, владеющий иностранным языком, желающий его использовать в своей работе и получать за это более высокую заработную плату, обычно ищет работодателя, способного предоставить ему такую возможность. Ведь работодатель готов повышать уровень заработной платы специалистам, владеющим английским или любым другим иностранным языком, только в том случае, если этот навык необходим для работы. Тогда это экономически целесообразно. Если уже в процессе работы возникнет такая необходимость, то компания, как правило, готова оплачивать обучение своему сотруднику, при условии, что он имеет требуемый опыт и полностью подходит по остальным параметрам.

Но не стоит также забывать и о том, что если сейчас иностранный язык специалисту не нужен, то это вовсе не значит, что он не понадобится ему через полгода. Очень обидно потерять перспективную и хорошо оплачиваемую должность только из-за того, что полгода назад было принято решение подождать с изучением языка. Наиболее дальновидные специалисты начали изучать иностранный язык еще до кризиса.

Чем крупнее компания и выше должность, тем чаще в требованиях к работнику встречается «обязательное знание иностранного языка», обычно английского. Если деятельность компании связана с общением с иностранными партнерами, клиентами, переводом текстов, если большая часть переписки ведется на иностранном языке, то знание иностранного языка, например, английского, является обязательным условием при приеме на работу. Для дальневосточного региона нужны знания «азиатских» языков, например, корейского, китайского, японского и, конечно, английского.

Сегодня знание английского языка - это часть бизнес-этикета. Такая же неотъемлемая, как и тот факт, что на встрече с клиентом нужно обязательно быть в деловой одежде и с визитками. Язык можно знать не на самом высоком уровне, но на таком, чтобы можно было внятно объясниться с деловыми партнерами. Никакой секретарь или переводчик никогда не заменит личной переписки и общения тет-а-тет. Современному маркетологу без английского языка никак не обойтись, ведь ему нужны актуальные новости в индустрии не только в России, но и за рубежом. А если специалист планирует развиваться, выстраивать свою карьеру, то язык все равно учить придется.

Нельзя не отметить, что хорошее знание иностранного языка демонстрирует работодателю тот факт, что сотрудник согласен пожертвовать своим свободным временем для повышения квалификации, и склонен к упорному труду. Знание иностранного языка сегодня является если не пропуском в компанию, то, по крайней мере, допуском к участию в «конкурсном отборе». Также, хорошее знание английского языка значительно расширяет возможности при поиске нового места работы.

Что же касается других иностранных языков (кроме английского), то, безусловно, это дополнительный плюс к профессиональному опыту. Но плюс, как правило, в том случае, если, зная, например, китайский язык, специалист рас-

смаатривает вакансии в компаниях КНР. Лишь в редких случаях знание второго иностранного языка является обязательным требованием при приеме на работу. Знание иностранных языков дает человеку много преимуществ, которые не ограничиваются только карьерными перспективами. Это и: больше источников информации; свободное общение с представителями других стран; более широкий взгляд на мир, основанный на знании разных культур и т. п.

Если решение об изучении языков принимается с карьерными целями, то необходимо четко осознавать, какого уровня в той или иной профессии будет достаточно. Например, использование английского любыми сотрудниками поддерживающих подразделений международных компаний практически всегда ограничивается только лишь перепиской. В то же время руководителям подобных департаментов требуется «разговорный язык» для общения с зарубежными коллегами на разнообразных встречах руководства. Если иностранным языком не пользоваться, то, к сожалению, знания очень быстро «выветриваются».

В международных компаниях, как правило, на стартовых позициях требования к знанию языка не столь высоки. Но, если сотрудник стремится к дальнейшему карьерному росту, то он должен продемонстрировать определенный уровень владения английским, так как без этого, даже если сотрудник с профессиональной точки зрения превосходный специалист, он не сможет получить новую должность.

Знание иностранного языка в современном мире является объективной необходимостью, особенно для деловых людей, которые хотят свободно общаться со своими зарубежными партнерами [1].

Изучение английского для маркетологов открывает перспективы карьерного роста и дает возможность добиться успеха в бизнесе. На занятиях в Вузе используются различные методы и формы обучения, которые выбираются исходя из возможностей студентов. Английский разговорный язык рассчитан на развитие коммуникативных навыков, пополнение лексики и на понимание иностранной речи. На занятиях уделяется внимание отработке произношения, проработке интонаций и накоплению словарного запаса. В рамках курса разговорного английского языка происходит тренировка на отработке самых различных тем: досуг, отдых, достопримечательности и т.д. Кроме того, студенты учатся правильно и интересно рассказывать о своем хобби, своей семье и учебе.

Обучение также направлено и на развитие и совершенствование навыков деловой разговорной речи, на активизацию лексического запаса, преодоление языкового барьера. Не последнее место в учебной программе занимает и грамматика, но не как самоцель, а как важное средство сделать речь правильной, понятной и лаконичной. Все занятия проходят в условиях практики языковых ситуаций. Правильно построенное обучение доставляет не меньшее удовольствие, чем спорт, рыбалка или сауна.

Английского нужен всем, кто нацелен на развитие своей карьеры. В настоящее время успешный бизнес подразумевает выход на международный рынок, именно поэтому необходимо знать иностранный язык. Деятельность маркетологов связана с торговлей, промо-акциями, продвижением товаров и услуг. Использование профессионального английского языка позволит им принимать участие при заключении контрактов с международными компаниями, проведении деловых встреч и конференций, разрабатывать проекты и поддерживать общение на профессиональные темы.

Миллионы людей ежедневно говорят на английском языке. Это всемирно признанный первый язык международного общения. Для учащихся, деловых людей и профессионалов способность говорить по-английски больше не роскошь. Это необходимость для успеха.

Современным студентам хочется сказать: «Учите иностранный язык, пока время это позволяет. Не забывайте, что учить язык нужно каждый день. Старайтесь за день выучить хотя бы одно новое слово на иностранном языке, и тогда проблем с поиском работы у Вас не будет».

Литература

1. Алексеев А.П. Как стать успешным. М. Колос, 2007. 255с.

К ВОПРОСАМ О ЛИНГВИСТИЧЕСКОЙ РЕПРЕЗЕНТАЦИИ КОНЦЕПТА В АНГЛИЙСКОЙ ЛИТЕРАТУРЕ XIX ВЕКА

Смеловская Алёна Михайловна

МГУ им. адм. Г.И. Невельского, г. Владивосток

Характерной чертой мирового языкознания на современном этапе является возникновение во второй половине XX века и бурное развитие когнитивной лингвистики, поэтому когнитивные исследования стали неотъемлемой частью лингвистической науки. Когнитивная лингвистика создаёт понятийно-терминологический аппарат, который сочетает в себе её лингвистические и культурные истоки. Основой для такого аппарата может служить активно развивающееся в последнее время понятие концепта, под которым понимается ментально-национально специфическое образование, планом содержания которого является вся совокупность знаний об объекте, а планом языкового выражения – совокупность лексических единиц, номинирующих и описывающих исследуемый объект [1; 46].

В данном случае будет представлен концепт «джентльмен», рассматриваемый на базе лексикографических источников (английских толковых словарей и словарей синонимов) и художественных произведений из цикла «Сага о Форсайтах» Джона Голсуорси.

Концепт «джентльмен» обладает достаточно большой значимостью в системе ценностей англоязычной лингвокультуры. На современном этапе данный концепт представлен во многих языках мира, особенно в европейских, но тем не менее относится к числу малоисследованных, что обуславливает актуальность его когнитивного осмысления.

В английском языке концепт «джентльмен» репрезентируется прототипической лексемой *gentleman*.

В результате анализа словарей английского языка можно выделить следующие компоненты лексемы «джентльмен», которые образуют понятийный слой данного концепта:

- 1) a man of noble or gentle birth (мужчина благородного происхождения);
 - a) a man belonging to the landed gentry (мужчина, принадлежащий классу поместного дворянства);
 - b) a man who combines gentle birth or rank with chivalrous qualities (мужчина благородного происхождения и принадлежащий рыцарскому сословию);
 - c) in English history, a man who was not strictly of noble birth but was entitled to a coat of arms. He ranked above a yeoman in the social order. (В истории Анг-

лии – мужчина, не обязательно благородного происхождения, но имеющий право носить оружие и служащий при дворе)

2) a man whose conduct conforms to a high standard of propriety or correct (мужчина, поведение которого корректно и соответствует нормам морали);

3) а) a man of independent means who does not engage in any occupation or profession for gain (мужчина, который не принадлежит работающему классу);

б) a man who does not engage in a menial occupation or in manual labor for gain (мужчина, который не принадлежит к низшему классу и не использует ручной труд для заработка);

4) a manservant, a valet —often used in the phrase gentleman's gentleman (лакеей, слуга);

5) a man of any social class or condition (мужчина любого положения в обществе, принадлежащий к любому классу)—often used in a courteous reference (используется при вежливом обращении к мужчине) or usually in the plural in address (или в множественном числе, обращаясь к аудитории).

Опираясь на данные этимологического словаря “The American Heritage Dictionary of the English Language”, можно выделить изначальные понятия лексемы и выяснить, что слово «джентльмен» произошло от латинского «gentilis» (принадлежащий к одному и тому же роду, родовитый) и «man» (мужчина). В старофранцузском языке существовало слово gentilhomme (благородный человек). В среднеанглийском языке имели место такие слова как gentilman, gentylman, jentilman, jantilman, образованные от gentle (благородный, благовоспитанный).

Этимология концепта, или его внутренняя форма, является основой, на которой возникают и держатся остальные слои значений. Поэтому при исследовании концепта «джентльмен», считается важным выделение изначальных понятий данной лексемы.

Джентльмен – мужской образ, сформированный в викторианскую эпоху. Изначально слово джентльмен означало мужчину благородного происхождения, рождённого в семье, принадлежащей к высшему обществу (это являлось базовым определением аристократа, следующим званием было — эсквайр), но потом так стали называть образованного и воспитанного мужчину, практически интеллигента, но гораздо более респектабельного и уравновешенного.

Концепт «джентльмен» может быть выражен разными словами, из чего следует, что неоднозначность соответствия знака и концепта в нашем случае ведёт к синонимии. Для наиболее полного представления когнитивных признаков концепта «джентльмен» представляется анализ синонимического ряда данной лексемы.

Используя все синонимы, выбранные из словарей синонимов английского языка (их насчитывается около 100), можно их объединить в четыре основных семантических субполя:

1) личность мужского пола: man; fellow, guy, male, lad, person, male being; masculine;

2) благородный чин: nobleman, aristocrat, squire, grandee, noble, patrician, duke, knight, lord, don, maron, count, marquess, prince, viscount, czar, peer, persona grata, sir, man of breeding, chevalier, caballero);

3) интеллигентный мужчина: good man, acceptable person, trusty, refined man, mensch, worthy, man of honor, silk-stockings, dandy;

4) прислуга: houseboy, houseman, valet, valet de chambre, chauffeur, driver, gentleman's gentleman, manservant, butler;

В когнитивных исследованиях известна полевая модель концепта, согласно которой концепт состоит из ядра, периферии и интерпретационного поля [2; 71]. К ядру будут относиться прототипические слои с наибольшей чувственно-наглядной конкретностью, первичные наиболее яркие образы; более абстрактные признаки составят периферию концепта. Периферийный статус того или иного концептуального признака вовсе не свидетельствует о его малозначности или маловажности в поле концепта, статус признака указывает на меру его удаленности от ядра по степени конкретности и наглядности образного представления. Поэтому концепт «джентльмен» предстает в виде полевой структуры с ядром и периферией.

Анализ английских словарей синонимов позволяет выяснить, что в современном английском языке к ядру концепта «джентльмен» относится благородное происхождение, определение социального положения и статуса («благородный чин», «интеллигентный мужчина»); периферию концепта составляют наиболее абстрактные признаки концепта – употребление лексемы «джентльмен» при обозначении прислуги или просто человека мужского пола. Как видно из процентного соотношения, подавляющее большинство лексем подразумевают джентльмена, как человека благородного происхождения, предпочтение отдается его чину и статусу в обществе: синонимический ряд, характеризующий личность мужского пола составляет 24%, благородный чин – 65%, прислуга – 11%, интеллигентный мужчина – 20%.

Через анализ специфики языка конкретного писателя мы вплотную приближаемся к воссозданию его языковой модели мира. Джон Голсуорси является ярким представителем английских писателей конца XIX – начала XX веков. Его произведения заслуженно можно назвать отражением эпохи империализма в Англии. Главные герои «Саги и Форсайтах» являются потомками английских буржуа и образ джентльмена прослеживается на протяжении всех его романов.

Анализируя концепт «джентльмен» на примере произведений Джона Голсуорси, выявляется концептуальное значение слова, через которое формируется и выражается языковая модель мира в творчестве писателя – особой языковой личности. Концепт «джентльмен», в данном анализе его лингвистической репрезентации, будет представлен в виде фрейма.

Исходя из данных, основанных на сплошной выборке лексических единиц из художественных произведений Джона Голсуорси, и входящих в образную составляющую концепта «джентльмен», структура фрейма представляется посредством трёх фреймов:

1. Социальный статус, определяющий джентльмена;
2. Внешний облик джентльмена;
3. Взаимоотношения джентльмена с окружающими.

Фреймы были разделены по их когнитивным признакам, вследствие чего в каждом было выявлено несколько слотов, некоторые из которых разделились на подслоты.

Первый фрейм «социальный статус, определяющий джентльмена» включает в себя слоты «прирожденный социальный статус» и «приобретённый социальный статус», последний в свою очередь подразделяющийся на два подслота – «капиталовложения» и «жилище».

Следующий рассмотренный фрейм даёт представление о внешнем облике джентльмена. В состав этого фрейма входит два слота – «одежда» и «физическая внешность»

Третий, рассмотренный нами фрейм «взаимоотношения джентльмена с окружающими его людьми», содержит в своей структуре следующие слоты: «отношение окружающих к джентльмену» и «отношение джентльмена к окружающим его людям». Второй слот содержит в себе пять подслотов: «добродота», «честность», «интеллигентность», «сдержанность и цинизм».

В результате проведения количественного анализа на основе порядка двухсот лексических единиц, можно сделать следующие выводы.

Джентльмен, вопреки современному пониманию, у Голсуорси не обладает преимущественно такими качествами как мягкость и добродота. Характерными чертами Форсайтов являются сухость, прямолинейное восприятие окружающего, цинизм и дух конкуренции, снобизм. Такие черты характера, скорее всего объясняются тем, что в большинстве своём Форсайты являются предпринимателями и владельцами различных предприятий, род занятий отразился на их мировоззрении. Но и, конечно же, нужно учитывать личностные качества, которыми Джон Голсуорси наделил главных героев, его авторское видение. Тем не менее, наряду с этими качествами, джентльмен в «Саге о Форсайтах» показывает безупречные манеры при общении с другими людьми, образованность, начитанность, интеллигентность, честность и порядочность.

Исходя из анализа данного концепта, можно сделать вывод, что на передний план выходят такие признаки как социальный статус, положение в обществе. Периферию концепта составляют внешний вид и личные качества джентльмена, его отношения к окружающим людям. Такие расхождения с современным пониманием обусловлены временным фактором и индивидуально-авторской позицией Джона Голсуорси.

Учитывая результат анализа лексикографических источников», а именно словарей синонимов и цикла романов «Сага о Форсайтах, концептуальное значение слова «джентльмен» в сегодняшнем осмыслении в значительной степени разнится с его осмыслением в эпоху, в которой жил и создавал свои произведения Джон Голсуорси.

Исходя из процентного соотношения, выведенного на базе количественных данных, полученных в результате анализа лексических единиц (фрейм «социальный статус, определяющий джентльмена» – 52%, фрейм «внешний облик джентльмена» – 22%, фрейм «взаимоотношения джентльмена с окружающими» – 26%), можно подвести итог:

в Англии XIX века первостепенное значение отдавалось социальному статусу джентльмена, причем в большинстве своем приобретённому. Также немаловажен был внешний вид, а именно одежда джентльмена, так как он также характеризовал социальное положение. Из анализа фрейма о взаимоотношениях джентльмена в обществе видно, что преобладает определение джентльмена как собственника, циничного и сдержанного, но наряду с этим вежливого, образованного и интеллигентного. Добродота и мягкость характера отходят на второй план.

Дефиниционный, контекстуальный, фреймовый и количественный анализы помогли выявить средства лингвистической репрезентации концепта «джентльмен» в английском языке, а концептуальный анализ авторского текста позволяет глубже понять мысль, мироощущение, психологию человека и всего народа в целом.

Литература

1. Маслова В.А. Введение в когнитивную лингвистику: Учебное пособие. – М.: Флинта: Наука, 2007. – С. 46 – 47.
2. Лукашевич Е.В. Когнитивная семантика: эволюционно-прогностический аспект. – Барнаул: Изд-во Алтайского ун-та, 2002. – 234 с.

SAFETY AT SEA

Frolov Nikita Aleksandrovich

Maritime State University named after admiral G.I. Nevelskoy, Vladivostok

Supervisor: Chubchenko Yana Olegovna

Nekish_rasta@mail.ru

Shipping is perhaps the most international of all the world's great industries - and one of the most dangerous. It has always been recognized that the best way of improving safety at sea is by developing international regulations that are followed by all shipping nations.

The first international safety of life at sea - SOLAS – convention is still the most important of all treaties dealing with maritime safety. The main objective of the SOLAS Convention is to specify minimum standards for the construction, equipment and operation of ships, compatible with their safety. Flag States are responsible for ensuring that ships under their flag comply with its requirements, and a number of certificates are prescribed in the Convention as a proof that this has been done. Control provisions also allow Contracting Governments to inspect ships of other Contracting States if there are clear grounds for believing that the ship and her equipment do not substantially comply with the requirements of the Convention - this procedure is known as the port State control. The current SOLAS Convention includes Articles setting out general obligations, amendment procedure and so on, followed by an Annex divided into 12 Chapters.

The Convention establishing the International Maritime Organization (IMO) was adopted in Geneva in 1948 and IMO first met in 1959. IMO's main task has been to develop and maintain a comprehensive regulatory framework for shipping and its usage today includes safety, environmental concerns, legal matters, technical co-operation, maritime security and the efficiency of shipping.

IMO has also developed and adopted international collision regulations and global standards for seafarers, as well as international conventions and codes relating to search and rescue, the facilitation of international maritime traffic, load lines, the carriage of dangerous goods and tonnage measurement.

IMO's specialized committees and sub-committees are the focus for the technical work to update existing legislation or develop and adopt new regulations, with meetings attended by maritime experts from Member Governments, together with those from interested intergovernmental and non-governmental organizations.

The result is a comprehensive body of international conventions, supported by hundreds of recommendations governing every facet of shipping. There are, firstly, measures aimed at the prevention of accidents, including standards for ship design, construction, equipment, operation and manning - key treaties include SOLAS, the MARPOL convention for the prevention of pollution by ships and the STCW convention on standards of training for seafarers.

Then there are measures which recognize that accidents do happen, including rules concerning distress and safety communications, the International Convention on

Search and Rescue and the International Convention on Oil Pollution Preparedness, Response and Co-operation.

Thirdly, there are conventions which establish compensation and liability regimes - including the International Convention on Civil Liability for Oil Pollution Damage, the convention establishing the International Fund for Compensation for Oil Pollution Damage and the Athens Convention covering liability and compensation for passengers at sea.

The most important convention regulating and preventing marine pollution by ships is the IMO International Convention for the Prevention of Pollution from Ships. It covers accidental and operational oil pollution as well as pollution by chemicals, goods in packaged form, sewage, garbage and air pollution.

IMO's Intervention Convention affirms the right of a coastal State to take measures on the high seas to prevent, mitigate or eliminate danger to its coastline from a maritime casualty.

The Marine Environment Protection Committee (MEPC) is IMO's senior technical body on marine pollution related matters. It is aided in its work by a number of Sub-Committees.

Inspection and monitoring of compliance are the responsibility of member States, but the adoption of a Voluntary IMO Member State Audit Scheme is expected to play a key role in enhancing implementation of IMO standards.

IMO has an extensive technical co-operation program, which identifies needs among resource-shy Members and matches them to assistance, such as training. IMO has founded three advanced level maritime educational institutes in Malmö, Malta and Trieste.

The safety of life at sea, the marine environment and over 80% of the world's trade depends on the professionalism and competence of seafarers.

In 1997, IMO adopted a resolution setting out its vision, principles and goals for the human element. The human element is a complex multi-dimensional issue that affects maritime safety, security and marine environmental protection involving the entire spectrum of human activities performed by ships' crews, shore based management, regulatory bodies and others. All these are necessary to address human element issues effectively.

IMO also adopted Guidelines on management for the safe operation of ships and for pollution prevention - the forerunner of what became the International Safety Management (ISM) Code which was made mandatory through the SOLAS.

The ISM Code is intended to improve the safety of international shipping and to reduce pollution from ships by impacting on the way shipping companies are managed and operated. The ISM Code establishes an international standard for the safe management and operation of ships and for the implementation of a safety management system (SMS).

IMO's Facilitation Committee addresses these issues as well as other matters relating to implementation of the Convention on Facilitation of International Maritime Traffic which prevent unnecessary delays in maritime traffic, to aid co-operation between Governments, and to secure the highest practicable degree of uniformity in formalities and other procedures.

Traditionally, large numbers of documents are required by customs, immigration, health and other public authorities pertaining to a ship, its crew and passengers, baggage, cargo and mail. Unnecessary paperwork is a problem in most industries, but

the potential for red tape is probably greater in shipping than in other industries, because of its international nature and the traditional acceptance of formalities and procedures.

Today, we live in a society which is supported by a global economy, which simply could not function if it were not for shipping. IMO plays a key role in ensuring that lives at sea are not put at risk and that the marine environment is not polluted by shipping - as summed up in IMO's mission statement: Safe, Secure and Efficient Shipping on Clean Oceans.

In conclusion, every seafarer must know and understand all the principles of maritime safety. Seamen must use them in practice to provide safety at sea, to be able to solve all the arising difficulties and problems connected with their activities at sea.

References

1. Легасов В.А. Современная концепция безопасности мореплавания // Предвидеть и предупредить. – М.: Инновация, 2008. 146с.
2. Бекашев К.А. Правовые вопросы безопасности мореплавания в деятельности международной морской организации (ИМО) // Сборник научных трудов ВЮЗИ. Актуальные вопросы теории современного международного права. - М.: РИО ВЮЗИ, 1988. - С.101-115.
- 3.[Электронный ресурс]: [Сайт]. URL: http://en.m.wikipedia.org/wiki/International_Convention_for_the_Safety_of_Life_at_Sea?wasRedirected=true – (дата обращения: 16.10.2010).

COMPLEX INCREASE OF OIL USE IN MSE ON FAR-EAST BASIN SHIPS

Черемных Николай Владимирович

МГУ им. адм. Г.И. Невельского, г. Владивосток

Научный руководитель: доцент Ануфриева Л.Н.

nick1201@bk.ru

The effectiveness of oil usage in marine trunk piston diesel engines has been increased due to the following:

- oil change for the unified marine oil of domestic production;
- the use, whenever it is possible, in the main and auxiliary engines of the same brand oil, or more, but having the same type of additives;
- the improvement of lubrication system (LS) to clean up oil combined oil cleaning complex (CCC) alongside with the rejection of the use of coarse filters (CF);
- the application of high performance piston rings to reduce oil fumes in the main types of diesel engines;
- the study of the results of automated emission spectral analysis of wear products in used oil, as well as systematic monitoring of technical condition of diesel engines and control of their residual service life;
- changing of engine oil (EO) when oil qualities become ineffective;
- the application of friction modifiers to improve engines resource performance and reducing fuel consumption.

The experiment was conducted on diesel engines of NVD48A-2U («8ЧН32/48») types, of various modifications, as well as on the engines of «6ЧН» and «ЧН18/22» types. As a result of experiments, the fact of burning water-fuel emulsion in ICE of NVD-48 type fuel economy achieved 4.7 g / (kW·h), the reduction of soot formation 42—56% and emissions of NO_x, which in this case amount to an average 67% emissions of these products when working on fuel additives without water. When the ratio of additive is 8—12% to the size of globules 5—20 mm we achieved the highest score on all constituent elements. Micro blasted fuel because of intensive evaporation of water

globules improves the mixing. The maximum reduction in fumes of oil (approximately 35%) corresponded to 10—15% of water addition.

LS of diesel of «ЧН32/48» type is enhanced by following factors: oils selections, schemes of LS being improved and a CCC. The results of the experiment with oil of «M-10G2 (uc)» grade being proved that it is the best for the considered diesel engines. This oil with combined treatment, carried out in first of these engines running on diesel fuel, has low rate of ageing (due to additives MAKC and ПМС) and exceeds the commodity grade of oil «M-10Д» due to many reasons.

Ageing of additives is 2—3 times slower than the additives ageing contained in oil of «M10-Д» grade. Not less than 60% of the total efficiency of the above mentioned LS diesel produced is due to the use EO. The benefits of the modernized LS helps to reduce the rate of wearing parts 1,7—2,2 times, that has influence on the details of the crank, because the oil circulation is especially high in these pairs. When using experimental LS, we decreased the process of carbon formation and varnishing nearly to 64%. The oil of «M-10Г2 (uc)» grade, ageing on the basic parameters reduced 1,6—2,3 times due to reduction of oil burning indicator ($gy = 1,2—1,8 \text{ g / (kW}\cdot\text{h)}$) when compared to ICE of «ЧН25/34» and «ЧН24/36» types working on oil of «M10B2C» grade with $gy = 2,5—3 \text{ g / (kW}\cdot\text{h)}$. In this case, the increased oil exchange will not result in long service life of the oils of B2 group. After 400-700 hours of work it has to be changed.

The properties of «M-10Г2 (uc)» grade oil are such that it works effectively with a small quantity of oil burning. The effect of oil refiner (OR) on the stabilization of oil can be traced with the help of such a measure as the concentration in the oil of ash insoluble products (ISP), which with the application of combined treatment is two times less than similar indicator when using a CF, which is due to the efficient work of «МЛН-6HC» centrifuges.

Due to the usage of regular cleaning systems in diesel engines of 6ЧН32/48 type damage of bearing can take place, that is caused by low, when compared to the rates of the combined treatment system (CTS) usage, protection of the friction pairs of large abrasive particles. We use the properties of the oils of «M-10Г2 (uc)» grade efficiently operating at a low level of intoxication used in a combined lubrication system.

When using combined full flow filter, we can remove ISP more efficiently (6—15 times) which is the reason for the decline in oil quantity of impurities by 40—50%. Despite the fact that automatic combined system of a thin oil purification (CSTOP) and regular cleaning system (RCS) contain the same separator, the first is most effective. Improving the quality of treatment achieved by applying the high efficiency filter and separator, operating in the optimal feeding mode.

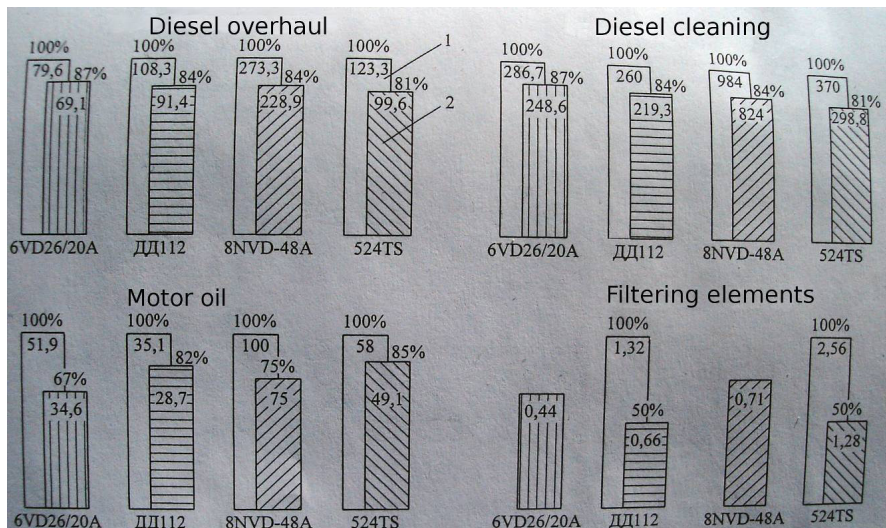

Figure 1. Annual operating (conditional) costs (thousand of rubles) of the of trunk piston diesel engines maintenance with standard (1) and upgraded (2) lubrication systems.

Savings in diesel cleaning, overhaul and lubricating oil is 16 and 23% on average for all models of ICE with upgraded LS (Figure 1). In a diesel of 6NVD26/20A type the highest cost of savings is 33%, and with the engine of 524TS type we can reduce the costs of major repairs and diesel cleaning by 19%. In all analyzed engines savings achieved by reducing the cost of diesel cleaning by 58,2—70% of the total effect. The abovementioned savings reduce the cost from 38.1 to 160 thousand rubles per year for a diesel engine mentioned above.

The costs of major repairs are the second largest contribution to the economic effect and constitute 16—26,1% of the total effect. By reducing the cost of filtering elements we can receive the lowest effect (just over 1%).

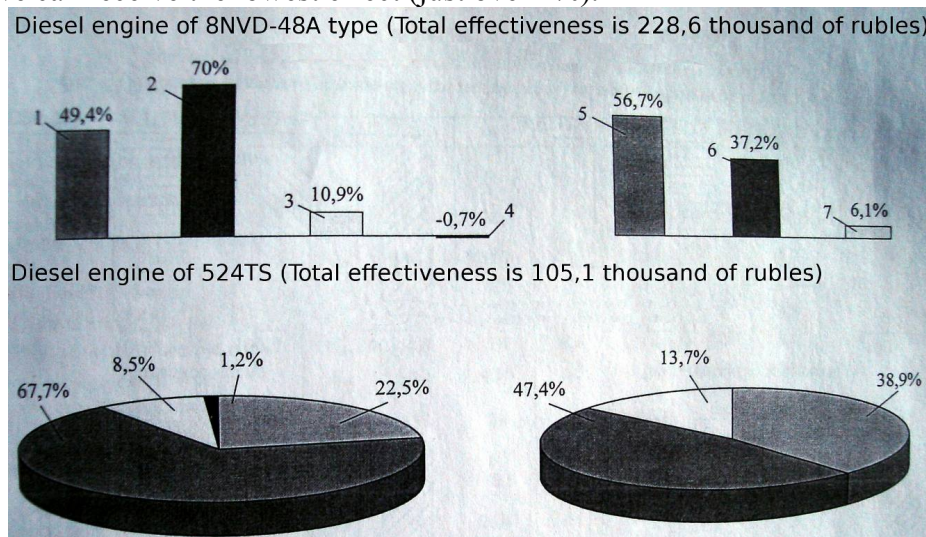

Figure 2. Distribution of cost saving between its components at oil usage improving in MSE: 1 — contribution for overhauls; 2 — contribution for engine cleaning; 3—the cost of EO; 4—cost of FE; 5 — cost of application of the modified oil (with additives); 6 — cost of oil cleaning complexes; 7 — cost of upgraded elements of LS.

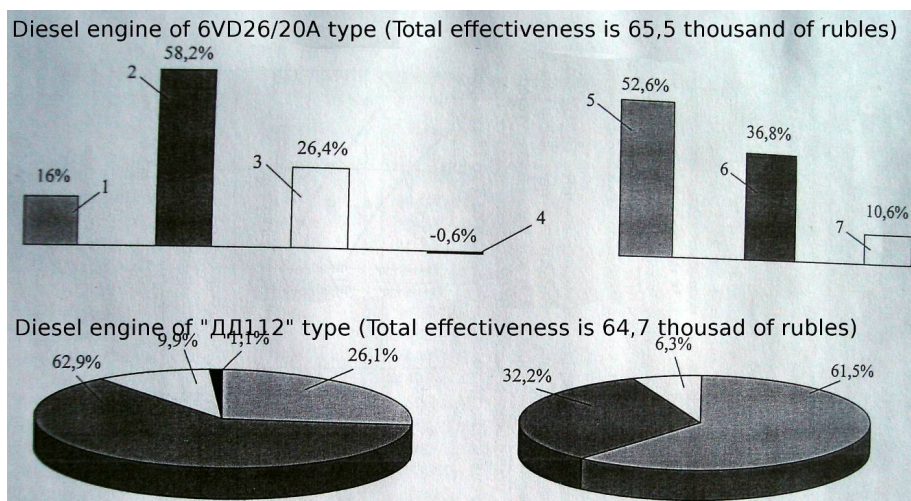

Figure 3. Cost savings at the complex improvement of lubrication systems of marine upgraded types of the diesel engines: 1—overhaul; 2— engine cleaning, 3—Oil, 4—filter elements, 5—oil (additives), 6—oil cleaning complex; 7—elements of the lubrication system.

As a result we able to determine the cost effectiveness of each measure undertaken, aimed at achieving economic effect. Complex improvement of the LS in all diesel engines through the use of EO with new multifunctional additives, CCC and improving the characteristics of the effectiveness of individual elements is distributed in the proportions of 52:38:10 correspondingly (Figure 2 and 3).

In a diesel engine of «ДД112» type we can see the greatest efficiency of EO (61,5%) use in which the oil of «М-10Г2 (цс)» grade proved to have more advantages when compared to the oil of «М-10В2С» grade.

Improvement of the scraper rings also had an impact on improving the elements of the LS, reducing the level of intoxication of oil usage at level of oil burning equal to 0,5—1,1 g / (kW· h). By means of this we can achieve 5—12% reduction of costs, resulting in the money saving totaling 3—12 thousand of rubles per engine.

The total economic effect of these new scientific and technological solutions, aimed at improving of oil usage in medium speed trunk piston diesel (MSE) engine is equal to 106.7 million rubles. The improved technology of the oil use proved to be rational when working on high viscosity fuels MSE. Economic efficiency of diesel engines equipped with upgraded lubrication system will go on increasing due to constantly rising prices for fuel when working on high-viscous grades.

References:

1. Перминов Б. Н. Научно-технические основы эффективного маслоиспользования в судовых тронковых дизелях: Монография. — Владивосток: Мор. гос. ун-т, 2005. — 378 с.
2. Возницкий И. В., Михеев Е. Г. Судовые дизели и их эксплуатация. Учеб. для мореход. училищ. 2-ое изд., перераб. и доп. — М.: Транспорт, 1990. — 360с.

ИСКУССТВО И СОЦИОКУЛЬТУРНАЯ ДЕЯТЕЛЬНОСТЬ

ТЕМА ЖИЗНИ И СМЕРТИ В РАССКАЗЕ И. А. БУНИНА «ГОСПОДИН ИЗ САН-ФРАНЦИСКО»

Ань Лу

Tourism College of Changchun University, г. Чанчунь

В 1933 И.А. Бунину, как мастеру русского слова, была присуждена Нобелевская премия «за правдивый артистичный талант, с которым он воссоздал в художественной прозе типичный русский характер»[1]. Бунин-писатель очень чувствителен к окружающему миру. Особое место в его творчестве занимают темы жизни и смерти.

Мы встречаемся с эт темой и в его рассказе «Господин из Сан-Франциско». Рассказ был написан Буниным в 1915 году после путешествия по Европе и Азии. Томас Манн писал, что этот рассказ «по своей нравственной силе он может быть поставлен рядом с некоторыми из наиболее значительных произведений Толстого».

Главный герой рассказа богатый пожилой человек, который во время путешествия с женой и дочерью внезапно умирает в дороге. Автор не испытывает симпатии к господину из Сан-Франциско, недолголюбит его и читатель. Но Бунин описывает не только непредвиденную смерть, но и его жизнь, лишённую смысла.

В этом рассказе Бунин выражает сложное, противоречивое отношение к жизни и смерти. Для Бунина страх смерти и любовь к жизни неразрывны между собой. Он пишет, что господин из Сан-Франциско лежит «в самом низу, в подводной утробе «Атлантиды»»[2], это символ смерти, а жизнь других пассажиров корабля «в светлых сияющих люстрах залах»[3] продолжается, это символ «жизни». Но, это не настоящая жизнь, а существование. И трудно определить, кто реальней: живые туристы или мертвый господин из Сан-Франциско. Ведь и туристы, и господин из Сан-Франциско представители современной цивилизации. Все они живут «единственно ради развлечения»[4] и всю жизнь стремятся к материальному имуществу. Когда они живут, материальное украшает их, они наслаждаются радостью, которую приносят вещи. Когда господин из Сан-Франциско был жив, он жил в богатом кабинете, он пел и танцевал, его семья получила прекрасное обслуживание, он «верил в заботливость всех тех, что кормили и поили его, с утра до вечера служили ему»[5]. А когда его неожиданно охватила агония, когда он боролся со смертью, у него ничего не осталось. Имущество не спасло его. Даже имени его никто не запомнил. Герой сам признает, что он только существовал, а не жил.

Писатель Бунин показал возможность пережить физическое умирание, возможность освободиться от страха смерти, показал как человеку стоит жить. Бунин показал, что только путём обогащения внутреннего мира человек станет бессмертным. Дело в том, что по сравнению с внутренним миром внешний мир, постоянно меняется. Но внутри человека что-то остаётся неизменным, что делает человека Человеком. Ведь человек живёт не для того, чтобы зарабатывать и стремиться к роскоши, к праздной жизни. Путём описания деталей смерти, автор выражает свою любовь к жизни, к её истинным ценностям, напоминая читателям о самом главном.

Литература

1. Жень Гуансюань, Чжан Цзянхуа, Юй Ичжун. История русской литературы. – Пекин, 2003. – С.373.
2. Бунин И.А. Сборник рассказов И.А. Бунина. – М., 1995. – С. 70.
3. Бунин И.А. Сборник рассказов И.А. Бунина 54с
4. Бунин И.А. Сборник рассказов И.А. Бунина 53с
5. Бунин И.А. Сборник рассказов И.А. Бунина 57с

ИНОСТРАННЫЙ ЯЗЫК КАК ЯЗЫК НАУЧНОГО И ПРОФЕССИОНАЛЬНОГО ОБЩЕНИЯ

Бу Кунфей

Tourism College of Changchun University, г. Чанчунь

Научный руководитель: Голиков Р.В.

Изучение иностранных языков в XX веке качественно меняется. В процессе межкультурной коммуникации сам подход к изучению языка обретает новые черты. Ученые всех стран осмыслиют и свой национальный язык, и его связи с другими языками, выявляя общие и частные процессы; выдвигаются новые теории древнейших языков; отрабатываются способы перевода новых слов.

Мировые языки по своей природе похожи на огромное лоскутное одеяло растворившихся в них культур. Например, древнегреческое слово *комедия* (от *комодос – медведь*), известное во всем мире, несет отпечаток обычая выворачивать одежду шиворот-навыворот и смешить людей, изображая медведя, проснувшегося после зимней спячки. А понятное во всех языках слово *тату*, в переводе означающее *рисунок души*, отражает религиозные верования и традиции полинезийцев.

В наше время становится обязательным изучение хотя бы одного мирового языка, чтобы жить и общаться в современном мире. Ведь знание иностранных языков открывает перед человеком дополнительные возможности, выводит его на новый социальный и экономический уровень. Поэтому всё больше и больше родителей и в России, и в Китае предпочитают вкладывать деньги не в материальные ценности, а в образование своих детей, отправляя их за границу для более успешного изучения иностранных языков. Перефразировав известную поговорку, можно сказать, что в XXI веке знание – деньги.

Говоря о возросшей роли иностранных языков, стоит сказать что это и язык профессионального общения. Если раньше для Восточной Азии языком науки был китайский, иероглифы которого были понятны за пределами Поднебесной, хотя и читались по-другому, то для Европы такими языками были латинский и немецкий языки. В XX веке языком профессионального общения науки становится английский.

Но если в сфере делового общения преобладают мировые языки (английский, французский, немецкий, русский, китайский, хинди и т.д.), то в новых профессиях ключевыми становятся слова с английскими корнями (или опосредованными латинскими). Язык в каждой специальности все больше усложняется, и мы сталкиваемся не только с появлением терминов, а также особого синтаксиса, особых выражений.

Поэтому при всеобщей глобализации и сближении культур все больше используются мировые языки, которые упрощают процесс понимания. В то же вре-

мя наблюдается и обратный процесс, когда профессиональное общение выделяют как особую сферу, требующую пристального внимания и научного изучения.

Возможно, в недалеком будущем перед человеком встанет новая проблема – проблема кастовости (профессиональной принадлежности) языка, поэтому уже сейчас актуально изучение иностранного языка как языка науки и профессионального общения. Этому все больше внимания уделяется в университетах Китая и за рубежом.

К ВОПРОСУ О НЕКОТОРЫХ ОСОБЕННОСТЯХ ПЕРЕВОДА

Ли Жиюнь

Tourism College of Changchun University, г. Чанчунь

Научный руководитель: Голиков Р.В.

Надо хорошо понимать разницу между родным и иностранным, чтобы в совершенстве овладеть вторым языком. Многие связаны с определенными традициями в европейских и азиатских странах.

В русском и китайском языке различно оформляется перечисление. Например, разница при перечислении сторон света. Китайцы привыкли говорить: «восток, юг, запад, север» или, реже, «восток, запад, юг, запад». Русские любят говорить: «север, юг, восток, запад». Можем заметить, что в Китае сначала говорят «юг», потом «север», это связано с тем, что в древности в Поднебесной юг считали более почетным. Поэтому, когда кто-то становился императором, простой народ говорил: «Он на юг лицом, а спиной на север». Китайцы привыкли говорить, обозначая направления «востоко-север», «западо-север», «востоко-юг» и «западо-юг», а русские говорят «северо-запад», «северо-восток», «юго-запад» и «юго-восток».

Существует разница очередности фамилии и имени. В китайском языке сначала говорят или пишут фамилию, а потом имя. В русском часто говорят или пишут имя, а уж потом фамилию. Если указывается должность и называется человек, то китайцы сначала говорят фамилию и только потом должность, у русских – наоборот. Например, в китайском языке «Ли, менеджер», а в русском – «менеджер Ли».

Сохраняется разница в синтаксисе, в порядке употребления обстоятельства и определения. Место обстоятельства и определения в русском предложении относительно свободно, а в китайском их место постоянно, они находятся перед определяемым словом. Кроме того, чтобы подчеркнуть обстоятельство, они часто выносятся перед подлежащим. Как правило, это обстоятельство времени, места, условия, категории состояния.

Когда китайцы изучают русский язык, они испытывают ряд затруднений. В китайском языке слово плюс слово дает словосочетание, из которого строится фраза. Но в этих словах и словосочетаниях определен порядок. В русском языке большое внимание уделяется роду, числу, падежу. Когда выражаешь мысль на русском языке важно помнить склонение и род имени существительного, а также его число, на китайском – внимание нужно уделять только числу. В устной речи нет указания на род, только на письме существуют «он, она, оно». Изменение по падежам отсутствует в китайском языке.

Существует ряд других национальных особенностей, поэтому важно обращать внимание на разницу между двумя языками и культурами. Нельзя, используя китайскую грамматику, говорить по-русски. Или же слишком упрощать, переводя с русского языка на китайский.

СМАЙЛ КАК СРЕДСТВО ВЫРАЗИТЕЛЬНОСТИ ГИПЕРЯЗЫКА

Ма Ицзя

Tourism College of Changchun University, г. Чанчунь

Научный руководитель: Голиков Р.В.

Язык – это средство передачи информации с помощью определенных знаков и символов. В какой-то мере можно сказать, что язык создал свой параллельный мир. По сути, развитие цивилизаций – это развитие информации, когда особая роль отведена языку, накопителю и коммуникатору. Интернет победил расстояние, время, языковые и государственные границы, породив свою определенную культуру.

Как и любое другое сообщество людей, новое интернет-сообщество породило свой особый язык. В эпоху глобализации именно на Интернет ложится основная функция посредника культур, возникает особого рода культура, которая, с одной стороны, межнациональна, с другой, глубоко индивидуальна для каждого отдельного носителя. Ведь языковая информация – это не только наши знания, но и наши чувства. Речь человека почти всегда эмоционально окрашена, что выражается с помощью интонации, мимики, жестов. Но как передать эмоции на письме? Любой школьник или студент ответит – с помощью смайла, или смайлика (smiley, emoticon), придающего сообщению эмоциональный оттенок.

Смайлы как вид тайнописи появились вслед за иероглифами в Древнем Китае, свыше трёх с половиной тысяч лет назад. Суньцзянский предгорный монастырь оставил нам свидетельства в виде наскальных смайлов, рукописных смайлов (на бамбуковой бумаге, причем некоторые их детали дошли до нашего времени со значительными искажениями), смайлов на подковах лошадей древних земледельцев. Однако смайлы были известны и в Древней Греции, и даже в Африке. В письме Ивана Грозного князю Курбскому мы находим подобные знаки. В 1969 году лауреат Нобелевской премии Владимир Набоков упоминает смайл.

Суньцзянские смайлы мало чем отличаются от иероглифов, африканские – напоминают зверей, европейские – состоят из пунктуационных знаков. Однако, на протяжении всей истории «серьёзная» норма побеждала «несерьёзные» проявления в виде смайлов.

19 сентября 1982 года американский профессор Скотт Фарман первый раз на электронной доске написал :-). Так появился первый электронный смайл, который очень быстро стал популярным во всем мире. Сейчас многие компании используют смайл в рекламе, в том числе McDonald's и Nestle. Можно увидеть эти знаки на вывесках молодежных кафе и книжных магазинов.

Несмотря на свою интернациональность, на сегодняшний день различают два типа смайлов – западные и восточные. Западные (горизонтальные) смайлы имеют наклон на 90°. Например, :-) значок имеет вид человеческого лица. Смайлы западной школы набирают латиницей:

к глазам : ; 8 % добавляют нос - ^ n u o = и затем рот) () [

Восточные (вертикальные) смайлы не имеют наклона, например, q(^_^)p. Здесь можно сразу увидеть уши, изображенные символами q и p, лицо, ограниченное скобками, глаза и рот.

Интересно, что смайлы развиваются как и другие языковые единицы.

Так, например, практика показала, что для экономии времени либо нос, либо глаза обычно опускаются, в результате получаем: :) ;) или -) =).

Меняется и выразительность в пределах одного знака, например, изменяя количество скобок в улыбке, можно выразить глубину вашего состояния: :-))) смайлик выражает намного больше радости, чем его изначальный вариант :-). Это же относится и к грустящему смайлу :(((

В восточных смайлах, изменяя количество подчеркиваний (^_^), можно показать, что вашей радости нет предела! (^____^).

Такой (^_^) вариант традиционно на востоке изображает мужчину, женщина рисуется так (^.^).

Появляется множество знаков, выражающих разную мимику. Теперь смайлы подмигивают, кривятся, плачут, грустят.

По своей природе смайлы напоминают иероглифы. Они образны, то есть в их форме легко угадывается обозначаемое. Они состоят из «ключей», элементов, которые мало значимы, но сочетаясь с другими элементами образуют определенное значение. Смайл – универсальный знак, приемлемый и для восточной, и для западной графических систем.

Сербский писатель Милорад Павич сказал, что язык подобен карте наших мыслей и чувств, но не стоит забывать, что на картах горы плоские, а моря сухие. Смайлы раскрашивают наш язык, давая четко понять, где мы шутим, а где говорим серьезно.

Мы являемся свидетелями и участниками процесса, когда появляются средства, способные максимально просто и максимально точно выражать наши чувства. Пусть у нас разные традиции, но нас объединяет способность смеяться, грустить, радоваться и сопереживать. И даже в самом удалённом уголке мира вашу улыбку :) всегда поймут и ответят улыбкой.

ОСЕННИЕ ПРАЗДНИКИ В РОССИИ И КИТАЕ: КУЛЬТУРА И ЭКОЛОГИЯ

Сун Цзе

Даляньский Морской университет, г. Далянь

Осень... У каждого человека это слово ассоциируется с чем-либо разным: для кого-то это пасмурные дни, с холодными ветрами и дождями, которые отбивают хорошее настроение; кому-то приходят в голову мысли о листопадах, прогулках по парку; а для кого-то осень - это очередная пора осенних праздников. А я в числе третьей группы.

В разных странах своя культура, свои национальные праздники. Осенью у нас в Китае Праздник Луны, День образования КНР, Праздник Чуньян. В России День знаний, День Покрова, День Единства. А во Владивостоке люди ещё празднуют День тигра.

Мы, китайцы, отмечаем Праздник Луны 15-го августа по лунному календарю. Он приходится на середину осени, поэтому у него ещё другое название – Чжунцзю; оно означает середину осени. Праздник Луны появился в эпоху дина-

стии Тан. Он занимает важное место в Китае: это день поклонения богу Луны. Почему он носит такое название? 15-го августа по лунному календарю луна круглая. Круглая луна означает благополучный исход и счастливую семью. Луна - замечательный знак счастья, поэтому у этого праздника такое название.

В течение Праздника Луны у нас выходные, обычно три дня. Мы едим особые сладкие пирожки по традиции. Поэтому такие пирожки, лунные пряники, – самые хорошие подарки друзьям в этот день. На празднике мы едим лунные пирожки с начинкой, они напоминают о восстании китайского народа против монгольских завоевателей: много веков назад маленькие записки, запеченные в такие пирожки, призывали к бунту и неповиновению захватчикам. Тесто для таких пирожков готовят из зерен лотоса и дробленого кунжута. А начинки готовят из разных продуктов. Например, фарш из бобов, фарш из фиников, вареное яйцо, мясо.

Раньше в этот день влюбленные молили богов соединить их вместе, чтобы слиться в одно целое, подобно Луне. Повсюду продаются маленькие цветные фонарики: вечером их зажигают в городских парках и родители гуляют вместе с детьми, которым по такому случаю разрешается поздно ложиться спать. Все члены семьи собираются вместе, разговаривают за праздничным столом.

А что касается русских осенних праздников, то мне нравится День тигра. Этот праздник проходит каждый год в четвертое воскресенье сентября. Он является одним из самых символических и оригинальных праздников во Владивостоке. В этот день участники парада-маскарада приходят, чтобы показать, что они горды тем, что живут на земле тигра и что им безразлична его судьба. Во многом это экологический праздник.

Впервые День тигра отметили во Владивостоке в 2000 году по инициативе Фонда "Феникс" и писателя Тройнина. С каждым годом это событие охватывает все больше городов Приморья, даже выходя за его пределы. В этом году его уже встретили 11 раз. В Китае тоже отмечают этот день в пограничных городах.

Мне повезло, что своими глазами увидела, как празднуют такой важный праздник на набережной во Владивостоке. Все участники парада надевали полосу оранжевую одежду, делали макияж. Они проходили по главной улице. Когда доходят до площади, то начинают готовиться к концерту. В этот день в 2010 году были два концерта. Днём был концерт, на котором выступали дети, а в 19 часов был концерт, на котором выступали взрослые музыканты. На концерте школьники пели песни о тиграх, о природе. На центральной площади, площади Борцов за власть Советов, была организована выставка детского рисунка по теме „День тигра”.

Раньше люди только праздновали День тигра в сентябре. А ныне в ноябре ещё приходил в Приморском крае Международный тигриный форум. Это форум по экологии. Самые достойные молодые защитники тигра из 14 стран обменялись опытом работы по охране одного из самых редких видов кошачьих и выработали рекомендации главам правительств-участников. Тигриный форум одновременно прошёл и в Петербурге. Дело в том, что за последние десятилетия численность тигров в мире сократилась на четверть. Все люди уже обязаны обратить больше внимания на сохранение тигра и леопарда.

В русском языке, как и в любом другом, есть свои пословицы об осени. Пословица - малая форма народного поэтического творчества, облеченная в краткое, ритмизованное изречение, несущее обобщённую мысль, вывод, иносказание с

дидактическим уклоном. Благодаря пословице, язык становится более интересным и образным.

Я, как магистрант, изучающий русский язык, всегда интересуюсь и русским языком, и русской культурой. А пословица произошла именно из истории, из бытовой жизни. В пословицах соединяются народная оценка, народный ум. У каждой страны разная культура. Поэтому появились разные пословицы. Но темы пословиц перекликаются.

Одни пословицы описывают животных, другие растения, третьи людей и их дела. А я более всего интересуюсь теми, которые касаются времён года. У каждого сезона разные особенности, поэтому есть такие русские пословицы: „Осень - запасиха, зима - подбериха” ; „Осень прикажет, а весна свое скажет”.

Самый красивый сезон - это золотая осень. Про осень немало интересных пословиц, которые тесно связаны с бытовой жизнью. Мы часто хвалим осень, потому что осень очень красивая, но и у нас большой урожай осенью: „Осенью и воробей богат”; „Осенью и у кошки пирог”; „Осенью и у воробья пиво”. Все эти пословицы нам показывают, что осенью всем хорошо и весело. Хотя воробьям деньги совсем не нужны. Если у кошки пирог, у воробья пиво, у людей ещё лучше. Так в России появились такие интересные пословицы: „Цыплят по осени считают”; „Весна красна цветами - а осень пирогами”.

Таким образом, и в русских пословицах, и в русских праздниках мы можем увидеть культуру и историю России, сравнивая ее с культурой и обычаями других стран. Думаю, что традиционные праздники пришли из истории. Это зеркало цивилизации. Нам надо сохранять такие праздники и их исторические корни.

«КИТАЙСКИЕ» МЕСТА ВО ВЛАДИВОСТОКЕ

Чжан Фэнлу

Харбинский политехнический университет, г. Харбин

Научный руководитель: канд. филол. наук, доцент Новоселова И.Г.

Во Владивостоке много мест, связанных с Китаем. Раньше в этом городе была Пекинская улица в честь Пекинского договора между нашими странами. Теперь это улица носит имя адмирала Фокина. Одна из главных улиц города – Океанский проспект – появилась на карте города в 1868 году и называлась Китайской улицей. Но наши страны связывает не только топография, но и история освоения и развития этого региона.

Китай и Россия - дружные соседи, поэтому нам важно частое и честное общение. Русская культура очень влияет на северо-восточную часть Китая. Одновременно китайская культура тоже давно и активно распространяется в дальневосточной части России.

Китайская кухня известна во всём мире. Её блюда, конечно, едят и любят и во Владивостоке. Удивительно, что в этом городе много китайских ресторанов с интересными названиями, которые напоминают нам родные города: «Шанхай», «Харбин», «Далянь», «Пекин», «Чайный дом по-восточному». Их создали русские и китайские бизнесмены. Там можно попробовать блюда китайской национальной кухни.

У нас принято общаться и беседовать в ресторане. Жаль, что в Китае коммерческие и административные акты решаются не в офисе, а в ресторане. А во

Владивостоке нет такого обычая. Друзья отдыхают, болтают и пробуют фирменные блюда в китайском ресторане и совсем не думают о делах. Китайская кухня доставляет нам настоящее удовольствие.

Во Владивостоке ещё есть китайский чайный дом и чайный клуб «Семь чашек», в котором всегда можно найти тех, кто интересуется китайской бытовой культурой и успешно изучает китайский язык. Русские любят пить чай. Но китайское чаепитие очень отличается от русского. В России пьют чай с сахаром, конфетами и тортами. Китайцы пьют пустой чай и предпочитают зелёный чай чёрному. Пить китайский чай и чувствовать китайскую культуру в быту - это хороший вариант для отдыха и студентов, и туристов, которых всегда много.

Что касается самого главного для нас, студентов, китайского места во Владивостоке, то обязательно надо рассказать о китайском рынке. На этом рынке продают китайские товары, продукты и одежду. Это удобно покупать бытовые принадлежности и продукты в одном месте. И самое главное: не надо тратить много денег. Это объективный факт, что у Китая преимущество в лёгкой индустрии. Но надо признаться, что качество нашей продукции в России оказывается разным. Часто такие вещи можно носить только 1-2 года, поэтому я не могу гордиться, что во Владивостоке есть китайский рынок. Нам положено показать что-то самое хорошее всему миру, а не только что-то дешёвое. Давно пора доказать, что у нас довольно много высококачественной продукции и «Сделано в Китае» - синоним хорошего товара. Я надеюсь, что китайский рынок во Владивостоке будет развиваться в правильном направлении.

СОЦИАЛЬНАЯ РОЛЬ КОРЕЙСКОЙ ЦЕРКВИ ВО ВЛАДИВОСТОКЕ

Чой Ми Хи

Дальневосточный федеральный университет, г. Владивосток

1). Значение социального служения

Человек как социальное существо не может существовать один. Люди должны жить, преодолевая вместе трудности и помогая друг другу. Они должны любить и дорожить друг другом вне зависимости от расы, классовых и половых различий, полученного образования и профессии.

Нужно отдавать свое время и душу, делиться способностями, как духовными, так и материальными, с окружающими людьми, не думая о какой-либо денежной компенсации или вознаграждении. Социальное служение состоит в стремлении помочь друг другу и в улучшении качества своей жизни и жизни окружающих людей, делая счастливыми не только самого себя, но и общество в целом. Великий русский писатель Лев Толстой писал: «Счастье в том, чтобы жить для других. И это ясно. В человеке вложена потребность счастья? Стало быть, она законна».

Пастор Хан Гёнчик, основатель церкви Ённак, являющейся характерной для корейской пресвитерианской церкви, лично осуществлял служение. Он начал церковную деятельность вместе с двадцатью семью беженцами, которые приехали из северной Кореи во время происходившей там войны. После этого в церковь приезжали по тысяче беженцев в сутки, так как она обеспечивала их кровом и едой.

Хан Гёнчик до сих пор осуществляет служение с помощью организации социального служения Кореи, начав медицинскую деятельность по предоставле-

нию помощи больным, присматривая за стариками, помогая молодым вдовам в получении дополнительного образования и в предоставлении им жилья, строя приюты для сирот, обездоленных во время войны.

Библия – это книга, которая учит любить своего ближнего. Поэтому проявление христианской любви придает силу и призывает к передаче проповедей Христа о любви и помощи. В Библии есть знаменитый сюжет: «Иисус сказал ученикам, что кто хочет быть большим между вами, да будет вам слугою; и кто хочет быть первым между вами, да будет всем рабом. Ибо и Сын Человеческий не для того пришел, чтобы ему служили, но чтобы послужить и отдать душу своего для искупления многих».

2). Необходимость социального служения

Стремительное развитие мировой экономики и международного бизнеса, во многом вследствие урбанизации и модернизации промышленности, вызвало одновременно и резкое улучшение материальных возможностей человека, и такое явление как отчуждение людей. Оно связано с потерей многими людьми социальных знаний и чувства родства. Для того, чтобы решить эту проблему, и необходимо социальное служение.

Оно связано с реализацией различных целей. Это цели разного социокультурного уровня.

Личные цели сопряжены с плодотворной работой и радостью самореализации личности посредством собственного развития.

Общественные цели соединены с решением и предотвращением социальных проблем, формированием нового духовного уровня в развитии общества.

Государственные цели связаны с сокращением государственного бюджета, уменьшением налогов, что ведет к формированию государства с высоким уровнем всеобщего благосостояния.

3). Задачи социального служения

В практике корейских церквей эти задачи традиционно предусматривают систему обучения детей из малообеспеченных семей, помощь пожилым людям и инвалидам, содействие иностранцам (консультации, помощь при устройстве на работу и учебу, оказание медицинских услуг и др.). Особое значение имеет помощь обездоленным детям, содействие при устройстве на работу и при получении дополнительного образования незамужним женщинам и вдовам, а также участие в создании больниц для людей с тяжелыми заболеваниями. Не менее важны участие и помощь в проведении сельскохозяйственных работ, помощь беднякам и, конечно, проведение субботников. В последнее время во Владивостоке особенно значимой в социальном служении становится участие в экологических акциях, конференциях и выставках. «Церковь живет и без здания, но без служения она умирает». (J.C.Sikkel, 1890). Даже в трудностях и в нищете корейское пресвитерианство неустанно развивалось и сейчас составляет 60-70% от пресвитерианств церкви.

4). Смысл социального служения

Когда мне трудно, у меня есть уверенность в восстановлении собственного достоинства посредством осуществления социальной деятельности, когда сочувствие других людей поддерживает меня. Социальное служение не подразумевает жизнь для самого себя и жизнь в одиночестве. Его смысл состоит в создании гуманного общества, в котором рядом оказываются люди разных национальностей.

В действительности же каждый человек в повседневной жизни пользуется помощью других людей. В ситуации глобализации мира мы можем стать духовно

ближе друг другу. Поэтому часто помощь другим людям - это дело для самого себя. Родившись в этом мире, каждый человек должен понимать, что жизнь имеет ценность только тогда, когда живешь не для самого себя, а живешь, неся всю ответственность за общество.

5). Главная мораль социального служения

Самореализация человека как неповторимой личности, познание себя через общественные отношения, реализация своего духовного потенциала, добровольность и в то же время отсутствие намерения на получение вознаграждения – вот главные черты социального служения.

Поэтому социальное служение – это не выбор, а обязанность.

АКТУАЛЬНЫЕ ВОПРОСЫ ФИЗИЧЕСКОЙ КУЛЬТУРЫ И СПОРТА

ФИЗИЧЕСКАЯ КУЛЬТУРА В ОБРАЗЕ ЖИЗНИ СТУДЕНТОВ

Воротынцева Яна Александровна

*Дальневосточный государственный технический
рыбохозяйственный университет, г. Владивосток
Научный руководитель: доцент Федорова С.В.*

Физическая культура выступает как необходимая часть образа жизни студентов, ибо она представляет собой неотъемлемую часть общечеловеческой культуры. Является областью удовлетворения жизненно необходимых потребностей в двигательной деятельности, обеспечивает методы и средства реализации стратегической задачи становления гармонической личности – её физического совершенства. Играет одну из первостепенных ролей в решении проблемы развития и рационального использования свободного времени.

Физическая подготовленность выступает не только как личностная, но и как социальная ценность. Физическое совершенство отражает такую степень физического развития студента, его двигательных навыков и умений, которая позволяет ему наиболее полно реализовать свои творческие возможности. Поэтому физическое совершенство является не просто желательным качеством будущего специалиста, а необходимым элементом его личностной структуры, главным условием построения и развития общественных отношений.

Физкультурно-спортивная деятельность, в которую вовлекаются студенты в процессе физического воспитания, является одним из эффективных механизмов слияния общественного и личного интересов, формирования общественно необходимых индивидуальных потребностей.

Физическая культура объективно является сферой массовой самодеятельности. Она служит важнейшим фактором становления активной жизненной позиции, поскольку социальная активность, развивающаяся на её основе, переносится на другие сферы жизнедеятельности: общественно-политическую, учебную, трудовую. Кроме того, в физической культуре социальная активность выступает как целостный процесс. Включаясь в физкультурно-спортивную деятельность, студент не обособляет эти процессы, как в других сферах деятельности. При занятиях физической культурой одновременно происходит превращение социального опыта в свойства человека и превращение сущностных сил человека во внешний результат. Такой целостный характер физкультурно-спортивной деятельности и её общедоступность делают её мощным средством повышения социальной активности молодежи.

В ряде исследований установлено, что у студентов, включенных в систематические занятия физической культурой и спортом и проявляющих в них достаточно высокую активность, вырабатывается определенный стереотип режима дня, повышается уверенность поведения, наблюдается развитие престижных установок, высокий жизненный тонус. Они в большей мере коммуникабельны, выражают готовность к содружеству, радуются социальному признанию, меньше боятся критики. У них наблюдается более высокая эмоциональная устойчивость, вы-

держка, им в большей степени свойственны оптимизм, энергия, среди них больше настойчивых, решительных людей, умеющих повести за собой коллектив. Этой группе студентов в большей степени присущи чувства долга, добросовестность, собранность. Они успешно взаимодействуют в работе, требующей постоянства, напряжения, свободнее вступают в контакты, более находчивы, среди них чаще встречаются лидеры, им легче удается самоконтроль.

Эти данные подчеркивают основательное положительное воздействие систематических занятий физической культурой и спортом на характерологические особенности личности студентов.

ОСОБЕННОСТИ ЗАНЯТИЙ ФИЗИЧЕСКИМИ УПРАЖНЕНИЯМИ СО СТАРШЕКЛАССНИКАМИ В МЕНСТРУАЛЬНЫЙ ЦИКЛ

Ермащук Диана Игоревна

*Уссурийский государственный педагогический институт, г. Уссурийск
Научный руководитель: канд.пед.наук, доцент Банку Т.А.*

Актуальность исследования. На протяжении последних десяти лет под руководством В.М. Смирнова, В.И. Дубровского, А.С. Солодкова и Е.Б. Сологуб проводились комплексные обследования школьников в различных регионах страны. Цель обследований была выяснить влияние занятий физическими упражнениями на организм старшеклассниц во время «критических дней» в разных регионах России. Результаты этих исследований еще раз показали положительное влияние физических нагрузок на здоровье девушек.

Однако в публикациях отсутствуют какие-либо методические указания по этому вопросу и сведения о влиянии занятий физическими упражнениями на состояние здоровья старшеклассниц г. Уссурийска Приморского края во время «критических дней». В связи с этим данное исследование является актуальным.

К тому же в последние годы увеличилось количество девушек-старшеклассниц, не посещающих уроки физической культуры в «критические дни».

Объект исследования – процесс влияния физических упражнений на организм старшеклассниц во время «критических дней».

Предмет исследования – показатели состояния здоровья: функциональные (ЧСС до и после нагрузки) и физические (силовые, скоростно-силовые способности).

Цель исследования – совершенствование процесса физического воспитания старшеклассниц в «критические дни».

Задачи исследования:

1. Определить особенности дозирования физической нагрузки по фазам овариально-менструального цикла у девушек-старшеклассниц.

2. Исследовать отношение старшеклассниц к физическим упражнениям в период «критических дней».

3. Определить влияние физических упражнений на организм старшеклассниц.

4. Разработать практические рекомендации для учителей физической культуры.

Гипотеза исследования - предполагалось, что использование физических нагрузок в «критические дни» у старшеклассниц позволит:

- повысить уровень их знаний, умений и навыков,

- достичь более высокой двигательной активности, функциональной и физической подготовленности.

Научная новизна исследования – проведено исследование отношения старшеклассниц школ г. Уссурийска и школы Ханкайского района с. Владимиро-Петровка к занятиям физическими упражнениями во время «критических дней». Впервые в МОУ СОШ с. Владимиро-Петровка исследовано влияние физических упражнений на состояние здоровья девушек в период «критических дней».

Практическая значимость исследования – возможность применения полученных результатов для совершенствования процесса физического воспитания старшеклассниц, повышения уровня их физической и функциональной подготовленности; разработка практических рекомендаций.

В работе были использованы следующие методы исследования:

- анализ и обобщение информационных источников;
- анализ документальных материалов;
- опрос в виде беседы учителей физической культуры;
- опрос в виде анкетирования девушек 9-11 классов;
- метод тестирования;
- метод функциональных проб;
- педагогический эксперимент;
- методы математической статистики.

Исследование проводилось на базе средних общеобразовательных школ. В опросе в виде беседы приняли участие 5 учителей физической культуры (г. Уссурийск, с. Владимиро-Петровка), а в анкетировании 50 школьниц 9-11 классов, из них 24 школьницы с. Владимиро-Петровка и 26 школьниц г. Уссурийска.

Педагогический эксперимент проводился на базе МОУ СОШ с. Владимиро-Петровка Ханкайского района, в нем принимали участие 14 школьниц 10-х классов.

Результаты опроса учителей. Все учителя знают особенности женского организма, 60% учителей отметили, что девушки посещают уроки ФК, 40% указали на пропуски уроков и на предоставление справок. Все учителя дают нагрузку в период менструального цикла по самочувствию и отрицательно относятся к пропускам.

Результаты опроса старшеклассниц. Опрашивались девушки 9-11 классов в количестве 50 человек. У 80% школьниц ОМЦ носит устойчивый характер, у 20% колеблется. По вопросу посещения уроков ФК: посещают – 80%, не посещают 20%.

На рисунке 1 приведено сравнение полученных данных с данными С.А. Ягунова (1985) и Л.Б. Кофмана (1998).



Рис. 1. Результаты опроса старшеклассниц в различные годы, %

Как видно, из рисунка 1 особых различий в вопросе посещаемости уроков физической культуры в период 1998 и 2010 годов нет. А в далекие 80-е годы прошлого века посещаемость была хуже.

Педагогический эксперимент. Нами были сформированы 2 группы на базе 10-х классов: контрольная и экспериментальная. Старшеклассницы контрольной группы (10 «а») занимались физкультурой без изменений (пропускали уроки в «критические дни»), т.е. с ними не проводилась работа по вопросу: «Урок физической культуры и «критические дни». А старшеклассницы экспериментальной группы (10 «б») перед экспериментом агитировались за посещение уроков физической культуры в этот период, была проведена беседа, дана специальная литература. В ходе педагогического эксперимента осуществлялся индивидуальный подход, снижались физические нагрузки по необходимости, рекомендовались комплексы физических упражнений для выполнения в домашних условиях.

Эксперимент проходил в течение 2 и 3 четверти.

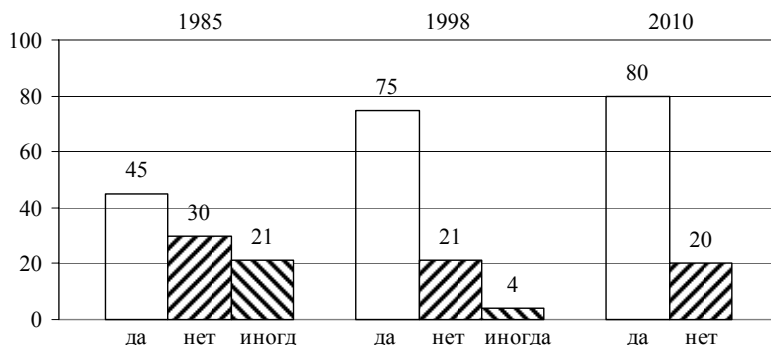
В экспериментальной группе внедрялись такие комплексы упражнений как упражнения хатха-йоги, стретчинга, атлетической гимнастики, а также специализированные комплексы. Девушки выполняли эти комплексы на уроках физической культуры в «критические дни», для облегчения процесса использовались карточки с этими комплексами. Часть девушек выполняла их и дома.

Комплекс упражнений № 1 «Глубокое ритмичное дыхание».

Комплекс упражнений №2 для эластичности тазового дна.

Комплекс упражнений №3 для улучшения подвижности тазобедренных суставов.

Комплекс упражнений №4 для укрепления мышц брюшного пресса

Комплекс упражнений №5 с мышечным расслаблением.

В контрольной группе уроке проводились традиционно.

До эксперимента различий в показателях получено не было. После эксперимента в 4 показателях различия достоверны ($p < 0,05$), а в одном нет.

Таблица 1. Сравнительные результаты педагогического эксперимента

показатели	ЧСС, Покой		ЧСС нагрузка приседания		ЧСС нагрузка подскоки		Подъем туловища		Сгибания-разгибания рук		Прыжок в длину с места	
	кг	Эг	Кг	эг	Кг	эг	кг	эг	кг	Эг	кг	Эг
M	71	70	109	99	113	106	20	32	4	7	162	172
δ	5,6	4,8	5,5	4,8	4,1	4,1	4,1	2,6	0,7	1,1	6,6	3,3
m	2,3	2,0	2,2	2,0	1,7	1,7	1,6	1,0	0,3	0,5	2,7	1,4
t	0,33 < 2,18		3,33 > 3,06		2,9 > 2,18		6,3 > 3,06		5,0 > 3,06		3,3 > 3,06	
p	p > 0,05		P < 0,01		P < 0,05		p < 0,01		p < 0,01		p < 0,01	



Рис. 2. Результаты педагогического эксперимента

Проведя теоретическое и экспериментальное исследование, мы пришли к следующим выводам:

1. Анализ научно-методической и специальной литературы показывает, что при устойчивом цикле и хорошем самочувствии занятия физическими упражнениями могут продолжаться без ограничений.

При устойчивом цикле и плохом самочувствии, при неустойчивом цикле нагрузку следует уменьшить, ограничив прыжки и движения с натуживанием.

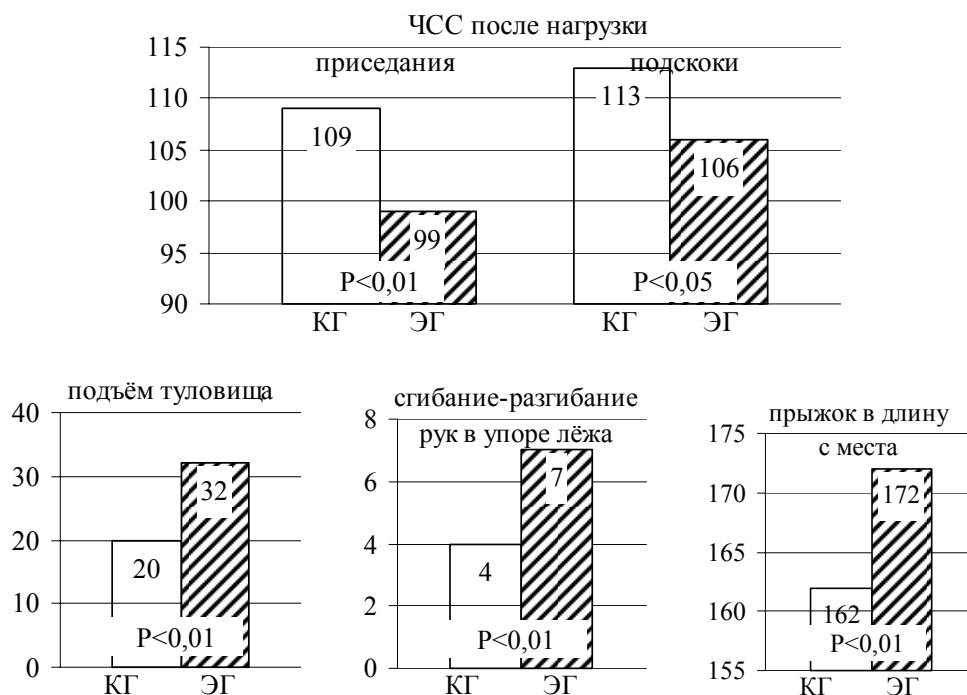
2. По фазам биологического цикла нагрузку дозировать следующим образом:

- 1 фаза (1-4 день) – минимальная нагрузка;
- 2 фаза (5-10 день) – оптимальная или максимальная нагрузка;
- 3 фаза (11-16 день) – оптимальная нагрузка;
- 4 фаза (17-25 день) – минимальная или оптимальная;
- 5 фаза (27-28 день) – оптимальная нагрузка.

3. В результате проведенного анкетирования школьников 9-11 классов было выявлено в целом положительное отношение к физическим упражнениям, к урокам физической культуры в период «критических дней».

80% респондентов посещают уроки физической культуры в этот период.

28% опрошенных занимаются к тому же спортом и не испытывают никаких проблем.

100% девушек ответили, что в этот период можно и нужно заниматься физической культурой; физические упражнения не наносят вред женскому организму.

4. Определено благоприятное влияние физических упражнений на организм старшеклассниц. Выполнение комплексов физических упражнений в период «критических дней» содействовало улучшению показателей функционального состояния (ССС) и физической подготовленности старшеклассниц экспериментальной группы, что привело к:

- снижению ЧСС после нагрузки ($p < 0,05$; $p < 0,01$);

- улучшению результатов в тестах «подъем туловища из положения лежа» ($p < 0,05$); в сгибании и разгибании рук в упоре лежа ($p < 0,05$); в прыжке в длину с места ($p < 0,05$).

5. Сравнительный анализ полученных данных после эксперимента позволил отметить достоверность различий:

- в ЧСС после нагрузки,
- в результатах скоростно-силовых и силовых способностей.

К ПРОБЛЕМЕ ФИЗИЧЕСКОГО ВОСПИТАНИЯ УЧАЩИХСЯ ГОУ НПО ПЛ-4 ГОРОДА МАГАДАНА

Земелева Людмила Анатольевна
Профессиональный лицей № 4, г. Магадан
ludaz_706@rambler.ru

Одна из самых актуальнейших задач современного образования - формирование здорового образа жизни учащихся, где "здоровьесберегающие технологии" должны объединять в себе все направления спортивно-оздоровительных систем.

К сожалению, в ГОУ НПО ПЛ-4, именно занятия по физической культуре и являются самым слабым звеном в учебном процессе наших учащихся. В первую очередь необходимо отметить отсутствие спортивного зала для проведения спортивных и подвижных игр. Уроки приходится проводить в подвальном помещении, где на ограниченных площадях оборудованы только тренажерный и гимнастический залы.

Также, на наш взгляд, существует ряд не менее важных проблем:

- Здоровый образ жизни пока не является первостепенной потребностью и ценностью учащихся, не только нашего лицея, но и общества в целом. Если на уроках физической культуры преподаватели будут учить учащихся ценить, беречь и укреплять собственное здоровье, а также личным примером демонстрировать здоровый образ жизни, то можно надеяться, что в будущем выпускники нашего лицея будут более здоровы и развиты физически.

- Профессии, получаемые в нашем лицее, предполагают развитие таких негативных проявлений состояния как гиподинамия. Это приводит к морфофункциональным изменениям в организме: атрофическим изменениям в мышцах, общей физической слабости, ухудшению состояния сердечно-сосудистой системы, изменению водно-солевого баланса, деминерализации костей и т.д., а это в свою очередь ведет к развитию профессиональных заболеваний.

- Геоклиматические условия Магаданской области не могут не сказываться на здоровье проживающих здесь людей. Неблагоприятные условия Севера способствуют тому, что население много времени проводит в закрытых помещениях, сокращается время прогулок. Вследствие недостаточной активности возникает дефицит кислорода головного мозга, снижается внимание, ослабляется память, нарушается координация движений, увеличивается время мыслительных операций.

Но, несмотря на обозначенные проблемы, мы находимся в постоянном поиске их решения.

Учитывая вышеизложенное, нами определена цель занятий по физической культуре в лицее. Это, в первую очередь, обеспечение возможности сохранения здоровья за период обучения, а также формирование привычки у учащихся заниматься физическими упражнениями даже после окончания учебного учреждения.

На занятиях мы ставим перед собой следующие задачи:

Формирование практических умений и навыков выполнения основных физических упражнений;

Формирование у учащихся самостоятельности и творческого подхода при использовании различных технологий ФСД;

Развитие и поддержание на оптимальном уровне тех психических и физических качеств человека, к которым предъявляет повышенные требования конкретная профессиональная деятельность;

Выработка функциональной устойчивости организма к условиям выбранной деятельности и формирование прикладных двигательных умений и навыков, необходимых в связи с особыми условиями труда.

Нами планируется исследование, целью которого будет разработка методики профессионально-прикладной физической подготовки в условиях ограниченных возможностей.

Таким образом, анализ выявленных проблем в ГОУ НПО ПЛ-4 показал, что не в каждом учебном учреждении возможно применение стандартной государственной программы по физической культуре, где обязательны игровые виды спорта.

Специальная методика физического воспитания для условий с ограниченными возможностями поможет многим учебным учреждениям создать основные предпосылки для успешной профессиональной деятельности, которые и будут опосредованно проявляться состоянием здоровья и уровнем физического развития учащихся.

СПЕЦИФИКА ПРИНЦИПА АДРЕСНОСТИ ФИЗИЧЕСКИХ УПРАЖНЕНИЙ В РАБОТЕ С ПАЦИЕНТАМИ В ПОСТИНСУЛЬНЫЙ ПЕРИОД

Ким Лариса Мироновна

Северо-Восточный государственный университет, г. Магадан

Одной из важнейших медико-социальных проблем, является физическая адаптация пациентов после перенесённого инсульта.

Последствия инсульта обусловлены генетически закреплённым комплексом процессов репарации в ответ на повреждение мозга. Все их можно условно объединить в 2 группы: вегетативные церебральные дисфункции и цереброорганические синдромы.

Одним из симптомокомплексов, образовавшемся непосредственно травмой мозга, является грубое нарушение двигательных функций в виде парезов, нарушения координации, а также расстройство психики (по типу постинсультного состояния) [1]. Формирование контрактур конечностей с характерной позой Веронике-Мана, которые в свою очередь вызывают у инвалида психологические комплексы неполноценности, характеризующееся тревогой, потерей уверенности в себе и как следствие вызывают у больного психоэмоциональную депрессию. Серьёзнейшим образом отягощает состояние и фактор гиподинамии, который неминуемо в большей или меньшей степени, но обязательно присутствует, начиная с самых ранних этапов госпитальной реабилитации [3].

По мнению М.С. Набиулина, В.Л. Лычева [2], представление о моторно-висцеральных рефлексах, с одной стороны, и о наличии выраженных структурно-биохимических изменений мышечной системы, с другой, неизбежно ставит вопрос о мишени тренирующих воздействий: сердце, скелетная мускулатура или

другие функциональные системы. В любом случае при назначении физических нагрузок должна быть строго определена мишень физического воздействия, которой необходимо решать основную задачу с учётом положений синергетики, включающей в себя и понятийный аппарат термодинамики открытых, нелинейных и неравновесных систем. Таким образом, обосновывается необходимость определения у каждого пациента, проходящего курс восстановительной терапии физическими тренировками, органа-мишени, которому следует адресовывать эти нагрузки, а также функции, которая должна быть оптимизирована. Кроме того, должны обсуждаться условия, а соответственно, и методы их моделирования, при которых нагрузка адресуется преимущественно органу-мишени.

Принцип адресности, как оптимизирующий фактор физической нагрузки при органических патологиях головного мозга, имеет принципиальное значение, так как развившиеся физические изменения сохраняются достаточно длительное время. Следовательно, в основе принципа адресности лежит принцип минимизации диссипативной («dissipare» - рассеивать) функции биосистемы.

Так, при назначении физических нагрузок пациентам перенесших инсульт, мы столкнулись с необходимостью точного определения адресата тренировочных воздействий. Для его определения нами были выработаны критерии и методы воздействия на конкретно взятую функциональную систему.

В частности, имея в виду восстановление двигательной функции нижней конечности, нами разработаны и предложены, в дополнение к имеющимся, физические упражнения без предметов, с предметами, а также использование в тренировочном процессе механических тренажёров.

Так как пациенты экспериментальной группы имели способность к передвижению, им сразу были предложены занятия с использованием велотренажёра. Причём, чтобы данный вид тренировки при соблюдении определённых перемещений частей механизма, в первую очередь адресно воздействовал на улучшение состояния капсульно-связочного аппарата, а не сердечнососудистой системы.

Очень важное значение для пациентов этой категории имеет способность к передвижению без помощи вспомогательных средств, именно поэтому нами предложены мишенью адресности тренировок крупные и средние суставы нижней конечности. Согласно нашим наблюдениям, чем умереннее и длительнее по времени будет выполняться упражнение, тем быстрее и более щадящее связочно-капсульный аппарат будет восстанавливать эластичность повреждённых структур. В этом случае большую роль играет временной фактор.

Также нами внедрены и использованы в этой же восстановительной программе такие упражнения, которые можно назвать степ-упражнения для пациентов с ограниченными поражениями головного мозга.

В виду того, что у пациентов с органическими поражениями головного мозга, в нашем случае и с двигательными нарушениями, существует страх передвижения даже по ровной поверхности, необходимо выработать уверенный шаг в процессе ходьбы. К сожалению, функциональные нарушения, а также фобия передвижения не даёт возможности поднимать колено на столько, насколько это необходимо во время ходьбы. Мишенью в предложенных нами упражнениях становится работа пояснично-подвздошной мышцы, которая отвечает за сгибание бедра, а значит и высоту поднимания коленного сустава. Очень важным элементом выполнения упражнения является акцентирование внимания самого испытуемого на сгибание ноги в тазобедренном суставе и удержание поражённой

верхней конечности в максимально разогнутом состоянии. Таким образом, разрывая патологическую синхронизацию выполнения движений конечностями, мы, кроме тренировки мышечного аппарата нижних конечностей, постепенно добивались и двигательной рассогласованности поражённой стороны, что непременно сказывалось на более свободных двигательных актах пациента.

На первых занятиях, даже при постоянном осознанном контроле движения, буквально через 10-20 с испытуемый был уже не в состоянии выполнять полноценное задание. Поэтому упражнение выполнялось до определённых пределов возможностей с интервалами отдыха в 15-30 с.

При выполнении степ-упражнений мы сначала надеялись как на улучшение состояния мышечной системы ноги, так и на значительное повышение работоспособности занимающегося. Контролирование артериального давления и частоты сердечных сокращений до и после упражнения, не показали прироста эффективности данного задания в качестве работоспособности, а нежелательные построгогрузочные эффекты, сместили мишень адресности нагрузки только на укрепление мышечно-связочного аппарата нижней конечности.

Для поддержания мотивации, нами, перед упражнениями проводилось экспресс-тестирование, которое заключалось в выполнении движения в режиме оптимизации диссипативной функции, т.е. являлось мишенью выполняемого задания. Улучшенная разница физического состояния организма до и после тренировочного процесса, становилась мощной мотивацией к продолжению занятиями физическими упражнениями.

Впоследствии, во время выполнения этой категории упражнений, мы умышленно переключали внимание пациента на посторонние предметы. Таким образом, отключая внимание от правильности выполнения задания, мы пытались совершенствовать формирование психомоторных способностей, обеспечивая двигательному акту большую устойчивость опорных частей тела, синергическую плавность всех звеньев участвующей кинематической цепи и добивались фоновой бессознательной коррекции.

Вместе с тем, рядом авторов (М.С. Набиулин, В.Л. Лычев, 1999) установлено, что принцип адресности в процессе оптимизации физических тренировок имеет и ряд недостатков, которые следует учитывать при его использовании:

- мощность выбираемой нагрузки оказывается ниже толерантной, что может быть причиной недостаточной эффективности тренировок;
- у некоторой части больных мотивация к выполнению работы оказывается низкой, что также может существенно снизить эффективность тренировок;
- при тренировках в режиме свободный выбор параметров нагрузки, мощность нагрузки совпадает с её величиной при движении с привычной (произвольной) скоростью и мощностью.

Поэтому тренировки с привычной мощностью оказываются недостаточно эффективными. Для повышения эффективности необходима постоянная перадаптация к более высоким нагрузкам.

Таким образом, жёсткая компоновка двигательного аппарата при выполнении упражнения должна исключать роль случайности в функционировании, поэтому задания должны быть чёткими и направленными на ликвидацию конкретных отклонений от нормальной функции. Данная постановка вопроса предполагает поиск новых методов тренировки, при которых нагрузка распределялась

бы только на органы-мишени функциональных систем, без ущерба для других систем организма у пациентов с последствиями инсульта.

Литература:

1. Драголюк, М.Г. Черепно-мозговая травма / М.Г. Драголюк, Н.С. Драголюк, Н.В. Исаева. – Ростов н/Д: Феникс; Красноярск: Издательские проекты, 2006 – 192 с.
2. Набиулин М.С, Лычев В.Г. Оптимизация тренирующих нагрузок в реабилитологии. Концептуальные подходы и практическое применение / М.С. Набиулин, В.Г. Лычев. – Н. Новгород, Издательство НГМА, 1999. – 192 с.
3. Ромашкин О.В. Лечебная физкультура – основа системы реабилитации больных и инвалидов // ЛФК и массаж. – 2003. - № 5 (8) – С. 14-15.

ИСПОЛЬЗОВАНИЕ ЭЛЕМЕНТОВ ФИТНЕСА В ЗАНЯТИЯХ СО СТУДЕНТАМИ СВГУ Г. МАГАДАНА

Кошеливская Екатерина Евгеньевна

Северо-Восточный государственный университет, г. Магадан

Современный подход к организации физического воспитания студентов даёт возможность широко использовать разнообразные виды спорта. Каждому ВУЗу даётся возможность вносить изменения в содержание учебной программы по физической культуре. По нашему мнению, именно фитнес даёт возможность разнообразить методы и средства физического воспитания студентов, активизировать их физкультурную деятельность. Фитнес – ответ современного человека на убыстряющийся темп жизни. Желание быть в форме – естественное желание, тем более актуальное сейчас, когда болезни и дурные привычки стали настоящей роскошью. Фитнес – шанс изменить качество жизни без радикализма и чрезмерных усилий; самая совершенная на сегодняшний день система тренировок, вобравшая в себя все самые эффективные приёмы «воспитания тела». Однако до сих пор не накоплен теоретический и практический материал по использованию элементов фитнеса в занятиях со студентами, что и определило тему и актуальность данной статьи.

На сегодняшний день фитнес можно определить как систему физических упражнений оздоровительной направленности, согласованной с индивидуальным состоянием психофизической сферы человека, его мотивационной определённости и личной заинтересованностью. Условно выделяют 3 вида фитнеса: общий, физический и спортивно-ориентированный [1].

В основу публикации легло исследование эффективности использования элементов общего фитнеса в занятиях со студентами, которое проводилось на базе Северо-Восточного государственного университета г. Магадана. Рабочей гипотезой исследования являлось предположение, что: применение элементов фитнеса в учебном процессе позволит оказать положительное влияние на физическое и психоэмоциональное состояние студентов. Для этого была разработана методика занятий фитнесом в рамках учебного процесса студенток. Продолжительность эксперимента с 22 февраля по 21 мая 2010 года.

В начале семестра были сформированы две группы педагогического факультета начального обучения, контрольная и экспериментальная по 12 человек в каждой. Контрольная группа занималась по учебному плану Университета, который предусматривал изучение спортивных игр (баскетбол), общеразвивающие упражнения, совершенствование основных технических приёмов игры в бас-

кетбол, учебная двусторонняя игра, общая физическая подготовка. В программу занятий экспериментальной группы были включены элементы общего фитнеса в подготовительную и основную часть. Разминка выполнялась под ритмичную музыку с использованием несложных хореографических и танцевальных движений, соединённых в интересные связки, упражнения на растягивание и дыхание. В основной части чередовались силовые комплексы, которые включали в себя:

1. Упражнения на сопротивление с резиновыми жгутами на укрепление мышц рук, плечевого пояса, спины, ног (стоя, сидя, лёжа).
2. Отжимания с колен, с носков, на трицепс, удержание тела в статическом положении.
3. Приседания на двух и на одной ноге, удерживая колени над пятками и прямую спину.
4. Упражнения на укрепление отводящих и приводящих мышц ног.
5. Упражнения на коврике на укрепление прямых мышц брюшного пресса, косых мышц живота, мышц спины, скручивания.

Все комплексы выполнялись под низкоударную музыку, сериями, без задержки дыхания, с промежутками отдыха, включающими в себя упражнения на растягивание и дыхание.

Комплекс по аэробике состоял из различных комбинаций, включающих открытый шаг, захлёсты, поднятие колена, отведение ног в стороны, приставной шаг, скрестный шаг, элементы классических танцев в сочетании с синхронными движениями руками, комплекс выполнялся под ритмичную музыку.

Шаговый комплекс выполнялся на основе вышагивания по диагонали с добавлением разнообразных танцевальных и хореографических элементов. Танцевальный класс основан на базовых элементах различных направлений танцев.

Упражнения на растягивания выполнялись медленно и плавно, использовались позиции из йоги («Кобра», «Собака», «Воин», «Лук», «Ребёнок», «Мостик», «Верблюд»), дыхательные упражнения с релаксацией под медленную, приятную музыку. Объём и интенсивность в обеих группах была одинаковой.

Таким образом, сочетание циклических, силовых и гимнастических упражнений оптимизирует качество жизнедеятельности, охватывает социальные, умственные, духовные и физические компоненты организма. Кроме того, в сознании студента занятия «модным» фитнесом являются мощным мотивационным толчком для систематического посещения уроков по физической культуре в университете. Всё это и определяет «положительное здоровье» студента.

Результаты исследований показали, что студенты контрольной и экспериментальной групп до начала эксперимента не имели статистически достоверных различий.

Анализ итоговых результатов, зарегистрированных через шесть месяцев педагогического эксперимента, выявил достоверно значимые положительные изменения по исследуемым показателям девушек экспериментальной группы относительно контрольной.

Результаты повторного тестирования свидетельствуют о том, что студентки экспериментальной группы по окончании эксперимента имеют более высокие показатели физического состояния.

Анализ конечных внутригрупповых показателей уровня физического состояния студенток позволяет говорить об эффективности предложенной методи-

ки. Об этом свидетельствуют как результаты физического развития студенток, так и показатели уровня физической подготовленности. Прирост в процентах наблюдался и в контрольной группе, однако, у студенток экспериментальной группы он достоверно выше. Вес в контрольной группе снизился на 4,3%. Девушки экспериментальной группы похудели на пять килограмм, что составило 8,2%. Минимальный прирост наблюдался в показателях ЖЕЛ, но и здесь отличия были достоверны. Контрольная группа – 3,1%, экспериментальная – 5,9%. Произошло уменьшение ЧСС у контрольной группы на 6%, у экспериментальной на 10,6%.

Максимальный прирост в показателях уровня физической подготовленности отмечался в тесте сгибание-разгибание рук в упоре от скамейки: контрольная группа -30%, экспериментальная – 47%. В показателях гибкости прирост в контрольной группе составил 17,8%, в то время как в экспериментальной – 28,6%. Координационные способности девушек экспериментальной группы возросли на 35,4%, в то время, как в контрольной только на 17,1%. Различия наблюдались и в приросте скоростно-силовых способностей - контрольная группа показала прирост 19,6%, а экспериментальная – 24%.

В ходе эксперимента была доказана эффективность использования элементов фитнеса в занятиях со студентами в сравнении с традиционными занятиями, предусмотренными учебным планом Университета. Об этом свидетельствуют анализ конечных межгрупповых показателей уровня физического состояния и физической подготовленности студенток, а также результаты физического развития. Так, достоверные изменения показателей отмечаются в повышении ЖЕЛ, гибкости, силовой и скоростной выносливости.

В заключении можно сказать, что систематические занятия позволяют приобрести хорошее самочувствие, улучшить здоровье, оказывают эстетическое воздействие на занимающихся. Именно благодаря этому фитнес интенсивно развивается и приобретает всё большую популярность у людей разных возрастных категорий и различных уровней физической подготовленности. Однако, фитнес до сих пор не включен в учебный план высших учебных заведений, отсутствуют методические разработки по внедрению фитнеса в процесс физического воспитания студентов.

Литература:

1. Менхин Ю.В., Менхин А.В. Оздоровительная гимнастика: теория и методика. / Ростов н/Д: Феникс, 2002. – 384 с.

ИЗ ИСТОРИИ РАЗВИТИЯ САМБО И ДЗЮДО В ПРИМОРСКОМ КРАЕ

Моисеева Эльвира Игоревна, Ташкинов Илья Владимирович,

МГУ им. адм. Г.И. Невельского, г. Владивосток

Научный руководитель: доцент,

заслуженный работник физической культуры России Деревянко Ю.С.

Борьба – один из самых древних видов противоборств. С древнейших времен человеческого общества борьба – фактор его выживания. Со временем этот вид деятельности человека стал средством его физического развития и воспитания у него прикладных навыков. В палестрику античной гимнастики входила борьба. В программе Олимпийских игр древнего мира (708 г. до н.э.) были борьба и пентатлон.

В программах современных Олимпийских игр (с 1896 г.) борьба занимает достойное место. На первых играх проводились соревнования по греко-римской

борьбе. В 1904 г. в программу включены состязания по вольной борьбе. В дальнейшем спортсмены и других видов борьбы могли состязаться за звание «Олимпийского чемпиона» [1].

У каждого народа есть свои национальные виды борьбы, которые являются частью его культуры. На территории российского государства существует множество национальных видов борьбы. Среди них достойное место занимает борьба самбо – вид спортивного единоборства и система самообороны [2].

С именем Василия Ощепкова и его учеников связывают развитие борьбы на российском Дальнем Востоке в начале XX века. Василий Степанович создает школы борьбы во Владивостоке и Москве, разрабатывает приемы самозащиты и обезоруживания как одной из норм комплекса ГТО 1932 г. Как и многие талантливые люди В.С. Ощепков в 1937 г. был незаконно репрессирован и умер в тюрьме [1].

В 1946 г. в СССР «борьба вольного стиля» (дзюдо) получила название «самбо» и стала видом спорта.

Первая попытка создать в 1968 г. женскую секцию борьбы претерпела неудачу. Но тренер-общественник капитан Дальневосточного пароходства Ю.А. Леонтьев в 1981 г. осуществляет свою мечту. Основателем женского самбо и дзюдо в Приморском крае является Заслуженный тренер России, первый вице-президент федерации самбо Азиатской части Юрий Алексеевич Леонтьев, который создал ДЮСШ «Самбо» в поселке Лучегорск Приморского края. В этой спортивной школе стали заниматься борьбой девушки. В 1985 г. Ю.А. Леонтьев организовал женскую секцию во Владивостоке, при Тихоокеанском бассейновом Совете ДСО «Водник» на базе Краевого Дома физкультуры. С 1987 г. его воспитанницы начинают выступать на Всероссийских и Всесоюзных соревнованиях. 1 марта 1990 г. – официальная дата открытия первой в СССР женской школы борьбы ДЮСШ «Амазонка», в которой тренерами стали работать под его руководством воспитанницы Ю.А. Леонтьева.

С 1992 г. проводятся чемпионаты Азии по самбо среди женщин, а Юрий Алексеевич с 1994 г. становится председателем международной федерации Азии по развитию женского самбо. В 1997 г. его избирают вице-президентом этой ассоциации. Среди его учениц заслуженные мастера спорта России, мастера международного класса, мастера спорта СССР и России, судьи республиканской категории, тренеры высшей категории.

Первыми спортсменами, участвующими в соревнованиях СССР и России по дзюдо и самбо среди женщин от Приморского края были Ольга Аксенова, Вера Рыжук, Марина Валеева, Елена Бузова.

С 1988 г. в состав сборной команды профсоюзов Российского и Всесоюзного совета входят неоднократные чемпионки и призеры СССР и Российской Федерации: А. Гурова, В. Чумаш, О. Аксенова, В. Рыжук, Н. Фалеева и О. Фалеева, В. Сокол, Е. Тюлькина, С. Сипливая, Т. Макарова и др.

В настоящее время ДЮСШ «Амазонка» - центр подготовки по самбо и дзюдо, лучшая спортивная школа на Дальнем Востоке. Гордостью которой является тренерский состав: И. Головлева, О. Бартош, Н. Фалеева, Т. Макарова, С. Грибова, В. Родик, С. Кожемяко. Спортивную школу возглавляет Ольга Фалеева, самая титулованная спортсменка Приморского края в женской борьбе (победительница первенства СССР среди молодежи, призер Чемпионата и Кубка СССР, четырехкратная чемпионка и трехкратный призер чемпионатов России, шести-

кратная победительница чемпионатов Азии и трехкратная чемпионка Кубков Азии, чемпионка Мира.

Литература:

1. Голощапов Б.Р. История физической культуры и спорта: учеб. пособие для студ. высш. учеб. заведений. 5-е изд., испр. и доп. – М.: Изд. центр «Академия», 2008. – 320 с.
2. Харлампиев А.А. Борьба самбо. – М.: ФиС, 1964.

ВОСПИТАНИЕ ПАТРИОТИЗМА В ВАРИАТИВНОЙ ЧАСТИ ОБРАЗОВАТЕЛЬНОГО ПРОЦЕССА ПО ФИЗИЧЕСКОМУ ВОСПИТАНИЮ ШКОЛЬНИКОВ

Мухачев Евгений Александрович

Уссурийский государственный педагогический институт, г. Уссурийск

Научный руководитель: канд. пед. наук, доцент Кулинец А.М.

Великий писатель Виктор Гюго отмечал: «Обучать народ - значит делать его лучше; просвещать народ - значит повышать его нравственность; делать его грамотным - значит цивилизовать его» [8, с.16]. Все эти задачи, а именно обучать и воспитывать, возложены на нашу современную школу.

Но мы живём в такое время, когда различного рода мировые явления оказывает прямое или косвенное влияние на образовательный процесс. Примерами являются и мировой кризис, и эпидемия гриппа АН1N1, и «подстраивание» отечественного образования под европейскую систему: введение ЕГЭ, 12-ти летнего обучения в школах, бакалавриата и магистратуры в ВУЗах. Невольно возникают вопросы - «Нужно ли это?», «Хорошо ли это?». Но данные вопросы решаются на государственном уровне, и порой мало зависят от нас. Перед простым учителем стоит другая не менее важная проблема: в школах наблюдается падение интереса учащихся к образованию. Великий мастер восточных единоборств Брюс Ли сказал: «Учитель не открывает истины, он - проводник истины, которую каждый ученик должен открыть для себя сам. Хороший учитель - лишь катализатор» [6, с.2]. Нельзя не согласиться с данным высказываем. Мы считаем, что настоящий педагог – это человек, который зажигает огонёк в глазах учеников, огонёк жажды знаний, который помогает ребёнку определить свой путь в жизни, выполнить своё предназначение.

Находясь на практике в школе, я столкнулся лишь с некоторыми проблемами, которые остро требуют комплексного решения. В последнее время в школах можно наблюдать тенденцию снижения интереса и мотивации учащихся к предметам. Причины видятся в следующем: педагоги пожилого возраста уже не сильно заинтересованы в новых методиках, а молодые - не заинтересованы из-за отсутствия материального поощрения со стороны государства. Конечно, в наших школах есть педагоги по призванию, вкладывающие душу в своё дело. Дети любят таких учителей и проявляют интерес к их предмету. Но, к сожалению, всё-таки большинство преподавательского состава довольно пассивны. Как будущий учитель физкультуры, приведу пример по своей специализации. В образовательной программе по физической культуре имеется базовая и вариативная части. И из года в год мы наблюдаем, как дети играют в волейбол, футбол, баскетбол и т.д. Все это относится к основной (базовой) части программы [4, с.57]. А почему бы не использовать на уроках физкультуры восточные единоборства, такие как: Ушу, Тхэкван-до, Карате? Чем не решение проблемы снижения интереса учащихся? Но

для их внедрения нужны талантливые молодые специалисты, которые могут обеспечить учеников всем необходимым для овладения восточных видов спорта.

Одной из первостепенных задач, которые решают уроки физкультуры, это сохранение и укрепление здоровья. Если мы посмотрим на статистику, опубликованную в Интернете, то увидим мрачную картину: общая заболеваемость детей до 14 лет с 1999 по 2009 годы выросла в РФ на 9,3%; более 20% российских школьников имеют хронические заболевания [9]. На самочувствие детей влияют многие факторы: экологическое загрязнение, гиподинамия (малоподвижие) у детей и т.д. Этому влиянию нельзя избежать, но можно снизить эффект его воздействия путем занятия физкультурой. Естественно этот вопрос не остается без внимания государства. В одном из выступлений президент РФ Д.А. Медведев предложил увеличить количество уроков физкультуры до трех раз в неделю, ввести занятия спортом в качестве факультативов и, возможно, сделать субботу днём физкультуры в школах [13]. Когда-то Жан-Жак Руссо сказал: «Если вы хотите воспитать ум вашего ученика, воспитывайте силы, которыми он должен управлять. Постоянно упражняйте его тело; делайте его здоровым и сильным; пусть он работает, действует, бегаёт, кричит; пусть всегда находится в движении; пусть будет он человеком по силе, и вскоре он станет им по разуму...» [7]. Упражнения, взятые из восточных видов спорта, являются хорошей профилактикой от сердечно – сосудистых заболеваний, заболеваний дыхательных путей, препятствует развитию гиподинамии [2, с.384]. Используя в вариативной части восточные единоборства, мы можем воспитывать и духовный мир детей. Известно, что Ушу наполнено высоким философским смыслом, включает в себя не только физические упражнения, но и основы, влияющие на развитие духовного мира, что даёт нам возможность воспитать гармонически развитого человека. Кто-то может сказать, это непатриотично – прививать детям любовь к восточным единоборствам. Но давайте посмотрим на это с другой стороны - тем самым мы воспитываем в детях и толерантность, и патриотизм.

Говоря о патриотизме, хотелось бы начать с недавнего мирового события – зимней Олимпиады в Ванкувере, где Россия «провалила» свое выступление. Многие называют разные причины данного провала: отсутствие грамотных методик и тренеров, научно обоснованной системы отбора спортсменов, малую финансовую поддержку и т.д. Но если мы сравним достижения во времена Советского Союза и Российскую Федерацию, то несложно сделать вывод, что в советские времена олимпийцы боролись за свою страну, за ее честь и достоинство только потому, что они были истинными патриотами. Может именно этого чувства не хватает нашим спортсменам? Очень хочется, чтобы ими не руководила жажда денег и славы, а боролись они за славу Отечества, за страну, за свою Родину! А где это воспитать, как не в школе? В настоящее время я уже год тренирую детей и в будущем получу диплом учителя физкультуры. По нашему мнению, внедряя в вариативную часть, о которой говорилось выше, восточные виды спорта, мы сможем воспитать в наших учениках не только толерантность (терпимость к чужому образу жизни, поведению, чужим обычаям, чувствам, верованиям, мнениям, идеям), но и патриотизм, и любовь к нашей Родине. Сущность воспитания патриотизма через познание культуры, уклада жизни других народов в своё время высказал Вольтер – «Моя любовь к отечеству не заставляет меня закрывать глаза на заслуги иностранцев. Напротив, чем более я люблю отечество, тем более и стремлюсь обогатить мою страну сокровищами, извлеченными не из его недр» [5]. На

примере Ушу можно отразить многообразие культуры Китая. Восточные мудрецы говорят: «Пышная листва у тех деревьев, у которых корни глубокие» [10]. И в наше время, современники заново открывают, что без китайской философии не было бы китайского Ушу, что философия – основа Ушу, что Ушу – утонченное воплощение философии [1]. И китайские мудрецы открыли то, на что мало обращает внимание современный человек, а именно: при некоторой обработке человеческая душа является чистым зеркалом, самым чувствительным прибором, способным без всяких скидок отразить наш мир с его закономерностями [3, с.24]. Вследствие чего была выработана «техника очищения души» - техника Ушу и всё ее составляющее, что является одним из эффективных путей нового всестороннего раскрытия и развития потенциальных возможностей института человека, его физических и интеллектуальных ресурсов [10]. Таким образом, введение данной дисциплины в учебный процесс, позволит детям не только познать культуру и традиции Китая, но и усвоить общечеловеческие ценности, философское отношение к миру. А главная задача учителя - показать, что и в нашей стране имеются великие традиции национальной культуры. Задача не из легких, а кто говорил, что быть учителем легко?

Литература

1. Васильев О.С. Ушу, художественная гимнастика и хореография: общее и различия. - Гунфу, 2002. - № 1.
2. Менхин Ю.В. Оздоровительная гимнастика: теория и методика. - Ростов н/Д: Феникс, 2002. - С.384.
3. Музруков Г.Н. Основы Ушу: учебник спортивной школы. - М: Изд. центр «Городец», 2006. – С.24-25.
4. Теория и методика физической культуры: учебник / Под ред. Ю.Ф. Курамшина. – 2-е изд., испр. – М.: Советский спорт, 2004. - С.57-59.
5. Антология истории идей «фонарь Диогена» [Электронный ресурс]: www.ideology.ru
6. Афоризмы Брюса Ли [Электронный ресурс]: www.genialnee.net
7. Гимнастика в новое время [Электронный ресурс]: www.gymnastika.ru
8. Подбор и расстановка кадров: Учебное пособие [Электронный ресурс]: <http://window.edu.ru>
9. РИА Новости [Электронный ресурс]: www.rian.ru/edu_news
10. Философия - основа Ушу [Электронный ресурс]: www.bagua.aisorgsu.ru
11. Medvedev DA [Электронный ресурс]: www.medvedev-da.ru

ОБ АКТУАЛЬНОСТИ ПРИМЕНЕНИЯ ТРЕНИРОВОЧНЫХ ПРОГРАММ И МЕТОДИК БРЮСА ЛИ В УЧЕБНО-ТРЕНИРОВОЧНОМ ПРОЦЕССЕ ЕДИНОБОРЦЕВ

Сенченко Руслан Николаевич, Лакирбая Георгий Джамбулатович

МГУ им. адм. Г.И. Невельского, г. Владивосток

Научный руководитель: канд. пед. наук, доцент Лядов С.С.

Прошло уже более трех десятилетий как ушел из жизни Брюс Ли (в детстве - Ли Сяолун – «маленький дракон»), но до настоящего времени человек-легенда не утрачивает популярности в мире. Одно из свидетельств этому - обнаружение более 3 млн. ссылок в сети Internet при запросе его имени. Вместе с тем, до настоящего времени широкой аудитории практически ничего не было известно о том, как тренировался великий мастер боевых искусств, киноактер, режиссер, философ. Долгие годы по этому поводу существовало множество предположений.

Все сведения по этой теме относились либо к слухам, либо предъявлялись не совсем заслуживающими доверия источниками [2].

Существовал ряд препятствий, мешавших установлению истинны. Кроме того, Ли постоянно экспериментировал с новыми тренажерами и менял методику тренировок, так что если кому-то из учеников и удалось наблюдать за ним в процессе занятий, то их воспоминания скорее походили на единственный кадр, вырезанный из тысячи метров киноленты. Естественно, отрывочное воспоминание о тренировке, виденной более тридцати лет назад, не может дать реального представления о тренировочной методике Брюса Ли [3].

Только к концу 1990-х годов XX в. начала издаваться серия книг под общим названием «Библиотека Брюса Ли», включающая 12 томов, каждый из которых раскрывает определенный аспект творчества Ли: боевые искусства, философия джит-кун-до, актерская и режиссерская деятельность и др. Это стало возможным благодаря кропотливой работе с архивом библиографа Брюса Ли Джона Литтла. Благодаря четвертой книге этой серии «Искусство выражения человеческого тела» у специалистов появилась уникальная возможность узнать о реальном образе жизни и постоянно развивающейся методике тренировок одного из наиболее популярных мастеров боевых искусств своего времени [3].

Каким же образом Брюс Ли достиг такого физического совершенства? Выросший в Гонконге, юный Ли Сяолун не обладал серьезными природными физическими данными. Однако с 13 лет он стал изучать одну из разновидностей китайской системы боевых искусств ушу - стиль кунг фу «Винг-чун» под руководством мастера Ип-Маня, ежедневно упорно тренируясь. Спустя 12 лет произошел поворотный момент к созданию нового стиля боевых искусств. По словам вдовы Линды Ли Кэндвелл, в период с конца декабря 1964 г. – начало января 1965 г. состоялся поединок Брюса с одним из мастеров китайской диаспоры Сан-Франциско (Калифорния). Несмотря на уверенную победу, она далась ему со значительным трудом. Брюс Ли почувствовал разочарование в своем физическом состоянии и техническом мастерстве. Это важное событие в его жизни явилось импульсом для эволюции разработанного мастером стиля «джит-кун-до» и появления новой методики [1, 2].

Брюс Ли подошел к решению своей «проблемы» с научной точки зрения:

- 1) Ставил перед собой новые цели в достижении физического совершенства и полного оздоровления организма;
- 2) Искал наилучшие пути для достижения желаемых перемен;
- 3) Применяя новые методы, документировал ход и результаты тренировок и совершенствовал методику по мере необходимости.

Стиль джит-кун-до предполагает максимальное раскрытие потенциала для каждого индивидуума и достижение идеального физического развития. Боевой арсенал стиля чрезвычайно разнообразен и насчитывает около 130 технических приемов (ударов, захватов, бросков др.). Наибольшее достижение Брюса Ли, состоит в том, что он смог достичь пика физического совершенства.

Постоянное и систематическое изучение анатомии и физиологии позволило Ли с легкостью дифференцировать упражнения на полезные и непродуктивные, чтобы не тратить время впустую. Ли был убежден, что приступать к тренировкам следует, лишь поставив перед собой цель, достичь физического совершенства, что включает в себя гармоничное сочетание большой силы, ловкости, быстроты, выносливости, безупречного здоровья и красоты телосложения. «Каждый

день несет в себе возможность для физического и умственного развития, и только от нас самих зависит, воспользуемся ли мы ею, чтобы сделать еще один маленький шагжок в сторону прогресса и максимального раскрытия собственного потенциала, или обречем себя на регресс и деформацию личности» [3].

Брюс Ли изучил огромное количество специализированных журналов по бодибилдингу, учебную литературу, раритетные издания и постоянно экспериментировал в лаборатории, которой было его собственное тело. То есть, это тот случай, когда уникальные восточные практики психорегуляции, оздоровления, духовного самосовершенствования, обогатились современными западными методами тренировки [4].

Краеугольным камнем его тренировочного процесса были постоянные эксперименты и отказ следовать какой-либо единственной методике. Поэтому он использовал в учебно-тренировочном процессе огромное количество разнообразных тренировочных методик, в то время, как большинство его современников занимались преимущественно технической подготовкой к рукопашному бою.

Выделим некоторые отличительные особенности тренировочных программ и всего процесса подготовки Брюса Ли:

1. Ежедневные дополнительные тренировки для развития силы, быстроты, выносливости, координации движений, гибкости.
2. Применение адаптированных методик бодибилдинга в учебно-тренировочном процессе, в том числе включение в ежедневные тренировочные программы многофункционального силового тренажера «Марси Секит» и др.
3. Включение в силовую подготовку изометрических упражнений.
4. Строго сбалансированное питание.
5. Использование любых возможностей для повышения своей физической, технической, тактической подготовленности; тренировки волевых, интеллектуальных и духовных качеств.
6. Отказ от догм в учебно-тренировочном процессе. Использование разнообразных технических приемов, комбинаций и упражнений.
7. Соединение восточных и западных систем тренировок.

Таким образом, не вызывает сомнения тот факт, что Брюс Ли внес значительный вклад в развитие методик физической и боевой подготовки единоборцев. Однако абсолютное большинство современных адептов продолжает придерживаться консервативных устоявшихся установок.

Поэтому, в настоящее время назрела необходимость исследования соотношения компонентов подготовки в различных видах единоборств, а также влияния тренировочных программ и методик подготовки Брюса Ли на повышение уровня физического состояния и боевой подготовленности каратистов, тхэквондистов, кикбоксеров, борцов и др.

Литература:

1. «Блеер А.Н. Терминология спорта. Толковый словарь-справочник / А.Н. Блеер, Ф.П. Сулов, Д.А. Тышлер. – М.: Издательский центр «Академия», 2000. – 464 с.
2. Большой Российский энциклопедический словарь. М.: Большая Российская энциклопедия, 2003. – 1888 с.: ил.
3. Литл Джон. Брюс Ли: Искусство выражения человеческого тела. Ростов-на-Дону: «Феникс», 2000. – 384 с.
4. Фомин В.П., Линдер И.Б. Диалог о боевых искусствах Востока. – 2-е изд. – М.: Молодая гвардия, 1991. – 367[1] с., ил.

К ИСТОРИИ РАЗВИТИЯ ФИЗИЧЕСКОЙ КУЛЬТУРЫ И СПОРТА В МГУ ИМЕНИ АДМИРАЛА Г.И. НЕВЕЛЬСКОГО

Фадеева Анастасия Сергеевна

МГУ имени адмирала Г.И. Невельского, г. Владивосток

Научный руководитель: Кудра Т.А.

Специфика морской профессии предъявляет высокие требования к физической подготовленности и здоровью людей, желающих посвятить себя работе на море. С первых дней существования Владивостокского высшего мореходного училища (ВВМУ, ВВИМУ, ДВВИМУ, ДВГМА и ныне МГУ) большое внимание уделялось физическому воспитанию будущих моряков.

В первые годы училище не имело хорошей материальной базы для спортивной работы. Занятия часто приходилось проводить в коридорах, на открытом воздухе, на примитивных спортивных площадках. Не хватало квалифицированных преподавателей.

Несмотря на эти трудности спортивная жизнь учебного заведения была активной и многосторонней. Благодаря невероятному энтузиазму преподавателей физической культуры и их подопечных развивались различные виды спорта, проводилась активная спортивная работа среди курсантов и сотрудников.

В разное время в учебном заведении культивировались различные виды спорта, выбор которых зависел от наличия спортивной базы и в большой степени определялся специализацией, квалификацией и личными предпочтениями преподавателей кафедры физического воспитания. В пятидесятые годы мотоциклетный спорт был на вершине популярности, т.к. отсутствовали помещения для занятий; тогда же и в последующие годы молодые люди увлекались гимнастикой и боксом, когда занятия проводили в клубе им. Авраменко. Даже лыжный спорт пользовался успехом, хотя за снегом приходилось «охотиться». Самые упорные курсанты вырастали до мастеров спорта, несмотря на бесснежные зимы и прочие неблагоприятные условия. В 1946 г. сборная команда училища по лыжному спорту стала чемпионом города Владивостока.

В некоторые годы при кафедре физического воспитания функционировало до 20 различных спортивных секций: шахмат, самбо, бокса, плавания, карате-до, паруса, гребли, вольной борьбы, футбола, пауэрлифтинга, ушу, судомоделизма, аэробики, баскетбола, легкой атлетики, стрельбы, волейбола, морского многоборья, спортивного ориентирования, туризма, стрельбы.

Самыми массовыми видами спорта являлись водные виды спорта: гребля на ялах, парусный спорт, народная гребля, гребля на байдарках и каноэ, морское многоборье, плавание. Некоторые виды спорта культивировали для участия в традиционной спартакиаде высших учебных заведений. В секциях по этим видам спорта занимались более 50% курсантов.

С первых лет существования училища курсанты принимали участие в городских и краевых спортивных мероприятиях. Крупного успеха добилась сборная команда училища в 1952 г., завоевав первое место в первенстве РСФСР по гребле на ялах. Звания чемпионов Российской Федерации были удостоены 7 курсантов.

Введение Всесоюзного физкультурного комплекса «Готов к труду и обороне СССР» постановлением ЦК КПСС немедленно повлекло необходимые организационные мероприятия, и за последующие 4 года было подготовлено 1540 значкистов ГТО, или 94,5% учащихся, а училище было награждено переходящим

Красным знаменем ЦС ДСО «Водник» в 1975 г. за лучшую организацию работы по комплексу ГТО.

Несомненно, спортивными успехами воспитанников училище обязано прежде всего целеустремленности и упорству преподавателей кафедры.

Первым начальником кафедры физического воспитания был Якубенко Евгений Дмитриевич (с 1944 по 1957 гг.). В дальнейшем кафедру возглавляли: Саланин Иван Васильевич (с 1957 по 1963 гг.), Шивыдкин Иван Поликарпович (с 1963 по 1979 гг.), Сергеюк Георгий Николаевич (с 1979 по 2001 гг.), Лысенко Леонид Константинович (2001 – 2003 гг.).

В 1957 г. на кафедру физического воспитания и спорта пришли первые преподаватели с высшим специальным образованием: Н.М. Подорога, В.И. Саланин, И.П. Шивыдкин, Г.Н. Сергеюк, в результате кропотливой повседневной работы, которых в течение десяти лет подготовлено 9 мастеров спорта СССР международного класса, 23 мастеров спорта СССР, 65 кандидатов в мастера спорта, 316 спортсменов I разряда.

Развивалась спортивная база училища: в разное время был построен плавательный бассейн на 4 дорожки, 25-метровый стрелковый тир, обустроивалась водная станция, зона здоровья на берегу бухты Федорова, где проводятся занятия по легкой атлетике, оздоровительный лагерь в бухте «Нарва», открытые плоскостные площадки для игры в футбол, баскетбол, волейбол. К двум игровым залам прибавились залы атлетической гимнастики, спортивных единоборств, зал ОФП, борьбы.

С 1946 г. Евгений Дмитриевич Якубенко проводил парусно-гребные межфакультетские гонки, однодневные и многодневные шлюпочные походы. С 1956 года в акватории Амурского залива ежегодно проводится весенняя гребно-парусная регата на морских шлюпках. Командование училища всегда активно поддерживало инициативу любителей водного спорта: среди членов оргкомитета и судейской коллегии регаты по традиции находились заместители начальника училища, начальники факультетов и кафедр, опытные капитаны. Главным судьей соревнований постоянно являлся начальник училища. За многие годы участниками регат были тысячи выпускников училища, и они всегда добрым словом вспоминают свою первую морскую школу и спортивные победы на морских шлюпках.

Настоящий прорыв в развитии морских видов спорта состоялся, когда у руля кафедры физического воспитания встал Шивыдкин И.П. В эти годы набрала силу секция судомоделизма, бессменным руководителем которой в течение многих лет был профессор кафедры «Теории устройства судна» Субботин Владислав Анатольевич – заслуженный мастер спорта, заслуженный тренер РСФСР. Он был капитаном сборной команды СССР по судомодельному спорту, а его воспитанники достигали самых высоких спортивных вершин, неоднократно становились Чемпионами мира: Николаев Д.С., Янченко В. А., Субботина Г. И., Вервельский, Коротченков И.А., Литвиненко Ю.В., Суница А.Н. и др.

С 1966 года сборная команда училища по морскому многоборью под руководством Каргина Михаила Николаевича становилась призером городских, краевых соревнований и первенства Центрального совета ДСО «Водник». Несколько поколений морских многоборцев высшей квалификации подготовлено в секции. Многие сейчас успешно трудятся на командных должностях в Приморье, на Сахалине, Камчатке и Чукотке. Мастерами спорта стали: Кирда М.Н., Апанасенко Г.В., Михайленко В.И., Антоненко Ю. П., Кузьмин В.Г., Федоренков А. И., Ша-

рафутдинов А. И., Печурин В. Г., Гудым Н.В., Шулик С.С., Аверьянов А.В., Анасенко А. А., Кононов В.М., Копылов А., Лосов В. Г., Каляда В. В., Прядко Ю. Г. и др.

Особое значение имели дальние спортивные крейсерские плавания на яхтах. Этот вид спорта стал развиваться с 1967 года. Яхт-клуб ДВВИМУ занял одно из ведущих мест в стране по дальним спортивным плаваниям, которые стали высшей школой мужества и гражданственности для молодых моряков. Через успехи наших спортсменов в других странах узнавали о существовании нашего ВУЗа и даже города.

На счету наших яхтсменов свыше 100 дальних спортивных плаваний с выходом за пределы Приморского края. Это делает честь любому яхт – клубу страны. Паруса наших яхт белели в Австралии, Японии, Англии, Греции, США и в десятках других стран. Мастерами спорта по парусу стали: Боголепов Г.М., Лысенко Л.К., Манн В.Б., Гаманов В.Ф., Причкин О. Б., Сипотенко С. В., Попов В.Н., Ключев В.В., Степанян Г.Е., Семилетов В.Н., Полев П.А., Панов Д.Н., Коновалов В.В., Чуев Г.И.

По инициативе ректора Седых В.И. в 2003 г. на базе кафедры физического воспитания был создан институт водных видов спорта, первый в нашей стране. Из стен Морского государственного университета вышло три выпуска специалистов с высшим физкультурным образованием. Для нынешних выпускников и студентов ФВВС славная спортивная история МГУ им. адм. Г.И. Невельского служит достойным примером активной жизненной позиции, энтузиазма и преданности своему делу.

Литература

1. Колотов Н.А. Дальневосточное высшее инженерное морское училище имени адмирала Г.И. Невельского (Краткий очерк). Владивосток; Дальневосточное книжное издательство, 1977, С. 48–57.
2. Жуков Е.И. Виват регата!, Владивосток, МГУ им. адм. Г.И. Невельского, 2008, 84 с.
3. Королюк В.П. История ДВГМА, Владивосток, МГУ им. адм. Г.И. Невельского, 2001, 384 с.

СОДЕРЖАНИЕ
ТОМ 2

**ПРАВОВЫЕ ПРОБЛЕМЫ ОСВОЕНИЯ
МИРОВОГО ОКЕАНА И МОРСКИХ КОММУНИКАЦИЙ**

Касаманов С.Н.

Совершенствование правового регулирования государственного контроля
в сфере охраны морских биологических ресурсов..... 3

Токарев М.Н.

Обстановка совершения преступлений, связанных с незаконной добычей
водных биологических ресурсов, как криминальное последствие
разграничения исключительных экономических зон России и Японии..... 5

Чебунина Ю.П.

Об уголовной ответственности юридических лиц
за экологические преступления на море 7

Шептало И.Д.

Правовой и силовой способы решения проблемы борьбы
с морским пиратством на современном этапе 9

ЭКОНОМИКА И УПРАВЛЕНИЕ НА МОРСКОМ ТРАНСПОРТЕ

Вальков В.Е.

Северу необходима транспортная доступность 14

Валькова С.С.

Узловое соглашение – как основа взаимодействия смежных видов транспорта... 16

Воропаева Е.А., Хамаза И.О.

Сравнительный анализ стандартных бербоутных чартеров
«Бэркон 89» и «Бэркон 2001»..... 19

Демьянович И.В.

Особенности внедрения системы менеджмента качества
в транспортных организациях 24

Куца Н.В.

Потоковые процессы в системах хранения и переработки 27

Мотрич О.В., Егорова Е.Н.

Оценка инвестиционной привлекательности территорий
с высоким уровнем туристско-рекреационного потенциала 29

Омельченко Л.Ш.

Итоги первого этапа модернизации высшей школы..... 34

Петрусь Р.Г.

Современный подход к оценке экономической эффективности предприятий 38

Полищук Е.А., Егорова Е.Н.

Структура тарифной ставки в экологическом страховании..... 41

Полякова В.И.

Инновационное направление развития научных школ морского университета.... 44

Степанец И.А., Верютина В.Е.	
Оценка эффективности использования докеров-механизаторов морского порта .	47
Фунтусов А.А.	
Влияние изменений в составе флота на величину среднего возраста судов	52
Цыбань Д.А.	
Инвестиционно-инновационный потенциал повышения конкурентоспособности отечественных производителей	54

ГУМАНИТАРНЫЕ ИССЛЕДОВАНИЯ

Белова К.А.	
Психологическая готовность и проблемы профессиональной компетентности морских специалистов	60
Белоусова О.В.	
Проблемы социальной интеграции детей с ограниченными возможностями здоровья	62
Дмитриева С.С.	
Влияние перинатальных факторов на психофизическое развитие детей и личностные особенности человека	65
Захватова Л.С.	
Особенности саморегуляции у профессионалов, работающих в особых условиях труда	68
Казмирук М.В., Ковалева А.	
Постановка вопроса о бытии в фундаментальной онтологии М.Хайдеггера: взаимопринадлежность человека и бытия	70
Котоманова К.А.	
Показатели развития человеческого потенциала	74
Кравцова А.Ю.	
Образ тела в структуре образа Я	77
Ложкина А.И.	
Библиотеки России в контексте государственной культурной политики в 90-е гг. XX начале XXI века	81
Малиева С.А.	
К вопросу о телесно-ориентированной психотерапии как направлению современной практической психологии	84
Манхаева О.М.	
Феномен чувства вины: проблемы и перспективы исследования	86
Начарова Е.Г.	
Место системы ценностных ориентаций в структуре личности	88
Оконовенко Д.В.	
Духовно-нравственное воспитание в современной школе: роль педагога	92
Иванова А.Ю., Орлова А.В.	
Представление о руководителе у специалистов технических и социэкономических профессий	96
Панкова Н.В.	
Субъективное благополучие личности как условие успешной адаптации.....	99

Рабовалюк Л.Н.	
Причины выбора операции кесарева сечения: обзор англоязычной литературы.....	102
Рогачев В.Н., Савкина В.А.	
Проблемы уровня и качества жизни в Приморском крае.....	106
Савкина В.А.	
Качество жизни населения как комплексный показатель развития общества.....	111
Савчук А.Ю.	
Компетентностный подход в обучении специалистов	114
Топоровский М.Л.	
Временной анализ профессиональной коммуникации при решении задач судовождения на тренажёре.....	116
Черемискина И.И., Попова А.С.	
Личностные качества руководителей и представления о них: гендерный аспект.....	119
Эльдарион А.А.	
Проблема существования «прошлого»	123
Яроцкая Е.В.	
Мотивация трудовой деятельности в пенсионный период жизни.....	125

СОЦИАЛЬНО-ПОЛИТИЧЕСКИЕ И СОЦИАЛЬНО-КУЛЬТУРНЫЕ ИССЛЕДОВАНИЯ

Белоцкая О.О.	
Владивостокская студия телевидения	128
Валькова А.А.	
Разработка критериев эффективности рекламы на детскую целевую аудиторию.....	130
Варламова Н.В.	
Экспорт образовательных услуг в России на современном этапе	132
Вершинина Т.А.	
Слово – наша общая забота	135
Гоголева В.Н.	
Фалуныгун: лечебная гимнастика или секта убийц?	138
Жабицкий А.К.	
К вопросу о политике России и Японии в Маньчжурии после подписания Портсмутского мирного договора (1905-1909 гг.)	142
Заколотная А.С.	
Становление и развитие адвокатуры Дальнего Востока	146
Качкин А.Н.	
Структура и основные направления деятельности полиции дореволюционной России на Дальнем Востоке	150
Козлова Е.В.	
Социальные и духовно-нравственные характеристики молодежи Приморского края	154
Кулажникова С.С., Будаева А.А.	
Бедность – одна из причин торговли детьми.....	158

Литошенко Д.А. Университетское измерение повседневности «Вавилона тихоокеанской России»: квартирный вопрос	162
Лукьянов А.А. К вопросу исследования основных военно-патриотических взглядов русских флотоводцев конца XVII-начала XX веков	168
Меринова Е.Б. Маргинальность как доминантная характеристика культурного пространства портового города в эпоху глобализации: опыт Шанхая и Владивостока	172
Полторак Ю.В. Молодёжь и сквернословие	176
Пономарёва Е.С. Исследование «Ценностные ориентиры студентов Сахалинского высшего мореходного училища»	179
Попова Д. Театральная культура города Владивостока.....	185
Разжигаева Н.В. Социальная безопасность как основа социальной политики	188
Ржевская М.А. Социальный заказ и организация системы образования: международный опыт.....	190
Родионова И.В. Бедность в системе научного знания.....	193
Семенец Л.В. Эволюция осмысления феномена массовой культуры с момента возникновения до середины первого десятилетия XXI века	195
Семиргей И.К. Социологическое исследование «Моряк глазами курсантов и студентов Сахалинского филиала МГУ им. адм. Г. И. Невельского»	198
Ситак А.А. К опыту строительства мостовых переходов при обновлении застройки портового города (на примере г. Владивостока)	201
Торшилова О.А. Борьба дальневосточной милиции с экономическими преступлениями в годы Великой Отечественной войны (1941-1945 гг.)	204
Усов А.В. Организационные основы становления Госморспасслужбы на Дальнем Востоке России	207
Фёдорова О.Н. Сущность глобализации и развитие глобального информационного пространства	211
Чернова Л.Г. Реализация российско-китайских совместных проектов, как одно из направлений обеспечения энергетической безопасности в Северо-Восточной Азии.....	214
Шиленко А.Б. Аксиологический аспект политики национальной безопасности	216

Янушевич А.М. Приморский национальный парк «Зов тигра» (История. Работа в культуре края).....	220
--	-----

ИНОСТРАННЫЙ ЯЗЫК КАК ИНСТРУМЕНТ УСПЕШНОГО ПРОФЕССИОНАЛЬНОГО ОБЩЕНИЯ

Alekseev M.A., Subbotin P.V. Language barrier.....	223
Бердниченко П.А. Значимость английского языка в освоении профессии	224
Глущенко Г.А. Социальная адаптация иностранных студентов.....	226
Завернина С.В. Проектное обучение в условиях билингвальной образовательной среды.....	228
Koval'chuk A.A. Engine of future.....	230
Кучеренко А.Л. Морской английский клуб: инновационный молодежный проект в масштабах страны.....	232
Ледовских Е.А., Мартышко И.А. Роль иностранного языка в профессиональной деятельности маркетолога.....	235
Смеловская А.М. К вопросам о лингвистической репрезентации концепта в английской литературе XIX века	238
Frolov N.A. Safety at sea.....	242
Черемных Н.В. Complex increase of oiluse in MSE on Far-East basin ships	244

ИСКУССТВО И СОЦИОКУЛЬТУРНАЯ ДЕЯТЕЛЬНОСТЬ

Ань Лу Тема жизни и смерти в рассказе И.А. Бунина «Господин из Сан-Франциско»	248
Ву Кунфей Иностранный язык как язык научного и профессионального общения	249
Ли Жиюнь К вопросу о некоторых особенностях перевода.....	250
Ма Ицзя Смайл как средство выразительности гиперязыка.....	251
Сун Цзе Осенние праздники в России и Китае: культура и экология.....	252
Чжан Фэнлу «Китайские» места во Владивостоке	254
Чой Ми Хи Социальная роль корейской церкви во Владивостоке.....	255

АКТУАЛЬНЫЕ ВОПРОСЫ ФИЗИЧЕСКОЙ КУЛЬТУРЫ И СПОРТА

Воротынцева Я.А. Физическая культура в образе жизни студентов.....	258
Ермащук Д.И. Особенности занятий физическими упражнениями со старшеклассниками в менструальный цикл.....	259
Земелева Л.А. К проблеме физического воспитания учащихся ГОУ НПО ПЛ-4 города Магадана.....	263
Ким Л.М. Специфика принципа адресности физических упражнений в работе с пациентами в постинсультный период	264
Кошеливская Е.Е. Использование элементов фитнеса в занятиях со студентами СВГУ г. Магадана	267
Моисеева Э.И., Ташкинов И.В. Из истории развития самбо и дзюдо в Приморском крае.....	269
Мухачев Е.А. Воспитание патриотизма в вариативной части образовательного процесса по физическому воспитанию школьников.....	271
Сенченко Р.Н., Лакирбая Г.Д. Об актуальности применения тренировочных программ и методик Брюса Ли в учебно-тренировочном процессе единоборцев	273
Фадеева А.С. К истории развития физической культуры и спорта в МГУ имени адмирала Г.И. Невельского	276

Сборник докладов 58-й международной молодёжной
научно-технической конференции, посвященной
120-летию морского образования в Приморском крае

МОЛОДЕЖЬ-НАУКА-ИННОВАЦИИ

24-25 ноября 2010 года

Том 2

Компьютерная верстка О.Г. Сикорской

Материалы печатаются в авторской редакции

20,4 уч.-изд. л
Тираж 100 экз.

Формат 60×84/16
Заказ № 002

Отпечатано в типографии РПК МГУ им. адм. Г.И. Невельского
690059, Владивосток, ул. Верхнепортовая, 50а