



ΚΥΠΡΙΑΚΗ ΔΗΜΟΚΡΑΤΙΑ



ΕΠΙΤΡΟΠΗ ΠΡΟΣΤΑΣΙΑΣ  
ΤΟΥ ΑΝΤΑΓΩΝΙΣΜΟΥ

Απόφαση ΕΠΑ : 29/2018

Αρ.Φακ.: 11.17.012.22

**ΟΙ ΠΕΡΙ ΤΗΣ ΠΡΟΣΤΑΣΙΑΣ ΤΟΥ ΑΝΤΑΓΩΝΙΣΜΟΥ ΝΟΜΟΙ ΤΟΥ 2008 ΚΑΙ 2014**

**Αυτεπάγγελτη έρευνα εναντίον των εταιρειών 1) Ματθαίος Ιωάννου Έτοιμο Μπετόν Λτδ, 2) Κ. Κυθραιώτης Σκυρόδεμα Λτδ, 3) Skyrmix Ltd, 4) Athinodorou & Poullas Super Beton Ltd, 5) Top Mix Concrete Ltd, 6) I & S KRITONIS LIMITED, 7) BETOMAN LIMITED, 8) ALFA CONCRETE PUBLIC COMPANY LIMITED δια της οικονομικής της διαδόχου ALFA BETON LTD και 9) ΨΑΡΟΥΔΗΣ ΜΠΕΤΟΝ ΛΙΜΙΤΕΔ**

Επιτροπή Προστασίας του Ανταγωνισμού:

κα Λουκία Χριστοδούλου	Πρόεδρος
κ. Ανδρέας Καρύδης	Μέλος
κ. Παναγιώτης Ουστάς	Μέλος
κ. Άριστος Αριστείδου Παλούζας	Μέλος
κ. Πολυνείκης-Παναγιώτης Χαραλαμπίδης	Μέλος

Ημερομηνία απόφασης: 18 Ιουλίου 2018

**ΑΠΟΦΑΣΗ**

Αντικείμενο της υπό εξέταση υπόθεσης είναι η αυτεπάγγελτη έρευνα της Επιτροπής εναντίον των εταιρειών 1) Ματθαίος Ιωάννου Έτοιμο Μπετόν Λτδ (στο εξής «ΜΑΤΘΑΙΟΣ ΙΩΑΝΝΟΥ»), 2) Κ. Κυθραιώτης Σκυρόδεμα Λτδ (στο εξής «ΚΥΘΡΑΙΩΤΗΣ»), 3) Skyrmix Ltd (στο εξής «SKYRAMIX»), 4) Εργοληπτικές Εργασίες Α.Γ. Κάζανος & Υιός Λτδ (στο εξής «ΕΡΓΟΛΗΠΤΙΚΕΣ ΕΡΓΑΣΙΕΣ ΚΑΖΑΝΟΣ»), 5) Athinodorou & Poullas Super Beton Ltd (στο εξής «ATHINODOROU & POUILLAS»), 6) Top Mix Concrete Ltd (στο εξής «TOP MIX»), 7) C.M. Starbeton Ltd (στο εξής «STARBETON»), 8) Λατομεία Φαρμακάς Δημόσια Εταιρεία Λτδ, 9) Ιακωνου Brothers (Concrete) Ltd., 10) Μ.Σ (ΣΚΥΡΑ) ΒΑΣΑΣ ΛΤΔ (στο εξής «ΣΚΥΡΑ ΒΑΣΑΣ»), 11)

Πουλλάς Τσαδιώτης Λτδ, 12) Athinodorou Brothers Super Beton Public Company Ltd, 13) I & S KRITONIS LIMITED (στο εξής «I&S KRITONIS»), 14) BETOMAN LIMITED (στο εξής «BETOMAN»), 15) ALFA CONCRETE PUBLIC COMPANY LIMITED (στο εξής «ALFA CONCRETE»), δια της οικονομικής της διαδόχου ALFA BETON LTD (στο εξής «ALFA BETON»), και 16) ΨΑΡΟΥΔΗΣ ΜΠΕΤΟΝ ΛΙΜΙΤΕΔ (στο εξής «ΨΑΡΟΥΔΗΣ»), αναφορικά με το ενδεχόμενο παράβασης του άρθρου 3 των περί της Προστασίας του Ανταγωνισμού Νόμων του 2008 και 2014 (στο εξής ο «Νόμος»), σχετικά με πιθανολογούμενες συμπράξεις τους στο πλαίσιο των δημόσιων διαγωνισμών αναφορικά με συμπράξεις σε σχέση με τη χειραγώγηση προσφορών (πρακτική γνωστή διεθνώς ως bid-rigging) στο πλαίσιο των κάτωθι δημόσιων διαγωνισμών, ήτοι: (1) στο διαγωνισμό με αρ. Δ.Τ.Δ.Ε. (ΕΜ Λ/σού) 6/2012 με ημερομηνία πρόσκλησης 30/11/2011, (2) στο διαγωνισμό με αρ. Δ.Τ.Δ.Ε. (ΕΜ Λ/σού) 15/2012 με ημερομηνία πρόσκλησης 03/02/2012, και (3) στο διαγωνισμό με αρ. Δ.Τ.Δ.Ε. (ΕΜ Λ/σού) 54/2012 με ημερομηνία πρόσκλησης 10/06/2012, για την προμήθεια και τη μεταφορά έτοιμου σκυροδέματος κατηγορίας C15, C20, C25 και C30 στην επαρχία Λεμεσού (πεδινά και ημιορεινά) στις περιοχές 1, 2, 3 και 5, οι οποίοι είχαν προκηρυχθεί από το Τμήμα Δημοσίων Έργων (στο εξής «Τ.Δ.Ε.») του Υπουργείου Συγκοινωνιών και Έργων με σημείο επαφής το Γραφείο Επαρχιακού Μηχανικού Λεμεσού.

## **1. ΧΡΟΝΙΚΟ ΔΙΑΔΙΚΑΣΙΑΣ**

Η Επιτροπή σε συνεδρία ημερομηνίας 19/11/2012 εξέτασε πληροφορίες σύμφωνα με τις οποίες οι επιχειρήσεις 1) ΜΑΤΘΑΙΟΣ ΙΩΑΝΝΟΥ, 2) ΚΥΘΡΑΙΩΤΗΣ, 3) SKYRAMIX, 4) ΕΡΓΟΛΗΠΤΙΚΕΣ ΕΡΓΑΣΙΕΣ ΚΑΖΑΝΟΣ, 5) ΑΘΙΝΟΔΟΡΟΥ & ΠΟΥΛΛΑΣ, 6) STARBETON και 7) TOP MIX ενδέχεται να προέβησαν σε συμπράξεις σε σχέση με τη χειραγώγηση προσφορών (πρακτική γνωστή διεθνώς ως bid-rigging) στο πλαίσιο των κάτωθι δημόσιων διαγωνισμών, ήτοι: i) στο διαγωνισμό με αρ. Δ.Τ.Δ.Ε. (ΕΜ Λ/σού) 6/2012 με ημερομηνία πρόσκλησης 30/11/2011, ii) στο διαγωνισμό με αρ. Δ.Τ.Δ.Ε. (ΕΜ Λ/σού) 15/2012 με ημερομηνία πρόσκλησης 03/02/2012, και iii) στο διαγωνισμό με αρ. Δ.Τ.Δ.Ε. (ΕΜ Λ/σού) 54/2012 με ημερομηνία πρόσκλησης 10/06/2012, για την προμήθεια και τη μεταφορά έτοιμου σκυροδέματος κατηγορίας C15, C20, C25 και C30 στην επαρχία Λεμεσού (πεδινά και ημιορεινά) στις περιοχές 1,2,3 και 5, οι οποίοι είχαν προκηρυχθεί από το Τ.Δ.Ε. του Υπουργείου Συγκοινωνιών και Έργων με σημείο επαφής το Γραφείο Επαρχιακού Μηχανικού Λεμεσού.

Η Επιτροπή, κατά την υπό αναφορά συνεδρία της, αφού συνεκτίμησε και αξιολόγησε τα στοιχεία που είχε στη διάθεσή της και ενεργώντας στη βάση των διατάξεων του άρθρου 23(2)(α) του Νόμου, ομόφωνα αποφάσισε τη διεξαγωγή αυτεπάγγελτης έρευνας εναντίον των προαναφερόμενων επιχειρήσεων, ήτοι: 1) ΜΑΤΘΑΙΟΣ ΙΩΑΝΝΟΥ, 2)

ΚΥΘΡΑΙΩΤΗΣ, 3) SKYRAMIX, 4) ΕΡΓΟΛΗΠΤΙΚΕΣ ΕΡΓΑΣΙΕΣ ΚΑΖΑΝΟΣ, 5) ATHINODOROU & POUILLAS, 6) STARBETON και 7) TOP MIX, αναφορικά με το ενδεχόμενο παράβασης του άρθρου 3 του Νόμου με σκοπό τη διερεύνηση των ενεργειών ή/και των πρακτικών των επιχειρήσεων αυτών σχετικά με πιθανολογούμενες συμπράξεις τους για τη νόθευση των προαναφερόμενων διαγωνισμών ή/και τη χειραγώγηση των προσφορών που υπεβλήθησαν με ενδεχόμενο αποτέλεσμα την παρακώλυση του ανταγωνισμού στο πλαίσιο των δημόσιων διαγωνισμών 1) με αρ. Δ.Τ.Δ.Ε. (ΕΜ Λ/σού) 6/2012 με ημερομηνία πρόσκλησης 30/11/2011, 2) με αρ. Δ.Τ.Δ.Ε. (ΕΜ Λ/σού) 15/2012 με ημερομηνία πρόσκλησης 03/02/2012 και 3) με αρ. Δ.Τ.Δ.Ε. (ΕΜ Λ/σού) 54/2012 με ημερομηνία πρόσκλησης 10/06/2012 για την προμήθεια και μεταφορά έτοιμου σκυροδέματος κατηγορίας C15, C20, C25 και C30 στην επαρχία Λεμεσού – Περιοχές 1, 2, 3 και 5 για τη χρονική περίοδο από 01/01/2010 έως και την ημερομηνία λήψης της εν λόγω απόφασης της Επιτροπής.

Ακολούθως η Επιτροπή, υπό νέα σύνθεση της, σύμφωνα με το διορισμό της από το Υπουργικό Συμβούλιο, ως οι αποφάσεις του ημερομηνίας 16/4/2013 και 24/5/2013, σε συνεδρία της που πραγματοποιήθηκε στις 21/10/2013, εξέτασε τον περαιτέρω χειρισμό της υπό τον ως άνω αριθμό και τίτλο αυτεπάγγελτης έρευνας. Η Επιτροπή, κατά τη διάρκεια της εν λόγω συνεδρίας, στην κατ' ιδίαν συζήτηση της υπόθεσης, αφού εξέτασε το περιεχόμενο του διοικητικού φακέλου, σημείωσε την απόφαση που είχε ληφθεί στις 19/11/2012 από την προηγούμενη σύνθεση της Επιτροπής. Η Επιτροπή, αφού εξέτασε και αξιολόγησε όλα τα ενώπιον της στοιχεία και δεδομένα, ομόφωνα αποφάσισε να υιοθετήσει τα συμπεράσματα της συνεδρίας της με ημερομηνία 19/11/2012.

Επιπρόσθετα, η Επιτροπή διαπίστωσε την ανάγκη επέκτασης του πεδίου της αυτεπάγγελτης έρευνας και εναντίον των επιχειρήσεων: Εργοληπτικές Εργασίες Α.Γ. Καζάνος & Υιός Λτδ και C.M. Starbeton J.V., Λατομεία Φαρμακάς Δημόσια Εταιρεία Λτδ, Ιακωνου Brothers (Concrete) Ltd., Μ.Σ (ΣΚΥΡΑ) ΒΑΣΑΣ ΛΤΔ, Πουλλάς Τσαδιώτης Λτδ και Athinodorou Brothers Super Beton Public Company Ltd, καθότι οι μητρικές εταιρείες και οι κοινοπραξίες όσων εμπλέκονται στην χειραγώγηση ή νόθευση των προσφορών των προαναφερόμενων Δημόσιων Διαγωνισμών δύνανται να ευθύνονται εξίσου για πιθανολογούμενη παράβαση του άρθρου 3(1) του Νόμου σε περίπτωση που ασκούν αποφασιστική επιρροή σε αυτές.

Η Επιτροπή κατά την εν λόγω συνεδρία της, επισήμανε επίσης ότι δύνανται να ευθύνονται εξίσου για πιθανολογούμενη παράβαση του άρθρου 3(1) του Νόμου τόσο οι επιχειρήσεις που έλαβαν έγγραφα για τους προαναφερόμενους Δημόσιους Διαγωνισμούς και υπέβαλλαν προσφορές όσο και αυτές που έλαβαν έγγραφα για τους προαναφερόμενους Δημόσιους Διαγωνισμούς αλλά δεν υπέβαλλαν προσφορές. Η Επιτροπή, ομόφωνα αποφάσισε να επεκτείνει την αυτεπάγγελτη έρευνα εναντίον και

αυτών των επιχειρήσεων και έδωσε σχετικές οδηγίες στην Υπηρεσία για διεξαγωγή προκαταρκτικής έρευνας.

Κατά την ίδια συνεδρία, ήτοι στις 21/10/2013, η Επιτροπή, ενεργώντας στη βάση του άρθρου 31 του Νόμου αποφάσισε ομόφωνα όπως η Υπηρεσία της και/ή άλλοι λειτουργοί, ήτοι δημόσιοι υπάλληλοι και/ή λειτουργοί του ευρύτερου δημόσιου τομέα ή και πρόσωπα με εξειδικευμένες γνώσεις που εργοδοτούνται από την Επιτροπή, διενεργήσουν όλες τις απαραίτητες έρευνες στις ακόλουθες επιχειρήσεις:

- I. ΜΑΤΘΑΙΟΣ ΙΩΑΝΝΟΥ,
- II. ΚΥΘΡΑΙΩΤΗΣ,
- III. SKYRAMIX,
- IV. ΕΡΓΟΛΗΠΤΙΚΕΣ ΕΡΓΑΣΙΕΣ ΚΑΖΑΝΟΣ,
- V. ΑΘΙΝΟΔΟΡΟΥ & ΠΟΥΛΛΑΣ,
- VI. TOP MIX,
- VII. STARBETON,
- VIII. Εργοληπτικές Εργασίες Α.Γ. Καζάνος & Υιός Λτδ και C.M. Starbeton J.V.,
- IX. Λατομεία Φαρμάκας Δημόσια Εταιρεία Λτδ,
- X. Iacovou Brothers (Concrete) Ltd.,
- XI. Μ.Σ (ΣΚΥΡΑ) ΒΑΣΑΣ ΛΤΔ,
- XII. Πουλλάς Τσαδίωτης Λτδ και
- XIII. Athinodorou Brothers Super Beton Public Company Ltd

Οι επιτόπιοι έλεγχοι, οι οποίοι πραγματοποιήθηκαν σύμφωνα με τις οδηγίες της Επιτροπής ξεκίνησαν και ολοκληρώθηκαν στις 22/10/2013.

Η Επιτροπή σε συνεδρία της ημερομηνίας 24/11/2014, έχοντας λάβει υπόψη το σχετικό σημείωμα της Υπηρεσίας με ημερομηνία 21/11/2014 και τα σχετικά ενώπιόν της στοιχεία, ομόφωνα αποφάσισε όπως οι επιχειρήσεις I&S KRITONIS, BETOMAN, ALFA CONCRETE και ΨΑΡΟΥΔΗΣ προστεθούν ως υπό διερεύνηση εταιρείες στο πλαίσιο της παρούσας αυτεπάγγελτης έρευνας και όπως το πλαίσιο της έρευνας διευρυνθεί κατά αυτό τον τρόπο.

Ακολούθως, στις 24/2/2015, η Επιτροπή ενεργώντας στη βάση του άρθρου 31 του Νόμου αποφάσισε ομόφωνα όπως η Υπηρεσία της και/ή άλλοι λειτουργοί ήτοι δημόσιοι υπάλληλοι και/ή λειτουργοί του ευρύτερου δημόσιου τομέα ή και πρόσωπα με εξειδικευμένες γνώσεις που εργοδοτούνται από την Επιτροπή διενεργήσουν όλες τις

απαραίτητες έρευνες αναφορικά με τις πιθανολογούμενες παραβάσεις που αποτελούν αντικείμενο της παρούσας αυτεπάγγελτης έρευνας, στις ακόλουθες επιχειρήσεις:

(α) ATHINODOROU & POUILLAS και όλων των επιχειρήσεων που ελέγχονται άμεσα ή έμμεσα από αυτήν, ή ελέγχουν άμεσα ή έμμεσα αυτήν και ενδεχομένως να δραστηριοποιούνται στον εν λόγω τομέα ή / και επηρεάζουν αυτήν με αποφάσεις, συμπεριφορές ή / και ενέργειές τους, συμπεριλαμβανομένης της ΠΟΥΛΛΑΣ ΤΣΑΔΙΩΤΗΣ ΛΙΜΙΤΕΔ,

(β) ΚΥΘΡΑΙΩΤΗΣ και όλων των επιχειρήσεων που ελέγχονται άμεσα ή έμμεσα από αυτήν, ή ελέγχουν άμεσα ή έμμεσα αυτήν και ενδεχομένως να δραστηριοποιούνται στον εν λόγω τομέα ή / και επηρεάζουν αυτήν με αποφάσεις, συμπεριφορές ή / και ενέργειές τους, συμπεριλαμβανομένης της Κ. ΚΥΘΡΕΟΤΙΣ HOLDINGS PUBLIC LIMITED,

(γ) Ι&S KRITONIS,

(δ) ALFA CONCRETE και όλων των επιχειρήσεων που ελέγχονται άμεσα ή έμμεσα από αυτήν, ή ελέγχουν άμεσα ή έμμεσα αυτήν και ενδεχομένως να δραστηριοποιούνται στον εν λόγω τομέα ή / και επηρεάζουν αυτήν με αποφάσεις, συμπεριφορές ή / και ενέργειές τους, συμπεριλαμβανομένης της ALFA BETON, και

(ε) ΨΑΡΟΥΔΗΣ.

Οι επιτόπιοι έλεγχοι οι οποίοι πραγματοποιήθηκαν σύμφωνα με τις οδηγίες της Επιτροπής, ξεκίνησαν και ολοκληρώθηκαν στις 25/2/2015. Κατά τη διάρκεια της αιφνίδιας έρευνας η εταιρεία ALFA CONCRETE δεν συμμορφώθηκε με την εντολή έρευνας της Επιτροπής και δεν επέτρεψε στους εξουσιοδοτημένους λειτουργούς της Υπηρεσίας να εισέλθουν στα γραφεία της για σκοπούς διενέργειας ελέγχου. Ας σημειωθεί ότι η Επιτροπή με την απόφασή της με αρ. 31/2015, ημερομηνίας 21/9/2015 αποφάσισε ότι η εταιρεία ALFA CONCRETE παραβίασε το άρθρο 31(7) του Νόμου, επιβάλλοντας της διοικητικό πρόστιμο ύψους €934.

Εν τω μεταξύ, στις 7/8/2015, η Υπηρεσία, με την ολοκλήρωση της δέουσας έρευνας της αυτεπάγγελτης έρευνας, κατέθεσε σχετικό ενημερωτικό σημείωμα.

Η Επιτροπή στη συνεδρία της με ημερομηνία 25/8/2015, αφού μελέτησε το σχετικό σημείωμα της Υπηρεσίας σε συνάρτηση με το περιεχόμενο του διοικητικού φακέλου, αποφάσισε, στη βάση του άρθρου 17(2) του Νόμου, να καταρτίσει Εκθέσεις Αιτιάσεων εναντίον των εταιρειών ALFA CONCRETE δια της οικονομικής της διαδόχου ALFA BETON, ATHINODOROU & POUILLAS, TOP MIX, SKYRAMIX, ΚΥΘΡΑΙΩΤΗΣ, ΜΑΤΘΑΙΟΣ ΙΩΑΝΝΟΥ, BETOMAN, Ι&S KRITONIS και ΨΑΡΟΥΔΗΣ (στο εξής οι «εμπλεκόμενες επιχειρήσεις»), αναφορικά με πιθανολογούμενες παραβάσεις του άρθρου 3(1)(α) και 3(1)(γ) του Νόμου, ως αποτέλεσμα νόθευσης ή/και τη χειραγώγησης των προσφορών που υπεβλήθησαν στο πλαίσιο των δημόσιων διαγωνισμών 1) με αρ.

Δ.Τ.Δ.Ε. (ΕΜ Λ/σού) 6/2012 με ημερομηνία πρόσκλησης 30/11/2011, 2) με αρ. Δ.Τ.Δ.Ε. (ΕΜ Λ/σού) 15/2012 με ημερομηνία πρόσκλησης 03/02/2012 και 3) με αρ. Δ.Τ.Δ.Ε. (ΕΜ Λ/σού) 54/2012 με ημερομηνία πρόσκλησης 10/06/2012 για την προμήθεια και μεταφορά έτοιμου σκυροδέματος κατηγορίας C15, C20, C25 και C30 στην επαρχία Λεμεσού – Περιοχές 1, 2, 3 και 5, μέσω του άμεσου ή του έμμεσου καθορισμού τιμών σκυροδέματος και μέσω του καταμερισμού των Διαγωνισμών.

Η Επιτροπή, στη συνεδρία της ημερομηνίας 11/9/2015, κατήρτισε το κείμενο της Έκθεσης Αιτιάσεων, και στις 30/9/2015 προχώρησε στην κοινοποίηση του και ειδοποίηση των εμπλεκόμενων επιχειρήσεων, καλώντας τις ταυτόχρονα να παρουσιαστούν ενώπιον της και να θέσουν εγγράφως της παραστάσεις τους αναφορικά με τις αιτιάσεις που διατυπώθηκαν εναντίον τους.

Η εταιρεία ΑΘΙΝΟΔΟΡΟΥ & ΠΟΥΛΛΑΣ με επιστολή των νομικών της εκπροσώπων ημερομηνίας 4/11/2015, υπέβαλε αίτημα για παράταση της προθεσμίας που είχε τεθεί έως τις 30/11/2015.

Η εταιρεία ΨΑΡΟΥΔΗΣ με επιστολές των νομικών της εκπροσώπων ημερομηνίας 6/11/2015, 10/11/2015 και 12/11/2015 υπέβαλε αίτημα για παράταση της προθεσμίας που είχε τεθεί για περίοδο τουλάχιστον δύο (2) μηνών.

Οι εταιρείες ΒΕΤΟΜΑΝ, ΚΥΘΡΑΙΩΤΗΣ και ΜΑΤΘΑΙΟΣ ΙΩΑΝΝΟΥ με επιστολή των νομικών τους εκπροσώπων ημερομηνίας 3/11/2015, υπέβαλαν αίτημα για παράταση της προθεσμίας που είχε τεθεί για χρονική περίοδο τουλάχιστον δύο μηνών. Με επιστολή ημερομηνίας 11/11/2015 ζήτησαν, την αναβολή της ενώπιον της Επιτροπής προφορικής διαδικασίας.

Η εταιρεία ΑΛΦΑ ΒΕΤΟΝ με επιστολή των νομικών της εκπροσώπων ημερομηνίας 12/11/2015 υπέβαλε αίτημα, για παράταση της προθεσμίας που είχε τεθεί για χρονική περίοδο δύο (2) βδομάδων.

Οι εταιρείες ΑΘΙΝΟΔΟΡΟΥ & ΠΟΥΛΛΑΣ και SKYRAMIX απέστειλαν τις γραπτές τους θέσεις επί της Έκθεσης Αιτιάσεων στις 13/11/2015, ενώ η εταιρεία ΑΘΙΝΟΔΟΡΟΥ & ΠΟΥΛΛΑΣ, απέστειλε και συμπληρωματικές θέσεις την 1/3/2016.

Στις 16/11/2015, η Επιτροπή ομόφωνα αποφάσισε όπως δοθεί παράταση της προθεσμίας για υποβολή γραπτών παρατηρήσεων επί της Έκθεσης Αιτιάσεων, έως την Παρασκευή, 29/1/2016 και όπως μεταφερθεί η ενώπιον της προφορική διαδικασία την 1/3/2016.

Η Επιτροπή στη συνεδρία της με ημερομηνία 7/1/2016, ομόφωνα αποφάσισε λόγω ανειλημμένων υποχρεώσεων της Επιτροπής, να μεταφέρει την ενώπιον της προφορική διαδικασία στις 5/4/2016 και να παραταθεί η προθεσμία για υποβολή γραπτών

παραστάσεων έως την 1/3/2016. Οι εμπλεκόμενες επιχειρήσεις ενημερώθηκαν με σχετικές επιστολές ημερομηνίας 15/1/2016.

Οι εταιρείες ΜΑΤΘΑΙΟΣ ΙΩΑΝΝΟΥ, ΚΥΘΡΑΙΩΤΗΣ και ΒΕΤΟΜΑΝ με επιστολή του νομικού τους εκπροσώπου ημερομηνίας 14/1/2016, αιτήθηκαν όπως έχουν πρόσβαση στον διοικητικό φάκελο της υπόθεσης.

Στις 15/1/2016, απεστάλη επιστολή από το δικηγορικό γραφείο Haviaras & Philiprou LLC, το οποίο εκπροσωπούσε την εταιρεία Alfa Concrete Public Co Ltd, στην οποία καταγράφετο ότι το Διοικητικό Συμβούλιο της εταιρείας αρνείται την Έκθεση Αιτιάσεων και ότι για συγκεκριμένους λόγους που αναφέρθηκαν στην Επιτροπή, το δικηγορικό γραφείο θα πάψει να την εκπροσωπεί.

Στις 26/2/2016, η εταιρεία ALFA BETON, δια των νομικών της εκπροσώπων απέστειλε επιστολή στην οποία ανέφερε ότι στο πλαίσιο συμμόρφωσης με την απόφαση του Διοικητικού Δικαστηρίου ημερομηνίας 29/1/2016, όλες οι προηγούμενες αποφάσεις της Επιτροπής σχετικά με την παρούσα έρευνα θα πρέπει να ανακληθούν, και σε περίπτωση συνέχισης της διαδικασίας με νέα σύνθεση, το αίτημά της ημερομηνίας 14/12/2015 αναφορικά με την ισχυριζόμενη διαδοχή της ALFA CONCRETE από την ALFA BETON να εξεταστεί προδικαστικά.

Οι εταιρείες ΜΑΤΘΑΙΟΣ ΙΩΑΝΝΟΥ, ΒΕΤΟΜΑΝ, ΚΥΘΡΑΙΩΤΗΣ απέστειλαν τις γραπτές τους θέσεις επί της Έκθεσης Αιτιάσεων την 1/3/2016.

Στις 16/3/2016, η Επιτροπή, υπό την τότε σύνθεσή της, σύμφωνα με το διορισμό της από το Υπουργικό Συμβούλιο, ως οι αποφάσεις του ημερομηνίας 16/4/2013, 24/5/2013 και 2/2/2016, εξέτασε την υπόθεση υπό το φως της απόφασης του Διοικητικού Δικαστηρίου, ημερομηνίας 29 Ιανουαρίου 2016, στη Προσφυγή με αρ. 5651/2013 (*Αρχή Τηλεπικοινωνιών Κύπρου κ.ά. και 1. Επιτροπής Προστασίας Ανταγωνισμού και 2. Κυπριακής Δημοκρατίας μέσω Επιτροπής Προστασίας του Ανταγωνισμού*) με την οποία κρίθηκε ότι η συγκρότηση της Επιτροπής ήταν κακή λόγω της συμμετοχής σε αυτήν του κ. Χρίστου Τσίγκη, ο οποίος ήταν ταυτόχρονα και μέλος της Κεντρικής Επιτροπής του ΔΗΚΟ, καθιστώντας τις ληφθείσες αποφάσεις παράνομες. Η Επιτροπή στην υπό αναφορά συνεδρία της αποφάσισε να ανακαλέσει όλες τις αποφάσεις που έλαβε, έχοντας στη σύνθεσή της τον κ. Χρίστο Τσίγκη, και να εξετάσει την υπόθεση εξ' ύπαρχής, δεδομένου ότι η ανάκληση παράνομης διοικητικής πράξης εξαφανίζει την πράξη, δίδοντας ταυτόχρονα σχετικές οδηγίες για έρευνα στην Υπηρεσία. Οι εμπλεκόμενες επιχειρήσεις ενημερώθηκαν για την εν λόγω απόφαση της Επιτροπής με επιστολή ημερομηνίας 31/3/2016.

Στις 14/4/2016, η Επιτροπή σε συνεδρία της, αφού μελέτησε το σημείωμα της Υπηρεσίας ημερομηνίας 11/4/2016, σε συνάρτηση με το περιεχόμενο του διοικητικού φακέλου, κατέληξε στο προκαταρκτικό συμπέρασμα ότι:

A) Πιθανολογείται παράβαση του άρθρου 3(1)(γ) του Νόμου από μέρους των εμπλεκόμενων επιχειρήσεων ως αποτέλεσμα νόθευσης ή/και τη χειραγώγησης των προσφορών που υπεβλήθησαν στο πλαίσιο των δημόσιων διαγωνισμών 1) με αρ. Δ.Τ.Δ.Ε. (ΕΜ Λ/σού) 6/2012 με ημερομηνία πρόσκλησης 30/11/2011, 2) με αρ. Δ.Τ.Δ.Ε. (ΕΜ Λ/σού) 15/2012 με ημερομηνία πρόσκλησης 03/02/2012 και 3) με αρ. Δ.Τ.Δ.Ε. (ΕΜ Λ/σού) 54/2012 με ημερομηνία πρόσκλησης 10/06/2012 για την προμήθεια και μεταφορά έτοιμου σκυροδέματος κατηγορίας C15, C20, C25 και C30 στην επαρχία Λεμεσού – Περιοχές 1, 2, 3 και 5, μέσω του καταμερισμού των Διαγωνισμών, και

B) Πιθανολογείται παράβαση του άρθρου 3(1)(α) του Νόμου από μέρους των εμπλεκόμενων επιχειρήσεων ως αποτέλεσμα νόθευσης ή/και τη χειραγώγησης των προσφορών που υπεβλήθησαν στο πλαίσιο των δημόσιων διαγωνισμών 1) με αρ. Δ.Τ.Δ.Ε. (ΕΜ Λ/σού) 6/2012 με ημερομηνία πρόσκλησης 30/11/2011, 2) με αρ. Δ.Τ.Δ.Ε. (ΕΜ Λ/σού) 15/2012 με ημερομηνία πρόσκλησης 03/02/2012 και 3) με αρ. Δ.Τ.Δ.Ε. (ΕΜ Λ/σού) 54/2012 με ημερομηνία πρόσκλησης 10/06/2012 για την προμήθεια και μεταφορά έτοιμου σκυροδέματος κατηγορίας C15, C20, C25 και C30 στην επαρχία Λεμεσού – Περιοχές 1, 2, 3 και 5, μέσω του άμεσου ή του έμμεσου καθορισμού τιμών σκυροδέματος και ως προς τούτο, ομόφωνα αποφάσισε στη βάση του άρθρου 17(2) του Νόμου να καταρτίσει έκθεση αιτιάσεων, σχετικά με τις εκ πρώτης όψεως παραβάσεις του άρθρου 3(1) (α) και (γ) του Νόμου.

Η Επιτροπή, στη συνεδρία της με ημερομηνία 2/6/2016, κατήρτισε τα κείμενα των Εκθέσεων Αιτιάσεων και αποφάσισε παράλληλα, τηρουμένων των διατάξεων του Νόμου, την κοινοποίηση αυτών στις εμπλεκόμενες επιχειρήσεις, κατ' εφαρμογήν του άρθρου 17(9) του Νόμου και τηρουμένων των διατάξεων του άρθρου 33 του Νόμου.

Η Επιτροπή σε συνεδρία της ημερομηνίας 1/9/2016, αποφάσισε την αναβολή της προφορικής διαδικασίας που είχε οριστεί για την 7/9/2016 λόγω παραίτησης Μέλους της και ενημέρωσε τις εμπλεκόμενες επιχειρήσεις περί τούτου σε επιστολές της, σημειώνοντας παράλληλα ότι θα ενημερώνονταν εν ευθέτω χρόνο για οιοσδήποτε περαιτέρω ενέργειες ήθελε καθορίσει έτσι ώστε να διασφαλιστεί η διεξαγωγή δίκαιας δίκης.

Στις 29/5/2017, η Επιτροπή υπό τη νέα σύνθεσή της σύμφωνα με το διορισμό της από το Υπουργικό Συμβουλίου με ημερομηνίες 16/4/2013, 24/5/2013 και 5/9/2016, εξέτασε σε συνεδρία την υπόθεση υπό το φως της απόφασης της Ολομέλειας του Ανωτάτου Δικαστηρίου στην Αναθεωρητική Έφεση με αρ. 2/2016, ημερομηνίας 3/3/2017 με την



οποία ανατράπηκε η απόφαση του Διοικητικού Δικαστηρίου ημερομηνίας 29/1/2016 στην Προσφυγή με αρ.5651/2013, (Αρχή Τηλεπικοινωνιών Κύπρου κ.α. και 1. Επιτροπής Προστασίας Ανταγωνισμού και 2. Κυπριακής Δημοκρατίας μέσω Επιτροπής Προστασίας του Ανταγωνισμού). Η Επιτροπή στην υπό αναφορά συνεδρία της αποφάσισε την ανάκληση της ανακλητικής απόφασης της ημερομηνίας 16/3/2016 καθώς και όλων των μετέπειτα ληφθεισών αποφάσεων, προς ενεργό συμμόρφωση με την απόφαση του Ανωτάτου Δικαστηρίου στην Αναθεωρητική Έφεση με αρ. 2/2016. Ως εκ τούτου, σύμφωνα με σχετική νομολογία, με την απόφαση της Επιτροπής αναβιώνουν όλες οι ληφθείσες αποφάσεις που προηγούνται της ανακληθείσας, ήτοι οι αποφάσεις της Επιτροπής που είχαν ληφθεί με τη συμμετοχή του κ. Τσίγκη.

Ακολούθως, η Επιτροπή, κατά τη συνεδρία της στις 6/6/2017, υπό το φως της απόφασης της ημερομηνίας 29/5/2017 σημείωσε ότι με την αναβίωση των αποφάσεων της Επιτροπής, που είχαν ληφθεί με τη συμμετοχή του κ. Τσίγκη, αναβιώνει η απόφαση της Επιτροπής ημερομηνίας 25/8/2015 για διαπίστωση εκ πρώτης όψεως πιθανολογούμενων παραβάσεων των άρθρων 3(1) (α) και (γ) του Νόμου από μέρους των εμπλεκόμενων επιχειρήσεων. Επίσης, διαπίστωσε ότι αναβιώνει η απόφαση της Επιτροπής ημερομηνίας 11/9/2015, με την οποία καταρτίστηκε το κείμενο της Έκθεσης Αιτιάσεων, το οποίο κοινοποιήθηκε σε όλες τις εμπλεκόμενες επιχειρήσεις στις 30/9/2015, καλώντας τις ταυτόχρονα να παρουσιαστούν ενώπιον της και να θέσουν τις γραπτές τους παρατηρήσεις αναφορικά με τις αιτιάσεις που διατυπώθηκαν εναντίον τους.

Το νέο Μέλος της Επιτροπής, κος Ουστάς, ως ο διορισμός του από το Υπουργικό Συμβούλιο στις 5/9/2016, δεδομένης της απόφασης της Επιτροπής για ανάκληση της ανακλητικής απόφασης ημερομηνίας 16/3/2016, αφού μελέτησε όλα τα ενώπιον του στοιχεία και δεδομένα και, έχοντας πλήρη γνώση των στοιχείων του διοικητικού φακέλου της παρούσας υπόθεσης, συμφώνησε με τις αποφάσεις της Επιτροπής που λήφθηκαν έχοντας στη σύνθεσή της τον κ. Τσίγκη και υιοθέτησε αυτές, συμπεριλαμβανομένης της απόφασης της Επιτροπής ημερομηνίας 25/8/2015 για διαπίστωση εκ πρώτης όψεως πιθανολογούμενων παραβάσεων των άρθρων 3(1)(α) και (γ) του Νόμου από μέρους των εμπλεκόμενων επιχειρήσεων, καθώς επίσης και της απόφασης της Επιτροπής ημερομηνίας 11/9/2015 με την οποία καταρτίστηκε το κείμενο της Έκθεσης Αιτιάσεων.

Με δεδομένη την απόφαση της Επιτροπής για ανάκληση της ανακλητικής απόφασης ημερομηνίας 16/3/2016 και αναβίωση όλων των αποφάσεων της Επιτροπής που λήφθηκαν έχοντας στη σύνθεσή της τον κ. Τσίγκη, καθώς και τη θέση του νέου Μέλους της Επιτροπής ότι συμφωνεί και υιοθετεί τις αποφάσεις της Επιτροπής, η Επιτροπή ομόφωνα αποφάσισε όπως ορίσει συνεδρία για διεξαγωγή της ενώπιον της

προφορικής διαδικασίας για τις 18/7/2017. Η Επιτροπή αποφάσισε όπως καλέσει τις εμπλεκόμενες επιχειρήσεις να αποστείλουν οιοσδήποτε γραπτές παρατηρήσεις επί της Έκθεσης Αιτιάσεων εντός είκοσι μίας (21) ημερών από την κοινοποίηση της εν λόγω απόφασης της Επιτροπής.

Στις 14/6/2017, η Επιτροπή ενημέρωσε τις εμπλεκόμενες επιχειρήσεις αναφορικά με την απόφασή της, καλώντας συνάμα τις εταιρείες ATHINODOROU & POUILLAS, SKYRAMIX, ΜΑΤΘΑΙΟΣ ΙΩΑΝΝΟΥ, BETOMAN, ΚΥΘΡΑΙΩΤΗΣ και ALFA CONCRETE, αν και είχαν αποστείλει τις θέσεις τους επί των προκαταρκτικών συμπερασμάτων της Επιτροπής, να αποστείλουν εάν επιθυμούσαν οιοσδήποτε συμπληρωματικές θέσεις εντός είκοσι μίας (21) ημερών από την ημερομηνία της επιστολής. Αναφορικά με το αίτημα της εταιρείας ALFA BETON σε σχέση με τη διαδικασία που θα ακολουθηθεί κατά την εξέταση της παρούσας υπόθεσης, η Επιτροπή ομόφωνα αποφάσισε να ενημερώσει την εταιρεία ότι η συνήθης πρακτική της είναι όπως τα προκαταρκτικά ζητήματα που τίθενται από τις εμπλεκόμενες στη διαδικασία επιχειρήσεις εξετάζονται, αφού οι εμπλεκόμενες επιχειρήσεις έχουν πρώτα την ευκαιρία να τα αναπτύξουν προφορικά κατά την ενώπιον της Επιτροπής προφορική διαδικασία και μετά από την υποβολή τυχόν συμπληρωματικών παραστάσεων από αυτά.

Η Επιτροπή, σε συνεδρία της ημερομηνίας 6/7/2017, αφού εξέτασε αιτήματα που είχαν υποβληθεί για παράταση υποβολής των γραπτών θέσεων, αλλά και για διεκπεραίωση της υπόθεσης το συντομότερο δυνατόν, ομόφωνα αποφάσισε, με σκοπό τη διασφάλιση δίκαιας δίκης, σύμφωνα τόσο με τις αρχές του διοικητικού δικαίου αλλά και κατ' εφαρμογή του Νόμου, και υπό το φως της πάγιας πρακτικής της για παραχώρηση εύλογης προθεσμίας για υποβολή γραπτών παραστάσεων από τα μέρη στα οποία κοινοποιείται η Έκθεση Αιτιάσεων, όπως η ημερομηνία ακρόασης μεταφερθεί για τις 26/7/2017 και όπως δοθεί παράταση της προθεσμίας για την υποβολή των γραπτών τους παρατηρήσεων έως τις 24/7/2017. Η Επιτροπή ενημέρωσε τις εμπλεκόμενες επιχειρήσεις αναφορικά με την απόφασή της.

Ακολούθως οι εμπλεκόμενες επιχειρήσεις που υπέβαλαν σχετικό αίτημα, πραγματοποίησαν πρόσβαση στο διοικητικό φάκελο της υπόθεσης. Συγκεκριμένα, η εταιρεία ALFA BETON πραγματοποίησε πρόσβαση στις 13 και 14/7/2017, η εταιρεία ΚΥΘΡΑΙΩΤΗΣ στις 18/7/2017, οι εταιρείες ΜΑΤΘΑΙΟΣ ΙΩΑΝΝΟΥ και BETOMAN στις 19/7/2017, και η εταιρεία ALFA CONCRETE PUBLIC στις 20 και 21/7/2017.

Οι εταιρείες ΚΥΘΡΑΙΩΤΗΣ, ΜΑΤΘΑΙΟΣ ΙΩΑΝΝΟΥ και BETOMAN με επιστολές των νομικών τους εκπροσώπων ημερομηνίας 21/7/2017, υπέβαλαν και πάλι αίτημα για παράταση υποβολής γραπτών συμπληρωματικών θέσεων, καθώς και αίτημα για αποκάλυψη στοιχείων τα οποία δεν είχαν αποκαλυφθεί κατά την πρόσβαση στο διοικητικό φάκελο της υπόθεσης στη βάση αποφάσεων της Επιτροπής περί στοιχείων

εμπιστευτικής φύσεως, επιχειρηματικών απορρήτων, εσωτερικών εγγράφων και στοιχείων επί των οποίων δεν βασίστηκε για την εκ πρώτης όψεως απόφασή της.

Η Επιτροπή σε συνεδρία της ημερομηνίας 21/7/2017, εξέτασε αιτήματα για παράταση υποβολής γραπτών θέσεων και, ενεργώντας στο πλαίσιο των αρμοδιοτήτων της και σεβόμενη τις αρχές του διοικητικού δικαίου, συνεκτιμώντας παράλληλα και την επιθυμία των εμπλεκόμενων επιχειρήσεων για τη σύντομη διεκπεραίωση της υπόθεσης, ομόφωνα αποφάσισε να μεταφέρει την ημερομηνία ακρόασης, καθώς και την ημερομηνία υποβολής γραπτών παραστάσεων, ώστε να δοθεί στις εμπλεκόμενες επιχειρήσεις χρόνος για την υποβολή γραπτών παραστάσεων τους επί της Έκθεσης Αιτιάσεων. Ως εκ τούτου, η Επιτροπή ομόφωνα αποφάσισε να καλέσει στις εμπλεκόμενες επιχειρήσεις σύμφωνα με το άρθρο 17(4) και (5) του Νόμου, να παραστούν στη συνεδρία της που ορίστηκε εκ νέου για τις 8/9/2017.

Η Επιτροπή σε συνεδρία της ημερομηνίας 25/7/2017, εξέτασε το αίτημα για αποκάλυψη στοιχείων τα οποία δεν είχαν αποκαλυφθεί κατά την πρόσβαση στο διοικητικό φάκελο της υπόθεσης και αποφάσισε την αποκάλυψη ορισμένων εκ των εγγράφων που καταγράφονταν στον εν λόγω κατάλογο.

Μετά από απόφαση της Επιτροπής ημερομηνίας 25/7/2017 για αποκάλυψη/πρόσβαση σε επιπλέον στοιχεία του διοικητικού φακέλου, προσήλθαν στα γραφεία της Επιτροπής για εκ νέου πρόσβαση στο διοικητικό φάκελο της υπόθεσης η εταιρεία ALFA BETON στις 25/8/2017, οι εταιρείες ΚΥΘΡΑΙΩΤΗΣ, ΜΑΤΘΑΙΟΣ ΙΩΑΝΝΟΥ και BETOMAN στις 28 και 29/8/2017, η εταιρεία ALFA CONCRETE στις 30/8/2017 και η εταιρεία ΑΤΗΙΝΟΔΟΡΟΥ & ΡΟΥΛΛΑΣ στις 6/9/2017.

Οι νομικοί εκπρόσωποι των εταιρειών ALFA CONCRETE και ALFA BETON απέστειλαν στην Επιτροπή τις θέσεις τους επί της Έκθεσης Αιτιάσεων στις 31/8/2017 και 1/9/2017 αντίστοιχα. Οι νομικοί εκπρόσωποι των εταιρειών ΚΥΘΡΑΙΩΤΗΣ, ΜΑΤΘΑΙΟΣ ΙΩΑΝΝΟΥ και BETOMAN και οι νομικοί εκπρόσωποι της TOP MIX απέστειλαν τις θέσεις τους στις 6/9/2017, αφού η Επιτροπή είχε εν τω μεταξύ εξετάσει αιτήματα των ΚΥΘΡΑΙΩΤΗΣ, ΜΑΤΘΑΙΟΣ, BETOMAN και TOP MIX σε συνεδρία της ημερομηνίας 4/9/2017 για παράταση στην υποβολή των θέσεων τους ή/και συμπληρωματικών τους θέσεων (στην περίπτωση των ΚΥΘΡΑΙΩΤΗΣ, ΜΑΤΘΑΙΟΣ και BETOMAN), και ομόφωνα αποφάσισε να τα εγκρίνει, λαμβανομένου υπόψη ότι η προφορική διαδικασία θα πραγματοποιείτο στις 8/9/2017.

Η Επιτροπή στη συνέχεια με επιστολές ημερομηνίας 7/9/2017 ενημέρωσε ξανά τις εμπλεκόμενες επιχειρήσεις αναφορικά με τις οδηγίες που τους είχαν δοθεί για ανταλλαγή θέσεων.

Οι εμπλεκόμενες επιχειρήσεις ανέπτυξαν τις θέσεις τους αναφορικά με τις αιτιάσεις που διατυπώθηκαν εναντίον τους στην προφορική διαδικασία που διεξήχθη στις 8/9/2017. Με την ολοκλήρωση της διαδικασίας, η Επιτροπή έδωσε στις εμπλεκόμενες επιχειρήσεις των δικαίωμα να υποβάλουν συμπληρωματικές θέσεις.

Οι νομικοί εκπρόσωποι των εταιρειών ΚΥΘΡΑΙΩΤΗΣ, ΜΑΤΘΑΙΟΣ ΙΩΑΝΝΟΥ και ΒΕΤΟΜΑΝ, και οι νομικοί εκπρόσωποι της TOP MIX απέστειλαν στην Επιτροπή συμπληρωματικές θέσεις στις 26/9/2017.

Ακολούθως, η Επιτροπή σε συνεδρία της που πραγματοποιήθηκε την 1/11/2017 αφού μελέτησε με προσοχή τα όσα οι εμπλεκόμενες στην παρούσα υπόθεση επιχειρήσεις έθεσαν με τις γραπτές και προφορικές του παραστάσεις και διεξήλθε με προσοχή το διοικητικό φάκελο της υπόθεσης και μελέτησε ενδελεχώς τα στοιχεία του και με βάση την ανάλυση που προηγήθηκε, ομόφωνα αποφάσισε ότι παραβιάζεται το άρθρο 3(1)(α) και (γ) του Νόμου. Ειδικότερα, η Επιτροπή στη βάση όλων των ενώπιον της στοιχείων ομόφωνα αποφάσισε ότι παραβιάζεται το άρθρο 3(1)(α) και (γ) του Νόμου ως ακολούθως:

(α) οι εταιρείες ΜΑΤΘΑΙΟΣ ΙΩΑΝΝΟΥ, ΚΥΘΡΑΙΩΤΗΣ, ΑΘΙΝΟΔΟΡΟΥ & ΠΟΥΛΛΑΣ, TOP MIX, I & S KRITONIS, ΒΕΤΟΜΑΝ, ALFA CONCRETE δια της οικονομικής της διαδόχου ALFA BETON και ΨΑΡΟΥΔΗΣ την περίοδο από τις 30/11/2011 μέχρι και τις 22/12/2011 τουλάχιστον, προέβηκαν σε νόθευση του Διαγωνισμού του Τ.Δ.Ε. με αρ. Δ.Τ.Δ.Ε. (ΕΜ Λ/σού) 6/2012 αναφορικά με την προμήθεια και μεταφορά έτοιμου σκυροδέματος κατηγορίας C15, C20, C25 και C30 στην επαρχία Λεμεσού,

(β) οι εταιρείες ΜΑΤΘΑΙΟΣ ΙΩΑΝΝΟΥ, ΚΥΘΡΑΙΩΤΗΣ, ΑΘΙΝΟΔΟΡΟΥ & ΠΟΥΛΛΑΣ, TOP MIX, SKYRAMIX, I & S KRITONIS, ΒΕΤΟΜΑΝ, ALFA CONCRETE δια της οικονομικής της διαδόχου ALFA BETON και ΨΑΡΟΥΔΗΣ την περίοδο από 3/2/2012 έως 24/2/2012 τουλάχιστον, προέβηκαν σε νόθευση του Διαγωνισμού με αρ. Δ.Τ.Δ.Ε. (ΕΜ Λ/σού) 15/2012 για την προμήθεια και μεταφορά έτοιμου σκυροδέματος κατηγορίας C15, C20, C25 και C30 στην επαρχία Λεμεσού κατά παράβαση του άρθρου 3(1)(α) και (γ) του Νόμου, και

(γ) οι εταιρείες ΜΑΤΘΑΙΟΣ ΙΩΑΝΝΟΥ, ΚΥΘΡΑΙΩΤΗΣ, ΑΘΙΝΟΔΟΡΟΥ & ΠΟΥΛΛΑΣ, SKYRAMIX, I & S KRITONIS, ΒΕΤΟΜΑΝ, ALFA CONCRETE δια της οικονομικής της διαδόχου ALFA BETON και ΨΑΡΟΥΔΗΣ την περίοδο από 10/6/2012 έως 29/6/2012 τουλάχιστον, προέβηκαν σε νόθευση του Διαγωνισμού με αρ. Δ.Τ.Δ.Ε. (ΕΜ Λ/σού) 54/2012 για την προμήθεια και μεταφορά έτοιμου σκυροδέματος κατηγορίας C15, C20, C25 και C30 στην επαρχία Λεμεσού κατά παράβαση του άρθρου 3(1)(α) και (γ) του Νόμου.

Η Επιτροπή κατά την εν λόγω συνεδρία, ενεργώντας κατ' εφαρμογή του άρθρου 42(2) του Νόμου, ομόφωνα αποφάσισε όπως ειδοποιήσει τις επιχειρήσεις ΜΑΤΘΑΙΟΣ ΙΩΑΝΝΟΥ, ΚΥΘΡΑΙΩΤΗΣ, SKYRAMIX, ΑΘΙΝΟΔΟΡΟΥ & ΠΟΥΛΛΑΣ, TOP MIX, I&S KRITONIS, BETOMAN, ALFA CONCRETE δια της οικονομικής της διαδόχου ALFA BETON και ΨΑΡΟΥΔΗΣ, σχετικά με την πρόθεση της να επιβάλει σε αυτές διοικητικό πρόστιμο, ενημερώνοντάς τις για τους λόγους για τους οποίους προτίθεται να ενεργήσει τοιουτοτρόπως και παρέχοντας τους το δικαίωμα υποβολής παραστάσεων.

Στις 11/12/2017, η Επιτροπή απέστειλε σχετικές επιστολές ενημερώνοντας τις εμπλεκόμενες επιχειρήσεις για τους λόγους που προτίθετο να ενεργήσει τοιουτοτρόπως και τις κάλεσε να υποβάλουν τις γραπτές τους παραστάσεις εντός προθεσμίας 30 ημερών.

Στις 10/1/2018 η εταιρεία SKYRAMIX απέστειλε τις γραπτές της παραστάσεις επί της πρόθεσης της Επιτροπής να επιβάλει διοικητικό πρόστιμο σε σχέση με την υπό τον ως άνω αριθμό και τίτλο υπόθεση.

Στις 10/1/2018, η εταιρεία ΑΘΙΝΟΔΟΡΟΥ & ΠΟΥΛΛΑΣ απέστειλε τις γραπτές της παραστάσεις επί της πρόθεσης της Επιτροπής να επιβάλει διοικητικό πρόστιμο σε σχέση με την υπό τον ως άνω αριθμό και τίτλο υπόθεση.

Στις 25/1/2018 η εταιρεία TOP MIX απέστειλε τις γραπτές της παραστάσεις επί της πρόθεσης της Επιτροπής να επιβάλει διοικητικό πρόστιμο σε σχέση με την υπό τον ως άνω αριθμό και τίτλο υπόθεση.

Στις 2/5/2018, η Επιτροπή συνήλθε, υπό τη νέα σύνθεση της, σύμφωνα με το διορισμό της από το Υπουργικό Συμβούλιο, ως οι αποφάσεις του ημερομηνίας 24/5/2013, 5/9/2016 και 24/4/2018 για να εξετάσει το χειρισμό της υπόθεσης. Το νέο μέλος της Επιτροπής, κ. Άριστος Αριστείδου δήλωσε ότι είναι πλήρως ενημερωμένος σχετικά με όλες τις αποφάσεις που λήφθηκαν στο πλαίσιο εξέτασης της παρούσας υπόθεσης και έχει λάβει πλήρη γνώση όλων των σχετικών με αυτές στοιχείων, ιδίως τα πρακτικά των συνεδριών της Επιτροπής και τα σχετικά στοιχεία και τα έγγραφα αυτών, τα οποία είναι αναγκαία για το χειρισμό της υπόθεσης, τη διαμόρφωση γνώμης και άποψης επί αυτής και τη λήψη αποφάσεων. Περαιτέρω, ο κ. Άριστος Αριστείδου, συμφώνησε και υιοθέτησε όλες τις αποφάσεις της Επιτροπής, συμπεριλαμβανομένης και της ομόφωνης απόφασης της Επιτροπής ημερομηνίας 1/11/2017 με την οποία αποφασίσθηκε ότι στοιχειοθετείται παράβαση του άρθρου 3(1)(α) και (γ) του Νόμου.

Η Επιτροπή κατά την υπό αναφορά συνεδρία της αφού σημείωσε ότι με επιστολή της ημερομηνίας 11/12/2017, ενημέρωσε τις εμπλεκόμενες επιχειρήσεις για την απόφαση της ημερομηνίας 1/11/2017 και την πρόθεσή της να τους επιβάλει διοικητικό πρόστιμο, εξέτασε τα ενώπιον της στοιχεία σε σχέση με κάθε εταιρεία ξεχωριστά:

(α) Σε σχέση με τις εταιρείες ΜΑΤΘΑΙΟΣ ΙΩΑΝΝΟΥ, ΚΥΘΡΑΙΩΤΗΣ και ΒΕΤΟΜΑΝ, η Επιτροπή, αφού εξέτασε το περιεχόμενο της επιστολής ημερομηνίας 27/12/2017 των νομικών συμβούλων των εν λόγω εταιρειών, με την οποία ζήτησαν παράταση για την υποβολή των γραπτών θέσεων των πελατών τους μέχρι και τις 30/1/2018 και παρά το γεγονός ότι παρήλθε προ πολλού και η προθεσμία της 30/1/2018 που είχαν ζητήσει οι ίδιες, προς διασφάλιση του δικαιώματος άμυνας και υπεράσπισης των εν λόγω εταιρειών, στη βάση τόσο του Νόμου όσο και των σχετικών αρχών του διοικητικού δικαίου, αποφάσισε να τις καλέσει όπως μέχρι τη Δευτέρα, 7/5/2018 και ώρα 12:00 το μεσημέρι αποστείλουν τις γραπτές παραστάσεις τους επί των λόγων που τους κοινοποιήθηκαν με επιστολή της Επιτροπής ημερομηνίας 11/12/2017. Περαιτέρω η Επιτροπή, αποφάσισε να καλέσει την εταιρεία ΚΥΘΡΑΙΩΤΗΣ και ΒΕΤΟΜΑΝ όπως αποστείλουν τις υπογεγραμμένες εξελεγμένες οικονομικές καταστάσεις της εταιρείας Κ. ΚΥΘΡΑΙΩΤΗΣ και της εταιρείας ΒΕΤΟΜΑΝ αντίστοιχα, για τα έτη 2011 και 2012.

(β) Αναφορικά με την εταιρεία ALFA CONCRETE PUBLIC COMPANY LIMITED δια της οικονομικής της διαδόχου ALFA BETON LTD, η Επιτροπή εξέτασε το περιεχόμενο της επιστολής του Δικηγορικού Γραφείου Λέλλος Π. Δημητριάδης με ημερομηνία 8/1/2018 και την επιστολή του Δικηγορικού Γραφείου Χαβιαράς & Φιλίππου Δ.Ε.Π.Ε. με ημερομηνία 9/1/2018, με τις οποίες ζητήθηκε παράταση σαράντα πέντε ημερών από τη λήξη της προθεσμίας και παρά το γεγονός ότι παρήλθε προ πολλού και η προθεσμία της 26/2/2018 που ζήτησαν οι ίδιοι, προς διασφάλιση του δικαιώματος άμυνας και υπεράσπισης των εν λόγω εταιρειών, στη βάση τόσο του Νόμου όσο και των σχετικών αρχών του διοικητικού δικαίου, αποφάσισε να τους καλέσει όπως μέχρι τη Δευτέρα, 7/5/2018 και ώρα 12.00 το μεσημέρι αποστείλουν (α) τις γραπτές τους παραστάσεις επί των λόγων που τους κοινοποιήθηκαν με επιστολή της Επιτροπής ημερομηνίας 11/12/2017 και (β) τις υπογεγραμμένες εξελεγμένες οικονομικές καταστάσεις της εταιρείας ALFA CONCRETE PUBLIC COMPANY LIMITED για τα έτη 2011 και 2012.

(γ) Σε σχέση με τις εταιρείες ΨΑΡΟΥΔΗΣ και I&S KRITONIS, η Επιτροπή σημείωσε ότι κοινοποιήθηκε σε αυτές η σχετική επιστολή της ημερομηνίας 11/12/2017, στις 13/12/2017 και στις 12/12/2017 αντίστοιχα, και επεσήμανε ότι δεν είχαν παραληφθεί οποιεσδήποτε θέσεις ή παραστάσεις. Η Επιτροπή, προς διασφάλιση του δικαιώματος άμυνας και υπεράσπισης των εν λόγω εταιρειών, στη βάση τόσο του Νόμου όσο και των σχετικών αρχών του διοικητικού δικαίου, παρά το γεγονός ότι παρήλθε προ πολλού η προθεσμία που είχε τεθεί για την αποστολή των παρατηρήσεών τους, αποφάσισε ομόφωνα να τις καλέσει όπως μέχρι τη Δευτέρα, 7/5/2018 και ώρα 12.00 το μεσημέρι αποστείλουν (α) τις γραπτές τους παραστάσεις επί των λόγων που τους κοινοποιήθηκαν με επιστολή της Επιτροπής ημερομηνίας 11/12/2017 και (β) η εταιρεία ΨΑΡΟΥΔΗΣ τις τελικές και υπογεγραμμένες εξελεγμένες οικονομικές καταστάσεις της

εταιρείας ΨΑΡΟΥΔΗΣ για το έτος 2011, η εταιρεία I&S KRITONIS τις υπογεγραμμένες εξελεγμένες οικονομικές καταστάσεις της εταιρείας I &S KRITONIS για τα έτη 2011 και 2012.

(δ) Σε σχέση με την εταιρεία ATHINODOROU & POUILLAS, η Επιτροπή σημείωσε το περιεχόμενο της επιστολής της με ημερομηνία 29/12/2017, με την οποία η εταιρεία είχε ζητήσει παράταση μέχρι τις 9/2/2018 στην υποβολή των γραπτών της θέσεων επί της επιστολής της Επιτροπής ημερομηνίας 11/12/2017. Περαιτέρω, η Επιτροπή σημείωσε ότι στις 10/1/2018, η εταιρεία απέστειλε τις γραπτές της παραστάσεις επί της πρόθεσης της Επιτροπής να επιβάλει διοικητικό πρόστιμο σε σχέση με την υπό τον ως άνω αριθμό και τίτλο υπόθεση. Η Επιτροπή, στη συνέχεια παρατήρησε ότι οι οικονομικές καταστάσεις τις οποίες απέστειλε η εταιρεία με προγενέστερη επιστολή της, δεν φέρουν υπογραφή και αποφάσισε να την καλέσει όπως μέχρι τη Δευτέρα, 7/5/2018 και ώρα 12.00 το μεσημέρι αποστείλει τις υπογεγραμμένες εξελεγμένες οικονομικές καταστάσεις της εταιρείας ATHINODOROU & POUILLAS για τα έτη 2011 και 2012.

(ε) Σε σχέση με την εταιρεία SKYRAMIX, η Επιτροπή σημείωσε ότι στις 10/1/2018 η εταιρεία απέστειλε τις γραπτές της παραστάσεις επί της πρόθεσης της Επιτροπής να επιβάλει διοικητικό πρόστιμο σε σχέση με την υπό τον ως άνω αριθμό και τίτλο υπόθεση. Στη συνέχεια, η Επιτροπή παρατήρησε ότι οι οικονομικές καταστάσεις τις οποίες απέστειλε η εταιρεία με προγενέστερη επιστολή της, δεν φέρουν υπογραφή και αποφάσισε να την καλέσει όπως μέχρι τη Δευτέρα, 7/5/2018 και ώρα 12:00 το μεσημέρι αποστείλει τις υπογεγραμμένες εξελεγμένες οικονομικές καταστάσεις της εταιρείας SKYRAMIX για τα έτη 2011 και 2012.

(στ) Τέλος, σε σχέση με την εταιρεία TOP MIX, η Επιτροπή σημείωσε το περιεχόμενο της επιστολής της ημερομηνίας 9/1/2018, με την οποία η εταιρεία είχε ζητήσει παράταση δεκαπέντε ημερών στη υποβολή των γραπτών της θέσεων επί της επιστολής της Επιτροπής ημερομηνίας 11/12/2017. Περαιτέρω, η Επιτροπή σημείωσε ότι ήδη στις 25/1/2018, η εταιρεία απέστειλε τις γραπτές της παραστάσεις επί της πρόθεσης της Επιτροπής να επιβάλει διοικητικό πρόστιμο σε σχέση με την υπό τον ως άνω αριθμό και τίτλο υπόθεση. Η Επιτροπή, στη συνέχεια παρατήρησε ότι οι οικονομικές καταστάσεις τις οποίες απέστειλε η εταιρεία, με την επιστολή της ημερομηνίας 25/1/2018 για το έτος που έληξε στις 31/12/2011 δεν φέρουν υπογραφή, ενώ για το έτος που έληξε στις 31/12/2012 δεν είναι οι τελικές. Ως εκ τούτου, η Επιτροπή αποφάσισε να καλέσει την υπό αναφορά εταιρεία όπως μέχρι τη Δευτέρα, 7/5/2018 και ώρα 12.00 το μεσημέρι αποστείλει τις υπογεγραμμένες εξελεγμένες οικονομικές καταστάσεις της εταιρείας TOP MIX για τα έτη 2011 και 2012.

Στις 8/5/2018, η Επιτροπή, αφού εξέτασε τα αιτήματα που της είχαν υποβληθεί από αριθμό εμπλεκομένων εταιρειών για παράταση της προθεσμίας που είχε τεθεί από την

Επιτροπή με την επιστολή της ημερομηνίας 3/5/2018, ενεργώντας στο πλαίσιο των αρμοδιοτήτων της, και σεβόμενη τις αρχές του διοικητικού δικαίου, για σκοπούς ίσης μεταχείρισης και για να δοθεί σε έκαστο εμπλεκόμενο μέρος η δυνατότητα να θέσει τις γραπτές του παραστάσεις, ομόφωνα αποφάσισε όπως δοθεί σε όλα τα εμπλεκόμενα μέρη παράταση τριάντα (30) ημερών, ήτοι μέχρι την Παρασκευή, 8/6/2018 και ώρα 12.00 το μεσημέρι για να αποστείλουν τις γραπτές παραστάσεις επί των λόγων που τους κοινοποιήθηκαν με επιστολή της Επιτροπής ημερομηνίας 11/12/2017, και/ή τις τελικές και υπογεγραμμένες εξελεγμένες οικονομικές καταστάσεις για τα έτη 2011 και 2012 για όσες εταιρείες δεν απέστειλαν αυτά.

Η Επιτροπή, στη συνέχεια σημείωσε ότι οι εταιρείες ATHINODOROU & POUILLAS, TOP MIX και SKYRAMIX είχαν ήδη αποστείλει τις γραπτές τους παραστάσεις επί των λόγων που τους κοινοποιήθηκαν με την επιστολή της ημερομηνίας 11/12/2017. Παρόλα αυτά, για σκοπούς ίσης μεταχείρισης η Επιτροπή αποφάσισε ομόφωνα να ενημερώσει τις προαναφερθείσες εταιρείες ότι σε περίπτωση κατά την οποία επιθυμούσαν να σημειώσουν οτιδήποτε πρόσθετο των θέσεών τους, μπορούν να πράξουν τούτο μέχρι την Παρασκευή, 8/6/2018 και ώρα 12:00 το μεσημέρι.

Σε ό,τι αφορά την εταιρεία ΨΑΡΟΥΔΗΣ, η Επιτροπή σημείωσε το αίτημα της για αποστολή αντιγράφου της επιστολής της Επιτροπής ημερομηνίας 11/12/2017, καθότι την έχουν απωλέσει. Η Επιτροπή αποφάσισε ομόφωνα να δώσει οδηγίες στην Υπηρεσία να ετοιμάσει αντίγραφο και να ειδοποιηθεί η εταιρεία ότι αντίγραφο της εν λόγω επιστολής θα είναι διαθέσιμο στα γραφεία της και ότι μπορούν να το παραλάβουν όποτε επιθυμούν, κατά τις ώρες εξυπηρέτησης του κοινού.

Σε σχέση με την εταιρεία SKYRAMIX, η Επιτροπή παρατήρησε ότι οι εξελεγμένοι λογαριασμοί της εταιρείας για το έτος 2011, οι οποίοι αποστάληκαν από την εταιρεία στις 7/5/2018, δεν φέρουν υπογραφή από τους ελεγκτές της εταιρείας και αποφάσισε ομόφωνα να καλέσει την εταιρεία όπως μέχρι την Παρασκευή, 8/6/2018 και ώρα 12:00 το μεσημέρι αποστείλει τις υπογεγραμμένες εξελεγμένες οικονομικές καταστάσεις της εταιρείας SKYRAMIX LTD για το έτος 2011.

Τέλος, σε ό,τι αφορά τα όσα καταγράφονται στην επιστολή του δικηγορικού γραφείου Φοίβος, Χρίστος Κληρίδης, Ν. Πιριλίδης & Συνεργάτες, νομικών εκπροσώπων των εταιρειών ΜΑΤΘΑΙΟΣ ΙΩΑΝΝΟΥ, ΚΥΘΡΑΙΩΤΗΣ και ΒΕΤΟΜΑΝ, η Επιτροπή τόνισε ότι δίνει κάθε περιθώριο ώστε να υποβάλλονται θέσεις και παραστάσεις και να εκτίθενται όλα τα γεγονότα και δεδομένα με βάση το άρθρο 42 του Νόμου, το οποίο αφορά τη διαδικασία για το πρόστιμο, και παρόλο που είχε δοθεί σε κάθε εμπλεκόμενο μέρος, όπως προκύπτει από το περιεχόμενο του διοικητικού φακέλου, η προθεσμία των τριάντα (30) ημερών όπως προβλέπεται από το Νόμο, οι εταιρείες ALFA CONCRETE PUBLIC COMPANY LIMITED δια της οικονομικής της διαδόχου ALFA BETON LTD,



ΨΑΡΟΥΔΗΣ, I&S KRITONIS, ΜΑΤΘΑΙΟΣ ΙΩΑΝΝΟΥ, ΚΥΘΡΑΙΩΤΗΣ και ΒΕΤΟΜΑΝ δεν απέστειλαν τις γραπτές παραστάσεις τους. Πρόσθετα, η Επιτροπή σημείωσε ότι άμα τη λήψη επιστολών οι οποίες αφορούσαν αιτήματα για παράταση από εταιρείες, πληροφόρησε τις εν λόγω εταιρείες αναφορικά με το δεδομένο ότι το εκάστοτε αίτημα για παράταση, δεν μπορούσε να εξεταστεί από την Επιτροπή λόγω παραίτησης μέλους της.

Σχετικά υπογραμμίσθηκε ότι η εταιρεία ΑΘΙΝΟΔΟΡΟΥ & ΠΟΥΛΛΑΣ αν και αιτήθηκε παράταση μέχρι τις 9/2/2018, απέστειλε τις γραπτές της παραστάσεις στις 10/1/2018 (ήτοι εντός της προθεσμίας που τέθηκε αρχικά από την Επιτροπή) και η εταιρεία ΤΟΡ ΜΙΧ, η οποία επίσης αιτήθηκε παράταση δεκαπέντε ημερών, ήδη από τις 25/1/2018 απέστειλε τις γραπτές της παρατηρήσεις. Τέλος σημειώθηκε ότι η εταιρεία SKYRAMIX, απέστειλε τις γραπτές της παρατηρήσεις στις 10/1/2018, εντός δηλαδή της αρχικής προθεσμίας που είχε τεθεί από την Επιτροπή με την επιστολή της ημερομηνίας 11/12/2017.

Στις 9/5/2018, η Επιτροπή ενημέρωσε σχετικά όλες τις εμπλεκόμενες εταιρείες.

Στις 21/5/2018, το δικηγορικό γραφείο Φοίβος, Χρίστος Κληρίδης, Ν. Πιριλίδης & Συνεργάτες, ενεργώντας εκ μέρους των εταιρειών ΜΑΤΘΑΙΟΣ ΙΩΑΝΝΟΥ, ΚΥΘΡΑΙΩΤΗΣ και ΒΕΤΟΜΑΝ, απέστειλε τις γραπτές παραστάσεις των εταιρειών επί της πρόθεσης της Επιτροπής να επιβάλει διοικητικό πρόστιμο καθώς και τις υπογεγραμμένες εξελεγμένες οικονομικές καταστάσεις για τα έτη 2011 και 2012.

Την 1/6/2018, η εταιρεία SKYRAMIX με επιστολή της απέστειλε υπογεγραμμένες εξελεγμένες οικονομικές καταστάσεις της εταιρείας για το 2011.

Στις 6/6/2018, η εταιρεία ΨΑΡΟΥΔΗΣ με επιστολή της δήλωσε ότι λόγω ψηλού κόστους για τη νομική υπεράσπιση της, δεν μπορεί να αποστείλει τις γραπτές της παραστάσεις επί των λόγων που της έχουν κοινοποιηθεί, ενώ επισύναψε τις εξελεγμένες οικονομικές καταστάσεις της εταιρείας για το 2011.

Στις 7/6/2018, το δικηγορικό γραφείο Χάρης Κυριακίδης Δ.Ε.Π.Ε., νομικοί εκπρόσωποι της ΤΟΡ ΜΙΧ με επιστολή του απέστειλε τις υπογεγραμμένες εξελεγμένες οικονομικές καταστάσεις της εταιρείας για τα έτη 2011 και 2012

Στις 7/6/2018, το δικηγορικό γραφείο Χαβιαράς & Φιλίππου Δ.Ε.Π.Ε., νομικοί εκπρόσωποι της εταιρείας ΑΛΦΑ CONCRETE με επιστολή του δήλωσε ότι εκ παραδρομής δεν έχουν λάβει επιστολή από την Επιτροπή αναφορικά με το γεγονός ότι στις 8/6/2018 αναμενόταν η υποβολή των εγγράφων προτάσεων αναφορικά με την υποβολή προστίμου, και ως εκ τούτου ζήτησε παράταση επτά ημερών για την υποβολή των εγγράφων προτάσεών τους.

Στις 8/6/2018, το δικηγορικό γραφείο Λέλλος Π. Δημητριάδης & Υιοί Δ.Ε.Π.Ε., νομικοί εκπροσώποι της ALFA BETON με επιστολή τους απέστειλαν τις γραπτές παραστάσεις των πελατών τους.

Στις 11/6/2018, η Επιτροπή συνήλθε, υπό τη νέα σύνθεσή της, σύμφωνα με το διορισμό της από το Υπουργικό Συμβούλιο, ως οι αποφάσεις του ημερομηνίας 24/4/2018 και 21/5/2018, για να εξετάσει το χειρισμό της υπό τον ως άνω αριθμό και τίτλο υπόθεσης.

Το νέο μέλος, κ. Πολυνείκης-Παναγιώτης Χαραλαμπίδης δήλωσε ότι είναι πλήρως ενημερωμένος σχετικά με όλες τις αποφάσεις που λήφθηκαν στο πλαίσιο εξέτασης της παρούσας υπόθεσης και έχει λάβει πλήρη γνώση όλων των σχετικών με αυτές στοιχείων, ιδίως τα πρακτικά των συνεδριών της Επιτροπής και τα σχετικά στοιχεία και τα έγγραφα αυτών, τα οποία είναι αναγκαία για το χειρισμό της υπόθεσης, τη διαμόρφωση γνώμης και άποψης επί αυτής και τη λήψη αποφάσεων. Περαιτέρω, ο κ. Πολυνείκης-Παναγιώτης Χαραλαμπίδης, συμφώνησε και υιοθέτησε όλες τις αποφάσεις της Επιτροπής, συμπεριλαμβανομένης και της ομόφωνης απόφασης της Επιτροπής ημερομηνίας 1/11/2017 με την οποία αποφασίσθηκε ότι στοιχειοθετείται παράβαση του άρθρου 3(1)(α) και (γ) του Νόμου.

Η Επιτροπή κατά την εν λόγω συνεδρία εξέτασε το αίτημα που υποβλήθηκε από τους νομικούς εκπροσώπους της εταιρείας ALFA CONCRETE για παράταση της προθεσμίας υποβολής των παρατηρήσεων εκ μέρους της εταιρείας σημείωσε ότι στη βάση των στοιχείων του διοικητικού φακέλου προκύπτει ότι η επιστολή της Επιτροπής ημερομηνίας 9/5/2018 αποστάληκε με τηλεομοιότυπο και ότι η λήψη της επιστολής επιβεβαιώθηκε από Λειτουργό του Αρχείου της Επιτροπής μετά από τηλεφωνική επικοινωνία με το δικηγορικό γραφείο. Η Επιτροπή σημείωσε ότι στην επιστολή καταγράφεται ότι η εταιρεία ALFA CONCRETE βρίσκεται υπό διαχείριση και ότι δεν είναι εφικτή η ετοιμασία οικονομικών καταστάσεων για τα έτη 2011 και 2012. Η Επιτροπή αυθημερόν κάλεσε την εταιρεία να αποστείλει τις γραπτές της θέσεις καθώς και (α) τα οικονομικά αποτελέσματα (Management Accounts) της ALFA CONCRETE PUBLIC COMPANY LIMITED για τα έτη 2011 και 2012 αλλά και (β) τους τελευταίους εξελεγμένους λογαριασμούς που έχουν ετοιμαστεί για την εταιρεία, το συντομότερο δυνατό, και σε κάθε περίπτωση όχι αργότερα από την Τετάρτη, 13/6/2018 και ώρα 12.00 το μεσημέρι.

Στις 13/6/2018, το δικηγορικό γραφείου Χαβιαράς & Φιλίππου Δ.Ε.Π.Ε. με επιστολή του απέστειλε τις γραπτές παραστάσεις των πελατών του αναφορικά με την πρόθεση της Επιτροπής να επιβάλει διοικητικό πρόστιμο ενώ δήλωσε ότι «*η εταιρεία βρίσκεται υπό διαχείριση και ουδέποτε είχαν ετοιμαστεί οικονομικές καταστάσεις και/ή management account για τα έτη που αναζητάτε*».

Στις 14/6/2018, η Επιτροπή σε συνεδρία της αφού εξέτασε το περιεχόμενο της επιστολής του δικηγορικού γραφείου Χαβιαράς & Φιλίππου Δ.Ε.Π.Ε. ημερομηνίας 13/6/2018, ομόφωνα αποφάσισε να καλέσει την ALFA CONCRETE δια της οικονομικής της διαδόχου ALFA BETON όπως μέχρι την Παρασκευή, 15/6/2018 και ώρα 14:00, αποστείλουν τους τελευταίους διαθέσιμους λογαριασμούς (εξελεγμένους ή μη) που έχουν ετοιμαστεί για την εταιρεία ALFA CONCRETE PUBLIC COMPANY LIMITED. Επιπρόσθετα η Επιτροπή ομόφωνα αποφάσισε όπως αποσταλεί επιστολή και στον κ.κ. {...}\*, CRI Group, Παραλήπτη/Διαχειριστή της ALFA CONCRETE καλώντας τον όπως μέχρι την Παρασκευή, 15/6/2018 και ώρα 14:00, αποστείλει επίσης τις υπογεγραμμένες εξελεγμένες οικονομικές καταστάσεις της εταιρείας ALFA CONCRETE για τα έτη 2011 και 2012. Σε περίπτωση που αυτές δεν ήταν διαθέσιμες θα έπρεπε να αποστείλει τα οικονομικά αποτελέσματα (Management Accounts) της ALFA CONCRETE για τα έτη 2011 και 2012. Σε περίπτωση που ούτε αυτά είναι διαθέσιμα θα έπρεπε να αποστείλει τις τελευταίες διαθέσιμες οικονομικές καταστάσεις της εταιρείας, εξελεγμένες ή μη.

Η Επιτροπή κατά την υπό αναφορά συνεδρία της σημείωσε επίσης ότι αν και με επιστολές της ημερομηνίας 9/5/2018 και 3/5/2018 ζητήθηκε από την εταιρεία I&S Kritonis Ltd να αποστείλει τις υπογεγραμμένες εξελεγμένες οικονομικές καταστάσεις της για τα έτη 2011 και 2012, δεν έχει αποσταλεί οτιδήποτε. Ως εκ τούτου, η Επιτροπή ομόφωνα αποφάσισε να αποσταλεί επιστολή σε προσοχή των κ.κ. Χ.Α.\*\* και Α.Α., Διευθυντών και σε προσοχή του κ. {...}, CRI Group, Παραλήπτη/ Διαχειριστή, καλώντας τους όπως μέχρι την Παρασκευή, 15/6/2018 και ώρα 14.00, αποστείλουν τις υπογεγραμμένες εξελεγμένες οικονομικές καταστάσεις της εταιρείας I &S KRITONIS LIMITED για τα έτη 2011 και 2012. Σε περίπτωση που αυτές δεν ήταν διαθέσιμες θα έπρεπε να αποστείλουν τα οικονομικά αποτελέσματα (Management Accounts) της εταιρείας I &S KRITONIS LIMITED για τα έτη 2011 και 2012. Σε περίπτωση που ούτε αυτά είναι διαθέσιμα θα έπρεπε να αποστείλουν τις τελευταίες διαθέσιμες οικονομικές καταστάσεις της εταιρείας, εξελεγμένες ή μη.

Οι εταιρείες ενημερώθηκαν αυθημερόν με σχετικές επιστολές για την πιο πάνω απόφαση της Επιτροπής.

Η Επιτροπή σε συνεδρία της ημερομηνίας 19/6/2018 σημείωσε ότι παρήλθε η προθεσμία για αποστολή των οικονομικών στοιχείων τα οποία ζητήθηκαν με επιστολές της ημερομηνίας 14/6/2018 αναφορικά με τις εταιρείες ALFA CONCRETE και I&S

---

\* Οι αριθμοί και/ή τα στοιχεία που παραλείπονται και δεν εμφανίζονται τόσο σε αυτό το σημείο, όσο και στη συνέχεια καλύπτονται από επιχειρηματικό/επαγγελματικό απόρρητο ή και δεν αποτελούν στοιχεία που αποκαλύπτονται στη βάση του άρθρου 17 του Νόμου. Ενδεικτικό της παράλειψης είναι το σύμβολο {...}.

\*\* Τα ονόματα των φυσικών προσώπων τα οποία αναφέρονται στην απόφαση θα αντικατασταθούν με τα αρχικά αυτών. Η Επιτροπή κρίνει ότι όπου είναι αναγκαίο για σκοπούς κατανόησης από τα εμπλεκόμενα μέρη του σκεπτικού της Επιτροπής και της στοιχειοθέτησης της παράβασης, τα ονόματα να παραμείνουν ανοικτά.

KRITONIS LIMITED, άπρακτη. Ως εκ τούτου, ομόφωνα αποφάσισε, για να είναι η Επιτροπή σε θέση να ασκήσει τις εξουσίες με τις οποίες την περιβάλλει ο Νόμος και για να υπάρχει αποτελεσματική εφαρμογή του Νόμου, όπως για λόγους δημοσίου συμφέροντος αποταθεί στον Έφορο Φορολογίας και ζητήσει όπως την προμηθεύσει με τις εξελεγμένες οικονομικές καταστάσεις της εταιρείας I & S KRITONIS και της εταιρείας ALFA CONCRETE για τα έτη 2011 και 2012 και σε περίπτωση που αυτές δεν είναι διαθέσιμες, να ζητήσει την αποστολή των διαθέσιμων οικονομικών αποτελεσμάτων της εταιρείας I & S KRITONIS και της εταιρείας ALFA CONCRETE για οποιαδήποτε έτη που προηγούνται των ετών 2011 και 2012.

Στις 20/6/2018, η Πρόεδρος της Επιτροπής απέστειλε τη σχετική επιστολή στον Έφορο Φορολογίας.

Στις 28/6/2018, αποστάληκε επιστολή από το Δικηγορικό γραφείο Φοίβος, Χρίστος Κληρίδης, Ν. Πιριλίδης & Συνεργάτες, νομικούς εκπροσώπους των εταιρειών ΜΑΤΘΑΙΟΣ ΙΩΑΝΝΟΥ, ΚΥΘΡΑΙΩΤΗΣ και ΒΕΤΟΜΑΝ αναφορικά με την πρόθεση της Επιτροπής για την επιβολή διοικητικού προστίμου, στην οποία οι εταιρείες ανέφεραν ότι, υπό την προϋπόθεση ότι θα επιβληθεί πρόστιμο {...}% επί του κύκλου εργασιών τους για το 2012, είναι έτοιμες να καταβάλουν το εν λόγω πρόστιμο εντός πέντε ημερών από την απόφαση και παράλληλα να δεσμευτούν όπως μη προχωρήσουν με την καταχώρηση προσφυγής ή προσφυγών ή λήψη άλλων ένδικών μέτρων εναντίον της απόφασης της Επιτροπής.

Στις 2/7/2018, ο Έφορος Φορολογίας με επιστολή του απέστειλε οικονομικά στοιχεία για τις εταιρείες.

Η Επιτροπή αφού έλαβε υπόψη τις θέσεις και παρατηρήσεις των εμπλεκομένων μερών, μελέτησε το περιεχόμενο του διοικητικού φακέλου της υπόθεσης και ενημερώθηκε πλήρως από τα στοιχεία και δεδομένα τα οποία υπήρχαν σε αυτόν, ομόφωνα αποφάσισε ως ακολούθως:

## **2. ΕΝΑΥΣΜΑ ΚΑΙ ΑΝΤΙΚΕΙΜΕΝΟ ΕΡΕΥΝΑΣ**

Στις 16/10/2012, το Γραφείο του Επαρχιακού Μηχανικού Λεμεσού, με επιστολή του προς την Επιτροπή ανέφερε πως κατά τη διεξαγωγή των τριών δημόσιων διαγωνισμών, οι οποίοι είχαν προκηρυχθεί από το Τ.Δ.Ε. του Υπουργείου Συγκοινωνιών και Έργων με σημείο επαφής το Γραφείο του Επαρχιακού Μηχανικού Λεμεσού, με αντικείμενο την προμήθεια και μεταφορά έτοιμου σκυροδέματος κατηγορίας C15, C20, C25 και C30 στην επαρχία Λεμεσού (πεδινά και ημιορεινά) στις περιοχές 1,2,3 και 5, οι προσφοροδότες υπέβαλαν अपαράδεκτα υψηλές προσφορές σε σχέση με την εκτιμώμενη τιμή, οι οποίες, σε ορισμένες περιπτώσεις, χαρακτηρίστηκαν ακόμα και ως *‘εξωπραγματικές’* από την Επιτροπή Αξιολόγησης.

Ακολούθως, στις 25/10/2012 η Ελεγκτική Υπηρεσία της Κυπριακής Δημοκρατίας, με επιστολή της προς την Επιτροπή την ενημέρωσε ότι «ο διαγωνισμός με αρ. 6/2012 προκηρύχθηκε στις 30/11/2011 με ανοικτή διαδικασία και αφορούσε την προμήθεια έτοιμου σκυροδέματος στην Επαρχία Λεμεσού, στις περιοχές 1, 2, 3 και 5. Η Επιτροπή Αξιολόγησης του Τμήματος Δημοσίων Έργων (Τ.Δ.Ε.), αφού αξιολόγησε τις προσφορές που υποβλήθηκαν από τους προσφοροδότες, αποφάσισε την ακύρωση του διαγωνισμού, θεωρώντας τις τιμές των προσφορών ως υπερβολικά ψηλές σε σύγκριση αφ' ενός με την εκτίμηση του Τμήματος (υψηλότερες κατά 22% μέχρι 37%) και, αφ' ετέρου με τις τρέχουσες τιμές της αγοράς. Στο διαγωνισμό έλαβαν μέρος 4 προσφοροδότες (από τους 5 που προμηθεύτηκαν έγγραφα του διαγωνισμού) και σύμφωνα με τις τιμές που υπέβαλαν, ο καθένας θα εξασφάλιζε από μία περιοχή. Οι 3 προσφοροδότες υπέβαλαν προσφορά για όλες τις περιοχές, ενώ ο τέταρτος μόνο για μια περιοχή.». Επιπροσθέτως, αναφέρεται ότι «ο διαγωνισμός προκηρύχθηκε για δεύτερη φορά στις 03/02/2012 με αρ. 15/2012. Η Επιτροπή Αξιολόγησης του Τ.Δ.Ε. αποφάσισε την κατακύρωση του διαγωνισμού, μόνο για την περιοχή 3, θεωρώντας τις τιμές που υποβλήθηκαν για τις υπόλοιπες περιοχές (1,2 και 5) εξωπραγματικές, σε σύγκριση αφ' ενός με την εκτίμηση του Τμήματος (υψηλότερες κατά 21% μέχρι 39%) και αφ' ετέρου με τις τρέχουσες τιμές της αγοράς. Στο διαγωνισμό έλαβαν μέρος οι 3 από τους 4 προσφοροδότες οι οποίοι συμμετείχαν και στον προηγούμενο. Έγγραφα προμηθεύτηκαν 7 προσφοροδότες (οι 5 ήταν οι ίδιοι με τον προηγούμενο διαγωνισμό). Οι 2 προσφοροδότες υπέβαλαν προσφορά για όλες τις περιοχές, ενώ ο τρίτος μόνο για μια περιοχή. Ήταν ο ίδιος που υπέβαλε προσφορά-για την ίδια περιοχή- στον προηγούμενο διαγωνισμό. Όπως αναφέρεται στις εκθέσεις αξιολόγησης του Τ.Δ.Ε. από έρευνα που διεξήγαγε η Επιτροπή Αξιολόγησης διαπιστώθηκε ότι τα ίδια αποτελέσματα είχαν και 2 διαγωνισμοί για έτοιμο σκυρόδεμα που είχε προκηρύξει η Επαρχιακή Διοίκηση Λεμεσού κα, ως εκ τούτου, οι διαγωνισμοί ακυρώθηκαν και προκηρύχτηκε τρίτος διαγωνισμός». Στη συνέχεια αναφέρεται πως «στις 10/06/2012 προκηρύχθηκε για τρίτη φορά ο εν λόγω διαγωνισμός με αρ. 54/2012, μόνο για τις περιοχές 1, 2 και 5 για τις οποίες δεν είχε γίνει κατακύρωση στον προηγούμενο διαγωνισμό. Η Επιτροπή Αξιολόγησης, αφού μελέτησε τις προσφορές αποφάσισε την κατακύρωση του διαγωνισμού [...] Το Συμβούλιο, σε συνεδρία του στις 03/09/2012 αποφάσισε [...] την ακύρωση του διαγωνισμού». Η Ελεγκτική Υπηρεσία σημείωσε ότι θεωρούσε πως το όλο θέμα χρήζει περαιτέρω διερεύνησης από την Επιτροπή.

## **2.1. Διαγωνισμός με αρ. Δ.Τ.Δ.Ε. (ΕΜ Λ/σού) 6/2012 με ημερομηνία πρόσκλησης 30/11/2011**

Στις 30/11/2011, το Τ.Δ.Ε. του Υπουργείου Συγκοινωνιών και Έργων προέβηκε στην προκήρυξη Διαγωνισμού με αντικείμενο την προμήθεια και μεταφορά έτοιμου

σκυροδέματος κατηγορίας C15, C20, C25 και C30 στην Επαρχία Λεμεσού (Πεδινά και Ημιορεινά) Περιοχές 1,2,3, και 5. Πιο συγκεκριμένα:

(α) η περιοχή 1 περιλαμβάνει τις ακόλουθες χωρητικές περιοχές: Λεμεσού, Γερμασόγειας, Αγίου Αθανασίου, Μ. Γειτονιάς, Παλώδιας, Π. Πολεμιδιών, Κ. Πολεμιδιών, Ύψωνα, Ερήμης, Κολοσσίου, Καντού, Επισκοπής, Τραχωνίου, Τσιερκής, Ασώματος και Ακρωτηρίου.

(β) η περιοχή 2 περιλαμβάνει τις ακόλουθες χωρητικές περιοχές: Μουταγιάκας, Αγίου Τύχωνα, Μονής, Πεντακώμου, Μοναγρούλι, Πύργου, Παρεκκλησιάς, Αρμενοχωρίου, Φοινικαριών, Πραστειού, Εφταγώνιας, Κελλακίου, Κλωνάρι, Βίκλας, Ακαπνούς, Σανίδα, Βάσας, Ασγάτας και αυτοκινητοδρόμου Λεμεσού-Λευκωσίας μέχρι τη Γέφυρα Σκαρίνου.

(γ) Η περιοχή 3 περιλαμβάνει τις ακόλουθες χωρητικές περιοχές: Παραμύθα, Σπιτάλι, Φασούλα, Ακρούντα, Μαθηκολώνη, Αψιού, Γεράσα, Απαισιά, Κορφή, Διερώνα, Αρακαπάς, Λουβαράς, Καλό Χωριό, Ζωοπηγή, Αγ. Παύλος, Αγ. Κωνσταντίνος, Συκόπετρα, Αγ. Θεόδωρος, Αγ. Ιωάννης, Κ. Μύλος, Αγρός.

(δ) Η περιοχή 5 περιλαμβάνει τις ακόλουθες χωρητικές περιοχές: Πισσούρι, Αλέκτωρα, Πλατανίσκια, Αγ. Θωμάς, Ανώγυρα, Δωρά, Πάχνα, Πραστειό, Αυδήμου, Παραμάλι, Π. Κυβίδες, Κ. Κυβίδες, Αγ. Αμβρόσιος, Σωτήρα, Ζανατζιά, Σούνι.

Η Τιμή Μονάδος (χωρίς το Φ.Π.Α.) σύμφωνα με την εκτίμηση του έργου, η οποία ετοιμάστηκε στις 30/11/2011 και βασίστηκε στις προηγούμενες προσφορές και στις τότε τρέχουσες τιμές ήταν η ακόλουθη:

A/A	Είδος Υλικού	Περιοχή I	Περιοχή II	Περιοχή III	Περιοχή V
1	C15	€52,00/κ.μ.	€54,00/κ.μ.	€60,00/κ.μ.	€54,00/ κ.μ.
2	C20	€55,00/κ.μ.	€57,00/κ.μ.	€65,00/κ.μ.	€57,00/κ.μ.
3	C25	€58,00/κ.μ.	€60,00/κ.μ.	€67,00/κ.μ.	€60,00/κ.μ.
4	C30	€60,00/κ.μ.	€62,00/κ.μ.	€68,00/κ.μ.	€62,00/κ.μ.

Σύμφωνα με τα στοιχεία του Διαγωνισμού, οι εταιρείες που επέδειξαν ενδιαφέρον για το διαγωνισμό και έλαβαν αντίγραφα των εγγράφων του διαγωνισμού ήταν οι εταιρείες ΑΘΗΝΟΔΟΡΟΥ & ΡΟΥΛΛΑΣ (με ημερομηνία παραλαβής εγγράφων του Διαγωνισμού τις 2/12/2011), ΕΡΓΟΛΗΠΤΙΚΕΣ ΕΡΓΑΣΙΕΣ ΚΑΖΑΝΟΣ (με ημερομηνία παραλαβής εγγράφων του Διαγωνισμού τις {...}), TOP MIX (με ημερομηνία παραλαβής εγγράφων

του Διαγωνισμού τις 8/12/2011), ΚΥΘΡΑΙΩΤΗΣ (με ημερομηνία παραλαβής εγγράφων του Διαγωνισμού τις 8/12/2011), και ΜΑΤΘΑΙΟΣ ΙΩΑΝΝΟΥ (με ημερομηνία παραλαβής εγγράφων του Διαγωνισμού τις 13/12/2011).

Οι προσφορές που υπεβλήθησαν από τις εταιρείες ΜΑΤΘΑΙΟΣ ΙΩΑΝΝΟΥ, ΕΡΓΟΛΗΠΤΙΚΕΣ ΕΡΓΑΣΙΕΣ ΚΑΖΑΝΟΣ, ΑΘΙΝΟΔΟΡΟΥ & ΡΟΥΛΛΑΣ και ΚΥΘΡΑΙΩΤΗΣ, είχαν ως ακολούθως:

Όνομα Οικονομικού φορέα		Ποσό Προσφοράς (χωρίς Φ.Π.Α.)							
		Περιοχή Ι		Περιοχή ΙΙ		Περιοχή ΙΙΙ		Περιοχή V	
		Ακριβές ποσό	Ακριβό τερη κατά <sup>1</sup>	Ακριβές ποσό	Ακριβότ ερη κατά <sup>2</sup>	Ακριβές ποσό	Ακριβό τερη κατά <sup>3</sup>	Ακριβέ ς ποσό	Ακριβ ότερη κατά <sup>4</sup>
ΜΑΤΘΑΙΟΣ ΙΩΑΝΝΟΥ	C15	€69,00/κ. μ	32,7%	€73,00/κ .μ	35,18%	€76,00/ κ.μ	26,6%	€77,00 /κ.μ.	42,59 %
	C20		30,9%		33%		21,53%		
	C25	€72,00/κ. μ.	29,3%	€76,00/κ .μ	31,6%	€79,00/κ .μ.	22,38%	€80,00 /κ.μ.	40,35 %
	C30	€75,00/κ. μ	30%	€79,00/κ .μ	30,64%	€82,00/ κ.μ	25%	€83,00 /κ.μ.	38,33 %
		€78,00/κ. μ.		€81,00/κ .μ.		€85,00/κ .μ.		€86,00 /κ.μ	38,70 %
ΕΡΓΟΛΗΠΤ ΙΚΕΣ ΕΡΓΑΣΙΕΣ ΚΑΖΑΝΟΣ	C15					{...}	{...}		
	C20								
	C25								
	C30								
ΑΘΙΝΟΔΟ ΡΟΥ & ΡΟΥΛΛΑΣ	C15	€72,00/κ. μ.	38,46%	€74,00/κ μ	37,03%	€78,00/κ .μ.	30%	€76,00 /κ.μ	40,74 %
	C20	€75,00/κ.	36,36%	€77,00/κ.	35,08%	€81,00/κ	24,61%	€79,00	38,59

<sup>1</sup> Όπου ακριβότερη νοείται ως υψηλότερη από την εκτιμημένη τιμή μονάδας που παρουσιάζεται στον πρώτο Πίνακα του παρόντος υποκεφαλαίου.

<sup>2</sup> Όπου ακριβότερη νοείται ως υψηλότερη από την εκτιμημένη τιμή μονάδας που παρουσιάζεται στον πρώτο Πίνακα του παρόντος υποκεφαλαίου.

<sup>3</sup> Όπου ακριβότερη νοείται ως υψηλότερη από την εκτιμημένη τιμή μονάδας που παρουσιάζεται στον πρώτο Πίνακα του παρόντος υποκεφαλαίου.

<sup>4</sup> Όπου ακριβότερη νοείται ως υψηλότερη από την εκτιμημένη τιμή μονάδας που παρουσιάζεται στον πρώτο Πίνακα του παρόντος υποκεφαλαίου.

	C25	μ.	34,48%	μ	33,33%	.μ.	25,37%	/κ.μ	%
	C30	€78,00/κ. μ €81,00/κ. μ	35%	€80,00/κ. μ €83,00/κ. μ.	33,87%	€84,00/ κ.μ €87,00/ κ.μ	27,94%	€82,00 /κ.μ €85,00 /κ.μ.	36,66 % 37,09 %
ΚΥΘΡΑΙΩΤ ΗΣ	C15	€71,50/κ.	37,50%	€72,00/κ.	33,33%	€78,00/κ	30%	€78,00	44,40
	C20	μ.	35,50%	μ.	31,57%	.μ.	24,61%	/κ.μ.	%
	C25	€74,50/κ. μ.	33,63%	€75,00/κ. μ	30%	€81,00/κ .μ.	25,37%	€81,00 /κ.μ.	42,10 %
	C30	€77,50/κ. μ. €80,50 κ.μ	34,16%	€78,00/κ. μ. €81,00/κ. μ.	30,64%	€84,00/ κ.μ €87,00/κ .μ.	27,94%	€84,00 /κ.μ €87,00 /κ.μ	40% 40,32 %

Η Επιτροπή Αξιολόγησης στη συνεδρία της με ημερομηνία 13/01/2012, κατά την αξιολόγηση των προσφορών που υποβλήθηκαν, διαπίστωσε ότι οι τιμές για όλες τις περιοχές και τις κατηγορίες που λήφθηκαν από τους προσφοροδότες ήταν από 21%-37% ακριβότερες σε σύγκριση με την εκτίμηση του Γραφείου του Επαρχιακού Μηχανικού Δημοσίων Έργων Λεμεσού. Σύμφωνα με την αξιολόγηση που έγινε διαπιστώθηκε ότι:

«Όλοι οι προσφοροδότες που υπέβαλαν προσφορά εξασφαλίζουν από μια περιοχή έκαστος και οι τιμές που υπέβαλαν είναι πολύ υψηλότερες από τις τρέχουσες τιμές της αγοράς.»

«Σε έρευνα που προέβηκε η Επιτροπή Αξιολόγησης διαπίστωσε ότι το ίδιο φαινόμενο παρατηρήθηκε και στην Επαρχιακή Διοίκηση Λεμεσού με αποτέλεσμα οι προσφορές που λήφθηκαν να ακυρωθούν και να επαναπροκηρυχθούν.» (η υπογράμμιση είναι της Επιτροπής)

Ως εκ τούτου, η Επιτροπή Αξιολόγησης θεωρώντας ότι οι τιμές που λήφθηκαν είναι υπερβολικά ψηλές, ακύρωσε το διαγωνισμό με σκοπό να τον προκηρύξει εκ νέου.



**2.2. Διαγωνισμός με αρ. Δ.Τ.Δ.Ε. (ΕΜ Λ/σού) 15/2012 με ημερομηνία πρόσκλησης 03/02/2012**

Στις 3/2/2012, το Τ.Δ.Ε. του Υπουργείου Συγκοινωνιών και Έργων προέβηκε στην προκήρυξη του Διαγωνισμού με αντικείμενο την προμήθεια και μεταφορά έτοιμου σκυροδέματος κατηγορίας C15, C20, C25 και C30 στην Επαρχία Λεμεσού (Πεδινά και Ημιορεινά) Περιοχές 1,2,3, και 5.

Η Τιμή Μονάδος (χωρίς το ΦΠΑ) σύμφωνα με την εκτίμηση του έργου η οποία ετοιμάστηκε στις 7/2/2012 και βασίστηκε στις προηγούμενες προσφορές και στις τότε τρέχουσες τιμές ήταν η ακόλουθη:

A/A	Είδος Υλικού	Περιοχή I	Περιοχή II	Περιοχή III	Περιοχή V
1	C15	€54,00/κ.μ.	€56,00/κ.μ.	€62,00/ κ.μ.	€56,00/ κ.μ.
2	C20	€58,00/κ.μ.	€58,00/κ.μ.	€67,00/κ.μ.	€59,00/κ.μ.
3	C25	€60,00/κ.μ.	€62,00/κ.μ.	€69,00/ κ.μ.	€62,00/κ.μ.
4	C30	€62,00/κ.μ.	€65,00/κ.μ.	€71,00/ κ.μ.	€65,00/κ.μ.

Σύμφωνα με τα στοιχεία του Διαγωνισμού οι εταιρείες που επέδειξαν ενδιαφέρον για το διαγωνισμό και έλαβαν αντίγραφα των εγγράφων του διαγωνισμού ήταν οι εταιρείες ATHINODOROU & POUILLAS (με ημερομηνία παραλαβής εγγράφων του Διαγωνισμού τις 7/2/2012), ΕΡΓΟΛΗΠΤΙΚΕΣ ΕΡΓΑΣΙΕΣ ΚΑΖΑΝΟΣ (με ημερομηνία παραλαβής εγγράφων του Διαγωνισμού τις {...}), TOP MIX,<sup>5</sup> ΚΥΘΡΑΙΩΤΗΣ (με ημερομηνία παραλαβής εγγράφων του Διαγωνισμού τις 8/2/2012), ΜΑΤΘΑΙΟΣ ΙΩΑΝΝΟΥ (με ημερομηνία παραλαβής εγγράφων του Διαγωνισμού τις 7/2/2012), STARBETON (με ημερομηνία παραλαβής εγγράφων του Διαγωνισμού τις {...}), και SKYRAMIX (με ημερομηνία παραλαβής εγγράφων του Διαγωνισμού τις 9/2/2012)

Οι προσφορές που υπεβλήθησαν από τις εταιρείες ΕΡΓΟΛΗΠΤΙΚΕΣ ΕΡΓΑΣΙΕΣ ΚΑΖΑΝΟΣ, ATHINODOROU & POUILLAS και ΚΥΘΡΑΙΩΤΗΣ, είχαν ως ακολούθως:

<sup>5</sup> Απουσιάζει η ημερομηνία από το Δελτίο Παραλαβής Εγγράφων Προσφοράς Τμήματος Δημοσίων Έργων.

Όνομα Οικονομικού φορέα		Ποσό Προσφοράς (χωρίς Φ.Π.Α.)							
		Περιοχή Ι		Περιοχή ΙΙ		Περιοχή ΙΙΙ		Περιοχή V	
		Ακριβές ποσό	Ακριβό τερη κατά <sup>6</sup>	Ακριβές ποσό	Ακριβό τερη κατά <sup>7</sup>	Ακριβές ποσό	Ακριβότε ρη κατά <sup>8</sup>	Ακριβ ές ποσό	Ακριβ ότερη κατά <sup>9</sup>
ΕΡΓΟΛΗΠ ΤΙΚΕΣ ΕΡΓΑΣΙΕΣ ΚΑΖΑΝΟΣ	C15					{....}	{....}		
	C20								
	C25								
	C30								
ATHINOD OROU & POULLAS	C15	€72,00/κ. μ.	33,30%	€74,00/κμ	32,10%	€78,00/κ.μ.	25,80%	€76,00 / κ.μ	35,70 %
	C20	μ.	29,30%	€77,00/κ.μ	32,80%	€81,00/κ.μ.	20,90%	€79,00 /κ.μ	33,90 %
	C25	€75,00/κ. μ.	30%	€80,00/κ.μ	29%	€84,00/ κ.μ	21,70%	€82,00 /κ.μ	32,30 %
	C30	€78,00/κ. μ €81,00/κ. μ	30,60%	€83,00/κ.μ.	27,70%	€87,00/ κ.μ	22,50%	€85,00 /κ.μ.	30,80 %
ΚΥΘΡΑΙΩ ΤΗΣ	C15	€71,50/κ. μ.	32,40%	€72,00/κ.μ.	28,60%	€78,00/κ.μ.	25,80%	€78,00 /κ.μ.	39,30 %
	C20	μ.	28,40%	€75,00/κ.μ	34,50%	€81,00/κ.μ.	20,90%	€81,00 /κ.μ.	37,30 %
	C25	€74,50/κ. μ.	29,20%	€78,00/κ.μ.	25,80%	€84,00/ κ.μ	21,70%	€84,00 /κ.μ	35,50 %
	C30	€77,50/κ. μ. €80,50 κ.μ	29,80%	€81,00/κ.μ.	24,60%	€87,00/κ.μ.	22,50%	€87,00 /κ.μ	33,80 %

<sup>6</sup> Όπου ακριβότερη νοείται ως υψηλότερη από την εκτιμημένη τιμή μονάδας που παρουσιάζεται στον πρώτο Πίνακα του παρόντος υποκεφαλαίου.

<sup>7</sup> Όπου ακριβότερη νοείται ως υψηλότερη από την εκτιμημένη τιμή μονάδας που παρουσιάζεται στον πρώτο Πίνακα του παρόντος υποκεφαλαίου.

<sup>8</sup> Όπου ακριβότερη νοείται ως υψηλότερη από την εκτιμημένη τιμή μονάδας που παρουσιάζεται στον πρώτο Πίνακα του παρόντος υποκεφαλαίου.

<sup>9</sup> Όπου ακριβότερη νοείται ως υψηλότερη από την εκτιμημένη τιμή μονάδας που παρουσιάζεται στον πρώτο Πίνακα του παρόντος υποκεφαλαίου.

Η Επιτροπή Αξιολόγησης στη συνεδρία της με ημερομηνία 08/03/2012 αφού αξιολόγησε την προσφορά, θεώρησε ότι οι τιμές που λήφθηκαν από τους προσφοροδότες ΚΥΘΡΑΙΩΤΗΣ και ΑΘΙΝΟΔΟΡΟΥ & ΡΟΥΛΛΑΣ είναι «εξωπραγματικές και πιθανόν να είναι προϊόν προσυεννόησης μεταξύ των προσφερόντων». Συγκεκριμένα, οι εταιρείες υπέβαλαν προσφορά για όλες στις περιοχές, αλλά οι τιμές τους ήταν πολύ υψηλότερες από τις τρέχουσες τιμές της αγοράς. Ειδικότερα οι τιμές τους (εξαιρουμένης της εταιρείας ΕΡΓΟΛΗΠΤΙΚΕΣ ΕΡΓΑΣΙΕΣ ΚΑΖΑΝΟΣ) ήταν από 20,9% έως 39,3% ακριβότερες από την εκτίμηση του Γραφείου του Επαρχιακού Μηχανικού Λεμεσού. Σημειώθηκε επίσης ότι οι τιμές των υπό αναφορά εταιρειών ήταν ακριβώς οι ίδιες με την προσφορά με αρ. 6/2012 η οποία είχε ακυρωθεί.

Για την περιοχή III ο προσφοροδότης ΕΡΓΟΛΗΠΤΙΚΕΣ ΕΡΓΑΣΙΕΣ ΚΑΖΑΝΟΣ υπέβαλε, επίσης, ψηλότερες τιμές από την εκτίμηση του Επαρχιακού Μηχανικού Λεμεσού, αλλά δεν θεωρήθηκαν εξωπραγματικές αφού έχουν κατακυρωθεί και στο παρελθόν τιμές που είναι μέχρι και 20% ψηλότερες από την εκτίμηση. Η Περιοχή III κατακυρώθηκε στην ΕΡΓΟΛΗΠΤΙΚΕΣ ΕΡΓΑΣΙΕΣ ΚΑΖΑΝΟΣ ως ακολούθως: C15 €{...}/Κ.μ., C20 €{...}/κ.μ, C25 €{...}/κ.μ. και C30 €{...}/κ.μ.

### **2.3. Διαγωνισμός με αρ. Δ.Τ.Δ.Ε. (ΕΜ Λ/σού) 54/2012 με ημερομηνία πρόσκλησης 10/06/2012.**

Στις 10/06/2012 το Τ.Δ.Ε. του Υπουργείου Συγκοινωνιών και Έργων προέβηκε στην προκήρυξη του Διαγωνισμού με αντικείμενο την προμήθεια και μεταφορά έτοιμου σκυροδέματος κατηγορίας C15, C20, C25 και C30 στην Επαρχία Λεμεσού (Πεδινά και Ημιορεινά) Περιοχές 1,2 και 5.

Η Τιμή Μονάδος (χωρίς το ΦΠΑ) σύμφωνα με την εκτίμηση του έργου η οποία ετοιμάστηκε στις 12/6/2012 και βασίστηκε στις προηγούμενες προσφορές και στις τότε τρέχουσες τιμές ήταν η ακόλουθη:

A/A	Είδος Υλικού	Περιοχή I	Περιοχή II	Περιοχή V
1	C15	€54,00/κ.μ.	€56,00/κ.μ.	€56,00/ κ.μ.
2	C20	€58,00/κ.μ.	€58,00/κ.μ.	€59,00/κ.μ.
3	C25	€60,00/κ.μ.	€62,00/κ.μ.	€62,00/ κ.μ.
4	C30	€62,00/κ.μ.	€65,00/κ.μ.	€65,00/ κ.μ.

Σύμφωνα με τα στοιχεία του Διαγωνισμού οι εταιρείες που επέδειξαν ενδιαφέρον για το διαγωνισμό και έλαβαν αντίγραφα των εγγράφων του διαγωνισμού ήταν οι εταιρείες

ATHINODOROU & POUILLAS, ΚΥΘΡΑΙΩΤΗΣ, ΜΑΤΘΑΙΟΣ ΙΩΑΝΝΟΥ, και SKYRAMIX.

Όλες οι εταιρείες έλαβαν τα έγγραφα του Διαγωνισμού στις 12/6/2012.

Οι προσφορές που υπεβλήθησαν από τις εταιρείες, ATHINODOROU & POUILLAS, ΜΑΤΘΑΙΟΣ ΙΩΑΝΝΟΥ, SKYRAMIX και ΚΥΘΡΑΙΩΤΗΣ, είχαν ως ακολούθως:

Όνομα Οικονομικού φορέα		Ποσό Προσφοράς (χωρίς Φ.Π.Α.)					
		Περιοχή Ι		Περιοχή ΙΙΙ		Περιοχή V	
		Ακριβές ποσό	Ακριβότερη κατά <sup>10</sup>	Ακριβές ποσό	Ακριβότερη κατά <sup>11</sup>	Ακριβές ποσό	Ακριβότερη κατά <sup>12</sup>
ATHINODOROU & POUILLAS	C15	€64,00/κ.μ.	18,50%	€68,00/κ.μ.	21,40%	€69,00/ κ.μ	23,20%
	C20	€66,50/κ.μ.	14,70%	€70,25/κ.μ.	21,60%	€71,50/κ.μ	21,20%
	C25	€69,00/κ.μ	15%	€73,00/ κ.μ	17,70%	€74,00/κ.μ	19,40%
	C30	€71,50/κ.μ	15,30%	€75,50/ κ.μ	16,20%	€76,50/κ.μ.	17,70%
ΚΥΘΡΑΙΩΤΗΣ	C15	€67.50/κ.μ.	25%	€70,50/κ.μ.	25,90%	€71,50/κ.μ.	27,70%
	C20	€67,50/κ.μ.	16,40%	€70,50/κ.μ.	21,60%	€73,50/κ.μ.	24,60%
	C25	€69,50/κ.μ.	15,80%	€72,50/ κ.μ	16,90%	€75,50/κ.μ	21.,80%
	C30	€71,50 κ.μ	15,30%	€74,50/κ.μ.	14,50%	€77,50/κ.μ	19,22%
SKYRAMIX	C15	€66,00/κ.μ.	22,20%	€69,25/κ.μ.	25,90%	€76,00/ κ.μ	35,70%
	C20	€68,00/κ.μ.	17,20%	€70,25/κ.μ.	21,10%	€77,25/κ.μ.	30,90%
	C25	€72,50/κ.μ.	20,80%	€72,50/κ.μ	16,90%	€79,25/κ.μ	27,80%
	C30	€74,50 κ.μ	20,20%	€74,25/κ.μ	14,20%	€81,50/κ.μ.	25,40%
ΜΑΤΘΑΙΟΣ ΙΩΑΝΝΟΥ	C15	€63,90/κ.μ	18,30%	€67,90/κ.μ.	21,30%	€71,00/ κ.μ	26,80%
	C20	€,65,90/κ.μ	13,60%	€69,90/κ.μ	20,50%	€73,00/κ.μ.	23,70%
	C25	€67,90/κ.μ.	13,20%	€71,90/κ.μ.	16%	€75,00/κ.μ.	21%
	C30	€69.90/κ.μ..	12,70%	€73,90/κ.μ	13,70%	€77,50/κ.μ.	18,50%

<sup>10</sup> Όπου ακριβότερη νοείται ως υψηλότερη από την εκτιμημένη τιμή μονάδας που παρουσιάζεται στον πρώτο Πίνακα του παρόντος υποκεφαλαίου.

<sup>11</sup> Όπου ακριβότερη νοείται ως υψηλότερη από την εκτιμημένη τιμή μονάδας που παρουσιάζεται στον πρώτο Πίνακα του παρόντος υποκεφαλαίου.

<sup>12</sup> Όπου ακριβότερη νοείται ως υψηλότερη από την εκτιμημένη τιμή μονάδας που παρουσιάζεται στον πρώτο Πίνακα του παρόντος υποκεφαλαίου.

Η Επιτροπή Αξιολόγησης, στην συνεδρία της με ημερομηνία 09/8/2012, αφού αξιολόγησε την προσφορά σημείωσε ότι για τις περιοχές I και II, οι τιμές που υπέβαλε ο προσφοροδότης ΜΑΤΘΑΙΟΣ ΙΩΑΝΝΟΥ ήταν οι πιο χαμηλές για όλες τις κατηγορίες σκυροδέματος. Οι τιμές του προσφοροδότη ήταν μεταξύ 12,7% έως 21,3% ψηλότερες από την Εκτίμηση του Γραφείου του Επαρχιακού Μηχανικού Δημοσίων Έργων Λεμεσού. Αναφορικά με την περιοχή V, η ΑΤΗΙΝΟΔΟΡΟΥ & ΡΟΥΛΛΑΣ ήταν ο προσφοροδότης, που υπέβαλε τις χαμηλότερες τιμές για όλες τις κατηγορίες σκυροδέματος, οι οποίες ήταν μεταξύ 17,7% έως 23,2% ψηλότερες από την εκτίμηση.

Σημειώθηκε επίσης, ότι ήταν η τρίτη φορά που το Γραφείο του Επαρχιακού Μηχανικού Λεμεσού ζητούσε προσφορές για την προμήθεια έτοιμου σκυροδέματος στις περιοχές I, II και V. Τις προηγούμενες δύο φορές, οι τιμές που υπέβαλαν οι προσφοροδότες ήταν κατά 21% έως 39% ψηλότερες από την Εκτίμηση και ως εκ τούτου δεν κατακυρώθηκε η προσφορά σε κανένα, αφού οι τιμές θεωρήθηκαν έως εξωπραγματικές. Οι τιμές που υπέβαλαν οι προσφοροδότες σε αυτό το διαγωνισμό ήταν χαμηλότερες από τις δύο προηγούμενες φορές και ως εκ τούτου η προσφορά μπορούσε να κατακυρωθεί.

Η Εισήγηση της Επιτροπής Αξιολόγησης ήταν να κατακυρωθεί ο διαγωνισμός για τις περιοχές I, II στην εταιρεία ΜΑΤΘΑΙΟΣ ΙΩΑΝΝΟΥ και για την περιοχή V στην εταιρεία ΑΤΗΙΝΟΔΟΡΟΥ & ΡΟΥΛΛΑΣ. Παρόλα αυτά, ο Διευθυντής του Τ.Δ.Ε. σε χειρόγραφή σημείωση του ανέφερε τα εξής:

*«Εισηγούμαι ακύρωση του Διαγωνισμού σύμφωνα με τον Κανονισμό 34 (5) (γ) της ΚΔΠ 201/2007 θεωρώ αδιανόητο την κατακύρωση της προσφοράς σε τέτοιες ψηλές τιμές, ενώ κατά γενική ομολογία οι προσφορές που υποβάλλονται τα τελευταία 2-3 χρόνια, είναι κατά μέσο όρο 20% χαμηλότερες από τις εκτιμήσεις του Τμήματος, λόγω της οικονομικής κρίσης. Εισηγούμαι όπως ο Επαρχιακός Μηχανικός Λ/σού υποβάλει τεκμηριωμένη καταγγελία για το ενδεχόμενο προσυεννόησης του προσφοροδοτών στην Επιτροπή Προστασίας Ανταγωνισμού.»*

Λόγω της διαφωνίας αυτής του Ανώτερου Διευθυντή, το θέμα τέθηκε ενώπιον του Συμβουλίου Προσφορών του Υπουργείου Συγκοινωνιών και Έργων για λήψη τελικής απόφασης. Το Συμβούλιο, σε συνεδρία του στις 3/9/2012, αποφάσισε, αφού έλαβε υπόψη τη θέση του Αν. Διευθυντή του Τ.Δ.Ε., την ακύρωση του Διαγωνισμού.

### **3. ΕΜΠΛΕΚΟΜΕΝΕΣ ΕΠΙΧΕΙΡΗΣΕΙΣ**

#### **3.1. ΜΑΤΘΑΙΟΣ ΙΩΑΝΝΟΥ**

Η εταιρεία ΜΑΤΘΑΙΟΣ ΙΩΑΝΝΟΥ είναι εταιρεία περιορισμένης ευθύνης, εγγεγραμμένη στην Κύπρο. Οι δραστηριότητες της εν λόγω εταιρείας είναι ο σχεδιασμός, η κατασκευή και η διάθεση έτοιμου σκυροδέματος. Το μετοχικό της κεφάλαιο κατέχεται εξ' ολοκλήρου από την εταιρεία «Ματθαίος Ιωάννου Motor Agency Ltd», η οποία με τη σειρά της

κατέχεται κατά 98% από την εταιρεία Matheos Ioannou Holdings Ltd, κύριος μέτοχος της οποίας είναι ο κύριος Μ.Ι., ο οποίος είναι και Διευθυντής της εταιρείας ΜΑΤΘΑΙΟΣ ΙΩΑΝΝΟΥ, η οποία δραστηριοποιείται στην Λεμεσό.

### **3.2. BETOMAN**

Η εταιρεία BETOMAN ιδρύθηκε περί το έτος 1996 και το 1999 εξαγοράστηκε από την εταιρεία Ματθαίος Ιωάννου Motor Agency Ltd, η οποία κατέχει εξολοκλήρου τον έλεγχο της. Η εταιρεία BETOMAN η οποία εδρεύει στη Λεμεσό δραστηριοποιείται στην αγορά έτοιμου σκυροδέματος.

### **3.3. ΨΑΡΟΥΔΗΣ**

Η εταιρεία ΨΑΡΟΥΔΗΣ ΨΑΡΟΥΔΗΣ είναι εταιρεία περιορισμένης ευθύνης, εγγεγραμμένη στην Κύπρο, η οποία ασχολείται με την παρασκευή και εμπορία έτοιμου σκυροδέματος με μια μονάδα παραγωγής στην περιοχή Άγιου Συλά στην Λεμεσό. Η εταιρεία ανήκει εξολοκλήρου στον κύριο Χ.Ψ., ο οποίος είναι και Διευθυντής της εταιρείας.

### **3.4. ΚΥΘΡΑΙΩΤΗΣ**

Η εταιρεία ΚΥΘΡΑΙΩΤΗΣ είναι εταιρεία εγγεγραμμένη στην Κύπρο και το μετοχικό της κεφάλαιο κατέχεται εξολοκλήρου από την εταιρεία «Κ. Kythreotis Holdings Public Ltd». Η μητρική εταιρεία «Κ. Kythreotis Holdings Public Ltd» ασχολείται με την παραγωγή και διάθεση αμμοχάλικων στην οικοδομική βιομηχανία.

Η κύρια δραστηριότητα της εταιρείας ΚΥΘΡΑΙΩΤΗΣ είναι η παραγωγή και πώληση έτοιμου σκυροδέματος. Οι μονάδες παραγωγής σκυροδέματος που διέθετε και είχε σε λειτουργία η εταιρεία την περίοδο 2011-2012, ήταν οι μονάδες στην περιοχή Μουταγιάκας (Λεμεσός) και Ύψωνα οι οποίες όμως τερμάτισαν τις εργασίες τους κατά ή περί τις 14/02/2012. Την περίοδο 2012-2013 λειτουργούσε μόνο η καινούργια μονάδα στη Μονή.

### **3.5. TOP MIX**

Η εταιρεία TOP MIX ανήκει κατά το 50% στη ΣΚΥΡΑ ΒΑΣΑΣ. Το υπόλοιπο 50% της εταιρείας TOP MIX κατέχεται από την εταιρεία «Ιακωνου Brothers (Concrete) Ltd». Η κύρια δραστηριότητα της εταιρείας από το 2002 ήταν η παραγωγή και εμπορία έτοιμου σκυροδέματος στη Λεμεσό. Στις 20/12/2013, εκδόθηκε διάταγμα εκκαθάρισης για την εταιρεία TOP MIX. Ως εκκαθαριστής της εταιρείας ενεργεί ο Επίσημος Παραλήπτης. Διευθυντές της εταιρείας TOP MIX είναι οι κ.κ. Μ.Σ., Ι.Σ. , Φ.Σ., Ι.Ι, Χ.Θ. και Α.Κ..

### **3.6. SKYRAMIX**

Η εταιρεία SKYRAMIX είναι θυγατρική της εταιρείας ΣΚΥΡΑ ΒΑΣΑΣ.

Η Skyramix ιδρύθηκε τον Απρίλιο του 2006 και άρχισε δραστηριότητες στο τέλος του 2007. Η αρχική δραστηριότητα της, η οποία συνεχίζεται μέχρι και σήμερα, είναι η συσκευασία και διάθεση στην αγορά λατομικών υλικών. Από τον Μάρτιο του 2012 η εταιρεία αύξησε τις δραστηριότητες της με την προσθήκη της παρασκευής και της διάθεσης έτοιμου σκυροδέματος. Σύμφωνα με τα πιστοποιητικά του Εφόρου Εταιρειών και Επίσημου Παραλήπτη, Διευθυντές της εταιρείας SKYRAMIX είναι ο κύριος Ι.Σ. και ο κύριος Φ.Σ..

### **3.7. ATHINODOROU & POUILLAS**

Η εταιρεία ATHINODOROU & POUILLAS είναι θυγατρική εταιρεία της «Athinodorou Brothers Super Beton Public Co Ltd» η οποία είναι Δημόσια Εταιρεία, εγγεγραμμένη στην Κύπρο.

Η ATHINODOROU & POUILLAS είναι συνδεδεμένη της ATHINODOROU BETON LTD. Η εταιρεία ATHINODOROU & POUILLAS εξειδικεύεται στον σχεδιασμό, παραγωγή, διανομή και τοποθέτηση έτοιμου σκυροδέματος, τσιμεντοπηλού και σοβά, έχοντας τη δυνατότητα εξυπηρέτησης όλης της επαρχίας Λεμεσού. Η εταιρεία διατηρεί εργοστάσιο με τρεις γραμμές παραγωγής στην Λατομική Ζώνη Παρεκκλησιάς και μια παραγωγική μονάδα στην περιοχή Πισσουρίου. Διαθέτει στόλο της τάξης των 6 αντλιών και 22 μπετονιέρων, όπου καθημερινά βρίσκονται στη διάθεση του προγράμματος για την καλύτερη εξυπηρέτηση του πελάτη. Οι δραστηριότητες της εταιρείας δεν περιορίζονται μόνο στις εμπορικές, αλλά επεκτείνονται και στους τομείς διατήρησης και βελτίωσης του περιβάλλοντος.

### **3.8. I & S KRITONIS**

Η εταιρεία I&S KRITONIS αποτελεί εταιρεία περιορισμένης ευθύνης, εγγεγραμμένη στην Κύπρο και ανήκει κατά το ήμισυ στην εταιρεία ALFA CONCRETE LIMITED, η οποία μετονομάστηκε σε ALFA CONCRETE PUBLIC COMPANY LTD. Το υπόλοιπο ήμισυ της εταιρείας σύμφωνα με τα στοιχεία του Εφόρου Εταιρειών και Επίσημου Παραλήπτη κατέχεται από τον κύριο {...} και από τον κύριο Σ.Κ. Σύμφωνα με τους ιδιοκτήτες της ALFA CONCRETE, η εταιρεία I&S KRITONIS άρχισε να λειτουργεί με αρχικούς ιδιοκτήτες την οικογένεια Κ., και το 2008 η εταιρεία ALFA CONCRETE αγόρασε το 50% του μετοχικού κεφαλαίου της. Επίσης, σύμφωνα με τα στοιχεία του Εφόρου Εταιρειών και Επίσημου Παραλήπτη, διευθυντές της εταιρείας είναι οι κύριοι Α.Α, Χ.Α και {...}..

Σύμφωνα με την ALFA CONCRETE οι εκτελεστικοί διευθυντές της εταιρείας είναι ο κύριος Κ.Ι., κος Σ.Ι. και κύριος Ι.Κ., οι οποίοι είχαν την αποκλειστική ευθύνη διαχείρισης και ομαλής διαχείρισης της εταιρείας.

Σύμφωνα με δήλωση του κύριου Ι.Κ ημερομηνίας 25/2/2015, η εταιρεία έπαυσε τις δραστηριότητές της.

### **3.9 ALFA CONCRETE και ALFA BETON**

Η εταιρεία ALFA CONCRETE LIMITED, η οποία μετονομάστηκε σε ALFA CONCRETE PUBLIC COMPANY LTD είναι δημόσια εταιρεία, εγγεγραμμένη στην Κύπρο, συσταθείσα στις 7/7/1994. Σύμφωνα με τα στοιχεία του Εφόρου Εταιρειών και Επίσημου Παραλήπτη, καθώς και τα στοιχεία της έρευνας, στις 5/12/2013 διορίστηκε Παραλήπτης Διαχειριστής. Ιδιοκτήτες και διευθυντές της ALFA CONCRETE είναι οι κ.κ. Ι.Φ., Α.Α. και Χ.Α..

Στη βάση των στοιχείων που η ίδια η ALFA CONCRETE παρείχε κατά τη διεξαγωγή της προκαταρκτικής έρευνας, η εταιρεία κατέχει, μεταξύ άλλων, το 100% του ελέγχου των ακόλουθων εταιρειών: (α) Εταιρεία Σκύρων ΕΣΚΑΛ Λτδ (Λατομείο που σταμάτησε δραστηριότητες τον Δεκέμβριο του 2013), (β) Δομοκός Λτδ (Λατομείο που σταμάτησε τις δραστηριότητες τον Δεκέμβριο του 2013) καθώς και το 50% της εταιρείας Ι & S KRITONIS, η οποία σταμάτησε τις δραστηριότητες της τον Δεκέμβριο του 2013. Η εταιρεία ALFA CONCRETE, όπως ισχυρίζεται η ίδια, σταμάτησε τις δραστηριότητές της τον Δεκέμβριο του 2013.

Η εταιρεία ALFA CONCRETE ως νομικό πρόσωπο και οι Διευθυντές αυτής κύριοι Α.Α. και Χ.Α., κατά τον ουσιώδη χρόνο ήταν μέλη του Συνδέσμου Έτοιμου Σκυροδέματος Λεμεσού.

Σύμφωνα με τα στοιχεία του Εφόρου Εταιρειών και Επίσημου Παραλήπτη, στις 22/11/2012 ιδρύθηκε η εταιρεία ALFA BETON, η οποία ελέγχεται εξολοκλήρου από την FORENLI ASSETS LIMITED, η οποία αποτελεί εταιρεία εγγεγραμμένη στις Βρετανικές Παρθένες Νήσους. Διευθυντές της εταιρείας ALFA BETON μέχρι τις 4/4/2013 ήταν οι κύριοι Α.Α. και Χ.Α., ενώ ακολούθως στη θέση διορίστηκε η εταιρεία FORENLI ASSETS LIMITED.

Επίσης, σύμφωνα με τα στοιχεία που προσκομίστηκαν από τον Παραλήπτη Διαχειριστή, η περιουσία της ALFA CONCRETE ενοικιάζεται στην εταιρεία ALFA BETON. Ειδικότερα, σημειώνονται το γραφείο στην περιοχή Ομονοίας Λεμεσού, η μονάδα παρασκευής μπετόν στην περιοχή Ύψωνα στη Λεμεσό, η μονάδα παρασκευής μπετόν στην περιοχή Μονής στη Λεμεσό, καθώς και οχήματα (αντλίες μπετόν και μπετονιέρες).

Η εταιρεία ALFA BETON ανέφερε ότι προμηθεύεται υλικά από τις δυο εταιρείες του Ομίλου και από την εταιρεία K.Kythereotis Holdings Ltd. Δήλωσε ότι προμηθεύεται υλικά από την K.Kythereotis Holdings Ltd για το λόγο ότι τα λατομεία του Ομίλου υπολειπουργούν.



#### **4. ΘΕΣΕΙΣ ΕΜΠΛΕΚΟΜΕΝΩΝ ΕΠΙΧΕΙΡΗΣΕΩΝ**

Η Επιτροπή στο πλαίσιο της αξιολόγησης της παρούσας αυτεπάγγελτης έρευνας, μελέτησε ενδελεχώς τις θέσεις που διατυπώθηκαν από τις εμπλεκόμενες επιχειρήσεις, τόσο γραπτώς όσο και προφορικώς αναφορικά με τις διατυπωθείσες πιθανολογούμενες παραβάσεις, οι οποίες συνοψίζονται κύρια ως ακολούθως:

##### **4.1.Θέσεις της εταιρείας ALFA BETON ως προς τις διατυπωθείσες παραβάσεις**

Η Επιτροπή μελέτησε επισταμένα και ανέλυσε ενδελεχώς τις θέσεις που κατέθεσε γραπτά αλλά και ανέπτυξε προφορικά η ALFA BETON, τα κύρια σημεία των οποίων παρατίθενται συνοπτικά πιο κάτω:

Ο νομικός εκπρόσωπος της ALFA BETON τόσο στις γραπτές θέσεις με ημερομηνία 1/9/2017, όσο και στις προφορικές του θέσεις, υποστήριξε ότι η διαπίστωση της Επιτροπής πως η ALFA BETON είναι οικονομική διάδοχος της ALFA CONCRETE και πως οι δραστηριότητες της ALFA CONCRETE συνεχίζονται μέσω της ALFA BETON εδράζεται σε πλάνη ως προς τα γεγονότα και σε σφάλματα ερμηνείας του Νόμου, και κατά συνέπεια πάσχει και θα πρέπει να ακυρωθεί ή/και να ανακληθεί.

Ακολούθως, ο νομικός εκπρόσωπος τόνισε ότι η διαδικασία που ακολουθείται από την Επιτροπή παραβιάζει το δικαίωμα της δίκαιας δίκης το οποίο κατοχυρώνεται και προστατεύεται από το άρθρο 30.2 του Συντάγματος και τα άρθρο 6 και 13 της Ευρωπαϊκής Σύμβασης Δικαιωμάτων του Ανθρώπου (στο εξής η «ΕΣΔΑ»), καθώς και το Άρθρο 47 του Χάρτη Θεμελιωδών Δικαιωμάτων της Ευρωπαϊκής Ένωσης. Περαιτέρω, υποστήριξε ότι η ενώπιον της Επιτροπής διαδικασία παραβιάζει το τεκμήριο της αθώτητας στο οποίο κατοχυρώνεται στο άρθρο 12(4) του Συντάγματος, στο άρθρο 6(2) της ΕΣΔΑ και στο άρθρο 48 του Χάρτη Θεμελιωδών Δικαιωμάτων της Ευρωπαϊκής Ένωσης.

Ο νομικός εκπρόσωπος της ALFA BETON και στις γραπτές αλλά και στις προφορικές του θέσεις, αρνήθηκε όλους μαζί και κάθε ένα ξεχωριστά τους ισχυρισμούς οι οποίοι τίθενται στην Έκθεση Αιτιάσεων της Επιτροπής.

Επίσης, ο νομικός εκπρόσωπος της ALFA BETON τόσο στις γραπτές με ημερομηνία 1/9/2017, όσο και στις προφορικές του θέσεις υποστήριξε ότι: *«η ALFA BETON συστάθηκε μετά την ημερομηνία που έλαβαν χώρα οι εν λόγω διαγωνισμοί και συνεπώς η παρούσα διαδικασία δεν την αφορά δεδομένου ότι αφορά αποκλειστικά σε συμπράξεις και χειραγώγηση προσφορών στο πλαίσιο των συγκεκριμένων δημόσιων διαγωνισμών. Περαιτέρω, αναφέρεται επίσης ότι η ALFA CONCRETE δεν φαίνεται να έλαβε μέρος στους εν λόγω διαγωνισμούς, επιχείρηση της οποίας η ALFA BETON είναι κατ' ισχυρισμό διάδοχος»*. Υποστήριξε επί τούτου ότι κανένα από τα στοιχεία της αιφνίδιας έρευνας δεν εμπλέκει την ALFA BETON, ενώ *«δεν υπάρχει ίχνος μαρτυρίας ή/και*

*επαρκής μαρτυρία η οποία να καταδεικνύει ότι η ALFA BETON συμμετείχε σε οποιαδήποτε συμφωνία η/και εναρμονισμένη πρακτική πόσο μάλλον οποιαδήποτε σύμπτωση των βουλήσεων της ALFA BETON με ανταγωνιστικές επιχειρήσεις.».*

Στη συνέχεια, αναφέρθηκε ότι ενδεχομένως η έρευνα στα γραφεία της ALFA BETON να μην ήταν νόμιμη και να διενεργήθηκε καθ' υπέρβαση εξουσίας, καθότι η ALFA BETON δεν ελέγχεται από την ALFA CONCRETE.

Σε ότι αφορά τα όσα καταγράφονται στην Έκθεση Αιτιάσεων, σημείωσε ότι η Επιτροπή στην Έκθεση Αιτιάσεων της: *«δεν αναφέρει ποια ήταν η εκτιμώμενη τιμή και πως κατέληξε σε αυτήν το Γραφείο του Επαρχιακού Μηχανικού Λεμεσού. Περαιτέρω, [...] δεν αναφέρεται ποιες είναι οι τρέχουσες τιμές της αγοράς και πως το Τμήμα Δημοσίων Έργων κατέληξε στις εν λόγω τιμές».*

Υποστήριξε, επίσης ότι η απόφαση της Επιτροπής ότι η χρονική περίοδος που αποτελεί αντικείμενο της έρευνας εκκινεί την 01/01/2010, είναι ανατιολόγητη και εσφαλμένη.

Περαιτέρω διαφώνησε με την εκ πρώτης όψεως απόφαση της Επιτροπής για τον ορισμό της σχετικής αγοράς με την οποία θεώρησε ότι δεν είναι απαραίτητος ο ορισμός αυτής σε περίπτωση πρόδηλων περιορισμών του ανταγωνισμού, δεδομένου σύμφωνα με την ALFA BETON ότι η Επιτροπή δεν απέδειξε καμία συμφωνία μεταξύ ανταγωνιστών ή οποιοδήποτε πρόδηλο περιορισμό του ανταγωνισμού.

Σε ό,τι αφορά την έννοια του όρου επιχείρηση, ο νομικός εκπρόσωπος της ALFA BETON υποστήριξε ότι κατά τον ουσιώδη χρόνο δεν διεξήγαγε οικονομική δραστηριότητα και συνεπώς δεν συνιστούσε «επιχείρηση» σύμφωνα με το άρθρο 2 του Νόμου, και ως εκ τούτου η Επιτροπή υπέπεσε σε πλάνη περί τα πράγματα όταν κατέληξε εκ πρώτης όψεως ότι η ALFA BETON λογίζεται ως επιχείρηση.

Σε σχέση με την ισχυριζόμενη σύμπραξη μεταξύ εταιρειών / κατασκευαστών έτοιμου σκυροδέματος της Επαρχίας Λεμεσού, ο νομικός εκπρόσωπος της ALFA BETON υποστήριξε μεταξύ άλλων, ότι: *«η ALFA BETON δεν αναφέρεται πουθενά επιβεβαιώνοντας ότι η ALFA BETON δεν εμπλέκεται καθ' οιονδήποτε τρόπο σε οποιαδήποτε σύμπραξη»* ούτε και είναι μέλος του Συνδέσμου Κατασκευαστών Έτοιμου Σκυροδέματος Λεμεσού, οι σκοποί του οποίου ήταν καθόλα νόμιμοι. Επιπλέον, σε σχέση με τον ισχυρισμό της Επιτροπής ότι προκύπτει πως οι δραστηριότητες του Συνδέσμου Κατασκευαστών Έτοιμου Σκυροδέματος Λεμεσού: *«δεν περιορίζονται αποκλειστικά στα όσα καταγράφονται στο επίσημο Καταστατικό»*, είναι η θέση της εταιρείας ότι το συμπέρασμα της Επιτροπής είναι αδικαιολόγητο, εσφαλμένο και ανατιολόγητο.

Στη συνέχεια ο νομικός εκπρόσωπος της ALFA BETON, παρέθεσε τις θέσεις του σχετικά με το κατά την Επιτροπή «Ανεπίσημο Καταστατικό του Συνδέσμου», και σε σχέση με τα στοιχεία στα οποία βασίστηκε η Επιτροπή για να καταλήξει εκ πρώτης όψεως συμπέρασμα ότι υπήρχε βούληση των μερών για συνεργασία και/ή σύμπραξη. Όπως αναφέρει κατά λέξη: *«η ALFA BETON αρνείται ότι συμμετείχε σε οποιαδήποτε σύμπραξη ή/και συμφωνία ή/και καρτέλ το οποίο είχε ως αντικείμενο και/ή σκοπό και/ή άμεσο ή έμμεσο αποτέλεσμα την νόθευση ή/και τον περιορισμό του ανταγωνισμού. Αρνείται ότι συμμετείχε σε οποιαδήποτε σύμπραξη με σκοπό των καθορισμό τιμών, την κατανομή αγορών ή/και στην χειραγώγηση δημόσιων διαγωνισμών. Περαιτέρω, η ALFA BETON ισχυρίζεται ότι η Επιτροπή στην Έκθεση Αιτιάσεων της δεν προσάρτησε οποιαδήποτε μαρτυρία που να αποδεικνύει την οποιαδήποτε εμπλοκή της ALFA BETON στα προαναφερόμενα.»*.

Υποστήριξε επιπρόσθετα ότι δημιουργείται σύγχυση σχετικά με το ποιες ακριβώς είναι οι κατηγορίες εναντίον της ALFA BETON, και λόγω της σύγχυσης αυτής, είναι η θέση της εταιρείας ότι παραβιάζεται το δικαίωμα άμυνας – υπεράσπισης της, από την άποψη ότι η Έκθεση Αιτιάσεων δεν περιέχει τα ουσιώδη γεγονότα πάνω στα οποία θα βασιστεί η Επιτροπή προς απόδειξη της ισχυριζόμενης εκ πρώτης όψεως παράβασης, άλλα στοιχεία τα οποία δεν σχετίζονται άμεσα με την ουσία της υπόθεσης όπως την παρουσιάζει η Επιτροπή.

Σε σχέση με την αξιολόγηση της συμπεριφοράς των εμπλεκόμενων επιχειρήσεων, ο νομικός εκπρόσωπος της ALFA BETON, δήλωσε πως το συμπέρασμα της Επιτροπής ότι οι εταιρείες μέσω του Συνδέσμου δημιούργησαν πλατφόρμα για σύμπραξη και συνεννόηση με σκοπό την γενικότερη νόθευση των διαγωνισμών της Επαρχιακής Διοίκησης Λεμεσού κατά ή περί τα έτη 2011 και 2012, είναι αυθαίρετο και ανυπόστατο και δεν υποστηρίζεται από την μαρτυρία που παραθέτει η Επιτροπή, ενώ σε σχέση με την εκ πρώτης όψεως απόφαση της Επιτροπής ότι υπήρξε σύμπραξη καθορισμού των τιμών του σκυροδέματος, χωρίς επηρεασμό του ότι και πάλι δεν φαίνεται πουθενά η ALFA BETON, υποστήριξε ότι αυτή απορρίπτεται ως εσφαλμένη και ατεκμηρίωτη.

Εν κατακλείδι, ο νομικός εκπρόσωπος της ALFA BETON υποστήριξε ότι: *«ότι δεν υπήρξε οποιαδήποτε σύμπραξη και/ή καρτέλ και/ή νόθευση δημόσιων διαγωνισμών. Το συμπέρασμα περί ύπαρξης καρτέλ βασίζεται σε πλάνη, εικασίες, παρερμηνεία εγγράφων και στο γεγονός ότι η Επιτροπή προσδίδει αποδεικτική αξία σε έγγραφα τα οποία εάν αντικριστούν αντικειμενικά δεν έχουν οποιαδήποτε αποδεικτική αξία και σίγουρα δεν αποτελούν ικανή μαρτυρία για εύρημα ότι υπήρξε σύμπραξη και δη καρτέλ σκληρού πυρήνα.»*.

#### 4.2. Θέσεις της εταιρείας ALFA CONCRETE ως προς τις διατυπωθείσες παραβάσεις

Η Επιτροπή μελέτησε επισταμένα και ανέλυσε ενδελεχώς τις θέσεις που κατέθεσε η εταιρεία τόσο γραπτά όσο και προφορικά, τα κύρια σημεία των οποίων συνοψίζονται στα ακόλουθα:

Ο νομικός εκπρόσωπος της ALFA CONCRETE, τόσο στις γραπτές του θέσεις ημερομηνίας 15/1/2016 και 31/8/2017, όσο και στις προφορικές του θέσεις, δήλωσε ότι η εταιρεία ALFA CONCRETE αρνείται την έκθεση αιτιάσεων και ότι *«αρνείται και απορρίπτει τον ισχυρισμό ότι υπήρξε ένοχη οποιοσδήποτε εναρμονισμένης πρακτικής και/ή σύμπραξης και/ή καρτέλ και/ή ότι παραβίασε καθ' οιονδήποτε τρόπο το άρθρο 3(1) (γ) και/ή το άρθρο 3(1) (α) του Νόμου».*

Όπως υποστηρίχθηκε από το νομικό εκπρόσωπο της ALFA CONCRETE, η εταιρεία κατά και/ή περί το έτος 2011: *«συμμετείχε σε συζητήσεις για την ίδρυση ενός συνδέσμου, ο οποίος είχε ως στόχο την επίλυση διαφόρων προβλημάτων που αντιμετώπιζε ο κλάδος έτοιμου σκυροδέματος και ταλαιπωρούσαν τόσο την καθ' ης η αίτηση όσο και τις πλείστες εταιρείες που ασχολούνταν με τον εν λόγω κλάδο»,* και απότοκος των πιο πάνω συζητήσεων ήταν η δημιουργία του Συνδέσμου με την επωνυμία *«Σύνδεσμος Έτοιμου Σκυροδέματος Λεμεσού».* Σύμφωνα με τα όσα καταγράφονται στις θέσεις της εταιρείας ALFA CONCRETE: *«οι όποιες συναντήσεις είχαν πραγματοποιηθεί αφορούσαν τη σύσταση και εγγραφή του σωματείου αφενός και αφετέρου την επίλυση των διαφόρων προβλημάτων που ανέκυπταν και αφορούσαν το συγκεκριμένο κλάδο.».*

Ο νομικός εκπρόσωπος της ALFA CONCRETE υποστήριξε ότι *«οι διάφορες συναντήσεις των μελών του Συνδέσμου και/ή η συμμετοχή της ίδιας αλλά και των υπολοίπων εταιρειών/ μελών δεν δεικνύει καθ' οιονδήποτε τρόπο συμπεριφορά εναντίον του ανταγωνισμού και/ή δεν υπάρχει οποιαδήποτε απόδειξη περί τούτου. Η Έκθεση Αιτιάσεως αναφέρεται αποσπασματικά και/ή κατά το δοκούν σε κάποια πρακτικά με σκοπό τη δημιουργία λανθασμένων εντυπώσεων. Περαιτέρω, τονίζεται ότι στις μεταξύ τους συναντήσεις και/ή συζητήσεις σε καμία περίπτωση εκφράζεται η όποια βούληση των εταιρειών «να συντονίζουν παράνομα και/ή αντί- ανταγωνιστικά τη δράση τους στη βάση των συγκεκριμένων διαγωνισμών και/ή κάποια απτή απόδειξη υπάρχει περί των ανωτέρω.».*

Ο νομικός εκπρόσωπος της ALFA CONCRETE ισχυρίστηκε ότι τα έγγραφα που ανευρέθηκαν στα γραφεία της εταιρείας ΚΥΘΡΑΙΩΤΗΣ και ειδικότερα οι χειρόγραφες σημειώσεις από το προσωπικό ημερολόγιο του κ. Κ.Κ.: *«δεν αποδεικνύουν ότι αυτά συντάχθηκαν και/ή το περιεχόμενό τους συμφωνήθηκε στην παρουσία των μελών του*

Συνδέσμου», και ότι τα συμπεράσματα της Επιτροπής σε σχέση με τις σημειώσεις αυτές είναι αυθαίρετα και σε καμία περίπτωση δεν ανταποκρίνονται στην πραγματικότητα.

Η εταιρεία ALFA CONCRETE ισχυρίζεται σε σχέση με τους επίδικους διαγωνισμούς ότι «ουδεμία συμμετοχή είχε και ως εκ τούτου η παρούσα διαδικασία εναντίον της είναι αδικαιολόγητη και/ή απαράδεκτη», ενώ τονίζει ότι ούτε τα γεγονότα της Έκθεσης Αιτιάσεως ούτε τα Παραρτήματα που συνοδεύουν αυτή δείχνουν οποιαδήποτε συμμετοχή της σε αυτούς.

Επιπρόσθετα, ο νομικός εκπρόσωπος της ALFA CONCRETE, ισχυρίστηκε ότι η εκ πρώτης όψεως διαπίστωση της Επιτροπής ότι η ALFA BETON αποτελεί την οικονομική διάδοχο της ALFA CONCRETE, εδράζεται σε πλάνη ως προς τα γεγονότα και σε σφάλμα ερμηνείας, και αιτείται την απόρριψη της παρούσας διαδικασίας ως απαράδεκτη και αδικαιολόγητη.

Τέλος, ο νομικός εκπρόσωπος της ALFA CONCRETE, κατά την προφορικά διαδικασία συμφώνησε με τις θέσεις που διατυπώθηκαν από μέρος του νομικού εκπροσώπου των εταιρειών ΚΥΘΡΑΙΩΤΗΣ, ΜΑΘΑΙΟΣ ΙΩΑΝΝΟΥ και ΒΕΤΟΜΑΝ, καθώς και του νομικού εκπροσώπου της εταιρείας ALFA BETON αναφορικά με το βάρος απόδειξης, καθώς και ότι η διαδικασία που ακολουθείται από την Επιτροπή παραβιάζει το δικαίωμα της δικαίας δίκης.

#### **4.3. Θέσεις της εταιρείας ATHINODOROU & POUILLAS ως προς τις διατυπωθείσες παραβάσεις**

Η Επιτροπή μελέτησε επισταμένα και ανέλυσε ενδελεχώς τις θέσεις που κατέθεσε γραπτά αλλά και ανέπτυξε προφορικά η εταιρεία ATHINODOROU & POUILLAS, τα κύρια σημεία των οποίων παρατίθενται συνοπτικά πιο κάτω:

Η νομική εκπρόσωπος της ATHINODOROU & POUILLAS στις γραπτές της θέσεις με ημερομηνία 13/11/2015 και 1/3/2016 αναφορικά με τις διατυπωθείσες παραβάσεις, τις οποίες ανέπτυξε και προφορικά κατά την ενώπιον της Επιτροπής διαδικασία, δήλωσε ότι «αρνείται και απορρίπτει κατηγορηματικά ότι υπήρξε συμμετοχή στην δημιουργία καρτέλ, όπως το χαρακτηρίζει η ΕΠΑ, και ότι περαιτέρω υπήρξε συμμετοχή σε οποιαδήποτε συμπαιγνία.».

Όπως καταγράφεται, τα έγγραφα που ανευρέθηκαν στο γραφείο του κ.Κ.Κ., και ειδικότερα οι χειρόγραφες σημειώσεις και το προσωπικό του ημερολόγιο, δεν αποδεικνύουν ότι αυτά συντάχθηκαν και/ή το περιεχόμενο τους συμφωνήθηκε στην παρουσία μελών της ATHINODOROU & POUILLAS, ενώ σε κάθε περίπτωση δεν υπάρχει οτιδήποτε το οποίο αποδεικνύει ότι οι σημειώσεις που περιέχονται στο προσωπικό ημερολόγιο του κ. Κ.Κ., καθώς και οι σημειώσεις επί των επιστολόχαρτων

της εταιρείας του, αποτελούν οτιδήποτε άλλο εκτός από προσωπικές σημειώσεις του ιδίου. Η εταιρεία ATHINODOROU & POUILLAS υποστήριξε μεταξύ άλλων: «τα συμπεράσματα της ΕΠΑ σε σχέση με τις σημειώσεις που ανευρέθηκαν στο γραφείο του κ. Κ.Κ., συμπεριλαμβανομένου και του ημερολογίου του, είναι με κάθε σεβασμό αυθαίρετα και στηρίζονται σε εικασίες.».

Σε ό,τι αφορά την εκ πρώτης όψεως διαπίστωση της Επιτροπής ότι γίνονταν συχνές συναντήσεις μεταξύ των μελών του Συνδέσμου, η εταιρεία ATHINODOROU & POUILLAS δήλωσε ότι «δεν πραγματοποιούνταν συχνές συναντήσεις και περαιτέρω ότι οι όποιες συναντήσεις πραγματοποιούνταν αφορούσαν πρωτίστως στην σύσταση και την εγγραφή του Συνδέσμου καθώς και στην συζήτηση των διαφόρων θεμάτων/προβλημάτων που προέκυπταν και αφορούσαν τον κλάδο παραγωγής ετοιμού σκυροδέματος.».

Σε ό,τι αφορά τα εκ πρώτης όψεως συμπεράσματα της Επιτροπής περί ύπαρξης συμφωνίας για έλεγχο της παραγωγής και διάθεσης σκυροδέματος και για την κατανομή νέων έργων αλλά και για τον καθορισμό των τιμών του σκυροδέματος, η νομική εκπρόσωπος της εταιρείας ATHINODOROU & POUILLAS υποστήριξε ότι: «από τα στοιχεία που έχει ενώπιον της η ΕΠΑ, και ειδικότερα από τα έγγραφα που έχουν ανευρεθεί, δεν προκύπτει ότι υπήρξε οποιαδήποτε προσυεννόηση και/ή συμφωνία και εν πάση περιπτώσει ότι υπήρξε προσυεννόηση και/ή συμφωνία η οποία να αντίκειται στις πρόνοιες του Νόμου και ειδικότερα του Αρθρου 3 αυτού. Συνεπώς είναι η θέση μας ότι η ΕΠΑ εσφαλμένα και αναπαιολόγητα κατέληξε στο συμπέρασμα ότι υπήρξε προσυεννόηση και/ή συμφωνία μεταξύ των εμπλεκόμενων εταιρειών-μελών του Συνδέσμου.»

Περαιτέρω, η εταιρεία «αρνείται κατηγορηματικά κάθε ισχυρισμό για ύπαρξη οποιασδήποτε προσυεννόησης και/ή συμφωνίας και/ή συμπαιγνίας μεταξύ της Εταιρείας και άλλων μελών του Συνδέσμου σε σχέση με το ύψος των οικονομικών προσφορών που υπεβλήθησαν στα πλαίσια τόσο των Διαγωνισμών με αριθμούς Δ.Τ.Δ.Ε. (ΕΜ Λ/σού) 6/2012 με ημερομηνία πρόσκλησης 30/11/2011, Δ.Τ.Α.Ε. (ΕΜ Λ/σού) 15/2012 με ημερομηνία πρόσκλησης 3/2/2012 και Δ.Τ.Δ.Ε. (ΕΜ Λ/σού) 54/2012 με ημερομηνία πρόσκλησης 10/6/2012, όσο και των Διαγωνισμών της Επαρχιακής Διοίκησης Λεμεσού με αρ. Ε.ΛΕΜ.Ε 49/2011, Ε.ΛΕΜ.Ε 50/2011, Ε.ΛΕΜ.Ε 51/2011, Ε.ΛΕΜ.Ε 6/2012, Ε.ΛΕΜ.Ε 7/2012 και Ε.ΛΕΜ.Ε 8/2012».

Καταλήγοντας, είναι η θέση της εταιρείας ATHINODOROU & POUILLAS ότι: « οι πιθανολογούμενες παραβάσεις όπως αυτές καταγράφονται στην Έκθεση Αιτιάσεων στηρίζονται σε παρερμηνείες εγγράφων, εικασίες και εκτιμήσεις που δεν στηρίζονται σε γεγονότα, ενώ στηρίζεται στην προφορική μαρτυρία ενός και μόνο προσώπου, οι προθέσεις του οποίου είναι αμφισβητούμενες. Κατά συνέπεια η αποδεικτική αξία των

*σημειώσεων και των άλλων εγγράφων που συνέλεξε η ΕΠΑ κατά τους αιφνίδιους ελέγχους που πραγματοποίησε στα γραφεία των εμπλεκόμενων εταιρειών είναι σαφώς μειωμένη και η ΕΠΑ δεν έχει αποσείσει το βάρος που έχει να αποδείξει τις πιθανολογούμενες παραβάσεις από την Εταιρεία και κατά συνέπεια δεν αποδεικνύονται τα πραγματικά περιστατικά που στοιχειοθετούν τις πιθανολογούμενες παραβάσεις.».*

Τέλος, νομικός εκπρόσωπος της ATHINODOROU & POUILLAS, κατά την προφορική διαδικασία συμφώνησε με τις θέσεις που διατυπώθηκαν από μέρος του νομικού εκπροσώπου των εταιρειών ΚΥΘΡΑΙΩΤΗΣ, ΜΑΤΘΑΙΟΣ ΙΩΑΝΝΟΥ και ΒΕΤΟΜΑΝ, καθώς και νομικού εκπροσώπου της εταιρείας ALFA BETON, ιδίως σε ό,τι αφορά με το βάρος απόδειξης, και ότι η διαδικασία που ακολουθείται από την Επιτροπή παραβιάζει το δικαίωμα της δίκαιης δίκης.

#### **4.4. Θέσεις της εταιρείας SKYRAMIX ως προς τις διατυπωθείσες παραβάσεις**

Η Επιτροπή μελέτησε επισταμένα και ανέλυσε ενδελεχώς τις γραπτές θέσεις αναφορικά με τις διατυπωθείσες παραβάσεις, τις οποίες κατέθεσε γραπτά στις 13/11/2015 αλλά και ανέπτυξε προφορικά κατά την ενώπιον της Επιτροπής διαδικασία στις 8/9/2017 η εταιρεία SKYRAMIX, τα κύρια σημεία των οποίων παρατίθενται συνοπτικά πιο κάτω:

Ο Γενικός Διευθυντής των εταιρειών ΣΚΥΡΑ ΒΑΣΑΣ και SKYRAMIX, ανέφερε εν πρώτοις ότι οι εταιρείες ΣΚΥΡΑ ΒΑΣΑΣ και SKYRAMIX και οποιαδήποτε άλλη εταιρεία του Ομίλου Εταιρειών Μ.Σ. απορρίπτουν κατηγορηματικά οποιουσδήποτε ισχυρισμούς της Επιτροπής για πιθανολογούμενες εκ πρώτης όψεως παραβάσεις των άρθρων 3(1)(γ) και 3(1)(α) του Νόμου. Σε καμία περίπτωση οι εταιρείες του Ομίλου Εταιρειών Μ. Σ. δεν κατέληξαν με οποιαδήποτε άλλη επιχείρηση και/ή σύνδεσμο σε οποιαδήποτε συμφωνία και/ή εναρμονισμένη πρακτική που να είχαν ως αντικείμενο ή αποτέλεσμα την παρακώλυση, τον περιορισμό ή την νόθευση του ανταγωνισμού εντός της Δημοκρατίας.

Η εταιρεία SKYRAMIX υποστήριξε ότι οι εταιρείες ΣΚΥΡΑ ΒΑΣΑΣ και SKYRAMIX, ουδέποτε υπήρξαν μέλη ή είχαν οποιαδήποτε εμπλοκή στα θέματα που απασχολούσαν τον Σύνδεσμο, απλώς γνώριζαν την ύπαρξη του και ότι γίνονταν συνεδριάσεις. Σύμφωνα πάντα με τις γραπτές θέσεις των εν λόγω εταιρειών, η πρώτη φορά που προσκλήθηκε ο Γενικός Διευθυντής της SKYRAMIX να συμμετάσχει σε κάποια συνεδρία του Συνδέσμου ήταν όταν τα μέλη του Συνδέσμου εξέταζαν το ενδεχόμενο σύστασης κοινής εταιρείας αντλιών και κατά πόσον θα ενδιέφερε την SKYRAMIX να συμμετάσχει. Οι θέσεις της εταιρείας κατά τις δύο-τρεις συνεδριάσεις στις οποίες παρέστησαν για αυτό το θέμα, ήταν ότι θα τους ενδιέφερε μια τέτοια εταιρεία υπό τον όρο ότι θα εξασφαλιζόταν εκ των προτέρων η έγκριση της Επιτροπής και πρότειναν να αναλάβουν οι ίδιοι την σύνταξη σχετικής αίτησης προς την Επιτροπή εφόσον πίστευαν

ότι εμπíπτει στις διατάξεις του άρθρου 4 εδαφίου 1 του Νόμου. Η εταιρεία SKYRAMIX ισχυρίστηκε ότι υπήρξε μεγάλη ασυνεννοησία επί αυτού του θέματος με αποτέλεσμα να αποσύρουν το ενδιαφέρον τους και έκτοτε δεν τους κάλεσαν και δεν παρέστηκαν σε οποιαδήποτε άλλη συνάντηση του Συνδέσμου.

Σε σχέση με τον τομέα κατασκευής έτοιμου σκυροδέματος Λεμεσού, η εταιρεία SKYRAMIX ισχυρίστηκε ότι: *«η δεινή κατάσταση στην οποία βρίσκεται ο τομέας παρασκευής και διάθεσης ετοίμου σκυροδέματος είναι απόδειξη ότι κατά την τελευταία δεκαετία υπήρξε, αντί συμπαιγνίας που ισχυρίζεται η ΕΠΑ, ανελέητος ανταγωνισμός κάτω του κόστους με αποτέλεσμα οι περισσότερες εταιρείες του κλάδου είτε να χρεοκοπήσουν είτε να αντιμετωπίζουν σήμερα πρόβλημα επιβίωσης.»*

Επιπλέον, υποστήριξε ότι η περιστασιακή συνεργασία για πώληση έτοιμου σκυροδέματος από μια κατασκευαστική εταιρεία σε άλλην είναι σύνηθες φαινόμενο και λανθασμένα η Επιτροπή το θεωρεί ως «μείωση» του ανταγωνισμού και/ή ως «ζημία» για τον τελικό καταναλωτή, παραθέτοντας τους λόγους για τους οποίους θεωρεί ότι στην πραγματικότητα πρόκειται για ακριβώς το αντίθετο, αφού επιτυγχάνεται μείωση του τελικού κόστους και κατάργηση του «τοπικού μονοπωλίου» προς όφελος του τελικού καταναλωτή, και αποσυμφόρηση τροχαίας αφού οι μπετονιέρες και οι αντλίες ταξιδεύουν σε πολύ μικρότερες αποστάσεις.

Αναφορικά με τα έγγραφα, τα οποία συλλέχθηκαν από την εταιρεία ΚΥΘΡΑΙΩΤΗΣ, η εταιρεία SKYRAMIX ισχυρίστηκε ότι στις πλείστες των περιπτώσεων δεν μπορούν να καταγράψουν παρατηρήσεις, εφόσον πρόκειται για σημειώσεις του ίδιου σε συνεδριάσεις στις οποίες δεν ήταν παρόντες. Επιπρόσθετα, όπως αναφέρουν, δεν γνωρίζουν εάν πρόκειται για γνήσια πρακτικά συνεδριάσεων, εάν έτυχαν της έγκρισης και των υπόλοιπων μελών ή απλώς ήταν ιδέες/επιδιώξεις του ίδιου του κ. Κ.Κ., ενώ το γεγονός ότι δεν φέρουν την υπογραφή οποιοσδήποτε άλλου εμπλεκόμενου αφαιρεί από την εγκυρότητα των εγγράφων αυτών.

Επιπλέον, υποστήριξε ότι η προσπάθεια της Επιτροπής να καταλογίσει ευθύνες στην SKYRAMIX ότι δεν έλαβε έγγραφα ή έλαβε και δεν προσφοροδότησε ή προσφοροδότησε πιο ψηλά για να κερδίσουν άλλοι και μ' αυτό τον τρόπο να αποκομίσει κάποιο όφελος είναι ατυχής και αβάσιμη για λόγους, οι οποίοι παρατίθενται στις θέσεις τους.

Επιπρόσθετα, η εταιρεία SKYRAMIX ισχυρίστηκε ότι η βάση εκτίμησης της τιμής μονάδος ανά κατηγορία ετοίμου σκυροδέματος ανά περιοχή από το Γραφείο του Επαρχιακού Μηχανικού ήταν λανθασμένη, αφού δεν βασίστηκε στην εκτίμηση του πραγματικού κόστους, αλλά σε μη συγκρίσιμες τιμές μονάδος της αγοράς και/ή ζημιογόνες τιμές από προσφορές άλλων παρόμοιων διαγωνισμών.



Η εταιρεία SKYRAMIX δήλωσε ότι δεν υπήρξε καμία συμφωνία, απόφαση ή εναρμονισμένη πρακτική μεταξύ της SKYRAMIX και οποιονδήποτε άλλων ανταγωνιστών η οποία να είχε ως αντικείμενο ή αποτέλεσμα την παρακώληση, τον περιορισμό ή νόθευση του ανταγωνισμού. Η SKYRAMIX πάντα καθόριζε κατά τρόπο αυτόνομο την εμπορική της πολιτική στην αγορά του ετοιμού σκυροδέματος της Επαρχίας Λεμεσού και ουδέποτε άμεσα ή έμμεσα προσπάθησε να επηρεάσει την συμπεριφορά άλλου ανταγωνιστή.

Σύμφωνα με την SKYRAMIX, δεν ήταν μέλος ούτε ήταν παρούσα σε οποιαδήποτε συνεδρίαση του Συνδέσμου κατά την οποία αποφασίσθηκαν τιμές και νικητές διαγωνισμού του Τ.Δ.Ε. Όσο αφορά τους τρεις διαγωνισμούς, η SKYRAMIX δραστηριοποιείτο μόνο κατά τον τελευταίο (Αρ. 54/2012) στον τομέα παραγωγής και διάθεσης ετοιμού σκυροδέματος και ως ανέφερε, κατάθεσε λογικότατη προσφορά χωρίς να καταφέρει να κερδίσει οποιαδήποτε περιοχή. Αναφορικά με το Διαγωνισμό Αρ. 15/2012, έλαβε έγγραφα αλλά ήταν πριν να δραστηριοποιηθεί στον τομέα αυτό ενώ για τον Διαγωνισμό 06/2012 ούτε καν έλαβε έγγραφα.

Η SKYRAMIX δήλωσε ότι δεν πραγματοποίησε οποιεσδήποτε συναντήσεις κατά ή περί το 2011 με οποιεσδήποτε άλλες εταιρείες παρασκευής ετοιμού σκυροδέματος, ούτε έγινε ποτέ μέλος του Συνδέσμου, αλλά και ούτε συμμετείχε στις συνεδρίες του, εκτός από δύο-τρεις συνεδριάσεις κατά τις οποίες προσκλήθηκε να παρευρεθεί για συγκεκριμένο λόγο. Η SKYRAMIX δήλωσε ότι ΣΚΥΡΑ ΒΑΣΑΣ, η οποία δραστηριοποιείται στην παραγωγή και διάθεση αδρανών υλικών ουδέποτε παρουσιάστηκε και/ή συζήτησε οποιαδήποτε θέματα που αφορούν τον τομέα της σε οποιαδήποτε συνεδρίαση του Συνδέσμου.

Σε σχέση με την αναγραφή του ονόματος της εταιρείας SKYRAMIX σε έγγραφο το οποίο συλλέχθηκε στο πλαίσιο των αιφνίδιων ελέγχων, το οποίο φαίνεται να αφορά συνδρομές των μελών του Συνδέσμου Λεμεσού, είναι η θέση της SKYRAMIX ότι ο κ. Κ.Κ. εκ παραδρομής ανέγραψε το όνομα της, αναφέροντας χαρακτηριστικά *«πιθανόν να ευελπιστούσε να τη εγγράψει ως μέλος για να αυξηθούν οι συνεισφορές»*. Όσον αφορά το ποσοστό 11% που φαίνεται να αντιστοιχεί στη SKYRAMIX σε άλλο έγγραφο, είναι η θέση της SKYRAMIX ότι το ανέγραψε ο κ. Κ.Κ. από μόνος του, ίσως σε μια προσπάθεια του ίδιου ή του Συνδέσμου για να το προτείνουν στην SKYRAMIX, ενώ η εταιρεία ουδέποτε συναίνεσε σε αυτό το ποσοστό και ουδέποτε συγκατένευσε στην δημιουργία εταιρείας αντλιών χωρίς την έκ των προτέρων έγκριση της Επιτροπής.

Επίσης, η εταιρεία SKYRAMIX δήλωσε ότι, η αναφορά στην ιστοσελίδα της ΣΚΥΡΑ ΒΑΣΑΣ για εξαγορά του 100% της TOP MIX είναι λανθασμένη και θα διορθωθεί (από την ημερομηνία σύστασης της μέχρι σήμερα το 50% της TOP MIX ανήκει στην Iacovou Brothers (Concrete) Ltd). Το Μάρτιο του 2012 τερματιστήκαν οι υπηρεσίες όλου του

εργατικού δυναμικού της TOP MIX εκτός από του Γενικού Διευθυντή κ. Γ.Ν. και της Λογίστριας κυρίας Α.Αγ., οι υπηρεσίες των οποίων τερματίστηκαν τον Οκτώβριο του 2012.

#### **4.5. Θέσεις της εταιρείας TOP MIX ως προς τις διατυπωθείσες παραβάσεις**

Η Επιτροπή μελέτησε επισταμένα και ανέλυσε ενδελεχώς τις θέσεις που κατέθεσε γραπτά αλλά και ανέπτυξε προφορικά η εταιρεία TOP MIX, τα κύρια σημεία των οποίων παρατίθενται συνοπτικά πιο κάτω:

Ο νομικός εκπρόσωπος του εκκαθαριστή της εταιρείας TOP MIX στις γραπτές του θέσεις με ημερομηνία 6/9/2017, υποστήριξε ότι: *«τα αποδεικτικά στοιχεία, τα οποία χρησιμοποιεί η Επιτροπή για να τεκμηριώσει την συμμετοχή της στην καρτελική σύμπραξη με σκοπό τον καθορισμό της τιμής του έτοιμου σκυροδέματος μέσω του Συνδέσμου είναι ανεπαρκή» και «ότι δεν προκύπτει, με βάση τα ευρήματα και τα αποδεικτικά στοιχεία που έχει συλλέξει η Επιτροπή με βάση τους κανόνες ελεύθερης εκτίμησης των αποδείξεων που απαιτεί η Νομολογία του Γενικού Δικαστηρίου, ότι η TOP MIX συμμετείχε σε οποιοδήποτε εδαφική κατανομή μέσω διαγωνισμού, αφού ήταν αδύνατο ένεκα και των περιστάσεων να διεκδικήσει και να ολοκληρώσει το οποιοδήποτε έργο».*

Σύμφωνα με τις θέσεις που προβλήθηκαν, η TOP MIX δεν έλαβε μέρος σε κανένα διαγωνισμό, πέραν ενός, ο οποίος ακυρώθηκε και που δεν εμπίπτει εντός των διαγωνισμών που αποτελούν το αντικείμενο της παρούσας έρευνας. Επίσης, η TOP MIX δεν έλαβε κανένα όφελος σε σχέση με την μη συμμετοχή της στους διαγωνισμούς, ενώ όπως σημειώνει, είναι εντελώς αυθαίρετο και αντίθετο με τη νομολογία του Δικαστηρίου να εξάγεται συμπέρασμα για μια «δέσμη» διαγωνισμών από το γεγονός και μόνο της συμμετοχής σε ένα διαγωνισμό, σε συνδυασμό με την ύπαρξη μιας «συμφωνίας» που εν προκειμένω δεν προκύπτει ότι υπάρχει ή ότι συμμετέχει με οποιοδήποτε τρόπο η TOP MIX.

Όπως καταγράφει στις θέσεις του ο νομικός εκπρόσωπος του εκκαθαριστή, η TOP MIX καλεί την Επιτροπή στη βάση του τεκμηρίου της αθωότητας να απορρίψει τις σε βάρος της αποδιδόμενες παραβάσεις, να μην επιβάλει πρόστιμο και να ληφθεί κατά την αξιολόγηση των πραγματικών περιστατικών ιδιαίτερα υπόψη η άσχημη οικονομική κατάσταση στην οποία βρισκόταν κατά το χρονικό διάστημα κατά το οποίο εντάσσεται εντός της φερόμενης καρτελικής σύμπραξης, ενώ επίσης ζητά να γίνει αποδεκτή η θέση της για τον τερματισμό των εργασιών της τον Μάρτιο του 2012. Όπως υποστηρίζει ο νομικός εκπρόσωπος, η TOP MIX λόγω των οικονομικών προβλημάτων που αντιμετώπιζε καθώς επίσης και των τεταμένων σχέσεων μεταξύ των μετόχων, διέκοψε κάθε εργασία της από τον Μάρτιο 2012 και έκτοτε δεν ήταν σε θέση να ασκήσει καμία

δραστηριότητα. Σύμφωνα με το νομικό της εκπρόσωπο, αυθαίρετα επεκτείνεται με την Έκθεση Αιτιάσεων η συμμετοχή της TOP MIX στην φερόμενη καρτελική σύμπραξη μέχρι και τον Ιούλιο του 2013, και οποιαδήποτε εμπλοκή της θα έπρεπε χρονικά να εξεταστεί μέχρι τον Μάρτιο του 2012. Επίσης, υποστηρίχθηκε πως θα πρέπει να συνυπολογιστούν οι έντονες διαφωνίες που υπήρχαν μεταξύ των μετόχων, η αμφιβολία ως προς τη νομιμότητα των ενεργειών του κ. Γ.Ν. και η έντονη διαφωνία της Ιacουου Brothers (Concrete) Ltd, ως προς τη συνέχιση της απασχόλησης του.

Ο νομικός εκπρόσωπος υποστήριξε ότι η αιτιολογία που χρησιμοποιεί η Επιτροπή σε σχέση με το χρονικό σημείο έναρξης της έρευνας είναι επισφαλής, και ότι, ενώ καταλογίζεται στην TOP MIX συμμετοχή στην φερόμενη καρτελική σύμπραξη, πουθενά στην Έκθεση Αιτιάσεων δεν οριοθετείται το χρονικό διάστημα κατά το οποίο εκκινεί η συμμετοχή της και το χρονικό σημείο κατά το οποίο τερματίζει τη δήθεν παράβαση. Ειδικότερα, ο νομικός εκπρόσωπος υποστήριξε: *«ενώ προκύπτει ότι η φερόμενη καρτελική σύμπραξη εξετάζεται μέσα στο πλαίσιο των πιο πάνω αναφερόμενων διαγωνισμών, πλείονα αποδεικτικά στοιχεία που χρησιμοποιούνται προς απόδειξη της ύπαρξης της φερόμενης καρτελικής σύμπραξης, που φέρεται να λειτουργεί από το έτος 2010 με σκοπό τη νόθευση δημοσίων διαγωνισμών, φαίνεται ότι συντάχθηκαν περί το έτος 2013, ήτοι σε χρονικό διάστημα πέραν του εξεταζόμενου χρονικού πλαισίου.»*

Επιπλέον, ο νομικός εκπρόσωπος υποστήριξε ότι ενώ όλα τα στοιχεία που παρουσιάζει η Επιτροπή *«σχετίζονται με την δημιουργία του Συνδέσμου αυτού και υποτιθέμενες συνεννοήσεις σε σχέση με τους Δημόσιους Διαγωνισμούς, χρησιμοποιεί τα στοιχεία αυτά για να εξάγει συμπεράσματα σε σχέση με τη συμμετοχή στους δημόσιους Διαγωνισμούς, παραλείποντας εν τέλει να παρουσιάσει συγκεκριμένα αποδεικτικά στοιχεία σε σχέση με την προσεννόηση για νόθευση των Δημόσιων Διαγωνισμών.»*

Περαιτέρω, υπέβαλε ότι, από το συλλεχθέν αποδεικτικό υλικό δεν προκύπτει ότι η TOP MIX ενεπλάκη σε οποιαδήποτε, έστω και αρχή συνεννόησης με οποιαδήποτε ανταγωνίστρια επιχείρηση με αντικείμενο τη νόθευση οιασδήποτε διαγωνιστικής διαδικασίας. Σύμφωνα με τα όσα υποστηρίχθηκαν: *«από το αποδεικτικό υλικό προκύπτει ότι η TOP MIX έλαβε μέρος στις συζητήσεις για την δημιουργία του Συνδέσμου Έτοιμου Σκυροδέματος που είχαν αρχίσει περί το έτος 2011 μέσω του Γενικού της Διευθυντή»*, όμως η εταιρεία *«δεν περιλαμβανόταν μέσα στα ιδρυτικά μέλη του, αφού ο Σύνδεσμος ενεγράφη στο Μητρώο του Εφόρου Σωματείων και Ιδρυμάτων τον Ιούλιο του 2012, ήτοι σε περίοδο κατά την οποία η TOP MIX δεν ασκούσε καμία δραστηριότητα, και συνεπώς δεν ήταν σε θέση ούτε να διεκδικήσει ούτε και να προσπαθήσει να αποκτήσει οποιοδήποτε αντάλλαγμα ένεκα της νόθευσης του ανταγωνισμού, όπως της καταλογίζεται μέσω της Ε/Α.»*

Επιπρόσθετα υποστήριξε ότι: «από αποδεικτικό υλικό, προκύπτει ότι ο κ. Γ.Ν. ήταν γραμματέας του Συνδέσμου και συμμετείχε σε διάφορες συναντήσεις που πραγματοποιούνταν μεταξύ των εμπλεκόμενων στη φερόμενη καρτελική σύμπραξη εταιρειών», όμως από το σύνολο του αποδεικτικού υλικού «δεν προκύπτει ότι ο κ. Γ.Ν. είχε με οποιονδήποτε τρόπο ενημερώσει τους μετόχους σε σχέση με τα συμφωνηθέντα κατά τις συναντήσεις με τον Σύνδεσμο και συνεπώς, το συμπέρασμα περί εφαρμογής των ελάχιστων τιμών δεν είναι αποδεκτό [...] Αυτό που προκύπτει από το συλλεγένο αποδεικτικό στοιχείο είναι ότι ο κ. Γ.Ν. ήταν γραμματέας του Συνδέσμου, χωρίς αυτό να σημαίνει με οποιονδήποτε τρόπο ότι ενεργούσε ή εξυπηρετούσε με οποιονδήποτε τρόπο τα συμφέροντα της TMC ή ότι είχε ενημερώσει με οποιονδήποτε τρόπο το διοικητικό συμβούλιο της TMC.».

Είναι η θέση του νομικού εκπροσώπου ότι «τίθεται εν αμφιβόλω η όποια εμπλοκή της TOP MIX στη φερόμενη καρτελική σύμπραξη, ενώ όλα τα πιο πάνω αναιρούν το υποστατό των γεγονότων, ως αυτά περιγράφονται στο Σημείωμα της Υπηρεσίας και στην Ε/Α» και ότι αναφορικά με τη συμμετοχή της TOP MIX στη φερόμενη καρτελική σύμπραξη με σκοπό τον άμεσο ή έμμεσο καθορισμό των τιμών σκυροδεμάτων και των οικονομικών προσφορών που υποβάλλονταν στους δημόσιους διαγωνισμούς, το αποδεικτικό υλικό που έχει στη διάθεσή της η Επιτροπή δεν επαρκεί για να στοιχειοθετήσει τη συμμετοχή της σε αυτή την παράβαση, αφού από την παρατιθέμενη αιτιολογία και έκθεση γεγονότων δεν προκύπτει ουδεμία συμμετοχή ή/και επίδειξη ενδιαφέροντος από την TOP MIX με σκοπό τον άμεσο καθορισμό των τιμών για νόθευση των διαγωνισμών του ΤΔΕ. Όσον αφορά τους διαγωνισμούς του ΤΔΕ υπ' αριθμό 7/11, 3/2012 και 54/2012, η TOP MIX δήλωσε ότι ούτε έλαβε τα έγγραφα του Διαγωνισμού, ούτε προσφορά υπέβαλε, ενώ αναφορικά με τους διαγωνισμούς υπ' αριθμό 6/2012 και 15/2012 του ΤΔΕ, η TOP MIX έλαβε τεύχος μεν, πλην όμως δεν υπέβαλε προσφορά και ουδέν στοιχείο υπάρχει που να οδηγεί στο συμπέρασμα ότι η συμπεριφορά της ήταν μεμπτή.

Σε σχέση με την φερόμενη καρτελική σύμπραξη με σκοπό τη νόθευση των δημοσίων διαγωνισμών του ΤΔΕ μέσω του καταμερισμού των περιοχών, ο νομικός εκπρόσωπος της TOP MIX σημειώνει ότι είναι σημαντικό να καταδειχθούν οι συναντήσεις, τις οποίες επικαλείται η Επιτροπή για να θεμελιώσει την ύπαρξη του στοιχείου της προσυεννόησης μεταξύ των εμπλεκόμενων εταιρειών και της TOP MIX. Όπως προσθέτει «από μόνο το γεγονός της διαπίστωσης ορισμένων συναντήσεων μεταξύ των εμπλεκόμενων επιχειρήσεων για ένα άλλο θέμα (στο βαθμό που αυτό αποδεικνύεται), δεν είναι δυνατό να θεμελιώσει και να επεκτείνει συμπερασματικά την εμπλοκή και σε ένα άλλο θέμα, όπως είναι αυτό της νόθευσης των δημόσιων διαγωνισμών, μέσω εδαφικής κατανομής. Με λίγα λόγια, η ΕΠΑ βασιζόμενη σε συναντήσεις για

*(υποτιθέμενο) καθορισμό τιμών, συνάγει, ότι οι συναντήσεις αυτές αφορούσαν και τη συμμετοχή των εμπλεκόμενων εταιρειών σε δημόσιους διαγωνισμούς, χωρίς ωστόσο να αποδεικνύεται κάτι τέτοιο μέσω των συγκεκριμένων αποδεικτικών στοιχείων».*

Σε σχέση με το Διαγωνισμό ΤΔΕ 6/2012, ο νομικός εκπρόσωπος υποστήριξε ότι «σε κανένα αποδεικτικό στοιχείο δεν αναφέρεται ή έστω φαίνεται ότι η TOP MIX υπέπεσε στην αθέμιτη πρακτική της γεωγραφικής κατανομής των διαγωνισμών.».Επίσης, ανέφερε ότι δεν προκύπτει οποιοδήποτε αντάλλαγμα για τη μη υποβολή προσφοράς από την TOP MIX ούτε και προκύπτει ότι η TOP MIX είχε τη πρόθεση να διεκδικήσει περιοχή σε μεταγενέστερο διαγωνισμό, και το ίδιο ισχύει και για τον διαγωνισμό υπ' αριθμό 15/2012, ο οποίος είχε προκηρυχθεί στις 3/02/2012. Περαιτέρω, τονίζεται το γεγονός ότι καταλογίζεται στην TOP MIX πρόθεση για τη νόθευση του διαγωνισμού υπ' αριθμό 54/2012, ο οποίος προκηρύχθηκε στις 26/06/2012, ήτοι σε περίοδο μεταγενέστερη της διακοπής των εργασιών της, και επιπλέον καταλογίζεται στην TOP MIX πρόθεση για χειραγώγηση προσφοράς για έναν διαγωνισμό που όχι μόνο δεν θα μπορούσε να ενδιαφερθεί από την αρχή λόγω της διακοπής των εργασιών της, αλλά και για έναν διαγωνισμό για τον οποίο δεν έλαβε καν τεύχος [έγγραφο του Διαγωνισμού].

Σε σχέση με πρακτικές νόθευσης των διαγωνισμών που είχαν προκηρυχθεί από την Επαρχιακή Διοίκηση Λεμεσού, υποστηρίζεται ότι το γεγονός της υποβολής προσφοράς στα πλαίσια του Διαγωνισμού αρ. 38/2011, δεν μπορεί να αποτελέσει συντρέχον αποδεικτικό στοιχείο για να θεμελιώσει τη συμμετοχή της TOP MIX σε ένα ευρύτερο σχέδιο για τη νόθευση όλων των διαγωνισμών που είχαν προκηρυχθεί κατά την εν λόγω περίοδο, και είναι η θέση της εταιρείας ότι το έντυπο, το οποίο ανευρέθηκε στα γραφεία της εταιρείας ΚΥΘΡΑΙΩΤΗΣ και στο οποίο αναγράφονταν τα ποσά της προσφοράς κάθε εταιρείας που είχε συμμετάσχει στον εν λόγω διαγωνισμό που ακυρώθηκε, δεν επαρκεί για να θεμελιώσει το συμπέρασμα της περί εμπλοκής της TOP MIX στη φερόμενη καρτελική σύμπραξη.

Σύμφωνα με το νομικό εκπρόσωπο, «ελλείπει το στοιχείο της ομοιόμορφης και επαναλαμβανόμενης συμπεριφοράς εκ μέρους της TOP MIX με αυτή των υπολοίπων εμπλεκόμενων εταιρειών και συνεπώς, απουσιάζει το υπόβαθρο επί του οποίου θα μπορούσε να υποστηριχθεί η εμπλοκή της σε συμπράξεις με σκοπό τη νόθευση του ανταγωνισμού. Από το συλλεγέν αποδεικτικό στοιχείο, αποδεικνύεται ότι η συμπεριφορά της TOP MIX είναι ανομοιογενής και ασύμβατη με την συμπεριφορά των λοιπών εμπλεκόμενων εταιρειών, όπως αυτή προκύπτει από την παράθεση γεγονότων της Ε/Α».

Όπως υποστηρίζει στις θέσεις του ο νομικός εκπρόσωπος, «Δεν είναι δυνατόν να συνάγει η ΕΠΑ, από μόνη τη συμπτωματική συμμετοχή της TOP MIX σε ένα διαγωνισμό

και την εκδήλωση ενδιαφέροντος σε άλλους διαγωνισμούς, τη συμμετοχή της σε συμφωνίες για νόθευση του ανταγωνισμού διά της εδαφικής κατανομής, ιδιαίτερα αν αναλογιστεί κανείς ότι στους περισσότερους διαγωνισμούς η TOP MIX δεν έλαβε καν τεύχος, δεν έλαβε καμία εδαφική περιοχή ούτε και οποιοδήποτε αντάλλαγμα και ότι οι ημερομηνίες προκήρυξης, ή/και εκτέλεσης των έργων, εκ των πραγμάτων συμπίπτει με την περίοδο, στην οποία η TOP MIX βρισκόταν αντιμέτωπη με εσωτερικά προβλήματα και σε καθεστώς διακοπής των εργασιών της.».

Τέλος, σημειώνεται ότι «Ενώ η ΕΠΑ αποδίδει σ' όλες τις άλλες εταιρείες μια συνεχή εμπλοκή σε διαγωνισμούς με σκοπό τη νόθευση τους και ενώ καταλήγει πολλές φορές ότι «...όλες οι εμπλεκόμενες επιχειρήσεις έλαβαν από μια περιοχή», καταλήγοντας κατ' έμμεσο τρόπο στην μη συμμετοχή της TOP MIX, καταλήγει εντούτοις στο γενικό συμπέρασμα περί της δήθεν συμμετοχής της στη νόθευση των δημόσιων διαγωνισμών «...μέσω του καταμερισμού των Περιοχών», κάτι το οποίο είναι αντιφατικό με την παράθεση των πραγματικών περιστατικών στην οποία προβαίνει.».

Επιπρόσθετα, ο νομικός εκπρόσωπος στις συμπληρωματικές του θέσεις ημερομηνίας 26/9/2017, δήλωσε ότι η Επιτροπή απέτυχε να οριοθετήσει τη σχετική αγορά, καθώς δεν παρατίθεται καμία αξιολόγηση των συνθηκών της, ενώ όσον αφορά τη γεωγραφική αγορά, υποστηρίζεται ότι η Επιτροπή δεν εξέτασε επαρκώς τα δεδομένα ή τουλάχιστον δεν παρέθεσε σαφή και εμπειριστατωμένη αιτιολογία σε σχέση με τον ορισμό της γεωγραφικής αγοράς εντός της Επαρχίας Λεμεσού.

Εν κατακλείδι, υποστήριξε ότι το συλλεγέν αποδεικτικό υλικό δεν είναι αρκετό για να αποδώσει στην TOP MIX συμμετοχή σε καρτελική σύμπραξη «αφού ελλείπει τόσο το γνωστικό όσο και το βουλευτικό στοιχείο που θα μπορούσε να θεμελιώσει κατά πλήρη και βέβαιη δικανική πεποίθηση την αποδιδόμενη στην TMC συμπεριφορά».

#### **4.6. Θέσεις των εταιρειών ΚΥΘΡΑΙΩΤΗΣ, ΜΑΤΘΑΙΟΣ ΙΩΑΝΝΟΥ και ΒΕΤΟΜΑΝ ως προς τις διατυπωθείσες παραβάσεις**

Η Επιτροπή μελέτησε επισταμένα και ανέλυσε ενδελεχώς τις θέσεις που κατέθεσαν γραπτά αλλά και ανέπτυξαν προφορικά οι εταιρείες ΚΥΘΡΑΙΩΤΗΣ, ΜΑΤΘΑΙΟΣ ΙΩΑΝΝΟΥ και ΒΕΤΟΜΑΝ, τα κύρια σημεία των οποίων παρατίθενται συνοπτικά πιο κάτω:

Οι εταιρείες ΚΥΘΡΑΙΩΤΗΣ, ΜΑΤΘΑΙΟΣ ΙΩΑΝΝΟΥ και ΒΕΤΟΜΑΝ στις γραπτές τους θέσεις ημερομηνίας 1/3/2016, εν πρώτοις ανέφεραν ότι αρνούνται ενοχή οποιασδήποτε εναρμονισμένης πρακτικής και/ή σύμπραξης και/ή «καρτέλ» και/ή ότι παραβίασαν καθ' οιονδήποτε τρόπο το άρθρο 3(1) (γ) και/ή το άρθρο 3(1)(α) του Νόμου.

Ο νομικός εκπρόσωπος των εταιρειών τόνισε ότι, η διαδικασία που ακολουθείται από την Επιτροπή παραβιάζει το δικαίωμα της δίκαιας δίκης το οποίο κατοχυρώνεται και

προστατεύεται από το άρθρο 30.2 του Συντάγματος και τα άρθρα 6 και 13 της ΕΣΔΑ, καθώς και το Άρθρο 47 του Χάρτη Θεμελιωδών Δικαιωμάτων της Ευρωπαϊκής Ένωσης. Περαιτέρω, υποστήριξε ότι η ενώπιον της Επιτροπής διαδικασία παραβιάζει το τεκμήριο της αθωότητας στο οποίο κατοχυρώνεται στο άρθρο 12(4) του Συντάγματος, στο άρθρο 6(2) της ΕΣΔΑ και στο άρθρο 48 του Χάρτη Θεμελιωδών Δικαιωμάτων της Ευρωπαϊκής Ένωσης.

Επιπρόσθετα, οι εταιρείες ΚΥΘΡΑΙΩΤΗΣ, BETOMAN και ΜΑΤΘΑΙΟΣ ΙΩΑΝΝΟΥ, υπέβαλε τη θέση ότι η Επιτροπή έχει την υποχρέωση (burden of proof) απόδειξης της ισχυριζόμενης παράβασης. Οι εταιρείες ΚΥΘΡΑΙΩΤΗΣ, BETOMAN και ΜΑΤΘΑΙΟΣ ΙΩΑΝΝΟΥ, υπέβαλαν τη θέση ότι η Επιτροπή δεν έχει αποσείσει το βάρος απόδειξης καθώς και ότι προσπαθεί να αντιστρέψει το βάρος απόδειξης.

Επιπλέον, ο νομικός εκπρόσωπος των εταιρειών ΚΥΘΡΑΙΩΤΗΣ, BETOMAN και ΜΑΤΘΑΙΟΣ Ιωάννου υπέβαλε τη θέση ότι τα χρονικά πλαίσια μέσα στα οποία οι εταιρείες καλούνται να υπερασπιστούν είναι ασφικτικά ενώ στον αντίποδα η Επιτροπή παίρνει από μόνη της και κατά το δοκούν πολλαπλάσιο χρόνο να ανταποκριθεί στα αιτήματά τους, κάτι που επίσης παραβιάζει την αρχή της ισότητας των όπλων και της δίκαιης δίκης.

Στη συνέχεια ο νομικός εκπρόσωπος των εταιρειών ΚΥΘΡΑΙΩΤΗΣ, ΜΑΤΘΑΙΟΣ ΙΩΑΝΝΟΥ και BETOMAN, υποστήριξε ότι η αιτιολόγηση της εμπιστευτικότητας των πληροφοριών που η ίδια η Επιτροπή αποφάσισε όπως μην αποκαλυφθούν στις εταιρείες είναι πλημμελής ή και ανύπαρκτη, παραπέμποντας σε παραδείγματα.

Σε ό,τι αφορά την ουσία της Έκθεσης Αιτιάσεων, οι ΚΥΘΡΑΙΩΤΗΣ, ΜΑΤΘΑΙΟΣ ΙΩΑΝΝΟΥ και BETOMAN, υποστήριξαν ότι στις συναντήσεις των μελών του Συνδέσμου η συμμετοχή εταιρειών/μελών στερείτο κάθε πνεύματος στρεφόμενου κατά του ανταγωνισμού: *«ενώ σε αυτές και στις εκεί ανταλλαγείσες σκέψεις ή και συζητήσεις ουδόλως εκφράζεται με σαφή και άμεσο τρόπο η όποια βούληση των εν λόγω εταιρειών να συντονίσουν παράνομα και/ή αντί-ανταγωνιστικά την δράση τους στην αγορά βάσει συγκεκριμένων όρων και δράσεων ενώ σε καμιά περίπτωση οι εν λόγω συναντήσεις δεν είχαν στόχο την εκμετάλλευση των πελατών αλλά ούτε και την δημιουργία οποιουδήποτε μονοπωλίου στον κλάδο σκυροδέματος[...]*». Όπως ανέφεραν οι εταιρείες ΚΥΘΡΑΙΩΤΗΣ, ΜΑΤΘΑΙΟΣ ΙΩΑΝΝΟΥ και BETOMAN, η ανάγκη αντιμετώπισης και επίλυσης δυσβάστακτων προβλημάτων που ταλανίζουν τον κλάδο ετοιμού σκυροδέματος και οι πολλές ζημιές που είχαν οι εταιρείες, οδήγησαν στην ίδρυση ενός συνδέσμου, *«ο οποίος σαν συλλογικό σώμα, με μια φωνή καλείτο να βοηθήσει στην επίλυση των προβλημάτων [...]*».

Στη συνέχεια, οι εταιρείες ΚΥΘΡΑΙΩΤΗΣ, ΜΑΤΘΑΙΟΣ ΙΩΑΝΝΟΥ και BETOMAN,

ανέφεραν τους παράγοντες που επενεργούν στη διαμόρφωση της τιμής σκυροδέματος και προέβαλαν το επιχείρημα ότι η απόφαση του Επαρχιακού Μηχανικού των Δημοσίων Έργων με την οποία χαρακτηρίζει τις υπό εξέταση τιμές των επίδικων διαγωνισμών ως απαράδεκτα ψηλές και εξωπραγματικές, είναι εσφαλμένη και άστοχη αφού αφενός παρέλειψε να τεκμηριώσει την θέση του με συγκεκριμένη μελέτη κοστολόγησης και αφετέρου το μόνο κριτήριο που έλαβε υπόψη για αξιολόγηση των προσφορών ήταν οι τιμές που είχαν κατακυρωθεί το προηγούμενο έτος.

Οι εταιρείες ΚΥΘΡΑΙΩΤΗΣ, ΜΑΤΘΑΙΟΣ ΙΩΑΝΝΟΥ και ΒΕΤΟΜΑΝ, υποστήριξαν ότι δεν υπήρχε οποιαδήποτε ανάγκη αλληλοενημέρωσης για τις τιμές των πελατών κάθε εταιρείας και ειδικότερα του τμήματος Δημοσίων Έργων, αφού το εν λόγω Τμήμα μετά από κάθε διαγωνισμό ενημέρωνε γραπτώς τις συμμετέχουσες στο διαγωνισμό εταιρείες την ταυτότητα του επιτυχόντος προσφοροδότη και τις τιμές που έδωσε.

Στη συνέχεια υποστηρίχθηκε από την εταιρεία ΚΥΘΡΑΙΩΤΗΣ ότι οι συναντήσεις του κ. Κ.Κ.: *«κατά το έτος 2012 πραγματικά ήταν πολλές και αυτές έγιναν κατόπιν δικής του πρωτοβουλίας διότι εκμεταλλεόμενος την ύπαρξη του Συνδέσμου ήθελε να δημιουργήσει καλές σχέσεις με στόχο την προώθηση / πώληση λατομικών υλικών στις άλλες εταιρείες κατασκευής έτοιμου σκυροδέματος. Ο κ. Κ.Κ. ασφαλώς και ήθελε να δημιουργήσει σχέση εμπιστοσύνης ενόψει του γεγονότος ότι οι υπόλοιπες εταιρείες που δεν είχαν δικό τους λατομείο δεν τον εμπιστεύονταν αφού η εταιρεία ΚΥΘΡΑΙΩΤΗΣ είχε προβάδισμα λόγω μειωμένου κόστους αφού έχει δική της παραγωγή με αδρανή υλικά.»*.

Οι εταιρείες ΜΑΤΘΑΙΟΣ ΙΩΑΝΝΟΥ και ΒΕΤΟΜΑΝ υποστήριξαν ότι οι συναντήσεις του κ. Μ.Ι., ως εκπρόσωπος των δύο αυτών εταιρειών, κατά το έτος 2012 ήταν πολλές, και αυτές έγιναν κατόπιν συλλογικής απόφασης των εταιρειών έτοιμου σκυροδέματος της Λεμεσού, οι οποίες είχαν στόχο τη δημιουργία Συνδέσμου. Οι συναντήσεις που πραγματοποιούνταν είχαν σαν στόχο τα όσα αφορούσαν το Σύνδεσμο, ενώ όπως υποστηρίχθηκε, *«τα όσα φέρονται να καταγράφονται από τον κ. Κ.Κ. στις σημειώσεις του, αφορούν τον ίδιο και ενδεχομένως δικές του σκέψεις ή και μελέτες.»*

Οι εταιρείες ΚΥΘΡΑΙΩΤΗΣ, ΜΑΤΘΑΙΟΣ ΙΩΑΝΝΟΥ και ΒΕΤΟΜΑΝ, στη συνέχεια προέβησαν σε σχολιασμό των διαφόρων παραρτημάτων που επισυνάφθηκαν στην Έκθεση Αιτιάσεων.

Ο νομικός εκπρόσωπος των εταιρειών ΚΥΘΡΑΙΩΤΗΣ, ΒΕΤΟΜΑΝ και ΜΑΤΘΑΙΟΣ ΙΩΑΝΝΟΥ στις συμπληρωματικές γραπτές του θέσεις ημερομηνίας 6/9/2017, υποστήριξε ότι η Επιτροπή φαίνεται να λαμβάνει υπόψη της γεγονότα και/ή περιστατικά που δεν σχετίζονται με το αντικείμενο της έρευνας ή/και που λαμβάνουν χώρα μετά την ολοκλήρωση των σχετικών διαγωνιστικών διαδικασιών. Σύμφωνα με την Έκθεση του Εμπειρογνώμονα της εταιρείας ΤΡΟJΑΝ, που υποβλήθηκε για να στηρίξει τις θέσεις



των εταιρειών, μόνο τα στοιχεία και/ή τεκμήρια που σχετίζονται με τους Διαγωνισμούς μπορούν να χρησιμοποιηθούν ως αποδεικτικά στοιχεία για στοιχειοθέτηση των εκ πρώτης όψεως πιθανολογούμενων παραβάσεων, ενώ στοιχεία που δεν σχετίζονται με τους Διαγωνισμούς, ιδιαίτερα εκείνα τα στοιχεία που αφορούν σε μεταγενέστερο χρόνο από τον χρόνο διεξαγωγής των Διαγωνισμών, δεν μπορούν να αποτελέσουν μέρος των αποδεικτικών στοιχείων. Συναφώς, υποστηρίχθηκε πως τα «*στοιχεία που βρίσκονται ενώπιον της Επιτροπής και τα οποία δε σχετίζονται με καθ' οιονδήποτε τρόπο με τους αναφερόμενους διαγωνισμούς δε μπορούν να τύχουν επίκλησης από την Επιτροπή για σκοπούς διαπίστωσης παράβασης*», εφόσον δεν πρόκειται για στοιχεία και πληροφορίες που είναι ευλόγως αναγκαία για να εκτελέσει το έργο της η Επιτροπή, και εφόσον εκφεύγουν του αντικειμένου της έρευνας.

Επιπλέον, ο νομικός εκπρόσωπος υποστήριξε ότι η Επιτροπή δεν έχει καθορίσει επαρκώς ούτε και έχει αιτιολογήσει τον ουσιώδη χρόνο, και ανέφερε επίσης ότι: «*η σχετική γεωγραφική αγορά έχει οριστεί ατελώς με αποτέλεσμα η εταιρεία Εργοληπτικές Εργασίες Α.Γ. Καζάνος & Υιός Λτδ η οποία συμμετείχε στο διαγωνισμό 15/2012 (ή και σε άλλους διαγωνισμούς εντός της επαρχίας Λεμεσού) να εμφανίζεται εσφαλμένα ότι δε συνιστά ανταγωνιστή στη σχετική αγορά*» και ότι «*η Επιτροπή δεν έχει εξετάσει τις συνθήκες της σχετικής αγοράς και τη λειτουργία του ανταγωνισμού εντός αυτής, ώστε να μπορεί να διαπιστώσει εάν η ανάπτυξη και/ή διατήρηση μιας αντιανταγωνιστικής σύμπραξης είναι εφικτή ή/και πιθανή, και δεν έχει εκτιμήσει το σχετικό αντιπαράδειγμα (counterfactual) - τις συνθήκες ανταγωνισμού που θα επικρατούσαν στην απουσία της κατ' ισχυρισμό σύμπραξης.*».

Περαιτέρω, προβλήθηκε η θέση ότι η Επιτροπή βασίζει την απόδειξη της κατ' ισχυρισμό νόθευσης των Διαγωνισμών σε αδύναμα, αλυσιτελή, μη πειστικά, ανεπαρκή και αμφιβόλου ποιότητας περιστασιακά (circumstantial evidence) και μη συγκεκριμένα στοιχεία (non-concrete evidence). Σύμφωνα με το δικηγόρο των εταιρειών, μεταξύ άλλων, η Επιτροπή συνδέει την κατ' ισχυρισμό νόθευση των Διαγωνισμών με το γεγονός ότι οι επιχειρήσεις που συμμετείχαν σε αυτούς ήταν μέλη του Συνδέσμου Λεμεσού χωρίς να προβάλλεται οποιοδήποτε στοιχείο που να τεκμηριώνει τη σύνδεση μεταξύ του Συνδέσμου Λεμεσού και της νόθευσης των υπό κρίση διαγωνισμών. Υποστηρίχθηκε περαιτέρω ότι η Επιτροπή «*προβαίνει σε αφαιρέσεις και επαγωγικούς συλλογισμούς που ανατρέπουν την αιτιώδη σχέση μεταξύ των τεκμηρίων απόδειξης της νόθευσης των Διαγωνισμών και της κατ' ισχυρισμό παράβασης*» και θεωρεί ότι υπήρξε ανταλλαγή εμπιστευτικών πληροφοριών μεταξύ των ανταγωνιστών, αγνοώντας ότι οι κατ' ισχυρισμό εμπιστευτικές πληροφορίες είχαν κοινοποιηθεί, είτε επίσημα είτε ανεπίσημα, από το Τμήμα Δημοσίων Έργων. Επιπλέον, υποστήριξε ότι η Επιτροπή θεωρεί ότι η συμπεριφορά των επιχειρήσεων που συμμετείχαν στους Διαγωνισμούς

είναι συμβατή μόνον με αντιανταγωνιστική σύμπραξη, ενώ υπάρχουν άλλες λογικές εναλλακτικές εξηγήσεις, συνεπείς με ελεύθερο και ανόθευτο ανταγωνισμό στην αγορά.

Περαιτέρω ο νομικός εκπρόσωπος των εταιρειών ανέφερε ότι η Επιτροπή «δεν έχει αξιολογήσει το κόστος παραγωγής, μεταφοράς και τοποθέτησης έτοιμου σκυροδέματος στη σχετική γεωγραφική αγορά, καθώς και τη διαχρονική εξέλιξη αυτού, ώστε να μπορεί να κρίνει κατά πόσον οι εκτιμήσεις της «τρέχουσας τιμής αγοράς» του Τμήματος Δημοσίων Έργων είναι έγκυρη ή όχι», και ότι επιπλέον, «η Επιτροπή δεν αξιολόγησε τις τιμές του έτοιμου σκυροδέματος σε άλλες γεωγραφικές αγορές, ώστε να μπορεί να κρίνει εάν υπήρχε δικαιολογημένη ή όχι απόκλιση στη σχετική γεωγραφική αγορά της Λεμεσού ή κατά πόσον σημειώθηκε αύξηση των τιμών λόγω κοινών παραμέτρων κόστους.». Γενικότερα, υποστηρίχθηκε ότι η Επιτροπή δεν έχει ζητήσει καμία πληροφόρηση από τις διερευνώμενες επιχειρήσεις (ή και άλλες ανταγωνιστικές επιχειρήσεις π.χ. ΕΡΓΟΛΗΠΤΙΚΕΣ ΕΡΓΑΣΙΕΣ ΚΑΖΑΝΟΣ) σε σχέση με τους Διαγωνισμούς.

Υποστηρίζεται επιπρόσθετα, ότι η Επιτροπή δεν έχει συνεκτιμήσει τις προσφορές που υποβλήθηκαν από άλλες ανταγωνιστικές εταιρείες οι οποίες δεν ήταν μέλη του Συνδέσμου Λεμεσού, που σε αρκετές περιπτώσεις ήταν υψηλότερες από αυτές των επιχειρήσεων που κατ' ισχυρισμό συμμετείχαν σε αντιανταγωνιστική σύμπραξη νόθευσης των Διαγωνισμών. Τέλος, προβλήθηκε η θέση ότι η Επιτροπή δεν έχει προβάλει κανένα πειστικό τεκμήριο αναφορικά με τη συμμετοχή της εταιρείας BETOMAN στην κατ' ισχυρισμό σύμπραξη για νόθευση των Διαγωνισμών.

Εν κατακλείδι, ο νομικός εκπρόσωπος αναφέρει ότι τα τεκμήρια της Επιτροπής για απόδειξη της κατ' ισχυρισμό παράβασης του άρθρου 3(1)(α) και 3(1)(γ) του Νόμου δεν ικανοποιούν τα ελάχιστα πρότυπα απόδειξης, ενώ τονίζει ότι τα εκ πρώτης όψεως συμπεράσματα της Επιτροπής είναι αποτέλεσμα μη δέουσας έρευνας, ανεπαρκούς ή/και πλημμελούς και/ή ασαφούς αιτιολόγησης και πλάνης αναφορικά με τα πραγματικά γεγονότα που συγκροτούν την υπόθεση.

Σημειώνεται ότι στις θέσεις ημερομηνίας 6/9/2017 επισυνάφθηκαν και ένορκες δηλώσεις των κ.κ. Κ.Κ. και Μ.Ι., όπως επίσης και η έκθεση των εμπειρογνομόνων των τριών εταιρειών, τις οποίες η Επιτροπή μελέτησε εις βάθος.

Η Επιτροπή, σημειώνει ότι στις συμπληρωματικές γραπτές θέσεις του νομικού εκπροσώπου των εταιρειών ΚΥΘΡΑΙΩΤΗΣ, BETOMAN και ΜΑΤΘΑΙΟΣ ΙΩΑΝΝΟΥ ημερομηνίας 26/9/2017, μεταξύ άλλων, καταγράφηκε ότι διαπιστώθηκε πως και οι άλλες εταιρείες συμφωνούν με την επιχειρηματολογία και/ή τις θέσεις τους αναφορικά με το ότι οι εκ πρώτης όψεως πιθανολογούμενες παραβάσεις του άρθρου 3(1)(α) και 3(1)(γ) του Νόμου, όπως αυτές διατυπώνονται στην Έκθεση Αιτιάσεων, πάσχουν λόγω έλλειψης δέουσας έρευνας, ανεπαρκούς και/ή πλημμελούς αιτιολόγησης, πλάνης περι

τα πράγματα και πλάνης περί τον νόμο, και ότι «τα αποδεικτικά στοιχεία που επικαλείται η ΕΠΑ προκειμένου να πιθανολογήσει εκ πρώτης όψεως παράβαση του άρθρου 3(1)(α) και 3(1)(γ) του Νόμου είναι αδύναμα και/ή μη πειστικά και/ή μη συνεκτικά και/ή ανεπαρκή και/ή ασυνεπή και/ή ανακριβή και/ή μη συγκεκριμένα και/ή άσχετα με τους υπό κρίση διαγωνισμούς (ήτοι ΤΔΕ 6/2012, 15/2012 και 54/2012). Με άλλα λόγια, τα εν λόγω αποδεικτικά στοιχεία δεν ικανοποιούν τα ελάχιστα κριτήρια / πρότυπα απόδειξης για τέτοιας φύσεως παραβάσεις [...]».

Ο νομικός εκπρόσωπος των εταιρειών, σχολίασε ειδικά και τις θέσεις της TOP MIX, και ειδικότερα τονίζει ότι «η πληροφόρηση των δικηγόρων της εταιρείας TOP MIX Concrete Ltd αναφορικά με την κατ' ισχυρισμό συμφωνία για γενική αύξηση των τιμών του έτοιμου σκυροδέματος κατά 5 ή 5,50 €/m<sup>3</sup> προέρχεται αποκλειστικά από την Έκθεση Αιτιάσεων» και ότι «ο ισχυρισμός στον οποίο προβαίνουν αναφορικά με τη μη ενημέρωση των παρευρισκόμενων στη συνάντηση που έλαβε χώρα στις 23.3.2011 από τον Γενικό Διευθυντή της εν λόγω εταιρείας, κ. Γ.Ν., σε σχέση με την κατ' ισχυρισμό της ΕΠΑ απόφαση που λήφθηκε στα πλαίσια του Συνδέσμου Κατασκευαστών Έτοιμου Σκυροδέματος Λεμεσού για γενική αύξηση στην τιμή του έτοιμου σκυροδέματος κατά 5 ή 5,50 €/m<sup>3</sup>, γίνεται με την υπόθεση ότι αληθεύει ο ισχυρισμός της ΕΠΑ ότι αποφασίστηκε στα πλαίσια του Συνδέσμου Κατασκευαστών Έτοιμου Σκυροδέματος Λεμεσού η αύξηση στην τιμή του έτοιμου σκυροδέματος κατά 5 ή 5,50 €/m<sup>3</sup>.».

#### **4.7. Θέσεις της εταιρείας I & S KRITONIS**

Επισημαίνεται ότι η I & S KRITONIS, η οποία ανήκει κατά το ήμισυ στην εταιρεία ALFA CONCRETE και κατά το υπόλοιπο ήμισυ στον κύριο Ι.Κ. και κύριο Σ.Κ., δεν υπέβαλε παραστάσεις σε σχέση με την Έκθεση Αιτιάσεων που διατυπώθηκε εναντίον της.

Η Επιτροπή επισημαίνει ότι η Έκθεση Αιτιάσεων κοινοποιήθηκε δια χειρός στην εταιρεία MPH Law Secretarial Limited, γραμματέα της I&S KRITONIS στις 2/10/2015, καθότι οι Διευθυντές της εταιρείας I&S KRITONIS A.A. και Χ.Α., κατά τη δια χειρός παράδοση της Έκθεσης Αιτιάσεων που απευθυνόταν στην εταιρεία I&S KRITONIS, αρνήθηκαν να την παραλάβουν, αφού και στις τρεις περιπτώσεις που τόσο λειτουργός της Υπηρεσίας (στις 30/9/2015) όσο και ιδιωτική εταιρεία ταχυμεταφορών (στις 2/10/2015 σε 2 περιπτώσεις) επιχείρησαν να παραδώσουν αυτή στον χώρο εργασίας τους (ήτοι στα γραφεία της εταιρείας ALFA BETON), οι Διευθυντές δεν παρουσιάστηκαν.

Σε κάθε περίπτωση, επισημαίνεται ότι όλες οι μεταγενέστερες της Έκθεσης Αιτιάσεων επιστολές ενημέρωσης, ήτοι η επιστολή αναφορικά με τη συνέχιση της διαδικασίας εξέτασης της υπόθεσης ημερομηνίας 14/6/2017, και οι επιστολές αναφορικά με τον καθορισμό προθεσμιών υποβολής θέσεων και την ημερομηνία διεξαγωγής της

ακροαματικής διαδικασίας, αποστέλλονταν τόσο στους μετόχους και διευθυντές της εταιρείας, όσο και στον παραλήπτη και διαχειριστή της εταιρείας, όπου επιβεβαιωνόταν η λήψη αυτών.

Η Επιτροπή επισημαίνει ότι η εταιρεία ALFA CONCRETE, που είναι κατά το ήμισυ μέτοχος της I&S KRITONIS, στις γραπτές και προφορικές της θέσεις, δεν έκανε καμία αναφορά στην εταιρεία I&S KRITONIS.

#### **4.8. Θέσεις της εταιρείας ΨΑΡΟΥΔΗΣ**

Η εταιρεία ΨΑΡΟΥΔΗΣ, δεν υπέβαλε επίσης παραστάσεις σε σχέση με την Έκθεση Αιτιάσεων που διατυπώθηκε εναντίον της.

Η Έκθεση Αιτιάσεων κοινοποιήθηκε δια χειρός στην εταιρεία ΨΑΡΟΥΔΗΣ στις 30/9/2015. Η εταιρεία στις 6/11/2015 ενημέρωσε την Επιτροπή αναφορικά με το διορισμό δικηγόρου για σκοπούς εκπροσώπησης της στην ενώπιον της Επιτροπής διαδικασία. Στις 20/11/2015, η Επιτροπή ενημερώθηκε ότι το εν λόγω δικηγορικό γραφείο δεν θα ενεργούσε πλέον εκ μέρους της εταιρείας.

Σε κάθε περίπτωση, επισημαίνεται ότι η λήψη όλων των μεταγενέστερων της Έκθεσης Αιτιάσεων επιστολών ενημέρωσης, συμπεριλαμβανομένης και της επιστολής λήψης της επιστολής ημερομηνίας 14/6/2017, με την οποία η εταιρεία ενημερώθηκε για τη συνέχιση της διαδικασίας εξέτασης της υπόθεσης, και όλων των επιστολών αναφορικά με τον καθορισμό προθεσμιών υποβολής θέσεων και την ημερομηνία διεξαγωγής της ακροαματικής διαδικασίας, επιβεβαιώθηκε.

### **5. ΠΡΟΔΙΚΑΣΤΙΚΑ ΖΗΤΗΜΑΤΑ/ΕΝΣΤΑΣΕΙΣ**

#### **A. Θέσεις περί παραβίασης του άρθρου 30 του Συντάγματος, των άρθρων 6 και 13 της Ευρωπαϊκής Σύμβασης Δικαιωμάτων του Ανθρώπου και του Άρθρου 47 του Χάρτη Θεμελιωδών Δικαιωμάτων της Ευρωπαϊκής Ένωσης**

Η Επιτροπή μελέτησε επισταμένα και ανέλυσε ενδελεχώς τις θέσεις που κατέθεσαν γραπτά αλλά και ανέπτυξαν προφορικά οι εμπλεκόμενες επιχειρήσεις αναφορικά με το άρθρο 30 του Συντάγματος, τα άρθρα 6 και 13 της Ευρωπαϊκής Σύμβασης Δικαιωμάτων του Ανθρώπου και το Άρθρο 47 του Χάρτη Θεμελιωδών Δικαιωμάτων της Ευρωπαϊκής Ένωσης, οι οποίες παρατίθενται συνοπτικά πιο κάτω:

Η εταιρεία Alfa Beton στις θέσεις της ισχυρίζεται ότι η Επιτροπή δεν θεωρείται ανεξάρτητο και αμερόληπτο όργανο καθότι λειτουργεί ταυτοχρόνως ως διερευνητής (investigator), δικαστής (judge) και κατήγορος (prosecutor) με αποτέλεσμα την παραβίαση του δικαιώματος δίκαιης δίκης το οποίο κατοχυρώνεται από το Άρθρο 30 του Συντάγματος, το Άρθρο 6 και 13 ΕΣΔΑ και το Άρθρο 47 του Χάρτη Θεμελιωδών Δικαιωμάτων της Ευρωπαϊκής Ένωσης.

Οι εταιρείες BETOMAN, ΚΥΘΡΑΙΩΤΗΣ και ΜΑΤΘΑΙΟΣ ΙΩΑΝΝΟΥ υπέβαλαν ότι η Επιτροπή δεν θεωρείται ότι είναι ανεξάρτητο και αμερόληπτο όργανο με αποτέλεσμα την παραβίαση του δικαιώματος δίκαιης δίκης το οποίο κατοχυρώνεται από το Άρθρο 30 του Συντάγματος και το Άρθρο 6 της ΕΣΔΑ.

Επίσης, οι ALFA BETON, BETOMAN, ΚΥΘΡΑΙΩΤΗΣ και ΜΑΤΘΑΙΟΣ ΙΩΑΝΝΟΥ υποστήριξαν ότι το πρόστιμο στη σφαίρα του Δικαίου του Ανταγωνισμού θεωρείται ποινική κύρωση / κύρωση ποινικής φύσεως και η διαδικασία για επιβολή προστίμου συνιστά «ποινική» ή/και «οιονεί ποινική διαδικασία» για σκοπούς της ΕΣΔΑ ενώ σημείωσαν ότι το Διοικητικό Δικαστήριο ενώπιον του οποίου ενδεχόμενα να καταλήξει η παρούσα υπόθεση έχει μόνο αναθεωρητική και ακυρωτική διαδικασία στο πλαίσιο ελέγχου της νομιμότητας της απόφασης και ότι η εξουσία εξέτασης/διερεύνησης και ελέγχου των ευρημάτων και συμπερασμάτων του πρωτοβάθμιου διοικητικού οργάνου είναι πολύ περιορισμένη εφόσον εφαρμόζει την αρχή ότι εάν μια απόφαση είναι εύλογα επιτρεπτή δεν χωρεί οποιαδήποτε επέμβαση από αυτό, με αποτέλεσμα ο πραγματικός έλεγχος επί της ουσίας των πραγμάτων να είναι ουσιαστικά ανύπαρκτος και/ή μηδανινός.

Οι εταιρείες ATHINODOROU & POUILLAS και ALFA CONCRETE, χωρίς να αναπτύξουν τις θέσεις τους προφορικά και εγγράφως υιοθέτησαν τα όσα αναφέρθηκαν από τους νομικούς εκπροσώπους των ALFA BETON, BETOMAN, ΚΥΘΡΑΙΩΤΗΣ και ΜΑΤΘΑΙΟΣ ΙΩΑΝΝΟΥ.

Η Επιτροπή, αναφορικά με τις θέσεις των εμπλεκόμενων επιχειρήσεων, κρίνει σκόπιμο εν πρώτοις να αναφερθεί στον τρόπο λειτουργίας της, όπως αυτός καθορίζεται από το Νόμο γιατί έτσι θα καταδειχθεί η σύμφωνη με τις αρχές της φυσικής δικαιοσύνης λειτουργία της, η οποία και ταυτίζεται με τον τρόπο λειτουργίας της Ευρωπαϊκής Επιτροπής, το αρμόδιο όργανο για την εφαρμογή των κανόνων του ανταγωνισμού σε ευρωπαϊκό επίπεδο.

Συγκεκριμένα, η Επιτροπή, ύστερα από δέουσα προκαταρκτική έρευνα, που διενεργείται από την Υπηρεσία, όταν διαπιστώσει πιθανολογούμενη εκ πρώτης όψεως παράβαση αποφασίζει να κινήσει διαδικασία εξέτασης της, καταρτίζοντας γραπτή Έκθεση περί των Αιτιάσεων την οποία κοινοποιεί προς τις εμπλεκόμενες επιχειρήσεις δίδοντάς τους χρόνο να υποβάλλουν τις γραπτές τους παρατηρήσεις, χρόνος ο οποίος σε δικαιολογημένες περιπτώσεις παρατείνεται και συνήθως παρατείνεται πέραν της μίας φορές.

Κατά την ενώπιον της Επιτροπής προφορική διαδικασία για εξέταση παραβάσεων καλούνται να παρίστανται σύμφωνα με το άρθρο 17(4) του Νόμου οι εμπλεκόμενες

επιχειρήσεις, καθώς και οποιοδήποτε πρόσωπο το οποίο, κατά την κρίση της Επιτροπής, θα βοηθήσει στην εξέταση της παράβασης και/ή της καταγγελίας.

Περαιτέρω, ας σημειωθεί ότι η Επιτροπή κοινοποιεί στις εμπλεκόμενες επιχειρήσεις, τα έγγραφα του φακέλου πάνω στα οποία προτίθεται να στηρίξει την απόφασή της, εξαιρουμένων εκείνων των εγγράφων που αποτελούν εμπιστευτικής φύσεως πληροφορίες ή και επαγγελματικά απόρρητα και δίδει κάθε δικαίωμα επιθεώρησης του διοικητικού φακέλου της υπόθεσης, ώστε αυτές να είναι έγκυρα ενήμερες για όλα τα έγγραφα που θα χρησιμοποιηθούν από την Επιτροπή ως αποδεικτικά στοιχεία.

Κατά την ενώπιον της Επιτροπής προφορική διαδικασία τα μέρη έχουν κάθε δικαίωμα να αναπτύξουν και προφορικά τις θέσεις τους και στις πλείστες περιπτώσεις η Επιτροπή δίδει το δικαίωμα υποβολής δευτερολογίας.

Η Επιτροπή συστάθηκε σύμφωνα με το άρθρο 8 του Νόμου, όπως αναφέρεται στο Προοίμιο του: *«Για σκοπούς ρύθμισης και προστασίας του ελεύθερου ανταγωνισμού στη Δημοκρατία και εφαρμογή της πράξης της Ευρωπαϊκής Κοινότητας με τίτλο «Κανονισμός (ΕΚ) αρ. 1/2003 [...]»*, η Βουλή των Αντιπροσώπων ψήφισε τον περί της Προστασίας του Ανταγωνισμού Νόμο του 2008 δυνάμει του οποίου ιδρύθηκε ανεξάρτητη Επιτροπή, καλούμενη «Επιτροπή Προστασίας του Ανταγωνισμού». Στην Κυπριακή Δημοκρατία δηλαδή, επιλέχθηκε να ανατεθούν οι παραπάνω αρμοδιότητες στην Επιτροπή, ένα όργανο δεόντως και νομίμως συγκροτημένο από το Υπουργικό Συμβούλιο, κατ' εφαρμογή του Κανονισμού (ΕΚ) αρ. 1/2003,<sup>13</sup> ο οποίος ορίζει πως:

*«1. Τα κράτη μέλη ορίζουν την αρχή ανταγωνισμού ή τις αρχές που είναι αρμόδιες για την εφαρμογή των άρθρων 81 και 82 της Συνθήκης κατά τρόπο, ώστε να τηρούνται όντως οι διατάξεις του παρόντος Κανονισμού. Τα μέτρα που είναι αναγκαία για την παραχώρηση στις αρχές αυτής της εξουσίας να εφαρμόζουν τα εν λόγω άρθρα λαμβάνονται πριν από την 1η Μαΐου 2004. Οι οριζόμενες αρχές ενδέχεται να περιλαμβάνουν δικαστήρια.*

*2. Όταν η επιβολή της κοινοτικής νομοθεσίας ανταγωνισμού ανατίθεται σε διοικητικές και δικαστικές αρχές, τα κράτη μέλη μπορούν να παρέχουν διάφορες εξουσίες και καθήκοντα στις διάφορες αυτές εθνικές αρχές, είτε είναι διοικητικές είτε δικαστικές».*

Σημειώνεται παράλληλα πως από την ισχύ του Κανονισμού (ΕΚ) αρ. 1/2003, η εθνική Επιτροπή έχει αρμοδιότητα και για την εφαρμογή των άρθρων 101 και 102 της ΣΛΕΕ (πρώην άρθρα 81 και 82 της Συνθήκης ΕΚ).

Η Επιτροπή είναι ανεξάρτητο διοικητικό όργανο, του οποίου οι πράξεις υπόκεινται στον αναθεωρητικό έλεγχο του Δικαστηρίου. Η Επιτροπή έχει την αρμοδιότητα να

<sup>13</sup> Κανονισμός (ΕΚ) του Συμβουλίου αριθ. 1/2003 της 16ης Δεκεμβρίου 2002 για την εφαρμογή των κανόνων του ανταγωνισμού που προβλέπονται στα άρθρα 81 και 82 της Συνθήκης, Επίσημη Εφημερίδα L 001 της 4.1.2003.

αποφασίζει επί παραβάσεων των άρθρων 3 και 6 του Νόμου, να προβαίνει σε έλεγχο των συγκεντρώσεων μείζονος σημασίας σύμφωνα με τις διατάξεις του Νόμου 83(I)/2014 και να λαμβάνει σχετικές αποφάσεις, οι οποίες πρέπει να είναι πλήρως και επαρκώς αιτιολογημένες σύμφωνα με τις γενικές αρχές του διοικητικού δικαίου, όπως αυτές αποτυπώνονται στον περί των Γενικών Αρχών του Διοικητικού Δικαίου Νόμο, Ν. 158(I)/1999.

Στη βάση των άρθρων 17(1) και 35(6) του Νόμου, η Επιτροπή αποφασίζει να κινήσει διαδικασία εξέτασης μιας παράβασης, εφόσον ύστερα από δέουσα προκαταρκτική έρευνα της Υπηρεσίας διαπιστώσει πιθανολογούμενη, εκ πρώτης όψεως, παράβαση των άρθρων 3 και / ή 6 του Νόμου και/ή των άρθρων 101 και/ή 102 ΣΛΕΕ.

Αξίζει να τονιστεί ότι και η Ευρωπαϊκή Επιτροπή κατά τον ίδιο τρόπο καλείται να διερευνήσει και να αποφασίσει επί παραβάσεων των κανόνων του ανταγωνισμού στη Ευρωπαϊκή Ένωση. Οι αρμοδιότητες της Επιτροπής είναι ανάλογες των εξουσιών της Ευρωπαϊκής Επιτροπής, ως αυτές καθορίζονται στον Κανονισμό 1/2003 και στον «Κανονισμό (ΕΚ) αριθ.773/2004 της Επιτροπής, της 7<sup>ης</sup> Απριλίου 2004, σχετικά με τη διεξαγωγή από την Επιτροπή των διαδικασιών δυνάμει των άρθρων 81 και 82 της Συνθήκης ΕΚ».

Ειδικότερα, ο Κύπριος Νομοθέτης με το άρθρο 23 του Νόμου καθόρισε λεπτομερειακά τις αρμοδιότητες της Επιτροπής, σύμφωνα με τις οποίες η Επιτροπή είναι επιφορτισμένη, κυρίως, με τη λήψη αποφάσεων αναφορικά με τις παραβάσεις που ο Νόμος καθορίζει, καθώς επίσης και με την επιβολή διοικητικών προστίμων και κυρώσεων, σε περίπτωση διαπίστωσης παράβασης.

Παράλληλα, με το άρθρο 20 του Νόμου, ο Νομοθέτης καθόρισε τις αρμοδιότητες της Υπηρεσίας, η οποία είναι υπεύθυνη για: (α) την εκτέλεση έργων γραμματείας της Επιτροπής, (β) την τήρηση των Μητρώων τα οποία αναφέρονται στο άρθρο 22, (γ) τη συλλογή και τον έλεγχο πληροφοριών αναγκαίων για την άσκηση των κατά τον παρόντα Νόμο αρμοδιοτήτων, εξουσιών και καθηκόντων της Επιτροπής, (δ) την εισαγωγή καταγγελιών και την υποβολή εισηγήσεων προς την Επιτροπή, (ε) τη διενέργεια των κατά τον παρόντα Νόμο αναγκαίων κοινοποιήσεων και δημοσιεύσεων και, (στ) την παροχή προς την Επιτροπή κάθε δυνατής διευκόλυνσης προς εκπλήρωση των αρμοδιοτήτων, εξουσιών και καθηκόντων της.

Όπως προκύπτει από τα στοιχεία του διοικητικού φακέλου της υπόθεσης, η διερεύνηση της έγινε από την Υπηρεσία, η οποία έχει την ευθύνη να διεξάγει τη δέουσα προκαταρκτική έρευνα. Η Υπηρεσία διενήργησε τη δέουσα προκαταρκτική έρευνα της κατόπιν των οδηγιών της Επιτροπής σε σχετική συνεδρία της και με την ολοκλήρωση αυτής καταχώρισε σχετικό σημείωμα στον διοικητικό φάκελο της υπόθεσης.

Εν συνεχεία, η Επιτροπή, αφού μελέτησε το σημείωμα της Υπηρεσίας κατέληξε σε *εκ πρώτης όψεως* πιθανολογούμενες παραβάσεις και προχώρησε στον καταρτισμό Εκθέσεων Αιτιάσεων κοινοποιώντας τις στις εμπλεκόμενες επιχειρήσεις. Τονίζεται ότι η Έκθεση Αιτιάσεων αποτελεί στην ουσία μια γραπτή έκθεση, την οποία καταρτίζει η Επιτροπή προς ενημέρωση των επιχειρήσεων ή ενώσεων επιχειρήσεων, αναφορικά με τις αιτιάσεις που εκ πρώτης όψεως διατυπώνονται εις βάρος τους για πιθανολογούμενες παραβάσεις των διατάξεων του Νόμου. Υπογραμμίζεται ότι στην έκθεση αυτή, που είναι το έναυσμα της όλης διαδικασίας, οι αναφορές σε «παραβάση», συνοδεύονται από τη λέξη «πιθανολογούμενη» ή «εκ πρώτης όψεως», ενώ από το κείμενο μπορεί ευκόλως να διαφανεί ότι αυτή αφορά εκ πρώτης όψεως πιθανολογούμενες παραβάσεις στις οποίες καλούνται οι εμπλεκόμενες επιχειρήσεις να απαντήσουν. Η Επιτροπή καταλήγει στην τελική της απόφαση μόνο αφού προηγηθεί η διαδικασία που περιγράφεται στο άρθρο 17 του Νόμου, και ήδη καταγράφηκε πιο πάνω, με ενδιάμεσα στάδια την πραγματοποίηση επιθεώρησης του διοικητικού φακέλου και τις ενδιάμεσες συνεδρίες της Επιτροπής κατά τις οποίες οι εμπλεκόμενες επιχειρήσεις υποβάλλουν τις γραπτές παρατηρήσεις επί της έκθεσης αιτιάσεων καθώς και προφορική διαδικασία που διεξάγεται ενώπιον της όπου τα μέρη έχουν το δικαίωμα να αναπτύξουν τις θέσεις τους και να αναλύσουν ενδελεχώς τις απόψεις τους.

Όλα τα προαναφερόμενα βήματα της προβλεπόμενης διαδικασίας, έχουν ακολουθηθεί κατά γράμμα από την Επιτροπή στην παρούσα υπόθεση. Καθίσταται λοιπόν αντιληπτό ότι στην υπό εξέταση υπόθεση τηρήθηκαν οι αρχές της αμεροληψίας και της φυσικής δικαιοσύνης από την Επιτροπή στη βάση των Γενικών Αρχών του Διοικητικού Δικαίου. Άλλωστε, οι αποφάσεις της Επιτροπής υπόκεινται σε έλεγχο από το Δικαστήριο στο πλαίσιο άσκησης προσφυγής δυνάμει του Άρθρου 146 του Συντάγματος, ο έλεγχος του οποίου παρέχει τα εχέγγυα του Άρθρου 6 της Ευρωπαϊκής Σύμβασης και του Άρθρου 30.2 του Συντάγματος.

Η Επιτροπή, εξέτασε σωρεία αποφάσεων του Ανωτάτου Δικαστηρίου και αφού υπογραμμίζει ότι σε μεγάλο αριθμό αποφάσεων αυτού, έχει αποφασιστεί το θέμα τελεσιδικώς, σημειώνει την απόφαση της Πλήρους Ολομέλειας στην υπόθεση *Sigma Radio T.V. Ltd v. Αρχής Ραδιοτηλεόρασης Κύπρου* (2004) 3 Α.Α.Δ, 134, στην οποία γίνεται αναφορά ότι μια διοικητική αρχή δεν είναι Δικαστήριο *stricto sensu* και δεν υπάρχει παραβίαση του Άρθρου 30.2 του Συντάγματος και του άρθρου 6.1 της Ευρωπαϊκής Σύμβασης Ανθρωπίνων Δικαιωμάτων, με την προϋπόθεση πάντοτε ότι ο Νόμος και οι Κανονισμοί του διοικητικού οργάνου παρέχουν, όπως και εδώ το εχέγγυο της ανεξαρτησίας και της αμεροληψίας.<sup>14</sup>

<sup>14</sup> Βλ. Απόφαση Ανωτάτου Δικαστηρίου στην προσφυγή αρ. 1006/2009, *Aspis Πρόνοια ΑΕΓΑ, Aspis Holding Public Company Limited και Επιτροπή Κεφαλαιαγοράς*, ημερομηνίας 22/7/2010.



Παράλληλα, η Επιτροπή σημειώνει ότι παρόμοιο με το υπό εξέταση θέμα τέθηκε σε επίπεδο Ευρωπαϊκής Ένωσης από το 1980, στην Υπόθεση 209-215/78 *Heintz van Landewyck Sarl κ.α. κατά Επιτροπής*, Συλλογή 1980, 3125. Το Δικαστήριο έκρινε ότι το άρθρο 6(1) της Συνθήκης δεν ήταν σχετικό, καθότι η Επιτροπή δεν ήταν Δικαστήριο, σύμφωνα με την έννοια του εν λόγω άρθρου. Έκτοτε το Δικαστήριο επανέλαβε την ίδια θέση σε σωρεία αποφάσεων του (Συνεκδικασθείσες Υποθέσεις 100-103/80 *Musique Diffusion Francaise SA and others v. Commission*, Συλλογή 1983, 1825, Υπόθεση T-11/89 *Shell v. Commission*, Συλλογή 1992, II-757.) Αξίζει να σημειωθεί ότι, σε σχετικά νεώτερες αποφάσεις, το Γενικό Δικαστήριο έκρινε ότι: «η αποτελεσματικότητα του κοινοτικού δικαίου του ανταγωνισμού θα επηρεαζόταν σοβαρά αν γινόταν δεκτή η άποψη ότι το δίκαιο του ανταγωνισμού υπάγεται στο ποινικό» (βλ. αποφάσεις C-388/00, *Volkswagen*, Συλλογή 2003, I-9189, σκέψη 97 και T-276/04, *Compagnie Maritime Belge*, Συλλογή 2008, II-1277, σκέψη 66).

Ακόμα, η Επιτροπή σημείωσε ότι στην Υπόθεση T-348/94, *Espanola SA κατά Επιτροπής*, Συλλογή 1998, σελ. II-1875, η προσφεύγουσα υποστήριξε ότι η σώρευση των λειτουργιών της ανακρίσεως και της αποφάσεως στην Ευρωπαϊκή Επιτροπή προσβάλλει το θεμελιώδες δικαίωμα του κρίνεσθαι από αμερόληπτο και ανεξάρτητο δικαστήριο, με επίκληση του άρθρου 6 της Ευρωπαϊκής Σύμβασης. Μεταξύ άλλων, η προσφεύγουσα ισχυρίστηκε ότι παρόλο που η μεροληψία της Επιτροπής θα μπορούσε να επανορθωθεί εάν υπήρχε η δυνατότητα άσκησης προσφυγής ενώπιον δικαιοδοτικού οργάνου το οποίο διαθέτει εξουσία πλήρους δικαιοδοσίας, εντούτοις ο έλεγχος που ασκεί το Πρωτοδικείο «ουδόλως είναι έλεγχος πλήρους δικαιοδοσίας καθιστών δυνατή την έρευνα όλων των πραγματικών και νομικών εκτιμήσεων». Το Γενικό Δικαστήριο (πρώην Πρωτοδικείο) απέρριψε τον προβληθέντα λόγο ακύρωσης τονίζοντας ότι η Επιτροπή δεν μπορεί να χαρακτηριστεί ως «δικαστήριο» κατά την έννοια του άρθρου 6 της Ευρωπαϊκής Σύμβασης, ενώ ο έλεγχος νομιμότητας που ασκεί το Πρωτοδικείο επί των αποφάσεων της Ευρωπαϊκής Επιτροπής με τις οποίες διαπιστώνεται παράβαση των κανόνων του ανταγωνισμού και επιβάλλονται πρόστιμα «πρέπει να θεωρηθεί ως αποτελεσματικός δικαστικός έλεγχος της προσβαλλόμενης πράξης.»

Επισημαίνεται ότι η εξέταση του νομοθετικού πλαισίου και της εφαρμογής του από έκαστη αρχή και χώρα για σκοπούς εξαγωγής συμπερασμάτων αναφορικά με ύπαρξη κυρώσεων ποινικής φύσεως ή μη ύπαρξη αποτελεσματικού δικαστικού ελέγχου πρέπει να εξετάζεται στη βάση των συγκεκριμένων νομοθεσιών και διατάξεων που εφαρμόζεται σε αυτή και όχι in abstracto. Στην περίπτωση της Κυπριακής Δημοκρατίας το Ανώτατο Δικαστήριο έχει ήδη εκδώσει δύο σχετικές αποφάσεις<sup>15</sup> ενώ το Διοικητικό

<sup>15</sup> Υπόθεση *Sigma Radio T.V. Ltd v. Αρχής Ραδιοτηλεόρασης Κύπρου* (2004) 3 Α.Α.Δ, 134 και Απόφαση Ανωτάτου Δικαστηρίου στην προσφυγή αρ. 1006/2009, *Aspis Πρόνοια ΑΕΓΑ, Aspis Holding Public Company Limited και Επιτροπή Κεφαλαιαγοράς*, ημερομηνίας 22/7/2010.

Δικαστήριο με την απόφασή του ημερομηνίας 12/9/2016 στις *Συνεκδικαζόμενες Υποθέσεις Αρ. 5669/2013 (ΠΦΑΪΖΕΡ ΕΛΛΑΣ ΑΝΩΝΥΜΗ ΒΙΟΜΗΧΑΝΙΚΗ ΕΜΠΟΡΙΚΗ ΕΤΑΙΡΕΙΑ ΦΑΡΜΑΚΕΥΤΙΚΩΝ-ΧΗΜΙΚΩΝ ΠΡΟΪΟΝΤΩΝ ΚΑΙ ΚΤΗΝΟΤΡΟΦΩΝ (PFIZER HELLAS-CYPRUS BRANCH) και ΕΠΙΤΡΟΠΗ ΠΡΟΣΤΑΣΙΑΣ ΤΟΥ ΑΝΤΑΓΩΝΙΣΜΟΥ)* και Αρ. 5670/2013 (PHADISCO LTD και ΕΠΙΤΡΟΠΗ ΠΡΟΣΤΑΣΙΑΣ ΤΟΥ ΑΝΤΑΓΩΝΙΣΜΟΥ) στην οποία καταγράφονται τα ακόλουθα:

«Τέλος, ισχυρίζονται οι αιτήτριες ότι η προσβαλλόμενη απόφαση παραβιάζει συγκεκριμένα θεμελιώδη δικαιώματά τους και δη το δικαίωμά τους σε δίκαιη δίκη, που κατοχυρώνεται στο Άρθρο 30.<sup>291</sup> του Συντάγματος, το περιεχόμενο του οποίου αποτελεί την κατ' ουσίαν αντιγραφή του άρθρου 6(1) της Ε.Σ.Δ.Α.. Ούτε αυτός ο ισχυρισμός με βρίσκει σύμφωνο.

Εν πρώτοις, επισημαίνεται ότι ο Νόμος, όπως αναφέρει και στο προοίμιο του, σκοπό έχει και την εφαρμογή των διατάξεων του Κανονισμού (ΕΚ) αριθ. 1/2003, αναφορικά με την εφαρμογή των κανόνων του ανταγωνισμού που προβλέπονται στη Συνθήκη για την Ευρωπαϊκή Ένωση (ΣΛΕΕ). Στο άρθρο 23 του εν λόγω Κανονισμού προβλέπεται ότι τα κράτη μέλη ορίζουν την αρχή ανταγωνισμού ή τις αρχές που είναι αρμόδιες για την εφαρμογή των άρθρων 81 και 82 της προαναφερθείσας Συνθήκης, κατά τρόπο που να τηρούνται οι διατάξεις του Κανονισμού, και ότι, στην περίπτωση που η επιβολή κοινοτικής νομοθεσίας ανταγωνισμού ανατίθεται σε διοικητικές και δικαστικές αρχές, τα κράτη μέλη μπορούν να παρέχουν διάφορες εξουσίες και καθήκοντα στις αρχές αυτές, είτε είναι διοικητικές είτε είναι δικαστικές. Στην ημεδαπή έννομη τάξη, και κατ' εφαρμογή των πιο πάνω, ιδρύθηκε ως ανεξάρτητη αρχή η Επιτροπή Προστασίας του Ανταγωνισμού, δυνάμει του άρθρου 8 του Νόμου 13(Ι)/2008, της οποίας οι αρμοδιότητες, ως προβλέπονται ρητά στο Νόμο αυτό, παραπέμπουν σαφώς σε λειτουργίες και αρμοδιότητες διοικητικού οργάνου και/ή διοικητικής αρχής. Όπως δε έχει κατ' επανάληψη νομολογηθεί, μια διοικητική αρχή δεν είναι δικαστήριο και δεν τηρούνται οι ίδιες κατ' ανάγκη διαδικασίες, αλλά είναι και λειτουργεί ως διοικητικό όργανο (αναφέρω χαρακτηριστικά την απόφαση της Πλήρους Ολομέλειας του Ανωτάτου Δικαστηρίου στην *Sigma Radio T.V. Ltd v. Αρχής Ραδιοτηλεόρασης Κύπρου (2004) 3 Α.Α.Δ. 134*, καθώς και την απόφαση του Ανωτάτου Δικαστηρίου στην *ΑΝΤΕΝΝΑ ΛΙΜΙΤΕΔ v. ΑΡΧΗΣ ΡΑΔΙΟΤΗΛΕΟΡΑΣΗΣ ΚΥΠΡΟΥ*, Υποθ. Αρ. 573/2007, ημερ. 23.3.2010).

Στις προαναφερθείσες αποφάσεις (*Sigma Radio T.V. Ltd* και *ΑΝΤΕΝΝΑ ΛΙΜΙΤΕΔ*) κρίθηκε επίσης ότι η λειτουργία μιας διοικητικής αρχής και η υπ' αυτής ακολουθητέα διαδικασία πληροί τα εχέγγυα της ανεξαρτησίας και αμεροληψίας, εφόσον παρέχεται η δυνατότητα πρόσβασης σε αμερόληπτο δικαστήριο για προσβολή της διοικητικής απόφασης. Τονίστηκε συναφώς ότι ο αναθεωρητικός έλεγχος που ασκείται δυνάμει του

Άρθρου 146 είναι όντως επαρκής, δεδομένου ότι είναι διοικητική πράξη που τίθεται υπό αναθεώρηση, και ότι διαφορετική προσέγγιση θα παραγνώριζε τη φύση του δικαστικού ελέγχου ως ακυρωτικού και θα ισοδυναμούσε με κατάργηση της έννοιας της φύσης της διοικητικής διαδικασίας. Επισημαίνω στο σημείο αυτό και την απόφαση του Ε.Δ.Α.Δ. στην *Sigma Radio Television Ltd v. Cyprus*, Applications nos. 32181/04 and 35122/05, όπου το Δικαστήριο, κατά την εξέταση της προαναφερθείσας απόφασης του Ανωτάτου Δικαστηρίου στην *Sigma Radio T.V. Ltd*, διαπίστωσε ότι "the Supreme Court fully satisfied the requirements of independence and impartiality and provided the other guarantees of Article 6 of the Convention".

Δεν μου διαφεύγει ότι οι πιο πάνω αποφάσεις αφορούσαν την Αρχή Ραδιοτηλεόρασης, η οποία έχει κατ' επανάληψη λεχθεί ότι αποτελεί διοικητική αρχή, ωστόσο δεν μπορώ να αντιληφθώ γιατί, εντός του ίδιου πλαισίου και υπό το φως των πιο πάνω αποφάσεων, να μην αποτελεί και/ή να μην μπορεί να χαρακτηριστεί ως διοικητική αρχή και η Επιτροπή Προστασίας του Ανταγωνισμού, οι αρμοδιότητες και ο τρόπος λειτουργίας της οποίας και ειδικότερα η μεθοδολογία διερεύνησης παραβάσεων και λήψης αποφάσεων, όπως προκύπτει από το Νόμο, είναι δομημένος κατ' αντιστοιχία με τον τρόπο λειτουργίας της Ευρωπαϊκής Επιτροπής σε θέματα ανταγωνισμού, σύμφωνα με τις διατάξεις των άρθρων 101 και 102 της Συνθήκης για τη Λειτουργία της Ευρωπαϊκής Ένωσης (Σ.Λ.Ε.Ε.). Όπως δε ορθά επισημαίνει η ευπαιδευτη συνήγορος για την καθ' ης η αίτηση, αναλογικότητα υπάρχει και μεταξύ του ελέγχου που ασκείται από τα Δικαστήρια της Ε.Ε. επί αποφάσεων της Ευρωπαϊκής Επιτροπής σε θέματα ανταγωνισμού και του αντίστοιχου ελέγχου του Ανωτάτου Δικαστηρίου (και νυν του Διοικητικού Δικαστηρίου) σε αντίστοιχες αποφάσεις της Επιτροπής Προστασίας του Ανταγωνισμού, δεδομένης και της διάταξης του άρθρου 263 ΣΛΕΕ, σύμφωνα με την οποία ο έλεγχος των Δικαστηρίων της Ε.Ε. συνίσταται σε έλεγχο νομιμότητας στη βάση αναρμοδιότητας, παράβασης ουσιώδους τύπου, παράβασης των Συνθηκών ή οποιουδήποτε κανόνα σχετικού με την εφαρμογή τους και κατάχρησης εξουσίας. Έχει δε καταστεί σαφές και σε επίπεδο Ενωσιακού δικαίου ότι η Ευρωπαϊκή Επιτροπή δεν μπορεί να χαρακτηριστεί ως «δικαστήριο» εν τη εννοία του άρθρου 6 της Ε.Σ.Δ.Α., ενώ ο έλεγχος που ασκείται από το Γενικό Δικαστήριο (πρώην Πρωτοδικείο) επί των αποφάσεων της Ευρωπαϊκής Επιτροπής, με τις οποίες διαπιστώνεται παράβαση των κανόνων του ανταγωνισμού και επιβάλλονται πρόστιμα αποτελεί αποτελεσματικό δικαστικό έλεγχο της προσβαλλόμενης πράξης (βλ. Υπόθεση T-348/94, *Espanola SA v. Επιτροπής*, Συλλογή 1998, σ. II-1875, η οποία στη συνέχεια επικυρώθηκε με την απόφαση C-282/98 του Δ.Ε.Ε., Συλλογή 2000, σ. I-9817).

Ενόψει των πιο πάνω, καταλήγω ότι σαφώς και η Επιτροπή, ενεργώντας στα πλαίσια του Νόμου και των υπ' αυτού καθοριζομένων αρμοδιοτήτων της, υπέχει το χαρακτήρα

διοικητικού οργάνου και ως τέτοιο λειτουργεί, με σαφώς δομημένες λειτουργίες και κατ' ανάλογη εφαρμογή του αντίστοιχου πλαισίου λειτουργίας της Ευρωπαϊκής Επιτροπής, όσον αφορά θέματα ανταγωνισμού, σε επίπεδο Ενωσιακού δικαίου. Η δε δυνατότητα προσφυγής ενώπιον αμερόληπτου και ανεξάρτητου Δικαστηρίου δυνάμει του Άρθρου 146 του Συντάγματος, όπως έχει λεχθεί και πιο πάνω, διασφαλίζει επαρκώς τα εχέγγυα αμεροληψίας και ανεξαρτησίας και, συνακόλουθα, ουδεμία παραβίαση των διατάξεων του Άρθρου 30.2 του Συντάγματος και 6 της Ε.Σ.Δ.Α. υφίσταται.

Στη βάση των πιο πάνω, δεν μπορώ να συμφωνήσω ούτε με τον ισχυρισμό ότι οι υπό της Επιτροπής επιβαλλόμενες κυρώσεις συνιστούν ποινικές κυρώσεις. Ο ίδιος ο Νόμος (βλ. άρθρο 42) χαρακτηρίζει ως «διοικητικά πρόστιμα» τις υπό της Επιτροπής επιβαλλόμενες χρηματικές ποινές για παραβάσεις των διατάξεων αυτού. Επιπρόσθετα, το Ανώτατο Δικαστήριο έχει κατ' επανάληψη αποφανθεί ότι οι υπό των διαφόρων διοικητικών οργάνων επιβαλλόμενες κυρώσεις δεν αποτελούν ποινές ποινικού δικαίου, αλλά διοικητικές ποινές που προκύπτουν από διοικητική διαδικασία (βλ. Μυροφόρα (Μιράντα) Παπαγεωργίου ν. Επιτροπής Κεφαλαιαγοράς Κύπρου, Υποθ. Αρ. 585/2007, ημερ. 9.6.2009, Α.Τ.Η.Κ. ν. Επιτρόπου Ρυθμίσεως Ηλεκτρονικών Επικοινωνιών και Ταχυδρομείων, Υποθ. Αρ. 1339/2006, ημερ. 19.3.2007, Sigma Radio T.V. Ltd ν. Αρχής Ραδιοτηλεόρασης Κύπρου, Υποθ. Αρ. 1096/01, ημερ. 7.1.2003 και Sigma Radio T.V. Ltd ν. Αρχής Ραδιοτηλεόρασης Κύπρου, Υποθ. Αρ. 393/2003, ημερ. 14.2.2006). Όπως αποφασίστηκε σε παρόμοιο ζήτημα από το Ανώτατο Δικαστήριο στην Αίτηση Αρ. 78/91, Παμπίνος Χαραλάμπους κ.α, για άδεια υποβολής αίτησης για την έκδοση εντάλματος Prohibition και αφορούσε τη δικαστική διαδικασία που διεξαγόταν ενώπιον της Επιτροπής Προστασίας του Ανταγωνισμού σχετικά με την απεργία των πρατηριούχων πετρελαιοειδών με αριθμό 1313/A, «η Επιτροπή Προστασίας του Ανταγωνισμού δεν ήταν δικαστήριο, ούτε δικαστική επιτροπή, ούτε ασκούσε δικαστική εξουσία, οι δε ποινές που είχε εξουσία να επιβάλει ήσαν διοικητικής, και όχι ποινικής, φύσεως». Μάλιστα, στα Πορίσματα Νομολογίας του Συμβουλίου της Επικρατείας" 1929-1959, στη σελ. 168, Κεφ. Δ, παράγραφος 3(viii), με τίτλο "Διοικητικά Μέτρα και διοικητικά ποινάι", στην οποία γίνεται παραπομπή από την πιο πάνω απόφαση του Ανωτάτου Δικαστηρίου, αναφέρονται τα εξής, άμεσα σχετικά:

«Σημειωτέον, ότι η νομολογία ονομάζει διοικητικά μέτρα και τας καλουμένας διοικητικές ποινάς (πλην των πειθαρχικών), ήτοι πρόστιμα κλπ. επιβαλλόμενα εις βάρος των διοικουμένων των μη διατελούντων εν πειθαρχική σχέσει προς το Κράτος ή άλλον οργανισμόν δημοσίου δικαίου, ουχί προς κολασμόν των, αλλά προς εξαναγκασμόν των, όπως συμμορφώνται προς ωρισμένας νομίμους υποχρεώσεις των: 1276 (34), 436, 538 (51), 1825 (54), δια την εξασφάλισιν της κανονικής λειτουργίας των δημοσίων υπηρεσιών και χάριν του γενικού συμφέροντος».

*Ενόψει των πιο πάνω, καταλήγω ότι ούτε ο ισχυρισμός περί παραβίασης των διατάξεων του Άρθρου 30.2 του Συντάγματος και του άρθρου 6 της Ε.Σ.Δ.Α. ευσταθεί και, συνακόλουθα, αυτός υπόκειται σε απόρριψη.»*

Η Επιτροπή στη βάση των ανωτέρω καταλήγει ότι δεν μπορούν να γίνουν αποδεκτές οι θέσεις των ALFA BETON, ΚΥΘΡΑΙΩΤΗΣ, ΜΑΤΘΑΙΟΣ ΙΩΑΝΝΟΥ και BETOMAN καθώς και των λοιπών εμπλεκόμενων μερών, που κατά γενικότητα υιοθέτησαν τις θέσεις αυτές, και ομόφωνα απορρίπτει αυτές.

### **Β. Θέσεις επί τεκμηρίου αθωότητας και επίπεδου και βάρους απόδειξης των παραβάσεων**

Η Επιτροπή σημειώνει ότι οποιεσδήποτε αναφορές στο τεκμήριο αθωότητας σε συνάρτηση με τους ισχυρισμούς περί ποινικής φύσεως των διοικητικών προστίμων και διαδικασιών της Επιτροπής ή και της ενώπιον του Διοικητικού Δικαστηρίου διαδικασίας έχουν ήδη εξεταστεί και κριθεί από αυτή κατά την εξέταση της προδικαστικής ένστασης περί της παραβίασης του άρθρου 30 του Συντάγματος, των άρθρων 6 και 13 της ΕΣΔΑ και του άρθρου 47 του Χάρτη Θεμελιωδών Δικαιωμάτων της Ε.Ε., οπότε και δεν θα προβεί σε επανάληψη αυτών.

Επισημαίνεται ότι η Επιτροπή θα εξετάσει τους ισχυρισμούς των εμπλεκόμενων μερών αναφορικά με το τεκμήριο της αθωότητας σε σχέση και με το επίπεδο και βάρος απόδειξης μαζί, λόγω του ότι προωθούνται, κατά αυτό τον τρόπο από τις εμπλεκόμενες επιχειρήσεις, οι οποίες ισχυρίζονται ότι η Επιτροπή έχει ανατρέψει το βάρος απόδειξης και ότι δεν ικανοποιείται το επίπεδο απόδειξης, με αποτέλεσμα την παραβίαση του τεκμηρίου αθωότητας.

#### **ι. Θέσεις εμπλεκόμενων επιχειρήσεων αναφορικά με το κείμενο της Έκθεσης Αιτιάσεων επί του ζητήματος**

Η Επιτροπή μελέτησε επισταμένα και εξέτασε ενδελεχώς τις θέσεις που κατέθεσαν γραπτά αλλά και ανέπτυξαν προφορικά οι εμπλεκόμενες επιχειρήσεις αναφορικά με το κείμενο της Έκθεσης Αιτιάσεων, οι οποίες παρατίθενται συνοπτικά πιο κάτω:

Οι εμπλεκόμενες επιχειρήσεις ΚΥΘΡΑΙΩΤΗΣ, BETOMAN και ΜΑΤΘΑΙΟΣ ΙΩΑΝΝΟΥ υπέβαλαν με τις θέσεις τους ότι «Άλλωστε, όπως καταφαίνεται στην παράγραφο 101 της Έκθεσης Αιτιάσεων η Επιτροπή έχει προαποφασίσει το όλο ζήτημα κατά τρόπο που η όποια υπεράσπιση ή γεγονότα ήθελαν προβληθεί από πλευράς της Καθ' ης η Αίτηση να είναι εκ του περισσού και επί ματαίω.»

Επιπρόσθετα, η ALFA BETON αναφορικά με τις παραγράφους 64-67 της Έκθεσης Αιτιάσεων σχετικά με τον καθορισμό της σχετικής αγοράς προϊόντος, υποβάλλει ότι το περιεχόμενο αυτών καταδεικνύει ότι η Επιτροπή στην ουσία προαποφάσισε, ότι έχει ήδη καταλήξει, ότι όλες οι επιχειρήσεις εναντίον των οποίων εκδόθηκε Έκθεση

Αιτιάσεων εμπλέκονται σε παράνομες συμπράξεις, μετατρέποντας την «εκ πρώτης όψεως απόφαση» σε τελική απόφαση, πριν δοθεί η ευκαιρία σε αυτή να ακουστεί. Επίσης, υποβάλλει ότι προκύπτει από τις εν λόγω παραγράφους ότι η Επιτροπή έχει ήδη αποφασίσει κατά τον καθορισμό της σχετικής αγοράς, πως οι εμπλεκόμενες στην παρούσα υπόθεση επιχειρήσεις έχουν διαπράξει πρόδηλους περιορισμούς του ανταγωνισμού και ότι με αυτό τον τρόπο το βάρος απόδειξης αντιστρέφεται. Επιπρόσθετα, στις θέσεις της αναφέρει ότι δεδομένου ότι η Επιτροπή έχει στην ουσία προβεί σε ευρήματα αναφορικά με τη μαρτυρία και έχει εκ πρώτης όψεως αποφασίσει ότι οι εμπλεκόμενες στην υπόθεση επιχειρήσεις έχουν παραβιάσει το Νόμο, η διαδικασία ενώπιον της Επιτροπής παραβιάζει το τεκμήριο της αθωότητας. Επίσης υποβάλλει τη θέση ότι η Επιτροπή κατέληξε σε εκ πρώτης όψεως συμπεράσματα τα οποία στην ουσία δεν μπορούν να ανατραπούν και ότι με την εκ πρώτης όψεως απόφαση περί παραβίασης έχει στην ουσία αντιστρέψει το βάρος απόδειξης με αποτέλεσμα αντί το βάρος να πέσει στους ώμους της Επιτροπής να αποδείξει την παράβαση πέραν πάσης λογικής αμφιβολίας, στην πραγματικότητα εναπόκειται στις εμπλεκόμενες επιχειρήσεις να αποδείξουν ότι δεν συμμετείχαν σε οποιαδήποτε παράνομη δραστηριότητα.

Η ALFA BETON επίσης υποβάλλει ισχυρισμό περί σύγχυσης σε ό,τι αφορά «*ποιες είναι οι κατηγορίες εναντίον*» της.

Ακόμα, οι ALFA BETON, ΚΥΘΡΑΙΩΤΗΣ, ΜΑΤΘΑΙΟΣ ΙΩΑΝΝΟΥ, BETOMAN, και TOP MIX, υπέβαλαν τη θέση ότι δεν οριοθετείται η σχετική αγορά στην Έκθεση Αιτιάσεων.

Τέλος, η εταιρεία ΑΘΙΝΟΔΟΡΟΥ ΠΟΥΛΛΑΣ κατά την προφορική διαδικασία υιοθέτησε τις θέσεις που εκφράστηκαν από τους νομικούς εκπροσώπους των ALFA BETON, ΚΥΘΡΑΙΩΤΗΣ, ΜΑΤΘΑΙΟΣ ΙΩΑΝΝΟΥ και BETOMAN, (ειδικότερα το θέμα δίκαιης δίκης και βάρος απόδειξης), χωρίς από μέρους της ανάπτυξη αυτών.

Η Επιτροπή εν πρώτοις επισημαίνει ότι κατ' εφαρμογήν του άρθρου 17(1) και (2) του Νόμου σύμφωνα με τα οποία «(1) Η Επιτροπή αποφασίζει να κινήσει διαδικασία εξέτασης μιας παράβασης, εφόσον ύστερα από δέουσα προκαταρκτική έρευνα που διενεργείται από την Υπηρεσία, η Επιτροπή διαπιστώσει πιθανολογούμενη παράβαση των άρθρων 3 και / ή 6 και / ή των Άρθρων 101 ΣΛΕΕ και / ή 102 ΣΛΕΕ. (2) Η Επιτροπή καταρτίζει γραπτή έκθεση προς ενημέρωση των επιχειρήσεων, περί των αιτιάσεων που διατυπώνονται σε βάρος τους. [...]». Μετά την κοινοποίηση της Έκθεσης Αιτιάσεων, οι εμπλεκόμενες επιχειρήσεις έχουν δικαίωμα υποβολής θέσεων γραπτών και / ή προφορικώς σύμφωνα με το άρθρο 17(6) και 17(8) του Νόμου καθώς και στη βάση των γενικών αρχών του διοικητικού δικαίου.

Η Έκθεση Αιτιάσεων προσομοιάζει και εξυπηρετεί τους ίδιους σκοπούς με το Statement of Objections το οποίο αφορά διαδικασίες ενώπιον της Ευρωπαϊκής Επιτροπής και για το οποίο το ΔΕΕ αναφέρει τα ακόλουθα:

«Κατά συνέπεια, από τη νομολογία του Δικαστηρίου προκύπτει ότι η κοινοποίηση των αιτιάσεων συνιστά διαδικαστικό και προπαρασκευαστικό έγγραφο που απευθύνεται αποκλειστικώς στις επιχειρήσεις κατά των οποίων κινήθηκε η διαδικασία προκειμένου να διασφαλίσει την αποτελεσματική άσκηση του δικαιώματος τους να υπερασπιστούν τον εαυτό τους. Οι πραγματικές και νομικές εκτιμήσεις που περιέχει το εν λόγω έγγραφο έχουν εντελώς προσωρινό χαρακτήρα και η Επιτροπή υποχρεούται να επανεξετάσει τις κρίσεις αυτές βάσει των εξηγήσεων που παρέχουν οι εν λόγω επιχειρήσεις και των ενδεχομένων τροποποιήσεων των αμφισβητούμενων συμφωνιών ή πρακτικών.»<sup>16</sup> (η υπογράμμιση είναι της Επιτροπής)

«35 Συναφώς, ο κανονισμός 17 προβλέπει την αποστολή της ανακοινώσεως των αιτιάσεων στους διαδίκους, η οποία πρέπει να αναφέρει, σαφώς, όλα τα ουσιώδη στοιχεία επί των οποίων στηρίζεται η Επιτροπή στο στάδιο αυτό της διαδικασίας. Η ανακοίνωση αυτή αποτελεί τη δικονομική εγγύηση περί εφαρμογής της θεμελιώδους αρχής του κοινοτικού δικαίου που απαιτεί τον σεβασμό των δικαιωμάτων άμυνας σε κάθε διαδικασία

36 Η αρχή αυτή απαιτεί ιδίως ότι η ανακοίνωση των αιτιάσεων που απευθύνει η Επιτροπή σε επιχείρηση, στην οποία προτίθεται να επιβάλει κύρωση λόγω παραβάσεως των κανόνων περί ανταγωνισμού, πρέπει να περιλαμβάνει τα ουσιώδη στοιχεία σε βάρος της εν λόγω επιχειρήσεως, όπως τα προσαπτόμενα πραγματικά περιστατικά, τον χαρακτηρισμό που τους αποδίδεται και τα αποδεικτικά στοιχεία επί των οποίων στηρίζεται η Επιτροπή, ώστε η επιχείρηση αυτή να είναι σε θέση να προβάλει λυσιτελώς τα επιχειρήματά της στο πλαίσιο της κινηθείσας κατ' αυτής διοικητικής διαδικασίας[...]<sup>17</sup> (η υπογράμμιση είναι της Επιτροπής)

Ως εκ τούτου, όπως προκύπτει από τα άρθρα 17(1) και (2) του Νόμου, η Έκθεση Αιτιάσεων και τα συνημμένα σε αυτήν έγγραφα, αφορούν την ενημέρωση της επιχείρησης περί των αιτιάσεων που διατυπώνονται εις βάρος της για πιθανολογούμενη παράβαση του Νόμου, πέραν του δικαιώματος της υπό διερεύνηση επιχείρησης για πρόσβαση στο διοικητικό φάκελο της υπόθεσης. Η επιχείρηση, έχοντας υπόψη της όλα

<sup>16</sup> ΔΙΑΤΑΞΗ ΤΟΥ ΔΙΚΑΣΤΗΡΙΟΥ της 18ης Ιουνίου 1986 στις συνεκδικαζόμενες υποθέσεις 142 και 156/84, British-American Tobacco Company Ltd και R. J. Reynolds Industries Inc., κατά Επιτροπής των Ευρωπαϊκών Κοινοτήτων, παρ. 14

<sup>17</sup> ΑΠΟΦΑΣΗ ΤΟΥ ΔΙΚΑΣΤΗΡΙΟΥ της 3ης Σεπτεμβρίου 2009 Στις συνεκδικαζόμενες υποθέσεις C-322/07 P, C-327/07 P και C-338/07 P Papierfabrik August Koehler AG, Bolloré SA, Distribuidora Vizcaína de Papeles SL, κατά Επιτροπή των Ευρωπαϊκών Κοινοτήτων, παρ. 35 και 36.

τα σχετικά στοιχεία στα οποία βασίστηκε η Επιτροπή για να κινήσει διαδικασία εξέτασης μίας παράβασης (ως το λεκτικό του άρθρου 17(1) του Νόμου), έχει κάθε δυνατότητα να υποβάλει θέσεις και στοιχεία που θεωρεί ότι ανατρέπουν το εκ πρώτης όψεως συμπέρασμα για πιθανολογούμενη παράβαση στη βάση των άρθρων 17(6) και (7) του Νόμου καθώς και των σχετικών κανόνων του διοικητικού δικαίου και/ή να προωθήσει την υπεράσπιση της κατά τον τρόπο που η ίδια επιθυμεί, κάτι που έπραξαν οι εμπλεκόμενες επιχειρήσεις σε αυτή την υπόθεση, υποβάλλοντας θέσεις και στοιχεία προς άμυνα και υπεράσπισή τους τα οποία και η Επιτροπή λαμβάνει υπόψη και εξετάζει ενδελεχώς.

Αναφορικά με την Έκθεση Αιτιάσεων που αποστάληκε σε έκαστη υπό διερεύνηση επιχείρηση καθώς και τα συνημμένα σε αυτή έγγραφα, υπογραμμίζεται ότι τα όσα αποστάληκαν στις υπό διερεύνηση επιχειρήσεις (Έκθεση Αιτιάσεων και συνημμένα έγγραφα) αποτελούν τις αιτιάσεις καθώς και τα ουσιώδη στοιχεία σε βάρος αυτών, οι οποίες διατυπώθηκαν κατά τρόπο ενδελεχή και λεπτομερειακό, έτσι ώστε έκαστη εμπλεκόμενη επιχείρηση να μπορέσει να αντιληφθεί και να κατανοήσει πλήρως τις εκ πρώτης όψεως πιθανολογούμενες παραβάσεις και να έχει τη δυνατότητα να αμυνθεί και να υπερασπιστεί αλλά και να υποβάλει στοιχεία και θέσεις που θα ανατρέψουν τα εκ πρώτης όψεως συμπεράσματα της Επιτροπής. Η Επιτροπή επισημαίνει ότι έχει προβεί σε επαρκή αιτιολόγηση και στοιχειοθέτηση των εκ πρώτης όψεως συμπερασμάτων της όπως αυτά καταγράφονται στη σχετική έκθεση αιτιάσεων που κοινοποιήθηκε σε έκαστη εμπλεκόμενη επιχείρηση, όπως άλλωστε μπορεί να διαφανεί τόσο από την έκταση της Έκθεσης Αιτιάσεων όσο και από τα συνοδεύοντα σε αυτή έγγραφα. Επιπρόσθετα οι υπό διερεύνηση επιχειρήσεις είχαν κάθε ευκαιρία να επιθεωρήσουν το διοικητικό φάκελο της υπόθεσης, συμπεριλαμβανομένης και της σχετικής εκ πρώτης όψεως απόφασης της Επιτροπής ημερομηνίας 25/8/2015. Η επιλογή των υπό διερεύνηση επιχειρήσεων να αγνοήσουν στοιχεία επί των οποίων βασίστηκε η Επιτροπή δεν μπορεί να γίνει αποδεκτή, υπό το φως των όσων καταγράφονται, των όσων κοινοποιήθηκαν και των όσων ήταν προσβάσιμα στις υπό διερεύνηση επιχειρήσεις κατά τη διάρκεια της διαδικασίας. Ως εκ τούτου, η Επιτροπή δεν μπορεί παρά να απορρίψει τους ισχυρισμούς της ALFA BETON περί σύγχυσης σε ό,τι αφορά «*ποιες είναι οι κατηγορίες εναντίον*» της, εφόσον στην εν λόγω επιχείρηση κοινοποιήθηκε Έκθεση Αιτιάσεων ως οικονομική συνέχεια της ALFA CONCRETE στη βάση σχετικής νομολογίας και στοιχείων που εξετάστηκαν από την Επιτροπή και κοινοποιήθηκαν στην εταιρεία. Η Επιτροπή επίσης, υπό το φως των όσων έχει ήδη αναφέρει, απορρίπτει τους ισχυρισμούς των ALFA BETON, ΚΥΘΡΑΙΩΤΗΣ, ΜΑΤΘΑΙΟΣ ΙΩΑΝΝΟΥ, BETOMAN, TOP MIX CONCRETE, οι οποίες υιοθετήθηκαν από τις ATHINODOROU & ROULLAS και ALFA CONCRETE, περί μη οριοθέτησης της σχετικής αγοράς αφού η Επιτροπή κατά την κοινοποίηση της Έκθεσης Αιτιάσεων στην οποία επισυναπτόταν και



το σημείωμα της Υπηρεσίας, το οποίο αποτελεί έγγραφο επί του οποίου βασίστηκε η Επιτροπή για την εκ πρώτης όψεως απόφασή της, καταγραφόταν η σχετική νομολογία αναφορικά με τον καθορισμό σχετικής αγοράς στις περιπτώσεις του άρθρου 3 του Νόμου και 101 της ΣΛΕΕ ενώ επιπρόσθετα και σε οποιαδήποτε περίπτωση γινόταν ανάλυση της σχετικής αγοράς.

Η Επιτροπή στη συνέχεια εξετάζει επισταμένα τους ισχυρισμούς σε σχέση με συγκεκριμένα σημεία της Έκθεσης Αιτιάσεων, τα οποία οι εμπλεκόμενες επιχειρήσεις υπέβαλαν ότι θεωρούν πως αποτελούν απόφαση της Επιτροπής και όχι τις εκ πρώτης όψεως πιθανολογούμενες παραβάσεις.

Αναφορικά με την παράγραφο 101 της Έκθεσης Αιτιάσεων, η οποία σύμφωνα με τις ΚΥΘΡΑΙΩΤΗΣ, BETOMAN και ΜΑΤΘΑΙΟΣ ΙΩΑΝΝΟΥ δεικνύει ότι *«έχει προαποφασίσει το όλο ζήτημα κατά τρόπο που η όποια υπεράσπιση ή γεγονότα ήθελε προβληθεί από πλευράς της Καθ' ης η Αίτηση να είναι εκ του περισσού και επί ματαίω»*, η Επιτροπή θεωρεί ότι η εν λόγω θέση είναι γενική, ασαφής και αόριστη και υποβάλλεται χωρίς να δεικνύεται ποια σημεία της εν λόγω παραγράφου σε σχέση με το υπόλοιπο κείμενο της Έκθεσης Αιτιάσεων θεωρούν ότι αποδεικνύουν αυτή τη θέση τους καθώς και το γιατί θεωρούν ότι η εν λόγω συγκεκριμένη παράγραφος θα πρέπει να διαβάζεται χωρίς αναφορά στις υπόλοιπες 235 παραγράφους του εν λόγω κειμένου. Η Επιτροπή επισημαίνει ότι η εν λόγω παράγραφος είναι στη μέση ενός κειμένου 235 παραγράφων, το οποίο καταρτίστηκε κατ' εφαρμογήν του Νόμου και στο οποίο καταγράφονται τα ουσιώδη στοιχεία της εκ πρώτης όψεως κατάληξης της Επιτροπής για πιθανολογούμενη παράβαση του Νόμου στη βάση των στοιχείων που ήταν ενώπιόν της. Η θέση ότι μία παράγραφος εξ αυτών των 235 δεικνύει ότι η Επιτροπή έχει προαποφασίσει το ζήτημα, απορρίπτεται κατηγορηματικά βάσει της φύσης της ίδιας της Έκθεσης Αιτιάσεων και του σκοπού που αυτή εξυπηρετεί αλλά και εφόσον η υποβληθείσα θέση δεν υποστηρίζεται από οποιεσδήποτε σαφείς ή και ακριβείς θέσεις ουσίας.

Η Επιτροπή θεωρεί ότι το ίδιο ακριβώς ισχύει και σε ό,τι αφορά τη θέση της ALFA BETON αναφορικά με τις παραγράφους 64-67 της Έκθεσης Αιτιάσεων που αφορούν τον ορισμό της σχετικής αγοράς σύμφωνα με την οποία το περιεχόμενο αυτών *«καταδεικνύει ότι η Επιτροπή στην ουσία προαποφάσισε, ότι έχει ήδη καταλήξει, ότι όλες οι επιχειρήσεις εναντίον των οποίων εκδόθηκε Έκθεση Αιτιάσεων εμπλέκονται σε παράνομες συμπράξεις, μετατρέποντας την «εκ πρώτης όψεως απόφαση» σε τελική απόφαση, πριν δοθεί η ευκαιρία στους πελάτες μας να ακουστούν»*. Η Επιτροπή, αν και θεωρεί ότι η θέση της ALFA BETON είναι ασαφής εφόσον δεν συγκεκριμενοποιείται και δεν είναι καθόλου σαφές από τις υποβληθείσες θέσεις με ποιο τρόπο οι εν λόγω παράγραφοι μετατρέπουν την «εκ πρώτης όψεως απόφαση» σε «τελική» σε σχέση με

το υπόλοιπο κείμενο της Έκθεσης Αιτιάσεων καθώς και το γιατί θεωρούν ότι η εν λόγω συγκεκριμένη παράγραφος θα πρέπει να διαβάζεται χωρίς αναφορά στις υπόλοιπες 235 παραγράφους του εν λόγω κειμένου, οφείλει εν πρώτοις να επαναλάβει ότι με την Έκθεση Αιτιάσεων ενημερώνονται οι επιχειρήσεις περί των αιτιάσεων που διατυπώνονται σε βάρος τους και εν δευτέρως να επισημάνει ότι οι εν λόγω παράγραφοι αφορούν το κεφάλαιο καθορισμού της σχετικής αγοράς προϊόντος / υπηρεσίας, κεφάλαιο το οποίο προηγείται από καταγραφή των στοιχείων που ανευρέθηκαν κατά τις επιτόπιες έρευνες στα γραφεία των επιχειρήσεων στα οποία βασίστηκε η Επιτροπή για την εκ πρώτης όψεως απόφασή της και τα οποία συνόδευαν την Έκθεση Αιτιάσεων. Επίσης αγνοείται παντελώς το γεγονός ότι με την Έκθεση Αιτιάσεων η Επιτροπή κοινοποιεί στις εμπλεκόμενες επιχειρήσεις τις αιτιάσεις που διατυπώνονται σε βάρος τους και οι εμπλεκόμενες επιχειρήσεις δύνανται να υποβάλουν τις θέσεις τους επί αυτών είτε προφορικώς είτε γραπτώς, εξ ου και στο τέλος του κειμένου της Έκθεσης Αιτιάσεων αναφέρετο ρητά πως: «**ΚΑΛΕΙΣΤΕ, σύμφωνα με το άρθρο 17(6) του Νόμου 13(Ι)/2008, να υποβάλετε γραπτώς τις παρατηρήσεις σας επί των πιο πάνω εκ πρώτης όψεως διαπιστωθεισών παραβάσεων του Νόμου μέχρι τις 13 Νοεμβρίου 2015.**». Ως εκ τούτου στο στάδιο της κατάρτισης του κειμένου της Έκθεσης Αιτιάσεων, η Επιτροπή κοινοποιεί την πιθανολογούμενη παράβαση και στη βάση αυτής ακριβώς της εκ πρώτης όψεως κατάληξης της διατυπώνει τις εις βάρος των επιχειρήσεων πιθανολογούμενες αιτιάσεις, έτσι ώστε να δοθεί στις επιχειρήσεις το δικαίωμα ανάπτυξης των θέσεων και υπεράσπισής τους.

Ο καθορισμός της σχετικής αγοράς προϊόντος / υπηρεσίας και οι εν λόγω παράγραφοι στις οποίες αναφέρεται η ALFA BETON κάνουν αναφορά σε σχετική νομολογία στη βάση της οποίας έχει καθορισθεί η σχετική αγορά. Η εν λόγω νομολογία είναι συγκεκριμένη και αφορά τον καθορισμό σχετικής αγοράς στις περιπτώσεις υποθέσεων που αφορούν την εφαρμογή του άρθρου 3 του Νόμου και τη φύση των υπό εξέταση παραβάσεων. Η παρούσα διαδικασία αφορά εξέταση υπόθεσης για πιθανολογούμενη παράβαση του άρθρου 3 του Νόμου, και συγκεκριμένα εξέταση πιθανολογούμενης νόθευσης δημόσιων διαγωνισμών. Ως εκ τούτου, η Επιτροπή έλαβε υπόψη της τη σχετική νομολογία που αφορά την εφαρμογή του άρθρου 3 του Νόμου σε παρόμοιες της ενώπιον της Επιτροπής περιπτώσεις και διατύπωσε και κοινοποίησε τις αιτιάσεις εναντίον των επιχειρήσεων στη βάση των κατά εκείνο το χρόνο ενώπιόν της στοιχείων προς διασφάλιση των δικαιωμάτων άμυνας και υπεράσπισής τους. Η Επιτροπή τέλος επισημαίνει ότι η Έκθεση Αιτιάσεων ημερομηνίας 30/9/2015 βασίζεται στην εκ πρώτης όψεως απόφαση της Επιτροπής ημερομηνίας 25/8/2015, στην οποία οι εμπλεκόμενες επιχειρήσεις είχαν πρόσβαση σε μη εμπιστευτική μορφή κατά τη διαδικασία πρόσβασης στο διοικητικό φάκελο της υπόθεσης και στην οποία καταγράφεται ολόκληρο το σκεπτικό της Επιτροπής. Τέλος, σημειώνεται ότι η Έκθεση Αιτιάσεων η οποία

κοινοποιήθηκε στις καταγγελλόμενες επιχειρήσεις συνοδεύεται κατ' εφαρμογήν του άρθρου 17(9) του Νόμου από το σημείωμα της Υπηρεσίας ημερομηνίας 7/8/2015 στο οποίο επίσης καταγράφονται τα στοιχεία που λήφθηκαν υπόψη από την Επιτροπή κατά τη λήψη εκ πρώτης όψεως απόφασης για πιθανολογούμενη παράβαση. Υπό το φως αυτών και λαμβανομένης υπόψη της αποσπασματικής θεώρησης των παραγράφων 64-67 της Έκθεσης Αιτιάσεων από την ALFA BETON, χωρίς να λαμβάνεται υπόψη ο σκοπός της Έκθεσης Αιτιάσεων, ότι στην Έκθεση Αιτιάσεων διατυπώνονται οι αιτιάσεις της Επιτροπής εναντίον των εμπλεκόμενων επιχειρήσεων και χωρίς να λαμβάνεται υπόψη ο,τιδήποτε άλλο καταγράφεται σε αυτή, ή συνοδεύει αυτή ή ο,τιδήποτε άλλο στο οποίο είχε πρόσβαση η ALFA BETON κατά την επιθεώρηση του διοικητικού φακέλου, σε συνάρτηση με τη φύση της παράβασης που αποτελεί το αντικείμενο εξέτασης της υπόθεσης, η Επιτροπή απορρίπτει κάθετα την υποβληθείσα θέση της ALFA BETON.

Η Επιτροπή, κατέληξε ότι ο ισχυρισμός της ALFA BETON περί προαπόφασης και μη ευχέρειας ανατροπής των συμπερασμάτων της Επιτροπής, λαμβανομένου υπόψη ότι στη βάση του άρθρου 17(1) του Νόμου πιθανολογείται παράβαση καθώς επίσης λαμβανομένης υπόψη της φύσης της Έκθεσης Αιτιάσεων τόσο στη βάση του άρθρου 17(2) του Νόμου όσο και στη βάση των αρχών του διοικητικού δικαίου αλλά και στη βάση της σχετικής νομολογίας του ΔΕΕ, δεν μπορεί να γίνει αποδεκτός. Εξάλλου, ο εν λόγω ισχυρισμός της ALFA BETON είναι γενικός και αόριστος εφόσον πέραν της αποσπασματικής θεώρησης των παραγράφων 64-67 της Έκθεσης Αιτιάσεων, δεν υποβάλλεται κάτι ουσιαστικό επί αυτού, αν και η ίδια η ALFA BETON στις θέσεις της παραθέτει την υπόθεση C-511/06<sup>18</sup> όπου στην παράγραφο 86 αναφέρει «*Η ανακοίνωση των αιτιάσεων είναι, μεταξύ άλλων, εκείνη που παρέχει τη δυνατότητα στις επιχειρήσεις που αποτελούν το αντικείμενο έρευνας να λάβουν γνώση των αποδεικτικών στοιχείων που κατέχει η Επιτροπή και καθιστά πλήρως αποτελεσματικά τα δικαιώματα άμυνας.*»

Υπό το φως των ως άνω η Επιτροπή απορρίπτει τους ισχυρισμούς των ALFA BETON, ΚΥΘΡΑΙΩΤΗΣ, BETOMAN και ΜΑΤΘΑΙΟΣ ΙΩΑΝΝΟΥ ότι είχε προαποφασίσει κατά το στάδιο της Έκθεσης Αιτιάσεων οποιοδήποτε θέμα, λαμβανομένου υπόψη του γεγονότος ότι η απόφαση της Επιτροπής για πιθανολογούμενη παράβαση, δηλαδή για εκ πρώτης όψεως παράβαση, είχε βασιστεί στα ενώπιόν της στοιχεία και σε σχετική νομοθεσία και νομολογία. Εξάλλου, με την Έκθεση Αιτιάσεων η Επιτροπή κατέγραψε τα ουσιαστικά στοιχεία στη βάση των οποίων κατέληξε στην εν λόγω πιθανολογούμενη παράβαση και επισύναψε σχετικά αποδεικτικά στοιχεία ούτως ώστε η κάθε επιχείρηση να είναι σε θέση να υποβάλει τις θέσεις της επί αυτών.

<sup>18</sup> ΑΠΟΦΑΣΗ ΤΟΥ ΔΙΚΑΣΤΗΡΙΟΥ της 9ης Ιουλίου 2009 στην υπόθεση C-511/06 Archer Daniels Midland Co. κατά Επιτροπής των Ευρωπαϊκών Κοινοτήτων

## ii. Επίπεδο και βάρος απόδειξης

Η Επιτροπή μελέτησε επισταμένα και εξέτασε ενδελεχώς τις θέσεις που κατέθεσαν γραπτά αλλά και ανέπτυξαν προφορικά οι εμπλεκόμενες επιχειρήσεις αναφορικά με το επίπεδο απόδειξης που οφείλει να ικανοποιήσει η Επιτροπή κατά την εφαρμογή του άρθρου 17(1) του Νόμου και 23(1)(γ) και (στ) του Νόμου.

Οι εταιρείες ΚΥΘΡΑΙΩΤΗΣ, BETOMAN και ΜΑΤΘΑΙΟΣ ΙΩΑΝΝΟΥ, ALFA BETON, ALFA CONCRETE, Top Mix Concrete και ATHINODOROU & POUILLAS υπέβαλαν ότι η Επιτροπή έχει την υποχρέωση απόδειξης της ισχυριζόμενης παράβασης (burden of proof). Οι εταιρείες ΚΥΘΡΑΙΩΤΗΣ, BETOMAN και ΜΑΤΘΑΙΟΣ ΙΩΑΝΝΟΥ, ALFA BETON, ALFA CONCRETE και ATHINODOROU & POUILLAS υπέβαλαν τη θέση ότι η Επιτροπή δεν έχει αποσείσει το βάρος απόδειξης καθώς και ότι προσπαθεί να αντιστρέψει το βάρος απόδειξης. Η TOP MIX υπέβαλε τη θέση ότι με βάσει τους κανόνες της ελεύθερης εκτίμησης των αποδείξεων δεν αποδεικνύεται η συμμετοχή της.

Οι εταιρείες ΚΥΘΡΑΙΩΤΗΣ, BETOMAN και ΜΑΤΘΑΙΟΣ ΙΩΑΝΝΟΥ υπέβαλαν τη θέση ότι η Επιτροπή προσπαθεί να ανατρέψει το βάρος απόδειξης, αναφερόμενοι σε ισχνή έως και ανύπαρκτη αποδεικτική αξία των τεκμηρίων που η Επιτροπή επικαλείται προκειμένου να καταλήξει στα εκ πρώτης όψεως συμπεράσματά της, σημειώνοντας τη θέση τους ότι καλούνται να προβάλουν συγκεκριμένα αποδεικτικά στοιχεία και/ή τεκμήρια, που να ανακρούουν τους ανυπόστατους και αναπόδεικτους ισχυρισμούς που προβάλλονται στην Έκθεση Αιτιάσεων, προκειμένου να αποδείξουν την αθωότητα τους. Επίσης ανέφεραν ότι *«όταν υπάρχει και/ή παραμένει εύλογη αμφιβολία στο δικαστή, εν προκειμένω στην ΕΠΑ, σε σχέση με την πειστικότητα των τεκμηρίων που προβάλλονται για τη στοιχειοθέτησή των προβαλλόμενων ισχυρισμών, οι κανόνες αναφορικά με το βάρος της απόδειξης δεν ικανοποιούνται»*.

Επιπρόσθετα, τόσο οι εμπλεκόμενες ΚΥΘΡΑΙΩΤΗΣ, BETOMAN και ΜΑΤΘΑΙΟΣ ΙΩΑΝΝΟΥ όσο και οι ALFA BETON, ALFA CONCRETE, ATHINODOROU & POUILLAS, αμφισβητούν την αποδεικτική αξία των στοιχείων που λήφθηκαν υπόψη από την Επιτροπή. Οι εταιρείες ΚΥΘΡΑΙΩΤΗΣ, BETOMAN και ΜΑΤΘΑΙΟΣ ΙΩΑΝΝΟΥ υποβάλλουν ότι αυτά είναι αδύναμα και/ή μη πειστικά και/ή μη συνεκτικά και/ή ανεπαρκή και/ή ασυνεπή και/ή ανακριβή και/ή μη συγκεκριμένα και/ή άσχετα με τους υπό κρίση διαγωνισμούς (ήτοι ΤΔΕ 6/2012, 15/2012 και 54/2012) και, ως εκ τούτου δεν ικανοποιούν τα ελάχιστα κριτήρια / πρότυπα απόδειξης για τέτοιας φύσεως παραβάσεις. Η ALFA BETON υποβάλλει ότι η Επιτροπή δεν έχει προσκομίσει ικανοποιητική ή/και αξιόπιστη μαρτυρία προς απόδειξη της ύπαρξης της συμπεριφοράς που αποτελεί παράβαση του Νόμου και ότι η αξιολόγηση των όσων στοιχείων έχει εξεύρει η Επιτροπή δεν είναι ορθή και βασίζεται σε εικασίες.

Η TOP MIX υποβάλλει ότι «τα αποδεικτικά στοιχεία τα οποία χρησιμοποιεί η Επιτροπή για να τεκμηριώσει τη συμμετοχή της στην καρτελική σύμπραξη με σκοπό τον καθορισμό της τιμής του έτοιμου σκυροδέματος είναι ανεπαρκή δεν είναι ικανοποιητικά για απόδειξη συμμετοχής της» ενώ αναφέρει «Δεν προκύπτει, με βάση τα ευρήματα και τα αποδεικτικά στοιχεία που έχει συλλέξει η ΕΠΑ, με βάση τους κανόνες ελεύθερης εκτίμησης των αποδείξεων που απαιτεί η Νομολογία του Γενικού Δικαστηρίου, ότι η TMC συμμετείχε σε οποιαδήποτε εδαφική κατανομή μέσω διαγωνισμού [...]».

Η ALFA BETON κατά την υποβολή των θέσεών της ισχυρίστηκε ότι, η Επιτροπή έχει στην ουσία αντιστρέψει το βάρος απόδειξης με αποτέλεσμα αντί το βάρος να πέφτει στους ώμους της Επιτροπής να αποδείξει την παράβαση πέραν πάσης λογικής αμφιβολίας, στην πραγματικότητα εναπόκειται στις εμπλεκόμενες επιχειρήσεις να αποδείξουν ότι δεν συμμετείχαν σε οποιαδήποτε παράνομη δραστηριότητα. Επίσης η ALFA BETON αναφέρει ότι η Επιτροπή έχει το βάρος να παραθέσει ένα αδιάσειστο σώμα μαρτυρίας, το οποίο στο σύνολο του να αποτελεί αδιάσειστη απόδειξη (ακριβή και συνεπή απόδειξη) η οποία να οδηγεί με βεβαιότητα στην πεποίθηση ότι ένα γεγονός έχει επισυμβεί.

Η ATHINODOROU & POUILLAS υποβάλλει τη θέση ότι οι πιθανολογούμενες παραβάσεις όπως αυτές καταγράφονται στην Έκθεση Αιτιάσεων στηρίζονται σε παρερμηνείες εγγράφων, εικασίες και εκτιμήσεις που δεν στηρίζονται σε γεγονότα, ενώ στηρίζεται στην προφορική μαρτυρία ενός και μόνο προσώπου, οι προθέσεις του οποίου είναι αμφισβητούμενες και ότι η Επιτροπή δεν έχει αποσείσει το βάρος που έχει να αποδείξει τις πιθανολογούμενες παραβάσεις από αυτήν και κατά συνέπεια δεν αποδεικνύονται τα πραγματικά περιστατικά που στοιχειοθετούν τις πιθανολογούμενες παραβάσεις.

Η Επιτροπή εν πρώτοις, σημείωσε ότι οι καταγγελλόμενες ΚΥΘΡΑΙΩΤΗΣ, BETOMAN, ΜΑΤΘΑΙΟΣ ΙΩΑΝΝΟΥ και ALFA BETON αν και παραθέτουν μέρος της νομολογίας του ΔΕΕ η οποία κάνει αναφορά σε «σοβαρές, συγκεκριμένες και συγκλίνουσες ενδείξεις», «αναγνωρίζεται το πλεονέκτημα της αμφιβολίας», «σοβαρές, συγκεκριμένες και αλληλοσυμπληρούμενες ενδείξεις», «αρκούντως ακριβή και συγκλίνοντα αποδεικτικά στοιχεία για να στηρίξει την αταλάντευτη πεποίθηση ότι διαπράχτηκε η προβαλλόμενη παράβαση», «απέδειξε κατά τρόπο επαρκώς ακριβή και συγκλίνοντα» εντούτοις κατά την προώθηση των θέσεών τους σε ό,τι αφορά το επίπεδο απόδειξης αναφέρονται σε «ακλόνητα, συγκεκριμένα και συγκλίνοντα στοιχεία και/ή πειστικά τεκμήρια», «αδιάσειστη απόδειξη (ακριβή και συνεπή απόδειξη) η οποία να οδηγεί με βεβαιότητα στην πεποίθηση ότι ένα γεγονός έχει επισυμβεί», «το βάρος [να] πέφτει στους ώμους της Επιτροπής να αποδείξει την παράβαση πέραν πάσης λογικής αμφιβολίας».

Η Επιτροπή υπογραμμίζει τις προτάσεις του Γενικού Εισαγγελέα Damaso Ruiz-Jarabo Colomer στην Υπόθεση C-338/00<sup>19</sup> «*In general, as the appellant itself concedes, the body of safeguards developed in the field of criminal law, which has as its protagonists the penalising State, on the one hand, and the individual charged with the offence on the other, is not transferred en bloc to the field of competition law. Those safeguards are designed specifically to compensate for that imbalance of power. In the case of free competition, those parameters are altered, since it is sought to protect the community of individuals which constitutes society and is composed of groups of consumers against powerful corporations with significant resources. To accord such offenders the same procedural safeguards as those accorded to the most needy individuals, apart from being a mockery, would entail, essentially, a lower degree of protection, in this case economic protection, for the individual as the main victim of anti-competitive conduct. I therefore consider it important that the procedural rules be adapted to the specific field of competition. The requirements of the rules on indirect evidence, for example, should be relaxed, since such evidence is often the only means of revealing intent to infringe.*».

Επιπροσθέτως η Επιτροπή, σημειώνει τα όσα καταγράφονται στο σύγγραμμα Kerse & Khan<sup>20</sup>: «*The standard of proof is a separate matter, as is expressly acknowledged in recital 5 to Regulation 1/2003. As regards the standard of proof, national law applies, subject to the general principles of effectiveness and of non-discrimination (equivalence) and to the existence of certain presumptions intrinsic to Articles 101 or 102 themselves. [...] it is now settled, at least in England and Wales, that the ordinary civil standard of balance of probabilities applies, subject to the requirement that the evidence be “strong and compelling”. That is, it is suggested the proper approach. It would be inconsistent with the principle of equivalence to impose upon a claimant enforcing rights derived from EU law a heavier burden of proof than in equivalent domestic proceedings.*».

Η Επιτροπή περαιτέρω σημειώνει όσα παρατίθενται στο υπό αναφορά σύγγραμμα, ότι σύμφωνα με τη νομολογία του Γενικού Δικαστηρίου η Ευρωπαϊκή Επιτροπή «[...]είναι απαραίτητο να προσκομίσει η Επιτροπή ακριβή και συγκλίνοντα αποδεικτικά στοιχεία για να στηρίξει την αταλάντευτη πεποίθηση ότι η παράβαση αυτή όντως διαπράχθηκε[...]». Επίσης, στην υπόθεση C-49/92<sup>21</sup> το ΔΕΕ καταγράφει: «*Where there is a dispute as to the existence of an infringement of the competition rules, it is incumbent on the Commission to prove the infringements which it has found and to*

<sup>19</sup> ΠΡΟΤΑΣΕΙΣ ΤΟΥ ΓΕΝΙΚΟΥ ΕΙΣΑΓΓΕΛΕΑ DÁMASO RUIZ-JARABO COLOMER της 17ης Οκτωβρίου 2002 ΣΤΗΝ Υπόθεση C-338/00 P Volkswagen AG κατά Επιτροπής των Ευρωπαϊκών Κοινοτήτων, παρ. 66

<sup>20</sup> Kerse & Khan, EU Antitrust Procedure (2012), Sweet & Maxwell 6<sup>th</sup> Ed., παρ. 5-106

<sup>21</sup> ΑΠΟΦΑΣΗ ΤΟΥ ΠΡΩΤΟΔΙΚΕΙΟΥ της 8ης Ιουλίου 2004 Στις συνεκδικαζόμενες υποθέσεις T-67/00, T-68/00, T-71/00 και T-78/00, JFE Engineering Corp. κ.α. κατά Επιτροπής των Ευρωπαϊκών Κοινοτήτων

*adduce evidence capable of demonstrating to the requisite legal standard the existence of circumstances constituting an infringement (Case C-185/95 P Baustahlgewebe v Commission [1998] ECR I-8417, paragraph 58). In doing this, the Commission must establish in particular all the facts enabling the conclusion to be drawn that an undertaking participated in such an infringement and that it was responsible for the various aspects of it.»<sup>22</sup>. Επίσης, στην υπόθεση C-204/00, το ΔΕΕ καθορίζει: «Έστω και αν το νόμιμο βάρος αποδείξεως το φέρει, σύμφωνα με τις αρχές αυτές, είτε η Επιτροπή είτε η ενδιαφερόμενη επιχείρηση ή ένωση, τα πραγματικά στοιχεία τα οποία επικαλείται η μία πλευρά μπορεί να είναι ικανά να υποχρεώσουν την άλλη πλευρά να παράσχει μια εξήγηση ή αιτιολογία, ελλείψει της οποίας να επιτρέπεται να συναχθεί ότι η πρώτη πλευρά ανταποκρίθηκε στην υποχρέωσή της.»<sup>23</sup>.*

Επίσης, η Επιτροπή αντλεί καθοδήγηση από τη νομολογία του ΔΕΕ, σύμφωνα με την οποία:

«[...] είναι απαραίτητο να προσκομίσει η Επιτροπή ακριβή και συγκλίνοντα αποδεικτικά στοιχεία για να στηρίξει την αταλάντευτη πεποίθηση ότι η παράβαση αυτή όντως διαπράχθηκε. Πρέπει, ωστόσο, να υπογραμμιστεί ότι κάθε απόδειξη που προσκομίζει η Επιτροπή δεν χρειάζεται να ανταποκρίνεται αναγκαστικά στα κριτήρια αυτά σε σχέση προς κάθε στοιχείο της παραβάσεως. Αρκεί η δέσμη των ενδείξεων που επικαλείται το εν λόγω όργανο, συνολικώς εκτιμώμενη, να ανταποκρίνεται στην απαίτηση αυτή»<sup>24</sup>.

Το ζήτημα διευκρινίστηκε περαιτέρω, σε απόφαση του Γενικού Δικαστηρίου της Ευρωπαϊκής Ένωσης (στο εξής το «Γενικό Δικαστήριο»)<sup>25</sup>, με παραπομπές στη νομολογία επί του θέματος:

«Το Πρωτοδικείο υπενθυμίζει, όσον αφορά τη διεξαγωγή των αποδείξεων περί παραβάσεως του άρθρου 81, παράγραφος 1, ΕΚ, ότι η Επιτροπή οφείλει να συλλέξει τα στοιχεία που αποδεικνύουν επαρκώς κατά νόμο την ύπαρξη περιστατικών που στοιχειοθετούν παράβαση (αποφάσεις του Δικαστηρίου της 17ης Δεκεμβρίου 1998, C-185/95 P, Baustahlgewebe κατά Επιτροπής, Συλλογή 1998, σ. I-8417, σκέψη 58, και της 8ης Ιουλίου 1999, C-49/92 P, Επιτροπή κατά Anic Partecipazioni, Συλλογή 1999, σ. I-4125, σκέψη 86).»

«Είναι συνεπώς αναγκαίο να προβάλει η Επιτροπή συγκεκριμένα και συγκλίνοντα στοιχεία που αποδεικνύουν την ύπαρξη της παράβασης (βλ., υπό αυτήν την έννοια,

<sup>22</sup> ΑΠΟΦΑΣΗ ΤΟΥ ΔΙΚΑΣΤΗΡΙΟΥ της 8ης Ιουλίου 1999 στην υπόθεση C-49/92 P, Επιτροπή των Ευρωπαϊκών Κοινοτήτων, και Anic Partecipazioni SpA, παρ.86.

<sup>23</sup> ΑΠΟΦΑΣΗ ΤΟΥ ΔΙΚΑΣΤΗΡΙΟΥ της 7ης Ιανουαρίου 2004 στις συνεκδικαζόμενες υποθέσεις C-204/00 P, C-205/00 P, C-211/00 P, C-213/00 P, C-217/00 P και C-219/00 P, Aalborg Portland A/S κα. κατά Επιτροπή των Ευρωπαϊκών Κοινοτήτων, παρ. 79.

<sup>24</sup> Συνεκδικασθείσες Υποθέσεις T-67/00, T-68/00, T-71/00 και T-78/00 JFE Engineering v. Commission [2004] ECR II-2501, και σχετικές παραπομπές στην υπόθεση.

<sup>25</sup> Συνεκδικασθείσες υποθέσεις T-44/02 OP, T-54/02 OP, T-56/02 OP, T-60/02 OP και T-61/02, Dresdner Bank AG και λοιπών κατά Επιτροπής των Ευρωπαϊκών Κοινοτήτων [2006] ECR II-3567.

απόφαση του Πρωτοδικείου της 6ης Ιουλίου 2000, T-62/98, Volkswagen κατά Επιτροπής, Συλλογή 2000, σ. II-2707, σκέψη 43, και την παρατιθέμενη νομολογία).».

Σε άλλη απόφασή του, το ΔΕΕ τόνισε ότι:

« ... Το Δικαστήριο έχει ήδη κρίνει ότι, στις περισσότερες περιπτώσεις, η ύπαρξη αντίθετης προς τον ανταγωνισμό πρακτικής ή συμφωνίας μπορεί να συναχθεί από ορισμένες συμπτώσεις και ορισμένα στοιχεία που λαμβανόμενα μαζί υπόψη, μπορούν να αποτελέσουν, ελλείψει άλλης συνεπούς εξηγήσεως, την απόδειξη μίας παραβάσεως των κανόνων ανταγωνισμού.»<sup>26</sup>

Σε συνέχεια των πιο πάνω, αξίζει να παρατεθεί και το ακόλουθο απόσπασμα:

«Συναφώς, υπενθυμίζεται ότι η απαγόρευση της συμμετοχής σε πρακτικές ή συμφωνίες θίγουσες τον ανταγωνισμό καθώς και οι κυρώσεις που δύνανται να επιβληθούν στους παραβάτες είναι τοις πάσοι γνωστές, είναι δε σύνηθες να αναπτύσσονται κρυφίως οι δραστηριότητες τις οποίες συνεπάγονται αυτές οι πρακτικές και συμφωνίες, να πραγματοποιούνται μυστικές συναντήσεις, τις περισσότερες φορές σε τρίτες χώρες, και να περιορίζονται στο ελάχιστο τα συναφή έγγραφα. Ακόμη κι αν η Επιτροπή ανακαλύψει στοιχεία τα οποία πιστοποιούν ρητώς παράνομες επαφές μεταξύ των επιχειρηματιών, όπως τα πρακτικά μιας συνεδριάσεως, τα στοιχεία αυτά είναι συνήθως αποσπασματικά και διασκορπισμένα, οπότε είναι συχνά απαραίτητη η ανασύσταση ορισμένων λεπτομερειών διά της επαγωγής (απόφαση Aalborg Portland κ.λπ. κατά Επιτροπής, σκέψη 76 ανωτέρω, σκέψεις 55 και 56).»<sup>27</sup>

Το ίδιο θέμα τέθηκε ως ακολούθως στην υπόθεση *Dresdner Bank AG* και λοιπών κατά Επιτροπής:

«Δεδομένου ότι είναι γνωστή η απαγόρευση των συμφωνιών που θίγουν τον ανταγωνισμό, δεν μπορεί να απαιτηθεί από την Επιτροπή να προσκομίσει αποδείξεις που πιστοποιούν ρητά τις συνεννοήσεις μεταξύ των συγκεκριμένων επιχειρηματιών. Τα αποσπασματικά και σκόρπια στοιχεία που διαθέτει ενδεχομένως η Επιτροπή μπορούν σε κάθε περίπτωση να συμπληρωθούν με τη συναγωγή συμπερασμάτων που καθιστούν δυνατή την ανασύσταση των ασκούντων επιρροή περιστατικών.»<sup>28</sup>

Ως εκ τούτου, στη βάση της σχετικής νομολογίας από την οποία η Επιτροπή αντλεί καθοδήγηση και μέρος της οποίας παρατίθεται και στις θέσεις των εμπλεκόμενων επιχειρήσεων, το τι έχει σημασία είναι η θεώρηση των στοιχείων ως σύνολο:

<sup>26</sup> Υπόθεση C-113/2004, Technische Unie BV –v- European Commission [2006] ECR I-8725, παράγραφος 165, Υπόθεση C-49/92, Anic Partecipazioni SpA v. Commission [1999] ECR I-4125.

<sup>27</sup> Υπόθεση T-303/02 Westfalen Gassen Nederland BV κατά Επιτροπής των Ευρωπαϊκών Κοινοτήτων [2007] 4 CMLR 334, παρ.106.

<sup>28</sup> *Dresdner Bank AG* και λοιπών κατά Επιτροπής των Ευρωπαϊκών Κοινοτήτων, *ibid.*



« 47 Συναφώς, υπενθυμίζεται ότι, προκειμένου να στοιχειοθετήσει παράβαση του άρθρου 81, παράγραφος 1, ΕΚ, η Επιτροπή πρέπει να στηρίζεται σε σοβαρά, συγκεκριμένα και συγκλίνοντα αποδεικτικά στοιχεία (βλ., υπό την έννοια αυτή, απόφαση της 31ης Μαρτίου 1993, C-104/85, C-114/85, C-116/85 και C-117/85, C-125/85 έως C-129/85 και C-89/85, *Ahlström Osakeyhtiö κ.λπ. κατά Επιτροπής*, Συλλογή 1993, σ. I-1307, σκέψεις 70 και 127). Ωστόσο, καθένα από τα αποδεικτικά στοιχεία που προσκομίζει η Επιτροπή δεν πρέπει κατ' ανάγκη να ανταποκρίνεται στα κριτήρια αυτά για κάθε στοιχείο της παραβάσεως. Αρκεί το σύνολο των ενδείξεων τις οποίες επικαλείται το εν λόγω θεσμικό όργανο, σφαιρικώς εκτιμώμενο, να ανταποκρίνεται στην επιταγή αυτή.

48 Συνεπώς, ακόμη και αν υποθεθεί ότι κανένα από τα διάφορα στοιχεία της επίμαχης παραβάσεως, αυτοτελώς θεωρούμενο, δεν συνιστά συμφωνία ή εναρμονισμένη πρακτική απαγορευόμενη από το άρθρο 81, παράγραφος 1, ΕΚ, όπως ισχυρίζεται η αναιρεσείουσα, το συμπέρασμα αυτό δεν αποκλείει να αποτελούν τα στοιχεία αυτά, θεωρούμενα στο σύνολό τους, τέτοιου είδους συμφωνία ή πρακτική.

49 Συγκεκριμένα, όπως έχει κρίνει το Δικαστήριο, δεδομένου ότι η απαγόρευση συμμετοχής σε θίγουσες τον ανταγωνισμό πρακτικές και συμφωνίες καθώς και οι κυρώσεις που δύνανται να επιβληθούν στους παραβάτες είναι ευρέως γνωστές, είναι συνήθες να αναπτύσσονται λαθραίως οι δραστηριότητες τις οποίες συνεπάγονται οι συμφωνίες και οι πρακτικές αυτές, να πραγματοποιούνται μυστικές συσκέψεις, συχνότατα σε τρίτες χώρες, και να περιορίζονται στο ελάχιστο τα συναφή έγγραφα. Ακόμη και όταν η Επιτροπή ανακαλύπτει έγγραφα στοιχεία τα οποία πιστοποιούν ρητώς παράνομες επαφές μεταξύ των επιχειρηματιών, όπως είναι τα πρακτικά συνεδριάσεως, τα στοιχεία αυτά είναι συνήθως αποσπασματικά και διασκορπισμένα, οπότε είναι συχνά απαραίτητη η ανασύσταση ορισμένων λεπτομερειών διά της επαγωγής. Στις περισσότερες περιπτώσεις, η ύπαρξη θίγουσας τον ανταγωνισμό πρακτικής ή συμφωνίας πρέπει να συναχθεί από ορισμένο αριθμό συμπτώσεων και ενδείξεων οι οποίες, συνολικά θεωρούμενες, μπορούν να αποτελέσουν, ελλείψει άλλης εύλογης εξηγήσεως, απόδειξη περί παραβάσεως των κανόνων ανταγωνισμού (βλ., υπό την έννοια αυτή, απόφαση *Aalborg Portland κ.λπ. κατά Επιτροπής*, προπαρατεθείσα, σκέψεις 55 έως 57).»<sup>29</sup>

Επίσης σχετική είναι και η απόφαση του ΔΕΕ στην υπόθεση C-74/14<sup>30</sup> σύμφωνα με την οποία:

<sup>29</sup> ΑΠΟΦΑΣΗ ΤΟΥ ΔΙΚΑΣΤΗΡΙΟΥ της 1ης Ιουλίου 2010 στην υπόθεση C-407/08 P, *Knauf Gips KG κατά Ευρωπαϊκής Επιτροπής*, παρ. 47 -49.

<sup>30</sup> ΑΠΟΦΑΣΗ ΤΟΥ ΔΙΚΑΣΤΗΡΙΟΥ της 21ης Ιανουαρίου 2016 στην υπόθεση C-74/14 «*Eturas*» UAB κ.α. με αντικείμενο αίτηση προδικαστικής αποφάσεως

«30 Μολονότι το άρθρο 2 του κανονισμού 1/2003 διέπει ρητώς την κατανομή του βάρους αποδείξεως, ο κανονισμός αυτός δεν περιέχει διατάξεις αφορώσες ειδικότερες δικονομικές πτυχές. Συγκεκριμένα, ο εν λόγω κανονισμός δεν περιλαμβάνει μεταξύ άλλων διάταξη αφορώσα τις αρχές που διέπουν την εκτίμηση των αποδείξεων και τον βαθμό αποδείξεως που απαιτείται στο πλαίσιο εθνικής διαδικασίας εφαρμογής του άρθρου 101 ΣΛΕΕ.

31 Το συμπέρασμα αυτό ενισχύεται από την αιτιολογική σκέψη 5 του κανονισμού 1/2003, η οποία προβλέπει ρητώς ότι ο κανονισμός αυτός δεν θίγει τους εθνικούς κανόνες που αφορούν τον απαιτούμενο βαθμό αποδείξεως.

32 Κατά πάγια νομολογία, ελλείπει κανόνων της Ένωσης οι οποίοι να διέπουν ορισμένο ζήτημα, εναπόκειται στην εσωτερική έννομη τάξη κάθε κράτους μέλους να τους θεσπίσει, δυνάμει της αρχής της δικονομικής αυτονομίας, υπό τον όρο ωστόσο ότι οι κανόνες αυτοί δεν είναι λιγότερο ευμενείς από τους διέποντες παρόμοιες καταστάσεις που υπόκεινται στο εσωτερικό δίκαιο (αρχή της ισοδυναμίας) και ότι δεν καθιστούν πρακτικώς αδύνατη ή υπερβολικά δυσχερή την άσκηση των δικαιωμάτων που απονέμει το δίκαιο της Ένωσης (αρχή της αποτελεσματικότητας) (βλ., υπό την έννοια αυτή, αποφάσεις VEBIC, C-439/08, EU:C:2010:739, σκέψη 63, και Nike European Operations Netherlands, C-310/14, EU:C:2015:690, σκέψη 28 και εκεί παρατιθέμενη νομολογία).

33 Βεβαίως, το Δικαστήριο έχει κρίνει ότι το τεκμήριο αιτιώδους συναφείας μεταξύ μιας συμπράξεως και της συμπεριφοράς στην αγορά των επιχειρήσεων που μετέχουν σ' αυτήν, κατά το οποίο οι εν λόγω επιχειρήσεις, όταν εξακολουθούν να δραστηριοποιούνται στην αγορά αυτή, λαμβάνουν υπόψη τις πληροφορίες που ανταλλάσσουν με τους ανταγωνιστές τους για να καθορίσουν τη συμπεριφορά τους στην αγορά αυτή, απορρέει από το άρθρο 101, παράγραφος 1, ΣΛΕΕ και αποτελεί, κατά συνέπεια, αναπόσπαστο τμήμα του δικαίου της Ένωσης το οποίο ο εθνικός δικαστής υποχρεούται να εφαρμόζει (βλ., υπό την έννοια αυτή, απόφαση T-Mobile Netherlands κ.λπ., C-8/08, EU:C:2009:343, σκέψεις 51 έως 53).

34 Εντούτοις, αντιθέτως προς το τεκμήριο αυτό, η απάντηση στο ζήτημα αν απλώς και μόνον η αποστολή ενός μηνύματος, όπως το επίμαχο στην κύρια δίκη, είναι δυνατόν, υπό το πρίσμα του συνόλου των περιστάσεων που υποβλήθηκαν στην κρίση του αιτούντος δικαστηρίου, να συνιστά επαρκή απόδειξη προκειμένου να διαπιστωθεί ότι οι παραλήπτες του είχαν ή έπρεπε κατ' ανάγκη να έχουν λάβει γνώση του περιεχομένου του, δεν απορρέει από την έννοια της «εναρμονισμένης πρακτικής» και κατά μείζονα λόγο δεν συνδέεται άρρηκτα προς αυτή. Πράγματι, το ζήτημα αυτό πρέπει να θεωρηθεί ως ζήτημα το οποίο αφορά την εκτίμηση των αποδείξεων και τον απαιτούμενο βαθμό αποδείξεως, οπότε εμπίπτει, δυνάμει της αρχής της δικονομικής αυτονομίας και υπό την επιφύλαξη των αρχών της ισοδυναμίας και της αποτελεσματικότητας, στο εθνικό δίκαιο.

35 Πάντως, η αρχή της αποτελεσματικότητας επιβάλλει να μην καθιστούν οι κανόνες που διέπουν την εκτίμηση των αποδείξεων και τον απαιτούμενο βαθμό αποδείξεως αδύνατη ή υπερβολικά δυσχερή την εφαρμογή των κανόνων ανταγωνισμού της Ένωσης και, ιδίως, να μη θίγουν την αποτελεσματική εφαρμογή των άρθρων 101 ΣΛΕΕ και 102 ΣΛΕΕ (βλ., υπό την έννοια αυτή, απόφαση *Pfleiderer*, C-360/09, EU:C:2011:389, σκέψη 24).

36 Συναφώς, υπενθυμίζεται ότι, κατά τη νομολογία του Δικαστηρίου, η ύπαρξη εναρμονισμένης πρακτικής ή συμφωνίας πρέπει, στην πλειονότητα των περιπτώσεων, να συνάγεται από ορισμένο αριθμό συμπτώσεων και ενδείξεων οι οποίες, συνολικά θεωρούμενες, μπορούν να αποτελέσουν, ελλείψει άλλης εύλογης εξηγήσεως, απόδειξη περί παραβάσεως των κανόνων ανταγωνισμού (βλ., υπό την έννοια αυτή, απόφαση *Total Marketing Services κατά Επιτροπής*, C-634/13 P, EU:C:2015:614, σκέψη 26 και εκεί παρατιθέμενη νομολογία).

37 Κατά συνέπεια, η αρχή της αποτελεσματικότητας επιβάλλει να είναι δυνατό να αποδειχθεί η παραβίαση του περί ανταγωνισμού δικαίου της Ένωσης όχι μόνον με άμεσες αποδείξεις, αλλά και με ενδείξεις, υπό την προϋπόθεση ότι αυτές είναι αντικειμενικές και συγκλίνουσες.

50 Κατόπιν όλων των ανωτέρω, στα προδικαστικά ερωτήματα πρέπει να δοθεί η εξής απάντηση:[...]— Στο αιτούν δικαστήριο εναπόκειται να εξετάσει, βάσει των εθνικών κανόνων που διέπουν την εκτίμηση των αποδείξεων και τον απαιτούμενο βαθμό αποδείξεως, αν, υπό το πρίσμα του συνόλου των περιστάσεων που υποβάλλονται στην κρίση του, η αποστολή μηνύματος, όπως το επίμαχο στην κύρια δίκη, είναι δυνατό να αποτελεί επαρκή απόδειξη προκειμένου να διαπιστωθεί ότι οι παραλήπτες του είχαν λάβει γνώση του περιεχομένου του. Το τεκμήριο αθωότητας δεν επιτρέπει στο αιτούν δικαστήριο να κρίνει ότι απλώς και μόνον η αποστολή του μηνύματος αυτού μπορεί να συνιστά επαρκή απόδειξη προκειμένου να διαπιστωθεί ότι οι παραλήπτες του έπρεπε κατ' ανάγκη να γνωρίζουν το περιεχόμενό του.»

Η Επιτροπή, κρίνοντας ως καθοδηγητική την ως άνω νομολογία, επισημαίνει ότι κατέληξε στις εκ πρώτης όψεως αιτιάσεις στη βάση όλων των διαθέσιμων στοιχείων του διοικητικού φακέλου, όπως προκύπτει σε όλη την έκταση της παρούσας υπόθεσης και ενημέρωσε τις εμπλεκόμενες επιχειρήσεις αναφορικά με τις αιτιάσεις που διατυπώνονται εις βάρος τους με σχετικές Εκθέσεις Αιτιάσεων. Εν προκειμένω, όσον αφορά τις αιτιάσεις της Επιτροπής, το βάρος αντίκρουσης τους το φέρει η εμπλεκόμενη επιχείρηση η οποία φέρει και το βάρος απόδειξης και των δικών της ισχυρισμών. Οι εμπλεκόμενες επιχειρήσεις είχαν κάθε δυνατότητα να αντικρούσουν τις αιτιάσεις της Επιτροπής τόσο με τις γραπτές τους παραστάσεις όσο και προφορικώς ενώπιον της Επιτροπής.

Ακόμα όμως και σε στάδια της διαδικασίας όπου το νόμιμο βάρος της απόδειξης το φέρει η Επιτροπή, «τα πραγματικά στοιχεία τα οποία επικαλείται η μία πλευρά μπορεί να είναι ικανά να υποχρεώσουν την άλλη πλευρά να παράσχει μία εξήγηση ή μία αιτιολογία, ελλείψει της οποίας να επιτρέπεται να συναχθεί ότι η πρώτη πλευρά ανταποκρίθηκε στην υποχρέωσή της.»<sup>31</sup>.

Επί αυτού επισημαίνονται και οι Προτάσεις της Γενικού Εισαγγελέως JULIANE KOKOTT στην υπόθεση C-105/04<sup>32</sup> «73. Με την επιχειρηματολογία αυτή η FEG αντιλαμβάνεται εσφαλμένως τις απαιτήσεις που μπορεί να επιβληθούν ευλόγως όσον αφορά τη διαπίστωση των συνθηκών της αγοράς από την Επιτροπή σε μια διαδικασία διαπιστώσεως παραβιάσεων του δικαίου του ανταγωνισμού. Ειδικότερα, δεν λαμβάνει υπόψη το βάρος επικλήσεως το οποίο φέρει κάθε μέρος και το οποίο προηγείται του βάρους αποδείξεως. Πράγματι, είναι αυτονόητο ότι η Επιτροπή φέρει το βάρος αποδείξεως για όλες τις διαπιστώσεις στις οποίες προβαίνει με την απόφασή της. Πριν καταστεί καν αναγκαία η αναφορά στην κατανομή του βάρους αποδείξεως, κάθε πλευρά οφείλει να εκθέσει κατά τρόπο εμπειριστατωμένο τους εκάστοτε ισχυρισμούς της. Μια εμπειριστατωμένη έκθεση της Επιτροπής μπορεί να αποδυναμωθεί μόνον με μια τουλάχιστον εξίσου τεκμηριωμένη έκθεση των μερών. Μόνον όταν αμφότερες οι πλευρές προβάλλουν βάσιμη και πειστική επιχειρηματολογία και καταλήγουν σε διαφορετικά συμπεράσματα, έχουν οπωσδήποτε σημασία οι κανόνες περί του βάρους αποδείξεως. 74. Επομένως, εάν η Επιτροπή αντλεί, με την απόφασή της, βάσει αντικειμενικά επαληθεύσιμων δηλώσεων και κατόπιν αναφοράς των πηγών που χρησιμοποιήθηκαν, συμπεράσματα για τις συνθήκες που επικρατούν σε συγκεκριμένη αγορά, οι οικείες επιχειρήσεις δεν μπορούν να αποδυναμώσουν τις διαπιστώσεις της Επιτροπής μόνο με μη τεκμηριωμένη αμφισβήτηση. Αντιθέτως, σ' αυτές απόκειται να αποδείξουν γιατί τα πληροφοριακά στοιχεία που χρησιμοποίησε η Επιτροπή δεν ασκούν επιρροή, γιατί στερούνται, ενδεχομένως, αποδεικτικής ισχύος ή γιατί τα συμπεράσματα που αντλεί η Επιτροπή δεν είναι πειστικά. Την απαίτηση αυτή δεν εκφράζει η προβαλλόμενη από τη FEG αντιστροφή του βάρους αποδείξεως, αλλά, αντιθέτως, το σύννητες βάρος επικλήσεως που φέρει κάθε μέρος.»

Σε κάθε περίπτωση όμως, όπως επισημαίνεται στο σύγγραμμα του καθηγητή Τζουγανάτου<sup>33</sup>, οι κανόνες για το βάρος απόδειξης δεν θα πρέπει να μετατρέπουν τη στοιχειοθέτηση της κατηγορίας σε *probatio diabolica*. Για τον λόγο αυτό, η νομολογία, αναγνωρίζει την μερική αντιστροφή του βάρους απόδειξης, μεταξύ άλλων, ως προς το ζήτημα της συμμετοχής σε παράνομες συμπράξεις.

<sup>31</sup> Aalborg Portland v Commission (2004) σελ I-123, σκέψη 79.

<sup>32</sup> ΠΡΟΤΑΣΕΙΣ ΤΗΣ ΓΕΝΙΚΗΣ ΕΙΣΑΓΓΕΛΕΑ JULIANE KOKOTT της 8ης Δεκεμβρίου 2005 Υπόθεση C-105/04 P Nederlandse Federatieve Vereniging voor de Groothandel op Elektrotechnisch Gebied κατά Επιτροπής των Ευρωπαϊκών Κοινοτήτων

<sup>33</sup> Σύγγραμμα Δ.Τζουγανάτου, Δίκαιο του Ελεύθερου Ανταγωνισμού.

Η Επιτροπή σημείωσε ότι η απόφασή της σε ό,τι αφορά την υπό εξέταση υπόθεση αφορά μεγάλο αριθμό στοιχείων και εγγράφων τα οποία συλλέχθηκαν, μελετήθηκαν και αξιολογήθηκαν, οδηγώντας στη λήψη απόφασης της Επιτροπής για εφαρμογή του άρθρου 17(1) του Νόμου. Τα εν λόγω στοιχεία και το σκεπτικό της Επιτροπής επί αυτών είναι συγκεκριμένο και, υπό το φως και της καθοδήγησης που αντλείται από τη νομολογία σε σχέση με την εξέταση αποδεικτικών στοιχείων, την εκτίμηση αυτών ειδικότερα σε ό,τι αφορά υποθέσεις που αφορούν οριζόντιες συμπράξεις (άρθρο 3 του Νόμου), η Επιτροπή θεωρεί ότι απέσεισε το βάρος απόδειξης. Τα σχετικά στοιχεία, έγγραφα και σκεπτικό κοινοποιήθηκε στις εμπλεκόμενες επιχειρήσεις και υποβλήθηκαν οι θέσεις τους επί αυτών. Όμως, η Επιτροπή δεν μπορεί να αποδεκτεί το γενικό και αόριστο ισχυρισμό ότι τα στοιχεία εξεταζόμενα ένα ένα ή αποσπασματικά είναι αδύναμα ή και μη πειστικά, ως λόγο για τον οποίο οι εμπλεκόμενες επιχειρήσεις θεωρούν ότι δεν έχει αποσεισει το βάρος απόδειξης, Μία τέτοια θεώρηση θα ήταν αντίθετη με τη νομολογία του ΔΕΕ, την οποία η Επιτροπή κρίνει ως καθοδηγητική και η οποία έτυχε επίκλησης από τις εμπλεκόμενες επιχειρήσεις.

Για τους πιο πάνω λόγους και λαμβανομένων υπόψη των ενώπιόν της στοιχείων, η Επιτροπή απορρίπτει την υποβληθείσα από τις εμπλεκόμενες επιχειρήσεις θέση.

#### **Γ. Θέσεις αναφορικά με χρονικά πλαίσια και παραβίαση των αρχών του διοικητικού δικαίου**

Οι νομικοί εκπρόσωποι των εταιρειών ΚΥΘΡΑΙΩΤΗΣ, ΒΕΤΟΜΑΝ και ΜΑΤΘΑΙΟΣ ΙΩΑΝΝΟΥ υπέβαλαν τη θέση ότι τα χρονικά πλαίσια μέσα στα οποία καλούνται να υπερασπιστούν είναι ασφικτικά ενώ στον αντίποδα η Επιτροπή παίρνει από μόνη της και κατά το δοκούν πολλαπλάσιο χρόνο να ανταποκριθεί στα αιτήματά τους, κάτι που επίσης παραβιάζει την αρχή της ισότητας των όπλων και της δίκαιης δίκης.

Η Επιτροπή, σε ό,τι αφορά την εν λόγω θέση των καταγγελλόμενων επιχειρήσεων, σημείωσε εν πρώτοις ότι ο υποβληθείς ισχυρισμός είναι τουλάχιστον αόριστος και δεν αναφέρεται κατά τρόπο συγκεκριμένο το πώς θεωρούν οι εμπλεκόμενες επιχειρήσεις ότι έχουν πληγεί τα δικαιώματά τους, λαμβανομένου υπόψη και του ιστορικού της διαδικασίας εξέτασης της παρούσας αυτεπάγγελτης έρευνας.

Η Επιτροπή παραθέτει κατωτέρω το ιστορικό της διαδικασίας εξέτασης της υπόθεσης το οποίο θεωρεί ότι θα αποτελέσει το πραγματικό υπόβαθρο επί του οποίου θα διαφανεί κατά πόσο έχει παραβιαστεί «η αρχή της ισότητας των όπλων και της δίκαιης δίκης».

Στο πλαίσιο της παρούσας διαδικασίας οι Εκθέσεις Αιτιάσεων είχαν κοινοποιηθεί στις εμπλεκόμενες επιχειρήσεις στις 30/9/2015, στη βάση των οποίων κλήθηκαν να υποβάλουν τις γραπτές παρατηρήσεις τους έως τις 13/11/2015 και να προσέλθουν για

προφορική διαδικασία ενώπιον της Επιτροπής στις 7/12/2015. Με τις Εκθέσεις Αιτιάσεων οι εμπλεκόμενες επιχειρήσεις ενημερώθηκαν επίσης για τα δικαιώματά τους σε ό,τι αφορά τις ενώπιον της Επιτροπής διαδικασίες (πρόσβαση στο διοικητικό φάκελο, ανταλλαγή θέσεων κλπ).

Οι εταιρείες BETOMAN, ΚΥΘΡΑΙΩΤΗΣ και ΜΑΤΘΑΙΟΣ ΙΩΑΝΝΟΥ με επιστολή των νομικών τους εκπροσώπων ημερομηνίας 3/11/2015, ήτοι ένα (1) μήνα μετά από την παραλαβή της Έκθεσης Αιτιάσεων και δέκα (10) μέρες πριν από την εκπνοή της τεθείσας προθεσμίας, υπέβαλαν αίτημα για παράταση της προθεσμίας που είχε τεθεί για χρονική περίοδο τουλάχιστον δύο μηνών, ενημερώνοντας την Επιτροπή ότι το ίδιο θα έπρατταν οι νομικοί εκπρόσωποι ακόμη δύο εμπλεκόμενων εταιρειών. Με επιστολή ημερομηνίας 11/11/2015 ζήτησαν, επίσης, την αναβολή της ενώπιον της Επιτροπής προφορικής διαδικασίας ζητώντας όπως αυτή επαναοριστεί μεταξύ 15 και 30 Ιανουαρίου 2016.

Η εταιρεία ΑΘΗΝΟΔΟΡΟΥ & ΠΟΥΛΛΑΣ με επιστολή των νομικών τους εκπροσώπων ημερομηνίας 4/11/2015, ήτοι ένα (1) μήνα μετά από την παραλαβή της Έκθεσης Αιτιάσεων και εννέα (9) μέρες πριν από την εκπνοή της τεθείσας προθεσμίας, υπέβαλαν, επίσης, αίτημα για παράταση της προθεσμίας που είχε τεθεί έως τις 30/11/2015.

Η εταιρεία ΨΑΡΟΥΔΗΣ με επιστολές των νομικών τους εκπροσώπων ημερομηνίας 6/11/2015, 10/11/2015 και 12/11/2015 υπέβαλε αίτημα για παράταση της προθεσμίας που είχε τεθεί για περίοδο τουλάχιστον δύο (2) μηνών.

Η εταιρεία ALFA BETON με επιστολή των νομικών τους εκπροσώπων ημερομηνίας 12/11/2015 υπέβαλαν αίτημα, μια (1) μέρα πριν από την εκπνοή της τεθείσας προθεσμίας, για παράταση της προθεσμίας που είχε τεθεί για χρονική περίοδο δύο (2) βδομάδων.

Οι εταιρείες ΑΘΗΝΟΔΟΡΟΥ & ΠΟΥΛΛΑΣ και SKYRAMIX απέστειλαν τις γραπτές τους παρατηρήσεις στις 13/11/2015.

Η Επιτροπή, υπό προηγούμενη της σύνθεση, εξέτασε τα αιτήματα για παράταση σε συνεδρία της ημερομηνίας 16/11/2015 και ομόφωνα αποφάσισε να δοθεί σε όλα τις εμπλεκόμενες επιχειρήσεις παράταση της προθεσμίας για υποβολή γραπτών παραστάσεων επί της Έκθεσης Αιτιάσεων ή και συμπληρωματικών γραπτών παραστάσεων έως τις 29/1/2016. Η Επιτροπή επίσης αποφάσισε να μεταφέρει την ενώπιον της προφορική διαδικασία την 1/3/2016. Οι εμπλεκόμενες επιχειρήσεις ενημερώθηκαν περί της απόφασης της Επιτροπής με σχετικές επιστολές ημερομηνίας 17/11/2015.

Η Επιτροπή στη συνεδρία της με ημερομηνία 7/1/2016, ομόφωνα αποφάσισε λόγω ανειλημμένων υποχρεώσεων της, να μεταφέρει την ενώπιόν της προφορική διαδικασία στις 5/4/2016. Περαιτέρω αποφασίστηκε να δοθεί παράταση της προθεσμίας για υποβολή γραπτών παραστάσεων έως την 1/3/2016. Οι εμπλεκόμενες επιχειρήσεις ενημερώθηκαν με σχετικές επιστολές ημερομηνίας 15/1/2016.

Οι εταιρείες ΚΥΘΡΑΙΩΤΗΣ, ΒΕΤΟΜΑΝ και ΜΑΤΘΑΙΟΣ ΙΩΑΝΝΟΥ με επιστολή των νομικών τους εκπροσώπων ημερομηνίας 14/1/2016, δεκαπέντε (15) μέρες πριν από την εκπνοή της δίμηνης παράτασης που είχε εγκριθεί στη βάση προηγούμενου σχετικού αιτήματος, υπέβαλαν αίτημα για πρόσβαση στο φάκελο της υπόθεσης, παραχώρηση αντιγράφων και αποκάλυψη εμπιστευτικής φύσεως στοιχείων.

Η Επιτροπή σε συνεδρία της ημερομηνίας 15/1/2016 εξέτασε το αίτημα των ΚΥΘΡΑΙΩΤΗΣ, ΒΕΤΟΜΑΝ και ΜΑΤΘΑΙΟΣ ΙΩΑΝΝΟΥ ημερομηνίας 14/1/2016, και έχοντας υπόψη ότι ζητείτο πρόσβαση από τρεις διαφορετικές εταιρείες, σημείωσε ότι θα πρέπει να εξετάσει τα στοιχεία του διοικητικού φακέλου για εντοπισμό στοιχείων εμπιστευτικής φύσεως ή/και που αποτελούν επιχειρηματικά απόρρητα ή εσωτερικά έγγραφα ή δεν σχετίζονται με τις αιτιάσεις. Επισημαίνεται ότι σε αυτό το στάδιο έπρεπε να ελεγχθούν τα έγγραφα που περιέχονταν σε περίπου 35 τόμους του διοικητικού φακέλου.

Οι εταιρείες ΚΥΘΡΑΙΩΤΗΣ, ΜΑΤΘΑΙΟΣ ΙΩΑΝΝΟΥ και ΒΕΤΟΜΑΝ απέστειλαν τις θέσεις τους με επιστολές των νομικών τους εκπροσώπων ημερομηνίας 1/3/2016 συμπεριλαμβάνοντας θέσεις περί παράνομης συγκρότησης και/ή σύνθεσης της Επιτροπής, λόγω της έκδοσης της απόφασης του Διοικητικού Δικαστηρίου στη Προσφυγή με αρ. 5651/2013 ημερομηνίας 29/1/2016<sup>34</sup> (η οποία όμως ανατράπηκε στις 3/3/2017 με απόφαση του Ανωτάτου Δικαστηρίου στην Αναθεωρητική Έφεση με αρ. 2/2016).

Η ALFA BETON με επιστολή των νομικών της εκπροσώπων ημερομηνίας 26/2/2016 αναφέρθηκε στην έκδοση της απόφασης του Διοικητικού Δικαστηρίου στη Προσφυγή με αρ. 5651/2013 ημερομηνίας 29/1/2016<sup>35</sup> και την ανάγκη για ανάκληση των αποφάσεων της Επιτροπής προς συμμόρφωση με την απόφαση του Διοικητικού Δικαστηρίου.

Στη συνέχεια η Επιτροπή, υπό τη νέα της σύνθεση, ακολούθησε τις ενδεδειγμένες διαδικασίες για ανάκληση των αποφάσεων της και συμμόρφωση με την απόφαση του Διοικητικού Δικαστηρίου και ακολούθησε τις ενδεδειγμένες διαδικασίες για εξέταση της υπόθεσης, ενημερώνοντας τις εμπλεκόμενες επιχειρήσεις περί αυτών. Η Επιτροπή δεν θεωρεί χρήσιμο να επεκταθεί επί αυτών εφόσον αυτές έχουν ανακληθεί σε

<sup>34</sup> Απόφαση του Διοικητικού Δικαστηρίου, ημερομηνίας 29 Ιανουαρίου 2016, στη Προσφυγή με αρ. 5651/2013 (Αρχή Τηλεπικοινωνιών Κύπρου κ.ά. και 1. Επιτροπής Προστασίας Ανταγωνισμού και 2. Κυπριακής Δημοκρατίας μέσω Επιτροπής Προστασίας του Ανταγωνισμού)

<sup>35</sup> Ibid.

συμμόρφωση με την απόφαση του Ανωτάτου Δικαστηρίου ημερομηνίας 3/3/2017 και λαμβανομένου υπόψη ότι δεν έχει γίνει οποιαδήποτε συγκεκριμένη αναφορά από τις εμπλεκόμενες επιχειρήσεις στο πλαίσιο του ισχυρισμού περί ασφυκτικών πλαισίων και παράβασης αρχών του διοικητικού δικαίου.

Η Επιτροπή, υπό νέα της σύνθεση, με την ανατροπή της απόφασης του Διοικητικού Δικαστηρίου ημερομηνίας 29/1/2016 λόγω της έκδοσης της απόφασης του Ανωτάτου Δικαστηρίου στην Αναθεωρητική Έφεση με αρ. 2/2016 ημερομηνίας 3/3/2017, σε συνεδρίες της με ημερομηνίες 29/5/2017 και 6/6/2017, αφού αναβίωσε τις αποφάσεις της Επιτροπής και συγκεκριμένα τις αποφάσεις της που αφορούσαν την Έκθεση Αιτιάσεων που κοινοποιήθηκε στις εμπλεκόμενες εταιρείες στις 30/9/2015, ομόφωνα αποφάσισε να συνεχιστεί η διαδικασία εξέτασης. Η Επιτροπή, σεβόμενη το δικαίωμα υπεράσπισης των εμπλεκόμενων μερών και για σκοπούς δίκαιας δίκης, αποφάσισε να δώσει στις εμπλεκόμενες επιχειρήσεις δικαίωμα για υποβολή θέσεων, συμπληρωματικών ή άλλων, εντός εικοσμία (21) ημερών από τις 14/6/2017 (ημερομηνία κατά την οποία αποστάληκε σχετική ενημέρωση στις εμπλεκόμενες επιχειρήσεις). Επιπρόσθετα κάλεσε τις εμπλεκόμενες επιχειρήσεις σε ενώπιόν της προφορική διαδικασία για τις 18/7/2017.

Οι εταιρείες ΚΥΘΡΑΙΩΤΗΣ, ΜΑΤΘΑΙΟΣ ΙΩΑΝΝΟΥ και ΒΕΤΟΜΑΝ με επιστολές των νομικών τους εκπροσώπων ημερομηνίας 26/6/2017 υπέβαλαν αριθμό αιτημάτων αναφορικά με παροχή εγγράφων σε ηλεκτρονική μορφή και πρόσβαση στο διοικητικό φάκελο, αιτημάτων παράτασης τουλάχιστον δύο (2) βδομάδων για να κρίνουν αν είναι αναγκαίο να υποβληθούν συμπληρωματικές γραπτές παρατηρήσεις επί της Έκθεσης Αιτιάσεων ημερομηνίας 30/9/2015, κοινοποιώντας ταυτόχρονα την επιθυμία τους όπως η υπόθεση διεκπεραιωθεί το συντομότερο δυνατό, υπό την απαραίτητη προϋπόθεση ότι κάτι τέτοιο θα γίνει με πλήρη σεβασμό στα δικαιώματα υπεράσπισής τους, ιδιαίτερα στο δικαίωμα που έχει δοθεί για υποβολή συμπληρωματικών γραπτών θέσεων και πρόσβασης στο διοικητικό φάκελο, αλλά και δίκαιης δίκης.

Η εταιρεία ALFA BETON με επιστολή των νομικών της εκπροσώπων ημερομηνίας 29/6/2017 υπέβαλε, επίσης, αίτημα για πρόσβαση στο διοικητικό φάκελο της υπόθεσης καθώς και για παράταση ενός (1) μηνός για υποβολή γραπτών παρατηρήσεων.

Η εταιρεία TOP MIX με επιστολή των νομικών της εκπροσώπων ημερομηνίας 6/7/2017 υπέβαλε αίτημα για παράταση της προθεσμίας υποβολής γραπτών παραστάσεων έως τις 11/7/2017.

Η Επιτροπή, αφού εξέτασε όλα τα εν λόγω αιτήματα σε συνεδρία της ημερομηνίας 6/7/2017, ενέκρινε τα αιτήματα για πρόσβαση στο διοικητικό φάκελο της υπόθεσης, και αποφάσισε την μεταφορά της ενώπιόν της προφορικής διαδικασίας στις 26/7/2017 και



την παράταση της προθεσμίας για υποβολή γραπτών παρατηρήσεων έως τις 24/7/2017, έτσι ώστε να δοθεί ο απαραίτητος χρόνος προς διασφάλιση των δικαιωμάτων ακρόασης, άμυνας και υπεράσπισης των εμπλεκόμενων επιχειρήσεων.

Η ALFA BETON είχε πρόσβαση στο διοικητικό φάκελο της υπόθεσης στις 13/7/2017 και 14/7/2017, η ΚΥΘΡΑΙΩΤΗΣ είχε πρόσβαση στις 18/7/2017, η ΜΑΤΘΑΙΟΣ ΙΩΑΝΝΟΥ και η ΒΕΤΟΜΑΝ στις 19/7/2017, η ALFA CONCRETE στις 20/7/2017 και 21/7/2017.

Σημειώνεται ότι, η Επιτροπή σε συνεδρία ημερομηνίας 19/7/2017 έκρινε ορθό να υπενθυμίσει τις εμπλεκόμενες επιχειρήσεις με επιστολές ημερομηνίας 20/7/2017 για τις οδηγίες, ως αυτές καταγράφονταν στην Έκθεση Αιτιάσεων ημερομηνίας 30/9/2015, για ανταλλαγή των θέσεων τους σε μη εμπιστευτική μορφή.

Οι εταιρείες ΚΥΘΡΑΙΩΤΗΣ, ΜΑΤΘΑΙΟΣ ΙΩΑΝΝΟΥ και ΒΕΤΟΜΑΝ με επιστολές των νομικών τους εκπροσώπων ημερομηνίας 20/7/2017, οι οποίες αντικαταστάθηκαν από τους ίδιους με επιστολή ημερομηνίας 21/7/2017, υπέβαλαν και πάλι αίτημα για παράταση υποβολής γραπτών συμπληρωματικών θέσεων, καθώς και αίτημα για αποκάλυψη στοιχείων. Τα εν λόγω στοιχεία δεν είχαν αποκαλυφθεί κατά την πρώτη πρόσβαση στο διοικητικό φάκελο της υπόθεσης ημερομηνίας 18/7/2017 και 19/7/2017, στη βάση αποφάσεων της Επιτροπής περί στοιχείων εμπιστευτικής φύσεως, επιχειρηματικών απορρήτων, εσωτερικών εγγράφων και στοιχείων επί των οποίων δεν βασίστηκε για την εκ πρώτης όψεως απόφασή της.

Στην εν λόγω επιστολή ημερομηνίας 21/7/2017, οι εταιρείες ΚΥΘΡΑΙΩΤΗΣ, ΜΑΤΘΑΙΟΣ ΙΩΑΝΝΟΥ και ΒΕΤΟΜΑΝ επισυναπτόταν ένας κατάλογος 4 σελίδων στον οποίο καταγράφονταν πληροφορίες με επικεφαλίδες εγγράφων που δεν ήταν προσβάσιμα κατά τη διαδικασία πρόσβασης στο διοικητικό φάκελο της υπόθεσης ενώ η αιτιολόγηση για αποκάλυψη του κάθε ενός από αυτά δόθηκε κατά γενικότητα και περιοριζόταν σε μία παράγραφο στην επιστολή που συνόδευε τον εν λόγω κατάλογο.

Η Επιτροπή σε συνεδρία της ημερομηνίας 21/7/2017 αποδέχθηκε το αίτημα για παράταση υποβολής γραπτών παρατηρήσεων και έθεσε ως νέα προθεσμία για υποβολή αυτών την 1/9/2017 και επαναόρισε την ενώπιόν της προφορική διαδικασία για τις 8/9/2017. Όλες οι εμπλεκόμενες επιχειρήσεις ενημερώθηκαν περί τούτου με επιστολές 21/7/2017 και υπήρξε εκ νέου υπενθύμιση για ανταλλαγή των θέσεων τους σε μη εμπιστευτική μορφή.

Οι εταιρείες ΚΥΘΡΑΙΩΤΗΣ, ΒΕΤΟΜΑΝ και ΜΑΤΘΑΙΟΣ ΙΩΑΝΝΟΥ με επιστολή τους ημερομηνίας 24/7/2017 ευχαρίστησαν για την παραχώρηση του ζητηθέντος χρόνου για υποβολή γραπτών παραστάσεων και υπενθύμισαν για το αίτημά τους ημερομηνίας 21/7/2017.

Η Επιτροπή σε συνεδρία της ημερομηνίας 25/7/2017, εξέτασε το κάθε έγγραφο από τα περίπου πενήντα (50) που καταγράφονταν στον κατάλογο που επισυναπτόταν στην επιστολή των νομικών εκπροσώπων της ΚΥΘΡΑΙΩΤΗΣ, ΒΕΤΟΜΑΝ και ΜΑΤΘΑΙΟΣ ΙΩΑΝΝΟΥ, στη βάση της αιτιολόγησης που τα μέρη έδωσαν και προβαίνοντας σε σχετική στάθμιση των συγκρουόμενων συμφερόντων υπό το φως και στη βάση της σχετικής εν ισχύ νομοθεσίας και αντλώντας καθοδήγηση από την Ανακοίνωση της Ευρωπαϊκής Επιτροπή περί των κανόνων πρόσβασης στον φάκελο υπόθεσης <sup>36</sup>. Στη βάση της εν λόγω εξέτασης, τονίζεται ότι η Επιτροπή αποφάσισε την αποκάλυψη ορισμένων εκ των εγγράφων που καταγράφονταν στον εν λόγω κατάλογο πέραν από αυτά που είχαν ήδη αποκαλυφθεί κατ' εφαρμογήν του άρθρου 17(9) του Νόμου. Οι εταιρείες ΚΥΘΡΑΙΩΤΗΣ, ΜΑΤΘΑΙΟΣ ΙΩΑΝΝΟΥ και ΒΕΤΟΜΑΝ ενημερώθηκαν με επιστολή ημερομηνίας 22/8/2017 για την απόφαση της Επιτροπής στην οποία δόθηκε πλήρης περιγραφή των συγκεκριμένων εγγράφων με συγκεκριμένη αιτιολόγηση αναφορικά με κάθε ένα από τα πενήντα (50) έγγραφα και εξέταση κάθε στοιχείου το οποίο είχε κριθεί ως εμπιστευτικής φύσεως στη βάση του άρθρου 33 του Νόμου ή δεν είχε κοινοποιηθεί στη βάση του άρθρου 17(9) του Νόμου, για τα οποία ζητείτο αποκάλυψη. Επιπρόσθετα, οι τρεις εταιρείες κλήθηκαν για σκοπούς εκ νέου πρόσβασης να προσέλθουν στα γραφεία της Επιτροπής στις 24/8/2017 και 25/8/2017.

Οι εταιρείες ΚΥΘΡΑΙΩΤΗΣ, ΜΑΤΘΑΙΟΣ ΙΩΑΝΝΟΥ και ΒΕΤΟΜΑΝ με επιστολή ημερομηνίας 23/8/2017 ενημέρωσαν ότι δεν μπορούσαν να προσέλθουν για πρόσβαση στο διοικητικό φάκελο της υπόθεσης στις 24/8/2017 και 25/8/2017 και εισηγήθηκαν όπως πραγματοποιηθεί πρόσβαση στις 28/8/2017 και 29/8/2017, υποβάλλοντας αίτημα για παράταση της προθεσμίας υποβολής συμπληρωματικών θέσεων τουλάχιστον δέκα (10) μέρες από την ολοκλήρωση της πρόσβασης στο φάκελο της υπόθεσης.

Οι εταιρείες ΚΥΘΡΑΙΩΤΗΣ, ΜΑΤΘΑΙΟΣ ΙΩΑΝΝΟΥ και ΒΕΤΟΜΑΝ προέβηκαν σε εκ νέου πρόσβαση στο διοικητικό φάκελο της υπόθεσης στις 28/8/2017 και 29/8/2017. Δόθηκε στις εταιρείες ΑΛΦΑ ΒΕΤΟΝ εκ νέου πρόσβαση στο διοικητικό φάκελο της υπόθεσης στις 25/8/2017 και στην ΑΛΦΑ CONCRETE στις 30/8/2017.

Στις 31/8/2017, με σχετική επιστολή οι νομικοί εκπρόσωποι της TOP MIX υπέβαλαν αίτημα για παράταση της προθεσμίας υποβολής θέσεων έως τις 6/9/2017, ενώ οι νομικοί εκπρόσωποι της ΑΘΗΝΟΔΟΡΟΥ & ΠΟΥΛΛΑΣ υπέβαλαν αίτημα για πρόσβαση στο διοικητικό φάκελο της υπόθεσης στις 31/8/2017. Η πρόσβαση στο διοικητικό φάκελο της ΑΘΗΝΟΔΟΡΟΥ & ΠΟΥΛΛΑΣ πραγματοποιήθηκε στις 6/9/2017.

---

<sup>36</sup> Ανακοίνωση της Επιτροπής περί των κανόνων πρόσβασης στον φάκελο υπόθεσης της Επιτροπής δυνάμει των άρθρων 81 και 82 της Συνθήκης ΕΚ, των άρθρων 53, 54 και 57 της Συμφωνίας ΕΟΧ, και του κανονισμού (ΕΚ) αριθ. 139/2004 του Συμβουλίου, (2005/С 325/07).

Η ALFA CONCRETE υπέβαλε τις γραπτές της παρατηρήσεις με επιστολή ημερομηνίας 31/8/2017 και η ALFA BETON με επιστολή ημερομηνίας 1/9/2017.

Η Επιτροπή εξέτασε τα αιτήματα των ΚΥΘΡΑΙΩΤΗΣ, ΜΑΤΘΑΙΟΣ ΙΩΑΝΝΟΥ, ΒΕΤΟΜΑΝ και TOP MIX σε συνεδρία της ημερομηνίας 4/9/2017 και ομόφωνα αποφάσισε να εγκρίνει το αίτημα παράτασης για υποβολή θέσεων, συμπληρωματικών στην περίπτωση των ΚΥΘΡΑΙΩΤΗΣ, ΜΑΤΘΑΙΟΣ ΙΩΑΝΝΟΥ και ΒΕΤΟΜΑΝ έως τις 6/9/2017, λαμβανομένου υπόψη ότι η προφορική διαδικασία θα πραγματοποιηθεί στις 8/9/2017.

Η Επιτροπή στη συνέχεια με επιστολές ημερομηνίας 7/9/2017, ενημέρωσε ξανά τις εμπλεκόμενες επιχειρήσεις αναφορικά με τις οδηγίες που τους είχαν δοθεί για ανταλλαγή θέσεων.

Η TOP MIX και οι ΚΥΘΡΑΙΩΤΗΣ, ΜΑΤΘΑΙΟΣ ΙΩΑΝΝΟΥ και ΒΕΤΟΜΑΝ απέστειλαν τις θέσεις τους με επιστολές ημερομηνίας 6/9/2017.

Η προφορική διαδικασία πραγματοποιήθηκε στις 8/9/2017 και κατά την ολοκλήρωση αυτής προτάθηκε ημερομηνία για υποβολή επιπρόσθετων θέσεων έως τις 18/9/2017, ημερομηνία που μετά από αίτημα του νομικού εκπροσώπου των ΚΥΘΡΑΙΩΤΗΣ, ΜΑΤΘΑΙΟΣ ΙΩΑΝΝΟΥ και ΒΕΤΟΜΑΝ για να δοθεί επαρκής χρόνος, μεταφέρθηκε στις 22/9/2017 και μετά από περαιτέρω αίτημα του νομικού εκπροσώπου των ΚΥΘΡΑΙΩΤΗΣ, ΜΑΤΘΑΙΟΣ ΙΩΑΝΝΟΥ και ΒΕΤΟΜΑΝ μεταφέρθηκε καταληκτικά στις 27/9/2017.

Οι ΚΥΘΡΑΙΩΤΗΣ, ΜΑΤΘΑΙΟΣ ΙΩΑΝΝΟΥ και ΒΕΤΟΜΑΝ και TOP MIX υπέβαλαν τις θέσεις τους στις 26/9/2017.

Το ιστορικό της διαδικασίας εξέτασης της παρούσας αυτεπάγγελτης έρευνας αποτελεί αδιαμφισβήτητο μάρτυρα, αποτυπώνει τα πραγματικά γεγονότα που έλαβαν χώρα και μιλά αφ' εαυτού επί των συνεχών ενεργειών της Επιτροπής για διασφάλιση των δικαιωμάτων υπεράσπισης και άμυνας των εμπλεκόμενων μερών.

Η Επιτροπή επισημαίνει ότι δεν πρέπει να αγνοείται το γεγονός ότι αποτελεί συλλογικό διοικητικό όργανο το οποίο οφείλει να λειτουργεί στη βάση των εξουσιών και υποχρεώσεων της σύμφωνα με τις διατάξεις σχετικής νομοθεσίας και να λαμβάνει σχετικές αποφάσεις σύμφωνα τόσο με τους περί της Προστασίας του Ανταγωνισμού Νόμους του 2008 και 2014 όσο και σύμφωνα με τον περί των Γενικών Αρχών του Διοικητικού Δικαίου Νόμο. Η Επιτροπή θεωρεί ότι αν και η εξέταση οποιουδήποτε αιτήματος γίνεται μετά από τη σύγκληση σχετικής συνεδρίας, επισταμένης εξέτασης αυτού, λήψης απόφασης επί αυτού, απόφαση η οποία θα πρέπει να αιτιολογείται στη βάση των εν ισχύ κανόνων και νόμων, και τελικώς ενημέρωση του ενδιαφερομένου, η εξέταση των αιτημάτων των εμπλεκόμενων μερών έγινε σε έκαστη περίπτωση εντός

εύλογου χρονικού διαστήματος, πάντα εν συγκρίσει με την πολυπλοκότητα του εξεταζόμενου αιτήματος και τη γενικότητα με την οποία αυτό υποβάλλετο.

Η Επιτροπή σημειώνει ότι από το ιστορικό που παρατίθεται προκύπτει ότι η παρούσα διαδικασία αφορά την Έκθεση Αιτιάσεων και τα επισυνημμένα επί αυτής έγγραφα τα οποία κοινοποιήθηκαν στα μέρη στη βάση του άρθρου 17(9) του Νόμου, τα οποία ήταν υπόψη των εμπλεκόμενων μερών από τις 30/9/2015. Η Επιτροπή, προς διασφάλιση των δικαιωμάτων υπεράσπισης και άμυνας των εμπλεκόμενων μερών και έχοντας παράλληλα υπόψη την δηλωθείσα επιθυμία τους όπως η υπόθεση διεκπεραιωθεί το συντομότερο δυνατό, εξέταζε κάθε υποβληθέν αίτημα, παρέχοντας παρατάσεις, μεταφέροντας την ημερομηνία της προφορικής διαδικασίας, μελετώντας και εξετάζοντας επισταμένα κάθε άλλο αίτημα των εμπλεκόμενων μερών με πλήρη σεβασμό στα δικαιώματα υπεράσπισής τους και ενημερώνοντας τα αναφορικά με τις αποφάσεις της σε κάθε περίπτωση, και σε κάποιες περιπτώσεις επανεξετάζοντας αυτές στη βάση των υποβληθέντων αιτημάτων και αιτιολογιών που αυτά συνοδεύονταν.

Οι εταιρείες ΚΥΘΡΑΙΩΤΗΣ, ΜΑΤΘΑΙΟΣ ΙΩΑΝΝΟΥ και ΒΕΤΟΜΑΝ υπέβαλαν τις θέσεις τους επί της Έκθεσης Αιτιάσεων ημερομηνίας 30/9/2015, την 1/3/2016, μετά από την παροχή δύο (2) παρατάσεων, οπότεν όπως προκύπτει τους είχε δοθεί χρονικό περιθώριο περίπου 5 μηνών για να υποβάλουν τις θέσεις τους στην Επιτροπή. Οι δε παρατάσεις σε προθεσμίες που είχαν δοθεί κατά το έτος 2017 αφορούσαν την ενδεχόμενη υποβολή συμπληρωματικών θέσεων, για την οποία η Επιτροπή ενέκρινε και έδωσε παρατάσεις σε τρεις (3) διαφορετικές περιπτώσεις. Ο χρόνος που δόθηκε στις εταιρείες για την ενδεχόμενη υποβολή συμπληρωματικών θέσεων ήταν κάτι λιγότερο από τρεις μήνες. Επιπρόσθετα, η Επιτροπή με το πέρας της προφορικής ανάπτυξης των θέσεων τους, έδωσε πρόσθετη δυνατότητα στις εταιρείες, σε όσες από αυτές το επιθυμούσαν να υποβάλουν οιοσδήποτε επιπρόσθετες θέσεις σε σχέση και με τις θέσεις των άλλων μερών έως τις 27/9/2017.

Συνακόλουθα, από την παράθεση του ιστορικού της διαδικασίας εξέτασης της υπόθεσης εύκολα μπορεί να διαπιστωθεί ότι όλες οι εταιρείες είχαν την δυνατότητα να καταθέσουν τις γραπτές τους θέσεις επί της Έκθεσης Αιτιάσεων σε τρεις διαφορετικές περιπτώσεις, αλλά και να ακουστούν προφορικά.

Υπό το φως των ανωτέρω, η Επιτροπή αφού σημείωσε το ιστορικό της διαδικασίας εξέτασης της παρούσας αυτεπάγγελτης έρευνας, απορρίπτει κάθετα τη θέση των νομικών εκπροσώπων των εταιρειών ΚΥΘΡΑΙΩΤΗΣ, ΒΕΤΟΜΑΝ και ΜΑΤΘΑΙΟΣ ΙΩΑΝΝΟΥ ότι έχει παραβιάσει την αρχή της ισότητας των όπλων και της δίκαιης δίκης. Η Επιτροπή σημειώνει ότι έχει δοθεί επαρκής χρόνος προς όλες τις εταιρείες για να θέσουν τόσο εγγράφως όσο και προφορικά τις θέσεις τους επί της Έκθεσης Αιτιάσεων που τους έχει κοινοποιηθεί.

#### **Δ. Θέσεις αναφορικά με πρόσβαση στο διοικητικό φάκελο της υπόθεσης**

Η Επιτροπή επισημαίνει ότι δικαίωμα για επιθεώρηση των τόμων του διοικητικού φακέλου της υπόθεσης είχαν όλες οι εμπλεκόμενες επιχειρήσεις, εξάλλου και στο κείμενο της Έκθεσης Αιτιάσεων αναφέρεται ρητά ότι: *«Επισημαίνεται ότι δύναστε να υποβάλετε αίτημα για επιθεώρηση / πρόσβαση στο διοικητικό φάκελο της υπόθεσης, στη μη εμπιστευτική μορφή αυτού, τηρουμένων των διατάξεων των άρθρων 17 και 33 του Νόμου.»*. Αυτό το δικαίωμα ζητήθηκε να ασκηθεί μόνο από τις εταιρείες ΚΥΘΡΑΙΩΤΗΣ, ΜΑΤΘΑΙΟΣ ΙΩΑΝΝΟΥ, ΒΕΤΟΜΑΝ, ΑΘΗΝΟΔΟΡΟΥ & ΠΟΥΛΛΑΣ, ALFA BETON και ALFA CONCRETE. Ο ισχυρισμός περί ανεπάρκειας πρόσβασης στο διοικητικό φάκελο της υπόθεσης έχει προωθηθεί μόνο από τις εταιρείες ΚΥΘΡΑΙΩΤΗΣ, ΜΑΤΘΑΙΟΣ ΙΩΑΝΝΟΥ και ΒΕΤΟΜΑΝ, ενώ οι ισχυρισμοί των ALFA BETON και ALFA CONCRETE αναφορικά με την πρόσβαση στο διοικητικό φάκελο της υπόθεσης αφορούν το ζήτημα της οικονομικής συνέχειας. Ως εκ τούτου, η Επιτροπή εξετάζει τους ισχυρισμούς των ΚΥΘΡΑΙΩΤΗΣ, ΜΑΤΘΑΙΟΣ ΙΩΑΝΝΟΥ και ΒΕΤΟΜΑΝ.

Οι εταιρείες ΚΥΘΡΑΙΩΤΗΣ, ΜΑΤΘΑΙΟΣ ΙΩΑΝΝΟΥ και ΒΕΤΟΜΑΝ υποβάλλουν τη θέση ότι από τα πρακτικά της Επιτροπής με ημερομηνίες 4/9/2015 και 12/6/2017, καθώς επίσης και την επιστολή της ημερομηνίας 22/8/2017, προκύπτει ότι η αιτιολόγηση της εμπιστευτικότητας των πληροφοριών που η ίδια αποφάσισε όπως μην αποκαλυφθούν στις πιο πάνω εταιρείες είναι πλημμελής ή και ανύπαρκτη, παραπέμποντας σε φράσεις που περιέχονται σε αυτά. Υποβάλλουν τη θέση ότι η Επιτροπή δεν προβαίνει σε καμία ουσιαστική άσκηση εξισορρόπησης (balancing exercise) μεταξύ της προστασίας της εμπιστευτικότητας και των δικαιωμάτων άμυνας και ότι το πρακτικό της Επιτροπής ημερομηνίας 12/6/2017 αποδεικνύει τις πλημμέλειες της Επιτροπής όσον αφορά τον χαρακτηρισμό ορισμένων πληροφοριών ως εμπιστευτικές ή και επιχειρηματικά απόρρητα κατά το προπαρασκευαστικό στάδιο, καλύπτοντας τις μεταγενέστερα με την αναφορά σε «γραμματειακά λάθη», κάτι το οποίο προκάλεσε αχρείαστη τλαιπωρία. Επίσης, έγινε αναφορά *«σε πλάνη της Επιτροπής αναφορικά με την έννοια των εσωτερικών εγγράφων (π.χ. Αντίγραφα των δελτίων παραλαβής εγγράφων του ΤΔΕ 6/2012, 15/2012 και 54/2012)»* και ότι η διαδικασία που ακολουθήθηκε για το ζήτημα τούτο δεν διασφαλίζει τα εχέγγυα δίκαιης δίκης. Επίσης, υποβάλλεται η θέση ότι σκοπίμως η Επιτροπή χαρακτήρισε συγκεκριμένα στοιχεία ως εμπιστευτικά ή και ως επιχειρηματικά απόρρητα (π.χ. στοιχεία άλλων εταιρειών που συμμετείχαν σε διαγωνισμούς που αναφέρονται στην Έκθεση Αιτιάσεων, στοιχεία ύψους προσφορών άλλων εταιρειών που συμμετείχαν σε διαγωνισμούς που αναφέρονται στην Έκθεση Αιτιάσεων), καθώς αυτά τα στοιχεία είναι αθωωτικά για αυτές ή και θα μπορούσαν να επιβεβαιώσουν τους ισχυρισμούς τους ή και θα ήταν ασυνεπή με τα συμπεράσματα της Επιτροπής.

Η Επιτροπή, αφού εξέτασε ενδελεχώς τις θέσεις που υποβλήθηκαν επισημαίνει καταρχάς ότι, έχει δώσει τόσο στις εταιρείες ΚΥΘΡΑΙΩΤΗΣ, ΜΑΤΘΑΙΟΣ ΙΩΑΝΝΟΥ, ΒΕΤΟΜΑΝ, όσο και στις υπόλοιπες εμπλεκόμενες επιχειρήσεις κάθε δικαίωμα πρόσβασης στους διοικητικούς φακέλους της υπόθεσης. Σε ό,τι αφορά την άσκηση του δικαιώματος πρόσβασης, η Επιτροπή συγκεκριμένα παραπέμπει στο άρθρο 17(9)(α) του Νόμου που ορίζει ότι:

*«(9) Σε ό,τι αφορά την Επιτροπή, εφαρμόζονται οι ακόλουθοι κανόνες:*

*(α) η Επιτροπή δεν έχει υποχρέωση να κοινοποιήσει στην επιχείρηση ή ένωση επιχειρήσεων εναντίον της οποίας στρέφεται η καταγγελία ή η αυτεπάγγελτη έρευνα, ολόκληρο το σχηματισθέντα από την Επιτροπή φάκελο επί της υπόθεσης· οφείλει όμως, τηρουμένων των διατάξεων του άρθρου 33, να κοινοποιήσει προς αυτήν εκείνα τα έγγραφα του φακέλου πάνω στα οποία προτίθεται να στηρίξει την απόφασή της, εξαιρουμένων εκείνων των εγγράφων που αποτελούν επαγγελματικά απόρρητα ή, εάν τα έγγραφα αυτά είναι ήδη προσιτά στην επιχείρηση ή ένωση επιχειρήσεων, να της τα υποδείξει γραπτώς, ώστε αυτή η επιχείρηση ή ένωση επιχειρήσεων να είναι έγκαιρα ενήμερη για όλα τα έγγραφα που θα χρησιμοποιηθούν από την Επιτροπή ως αποδεικτικά στοιχεία»·*

Θα πρέπει παράλληλα να υπογραμμιστεί ότι, το άρθρο 33(1) του Νόμου επιβάλλει στην Επιτροπή και στην Υπηρεσία υποχρέωση τήρησης εχεμύθειας για την προστασία επιχειρηματικών απορρήτων και πληροφοριών εμπιστευτικής φύσης:

*«33.-(1) Ο Πρόεδρος, τα άλλα μέλη και τα αναπληρωματικά της Επιτροπής, τα πρόσωπα τα οποία εργάζονται υπό την εποπτεία της Επιτροπής, οι υπάλληλοι της Υπηρεσίας και άλλοι δημόσιοι υπάλληλοι που λαμβάνουν γνώση, ένεκα της θέσης τους ή κατά την άσκηση των υπηρεσιακών τους καθηκόντων, επιχειρηματικών απορρήτων και πληροφοριών εμπιστευτικής φύσης, έχουν υποχρέωση προς εχεμύθεια και οφείλουν να μην κοινοποιούν και/ή δημοσιοποιούν αυτές, εκτός κατά την έκταση όπου επιβάλλεται-*

*(α) για να αποδειχθεί μια παράβαση των άρθρων 3 και/ή 6 του παρόντος Νόμου και/ ή των Άρθρων 81 ΕΚ και/ ή 82 ΕΚ·*

*(β) προς εφαρμογή των διατάξεων του παρόντος Νόμου.»*

Σε σχέση με το ζήτημα αυτό, σημειώνονται τα όσα αναφέρονται στην Ανακοίνωση της Ευρωπαϊκής Επιτροπής «περί των κανόνων πρόσβασης στον φάκελο υπόθεσης της

Επιτροπής δυνάμει των άρθρων 81 και 82 της Συνθήκης ΕΚ»<sup>37</sup> (εφεξής η «Ανακοίνωση»):

«Επαγγελματικά μυστικά

18. Ενόσω η αποκάλυψη πληροφοριών σχετικά με τις επαγγελματικές δραστηριότητες μιας επιχείρησης θα μπορούσε να οδηγήσει σε σοβαρή βλάβη της επιχείρησης αυτής, οι πληροφορίες αυτές αποτελούν επαγγελματικά μυστικά (3). Στις πληροφορίες που είναι δυνατόν να χαρακτηρισθούν ως επαγγελματικά μυστικά περιλαμβάνονται: τεχνικές και/ή οικονομικές πληροφορίες σχετικά με την τεχνογνωσία μιας επιχείρησης, οι μέθοδοι κοστολόγησης, τα μυστικά και οι μέθοδοι παραγωγής, οι πηγές εφοδιασμού, οι παραγόμενες και πωλούμενες ποσότητες, τα μερίδια αγοράς, οι πίνακες πελατών και διανομέων, τα σχέδια διαχείρισης της αγοράς, η διάρθρωση του κόστους και των τιμών και η στρατηγική πωλήσεων.

Λοιπές εμπιστευτικές πληροφορίες

19. Η κατηγορία «λοιπές εμπιστευτικές πληροφορίες» περιλαμβάνει πληροφορίες πέραν των επαγγελματικών μυστικών οι οποίες είναι δυνατόν να θεωρηθούν ως εμπιστευτικές ενόσω η αποκάλυψή τους θα μπορούσε να βλάψει ουσιωδώς ένα πρόσωπο ή επιχείρηση. Ανάλογα με τις συγκεκριμένες περιστάσεις κάθε υπόθεσης, τούτο μπορεί να ισχύει για πληροφορίες που παρέχονται από τρίτα μέρη για επιχειρήσεις οι οποίες είναι σε θέση να ασκήσουν πολύ μεγάλη οικονομική ή εμπορική πίεση στους ανταγωνιστές τους ή στους εμπορικούς εταίρους, πελάτες ή προμηθευτές τους. Το Πρωτοδικείο και το Δικαστήριο των Ευρωπαϊκών Κοινοτήτων έχουν αναγνωρίσει ότι είναι σύνομη η απόρριψη της αποκάλυψης σε τέτοιες επιχειρήσεις ορισμένων επιστολών που λαμβάνονται από πελάτες τους, δεδομένου ότι η αποκάλυψη αυτή θα μπορούσε εύκολα να εκθέσει τους αποστολείς των επιστολών στον κίνδυνο αντιποίνων (4). Ως εκ τούτου, η έννοια των λοιπών εμπιστευτικών πληροφοριών είναι δυνατόν να περιλαμβάνει και πληροφορίες που θα επέτρεπαν στα μέρη να αναγνωρίσουν τους καταγγέλλοντες ή άλλους τρίτους που προβάλλουν εύλογη επιθυμία να παραμείνουν ανώνυμοι.

24. Σε διαδικασίες δυνάμει των άρθρων 81 και 82 της Συνθήκης, ο χαρακτηρισμός μιας πληροφορίας ως εμπιστευτικής δεν εμποδίζει την αποκάλυψή της εάν η πληροφορία αυτή είναι αναγκαία για την απόδειξη εικαζόμενης παράβασης («ενοχοποιητικό έγγραφο»), ή εάν η πληροφορία αυτή είναι αναγκαία για την απαλλαγή εμπλεκόμενου μέρους («απενοχοποιητικό έγγραφο»). Στην περίπτωση αυτή, η ανάγκη διαφύλαξης των δικαιωμάτων άμυνας των μερών μέσω της παροχής της ευρύτερης δυνατής πρόσβασης στον φάκελο της Επιτροπής είναι δυνατόν να υπερβαίνει σε σπουδαιότητα τη μέριμνα

<sup>37</sup> Ανακοίνωση της Επιτροπής περί των κανόνων πρόσβασης στον φάκελο υπόθεσης της Επιτροπής δυνάμει των άρθρων 81 και 82 της Συνθήκης ΕΚ, των άρθρων 53, 54 και 57 της Συμφωνίας ΕΟΧ, και του κανονισμού (ΕΚ) αριθ. 139/2004 του Συμβουλίου, (2005/C 325/07).

προστασίας του εμπιστευτικού χαρακτήρα των πληροφοριών άλλων εμπλεκόμενων (5).  
Εναπόκειται στην Επιτροπή να αξιολογεί αν οι περιστάσεις αυτές συντρέχουν στην  
εκάστοτε περίπτωση. Προς τούτο απαιτείται να αξιολογούνται όλα τα σχετικά στοιχεία,  
όπως:

- η χρησιμότητα της πληροφορίας για τη στοιχειοθέτηση ή μη μιας παράβασης, καθώς και η αποδεικτική της αξία·
- το αν η πληροφορία είναι απαραίτητη·
- το κατά πόσον αποτελεί ευαίσθητο στοιχείο (δηλαδή σε ποιον βαθμό η αποκάλυψή της θα έβλαπτε τα συμφέροντα του εμπλεκόμενου προσώπου ή επιχείρησης)·
- η προκαταρκτική εκτίμηση της σοβαρότητας της εικαζόμενης παράβασης.»

Ακολούθως, η Επιτροπή υπογραμμίζει και τα όσα προβλέπονται στο άρθρο 43(6) του  
περί των Γενικών Αρχών του Διοικητικού Δικαίου Νόμο του 1999, Ν. 158(Ι)/99, όπου  
στη βάση του δικαιώματος ακρόασης που παρέχεται, επιβάλλεται ότι:

«43(6) Κάθε πρόσωπο το οποίο έχει δικαίωμα ακρόασης μπορεί ύστερα από γραπτή  
αίτηση του, να λάβει γνώση των στοιχείων του σχετικού διοικητικού φακέλου. Το  
αρμόδιο διοικητικό όργανο μπορεί με αιτιολογημένη απόφαση του να απορρίψει  
ολόκληρο ή μέρος του αιτήματος, αν η ικανοποίηση του παραβιάζει το υπηρεσιακό  
συμφέρον ή το συμφέρον τρίτου προσώπου.»

Σε ότι αφορά την άσκηση του δικαιώματος πρόσβασης, η Επιτροπή παραθέτει σχετική  
νομολογία του Δικαστηρίου της Ευρωπαϊκής Ένωσης (στο εξής «ΔΕΕ»), το οποίο  
θεωρεί ότι:

«Το δικαίωμα προσβάσεως στον φάκελο, απόρροια της αρχής του σεβασμού των  
δικαιωμάτων άμυνας, συνεπάγεται ότι η Επιτροπή υποχρεούται να παρέχει στην  
ενδιαφερόμενη επιχείρηση τη δυνατότητα εξετάσεως όλων των εγγράφων που  
περιλαμβάνονται στον φάκελο έρευνας και τα οποία ενδέχεται να είναι κρίσιμα για την  
άμυνά της (βλ., υπό την έννοια αυτή, αποφάσεις του Πρωτοδικείου της 29ης Ιουνίου  
1995, T-30/91, Solvay κατά Επιτροπής, Συλλογή 1995, σ. II-1775, σκέψη 81, και του  
Δικαστηρίου της 2ας Οκτωβρίου 2003, C-199/99 P, Corus UK κατά Επιτροπής, η οποία  
δεν έχει ακόμα δημοσιευθεί στη Συλλογή, σκέψεις 125 έως 128). Στα έγγραφα αυτά  
περιλαμβάνονται τόσο τα ενοχοποιητικά όσο και τα απαλλακτικά στοιχεία, με εξαίρεση τα  
επιχειρηματικά απόρρητα άλλων επιχειρήσεων, τα εσωτερικά έγγραφα της Επιτροπής  
και άλλες εμπιστευτικές πληροφορίες (βλ. αποφάσεις της 13ης Φεβρουαρίου 1979,  
85/76, Hoffmann-La Roche κατά Επιτροπής, Συλλογή τόμος 1979/I, σ. 215, σκέψεις 9  
και 11, της 8ης Ιουλίου 1999, C-51/92 P, Hercules Chemicals κατά Επιτροπής, Συλλογή  
1999, σ. I-4235, σκέψη 75, και της 15ης Οκτωβρίου 2002, C-238/99 P, C-244/99 P, C-



245/99 P, C-247/99 P, C-250/99 P έως C-252/99 P, και C-254/99 P, *Limburgse Vinyl Maatschappij κ.λπ. κατά Επιτροπής*, Συλλογή 2002, σ. I-8375, σκέψη 315).»<sup>38</sup>

Η Επιτροπή επισημαίνει ειδικότερα, μέσα και από τη σχετική νομολογία του ΔΕΕ, ότι αν και τα εμπλεκόμενα μέρη και δη οι εμπλεκόμενες επιχειρήσεις, πρέπει να είναι σε θέση να λαμβάνουν γνώση των πληροφοριακών στοιχείων που περιλαμβάνονται στο διοικητικό φάκελο της υπόθεσης, προκειμένου να μπορούν να διατυπώσουν ουσιαστικά τις απόψεις τους επί των προκαταρκτικών συμπερασμάτων που τους κοινοποιήθηκαν μέσω της Έκθεσης Αιτιάσεων, ωστόσο, δεν υφίσταται υποχρέωση της Επιτροπής να τους αποκαλύπτει το σύνολο του περιεχομένου του φακέλου της υπόθεσης.<sup>39</sup>

Από τη νομολογία και πρακτική των οργάνων της Ευρωπαϊκής Ένωσης, προκύπτει ότι, το δικαίωμα πρόσβασης στο φάκελο δεν επεκτείνεται στο επιχειρηματικό απόρρητο, στις πληροφορίες εμπιστευτικού χαρακτήρα και στα εσωτερικά έγγραφα μιας Αρχής Ανταγωνισμού ή της Ευρωπαϊκής Επιτροπής και των αρχών ανταγωνισμού των κρατών μελών, καθώς και στη μεταξύ τους αλληλογραφία.<sup>40</sup> Επομένως, θα πρέπει να σταθμίζεται κάθε φορά αφενός το δικαίωμα άμυνας των εμπλεκόμενων επιχειρήσεων, και αφετέρου το δικαίωμα προστασίας των απορρήτων και των λοιπών εμπιστευτικών πληροφοριών των επιχειρήσεων, λαμβανομένων υπόψη των περιστάσεων κάθε υπόθεσης.

Η Επιτροπή θεωρεί ότι το δικαίωμα πρόσβασης στο διοικητικό φάκελο δεν είναι απόλυτο. Αντιθέτως είναι απαραίτητη η στάθμιση από τη μία των εμπορικών συμφερόντων των εμπλεκόμενων επιχειρήσεων και των τρίτων φυσικών και νομικών προσώπων, από τους οποίους λήφθηκαν στοιχεία και από την άλλη πλευρά του δικαιώματος άμυνας και υπεράσπισης της υπόθεσης των εμπλεκόμενων επιχειρήσεων.

Η Επιτροπή κρίνει εξαιρετικής σημασίας τα δεδομένα που περιβάλλουν το ζήτημα, και ως προς τούτο θα εστιάσει στο ιστορικό της παρούσας υπόθεσης, που σχετίζεται με το υπό εξέταση θέμα. Η Επιτροπή επισημαίνει ότι στη βάση του άρθρου 17(9) του Νόμου, και λαμβανομένου υπόψη του άρθρου 33 του Νόμου αλλά και υπό την καθοδήγηση της Ανακοίνωσης της Ευρωπαϊκής Επιτροπής περί των κανόνων πρόσβασης στον φάκελο υπόθεσης της Επιτροπής,<sup>41</sup> σε συνεδρία της ημερομηνίας 4/9/2015 προχώρησε σε

<sup>38</sup> Συνεκδικασθείσες υποθέσεις C-204/00 P, C-205/00 P, C-211/00 P, C-213/00 P, C-217/00 P και C-219/00 P, *Aalborg Portland A/S κ.λπ. κατά Επιτροπής των Ευρωπαϊκών Κοινοτήτων*, Συλλογή της Νομολογίας 2004 σελίδα I-00123.

<sup>39</sup> Βλ. ενδεικτικά υποθέσεις ΔΕΕ C-43/82 και 63/82, *VBVB & VBBB κατά Επιτροπής*, Συλλ. 1984, σελ. 1984, σκ. 25, καθώς και ΔΕΕ C-62/86, *Akzo κατά Επιτροπής*, Συλλ. 1991, σελ. I-3359, σκ. 16.

<sup>40</sup> Βλ. σχετικά άρθρο 27 παρ. 2 του Κανονισμού (ΕΚ) 1/2003 και άρθρο 15 παρ. 2 και άρθρο 16 παρ. 1 του Εκτελεστικού Κανονισμού (ΕΚ) 773/2004. Βλ. επίσης, ενδεικτικά, υπόθεση ΓενΔΕΕ T-7/89, *Hercules Chemicals κατά Επιτροπής*, Συλλ. 1991, σελ. II-1711, σκ. 54.

<sup>41</sup> Ανακοίνωση της Επιτροπής περί των κανόνων πρόσβασης στον φάκελο υπόθεσης της Επιτροπής δυνάμει των άρθρων 81 και 82 της Συνθήκης ΕΚ, των άρθρων 53, 54 και 57 της Συμφωνίας ΕΟΧ, και του κανονισμού (ΕΚ) αριθ. 139/2004 του Συμβουλίου, (2005/C 325/07). «Ο όρος πρόσβαση στο φάκελο

εξέταση εγγράφων και στοιχείων του διοικητικού φακέλου που περιέχονταν σε 13 σχετικούς διοικητικούς τόμους. Επισημαίνεται ότι η απόφαση που λήφθηκε κατά την συνεδρία 4/9/2015 αφορούσε μέρος των εν λόγω τόμων και στοιχείων και όχι όλων των εγγράφων που περιέχονταν σε αυτούς, αλλά στα έγγραφα και στα στοιχεία που θα διαβιβάζονταν σε έκαστη των εμπλεκόμενων επιχειρήσεων κατά την κοινοποίηση της Έκθεσης Αιτιάσεων και των συνοδευτικών σε αυτή εγγράφων και στοιχείων, κατ' εφαρμογήν των άρθρων 17(9) και 33 του Νόμου, ως καταγράφεται και στην ίδια την υπό αναφορά απόφαση.

Στις 12/6/2017, η Επιτροπή στη βάση αιτήματος που υποβλήθηκε από τις εταιρείες ΚΥΘΡΑΙΩΤΗΣ, ΜΑΤΘΑΙΟΣ ΙΩΑΝΝΟΥ και ΒΕΤΟΜΑΝ για πρόσβαση στα στοιχεία του φακέλου, εξέτασε έκαστο των εγγράφων που περιέχονταν σε 61 τόμους του διοικητικού φακέλου, προβαίνοντας σε σχετική στάθμιση στη βάση των άρθρων 17(9) του Νόμου, του άρθρου 33 του Νόμου και υπό την καθοδήγηση της Ανακοίνωσης της Ευρωπαϊκής Επιτροπής περί των κανόνων πρόσβασης στον φάκελο υπόθεσης της Επιτροπής. Επίσης, με την απόφασή της ημερομηνίας 12/6/2017 η Επιτροπή προχώρησε σε διόρθωση τυπογραφικών και/ή γραμματειακών λαθών που περιέχονταν στην απόφαση ημερομηνίας 4/9/2015 και τα οποία δεν διαφοροποιούσαν καθ' οιονδήποτε τρόπο οτιδήποτε είχε ήδη κοινοποιηθεί στις εμπλεκόμενες επιχειρήσεις είτε με την Έκθεση Αιτιάσεων είτε με τα επισυνημμένα σε αυτή έγγραφα. Ως εκ τούτου, ο ισχυρισμός περί «αχρείασσης ταλαιπωρίας» των επιχειρήσεων ΚΥΘΡΑΙΩΤΗΣ, ΜΑΤΘΑΙΟΣ ΙΩΑΝΝΟΥ και ΒΕΤΟΜΑΝ ο οποίος προωθείται σε σχέση με τις διορθώσεις που έγιναν στο πρακτικό ημερομηνίας 12/6/2017 δεν μπορεί παρά να απορριφθεί. Πρέπει να σημειωθεί πως η Επιτροπή λειτούργησε με πλήρη διαφάνεια ενημερώνοντας αμέσως τις εμπλεκόμενες επιχειρήσεις για τις ενέργειες της.

Στη βάση των σχετικών αποφάσεων της Επιτροπής, η εταιρεία ΚΥΘΡΑΙΩΤΗΣ είχε πρόσβαση στο διοικητικό φάκελο της υπόθεσης στις 18/7/2017, ενώ οι εταιρείες ΜΑΤΘΑΙΟΣ ΙΩΑΝΝΟΥ και ΒΕΤΟΜΑΝ στις 19/7/2017.

Στη συνέχεια οι εταιρείες ΚΥΘΡΑΙΩΤΗΣ, ΜΑΤΘΑΙΟΣ ΙΩΑΝΝΟΥ και ΒΕΤΟΜΑΝ με επιστολές των νομικών τους εκπροσώπων ημερομηνίας 20/7/2017, οι οποίες αντικαταστάθηκαν από τους ίδιους με επιστολή ημερομηνίας 21/7/2017, υπέβαλαν και πάλι αίτημα για παράταση υποβολής γραπτών συμπληρωματικών θέσεων, καθώς και αίτημα για αποκάλυψη στοιχείων. Τα εν λόγω στοιχεία δεν είχαν αποκαλυφθεί κατά την πρώτη πρόσβαση ημερομηνίας 18/7/2017 και 19/7/2017 στο διοικητικό φάκελο της υπόθεσης, στη βάση αποφάσεων της Επιτροπής περί στοιχείων εμπιστευτικής

---

*χρησιμοποιείται αποκλειστικά με την έννοια της πρόσβασης που χορηγείται στα πρόσωπα, επιχειρήσεις ή ενώσεις επιχειρήσεων στα οποία Επιτροπή έχει αποστείλει κοινοποίηση αιτιάσεων.»*

φύσεως, επιχειρηματικών απορρήτων, εσωτερικών εγγράφων και στοιχείων επί των οποίων δεν βασίστηκε για την εκ πρώτης όψεως απόφασή της.

Στην εν λόγω επιστολή ημερομηνίας 21/7/2017, οι εταιρείες ΚΥΘΡΑΙΩΤΗΣ, ΜΑΤΘΑΙΟΣ ΙΩΑΝΝΟΥ και ΒΕΤΟΜΑΝ επεσύναψαν κατάλογο, στον οποίο καταγράφονταν πληροφορίες με επικεφαλίδες εγγράφων που δεν ήταν προσβάσιμα κατά τη διαδικασία πρόσβασης στο διοικητικό φάκελο της υπόθεσης, ενώ η αιτιολόγηση του αιτήματός τους για αποκάλυψη του κάθε ενός από αυτά, περιοριζόταν σε γενική αναφορά μιας παραγράφου της εν λόγω επιστολής που συνόδευε τον εν λόγω κατάλογο.

Η Επιτροπή σε συνεδρία της ημερομηνίας 25/7/2017, εξέτασε το κάθε έγγραφο ξεχωριστά από τα περίπου πενήντα (50) που καταγράφονταν στον κατάλογο που επισυναπτόταν στην επιστολή των νομικών εκπροσώπων της ΚΥΘΡΑΙΩΤΗΣ, ΜΑΤΘΑΙΟΣ ΙΩΑΝΝΟΥ και ΒΕΤΟΜΑΝ, στη βάση της αιτιολόγησης που τα μέρη έδωσαν και προέβη σε σχετική στάθμιση των συγκρουόμενων συμφερόντων υπό το φως και στη βάση της σχετικής εν ισχύ νομοθεσίας καθοδηγούμενη από την Ανακοίνωση της Ευρωπαϊκής Επιτροπής.<sup>42</sup> Στη βάση της εν λόγω εξέτασης, τονίζεται ότι η Επιτροπή αποφάσισε την αποκάλυψη ορισμένων εκ των εγγράφων που καταγράφονταν στον εν λόγω κατάλογο πέραν από αυτά που είχαν αποκαλυφθεί κατ' εφαρμογήν του άρθρου 17(9) του Νόμου. Οι εταιρείες ΚΥΘΡΑΙΩΤΗΣ, ΜΑΤΘΑΙΟΣ ΙΩΑΝΝΟΥ και ΒΕΤΟΜΑΝ ενημερώθηκαν με επιστολή ημερομηνίας 22/8/2017 για την απόφαση της Επιτροπής στην οποία δόθηκε πλήρης περιγραφή των συγκεκριμένων εγγράφων με συγκεκριμένη αιτιολόγηση αναφορικά με κάθε ένα από τα πενήντα (50) έγγραφα και εξέταση κάθε στοιχείου το οποίο είχε κριθεί ως εμπιστευτικής φύσεως στη βάση του άρθρου 33 ή δεν είχε κοινοποιηθεί στη βάση του άρθρου 17(9) του Νόμου, για τα οποία ζητείτο αποκάλυψη.

Ο Εμπειρογνώμονας των εταιρειών ΚΥΘΡΑΙΩΤΗΣ, ΜΑΤΘΑΙΟΣ ΙΩΑΝΝΟΥ και ΒΕΤΟΜΑΝ προέβη σε εκ νέου πρόσβαση στο διοικητικό φάκελο της υπόθεσης εκ μέρους και των τριών εταιρειών στις 28/8/2017 και 29/8/2017.

Η Επιτροπή τονίζει ότι στην υπό εξέταση υπόθεση, έγινε ενδελεχής εξέταση των σημείων/στοιχείων και εγγράφων που κρίθηκαν ότι περιείχαν εμπιστευτικής φύσεως πληροφορίες και / ή επιχειρηματικά απόρρητα και δεν κατέστησαν προσβάσιμα κατ' αναλογία, σταθμίζοντας σε αυτά το δικαίωμα προστασίας του επαγγελματικού απορρήτου/επαγγελματικών μυστικών, σε συνάρτηση με την κατοχύρωση των δικαιωμάτων άμυνας, λαμβάνοντας επίσης υπόψη τη θέση των μερών και κρίνοντας στη βάση της χρησιμότητας, της αναγκαιότητας και της πιθανής βλάβης στα συμφέροντα τρίτων, σε σχέση με τη σοβαρότητα της πιθανολογούμενης παράβασης.

---

<sup>42</sup> Βλέπε υποσημείωση 36.

Είναι η θέση της Επιτροπής ότι, για την απόφαση της εξέτασε ενδελεχώς όλα τα κριτήρια που προκύπτουν μέσα από την καταγεγραμμένη νομοθεσία, τη σχετική νομολογία και ιδιαίτερα τις αποφάσεις του ΔΕΕ, με σκοπό, όπως έχει ήδη τονιστεί, να διαφυλαχθεί και να διασφαλιστεί ότι, οι εμπλεκόμενες επιχειρήσεις θα έχουν πρόσβαση στα στοιχεία του διοικητικού φακέλου της υπόθεσης για την υπεράσπιση της υπόθεσής τους.

Σχετικό είναι και το ακόλουθο απόσπασμα από την απόφαση της Ολομέλειας της Ελληνικής Αρχής Ανταγωνισμού 369/V/2007 που αφορά αυτεπάγγελτη έρευνα σε επιχειρήσεις που δραστηριοποιούνται στην παραγωγή και εμπορία γαλακτοκομικών προϊόντων:

«68. Καταρχάς, λεκτέον ότι, αντίθετα απ' ό,τι ισχυρίζονται οι ως άνω επιχειρήσεις και ο ΣΕΒΓΑΠ, γενικώς **το δικαίωμα πρόσβασης σε έγγραφα δεν συνιστά απόλυτο δικαίωμα**, ενώ τα στοιχεία του προγράμματος επιείκειας και οι αιτήσεις των επιχειρήσεων περί υπαγωγής σ' αυτό είναι και παραμένουν απόρρητα. Συνεπώς, δεν είναι δυνατόν να αρθεί το απόρρητό τους και να δοθεί πρόσβαση στις λοιπές εμπλεκόμενες επιχειρήσεις, διότι άλλως θα ανατρεπόταν η τελολογία της θεσπίσεως του, που συνίσταται όχι μόνο στη διευκόλυνση της ελέγχουσας αρχής κατά τη διαπίστωση των παραβάσεων αλλά και στην προστασία επιχειρήσεων ή μαρτύρων, που καταγγέλλουν στην Επιτροπή Ανταγωνισμού αντανταγωνιστικές συμπεριφορές.

69. [...] Ειδικότερα, η πρόσβαση στον φάκελο της υπόθεσης προβλέπεται στο άρθρο 27 παράγραφοι 1 και 2 του Κανονισμού (ΕΚ) 1/2003 του Συμβουλίου και στο άρθρο 15 παράγραφος 1 του Κανονισμού (ΕΚ) αριθ. 773/2004 της Ευρωπαϊκής Επιτροπής. Σύμφωνα με τη διάταξη της παρ. 2 του άρθρου 27 του Κανονισμού 1/2003 «Κατά τη διεξαγωγή της διαδικασίας διασφαλίζονται πλήρως τα δικαιώματα υπεράσπισης των εμπλεκόμενων μερών, τα οποία έχουν το δικαίωμα να αποκτούν γνώση του φακέλου της Επιτροπής, με την επιφύλαξη του έννομου συμφέροντος των επιχειρήσεων για την προστασία του επιχειρηματικού απόρρητου. Το δικαίωμα πρόσβασης στο φάκελο δεν καλύπτει τις εμπιστευτικές πληροφορίες και τα έγγραφα εσωτερικής χρήσης της Επιτροπής ή των αρχών ανταγωνισμού των κρατών μελών. Από το δικαίωμα πρόσβασης εξαιρούνται ιδίως η αλληλογραφία μεταξύ της Επιτροπής και των αρχών ανταγωνισμού των κρατών μελών ή μεταξύ των τελευταίων, συμπεριλαμβανομένων των εγγράφων που συντάσσονται κατ' εφαρμογή των άρθρων 11 και 14. Καμία διάταξη της παρούσας παραγράφου δεν εμποδίζει την Επιτροπή να δημοσιοποιεί και να χρησιμοποιεί τις πληροφορίες που απαιτούνται για να αποδειχθεί μια παράβαση». [...]

75. Η Επιτροπή Ανταγωνισμού, σύμφωνα και με την πάγια νομολογία του ΔΕΚ και ΠΕΚ και τις αντίστοιχες κοινοτικές διατάξεις, τις οποίες εφαρμόζει άμεσα, έχει υποχρέωση εκ του νόμου διαφύλαξης των επαγγελματικών / επιχειρηματικών απορρήτων των

επιχειρήσεων, είτε αυτές είναι καταγγέλλουσες, είτε καταγγελλόμενες ή τρίτες εταιρίες. Σε κάθε περίπτωση, εμπιστευτικές πληροφορίες και απόρρητα εξαιρούνται από την ανακοίνωση στον καταγγέλλοντα ή σε άλλον συμμετέχοντα στη διαδικασία. **Η διαφύλαξη των απορρήτων είναι ισότιμη αξία προς το δικαίωμα υπεράσπισης των ελεγχόμενων επιχειρήσεων και αποτελεί εκάστοτε αντικείμενο στάθμισης.** [...](Η υπογράμμιση είναι της Επιτροπής)

76. Πάγια είναι επίσης και η νομολογία του ΔΕΚ και ΠΕΚ ως προς το θέμα αυτό. Το ΔΕΚ και ΠΕΚ, αναγνωρίζοντας το δικαίωμα των επιχειρήσεων να διαθέτουν πρόσβαση στο φάκελο της Επιτροπής, αποφαινόμενοι ότι το δικαίωμα αυτό υπόκειται σε ορισμένους περιορισμούς, οι οποίοι αποσκοπούν στη διασφάλιση της διαδικασίας λήψης αποφάσεων της Επιτροπής και των εννόμων συμφερόντων τρίτων. Τούτο έγινε δεκτό και στην απόφαση Tokai Carbon κατά Επιτροπής (αποφάσεις ΠΕΚ της 29ης Απριλίου 2004, T-236/01, T-239/01, T-244/01 έως T-246/01, T-251/01 και T-252/01 Συλλογή 2004, σελ. II-1181), στην οποία το ΠΕΚ έκρινε, ότι «η Επιτροπή, προκειμένου να παράσχει στις εμπλεκόμενες επιχειρήσεις τη δυνατότητα να αμυνθούν αποτελεσματικά κατά των αιτιάσεων που διατυπώνονται κατ' αυτών στην ανακοίνωση των αιτιάσεων, υποχρεούται να τους καταστήσει προσιτό ολόκληρο το φάκελο έρευνας της υποθέσεως, εξαιρουμένων των εγγράφων που περιέχουν επιχειρηματικά απόρρητα άλλων επιχειρήσεων ή άλλα εμπιστευτικά πληροφοριακά στοιχεία και των εσωτερικών εγγράφων της Επιτροπής. Ως προς τα εσωτερικά έγγραφα της Επιτροπής, ο περιορισμός προσβάσεως δικαιολογείται από την ανάγκη διασφάλισης της εύρυθμης λειτουργίας της Επιτροπής στον τομέα της πατάξεως των παραβάσεων των κανόνων του ανταγωνισμού της Συνθήκης ΕΚ.».

77. Εν προκειμένω διασφαλίστηκαν απόλυτα τα δικαιώματα υπεράσπισης των εμπλεκόμενων επιχειρήσεων, δεδομένου ότι τους χορηγήθηκε πλήρης κατάλογος με όλα τα έγγραφα του φακέλου της υπόθεσης, όπως προκύπτει από τα έγγραφα του Προέδρου Επιτροπής Ανταγωνισμού υπ' αριθμ. πρωτ. 982/15.2.2007 (για τη ΦΑΓΕ), υπ' αριθμ. 972/14.2.2007 (για την ΟΛΥΜΠΟΣ), 983/15.2.2007 και 1049/30.5.2007 (για τον ΣΕΒΓΑΠ) και 982/15.2.2007 (για τη ΔΕΛΤΑ) αλλά και από τα έγγραφα παραλαβής εγγράφων από τις εταιρίες, όπως παρατίθενται ανωτέρω. Στα προαναφερθέντα έγγραφα του Προέδρου της Επιτροπής Ανταγωνισμού αιτιολογείται πλήρως η άρνηση πρόσβασης στα ονόματα των επιμέρους παραγωγών. Ειδικότερα, στο εν λόγω υπ' αριθμ. πρωτ. 982/15.2.2007 έγγραφο του Προέδρου της Επιτροπής Ανταγωνισμού αναφέρεται, ότι «σύμφωνα με το άρθρο 19 παρ. 9 του Κανονισμού Λειτουργίας της ΕΑ, οι καταθέσεις που προκύπτουν σε συνάρτηση με κινηθείσες διαδικασίες δεν είναι προσβάσιμες ως προς την ταυτότητα των προσώπων που κατέθεσαν, καθώς και των στοιχείων που αποκαλύπτουν την ταυτότητα αυτών. Τούτο διότι, σύμφωνα με την

Ανακοίνωση της ΕΕ (βλ. παρ. 19) και κατά πάγια νομολογία (βλ. T-203/01 παρ. 124, C-310/93 παρ.26-27), ασθενέστερες επιχειρήσεις ή πρόσωπα δύναται να εκτεθούν στον κίνδυνο λήψεως μέτρων αντιποίνων από ισχυρές επιχειρήσεις που είτε κατέχουν δεσπάζουσα θέση στη σχετική αγορά είτε είναι σε θέση να ασκήσουν οικονομική πίεση στους πελάτες και προμηθευτές τους. Για τους ίδιους λόγους τα τιμολόγια και οι χημικές αναλύσεις που υπέβαλλαν οι παραγωγοί ως συνημμένα αποδεικτικά στοιχεία δεν είναι προσβάσιμα». Αντίθετα, κρίθηκε, ότι δεν είναι απόρρητα και συνεπώς χορηγήθηκαν στην αιτούσα τα ονόματα των Συλλόγων. Κατά τα λοιπά, κατάλογοι εγγράφων, έγγραφα ή αποσπάσματα αυτών, που για όλους τους ανωτέρω λόγους δεν περιήλθαν στις εμπλεκόμενες επιχειρήσεις, δεν λαμβάνονται υπόψη για τη στοιχειοθέτηση της παραβάσεως. Αντίστοιχα, αναφέρονται στα λοιπά ανωτέρω έγγραφα του Προέδρου της Επιτροπής Ανταγωνισμού.

78. Πάντως, υπό κάθε εκδοχή, όταν η Επιτροπή Ανταγωνισμού διαπιστώνει, ότι σε συγκεκριμένη περίπτωση οι επιχειρήσεις στερήθηκαν του δικαιώματος υπεράσπισης, η διαπίστωση αυτή δεν επιφέρει αυτόματα ακυρότητα της διαδικασίας ή της εκδοθησομένης απόφασης, αλλά επιβάλλει να εξετάζεται εκάστοτε αν η παράλειψη ανακοίνωσης εγγράφων της υπόθεσης στις εμπλεκόμενες επιχειρήσεις είχε ως αποτέλεσμα να θιγεί το δικαίωμα υπεράσπισης, με συνέπεια δυσμενέστερη για την επιχείρηση εξέλιξη της διαδικασίας και δυσμενέστερο περιεχόμενο απόφασης (βλ. T-305/94, LVM κατά Επιτροπής, σκ. 1020-1021 και T-36/91, σκ. 78, Συλλογή σελ. II-931).».

Η Επιτροπή, αναφορικά με το δικαίωμα πρόσβασης και τη διαδικασία άσκησης του, παραπέμπει επίσης στη σημαντική απόφαση της Ολομέλειας της Ελληνικής Αρχής Ανταγωνισμού 520/VI/2011 επί των καταγγελιών της εταιρείας με τη διακριτική επωνυμία «ΤΣΑΚΙΡΗΣ ΑΒΕΕ Βιομηχανία Τροφίμων-Σνακς» κατά της εταιρείας «TASTY FOODS ΑΒΓΕ» και συγκεκριμένα, στις παραγράφους 7-13.

Όσον αφορά τα μη αποκαλυφθέντα στοιχεία/σημεία και έγγραφα που κρίθηκαν ως εμπιστευτικής φύσεως και δεν αποκαλύφθηκαν, η Επιτροπή υπογραμμίζει εμφαντικά ότι, αφού είχε αξιολογήσει τις προαναφερόμενες σχετικές παραμέτρους αποφάσισε ότι η μη αποκάλυψη αυτών δεν θα εμπόδιζε την άσκηση του δικαιώματος άμυνας και υπεράσπισης από μέρους των εμπλεκόμενων επιχειρήσεων, σταθμίζοντας αυτό έναντι αντικρουόμενων συμφερόντων. Είναι η θέση της Επιτροπής ότι, για την απόφαση της εξέτασε ενδελεχώς όλα τα κριτήρια που προκύπτουν μέσα από την καταγεγραμμένη νομοθεσία, τη σχετική νομολογία και ιδιαίτερα τις αποφάσεις του ΔΕΕ, με σκοπό, όπως έχει ήδη τονιστεί, να διαφυλαχθεί και να διασφαλιστεί ότι, οι εμπλεκόμενες επιχειρήσεις θα έχουν πρόσβαση στα στοιχεία του διοικητικού φακέλου της υπόθεσης για την υπεράσπιση της υπόθεσής τους.

Η Επιτροπή ακολούθως εξετάζει και τους συγκεκριμένους ισχυρισμούς των εμπλεκόμενων μερών και σχετικές αναφορές τους σε ό,τι αφορά την πρόσβαση.

Υπό το φως των όσων έχουν παρατεθεί, η Επιτροπή επισημαίνει ότι οι θέσεις των εταιρειών ΚΥΘΡΑΙΩΤΗΣ, ΜΑΤΘΑΙΟΣ ΙΩΑΝΝΟΥ και ΒΕΤΟΜΑΝ αναφέρονται σε πλημμελή ή και ανύπαρκτη αιτιολόγηση εμπιστευτικότητας ή και απόκρυψη στοιχείων χωρίς επαρκή αιτιολόγηση, παραπέμποντας σε αποσπασματικές φράσεις του λεκτικού που χρησιμοποιήθηκε από την Επιτροπή κατά τις αποφάσεις της για αποκάλυψη εγγράφων και στοιχείων ή απόκρυψη αυτών στη βάση του άρθρου 17(9) του Νόμου, στη βάση του άρθρου 33 του Νόμου και υπό την καθοδήγηση της Ανακοίνωσης της Ευρωπαϊκής Επιτροπής περί των κανόνων πρόσβασης στον φάκελο υπόθεσης της Επιτροπής.<sup>43</sup> Η Επιτροπή, υπό το φως και της ως άνω παρατιθέμενης νομοθεσίας αλλά και υπό την καθοδήγηση της σχετικής νομολογίας απορρίπτει τον εν λόγω ισχυρισμό ο οποίος, σε οποιαδήποτε περίπτωση υποβάλλεται γενικά και αόριστα, αφορά αποσπασματικές φράσεις και δεν αφορά συγκεκριμένα έγγραφα. Δεν πρέπει να αγνοείται το γεγονός ότι κατά την εξέταση, αξιολόγηση και στάθμιση εξετάστηκαν έγγραφα και στοιχεία που ανέρχονται σε εκατοντάδες και ότι η Επιτροπή μετά από αίτημα των εν λόγω επιχειρήσεων επανεξέτασε χωρίς φειδώ κόπου ή χρόνου, μεγάλο αριθμό αυτών, έτσι ώστε να δοθεί κάθε δικαίωμα δίκαιης δίκης στα εμπλεκόμενα μέρη. Επίσης, οι εν λόγω επιχειρήσεις τηρήθηκαν ενήμερες και είχαν γνώση της βάσης επί της οποίας γίνεται στάθμιση των σχετικών εγγράφων. Η στάθμιση των εν λόγω εγγράφων περιλαμβάνει εξέταση και αξιολόγηση του εγγράφου στη βάση των σχετικών νόμων και κανόνων, η οποία μπορεί να επιβεβαιωθεί από τις αποφάσεις της Επιτροπής. Ως εκ τούτου, η γενική και αόριστη θέση των εταιρειών ότι οι αποφάσεις της Επιτροπής «ενδεχόμενα να αποδεικνύουν την κακοπιστία της Επιτροπής» απορρίπτεται ως αβάσιμη και αναπόδεικτη.

Οι εταιρείες ΚΥΘΡΑΙΩΤΗΣ, ΜΑΤΘΑΙΟΣ ΙΩΑΝΝΟΥ και ΒΕΤΟΜΑΝ, αναφέρονται στα αντίγραφα των δελτίων παραλαβής εγγράφων του ΤΔΕ 6/2012, 15/2012 και 54/2012 και θεωρούν ότι η Επιτροπή υπέπεσε σε πλάνη αναφορικά με την έννοια των εσωτερικών εγγράφων, χωρίς όμως να εξηγήσουν και να καταγράψουν γιατί θεωρούν ότι η Επιτροπή υπέπεσε σε πλάνη η γιατί θεωρούν ότι μη αποκάλυψη των εν λόγω εγγράφων στα οποία αναφέρονται έχει οιαδήποτε επίπτωση στα δικαιώματα άμυνας ή υπεράσπισής τους. Η Επιτροπή σημειώνει ότι με επιστολή της ημερομηνίας 22/8/2017, ενημέρωσε τις εν λόγω επιχειρήσεις σε σχέση με το αίτημά τους για αποκάλυψη των εν λόγω εγγράφων, παραθέτοντας περιγραφή και το περιεχόμενο αυτών και

<sup>43</sup> Ανακοίνωση της Επιτροπής περί των κανόνων πρόσβασης στον φάκελο υπόθεσης της Επιτροπής δυνάμει των άρθρων 81 και 82 της Συνθήκης ΕΚ, των άρθρων 53, 54 και 57 της Συμφωνίας ΕΟΧ, και του κανονισμού (ΕΚ) αριθ. 139/2004 του Συμβουλίου, (2005/C 325/07). «Ο όρος πρόσβαση στο φάκελο χρησιμοποιείται αποκλειστικά με την έννοια της πρόσβασης που χορηγείται στα πρόσωπα, επιχειρήσεις ή ενώσεις επιχειρήσεων στα οποία Επιτροπή έχει αποστείλει κοινοποίηση αιτιάσεων.»

ενημερώνοντάς τους αναφορικά με τη σχετική απόφασή της, η οποία λήφθηκε έχοντας υπόψη τη μη αποδεικτική αξία των εν λόγω εγγράφων και τον μη επηρεασμό με οποιοδήποτε τρόπο της υπεράσπισης των εμπλεκόμενων επιχειρήσεων. Η Επιτροπή επαναλαμβάνει ότι τα εν λόγω Δελτία αφορούσαν 4 τηλετυπικά μηνύματα που στην ουσία συνιστούσαν τη συνοδευτική επιστολή του Τ.Δ.Ε. προς την Επιτροπή. Τα εν λόγω τηλετυπικά μηνύματα δεν περιείχαν οποιαδήποτε πληροφόρηση η οποία να χρησιμοποιήθηκε από την Επιτροπή καθότι αυτή δεν είχε αποδεικτική αξία. Τα εν λόγω τηλετυπικά μηνύματα αφορούσαν επικοινωνία μεταξύ της Επιτροπής και του Τ.Δ.Ε η οποία ως αναφέρθηκε, χαρακτηρίζεται ως «εσωτερικό έγγραφο» της Επιτροπής. Αποδεικτική αξία είχαν τα συνοδευτικά έγγραφα στα οποία δόθηκε πρόσβαση. Λαμβανομένης υπόψη της ενημέρωσης των εταιρειών για την απόφαση της Επιτροπής επί αυτών, και υπό το φως και των υποχρεώσεων της Επιτροπής στη βάση των άρθρων 17(9) και 33 του Νόμου, άρθρου 43(6) των περί των Γενικών Αρχών του Διοικητικού Δικαίου Νόμου και καθοδηγούμενη και από την Ανακοίνωση της Ευρωπαϊκής Επιτροπής περί των κανόνων πρόσβασης στον φάκελο υπόθεσης της Επιτροπής<sup>44</sup> και τις σχετικές αποφάσεις του ΔΕΕ, η Επιτροπή δεν μπορεί να αποδεχθεί τη θέση που προωθείται.

Τέλος, η Επιτροπή, μελετώντας τα στοιχεία που αποκαλύφθηκαν προς τις εμπλεκόμενες επιχειρήσεις σε σύγκριση με τα στοιχεία που κρίθηκαν ως εμπιστευτικά επισημαίνει ότι οι εταιρείες ΚΥΘΡΑΙΩΤΗΣ, ΜΑΤΘΑΙΟΣ ΙΩΑΝΝΟΥ και ΒΕΤΟΜΑΝ προωθούν συλλογικά τη θέση ότι *«σκοπίμως η Επιτροπή χαρακτήρισε συγκεκριμένα στοιχεία ως εμπιστευτικά ή και ως επιχειρηματικά απόρρητα (π.χ. στοιχεία άλλων εταιρειών που συμμετείχαν σε διαγωνισμούς που αναφέρονται στην Έκθεση Αιτιάσεων, στοιχεία ύψους προσφορών άλλων εταιρειών που συμμετείχαν σε διαγωνισμούς που αναφέρονται στην Έκθεση Αιτιάσεων), καθώς αυτά τα στοιχεία είναι αθωωτικά για τους πελάτες μας ή και θα μπορούσαν να επιβεβαιώσουν τους ισχυρισμούς τους ή και θα ήταν ασυνεπή με τα συμπεράσματα της Επιτροπής.»*.

Η Επιτροπή, εν πρώτοις απορρίπτει κατηγορηματικά τη θέση των εν λόγω εταιρειών περί σκοπιμότητας, η οποία είναι αβάσιμη και δεν εδράζεται επί οιασδήποτε γεγονότων ή και υποστηρίζεται καθ' οιονδήποτε τρόπο από τις εμπλεκόμενες επιχειρήσεις. Επιπρόσθετα, ο ισχυρισμός των εμπλεκόμενων μερών ότι δεν αποκαλύφθηκαν αθωωτικά για τις εν λόγω εταιρείες στοιχεία είναι αβάσιμος, εφόσον δεν γίνεται αντιληπτό από τις θέσεις των εμπλεκόμενων επιχειρήσεων ακριβώς πως αυτά καθίστανται αθωωτικά. Η εκ πρώτης όψεως απόφαση για πιθανολογούμενες

<sup>44</sup> Ανακοίνωση της Επιτροπής περί των κανόνων πρόσβασης στον φάκελο υπόθεσης της Επιτροπής δυνάμει των άρθρων 81 και 82 της Συνθήκης ΕΚ, των άρθρων 53, 54 και 57 της Συμφωνίας ΕΟΧ, και του κανονισμού (ΕΚ) αριθ. 139/2004 του Συμβουλίου, (2005/С 325/07). «Ο όρος πρόσβαση στο φάκελο χρησιμοποιείται αποκλειστικά με την έννοια της πρόσβασης που χορηγείται στα πρόσωπα, επιχειρήσεις ή ενώσεις επιχειρήσεων στα οποία Επιτροπή έχει αποστείλει κοινοποίηση αιτιάσεων.»



παραβάσεις του άρθρου 3 του Νόμου βασίστηκε στην εξέταση τεκμηρίων που μεταξύ άλλων ανευρέθηκαν στα γραφεία των επιχειρήσεων, σε σχέση με το ενδεχόμενο ύπαρξης «σύμπραξης» μεταξύ ανταγωνιστικών εταιρειών και συνομολόγηση συμφωνιών μέσω του Συνδέσμου Κατασκευαστών Ετοίμου Σκυροδέματος Λεμεσού, που είχαν ως αντικείμενο τον καθορισμό τιμών και την κατανομή αγορών οι οποίες εφαρμόζονταν και στην υποβολή προσφορών για δημόσιους διαγωνισμούς. Όπως ξεκαθαρίζεται από την ενωσιακή νομολογία, οι συμφωνίες ή πρακτικές που έχουν ως αντικείμενο κεντρικές παραμέτρους της επιχειρηματικής δράσης όπως είναι η τιμή, η παραγωγή, η πελατεία, η δράση στην αγορά, τότε οι περιορισμοί είναι *per se* αντιανταγωνιστικοί και τεκμαίρεται ότι έχουν αρνητικές επιπτώσεις στην λειτουργία του ανταγωνισμού στην αγορά. Στην προκειμένη περίπτωση, τα στοιχεία τα οποία ζητήθηκαν δεν σχετίζονταν με τους επαγωγικούς συλλογισμούς που διατύπωσε κατά το προκαταρκτικό στάδιο η Επιτροπή, εφόσον η βάση των εκ πρώτης όψεως συμπερασμάτων της Επιτροπής είναι η ύπαρξη «σύμπραξης» μεταξύ των εμπλεκόμενων επιχειρήσεων στη βάση συγκεκριμένων τεκμηρίων και εγγράφων που υποδηλώνουν τη βούληση των μελών του Συνδέσμου Έτοιμου Σκυροδέματος Λεμεσού για συντονισμό της συμπεριφοράς στην αγορά και για χειραγώγηση των συγκεκριμένων Δημόσιων Διαγωνισμών.

Η Επιτροπή αναφορικά με τους ισχυρισμούς περί μη αποκάλυψης στοιχείων άλλων εταιρειών που συμμετείχαν σε διαγωνισμούς που αναφέρονται στην Έκθεση Αιτιάσεων καθώς επίσης και στοιχείων ύψους προσφορών άλλων εταιρειών που συμμετείχαν σε διαγωνισμούς που αναφέρονται στην Έκθεση Αιτιάσεων, επισημαίνει ότι στη βάση σχετικού αιτήματος των εταιρειών ημερομηνίας 21/7/2017, επανεξέτασε προηγούμενη απόφασή της για απόκρυψη στοιχείων και αποφάσισε αποκάλυψη μέρος αυτών, συμπεριλαμβανομένων και τιμών τρίτων εταιρειών σε συγκεκριμένους διαγωνισμούς, οι οποίες ήταν ήδη γνωστές στις εμπλεκόμενες επιχειρήσεις. Με την επιστολή ημερομηνίας 22/8/2017, οι εμπλεκόμενες επιχειρήσεις ενημερώθηκαν αναφορικά με απόφασή της Επιτροπής τόσο για την αποκάλυψη των επιπρόσθετων στοιχείων όσο και για τη μη αποκάλυψη στοιχείων που σχετίζονται με τιμές τρίτων εταιρειών στη βάση σχετικού σκεπτικού που καταγράφεται σε αυτή.

Για όλους τους πιο πάνω λόγους, η Επιτροπή απορρίπτει την ως άνω θέση των εμπλεκόμενων επιχειρήσεων ΚΥΘΡΑΙΩΤΗΣ, ΜΑΤΘΑΙΟΣ ΙΩΑΝΝΟΥ και ΒΕΤΟΜΑΝ.

## **6. ΣΤΟΙΧΕΙΑ ΑΠΟ ΑΙΦΝΙΔΙΑ ΕΡΕΥΝΑ**

### **6.1. Αιφνίδια έρευνα ημερομηνίας 22/10/2013**

Στις 22/10/2013, ενεργώντας στη βάση γραπτής εντολής της Επιτροπής, η Υπηρεσία διεξήγαγε αιφνίδια έρευνα στις επιχειρήσεις ΜΑΤΘΑΙΟΣ ΙΩΑΝΝΟΥ, ΚΥΘΡΑΙΩΤΗΣ,

SKYRAMIX, ΕΡΓΟΛΗΠΤΙΚΕΣ ΕΡΓΑΣΙΕΣ Α.Γ. ΚΑΖΑΝΟΣ, ΑΘΙΝΟΔΟΡΟΥ & ΡΟΥΛΛΑΣ, TOP MIX, STARBETON, ΚΑΖΑΝΟΣ -STARBETON J.V., ΛΑΤΟΜΕΙΑ ΦΑΡΜΑΚΑΣ ΔΗΜΟΣΙΑ ΕΤΑΙΡΕΙΑ ΛΤΔ, ΙΑΚΟΝΟΥ BROTHERS (CONCRETE) LTD, ΣΚΥΡΑ ΒΑΣΑΣ, ΠΟΥΛΛΑΣ ΤΣΑΔΙΩΤΗΣ ΛΤΔ ΚΑΙ ΑΘΙΝΟΔΟΡΟΥ BROTHERS SUPER BETON PUBLIC COMPANY LTD, αναφορικά με τις πιθανολογούμενες παραβάσεις του Νόμου που αποτελούν αντικείμενο της παρούσας αυτεπάγγελτης έρευνας.

Κατά τη διάρκεια της αιφνίδιας έρευνας στα γραφεία των υπό αναφορά επιχειρήσεων συλλέχθηκε αριθμός εγγράφων, όπως αντίγραφα τιμολογίων, προσφορών, συμφωνιών, πρακτικών συνεδριάσεων του Συνδέσμου Εταιρειών Έτοιμου Σκυροδέματος Λεμεσού, χειρόγραφες σημειώσεις από συναντήσεις των επιχειρήσεων και απαντήθηκαν σχετικά ερωτηματολόγια από τα υπεύθυνα ή και αρμόδια άτομα της κάθε επιχείρησης, ως ακολούθως:

#### 6.1.1. ΚΥΘΡΑΙΩΤΗΣ

Στην εταιρεία ΚΥΘΡΑΙΩΤΗΣ, και πιο συγκεκριμένα στο γραφείο του κυρίου Κ.Κ. ανευρέθηκε μεγάλος αριθμός εγγράφων, αντίγραφα των οποίων λήφθηκαν από τους λειτουργούς της Υπηρεσίας σύμφωνα με τις εξουσίες που παρέχονται σε αυτούς σύμφωνα με το άρθρο 31(1)(γ) του Νόμου.

Ειδικότερα, ανευρέθηκαν έγγραφα και χειρόγραφες σημειώσεις του κύριου Κ.Κ. αναφορικά με συναντήσεις που πραγματοποιήθηκαν μεταξύ των εταιρειών ΜΑΤΘΑΙΟΣ ΙΩΑΝΝΟΥ, ΚΥΘΡΑΙΩΤΗΣ, SKYRAMIX, TOP MIX, ΑΘΙΝΟΔΟΡΟΥ & ΡΟΥΛΛΑΣ, ΚΡΙΤΟΝΙΣ, ΑΛΦΑ CONCRETE και ΨΑΡΟΥΔΗΣ.

Συγκεκριμένα, ανευρέθηκαν τα ακόλουθα:

#### **(Α) Έγγραφο 1: Δακτυλογραφημένο έγγραφο που φέρει ημερομηνία 15/2/2011**

Το έγγραφο αυτό, το οποίο αναφέρει χειρόγραφα ημερομηνία 15/2/2011 (Παράρτημα 1<sup>45</sup>) περιλαμβάνει ενότητες που έχουν τίτλους σχετικά με το σκοπό, τη δημιουργία γραφείου, την διασφάλιση αύξησης, τη δημιουργία μαύρης λίστας, τη γενική είσπραξη και τις αντιπαροχές, αντλίες και άλλα θέματα τα οποία, ως καταγράφεται, πρέπει να συζητηθούν. Σημειώνεται ότι οι υπογραμμίσεις και επισημάνσεις με έντονους μαύρους χαρακτήρες είναι της Επιτροπής.

#### *(i) «Σκοπός»*

Στην ενότητα «Σκοπός», αναφέρεται ότι «ο σκοπός που γίνεται αυτή η προσπάθεια είναι να δημιουργηθεί ένας μηχανισμός και να συμφωνηθεί ένας τρόπος

<sup>45</sup> Η Επιτροπή, για σκοπούς εύκολης αναφοράς στα έγγραφα για τα οποία γίνεται αναφορά στην απόφασή της, χρησιμοποιεί την αρίθμηση που είχε δοθεί στα Παραρτήματα που συνοδεύουν το σημείωμα της Υπηρεσίας ημερομηνίας 7/8/2015 καθώς και στην Έκθεση Αιτιάσεων ημερομηνίας 30/9/2015.

παρακολούθησης των δεδομένων κάθε Εταιρείας ούτως ώστε μέσα από τη συνολική εικόνα να διασφαλίζονται τα συμφέροντα όλων των συμμετεχόντων. Δεν είναι σκοπός η κακόβουλη χρησιμοποίηση της δύναμης της συμφωνίας προς τους πελάτες μας ή τον κλάδο γενικά αλλά η διακοπή της χρησιμοποίησης και του εμπαιγμού που δέχονται στην πλύση των περιπτώσεων. **Δεν επιζητούμε τα υπερκέρδη αλλά ένα εύλογο κέρδος της τάξης του 10-15% όπως κάθε υγιής επιχείρηση».**

(ii) **«Δημιουργία Γραφείου»**

Στην ενότητα «Δημιουργία Γραφείου» αναφέρεται ότι «θα πρέπει άμεσα να βρεθεί ένας γραφειακός χώρος (όχι μεγαλύτερος από 100 m<sup>2</sup>) που μπορεί να είναι ένα διαμέρισμα δύο υπνοδωματίων στο οποίο θα στεγαστεί ο Υπεύθυνος Συντονισμού (ΥΣ)», ενώ στο σημείο αυτό υπάρχουν χειρόγραφες σημειώσεις με ονόματα. Στη συνέχεια αναφέρεται ότι **«το γραφείο θα πρέπει να είναι σε πολύ διακριτικό χώρο και όσο το δυνατό θα πρέπει να είναι μυστική η τοποθεσία του. Ο ΥΣ θα έχει στην κατοχή του ένα portable ηλεκτρονικό υπολογιστή και ένα εκτυπωτή. Δεν θα υπάρχει φαξ για ευνόητους λόγους. Οι πληροφορίες και η περαιτέρω ενημέρωση των συμμετασχόντων εταιρειών θα γίνεται επί τόπου. Η κάθε εταιρεία πρέπει να ορίζει ένα υπεύθυνο άτομο επικοινωνίας το οποίο θα ενημερώνεται για όλα τα θέματα και θα έχει την ευθύνη να τα εφαρμόσει στην Εταιρεία του. Τα άτομα αυτά θα πρέπει τουλάχιστο στα αρχικά στάδια εφαρμογής της συμφωνίας να συναντώνται καθημερινά για μονόωρη συνάντηση στο γραφείο για καλύτερο συντονισμό της προσπάθειας και σε κατοπινό στάδιο τουλάχιστο μια φορά την εβδομάδα. Με αυτό τον τρόπο θα αρχίσει να καλλιεργείται η εμπιστοσύνη μεταξύ των συμμετασχόντων και το κλίμα θα βελτιώνεται. Η περαιτέρω διεύρυνση της αρχικής συμφωνίας θα πρέπει να είναι δέσμευση όλων των εταιρειών.»**

(iii) **«Διασφάλιση Αύξησης»**

Σε σχέση με τη «διασφάλιση αύξησης» σημειώνεται **«να αποφασιστεί η γενική αύξηση που θα εφαρμοστεί από τις 21 Μαρτίου 2011.** Σύμφωνα με τις αυξήσεις του τσιμέντου € 6.00/τόνο, αύξηση του πετρελαίου (υπολογισμός μόνο από 15/6/2010 μέχρι σήμερα), παράλληλη αύξηση και των μεταφορικών, αύξηση στα εργατικά (υπολογισμός μόνο από 1/1/2010 μέχρι σήμερα). Το κόστος αυτών των αυξήσεων είναι €4.50/m<sup>3</sup>. Εισήγηση η γενική αύξηση να είναι €5.00/m<sup>3</sup>». Επίσης, υπάρχει χειρόγραφη σημείωση **«ΓΕΝΙΚΗ ΑΥΞΗΣΗ ΜΕ ΕΠΙΣΤΟΛΗ 5.50/m<sup>3</sup>».**

Στη συνέχεια σημειώνεται ότι **«Η κάθε Εταιρεία θα δώσει στο γραφείο την ονομαστική λίστα των πελατών της. Να γίνει νέος τιμοκατάλογος μετά την αύξηση»** και παρατίθεται παράδειγμα με τιμές και ακολούθως σημειώνεται ότι **«Θα καθοριστούν τμή τιμές για κάθε είδος σκυροδέματος που θα μπορεί μια εταιρεία να δίνει**

**προσφορά για πελάτη άλλης εταιρείας**» και πάλι ακολουθεί παράδειγμα και χειρόγραφες σημειώσεις.

Τέλος, αναφέρεται ότι **«Πριν την ετοιμασία μιας προσφοράς η κάθε Εταιρεία θα επικοινωνεί με τον ΥΣ ούτως ώστε να ενημερώνεται εάν ο πελάτης που ζητά προσφορά είναι πελάτης άλλης εταιρείας.** Ο ΥΣ μετά που θα έχει τις λίστες στην κατοχή του θα πρέπει να εντοπίσει πελάτες οι οποίοι προμηθεύονται από δύο ή περισσότερες Εταιρείες. Εναπόκειται στην κάθε εταιρεία ξεχωριστά να εφαρμόσει την αύξηση των €5.00/m<sup>3</sup> σε όλους τους πελάτες, δηλαδή εάν κάποιος πελάτης σήμερα έχει τιμή χρέωσης για το C25 €62.00 και με την εφαρμογή της αύξησης €5.00m<sup>3</sup> το C25 θα γίνει €67.00 και θα υπάρχει πιθανότητα να επηρεαστεί από την *μή* προσφορά άλλης εταιρείας δηλ. €66.00 τότε επιλεκτικά αυτούς τους πελάτες μπορεί να μην επιβάλει το συνολικό ποσό της αύξησης αλλά πχ €3.00m<sup>3</sup>. **Με αυτό τον τρόπο θα μεγιστοποιήσουμε την συνολική αύξηση που θα πετύχουμε.**»

(iv) **«Δημιουργία Μαύρης Λίστας»**

Κάτω από τον τίτλο «Δημιουργία μαύρης λίστας» σημειώνεται ότι **«Η κάθε εταιρεία θα πρέπει να δώσει στον ΥΣ μια μαύρη λίστα με ονόματα πελατών οι οποίοι έχουν οικονομικά και άλλα προβλήματα.** Στη λίστα αυτή θα πρέπει να υπάρχουν μόνο ονόματα τα οποία η εταιρεία δεν είναι διαθέσιμη πλέον να διαθέσει άλλο σκυρόδεμα. Εφόσον το όνομα αυτό υπάρχει στη λίστα μιας εταιρείας τότε δεν θα μπορεί να προμηθευτεί σκυρόδεμα από άλλη Εταιρεία. Η Μαύρη λίστα κάθε Εταιρείας θα πρέπει να ενημερώνεται μια φορά τη βδομάδα στη συνάντηση ούτως ώστε να υπάρχουν σε όλους πρόσφατα δεδομένα προς αποφυγή παρεξήγησης. Ο ΥΣ θα πρέπει αρχικά να αναλύει τις λίστες αυτές ούτως ώστε να εντοπίζει πιθανές συμπτώσεις προς αποφυγή παρεξήγησης πχ το όνομα κάποιου πελάτη να βρίσκεται σε μια από τις μαύρες λίστες μιας Εταιρείας ενώ να βρίσκεται στη λίστα πελατών άλλης Εταιρείας, να τηρεί εκεί τις υποχρεώσεις του και να προμηθεύεται κανονικά σκυρόδεμα. Οι περιπτώσεις αυτές θα πρέπει να τυγχάνουν ξεχωριστού χειρισμού μεταξύ των εμπλεκόμενων Εταιρειών χωρίς οι υπόλοιπες Εταιρείες να μπορούν να προμηθεύσουν τον συγκεκριμένο πελάτη».

(v) **«Γενική Είσπραξη»**

Ακολούθως, στην ενότητα «Γενική Είσπραξη» καταγράφεται ότι «η κάθε Εταιρεία ξεχωριστά θα πρέπει να προβεί σε ανάλυση όλων των πελατών της και με βάση την προϊστορία του κάθε πελάτη, το κύρος του, τις προσωπικές φιλίες που μπορεί να υπάρχουν, των όγκων εργασιών του και σαν γενικό όρο το περιθώριο που η κάθε Εταιρεία είναι διαθέσιμη να του παρέχει περίοδο πίστωσης να καθορίσει τους όρους συνεργασίας της. Στο στάδιο αυτό η πίεση των πελατών να εφαρμόσουν τα σχετικά περιθώρια δεν πρέπει να είναι άμεση και απόλυτη. Θα πρέπει να υπάρχει κάποια

σχετική υπομονή ούτως ώστε σταδιακά και σε περίοδο πχ ενός χρόνου να μειωθεί το χρονικό περιθώριο πίστωσης στα αποδεκτά πλαίσια. **Να έχουμε πάντα υπόψη ότι: Εργατικά πληρώνουμε εβδομαδιαία ποσοστό στο κόστος περίπου 22%, μεταφορικά πληρώνουμε κάθε 15 μέρες ή μηνιαίως ποσοστό στο κόστος περίπου 10%, τσιμέντο πληρώνουμε κάθε 60 - χειρόγραφα διαγραμμένο και σημείωση ότι είναι 45 μέρες- ποσοστό στο κόστος περίπου 30% και πετρέλαιο πληρώνουμε κάθε 60 μέρες, ποσοστό στο κόστος περίπου 7%. Εύλογο χρονικό περιθώριο είναι 60 -90 μέρες, όπου είναι διαγραμμένο το 90 και μένει μόνο το 60».**

(vi) **«Αντιπαροχές»**

Στην ενότητα «αντιπαροχές», αναφέρεται ότι «με την εφαρμογή της συμφωνίας δεν θα υπάρχουν άλλες δεσμεύσεις για αντιπαροχές από τους πελάτες τους και δεν θα επιτρέψουν ούτε να μπορεί να χρησιμοποιηθεί ως μοχλός πίεσης για δουλειά. Θα μπορούμε σε κάποιες περιπτώσεις να αγοράζουμε κάποια ακίνητα μόνο αν είναι το τελευταίο μέτρο διασφάλισης παλαιών χρεών».

(vii) **«Αντλίες»**

Στην ενότητα «Αντλίες», καταγράφεται ότι «Θα πρέπει να γίνει άμεσα αναθεώρηση των τιμών χρέωσης των αντλιών ούτως ώστε να ανταποκρίνεται στο μέγεθος του μηχανήματος και στο κόστος αγοράς τους. Να ξεχωριστούν κατηγορίες σε σχέση με το μέγεθος τους» και ακολουθούν παραδείγματα, ενώ συνεχίζει αναφέροντας ότι «Οι χρεώσεις αυτές θα πρέπει να συνδυάζονται και με το χρόνο χρησιμοποίησης της αντλίας. Ένα εύλογο περιθώριο για να ξεκινήσει να γίνεται χρέωση επιπλέον χρόνου είναι 2 ώρες. Μετά θα πρέπει να γίνεται χρέωση ανά ώρα πχ €50.00». Το ποσό αυτό είναι διαγραμμένο και αναγράφεται χειρόγραφα στη θέση του ο αριθμός 70.00.»

(viii) **«Λοιπά Θέματα»**

Τέλος, κάτω από τον τίτλο «Άλλα θέματα τα οποία πρέπει να συζητηθούν» αναγράφονται τα εξής: **«Νέα έργα, Συντεχνιακά θέματα, Ποσοστά συμμετοχής σε πιθανή διεύρυνση της συμφωνίας».**

Στο τέλος του εγγράφου, σε χειρόγραφες σημειώσεις ανάμεσα σε άλλα εντοπίζεται η παρακάτω φράση «Σύνδεσμος Εγγραφή!», «Statement για Εξοδα!».

**(B) Έγγραφο 2: Σημειώσεις αναφορικά με την ίδρυση Συνδέσμου Κατασκευαστών Έτοιμου Σκυροδέματος Λεμεσού**

Σε δακτυλογραφημένο έγγραφο αναφέρονται πληροφορίες που αφορούν το όνομα του συνδέσμου, η διεύθυνση, η περιουσία (βλέπε Παράρτημα 2). Τα πρόσωπα μέλη του Συνδέσμου που θα υπογράψουν, σύμφωνα με το έγγραφο αυτό, είναι οι εταιρείες:

I&S KRITONIS LIMITED- I.K,

Κ.ΚΥΘΡΑΙΩΤΗΣ ΣΚΥΡΟΔΕΜΑ ΛΙΜΙΤΕΔ- Κ.Κ.,

ΒΕΤΟΜΑΝ - Μ.Ι.,

ΜΑΤΘΑΙΟΣ ΚΑΙ ΨΑΡΟΥΔΗΣ ΕΤΟΙΜΟ ΜΠΕΤΟΝ ΛΙΜΙΤΕΔ<sup>46</sup>- Μ.Ι.,

ΑΤΗΝΟΔΟΡΟΥ & ΡΟΥΛΛΑΣ SUPER BETON LIMITED- Γ.Κ.

ΑΛΦΑ CONCRETE LIMITED- Α.Α.,

ΤΟΡ ΜΙΧ CONCRETE LIMITED- Γ.Ν.,

ΨΑΡΟΥΔΗ – Χ.Ψ. Με χειρόγραφες σημειώσεις καταγράφεται ο ρόλος του καθενός σε αυτόν:

Πρόεδρος Μ.Ι.,

Γραμματέας {...}, (υπόθεση Επιτροπής ότι αναφέρεται στον κ. Γ.Ν εφόσον το μόνο άλλο άτομο που ονομάζεται Γ είναι ο κ. Γ.Κ. ο οποίος είναι μέλος)

Ταμίας Κ.Κ. και

2 Μέλη Γ.Κ., Α.Α., Χ.Ψ.

**(Γ) Έγγραφο 3: Ανυπόγραφο καταστατικό Σωματείου με επωνυμία «Σύνδεσμος Κατασκευαστών Έτοιμου Σκυροδέματος Λεμεσού» με έτος ιδρύσεως το 2011**

Ανυπόγραφο καταστατικό Σωματείου με επωνυμία «Σύνδεσμος Κατασκευαστών Έτοιμου Σκυροδέματος Λεμεσού» με έτος ιδρύσεως το 2011, το οποίο έχει ως Εγγεγραμμένο Γραφείο- Έδρα και διεύθυνση Επικοινωνίας {...} Μέσα Γειτονιά, Λεμεσός<sup>47</sup> (Βλέπε Παράρτημα 3). Ανάμεσα στους σκοπούς του καταστατικού, έντεκα στο σύνολο, φαίνεται να καταγράφεται ότι «το σωματείο παραμένει έξω από κάθε κομματική ή οικονομική δραστηριότητα» και «να είναι πάντοτε μη επικερδής οργανισμός».

**(Δ) Έγγραφο 4: Χειρόγραφες σημειώσεις ημερομηνίας 7/4/2011 με θέμα «Συνάντηση»**

Χειρόγραφες σημειώσεις σε χαρτί με το λογότυπο της εταιρείας Κ.Κυθρεοτίς Holdings Public Ltd με ημερομηνία 7/4/11 και με θέμα «Συνάντηση», όπου μεταξύ άλλων (Βλέπε Παράρτημα 4), αναφέρονται οι εξής φράσεις «**περιπτώσεις που έχουν παρουσιαστεί και δημιούργησαν κάποιες αμφιβολίες**» (και αναγράφονται κάποια ονόματα όπως «Χ.Ψ 3 προσφορές χαμ.» «{...}- TMC», «Γ.Κ- αναφορά Σ.Π», «ΚΥΘΡΑΙΩΤΗΣ {...} πελάτης πριν» κοκ), «**καινούργιοι πελάτες, καταστάσεις για έλεγχο, έγκριση την ερχόμενη εβδομάδα για συλλογή πληροφοριών**», «**Αρχική κατάσταση με πελάτες στο Black List. Γνωστοποίηση της κατάστασης σε όλους και αναθεώρηση ανά 15**

<sup>46</sup> Η εταιρεία μετονομάστηκε σε Ματθαίος Ιωάννου Έτοιμο Μπετόν Λτδ.

<sup>47</sup> Επισημαίνεται ότι η ίδια διεύθυνση αναγράφεται και στο έγγραφο –Έγγραφο 2.

μέρες. Μόνο τα έκτακτα να υπάρχουν.», «Επικοινωνία με ΕΒΕ Λ/σού. Αρχική Αντίδραση λόγω του Παγκύπ. Συνδέσμου αλλά με μία επιστολή από Ν. ότι δεν υπάρχει ένσταση τότε είναι οκ. Δικηγόρος επικοινων. με Υπουργ. Εσωτερικών για καταγραφή του ονόματος και έγκριση και μετά συνέχεια». Ακολούθως, αναφέρεται ότι το κόστος δημιουργίας και εγγραφής ανέρχεται στα €1500-2000.

Άλλες ενότητες που αναγράφονται στις σημειώσεις είναι: «**Δημιουργία Εταιρείας για Τσιμέντο**», «Αρχική εκδήλωση ενδιαφέροντος» και «**Μηνιαία έξοδα του γραφείου**» (τα οποία σαν σύνολο φαίνονται να ανέρχονται γύρω στα 3440 ευρώ, τα οποία αφού διαιρεθούν με τον αριθμό 7 αναλογούν γύρω στα 500 ευρώ το μήνα σε κάθε εταιρεία).

**(Ε) Έγγραφο 5: Χειρόγραφες σημειώσεις με τίτλο «Συνεδρίαση Σκυροδεμάτων» με ημερομηνία 28/6/2011**

Πρακτικά συνάντησης με ημερομηνία 28/6/2011 (**Παράρτημα 5**), όπου φαίνεται ότι σε αυτή τη συνεδρία συζητήθηκαν θέματα όπως η κατοχύρωση συνεργασίας, οι εισπράξεις, η μείωση δουλειάς, τα τσιμέντα και ενοικίαση μπετονιέρας. Σε αυτά τα πρακτικά αναγράφονται τα ακόλουθα σε σχέση με τις θέσεις ή και απόψεις που εκφράστηκαν:

Ψ. (ΨΑΡΟΥΔΗΣ ΜΠΕΤΟΝ ΛΙΜΙΤΕΔ): «οκ αλλά ποσοστά πρέπει να συζητηθούν».

Γ.Κ. (ATHINODOROU & ROULLAS SUPER BETON LIMITED): «Τσιμέντο όχι μόνο για το 1% επιπλέον, **εισπράξεις να ελέγχονται κεντρικά**, ποσοστά μπορούν να βρεθούν και θα ευκολύνουν την κατάσταση».

Π. (Χ.Α. – ALFA CONCRETE): «Ποσοστά που λέχθηκαν δεν είχαν υπόσταση. Αν δεν συμφωνηθεί τότε θα συνεχίσουμε. Με κάποιον τρόπο να μπουν κάποια λεφτά κάτω και άμεσα, Κοινοί πελάτες! (Σ.Π -Λίστες).

{..}(TOP MIXLIMITED) : «Μείωση δουλειάς , όχι ποσοστά, να γίνει η εταιρεία και όλα τα λεφτά να μείνουν μέσα €5.00 ανά τόνο. Λάρνακα: ισοδύναμες εταιρείες.»

Γ.Κ : **«Να συμφωνηθούν και τα νέα έργα».**

Π: « Έναρξη με € 5.000 τον μήνα ανά εταιρεία από 1/7, 1/9, 1/11 (για 4 μήνες) ούτως ώστε να ξεκινήσει να μαζεύεται ένα ποσό για 4 μήνες.»

{...} TMC: «{..}: για πελάτες παλιούς/την ώρα που θα επαναδραστηριοποιηθεί να χρεώνεται Full τιμές.»

Ακολούθως καταγράφεται ότι:

**«όσοι πελάτες ήταν πριν την 1/11/10 θα ονομάζονται νέοι πελάτες και θα χρεώνονται, C15:63.00, C20 :64.50, C25: 66.00, C30:68.50 ΚΑΙ C35: 71.50. Αντλία 160 1-25m<sup>3</sup> και 5.50 για > 25m<sup>3</sup>». «Καθυστερήσεις : Μεταφορά κάτω των 5m<sup>3</sup>**

€50.00 , καθυστέρηση εκφόρτωσης πέραν των 30' : €/Hr , 6-9m<sup>3</sup> πέραν των 60' το ίδιο, Max ώρα αντλίας 2 ώρες για Max 25m<sup>3</sup> πέραν αυτού €90/Hr»

Στη συνέχεια υπάρχει το θέμα «Παραγγελία από νέο πελάτη» όπου ορίζεται ότι:

**«Παραγγελία από νέο πελάτη. Αμέσως πληροφόρηση από Σ.Π. για το ποιού είναι ο πελάτης, αν υπάρχει υπόλοιπο με άλλον συνάδελφο. Αν όχι, τότε οι πιο πάνω τιμές. Αν υπάρχει υπόλοιπο με άλλο συνάδελφο εξόφληση πρώτα και μετά να εξυπηρετηθεί»** και τέλος όσον αφορά τους κοινούς πελάτες σημειώνεται ότι **«Κοινοί πελάτες δεν θα γίνονται από άλλο συνάδελφο εκτός αυτών που είναι στη λίστα τους. Όσον αφορά τα υπόλοιπα των πελατών αυτών, θα συμφωνούνται μεταξύ αυτών που τον εξυπηρετούν.»**

« Μ.Ν.

Σ.Δ.

Alfa κ Αθηνοδώρου»

#### **(ΣΤ) Έγγραφο 6: Χειρόγραφες Σημειώσεις**

Στο έγγραφο, το οποίο έχει το λογότυπο της εταιρείας K. Kythreotis Holdings Public Ltd και φέρει χειρόγραφες σημειώσεις (βλ. Παράρτημα 6), αναγράφονται τα ακόλουθα:

**(α) «Επαναφορά των τιμών στα κανονικά επίπεδα Vs αύξηση τιμών»**

Στην ενότητα αυτή καταγράφεται ότι: «Θα μπορούν τα 2 Λατομεία SKYRAMONT ΚΑΙ ΚΥΘΡΑΙΩΤΗΣ να δώσουν προειδοποίηση από τώρα ότι σε 20 μέρες ή 30 μέρες αποφάσισαν να επαναφέρουν τον τιμοκατάλογο τους σε αυτόν που ίσχυε πριν την 1/7/2012. Τα άλλα δύο λατομεία SKYRAVASSA και MEDCON θα μπορούσαν σε 10 μέρες να στείλουν επιστολή με την οποία να προειδοποιούν τους πελάτες τους ότι ο τιμοκατάλογος τους θα έχει αύξηση €1.00 - €1.50 ανά τόνο σε 30 ή 40 μέρες. Ακολούθως και τα άλλα δύο Λατομεία να προχωρήσουν σε αναθεωρημένο κατάλογο σε 1- 1 ½ μήνα μετά. Για να δουλέψει ο πιο πάνω τρόπος χωρίς ουσιαστικά προβλήματα θα πρέπει να καθοριστούν τα επίπεδα εκπτώσεων και min τιμές πώλησης ανά υλικό.»

**(β) «Παρακολούθηση Συμφωνηθέντων»**

Στο σημείο αυτό καταγράφεται ότι **«Το κάθε Λατομείο θα πρέπει να καθορίσει ένα άτομο εμπιστοσύνης το οποίο θα έχει την ευθύνη της παρακολούθησης και της σωστής τήρησης των συμφωνηθέντων. Τα 4 άτομα αυτά θα έχουν συντονιστικό ρόλο, θα πρέπει να είναι γνώστες των προσφορών που δίδονται στους πελάτες, να έχουν γνώση τι γίνεται με τις εισπράξεις των πελατών τους για να μπορεί να γίνεται και η ανάλογη παρακολούθηση και ρύθμιση τυχόν κακοπληρωτών πελατών (black list). Τα άτομα αυτά θα έχουν την εξουσιοδότηση να διενεργούν ελέγχους και στα άλλα Λατομεία ούτως ώστε να διασφαλίζουν ότι τηρείται η συμφωνία από όλους τους συναδέλφους (εισήγηση για εγκατάσταση cameras σε**



**όλες τις ζυγαριές των λατομείων οι οποίες να είναι συνδεδεμένες με website με κωδικό).** Στη συνέχεια ορίζεται «Υφιστάμενες δεσμεύσεις χαμηλών τιμών: Θα πρέπει να γίνει καταγραφή όλων των δεσμεύσεων που υπάρχουν για υφιστάμενα συμβόλαια, υπολειπόμενες ποσότητες ή διάρκεια έργου, ούτως ώστε να γίνεται παρακολούθηση μέχρι τη λήξη τους. Η συμφωνία δεν θα κατοχυρωθεί με χρηματικό ποσό ή εγγύηση. **Θα είναι βασισμένη σε χειραψία Κυριών- Κυρίας και θα προστατεύεται αν όλοι ενεργούν προς το αμοιβαίο συμφέρον.**»

**(γ) «Υπολογισμός ποσοτήτων και διαδικασία penalty»**

Στην ενότητα αυτή καταγράφεται ότι :

«Κάθε τέλος του μήνα τα 4 άτομα θα παρουσιάζουν 4 reports : 1. sales statistics by product summarised, 2.sales statistics by product analytical, 3. sales statistics by customer and product 4. Περιβαλλοντικό report (προς Υπηρ. Μεταλλείων).

**Θα προστίθενται οι τόνοι κάθε μήνα και θα βγαίνουν τα ποσοστά.** Στο τέλος του τρίτου μήνα θα γίνεται η πρόσθεση των τριών μηνών και θα υπολογιστούν τα ποσοστά για την τριμηνία. Στο Λατομείο/α που θα είναι πάνω από τα ποσοστά του θα δίδεται 3 μήνες περίοδος για να καλύψει τη διαφορά με αγορά υλικών από το Λατομείο που είναι χαμηλά, και ωστόσο θα συνεχίζεται η μηνιαία παρακολούθηση. Τέλος του 6<sup>ου</sup> μήνα θα ξαναυπολογίζονται οι ποσότητες και τα ποσοστά και το Λατομείο που θα είναι χαμηλά θα εκδίδει τιμολόγιο για ενοικίαση μηχανημάτων με το ανάλογο ποσό που θα αντιστοιχεί στη διαφορά των τόνων επί του penalty που θα αποφασιστεί και θα είναι άμεσα πληρωτέο. Για το επόμενο εξάμηνο ακολουθείται ξανά η ίδια διαδικασία.»

**(δ) «Bands εκπτώσεων»**

«Να γίνει κατηγοριοποίηση των πελατών με βάση τις ετήσιες αγορές τους, του 2012-2011 και ανάλογη έκπτωση να γίνει σε κάθε κατηγορία», ενώ σχετικά με το θέμα «Εγγυητική επιστολή» αναγράφεται ότι «για πελάτες οι οποίοι θα εκδίδουν εγγυητική επιστολή για το ύψος των αγορών τους (π.χ 45 μέρες) θα παραχωρείται επιπρόσθετη έκπτωση 5%-10%.»

**(Ζ) Έγγραφο 7: Χειρόγραφες σημειώσεις**

Χειρόγραφες σημειώσεις, οι οποίες παραπέμπουν σε συνάντηση που έγινε με τον κύριο Φ.Σ (μέτοχο της εταιρείας ΣΚΥΡΑ ΒΑΣΑΣ, η οποία ελέγχει τις εταιρείες SKYRAMIX και TOP MIX), καθότι αναγράφεται το όνομα του στο πάνω μέρος της σελίδας των σημειώσεων (βλέπε Παράρτημα 7). Στο εν λόγω έγγραφο ανάμεσα σε άλλα εντοπίζονται οι ακόλουθες φράσεις: «Trust» «Βραχυπρόθεσμα/ Μακροχρόνια Σχέδια», **«Parameters: εκμετάλλευση, Στενός. αγοράς, credit».**

Επιπρόσθετα καταγράφονται οι φράσεις: «“Organisation to minimize cost” concept», «Total capacity market» «prices concrete – rumps variations», «Διαρροή πελατών/ Intentional», «Δύσκολο/ ΚΟΥΡΒΑΝΑ», **«απόφαση: για όρκο τιμής, Gentlemens agreement –Λάθη θα διορθώνονται στην γέννηση τους, προσωπική επαφή +supply control, γραφείο εισπράξεων, μηχανισμός επίλυσης διαφορών»**, «ενοίκιο ή αγορά μηχανημάτων, penalty € 30.000, εγγυητικές όλοι στο γραφείο, περίοδος πίστωσης κανονικά (15 μέρες)» «ΛΙΣΤΕΣ ΠΕΛΑΤΩΝ» «€5.50/m<sup>3</sup>» «Black List Όνομα Τηλ Υπόλοιπο Τελ Συναλλ Εταιρεία», «ΚΟΙΝΟΙ ΠΕΛΑΤΕΣ» «ΜΑΥΡΗ ΛΙΣΤΑ ΠΕΛΑΤΕΣ».

Στις ίδιες σημειώσεις, σε κάποιο σημείο αναγράφεται η ημερομηνία 1/4/2011 και ακολουθούν διάφοροι υπολογισμοί, όπου ανάμεσα σε άλλα εντοπίζεται αυτό: 3000x22: 60,000 m<sup>3</sup> x 0.33: 21.780 = 20000\*75= 1500000 €15.000 το μήνα \*12 = €180.000 συνεπώς 25.715/each. Τέλος, υπάρχει η σημείωση **«Εταιρεία γραμμένη στο εξωτερικό χωρίς να φαίνονται οι μέτοχοι»** «Α. /{...} για την Εταιρεία» «Τιμοκατάλογοι Εταιρειών».

#### **(Η) Έγγραφο 8: Κατάλογος με τους κοινούς πελάτες**

Κατάλογος με τους κοινούς πελάτες που έχει η εταιρεία ΚΥΘΡΑΙΩΤΗΣ με τις εταιρείες ΜΑΤΘΑΙΟΣ ΙΩΑΝΝΟΥ, ΒΕΤΟΜΑΝ, ΑΘΗΝΟΔΟΡΟΥ & ΡΟΥΛΛΑΣ, ALFA CONCRETE, KRITONIS, TOP MIX, ΨΑΡΟΥΔΗΣ, οι οποίες είναι μέλη του Συνδέσμου Εταιρειών Έτοιμου Σκυροδέματος Λεμεσού. (Βλέπε Παράρτημα 8)

#### **(Θ) Έγγραφο 9: Χειρόγραφες σημειώσεις για σύνολο παραγωγής από 21/3/-15/4/**

Χειρόγραφες σημειώσεις στις οποίες αναγράφεται το σύνολο παραγωγής για τις εταιρείες ΜΑΤΘΑΙΟΣ, ΚΥΘΡΑΙΩΤΗΣ, ΑΘΗΝΟΔΟΡΟΥ & ΡΟΥΛΛΑΣ, ALFA CONCRETE, TOP MIX, KRITONIS, ΨΑΡΟΥΔΗΣ για το διάστημα 21/3-15/4 και το ποσοστό της κάθε εταιρείας, ενώ στο τέλος αναγράφεται ότι υπάρχει παραγωγή 3.623m<sup>3</sup>/day και κάποιες άλλες σημειώσεις για να γίνουν περιοχές για αγώγιο μπετόν, εισπράξεις συντονισμό, την εγγραφή του συνδέσμου, το δικηγόρο κτλ. (Βλέπε Παράρτημα 9)

#### **(Ι) Έγγραφο 10: Σημειώσεις από τη συνάντηση ημερομηνίας 29/11/2011**

Πρακτικά της συνάντησης ημερομηνίας 29/11/2011, (βλέπε Παράρτημα 10) μεταξύ των Γ.Κ. (εκ μέρους της ΑΘΗΝΟΔΟΡΟΥ & ΡΟΥΛΛΑΣ), Α.Α. (εκ μέρους της ALFA CONCRETE), TOP MIX, KRITONIS, ΨΑΡΟΥΔΗΣ, ΜΑΤΘΑΙΟΥ ΙΩΑΝΝΟΥ. Στις σημειώσεις αναφέρεται- ανάμεσα σε άλλα- ότι ο Κ.Κ. έχει την προσωπική θέση **«τέλος χρόνου να διαλυθεί/οι εταιρείες δεν είναι σε θέση να έρθουν σε κοινή γραμμή για να γίνει ένα από τα σενάρια»**.

Ακολούθως, δίπλα από το όνομα κάθε παρευρισκομένου καταγράφονται οι θέσεις του:

Γ.Κ. (εκ μέρους της ATHINODOROU & POUILLAS): «Συνεννόηση, Αύξηση, Κακοπληρωτές, Προσφορές», «Γραφείο μεγαλώνουμε αρχή του χρόνου», «παραγγελίες-εισπράξεις».

Α. (εκ μέρους της ALFA CONCRETE) «να μη διαλυθεί λόγω είσπραξης»,

Η θέση της TOP MIX είναι η ακόλουθη: «**Τιμές πρέπει να γίνουν από όλους το ίδιο/να παραμείνουμε όπως είμαστε και να προχωρήσουμε.**».

Ι.Κ. (από την εταιρεία KRITONIS) «το τραπέζι χάλασε /ατασθαλίες στο παζάρι, συνεργασία με ενοίκια αν γίνεται, ή όπως είπα εγώ»,

ΨΑΡΟΥΔΗΣ «δεν τηρείται το τι συμφωνήσαμε/ διάφορες προτάσεις αλλά χωρίς συνέχεια»

Μ.Ι. (εκ μέρους της ΜΑΤΘΑΙΟΣ ΙΩΑΝΝΟΥ) «από τον Μάρτη αρχή συνεργασίας 10+, 3-  
**Καλό συμφέρον επαγγέλματος των Εταιρειών, να γίνουν μικρές παραχωρήσεις από όλους για να συνεχίσει, πίεση καλύτερες εισπράξεις, μη μετακίνηση, γενικά να συνεχίσουμε.**»

Ακολουθως, σε ένα σημείο όπου αναφέρεται το όνομα Κριτωνής φαίνεται ένα σχεδιάγραμμα για μια νέα εταιρεία η οποία διαχωρίζεται σε δύο άλλες (Α&Β) με 1/7 συμμετοχή (βλ. σχετικό σχεδιάγραμμα πιο κάτω), και υπάρχουν χειρόγραφες σημειώσεις που αφορούν αγορές πρώτων υλών/ discounts, ενοίκιο στα εργοστάσια αλλά μειωμένα, τιμές κάτω από Plant, μείωση προσωπικού από εταιρεία, εισπράξεις, πωλήσεις, έλεγχο.

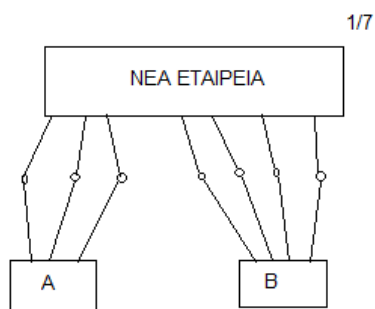

Τέλος , δίπλα από το όνομα Μ.Ι αναγράφεται **«Συνεργασία με αντλίες -> {...}: επιμέρους συμφωνία με μπετόν%»**

**(Κ) Έγγραφο 11: Χειρόγραφες σημειώσεις από την συνάντηση του Σύνδεσμου Σκυροδέματος με ημερομηνία 1/6/2012**

Επίσης, ανευρέθηκαν σημειώσεις με ημερομηνία 1/6/2012 με τίτλο «Σύνδεσμος Σκυροδέματος» (Βλέπε Παράρτημα 11), όπου καταγράφονται τα στοιχεία για την παραγωγή σκυροδέματος από τις εταιρείες καθώς και τις τιμές στις οποίες θα πωλείται το σκυροδέμα, ανά κατηγορία, μεταξύ τους. Επιπρόσθετα υπάρχουν σημειώσεις για το

μισθό του Σ.Π, ο οποίος φαίνεται να είναι ο συντονιστής, καθώς και έξοδα για το ηλεκτρικό, νερό και τηλέφωνα (τα έξοδα αυτά φαίνεται ότι να αφορούν τα έξοδα λειτουργίας του γραφείου του Συνδέσμου)<sup>48</sup>:

ΚΥΘΡΑΙΩΤΗΣ:	500	C10: 43.00
ALPHA:	500	C15: 45.00
Αθηνοδώρου:	1000	C20: 47.00
Κριτωνής:	1150	C25: 49.00
Matheos:	350(Μάϊος)	C30: 51.00
Ψαρούδης:	1500	C35: 53.00
TOP MIX:	1000	C40: 55.00
Skyra Mix :	√	

Σ.Π. : 1,700 Μαΐου

1,150 ½ 13<sup>95</sup> μισθός

Cyta

Νερό-οκ ΣΥΝΟΛΟ 100

ΑΗΚ μικρουπόλοιπο

**(ΙΑ) Έγγραφο 12: Σημειώσεις από τη συνάντηση ημερομηνίας 18/9/2012**

Σημειώσεις ή/και πρακτικά από τη συνάντηση με ημερομηνία 18/9/2012 (βλέπε **Παράρτημα 12**). Στο έγγραφο, το οποίο φέρει το λογότυπο της εταιρείας Κ. Kythreotis Holdings Public Ltd και περιλαμβάνει χειρόγραφες σημειώσεις, μεταξύ άλλων, καταγράφονται τα εξής: **«Δημιουργία εταιρείας για διαχείριση των Αντλιών με % συμμετοχής ίσο με τα πιο πάνω. Εάν κάποια εταιρεία δεν επιθυμεί την ένταξη της, τότε το % που μένει διαθέσιμο διαμοιράζεται αναλογικά στους υπολοίπους.»**

Επίσης, καταγράφονται τα ποσοστά και άλλες πληροφορίες ως ακολούθως:

«		<u>οχήματα</u>	<u>αντλίες</u>	670.000μ <sup>3</sup>
Ματθαίος	21%	13-16	6-7	85%: 570.000 x
ΚΥΘΡΑΙΩΤΗΣ	18%	11-14	5-6	6.50
Alfa	18%	11-14	5-6	:€3,705,000

<sup>48</sup> Σχετική είναι η θέση της εταιρεία ΜΑΤΘΑΙΟΣ ΙΩΑΝΝΟΥ ως αυτή διατυπώνεται στη συνάντηση ημερομηνίας 11/12/2012. Βλ. Έγγραφο 13.

Athinodorou	185%	11-14	5-6	
Skyra Mix	11%	6-9	3-4	70 οχήματα x €110.00/ώρα
Kritonis	7%	4-6	2-3	x 2,2 ώρες x 220 DAYS
Psaroudes	7%	4-6	2-3	: €3,726,800
		60-80	28-35»	

«Η Εταιρεία Αντλιών θα συνάψει ξεχωριστά συμβόλαια π.χ. 5 ετών με την κάθε Εταιρεία που θα της διασφαλίζει καθολική εξουσία στην διαχείριση των αντλιών που διαθέτει η κάθε εταιρεία ούτως ώστε να μην υπάρχει πιθανότητα κάποια από τις εταιρείες σε περίπτωση που θέλει να φύγει από την παρούσα εταιρεία να έχει στη διάθεση της Αντλίες. Η νέα εταιρεία θα ετοιμάσει τιμολόγιο με βάση το μέγεθος των αντλιών, π.χ.:

Pumi : €160.00/ώρα €100.00

26μ-32μ: €180.00/ώρα €100.00

33μ-38μ: €200.00/ώρα €110.00

39μ-44μ: €240.00/ώρα €150.00

+44μ: €300.00/ώρα €200.00

Screed με λάστιχα κτλ, καθορισμός τιμών

Και αφού θα δοθεί εύλογο χρονικό διάστημα ειδοποίησης των πελατών θα χειρίζεται αποκλειστικά την διάθεση Αντλιών στην Επαρχία Λισού.

Η κάθε Εταιρεία θα εισπράττει από τη νέα Εταιρεία €20-€30 πιο λίγα από την τιμή χρέωσης του πελάτη ούτως ώστε να μπορεί να καλύψει τα έξοδα της Αντλίας π.χ: εργατικό κόστος, πετρέλαιο, φθορές, ασφάλεια, αποσβέσεις. Για κάθε επανδρωμένη Αντλία που θα παρέχει στην νέα Εταιρεία θα πρέπει να έχει min. ποσό που θα εισπράττει άσχετο εάν η Αντλία χρησιμοποιήθηκε ή όχι.

[...]

Στη συνέχεια καταγράφονται οι εταιρείες A & B με τα ποσοστά συμμετοχής των εταιρειών. Στην εταιρεία A τα ποσοστά καταγράφονται ως ακολούθως: 42% ΚΥΘΡΑΙΩΤΗΣ, 42% Alfa, 16% Κριτωνής. Στην εταιρεία B καταγράφονται ως ακολούθως: 45.5% Ματθαίος, 39,3% Αθηνόδωρου, 15,2% Ψαρούδης. Επίσης καταγράφονται περαιτέρω ποσοστά και πληροφορίες ως ακολούθως:

Ματθ. 21% → 23,5%

Κυθρ. 18% → 20,3%

Αλφα 18% → 20,3%

Αθην. 18% → 20,3%

Κριτ. 7% → 7,8%

Ψαρ. 7% → 7,8%

TM 11%

---

100 100%

Να ενημερώσουμε τους πελάτες μας ότι έχουμε έρθει σε συμφωνία με την Αλφα και Κριτωνή και ότι έχουμε συμπύξει σε ένα group τις μπετονιέρες μας. Ότι παραμένει η τιμολόγηση με την εταιρεία κανονικά και ότι η ποιότητα είναι η ίδια με πριν. Απλώς οι παραγγελίες από 1.11.12 θα μπαίνουν στα τηλ.25.....Α

Το πρόγραμμα θα ετοιμάζεται από έναν συντονιστή σε συνεννόηση με τα δύο εργοστάσια, θα αποστέλλεται και θα παρακολουθείται η εκτέλεση του (χωρίς παρεμβολές).»

Στη συνέχεια του ίδιου εγγράφου επισυνάπτονται πίνακες με στοιχεία για το 2011 για τις 7 εταιρείες, ήτοι ΜΑΤΘΑΙΟΣ ΙΩΑΝΝΟΥ, ΨΑΡΟΥΔΗΣ, ΚΥΘΡΑΙΩΤΗΣ, TOP MIX, ΑΘΗΝΟΔΟΡΟΥ & ΠΟΥΛΛΑΣ, Ι & S KRITONIS και ALFA CONCRETE.

**(ΙΒ) Έγγραφο 13: Σημειώσεις με τίτλο «Συνάντηση Σκυροδέματα» ημερομηνίας 11/12/2012**

Σημειώσεις της συνάντησης ημερομηνίας 11/12/2012, όπου συζητήθηκε το θέμα πρόσληψης του Σ.Π, καθώς και του μισθού που λάμβανε. Επίσης, επισημαίνεται ότι υπάρχει μειωμένη δουλειά για όλους γύρω στο 30%. Επίσης καταγράφεται ότι η δουλειά που πρέπει να γίνει είναι μεγάλη και ότι τα οφέλη από την εργοδότηση του θα είναι μεγάλα. (βλέπε Παράρτημα 13).

**(ΙΓ) Έγγραφο 14: Σημειώσεις από τη συνάντηση ημερομηνίας 15/1/2013**

Σημειώσεις ή/και πρακτικά από τη συνάντηση με ημερομηνία 15/1/2013 (βλέπε Παράρτημα 14). Το έγγραφο φέρει τίτλο «Συνάντηση Σκυροδεμάτων Λεμεσού». Στις σημειώσεις καταγράφεται ότι ο Κριτωνής (εκ μέρους της Ι&S KRITONIS) ήταν απών. Ένα από τα θέματα συζήτησης φαίνεται να ήταν οι αυξήσεις που θα τίθεντο σε εφαρμογή στις 1/4/2013, ύψους €5,25/m<sup>3</sup>. Επίσης, από το έγγραφο προκύπτει να

συζητήθηκε η μείωση του VCW παγκύπρια<sup>49</sup> και ακολούθως καταγράφονται οι αγορές τσιμέντου ή/και παραγωγή έτοιμου σκυροδέματος, μεταξύ άλλων, από τις εταιρείες GGS, TOP MIX, KRITONIS, ΚΥΘΡΑΙΩΤΗΣ, ΜΑΤΘΑΙΟΣ ΙΩΑΝΝΟΥ, ΑΘΗΝΟΔΟΡΟΥ & ΠΟΥΛΛΑΣ, ALFA. Γίνεται επίσης αναφορά σε διάφορα έργα όπως Μαρίνα, «Αποχετευτ.» και Γήπεδο ΑΕΛ, ενώ καταγράφεται και η φράση «Συνεργασίες: ΟΚ».

**(ΙΔ) «Έγγραφο 15: Χειρόγραφες Σημειώσεις με ημερομηνία 18/2/2013**

Σημειώσεις πάνω σε χαρτί με τυπωμένο το λογότυπο της εταιρείας SKYRAMONT QUARRIES LTD<sup>50</sup> με ημερομηνία 18/2/2013 (Βλέπε Παράρτημα 15), όπου ανάμεσα σε άλλα, γίνεται λόγος για: «διακανονισμός: «εβδομαδιαίο meeting για την απόκτηση εμπιστοσύνης», για τις αγορές μεταξύ λατομείων «30% Off», «ΧΩΡΙΣ ΕΓΓΥΗΣΕΙΣ: ΛΕΙΤΟΥΡΓ. ΒΑΣΗ ΚΑΛΗΣ ΘΕΛΗΣΗΣ», **για «συντονιστή» από κάθε εταιρεία** και την πραγματοποίηση συνεδριάσεων και «ελέγχοι μεταξύ μας πέραν «ζυγαριάς, credit notes, λογιστικό etc», για την **«καταγραφή ποσοτήτων και τιμών» για «υφιστάμενα συμβόλαια και συμφωνίες», για την επιβολή «penalty», τιμές 30% προς συγγενικές εταιρείες, 17,5% προς μεγάλους πελάτες και 10% για cash (smallcredit).** Ακολούθως κάτω από τον τίτλο «Αυξήσεις από Μάρτιο 2010» αναγράφονται αυξήσεις σε ηλεκτρισμό, πετρέλαιο, εργατικά, λάδια ,εκρηκτικά, λάστιχα κτλ. Στο τέλος σημειώνεται **«Δικαιολογημένη αύξηση € 1.30/+ (included 15% διατήρηση κέρδους)».** **1/4/13: Επαναφορά στον παλιό κατάλογο , 1/7/13 : €1.30 αύξηση», «παλιά υπόλοιπα : διακανονισμός», «credit period: 45D».**

**(ΙΕ) Έγγραφο 16: Σημειώσεις από τη συνάντηση ημερομηνίας 5/3/2013**

Πρακτικά ή/και σημειώσεις με ημερομηνία 5/3/2013 (Βλέπε Παράρτημα 16). Οι σημειώσεις φέρουν τίτλο «Συνάντηση στο γραφείο» και στη συνέχεια αναγράφονται τα ονόματα Ψαρούδης, Κριτωνής (εκ μέρους της KRITONIS), Χ. Αθ. (εκ μέρους της ΑΘΗΝΟΔΟΡΟΥ & ΠΟΥΛΛΑΣ), Μ.Ι (εκ μέρους της ΜΑΤΘΑΙΟΣ ΙΩΑΝΝΟΥ), Α. Α (εκ μέρους της ALFA CONCRETE), Γ.Κ (εκ μέρους της ΑΘΗΝΟΔΟΡΟΥ & ΠΟΥΛΛΑΣ), {...} (ο οποίος ήταν υπάλληλος της εταιρείας ΚΥΘΡΑΙΩΤΗΣ), τα οποία είναι προφανώς τα άτομα που ήταν παρόντα στη συνάντηση.

Δίπλα από το όνομα Χ. Αθ. καταγράφονται οι εξής φράσεις: «-*Διαχωρισμός Ποσοστών, Έλεγχος τιμών και ποσοτήτων, -Penalty €10/m<sup>3</sup>, Adjustment every three months up to 6, -Εισπράξεις παλιών υπολοίπων, -Υλικά Λατομείου.*»

<sup>49</sup> Η Επιτροπή θεωρεί ότι το ακρωνύμιο VCW παραπέμπει στην εταιρεία Vassiliko Cement Works Limited. Παρόμοια αναφορά γίνεται στο Παράρτημα 20.

<sup>50</sup> Το μετοχικό κεφάλαιο της εταιρείας SKYRAMONT ανήκει κατά 50% στην εταιρεία ΑΘΗΝΟΔΟΡΟΥ SUPER BETON, η οποία με τη σειρά της ανήκει στην εταιρεία ΑΘΗΝΟΔΟΡΟΥ & ΠΟΥΛΛΑΣ. Η εταιρεία ασχολείται με τη Λατόμευση και Θραύση διαβαστικού πετρώματος.

Στη συνέχεια υπάρχει πίνακας όπου αναγράφονται τα ακόλουθα, με τη σημείωση δίπλα ότι «τα ποσοστά της Λεμεσού δεν ισχύουν και θα πρέπει να ξανασυζητηθούν»:

21%	Ματθαίος	21
21%	Αθηνοδώρου	18
21%	Alfa	18
21%	ΚΥΘΡΑΙΩΤΗΣ	18
4%	Κριτωνής	7
6%	Ψαρούδης	7
6%	T.M	11

Στη συνέχεια, φέρεται ο Μ.Ι να είπτε: **«Να ελέγχεται η αύξηση. Παρακολούθηση πελατών, είσπραξη εξόφληση υπολοίπων- όπως ήταν παλιά με το Σ.Π! Το penalty όμως να μην υπάρχει και τα ποσοστά να μην συζητηθούν. Να έρθουν τα στοιχεία του 2012 και 2 μήνες του 2013 και να συζητηθεί.»** Τέλος, αναγράφεται το εξής: «Αύξηση 20/3/11 €4.000, €10.000, €0.50»

**(ΙΣΤ) Έγγραφο 17: Σημειώσεις από τη συνάντηση ημερομηνίας 8/3/2013**

Σημειώσεις ή/και πρακτικά από τη συνάντηση με ημερομηνία 8/3/2013 (**Βλέπε Παράρτημα 17**). Το έγγραφο φέρει τίτλο «Συνάντηση Σκυροδέματος Λεμεσού». Σύμφωνα με τις σημειώσεις, κατά τη συνάντηση τέθηκε το θέμα της αύξησης του τιμέντου και γίνονται κάποιοι υπολογισμοί. Ένα από τα θέματα συζήτησης, φαίνεται να ήταν οι αυξήσεις που θα τίθεντο σε εφαρμογή ύψους €4,00.

Συνημμένο βρέθηκε και έντυπο με τίτλο 2012+2 μήνες, όπου αναγράφονται σε χειρόγραφες σημειώσεις και στοιχεία για τις εταιρείες ΑΘΗΝΟΔΩΡΟΥ (ήτοι ΑΘΗΝΟΔΩΡΟΥ & ΡΟΥΛΛΑΣ), ΚΥΘΡΑΙΩΤΗΣ, ALFA (ήτοι ALFA CONCRETE), ΜΑΤΘΑΙΟΣ (ήτοι ΜΑΤΘΑΙΟΣ ΙΩΑΝΝΟΥ), ΨΑΡΟΥΔΗΣ, ΚΡΙΤΩΝΗΣ, ΣΚΥΡΑ ΜΙΞ (ήτοι SKYRAMIX) και οι τιμές που θα τίθεντο σε ισχύ από την 1/4/2013.

**(ΙΖ) Έγγραφο 18: Σημειώσεις από τη Συνάντηση ημερομηνίας 6/6/2013**

Σημειώσεις αναφορικά με συνάντηση που πραγματοποιήθηκε στις 6/6/2013 (**Βλέπε Παράρτημα 18**). Οι σημειώσεις καταγράφονται σε χαρτί που φέρει το λογότυπο της εταιρείας M.S (Skyra) Vassas Ltd και ενδεχομένως, η συνάντηση πραγματοποιήθηκε στις εγκαταστάσεις της εταιρείας M.S (Skyra) Vassas Ltd. Δεν υπάρχουν στοιχεία για τους παρόντες στη συνάντηση.



Από τα όσα καταγράφονται στις σημειώσεις, σημειώνονται τα εξής: «Στις εταιρείες μας θα παρέχεται όποια τιμή θέλουμε αλλά την ώρα που τα άλλα Λατομεία θα εξυπηρετήσουν την συγκεκριμένη δουλειά τότε θα εξυπηρετήσουν μόνο με 30%» και «Ιούνιο-Ιούλιος-..., εκ περιτροπής ελέγχους/εφαρμογή συμφωνίας. 15/7/2013 ΕΦΑΡΜΟΓΗ €1,30 αύξηση στις paid τιμές. 13/7/2013 Skyrumont.». Επίσης, «Στα υλικά τα 'B' κατηγορίας θα δίνουμε discounts στους πελάτες 10% ή cash discounts».

**(ΙΗ) Έγγραφο 19-20: Κατάσταση με μηνιαία παραγωγή Σκυροδέματος και Μηνιαίες Καταστάσεις αγορά τσιμέντου από την εταιρεία Vassiliko Cement Works Ltd**

Κατάσταση με ποσότητα, αξία, μερίδια κλπ των εταιρειών ΚΥΘΡΑΙΩΤΗΣ, ΑΘΙΝΟΔΟΡΟΥ & ΡΟΥΛΛΑΣ, ΨΑΡΟΥΔΗΣ, ΜΑΤΘΑΙΟΣ ΙΩΑΝΝΟΥ, TOP MIX, KRITONIS και ALFA CONCRETE (Βλέπε Παράρτημα 19).

Μηνιαίες καταστάσεις με τις ποσότητες αγοράς τσιμέντου από τον όμιλο εταιρειών ΑΘΙΝΟΔΟΡΟΥ GROUP για τα έτη 2010 και 2011, από την εταιρεία ΨΑΡΟΥΔΗΣ για το έτος 2010 και μέρος του 2011 (αναφορικά με αγορές από την εταιρεία Vassiliko Cement Works Ltd), και από την εταιρεία KRITONIS για τα έτη 2003-2011 (αναφορικά με αγορές από την εταιρεία Vassiliko Cement Works Ltd) (Βλέπε Παράρτημα 20). Το εν λόγω έγγραφο φαίνεται να στάληκε από την εταιρεία ΑΘΙΝΟΔΟΡΟΥ στις 20/07/2011

**(ΙΘ) Έγγραφο 21: Στοιχεία Παραγωγής Σκυροδέματος**

Στοιχεία παραγωγής μπετόν (έτοιμου σκυροδέματος) των εταιρειών ΜΑΤΘΑΙΟΣ ΙΩΑΝΝΟΥ, BETOMAN, ALFA CONCRETE, TOP MIX, I&S KRITONIS, ΚΥΘΡΑΙΩΤΗΣ, ΑΘΙΝΟΔΟΡΟΥ & ΡΟΥΛΛΑΣ, SKYRAMONT<sup>51</sup> και ΨΑΡΟΥΔΗΣ, για την περίοδο 2009 έως 2011 και υπολογισμός μεριδίων, μέση τιμή πώλησης, εκθέσεις πωλήσεων ανά προϊόν (sales by item report) που καταδεικνύουν την ανταλλαγή όλων αυτών των ευαίσθητων πληροφοριών μεταξύ τους (Βλέπε Παράρτημα 21). Επίσης καταγράφονται τα ακόλουθα «Παραγγελίες – παίρνονται από κάθε μία εταιρεία ξεχωριστά, Μαζεύονται αυτόματα οι πληροφορίες σε κεντρικό computer στο γραφείο είσπραξης, Έγκριση από το κεντρικό γραφείο όσο αφορά την εκτέλεση παραγγελιών, Τιμολόγηση θα γίνεται από την κάθε εταιρεία κανονικά, όπως σήμερα και η είσπραξη θα γίνεται από τον εισπράκτορα της κάθε εταιρείας μετά την ενημέρωση του κεντρικού γραφείου».

**(Κ) Έγγραφο 22: Έντυπο 19 Διαγωνισμού με αρ. προκήρυξης ΕΛΕΜΕΕ38/2011**

Έντυπο 19 των εγγράφων του διαγωνισμού με αρ. προκήρυξης ΕΛΕΜΕΕ38/2011 (Βλέπε Παράρτημα 22), στο οποίο υπάρχουν χειρόγραφες σημειώσεις δίπλα από

<sup>51</sup> Βλέπε υποσημείωση 50.

κάθε περιοχή, οι οποίες περιλαμβάνουν τα ονόματα ΑΘ (για ATHINODOROU & ROULLAS), Μαθθ (για ΜΑΤΘΑΙΟΣ ΙΩΑΝΝΟΥ), Alfa (για ALFA CONCRETE), TOP MIX και ΚΥΘΡ (για ΚΥΘΡΑΙΩΤΗΣ) και αριθμούς (όπως π.χ. +1.50, +2,00 κλπ) που παραπέμπουν στις χρεώσεις σκυροδέματος σε ευρώ.

**(ΚΑ) Έγγραφο 23: Έντυπο διαγωνισμού ΤΔΕ 6/2012 με περιοχές και σημειώσεις για C25**

Έγγραφο με τίτλο «Τμήμα Δημοσίων Έργων και C25» (χειρόγραφο), το οποίο περιλαμβάνει φωτοτυπία από έντυπο διαγωνισμού του Τ.Δ.Ε 6/2012, (**Βλέπε Παράρτημα 23**), όπου αναγράφονται χωρητικές περιοχές και επίσης φωτοτυπία αποσπάσματος της επιστολής που είχε σταλεί στην εταιρεία ΜΑΤΘΑΙΟΣ ΙΩΑΝΝΟΥ αναφορικά με την κατακύρωση του Διαγωνισμού (Τμηματική Προσφορά) Τ.Π. 7/2011, με τα ποσά κατακύρωσης (Επισυνάπτεται ως **Παράρτημα 56** αντίγραφο της Έκθεσης της Επιτροπής Αξιολόγησης για το Διαγωνισμό (Τμηματική Προσφορά) Τ.Π. 7/2011)

Δίπλα από την περιοχή I αναγράφεται «Μαθθ. 75 ±3» το οποίο αντιστοιχεί στην ΜΑΤΘΑΙΟΣ ΙΩΑΝΝΟΥ, δίπλα από την περιοχή II αναγράφεται «Κυθ. 78±3», το οποίο αντιστοιχεί στην ΚΥΘΡΑΙΩΤΗΣ, δίπλα από την περιοχή III «Μαθθ. 82±3» και δίπλα από την περιοχή V αναγράφεται «Αθην.82±3», το οποίο αντιστοιχεί στην εταιρεία ATHINODOROU & ROULLAS (ως καταγράφονται στο **Παράρτημα 33** που είναι η Έκθεση Αξιολόγησης Προσφοράς του Τ.Δ.Ε. που ακύρωνε την προσφορά 6/2012 αντίγραφο της οποίας βρέθηκε στις εγκαταστάσεις της εταιρείας Μ.Σ. (Σκύρα) Βάσας Λτδ, ).

**(ΚΒ) Έγγραφο 24: Έντυπο 19 του Διαγωνισμού ΕΛΕΜΕ αρ. 7/2012 »**

Έντυπο 19 των εγγράφων του διαγωνισμού ΕΛΕΜΕ με αρ. προκήρυξης 07/2012 για την περιοχή Γ (**Παράρτημα 24**), στο οποίο υπάρχουν χειρόγραφες σημειώσεις δίπλα από κάθε περιοχή τα ονόματα εταιρειών: Αθην (για ATHINODOROU & ROULLAS), Alf (για ALFA CONCRETE) και Κ (για ΚΥΘΡΑΙΩΤΗΣ) και αριθμοί. Το έντυπο 19 φέρει την σφραγίδα της εταιρείας ATHINODOROU & ROULLAS.

**(ΚΓ) Έγγραφο 25: Επιστολή της εταιρείας TOP MIX προς την εταιρεία Loizos Iordanou Constructions Ltd ημερομηνίας 10/6/2011**

Επιστολή της εταιρείας TOP MIX προς την εταιρεία Loizos Iordanou Constructions Ltd ημερομηνίας 10/6/2011, (**Βλέπε Παράρτημα 25**), η οποία φαίνεται ότι στάληκε στην εταιρεία ΚΥΘΡΑΙΩΤΗΣ από την εταιρεία Top Mix με τηλεομοιότυπο στις 20/6/2011. Στην εν λόγω επιστολή, η εταιρεία TOP MIX ενημερώνει την εταιρεία Loizos Iordanou Constructions Ltd ότι η θέση της παραμένει ως είχε διατυπωθεί στην επιστολή ημερ. 6 Απριλίου 2011, ότι δηλαδή «οι συμφωνηθείσες τιμές της 8<sup>ης</sup> Δεκεμβρίου 2010 αυξάνονται κατά ευρώ 5» από τις 21/3/2011. Επιπλέον η εταιρεία TOP MIX στην

επιστολή της επισημαίνει ότι διαφωνεί με τη φόρμουλα αυξήσεων την οποία της παρέθεσε η εταιρεία Loizos Iordanou Constructions Ltd, καθότι αυτή (α) αγνοεί αυξήσεις κόστους λόγω αύξησης των εργατικών, εξαρτημάτων, επιτοκίων και άλλα, (β) το ποσοστό των καυσίμων (4.65%) είναι παραπλανητικό και σίγουρα δεν ισχύει για μπετόν το οποίο παρασκευάζεται και μεταφέρεται σε 35 χιλιόμετρα μακριά. Επισημαίνεται ότι η φόρμουλα αυξήσεων δεσμεύει την Loizos Iordanou Constructions Ltd και σε καμία περίπτωση δεν δεσμεύει και ή επηρεάζει τη Συμφωνία που είχαν μεταξύ τους. Στην επιστολή επισυνάπτεται προσφορά της Top Mix προς το {...}. με συγκεκριμένες τιμές για τις κατηγορίες σκυροδέματος. Η εν λόγω επιστολή υπογράφεται από τον κύριο Γ.Ν., Γενικό Διευθυντή της εταιρείας TOP MIX.

**(ΚΔ) Έγγραφο 26: Καταστάσεις πελατών των εταιρειών για την περίοδο 2010-2012**

Καταστάσεις οι οποίες περιλαμβάνουν (α) τα στοιχεία νέων και παλιών πελατών των εταιρειών ANTHINODOROU & POUILLAS, ΚΥΘΡΑΙΩΤΗΣ, SKYRAMIX, ΨΑΡΟΥΔΗΣ, ΒΕΤΟΜΑΝ, ΜΑΤΘΑΙΟΣ ΙΩΑΝΝΟΥ, TOP MIX, KRITONIS και ALFA CONCRETE που αφορούν διαστήματα του 2011 και 2012, (β) τις ποσότητες σε κυβικά σκυροδέματος που αγόρασαν και (γ) κατά πόσο αγόρασαν σκυρόδεμα από άλλη εταιρεία μέλος του Συνδέσμου (**Βλέπε Παράρτημα 26**).

**6.1.2. ΣΚΥΡΑ ΒΑΣΑΣ**

Στο πλαίσιο της αιφνίδιας έρευνας στις εταιρείες ΣΚΥΡΑ ΒΑΣΑΣ, SKYRAMIX και TOP MIX, λήφθηκαν αρκετά αντίγραφα εγγράφων, τα σημαντικότερα από τα οποία καταγράφονται/περιγράφονται ακολούθως:

**(Α) Έγγραφο 29: Επιστολή ημερομηνίας 10 Μαΐου 2012 με θέμα «Προμήθεια Έτοιμου Σκυροδέματος»**

Επιστολή ημερομηνίας 10 Μαΐου 2012 της SKYRAMIX με θέμα «Προμήθεια Έτοιμου Σκυροδέματος», η οποία αποστάληκε από τον Ι.Σ. (Διευθύνοντα Σύμβουλο) προς τον Μ.Ι. της εταιρείας ΜΑΤΘΑΙΟ ΙΩΑΝΝΟΥ (**Βλέπε Παράρτημα 29**). Στην επιστολή αναφέρεται ότι «Μέσα στο πνεύμα συνεργασίας μεταξύ των εταιρειών του Ομίλου «Σκύρα Βάσας» και «Ματθαίος Ιωάννου» οι τιμές χρέωσης του έτοιμου σκυροδέματος οι οποίες ίσχυαν για την «TOP MIX» δεν είναι αποδεκτές για την εταιρεία μας» και ακολουθεί παράθεση τιμών οι οποίες είναι αποδεκτές. Στη συνέχεια της επιστολής, σημειώνεται ότι μόνο αν εκδοθεί πιστωτική σημείωση με βάση τις συγκεκριμένες τιμές θα προχωρήσουν στην αποδοχή των τιμολογίων που έχουν ήδη εκδοθεί και θα συνεχίσουν τη συνεργασία τους στον τομέα του έτοιμου σκυροδέματος.

**(Β) Έγγραφο 30: Ηλεκτρονικό μήνυμα ημερομηνίας 31/5/2012**

Ηλεκτρονικό μήνυμα ημερομηνίας 31/5/2012, το οποίο στάληκε από την Α.Αγ. (TOP MIX) προς τον Α.Τ. (ΣΚΥΡΑ ΒΑΣΑΣ) με θέμα «Re I & S KRITONIS LTD» στο οποίο αναφέρεται ότι: «Έχω μιλήσει με το {...} –Τηλ.99{...}, για τις τιμές που θα μας χρεώσει για το μπετόν που έχουμε πάρει από κοντά του και είναι οι ακόλουθες: C15- €50.00, C20- €52.00, C25- €54.00, C30- €56.00, PILOS- €65.00. Εάν συμφωνείτε απαντήστε μου για να ξέρω. **Αυτές οι τιμές είναι ότι έχουν συμφωνήσει στον Σύνδεσμο**» και απαντητικό ηλεκτρονικό μήνυμα της ίδιας ημερομηνίας στο οποίο ο κύριος Α.Τ. αναφέρει το εξής στην κυρία Α.Αγ. «deduct €2 per type of cement» (**Βλέπε Παράρτημα 30**). Στο ίδιο έγγραφο, υπάρχουν χειρόγραφες σημειώσεις οι οποίες αναφέρουν ότι οι τιμές «θα μείνουν όπως είναι» και στο τέλος ότι «Μίλησα με τον {...} 11/6/12. Δεν θα αφαιρεθούν €2 ευρώ. **Το ίδιο θα χρεώνω και εγώ**». (Η υπογράμμιση είναι της Επιτροπής)

**(Γ) Έγγραφο 31: Έγγραφο με τίτλους «ANALYSIS READY MIX CONCRETE LTD- MAY 2012» και «ANALYSIS READY MIX CONCRETE LTD- JUNE 2012»**

Έγγραφο με τίτλους «ANALYSIS READY MIX CONCRETE LTD- MAY 2012» και «ANALYSIS READY MIX CONCRETE LTD- JUNE 2012», αναφορικά με τις εταιρείες ΜΑΤΘΑΙΟΣ ΙΩΑΝΝΟΥ και SKYRAMIX για τον Μάιο και Ιούνιο 2012 αντίστοιχα (**Βλέπε Παράρτημα 31**) και τις διαφορές τους.

**(Δ) Έγγραφο 32: Έγγραφο με τίτλο «4/8/010. Από 1-1-2010 - 31-7-2010 Πωλήσεις Εργοστασίου Επιμ.Σκυροδέματος»**

Έγγραφο, στο οποίο καταγράφονται οι πωλήσεις σε κυβικά μέτρα και μέση τιμή πώλησης (average selling price) των εταιρειών ΜΑΤΘΑΙΟΣ ΙΩΑΝΝΟΥ, ΚΥΘΡΑΙΩΤΗΣ, ALFA, BETOMAN, KRITONS, TOP MIX και ATHINODOROU (**Βλέπε Παράρτημα 32**). Επίσης στο εν λόγω έγγραφο γίνεται ένας υπολογισμός του μεριδίου των εταιρειών σε όγκο και ποσά.

**(Ε) Έγγραφο 33: Έγγραφο με τίτλο «Έκθεση Αξιολόγησης Προσφοράς»**

Το έγγραφο αυτό είναι αντίγραφο ανυπόγραφης Έκθεσης της Επιτροπής Αξιολόγησης για την Προσφορά για την προμήθεια έτοιμου σκυροδέματος στην Επαρχία Λεμεσού (πεδινά και ημιορεινά) Περιοχές 1,2,3 και 5 (Δ.Τ.Δ.Ε. (Ε.Μ. Λ/σου: 6/2012) (**Βλέπε Παράρτημα 33**). Στο έγγραφο αυτό αναφέρεται ότι «η Επιτροπή αφού αξιολόγησε την προσφορά, θεωρεί ότι οι τιμές που λήφθηκαν είναι υπερβολικά ψηλές και την ακυρώνει με σκοπό να την επαναπροκηρύξει εκ νέου» και ως σημειώνεται ανωτέρω βρέθηκε στα γραφεία της εταιρείας Μ.Σ. (Σκύρα) Βάσας Λτδ και των θυγατρικών της TOP MIX και SKYRAMIX.

## **6.2. Αιφνίδια έρευνα ημερομηνίας 25/2/2015**

Στις 25/2/2015, η Υπηρεσία και εξουσιοδοτημένα πρόσωπα που συνόδευσαν τους Λειτουργούς της Υπηρεσίας, ενεργώντας στη βάση της εντολής της Επιτροπής διεξήγαγαν αιφνίδια έρευνα στις επιχειρήσεις (α) ATHINODOROU & POUILLAS και σε όλες τις επιχειρήσεις που ελέγχονται άμεσα ή έμμεσα από αυτήν, ή ελέγχουν άμεσα ή έμμεσα αυτήν και ενδεχομένως να δραστηριοποιούνται στον εν λόγω τομέα ή / και να επηρεάζουν αυτήν με αποφάσεις, συμπεριφορές ή / και ενέργειές τους, συμπεριλαμβανομένης της ΠΟΥΛΛΑΣ ΤΣΑΔΙΩΤΗΣ ΛΙΜΙΤΕΔ, (β) ΚΥΘΡΑΙΩΤΗΣ ΣΚΥΡΟΔΕΜΑ και όλων των επιχειρήσεων που ελέγχονται άμεσα ή έμμεσα από αυτήν, ή ελέγχουν άμεσα ή έμμεσα αυτήν και ενδεχομένως να δραστηριοποιούνται στον εν λόγω τομέα ή / και να επηρεάζουν αυτήν με αποφάσεις, συμπεριφορές ή / και ενέργειές τους, συμπεριλαμβανομένης της Κ. ΚΥΤΗΡΕΟΤΙΣ HOLDINGS PUBLIC LIMITED, (γ) KRITONIS (δ) ALFA CONCRETE και σε όλες τις επιχειρήσεις που ελέγχονται άμεσα ή έμμεσα από αυτήν, ή ελέγχουν άμεσα ή έμμεσα αυτήν και ενδεχομένως να δραστηριοποιούνται στον εν λόγω τομέα ή / και να επηρεάζουν αυτήν με αποφάσεις, συμπεριφορές ή / και ενέργειές τους, συμπεριλαμβανομένης της ALFA BETON και (ε) ΨΑΡΟΥΔΗΣ, αναφορικά με τις πιθανολογούμενες παραβάσεις που αποτελούν αντικείμενο της παρούσας αυτεπάγγελτης έρευνας.

Κατά τη διάρκεια της υπό αναφορά αιφνίδιας έρευνας στα γραφεία των προαναφερόμενων επιχειρήσεων, συλλέχθηκε σωρεία εγγράφων, όπως αντίγραφα τιμολογίων, προσφορών, των Γενικών Τιμοκαταλόγων Συμφωνιών, Πρακτικών Συνεδριάσεων του Συνδέσμου, χειρόγραφων σημειώσεων από συναντήσεις των επιχειρήσεων και απαντήθηκαν σχετικά ερωτηματολόγια από τους υπεύθυνους ή και αρμόδιους της εκάστοτε επιχείρησης.

Σε σχέση με τα στοιχεία που συλλέχθηκαν στο πλαίσιο της εν λόγω αιφνίδιας έρευνας σημειώνονται τα εξής:

### **(Α) Έγγραφο 34: Ημερολόγιο κυρίου Κ.Κ.**

Αντίγραφο του ημερολογίου του κύριου Κ.Κ. για την περίοδο από τον Ιανουάριο του 2012 έως και το Δεκέμβριο του 2012, στο οποίο καταγράφονται, μεταξύ άλλων, πληροφορίες για τις συναντήσεις που πραγματοποίησε εκείνο το διάστημα (**Βλέπε Παράρτημα 34**). Από το ημερολόγιο του κύριου Κ.Κ. προκύπτει ότι κατά το προαναφερόμενο διάστημα πραγματοποιούνταν τακτές συναντήσεις μεταξύ των Μελών του Συνδέσμου Έτοιμου Σκυροδέματος Λεμεσού, οι οποίες περιγράφονται στο ημερολόγιο είτε ως «Σκυροδέματα», είτε «Σκυρόδεμα Λ/σου», «Συνδέσμου Λ/σου» και «Σύνδεσμος Σκυροδέματα Λ/σου», ενώ διαπιστώνεται να πραγματοποιούνταν και κατ' ιδίαν συναντήσεις μεταξύ μεμονωμένων εταιρειών, οι οποίες είναι Μέλη του Συνδέσμου.

**(B) Έγγραφο 35: Έγγραφο με τίτλο «Αγορές Τσιμέντου για την περίοδο από 1<sup>η</sup> Ιανουαρίου 2012 μέχρι 30 Νοεμβρίου 2012»**

Αντίγραφο εγγράφου στο οποίο καταγράφονται οι αγορές τσιμέντου (σε τόνους και ποσοστά) για την περίοδο από την 1/1/2012 μέχρι 30/11/2012 για την Πάφο και για τη Λεμεσό (**Βλέπε Παράρτημα 35**). Όσον αφορά τη Λεμεσό, αναφέρονται στοιχεία για τις εταιρείες ATHINODOROU, ALFA CONCRETE, ΜΑΤΘΑΙΟΣ ΙΩΑΝΝΟΥ, ΚΥΘΡΑΙΩΤΗΣ, ΨΑΡΟΥΔΗΣ, SKYRAMIX και KRITONIS.

**6.3. Δηλώσεις κατά τη διάρκεια Συνεντεύξεων στο πλαίσιο των αιφνίδιων ερευνών**

**6.3.1. ATHINODOROU & POULLAS**

Ο κύριος Α.Α. Διευθυντής του Εργοστασίου της εταιρείας ATHINODOROU & POULLAS, όταν ερωτήθηκε από τους Λειτουργούς της Υπηρεσίας στο πλαίσιο της αιφνίδιας έρευνας ημερομηνίας 25/2/2015, αναφορικά με την σύσταση του Συνδέσμου δήλωσε ότι «δεν έχει Σύνδεσμο η Λεμεσός.».

Επίσης, ο κύριος Α.Α. δήλωσε ότι το υπεύθυνο πρόσωπο για την υποβολή προσφορών σε δημόσιους και ιδιωτικούς διαγωνισμούς κατά την υπό αναφορά περίοδο ήταν ο κύριος Γ.Κ.. Σε ότι αφορά τους δημόσιους διαγωνισμούς, στους οποίους υποβάλλονται προσφορές δήλωσε τα εξής: «Όποιος μας ζητήσει προσφορά του δίνουμε. Έχουμε γραφείο παραγγελιών στην Πάφο, η παραγγελία μπαίνει στο computer και ελέγχουμε την επόμενη τι δουλείες μπήκαν και ότι δουλειά κάνω στην παραγωγή φαίνεται στην Πάφο. Δημόσιες προσφορές υποβάλλονται κυρίως για έργα της Επαρχιακής Διοίκησης και των Δημοσίων Έργων.[..] Για να μην δώσουμε σημαίνει ότι θα έγινε κάποιο λάθος π.χ. να χάθηκε η προθεσμία γιατί το ξέχασε ο εισπράκτορας, κ.{...}.».

**6.3.2. ΚΥΘΡΑΙΩΤΗΣ**

Ο κύριος Κ.Κ., στο πλαίσιο του αιφνίδιου ελέγχου που πραγματοποιήθηκε στις 22/10/2013, δήλωσε ότι: «Με όλες τις Εταιρείες που αναφέρονται στην έρευνα έχουμε συναντηθεί είτε στον Παγκύπριο Σύνδεσμο είτε στο Σύνδεσμο Λεμεσού», «Συναντηθήκαμε σε πάρα πολλές περιπτώσεις και σε προσωπικό επίπεδο. Η συχνότητα είναι απροσδιόριστη και οι χώροι συνάντησης ήταν σε καφετέριες σε γραφεία ιδιωτικά σε συναντήσεις/συνεδριάσεις των Συνδέσμων κλπ». Επίσης, ερωτηθείς προφορικά για το σκοπό του Συνδέσμου και κατά πόσο ενημερώνονται για τις τιμές που εφαρμόζουν, ο κ. Κ.Κ. δήλωσε ενώπιον δύο Λειτουργών της Υπηρεσίας, ότι ενημερώνονται οι εταιρείες μεταξύ τους για τις τιμές του σκυροδέματος («γεγονός που είναι λάθος» όπως ο ίδιος δήλωσε), **αλλά σκοπός δεν είναι να αποκομίσουν κέρδη αλλά να έχουν ένα κέρδος της τάξης του 10%** (η υπογράμμιση είναι της Επιτροπής).

Ο κ. Κ.Κ. σε απάντηση ερωτημάτων που του τέθηκαν από λειτουργούς της Υπηρεσίας στο πλαίσιο της αιφνίδιας έρευνα που διεξήχθη στις 22/10/2013 δήλωσε ότι οι τιμές για όλες τις κατηγορίες σκυροδέματος (C12, C20, C25, C30) για την πόλη της Λεμεσού για την περίοδο από τα μέσα του 2011 έως και τα μέσα του 2012 ήταν οι ακόλουθες: C15 προς €62,00, C20 προς €64.50, C25 προς €66,00 και C30 προς €68.50. Για τη παράδοση σκυροδέματος εκτός των ορίων της πόλης αλλά εντός της Επαρχίας Λεμεσού λαμβάνεται υπόψη η απόσταση σε σχέση με το αυξημένο κόστος πετρελαίου, δηλαδή π.χ. η κατανάλωση πετρελαίου μιας μπετονιέρας είναι αυξημένη για παράδοση σκυροδέματος στο χωρίο Πέρα Πεδί, Τριμίκλινη, σε σχέση με την παράδοση εντός των ορίων της πόλης. Λαμβάνεται επίσης υπόψη το εργατικό κόστος. Επιπλέον σημείωσε ότι σε κάποιες προσφορές όπου προκαθορίζεται η αμοιβή για χρήση αντλίας (π.χ. Επαρχιακή Διοίκηση, Δημόσια Έργα στα €80), τότε υπάρχει επιπλέον χρέωση στο σκυροδέμα ώστε να καλυφθεί το μειωμένο εισόδημα της αντλίας. Ακολούθως, σημείωσε ότι δεν υπάρχει συγκεκριμένος μαθηματικός τύπος ο οποίος χρησιμοποιείται για τον υπολογισμό, αλλά υπάρχουν τα μηνιαία οικονομικά αποτελέσματα της εταιρείας τα οποία είναι ενδεικτικά για το κόστος. Επιπρόσθετα, σημείωσε ότι, πέραν των οικονομικών αποτελεσμάτων, λαμβάνονται εμπειρικά υπόψη η δυσκολία της δουλειάς, η καθυστέρηση στο τόπο εκφόρτωσης καθώς και οι μειωμένες ποσότητες ανά μπετονιέρα. Επιπλέον, λαμβάνεται υπόψη το επίπεδο παραγωγής κατά τον χρόνο της προσφοράς, δηλ. εάν υπάρχουν αλλά μεγάλα έργα τα οποία η εταιρεία έχει ήδη δεσμευτεί ή αν η εταιρεία δεν έχει έργα «κλειδιά» τα οποία ξεκινούν κατά τον χρόνο προσφοράς. Διευκρίνισε επί τούτου, ότι κατά περιόδους το ύψος της προσφοράς αντανακλά και την επιθυμία της εταιρείας να επιτύχει στην προσφορά. Οι ως άνω υπολογισμοί και αποφάσεις για το ύψος της κάθε προσφοράς λαμβάνονται από το Γενικό Διευθυντή.

### 6.3.3. SKYRAMIX

Σύμφωνα με τις απαντήσεις του κύριου Α.Τ., Γενικού Διευθυντή της εταιρείας SKYRAMIX σε ερωτηματολόγιο της Υπηρεσίας, το οποίο απαντήθηκε στο πλαίσιο της αιφνίδιας έρευνας στις 22/10/2013, η εταιρεία SKYRAMIX είχε συναντήσεις με άλλες εταιρείες στο πλαίσιο του Συνδέσμου Κατασκευαστών Έτοιμου Σκυροδέματος Λεμεσού. Η συχνότητα των συναντήσεων τους ήταν 1 φορά τον μήνα. Επίσης, δήλωσε ότι περιστασιακά ανταλλάσσονται τηλεφωνήματα στα πλαίσια των θεμάτων που αφορούν τον Σύνδεσμο.

Επισημαίνεται ότι το ίδιο πρόσωπο σε απαντήσεις της εταιρείας ημερομηνίας 15/4/2015 σημείωσε τα ακόλουθα: «*Η εταιρεία μας ουδέποτε εγγράφηκε ως μέλος του Συνδέσμου. Εξ όσων θυμόμαστε μετά από σχετική πρόσκληση ο Γενικός μας Διευθυντής*

παρευρέθηκε σε μια ή δύο συνεδριάσεις του Συνδέσμου αλλά δεν πείσθηκε για να εγγράψει την SKYRAMIX ως μέλος».

#### 6.3.4. ΜΑΤΘΑΙΟΣ ΙΩΑΝΝΟΥ

Ο κύριος {...}, Πολιτικός Μηχανικός στην εταιρεία ΜΑΤΘΑΙΟΣ ΙΩΑΝΝΟΥ, σε ερωτηματολόγιο της Υπηρεσίας, το οποίο απαντήθηκε στο πλαίσιο της αιφνίδιας έρευνας στις 22/10/2013, δήλωσε ότι ο Σύνδεσμος Κατασκευαστών Έτοιμου Σκυροδέματος Λεμεσού είναι ανενεργός και ότι η εταιρεία δεν συναντιέται με άλλες εταιρείες. Ανέφερε ότι «*Επί προσωπικού επιπέδου γίνονται τηλεφωνήματα μόνο*».

#### 6.3.5. ALFA BETON

Ο κύριος Χ.Α., συνιδιοκτήτης της εταιρείας ALFA BETON LTD και ALFA CONCRETE από την 1/12/2013, στο πλαίσιο της αιφνίδιας έρευνας που πραγματοποιήθηκε στις 25/2/2015, δήλωσε ότι η εταιρεία είναι Μέλος του Συνδέσμου Κατασκευαστών Έτοιμου Σκυροδέματος Λεμεσού και δήλωσε ως Μέλη του Συνδέσμου τις εταιρείες ALFA CONCRETE, ΜΑΤΘΑΙΟΣ ΙΩΑΝΝΟΥ, ΚΥΘΡΑΙΩΤΗΣ, ΨΑΡΟΥΔΗΣ, I&S KRITONIS, ΑΘΗΝΟΔΟΡΟΥ & ΡΟΥΛΛΑΣ και ΣΚΥΡΑ ΒΑΣΑΣ. Επίσης, ανέφερε ότι ο Σύνδεσμος δεν διαθέτει εγκαταστάσεις και ότι ο σκοπός του είναι να συζητούνται τα διάφορα προβλήματα που υπάρχουν με το Υπουργείο Συγκοινωνιών, τις χρεώσεις του πετρελαίου και τις χρεώσεις του τσιμέντου.

#### 6.3.6. ΨΑΡΟΥΔΗΣ

Ο κύριος Χ.Ψ., Διευθυντής της εταιρείας ΨΑΡΟΥΔΗΣ από το 2010, στο πλαίσιο της αιφνίδιας έρευνας που πραγματοποιήθηκε στις 25/2/2015, δήλωσε ότι η εταιρεία είναι Μέλος του Συνδέσμου Κατασκευαστών Έτοιμου Σκυροδέματος Λεμεσού, ο οποίος ιδρύθηκε το 2011, ενώ ως μέλη του Συνδέσμου δήλωσε τις εταιρείες ALFA CONCRETE, ΜΑΤΘΑΙΟΣ ΙΩΑΝΝΟΥ, TOP MIX και ΑΘΗΝΟΔΟΡΟΥ & ΡΟΥΛΛΑΣ. Σε ερώτηση της Υπηρεσίας αναφορικά με τη συχνότητα των συναντήσεων του Συνδέσμου, ενώ αρχικά έγραψε «*Πήγα πριν 3 μήνες*», ακολούθως το διέγραψε και δήλωσε «*Δεν γίνονται, γίνονταν μόνο όταν ιδρύθηκε το 2011 για 2-3 φορές*».

#### 6.3.7. I&S KRITONIS

Ο κύριος Ι.Κ. στο πλαίσιο της αιφνίδιας έρευνας που πραγματοποιήθηκε στις 25/2/2015, απάντησε στα ερωτήματα της Υπηρεσίας σε σχέση με την περίοδο 2010-2012, ήτοι την περίοδο που λειτουργούσε η εταιρεία KRITONIS, επισημαίνοντας ότι η εταιρεία έπαυσε τη λειτουργία της. Επίσης, σύμφωνα με τις γραπτές του δηλώσεις εκπροσωπεί και τους κύριους Κ.Ι. και Σ.Κ.. Στις απαντήσεις του, δήλωσε ότι η εταιρεία του δεν είναι μέλος του Συνδέσμου Κατασκευαστών Έτοιμου Σκυροδέματος Λεμεσού και ότι είναι μέλος του Παγκύπριου Συνδέσμου Κατασκευαστών Έτοιμου Σκυροδέματος.



## 7. ΣΧΕΤΙΚΗ ΑΓΟΡΑ

Η Επιτροπή, σε ό,τι αφορά τον καθορισμό της σχετικής αγοράς υπηρεσιών και/ή προϊόντων, σημείωσε κατ' αρχή τις θέσεις των εμπλεκόμενων μερών οι οποίες μεταξύ άλλων έχουν ως ακολούθως:

Ο νομικός εκπρόσωπος της ALFA BETON στις γραπτές του θέσεις ανέφερε ότι διαφωνεί με την εκ πρώτης όψεως απόφαση της Επιτροπής ότι ο ορισμός της σχετικής αγοράς δεν απαιτείται σε περίπτωση πρόδηλων περιορισμών του ανταγωνισμού και ότι εν προκειμένω δεν απαιτείται ο ορισμός της οικείας αγοράς διότι μέρος της υπό κρίση υπόθεσης αφορά συμφωνίες μεταξύ ανταγωνιστών, *«δεδομένου ότι η Επιτροπή δεν απέδειξε καμία συμφωνία μεταξύ ανταγωνιστών ή οποιοδήποτε πρόδηλο περιορισμό του ανταγωνισμού»*.

Ο νομικός εκπρόσωπος των εταιρειών ΚΥΘΡΑΙΩΤΗΣ, ΜΑΤΘΑΙΟΣ ΙΩΑΝΝΟΥ και BETOMAN στις γραπτές του θέσεις, υποστήριξε ότι η Επιτροπή δεν έχει εξετάσει τις συνθήκες της σχετικής αγοράς, καθώς και τη λειτουργία του ανταγωνισμού εντός αυτής, ώστε να μπορεί να διαπιστώσει εάν η ανάπτυξη και/ή διατήρηση μιας αντανταγωνιστικής σύμπραξης είναι εφικτή ή/και πιθανή. Περαιτέρω, όπως υποστηρίχθηκε, η Επιτροπή δεν έχει εκτιμήσει το σχετικό αντιπαράδειγμα (counterfactual) - τις συνθήκες ανταγωνισμού που θα επικρατούσαν στην απουσία της κατ' ισχυρισμό σύμπραξης.

Ο εμπειρογνώμονας των τριών εταιρειών, TROJAN, σε σχέση με την αξιολόγηση της δομής της σχετικής αγοράς, στην έκθεσή του κατέγραψε ότι στην Έκθεση Αιτιάσεων δεν περιλαμβάνεται καμία αξιολόγηση των οικονομικών παραγόντων και συνθηκών της σχετικής αγοράς (ήτοι καμία αξιολόγηση των συνθηκών λειτουργίας της υπό κρίση σχετικής αγοράς δεδομένου ότι αυτό θα περιελάμβανε τουλάχιστον την πλήρη καταγραφή και περιγραφή των επιχειρήσεων που δραστηριοποιούνται στη σχετική αγορά, την ανάλυση των μεριδίων αγοράς των υφιστάμενων ανταγωνιστών και του βαθμού συγκέντρωσης της αγοράς (συμπεριλαμβανομένης και διαχρονικής τους εξέλιξης), την καταγραφή των συνθηκών ζήτησης (π.χ. δύναμη αγοραστή), των τεχνολογικών αλλαγών, των εμποδίων εισόδου/εξόδου από την αγορά ή και επέκτασης της παραγωγικής δυναμικότητας υφιστάμενων επιχειρήσεων και του βαθμού διαφάνειας στην αγορά). Επιπρόσθετα, όπως κατέγραψε, *«δεν γίνεται καμία αναφορά ως προς τον τύπο εκδήλωσης του ανταγωνισμού στην αγορά (π.χ. τιμολογιακός, σε ποσότητες παραγωγής, σε καινοτομίες, σε παραγωγική δυναμικότητα)*. Τέλος, παρατηρούμε ότι δε γίνεται καμία συστηματική καταγραφή της παραγωγικής δυναμικότητας των ανταγωνιστών στη σχετική αγορά και των περιορισμών που αυτοί αντιμετωπίζουν όσον αφορά τη μεταφορά σκυροδέματος (π.χ. αριθμός αντλιών,

μπετονιέρων), αλλά ούτε και της κερδοφορίας των εταιρειών που δραστηριοποιούνται στη σχετική αγορά.».

Είναι ο ισχυρισμός του εμπειρογνώμονα, ότι «η εξέταση και έρευνα των πιο πάνω θα επέτρεπε την αξιολόγηση του κατά πόσον υπάρχει αυξημένη πιθανότητα να προκόψει και να διατηρηθεί αποτελεσματικά τυχόν συντονισμός της επιχειρηματικής δράσης ή και συμπαιγνία στη σχετική αγορά. Ειδικότερα, θα επέτρεπε την ανάλυση των κινήτρων των ανταγωνιστών στη σχετική αγορά να συντονίσουν της συμπεριφορά τους (feasibility) (π.χ. αριθμός ανταγωνιστών, συμμετρία ανταγωνιστών, κίνδυνος εντοπισμού σύμπραξης ιδιαίτερα σε δημόσιους διαγωνισμούς, αβεβαιότητα αγοράς, αναμενόμενα πρόσθετα κέρδη, ύπαρξη maverick επιχείρησης, δυνητικός ανταγωνισμός)<sup>52</sup>, καθώς και την πιθανότητα διατήρησης (sustainability) μίας τέτοιας συμπεριφοράς (π.χ. εντοπισμός παρεκκλίσεων και ύπαρξη μηχανισμού αποτροπής παρεκκλίσεων).».

Σύμφωνα με τον ίδιο, «η ανάλυση της δομής της αγοράς και των συνθηκών λειτουργίας του ανταγωνισμού θα καθιστούσε εφικτή την εκτίμηση του αντιπαραδείγματος (counterfactual), δηλαδή του τρόπου λειτουργίας του ανταγωνισμού στη σχετική αγορά πριν την κατ' ισχυρισμό σύμπραξη, ώστε να μπορεί στη συνέχεια να συγκριθεί με τη λειτουργία του ανταγωνισμού μετά την κατ' ισχυρισμό σύμπραξη. Μέσω αυτής της σύγκρισης θα μπορούσε να διαπιστωθεί κατά πόσον έχει διαφοροποιηθεί ουσιωδώς η συμπεριφορά και δράση των επιχειρήσεων στη σχετική αγορά, κάτι το οποίο θα συνιστούσε ένδειξη αλλαγής των παραμέτρων του ανταγωνισμού ή και αντανταγωνιστικής σύμπραξης.<sup>53</sup>».

Ειδικότερα, σημειώθηκε ότι η ανάλυση του αντιπαραδείγματος «θα επέτρεπε να εξαχθούν συμπεράσματα σε σχέση με το κατά πόσον υπήρχαν στο παρελθόν περιπτώσεις όπου επιχειρήσεις παραλάμβαναν τα έγγραφα διαγωνισμών χωρίς ωστόσο στο τέλος να υποβάλλουν σχετικές προσφορές ή και κατά πόσον υπήρχαν παρόμοια μοτίβα συμπεριφοράς και πρακτικών όσον αφορά το ύψος των προσφορών ή και των αποτελεσμάτων των διαγωνισμών (π.χ. γεωγραφική κατανομή διαγωνισμών, κατανομή επιχειρήσεων ανά διαγωνισμό ή περιοχή, ιστορική θέση επιχειρήσεων, αξία διαγωνισμών) ή/και του βαθμού διαφάνειας στη σχετική αγορά (π.χ. αν γνώριζαν οι προσφοροδότες τα στοιχεία της επιτυχούσας εταιρείας ή και το ύψος της επιτυχούσας προσφοράς) ή/και ποιες επιχειρήσεις συμμετείχαν στο παρελθόν σε παρόμοιους διαγωνισμούς.».

Τέλος, σημειώνουν ότι δεν εξετάστηκε ο σχεδιασμός των διαγωνιστικών διαδικασιών

---

<sup>52</sup>Ορισμένοι από αυτούς τους παράγοντες ενδεχομένως να λειτούργησαν ανασταλτικά σε σχέση με τη μη κατάληξη σε συμφωνία για δημιουργία κοινής εταιρείας σκυροδέματος και διαχείρισης αντλιών. (σημείωση του εμπειρογνώμονα των τριών εταιρειών)

<sup>53</sup>Βλέπετε Πρακτικό Επιτροπής με αριθμό 1226-67/2013, σελ. 5. (σημείωση του εμπειρογνώμονα των τριών εταιρειών)

που αφορούσαν τους υπό κρίση Διαγωνισμούς, και πως αυτός επηρέασε την ικανότητα και τα κίνητρα των επιχειρήσεων να συμπράξουν ή και την ένταση του ανταγωνισμού για διεκδίκηση των έργων.

Ο νομικός εκπρόσωπος των εταιρειών ΚΥΘΡΑΙΩΤΗΣ, ΜΑΤΘΑΙΟΣ ΙΩΑΝΝΟΥ και ΒΕΤΟΜΑΝ στις γραπτές του θέσεις, ανέφερε ότι η σχετική γεωγραφική αγορά έχει οριστεί ατελώς με αποτέλεσμα η εταιρεία ΕΡΓΟΛΗΠΤΙΚΕΣ ΕΡΓΑΣΙΕΣ ΚΑΖΑΝΟΣ η οποία συμμετείχε στο διαγωνισμό 15/2012 (ή και σε άλλους διαγωνισμούς εντός της επαρχίας Λεμεσού, αφού όπως ισχυρίζεται δεν μπορούν να γνωρίζουν εάν συμμετείχε και στους διαγωνισμούς ΕΛΕΜΕ 38/2011, 50/2011, 07/2012, 10/2012 και 13/2012, καθώς τα σχετικά στοιχεία έχουν αποκρυβεί) να εμφανίζεται εσφαλμένα ότι δε συνιστά ανταγωνιστή στη σχετική αγορά.

Ο εμπειρογνώμονας των τριών εταιρειών σε σχέση με τον ορισμό της σχετικής γεωγραφικής αγοράς κατέγραψε ότι η Επιτροπή ορίζει ως σχετική γεωγραφική αγορά τα όρια της επαρχίας Λεμεσού, όμως διαφαίνεται ότι στους διαγωνισμούς ΤΔΕ 3/2012, ΤΔΕ 15/2012, ΕΛΕΜΕ 11/2011 συμμετείχε η εταιρεία ΕΡΓΟΛΗΠΤΙΚΕΣ ΕΡΓΑΣΙΕΣ ΚΑΖΑΝΟΣ, η οποία όπως προκύπτει από το διοικητικό φάκελο της υπόθεσης, αλλά και τα στοιχεία που περιλαμβάνονται στην Έκθεση Αιτιάσεων, διατηρεί το εργοστάσιο της στην Ευρύχου, που εμπίπτει γεωγραφικά στην Επαρχία Λευκωσίας. Περαιτέρω, είναι ο ισχυρισμός του εμπειρογνώμονα ότι η παρατήρηση σε σχέση με την εταιρεία ΕΡΓΟΛΗΠΤΙΚΕΣ ΕΡΓΑΣΙΕΣ ΚΑΖΑΝΟΣ αποκτά ιδιαίτερη σημασία λόγω του ότι η εν λόγω εταιρεία φαίνεται ότι υπέβαλε προσφορά στον διαγωνισμό ΤΔΕ 15/2012, όσον αφορά την περιοχή III, τον οποίο και κέρδισε.

Επισημάνθηκε ότι η Επιτροπή δεν έχει απευθυνθεί, κατά το στάδιο διερεύνησης και εξέτασης της υπόθεσης, προς την εταιρεία ΕΡΓΟΛΗΠΤΙΚΕΣ ΕΡΓΑΣΙΕΣ ΚΑΖΑΝΟΣ, προκειμένου να ζητήσει πληροφορίες σε σχέση με τη συμμετοχή της στον διαγωνισμό 15/2012, και ενδεχόμενα σε σχέση με το κόστος της, πληροφορίες τις οποίες οι εταιρείες θεωρούν σημαντικές για σκοπούς αξιολόγησης του ύψους των προσφορών των επιχειρήσεων που κατ' ισχυρισμό συμμετείχαν στην αντανταγωνιστική σύμπραξη.

Ο νομικός εκπρόσωπος της TOP MIX στις γραπτές του θέσεις, υποστήριξε ότι η Επιτροπή απέτυχε να οριοθετήσει τη σχετική αγορά, κάνοντας αναφορά στην οικεία παράγραφο της Έκθεσης Αιτιάσεων, όπου καταγράφεται ότι «*Δεδομένου ότι, μέρος της υπό κρίση υπόθεσης αφορά συμφωνίες μεταξύ ανταγωνιστών, που είχαν ως αντικείμενο και ως αποτέλεσμα τον περιορισμό του ανταγωνισμού, εκτιμάται από την Επιτροπή ότι δεν απαιτείται ο ορισμός της οικείας αγοράς*».

Όπως ισχυρίστηκε, στην Έκθεση Αιτιάσεων δεν οριοθετείται η σχετική αγορά και δεν παρατίθεται καμία αξιολόγηση των συνθηκών της, ενώ δεν περιγράφονται οι εταιρείες

που δραστηριοποιούνται στη σχετική αγορά, δεν αναλύονται τα μερίδια αγοράς έκαστης εταιρείας, οι συνθήκες ζήτησης, δεν περιγράφεται η δυναμική κάθε εταιρείας ούτε επίσης οι περιορισμοί που αντιμετωπίζει κάθε εταιρεία στη σχετική αγορά. Επιπλέον, δεν προσδιορίζονται οι πραγματικοί ανταγωνιστές, οι οποίοι είναι σε θέση να επηρεάσουν τη συμπεριφορά των εμπλεκόμενων επιχειρήσεων και να τις εμποδίσουν να ενεργούν ανεξάρτητα από τις πιέσεις που επιβάλλει ο πραγματικός ανταγωνισμός.

Ο νομικός εκπρόσωπος της TOP MIX στις γραπτές του θέσεις, υποστήριξε ότι όσον αφορά τη γεωγραφική αγορά, στην Έκθεση Αιτιάσεων καταγράφεται ότι δύναται να θεωρείται τοπική και/ή επαρχιακή και ότι αφορά την Επαρχία Λεμεσού. Εντούτοις, όπως καταγράφει ο νομικός εκπρόσωπος *«διαφαίνεται ότι, στους επίδικους δημόσιους διαγωνισμούς υπ' αριθμό 6/2012 και 15/2012 είχε υποβάλει προσφορά η Εταιρεία Εργοληπτικές Εργασίες Α.Γ. Κάζανος & Υιός ΑΤΔ, η οποία διατηρεί το εργοστάσιο της στην περιοχή Ευρύχου της Επαρχίας Λευκωσίας»*, η οποία όπως προκύπτει κρίθηκε ως Επιτυχόντας Προσφοροδότης για την Περιοχή III στα πλαίσια του διαγωνισμού υπ' αριθμό 15/2012. Επίσης, όπως καταγράφεται, στον διαγωνισμό υπ' αριθμό 15/2012 είχε λάβει τεύχος η εταιρεία STARBETON, η οποία δραστηριοποιείται στην περιοχή Ευρύχου της Επαρχίας Λευκωσίας. Εν κατακλείδι καταγράφεται ότι είναι η θέση της εταιρείας ότι η Επιτροπή *«δεν εξέτασε επαρκώς τα εν λόγω δεδομένα ή τουλάχιστον δεν παρέθεσε σαφή και εμπειριστατωμένη αιτιολογία σε σχέση με τον ορισμό της γεωγραφικής αγοράς εντός της Επαρχίας Λεμεσού»*.

Είναι περαιτέρω η θέση της TOP MIX, ότι απουσιάζει οποιαδήποτε αιτιολογία σε σχέση με τον ορισμό της σχετικής αγοράς αφού δεν έχουν προσδιοριστεί με οποιονδήποτε τρόπο οι πραγματικοί ανταγωνιστές ούτως ώστε να εξεταστεί εάν η ύπαρξη οιασδήποτε συμφωνίας έτεινε να επηρεάσει τον πραγματικό ανταγωνισμό και να οδηγήσει σε νόθευση των όρων του ανταγωνισμού εντός σχετικής αγοράς. Συνεπώς, η Επιτροπή απέτυχε να προσδιορίσει επαρκώς τη σχετική αγορά για την εφαρμογή του άρθρου 3 (1) (α) και (γ) του Νόμου.

Η νομική εκπρόσωπος της ATHINODOROU & POULLAS, κατά την ακροαματική διαδικασία δήλωσε ότι γενικά υιοθετεί τις θέσεις που διατυπώθηκαν από τους νομικούς εκπροσώπους των εταιρειών ALFA BETON, ΚΥΘΡΑΙΩΤΗΣ, ΜΑΤΘΑΙΟΣ ΙΩΑΝΝΟΥ και BETOMAN.

Η Επιτροπή, αφού διεξήλθε το περιεχόμενο του διοικητικού φακέλου, εξέτασε ενδελεχώς τα όσα αναφέρθηκαν τόσο γραπτώς όσο και προφορικώς από όλες τις εμπλεκόμενες επιχειρήσεις αναφορικά με τον καθορισμό της σχετικής αγοράς.

Η σχετική αγορά προϊόντων ή υπηρεσιών περιλαμβάνει το σύνολο των προϊόντων ή υπηρεσιών που θεωρούνται από τον καταναλωτή εναλλάξιμες ή δυνάμενες να

υποκατασταθούν μεταξύ τους λόγω των χαρακτηριστικών τους, της τιμής του και της σκοπούμενης χρήσης του. Στη σχετική αγορά προϊόντων περιλαμβάνονται αφενός το προϊόν που αφορά την υπό εξέταση υπόθεση καθώς και άλλα προϊόντα που είναι υποκατάστατα τους, είτε από πλευράς ζήτησης είτε από πλευράς προσφοράς και των οποίων η διαθεσιμότητα (ή δυνητική διαθεσιμότητα) εμποδίζει τις ελεγχόμενες επιχειρήσεις να αυξήσουν επικερδώς την τιμή του κατά ένα μικρό αλλά σημαντικό ποσοστό για αρκετά μεγάλο χρονικό διάστημα.

Στην προκειμένη, στις υποθέσεις χειραγώγησης δημόσιων διαγωνισμών, η ζήτηση προέρχεται από τις δημόσιες αρχές, αγοραστές που προσφεύγουν στο σύστημα της ανάθεσης δημόσιων διαγωνισμών και επιτυγχάνουν την δυνατόν χαμηλότερη τιμή για τις απαιτούμενες παροχές. Τις προδιαγραφές και τους όρους των Διαγωνισμών τις προσδιορίζουν οι Αναθέτουσες Αρχές στην αναλυτική περιγραφή των όρων του Διαγωνισμού. Η προσφορά που ανταποκρίνεται στη ζήτηση αυτή, καθορίζεται από τους ενδιαφερόμενους οικονομικούς φορείς, που συμμετέχουν στους διαγωνισμούς.

Η Επιτροπή σημειώνει ότι η ακριβής οριοθέτηση της σχετικής αγοράς είναι ένα σημαντικό βήμα στην αξιολόγηση του κατά πόσο μια ή περισσότερες επιχειρήσεις σε μια αγορά έχουν δεσπόζουσα θέση ή μπορούν να αποκτήσουν ή να ενισχύσουν και να διατηρήσουν αυτή. Η Επιτροπή επισημαίνει παραταύτα ότι σύμφωνα με τη νομολογία ο ορισμός της σχετικής αγοράς δεν απαιτείται σε περίπτωση πρόδηλων περιορισμών του ανταγωνισμού.<sup>54</sup>

Η Επιτροπή σε σχέση με το ζήτημα αυτό έλαβε καθοδήγηση από τη νομολογία στην οποία καταγράφεται ότι ο ορισμός της σχετικής αγοράς δεν απαιτείται σε περίπτωση πρόδηλων περιορισμών του ανταγωνισμού<sup>55</sup>. Συγκεκριμένα, στην απόφαση του Γενικού Δικαστηρίου (Γενικό, πρώην ΠΕΚ) στην υπόθεση Volkswagen, T-62/98, της 6.7.2000, Συλλ. II-2707, σκ. 230, στην οποία αναφέρονται χαρακτηριστικά τα ακόλουθα:

*«230. Προκειμένου να προσδιοριστεί η έκταση της υποχρέωσης της Επιτροπής να ορίζει τη σχετική αγορά πριν διαπιστώσει παράβαση των κοινοτικών κανόνων περι*

<sup>54</sup> Βλ. απόφαση του (Δικαστηρίου της Ε.Ε ((ΕΕ, πρώην (ΕΚ) στις συνεκδ. υποθ. Consten and Grundig, 56 & 58/64, της 13.7.1966, Συλλ. 299 & 342 και απόφαση του Γενικού Δικαστηρίου (Γενικό, πρώην ΠΕΚ) στην υπόθεση Volkswagen, T-62/98, της 6.7.2000, Συλλ. II-2707, σκ. 230-231, στις συνεκδ. υποθέσεις Cimenteries CBR κ.α., T-25/95 κλπ, τη; 15.3.2000, Συλλ. II-491, σκ. 833 & 1094. Βλ. ακόμη απόφαση του Γενικού Δικαστηρίου (Γενικού, πρώην ΠΕΚ) στις συνεκδ. υποθέσεις European Night Services, T-374/94 κλπ, της 15.9.1998, Συλλ. II-3141, σκ. 93-95 & 105, , στην υπόθεση CMA CGM κ.α., T-213/00, της 19.3.2003, Συλλ. II-913, σκ. 206, στις συνεκδ. υποθέσεις Brasserie Nationale, T-49/02 & 51/02, της 27.7.2005, Συλλ. II-3033, σκ. 144.

<sup>55</sup> Βλ. απόφαση του (Δικαστηρίου της Ε.Ε ((ΕΕ, πρώην (ΕΚ) στις συνεκδ. υποθ. Consten and Grundig, 56 & 58/64, της 13.7.1966, Συλλ. 299 & 342 και απόφαση του Γενικού Δικαστηρίου (Γενικό, πρώην ΠΕΚ) στην υπόθεση Volkswagen, T-62/98, της 6.7.2000, Συλλ. II-2707, σκ. 230-231, στις συνεκδ. υποθέσεις Cimenteries CBR κ.α., T-25/95 κλπ, τη; 15.3.2000, Συλλ. II-491, σκ. 833 & 1094. Βλ. ακόμη απόφαση του Γενικού Δικαστηρίου (Γενικού, πρώην ΠΕΚ) στις συνεκδ. υποθέσεις European Night Services, T-374/94 κλπ, της 15.9.1998, Συλλ. II-3141, σκ. 93-95 & 105, , στην υπόθεση CMA CGM κ.α., T-213/00, της 19.3.2003, Συλλ. II-913, σκ. 206, στις συνεκδ. υποθέσεις Brasserie Nationale, T-49/02 & 51/02, της 27.7.2005, Συλλ. II-3033, σκ. 144.

ανταγωνισμού, πρέπει να υπομνησθεί ότι ο ορισμός της αγοράς δεν έχει την ίδια σημασία στην περίπτωση εφαρμογής του άρθρου 85 της Συνθήκης ή του άρθρου 86 της Συνθήκης ΕΚ (νυν άρθρου 82 ΕΚ). Στο πλαίσιο εφαρμογής του άρθρου 86 της Συνθήκης, ο προσήκων ορισμός της σχετικής αγοράς αποτελεί απαραίτητο και προαπαιτούμενο όρο κάθε κρίσεως αναφερομένης σε συμπεριφορά που θεωρείται αντίθετη προς τον ανταγωνισμό, εφόσον, προκειμένου να αποδειχθεί η ύπαρξη καταχρηστικής εκμεταλλεύσεως δεσπόζουσας θέσεως, πρέπει προηγουμένως να αποδειχθεί η ύπαρξη δεσπόζουσας θέσεως εντός συγκεκριμένης αγοράς, πράγμα που σημαίνει ότι η αγορά αυτή πρέπει προηγουμένως να έχει οριοθετηθεί. Αντιθέτως, στο πλαίσιο εφαρμογής του άρθρου 85 της Συνθήκης, σκοπός του ορισμού της σχετικής αγοράς είναι να εξακριβωθεί κατά πόσον η επίμαχη συμφωνία, η απόφαση ενώσεως επιχειρήσεων ή η εναρμονισμένη πρακτική μπορεί να επηρεάσει το εμπόριο μεταξύ των κρατών μελών και έχει ως αντικείμενο ή ως αποτέλεσμα την παρακώλυση, τον περιορισμό ή τη νόθευση των όρων του ανταγωνισμού εντός της κοινής αγοράς (απόφαση του Πρωτοδικείου, της 21ης Φεβρουαρίου 1995, T-29/92, SPO κ.λπ. κατά Επιτροπής, Συλλογή 1995, σ. II-289, σκέψη 74). Κατά συνέπεια, η Επιτροπή υπέχει υποχρέωση ορισμού της αγοράς σε μια απόφαση που εκδίδεται κατ' εφαρμογήν του άρθρου 85 της Συνθήκης όταν, ελλείψει ενός τέτοιου ορισμού, είναι αδύνατο να καθοριστεί αν η συγκεκριμένη συμφωνία, η απόφαση ενώσεως επιχειρήσεων ή η εναρμονισμένη πρακτική μπορεί να επηρεάσει το εμπόριο μεταξύ κρατών μελών και έχει ως αντικείμενο ή ως αποτέλεσμα την παρακώλυση, τον περιορισμό ή τη νόθευση των όρων του ανταγωνισμού εντός της κοινής αγοράς (απόφαση του Πρωτοδικείου της 15ης Σεπτεμβρίου 1998, T-374/94, T-375/94, T-384/94 και T-388/94, European Night Services κ.λπ. κατά Επιτροπής, Συλλογή 1998, σ. II-3141, σκέψεις 93 έως 95 και 105).»

Επίσης, στην απόφαση του Πρωτοδικείου στις συνεκδ. υποθέσεις Cimenteries CBR κ.α., T-25/95 κλπ, τη; 15.3.2000, Συλλ. II-491, σκ. 833 & 1094, αναφέρονται τα ακόλουθα:

«833. Επιβάλλεται πάντως η παρατήρηση ότι ο ορισμός της σχετικής αγοράς δεν έχει την ίδια σημασία αφενός στην περίπτωση εφαρμογής του άρθρου 85 και αφετέρου στην περίπτωση εφαρμογής του άρθρου 86 της Συνθήκης. [...] Όταν πρόκειται για την εφαρμογή του άρθρου 85 της Συνθήκης, σκοπός του ορισμού της σχετικής αγοράς είναι να εξακριβωθεί κατά πόσον η επίμαχη συμφωνία, η απόφαση ενώσεως επιχειρήσεων ή η εναρμονισμένη πρακτική μπορεί να επηρεάσει το εμπόριο μεταξύ των κρατών μελών και έχει ως αντικείμενο ή ως αποτέλεσμα την παρακώλυση, τον περιορισμό ή τη νόθευση των όρων του ανταγωνισμού εντός της κοινής αγοράς (απόφαση SPO κ.λπ. κατά Επιτροπής, προπαρατεθείσα στη σκέψη 485, σκέψη 74).»

Την ίδια θέση διατήρησε το Δικαστήριο και σε μεταγενέστερες αποφάσεις του, ήτοι στην υπόθεση CMA CGM κ.α., T-213/00, της 19.3.2003, Συλλ. II-913, σκ. 206 και στην στις συνεκδ. υποθέσεις Brasserie Nationale, T-49/02 & 51/02, της 27.7.2005, Συλλ. II-3033, σκ. 144 όπου ξεκαθαρίζεται ότι η Ευρωπαϊκή Επιτροπή έχει υποχρέωση καθορισμού της αγοράς σε απόφαση που εκδίδεται κατ' εφαρμογή του άρθρου 101 ΣΛΕΕ μόνον όταν, ελλείψει ενός τέτοιου καθορισμού, είναι αδύνατον να εξακριβωθεί αν η συγκεκριμένη συμφωνία, η απόφαση ενώσεως επιχειρήσεων ή η εναρμονισμένη πρακτική μπορεί να επηρεάσει το εμπόριο μεταξύ κρατών μελών και έχει ως αντικείμενο ή ως αποτέλεσμα την παρακώλυση, τον περιορισμό ή τη νόθευση των όρων του ανταγωνισμού εντός της κοινής αγοράς.

Η αρχή αυτή μπορεί να εφαρμοστεί αναλογικά και στην περίπτωση του άρθρου 3 του Νόμου που αφορά απαγορευμένες συμφωνίες, συμπράξεις και εναρμονισμένες πρακτικές μεταξύ επιχειρήσεων. Από τα πιο πάνω προκύπτει ότι η ακριβής οριοθέτηση της σχετικής αγοράς δεν αποτελεί κρίσιμο στοιχείο για τη νομική αξιολόγηση της υπό κρίση υπόθεσης- σύμπραξης καθότι κατά την πάγια ενωσιακή νομολογία και πρακτική δεν απαιτείται η ακριβής οριοθέτηση της σχετικής αγοράς για την εφαρμογή του άρθρου 3 του Νόμου όταν οι κρινόμενες συμφωνίες ή εναρμονισμένες πρακτικές έχουν ως αντικείμενο τους τον περιορισμό ή τη νόθευση του ανταγωνισμού. Συναφώς, δεν απαιτείται, καταρχήν για τη διαπίστωση παράβασης ειδική οικονομική ανάλυση για τις συνθήκες της οικείας αγοράς, ούτε και για τον προσδιορισμό αυτής,<sup>56</sup> όπως υποστηρίζουν οι εταιρείες. Συναφώς, έχει κριθεί ότι δεν είναι η εκάστοτε Αρχή Ανταγωνισμού που επιλέγει κάθε φορά τη σχετική αγορά προϊόντων, αλλά οι ίδιες οι συμπράττουσες επιχειρήσεις που επικεντρώνουν την αντι-ανταγωνιστική συμπεριφορά σε ορισμένο/-α προϊόν/-τα.<sup>57</sup>

Συνακόλουθα, η Επιτροπή απορρίπτει τον ισχυρισμό των εταιρειών ALFA BETON, ΚΥΘΡΑΙΩΤΗΣ, ΜΑΤΘΑΙΟΣ ΙΩΑΝΝΟΥ, BETOMAN και TOP MIX ότι όφειλε να διεξάγει εκτεταμένη ανάλυση αγοράς ως αυτή αναλύεται στις θέσεις τους. Στην προκειμένη περίπτωση, η Επιτροπή είχε ενώπιον της στοιχεία τα οποία της επιτρέπουν να εξακριβώσει συγκεκριμένη συμφωνία και σύμπραξη μεταξύ των υπό αναφορά εμπλεκόμενων επιχειρήσεων.

Η Επιτροπή ωστόσο, σημειώνει ότι στο πλαίσιο της προκαταρκτικής έρευνας της παρούσας αυτεπάγγελτης έρευνας, η Υπηρεσία προχώρησε σε εξέταση του σχετικού

<sup>56</sup> Βλ. απόφαση ΣτΕ 2780/2012, σκ. 4.

<sup>57</sup> Βλ. απόφαση ΠΕΚ Τ-71/03, Tokai Carbon κατά Επιτροπής, σκ. 90. και Βλ. και Faull & Nikpay «The EU Law of Competition», 3η έκδοση, παρ. 8.453 «*The Commission is not obliged to define the relevant market in a decision applying Article 101, except where it would be impossible without such a definition to determine the agreement or concerted practice in question was liable to affect trade between Member States and had as its object or effect the prevention, restriction or distortion of competition within the internal market [...]».*

προϊόντος, συλλέγοντας στοιχεία από τις Αναθέτουσες Αρχές, καθώς και από επιχειρήσεις που δραστηριοποιούνται στον τομέα αυτό.

(Α) Σχετική αγορά προϊόντος/υπηρεσίας

Η Επιτροπή εξέτασε όλα τα ενώπιον της στοιχεία για την σχετική αγορά και ειδικότερα τη φύση και τα χαρακτηριστικά του εν λόγω προϊόντος τα οποία αφορούν στοιχεία που δόθηκαν από τις εμπλεκόμενες στην αυτεπάγγελτη έρευνας επιχειρήσεις καθώς και τις Αρμόδιες Αρχές.

Η Επιτροπή σημειώνει ότι σύμφωνα με τα όσα δήλωσε ο Επαρχιακός Μηχανικός των Δημοσίων Έργων Λεμεσού, το Γραφείο του, κάθε χρόνο ζητά προσφορές σε διάφορες περιοχές της Επαρχίας Λεμεσού για τις ανάγκες των συνεργείων που ασχολούνται με εργασίες κατασκευής και συντήρησης του οδικού δικτύου.

Η προμήθεια έτοιμου σκυροδέματος γίνεται για τέσσερις διαφορετικές κατηγορίες (C15, C20, C25 και C30) σκυροδέματος και υπάρχει ξεχωριστή τιμή μονάδος (ανά κυβικό μέτρο) για κάθε κατηγορία. Επίσης, στα έγγραφα της προσφοράς, η Επαρχία Λεμεσού είναι χωρισμένη σε τμήματα, όπου οι προσφοροδότες μπορούν να υποβάλλουν διαφορετική τιμολόγηση για κάθε τμήμα έτσι ώστε να λαμβάνεται υπόψη η απόσταση μεταφοράς του σκυροδέματος. Σε περίπτωση που η τοποθέτηση του έτοιμου σκυροδέματος απαιτεί αντλία, αυτή πληρώνεται επιπλέον με το κατ' αποκοπή ποσό των €85,50 κάθε φορά.

Το μπετόν είναι ένα μείγμα από αδρανή υλικά που αποτελείται από τσιμέντο, άμμο, χαλίκι, νερό και ειδικό πρόσμικτο (επιβραδυντικό). Χρησιμοποιείται στην οικοδόμηση για την δημιουργία θεμελίων, τοιχοποιίας, πλακών σπιτιών, πλακών πεζοδρομίων, κολώνων κ.ά. Έχει την ιδιότητα να παίρνει οποιαδήποτε μορφή όταν είναι ρευστό, αλλά με το πέρασμα της ώρας αρχίζει να γίνεται άκαμπτο και στην συνέχεια πήζει εντελώς. Το μπετόν θεωρείται το πιο οικονομικό και ασφαλές οικοδομικό υλικό και χρησιμοποιείται για το κτίσιμο σπιτιών, για το κτίσιμο πολυκατοικιών, σαν αντισεισμικό, σαν θερμομονωτικό, και για την ενίσχυση αντοχής σε υφιστάμενες κατασκευές και για πάρα πολλούς άλλους σκοπούς. Το μπετόν χωρίζεται σε διάφορες κατηγορίες αντοχής, όπου η διαφορά από κάθε κατηγορία αντοχής είναι ότι τα υλικά όπως τσιμέντο, άμμος, χαλίκι και πρόσμικτο μπαίνουν σε μεγαλύτερη ποσότητα και δημιουργούν μεγαλύτερη αντοχή. Οι κατηγορίες ποιότητας μπετόν που παράγονται είναι το C10 - C15 - C20 - C25 - C30 - C35 - C40 - C50.<sup>58</sup>

Για την κατασκευή του σκυροδέματος απαιτείται η χρήση αδρανών υλικών, ήτοι άμμος και σκύρα τα οποία πρέπει να είναι σύμφωνα με το κυπριακό πρότυπο, ενώ για την ανάμειξη των υλικών χρησιμοποιείται πόσιμο νερό. Η Επιτροπή σημείωσε σχετικά και

<sup>58</sup> <http://www.psaroudesbeton.com/products.html> (ημερομηνία τελευταίας πρόσβασης 3/3/2015).



τα όσα προβλέπονται στους όρους του Διαγωνισμού αναφορικά με την σύνθεση του Σκυροδέματος και την ποιότητα αυτού.

Η Επιτροπή περαιτέρω σημείωσε ότι με βάση την κυπριακή νομοθεσία, οι τεχνικές προδιαγραφές για το έτοιμο σκυρόδεμα ρυθμίζονται από το σχετικό πρότυπο CYS 111:1990. Σχετικά είναι επίσης και τα πρότυπα CYS 13:1987 και CYS 159:1987. Από τα πρότυπα αυτά, δεν προκύπτουν αυστηρά καθορισμένες αναλογίες υλικών αλλά απαιτήσεις για την τελική ποιότητα του σκυροδέματος. Ωστόσο, μπορούν να δοθούν ενδεικτικές αναλογίες και ενδεικτικά χρονικά πλαίσια μέσα στα οποία να ολοκληρωθεί η μεταφορά. Περαιτέρω θα πρέπει να σημειωθεί ότι για σκυρόδεμα κατηγορίας αντοχής μικρότερης ή ίσης με C16/20, με βάση τους όρους του διαγωνισμού, μπορούσαν να χρησιμοποιηθούν και προκαθορισμένα μείγματα στη βάση και πάλι σχετικών προτύπων (Πίνακας 7/3 των εγγράφων του Διαγωνισμού). Συγκεκριμένα, το έτοιμο σκυρόδεμα το οποίο μεταφέρεται και πωλείται σε ημι-υγρή μορφή περιέχει περίπου 15% τσιμέντο και 85% άμμο και αμμοχάλικα, μαζί με νερό και άλλα προσθέματα.<sup>59</sup>

Σύμφωνα με τα όσα ανέφεραν οι εμπλεκόμενες στην αυτεπάγγελτης έρευνα εταιρείες, η κατηγορία C10 και C15 χρησιμοποιείται για γκρο Μπετόν (γνωστό ως μπετόν καθαριότητας), η κατηγορία C20 για ΠΕΖΟΔΡΟΜΙΑ-ΠΑΤΩΜΑΤΑ, ΠΕΔΙΛΟ, οι κατηγορίες C25 – C30 για ΚΟΛΩΝΕΣ- ΠΛΑΚΑ και η κατηγορία C35 για ΚΟΛΩΝΕΣ- ΠΛΑΚΑ. Διευκρίνισαν ότι η διαφορά ανά κατηγορία σχετίζεται με την αντοχή του σκυροδέματος, ήτοι όσο πιο ψηλή η κατηγορία, τόσο πιο πολλή η αντοχή του σκυροδέματος.<sup>60</sup> Ακολούθως παρουσιάζονται πιο αναλυτικά οι απαντήσεις των εταιρειών σχετικά με τη χρήση της κάθε κατηγορίας σκυροδέματος.

Σύμφωνα τις θέσεις της εταιρείας ATHINODOROU & POUILLAS το πρότυπο CYS111 που αφορά το σκυρόδεμα, δεν καθορίζει χρήσεις ανά κατηγορία σκυροδέματος, καθορίζει όμως τις ελάχιστες αντοχές που θα πρέπει να έχει κάθε κατηγορία σκυροδέματος για να πληροί τις προδιαγραφές της κατηγορίας. Οι κατηγορίες σκυροδέματος που θα χρησιμοποιηθούν σε κάθε έργο καθορίζονται συνήθως από τους μελετητές (μηχανικούς/ αρχιτέκτονες) του έργου με βάση το σχεδιασμό και τις ανάγκες του έργου. Όπως αναφέρει η εταιρεία, εμπειρικά μπορεί να αναφερθεί ότι οι συνήθεις χρήσεις για τις κατηγορίες C15-C20 είναι περιφράξεις, πατώματα, πεζοδρόμια και μπετόν καθαριότητας, για την κατηγορία C25 η πλέον συνήθης χρήση είναι για πέδιλα οικοδομών ενώ για τη κατηγορία C30 είναι οι κολώνες, πλάκες και πέδιλα.

<sup>59</sup> Υπόθεση 8.13.17/2006 The Cyprus Cement Public Company Ltd, Λατούρος Λτδ και Μ.Σ. (Σκύρα) Βάσας Λτδ.

<sup>60</sup> Απαντήσεις σε ερωτήματα της Υπηρεσίας στο πλαίσιο της αιφνίδιας έρευνας, ημερομηνίας 25/2/2015, από τον κύριο Χ.Ψ., διευθυντής της εταιρείας ΨΑΡΟΥΔΗΣ και τον κύριο Α.Α. Διευθυντής Εργοστασίου της εταιρείας ATHINODOROU & POUILLAS.

Η εταιρεία ΨΑΡΟΥΔΗΣ ανέφερε ότι η χρήση του σκυροδέματος έχει να κάνει αποκλειστικά με τις απαιτήσεις του εκάστοτε πολιτικού μηχανικού, χωρίς την ανάμιξη της ΨΑΡΟΥΔΗΣ όσον αφορά τη χρήση του. Συνήθως το C15 και το C20 χρησιμοποιείται για παρεμφερείς κατασκευές εντός της οικοδομής, όπως αυλή, περαιοχίσματα, screed και τοιχώματα, ενώ το C25 και το C30 χρησιμοποιείται για την πλάκα και τις κολώνες.

Οι εταιρείες ALFA BETON και ALFA CONCRETE σημείωσαν επίσης ότι οι κατηγορίες C15 - 20 χρησιμοποιούνται για γκρο μπετόν, και οι λοιπές κατηγορίες για κολώνες, πέλδια, πλάκες και τοίχους.

Η εταιρεία SKYRAMIX σημείωσε ότι οι κατηγορίες Μπετόν (έτοιμου σκυροδέματος) C15 και C20 χρησιμοποιούνται για ελαφριές κατασκευές όπως πατώματα, τοιχοποιία κ.ά, οι κατηγορίες C25 και C30 για πιο δυνατές κατασκευές όπως πλάκες κολώνες κ.ά. και η C40 για βάσεις βαρετών κατασκευών.

Σύμφωνα με την εταιρεία ΜΑΤΘΑΙΟΣ ΙΩΑΝΝΟΥ, η χρήση για κάθε κατηγορία έτοιμου σκυροδέματος ξεχωριστά, δεν καθορίζεται από την εταιρεία, αλλά από τους πελάτες και κατά κύριο λόγο από τον Πολιτικό Μηχανικό και σύμφωνα με τη στατική μελέτη της κάθε οικοδομής ξεχωριστά. Όσον αφορά τα Πρότυπα Ποιότητας που αφορούν το έτοιμο σκυρόδεμα, αυτά δεν καθορίζουν που τοποθετείται η κάθε κατηγορία αλλά την καθορίζουν τα ποιοτικά χαρακτηριστικά των πρώτων υλών όπως αδρανή υλικά, τσιμέντο, νερό, καθώς επίσης τις διαδικασίες που αφορούν τον σχεδιασμό, τις συνθήκες ανάμιξης, τη μεταφορά κλπ και ασφαλώς την διασφάλιση ποιότητας του τελικού προϊόντος.

Σε σχέση με τα όσα ανέφεραν οι επιχειρήσεις, αναφορικά με την οριοθέτηση της σχετικής αγοράς προϊόντος η Επιτροπή έκρινε καθοδηγητική την απόφαση της Ευρωπαϊκής Επιτροπής, στην υπόθεση Lafarge / Ready-mix,<sup>61</sup> στην οποία καταγράφεται ότι το έτοιμο σκυρόδεμα είναι υλικό αλλοιώσιμο που συνήθως παραδίδεται σε μεγάλες ποσότητες από αναμεικτήρια φορητά και χρησιμοποιείται στις οικοδομές. Το έτοιμο σκυρόδεμα είναι μίγμα που αποτελείται από τσιμέντο, νερό και τσιμεντόλασπη (άμμος και χαλίκια), το οποίο δύναται να παραχθεί σε συγκεκριμένο εργοτάξιο και μετά να μεταφερθεί στο σημείο χρήσης του με ειδικά μεταφορικά οχήματα. Η Επιτροπή με την εν λόγω απόφασή της έκρινε ότι το συγκεκριμένο προϊόν δεν έχει κανένα υποκατάστατο. Η Ευρωπαϊκή Επιτροπή ακολούθησε το ίδιο σκεπτικό και σε άλλες αποφάσεις της.<sup>62</sup>

Η Επιτροπή επιπρόσθετα, παρατηρεί ότι και η ομόλογη Αρχή Ανταγωνισμού της Ελλάδας σε αποφάσεις της ακολούθησε το ίδιο σκεπτικό κρίνοντας ότι το έτοιμο

<sup>61</sup> Case COMP/JV.29, Lafarge / Ready-mix, [1999] OJ C021/00.

<sup>62</sup> Case IV/M.1157 Skanska/Scancem [1998] OJ L183/99.

σκυρόδεμα αποτελεί ένα ευπαθές προϊόν με διάρκεια ζωής μερικών ωρών, καθώς πρέπει να χρησιμοποιηθεί φρέσκο και σε σύντομο χρονικό διάστημα από τη στιγμή της μίξης του. Λόγω της μικρής διάρκειας ζωής του το έτοιμο σκυρόδεμα θεωρείται αυτοτελής σχετική αγορά προϊόντος.<sup>63</sup>

Τέλος, η Επιτροπή, επισημαίνει ότι και σε προηγούμενες συγκεντρώσεις, έχει καθορίσει την αγορά έτοιμου σκυροδέματος σαν μια ανεξάρτητη σχετική αγορά<sup>64</sup>.

Συνακόλουθα, η Επιτροπή συνεκτιμώντας ότι οι εμπλεκόμενες στην παρούσα αυτεπάγγελτη έρευνα επιχειρήσεις δεν έχουν προσκομίσει καθόλου στοιχεία που να υποστηρίζουν μια διαφορετική προσέγγιση σε σχέση με την οριοθέτηση του σχετικού προϊόντος, αλλά ούτε διαφοροποίησαν τα όσα οι ίδιες κατέθεσαν στο πλαίσιο της προκαταρκτικής έρευνας που να επιτρέπουν διαφορετική κατάληξη, απορρίπτει τους ισχυρισμούς των υπό αναφορά εμπλεκόμενων εταιρειών ως γενικούς και αόριστους.

Στη βάση των πιο πάνω, η Επιτροπή καταλήγει ότι η σχετική αγορά προϊόντος καθορίζεται ως η παραγωγή, προμήθεια και τοποθέτηση σκυροδέματος χωρίς να γίνεται επιμέρους διαχωρισμός μεταξύ των διάφορων κατηγοριών.

### **(B) Γεωγραφική Αγορά**

Σύμφωνα με την πάγια νομολογία σε κοινοτικό επίπεδο, η σχετική γεωγραφική αγορά αντιστοιχεί στην περιοχή όπου οι ενδιαφερόμενες επιχειρήσεις δραστηριοποιούνται στην προσφορά και τη ζήτηση των σχετικών προϊόντων ή υπηρεσιών και όπου οι συνθήκες του ανταγωνισμού είναι επαρκώς ομοιογενείς και η οποία μπορεί να διακριθεί από γειτονικές κυρίως περιοχές διότι στις εν λόγω περιοχές οι συνθήκες του ανταγωνισμού διαφέρουν σημαντικά.<sup>65</sup>

Η Επιτροπή σε ό,τι αφορά τις θέσεις του εμπειρογνώμονα των εταιρειών ΚΥΘΡΑΙΩΤΗΣ, ΜΑΤΘΑΙΟΣ ΙΩΑΝΝΟΥ και ΒΕΤΟΜΑΝ, δηλαδή της εταιρείας ΤΡΟJΑΝ, καθώς και των εταιρειών ΤΟΡ ΜΙΧ αναφορικά με ατέλειες στον καθορισμό της σχετικής γεωγραφικής αγοράς και εμπειριστατωμένη αιτιολογία σε σχέση με τον ορισμό της γεωγραφικής αγοράς εντός της Επαρχίας Λεμεσού, καθώς και μη λήψης στοιχείων από την εταιρεία ΕΡΓΟΛΗΠΤΙΚΕΣ ΕΡΓΑΣΙΕΣ ΚΑΖΑΝΟΣ, επισημαίνει ότι στο πλαίσιο της προκαταρκτικής έρευνας εξετάστηκαν οι μονάδες παραγωγής σκυροδέματος που διατηρούσαν οι εταιρείες ΑΛΦΑ CONCRETE, ΑΘΙΝΟΔΟΡΟΥ & ΠΟΥΛΛΑΣ, ΚΥΘΡΑΙΩΤΗΣ, ΜΑΤΘΑΙΟΣ ΙΩΑΝΝΟΥ, Ι & S ΚΡΙΤΟΝΙΣ, ΨΑΡΟΥΔΗΣ, SKYRAMIX και ΤΟΡ ΜΙΧ, την περίοδο 2011-2013. Επίσης συλλέχθηκαν στοιχεία τόσο από τις υπό

<sup>63</sup> Βλέπε Απόφαση της Ελληνικής Αρχής Ανταγωνισμού με αριθμός 547/VII/2012

<sup>64</sup> Απόφαση ΕΠΑ αρ. Φακ. 8.13.01.6/2003, ημερομηνίας 29 Μαρτίου 2004.

<sup>65</sup> Βλέπε Απόφαση Δικαστηρίου στην υπόθεση C 27/76 United Brands Co and United Brands Continental Bv κατά της Επιτροπής, Συλλογή της Νομολογίας του Δικαστηρίου 1978, σελ 207, παρ. 44, Απόφαση Δικαστηρίου στην υπόθεση αριθ. 247/86 Alsatel κατά Novasam Συλλογή της Νομολογίας του Δικαστηρίου 1988, σελ 5987, παρ. 15.

αναφορά εταιρείες όσο και από το Τ.Δ.Ε. αναφορικά με τη διάρκεια ζωής του σκυροδέματος. Στοιχεία και πληροφορίες συλλέχθηκαν και από την εταιρεία ΕΡΓΟΛΗΠΤΙΚΕΣ ΕΡΓΑΣΙΕΣ ΚΑΖΑΝΟΣ στο πλαίσιο του αιφνίδιου ελέγχου που είχε πραγματοποιηθεί στα υποστατικά της στις 22/10/2013, και ως εκ τούτου, ο ισχυρισμός που τέθηκε από τις εταιρείες ΚΥΘΡΑΙΩΤΗΣ, ΜΑΤΘΑΙΟΣ ΙΩΑΝΝΟΥ και ΒΕΤΟΜΑΝ, περί μη διεξαγωγής δέουσας έρευνας είναι ανεδαφικός.

Η Επιτροπή διαπιστώνει ότι κατά την προκαταρκτική έρευνα, στο πλαίσιο της εξέτασης του ορισμού της γεωγραφικής αγοράς, λήφθηκαν υπόψη διάφοροι παράγοντες που επηρεάζουν την περιοχή εντός της οποίας δραστηριοποιούνται οι επιχειρήσεις και ιδίως λόγω της φύσης του προϊόντος τη δυνατότητα μεταφοράς των σχετικών προϊόντων και το κόστος που συνεπάγεται αυτή η μεταφορά.

Αναφορικά με τη δυνατότητα μεταφοράς του προϊόντος, σχετική είναι η απόφαση της Επιτροπής με αριθμό 86/2009, η οποία αφορούσε το σκυρόδεμα, στην οποία η Επιτροπή κατέληξε ότι η σχετική γεωγραφική αγορά ήταν αυτή της επαρχίας της Πάφου. Σύμφωνα με την απόφαση αυτή «ο γεωγραφικός της περιορισμός προκύπτει από το γεγονός ότι η διάρκεια ζωής του νωπού σκυροδέματος (όταν έρθει σε επαφή το τσιμέντο με το νερό) δεν υπερβαίνει τα 90 λεπτά και μεταβάλλεται ανάλογα με τη θερμοκρασία που επικρατεί. Στο πιο πάνω χρονικό διάστημα, το σκυρόδεμα θα πρέπει να τοποθετηθεί/ακινητοποιηθεί. Η διαδικασία φόρτωσης και τοποθέτηση του έτοιμου σκυροδέματος μπορεί να διαρκέσει περισσότερο από 60 λεπτά. Συνεπώς, η δυνατότητα εξυπηρέτησης πελατών μίας μονάδας παραγωγής έτοιμου σκυροδέματος, διατηρώντας τα επίπεδα ποιότητας σύμφωνα με τα κυπριακά πρότυπα, περιορίζονται σε ακτίνα 30-35 χιλιομέτρων.»<sup>66</sup>

Η Επιτροπή παρατηρεί ότι στο πλαίσιο της παρούσας προκαταρκτικής έρευνας ερωτήθηκαν οι εταιρείες ως προς το μέγιστο χρόνο παράδοσης σκυροδέματος, οι οποίες ανέφεραν τα ακόλουθα:

1. Η εταιρεία ΑΘΙΝΟΔΟΡΟΥ & ΠΟΥΛΛΑΣ, δήλωσε ότι χωρίς επιβραδυντές ο μέγιστος χρόνος παράδοσης σκυροδέματος είναι περίπου 60 λεπτά. Η χιλιομετρική απόσταση εξαρτάται σημαντικά από το δρομολόγιο (ποιότητα οδοστρώματος, τροχαία κίνηση κτλ) για αυτό και δεν μπορεί να καθοριστεί με ακρίβεια. Η συνήθης παραγωγή της εταιρείας (χωρίς συγκεκριμένες προδιαγραφές του πελάτη) έχει χρόνο παράδοσης τα 90 λεπτά. Με τη χρήση επιβραδυντών στο σκυρόδεμα ανάλογα με τις προδιαγραφές του και τη

<sup>66</sup> Απόφαση 86/2009, Κοινοποίηση πράξης συγκέντρωσης από την εταιρεία ΑΘΙΝΟΔΟΡΟΥ ΒROS SUPER BETON LTD για την εξαγορά του 50% του μετοχικού κεφαλαίου των εταιρειών Athinodorou Beton Ltd, Athinodorou Beton-Estates Ltd και Athinodorou Beton-Transport Ltd, από τις εταιρείες C.C.C. Building Materials Limited και Λατομεία Λατούρος Λτδ.

ποσότητα που χρησιμοποιείται κατά την παραγωγή δυνατόν να επεκταθεί ο χρόνος παράδοσης του σκυροδέματος στις 5 με 6 ώρες.

2. Η εταιρεία ΚΥΘΡΑΙΩΤΗΣ, δήλωσε ότι ο μέγιστος χρόνος παράδοσης έτοιμου σκυροδέματος από την εκάστοτε μονάδα της στον τόπο παράδοσης για μείγματα ημερήσιας παραγωγής είναι περίπου 1.5 ώρα. Τα χιλιόμετρα παράδοσης έτοιμου σκυροδέματος από την μονάδα παραγωγής δεν έχουν ουσιαστική σημασία νοουμένου ότι το δρομολόγιο δεν υπερβαίνει την 1.5 ώρα. Σύμφωνα με την ίδια, δύνανται να χρησιμοποιηθούν επιβραδυντές (πρόσμικτα) για παράταση του χρόνου παράδοσης και απόστασης τα οποία χρεώνονται επιπλέον ανάλογα με την ποσότητα που θα χρησιμοποιηθεί στο μείγμα σκυροδέματος, πχ. το κάθε πρόσθετο λίτρο επιβραδυντή στο μείγμα κοστίζει περίπου €{...}-€{...}. Ο χρόνος πήξης διαφοροποιείται ανάλογα με τις καιρικές συνθήκες που επικρατούν στην κάθε περιοχή.
3. Η εταιρεία SKYRAMIX ανέφερε ότι για να είναι συμφέρουσα η διάθεση σκυροδέματος σύμφωνα με τον εκάστοτε τιμοκατάλογο, ο μέγιστος χρόνος παράδοσης δεν πρέπει να υπερβαίνει τα 45 λεπτά και η μέγιστη απόσταση παράδοσης τα 40χλμ. Με τη χρήση επιβραδυντών η παράδοση δύναται να παραταθεί μέχρι και δύο ώρες και η απόσταση μέχρι και 100 χλμ όμως το κόστος μεταφοράς αυξάνεται δυσανάλογα.
4. Η εταιρεία ΜΑΤΘΑΙΟΣ ΙΩΑΝΝΟΥ σημείωσε ότι η εταιρεία προμηθεύει έτοιμο σκυρόδεμα σε όλη την πόλη και επαρχία Λεμεσού. Επιβραδυντικό πρόσμικτο πάντα προστίθεται στο έτοιμο σκυρόδεμα και είναι απαραίτητο όχι μόνο για την επιβράδυνση της πήξης του σκυροδέματος για λόγους απόστασης, αλλά σημαντικό ρόλο παίζουν τόσο οι εκάστοτε ψηλές θερμοκρασίες όσο και το είδος της εργασίας καθώς και ο τρόπος τοποθέτησης του σκυροδέματος. Όσον αφορά τον χρόνο επιβράδυνσης, αυτός ρυθμίζεται ανάλογα με την ποσότητα που προστίθεται καθώς επίσης και με το είδος του επιβραδυντικού πρόσμικτου.
5. Η εταιρεία ΨΑΡΟΥΔΗΣ σημείωσε ότι ο χρόνος παράδοσης του σκυροδέματος από τη μονάδα της στον τόπο παράδοσης είναι 1 ώρα και 30 λεπτά. Σε περίπτωση παράτασης του χρόνου παράδοσης χρησιμοποιούνται επιβραδυντές (προσμίγματα), τα οποία χρεώνονται ανάλογα με την ποσότητα που θα χρησιμοποιηθεί στο μείγμα του σκυροδέματος.
6. Σύμφωνα με την εταιρεία ALFA CONCRETE και την εταιρεία ALFA BETON η παράδοση από την εκάστοτε μονάδα παρασκευής σκυροδέματος μπορεί να γίνει σε ακτίνα 50-60 χιλιομέτρων. Οι εταιρείες χρησιμοποιούν επιβραδυντές οι οποίοι επιτρέπουν την αύξηση στον χρόνο παράδοσης κατά 1-2 ώρες.

Η Επιτροπή διαπιστώνει περαιτέρω ότι σύμφωνα με τα έγγραφα των προσφορών του Τ.Δ.Ε., η μεταφορά του σκυροδέματος από τον τόπο παρασκευής του στο εργοτάξιο μπορεί να γίνεται με αυτοκινούμενα οχήματα με περιστρεφόμενο κάδο ή άλλα κατάλληλα μέσα της έγκρισης του επιβλέποντα μηχανικού και τα οποία δεν προκαλούν την απόμιξη του σκυροδέματος. Γενικά πρέπει ο χρόνος ο οποίος μεσολαβεί από την παρασκευή του σκυροδέματος μέχρι την τοποθέτηση του να μην υπερβαίνει τα 30 λεπτά. Σε περίπτωση χρησιμοποίησης ειδικών επιβραδυντικών προσμικτών, όπως αναφέρεται στην παρ. 704 των εγγράφων προσφορών τότε ο χρόνος μεταφοράς του σκυροδέματος θα τροποποιείται ανάλογα.

Με δεδομένο ότι το σκυροδέμα είναι ευπαθές προϊόν με διάρκεια ζωής μερικών ωρών (1-1:30 ωρών<sup>67</sup> στην περίπτωση που χρησιμοποιηθούν επιβραδυντές στο μίγμα<sup>68</sup>), η ακτίνα μεταφοράς του με ειδικά οχήματα περιορίζεται περίπου στα 40 χλμ. από το χώρο παραγωγής του. Κάθε μονάδα παραγωγής σκυροδέματος θεωρείται ως το επίκεντρο μιας τοπικής αγοράς.

Η Επιτροπή επιπρόσθετα διαπιστώνει ότι οι υπό αναφορά εμπλεκόμενες επιχειρήσεις υποστήριξαν ότι οι γεωγραφικές αγορές στις οποίες δραστηριοποιούνται οι μονάδες παραγωγής τους είναι όλες τοπικές/επαρχιακές με την έννοια ότι καμία μονάδα παραγωγής δεν μπορεί να εξυπηρετήσει όλες τις επαρχίες εντός της Κυπριακής Δημοκρατίας.

Σε ό,τι αφορά την δραστηριοποίηση της εταιρείας ΕΡΓΟΛΗΠΤΙΚΕΣ ΕΡΓΑΣΙΕΣ ΚΑΖΑΝΟΣ, η Επιτροπή εν πρώτοις σημειώνει ότι οι εταιρείες ΚΥΘΡΑΙΩΤΗΣ, ΜΑΤΘΑΙΟΣ ΙΩΑΝΝΟΥ ΚΑΙ ΒΕΤΟΜΑΝ στις αρχικές τους θέσεις ημερομηνίας 1/3/2016, είχαν δηλώσει ότι η εν λόγω εταιρεία ποτέ δεν είχε δραστηριοποιηθεί στην επαρχία Λεμεσού αλλά ανέκαθεν δραστηριοποιείτο στην περιοχή της Ευρύχου, θέση την οποία διαφοροποίησαν με τις συμπληρωματικές τους θέσεις.

Πέραν όμως, των όσων υποστήριξαν, η Επιτροπή διαπιστώνει ότι στο πλαίσιο της προκαταρκτικής έρευνας και όπως καταγράφεται και στο σημείωμα της Υπηρεσίας, η εταιρεία ΕΡΓΟΛΗΠΤΙΚΕΣ ΕΡΓΑΣΙΕΣ ΚΑΖΑΝΟΣ διατηρεί μονάδα παραγωγής στην Ευρύχου η οποία βρίσκεται στην ορεινή επαρχία Λευκωσίας. Συνακόλουθα, απορρίπτεται ο ισχυρισμός ότι δεν λήφθηκαν υπόψη οι δραστηριότητες της εν λόγω εταιρείας. Η Επιτροπή επιπρόσθετα, από τα ενώπιον της στοιχεία διαπιστώνει ότι η εταιρεία ΕΡΓΟΛΗΠΤΙΚΕΣ ΕΡΓΑΣΙΕΣ ΚΑΖΑΝΟΣ, υπέβαλε προσφορά για τον Δημοσιών Έργων αρ. 15/2012, σε σχέση με την περιοχή III, η οποία ήταν η πιο κοντινή από την βάση της μονάδας παραγωγής στην Ευρύχου και η απόσταση από τους

---

<sup>67</sup> Σύμφωνα με τις δηλώσεις εκπροσώπων των εταιρειών που λήφθηκαν στο πλαίσιο της αιφνίδιας έρευνας ημερομηνίας 25/2/2015.

<sup>68</sup> Γνωστό ως πρόσμικτο.

ανταγωνιστές της ήταν περισσότερη. Η Περιοχή III, περιλάμβανε τις περιοχές της ημιορεινής Λεμεσού (Παραμύθα, Σπιτάλι, Φασούλα, Αρκούντα, Μαθηκολώνη, Αψίου, Γεράσα, Απαισία, Κορφή Διερώνα, Αρακαπάς, Λουβαράς, Καλό Χωρίο, Ζωοπηγή, Α. Παύλος, Αγ. Κωνσταντίνος, Συκόπετρα, Αγ. Θεόδωρος, Αγ. Ιωάννης, Κάτω Μύλος και Αγρός).

Οι περιοχές I, II, και V είναι σε μεγάλη απόσταση από την Ευρύχου διότι βρίσκονται στην περιοχή της πόλης της Λεμεσού.

Η Επιτροπή, σε σχέση με τα ανωτέρω, σημειώνει ότι από την προκαταρκτική έρευνα της παρούσας αυτεπάγγελτης έρευνας, η εταιρεία ΕΡΓΟΛΗΠΤΙΚΕΣ ΕΡΓΑΣΙΕΣ ΚΑΖΑΝΟΣ υπέβαλε μεταξύ άλλων προσφορές για τους Διαγωνισμούς 3/2012 και {...} του Τ.Δ.Ε. που αφορούσαν αποκλειστικά την Περιοχή IV, η οποία αφορά δρόμους της ορεινής και ημιορεινής επαρχίας Λεμεσού, καθώς και στους Διαγωνισμούς της Επαρχιακής Διοίκησης με αρ. 11/2011, {...} και {...} σε σχέση με τις Περιοχές Γ, Δ, Ε και περιοχή 2, οι οποίες αφορούν και πάλι δρόμους της ορεινής και ημιορεινής (βόρεια ) επαρχίας Λεμεσού (αφορούν τα ίδια χωρία με τις Περιοχές III και IV των Διαγωνισμών του Τ.Δ.Ε).

Καθίσταται εμφανές αφενός ότι, δεν παραγνωρίστηκαν οι εργασίες της εταιρείας ΕΡΓΟΛΗΠΤΙΚΕΣ ΕΡΓΑΣΙΕΣ ΚΑΖΑΝΟΣ, ούτε άλλων εταιρειών που ενδεχομένως να συμμετείχαν σε συγκεκριμένους διαγωνισμούς και λήφθηκαν πληροφορίες και στοιχεία για την εν λόγω εταιρεία. Αφετέρου, όπως προκύπτει από τα αποτελέσματα της προκαταρκτικής έρευνας, η ακτίνα μεταφοράς του σκυροδέματος με ειδικά οχήματα που περιορίζεται στο πλαίσιο του καθορισμού της γεωγραφικής αγοράς είναι περίπου στα 40 χλμ. από το χώρο παραγωγής του και κάθε μονάδα παραγωγής σκυροδέματος θεωρείται ως το επίκεντρο μιας τοπικής αγοράς. Η περιοχή της Ευρύχου όπου βρίσκεται η μονάδα παραγωγής της εταιρείας ΕΡΓΟΛΗΠΤΙΚΕΣ ΕΡΓΑΣΙΕΣ ΚΑΖΑΝΟΣ βρίσκεται περίπου στα 40 χιλιόμετρα μακριά από τις περιοχές για τις οποίες υπέβαλε προσφορές στα Δημόσια Έργα. Συναφώς προκύπτει ότι ο προσδιορισμός των 40χλμ ήταν ορθός. Με δεδομένο ότι το έτοιμο σκυροδέμα είναι ευπαθές προϊόν με διάρκεια ζωής μερικών ωρών και λαμβανομένου υπόψη ότι τα έργα για τα οποία θα ζητήθηκαν από το Τμήμα Δημοσιών Έργων προσφορές για την αγορά και τοποθέτηση σκυροδέματος αφορούσαν την επαρχία Λεμεσού, η σχετική γεωγραφική αγορά καθορίστηκε τοπικά ως η επαρχία Λεμεσού.

Η Επιτροπή συνεκτιμώντας ότι οι εμπλεκόμενες στην παρούσα αυτεπάγγελτη έρευνα επιχειρήσεις δεν έχουν προσκομίσει καθόλου στοιχεία που να υποστηρίζουν μια διαφορετική προσέγγιση σε σχέση με την οριοθέτηση της γεωγραφικής αγοράς, ήτοι ότι δεν θα πρέπει να είναι τοπική ή επαρχιακή, ούτε διαφοροποιήσαν τα όσα οι ίδιες κατέθεσαν στο πλαίσιο της προκαταρκτικής έρευνας που να επιτρέπουν διαφορετική

κατάληξη, απορρίπτει τους ισχυρισμούς των υπό αναφορά εμπλεκομένων εταιρειών ως γενικούς και αόριστους.

Η Επιτροπή στη βάση των πιο πάνω, και συνεκτιμώντας της ήδη υπάρχουσες αποφάσεις της, ομόφωνα καταλήγει ότι η γεωγραφική αγορά της παραγωγής, προμήθειας και τοποθέτησης σκυροδέματος (χωρίς να γίνεται επιμέρους διαχωρισμός μεταξύ των διαφόρων κατηγοριών) είναι τοπική και στην συγκεκριμένη περίπτωση αφορά την επαρχία Λεμεσού.

## **8. ΟΥΣΙΩΔΗΣ ΧΡΟΝΟΣ**

Η Επιτροπή, σε ό,τι αφορά τον καθορισμό του ουσιώδους χρόνου, σημείωσε καταρχάς τις θέσεις των εμπλεκομένων μερών.

Σύμφωνα με τις γραπτές θέσεις του νομικού εκπροσώπου της ALFA BETON με ημερομηνία 1/9/2017, τις οποίες ανέπτυξε και προφορικά κατά την ενώπιον της Επιτροπής διαδικασία στις 8/9/2017, *«η απόφαση της Επιτροπής ότι η χρονική περίοδος που αποτελεί αντικείμενο της έρευνας εκκινεί την 01/01/2010 είναι ανατιολόγητη και εσφαλμένη»*. Ο νομικός εκπρόσωπος αναφέρει ότι η Επιτροπή επικαλείται την «διεθνή πρακτική» χωρίς όμως να παραθέτει οποιαδήποτε στοιχεία αναφορικά με την ύπαρξη της, ενώ υποστηρίζει ότι ακόμα και αν υπάρχει διεθνής πρακτική οι εμπλεκόμενες επιχειρήσεις να ξεκινούν επαφές σχετικά με τη χειραγώγηση προσφορών αρκετά πριν της ημερομηνίας πρόσκλησης, αυτό δεν έχει σημασία καθώς η ύπαρξη διεθνούς πρακτικής δεν αποτελεί μαρτυρία / ικανή μαρτυρία στην οποία μπορεί να βασιστεί η Επιτροπή για να καταλήξει στο πότε αρχίζει να τρέχει ο ουσιώδης χρόνος.

Σύμφωνα με τις θέσεις του νομικού εκπροσώπου των εταιρειών ΚΥΘΡΑΙΩΤΗΣ, ΜΑΤΘΑΙΟΣ ΙΩΑΝΝΟΥ και BETOMAN ημερομηνίας 6/9/2017, τις οποίες ανέπτυξε και προφορικά κατά την ενώπιον της Επιτροπής διαδικασία στις 8/9/2017, *«η Επιτροπή δεν έχει καθορίσει επαρκώς ούτε και έχει αιτιολογήσει τον ουσιώδη χρόνο»*. Στην έκθεση των εμπειρογνομόνων των εν λόγω εταιρειών καταγράφεται, μεταξύ άλλων, ότι *«η αναφορά σε «διεθνή πρακτική», για έναρξη της αυτεπάγγελτης έρευνας, από μόνη της δεν μπορεί να αιτιολογήσει γιατί η έναρξη του ουσιώδη χρόνου πρέπει να προηγείται σχεδόν 2 χρόνια της προκήρυξης των Διαγωνισμών»*, ενώ σημειώνεται ότι δεν παραγνωρίζεται ότι οι συμφωνίες νόθευσης δημοσίων διαγωνισμών μπορεί να έχουν ως χρονικό σημείο αφητηρίας ημερομηνία προγενέστερη της προκήρυξης των διαγωνισμών. Εντούτοις, κατά την άποψή τους *«μία Αρχή Ανταγωνισμού θα πρέπει να καθορίσει και να αιτιολογήσει επαρκώς την έναρξη του ουσιώδη χρόνου βάσει των ενώπιον της στοιχείων ή και ενδείξεων»*. Περαιτέρω, στην εν λόγω έκθεση καταγράφεται ότι *«η Επιτροπή δεν αναφέρει καθόλου στην Έκθεση Αιτιάσεων τη λήξη της κρίσιμης*



περιόδου που αποτελεί αντικείμενο διερεύνησης, και επομένως της συμπεριφοράς των υπό διερεύνηση επιχειρήσεων», κάτι που δημιουργεί, κατά την άποψή τους, ζήτημα ανεπαρκούς ή και ατελούς προσδιορισμού του ουσιώδους χρόνου της υπό κρίση υπόθεσης, δεδομένου ότι «η Επιτροπή παραθέτει στην Έκθεση Αιτιάσεων γεγονότα που δεν αφορούν τους Διαγωνισμούς ή και που αφορούν χρονική περίοδο μεταγενέστερη των υπό κρίση Διαγωνισμών. Με άλλα λόγια, λαμβάνεται υπόψη η συμπεριφορά των ανταγωνιστών σε άλλους διαγωνισμούς που έλαβαν χώρα μετά από τους υπό κρίση διαγωνισμούς, προκειμένου να συναχθούν συμπεράσματα σε σχέση με τη συμπεριφορά των ανταγωνιστών μέχρι την 20.06.2012, καταληκτική ημερομηνία υποβολής προσφοράς στο διαγωνισμό ΤΔΕ 54/2012. Σημειώνουμε ότι, κατά την άποψή μας, η λήξη του ουσιώδη χρόνου πρέπει να συμβαδίζει με τη λήξη των Διαγωνισμών». Τέλος, οι εμπειρογνώμονες αναφέρουν ότι «τα γεγονότα που συγκροτούν την υπό κρίση αυτεπάγγελτη έρευνα, όπως αυτά καταγράφονται στην Έκθεση Αιτιάσεων, δεν μπορεί να δικαιολογήσουν μία ενδεχόμενη ταύτιση του ουσιώδη χρόνου με την χρονική διάρκεια διαπίστωσης των εκ πρώτης όψεως πιθανολογούμενων παραβάσεων του άρθρου 3(1) του Νόμου».

Ο νομικός εκπρόσωπος της TOP MIX στις θέσεις του ημερομηνίας 6/9/2017 και 26/9/2017, ανέφερε ότι είναι η θέση της Top Mix ότι «η αιτιολογία που χρησιμοποιεί η ΕΠΑ σε σχέση με το χρονικό σημείο έναρξης της έρευνας είναι επισφαλής. Ενώ από την μια η ΕΠΑ, όπως προκύπτει από την Ε/Α, εκ πρώτης όψεως συμπεραίνει ότι οι εμπλεκόμενες Εταιρείες κατένειμαν διαγωνισμούς χρησιμοποιώντας την πλατφόρμα ενός τοπικού Συνδέσμου Έτοιμου Σκυροδέματος, τοποθετεί το χρονικό σημείο έναρξης του φερόμενου καρτέλ σε ημερομηνία προγενέστερη της σύστασης του εν λόγω Συνδέσμου.», ενώ σημειώνει ότι στην Έκθεση Αιτιάσεων «δεν οριοθετείται το χρονικό διάστημα κατά το οποίο εκκινεί η συμμετοχή της Top Mix στη φερόμενη καρτελική σύμπραξη και το χρονικό σημείο κατά το οποίο τερματίζει τη δήθεν παράβαση». Ο νομικός εκπρόσωπος επίσης υποστήριξε ότι «ενώ προκύπτει ότι η φερόμενη καρτελική σύμπραξη εξετάζεται μέσα στο πλαίσιο των πιο πάνω αναφερόμενων διαγωνισμών, πλείονα αποδεικτικά στοιχεία που χρησιμοποιούνται προς απόδειξη της ύπαρξης της φερόμενης καρτελικής σύμπραξης, που φέρεται να λειτουργεί από το έτος 2010 με σκοπό τη νόθευση δημοσίων διαγωνισμών, φαίνεται ότι συντάχθηκαν περί το έτος 2013, ήτοι σε χρονικό διάστημα πέραν του εξεταζόμενου χρονικού πλαισίου.».

Η νομική εκπρόσωπος της ATHINODOROU & POUILLAS, κατά την ακροαματική διαδικασία δήλωσε ότι γενικά υιοθετεί τις θέσεις που διατυπώθηκαν από τους νομικούς εκπροσώπους των εταιρειών ALFA BETON, ΚΥΘΡΑΙΩΤΗΣ, ΜΑΤΘΑΙΟΣ ΙΩΑΝΝΟΥ και BETOMAN.

Η Επιτροπή εν πρώτοις υπογραμμίζει ότι κατά τη συνεδρία της με ημερομηνία 19/11/2012, οπότε και αποφάσισε την έναρξη της παρούσας αυτεπάγγελτης έρευνας, καθόρισε επίσης ότι: «Η χρονική περίοδος, η οποία θα αποτελέσει το αντικείμενο της συγκεκριμένης έρευνας εκκινεί την 01/01/2010, αφού, όπως δεικνύει η διεθνής πρακτική, οι εμπλεκόμενες σε τέτοιες πρακτικές επιχειρήσεις αρχίζουν τις μεταξύ τους επαφές σχετικά με μια επιχειρούμενη χειραγώγηση προσφορών σε δημόσιους διαγωνισμούς αρκετά νωρίτερα της ημερομηνίας πρόσκλησης, ιδιαίτερα σε περιπτώσεις κατά τις οποίες τέτοιου είδους διαγωνισμοί επαναλαμβάνονται συχνά, όπως συμβαίνει στον τομέα προμήθειας και μεταφοράς έτοιμου σκυροδέματος. Πιο συγκεκριμένα, πλείστες εθνικές Αρχές Ανταγωνισμού των Κρατών Μελών της ΕΕ έχουν διερευνήσει περιπτώσεις τέτοιων αθέμιτων πρακτικών κι έχουν επιβάλλει υψηλότατα πρόστιμα, ιδιαίτερα σε τομείς όπως οι κατασκευές.

Αναφορικά με το χρονικό σημείο εκκίνησης διερεύνησης των πραγματικών περιστατικών, χαρακτηριστική περίπτωση είναι η σχετικά πρόσφατη απόφαση του Office of Fair Trading (OFT) (αρ. CE/4327-04 [2009]), όπου η έρευνα ξεκίνησε το 2004 με αφορμή μια καταγγελία, ωστόσο με βάση τις ενδείξεις που είχαν οι αρχές στη διάθεσή τους, το φαινόμενο του bid-rigging ήταν ευρέως διαδεδομένο στην αγορά των κατασκευών και το δίκτυο των εμπλεκόμενων επιχειρήσεων ήταν αρκετά εκτεταμένο και γι' αυτό το λόγο έθεσαν ως αφηγητικό σημείο της έρευνάς τους το 2000, ενώ η έρευνα ολοκληρώθηκε το 2006. Επιπροσθέτως, η Ιταλική Αρχή Ανταγωνισμού (Autorità Garante della Concorrenza e del Mercato), σε μια πολύ σημαντική υπόθεση που σχετιζόταν με την αγορά ασφάλτου, εκκίνησε τις έρευνές της από χρονικό σημείο, το οποίο εντοπιζόταν ήδη δύο χρόνια πριν τη σχετική καταγγελία (υποθ. Consorzio Qualita Veneta Asfalti), ενώ σε άλλη υπόθεση σχετικά με τον τομέα τσιμέντου το χρονικό σημείο έναρξης των ερευνών ορίστηκε τρία χρόνια πριν. Ωστόσο και η Ολλανδική Αρχή Ανταγωνισμού (Nederlandse Mededingsautoriteit) έχει ενασχοληθεί κατ' επανάληψη με το φαινόμενο του bid-rigging. Συγκεκριμένα, η Αρχή διεξήγαγε έρευνα σε δύο φάσεις στον κατασκευαστικό τομέα αναφορικά με χειραγώγηση προσφορών σε δημόσιους διαγωνισμούς. Η πρώτη φάση διεξήχθη το Νοέμβριο 2001, όπου και εξετάστηκε η περίοδος 1998-2002 και η δεύτερη το Φεβρουάριο 2004 για την περίοδο 2002-2005, ενώ η τελική απόφαση της Αρχής ελήφθη το 2006.».

Πρέπει να σημειωθεί ότι κατά την εν λόγω συνεδρία, η Επιτροπή είχε στη διάθεσή της πληροφορίες οι οποίες λήφθηκαν από το Γραφείο του Επαρχιακού Μηχανικού Λεμεσού και την Ελεγκτική Υπηρεσία, σύμφωνα με τις οποίες οι επιχειρήσεις 1) ΜΑΤΘΑΙΟΣ ΙΩΑΝΝΟΥ, 2) ΚΥΘΡΑΙΩΤΗΣ 3) SKYRAMIX 4) ΕΡΓΟΛΗΠΤΙΚΕΣ ΕΡΓΑΣΙΕΣ ΚΑΖΑΝΟΣ, 5) ΑΘΗΝΟΔΟΡΟΥ & ΠΟΥΛΛΑΣ, 6) STARBETON ΚΑΙ 7) TOP MIX ενδέχεται να είχαν προβεί σε συμπράξεις σε σχέση με τη χειραγώγηση προσφορών (πρακτική γνωστή

διεθνώς ως bid-rigging) στο πλαίσιο των δημόσιων διαγωνισμών που προκηρύχθηκαν από το Τ.Δ.Ε. του Υπουργείου Συγκοινωνιών και Έργων και συγκεκριμένα των διαγωνισμών:

- (α) με αρ. Δ.Τ.Δ.Ε. (ΕΜ Λ/σού) 6/2012, με ημερομηνία πρόσκλησης 30/11/2011,
- (β) με αρ. Δ.Τ.Δ.Ε. (ΕΜ Λ/σού) 15/2012 (με ημερομηνία πρόσκλησης 03/02/2012) και
- (γ) με αρ. Δ.Τ.Δ.Ε. (ΕΜ Λ/σού) 54/2012 (με ημερομηνία πρόσκλησης 10/06/2012).

Και οι τρεις διαγωνισμοί αφορούσαν την προμήθεια και τη μεταφορά έτοιμου σκυροδέματος κατηγορίας C15, C20, C25 και C30 στην επαρχία Λεμεσού (πεδινά και ημιορεινά) στις περιοχές 1,2,3 και 5. .

Στην επιστολή της Ελεγκτικής Υπηρεσίας ημερομηνίας 25/10/2012, καταγραφόταν ότι «*θεωρεί πως το όλο θέμα χρήζει περαιτέρω διερεύνησης από την Επιτροπή*», ενώ με την επιστολή του Γραφείου του Επαρχιακού Μηχανικού Λεμεσού, ημερομηνίας 06/11/2012, η Επιτροπή καλείτο να εξετάσει και να αξιολογήσει τα προσκομισθέντα στοιχεία.

Η Επιτροπή, έχοντας πληροφορίες που παρέπεμπαν στην ενδεχόμενη ύπαρξη συμφωνιών ή εναρμονισμένων πρακτικών όσον αφορά τη νόθευση των δημόσιων διαγωνισμών μεταξύ των εταιρειών προμήθειας σκυροδέματος, αποφάσισε στις 19/11/2012 τη διεξαγωγή αυτεπάγγελτης έρευνας. Η Επιτροπή με την εν λόγω απόφαση της, έλαβε υπόψη της ότι σε ορισμένους τομείς της αγοράς, όπως και στην προκειμένη περίπτωση, είναι περισσότερο πιθανό να εμφανιστούν τέτοια φαινόμενα, λόγω των ιδιαίτερων χαρακτηριστικών γνωρίσματος του προϊόντος και της σταθερής ροής της ζήτησης από μέρους του δημόσιου τομέα, λαμβάνοντας ιδιαίτερα υπόψη ότι οι κατ' επανάληψη αγορές από μέρους του Δημοσίου αυξάνουν τις πιθανότητες συμπαιγνίας. Η Επιτροπή επί τούτου σημειώνει ότι η συχνότητα υποβολής προσφορών ευνοεί τα μέρη της συμφωνίας να καταναείμουν τις συμβάσεις μεταξύ τους.<sup>69</sup>

Περαιτέρω, η Επιτροπή επισημαίνει ότι οι μυστικές συμφωνίες για την νόθευση διαγωνισμών μπορούν να λάβουν πολλές μορφές, οι οποίες όλες παρακωλύουν τις προσπάθειες των αγοραστών-συχνά εθνικών και τοπικών κυβερνήσεων-να προμηθεύονται προϊόντα και υπηρεσίες στη χαμηλότερη δυνατή τιμή. Οι συνηθέστεροι τρόποι νόθευσης διαγωνισμών, οι οποίοι δύνανται να εμφανίζονται και συνδυαστικά, είναι οι ακόλουθοι: α) προσφορά-κάλυψη (εικονική προσφορά-cover bidding/pricing), β) καταστολή προσφοράς (bid suppression), γ) υποβολή προσφορών εκ περιτροπής (bid rotation) και δ) κατανομή αγορών (market allocation).<sup>70</sup> Άλλη μέθοδος νόθευσης

<sup>69</sup> Βλ. Οδηγίες του ΟΟΔΑ για την καταπολέμηση της Νόθευσης Διαγωνισμών και της χειραγώγησης προσφορών στις Δημόσιες προμήθειες.

<sup>70</sup> Βλ. Bellamy & Child, *European Union Law of Competition*, 7th Edition, V. Rose and D. Bailey, Oxford University Press,

διαγωνισμών ενέχει την απόσυρση του μειοδότη υπέρ επόμενου στη σειρά μειοδοσίας με αντάλλαγμα μία επωφελή σύμβαση υπεργολαβίας, βάσει της οποίας αμφότεροι οι εμπλεκόμενοι κατανέμουν μεταξύ τους τα έσοδα από την παρανόμως επιτευχθείσα υψηλότερη τιμή.<sup>71</sup>

Ως εκ τούτου, η Επιτροπή στο πλαίσιο της δημόσιας επιβολής του δικαίου του ανταγωνισμού, όφειλε να διερευνήσει το ενδεχόμενο η χειραγώγηση προσφορών να έλαβε χώρα με μια από τις πιο πάνω μορφές κάτι το οποίο δεν ήταν δυνατόν να το γνωρίζει εκ προοιμίου, αφού άλλωστε αυτός ήταν και ο σκοπός της έρευνας.

Όπως προκύπτει από τις αποφάσεις τόσο της Ευρωπαϊκής Επιτροπής όσο και των Εθνικών Αρχών Ανταγωνισμού, οι ανταγωνιστές/προμηθευτές έρχονται εκ των προτέρων σε συμφωνία για το ποιος θα υποβάλει την επιτυχούσα προσφορά σε σύμβαση που θα κατακυρωθεί κατόπιν μιας ανταγωνιστικής διαδικασίας υποβολής προσφορών.<sup>72</sup> Συναφώς, οι επαφές και/ή συνεννοήσεις των εμπλεκόμενων εταιρειών, οποιασδήποτε μορφής, σε περιπτώσεις επιχείρησης χειραγώγησης προσφορών, δεν ταυτίζονται με τη χρονική στιγμή της υποβολής προσφοράς σε συγκεκριμένο διαγωνισμό, αφού η συμφωνία για καθορισμό συμπεριφοράς προϋπάρχουν, ενδεχομένως αρκετό διάστημα πριν.

Η Επιτροπή στη υπό αναφορά απόφαση της αναφέρθηκε στην περίοδο στην οποία θα εστιαστεί η έρευνα της, ήτοι από το 2010, με τον επιδιωκόμενο σκοπό να μπορέσει να διερευνήσει όλα τα γεγονότα και να ενημερωθεί πλήρως όσον αφορά συμφωνίες ή πρακτικές οι οποίες, ενδέχεται να οδήγησαν στη χειραγώγηση των δημόσιων διαγωνισμών α) με αρ. Δ.Τ.Δ.Ε. (ΕΜ Λ/σού) 6/2012, (β) με αρ. Δ.Τ.Δ.Ε. (ΕΜ Λ/σού) 15/2012, και (γ) με αρ. Δ.Τ.Δ.Ε. (ΕΜ Λ/σού) 54/2012.

Έχοντας υπόψη με βάση τη νομολογία και τη βιβλιογραφία, ότι οι ανταγωνιστές/προμηθευτές έρχονται εκ των προτέρων σε συμφωνία για το ποιος θα υποβάλει την επιτυχούσα προσφορά σε σύμβαση που θα κατακυρωθεί κατόπιν μιας ανταγωνιστικής διαδικασίας υποβολής προσφορών, δεν είναι εύλογο η προκαταρκτική έρευνα να εστιάζεται μόνο στην περίοδο που διεξάχθηκαν οι εν λόγω Δημόσιοι διαγωνισμοί. Αν το μόνο δικαίωμα της Επιτροπής ήταν να ζητά και να ταυτίζει την έρευνα της με την χρονική στιγμή της υποβολής προσφορών, προφανώς δεν θα μπορούσε ποτέ να βρει ούτε καν ενδείξεις για παράνομη σύμπραξη ή εναρμονισμένη πρακτική, καθότι ενδέχεται μια συμπεριφορά να θεωρηθεί ως ένα μεμονωμένο

---

σελ.330-331, *EU Competition Law, Volume III, Cartels and collusive behavior*, Book One, Edited by M. Siracusa and C. Rizza, 2nd Edition, Clays & Casteels και ό.π. Οδηγίες και Σύσταση ΟΟΣΑ.

<sup>71</sup> <https://www.justice.gov/atr/price-fixing-bid-rigging-and-market-allocation-schemes>.

<sup>72</sup> Βλ. Απόφαση της Επιτροπής 1999/60/ΕΚ, Καρτέλ προμονωμένων σωλήνων, υπόθεση IV/35.691/E-4

περιστατικό<sup>73</sup>. Σε κάθε περίπτωση, η Επιτροπή πρέπει να προβαίνει σε πλήρη και δέουσα έρευνα των αυτεπάγγελτων ερευνών της.

Όπως αναφέρει χαρακτηριστικά στις προτάσεις του ο Γενικός Εισαγγελέας JEAN MISCHO της 21ης Φεβρουαρίου 1989, στην υπόθεση *HOECHST* κατά *Επιτροπής*:

*«171. Πράγματι, αφενός, οι επιτάσσουσες τη διενέργεια ελέγχων αποφάσεις, όπως και αυτές με τις οποίες ζητούνται πληροφορίες βάσει του άρθρου 11, παράγραφος 5, αποτελούν μέτρα διεξαγωγής έρευνας που πρέπει να θεωρούνται ως απλές αποφάσεις διαχειρίσεως. Ενόψει του γεγονότος αυτού, διακρίνονται σαφώς από τις άλλες αποφάσεις που προβλέπει ο Κανονισμός 17, όπως οι αρνητικές πιστοποιήσεις (άρθρο 2), οι αφορώσες την παύση παραβάσεων ( άρθρο 3 ), οι σχετικές με απαλλαγή σύμφωνα με το άρθρο 85, παράγραφος 3, της Συνθήκης ( άρθρο 6 ), ή ανάκληση απαλλαγής ( άρθρο 8 ), ή οι επιβάλλουσες πρόστιμα (άρθρο 15) ή χρηματικές ποινές (άρθρο 16). [..].*

*172. Εξάλλου, σκοπός μιας απόφασεως περί διενεργείας ελέγχου είναι να μπορέσει η Επιτροπή «να συλλέξει τα αναγκαία έγγραφα στοιχεία προκειμένου να ελεγχθεί η ύπαρξη και η έκταση μιας συγκεκριμένης πραγματικής ή νομικής κατάστασης»<sup>74</sup>. Επομένως, μια τέτοια απόφαση δεν μπορεί, εκ των πραγμάτων, να περιέχει λεπτομερή, ακριβή και πλήρη αιτιολογία.»*

Επίσης, όπως αναφέρει χαρακτηριστικά στις προτάσεις του ο Γενικός Εισαγγελέας JEAN MISCHO στην ίδια υπόθεση: «174.[...] σκοπός κάθε ελέγχου είναι, ακριβώς, η διαπίστωση γεγονότων που η Επιτροπή έχει λόγους να πιστεύει ότι συνέβησαν καθώς και η συμπλήρωση και επιβεβαίωση των, ενίοτε, συνοπτικών πληροφοριών που διαθέτει' επομένως, η ελεγκτική εξουσία της Επιτροπής πρέπει, κατ' ανάγκη, να αφορά και έγγραφα που δεν γνωρίζει.

*175. Η τελευταία αυτή παρατήρηση δικαιολογεί επίσης και το γεγονός ότι η Επιτροπή δεν είναι υποχρεωμένη να προσδιορίζει την ημερομηνία ή την περίοδο κατά την οποία διαπράχθηκαν οι προβαλλόμενες παραβάσεις: για τη γνώση ακριβώς των στοιχείων αυτών διενεργεί η Επιτροπή τους ελέγχους.»*

Συνεπώς, στο στάδιο έναρξης μιας έρευνας δεν καθορίζεται επακριβώς η περίοδος κατά την οποία διαπράχθηκαν οι εικαζόμενες παραβάσεις, εφόσον κάτι τέτοιο θα πρέπει να είναι το αποτέλεσμα δέουσας έρευνας της Επιτροπής. Ο καθορισμός της ακριβούς περιόδου που διήρκησε μια παράβαση γίνεται στο στάδιο της ολοκλήρωσης της έρευνας από μέρος της Επιτροπής, καθότι δεν μπορεί να αγνοηθεί το γεγονός ότι ακόμη και στο στάδιο μετά από την κοινοποίηση των Εκθέσεων Αιτιάσεων μπορεί οι

<sup>73</sup> Κοινές προτάσεις του γενικού εισαγγελέα Mischo της 21ης Φεβρουαρίου 1989. Hoechst AG κατά Επιτροπής των Ευρωπαϊκών Κοινοτήτων, Συνεκδικασθείσες υποθέσεις 97/87, 98/87 και 99/87.

<sup>74</sup> Προαναφερθείσα απόφαση National Panasonic, σκέψη 21.

επιχειρήσεις να επιθυμούν να προσκομίσουν στοιχεία που να διαφοροποιούν τη χρονική διάρκεια λειτουργίας ενός καρτέλ,<sup>75</sup> την περίοδο ανάμειξη τους σε μια σύμπραξη και/ή τον τερματισμό της συμμετοχής τους στη σύμπραξη<sup>76</sup>.

Για να υπολογισθεί η διάρκεια της παράβασης που έχει ως αντικείμενο τον περιορισμό του ανταγωνισμού, πρέπει να εξακριβώνεται η περίοδος υπάρξεως της σύμπραξης αυτής/ η περίοδος που διέρρευσε από την ημερομηνία συνάψεώς της μέχρι την ημερομηνία κατά την οποία έπαυσε να ισχύει.<sup>77</sup>

Από τα στοιχεία της παρούσας αυτεπάγγελτης έρευνας, όπως καταγράφεται στην Έκθεση Αιτιάσεων προκύπτει ότι οι εταιρείες KRITONIS, ΚΥΘΡΑΙΩΤΗΣ, ΒΕΤΟΜΑΝ, ΜΑΤΘΑΙΟΣ ΙΩΑΝΝΟΥ, ΑΘΙΝΟΔΟΡΟΥ & ΡΟΥΛΛΑΣ, ALFA CONCRETE, TOP MIX, και ΨΑΡΟΥΔΗΣ κατά ή περί το 2011, πραγματοποίησαν μεταξύ τους συναντήσεις κατά τη διάρκεια των οποίων συζήτησαν, μεταξύ άλλων, το ενδεχόμενο σύστασης Συνδέσμου υπό την επωνυμία «*Σύνδεσμος Κατασκευαστών Έτοιμου Σκυροδέματος Λεμεσού*». Συγκεκριμένα, στο πλαίσιο της έρευνας της παρούσας υπόθεσης η εταιρεία ΜΑΤΘΑΙΟΣ ΙΩΑΝΝΟΥ ανέφερε ότι οι συζητήσεις για τη σύσταση του συνδέσμου ξεκίνησαν περί τις αρχές του 2011 και εν τέλει ο Σύνδεσμος συστάθηκε τον Ιούλιο του 2012 με μέλη τις εταιρείες ΜΑΤΘΑΙΟΣ ΙΩΑΝΝΟΥ, ΚΥΘΡΑΙΩΤΗΣ, ALFA CONCRETE, ΑΔΕΛΦΟΙ ΚΡΙΤΩΝΗ, ΑΘΙΝΟΔΟΡΟΥ & ΡΟΥΛΛΑΣ, TOP MIX ΚΑΙ ΨΑΡΟΥΔΗΣ.

Από τις σημειώσεις που ανευρέθηκαν στο γραφείο του κύριου Κ.Κ. κατά τη διεξαγωγή αιφνιδίου ελέγχου στις 22/10/2013, προκύπτει ότι στις 7/4/2011 πραγματοποιήθηκε συνάντηση κατά την οποία αποφασίστηκε όπως γίνει επικοινωνία με το ΕΒΕ Λ/σου αναφορικά με τη σύσταση του Συνδέσμου Κατασκευαστών Έτοιμου Σκυροδέματος Λεμεσού καθώς και επικοινωνία με το Υπουργείο Εσωτερικών για εγγραφή του Συνδέσμου και έγκριση του ονόματος του. Επίσης αποφασίστηκε όπως γίνει επικοινωνία με τον Παγκύπριο Σύνδεσμο Κατασκευαστών Έτοιμου Σκυροδέματος, ώστε να επιτευχθεί η έγκριση και λήψη απόφασης από τον Πρόεδρο του Συνδέσμου κύριο Ν. ότι δεν υπάρχει ένσταση για τη σύσταση του Συνδέσμου (ως τούτο προκύπτει από το Έγγραφο 4)

Από τα στοιχεία που προσκομίστηκαν από την εταιρεία ΚΥΘΡΑΙΩΤΗΣ, με σχετική επιστολή της ημερομηνίας 15/4/2015, προκύπτει ότι η αίτηση και όλα τα απαραίτητα δικαιολογητικά έγγραφα (Καταστατικό του Σωματείου) υποβλήθηκαν στον Έφορο

<sup>75</sup> Επικουρικά αναφέρεται ότι σύμφωνα με το ECN Leniency Model επιχείρηση η οποία καταθέτει στοιχεία σε μεταγενέστερο της έναρξης έρευνας στάδιο πρόσθετα στοιχεία που επηρεάζουν το ύψος του προστίμου (π.χ. διάρκεια παράβασης) τότε αυτά λαμβάνονται υπόψη: «*If a Type 2 applicant submits compelling evidence which the CA uses to establish additional facts which have a direct bearing on the amount of the fine, this will be taken into account when setting any fine to be imposed on the undertaking which provided this evidence.*»

<sup>76</sup> Βλ. Τα-82/08Guardian Industries and Guardian Europe V commission, EU:T:2012:494, παρ. 47-50, καθώς και την απόφαση Τα- 54/03, Lafarge v Commission EU:T:2005:255

<sup>77</sup> Απόφαση ΠΕΚ της 27.7.2005, υπόθ. T-49/02 έως T-51/02, Brasserie nationale κατά Επιτροπής, Συλλ. II-3033, σκ. 185.

Ιδρυμάτων και Σωματείων στις 2/11/2011. Η αίτηση για εγγραφή του Συνδέσμου ως Σωματείο υπογράφεται από τους κ.κ. Μ.Ι, Α.Α., Γ.Ν., Κ.Κ., Γ.Κ. και Χ.Ψ., ενώ το καταστατικό υπογράφεται από όλα τα μέλη που τον αποτελούν. Επισημαίνεται επίσης, ότι σύμφωνα με τα στοιχεία του Υπουργείου Εσωτερικών, ο Σύνδεσμος αποτελεί εγγεγραμμένο Σύνδεσμο στο Μητρώο του Εφόρου και η ημερομηνία έκδοσης του Πιστοποιητικού Εγγραφής του Συνδέσμου ήταν η 12/7/2012.

Πέραν των πιο πάνω, από τα στοιχεία της έρευνας προκύπτει ότι την περίοδο 2011, έτος έναρξης συζητήσεων σύστασης του Συνδέσμου έως και το τέλος του 2012, πραγματοποιήθηκε αριθμός δημόσιων διαγωνισμών τόσο από το Τμήμα Δημοσίων Έργων όσο και από την Επαρχιακή Διοίκηση. Ως ήδη αναφέρθηκε ανωτέρω, η Επιτροπή όφειλε να διερευνήσει το ενδεχόμενο χειραγώγησης των συγκεκριμένων προσφορών και κατά πόσο τούτο έλαβε χώρα με μια από τις μορφές που περιεγράφηκαν ανωτέρω.

Η Επιτροπή υπογραμμίζει ότι τα στοιχεία, τα οποία αφορούν διάστημα πριν και μετά το τέλος των διαγωνισμών συλλέχθηκαν και χρησιμοποιήθηκαν με σκοπό την ενδελεχή έρευνα αναφορικά με ενδεχόμενη ύπαρξη σύμπραξης μεταξύ των εμπλεκόμενων επιχειρήσεων, έτσι ώστε να διερευνηθεί και το χρονικό πλαίσιο λειτουργίας της. Συνακόλουθα, η Επιτροπή κρίνει ότι η συλλογή αλλά και η χρήση των στοιχείων αυτών είναι καθόλα νόμιμη και δικαιολογημένη.

Το αντικείμενο της παρούσας έρευνας περιορίζεται στους τρεις συγκεκριμένους διαγωνισμούς, και αυτό είναι ξεκάθαρο μέσα από το κείμενο της Έκθεσης Αιτιάσεων, η οποία έχει αποσταλεί στις εμπλεκόμενες επιχειρήσεις. Πιο συγκεκριμένα στην Έκθεση Αιτιάσεων, αναφέρεται ότι «η Επιτροπή, σε συνεδρία της που πραγματοποιήθηκε στις 25/8/2015, αφού έλαβε υπόψη της το περιεχόμενο του διοικητικού φακέλου της υπόθεσης και το Σημείωμα της Υπηρεσίας ημερομηνίας 7/8/2015 ομόφωνα κατέληξε ότι στοιχειοθετούνται πιθανολογούμενες εκ πρώτης όψεως παραβάσεις, ως ακολούθως:

*Α) Πιθανολογείται παράβαση του άρθρου 3(1)(γ) του Νόμου από μέρους των ALFA CONCRETE PUBLIC COMPANY LIMITED δια της οικονομικής της διαδόχου ALFA BETON LTD, ATHINODOROU & POUILLAS SUPER BETON LTD, TOP MIXLTD, SKYRAMIX LTD, Κ. ΚΥΘΡΑΙΩΤΗΣ ΣΚΥΡΟΔΕΜΑ ΛΤΔ, ΜΑΤΘΑΙΟΣ ΙΩΑΝΝΟΥ ΈΤΟΙΜΟ ΜΠΕΤΟΝ ΛΤΔ, BETOMAN LIMITED, I & S KRITONIS LIMITED και ΨΑΡΟΥΔΗΣ ΜΠΕΤΟΝ ΛΙΜΙΤΕΔ ως αποτέλεσμα νόθευσης ή/και τη χειραγώγησης των προσφορών που υπεβλήθησαν στο πλαίσιο των δημόσιων διαγωνισμών 1) με αρ. Δ.Τ.Δ.Ε. (ΕΜ Λ/σού) 6/2012 με ημερομηνία πρόσκλησης 30/11/2011, 2) με αρ. Δ.Τ.Δ.Ε. (ΕΜ Λ/σού) 15/2012 με ημερομηνία πρόσκλησης 03/02/2012 και 3) με αρ. Δ.Τ.Δ.Ε. (ΕΜ Λ/σού) 54/2012 με ημερομηνία πρόσκλησης 10/06/2012 για την προμήθεια και*

μεταφορά έτοιμου σκυροδέματος κατηγορίας C15, C20, C25 και C30 στην επαρχία Λεμεσού – Περιοχές 1, 2, 3 και 5, μέσω του καταμερισμού των Διαγωνισμών.

B) Πιθανολογείται παράβαση του άρθρου 3(1)(α) του Νόμου από μέρους των ALFA CONCRETE PUBLIC COMPANY LIMITED δια της οικονομικής της διαδόχου ALFA BETON LTD, ATHINODOROU & POUILLAS SUPER BETON LTD, TOP MIXLTD, SKYRAMIX LTD, Κ. ΚΥΘΡΑΙΩΤΗΣ ΣΚΥΡΟΔΕΜΑ ΛΤΔ, ΜΑΤΘΑΙΟΣ ΙΩΑΝΝΟΥ ΈΤΟΙΜΟ ΜΠΕΤΟΝ ΛΤΔ, BETOMAN LIMITED, I & S KRITONIS LIMITED και ΨΑΡΟΥΔΗΣ ΜΠΕΤΟΝ ΛΙΜΙΤΕΔ ως αποτέλεσμα νόθευσης ή/και τη χειραγώγησης των προσφορών που υπεβλήθησαν στο πλαίσιο των δημόσιων διαγωνισμών 1) με αρ. Δ.Τ.Δ.Ε. (ΕΜ Λ/σού) 6/2012 με ημερομηνία πρόσκλησης 30/11/2011, 2) με αρ. Δ.Τ.Δ.Ε. (ΕΜ Λ/σού) 15/2012 με ημερομηνία πρόσκλησης 03/02/2012 και 3) με αρ. Δ.Τ.Δ.Ε. (ΕΜ Λ/σού) 54/2012 με ημερομηνία πρόσκλησης 10/06/2012 για την προμήθεια και μεταφορά έτοιμου σκυροδέματος κατηγορίας C15, C20, C25 και C30 στην επαρχία Λεμεσού – Περιοχές 1, 2, 3 και 5, μέσω του άμεσου ή του έμμεσου καθορισμού τιμών σκυροδέματος.

και ομόφωνα αποφάσισε στη βάση του άρθρου 17(2) του Νόμου να καταρτίσει Εκθέσεις Αιτιάσεων αναφορικά με τις εν λόγω εκ πρώτης όψεως παραβάσεις.»

Σε ό,τι αφορά τον καθορισμό του τερματισμού της παράβασης, η Επιτροπή επισημαίνει ότι προκειμένου να αποδείξει η κάθε συμμετέχουσα στη σύμπραξη ότι έθεσε τέρμα στη συμμετοχή της, πρέπει να παρέχει επαρκείς αποδείξεις περί απόσυρσης ή αποστασιοποίησης από τη σύμπραξη ή έστω αποδείξεις ότι κατήγγειλε την παράνομη συμπεριφορά.<sup>78</sup>

## **9. ΝΟΜΙΚΗ ΑΝΑΛΥΣΗ**

### **9.1 Προϋποθέσεις Εφαρμογής του Άρθρου 3 του Νόμου**

Το άρθρο 3(1) του Νόμου ορίζει ότι: «Τηρουμένων των διατάξεων των άρθρων 4 και 5, απαγορεύονται όλες οι συμφωνίες μεταξύ επιχειρήσεων ή ενώσεων επιχειρήσεων, όλες οι αποφάσεις ενώσεων επιχειρήσεων και κάθε εναρμονισμένη πρακτική, που έχουν ως αντικείμενο ή αποτέλεσμα την παρακώλυση, τον περιορισμό ή τη νόθευση του ανταγωνισμού εντός της Δημοκρατίας, ιδίως εκείνες οι οποίες συνίστανται –

(α) στον άμεσο ή έμμεσο καθορισμό των τιμών αγοράς ή πώλησης ή άλλων όρων συναλλαγής

(β) στον περιορισμό ή στον έλεγχο της παραγωγής, της διάθεσης, της τεχνολογικής ανάπτυξης ή των επενδύσεων

(γ) στη γεωγραφική ή άλλη κατανομή των αγορών ή των πηγών προμήθειας

<sup>78</sup> Βλ.. Απόφαση Ελληνικής Αρχής Ανταγωνισμού, με αρ. 644/2017, παρ. 244.



(δ) στην εφαρμογή ανόμοιων όρων για ισοδύναμες συναλλαγές, με συνέπεια ορισμένες επιχειρήσεις να τίθενται σε μειονεκτική στον ανταγωνισμό θέση

(ε) στην εξάρτηση της σύναψης συμφωνιών από την αποδοχή από μέρους των αντισυμβαλλόμενων πρόσθετων υποχρεώσεων, οι οποίες, κατά τη φύση τους ή σύμφωνα με τις κρατούσες εμπορικές συνήθειες, δε συνδέονται με το αντικείμενο των συμφωνιών αυτών».

Η Επιτροπή υπογραμμίζει ότι για να εφαρμοστούν οι ανωτέρω απαγορευτικές διατάξεις, πρέπει να συντρέχουν σωρευτικά οι ακόλουθες προϋποθέσεις: α) η ύπαρξη συμφωνιών, αποφάσεων ή εναρμονισμένων πρακτικών, β) μεταξύ επιχειρήσεων ή ενώσεων επιχειρήσεων, και γ) οι οποίες έχουν ως αντικείμενο ή αποτέλεσμα την παρακώλυση, τον περιορισμό ή τη νόθευση του ανταγωνισμού εντός της Δημοκρατίας.

### 9.1.1. Η Έννοια της «επιχείρησης»

Το άρθρο 2 του Νόμου ορίζει ότι η έννοια «επιχείρηση» «περιλαμβάνει, κάθε φορέα που ασκεί οικονομική δραστηριότητα ανεξάρτητα από το νομικό καθεστώς που τον διέπει και τον τρόπο χρηματοδότησής του». Σύμφωνα με τη νομολογία του ΔΕΕ, η έννοια επιχείρηση στο πλαίσιο του ανταγωνισμού συμπεριλαμβάνει «κάθε οντότητα που ασκεί οικονομικής ή εμπορικής φύσεως δραστηριότητες», ανεξάρτητα από τη νομική της υπόσταση και τον τρόπο με τον οποίο χρηματοδοτείται.<sup>79</sup> Περαιτέρω, ο όρος «οικονομικής φύσεως δραστηριότητα» εφαρμόζεται σε οποιαδήποτε προσφορά αγαθών ή υπηρεσιών σε δεδομένη αγορά, ενώ είναι αδιάφορο αν οι δραστηριότητες έχουν σκοπό το κέρδος.<sup>80</sup> Ο φορέας που ασκεί οικονομικές δραστηριότητες δεν ταυτίζεται με συγκεκριμένο υποκείμενο δικαίου, αλλά έχει την έννοια οποιουδήποτε φορέα ασκεί οικονομικής φύσης δραστηριότητες.

Συνεπώς, η έννοια της επιχείρησης κατά το Νόμο καλύπτει κάθε φορέα, ο οποίος ασκεί οικονομική δραστηριότητα - ήτοι δραστηριότητα που συνίσταται στην προσφορά προϊόντων ή/και υπηρεσιών σε συγκεκριμένη αγορά - ανεξάρτητα από το νομικό καθεστώς που τον διέπει και τον τρόπο χρηματοδότησής του.<sup>81</sup>

Οι βασικές προϋποθέσεις που πρέπει να συντρέχουν σωρευτικά, προκειμένου να διαπιστωθεί η ύπαρξη επιχείρησης υπό το πρίσμα του δικαίου του ανταγωνισμού είναι: α) αυτονομία οικονομικής δράσης και β) πλήρης ανάληψη των οικονομικών κινδύνων

<sup>79</sup> Υπόθεση C-41/90, Hofner & Elser v. Macrotron, [1991] ECR I-1979; Υπόθεση C-67/96 Albany International BV 21.9.1999; Υπόθεση 170/83, Hydrotherm v. Compact, [1984] ECR 2999.

<sup>80</sup> Ο.π.

<sup>81</sup> ΔΕΚ με αριθμ. C-118/85 Commission v. Italy [1987] Συλλ. Νομολ. 2599, παρ. 7, και C-35/96 Commission v. Italy (CNSD) [1998] Συλλ. Νομολ. I-03851 [εκτελωνιστές - Εθνικό Συμβούλιο Εκτελωνιστών Ιταλίας], παρ. 36, C-41/90 Hofner and Elser v. Macrotron [1991] Συλλ. Νομολ. I -1979, παρ. 21 [Δημόσια Υπηρεσία Ευρέσεως Εργασίας], C-244/94 Federation Francaise des Societes d'Assurance [1995], Συλλ. Νομολ. I-4013, παρ. 14 [Μη κερδοσκοπικός οργανισμός διαχείρισης ασφαλιστικού συστήματος].

που συνεπάγεται η εκάστοτε οικονομική δραστηριότητα.<sup>82</sup> Ο δημόσιος ή ιδιωτικός χαρακτήρας μίας επιχείρησης, η επιδίωξη κέρδους από αυτήν ή ο τρόπος χρηματοδότησής της, δεν αποτελούν στοιχεία προσδιοριστικά της έννοιας της επιχείρησης.<sup>83</sup>

Η Επιτροπή σημειώνει ότι κατά την εκτίμηση της έννοιας επιχείρησης, είναι σκόπιμη η διερεύνηση των διαχειριστικών όψεών της, σχετικά με το ποιες είναι οικονομικής φύσης και ποιες αμιγώς διοικητικής.<sup>84</sup> Εξάλλου, σε ό,τι αφορά την οικονομική φύση των δραστηριοτήτων μίας επιχείρησης θα πρέπει να διαχωριστεί ποιες είναι στην πραγματικότητα αυτές οι οποίες εφαρμόζονται κατ' αυτονομία από την εξεταζόμενη επιχείρηση, και ποιες όχι. Το ΔΕΕ στην υπόθεση ΜΟΤΟΕ,<sup>85</sup> ανέφερε ότι σε περίπτωση κατά την οποία ένα νομικό πρόσωπο δεν θεωρείται για μέρος των δραστηριοτήτων του επιχείρησης, λόγω άσκησης προνομίων δημόσιας εξουσίας, είναι δυνατόν να θεωρείται ως προς άλλες, αν ασκεί οικονομικές δραστηριότητες ανεξάρτητες όμως από την άσκηση προνομίων δημόσιας εξουσίας.

Στην παρούσα υπόθεση, όλες οι εμπλεκόμενες επιχειρήσεις του κλάδου παραγωγής και εμπορίας σκυροδέματος, ήτοι οι I&S KRITONIS, ΚΥΘΡΑΙΩΤΗΣ, BETOMAN, ΜΑΤΘΑΙΟΣ ΙΩΑΝΝΟΥ, ΑΘΗΝΟΔΟΡΟΥ & ΠΟΥΛΛΑΣ, ALFA CONCRETE δια της οικονομική της διαδόχου ALFA BETON, TOP MIX, SKYRAMIX, και ΨΑΡΟΥΔΗΣ διεξάγουν ή/και διεξήγαγαν οικονομικές δραστηριότητες και ως εκ τούτου λογίζονται ως επιχειρήσεις κατά την έννοια των διατάξεων του δικαίου του ανταγωνισμού.

### **9.1.2. Η έννοια της «Σύμπραξης»**

Η Επιτροπή καταγράφει ότι το άρθρο 2 του Νόμου ορίζει ότι «*σύμπραξη*» σημαίνει οποιαδήποτε τυπική ή άτυπη, γραπτή ή άγραφη, εκτελεστή κατά νόμο ή μη, συμφωνία δυο ή περισσότερων επιχειρήσεων ή ενώσεων επιχειρήσεων ή την εναρμονισμένη πρακτική δύο ή περισσότερων επιχειρήσεων ή την απόφαση ένωσης επιχειρήσεων, αλλά δεν περιλαμβάνει συμφωνία ή εναρμονισμένη πρακτική – (α) μητρικής θυγατρικής, [...] και (β) δύο ή περισσότερων θυγατρικών εταιρειών, εφόσον αυτές αποτελούν μια ενιαία οικονομική οντότητα με τη μητρική εταιρεία».

<sup>82</sup> Βλ. αποφάσεις ΔΕΕ με αριθμ. C-118/85 Commission v. Italy [1987] Συλλ. Νομολ. 2599, παρ. 7, και C-35/96 Commission v. Italy (CNSD) [1998] Συλλ. Νομολ. I-03851 [εκτελωνιστές - Εθνικό Συμβούλιο Εκτελωνιστών Ιταλίας], παρ. 36, C-41/90 Höfner and Elser v. Macrotron [1991] Συλλ. Νομολ. I -1979, παρ. 21 [Δημόσια Υπηρεσία Ευρέσεως Εργασίας], C-244/94 Federation Francaise des Societes d'Assurance [1995], Συλλ. Νομολ. I-4013, παρ. 14 [Μη κερδοσκοπικός οργανισμός διαχείρισης ασφαλιστικού συστήματος].

<sup>83</sup> Υπέρ του τελευταίου σημείου λειτουργεί η διάταξη του άρθρου 7 του Νόμου, η οποία αναφέρεται ευθέως στις δημόσιες επιχειρήσεις και περιλαμβάνει αυτές ρητά στις ρυθμίσεις για τον ανταγωνισμό.

<sup>84</sup> T-128/98 - Aéroports de Paris κατά Επιτροπής, Συλλ. 2000, σελ. II-03929, σκέψεις 110, 112.

<sup>85</sup> Υπόθεση C-49/07 της 1<sup>ης</sup> Ιουλίου 2008, παρά 25.

Επιπρόσθετα, η Επιτροπή επισημαίνει ότι οι έννοιες της εναρμονισμένης πρακτικής και της συμφωνίας είναι ρευστές και ενδέχεται να αλληλεπικαλύπτονται, ως αναφέρεται και σε σχετική απόφαση της Ευρωπαϊκής Επιτροπής.<sup>86</sup>

Η Επιτροπή σημειώνει ότι ως «συμφωνίες» νοούνται οι συμβάσεις που δεσμεύουν τα συμβαλλόμενα μέρη, ανεξάρτητα από τον τύπο, τον οποίο έχουν περιβληθεί και το βαθμό δεσμευτικότητάς τους, όπως είναι π.χ. οι συμφωνίες κυρίων<sup>87</sup> και ανεξαρτήτως του εάν είναι υπογεγραμμένες ή ανυπόγραφες.<sup>88</sup> Για την έννοια της συμφωνίας, είναι αδιάφορος ο γραπτός ή προφορικός χαρακτήρας της σύμβασης, καθώς και ο δεσμευτικός ή μη χαρακτήρας της, δηλαδή δεν απαιτούνται τυπικές διαδικασίες ούτε και κυρώσεις ή μέτρα εφαρμογής.<sup>89</sup> Εξάλλου, αδιάφορο είναι αν η ένωση επιχειρήσεων ή οι εκπρόσωποί της που συμμετέχουν στη συμφωνία ήταν εξουσιοδοτημένοι ή είχαν την αρμοδιότητα βάσει των καταστατικών προβλέψεων της ένωσης να συνάπτουν συμφωνίες με αντίστοιχο περιεχόμενο.<sup>90</sup> Η έννοια της συμφωνίας, επομένως, στηρίζεται στην ύπαρξη συμπτώσεως των βουλήσεων δύο τουλάχιστον μερών, της οποίας η μορφή εκδήλωσης δεν είναι σημαντική, εφόσον συνιστά πιστή έκφραση των βουλήσεων αυτών.<sup>91</sup> Συνεπώς, για τους σκοπούς εφαρμογής των κανόνων του ανταγωνισμού, αρκεί οι επιχειρήσεις να έχουν εκφράσει την κοινή τους βούληση να συμπεριφερθούν στην αγορά κατά καθορισμένο τρόπο, χωρίς να ενδιαφέρει η μορφή της εκδήλωσης της εν λόγω κοινής βούλησής τους.<sup>92</sup> Αυτό συμβαίνει, για παράδειγμα, κάθε φορά που επιχειρήσεις εκφράζουν κοινή βούληση προς επίτευξη επιδιωκόμενων τιμών ή κατανομής αγορών/πελατείας.<sup>93</sup>

Η Επιτροπή παρατηρεί ότι, για την ύπαρξη «συμφωνίας» σημασία έχει η σύμπτωση βούλησης των συμβαλλομένων φυσικών ή νομικών προσώπων, νομικώς ή

<sup>86</sup> COMMISSION DECISION of 25 June 2008 relating to a proceeding under Article 81 of the EC Treaty and Article 53 of the EEA Agreement (COMP/39.180 – Aluminium fluoride C(2008) 3043 final).

<sup>87</sup> Βλ. απόφαση του Δικαστηρίου της Ε.Ε C-41/69, *Chemiefarma*, Συλλ. 1970, 661. Βλ. ακόμη Ζιάμου Θ. σε Σκουρή Β., *Ερμηνεία Συνθηκών για την Ευρωπαϊκή Ένωση και την Ευρωπαϊκή Κοινότητα*, Εκδ. Αντ.Ν.Σάκκουλα, 2003, σελ. 692.

<sup>88</sup> Βλ. *Faull and Nickray*, *The EC Law of Competition* (ΕΤΟΣ 2007), σελ. 195, παρ. 3.49 και τη σχετική νομολογία στην οποία παραπέμπει (Απόφαση της Ευρ. Επιτροπής (79/934/EEC), 5 Σεπτεμβρίου 1979, Υπόθεση IV/29.021 - *BP Kerni* - DDSF, OJ L 286 της 14.11.1979, σελ. 0032-0052, σκ. 27 και 45).

<sup>89</sup> Βλ. απόφαση του Δικαστηρίου της Ε.Ε C-209/78, *Van Landewyck*, σκ. 85-86, και αποφάσεις του Γενικού Δικαστηρίου T-9/99, σκ. 200-201 και T-1/89, *Rhone-Poulenc*, σκ. 43 - 44. Βλ. επίσης απόφαση της Ευρ. Επιτροπής 2004/104/ΕΚ, ό.π., σκ.172. Βλ. και Κοτσίρη, *Δίκαιο Ανταγωνισμού*, 2003, 395-396.

<sup>90</sup> Βλ. απόφαση του Γενικού Δικαστηρίου T-25/95 κλπ, *Cimentieres CBR* κ.ά., Συλλ. 2000, II-491, σκ. 928.

<sup>91</sup> Βλ. απόφαση του Δικαστηρίου της Ε.Ε C-41/69, *Chemiefarma*, Συλλ. 1970, 661, σκ. 112, απόφαση του Γενικού Δικαστηρίου T- 41/96, *Bayer*, Συλλ. 2000, II 3383, σκ. 67-69, απόφαση του Γενικού Δικαστηρίου T-208/01, *Volkswagen*, Συλλ. 2003, II 5141, σκ. 30-32.

<sup>92</sup> Βλ. ΔΕΚ C-74/04 *P.Commission v Volkswagen*, Συλλ. 2006, I 6585, σκ. 37, ΠΕΚ T-13/89, *ICI* κατά Επιτροπής, Συλλ.1992 II-1021, σκ. 253,συνεκδικαζόμενες ΠΕΚ T-49, 31/02, *Brasserie Nationale and Others v Commission*, Συλλ. 2005 II-3033, σκ. 118, ΠΕΚ. T-9/99, *HFB Holding* κατά Επιτροπής, Συλλ.2002 II-1487, σκ. 199, ΠΕΚ T-7/89, *Hercules* κατά Επιτροπής, Συλλ. 1991 II-1711, σκ. 256.

<sup>93</sup>Βλ. ενδεικτικά ΠΕΚ T-310/94, *Grueber* και *Weber* κατά Επιτροπής, Συλλ. 1998 II-01043, σκ. 85, 87, T-1/89, *Rhône-Poulenc* κατά Επιτροπής, Συλλ.1991, II-867, σκ.120,T-15/89, *Chemie Linz* κατά Επιτροπής, Συλλ.1992, II-1275, σκ. 301,και T-310/94, *Grueber* και *Weber* κατά Επιτροπής, Συλλ. 1998 II-01043, σκ. 85, 87.

οικονομικώς διακεκριμένων μεταξύ τους και αρκεί ότι κάθε μέρος εκούσια αναλαμβάνει να περιορίσει την ελευθερία του προς δράση σε σχέση με το άλλο.<sup>94</sup> Περαιτέρω, ο καθορισμός εκ μέρους των συμμετεχουσών σε μια συνάντηση επιχειρήσεων των «κανόνων παιχνιδιού» για τη συμπεριφορά τους στη αγορά συνιστά αναντίρρητα «συμφωνία» υπό την έννοια του άρθρου 2 του Νόμου, ακόμα και αν δεν συνάφθηκε «τυπική συμφωνία», αλλά απλά εκφράστηκε η επιθυμία ή η ευχή να ακολουθηθεί η συγκεκριμένη συμπεριφορά.<sup>95</sup>

Επιπλέον, κατά την ενωσιακή νομολογία,<sup>96</sup> ο όρος συμφωνία ενδείκνυται να καλύπτει όχι μόνο τους όρους που έχουν συμφωνηθεί ρητώς, αλλά και την εφαρμογή των συμφωνηθέντων. Εξάλλου, οι ακριβείς όροι μιας συμφωνίας ενδέχεται να μην έχουν διατυπωθεί ποτέ ρητώς, οπότε αυτοί να πρέπει να συναχθούν από το σύνολο των περιστάσεων. Επιπλέον, τα αποκλίνοντα συμφέροντα των μελών του καρτέλ ενδέχεται επίσης να αποκλείουν την επίτευξη πλήρους ταύτισης απόψεων επί του συνόλου των ζητημάτων, και κάποιο από τα μέρη είναι πιθανό να διατηρεί επιφυλάξεις για τη μία ή την άλλη επιμέρους πτυχή της συνολικής ρύθμισης, χωρίς αυτό να σημαίνει ότι δεν συμμετέχει στο κοινό εγχείρημα. Ορισμένες παράμετροι ενδέχεται να έχουν σκοπίμως μείνει ασαφείς ή αδιευκρίνιστες. Είναι πιθανό τα μέρη να συμφωνούν (ρητώς ή σιωπηρώς) να υιοθετήσουν ένα κοινό σχέδιο και να είναι υποχρεωμένα να συναντιούνται σε διαρκή βάση με σκοπό την επεξεργασία των λεπτομερειών, τη μεταβολή ή τροποποίηση του σχεδίου από καιρού εις καιρόν ή την επίλυση ιδιαίτερων δυσκολιών που ενδεχομένως ανακύπτουν. Πέραν τούτου, τόσο εξ επόψεως απόδειξης, όσο και εξ απόψεως ουσιαστικού δικαίου για να θεωρηθεί ότι δεδομένη συμφωνία πράγματι υπήρξε, δεν είναι απαραίτητο να προκύπτει ότι καθένα από τα μετέχοντα μέλη συμμετείχε, ενέκρινε ρητώς ή έστω γνώριζε όλες ανεξαιρέτως τις επιμέρους πτυχές ή εκδηλώσεις του καρτέλ καθόλη τη διάρκεια συμμετοχής του σε αυτό.

Συνεπώς, η Επιτροπή τονίζει ότι για να στοιχειοθετηθεί παράβαση του άρθρου 3 του Νόμου, αρκεί να αποδειχθεί ότι οι εμπλεκόμενες επιχειρήσεις μετείχαν σε συναντήσεις, κατά τις οποίες συνάφθηκαν συμφωνίες ή συμφωνήθηκαν εναρμονισμένες πρακτικές θίγουσες τον ανταγωνισμό, χωρίς (οι εμπλεκόμενες επιχειρήσεις) να αντιταχθούν σαφώς στις συμφωνίες αυτές.

Όπως τονίζεται, το γεγονός και μόνο ότι μία επιχείρηση ήταν παρούσα στη συνεδρίαση, κατά την οποία συνάφθηκε μία συμφωνία, αποτελεί επαρκή απόδειξη για να γίνει δεκτό ότι η εν λόγω επιχείρηση μετείχε στη σύμπτωση βουλήσεων και στις αποφάσεις της εν

<sup>94</sup> Κοτσίρης, Ευρωπαϊκό Εμπορικό Δίκαιο, 2003, 391-392, Alison Jones / Brenda Sufrin, EC Competition Law, 2004, 130.

<sup>95</sup> Βλ. απόφαση του Δικαστηρίου της Ε.Ε C-204/00, Aalborg Portland κ.α.λ., σκ. 228-248, Ε.Α 369/V/2007, σελ. 47, ΔΕΦΑΘ 906/2010, σκ. 7, ΔΕΦΑΘ 1682/2009, σκ. 27, καθώς και Ε.Α 492/VI/2010, σελ. 29 (παρ. 78).

<sup>96</sup> Βλ. ενδεικτικά απόφαση Ευρ. Επιτροπής 1999/60/ΕΚ (υπόθεση IV/35.691/E-4 - Καρτέλ προμονωμένων σωλήνων) σκ.133-134

λόγω συνεδρίασης.<sup>97</sup> Όταν έχει αποδειχθεί η συμμετοχή των εμπλεκόμενων επιχειρήσεων στις εν λόγω συναντήσεις, εναπόκειται στις επιχειρήσεις αυτές να επικαλεστούν και να αποδείξουν ότι η συμμετοχή τους στις εν λόγω συναντήσεις στερείτο κάθε πνεύματος στρεφόμενου κατά του ανταγωνισμού, όπως συμβαίνει για παράδειγμα, όταν είχαν δηλώσει στους ανταγωνιστές τους, ότι μετείχαν στις συναντήσεις υπό ένα πρίσμα διαφορετικό. Ακόμα και αν υποτεθεί, ότι οι συμμετέχουσες επιχειρήσεις δεν συμμορφώνονται με τα αποτελέσματα των συναντήσεων ή ότι η συμπεριφορά των επιχειρήσεων στην αγορά δεν ανταποκρίνεται στα συμφωνηθέντα, το γεγονός αυτό ουδόλως επηρεάζει την ευθύνη τους για παράβαση του άρθρου 3 του Νόμου.<sup>98</sup> Συγκεκριμένα, «...η συμμετοχή επιχειρήσεως σε συσκέψεις στρεφόμενες κατά του ανταγωνισμού έχει, εξ αντικειμένου, ως αποτέλεσμα να δημιουργεί σύμπραξη ή να την ενισχύει και ότι το γεγονός ότι η επιχείρηση δεν θέτει σε εφαρμογή τα αποτελέσματα αυτών των συσκέψεων δεν αποκλείει την ευθύνη της εκ της συμμετοχής της στη σύμπραξη, εκτός εάν έχει λάβει δημόσια τις αποστάσεις της από το περιεχόμενο τους»,<sup>99</sup> και «...το γεγονός ότι η συμπεριφορά στην αγορά των οικείων επιχειρήσεων δεν συνάδει με τους συμφωνηθέντες «κανόνες παιχνιδιού» ουδόλως επηρεάζει την ευθύνη τους λόγω συμμετοχής σε συμφωνία κατά του ανταγωνισμού».<sup>100</sup>

Η Επιτροπή συνεπώς παρατηρεί ότι, εάν μία επιχείρηση παρίσταται σε συσκέψεις με έκδηλο σκοπό αντιβαίνοντα προς τον ανταγωνισμό, εάν δεν διαχωρίσει δημοσίως τη θέση της από τα συμφωνηθέντα, θα θεωρηθεί συμβαλλόμενο μέρος των συμφωνιών, ακόμη και αν στην πραγματικότητα δεν συμμορφωθεί με τα αποτελέσματα των συσκέψεων.<sup>101</sup> Σημειώνεται επίσης, ότι για να υπάρχει παράβαση, δεν είναι αναγκαίο να έχουν εκ των προτέρων συμφωνήσει οι συμμετέχοντες σε ένα ολοκληρωμένο κοινό σχέδιο.

Η Επιτροπή θεωρεί ότι η έννοια της συμφωνίας στο άρθρο 3 του Νόμου, μπορεί επίσης να εφαρμόζεται σε ατελείς συνεννοήσεις, καθώς και σε επιμέρους και υπό όρους συμφωνίες σε διαδικασία διαπραγμάτευσης, οι οποίες οδηγούν στην οριστική συμφωνία.<sup>102</sup> Ως καθοδηγητική επί αυτού του σημείου κρίνεται η απόφαση του

---

<sup>97</sup> Βλ. αποφάσεις του Δικαστηρίου της Ε.Ε C-204/00 P κ.λπ., σκ. 249 και 291, 323, 330-331, C-49/92 P, Anic Partecipazioni, σκ. 95-100 και C-199/92 P, Huls, σκ. 174, 180-183. Βλ και απόφαση Ε.Α 369/V/2007, σελ. 47επ.

<sup>98</sup> Βλ. απόφαση του Γενικού Δικαστηρίου T-334/94, Sarrío S.A., σκ. 118, η οποία επιβεβαιώθηκε ως προς το συγκεκριμένο σημείο από την απόφαση του Δικαστηρίου της Ε.Ε C-291/98 P, Sarrío και T-303/02, Westfalen Gassen.

<sup>99</sup> Απόφαση του Γενικού Δικαστηρίου T-334/94, Sarrío S.A., σκ. 118, η οποία επιβεβαιώθηκε ως προς το συγκεκριμένο σημείο από την απόφαση του Δικαστηρίου της Ε.Ε C-291/98 P, Sarrío, σκ. 50.

<sup>100</sup> Απόφαση του Γενικού Δικαστηρίου T-334/94T-303/02, Westfalen Gassen, σκ. 97.

<sup>101</sup> Βλ. απόφαση του Γενικού Δικαστηρίου T-7/89, Hercules Chemicals, Συλλ. 1999, II-1711, σκ. 232

<sup>102</sup> Βλ. Ε.Α 369/V/2007, σελ. 47.

Δικαστηρίου της Ε.Ε στην υπόθεση *C-49/92P, Επιτροπή κατά Annic Partecipazioni SpA*.<sup>103</sup>

Κατά συνέπεια, μία επιχείρηση, η οποία εγκρίνει σιωπηρά μία παράνομη πρωτοβουλία χωρίς να αποστασιοποιηθεί δημοσίως από το περιεχόμενό της ή να την καταγγείλει στις διοικητικές αρχές, ενθαρρύνει τη συνέχιση της παράβασης και δυσχεραίνει την αποκάλυψή της. Η συνέργεια αυτή συνιστά παθητικό ρόλο συμμετοχής στην παράβαση και είναι ικανή, επομένως, να επισύρει την ευθύνη της επιχείρησης στο πλαίσιο ενιαίας συμφωνίας.<sup>104</sup> Εξάλλου, η Επιτροπή σημειώνει ότι δεν απαιτείται αντανταγωνιστική πρόθεση, αλλά αρκεί το αντικειμενικά ενδεχόμενο αντανταγωνιστικό αποτέλεσμα. Εφόσον το αντανταγωνιστικό αποτέλεσμα είναι αντικειμενικά ενδεχόμενο, η σύμπραξη είναι απαγορευμένη, έστω κι αν οι συμπράττοντες δεν αποσκοπούν στο αποτέλεσμα αυτό.<sup>105</sup>

### **9.1.3. Παρεμπόδιση, Περιορισμός ή νόθευση του ανταγωνισμού – χαρακτήρας παράβασης αντικείμενο της συμφωνίας**

Η Επιτροπή σημειώνει ότι απαραίτητη προϋπόθεση για να εμπίπτει μια σύμπραξη ή συμφωνία στις διατάξεις του άρθρου 3 του Νόμου και του άρθρου 101 της ΣΛΕΕ, και συνεπώς για να κριθεί απαγορευμένη, είναι η πλήρωση του κριτηρίου του περιορισμού του ανταγωνισμού,<sup>106</sup> και παρατηρεί ότι η διάταξη του άρθρου 3 του Νόμου, εξειδικεύει την έννοια της παρεμπόδισης, του περιορισμού και της νόθευσης του ανταγωνισμού, προνοώντας ότι οι εν λόγω αντανταγωνιστικές συνέπειες πρέπει να συνιστούν είτε αντικείμενο είτε αποτέλεσμα των κρινόμενων συμφωνιών.

Στην περίπτωση εξ' αντικειμένου παραβάσεων του ανταγωνισμού εμπίπτουν οι συμπράξεις που πλήττουν τον ανταγωνισμό στον πυρήνα του. Πρόκειται δηλαδή για συμφωνίες ή πρακτικές που έχουν ως αντικείμενο κεντρικές παραμέτρους της επιχειρηματικής δράσης, όπως η τιμή, η παραγωγή, η πελατεία, η δράση στην αγορά. Η Επιτροπή επισημαίνει ότι αυτοί οι περιορισμοί είναι *per se* αντι-ανταγωνιστικοί, και τεκμαίρεται ότι έχουν αρνητικές επιπτώσεις στη λειτουργία του ανταγωνισμού. Κατά τη νομολογία και σύμφωνα με την *Gonsten και Grundig κατά Επιτροπής*,<sup>107</sup> όταν μια συμφωνία έχει ως αντικείμενό της τον περιορισμό του ανταγωνισμού, δε χρειάζεται να αποδειχτεί και το αποτέλεσμα στον ανταγωνισμό προκειμένου να εφαρμοστεί η διάταξη του άρθρου 101(1) ΣΛΕΕ.<sup>108</sup> Ειδικότερα, έχει κριθεί ότι «είναι περιττό να εξετάζονται τα συγκεκριμένα αποτελέσματα μιας συμφωνίας ή απόφασης κάποιας ένωσης

<sup>103</sup> Βλ. και Ε.Α 492/VI/2010, σελ. 30.

<sup>104</sup> Βλ. απόφαση του Δικαστηρίου της Ε.Ε C-204/00 P, σκ. 80-87 και 328, και απόφαση του Γενικού Δικαστηρίου T-303/02, σκ. 101-103, 124.

<sup>105</sup> Βλ. απόφαση του Δικαστηρίου της Ε.Ε 45/85, *Verband*, σκ. 35-42.

<sup>106</sup> Δημήτρης Τζουγανάτος, *Δίκαιο του Ελεύθερου Ανταγωνισμού*, Νομική Βιβλιοθήκη, 2013, σελ. 242.

<sup>107</sup> ΔΕΚ, υποθέσεις 56&58/64, *Consten and Grundig κατά Επιτροπής*, Συλλ. 1996, σελ. 299.

<sup>108</sup> Δημήτρης Τζουγανάτος, *Δίκαιο του Ελεύθερου Ανταγωνισμού*, Νομική Βιβλιοθήκη, 2013, σελ. 250.

επιχειρήσεων, εφόσον είναι προφανές ότι αποσκοπεί στον περιορισμό, την παρεμπόδιση ή τη νόθευση του ανταγωνισμού».<sup>109</sup>

Η Επιτροπή σημειώνει ότι στην περίπτωση σύμπραξης που συνιστά εξ' αντικειμένου περιορισμό του ανταγωνισμού, «παρέλκει ως αλυσιτελής, η περαιτέρω έρευνα και απόδειξη κινδύνου βλάβης των καταναλωτών (GlaxoSmithKline (2009), σκ. 59-60, 62-64) ή επέλευσης άλλων, συγκεκριμένων αποτελεσμάτων, εν δυνάμει βλαπτικών για τον ανταγωνισμό (Αποφάσεις ΠΕΚ τής 21.10.2003, General Motors Nederland et Opel Nederland κατά Επιτροπής T-368/00, Σ. ΙΙ-4491, σκ. 104, βλ. και Tate & Lyle κ.α. κατά Επιτροπής T-202/98, T-204/98 και T-207/98, Σ. ΙΙ-1705 σκ. 72, Dalmine κατά Επιτροπής T-50/00, Σ. ΙΙ-2395 σκ.147, 151 και C-407/04 P τής 25.1.2007 Σ. Ι-829 σκ. 84, ΔΕΚ τής 11 .1.1990, Sandoz Prodotti Farmaceutici κατά Επιτροπής C-277/87, Σ. Ι-45 σκ. 15, 17-18, βλ. και της 8.7.1999, C-49/92 P, Επιτροπή κατά Anic Partecipazioni, Σ. Ι-4125, σκ. 99 κ.α.), δεδομένου ότι πάντως, από την φύση τους δυνητικά μειώνουν ή εξαλείφουν τις ανταγωνιστικές πιέσεις (ΓΔ, απόφαση τής 16.6.2011, T-186/06, Solvay κατά Επιτροπής, σκ. 113-119, 156- 162).».<sup>110</sup>

Συνεπώς, κατά τη σχετική αξιολόγηση του αντικειμένου της σύμπραξης, δεν εξετάζεται η υποκειμενική πρόθεση των μερών, αλλά μόνο το περιεχόμενο και ο αντικειμενικός σκοπός της συμφωνίας, υπό το φως των αμοιβαίων οικονομικών σχέσεων εντός των οποίων πρέπει να εφαρμοστεί η σχετική συμφωνία. Ειδικότερα, η Επιτροπή αναφέρει ότι διαπιστώνεται περιορισμός του ανταγωνισμού κατ' αντικείμενο, όταν ο στόχος της συμφωνίας, λαμβανομένων υπόψη των οικονομικών και νομικών συνθηκών, υπό τις οποίες υπεγράφη, καθώς και της συμπεριφοράς των μερών είναι εμφανώς ο περιορισμός του ανταγωνισμού στην κοινή αγορά. Για τη διάγνωση της παράβασης δεν απαιτείται αντι-ανταγωνιστική πρόθεση, αλλά, εφόσον το αντι-ανταγωνιστικό αποτέλεσμα είναι αντικειμενικά ενδεχόμενο, η σχετική πρακτική είναι απαγορευμένη, έστω κι αν οι συμπράττοντες δεν αποσκοπούσαν στο αποτέλεσμα αυτό.<sup>111</sup>

Η Επιτροπή σημειώνει ότι πέραν από το στόχο μιας σύμπραξης, η έννοια του περιορισμού του ανταγωνισμού κατ' αντικείμενο προσανατολίζεται και σε πρακτικές οι οποίες από τη φύση τους έχουν τη δυνατότητα να περιορίσουν τον ανταγωνισμό. Αποφασιστικό κριτήριο είναι το αντικείμενο της συμφωνίας αυτής καθεαυτής, συμπεριλαμβανομένων των στόχων και του περιεχομένου αυτής.<sup>112</sup>

<sup>109</sup> Βλ. απόφαση ΔΕΚ 45/85 Verband der Sachversicherer κατά Επιτροπής, ό.π., σκ. 39

<sup>110</sup> Απόφαση Συμβουλίου της Επικρατείας Α2780/2012, σκ.4 (ECLI:EL:COS:2012:0723A2780.10E3224)

<sup>111</sup> *Ibid.* και βλ. C-209/07, Competition Authority κατά Beef Industry Development Society και Barry Brothers (Carrigmore) meats Ltd, Συλλ 2008, I-8637, σελ 21.

<sup>112</sup> *Ibid.*

Σχετική είναι η υπόθεση *Glaxo Smith Kline Services Unlimited and others κατά Επιτροπής*,<sup>113</sup> όπου κρίθηκε ότι: «για να εκτιμηθεί ο επιζήμιος για τον ανταγωνισμό χαρακτήρας μιας συμφωνίας πρέπει να λαμβάνονται ιδίως υπόψη το περιεχόμενο των διατάξεών της, οι σκοποί τους οποίους αυτή επιδιώκει, καθώς και το οικονομικό και νομικό πλαίσιο στο οποίο αυτή εντάσσεται. Επιπλέον, έστω και αν η πρόθεση των μερών δεν αποτελεί αναγκαίο στοιχείο της εξακριβώσεως του περιοριστικού χαρακτήρα μιας συμφωνίας, τίποτε δεν εμποδίζει την Επιτροπή ή τα κοινοτικά δικαιοδοτικά όργανα να λαμβάνουν υπόψη την πρόθεση αυτή.». Έτσι, η διαπίστωση ότι η σύμπραξη έχει αντικείμενο περιοριστικό του ανταγωνισμού δεν μπορεί να ανατραπεί ούτε από ενδείξεις ότι δεν είχε κανένα αποτέλεσμα εντός της αγοράς, ή ότι δεν είχε άμεση επίδραση επί των τιμών, ούτε από τη διαπίστωση ότι οι ενδιαφερόμενοι εξασφάλισαν ταυτόχρονα, δια της πρακτικής αυτής, ορισμένα πλεονεκτήματα ως προς τον ανταγωνισμό.<sup>114</sup>

Στις οριζόντιες συμφωνίες / εναρμονισμένες πρακτικές που έχουν ως αντικείμενο τον περιορισμό του ανταγωνισμού συμπεριλαμβάνονται, σαφώς, και οι σχετικές με τον καθορισμό των τιμών και τη νόθευση των διαγωνισμών δια της χειραγώγησης προσφορών.<sup>115</sup>

Η Επιτροπή επισημαίνει ότι κατά πάγια ενωσιακή νομολογία πρόδηλους περιορισμούς του ανταγωνισμού αποτελούν: (α) ο άμεσος ή έμμεσος καθορισμός τιμών, (β) ο άμεσος ή έμμεσος περιορισμός και έλεγχος της παραγωγής και/ή της διάθεσης των προϊόντων, και (γ) ο καταμερισμός αγορών ή πηγών προμήθειας.

Ο καθορισμός τιμών είναι από τις κλασικές περιπτώσεις απαγορευμένης σύμπραξης και μια συμφωνία καθορισμού τιμών από τη φύση της αποτελεί περιορισμό του ανταγωνισμού και μάλιστα την κυριότερη περίπτωση εξ αντικειμένου νοθεύσεως του ανταγωνισμού, καθότι η τιμή αποτελεί το κυριότερο πεδίο ανταγωνισμού<sup>116</sup> (η υπογράμμιση είναι της Επιτροπής). Από τη νομολογία προκύπτει ότι στην απαγορευμένη διάταξη του άρθρου 101 ΣΛΕΕ (αντίστοιχο άρθρο 3 του Νόμου),

<sup>113</sup>T-168/01, *GlaxoSmithKline Services Unlimited and others κατά Επιτροπής*, Συλλογή 2006.

<sup>114</sup> Βλ. Απόφαση Συμβουλίου της Επικρατείας Α2780/2012, σκ.4

<sup>115</sup> Βλ. ενδεικτικά Ανακοίνωση της Ευρωπαϊκής Επιτροπής - Κατευθυντήριες γραμμές για την εφαρμογή του άρθρου [101] παράγραφος 3 [ΣΛΕΕ], ΕΕ C 11 της 14.1.2011, παρ. 21 και 23, 24, 25: Το εν λόγω τεκμήριο βασίζεται στο σοβαρό χαρακτήρα του περιορισμού καθώς και στην εμπειρία, από την οποία προκύπτει ότι οι συμφωνίες που έχουν ως αντικείμενο τον περιορισμό του ανταγωνισμού ενδέχεται να έχουν αρνητικές επιπτώσεις στην αγορά και να θέσουν σε κίνδυνο τους στόχους που επιδιώκουν οι κοινοτικοί κανόνες ανταγωνισμού. Οι περιορισμοί του ανταγωνισμού, ως αντικείμενο των εν λόγω συμφωνιών, όπως ο καθορισμός των τιμών και η κατανομή των αγορών, συνεπάγονται από τη φύση τους μείωση της παραγωγής και αύξηση των τιμών, πράγμα που οδηγεί σε κακή κατανομή των πόρων, λόγω της μη παραγωγής των προϊόντων και υπηρεσιών που ζητούν οι πελάτες. Οδηγούν, επίσης, σε μείωση της ευημερίας των καταναλωτών, οι οποίοι υποχρεώνονται να καταβάλλουν υψηλότερες τιμές για τα εν λόγω προϊόντα και υπηρεσίες.

<sup>116</sup> Βλέπε ΔΕΚ, υποθέσεις 56&58/64, *Consten and Grundig κατά Επιτροπής*, Συλλ. 1996, σελ. 299.



εμπίπτει όχι μόνο ο άμεσος καθορισμός τιμών αλλά και κάθε συμφωνία που άμεσα ή έμμεσα περιορίζει τον ανταγωνισμό των τιμών.<sup>117</sup>

Συνεπώς, η απαγόρευση του άρθρου 3 του Νόμου καταλαμβάνει όχι μόνο τον άμεσο καθορισμό τιμών εν τη στενή έννοια του όρου, αλλά κάθε συμφωνία που αφορά παραμέτρους της τιμής, δηλαδή που μπορεί να έχει έμμεσες συνέπειες στην τιμή που τελικά χρεώνεται. Η Επιτροπή σημειώνει ότι υπάρχουν πολλοί τρόποι καθορισμού τιμής, όπως ο καθορισμός κατώτερης τιμής ή ο ορισμός ποσοστού αύξησης ή ο καθορισμός του περιθωρίου κέρδους του διανομέα, κλίμακας τιμών, τιμών πλαισίων.<sup>118</sup>

Ο όρος «τιμές» λαμβάνεται υπό ευρεία έννοια, περικλείοντας και τις εκπτώσεις, περιθώρια κέρδους, όρους πίστωσης, ακόμα και συστάσεις περί τιμών, επομένως για τη διαπίστωση, επομένως, άμεσου ή έμμεσου καθορισμού τιμών δεν απαιτείται - κατά την έννοια των ενωσιακών και εθνικών διατάξεων περί ανταγωνισμού - ούτε η ταύτιση τιμών, ούτε και η τυχόν ομοιόμορφη αύξηση ή αναπροσαρμογή τους. Ο άμεσος ή έμμεσος καθορισμός μιας τιμής, ακόμη και τιμής η οποία συνιστά απλώς και μόνο επιδιωκόμενο στόχο, επηρεάζει αρνητικά τον ανταγωνισμό διότι παρέχει σε όλους τους συμβαλλόμενους μιας σύμπραξης τη δυνατότητα να προβλέψουν με εύλογη βεβαιότητα την πολιτική τιμών που θα ακολουθήσουν οι ανταγωνιστές τους.<sup>119</sup>

Εκδηλώνοντας την κοινή πρόθεση να εφαρμόσουν ένα δεδομένο επίπεδο τιμών για τα προϊόντα τους, οι συμμετέχουσες στη σύμπραξη επιχειρήσεις παύουν να καθορίζουν αυτοτελώς την πολιτική που θα ακολουθήσουν στην αγορά, αντιστρατευόμενοι έτσι την αντίληψη που εμπεριέχεται στις εθνικές και ενωσιακές διατάξεις περί ανταγωνισμού.<sup>120</sup> Συναφώς, η απαίτηση αυτονομίας δράσης στην αγορά (που περικλείεται στις εθνικές και ενωσιακές διατάξεις περί ανταγωνισμού) δεν αποκλείει μεν το δικαίωμα των εταιρειών να προσαρμόζονται επιτηδείως στη διαπιστούμενη ή αναμενόμενη συμπεριφορά των ανταγωνιστών τους, πλην όμως αντιτίθεται αυστηρώς σε κάθε άμεση ή έμμεση επαφή μεταξύ των εταιρειών αυτών δυνάμενη, είτε να επηρεάσει τη συμπεριφορά ενός υφιστάμενου ή δυνητικού ανταγωνιστή στην αγορά, είτε να αποκαλύψει σε έναν ανταγωνιστή την τιμολογιακή πολιτική που η εταιρεία έχει αποφασίσει ή σκέπτεται να ακολουθήσει στην αγορά.<sup>121</sup>

Η Επιτροπή υπογραμμίζει ότι οι συμφωνίες που έχουν ως αντικείμενο τον περιορισμό του ανταγωνισμού υπάγονται στην απαγόρευση των άρθρων 3 του Νόμου και του

<sup>117</sup> Υπόθεση T- 8/72 Vereeniging van Cementshandelaren κατά Επιτροπής, Συλλογή τόμος 1972-1973, σ. 223.

<sup>118</sup> Ανακοίνωση της Ε.Ε. Κατευθυντήριες γραμμές για τους κάθετους περιορισμούς, (2010/C 130/01) παρ. 48.

<sup>119</sup> Βλ. ενδεικτικά Απόφαση του Δικαστηρίου της Ε.Ε 8/72, Vereeniging van Cementhandelaren, σκ. 21.

<sup>120</sup> Βλ. ενδεικτικά Απόφαση του Γενικού Δικαστηρίου T-311/94, BPB de Eendracht, σκ. 192.

<sup>121</sup> Βλ. ενδεικτικά Αποφάσεις του Δικαστηρίου της Ε.Ε C-48/69, ICI, σκ. 64, C-40/73, Suiker Unie, σκ. 173-174, καθώς και Αποφάσεις του Γενικού Δικαστηρίου T-202/98, Tate & Lyle, σκ. 56, και T-54/03, Lafarge, σκ.461.

άρθρου 101 της ΣΛΕΕ, ανεξάρτητα από το εάν οι συγκεκριμένες συμβατικές ρήτρες εφαρμόστηκαν ή όχι στην πράξη. Συγκεκριμένα, το Δικαστήριο στην υπόθεση *Cascade κατά της Επιτροπής*,<sup>122</sup> δεν έκανε αποδεκτό λόγο άρσης του παράνομου χαρακτήρα ότι η επιχείρηση δεν τηρούσε συμφωνία αύξησης τιμών, καθότι η επιχείρηση που παρά την ύπαρξη συμφωνίας, ακολουθεί περισσότερο ή λιγότερο ανεξάρτητη πολιτική στην αγορά, μπορεί να το κάνει από την επιθυμία της να εκμεταλλευτεί την απαγορευμένη σύμπραξη για ίδιον όφελος. Συνακόλουθα, όταν το αντικείμενο ή ο σκοπός της ρήτρας εντός μιας συμφωνίας είναι αντιανταγωνιστικός, τότε αυτή κρίνεται ότι έχει ως αντικείμενο τον περιορισμό του ανταγωνισμού και καταδικάζεται άνευ ετέρου.<sup>123</sup>

Επίσης, σύμφωνα με την πάγια ενωσιακή νομολογία οι συμφωνίες κατανομής αγορών αποτελούν πρόδηλους περιορισμούς του ανταγωνισμού, καθότι πέραν του σοβαρού περιορισμού του ανταγωνισμού που ενέχουν, επιφέρουν τη στεγανοποίηση των αγορών και ως εκ τούτου το άρθρο 3(1) του Νόμου και το άρθρο 101 της ΣΛΕΕ, απαγορεύει συμφωνίες μεταξύ επιχειρήσεων ή παραγωγών για κατανομή αγορών, είτε αυτή αφορά εδαφική/ γεωγραφική κατανομή είτε κατανομή πελατών είτε ρήτρες μη άσκησης ανταγωνισμού.<sup>124</sup>

Επιπρόσθετα, κατά την πάγια ενωσιακή νομολογία, στην κατηγορία των απαγορευμένων οριζόντιων συμφωνιών στη βάση άρθρου 3(1)(γ) του Νόμου και του άρθρου 101(1)(γ) της ΣΛΕΕ, εμπίπτουν συμφωνίες μεταξύ διαγωνιζομένων να προβούν, μεταξύ άλλων, σε εδαφική κατανομή ή/και κατανομή αγορών με στόχο τη νόθευση διαγωνισμών. Τέτοιου είδους παραβατικές συμπεριφορές είναι εξ αντικειμένου απαγορευμένες καθότι πλήττουν τον ανταγωνισμό στο πυρήνα του.<sup>125</sup>

Επιπλέον, η Επιτροπή σημειώνει ότι: «*Προκειμένου να διαπιστωθεί εάν μια συμφωνία έχει ως αντικείμενο τον περιορισμό του ανταγωνισμού, δεν είναι απαραίτητο να ελεγχθεί ποιο από τα δύο συμβαλλόμενα μέρη είχε την πρωτοβουλία να προβλέψει τη συγκεκριμένη ρήτρα ή να εξακριβωθεί ότι τα μέρη είχαν από κοινού πρόθεση το χρονικό διάστημα υπογραφής της συμφωνίας.*».<sup>126</sup> Ως εκ τούτου διαπιστώνεται πως, οι κανόνες ανταγωνισμού δεν απαιτούν την ύπαρξη σύμβασης ή επίσημης συμφωνίας για να στοιχειοθετούνται υποθέσεις παράβασης του άρθρου 101 ΣΛΕΕ, και συνεπώς υπάγονται στην απαγόρευση του εν λόγω άρθρου άτυπες συμφωνίες που δεν έχουν όλα τα χαρακτηριστικά της σύμβασης.

Σε περιπτώσεις κατά τις οποίες το αντικείμενο μίας συμφωνίας αποσκοπεί στον περιορισμό του ανταγωνισμού, τότε αυτές οι περιπτώσεις εμπίπτουν αυτομάτως στην

<sup>122</sup> Βλέπε υπόθεση T-308/94 *Cascades v Commission*, Συλλ 1998 II-925

<sup>123</sup> Βλέπε C-89 επ/85, *Ahlstrom κατά της Επιτροπής*, παρ. 175 και παρ.171, 190-191.

<sup>124</sup> Case T-25/95 etc *Cinemetaries Vs Commission* [2000] ECR II-491.

<sup>125</sup> Δημήτρης Τζουγανάτος, *Δίκαιο του Ελεύθερου Ανταγωνισμού*, Νομική Βιβλιοθήκη, 2013, σελ. 253-254.

<sup>126</sup> *Compagnie Royale Asturienne dew Mines and Rheinzink V Commission*, Συλλ. 1984, 1679, σκέψη 26.

απαγορευτική διάταξη του άρθρου 3(1) του Νόμου, του άρθρου 101 της ΣΛΕΕ χωρίς να είναι απαραίτητη η εξ αποτελέσματος εξέταση της απόφασης.<sup>127</sup> Κλασική περίπτωση εξ αντικειμένου νόθευσης του ανταγωνισμού υπό την έννοια του άρθρου 3 του Νόμου είναι οι λεγόμενες συμφωνίες νόθευσης / χειραγώγησης / καταδολίευσης δημόσιων διαγωνισμών (bid rigging), όπου οι συναγωνιζόμενοι στο πλαίσιο δημόσιων διαγωνισμών καθορίζουν τιμές, λοιπούς όρους συναλλαγής, προβαίνουν σε εδαφική κατανομή ή κατανομή πελατείας.<sup>128</sup>

Αναφορικά με το ζήτημα αυτό, η Επιτροπή σημειώνει ότι στο σύγγραμμα Competition Law<sup>129</sup> του καθηγητή R. Wish, αναφέρονται τα εξής:

*«Collusive tendering is a practice whereby firms agree among themselves to collaborate over their response to invitations to tender. It is particularly likely to be encountered in the engineering and construction industries where firms compete for very large contracts; often the tenderer will have the powerful bargaining position and the contractors feel the need to concert their bargaining power. From a contractor's point of view collusion over tendering has other benefits apart from the fact that it can lead to higher prices: it may mean that fewer contractors actually bother to price any particular deal (tendering itself can be costly business) so that overheads are kept lower; it may mean that a contractor can make a tender which it knows will not be accepted (because it has been agreed that another firm will tender at a lower price) and yet which indicates that it is still interested in doing business, so that it will not be crossed off the tenderer's list; and it may mean that a contractor can retain the business of its established, favoured customers without worrying that they will be poached by its competitors.»*

Ως αναφέρει και ο καθηγητής Κατσουλάκος σε σχέση με τις συμπράξεις μεταξύ επιχειρήσεων: «[...] τα Καρτέλ εκμηδενίζουν τον ανταγωνισμό. Για τον λόγο αυτό, τα Καρτέλ θεωρούνται ίσως η χειρόστη επιχειρησιακή πρακτική κατά της λειτουργίας του ελεύθερου ανταγωνισμού και σε παγκόσμιο επίπεδο η πρακτική είναι «απαγορευμένη Per Se»». <sup>130</sup> Επίσης, ως αναφέρεται και σε σχετικό σύγγραμμα<sup>131</sup> «Cartels have been described as the 'supreme evil of antitrust' by the US Supreme Court, as a 'cardinal sin by the European Commission, as a 'direct assault on the principles of competition by the ICN and as 'the most egregious violations of competition law' by the OECD.

<sup>127</sup> Βλέπε π.χ. υπόθεση *Nederlandse Federatieve Vereniging voor de Groothandel op Elektrotechnisch Gebied and Technische Unie (FEG and TU)*[2000] L39/1.

<sup>128</sup> Βλέπε Δίκαιο του Ελεύθερου Ανταγωνισμού, Δημήτριος Τζουγανάτος, Νομική Βιβλιοθήκη σελ 297.

<sup>129</sup> Richard Whish, David Baile, *Competition Law*, Oxford University Press 8<sup>th</sup> Edition, σελ.571

<sup>130</sup> Γιάννης Κατσουλάκος, Καθηγητής, Οικονομικό Πανεπιστήμιο Αθηνών «Είναι η Αντιμετώπιση των Καρτέλ από την Πολιτική Ανταγωνισμού Αποτελεσματική;» Περιοδικό ΕΠΙΛΟΓΗ – ΤΑΣΕΙΣ «Η Οικονομία το 2009» ([http://www.tzouganatoslaw.gr/images/records/1242660711\\_Kartel\\_09.pdf](http://www.tzouganatoslaw.gr/images/records/1242660711_Kartel_09.pdf)).

<sup>131</sup> Ingeborg Simonsson, *Legitimacy in EU Cartel Control*, Hart Publishing (2010), σελ. 68.

*Commissioner Neelie Kroes has said that 'Cartels strike a killer blow at the heart of healthy economic activity'».*

*Σχετικά είναι και τα όσα αναφέρει ο πρώην Επίτροπος Μάριο Μόντι σε ομιλία του : «Fighting cartels is one of the most important areas of activity of any competition authority and a clear priority of the Commission. Cartels are cancers on the open market economy, which forms the very basis of our Community. By destroying competition they cause serious harm to our economies and consumers. In the long run cartels also undermine the competitiveness of the industry involved, because they eliminate the pressure from competition to innovate and achieve cost efficiencies. [...] In the words of Adam Smith there is a "tendency for competitors to conspire". This tendency is of course driven by the increased profits that follow from colluding rather than competing. We can only reverse this tendency through tough enforcement that creates effective deterrence. The risk of being uncovered and punished must be higher than the probability of earning extra profits from successful collusion. [...] Cartels differ from most other forms of restrictive agreements and practices by being "naked". They serve to restrict competition without producing any objective countervailing benefits. [...] Cartels, therefore, by their very nature eliminate or restrict competition. Companies participating in a cartel produce less and earn higher profits. Society and consumers pay the bill. Resources are misallocated and consumer welfare is reduced. It is therefore for good reasons that cartels are almost universally condemned. Of all restrictions of competition, cartels contradict most radically the principle of a market economy based on competition, which constitutes the very foundation of the Community. Even those who sometimes criticise competition law as being a form of interventionism into the free play of market forces, accept the prohibition of cartels as inevitable. Indeed, it seems that there is nowadays a consensus that "no economy that claims to be free can exist without effective deterrence of cartels" to use the words of Lipsky in his article on Deterring Cartel Behaviour.».<sup>132</sup>*

Η Επιτροπή σημειώνει επίσης ότι, η Ευρωπαϊκή Επιτροπή αναφορικά με τα καρτέλ αναφέρει στην XXXII Έκθεση επί της πολιτικής ανταγωνισμού 2002<sup>133</sup> τα ακόλουθα: «Οι ιδιαίτερα σοβαρές συμπράξεις [hardcore cartels] συγκαταλέγονται μεταξύ των σοβαρότερων παραβιάσεων των κανόνων του ανταγωνισμού. Αυτό που τις διακρίνει από τις άλλες πρακτικές που βλάπτουν τον ανταγωνισμό είναι το ότι αυτές αποτελούν μυστικές συμφωνίες ή εναρμονισμένες πρακτικές μεταξύ των ανταγωνιστών. Λόγω αυτού του χαρακτηριστικού θεωρούνται ως «θανάσιμα αμαρτήματα». Οι συμπράξεις είναι ιδιαίτερα επιζήμιες για την ευρωπαϊκή βιομηχανία και τους καταναλωτές. Μειώνουν την κοινωνική ευημερία, προκαλούν αναποτελεσματική κατανομή των πόρων και

<sup>132</sup> Βλ. [http://europa.eu/rapid/press-release\\_SPEECH-00-295\\_en.htm](http://europa.eu/rapid/press-release_SPEECH-00-295_en.htm).

<sup>133</sup> Βλ. [http://ec.europa.eu/competition/publications/annual\\_report/2002/el.pdf](http://ec.europa.eu/competition/publications/annual_report/2002/el.pdf).

μεταφέρουν πλούτο από τους καταναλωτές στα μέλη της σύμπραξης με το να τροποποιούν την παραγωγή και / ή τις τιμές, σε σύγκριση με ό,τι θα συνέβαινε αν οι δυνάμεις της αγοράς ήταν ελεύθερες. Οι συμπράξεις είναι επιζήμιες και μακροπρόθεσμα. Η συμμετοχή σε συμπράξεις με σκοπό την αποφυγή των συνεπειών του ανταγωνισμού μπορεί να οδηγήσει στη δημιουργία τεχνητών, αντισυμβαλλομένων και ασταθών δομών στη βιομηχανία, σε βραδύτερη αύξηση της παραγωγικότητας ή σε μικρότερη βελτίωση της τεχνολογίας, και σε διαρκώς υψηλότερες τιμές. Ακόμη, η εξασθένιση του ανταγωνισμού οδηγεί σε απώλειες ανταγωνιστικότητας και απειλή κατά της διατήρησης των ευκαιριών απασχόλησης.».

Περαιτέρω, η σοβαρότητα της σύμπραξης μεταξύ επιχειρήσεων σε σχέση με τις δημόσιες προσφορές διαφαίνεται και από τα όσα καταγράφει ο Οργανισμός Οικονομικής Συνεργασίας και Ανάπτυξης (στο εξής «ΟΟΣΑ») στην ιστοσελίδα του, σύμφωνα με τα οποία: «*Hard core cartels (when firms agree not to compete with one another) are the most serious violations of competition law. They injure customers by raising prices and restricting supply, thus making goods and services completely unavailable to some purchasers and unnecessarily expensive for others. The categories of conduct most often defined as hard core cartels are: (a) price fixing, (b) output restrictions, (c) market allocation (d) bid rigging (the submission of collusive tenders)*».<sup>134</sup>

Στη σχετική Πρόταση (Recommendation) του Συμβουλίου του ΟΟΣΑ του 2012 αναγνωρίζεται ότι: (α) «*public procurement is a key economic activity of governments that has a wider impact on competition in the market, both short term and long term, as it can affect the degree of innovation and the level of investment in a specific industry sector and the overall level of competitiveness of markets, with potential benefits for the whole economy;* και (β) «*in public procurement, competition promotes efficiency, helping to ensure that goods and services offered to public entities more closely match their preferences, producing benefits such as lower prices, improved quality, increased innovation, higher productivity and, more generally, “value for money” to the benefit of end consumers, users of public services and taxpayers*».<sup>135</sup>

## **9.2. Αποδεικτικά Μέσα και αποδεικτική αξία αυτών αναφορικά με τη λειτουργία της Σύμπραξης**

Η Επιτροπή θεωρεί απαραίτητο, πριν προβεί στην αξιολόγηση των στοιχείων τα οποία έχει ενώπιόν της υπό το φως και των θέσεων των εμπλεκόμενων επιχειρήσεων

<sup>134</sup> <http://www.oecd.org/daf/competition/cartels>.

<sup>135</sup> Recommendation of the Council on Fighting Bid Rigging in Public Procurement, 17 July 2012 - C(2012)115 - C(2012)115/CORR1(<http://acts.oecd.org/Instruments/ShowInstrumentView.aspx?InstrumentID=284&InstrumentPID=299&Lang=en>).

αναφορικά με τη μη αποδεικτική αξία των εγγράφων επί των οποίων στηρίχθηκε η Έκθεση Αιτιάσεων, αλλά και την υπαγωγή στην απαγόρευση της διάταξης του άρθρου 3 του Νόμου, να παραθέσει τον τρόπο με τον οποίο αξιολογούνται τα στοιχεία απόδειξης μιας σύμπραξης σύμφωνα με την πάγια νομολογία και πρακτική.

Σε σχέση με την αποδεικτική αξία των εγγράφων επί των οποίων στηρίχθηκε η Έκθεση Αιτιάσεων, οι εταιρείες μεταξύ άλλων ανέφεραν τα ακόλουθα:

Η εταιρεία ALFA CONCRETE ανέφερε ότι τα έγγραφα τα οποία ανευρέθηκαν στα γραφεία της εταιρείας ΚΥΘΡΑΙΩΤΗΣ και πιο συγκεκριμένα οι χειρόγραφες σημειώσεις από το προσωπικό ημερολόγιο του κ. Κ.Κ. δεν αποδεικνύουν ότι αυτά συντάχθηκαν και/ή το περιεχόμενό τους συμφωνήθηκε στην παρουσία των μελών του Συνδέσμου. Όπως υποστήριξε, τα εκ πρώτης όψεως συμπεράσματα της Επιτροπής σε σχέση με τις σημειώσεις που ανευρέθηκαν στις εγκαταστάσεις της εταιρείας ΚΥΘΡΑΙΩΤΗ, είναι αυθαίρετα και σε καμία περίπτωση δεν ανταποκρίνονται στην πραγματικότητα. Τέλος, σημειώθηκε ότι εν πάση περιπτώσει δεν φαίνεται να υπήρχε καμία παραβίαση εκ μέρους της ALFA CONCRETE.

Η εταιρεία ALFA BETON, ισχυρίστηκε ότι το όνομά της δεν αναφέρεται πουθενά και ότι η ALFA BETON δεν εμπλέκεται καθ' οιονδήποτε τρόπο σε οποιαδήποτε σύμπραξη ούτε και είναι μέλος του Συνδέσμου Λεμεσού.

Η εταιρεία ATHINODOROU & POUILLAS ανέφερε ότι τα έγγραφα που ανευρέθηκαν στο γραφείο του κ. Κ.Κ., και ειδικότερα οι χειρόγραφες σημειώσεις και το προσωπικό του ημερολόγιο, δεν αποδεικνύουν ότι αυτά συντάχθηκαν και/ή το περιεχόμενό τους συμφωνήθηκε στην παρουσία μελών της εταιρείας και σε κάθε περίπτωση δεν υπάρχει οτιδήποτε το οποίο να αποδεικνύει ότι οι σημειώσεις που περιέχονται στο προσωπικό ημερολόγιο του κ. Κ.Κ. καθώς και οι σημειώσεις επί των επιστολόχαρτων της εταιρείας του, αποτελούν οτιδήποτε άλλο εκτός από προσωπικές σημειώσεις του ίδιου. Ειδικότερα, είναι η θέση της εταιρείας ότι το γεγονός της ύπαρξης αρκετών σημειώσεων σε διάφορες ημερομηνίες με την ένδειξη «Σκυροδέματα» και/ή «Σκυροδέματα Λεμεσού», δεν αποδεικνύει σε καμία περίπτωση ότι σχετίζονταν με συναντήσεις μεταξύ των μελών του Συνδέσμου.

Όπως ανέφερε, θεωρούν ότι τα συμπεράσματα της Επιτροπής σε σχέση με τις σημειώσεις που ανευρέθηκαν στο γραφείο του κ. Κ.Κ., συμπεριλαμβανομένου και του ημερολογίου του, είναι αυθαίρετα και στηρίζονται σε εικασίες. Ως παράδειγμα τέτοιας αυθαιρεσίας παραθέτουν το γεγονός ότι το έγγραφο το οποίο φέρει την επωνυμία/λογότυπο της εταιρείας του κ. Κ.Κ., που ανευρέθηκε κατά την αιφνίδια έρευνα και στο οποίο αναγράφονται χειρόγραφα οι αριθμοί των τηλεομοιοτύπων κάποιων εκ των μελών του Συνδέσμου (**Έγγραφο 37**), δεν αποδεικνύει ότι έχει ανταλλαχθεί ή

αποσταλεί μήνυμα σε αυτές και περαιτέρω εισηγούνται πως κάτι τέτοιο δεν τεκμηριώνεται από τα έγγραφα που βρίσκονται στην κατοχή της Επιτροπής.

Περαιτέρω, είναι η θέση της εταιρείας ATHINODOROU & POULLAS, ότι εφόσον η εταιρεία ΚΥΘΡΑΙΩΤΗΣ υπέβαλε προσφορές στα πλαίσια των Διαγωνισμών με αριθμούς Δ.Τ.Δ.Ε. (ΕΜ Λ/σού) 6/2012, Δ.Τ.Δ.Ε. (ΕΜ Λ/σού) 15/2012 και Δ.Τ.Δ.Ε. (ΕΜ Λ/σού), όσο και των Διαγωνισμών της Επαρχιακής Διοίκησης Λεμεσού με αρ. Ε.ΛΕΜ.Ε 49/2011, Ε.ΛΕΜ.Ε 50/2011, Ε.ΛΕΜ.Ε 51/2011, Ε.ΛΕΜ.Ε 6/2012, Ε.ΛΕΜ.Ε 7/2012 και Ε.ΛΕΜ.Ε 8/2012, η ένδειξη «Προσφορά Επαρχιακής Διοίκησης» στο προσωπικό ημερολόγιο του κ. Κ.Κ. αφορά αποκλειστικά και μόνο την υποβολή των προσφορών της εταιρείας του στους πιο πάνω αναφερόμενους διαγωνισμούς και πιθανότατα να αποτελεί υπενθύμιση για την υποβολή των εν λόγω προσφορών. Σε καμία περίπτωση δεν αποδεικνύεται οποιαδήποτε σύνδεση μεταξύ της σημείωσης της Πέμπτης 12/01/2012 «8:30 Σκυροδέματα» στο προσωπικό ημερολόγιο του κ. Κ.Κ. και της ένδειξης «Προσφορά Επαρχιακής Διοίκησης» αλλά ούτε και υπάρχει οποιαδήποτε απόδειξη ότι την ημερομηνία εκείνη, ήτοι στις 12/01/2012, πραγματοποιήθηκε οποιαδήποτε συνάντηση μεταξύ των μελών του Συνδέσμου ή ότι η Εταιρεία ήταν παρούσα σε τέτοια συνάντηση.

Σε ό,τι αφορά τις επισημάνσεις της Επιτροπής αναφορικά με τις σημειώσεις στο προσωπικό ημερολόγιο του κ. Κ.Κ. περί συναντήσεων κατά τις ημερομηνίες 21/02/2012, 19/06/2012 αλλά και 26/06/2012, ήτοι λίγες μέρες πριν από την ημερομηνία λήξης της προθεσμίας υποβολής προσφορών για τους διαγωνισμούς του Τμήματος Δημοσίων Έργων με αρ. 15/2012 και 54/2012, και πάλι η εταιρεία ATHINODOROU & POULLAS ισχυρίζεται ότι δεν υπάρχει οποιαδήποτε απόδειξη ή μαρτυρία ότι κατά τις εν λόγω αναφερόμενες ημερομηνίες πραγματοποιήθηκε οποιαδήποτε συνάντηση μεταξύ των μελών του Συνδέσμου ή ότι η Εταιρεία ήταν παρούσα σε τέτοια συνάντηση. Περαιτέρω, ισχυρίζεται πως, έστω και αν πραγματοποιήθηκε τέτοια συνάντηση, ουδεμία απόδειξη υπάρχει ότι υπήρξε οποιαδήποτε προσυεννόηση ή/και συμφωνία σε σχέση με τον καθορισμό των τιμών των προσφορών, γεγονός το οποίο εν πάση περιπτώσει η Εταιρεία αρνείται.

Η εταιρεία SKYRAMIX σημείωσε ότι στις πλείστες των περιπτώσεων δεν μπορούν να καταγράψουν με σιγουριά τις παρατηρήσεις τους επί των εγγράφων του κ. Κ.Κ., εφόσον πρόκειται για σημειώσεις του ίδιου σε συνεδριάσεις στις οποίες δεν παρευρέθηκαν. Επιπρόσθετα, τέθηκε ο ισχυρισμός ότι δεν γνωρίζουν «εάν πρόκειται για γνήσια πρακτικά συνεδριάσεων, εάν έτυχαν της έγκρισης και των υπόλοιπων μελών ή απλώς ήταν ιδέες/επιδιώξεις του ίδιου του κύριου Κ.Κ.», ενώ επίσης προβλήθηκε η θέση ότι το γεγονός ότι δεν φέρουν την υπογραφή οποιουδήποτε άλλου εμπλεκόμενου, αφαιρεί από την εγκυρότητα των εγγράφων αυτών.

Ο νομικός εκπρόσωπος των εταιρειών ΚΥΘΡΑΙΩΤΗΣ, ΜΑΤΘΑΙΟΣ ΙΩΑΝΝΟΥ και ΒΕΤΟΜΑΝ δήλωσε επί τούτου, ότι τα τεκμήρια της Επιτροπής για απόδειξη της κατ' ισχυρισμό παράβασης του άρθρου 3(1)(α) και 3(1)(γ) του Νόμου δεν ικανοποιούν τα ελάχιστα πρότυπα απόδειξης, ενώ τονίζει ότι τα εκ πρώτης όψεως συμπεράσματα της Επιτροπής είναι αποτέλεσμα μη δέουσας έρευνας, ανεπαρκούς ή/και πλημμελούς και/ή ασαφούς αιτιολόγησης και πλάνης αναφορικά με τα πραγματικά γεγονότα που συγκροτούν την υπόθεση.

Σε σχέση με τα όσα αναφέρθηκαν από τις εμπλεκόμενες επιχειρήσεις, η Επιτροπή εν πρώτοις σημειώνει ότι σύμφωνα με την ενωσιακή νομολογία τα στοιχεία απόδειξης μίας σύμπραξης πρέπει να αξιολογούνται ως σύνολο, και όχι μεμονωμένα. Δεν είναι, έτσι, αναγκαίο το κάθε ένα από τα διαθέσιμα αποδεικτικά στοιχεία να ικανοποιεί τις προϋποθέσεις απόδειξης κάθε πτυχής (συστατικού στοιχείου) της παράβασης.<sup>136</sup> Αρκεί ότι όλα τα στοιχεία, συνεκτιμώμενα ως σύνολο, πληρούν αυτές τις προϋποθέσεις απόδειξης της παράβασης και ότι εξ αυτών δημιουργείται η εδραία κρίση ότι η παράβαση όντως διαπράχθηκε.<sup>137,138</sup>

Ειδικότερα, το Δικαστήριο της Ευρωπαϊκή Ένωσης στην υπόθεση *AALBORG PORTLAND κ.λπ. κατά ΕΠΙΤΡΟΠΗΣ*<sup>139</sup> έκρινε τα ακόλουθα:

*«55 Δεδομένου ότι η απαγόρευση της συμμετοχής σε πρακτικές ή συμφωνίες θίγουσες τον ανταγωνισμό καθώς και οι κυρώσεις που δύνανται να επιβληθούν στους παραβάτες είναι τοις πάσι γνωστές, είναι σύνηθες να αναπτύσσονται λαθραίως οι δραστηριότητες τις οποίες συνεπάγονται αυτές οι πρακτικές και συμφωνίες, να πραγματοποιούνται μυστικές συναντήσεις, τις περισσότερες φορές σε τρίτες χώρες, και να περιορίζονται στο ελάχιστο τα συναφή έγγραφα.*

*56 Ακόμα και όταν η Επιτροπή ανακαλύπτει στοιχεία τα οποία πιστοποιούν ρητώς παράνομες επαφές μεταξύ των επιχειρηματιών, όπως, τα πρακτικά μιας συνεδρίασεως,*

<sup>136</sup> Βλ. απόφαση ΣΤΕ 2007/2013, σκ. 17, ΣΤΕ 1934/2013, και ΣΤΕ 2780/2012, σκ. 4-7 καθώς και ενδεικτικά αποφάσεις ΔΕΚ συνεκδικασθείσες C-204/00 P, C-205/00 P, C-211/00 P, C-213/00 P, C-217/00 P και C-219/00P Aalborg Portland κ.λ.π. κατά Επιτροπής, ό.π., 57, ΔΕΚ C-48/69 ICI κατά Επιτροπής, ό.π., σκ. 68, ΠΕΚ T-54/03 Lafarge κατά Επιτροπής, Συλλ. 2008 II-00120, σκ. 56 και 271, ΠΕΚ T-303/02, Westfalen Gassen Nederland BV κατά Επιτροπής, ό.π., σκ. 107, ΠΕΚ T-109/02 επ. Bollere κατά Επιτροπής, σκ. 155, ΠΕΚ συνεκδικασθείσες T-305/94, T-306/94, T-307/94, T-313/94 έως T-316/94, T- 318/94, T-325/94, T-328/94, T-329/94 και T-335/94, T-305/94 PVC II, Συλλ. 1999 II-00931, σκ. 768-778, ΠΕΚ T-67/00 επ. JFE Engineering, σκ. 180, ΠΕΚ συνεκδικασθείσες T-109/02, T-118/02, T-122/02, T-125/02, T-126/02, T-128/02, T-129/02, T-132/02 και T-136/02, Bollere και λοιποί κατά Επιτροπής, Συλλ. 2007 II-00947 σκ. 155.

<sup>137</sup> Βλ. ΠΕΚ T-67/00 επ. JFE Engineering, σκ. 179 και εκεί παρατιθέμενη νομολογία.

<sup>138</sup> Βλ. ΔΕΕ C-407/2008 Knauf Gips κατά Επιτροπής, Συλλ. 2010 I-06375 σκ. 49 και την εκεί παρατιθέμενη νομολογία, ΔΕΕ C-413/08 Lafarge κατά Επιτροπής, Συλλ. 2010 I-05361, παρ. 22, ΔΕΚ C-105/04P FEG κατά Επιτροπής, ό.π., σκ. 135, ΔΕΚ συνεκδικασθείσες C-403/04P και C-405/04P Sumitomo Metal Industries και Nippon Steel κατά Επιτροπής, σκ. 51, ΔΕΚ συνεκδικασθείσες C-204/00 P, C- 205/00 P, C-211/00 P, C-213/00 P, C-217/00 P και C-219/00 P Aalborg PortlandA /S κ.λ.π. κατά Επιτροπής, σκ. 55-57, ΠΕΚ T-303/02, Westfalen Gassen Nederland BV κατά Επιτροπής, ό.π., σκ. 106-107 και EA 563/VII/2013 παρ. 92, 94.

<sup>139</sup> ΑΠΟΦΑΣΗ της 7.1.2004 — ΣΥΝΕΚΔΙΚΑΣΘΕΙΣΕΣ ΥΠΟΘΕΣΕΙΣ C-204/00 P, C-205/00 P, C-211/00 P, C-213/00 P, C-217/00 P και C-219/00 P



τα στοιχεία αυτά είναι συνήθως αποσπασματικά και διασκορπισμένα, οπότε είναι συχνά απαραίτητη η ανασύσταση ορισμένων λεπτομερειών διά της επαγωγής.

57 Στις περισσότερες περιπτώσεις, η ύπαρξη θίγουσας τον ανταγωνισμό πρακτικής ή συμφωνίας πρέπει να συναχθεί από έναν ορισμένο αριθμό συμπτώσεων και ενδείξεων οι οποίες, συνολικά θεωρούμενες, μπορούν να αποτελέσουν, ελλείψει άλλης εύλογης εξηγήσεως, απόδειξη περί παραβάσεως των κανόνων ανταγωνισμού.

58 Εξάλλου, η Επιτροπή είναι δυνατόν να αντιμετωπίσει δυσκολίες συμφυείς των πολύπλοκων δομών ορισμένων επιχειρηματιών, των αναδιαρθρώσεων και των μεταβολών της νομικής προσωπικότητας των επιχειρήσεων.» (η υπογράμμιση είναι της Επιτροπής)

Περαιτέρω, η Επιτροπή, κρίνει σκόπιμο να παραθέσει τα όσα καταγράφηκαν στην υπόθεση *Hitachi and Others v Commission*,<sup>140</sup> ήτοι ότι:

«60 Είναι συνεπώς αναγκαίο να προβάλει η Επιτροπή συγκεκριμένα και συγκλίνοντα στοιχεία που να αποδεικνύουν την ύπαρξη της παράβασης. Πρέπει, ωστόσο, να υπογραμμισθεί ότι κάθε απόδειξη που προσκομίζει η Επιτροπή δεν χρειάζεται να ανταποκρίνεται αναγκαστικά στα κριτήρια αυτά σε σχέση προς κάθε στοιχείο της παραβάσεως. Αρκεί η δέσμη των ενδείξεων που επικαλείται το εν λόγω όργανο, συνολικώς εκτιμώμενη, να ανταποκρίνεται στην απαίτηση αυτή (βλ. απόφαση *Dresdner Bank κ.λπ. κατά Επιτροπής*, σκέψη 57 ανωτέρω, σκέψεις 62 και 63 και εκεί παρατιθέμενη νομολογία).

61 Περαιτέρω, δεδομένου ότι είναι γνωστή η απαγόρευση των συμφωνιών που θίγουν τον ανταγωνισμό, δεν μπορεί να απαιτηθεί από την Επιτροπή να προσκομίσει αποδείξεις που πιστοποιούν ρητά τις συνεννοήσεις μεταξύ των συγκεκριμένων επιχειρηματιών. Τα αποσπασματικά και σκόρπια στοιχεία που διαθέτει ενδεχομένως η Επιτροπή μπορούν σε κάθε περίπτωση να συμπληρωθούν με τη συναγωγή συμπερασμάτων που καθιστούν δυνατή την ανασύσταση των ασκούντων επιρροή περιστατικών. Η ύπαρξη θίγουσας τον ανταγωνισμό πρακτικής ή συμφωνίας πρέπει να συνάγεται από ορισμένο αριθμό συμπτώσεων και ενδείξεων οι οποίες, συνολικά θεωρούμενες, μπορούν να αποτελέσουν, ελλείψει άλλης εύλογης εξηγήσεως, απόδειξη περί παραβάσεως των κανόνων ανταγωνισμού (βλ. απόφαση *Dresdner Bank κ.λπ. κατά Επιτροπής*, σκέψη 57 ανωτέρω, σκέψεις 64 και 65 και εκεί παρατιθέμενη νομολογία).» (η υπογράμμιση είναι της Επιτροπής)

Σύμφωνα με την ίδια απόφαση η αρχή που ισχύει στο κοινοτικό δίκαιο αναφορικά με τα αποδεικτικά μέσα των οποίων μπορεί να γίνει επίκληση προς στοιχειοθέτηση της παραβάσεως του άρθρου 101 της ΣΛΕΕ , είναι η αρχή της ελεύθερης εκτιμήσεως των

<sup>140</sup> ΑΠΟΦΑΣΗ της 12.7.2011 — ΥΠΟΘΕΣΗ T-112/07 HITACHI κ.λπ. κατά ΕΠΙΤΡΟΠΗΣ

αποδείξεων.<sup>141</sup> Χαρακτηριστικά στην απόφαση *Dalmine κατά Επιτροπής*, το Δικαστήριο της Ευρωπαϊκής Ένωσης αναφέρει:

«65 Κατά συνέπεια, μολονότι η έλλειψη εγγράφων αποδείξεων μπορεί καθεαυτή να αποδειχθεί λυσιτελής στο πλαίσιο της συνολικής εκτιμήσεως όλων των στοιχείων που επικαλείται η Επιτροπή, δεν συνεπάγεται ότι παρέχει στην ενδιαφερομένη επιχείρηση τη δυνατότητα να αμφισβητήσει τους ισχυρισμούς της Επιτροπής προβάλλοντας εναλλακτική εξήγηση των πραγματικών περιστατικών. Πρόκειται περί αυτού μόνον όταν τα αποδεικτικά στοιχεία που προσκομίζει η Επιτροπή δεν καθιστούν δυνατή την απόδειξη της υπάρξεως της παραβάσεως ανεπιφύλακτα και χωρίς να χρειάζεται ερμηνεία (βλ., συναφώς, απόφαση του Πρωτοδικείου της 12ης Σεπτεμβρίου 2007, T-36/05, *Coats Holdings και Coats κατά Επιτροπής*, μη δημοσιευθείσα στη Συλλογή, σκέψη 74).» (η υπογράμμιση είναι της Επιτροπής)

Συνεπώς, έστω και αν το νόμιμο βάρος αποδείξεως της παραβάσεως φέρει η Επιτροπή, όπως αναφέρει το Συμβούλιο της Επικρατείας<sup>142</sup>: «τα πραγματικά στοιχεία τα οποία επικαλείται η μία πλευρά μπορεί να είναι ικανά να υποχρεώσουν την άλλη πλευρά να παράσχει μια εξήγηση ή αιτιολογία, ελλείψει της οποίας να επιτρέπεται να συναχθεί ότι η πρώτη πλευρά ανταποκρίθηκε στην υποχρέωσή της (ΔΕΚ, απόφαση της 7.1.2004, C-204/00 P, C-205/00 P, C-211/00 P, C-213/00 P, C-217/00 P και C-219/00 P *Aalborg Portland A/S κ.λπ. κατά Επιτροπής* σκ. 79, της 17.6.2010, C-413/08 P *Lafarge SA κατά Επιτροπής* ΕΕ, σκ. 30). Επομένως, και αν ακόμη τα περιστατικά που επικαλείται η Επιτροπή δεν αρκούν, αυτά και μόνα, για την συναγωγή δικαστικού τεκμηρίου, η τέλεση της παράβασης μπορεί να θεωρηθεί αποδεδειγμένη, αν τα περιστατικά αυτά αρκούν για να θεμελιώσουν υποχρέωση της ενεχόμενης επιχείρησης να παράσχει μια πειστική εναλλακτική εξήγηση για την συμπεριφορά της και αυτή δεν ανταποκριθεί επιτυχώς στην υποχρέωση αυτή.».

Σε σχέση την αποδεικτική αξία των επιμέρους εγγράφων, η Επιτροπή τονίζει ότι η ορθότητα και η αξιοπιστία ενός αποδεικτικού στοιχείου εξαρτάται από την προέλευσή του, τον βαθμό της λεπτομέρειας που έχει και τον σκοπό για τον οποίο δημιουργήθηκε.<sup>143</sup> Πιο συγκεκριμένα, κατά πάγια πρακτική και νομολογία, οι άμεσες έγγραφες αποδείξεις που προέρχονται από έναν ή περισσότερους συμμετέχοντες σε συναντήσεις με περιοριστικό του ανταγωνισμού περιεχόμενο, συνιστούν αξιόπιστα

<sup>141</sup> Βλ. Απόφαση του Πρωτοδικείου της 8ης Ιουλίου 2004, T-50/00, *Dalmine κατά Επιτροπής*, Συλλογή 2004, σ. II-2395, σκέψη 72

<sup>142</sup> Απόφαση ΣτΕ 2780/2012, σκ. 7

<sup>143</sup> Βλ. και Jonathan Faull and Ali Nikpay, "The EU Law of Competition", Third Edition, Oxford, 2014, σκ.8.487.

αποδεικτικά μέσα για τη στοιχειοθέτηση της παράβασης.<sup>144</sup> (Η υπογράμμιση είναι της Επιτροπής)

Ειδικότερα, αποδεικτικά μέσα, τα οποία συντάχθηκαν σε ανύποπτο, και σύγχρονο με τη διενέργεια των παραβατικών συναντήσεων, χρόνο (*contemporaneous documents in tempore non suspecto*) έχουν αυξημένη αποδεικτική αξία. Με βάση τις γενικές αρχές αποδείξεων, το γεγονός ότι τα έγγραφα που χρησιμοποιούνται προς στοιχειοθέτηση της παράβασης συντάχθηκαν αμέσως μετά τις επίμαχες συναντήσεις, και χωρίς ο/οι συντάκτης/-ες τους να είχαν την υποψία ότι θα έπεφταν στα χέρια τρίτων προσώπων ή των διωκτικών αρχών, τους προσδίδει ιδιαίτερη σημασία, ενώ σημειώνεται ότι μαρτυρίες προσώπων που είχαν άμεση γνώση των πραγματικών περιστατικών έχουν, καταρχήν, ιδιαίτερα μεγάλη αποδεικτική αξία.<sup>145</sup>

Σε σχέση με την αξία των αποδεικτικών στοιχείων, ιδιαίτερα καθοδηγητική είναι η απόφαση *Siemens*<sup>146</sup> όπου καταγράφεται ότι:

«51. Επομένως, η διαφορετική εξήγηση των πραγματικών περιστατικών έχει σημασία μόνον όταν η Επιτροπή στηρίζεται αποκλειστικά στη συμπεριφορά των εμπλεκόμενων επιχειρήσεων στην αγορά. Αντιθέτως, η εξήγηση αυτή καθίσταται άνευ σημασίας όταν η παράβαση δεν συνάγεται απλώς, αλλά αποδεικνύεται με αποδεικτικά στοιχεία. Εξάλλου, βάσει της προαναφερθείσας στην προηγούμενη σκέψη αρχής της ελεύθερης εκτιμήσεως των αποδείξεων, η παράβαση μπορεί να αποδειχθεί με κάθε αποδεικτικό μέσο, οπότε η ύπαρξη εναλλακτικής εξηγήσεως καθίσταται άνευ σημασίας όταν η παράβαση έχει αποδειχθεί επαρκώς κατά νόμο με αποδεικτικά στοιχεία πέραν των εγγράφων (βλ., συναφώς, απόφαση του Πρωτοδικείου της 20ής Απριλίου 1999, T-305/94 έως T-307/94, T-313/94 έως T-316/94, T-318/94, T-325/94, T-328/94, T-329/94 και T-335/94, *Limburgse Vinyl Maatschappij* κ.λπ. κατά Επιτροπής, Συλλογή 1999, σ. II-931, σκέψεις 727 και 728).»

[...]

«το μόνο πρόσφορο κριτήριο προς εκτίμηση των προσκομιζόμενων αποδείξεων έγκειται στην αξιοπιστία τους (βλ. απόφαση του Πρωτοδικείου της 8ης Ιουλίου 2004, T-44/00, *Mannesmannröhren-Werke* κατά Επιτροπής, Συλλογή 2004, σ. II-2223, σκέψη 84 και εκεί παρατιθέμενη νομολογία, αποφάσεις *Dalmine* κατά Επιτροπής, σκέψη 50 ανωτέρω, σκέψη 72, και *JFE Engineering* κ.λπ. κατά Επιτροπής, σκέψη 49 ανωτέρω, σκέψη 273). Σύμφωνα με τους γενικούς κανόνες που διέπουν την απόδειξη, η αξιοπιστία και, συνεπώς, η αποδεικτική αξία ενός εγγράφου εξαρτάται από την προέλευσή του, τις περιστάσεις υπό τις οποίες καταρτίστηκε, τον αποδέκτη του και την αξιοπιστία του

<sup>144</sup> Βλ. απόφαση Ελληνικής Αρχής Ανταγωνισμού, με αριθμό Απόφασης 644/2017

<sup>145</sup> Βλ. Προτάσεις Γεν. Εισαγγελέα Vesterdorf, όπως υιοθετήθηκαν στις συνεκδ. υποθέσεις T-1/89 κλπ. *Rhone-Poulenc SA* κ.αλ. κατά Επιτροπής, σελ. II-956-7, ΕΑ 563/VII/2013 παρ. 94.

<sup>146</sup> ΥΠΟΘΕΣΗ T-110/07 SIEMENS κατά ΕΠΙΤΡΟΠΗΣ [2011], ECR II-477, παρ.54

περιεχομένου του (απόφαση του Πρωτοδικείου της 15ης Μαρτίου 2000, T-25/95, T-26/95, T-30/95 έως T-32/95, T-34/95 έως T-39/95, T-42/95 έως T-46/95, T-48/95, T-50/95 έως T-65/95, T-68/95 έως T-71/95, T-87/95, T-88/95, T-103/95 και T-104/95, Cimenteries CBR κ.λπ. κατά Επιτροπής, Συλλογή 2000, σ. II-491, σκέψη 1053, προτάσεις του δικαστή B. Vesterdorf, ασκήσαντος καθήκοντα γενικού εισαγγελέα στην υπόθεση επί της οποίας εκδόθηκε η απόφαση του Πρωτοδικείου της 24ης Οκτωβρίου 1991, T-1/89, Rhône Poulenc κατά Επιτροπής, Συλλογή 1991, σ. II-867, II-869, II-956). Ιδιαίτερη σημασία έχει το αν το έγγραφο έχει καταρτιστεί σε άμεση χρονική συνάφεια με τα πραγματικά περιστατικά (αποφάσεις του Πρωτοδικείου της 11ης Μαρτίου 1999, T-157/94, Ensidesa κατά Επιτροπής, Συλλογή 1999, σ. II-707, σκέψη 312, και της 16ης Δεκεμβρίου 2003, T-5/00 και T-6/00, Nederlandse Federatieve Vereniging voor de Groothandel op Elektrotechnisch Gebied και Technische Unie κατά Επιτροπής, Συλλογή 2003, σ. II 5761, σκέψη 181) ή από μάρτυρα που έχει άμεση γνώση των εν λόγω περιστατικών (απόφαση JFE Engineering κ.λπ. κατά Επιτροπής, σκέψη 49 ανωτέρω, σκέψη 207). Εξάλλου, οι δηλώσεις που αντίκεινται στα συμφέροντα του δηλούντος πρέπει, καταρχήν, να θεωρούνται ως ιδιαίτερος αξιόπιστος αποδεικτικά στοιχεία (απόφαση JFE Engineering κ.λπ. κατά Επιτροπής, σκέψη 49 ανωτέρω, σκέψεις 207, 211 και 212).».

[...]

«176. Διευκρινίζεται, πάντως, ότι η κατανομή αυτή του βάρους αποδείξεως μπορεί παρά ταύτα να διαφοροποιηθεί, εφόσον η μία πλευρά επικαλείται πραγματικά στοιχεία τα οποία είναι ικανά να υποχρεώσουν την άλλη πλευρά να παράσχει εξήγηση ή αιτιολογία, ελλείψει της οποίας τεκμαίρεται ότι η απόδειξη έχει προσκομισθεί (απόφαση Peróxidos Orgánicos κατά Επιτροπής, σκέψη 65 ανωτέρω, σκέψη 53· συναφώς, βλ., επίσης, απόφαση Aalborg Portland κ.λπ. κατά Επιτροπής, σκέψη 48 ανωτέρω, σκέψη 79). Συγκεκριμένα, εφόσον, όπως εν προκειμένω, η Επιτροπή απέδειξε την ύπαρξη συμφωνίας, εναπόκειται στην επιχείρηση που μετείχε στη συμφωνία να αποδείξει ότι αποστασιοποιήθηκε από τη συμφωνία, προσκομίζοντας αποδεικτικά στοιχεία από τα οποία να προκύπτει με σαφήνεια η βούλησή της να απέχει από την εν λόγω συμφωνία και η γνωστοποίηση της βουλήσεως αυτής στις λοιπές μετέχουσες επιχειρήσεις (απόφαση του Πρωτοδικείου της 27ης Σεπτεμβρίου 2006, T-168/01, GlaxoSmithKline Services κατά Επιτροπής, Συλλογή 2006, σ. II-2969, σκέψη 86· βλ. επίσης, συναφώς, αποφάσεις του Δικαστηρίου της 6ης Ιανουαρίου 2004, C-2/01 P και C-3/01 P, BAI και Επιτροπή κατά Bayer, Συλλογή 2004, σ. I-23, σκέψη 63, και Aalborg Portland κ.λπ. κατά Επιτροπής, σκέψη 48 ανωτέρω, σκέψεις 81 έως 84).» (Η υπογράμμιση είναι της Επιτροπής)

Αξίζουν να σημειωθούν και όσα ανέφερε ο Γενικός Εισαγγελέας Vesterdorf,<sup>147</sup> στις προτάσεις του στην υπόθεση *RHÔNE-POULENC κατά ΕΠΙΤΡΟΠΗΣ*, όπου κατέγραψε, μεταξύ άλλων, ότι «*Under the general rules of evidence, the fact that the documents were drawn up immediately after the meetings and clearly without any thought for the fact that they might fall into the hands of third parties must be regarded as having great significance. An overall evaluation of the contents of the reports of the meetings shows, in my view, that they were drawn up with care by persons who were fully acquainted with the matters they were describing, setting out in concise, measured and matter-of-fact language what the person or persons who drafted the reports understood from the meetings. They are clear and logical and do not bear any impression that the persons in question may have seriously misunderstood or misinterpreted what took place. It must also, of course, be regarded as improbable that large industrial undertakings would send their employees to meetings which the undertakings certainly considered important if those employees were not capable of reporting what happened at the meetings in a sensible and reliable way.*». (Η υπογράμμιση είναι της Επιτροπής)

Συνεπώς, από την ενωσιακή νομολογία προκύπτει ότι έγγραφα (πρακτικά και σημειώσεις) συναντήσεων, στις οποίες υιοθετήθηκαν συμφωνίες/πρακτικές θίγουσες τον ανταγωνισμό, θεωρούνται αυξημένης αποδεικτικής ισχύος, όταν ο συντάκτης τους είχε μετάσχει αυτοπροσώπως στις εν λόγω συναντήσεις.<sup>148</sup> Η απουσία ημερομηνίας ή υπογραφής από ένα έγγραφο, ή το γεγονός ότι είναι κακογραμμένο ή περιληπτικό, δεν αφαιρεί από το εν λόγω έγγραφο αποδεικτική ισχύ, εφόσον η προέλευσή του, η πιθανή χρονολογία του και το περιεχόμενό του μπορούν να καθοριστούν με αρκετή βεβαιότητα.<sup>149</sup> Σε συγκεκριμένες περιπτώσεις μπορεί να είναι δυνατόν να συναχθεί κατά προσέγγιση η ημερομηνία κατά την οποία συντάχθηκε με βάση το περιεχόμενό του, για παράδειγμα ένα ανυπόγραφο έγγραφο, το οποίο όμως φέρει ημερομηνία ήταν κρίσιμο στην απόφαση *Coats (fasteners)*.<sup>150</sup>

Συγκεκριμένα, το Γενικό Δικαστήριο στην υπό αναφορά απόφασή του<sup>151</sup> κατέληξε ότι «*[...], επιβάλλεται η διαπίστωση ότι η αξιοπιστία του εν λόγω εγγράφου δεν μειώνεται λόγω του αυτό ότι είναι ανυπόγραφο. Πρώτον, το γεγονός ότι το έγγραφο αυτό είναι ανυπόγραφο δεν προξενεί έκπληξη, δεδομένου ότι πρόκειται για σημείωμα σχετικά με μια συνάντηση της οποίας το αντιβαίνουν προς τους κανόνες του ανταγωνισμού*

<sup>147</sup> Βλ. Προτάσεις του Γεν. Εισαγγελέα Β. Vesterdorf της 10ης Ιουλίου 1991 — υιοθετήθηκαν στις συνεκδ. υποθέσεις T-1/89 κλπ. Rhone-Poulenc SA κ.αλ. κατά Επιτροπής, σελ. 956

<sup>148</sup> Βλ. ενδεικτικά απόφαση ΠΕΚ συνεκδικασθείσες T-67/00, T-68/00, T-71/00 και T-78/00, JFE Engineering και λοιποί κατά Επιτροπής, Συλλ. 2004 II-0250, σκ. 207.

<sup>149</sup> Βλ. ΠΕΚ T-305/94 κλπ. Limburgse Vinyl Maatschaap κ.αλ. κατά Επιτροπής (PVC II), σκ. 667, ΠΕΚ T-56/99 Marlines κατά Επιτροπής, Συλλ. 2003 II-05225 σκ. 57, ΠΕΚ T-11/89 Shell κατά Επιτροπής Συλλ. 1992 II-00757 σκ. 86 και EA 563/VII/2013 παρ. 95.

<sup>150</sup> Βλ. Fernando Castillo de la Torre, Eric Gippini Fournier, "Evidence, Proof and Judicial Review in EU Competition Law", Edward Elgar Publishing Limited, 2017, p.4.034

<sup>151</sup> T-439/07 - Coats Holdings v Commission, Απόφαση του Γενικού Δικαστηρίου (τρίτο τμήμα) της 27ης Ιουλίου 2012, παρ.67

αντικείμενο δικαιολογούσε την επιδίωξη του συντάκτη του να αφήσει όσο το δυνατόν λιγότερα ίχνη (βλ., υπό την έννοια αυτή, απόφαση του Πρωτοδικείου της 10ης Μαρτίου 1992, T-11/89, Shell κατά Επιτροπής, Συλλογή 1992, σ. II-757, σκέψη 86). Δεύτερον, η αναγραφόμενη επί του εγγράφου ημερομηνία [...] επιτρέπει να συναχθεί ότι το εν λόγω έγγραφο καταρτίστηκε κατά τον χρόνο των πραγματικών περιστατικών (βλ., υπό την έννοια αυτή, απόφαση Bolloré κ.λπ. κατά Επιτροπής, σκέψη 48 ανωτέρω, σκέψη 173). Τρίτον, στο μέτρο που το έγγραφο αυτό περιέχει ειδικές πληροφορίες που αντιστοιχούν σε εκείνες που περιέχονται σε άλλα έγγραφα, πρέπει να θεωρηθεί ότι τα στοιχεία αυτά αλληλενισχύονται (βλ., υπό την έννοια αυτή, απόφαση JFE Engineering κ.λπ. κατά Επιτροπής, σκέψη 39 ανωτέρω, σκέψη 275). Τέταρτον, όπως το Πρωτοδικείο επισήμανε με την απόφαση της 20ής Απριλίου 1999, T-305/94 έως T-307/94, T-313/94 έως T-316/94, T-318/94, T-325/94, T-328/94, T-329/94 και T-335/94, Limburgse Vinyl Maatschappij κ.λπ. κατά Επιτροπής (Συλλογή 1999, σ. II-931, σκέψη 715), για να υπάρχει συμφωνία κατά την έννοια του άρθρου 81, παράγραφος 1, ΕΚ, πρέπει και αρκεί οι οικείες επιχειρήσεις να έχουν εκφράσει την κοινή βούλησή τους να συμπεριφερθούν στην αγορά κατά καθορισμένο τρόπο.» (η υπογράμμιση είναι της Επιτροπής)

Περαιτέρω, σημειώνεται ότι καμία διάταξη ή γενική αρχή του ενωσιακού δικαίου δεν απαγορεύει στις αρχές ανταγωνισμού να επικαλούνται εναντίον μιας επιχείρησης τυχόν δηλώσεις άλλων υπό διερεύνηση επιχειρήσεων<sup>152</sup>. Αν δεν ίσχυε αυτό, το βάρος της απόδειξης των συμπεριφορών που αντιβαίνουν στους κανόνες ανταγωνισμού, το οποίο φέρουν οι αρχές ανταγωνισμού, θα ήταν δυσβάστακτο και ασυμβίβαστο προς την αποστολή της επιτήρησης της καλής εφαρμογής των διατάξεων αυτών, που τους έχει ανατεθεί.<sup>153</sup> Στο ίδιο πλαίσιο, έγγραφα στοιχεία που εντοπίστηκαν κατά τη διάρκεια επιτόπιου ελέγχου που διενεργήθηκε στα γραφεία μίας επιχείρησης μπορούν να χρησιμοποιηθούν ως απόδειξη κατά άλλης επιχείρησης, ακόμη κι αν η τελευταία δεν μνημονεύεται ρητώς στο σχετικό έγγραφο.<sup>154</sup> Συναφώς, το γεγονός ότι τα εις βάρος μίας επιχείρησης έγγραφα δεν βρέθηκαν στους χώρους της δεν θέτει υπό αμφισβήτηση την αποδεικτική τους αξία.<sup>155</sup>

<sup>152</sup> Βλ. Απόφαση Ελληνικής Αρχής Ανταγωνισμού με Αριθμό.590/2014, παρ. 258

<sup>153</sup> Βλ. ενδεικτικά απόφαση ΠΕΚ T-305/94 κλπ. Limburgse Vinyl Maatschappij κ.αλ. κατά Επιτροπής ( PVC II), σκ. 109 και 512 (επιβεβαιώθηκε από το ΔΕΚ, απόφαση C-238/99 P), καθώς και ΠΕΚ T-67/00 JFE Engineering Corp κατά Επιτροπής, σκ. 192.

<sup>154</sup> Βλ. απόφαση ΠΕΚ T-59/99 Ventouris Group Enterprises SA κατά Επιτροπής, σκ. 91 (όπου και παραπομπές σε ενωσιακή νομολογία). Ομοίως, το γεγονός ότι δεν γίνεται μνεία της επωνυμίας μίας επιχείρησης σε ένα έγγραφο που αφορά συμφωνία δεν συνεπάγεται την άρνηση της συμμετοχής της στη συμφωνία αυτή, εφόσον η εν λόγω συμμετοχή αποδείχθηκε ήδη με άλλα έγγραφα και εφόσον αυτή η έλλειψη μνείας δεν μπορεί να προσδώσει διαφορετική έννοια στις άμεσες έγγραφες αποδείξεις που χρησιμοποιήσει η Επιτροπή για να αποδείξει τη συμμετοχή της επιχείρησης στη συμφωνία.

<sup>155</sup> Βλ. ενδεικτικά T-56/99 Marlines κατά Επιτροπής, σκ. 57 (όπου και παραπομπές σε εκτενέστερη νομολογία). Οι αρχές ανταγωνισμού μπορεί να στηριχθούν, προς απόδειξη της συμπεριφοράς μίας επιχείρησης, στην αλληλογραφία μεταξύ τρίτων και, συνεπώς, είναι αδιάφορο το εάν κατά τη διάρκεια των ελέγχων που διενεργήθηκαν στους χώρους της επιχείρησης δεν βρέθηκε κανένα έγγραφο αποσταλέν από αυτήν: υπό αυτή την έννοια βλ. απόφαση ΠΕΚ T-305/94 κλπ. Limburgse Vinyl Maatschappij κ.αλ. κατά Επιτροπής, σκ. 667. Βλ. απόφαση EA 563/2013.

Η Επιτροπή σημειώνει ότι κατά πάγια νομολογία, η αναγραφή σε έγγραφα π.χ. πρακτικά, χειρόγραφες σημειώσεις, ηλεκτρονικά μηνύματα κ.λπ. της ημερομηνίας της στρεφόμενης εξ αντικειμένου κατά του ανταγωνισμού συνεδρίασης και των επιχειρήσεων που συμμετείχαν σε αυτή αποτελεί απόδειξη τόσο της συμμετοχής των επιχειρήσεων αυτών στη συνεδρίαση όσο και της λήψης των στρεφόμενων κατά του ανταγωνισμού αποφάσεων.<sup>156</sup>

Σε αυτό το σημείο, κρίνεται κρίσιμο να παρατεθεί απόσπασμα από τις προτάσεις του Γενικού Εισαγγελέα Jean Mischo,<sup>157</sup> στην υπόθεση *Hoechst AG κατά Επιτροπής*, στις οποίες καταγράφεται ότι:

*«22. Αν το μόνο δικαίωμα των επιθεωρητών της Επιτροπής ήταν να ζητούν την επίδειξη των συνήθων φακέλων που υπάρχουν σε κάθε επιχείρηση, όπως οι φάκελοι αλληλογραφίας ή τα επίσημα πρακτικά των διευθυντικών οργάνων μιας επιχείρησης, προφανώς δεν θα μπορούσαν ποτέ να βρουν ούτε καν ενδείξεις για παράνομη σύμπραξη. Τέτοιες ενδείξεις ανευρίσκονται μάλλον σε « μεμονωμένα φύλλα », συχνά χειρόγραφα, όπως οι σημειώσεις που κρατούνται σε μυστικές συνεδριάσεις που γίνονται εκτός της επιχείρησης, ενίοτε σε ξενοδοχείο κείμενο σε χώρα μη μέλος της Κοινότητας, οι οποίες περιέχουν συγκεκριμένες λέξεις ή κωδικές αναφορές.».*

Η Επιτροπή με βάση τα όσα έχουν καταγραφεί ανωτέρω, και κρίνοντας ως ιδιαίτερα καθοδηγητική την προπαρατεθείσα νομολογία, προχωρεί στην εξέταση των πραγματικών περιστατικών της παρούσας υπόθεσης υπό το φως των θέσεων των εμπλεκόμενων επιχειρήσεων .

Εν προκειμένω, η Επιτροπή στήριξε την Έκθεση Αιτιάσεων που απηύθυνε στις εταιρείες σε αριθμό εγγράφων, τα οποία ανευρέθηκαν στο πλαίσιο των αιφνίδιων ερευνών κυρίως στα γραφεία της εταιρείας ΚΥΘΡΑΙΩΤΗ, τα όποια, όπως σημείωσε στην εκ πρώτης όψεως κατάληξη της, καταγράφουν τη βούληση των εταιρειών I&S KRITONIS, ΚΥΘΡΑΙΩΤΗΣ, BETOMAN, ΜΑΤΘΑΙΟΣ ΙΩΑΝΝΟΥ, ΑΘΙΝΟΔΟΡΟΥ & ΡΟΥΛΛΑΣ, ALFA CONCRETE, TOP MIX, SKYRAMIX και ΨΑΡΟΥΔΗΣ να συμπράξουν ή/και εναρμονίσουν την συμπεριφορά τους στην αγορά κατά την έννοια του άρθρου 2 του Νόμου.

Στα εν λόγω έγγραφα, όπως διαπιστώθηκε εκ πρώτης όψεως, καταγράφεται η κοινή βούληση των εταιρειών για κοινή τιμολογιακή πολιτική μέσω της εφαρμογής όμοιων αυξήσεων στις τιμές του σκυροδέματος και τη διασφάλιση ενός ποσοστού κέρδους της τάξης του 10-15%, για τον καθορισμό των τιμών σκυροδέματος που θα εφαρμόζαν μεταξύ τους στις περιπτώσεις διμερών συμφωνιών για την αγορά σκυροδέματος, για τη

<sup>156</sup> Βλ. ενδεικτικά απόφαση ΠΕΚ Τ-303/02, ό.π., σκ. 99-114

<sup>157</sup> ΠΡΟΤΑΣΕΙΣ ΤΟΥ κ. MISCHO της 21ης Φεβρουαρίου 1989 — ΣΥΝΕΚΔΙΚΑΖΟΜΕΝΕΣ ΥΠΟΘΕΣΕΙΣ 46/87 και 227/88 Hoechst AG κατά Επιτροπής

δημιουργία εταιρείας σκυροδέματος και τη δημιουργία εταιρείας διαχείρισης αντλιών, τον περιορισμό και έλεγχο της παραγωγής σκυροδέματος, καθώς και τη συζήτηση νέων έργων και τον καταμερισμό αυτών. Οι εταιρείες επίσης για σκοπούς συμμόρφωσης και εφαρμογής των συμφωνηθέντων καθόρισαν συντονιστές, ενώ αποφάσισαν και την επιβολή κυρώσεων (penalties) για όσους δεν συμμορφώνονταν.

Μερικά από τα έγγραφα στα οποία στηρίχθηκε η Επιτροπή για να καταλήξει στην εκ πρώτης όψεως κατάληξη της θα αναλυθούν και θα αξιολογηθούν, υπό το φως και των θέσεων που προβλήθηκαν από τις εμπλεκόμενες επιχειρήσεις. Το Έγγραφο 1, το οποίο ανευρέθηκε στα γραφεία της εταιρείας ΚΥΘΡΑΙΩΤΗΣ και χαρακτηρίστηκε από την Επιτροπή ως Συμφωνητικό Έγγραφο αναφορικά με το πλαίσιο λειτουργίας της πιθανολογούμενης της σύμπραξης και συμφωνία καθορισμού τιμών του σκυροδέματος και των αντλιών, τον καταμερισμό πελατών, καθώς και του ελέγχου της παραγωγής διάθεσης σκυροδέματος, κατά την κρίση της Επιτροπής καθορίζει ουσιαστικά την έναρξη και το πλαίσιο της συνεργασίας και σύμπραξης των εταιρειών I&S KRITONIS, ΚΥΘΡΑΙΩΤΗΣ, BETOMAN, ΜΑΤΘΑΙΟΣ ΙΩΑΝΝΟΥ, ΑΘΗΝΟΔΟΡΟΥ & ΠΟΥΛΛΑΣ, ALFA CONCRETE, TOP MIX και ΨΑΡΟΥΔΗΣ.

- **Σύσταση και Λειτουργία της Σύμπραξης υπό την ομπρέλα του Συνδέσμου Κατασκευαστών Έτοιμου Σκυροδέματος**

Το πλαίσιο συνεργασίας τους σύμφωνα με την εκ πρώτης όψεως κατάληξη της Επιτροπής εστιάζεται στην κοινή προσέγγιση (συμπαιγνία), αναφορικά με την τιμολογιακή πολιτική των εταιρειών στο σκυροδέμα και στις αντλίες, τον τρόπο αντιμετώπισης των πελατών που έχουν εκκρεμείς οφειλές, τον καταμερισμό των πελατών, τον έλεγχο της παραγωγής σκυροδέματος, καθώς και στις εργασίες και τιμολογιακή πολιτική των Λατομείων που είτε ανήκουν στις υπό αναφορά εταιρείες είτε στους ομίλους εταιρειών τους.

Η Επιτροπή εστίασε την προσοχή της και αξιολόγησε ενδελεχώς στο Έγγραφο 1 το οποίο ανευρέθηκε κατά την αιφνίδια έρευνα στα γραφεία της εταιρείας ΚΥΘΡΑΙΩΤΗ. Τα όσα καταγράφονται σε αυτό είναι εξαιρετικά μεγάλης σημασίας.

Σύμφωνα με το εν λόγω έγγραφο: «ο σκοπός που γίνεται αυτή η προσπάθεια είναι να δημιουργηθεί ένας μηχανισμός και να συμφωνηθεί ένας τρόπος παρακολούθησης των δεδομένων κάθε Εταιρείας ούτως ώστε μέσα από τη συνολική εικόνα να διασφαλίζονται τα συμφέροντα όλων των συμμετεχόντων. Δεν είναι σκοπός η κακόβουλη χρησιμοποίηση της δύναμης της συμφωνίας προς τους πελάτες μας ή τον κλάδο γενικά αλλά η διακοπή της χρησιμοποίησης και του εμπαιγμού που δέχονται στην πλύση των περιπτώσεων. Δεν επιζητούμε τα υπερκέρδη αλλά ένα εύλογο κέρδος της τάξης του 10-15% όπως κάθε υγιής επιχείρηση.»



[...]

«θα πρέπει άμεσα να βρεθεί ένας γραφειακός χώρος (όχι μεγαλύτερος από 100 m<sup>2</sup>) που μπορεί να είναι ένα διαμέρισμα δύο υπνοδωματίων στο οποίο θα στεγαστεί ο Υπεύθυνος Συντονισμού (ΥΣ)», ενώ στο σημείο αυτό υπάρχουν χειρόγραφες σημειώσεις με ονόματα. Στη συνέχεια αναφέρεται ότι **«το γραφείο θα πρέπει να είναι σε πολύ διακριτικό χώρο και όσο το δυνατό θα πρέπει να είναι μυστική η τοποθεσία του. Ο ΥΣ θα έχει στην κατοχή του ένα portable ηλεκτρονικό υπολογιστή και ένα εκτυπωτή. Δεν θα υπάρχει φαξ για ευνόητους λόγους. Οι πληροφορίες και η περαιτέρω ενημέρωση των συμμετασχόντων εταιρειών θα γίνεται επί τόπου. Η κάθε εταιρεία πρέπει να ορίζει ένα υπεύθυνο άτομο επικοινωνίας το οποίο θα ενημερώνεται για όλα τα θέματα και θα έχει την ευθύνη να τα εφαρμόσει στην Εταιρεία του. Τα άτομα αυτά θα πρέπει τουλάχιστο στα αρχικά στάδια εφαρμογής της συμφωνίας να συναντώνται καθημερινά για μονόωρη συνάντηση στο γραφείο για καλύτερο συντονισμό της προσπάθειας και σε κατοπινό στάδιο τουλάχιστο μια φορά την εβδομάδα. Με αυτό τον τρόπο θα αρχίσει να καλλιεργείται η εμπιστοσύνη μεταξύ των συμμετασχόντων και το κλίμα θα βελτιώνεται. Η περαιτέρω διεύρυνση της αρχικής συμφωνίας θα πρέπει να είναι δέσμευση όλων των εταιρειών.**

[...]

Η Επιτροπή διαπίστωσε ότι στο πλαίσιο της συμπαιγνίας, συμφωνήθηκε η σύσταση ενός Συνδέσμου αποτελούμενου από τις ίδιες ως Εταιρείες Κατασκευής Έτοιμου Σκυροδέματος στην Επαρχία Λεμεσού. **(Έγγραφο 2 και 3)**

Όπως προκύπτει από τα όσα καταγράφονται στο εν λόγω έγγραφο, οι εταιρείες αποφάσισαν να εφαρμόζουν μια γενική αύξηση από τις 21/3/2011, ενώ κατάρτισαν κατάλογο με τις τιμές του σκυροδέματος καθώς και κατάλογο με τις ελάχιστες τιμές που θα πρόσφεραν σε ορισμένους πελάτες τους.

**«Να αποφασιστεί η γενική αύξηση που θα εφαρμοστεί από τις 21 Μαρτίου 2011.**

Σύμφωνα με τις αυξήσεις του τσιμέντου € 6.00/τόνο, αύξηση του πετρελαίου (υπολογισμός μόνο από 15/6/2010 μέχρι σήμερα), παράλληλη αύξηση και των μεταφορικών, αύξηση στα εργατικά (υπολογισμός μόνο από 1/1/2010 μέχρι σήμερα).

Το κόστος αυτών των αυξήσεων είναι €4.50/m<sup>3</sup>.

**Εισήγηση η γενική αύξηση να είναι €5.00/m**».

Η φράση «Εισήγηση η γενική αύξηση να είναι €5.00/m», έχει μπει, χειρόγραφα σε πλαίσιο και δίπλα υπάρχει (χειρόγραφα) το σύμβολο √ και δίπλα χειρόγραφη σημείωση

«ΓΕΝΙΚΗ ΑΥΞΗΣΗ ΜΕ ΕΠΙΣΤΟΛΗ €5,50/m<sup>3</sup>» (αρχικά φαίνεται ότι το ποσό ήταν €5,00 και μετά διαμορφώθηκε €5,50.)

Στο υπό αναφορά έγγραφο καταγράφονται επίσης τα ακόλουθα::

*«Να γίνει νέος τιμοκατάλογος τιμών μετά από την αύξηση π.χ.*

C15	65.00	
C20	67.00	
C25	69.00	
C30	71.00	+ διαφορετική <sup>158</sup>
C35	73.00	
C40	75.00	

*Θα καθοριστούν τμή τιμές για κάθε είδος σκυροδέματος που θα μπορεί μια Εταιρεία να δίνει προσφορά για πελάτη άλλη Εταιρείας π.χ.*

C15	62.00	63.00 <sup>159</sup>
C20	64.00	64,50
C25	66.00	66,00
C30	68.00	68,50
C35	70.00	71,50
C40	77.00	74,50

Η Επιτροπή σημείωσε ότι καθορίστηκε επίσης το πλαίσιο αλληλοενημέρωσης των επιχειρήσεων αναφορικά με τις προσφορές που θα έδιναν στους πελάτες τους. Συγκεκριμένα το υπό αναφορά έγγραφο αναφέρει τα εξής:

*«Πριν την ετοιμασία μιας προσφοράς η κάθε Εταιρεία θα επικοινωνεί με τον ΥΣ ούτως ώστε να ενημερώνεται εάν ο πελάτης που ζητά προσφορά είναι πελάτης άλλης εταιρείας.*

*Ο ΥΣ μετά που θα έχει τις λίστες στην κατοχή του θα πρέπει να εντοπίσει πελάτες οι οποίοι προμηθεύονται από δύο ή περισσότερες Εταιρείες.*

*Εναπόκειται στην κάθε εταιρεία ξεχωριστά να εφαρμόσει την αύξηση των €5.00/m<sup>3</sup> σε όλους τους πελάτες, δηλαδή εάν κάποιος πελάτης σήμερα έχει τιμή χρέωσης για το C25 €62.00 και με την εφαρμογή της αύξησης €5.00m<sup>3</sup> το C25 θα γίνει €67.00 και θα υπάρχει πιθανότητα να επηρεαστεί από την τμή προσφορά άλλης*

<sup>158</sup> Χειρόγραφη σημείωση.

<sup>159</sup> Η τελευταία στήλη από δεξιά είναι χειρόγραφη.

εταιρείας δηλ. €66.00 τότε επιλεκτικά αυτούς τους πελάτες μπορεί να μην επιβάλει το συνολικό ποσό της αύξησης αλλά πχ €3.00m<sup>3</sup>. Με αυτό τον τρόπο θα μεγιστοποιήσουμε την συνολική αύξηση που θα πετύχουμε.»

[...]

Πέραν των πιο πάνω, η Επιτροπή σημείωσε ότι η συμπαιγνία των εταιρειών επεκτάθηκε και στις χρεώσεις των αντλιών που χρησιμοποιούνται για την τοποθέτηση του σκυροδέματος. Συγκεκριμένα:

**«Αντλίες**

«Θα πρέπει να γίνει άμεσα αναθεώρηση των τιμών χρέωσης των αντλιών ούτως ώστε να ανταποκρίνεται στο μέγεθος του μηχανήματος και στο κόστος αγοράς τους.

Να ξεχωριστούν κατηγορίες σε σχέση με το μέγεθος τους

Minimum χρεώσεις 1-25m<sup>3</sup>

Pumi: 150

26-32: 170

32-38: 200

38-42: 240

+42: €300/ώρα

Πέραν των 25m<sup>3</sup>: €5.50/m<sup>3</sup>

Οι χρεώσεις αυτές πρέπει να συνδυάζονται και με τον χρόνο χρησιμοποίησης της Αντλίας, Ένα εύλογο χρονικό περιθώριο για ξεκινήσει να γίνεται χρέωση επιπλέον χρόνου είναι 2 ώρες. Μετά θα πρέπει να γίνεται χρέωσης ανά ώρα π.χ. €70,00.<sup>160</sup>»

Επισημαίνεται ότι αρχικά το ποσό που αναγραφόταν ήταν €50,00. Χειρόγραφα διορθώθηκε σε €70,00. Αυτό υποδηλώνει ότι η αρχική συμφωνία ήταν με τιμή €50 και η μετέπειτα συμφωνία αύξησε αυτή σε €70.

Επιπρόσθετα, από τα στοιχεία του εγγράφου προκύπτει ότι η λειτουργία του καρτέλ είχε ως στόχο να επεκταθεί και σε άλλα ζητήματα όπως συνεργασία σε νέα έργα:

**«Άλλα θέματα τα οποία πρέπει να συζητηθούν;**

Νέα έργα, [...], ποσοστά συμμετοχής σε πιθανή διεύρυνση της συμφωνίας»

<sup>160</sup> Αρχικά το ποσό ήταν €50,00. Χειρόγραφα διορθώθηκε σε €70,00. Αυτό υποδηλώνει ότι η αρχική συμφωνία ήταν με τιμή €50 και η μετέπειτα συμφωνία αύξησε αυτή σε €70.

Οι εμπλεκόμενες επιχειρήσεις στις γραπτές και προφορικές τους θέσεις ενώπιον της Επιτροπής, σε σχέση με τις Αιτιάσεις που είχαν διατυπωθεί εναντίον τους, υποστήριξαν τα εξής σε σχέση με το Έγγραφο 1:

Η εταιρεία ALFA BETON υποστήριξε ότι το γεγονός ότι κάποιος έγραψε χειρόγραφα μια ημερομηνία στο εν λόγω δακτυλογραφημένο έγγραφο, δεν σημαίνει ότι η ημερομηνία σύνταξης του είναι η 15/02/2011 και εσφαλμένα η Επιτροπή κατέληξε ότι το εν λόγω έγγραφο αποτελεί συμφωνία, η οποία συνομολογήθηκε στις 15/02/2011. Περαιτέρω, καταγράφηκε ότι το έγγραφο αυτό «δεν φέρει υπογραφή, δεν αναγνωρίζεται ποιος είναι ο συντάκτης του ούτε και ποιον αφορά», ενώ σημειώθηκε επίσης ότι η Επιτροπή δεν μπορεί να γνωρίζει το πλαίσιο (context) στο οποίο δημιουργήθηκε το εν λόγω έγγραφο, ούτε ποιος ήταν ο αποδέκτης του, αλλά ούτε και αν το ανέγνωσε οποιοσδήποτε άλλος εκτός από τον συντάκτη του.

Επιπρόσθετα, η ALFA BETON υποστήριξε ότι το έγγραφο αυτό μπορεί «κάλλιστα να είναι οι προσωπικές σημειώσεις του κ. Κ.Κ., μπορεί να είναι ένα έγγραφο στο οποίο ο συντάκτης του καταγράφει απλώς τις σκέψεις του χωρίς οποιαδήποτε πρόθεση να τις θέσει σε εφαρμογή. Ως αποτέλεσμα, η αποδεικτική αξία του εν λόγω εγγράφου είναι μηδαμινή και σίγουρα δεν μπορεί να αποτελέσει τη βάση εξαγωγής συμπεράσματος ότι καταγράφει τους όρους οποιασδήποτε «συμφωνίας» κατά την έννοια που της αποδίδει ο Νόμος.». Είναι η θέση της ALFA BETON ότι η απόφαση της Επιτροπής να το «αποκαλέσει και να το αντιμετωπίσει ως δήθεν το ανεπίσημο καταστατικό του Συνδέσμου ή/και συμφωνητικό έγγραφο δεν δικαιολογείται σε καμία περίπτωση και είναι αυθαίρετη και εσφαλμένη.».

Τέλος, επισημάνθηκε από την ALFA BETON ότι το εν λόγω έγγραφο δεν εμπλέκει καθ' οιονδήποτε τρόπο την ALFA BETON αλλά ούτε και οποιαδήποτε από τις άλλες επιχειρήσεις, ενώ υποστηρίζεται ότι τα σχετικά συμπεράσματα της Επιτροπής είναι αυθαίρετα, αναπιολόγητα και βασίζονται σε εικασίες. Συνεπώς, σε σχέση με το εκ πρώτης όψεως συμπέρασμα της Επιτροπής ότι από το εν λόγω έγγραφο προκύπτει η κοινή βούληση των εταιρειών, αναφέρθηκε ότι δεν υποστηρίζεται κάτι τέτοιο από το περιεχόμενο του Εγγράφου 1.

Η εταιρεία ATHINODOROU & POULLAS, υποστήριξε ότι η ύπαρξη του εν λόγω εγγράφου δεν αποδεικνύει σε καμία περίπτωση ότι τα όσα περιέχονται σε αυτό είναι προϊόν συμφωνίας και/ή συνάντησης μεταξύ των υπό διερεύνηση εταιρειών, και ότι δεν αποδεικνύει ότι η εν λόγω εταιρεία συμμετείχε σε συνάντηση και/ή συναίνεσε με οποιοδήποτε τρόπο στην εφαρμογή των όσων καταγράφονται σε αυτό. Η εταιρεία ATHINODOROU & POULLAS αρνείται και απορρίπτει κατηγορηματικά ότι υπήρξε συμμετοχή της στην δημιουργία καρτέλ, και ότι περαιτέρω υπήρξε συμμετοχή σε οποιαδήποτε συμπαιγνία, επισημαίνοντας ότι αγνοούσε παντελώς την ύπαρξη του

**Εγγράφου 1**, καθώς και του περιεχομένου του. Σημείωσε επίσης ότι η έκφραση εκτίμησης από ένα συγκεκριμένο πρόσωπο, δεν είναι δυνατό να θεωρηθεί ως απόδειξη ύπαρξης συμφωνίας και/ή συναίνεσης μεταξύ όλων των εμπλεκομένων εταιρειών, συμπεριλαμβανομένης και της ίδιας.

Η εταιρεία ΚΥΘΡΑΙΩΤΗΣ στις θέσεις της ημερομηνίας 1/3/2016, υποστήριξε ότι «στο έγγραφο αυτό καταγράφονται σκέψεις και εισηγήσεις του κ. Κ.Κ. για αντιμετώπιση, μεταξύ άλλων, προβλημάτων του κλάδου, της μάστιγας των λεγομένων «κακοπληρωτών» με τη δημιουργία μαύρης λίστας πελατών [...] οι οποίοι [...] μετέβαιναν από τη μια εταιρεία στην άλλη χωρίς να τακτοποιούν τις οικονομικές τους υποχρεώσεις, γεγονός που δυσχέραινε σημαντικά την οικονομική κατάσταση των εταιρειών σκυροδέματος, ιδιαίτερα και ειδικότερα ενόψει των αυξήσεων του κόστους παραγωγής, όπως π.χ. του τσιμέντου, του πετρελαίου, εργατικών κλπ, αλλά και του γεγονότος ότι όλες οι εν λόγω εταιρείες λειτουργούσαν προς ζημιά τους.

Οι σκέψεις και ο προβληματισμός του κ. Κ.Κ. επεκτάθηκαν και στην αντιμετώπιση της ζημιάς που προκαλείται στις εταιρείες από τον «εξαναγκασμό» τους να υποκύπτουν στις απαιτήσεις πελατών τους, ιδιαίτερα των developers/εργολάβων, όπως αντί πληρωμής να ανταμείβονται σε είδος με διαμερίσματα ή άλλου είδους υποστατικά (αντιπαροχές), τα οποία πολλές φορές είτε δεν ολοκληρώνονται είτε δεν τους παραδίδονται είτε δεν εξασφαλίζεται αυτοτελής τίτλος ιδιοκτησίας για να μπορούν να τα μεταπουλήσουν, γεγονός που σε συνδυασμό με τη στασιμότητα που παρατηρείται στον τομέα της οικοδομικής βιομηχανίας τα τελευταία 4-5 χρόνια, δημιουργεί ακόμα περισσότερα προβλήματα ρευστότητας αλλά και επιβίωσης [...] στις επιχειρήσεις.»

Οι σκέψεις και προβληματισμοί του κ. Κ.Κ., όπως υποστηρίζεται παρέμειναν στο θεωρητικό επίπεδο και δεν αποτέλεσαν αντικείμενο συμφωνίας ή έστω ατελούς συμφωνίας ή πρακτικής των υπολοίπων εταιρειών, ενώ περαιτέρω προβάλλεται ο ισχυρισμός ότι εάν συνέβαινε κάτι τέτοιο, θα ανέμενε εύλογα κάποιος το εν λόγω έγγραφο να είχε βρεθεί ή κοινοποιηθεί ή έστω διαρρεύσει σε κάποια άλλη από τις εταιρείες στις οποίες έγινε έλεγχος.

Επιπρόσθετα, υπογράμμισε ότι «ο καθορισμός ελάχιστης τιμής πώλησης σκυροδέματος όχι μόνο δεν αντικατοπτρίζεται στο εν λόγω έγγραφο αλλά δεν αποτέλεσε ούτε καν σκέψη ή προβληματισμό στον μυαλό του κ. Κ.Κ., ο οποίος περιορίστηκε σε πιθανή εισήγηση για συμπερίληψη υπό μορφή αύξησης στις όποιες τιμές πώλησης χρησιμοποιούσαν οι εταιρείες, του ελάχιστου ποσού πραγματικής αύξησης του κόστους παραγωγής του σκυροδέματος. Το εν λόγω έγγραφο δεν αποτελεί χειραγώγηση τιμών αλλά ούτε και η εισήγηση κάποιου (ακόμα και να γινόταν μια τέτοια εισήγηση) για συμπερίληψη στις όποιες τιμές πώλησης χρησιμοποιούσαν οι εταιρείες, ενός ελάχιστου ποσού που αντικατοπτρίζει την πραγματική αύξηση του κόστους αποτελεί χειραγώγηση,

δηλ. καθοδήγηση σε επιλογές κατά τρόπο που δεσμεύει ή περιορίζει την ελευθερία του ή την αυτενέργειά του.

Όλα όσα αναφέρονται στο πιο πάνω παράρτημα, κάθε άλλο παρά καρτέλ είχαν σαν στόχο τους, διότι η εταιρεία ΚΥΘΡΑΙΩΤΗΣ ποτέ δεν πίστεψε ή πιστεύει ότι η βιωσιμότητα μια εταιρείας μπορεί να στηριχτεί σε τέτοιου είδους πρακτικές και συστήματα.».

Οι εταιρείες ΒΕΤΟΜΑΝ και ΜΑΤΘΑΙΟΣ ΙΩΑΝΝΟΥ, οι οποίες εκπροσωπούνται από τους ίδιους νομικούς εκπροσώπους με την εταιρεία ΚΥΘΡΑΙΩΤΗΣ, στις θέσεις τους ημερομηνίας 1/3/2016, είχαν την ίδια θέση με την εταιρεία ΚΥΘΡΑΙΩΤΗΣ, ήτοι υποστήριξαν ότι όλα όσα αναγράφονται στο εν λόγω έγγραφο ενδεχομένως αποτελούν σκέψεις και μελέτες του κ. Κ.Κ. . Κάποιες από αυτές, όπως η σκέψη για αντιμετώπιση της μάστιγας των λεγομένων «κακοπληρωτών» με τη δημιουργία μαύρης λίστας πελατών, όπως αναφέρουν είχαν όντως συζητηθεί, «ενώ κάποιες άλλες σκέψεις του κ. Κ.Κ. ήταν ακατανόητες και ημιτελείς, όπως πχ. η σύσταση κοινής εταιρείας/εργοταξίου μεταξύ των εταιρειών σκυροδέματος ή και η σύσταση εταιρείας τσιμέντου/αντλιών, οι οποίες παρέμειναν στο θεωρητικό επίπεδο και δεν προχώρησαν όχι μόνο στην υλοποίησή τους αλλά ούτε καν στην εξασφάλιση μελέτης βιωσιμότητας/σκοπιμότητας εκτός από την πρόθεση για δημιουργία νέας εταιρείας για τη διαχείριση του κόστους παραγωγής των εργοστασίων σκυροδέματος για την οποία και ζητήθηκε και ετοιμάστηκε προκαταρκτική παρουσίαση μελέτης για την οικονομική και λειτουργική αποτύπωσή της προτιθέμενης δημιουργίας της εν λόγω εταιρείας σε επιχειρηματικό σχέδιο 3 σταδίων με τελευταίο εκείνο της υποβολής του αιτήματος προς έγκριση από τις αρμόδιες αρχές, συμπεριλαμβανομένης της ΕΠΑ. Πέραν της παρουσίασης της προκαταρκτικής μελέτης, το όλο θέμα δεν προχώρησε έχοντας παραμείνει στις «Ελληνικές καλένδες».»

Οι εταιρείες ΒΕΤΟΜΑΝ και ΜΑΤΘΑΙΟΣ ΙΩΑΝΝΟΥ επιπρόσθετα σημείωσαν ότι, ο καθορισμός ελάχιστης τιμής πώλησης σκυροδέματος όχι μόνο δεν αντικατοπτρίζεται στο εν λόγω έγγραφο αλλά δεν φαίνεται να αποτέλεσε ούτε καν σκέψη ή προβληματισμό στον μυαλό του κ. Κ.Κ.. Είναι η θέση των υπό αναφορά εταιρειών ότι το υπό αναφορά έγγραφο «δεν αποτελεί ούτε και μπορεί να χαρακτηριστεί σαν έγγραφη απόδειξη χειραγώγησης τιμών αλλά ούτε και η εισήγηση κάποιου (ακόμα και να γινόταν μια τέτοια εισήγηση) για συμπερίληψη στις όποιες τιμές πώλησης χρησιμοποιούσαν οι εταιρείες, ενός ελάχιστου ποσού που αντικατοπτρίζει την πραγματική αύξηση του κόστους μπορεί να θεωρηθεί ως χειραγώγηση, δηλ. καθοδήγηση σε επιλογές κατά τρόπο που δεσμεύει ή περιορίζει την ελευθερία του ή την αυτενέργειά του.».

Όπως τονίζουν και οι τρεις εταιρείες: «Το εν λόγω έγγραφο ούτε δημιούργησε ούτε και χρησιμοποιήθηκε σαν η βάση δημιουργίας και λειτουργίας καρτέλ, ενώ τα όσα αναφέρονται σε σχέση με το εν λόγω έγγραφο πέραν του ότι ουδέποτε υλοποιήθηκαν,

αποτελούν ένα υποθετικό σενάριο το οποίο προώθησε και στο οποίο στηρίχτηκε η Υπηρεσία.».

Η Επιτροπή, αφού διεξήλθε το περιεχόμενο του διοικητικού φακέλου, και εξέτασε ενδελεχώς τα όσα αναφέρθηκαν από τις εμπλεκόμενες επιχειρήσεις, όσον αφορά στις σημειώσεις που αφορούν τον επίμαχο χρόνο της δημιουργίας και σύστασης του Συνδέσμου Κατασκευαστών Ετοίμου Σκυροδέματος Λεμεσού και το γενικό πλαίσιο συνεργασίας των εταιρειών, καταρχάς εκτιμά ότι το εν λόγω έγγραφο αποτελεί αποδεικτικό στοιχείο με σημαντική αποδεικτική αξία αφενός λόγω της λεπτομέρειας αυτού (γίνεται αναφορά στα θέματα που συζητήθηκαν) με αυξημένο βαθμό ακριβείας, και της έκτασης αυτού (τέσσερις σελίδες δακτυλογραφημένο κείμενο όπου σημειώνονται οι εισηγήσεις που έγιναν, και με χειρόγραφο τρόπο είναι καταγεγραμμένες οι τελικές αποφάσεις) και αφετέρου λόγω του ότι σε αυτό το δακτυλογραφημένο κείμενο υπάρχουν χειρόγραφες σημειώσεις (ημερομηνία, διορθώσεις) που δείχνουν ότι τα θέματα που αναγράφονται σε αυτό συζητήθηκαν και επί αυτών λήφθηκαν αποφάσεις, προφανώς κατά την ημερομηνία που τιτλοδοτήθηκε το εν λόγω έγγραφο. Η αξιοπιστία του εν λόγω εγγράφου επιβεβαιώνεται και από το γεγονός ότι μέρος των συμφωνηθέντων (ήτοι θέματα γενικών Αυξήσεων, ελάχιστων τιμών έτοιμου σκυροδέματος για τους πελάτες άλλης εταιρείας, τον διορισμό Υπεύθυνου Συντονισμού (ΥΣ)) έχουν υλοποιηθεί.

Η Επιτροπή σε αυτό το σημείο καταγράφει ότι ειδικότερα έχει κριθεί ότι *«είναι περιττό να εξετάζονται τα συγκεκριμένα αποτελέσματα μιας συμφωνίας ή απόφασης κάποιας ένωσης επιχειρήσεων, εφόσον είναι προφανές ότι αποσκοπεί στον περιορισμό, την παρεμπόδιση ή τη νόθευση του ανταγωνισμού»*.<sup>161</sup> Συναφώς, στην περίπτωση σύμπραξης που συνιστά εξ' αντικειμένου περιορισμό του ανταγωνισμού, *«παρέλκει ως αλυσιτελής, η περαιτέρω έρευνα και απόδειξη κινδύνου βλάβης των καταναλωτών ή επέλευσης άλλων, συγκεκριμένων αποτελεσμάτων, εν δυνάμει βλαπτικών για τον ανταγωνισμό»*.<sup>162</sup> Έτσι, η διαπίστωση ότι η σύμπραξη έχει αντικείμενο περιοριστικό του ανταγωνισμού δεν μπορεί να ανατραπεί ούτε από ενδείξεις ότι δεν είχε κανένα αποτέλεσμα εντός της αγοράς, ή ότι δεν είχε άμεση επίδραση επί των τιμών, ούτε από τη διαπίστωση ότι οι ενδιαφερόμενοι εξασφάλισαν ταυτόχρονα, δια της πρακτικής αυτής, ορισμένα πλεονεκτήματα ως προς τον ανταγωνισμό.<sup>163</sup>

Σύμφωνα με το **Έγγραφο 1**, δημιουργείται ένας μηχανισμός και συμφωνείται ένας κοινά αποδεκτός τρόπος παρακολούθησης των δεδομένων έκαστης εταιρείας που λαμβάνει μέρος με απώτερο στόχο, όχι τα υπερκέρδη αλλά ένα εύλογο κόστος της τάξης του 10-15%.

<sup>161</sup> Βλ. απόφαση ΔΕΚ 45/85 Verband der Sachversicherer κατά Επιτροπής, Συλλ. 1987 405, σκ. 39.

<sup>162</sup> Βλ. απόφαση ΣΤΕ 2780/2012, σκ. 4 (όπου και παραπομπές σε ενωσιακή νομολογία).

<sup>163</sup> Βλ. απόφαση ΣΤΕ 2780/2012, σκ. 4 (όπου και παραπομπές σε ενωσιακή νομολογία).

Επί τούτου, η Επιτροπή υπογραμμίζει ότι στην απόφασή *Coats κατά Επιτροπής*,<sup>164</sup> το Γενικό Δικαστήριο ξεκαθάρισε ότι «[...], επιβάλλεται η διαπίστωση ότι η αξιοπιστία του εν λόγω εγγράφου δεν μειώνεται λόγω του αυτό ότι είναι ανυπόγραφο. Πρώτον, το γεγονός ότι το έγγραφο αυτό είναι ανυπόγραφο δεν προξενεί έκπληξη, δεδομένου ότι πρόκειται για σημείωμα σχετικά με μια συνάντηση της οποίας το αντιβαίνον προς τους κανόνες του ανταγωνισμού αντικείμενο δικαιολογούσε την επιδίωξη του συντάκτη του να αφήσει όσο το δυνατόν λιγότερα ίχνη (βλ., υπό την έννοια αυτή, απόφαση του Πρωτοδικείου της 10ης Μαρτίου 1992, T-11/89, *Shell κατά Επιτροπής*, Συλλογή 1992, σ. II-757, σκέψη 86). Δεύτερον, η αναγραφόμενη επί του εγγράφου ημερομηνία [...] επιτρέπει να συναχθεί ότι το εν λόγω έγγραφο καταρτίστηκε κατά τον χρόνο των πραγματικών περιστατικών (βλ., υπό την έννοια αυτή, απόφαση *Bolloré κ.λπ. κατά Επιτροπής*, σκέψη 48 ανωτέρω, σκέψη 173). Τρίτον, στο μέτρο που το έγγραφο αυτό περιέχει ειδικές πληροφορίες που αντιστοιχούν σε εκείνες που περιέχονται σε άλλα έγγραφα, πρέπει να θεωρηθεί ότι τα στοιχεία αυτά αλληλενισχύονται (βλ., υπό την έννοια αυτή, απόφαση *JFE Engineering κ.λπ. κατά Επιτροπής*, σκέψη 39 ανωτέρω, σκέψη 275). Τέταρτον, όπως το Πρωτοδικείο επισήμανε με την απόφαση της 20ής Απριλίου 1999, T-305/94 έως T-307/94, T-313/94 έως T-316/94, T-318/94, T-325/94, T-328/94, T-329/94 και T-335/94, *Limburgse Vinyl Maatschappij κ.λπ. κατά Επιτροπής* (Συλλογή 1999, σ. II-931, σκέψη 715), για να υπάρξει συμφωνία κατά την έννοια του άρθρου 81, παράγραφος 1, ΕΚ, πρέπει και αρκεί οι οικείες επιχειρήσεις να έχουν εκφράσει την κοινή βούλησή τους να συμπεριφερθούν στην αγορά κατά καθορισμένο τρόπο.».

Πέραν των πιο πάνω, η Επιτροπή υπογραμμίζει ότι σύμφωνα με την ενωσιακή νομολογία ακόμη και οι «προπαρασκευαστικές σημειώσεις» θεωρούνται αποδείξεις καταχρηστικών συμπεριφορών καθώς και το γεγονός ότι οι εμπλεκόμενες επιχειρήσεις είχαν πρόθεση να συζητήσουν μεταξύ τους και να αποφασίσουν επί συγκεκριμένων θεμάτων, αποτελούν από μόνες τους στοιχεία ότι η συμπεριφορά πράγματι υφίστατο. Ειδικότερα, το Δικαστήριο το Γενικό Δικαστήριο στην απόφαση *GDF Suez κατά Επιτροπής*<sup>165</sup> αναφορικά με την αποδεικτική αξία των προπαρασκευαστικών εγγράφων έκρινε ότι, «μολονότι το στοιχείο αυτό ενδεχομένως μετριάζει την αποδεικτική αξία των ως άνω εγγράφων, πάντως δεν εμποδίζει την Επιτροπή να επικαλεσθεί τα έγγραφα αυτά ως επιβαρυντικά στοιχεία προς επιβεβαίωση των συμπερασμάτων της που βασίζονται σε άλλα έγγραφα. Ειδικότερα, το γεγονός ότι οι εμπλεκόμενες επιχειρήσεις είχαν την πρόθεση να συζητήσουν ορισμένα θέματα σχετικά με τη μεταξύ τους κατανομή των αγορών συνιστά ένδειξη ότι η κατανομή αυτή πράγματι υφίστατο (βλ., συναφώς και

<sup>164</sup> T-439/07 - *Coats Holdings v Commission*, Απόφαση του Γενικού Δικαστηρίου (τρίτο τμήμα) της 27ης Ιουνίου 2012, παρ.67

<sup>165</sup> Υπόθεση T-370/09, Απόφαση του Γενικού Δικαστηρίου (πέμπτο τμήμα) της 29ης Ιουνίου 2012, *GDF Suez SA κατά Ευρωπαϊκής Επιτροπής*.



*κατ' αναλογία, απόφαση JFE Engineering κ.λπ. κατά Επιτροπής, σκέψη 70 ανωτέρω, σκέψη 231). Τα έγγραφα αυτά δεν στερούνται συνεπώς αποδεικτικής αξίας και είναι ως εκ τούτου χρήσιμα, παρά τα όσα υποστηρίζει η προσφεύγουσα.»*

Η Επιτροπή υπογραμμίζει ακόμα ότι η λεπτομέρεια με την οποία συντάχθηκε το εν λόγω Έγγραφο 1, καταδεικνύει με μεγάλο βαθμό αξιοπιστία ότι σκοπός ήταν η δημιουργία μηχανισμού ανταλλαγής πληροφοριών και παρακολούθησης των δεδομένων κάθε εταιρείας ούτως ώστε μέσα από τη συνολική εικόνα να διασφαλίζονται τα συμφέροντα όλων των συμμετεχόντων, ότι πρέπει να βρεθεί ένας γραφειακός χώρος, στον οποίο θα στεγαστεί ο Υπεύθυνος Συντονισμού (ΥΣ) και ότι το γραφείο αυτό «*θα πρέπει να είναι σε πολύ διακριτικό χώρο και όσο το δυνατό θα πρέπει να είναι μυστική η τοποθεσία του*».

Επιπλέον, καθορίζεται ότι ο Υπεύθυνος Συντονισμού θα έχει στην κατοχή του «*ένα portable ηλεκτρονικό υπολογιστή και ένα εκτυπωτή*», και ότι «*Δεν θα υπάρχει φαξ για ευνόητους λόγους. Οι πληροφορίες και η περαιτέρω ενημέρωση των συμμετεχόντων εταιρειών θα γίνεται επί τόπου. Η κάθε εταιρεία πρέπει να ορίζει ένα υπεύθυνο άτομο επικοινωνίας το οποίο θα ενημερώνεται για όλα τα θέματα και θα έχει την ευθύνη να τα εφαρμόσει στην Εταιρεία του. Τα άτομα αυτά θα πρέπει τουλάχιστο στα αρχικά στάδια εφαρμογής της συμφωνίας να συναντώνται καθημερινά για μονώρη συνάντηση στο γραφείο για καλύτερο συντονισμό της προσπάθειας και σε κατοπινό στάδιο τουλάχιστο μια φορά την εβδομάδα. Με αυτό τον τρόπο θα αρχίσει να καλλιεργείται η εμπιστοσύνη μεταξύ των συμμετεχόντων και το κλίμα θα βελτιώνεται. Η περαιτέρω διεύρυνση της αρχικής συμφωνίας θα πρέπει να είναι δέσμευση όλων των εταιρειών.*»

Εν συνεχεία, η Επιτροπή παρατηρεί ότι οι προαναφερόμενες στο υπό αναφορά έγγραφο ρυθμίσεις δεικνύουν ότι ήταν ιδιαίτερα σημαντικό για τα μέρη που συμμετείχαν σε αυτές τις συναντήσεις, όπως αυτές παραμένουν μυστικές. Όπως προκύπτει, έγινε ιδιαίτερα επιμελής προσπάθεια να αποκρυβούν οι οποιοσδήποτε κινήσεις, βλ. επιλογή γραφειακού χώρου σε μυστική τοποθεσία, ενώ προσπάθησαν επίσης να διασφαλίσουν ότι δεν θα υπήρχαν οποιαδήποτε ίχνη, βλ. φορητό υπολογιστή, όχι τηλεομοιότυπο, ενημέρωση θα γίνεται επί τόπου κτλ.

Συνακόλουθα, η Επιτροπή θεωρεί ότι οι ισχυρισμοί που προβλήθηκαν από την εταιρεία ΚΥΘΡΑΙΩΤΗΣ, ήτοι ότι στο εν λόγω έγγραφο καταγράφονται σκέψεις και προβληματισμοί του κ. Κ.Κ., ή/και εισηγήσεις αυτού οι οποίοι παρέμειναν στο θεωρητικό επίπεδο και δεν αποτέλεσαν αντικείμενο συμφωνίας ή έστω ατελούς συμφωνίας ή πρακτικής των υπολοίπων εταιρειών, είναι καθαρά εκ των υστέρων προσχηματικοί. Αντιθέτως, όπως προκύπτει από τα όσα οι εμπλεκόμενες εταιρείες δήλωσαν ενώπιον της Επιτροπής, στο πλαίσιο των συναντήσεων συζητήθηκαν θέματα τα οποία συμπεριλαμβάνονταν στο εν λόγω έγγραφο όπως είναι η δημιουργία μαύρης

λίστας και δημιουργία εταιρείας διαχείρισης αντλιών.

Εξάλλου από τα ενώπιον της Επιτροπή στοιχεί προκύπτει ότι οι εταιρείες α) KRITONIS, β) ΚΥΘΡΑΙΩΤΗΣ, γ) BETOMAN, δ) ΜΑΤΘΑΙΟΣ ΙΩΑΝΝΟΥ, ε) ATHINODOROU & POUILLAS, στ) ALFA CONCRETE, ζ) TOP MIX, και η) ΨΑΡΟΥΔΗΣ κατά ή περί το 2011, πραγματοποίησαν μεταξύ τους συναντήσεις κατά τη διάρκεια των οποίων συζήτησαν, μεταξύ άλλων, το ενδεχόμενο σύστασης Συνδέσμου υπό την επωνυμία «*Σύνδεσμος Κατασκευαστών Έτοιμου Σκυροδέματος Λεμεσού*». **(Βλέπε Έγγραφα 1-5 και 7)**

Η Επιτροπή, υπογραμμίζει ότι όλες οι πιο πάνω αναφερόμενες εταιρείες δραστηριοποιούνται στην ίδια αγορά, ήτοι στην αγορά παραγωγής, προμήθειας και τοποθέτησης έτοιμου σκυροδέματος και είναι ανταγωνιστές μεταξύ τους σε ό,τι αφορά την προμήθεια και τοποθέτηση αυτού στην επαρχία Λεμεσού. Είναι επίσης σημαντικό να αναφερθεί ότι οι υπό αναφορά εταιρείες συνεργάζονται μεταξύ τους και σε ό,τι αφορά την προμήθεια αδρανών υλικών για την παρασκευή έτοιμου σκυροδέματος, αφού αγοράζουν υλικά από μητρικές ή συνδεδεμένες εταιρείες των ανταγωνιστών τους. Συγκεκριμένα, σύμφωνα και με τα στοιχεία που δόθηκαν από τις εταιρείες, η εταιρεία ΜΑΤΘΑΙΟΣ ΙΩΑΝΝΟΥ, προμηθευόταν αδρανή υλικά, μεταξύ άλλων, από την εταιρεία SKYRA VASAS (μητρική των εταιρειών TOP MIX και SKYRAMIX), την εταιρεία SKYRAMONT (συνδεδεμένη εταιρεία της ATHINODOROU & POUILLAS) και τις εταιρείες MEDCON QUARRIES και CHAPO. Επίσης, οι εταιρείες ΨΑΡΟΥΔΗΣ και ALFA CONCRETE, μεταξύ άλλων, προμηθεύονταν αδρανή υλικά από την εταιρεία SKYRAMONT (συνδεδεμένη εταιρεία της ATHINODOROU & POUILLAS).

Κατά δεύτερο σημειώνει τα όσα οι εμπλεκόμενες επιχειρήσεις τόσο στο πλαίσιο της προκαταρκτικής έρευνας αλλά και στις γραπτές τους θέσεις επί της Έκθεσης Αιτιάσεων δήλωσαν σε σχέση με τη σύσταση και λειτουργία του Συνδέσμου Κατασκευαστών Έτοιμου Σκυροδέματος Λεμεσού:

(α) Η εταιρεία ΨΑΡΟΥΔΗΣ, ανέφερε ότι ο Σύνδεσμος Έτοιμου Σκυροδέματος Λεμεσού δημιουργήθηκε το πρώτο τρίμηνο του 2011 και έλαβαν μέρος οι εταιρείες ΜΑΤΘΑΙΟΣ ΙΩΑΝΝΟΥ, ΑΘΗΝΟΔΩΡΟΥ ΚΑΙ ΠΟΥΛΛΑΣ, TOP MIX, I&S KRITONIS, BETOMAN, ALFA CONCRETE και ΚΥΘΡΑΙΩΤΗΣ.

(β) Η εταιρεία ΜΑΤΘΑΙΟΣ ΙΩΑΝΝΟΥ ανέφερε επίσης ότι οι συζητήσεις για τη σύσταση του συνδέσμου ξεκίνησαν περί τις αρχές του 2011 και εν τέλει ο Σύνδεσμος συστάθηκε τον Ιούλιο του 2012 με μέλη τις εταιρείες ΜΑΤΘΑΙΟΣ ΙΩΑΝΝΟΥ, ΚΥΘΡΑΙΩΤΗΣ, ALFA CONCRETE, ΑΔΕΛΦΟΙ ΚΡΙΤΩΝΗ, ATHINODOROU & POUILLAS, TOP MIX και ΨΑΡΟΥΔΗΣ.

(γ) Η εταιρεία ALFA CONCRETE, ανέφερε ότι οι εταιρείες που έλαβαν μέρος στις συζητήσεις για τη δημιουργία του Συνδέσμου είναι αυτές που αναφέρονται στο καταστατικό του συνδέσμου.

(δ) Η εταιρεία TOP MIX, κατά την προκαταρκτική έρευνα, ανέφερε ότι συμμετείχε στις συζητήσεις μαζί με τις υπόλοιπες εταιρείες τις οποίες αναφέρει και η ΨΑΡΟΥΔΗΣ για τη δημιουργία Συνδέσμου μέσω του Γενικού Διευθυντή της, αλλά η εταιρεία είχε διακόψει τις εργασίες της πριν την επίσημη εγγραφή του Συνδέσμου (Ιούνιος 2012). Ο νομικός εκπρόσωπος της, στις γραπτές του θέσεις αναφορικά με τις Αιτιάσεις που διατυπώθηκαν εναντίον της ανέφερε ότι από το αποδεικτικό υλικό προκύπτει ότι η εταιρεία έλαβε μέρος στις συζητήσεις για την δημιουργία του Συνδέσμου Έτοιμου Σκυροδέματος που είχαν αρχίσει περί το έτος 2011 μέσω του Γενικού της Διευθυντή, όμως δεν περιλαμβανόταν μέσα στα ιδρυτικά μέλη του Συνδέσμου, αφού ο Σύνδεσμος ενεγράφη στο Μητρώο του Εφόρου Σωματείων και Ιδρυμάτων τον Ιούλιο του 2012, (σε περίοδο κατά την οποία η TOP MIX δεν ασκούσε ουδεμία δραστηριότητα).

(ε) Η εταιρεία ATHINODOROU ΚΑΙ ΠΟΥLLAS κατά την προκαταρκτική έρευνα ανέφερε ότι στις συζητήσεις είχαν λάβει μέρος και εκπρόσωποι της εταιρείας SKYRAMIX. Στις γραπτές της θέσεις επί της Έκθεσης Αιτιάσεων ανέφερε ότι «*οι συζητήσεις για την δημιουργία του Συνδέσμου άρχισαν περί τις αρχές του 2011*», και σε αυτές έλαβαν μέρος εταιρείες που ασχολούνται με την παραγωγή σκυροδέματος στην επαρχία Λεμεσού, και πιο συγκεκριμένα οι εταιρείες ΜΑΤΘΑΙΟΣ ΙΩΑΝΝΟΥ, ΚΥΘΡΑΙΩΤΗΣ, ALFA CONCRETE, SKYRAMIX ΚΑΙ I&S KRITONIS και ATHINODOROU & ΠΟΥLLAS. Όπως υποβλήθηκε, η εταιρεία είναι εκ των ιδρυτικών μελών του Συνδέσμου, ενώ ένας εκ των Διευθυντών της, ο κ. Γ.Κ., είναι μέλος του Διοικητικού Συμβουλίου του Συνδέσμου.

(στ) Η εταιρεία SKYRAMIX στο πλαίσιο της προκαταρκτικής έρευνας δήλωσε ότι ουδέποτε εγγράφηκε ως μέλος του Συνδέσμου, καθότι μετά από πρόσκληση ο Γενικός διευθυντής της παρευρέθηκε σε μία ή δύο συνεδριάσεις του Συνδέσμου αλλά δεν πείστηκε να την εγγράψει ως μέλος. Στις γραπτές της θέσεις αναφορικά με τις αιτιάσεις που διατυπώθηκαν εναντίον της, η SKYRAMIX δήλωσε ότι δεν πραγματοποίησε οποιεσδήποτε συναντήσεις κατά ή περί το 2011 με οποιεσδήποτε άλλες εταιρείες κατασκευής έτοιμου σκυροδέματος, ούτε έγινε ποτέ μέλος του Συνδέσμου αλλά ούτε και συμμετείχε στις συνεδρίες του, εκτός από 2-3 συνεδριάσεις κατά τις οποίες προσκλήθηκε να παρευρεθεί για συγκεκριμένο λόγο (ενδεχόμενο δημιουργίας κοινής εταιρείας αντλιών).

Σύμφωνα με τα ενώπιον της Επιτροπής στοιχεία μέλη του Συνδέσμου Έτοιμου Σκυροδέματος Λεμεσού ήταν τα ακόλουθα νομικά και φυσικά πρόσωπα:

- Η εταιρεία ΜΑΤΘΑΙΟΣ ΙΩΑΝΝΟΥ ως νομικό πρόσωπο και ο Διευθυντής της κ. Μ.Ι. και ο κ. {...}. εργαζόμενος στην εταιρεία ΜΑΤΘΑΙΟΣ ΙΩΑΝΝΟΥ
- Η εταιρεία ΒΕΤΟΜΑΝ, ως νομικό πρόσωπο, και ο Διευθυντής της, κύριος Μ.Ι., ως φυσικό πρόσωπο.
- Η εταιρεία ΨΑΡΟΥΔΗΣ ως νομικό πρόσωπο καθώς και ο Διευθυντής και μέτοχος της εταιρείας κύριος Χ.Ψ.
- Η εταιρεία ΚΥΘΡΑΙΩΤΗΣ και ο Διευθυντής αυτής, κύριος Κ.Κ. καθώς και οι κύριοι {...} και {...}., υπάλληλοι της εταιρείας ΚΥΘΡΑΙΩΤΗΣ.
- Η εταιρεία ΤΟΡ ΜΙΧ, ως νομικό πρόσωπο, καθώς και ο κ. Γ.Ν., ο οποίος ήταν διευθυντής της ΤΟΡ ΜΙΧ κατά το 2012. Το 50% των μετόχων της εταιρεία ΤΟΡ ΜΙΧ διατηρούσαν την εταιρεία SKYRAMIX, η οποία άρχισε να δραστηριοποιείται ενεργά στο στον τομέα παραγωγής σκυροδέματος το 2012.
- Η εταιρεία ΑΘΗΝΟΔΟΡΟΥ & ΠΟΥΛΛΑΣ ως νομικό πρόσωπο και ο κύριος Γ.Κ., Διευθυντής της εταιρείας ΑΘΗΝΟΔΟΡΟΥ & ΠΟΥΛΛΑΣ.
- Η εταιρεία Ι & S KRITONIS ως νομικό πρόσωπο και οι Διευθυντές της, κύριοι Α.Α., Ι.Κ, Σ.Κ και Χ.Α.Με βάση όλα τα ενώπιον της στοιχεία, η Επιτροπή καταλήγει ότι οι εταιρείες Ι&S KRITONIS, ΚΥΘΡΑΙΩΤΗΣ, ΒΕΤΟΜΑΝ, ΜΑΤΘΑΙΟΣ ΙΩΑΝΝΟΥ, ΑΘΗΝΟΔΟΡΟΥ & ΠΟΥΛΛΑΣ, ΑΛΦΑ CONCRETE, ΤΟΡ ΜΙΧ και ΨΑΡΟΥΔΗΣ, κατά ή περί το 2011 αποφάσισαν τη σύσταση και λειτουργία Συνδέσμου υπό την επωνυμία «*Σύνδεσμος Κατασκευαστών Έτοιμου Σκυροδέματος Λεμεσού*», συμφώνως των όσων καταγράφονται στην τελευταία σελίδα **Έγγραφο 1**, καθώς και στο **Έγγραφο 2**.

Επίσης, από τα στοιχεία της προκαταρκτικής έρευνας, προκύπτει ότι στις 7/4/2011 πραγματοποιήθηκε συνάντηση κατά την οποία αποφασίστηκε η επικοινωνία με το Εμπορικό και Βιομηχανικό Επιμελητήριο (ΕΒΕ) Λεμεσού αναφορικά με τη σύσταση του Συνδέσμου Κατασκευαστών Έτοιμου Σκυροδέματος Λεμεσού και η επικοινωνία με το Υπουργείο Εσωτερικών για εγγραφή του Συνδέσμου και έγκριση του ονόματός του (**Έγγραφο 4**). Περαιτέρω, από τα στοιχεία προκύπτει ότι κατά την εν λόγω συνάντηση αποφασίστηκε η επικοινωνία με τον Παγκύπριο Σύνδεσμο Κατασκευαστών Έτοιμου Σκυροδέματος ώστε να επιτευχθεί η έγκριση και λήψη απόφασης από τον Πρόεδρο του Συνδέσμου κύριο Ν. ότι δεν υπάρχει ένσταση.

Η Επιτροπή σημειώνει ότι η αίτηση και όλα τα απαραίτητα δικαιολογητικά έγγραφα (Καταστατικό του Σωματείου) υποβλήθηκαν στον Έφορο Ιδρυμάτων και Σωματείων στις 2/11/2011. Η αίτηση για εγγραφή του Συνδέσμου ως Σωματείο υπογράφεται από τους κ.κ. Μ.Ι., Α.Α., Γ.Ν., Κ.Κ., Γ.Κ. και Χ.Ψ, ενώ το καταστατικό υπογράφεται από όλα

τα μέλη του (**Έγγραφο 36**). Επισημαίνεται επίσης ότι, σύμφωνα με τα στοιχεία του Υπουργείου Εσωτερικών, ο Σύνδεσμος αποτελεί εγγεγραμμένο Σύνδεσμο στο Μητρώο του Εφόρου Σωματείων και Ιδρυμάτων και η ημερομηνία έκδοσης του Πιστοποιητικού Έγγραφής του Συνδέσμου ήταν η 12/7/2012.

Συνακόλουθα, η Επιτροπή απορρίπτει τη θέση της εταιρείας TOP MIX ότι ο Γενικός της Διευθυντής, δεν περιλαμβανόταν στα ιδρυτικά μέλη του Συνδέσμου, αφού ο Σύνδεσμος ενεγράφη στο Μητρώο του Εφόρου Σωματείων και Ιδρυμάτων τον Ιούλιο του 2012. Όπως αναφέρθηκε ανωτέρω αίτηση και όλα τα απαραίτητα δικαιολογητικά έγγραφα (Καταστατικό του Σωματείου) υποβλήθηκαν στον Έφορο Ιδρυμάτων και Σωματείων στις 2/11/2011, ενώ η αίτηση συνυπογράφεται από τον κύριο Γ.Ν., ο οποίος κατά εν λόγω περίοδο εκτελούσε χρέη Γενικού Διευθυντή στη εταιρεία TOP MIX.

Σε σχέση με την εμπλοκή του κ. Γ.Ν., η Επιτροπή καταρχάς παρατηρεί ότι το Δικαστήριο στις αποφάσεις του *Mustique Diffusion franchise κ.λπ. κατά της Επιτροπής*<sup>166</sup> και *Slovenska Sporitelna*,<sup>167</sup> οι οποίες αφορούσαν υποθέσεις στις οποίες επιχειρήσεις εμπλέκονταν εξαιτίας ενεργειών των υπαλλήλων τους, έκρινε ότι ο υπάλληλος ασκεί τα καθήκοντα του για λογαριασμό και υπό τη διεύθυνση της επιχείρησης στην οποία εργάζεται και επομένως, θεωρείται ότι εντάσσεται στην οικονομική οντότητα την οποία αποτελεί η επιχείρηση αυτή.<sup>168</sup> Όπως αναφέρεται και στην απόφαση του Δικαστηρίου ημερομηνία 21/7/2016 στην υπόθεση C-542/14<sup>169</sup>: «*Προκειμένου να διαπιστωθούν παραβάσεις του δικαίου του ανταγωνισμού της Ένωσης, οι ενέργειες υπαλλήλου οι οποίες θίγουν, ενδεχομένως, τον ανταγωνισμό αποδίδονται συνεπώς στην επιχείρηση στην οποία ανήκει, καθόσον η τελευταία θεωρείται, καταρχήν, υπεύθυνη για αυτές.*»

Κατά δεύτερο η Επιτροπή καταγράφει ότι, σύμφωνα με τα όσα ανέφερε Μέλος του Διοικητικού Συμβουλίου της TOP MIX σε ένορκη δήλωσή του, ο Γενικός Διευθυντής της TOP MIX (κ. Γ.Ν.) καθόριζε, μεταξύ άλλων, την τιμολογιακή πολιτική της εταιρείας, και προέβαινε σε πράξεις αναφορικά με τη λειτουργία της, όπως λ.χ. λάμβανε τεύχη και προκηρύξεις δημοσίων διαγωνισμών, συνέτασσε και υπέβαλε προσφορές εκ μέρους της και γενικότερα, προέβαινε σε ενέργειες που αφορούσαν τις συνήθεις εργασίες της TOP MIX. Η Επιτροπή από τα ενώπιον της στοιχεία διαπιστώνει ότι ο κύριος Γ.Ν. συμμετείχε σε αριθμό συναντήσεων του Συνδέσμου και προκύπτει ότι εφάρμοζε τα όσα αποφασίζονταν σε αυτές, αφού η εταιρεία TOP MIX όπως προκύπτει από επιστολή της

<sup>166</sup> C-100/80 έως 103/80, EU: C 1983: 158 ημερομηνίας 7/6/1983

<sup>167</sup> C-68/12, EU:C2013/71, ημερομηνίας 7/2/2013 Βεου κλπ C-22/98 EU:C 1999:419, σκέψη 26.

<sup>168</sup> Βλέπε επίσης την απόφαση του Δικαστηρίου της Ευρωπαϊκής Ένωσης ημερομηνίας 16/9/1999

<sup>169</sup> Αντικείμενο της απόφασης είναι η αίτηση για προδικαστική απόφαση δυνάμει του άρθρου 267 ΣΛΕΕ την οποία υπέβαλε το Ανώτατο Δικαστήριο της Λετονίας.

προς την εταιρεία Loizos Iordanou Constructions Ltd ημερομηνίας 10/6/2011<sup>170</sup>, προέβη στην εφαρμογή της αύξησης που είχε αποφασιστεί στις 15/2/2011 (**βλέπε Έγγραφο 1**). Στην εν λόγω επιστολή, η εταιρεία TOP MIX ενημερώνει την εταιρεία Loizos Iordanou Constructions Ltd ότι παραμένει η θέση της ότι οι συμφωνηθείσες τιμές ημερομηνίας 8/12/2010 αυξάνονται κατά 5 ευρώ από τις 21/3/2011 (**Έγγραφο 25**). Αξιοσημείωτο είναι το γεγονός ότι η υπό αναφορά επιστολή της TOP MIX προς την εταιρεία Loizos Iordanou Constructions Ltd είχε ανευρεθεί στα γραφεία της εταιρεία ΚΥΘΡΑΙΩΤΗΣ.

Σε κάθε περίπτωση, η Επιτροπή επισημαίνει ότι σύμφωνα με την ενωσιακή νομολογία, και ειδικότερα την απόφαση του Δικαστηρίου στην υπόθεση *Guardian Industries and Guardian Europe v Commission*, το περιεχόμενο της πρώτης συνάντησης στην οποία συμμετείχε η υπό αναφορά εταιρεία ήταν αρκετό να την καθιστούν υπεύθυνη για την διαπραχθείσα παράβαση, ξεκινώντας από την ημερομηνία της εν λόγω συνάντησης.<sup>171</sup> Εν προκειμένω όπως αναφέρθηκε ανωτέρω, προκύπτει ότι ο κύριος Γ.Ν. συμμετείχε σε αριθμό συναντήσεων του Συνδέσμου, και η εταιρεία TOP MIX εφαρμόζε τα όσα αποφασίζονταν σε αυτό.

Συνακόλουθα, η Επιτροπή απορρίπτει τη θέση της εταιρείας TOP MIX ότι ουδέποτε ενημερώθηκε από τον Γενικό Διευθυντή σε σχέση με το περιεχόμενο των συζητήσεων που είχε με τις λοιπές εταιρείες που συμμετείχαν στις συναντήσεις για τη σύσταση του Συνδέσμου. Η Επιτροπή θεωρεί ότι τα όσα αναφέρθηκαν από τους νομικούς εκπροσώπους της εταιρείας αφορούν μεταγενέστερους προσχηματισμούς.

Σε ότι αφορά το Σύνδεσμο, η Επιτροπή σημειώνει ότι σύμφωνα με το **Έγγραφο 2** το οποίο ανευρέθηκε κατά τη διάρκεια της αιφνίδιας έρευνας ημερομηνίας 22/10/2013, ο εν λόγω Σύνδεσμος δεν έχει κινητή ή ακίνητη περιουσία ενώ θα ενοικιάζει υποστατικό το οποίο βρίσκεται στην οδό {...} Μέσα Γειτονιά, Λεμεσός. Πρόεδρος του Συνδέσμου ορίστηκε ο κύριος ΜΑΤΘΑΙΟΣ ΙΩΑΝΝΟΥ(εκ μέρους της ΜΑΤΘΑΙΟΣ ΙΩΑΝΝΟΥ), Αντιπρόεδρος ο κύριος Α.Α. (εκ μέρους της ALFA CONCRETE), Γραμματέας ο κύριος Γ.Ν. (εκ μέρους της TOP MIX), Ταμίας ο κύριος Κ.Κ. (εκ μέρους της ΚΥΘΡΑΙΩΤΗΣ) και Μέλη του οι κύριοι Γ.Κ. (εκ μέρους της ΑΘΗΝΟΔΟΡΟΥ & ΠΟΥΛΛΑΣ) και Χ.Ψ. (εκ μέρους της ΨΑΡΟΥΔΗΣ). Στα πρόσωπα που υπογράφουν εκ μέρους του Συνδέσμου συμπεριλαμβάνεται ο κύριος Ι.Κ. εκ μέρους της εταιρείας I & S KRITONIS (**Έγγραφο 2**).

Από τα στοιχεία του φακέλου της υπόθεσης και σύμφωνα με τα όσα αναφέρθηκαν στην Επιτροπή από τις εμπλεκόμενες επιχειρήσεις (βλέπε θέσεις της εταιρείας SKYRAMIX)

<sup>170</sup> Η εν λόγω επιστολή ανευρέθηκε στα γραφεία της εταιρείας ΚΥΘΡΑΙΩΤΗΣ. Φαίνεται να στάλθηκε στην ΚΥΘΡΑΙΩΤΗΣ με τηλεομοιότυπο στις 20/6/2011. Αποδεικνύει την ανταλλαγή ευαίσθητων πληροφοριών μεταξύ των εταιρειών (στοιχεία τιμολόγησης πελατών) (Έγγραφο 25)

<sup>171</sup> Βλέπε απόφαση T-82/08 *Guardian Industries and Guardian Europe v Commission*, EU 2012:494 παρ. 47-50.

οι εταιρείες κατέβαλαν μηνιαίως χρηματικά ποσά, ενδεχομένως ως «συνδρομή», ένα σημαντικό ποσό για σκοπούς κάλυψης τόσο των εξόδων λειτουργία του γραφείου που διατηρούσε ο Σύνδεσμος όσο και για σκοπούς κάλυψης της μισθοδοσίας του κύριου Σ.Π.

Επίσης, από τα στοιχεία της προκαταρκτικής έρευνας και τις δηλώσεις των εκπροσώπων των εμπλεκόμενων επιχειρήσεων προκύπτει ότι κατά τη διεξαγωγή προκαταρκτικής έρευνας, οι παρευρισκόμενοι αποφάσιζαν την ημερομηνία και την ώρα της επόμενης συνάντησης, ενώ δεν καθοριζόταν η ημερήσια διάταξη των θεμάτων.

Επί τούτου, η Επιτροπή επισημαίνει ότι στις γραπτές δηλώσεις του, στο πλαίσιο του αιφνίδιου ελέγχου που πραγματοποιήθηκε στις 22/10/2013, ο κύριος Κ.Κ. δήλωσε ότι: *«Με όλες τις Εταιρείες που αναφέρονται στην έρευνα έχουμε συναντηθεί είτε στον Παγκύπριο Σύνδεσμο είτε στο Σύνδεσμο Λεμεσού», «Συναντηθήκαμε σε πάρα πολλές περιπτώσεις και σε προσωπικό επίπεδο. Η συχνότητα είναι απροσδιόριστη και οι χώροι συνάντησης ήταν σε καφετέριες σε γραφεία ιδιωτικά σε συναντήσεις/συνεδριάσεις των Συνδέσμων κλπ.»*. Επίσης, δήλωσε ότι συναντήθηκαν *«Πάρα πολλές φορές, με όλους, για διάφορους λόγους.»*. Σκοπός των συναντήσεων, όπως ανέφερε στο πλαίσιο της προκαταρκτικής έρευνας η εταιρεία ΑΤΗΙΝΟΔΟΡΟΥ & ΡΟΥΛΛΑΣ, ήταν η συζήτηση θεμάτων/προβλημάτων που αφορούν τη λειτουργία του συνδέσμου στον κλάδο παραγωγής έτοιμου σκυροδέματος, κάτι που επαναλήφθηκε και στις γραπτές της θέσεις επί της Έκθεσης Αιτιάσεων, στις οποίες αναφέρθηκε επίσης η προώθηση και προστασία του κλάδου έτοιμου σκυροδέματος, και η σύσταση και εγγραφή του Συνδέσμου.

Η εταιρεία ALFA CONCRETE στο πλαίσιο της προκαταρκτικής έρευνας ανέφερε ότι σκοποί των συναντήσεων ήταν αυτοί που ορίζονται στο άρθρο 3 του Καταστατικού, και στις γραπτές της θέσεις επί της Έκθεσης Αιτιάσεων ανέφερε ότι η εταιρεία κατά και/ή περί το έτος 2011 *«συμμετείχε σε συζητήσεις για την ίδρυση ενός συνδέσμου, ο οποίος είχε ως στόχο την επίλυση διαφόρων προβλημάτων που αντιμετώπιζε ο κλάδος έτοιμου σκυροδέματος και ταλαιπωρούσαν τόσο την καθ' ης η αίτηση όσο και τις πλείστες εταιρείες που ασχολούνταν με τον εν λόγω κλάδο», και απότοκος των πιο πάνω συζητήσεων ήταν η δημιουργία του συνδέσμου με την επωνυμία «Σύνδεσμος Έτοιμου Σκυροδέματος Λεμεσού» και «οι όποιες συναντήσεις είχαν πραγματοποιηθεί αφορούσαν τη σύσταση και εγγραφή του σωματίου αφενός και αφετέρου την επίλυση των διαφόρων προβλημάτων που ανέκυπταν και αφορούσαν το συγκεκριμένο κλάδο.»*

Οι εταιρείες ΚΥΘΡΑΙΩΤΗΣ, ΜΑΤΘΑΙΟΣ ΙΩΑΝΝΟΥ και ΒΕΤΟΜΑΝ κατέγραψαν στις θέσεις τους ότι οδηγήθηκαν στην ίδρυση ενός Συνδέσμου, ο οποίος σαν συλλογικό σώμα, με μια φωνή καλείτο να βοηθήσει στην επίλυση των προβλημάτων, λόγω της

ανάγκης αντιμετώπισης και επίλυσης δυσβάστακτων προβλημάτων που ταλανίζουν τον κλάδο ετοιμού σκυροδέματος και λόγω των πολλών ζημιών που είχαν οι εταιρείες.

Σύμφωνα με τα όσα είχαν αναφέρει οι εταιρείες ΨΑΡΟΥΔΗΣ, TOP MIX, ALFA CONCRETE, ATHINODOROU & POUILLAS, ΜΑΤΘΑΙΟΣ ΙΩΑΝΝΟΥ και ΚΥΘΡΑΙΩΤΗΣ, στο πλαίσιο της προκαταρκτικής έρευνας ο κύριος Α.Π. και ο κύριος Σ.Π. ενεγράφησαν ως μέλη του συνδέσμου. Οι εταιρείες ΨΑΡΟΥΔΗΣ και ΚΥΘΡΑΙΩΤΗΣ ανέφεραν, αναφορικά με τον πρώτο, ότι λόγω της μακροχρόνιας εμπειρίας του στο χώρο των δικαστηρίων μετά τη συνταξιοδότηση του, κρίθηκε ότι θα μπορούσε να βοηθήσει τον Σύνδεσμο με νομικά ζητήματα, και ότι επίσης θα ήταν δυνατή η παρακολούθηση διαφόρων διαδικαστικών θεμάτων σε διάφορα κυβερνητικά τμήματα. Ο κύριος Σ.Π. ως πρώην {...} θεωρήθηκε ότι θα μπορούσε να αναλάβει τα γραμματειακά και οργανωτικά θέματα του Συνδέσμου.

Η εταιρεία TOP MIX κατά την προκαταρκτική έρευνα ανέφερε ότι στόχος των συναντήσεων πέραν των διαδικαστικών θεμάτων της δημιουργίας Συνδέσμου, ήταν να συζητηθούν και να αντιμετωπιστούν θέματα που απασχολούσαν τις εταιρείες και τον κλάδο όπως ταχογράφοι, αξονικά φορτία, θέματα ποιότητας, εργασιακά, συντεχνιακά, προβλήματα που δημιουργούνταν ως αποτέλεσμα της οικονομικής κρίσης και της μείωσης των εργασιών και προσπάθεια εύρεσης τρόπων ανάπτυξης συνεργασιών προς την κατεύθυνση της μείωσης του κόστους και της αύξησης της παραγωγικότητας.

Ο νομικός εκπρόσωπος της TOP MIX στο πλαίσιο των γραπτών και προφορικών του θέσεων, σε σχέση με τις Αιτιάσεις που είχαν διατυπωθεί εναντίον των πελατών του υποστήριξε ότι: *«από το αποδεικτικό υλικό προκύπτει ότι η TOP MIX έλαβε μέρος στις συζητήσεις για την δημιουργία του Συνδέσμου Έτοιμου Σκυροδέματος που είχαν αρχίσει περί το έτος 2011 μέσω του Γενικού της Διευθυντή»,* όμως η TOP MIX *«δεν περιλαμβανόταν μέσα στα ιδρυτικά μέλη του, αφού ο Σύνδεσμος ενεγράφη στο Μητρώο του Εφόρου Σωματείων και Ιδρυμάτων τον Ιούλιο του 2012, ήτοι σε περίοδο κατά την οποία η TOP MIX δεν ασκούσε καμία δραστηριότητα, και συνεπώς δεν ήταν σε θέση ούτε να διεκδικήσει ούτε και να προσπαθήσει να αποκτήσει οποιοδήποτε αντάλλαγμα ένεκα της νόθευσης του ανταγωνισμού, όπως της καταλογίζεται μέσω της Ε/Α.»*

Αναφορικά με την εκ πρώτης όψεως κατάληξη της Επιτροπής ότι *«Σύνδεσμος Κατασκευαστών Έτοιμου Σκυροδέματος Λεμεσού»* προσέφερε στις εταιρείες μέλη του, που είναι μεταξύ τους ανταγωνιστές, μια πλατφόρμα επικοινωνίας μεταξύ των επιχειρήσεων, και ότι οι δραστηριότητες του Συνδέσμου και/ή των Μελών του δεν περιορίζονταν αποκλειστικά στα όσα καταγράφονται στο επίσημο Καταστατικό και Ιδρυτικό έγγραφο του Συνδέσμου, οι εμπλεκόμενες επιχειρήσεις στις γραπτές τους θέσεις, αλλά και σε ένορκες δηλώσεις εκπροσώπων τους αρνήθηκαν ότι οι οποιοσδήποτε συναντήσεις τους είχαν σκοπό τη νόθευση του ανταγωνισμού.



Χαρακτηριστικά, οι εταιρείες ΚΥΘΡΑΙΩΤΗΣ, ΜΑΤΘΑΙΟΣ ΙΩΑΝΝΟΥ και ΒΕΤΟΜΑΝ, στις θέσεις τους επί της Έκθεσης Αιτιάσεων ημερομηνίας 1/3/2016, κατέγραψαν ότι η συμμετοχή των εταιρειών/μελών στις συναντήσεις των μελών του Συνδέσμου στερείτο κάθε πνεύματος στρεφόμενου κατά του ανταγωνισμού «ενώ σε αυτές και στις εκεί ανταλλαγίσεις σκέψεις ή και συζητήσεις, ουδόλως εκφράζεται με σαφή και άμεσο τρόπο η όποια βούληση των εν λόγω εταιρειών να συντονίσουν παράνομα και/ή αντί-ανταγωνιστικά την δράση τους στην αγορά βάσει συγκεκριμένων όρων και δράσεων ενώ σε καμία περίπτωση οι εν λόγω συναντήσεις δεν είχαν στόχο την εκμετάλλευση των πελατών αλλά ούτε και την δημιουργία οποιουδήποτε μονοπωλίου στον κλάδο σκυροδέματος[.].».

Η εταιρεία ΑΤΗΙΝΟΔΟΡΟΥ & ΡΟΥΛΛΑΣ στις γραπτές της θέσεις ανέφερε ότι «ουδέν μεμπτόν υπάρχει σε σχέση με την δημιουργία του Συνδέσμου», ενώ συνέχισε καταγράφοντας ότι «δεν πραγματοποιούνταν συχνές συναντήσεις» και ότι «το γεγονός της ύπαρξης αρκετών σημειώσεων σε διάφορες ημερομηνίες με την ένδειξη «Σκυροδέματα» και/ή «Σκυροδέματα Λεμεσού», δεν αποδεικνύει σε καμία περίπτωση ότι σχετίζονταν με συναντήσεις μεταξύ των μελών του Συνδέσμου.».

Η εταιρεία ΑΛΦΑ CONCRETE στις γραπτές της θέσεις κατέγραψε ότι «[...] τονίζεται ότι στις μεταξύ τους συναντήσεις και/ή συζητήσεις σε καμία περίπτωση εκφράζεται η όποια βούληση των εταιρειών «να συντονίζουν παράνομα και/ή αντί- ανταγωνιστικά τη δράση τους στη βάση των συγκεκριμένων διαγωνισμών και/ή κάποια απτή απόδειξη υπάρχει περί των ανωτέρω»...». Η εταιρεία ΑΛΦΑ ΒΕΤΟΝ στις γραπτές της θέσεις κατέγραψε ότι η εταιρεία δεν είναι μέλος του Συνδέσμου Λεμεσού, και ότι τα όσα σημείωσε η Επιτροπή σε σχέση με τη συχνότητα των συναντήσεων του Συνδέσμου δεν έχουν σημασία, καθότι οι σκοποί δεν ήταν παράνομοι, αλλά ούτε και η Επιτροπή είναι σε θέση να γνωρίζει την ημερήσια διάταξη των συναντήσεων ή/και το περιεχόμενο των οποιωνδήποτε συζητήσεων.

Η Επιτροπή σημειώνει ότι ο κ. Μ.Ι. εκπροσωπούσε στο Σύνδεσμο τόσο την ΒΕΤΟΜΑΝ όσο και την εταιρεία ΜΑΤΘΑΙΟΣ ΙΩΑΝΝΟΥ ως διευθυντής και μέτοχος αυτών.

Σε σχέση με τα όσα δήλωσαν ανωτέρω οι εταιρείες, η Επιτροπή από τα στοιχεία της έρευνας και ειδικότερα από το ημερολόγιο του κ. Κ.Κ., το οποίο ανευρέθηκε και λήφθηκε αντίγραφο του κατά τη διάρκεια του αιφνίδιου ελέγχου που πραγματοποιήθηκε στις 25/2/2015 (**Έγγραφο 34**), προκύπτει ότι την περίοδο από τον Ιανουάριο του 2012 έως και το Δεκέμβριο του 2012 πραγματοποιούνταν πολύ συχνές συναντήσεις μεταξύ των Μελών του Συνδέσμου Έτοιμου Σκυροδέματος Λεμεσού, οι οποίες περιγράφονται είτε ως «Σκυροδέματα», είτε «Σκυροδέματα Λ/σου», «Συνδέσμου Λ/σου» και «Σύνδεσμος Σκυροδέματα Λ/σου», ενώ προκύπτει ότι πραγματοποιούνταν και κατ' ιδίαν συναντήσεις με μεμονωμένες εταιρείες, οι οποίες είναι Μέλη του Συνδέσμου.

Ενδεικτικά όπως προκύπτει από τα στοιχεία διαπιστώθηκε τόσο από το ημερολόγιο όσο και από τις χειρόγραφες σημειώσεις του κ. Κ.Κ. ότι εντός του 2012, πραγματοποιήθηκαν περίπου 66 συναντήσεις μεταξύ των υπό αναφορά εταιρειών. Συνεπώς διαπιστώνεται ότι οι συναντήσεις που πραγματοποιούνταν ήταν πολύ συχνές, ενώ πέραν των χειρόγραφων σημειώσεων του κύριου Κ.Κ. δεν ανευρέθησαν ούτε προσκομίστηκαν από τις εμπλεκόμενες επιχειρήσεις επίσημα πρακτικά του Συνδέσμου σε σχέση με το αντικείμενο των συζητήσεων που λάμβαναν χώρα κατά τη διάρκεια των συναντήσεων του Συνδέσμου.

Η Επιτροπή αφού εξέτασε το επαγγελματικό ημερολόγιο του κ. Κ.Κ. αλλά και τα υπόλοιπα στοιχεία τα οποία έχουν ανευρεθεί κατά τη διάρκεια των αιφνίδιων ερευνών, κατέγραψε στον πίνακα που ακολουθεί τις διάφορες συναντήσεις που όπως προκύπτει πραγματοποιήθηκαν μεταξύ των εταιρειών.

ΗΜΕΡΟΜΗΝΙΑ	ΗΜΕΡΑ	ΩΡΑ	ΕΝΔΕΙΞΗ	Πηγή
15/2/2011	Τρίτη		Σημειώσεις Συνάντησης	(Έγγραφο 1)
7/4/2011	Πέμπτη		Χειρόγραφες σημειώσεις που φέρουν τον τίτλο «Συνάντηση»	(Έγγραφο 4)
28/6/2011	Τρίτη		Χειρόγραφες σημειώσεις που φέρουν τον τίτλο «Συνεδρίαση Σκυροδεμάτων»	(Έγγραφο 5)
29/11/2011	Τρίτη		Χειρόγραφες σημειώσεις συνάντησης	(Έγγραφο 10)
12/1/2012	Πέμπτη	8:30	«Σκυροδέματα»	Επαγγελματικό Ημερολόγιο κύριου Κ.Κ.
17/1/2012	Τρίτη	8:30	«Σκυροδέματα»	Επαγγελματικό Ημερολόγιο κύριου Κ. Κ.
24/1/2012	Τρίτη	8:30	«Σκυροδέματα Λ/σου»	Επαγγελματικό Ημερολόγιο κύριου Κ.Κ.
26/1/2012	Πέμπτη		«Επαρχιακή Διοίκηση Προφορική προσφορά 2 €85»	Επαγγελματικό Ημερολόγιο κύριου Κ.Κ.

31/1/2012	Τρίτη	8:30	«Σκυροδέματα»	Επαγγελματικό Ημερολόγιο κύριου Κ. Κ.
7/2/2012	Τρίτη	4:00- 4:30	«{..} ALFA BETON για Mix Design»	Επαγγελματικό Ημερολόγιο κύριου Κ.Κ.
21/2/2012	Τρίτη	8:30	«Σύνδεσμος Σκυροδέματος Λεμεσού»	Επαγγελματικό Ημερολόγιο κύριου Κ.Κ.
28/2/2012	Τρίτη	8:30	«Σκυροδέματα»	Επαγγελματικό Ημερολόγιο κύριου Κ.Κ.
21/3/2012	Τετάρτη	8:30	«Σύνδεσμος Λ/σου»	Επαγγελματικό Ημερολόγιο κύριου Κ. Κ.
27/3/2012	Τρίτη	8:30	«Συνάντηση Σκυροδέματα Λ/σου»	Επαγγελματικό Ημερολόγιο κύριου Κ.Κ.
3/4/2012	Τρίτη	8:30	«Σκυροδέματα»	Επαγγελματικό Ημερολόγιο κύριου Κ.Κ.
5/4/2012	Πέμπτη	8:30	«Συνάντηση Γ.Κ/Μ.Ι για VCW»	Επαγγελματικό Ημερολόγιο κύριου Κ.Κ.
{...}	{...}	{...}	{...}	Επαγγελματικό Ημερολόγιο κύριου Κ.Κ.
25/4/2012	Τετάρτη	8:30	«Σκυροδέματα»	Επαγγελματικό Ημερολόγιο κύριου Κ.Κ.
2/5/2012	Τετάρτη	8:30	«Σκυροδέματα»	Επαγγελματικό Ημερολόγιο κύριου Κ.Κ.
9/5/2012	Τετάρτη	8:30	«Σκυροδέματα»	Επαγγελματικό

				Ημερολόγιο κύριου Κ.Κ.
15/5/2012	Τρίτη	8:30	«Σκυροδέματα Λ/σου»	Επαγγελματικό Ημερολόγιο κύριου Κ.Κ.
15/5/2012	Τρίτη	11:30	«Ματθαίος»	Επαγγελματικό Ημερολόγιο κύριου Κ.Κ.
15/5/2012	Τρίτη	0:00	«Ψαρούδης»	Επαγγελματικό Ημερολόγιο κύριου Κ.Κ.
17/5/2012	Πέμπτη		«Skyra Vassa: Γιάννος»	Επαγγελματικό Ημερολόγιο κύριου Κ.Κ.
22/5/2012	Τρίτη	8:30	«Σκυροδέματα Λεμεσού»	Επαγγελματικό Ημερολόγιο κύριου Κ.Κ.
23/5/2012	Τετάρτη	20:00	«Σύνδεσμος/Χαρουπόμυλος»	Επαγγελματικό Ημερολόγιο κύριου Κ.Κ.
29/5/2012	Τρίτη	8:30	«Σκυροδέματα»	Επαγγελματικό Ημερολόγιο κύριου Κ.Κ.
1/6/2012	Παρασκευή		Χειρόγραφες σημειώσεις που φέρουν τον τίτλο «Σύνδεσμος Σκυροδέματος»	(Έγγραφο 11)
8/6/2012	Παρασκευή	8:30	«Σκυροδέματα»	Επαγγελματικό Ημερολόγιο κύριου Κ.Κ.
12/6/2012	Τρίτη	8:30	«Σκυροδέματα»	Επαγγελματικό Ημερολόγιο κύριου Κ.Κ.
14/6/2012	Πέμπτη	8:30	«Σκυροδέματα/Βουλή»	Επαγγελματικό Ημερολόγιο

				κύριου Κ.Κ.
19/6/2012	Τρίτη	8:30	«Σκυροδέματα Λ/σου»	Επαγγελματικό Ημερολόγιο κύριου Κ.Κ.
26/6/2012	Τρίτη	8:30	«Σκυροδέματα»	Επαγγελματικό Ημερολόγιο κύριου Κ.Κ.
		10:00	«Υπουργείο Εργασίας/ Σύνδεσμος → Νέες τιμές χρεώσεις»	
2/7/2012	Δευτέρα		«FAX NEEΣ TIMEΣ»	Επαγγελματικό Ημερολόγιο κύριου Κ.Κ.  (Με το Έγγραφο 37)
		10:30	M.I  «{...}, νέες τιμές»	
3/7/2012	Τρίτη	8:30	«Σκυροδέματα Λ/σου»	Επαγγελματικό Ημερολόγιο κύριου Κ.Κ.
10/7/2012	Τρίτη	8:30	«Σκυροδέματα Λεμεσού (Προφορικές Προσφορές)»	Επαγγελματικό Ημερολόγιο κύριου Κ.Κ.
18/7/2012	Τετάρτη		«Χ.Ψ.Γραφείο Τιμοκατάλογοι √»	Επαγγελματικό Ημερολόγιο κύριου Κ.Κ.
4/9/2012	Τρίτη		«Μ.Ι»	Επαγγελματικό Ημερολόγιο κύριου Κ.Κ.
5/9/2012	Τετάρτη		«Ψαρούδης arrange to meet all at office»	Επαγγελματικό Ημερολόγιο κύριου Κ.Κ.
11/9/2012	Τρίτη	8:00	«Σκυροδέματα»	Επαγγελματικό Ημερολόγιο

				κύριου Κ.Κ.
13/9/2012	Πέμπτη	5:00	«(Προσφορά Επαρχιακής Διοίκησης) Μ.Ι»	Επαγγελματικό Ημερολόγιο κύριου Κ.Κ.
18/9/2012	Τρίτη	10:00	«Σκυροδέματα Λεμεσού»	Επαγγελματικό Ημερολόγιο κύριου Κ.Κ. Σχετικό είναι και το Έγγραφο 12 που αποτελούν χειρόγραφες σημειώσεις του Κ.Κ. για τα όσα λέχθηκαν στη συνάντηση (Έγγραφο 12)
21/9/2012	Παρασκευή	8:00	«Καφέ στο Σύνδεσμο»	Επαγγελματικό Ημερολόγιο κύριου Κ.Κ. Σύμφωνα με το έγγραφο 12, η συνάντηση είχε προγραμματιστεί από τις 18/9/2012
24/9/2012	Δευτέρα	11:00	«Skyra Vassa»	Επαγγελματικό Ημερολόγιο κύριου Κ.Κ.
25/9/2012	Τρίτη	8:00	«Σύνδεσμος Λ/σου»	Επαγγελματικό Ημερολόγιο κύριου Κ.Κ.
28/9/2012	Παρασκευή	8:00	«Σύνδεσμος Λ/σου»	Επαγγελματικό Ημερολόγιο κύριου Κ.Κ.

3/10/2012	Τετάρτη		«Κατάσταση μεταξύ Εταιρειών για Σκυροδέμα»	Επαγγελματικό Ημερολόγιο κύριου Κ.Κ.
9/10/2012	Τρίτη	8:00	«Συνάντηση Σκυροδέματα»	Επαγγελματικό Ημερολόγιο κύριου Κ.Κ.
17/10/2012	Τετάρτη	8:00	«Σκυροδέματα Λ/σου»	Επαγγελματικό Ημερολόγιο κύριου Κ.Κ.
22/10/2012	Δευτέρα		«ALFA CONCRETE»	Επαγγελματικό Ημερολόγιο κύριου Κ.Κ.
23/10/2012	Τρίτη	9:00	«Σκυροδέματα Λ/σου»	Επαγγελματικό Ημερολόγιο κύριου Κ.Κ.
			«Kritonis»	Επαγγελματικό Ημερολόγιο κύριου Κ.Κ.
24/10/2012	Τετάρτη		«Alfa,Γ.Κ για Star»	Επαγγελματικό Ημερολόγιο κύριου Κ.Κ.
30/10/2012	Τρίτη	8:30	«Σκυροδέματα Λ/σου»	Επαγγελματικό Ημερολόγιο κύριου Κ.Κ.
			«Πρακτικά Συνάντησης»	Επαγγελματικό Ημερολόγιο κύριου Κ.Κ.
2/11/2012	Παρασκευή		«Γ.Κ»	Επαγγελματικό Ημερολόγιο κύριου Κ.Κ.
6/11/2012	Τρίτη	8:30	«Σκυροδ Λεμεσού»	Επαγγελματικό Ημερολόγιο κύριου Κ.Κ.

20/11/2012	Τρίτη	8:30	«Skyrodemata L/sou»	Επαγγελματικό Ημερολόγιο κύριου Κ.Κ.
27/11/2012	Τρίτη		«meet M.I/Γ.Κ»	Επαγγελματικό Ημερολόγιο κύριου Κ.Κ.
4/12/2012	Τρίτη	8:30	«Σκυροδέματα Λ/σου»	Επαγγελματικό Ημερολόγιο κύριου Κ.Κ.
6/12/2012	Πέμπτη		«Μ.Ι: Προσφορά. Συνεργασία Σ.Π 17,000?»	Επαγγελματικό Ημερολόγιο κύριου Κ.Κ.
7/12/2012	Παρασκευή		«Προσφορά Δήμ. Έργων ΔΕΝ ΚΑΝΑΜΕ»  C 15 81,00 70.00 C20 84.00 72.90 C25 86,00- 75,90 C30 88.00 78.90»	Επαγγελματικό Ημερολόγιο κύριου Κ.Κ.
11/12/2012	Τρίτη	8:30	«Σκυροδέματα Λ/σου {...}»	Επαγγελματικό Ημερολόγιο κύριου Κ.Κ.  (Ανευρέθηκαν χειρόγραφες σημειώσεις της Συνάντησης Βλέπε Έγγραφο 13)
18/12/2012	Τρίτη		«Σκυροδέματα Λ/σου»	Επαγγελματικό Ημερολόγιο κύριου Κ.Κ.
15/1/2013	Τρίτη		Χειρόγραφες σημειώσεις /πρακτικά Συνάντησης Σκυροδεμάτων Λεμεσού	(Έγγραφο 14)



18/2/2013	Δευτέρα		Χειρόγραφες σημειώσεις Συνάντησης	(Έγγραφο 15)
5/3/2013	Τρίτη		Χειρόγραφες σημειώσεις Συνάντησης στο γραφείο του Κ.Κ. στην οποία αναγράφονται τα ονόματα των Ψαρούδης, Κριτωνής, Αθηνοδώρου, Α.Α, Γ.Κ, {...}	(Έγγραφο16)
8/3/2013	Παρασκευή		Χειρόγραφες σημειώσεις Συνάντησης Σκυροδέματος Λεμεσού	(Έγγραφο 17)
6/6/2013	Πέμπτη		Χειρόγραφες σημειώσεις Συνάντησης	(Έγγραφο 18)

Η Επιτροπή από τα ενώπιον της στοιχεία, διαπιστώνει ότι οι συναντήσεις του Συνδέσμου γίνονταν σε τακτά χρονικά διαστήματα και συνήθως οι συναντήσεις πραγματοποιούνταν την Τρίτη ή την Πέμπτη στις 8:30.

Η Επιτροπή, αφού διεξήλθε το περιεχόμενο του διοικητικού φακέλου, και εξέτασε ενδελεχώς τα όσα αναφέρθηκαν από τις εμπλεκόμενες επιχειρήσεις, όσον αφορά στις χειρόγραφες σημειώσεις στην ατζέντα/ημερολόγιο του κύριου Κ.Κ. οι οποίες αφορούν στον επίμαχο χρόνο, εκτιμώνται ως άμεσα αποδεικτικά στοιχεία με μεγάλη αποδεικτική αξία, δεδομένου ότι ο συντάκτης τους είχε συμμετάσχει, όπως προκύπτει από τα **Έγγραφα 1, 4, 5, 10, 11, 37, 12, 13, 14, 15, 16, 17, 18**, αυτοπροσώπως στις συναντήσεις και έχει άμεση γνώση των πραγματικών περιστατικών που έλαβαν χώρα σ' αυτές. Οι εν λόγω σημειώσεις, η περιγραφή των οποίων παρατέθηκε ανωτέρω, έχουν αυξημένο βαθμό ακριβείας, δεδομένου ότι σημειώνεται ακόμη και η ώρα της συνάντησης και ότι για ορισμένες εξ αυτών ανευρέθηκαν στοιχεία και έγγραφα που επιβεβαιώνουν την πραγματοποίησή τους.

Συγκεκριμένα, η σημείωση στο ημερολόγιο του κ. Κ.Κ. για τη διεξαγωγή συνάντησης στις 18/9/2012 με την ένδειξη «*Σκυροδέματα Λεμεσού*», επιβεβαιώνεται από το **Έγγραφο 12**, που συνιστά χειρόγραφες σημειώσεις που φέρουν ημερομηνία 18/9/2012 και τίτλο «*Σύνδεσμος Λεμεσού*». Επίσης, η σημείωση στο ημερολόγιο του κ. Κ.Κ. για τη διεξαγωγή συνάντησης στις 21/9/2012 με την ένδειξη «*Καφέ στο Σύνδεσμο*», επιβεβαιώνεται και πάλι από το **Έγγραφο 12**, στο κάτω μέρος του οποίου προσδιορίζεται η ώρα και ο χρόνος της συνάντησης «*8 πρωί Παρασκευή*». Επιπρόσθετα, η σημείωση στο ημερολόγιο του κ. Κ.Κ. για τη διεξαγωγή συνάντησης

στις 11/12/2012 με την ένδειξη «Σκυροδέματα Λεμεσού», επιβεβαιώνεται από το Έγγραφο 13 αφορά τις χειρόγραφες του σημειώσεις που φέρουν ημερομηνία 11/12/2012 και τίτλο «Συνάντηση Σκυροδέματα».

Επιπλέον, σε σχέση με τις σημειώσεις στο ημερολόγιο του κ. Κ.Κ. στις ημερομηνίες 6/12/2012 και 7/12/2012, έχει διαπιστωθεί ότι στις 7/12/2012 έληγε η προθεσμία υποβολής προσφορών του Τ.Δ.Ε. για τον Διαγωνισμό 3/2013. Στο εν λόγω Διαγωνισμό δεν είχε υποβάλει προσφορά η εταιρεία ΚΥΘΡΑΙΩΤΗΣ. Οι τιμές που καταγράφονται στην ημερομηνία 7/12/2012 δεν απέχουν πολύ από την οικονομική προσφορά που υποβλήθηκε από την εταιρεία ΜΑΤΘΑΙΟΣ ΙΩΑΝΝΟΥ.

6/12/2012	Πέμπτη	«Ματθαίος: Προσφορά. Συνεργασία Σ.Π 17,000?»
7/12/2012	Παρασκευή	«Προσφορά Δήμ. Έργων ΔΕΝ ΚΑΝΑΜΕ»  C 15 81,00 70.00  C20 84.00 72.90  C25 86,00- 75,90  C30 88.00 78.90»

Όλα τα πιο πάνω αυξάνουν την αξιοπιστία του εγγράφου.<sup>172</sup> Εξάλλου, οι σημειώσεις αυτές συντάχθηκαν σε ανύποπτο, και σύγχρονο με τη διενέργεια των παραβατικών συναντήσεων, χρόνο (contemporaneous documents in tempore non suspecto), κάτι που με τη σειρά του αυξάνει την αποδεικτική αξία των εν λόγω σημειώσεων.<sup>173</sup>

Η Επιτροπή περαιτέρω υπογραμμίζει ότι, το γεγονός ότι για ορισμένες συναντήσεις για τις οποίες γίνεται αναφορά στο ημερολόγιο του κ. Κ.Κ., δεν προέκυψαν χειρόγραφα ή δακτυλογραφημένα πρακτικά με ρητή μνεία σε συνεννοήσεις για καθορισμό τιμών και κατανομής πελατείας, δεν θέτει εν αμφιβόλω τη στοιχειοθέτηση της παράβασης. Σχετική επί τούτου είναι και η απόφαση της ομόλογης Ελληνικής Αρχής Ανταγωνισμού με αριθμό 563/VII/2013,<sup>174</sup> στην οποία καταγράφεται ότι:

<sup>172</sup> Βλ. Γεν ΔΕΕ Τ-370/09, GDF Suez κατά Επιτροπής, Συλλ. 2012 (αδημοσίευτη), σκ. 227, Γεν ΔΕΕ Τ-82/08, Guardian Industries και Guardian Europe κατά Επιτροπής, Συλλ. 2012 (αδημοσίευτη), σκ. 39, Βλ. και Jonathan Faull and Ali Nikpay, "The EU Law of Competition", Third Edition, Oxford, 2014, σκ.8.489.

<sup>173</sup> Βλ. απόφαση Ε.Α. 563/VII/2013 επί της αυτεπάγγελτης έρευνας στην εγχώρια αγορά της κρεοπαραγωγού πτηνοτροφίας για ενδεχόμενη παράβαση του άρθρου 1 ν. 703/77 (ήδη άρθρο 1 ν. 3959/2011) και του άρθρου 101 ΣΛΕΕ.

<sup>174</sup> Απόφαση Ε.Α. ΑΡΙΘΜ. 563/VII/2013 επί της αυτεπάγγελτης έρευνας στην εγχώρια αγορά της κρεοπαραγωγού πτηνοτροφίας για ενδεχόμενη παράβαση του άρθρου 1 ν. 703/77 (ήδη άρθρο 1 ν. 3959/2011) και του άρθρου 101 ΣΛΕΕ.

«185 [...]όπως έχει κριθεί, πρέπει να υπάρχει μια ιδιαίτερα καλή εξήγηση για να πεισθεί [μία αρχή ανταγωνισμού ή] ένα δικαστήριο ότι σε μια συγκεκριμένη περίοδο μιας σειράς συναντήσεων συνέβησαν γεγονότα που ήταν εντελώς διαφορετικά σε σχέση με εκείνα που είχαν διαμειφθεί σε προηγούμενες ή μεταγενέστερες συναντήσεις, όταν στις εν λόγω συναντήσεις συμμετείχαν οι ίδιοι άνθρωποι, υπό παρόμοιες συνθήκες και παρόμοιο διακηρυγμένο αντικείμενο / πλαίσιο (εν προκειμένω, τη συζήτηση «εμπορικών» ή «οικονομικών» θεμάτων).<sup>175</sup>

186. Ενόψει της πληθώρας των έγγραφων και λοιπών στοιχείων που συνεκτιμήθηκαν εν συνόλω [...], το γεγονός ότι για ορισμένες (ενδιάμεσες) συναντήσεις, αν και υφίστανται σχετικές προσκλήσεις με παρόμοια ημερήσια διάταξη, δεν προέκυψαν χειρόγραφα ή δακτυλογραφημένα πρακτικά με ρητή μνεία σε συνεννοήσεις για καθορισμό τιμών και κατανομής πελατείας, δεν θέτει εν αμφιβόλω τη στοιχειοθέτηση της παράβασης.»<sup>176</sup>

Η Επιτροπή σημειώνει ότι όπως προκύπτει, στις εν λόγω τακτικές συναντήσεις μεταξύ των μελών, συζητούσαν σωρεία θεμάτων. Ο «Σύνδεσμος Κατασκευαστών Έτοιμου Σκυροδέματος Λεμεσού» προσέφερε στις εταιρείες μέλη του που είναι μεταξύ τους ανταγωνιστές, μια πλατφόρμα επικοινωνίας μεταξύ των επιχειρήσεων, και ότι οι δραστηριότητες του Συνδέσμου και/ή των Μελών του δεν περιορίζονταν αποκλειστικά στα όσα καταγράφονται στο επίσημο Καταστατικό και Ιδρυτικό έγγραφο του Συνδέσμου. Συγκεκριμένα, η Επιτροπή από τα ενώπιόν της έγγραφα διαφαίνεται ότι οι εταιρείες συντόνιζαν τις συμπεριφορές σου με στόχο τη διασφάλιση των κερδών τους.

Εν πρώτοις, η Επιτροπή κρίνει σκόπιμο να επαναλάβει ότι ο ίδιος ο κ. Κ.Κ., στο πλαίσιο του αιφνίδιου ελέγχου που πραγματοποιήθηκε στις 22/10/2013, δήλωσε ενώπιον δύο Λειτουργών της Υπηρεσίας, ότι οι εταιρείες ενημερώνονται μεταξύ τους για τις τιμές του σκυροδέματος («γεγονός που είναι λάθος» όπως ο ίδιος δήλωσε), αλλά σκοπός δεν είναι να αποκομίσουν κέρδη αλλά να έχουν ένα κέρδος της τάξης του 10%. Η δήλωση του αυτή συνάδει, με τα όσα καταγράφονται στο Έγγραφο 1, ήτοι ότι «**Δεν επιζητούμε τα υπερκέρδη αλλά ένα εύλογο κέρδος της τάξης του 10-15% όπως κάθε υγιής επιχείρηση.**». Η Επιτροπή σημειώνει ότι από το Έγγραφο 1 προκύπτει ακόμα ότι συμφωνήθηκε μεταξύ των μελών του Συνδέσμου γενική αύξηση €5.50, η οποία θα εφαρμοζόταν από τις 21/3/2011.

Όπως προκύπτει από τα στοιχεία της προκαταρκτικής έρευνας στο πλαίσιο της οποίας συλλέχθηκαν οι Γενικοί Τιμοκατάλογοι Έτοιμου Σκυροδέματος των εταιρειών

<sup>175</sup> Βλ. χαρακτηριστικά Προτάσεις Γενικού Εισαγγελέα Vesterdorf στις υποθέσεις καρτέλ Πολυπροπυλένιο (T-1/89 επ. Συλλ. 1991, σελ. II-867 επ.), σελ. II-954: στις ανάλογες αυτές υποθέσεις, το κοινό διακηρυγμένο αντικείμενο της ημερήσιας διάταξης των επίμαχων συναντήσεων ήταν η συζήτηση των προβλημάτων του σχετικού βιομηχανικού τομέα. Βλ. επίσης ενδεικτική εφαρμογή της εν λόγω αρχής στην υπόθεση T-311/94 Kartonfabriek de Eendracht κατά Επιτροπής, σκ. 201.

<sup>176</sup> Βλ. ενδεικτικά συνεκδ. υποθ. T-25/95 κλπ. Cimenteries CBR SA κ.άλ. κατά Επιτροπής, Συλλογή 2000, σελ. II-491, σκ. 996-998.

ΚΥΘΡΑΙΩΤΗΣ (βλ. Έγγραφο 39), ΜΑΤΘΑΙΟΣ ΙΩΑΝΝΟΥ (βλ. Έγγραφο 40), BETOMAN (βλ. Έγγραφο 41) και ALFA CONCRETE (βλ. Έγγραφο 42), πράγματι οι εταιρείες στις 21/3/2011 κατήρτισαν νέους τιμοκαταλόγους, ενώ η εταιρεία Ψαρούδης επίσης κατήρτισε νέο τιμοκατάλογο στις 15/3/2011 (βλ. Έγγραφο 45).

Η Επιτροπή σημειώνει ότι έχει ενώπιον της στοιχεία ότι η εταιρεία ΚΥΘΡΑΙΩΤΗΣ στις 21/3/2011 προχώρησε σε αύξηση της τιμής του έτοιμου Σκυροδέματος κατά €5,50, στις τιμές του Έτοιμου Σκυροδέματος (Έγγραφο 39). Σε αύξηση προέβη και η εταιρεία TOP MIX, όπως προκύπτει από επιστολή της προς την εταιρεία Loizos Iordanou Constructions Ltd ημερομηνίας 10/6/2011. Στην εν λόγω επιστολή, η εταιρεία TOP MIX ενημερώνει την εταιρεία Loizos Iordanou Constructions Ltd ότι παραμένει η θέση της ότι οι συμφωνηθείσες τιμές ημερομηνίας 8/12/2010 αυξάνονται κατά 5 ευρώ από τις 21/3/2011 (Έγγραφο 25). Παρενθετικά αναφέρεται ότι η εν λόγω επιστολή ανευρέθηκε στα γραφεία της εταιρείας ΚΥΘΡΑΙΩΤΗΣ, στην οποία φαίνεται να στάληκε με τηλεομοιότυπο στις 20/6/2011, και αποδεικνύει την ανταλλαγή ευαίσθητων πληροφοριών μεταξύ των εταιρειών (στοιχεία τιμολόγησης πελατών).

Η Επιτροπή σημειώνει ότι οι εταιρείες ΚΥΘΡΑΙΩΤΗΣ, ΜΑΤΘΑΙΟΣ ΙΩΑΝΝΟΥ, BETOMAN στις επιστολές τους προς τους πελάτες τους αναφέρουν ως λόγο αύξησης των τιμών, την αύξηση της τιμής του τσιμέντου, των καυσίμων, της μεταφοράς των υλικών και την αύξηση του εργατικού κόστους. Συγκεκριμένα η εταιρεία ΚΥΘΡΑΙΩΤΗΣ αναφέρθηκε σε αυξήσεις της τάξης του €5,50 ανά κυβικό μέτρο σε όλες τις κατηγορίες από τη Δευτέρα 21/3/2011. (Έγγραφο 39-41). Αξίζει να αναφερθεί επίσης, ότι και η εταιρεία ΨΑΡΟΥΔΗΣ με επιστολή της ημερομηνίας 15/3/2011 προς του πελάτες της, κοινοποίησε τις νέες μέγιστες και ελάχιστες τιμές έτοιμου σκυροδέματος.(Έγγραφο 43)

Η Επιτροπή κρίνει σημαντικό ότι στο πλαίσιο της αιφνίδιας έρευνας ημερομηνίας 22/10/2013, συλλέχθηκε από τα γραφεία της εταιρείας ΚΥΘΡΑΙΩΤΗΣ αντίγραφο της επιστολής της προς όλους τους πελάτες της, στην οποία επισυνάπτεται ο Γενικός Τιμοκατάλογος με ισχύ από τις 21/3/2011(Έγγραφο 44). Η Επιτροπή υπογραμμίζει ότι στον πίνακα με τις τιμές στην εν λόγω επιστολή δίπλα από τις νέες τιμές (δακτυλογραφημένες), αναγράφονται χειρόγραφα κάποιες άλλες τιμές. Μετά από αντιπαραβολή των τιμών αυτών με το Έγγραφο 1, η Επιτροπή διαπιστώνει ότι οι τιμές αυτές είναι οι τιμές που αναγράφονται στο Έγγραφο 1 κάτω από το σημείο «Θα καθοριστούν *τιμή* τιμές για κάθε είδος σκυροδέματος που θα μπορεί μία εταιρεία να δίνει προσφορά, για πελάτη άλλης εταιρείας». Η Επιτροπή σημειώνει ότι οι ίδιες τιμές που αναγράφονται χειρόγραφα στην εν λόγω επιστολή, οι οποίες ταυτίστηκαν με τις τιμές που αναγράφονται στο Έγγραφο 1, αναγράφονται επίσης χειρόγραφα στο Έγγραφο 43 διπλά από τις τιμές της εταιρείας ΨΑΡΟΥΔΗΣ.

Η Επιτροπή επισημαίνει και υπογραμμίζει επίσης ότι στο διοικητικό φάκελο της υπόθεσης υπάρχει πρακτικό συνάντησης της εταιρείας Top Mix, M.S (Skyra) Vassas Ltd και Ιacovou Brothers (Concrete) Ltd ημερομηνίας 23/3/2011, κατά την οποία όπως προκύπτει διαμορφώθηκε ο Νέος Γενικός Τιμοκατάλογος Έτοιμου Σκυροδέματος. Στο εν λόγω πρακτικό υπάρχει η φράση «Νέος Τιμοκατάλογος ως εξής» και ακολουθεί ένας πίνακας με τρεις στήλες με τίτλους «Είδος Σκυροδέματος» «Ελάχιστη τιμή» και «Μέσος Όρος Τιμής», στον οποίο αναγράφονται οι ελάχιστες τιμές και ο μέσος όρος τιμών κατά κατηγορία σκυροδέματος, ενώ μετά από τον πίνακα στα ίδια πρακτικά καταγράφεται ότι αυξήσεις ύψους 6.00 ευρώ έχουν ήδη ενσωματωθεί από τις 21/3/2011, ως αποτέλεσμα των αυξήσεων στην τιμή του τσιμέντου (**Έγγραφο 45**). Η Επιτροπή σημειώνει ότι οι ελάχιστες τιμές οι οποίες συμπεριλαμβάνονται στο τιμοκατάλογο, ο οποίος περιλαμβάνει τις νέες τιμές με ενσωματωμένες τις αυξήσεις στην τιμή του τσιμέντου, είναι για μία ακόμα φορά οι ίδιες με αυτές που σημειώνονται χειρόγραφα στα σχετικά έγγραφα των εταιρειών ΚΥΘΡΑΙΩΤΗΣ και ΨΑΡΟΥΔΗΣ (**Έγγραφα 43-44**), και ταυτίζονται με τα όσα καταγράφηκαν στο **Έγγραφο 1**.

Σε σχέση με τους ισχυρισμούς των νομικών συμβούλων των εταιρειών ότι οι Γενικές Αυξήσεις δεν εφαρμόστηκαν ή και δεν υιοθετήθηκαν από όλες τις εταιρείες, όπως στην περίπτωση της ΒΕΤΟΜΑΝ και ΜΑΤΘΑΙΟΣ, η Επιτροπή υπογραμμίζει ότι *«είναι περιπτώ να εξετάζονται τα συγκεκριμένα αποτελέσματα μιας συμφωνίας ή απόφασης κάποιας ένωσης επιχειρήσεων, εφόσον είναι προφανές ότι αποσκοπεί στον περιορισμό, την παρεμπόδιση ή τη νόθευση του ανταγωνισμού»*.<sup>177</sup> Συναφώς, η Επιτροπή διαπίστωσε ότι η σύμπραξη που συνιστά εξ' αντικειμένου περιορισμό του ανταγωνισμού, δεν μπορεί να ανατραπεί από ενδείξεις ότι δεν είχε άμεση επίδραση επί των τιμών.<sup>178</sup>

Περαιτέρω, οι επιχειρήσεις που συμμετέχουν σε συναντήσεις, στις οποίες ανταλλάσσονται πληροφορίες μεταξύ ανταγωνιστών που αφορούν, μεταξύ άλλων, την τιμολογιακή πολιτική που αυτοί σκοπεύουν να υιοθετήσουν στην αγορά, όχι μόνο σκοπεύουν στην εξάλειψη της προηγούμενης αβεβαιότητας ως προς τη μελλοντική συμπεριφορά των ανταγωνιστών, αλλά και δεν μπορούν παρά να λάβουν, άμεσα ή έμμεσα, υπόψη τις πληροφορίες που ανταλλάσσονται κατά τη διάρκεια των συναντήσεων αυτών κατά τον καθορισμό της μελλοντικής εμπορικής τους πολιτικής. Το συμπέρασμα αυτό εφαρμόζεται ακόμα και στις περιπτώσεις που η συμμετοχή μίας ή περισσότερων επιχειρήσεων σε συναντήσεις με αντι-ανταγωνιστικό σκοπό περιορίζεται στην απλή λήψη πληροφοριών που σχετίζονται με τη μελλοντική συμπεριφορά των ανταγωνιστών τους.<sup>179</sup>

<sup>177</sup> Βλ. απόφαση ΔΕΚ 45/85 Verband der Sachversicherer κατά Επιτροπής, Συλλ. 1987 405, σκ. 39.

<sup>178</sup> Βλ. απόφαση ΣΤΕ 2780/2012, σκ. 4 (όπου και παραπομπές σε ενωσιακή νομολογία).

<sup>179</sup> Βλ. ενδεικτικά Αποφάσεις ΠΕΚ Τ-202/98 Tate & Lyle κατά Επιτροπής, σκ. 58, ΠΕΚ Τ-7/89 Hercules κατά Επιτροπής, ΠΕΚ Τ-1/89 Rhône Poulenc κατά Επιτροπής, και ΠΕΚ Τ-25/95 κλπ.

Συνακόλουθα, η Επιτροπή απορρίπτει τις θέσεις των εταιρειών ότι η μη εφαρμογή των Γενικών Αυξησεων από όλες τις εταιρείες καταδεικνύει ότι καμία συμφωνία δεν είχε γίνει στα πλαίσια του Συνδέσμου για εφαρμογή των συγκεκριμένων αυξησεων που είχαν αποφασιστεί στη διάρκεια της Συνάντησης ημερομηνίας 15/2/2011. Αντιθέτως, από τα ενώπιον της Επιτροπής στοιχεία προκύπτει ότι οι εταιρείες είχαν συζητήσει θέματα τιμολόγησης προμήθειας έτοιμου σκυροδέματος τόσο ως προς τις γενικές τιμές που θα ίσχυαν σε πελάτες του γενικά (Γενικούς Τιμοκαταλόγους), όσο και ως προς τις ελάχιστες τιμές χρέωσης προς τους πελάτες άλλων εταιρειών που ήταν Μέλη του Συνδέσμου και κατ' επέκταση Μέλη της σύμπραξης.

Περαιτέρω, σε σχέση και πάλι με τη θέση ότι τα όσα καταγράφονται στο **Έγγραφο 1**, αποτελούν απλά σκέψεις και προβληματισμούς του κ. Κ.Κ., οι οποίοι ποτέ δεν τέθηκαν σε εφαρμογή, η Επιτροπή παραπέμπει σε έγγραφο που φέρει τον τίτλο «Συνεδρίαση Σκυροδεμάτων», το οποίο, αποτελεί πρακτικά συνάντησης με ημερομηνία 28/6/2011 (**Έγγραφο 5**), όπου φαίνεται να συζητήθηκαν θέματα που αφορούσαν κατοχύρωση συνεργασίας, εισπράξεις, μείωση δουλειάς, τσιμέντα και ενοικίαση μπετονιέρας. Στην εν λόγω συνάντηση ήταν παρόντες εκπρόσωποι των εταιρειών ΨΑΡΟΥΔΗΣ, ATHINODOROU & POUILLAS, TOP MIX, ALFA CONCRETE και ΚΥΘΡΑΙΩΤΗΣ.

Η Επιτροπή σημειώνει ότι σε αυτά τα πρακτικά ή/και σημειώσεις αναγράφονται οι θέσεις των εταιρειών για συμφωνία ως προς τα ποσοστά παραγωγής που θα πραγματοποιεί η κάθε εταιρεία και η δημιουργία εταιρείας τσιμέντου, ενώ όπως προκύπτει, ο κύριος Γ.Κ. της ATHINODOROU & POUILLAS ζήτησε να συμφωνηθούν και τα «**Νέα Έργα**».

Σε ό,τι αφορά τη θέση του κύριου Γ.Κ., για να συμφωνηθούν τα νέα έργα, σημειώνεται ότι στην αρχική σελίδα των σημειώσεων καταγράφονται έξι σημεία ως ακολούθως:

- Κυριάκος Cybeton
- Επιταγή εγγύηση
- **Κατάλογο για χωριά**
- Πρόστιμο €10/M3 + €200 αντλία πληρωμή από παρανομούνταν extra ένα όχι τότε θα αφαιρείτε από εγγύηση
- Τσιμέντο δεδομένα
- Παρασκευή

Η Επιτροπή, με βάση τα όσα καταγράφονται στο υπό αναφορά έγγραφο, σημειώνει ότι εκ πρώτης όψεως είχε καταλήξει ότι στο πλαίσιο της εν λόγω συνάντησης συμφωνήθηκε η ανταλλαγή ευαίσθητων πληροφοριών σε συχνή και τακτική βάση,

μεταξύ τους όπως είναι η παραγωγή σκυροδέματος, ώστε να υπάρχει έλεγχος και ο περιορισμός της παραγωγής σκυροδέματος λόγω της μείωσης των εργασιών, καθώς και ο καταμερισμός των νέων έργων μεταξύ των εταιρειών.

Οι εταιρείες ΚΥΘΡΑΙΩΤΗΣ, ΜΑΤΘΑΙΟΣ ΙΩΑΝΝΟΥ και ΒΕΤΟΜΑΝ στις θέσεις τους υποστήριξαν ότι το υπό αναφορά έγγραφο καταγράφει με πρωτοβουλία του κ. Κ.Κ. τα όσα γενικώς διημείφθησαν σε συνάντηση των εκεί αναφερομένων προσώπων,<sup>180</sup> «όπου εξετάστηκε το ενδεχόμενο δημιουργίας κοινής εταιρείας παραγωγής σκυροδέματος προς μείωση έτσι του κόστους παραγωγής και η οποία θα μπορούσε να διαπραγματευόταν καλύτερες τιμές αναφορικά με τα διάφορα υλικά παραγωγής, συμπεριλαμβανομένου τσιμέντου, με εισηγήσεις ως προς την τιμή πώλησης των διαφόρων κατηγοριών σκυροδέματος από την κοινή εταιρεία προς τις συμμετέχουσες εταιρείες, τιμή που ενδεχομένως θα συμφωνείτο τελικά όταν και εφόσον η εν λόγω εισηγήση θα υλοποιείτο, με τελικό αποδέκτη του ούτω μειωμένου κόστους παραγωγής τον καταναλωτή». Όπως υποστηρίχθηκε και από τις τρεις εταιρείες, οι εν λόγω σκέψεις και εισηγήσεις παρέμειναν στο θεωρητικό επίπεδο, αφού οι εν λόγω σκέψεις δεν υλοποιήθηκαν είτε με τη σύσταση εταιρείας ή ακόμα με την κοινή παραγωγή σκυροδέματος από ένα εργοτάξιο από το οποίο και θα προμηθεύονταν σκυροδέμα οι εν λόγω εταιρείες. Παράλληλα, όπως αναφέρθηκε, από τις εν λόγω εταιρείες στην εν λόγω συνάντηση συζητήθηκε επίσης το πρόβλημα όλων των εταιρειών, «δηλ. των κακοπληρωτών και του τρόπου αντιμετώπισής τους με τη μη εξυπηρέτησή τους εκτός εάν εξοφλούσαν το λαβείν εκάστης εταιρείας.».

Η Επιτροπή αφού διεξήλθε το περιεχόμενο του διοικητικού φακέλου, και εξέτασε ενδελεχώς τα όσα αναφέρθηκαν από τις εμπλεκόμενες επιχειρήσεις, κρίνει ότι έχει ιδιαίτερη σημασία να τονίσει ότι στο Έγγραφο 5 καταγράφεται ότι: «όσοι πελάτες ήταν πριν την 1/11/10 θα ονομάζονται νέοι πελάτες και θα χρεώνονται, C15:63.00, C20:64.50, C25: 66.00, C30:68.50 ΚΑΙ C35: 71.50. Αντλία 160 1-25m<sup>3</sup> και 5.50 για > 25m<sup>3</sup>. «Καθυστερήσεις : Μεταφορά κάτω των 5m<sup>3</sup> €50.00 , καθυστέρηση εκφόρτωσης πέραν των 30' : €/Hr , 6-9m<sup>3</sup> πέραν των 60' το ίδιο, Max ώρα αντλίας 2 ώρες για Max 25m<sup>3</sup> πέραν αυτού €90/Hr»

Στη συνέχεια υπάρχει το θέμα «Παραγγελία από νέο πελάτη» όπου ορίζεται ότι:

**«Παραγγελία από νέο πελάτη. Αμέσως πληροφόρηση από Στέφανο για το ποιού είναι ο πελάτης, αν υπάρχει υπόλοιπο με άλλον συνάδελφο. Αν όχι, τότε οι πιο πάνω τιμές. Αν υπάρχει υπόλοιπο με άλλο συνάδελφο εξόφληση πρώτα και μετά να εξυπηρετηθεί»** και τέλος όσον αφορά τους κοινούς πελάτες σημειώνεται ότι «Κοινοί

<sup>180</sup> Η εταιρεία ΚΥΘΡΑΙΩΤΗΣ στις θέσεις της αναφέρει επίσης ότι στην εν λόγω συνάντηση ανταλλάχθηκαν απόψεις/εισηγήσεις προς αντιμετώπιση της σημαντικής μείωσης των εργασιών όλων των εταιρειών σκυροδέματος.

πελάτες δεν θα γίνονται από άλλο συνάδελφο εκτός αυτών που είναι στη λίστα τους. Όσον αφορά τα υπόλοιπα των πελατών αυτών, θα συμφωνούνται μεταξύ αυτών που τον εξυπηρετούν.».

Σε αυτό το σημείο η Επιτροπή θεωρεί σημαντικό να αναφέρει ότι στα γραφεία της εταιρείας ΚΥΘΡΑΙΩΤΗΣ ανευρέθηκε κατάλογος με τους κοινούς πελάτες που έχει η εταιρεία ΚΥΘΡΑΙΩΤΗΣ με τις εταιρείες ΜΑΤΘΑΙΟΣ ΙΩΑΝΝΟΥ, ΒΕΤΟΜΑΝ, ΑΘΙΝΟΔΟΡΟΥ & ΡΟΥΛΛΑΣ, ΑΛΦΑ CONCRETE, Ι&S ΚΡΙΤΟΝΙΣ, ΤΟΡ ΜΙΧ και ΨΑΡΟΥΔΗΣ, οι οποίες είναι μέλη του Συνδέσμου Εταιρειών Έτοιμου Σκυροδέματος Λεμεσού. (**Έγγραφο 8**)

Από τα όσα καταγράφονται στο εν λόγω έγγραφο, προκύπτει ότι σε συνάντηση η οποία δεν αμφισβητείται σε καμιά περίπτωση ότι έλαβε χώρα (βλ. θέσεις ΚΥΘΡΑΙΩΤΗ, ΜΑΤΘΑΙΟΣ ΙΩΑΝΝΟΥ και ΒΕΤΟΜΑΝ), και από τα πρακτικά της οποίας φαίνεται ξεκάθαρα ότι συμμετείχαν αλλά και τοποθετήθηκαν επί διαφόρων θεμάτων εκπρόσωποι των εταιρειών ΨΑΡΟΥΔΗΣ, ΑΘΙΝΟΔΟΡΟΥ & ΡΟΥΛΛΑΣ, ΤΟΡ ΜΙΧ, ΑΛΦΑ CONCRETE και ΚΥΘΡΑΙΩΤΗΣ συζητήθηκε το θέμα των ελαχίστων τιμών για κάθε είδος σκυροδέματος που θα μπορεί μία εταιρεία να δίνει προσφορά, για πελάτη άλλης εταιρείας (το οποίο εντοπίστηκε στο Έγγραφο 1).

Η Επιτροπή, πιο συγκεκριμένα, παρατηρεί ότι στο **Έγγραφο 5**, προκύπτει ξεκάθαρα ο τρόπος εφαρμογής της μεταξύ τους ρύθμισης, ήτοι ότι, ο Σ.Π. θα πληροφορεί την εκάστοτε εταιρεία η οποία λαμβάνει παραγγελία από νέο πελάτη, ποιου είναι ο πελάτης αυτός και αν υπάρχει οποιοδήποτε υπόλοιπο. Αν δεν υπάρχει υπόλοιπό τότε θα χρεώνουν τις τιμές που συμφωνήθηκαν, ήτοι C15:63.00, C20 :64.50, C25: 66.00, C30:68.50 και C35: 71.50, οι οποίες είναι οι τιμές που καταγράφηκαν στο **Έγγραφο 1**, και εάν υπάρχει υπόλοιπο θα πρέπει πρώτα να εξοφληθεί η άλλη εταιρεία και μετά να εξυπηρετηθεί ο πελάτης. Όπως αναφέρθηκε ανωτέρω στο **Έγγραφο 1**, καταγράφεται ότι «πριν την ετοιμασία μιας προσφοράς, η κάθε Εταιρεία θα επικοινωνεί με τον ΥΓ ούτως ώστε να ενημερώνεται εάν ο πελάτης που ζητά προσφορά είναι πελάτης άλλης εταιρείας».

Συνεπώς, από τα στοιχεία που συλλέχθηκαν, διαπιστώνεται ότι οι εταιρείες συμφώνησαν μεταξύ τους και τη σύσταση ή/και δημιουργία ενός μηχανισμού παρακολούθησης των συμφωνηθέντων. Σχετικά είναι τα **Έγγραφα 1 και 5** τα οποία αποτελούν τις σημειώσεις ή/και τα πρακτικά στα οποία καταγράφονταν τα όσα συζητούσαν και συμφωνούσαν μεταξύ τους τα μέλη του Συνδέσμου. Ενώ αρχικά φαίνεται ότι ο «υπεύθυνος συντονισμού» ως αυτός αποκαλείτο από τις εταιρείες ήταν ο «{...}» (προφανώς αναφέρονται στον Γ.Ν., Διευθυντή της εταιρείας ΤΟΡ ΜΙΧ<sup>181</sup>)

<sup>181</sup> Στις σημειώσεις από τη συνάντηση ημερομηνίας 7/4/2011 και 28/6/2011, ο Γ.Κ δηλώνεται ότι εκπροσωπεί την ΤΜC δηλαδή την εταιρεία ΤΟΡ ΜΙΧ.



ακολούθως φαίνεται ότι οι εταιρείες εργοδοτούσαν ένα πρόσωπο με το όνομα «Σ.Π»<sup>182</sup>, ο οποίος φαίνεται επίσης να αποτελούσε και μέλος του Συνδέσμου (Σ.Π.).<sup>183</sup> Το πρόσωπο αυτό ήταν υπεύθυνο για το συντονισμό των εταιρειών και για τον έλεγχο συμμόρφωσής τους με τα συμφωνηθέντα. Η εργοδότηση του εν λόγω προσώπου και ο ρόλος του επιβεβαιώνεται και από τα όσα ανέφερε ο κ. ΜΑΤΘΑΙΟΣ ΙΩΑΝΝΟΥ στη συνάντηση ημερομηνίας 5/3/2013: «Να ελέγχεται η αύξηση. Παρακολούθηση πελατών, είσπραξη εξόφληση υπολοίπων- όπως ήταν παλιά με το Στέφανο! [...]»(ως καταγράφεται στο **Έγγραφο 16**).

Σε σχέση με τον ισχυρισμό που προωθήθηκε ότι οι εν λόγω τιμές είναι «η τιμή πώλησης των διαφόρων κατηγοριών σκυροδέματος από την κοινή εταιρεία προς τις συμμετέχουσες εταιρείες, τιμή που ενδεχομένως θα συμφωνείτο τελικά όταν και εφόσον η εν λόγω εισήγηση θα υλοποιείτο, με τελικό αποδέκτη του ούτω μειωμένου κόστους παραγωγής τον καταναλωτή», η Επιτροπή απορρίπτει αυτόν, καθώς από το κείμενο του **Έγγραφου 5** καθίσταται ξεκάθαρο ότι οι εν λόγω τιμές αφορούν τις τιμές, οι οποίες θα δίνονταν σε πελάτες και όχι στις εταιρείες.

Η Επιτροπή, ομόφωνα καταλήγει ότι από όλα τα προαναφερθέντα στοιχεία τα οποία καταγράφηκαν ανωτέρω προκύπτει ότι, έχοντας ως έναυσμα/αφορμή την αύξηση του τιμμένου που αγοράζουν για σκοπούς παρασκευής του σκυροδέματος καθώς και άλλων γενικών αυξήσεων, στις 15/2/2011 τα Μέλη του Συνδέσμου συμφώνησαν το ύψος της αύξησης που θα εφαρμόζαν. Συγκεκριμένα ενώ το κόστος των αυξήσεων ανέρχονταν σε €4,50/ m<sup>3</sup> (όπως προκύπτει από το **Έγγραφο 1**), οι εταιρείες συμφώνησαν και πράγματι επέβαλαν αύξηση της τάξης των €5,00-5,50/m<sup>3</sup>, δηλαδή αύξηση ύψους 9% στις τιμές των Τιμοκαταλόγων. Περαιτέρω, από τα **Έγγραφα 43-45**, του προκύπτει ότι πράγματι είχαν εφαρμοστεί τα όσα είχαν συμφωνηθεί μεταξύ τους για το ύψος της αύξησης και των ελάχιστων τιμών που θα μπορούσε να προσφέρει η κάθε εταιρεία, για πελάτη άλλης εταιρείας (**Έγγραφα 1 και 5**)

Η Επιτροπή περαιτέρω υπογραμμίζει ότι το **Έγγραφο 5** θεωρείται ως άμεσο αποδεικτικό στοιχείο, με ιδιαίτερα μεγάλη αποδεικτική αξία δεδομένου ότι ο συντάκτης του, κ. Κ.Κ. είχε συμμετάσχει αυτοπροσώπως στην εν λόγω συνάντηση<sup>184</sup> και είχε άμεση γνώση των πραγματικών περιστατικών που έλαβαν χώρα σε αυτή.<sup>185</sup> Τα πρακτικά (χειρόγραφες σημειώσεις) τα οποία παρατίθενται αυτούσια στην παρούσα απόφαση, όπως προκύπτει είναι ιδιαίτερα λεπτομερή (γίνεται πλήρης καταγραφή των θεμάτων συζήτησης, των ονομάτων των συμμετεχόντων που έλαβαν τον λόγο και τι

<sup>182</sup> Βλέπε τα Έγγραφα 4, 5, 11 και 13.

<sup>183</sup> Βλέπε το Έγγραφο 3.

<sup>184</sup> Βλ. ενδεικτικά απόφαση ΠΕΚ συνεκδικασθείσες T-67/00, T-68/00, T-71/00 και T-78/00, JFE Engineering και λοιποί κατά Επιτροπής, Συλλ. 2004 II-0250, σκ. 207.

<sup>185</sup> Βλ. Προτάσεις Γ εν. Εισαγγελέα Vesterdorf, όπως υιοθετήθηκαν στις συνεκδ. υποθέσεις T-1/89 κλπ. Rhone-Poulenc SA κ.αλ. κατά Επιτροπής, σελ. II-956-7, EA 563/VII/2013 παρ. 94.

ανέφεραν ακριβώς) με αυξημένο βαθμό ακρίβειας και αυτό αυξάνει ακόμα περισσότερο την αξιοπιστία του εγγράφου. Επιπλέον, η Επιτροπή επαναλαμβάνει ότι το γεγονός ότι οι σημειώσεις αυτές συντάχθηκαν σε ανύποπτο και σύγχρονο με τη διενέργεια των παραβατικών συναντήσεων χρόνο, αυξάνει επιπλέον την αποδεικτική αξία των εν λόγω σημειώσεων στα πρακτικά.

Εξάλλου, όπως προαναφέρθηκε τα όσα καταγράφονται στο **Έγγραφο 1** συγκλίνουν με τις σημειώσεις στο **Έγγραφο 5**, σε σημεία που είναι καθοριστικά (βλέπε ελάχιστες τιμές, τις οποίες θα χρεώνουν οι εταιρείες τους πελάτες άλλων εταιρειών) και επομένως, τα παραπάνω στοιχεία αλληλοενισχύονται.

Επιπλέον, αξιοσημείωτο είναι και το γεγονός ότι όπως προκύπτει από το **Έγγραφο 1**, υπήρχε βούληση από μέρους των εταιρειών και σχετική συμφωνία για καταμερισμό πελατών, καθότι σύμφωνα με τα όσα καταγράφονται σε αυτό: *«Εναπόκειται στην κάθε εταιρεία ξεχωριστά να εφαρμόσει την αύξηση των €5.00/m<sup>3</sup> σε όλους τους πελάτες, δηλαδή εάν κάποιος πελάτης σήμερα έχει τιμή χρέωσης για το C25 €62.00 και με την εφαρμογή της αύξησης €5.00m<sup>3</sup> το C25 θα γίνει €67.00 και θα υπάρχει πιθανότητα να επηρεαστεί από την τμήν προσφορά άλλης εταιρείας δηλ. €66.00 τότε επιλεκτικά αυτούς τους πελάτες μπορεί να μην επιβάλει το συνολικό ποσό της αύξησης αλλά πχ €3.00m<sup>3</sup>. Με αυτό τον τρόπο θα μεγιστοποιήσουμε την συνολική αύξηση που θα πετύχουμε.»*.

Σε σχέση με το **Έγγραφο 1**, η Επιτροπή θεωρεί ότι αξίζει ακόμα να αναφερθεί και το γεγονός ότι στην επιχείρηση ΚΥΘΡΑΙΩΤΗΣ έχουν ανευρεθεί μηνιαίες καταστάσεις αναφορικά με την αγορά τσιμέντου από το Βασιλικό για τις εταιρείες ΚΥΘΡΑΙΩΤΗΣ, ΜΑΤΘΑΙΟΣ ΙΩΑΝΝΟΥ, ΨΑΡΟΥΔΗΣ, ΑΘΙΝΟΔΟΡΟΥ & ΠΟΥΛΛΑΣ, TOP MIX, I&S KRITONIS και ALFA CONCRETE (**Έγγραφα 19 και 20**) καθώς και στοιχεία για την παραγωγή σκυροδέματος από τις εταιρείες ΜΑΤΘΑΙΟΣ ΙΩΑΝΝΟΥ, BETOMAN, ALFA, TOP MIX, I&S KRITONIS, ΚΥΘΡΑΙΩΤΗΣ, ΑΘΙΝΟΔΟΡΟΥ & ΠΟΥΛΛΑΣ για την περίοδο 2009 έως 2011 και υπολογισμός μεριδίων, μέση τιμή πώλησης, εκθέσεις πωλήσεων ανά προϊόν (sales by item report) (**Έγγραφο 21**).

Σε σχέση με αυτά τα έγγραφα, η εταιρεία ΚΥΘΡΑΙΩΤΗΣ ανέφερε ότι τα εν λόγω έγγραφα *«αποτελούν έγγραφα που απασχόλησαν τις σκέψεις του κ. Κ.Κ. αναφορικά με τη δυνατότητα για δημιουργία εταιρείας για αγορά τσιμέντου.»*, και πιο συγκεκριμένα ότι όλα όσα καταγράφονται στο Έγγραφο 19 έχουν να κάνουν με υπολογισμούς και την αντιμετώπιση του ανταγωνισμού με τον καλύτερο δυνατό τρόπο προς όφελος της εταιρείας ΚΥΘΡΑΙΩΤΗΣ, ενώ όσα αναφέρονται στα Έγγραφα 20 και 21 αποτελούν στοιχεία που θα βοηθούσαν στην εξαγορά ή συγχώνευση κάποιας εταιρείας μέσα στα πλαίσια του Νόμου. Οι εταιρείες ΜΑΤΘΑΙΟΣ ΙΩΑΝΝΟΥ και BETOMAN ανέφεραν ότι δεν γνωρίζουν τα εν λόγω έγγραφα ούτε το περιεχόμενό τους. Η εταιρεία SKYRAMIX υποστήριξε ότι φαίνεται ότι πηγή των αριθμών που καταγράφονται στο **Έγγραφο 19**

είναι οι τόνοι πώλησης του τσιμέντου από τη Τσιμεντοποιία Βασιλικού, πληροφόρηση την οποία θα μπορούσε πολύ εύκολα κάποιος να εξασφαλίσει μέσω κάποιου υπαλλήλου της Τσιμεντοποιίας.

Η Επιτροπή, αφού διεξήλθε το περιεχόμενο του διοικητικού φακέλου, και εξέτασε ενδελεχώς τα όσα αναφέρθηκαν από τις εμπλεκόμενες επιχειρήσεις, και ειδικότερα τους ισχυρισμούς της εταιρείας ΚΥΘΡΑΙΩΤΗΣ, αναφέρει εν πρώτοις ότι δεν μπορεί να γίνει αποδεκτό ότι τα στοιχεία σε σχέση με την παραγωγή της κάθε εταιρείας (cub. metr.), τον κύκλο εργασιών της κάθε εταιρείας (turnover) και για την μέση τιμή πώλησης (av. Sel. Pr) που βρέθηκαν στα γραφεία της ΚΥΘΡΑΙΩΤΗΣ (**Έγγραφο 21**) αποτελούν στοιχεία που θα βοηθούσαν την εξαγορά ή συγχώνευση κάποιας εταιρείας, ενώ σε κάθε περίπτωση επισημαίνει ότι οι ισχυρισμοί περί εξαγοράς ή συγχώνευσης δεν μπορούν να γίνουν αποδεκτοί από την Επιτροπή καθότι είναι γενικοί και αόριστοι, ενώ δε συνοδεύονται από τα αντίστοιχα αποδεικτικά στοιχεία. Η Επιτροπή κρίνει ότι οι χειρόγραφες σημειώσεις στο **Έγγραφο 21**: *«Παραγγελίες – παίρνονται από κάθε μία εταιρεία ξεχωριστά, Μαζεύονται αυτόματα οι πληροφορίες σε κεντρικό computer στο γραφείο είσπραξης, Έγκριση από το κεντρικό γραφείο όσο αφορά την εκτέλεση παραγγελιών, Τιμολόγηση θα γίνεται από την κάθε εταιρεία κανονικά, όπως σήμερα και η είσπραξη θα γίνεται από τον εισπράκτορα της κάθε εταιρείας μετά την ενημέρωση του κεντρικού γραφείου»*, δεν μπορεί να θεωρηθεί ότι αποτελούν σημειώσεις για οποιαδήποτε επένδυση ή και εξαγορά, αλλά αντίθετα αποτυπώνουν την εφαρμογή των όσων συμφωνήθηκαν στο πλαίσιο της συνάντησης με ημερομηνία 15/2/2011 (ως προκύπτει από το **Έγγραφο 1**).

Σε κάθε περίπτωση, η Επιτροπή επισημαίνει ότι το γεγονός ότι ανευρέθηκαν τα εν λόγω στοιχεία στα γραφεία της εταιρείας ΚΥΘΡΑΙΩΤΗΣ, καταδεικνύει ότι οι εταιρείες δημιούργησαν μια πλατφόρμα στην οποία αντάλλασσαν μεταξύ τους ευαίσθητες πληροφορίες δημιουργώντας πλήρη διαφάνεια ως προς τις δραστηριότητες τους στην αγορά του έτοιμου σκυροδέματος στην οποία ανταγωνίζονταν. Με αυτό τον τρόπο υπάρχει ομοιόμορφος τρόπος συμπεριφοράς των εταιρειών και εξαλείφεται η οποιαδήποτε αβεβαιότητα μεταξύ τους, με αποτέλεσμα να αποκομίζουν τα περισσότερα δυνατά οφέλη για τις ίδιες. Δεδομένης της φύσης της πληροφόρησης, ήτοι ότι αυτή αφορά στοιχεία που σχετίζονται με τις ποσότητες αγοράς μιας εκ των πρώτων υλών για την παραγωγή έτοιμου σκυροδέματος, η εξήγηση ότι η πληροφόρηση αυτή πιθανόν να προήλθε από *«κάποιο υπάλληλο της Τσιμεντοποιίας»* δεν μπορεί να γίνει αποδεκτή και κρίνεται αόριστη και ατεκμηρίωτη.

Από όσα γράφονται στο **Έγγραφο 1**, η Επιτροπή ομόφωνα καταλήγει ότι προκύπτει η κοινή βούληση των εταιρειών για την εφαρμογή κοινής τιμολογιακής πολιτικής μέσω της εφαρμογής όμοιων αυξήσεων στις τιμές του σκυροδέματος, και τη διασφάλιση ενός

ποσοστού κέρδους της τάξης του 15%, τη δημιουργία εταιρείας σκυροδέματος και τη δημιουργία εταιρείας διαχείρισης αντλιών, τον περιορισμό και έλεγχο της παραγωγής σκυροδέματος, καθώς και τη συζήτηση νέων έργων και τον καταμερισμό αυτών. Οι εταιρείες επίσης για σκοπούς συμμόρφωσης και εφαρμογής των συμφωνηθέντων καθόρισαν συντονιστές. Σύμφωνα με το Έγγραφο 1, όλα θα γίνονταν με μυστικότητα (βλ. πρόβλεψη για γραφείο σε μυστική τοποθεσία κτλ), και θα υπήρχε παρακολούθηση αναφορικά με την τήρηση των συμφωνηθέντων. Περαιτέρω η Επιτροπή σημειώνει ότι στο ημερολόγιο του κ. Κ.Κ. υπάρχει σημείωση «FAX NEEΣ TIMEΣ» «{...}-νέες τιμές», ενώ στα γραφεία της εταιρείας ΚΥΘΡΑΙΩΤΗΣ ανευρέθηκε έγγραφο με χειρόγραφες σημειώσεις (**Έγγραφο 37**), το οποίο δεν φέρει ημερομηνία και αναγράφει χειρόγραφα τους αριθμούς τηλεομοιότυπων των εταιρειών ΜΑΤΘΑΙΟΣ ΙΩΑΝΝΟΥ, ΨΑΡΟΥΔΗΣ, ΑΘΗΝΟΔΟΡΟΥ & ΡΟΥΛΛΑΣ, TOP MIX, I&S KRITONIS και ALFA BETON CONCRETE LIMITED από την εταιρεία ΚΥΘΡΑΙΩΤΗΣ. Στο εν λόγω έγγραφο καταγράφονται τα ακόλουθα:

*«Δεν θα σταλεί επιστολή αύξησης σε κανένα Πελάτη που δεν έπιασε Μπετόν από τον Νοέμβριο του 2010 μέχρι σήμερα»*

Σημειώνεται ότι στο κάτω μέρος του εγγράφου αναγράφονται τα ονόματα {...} και {...}..

Η ALFA BETON σημείωσε σε σχέση με το **Έγγραφο 37**, ότι αυτό φαίνεται να είναι μια σημείωση του κ. Κ.Κ. και τίποτα παραπάνω, και θέτει το ερώτημα με ποια λογική συμπεραίνει η Επιτροπή ότι η σημείωση αυτή είχε αποσταλεί με τηλεομοιότυπο σε άλλες εταιρείες αφού δεν εντόπισε οποιοδήποτε έντυπο επιβεβαίωσης αποστολής τηλεομοιότυπου. Περαιτέρω υποστηρίζεται ότι ούτε με το συσχετισμό του εν λόγω εγγράφου με το ημερολόγιο του κ. Κ.Κ. μπορεί η Επιτροπή να εξαγάγει τέτοιο συμπέρασμα, ενώ σημειώνεται ότι η φράση “fax νέες τιμές” μπορεί να σημαίνει οτιδήποτε.

Οι εταιρείες ΚΥΘΡΑΙΩΤΗΣ, ΜΑΤΘΑΙΟΣ ΙΩΑΝΝΟΥ και ΒΕΤΟΜΑΝ υποστήριξαν ότι το υπό αναφορά έγγραφο αναφέρει τα όσα καταγράφονται σ’ αυτό, τίποτα περισσότερο τίποτα λιγότερο, και *«σίγουρα δεν μπορεί να αποδοθούν στο εν λόγω έγγραφο τα όσα επιδιώκεται ή αφήνεται να νοηθεί ότι εμπεριέχει ή και αποτελεί ακόμα και με τη χρησιμοποίηση των απομακρυσμένων και υποθετικών σεναρίων [...]»*. Επιπλέον η εταιρεία ΚΥΘΡΑΙΩΤΗΣ, στην οποία ανευρέθηκε το συγκεκριμένο έγγραφο κατέγραψε ότι είναι απόλυτα φυσιολογικό να έχεις τους αριθμούς των φαξ των ανταγωνιστών σου ιδιαίτερα μετά την σύσταση του Συνδέσμου. Όσον αφορά το ζήτημα της κοινοποίησης των αυξήσεων, υποστήριξε ότι δεν υπάρχει οτιδήποτε μεμπτό στην απόφαση της εταιρείας να μην στείλει αυξήσεις σε όσους πελάτες της ήταν αδραντοποιημένοι για μήνες.

Η εταιρεία ATHINODOROU & POUILLAS ανέφερε ότι το γεγονός ότι ανευρέθηκε έγγραφο το οποίο φέρει την επωνυμία/λογότυπο της εταιρείας του κ. Κ.Κ., στο οποίο αναγράφονται χειρόγραφα οι αριθμοί των τηλεομοιοτύπων κάποιων εκ των μελών του Συνδέσμου, δεν αποδεικνύει ότι έχει ανταλλαχθεί ή αποσταλεί μήνυμα σε αυτές και περαιτέρω κάτι τέτοιο δεν τεκμηριώνεται από τα έγγραφα που βρίσκονται στην κατοχή της Επιτροπής.

Η Επιτροπή, αφού διεξήλθε το περιεχόμενο του διοικητικού φακέλου, και εξέτασε ενδελεχώς τα όσα αναφέρθηκαν από τις εμπλεκόμενες επιχειρήσεις, και δεδομένης της αποδεικτικής αξίας του ημερολογίου του κύριου Κ.Κ., ως αυτή αναλύθηκε ανωτέρω, κρίνει ότι η σημείωση «FAX NEEΣ TIMEΣ {...}. νέες τιμές» στην ημερομηνία 2/7/2012, σε συνδυασμό με τις χειρόγραφες σημειώσεις (**Έγγραφο 37**) στις οποίες καταγράφονται οι αριθμοί τηλεομοιοτύπων των εταιρειών ΜΑΤΘΑΙΟΣ ΙΩΑΝΝΟΥ, ΨΑΡΟΥΔΗΣ, ΑΤΗΝΟΔΟΡΟΥ& ΡΟΥΛΛΑΣ, ΤΟΡ ΜΙΧ, Ι&S ΚΡΙΤΟΝΙΣ και ΑΛΦΑ ΒΕΤΟΝ CΟNCRΕΤΕ LΙΜΙΤΕD από την εταιρεία ΚΥΘΡΑΙΩΤΗΣ δεικνύουν ότι ανταλλάχθηκε μήνυμα μεταξύ των εμπλεκόμενων μερών. Στο εν λόγω έγγραφο καταγράφονται τα ακόλουθα: «Δεν θα σταλεί επιστολή αύξησης σε κανένα Πελάτη που δεν έπιασε Μπετόν από τον Νοέμβριο του 2010 μέχρι σήμερα», και στο κάτω μέρος του εγγράφου αναγράφονται μεταξύ άλλων το όνομα του {...}, ως αναγράφεται και στο ημερολόγιο του κύριου Κ.Κ., δείχνουν την πρόθεση των εταιρειών να συντονίσουν την συμπεριφορά τους ως προς την τιμολογιακή πολιτική που θα ακολουθούσαν.

Η Επιτροπή, σε σχέση με τα όσα ανέφεραν οι εμπλεκόμενες επιχειρήσεις ότι είναι «φυσιολογικό να έχεις τους αριθμούς των φαξ των ανταγωνιστών σου ιδιαίτερα μετά την σύσταση του Συνδέσμου», δεν θεωρεί φυσιολογικό, υπό τις περιστάσεις, να δοθεί άλλη ερμηνεία και εξήγηση, που να δικαιολογεί ότι η εταιρεία ΚΥΘΡΑΙΩΤΗΣ ετοίμασε έγγραφο με την πρόταση «Δεν θα σταλεί επιστολή αύξησης σε κανένα Πελάτη που δεν έπιασε Μπετόν από τον Νοέμβριο του 2010 μέχρι σήμερα» έχοντας ως αποδέκτες όλες τις εταιρείες Μέλη του Συνδέσμου, πέραν της πρόθεσης του για συντονισμό με τις υπόλοιπες εταιρείες που είναι μέλη του Συνδέσμου. Σε κάθε περίπτωση, η Επιτροπή θεωρεί ότι η ερμηνεία του εν λόγω εγγράφου δεν πρέπει να γίνεται αποσπασματικά, δεδομένου ότι από το **Έγγραφο 1**, όπως αναλύθηκε ανωτέρω, προκύπτει προσπάθεια των Μελών του Συνδέσμου για καθορισμό των ελάχιστων τιμών και καταρτισμό Γενικού Καταλόγου Τιμών στη βάση των συμφωνημένων αυξήσεων. Το γεγονός ότι δεν υπάρχουν αποδεικτικά αποστολής του τηλεομοιοτύπου δεν σημαίνει ότι αυτό δεν είχε σταλεί στις εταιρείες, εφόσον κάτι τέτοιο θα έπρεπε να τηρηθεί «μυστικό».

Σε ό,τι αφορά το **Έγγραφο 7** το οποίο συνιστά χειρόγραφες σημειώσεις που ανευρέθηκαν στο γραφείο του κ. Κ.Κ., οι οποίες είναι χωρίς ημερομηνία, και ανάμεσα σε άλλα εντοπίζονται οι ακόλουθες φράσεις: «Απόφαση: για όρκο τιμής» και *Gentlemen*

*agreement –Λάθη θα διορθώνονται όταν γίνονται», η ALFA BETON στις θέσεις της εν πρώτοις έθεσε το ερώτημα πως προκύπτει ότι οι χειρόγραφες σημειώσεις «ενδέχεται να καταγράφηκαν τον Απρίλιο του 2011», επισημαίνοντας ότι η κατάληξη της Επιτροπής δεν δικαιολογείται αλλά ούτε και αιτιολογείται επαρκώς ή/ και καθόλου. Επιπλέον, όπως επισημαίνουν «αναφορικά, με τις εγγυητικές οι οποίες ανυπόστατα ισχυρίζεται η Επιτροπή ότι «φαίνεται να εκδόθηκαν υπό μορφή επιταγών», σημειώνεται ότι δεν εντοπίστηκαν από την Επιτροπή κατά την διενέργεια των αιφνίδιων ερευνών και αφού διενεργήθηκε πρόσβαση στους φακέλους της Επιτροπής διαπιστώθηκε ότι δεν υπάρχουν πουθενά στο διοικητικό φάκελο της υπόθεσης», κατά συνέπεια, είναι η θέση τους ότι «δεν υπάρχει ίχνος μαρτυρίας για να υποστηρίξει την θεωρία της Επιτροπής περί επιβολής κυρώσεων στα ανυπάκουα μέλη του κατ' ισχυρισμό καρτέλ και την έκδοση εγγυητικών.».*

Οι εταιρείες ΚΥΘΡΑΙΩΤΗΣ, ΜΑΤΘΑΙΟΣ ΙΩΑΝΝΟΥ και ΒΕΤΟΜΑΝ ισχυρίστηκαν ότι τα όσα αναφέρονται στο υπό αναφορά έγγραφο αποτελούν και πάλι σκέψεις του κ. Κ.Κ. εντός του πλαισίου αντιμετώπισης των κακοπληρωτών και της δημιουργία κοινής εταιρείας παραγωγής σκυροδέματος κτλ.<sup>186</sup> Όπως υποστηρίζεται, εάν τα όσα αναφέρονται στην Έκθεση Αιτιάσεων αποτελούσαν πραγματικά σενάρια είτε αντικείμενο «συμφωνίας» και όχι σχέδια ή σκέψεις του κ. Κ.Κ., θα ανέμενε κανείς ότι οι ανάλογες σημειώσεις θα ανευρίσκονταν σε μια έστω από τις πολλές εταιρείες στις οποίες απεύθυνε η Επιτροπή Έκθεση Αιτιάσεων ή με την δημιουργία της εν λόγω εταιρείας στην πράξη και την θέση της σε λειτουργία, κάτι που δεν συνέβη στη συγκεκριμένη περίπτωση. Επίσης, οι εταιρείες ισχυρίστηκαν ότι στο υπό αναφορά έγγραφο, γίνεται σκόπιμη επιλογή των εκεί σημειώσεων, ενώ αφήνονται πίσω άλλα γραφόμενα όπως ΕΠΑ, Φ.Σ. κ.λπ., τα οποία αν ληφθούν υπόψη «σίγουρα διαφοροποιούν το φανταστικό σενάριο της Υπηρεσίας.». Όπως υποστηρίχθηκε από την εταιρεία ΚΥΘΡΑΙΩΤΗΣ, μετά τη συγχώνευση των δύο τσιμεντοποιείων Μονής και Βασιλικού, για να αντιμετωπιστεί η μονοπωλιακή κατάσταση του τσιμέντου (βασικό κόστος στο σκυροδέμα), γίνονταν σκέψεις από τον κ. Κ.Κ. να προτείνει τη δημιουργία εταιρείας με μετόχους όλους τους κατασκευαστές ετοίμου σκυροδέματος η οποία ν' αγοράζει η ίδια τσιμέντο και να εξασφαλίζει έτσι τη μεγαλύτερη δυνατή έκπτωση (με το επιχείρημα ότι σε ενάντια περίπτωση η εν λόγω εταιρεία θα προχωρούσε με εισαγωγή τσιμέντου). Οι εταιρείες ΒΕΤΟΜΑΝ και ΜΑΤΘΑΙΟΣ ΙΩΑΝΝΟΥ ανέφεραν ότι ενδεχομένως οι εν λόγω σκέψεις του κ. Κ.Κ. «στόχευαν στην αντιμετώπιση της μονοπωλιακής κατάστασης του τσιμέντου που είναι βασικό κόστος στο σκυροδέμα με τη δημιουργία κοινής εταιρείας αγοράς τσιμέντου με τη μεγαλύτερη δυνατή έκπτωση και τη

<sup>186</sup> Η εταιρεία ΚΥΘΡΑΙΩΤΗΣ αναφέρει επίσης ότι ήταν σκέψεις αναφορικά με τους τρόπους πιστής εφαρμογής της όποιας συμφωνίας επί των εν λόγω θεμάτων ήθελε καταρτιστεί καθώς και της αναγκαιότητας ύπαρξης μηχανισμού των όποιων διαφορών.

μεταπώλησή του στις εταιρείες έτοιμου σκυροδέματος προς όφελος του τελικού καταναλωτή».

Όπως ανέφεραν και οι τρεις προαναφερθείσες εταιρείες, το πρόβλημα, εάν και εφόσον υλοποιείτο η εν λόγω σκέψη, «ήταν ότι κάποια εταιρεία σκυροδέματος ενδεχομένως να αγόραζε τσιμέντο και να το μεταπουλούσε σε άλλη εταιρεία άλλης επαρχίας και ένας τρόπος αντιμετώπισης του εν λόγω ενδεχομένου ήταν μέσω εγγυητικών ή επιταγών υπό μορφή πέναλτι. Από την άλλη εάν επιλεγόταν η εισαγωγή τσιμέντου από τις γειτονικές χώρες - απόφαση εξίσου δύσκολη αφού το κόστος είναι μεγάλο - οι συμμετέχουσες εταιρείες ελλείπει επαρκών κεφαλαίων και/ή χρημάτων για σκοπούς εγγύησης/προσήλωσής τους σε μια τέτοια ενδεχόμενη συμφωνία, συμφώνησαν και/ή δεσμεύτηκαν με όρκο τιμής σε περίπτωση που υλοποιείτο το εν λόγω ενδεχόμενο.».

Η Επιτροπή, αφού διεξήλθε το περιεχόμενο του διοικητικού φακέλου, και εξέτασε ενδελεχώς τα όσα αναφέρθηκαν από τις εμπλεκόμενες επιχειρήσεις, σημειώνει ότι οι χειρόγραφες σημειώσεις φαίνεται να καταγράφηκαν τον Απρίλιο του 2011, δεδομένου ότι το περιεχόμενο αυτών συνάδει με το περιεχόμενο των χειρόγραφων σημειώσεων του **Εγγράφου 4**, όπου σύμφωνα με τον τρόπο που τιτλοποιήθηκε προκύπτει ότι είχε πραγματοποιηθεί συνάντηση στις 7/4/2011. Η περίοδος αναφοράς συγγραφής των χειρόγραφων σημειώσεων προκύπτει και από την ένδειξη «1/4/2011» η οποία συνοδεύεται από κάποιους υπολογισμούς στην τέταρτη σελίδα του **Εγγράφου 7**.

Η Επιτροπή περαιτέρω τονίζει ότι η χρονική τοποθέτηση της ετοιμασίας του στοιχείου αυτού τον Απρίλιο του 2011 έγινε με πάσα επιφύλαξη, αφού όπως καταγράφεται κατά λέξη στην εκ πρώτης όψεως απόφασή της, οι σημειώσεις «ενδέχεται να καταγράφηκαν τον Απρίλιο του 2011» και παρατηρεί ότι η ακρίβεια του χρονικού σημείου στο οποίο καταγράφηκαν δεν έχει μεγάλη σημασία στην παρούσα περίπτωση. Σύμφωνα με την ενωσιακή νομολογία η απουσία ημερομηνίας ή υπογραφής από ένα έγγραφο, ή το γεγονός ότι είναι κακογραμμένο ή περιληπτικό, δεν αφαιρεί από το εν λόγω έγγραφο αποδεικτική ισχύ, εφόσον η προέλευσή του, η πιθανή χρονολογία του και το περιεχόμενό του μπορούν να καθοριστούν με αρκετή βεβαιότητα.<sup>187</sup>

Η Επιτροπή περαιτέρω κρίνει σημαντικό να υπογραμμίσει ότι στο **Έγγραφο 7**, γίνεται για ακόμα μια φορά λόγος για λίστες πελατών, σημειώνεται η αύξηση 5.50/m<sup>3</sup>, και επίσης σημειώνονται οι φράσεις «κοινοί πελάτες» «μαύρη λίστα πελάτες», θέματα αναφορικά με τα οποία, όπως προαναφέρθηκε, υπάρχουν αποδείξεις από το **Έγγραφο 1** ότι οι εταιρείες συμφώνησαν να ακολουθήσουν κοινή πρακτική.

<sup>187</sup> Βλ. ΠΕΚ T-305/94 κλπ. Limburgse Vinyl Maatschaapij κ.αλ. κατά Επιτροπής ( PVC II), σκ. 667, ΠΕΚ T-56/99 Marlines κατά Επιτροπής, Συλλ. 2003 II-05225 σκ. 57, ΠΕΚ T-11/89 Shell κατά Επιτροπής Συλλ. 1992 II-00757 σκ. 86 και EA 563/VII/2013 παρ. 95.

Επιπλέον, η Επιτροπή σημειώνει ότι στο γραφείο του κύριου Κ.Κ. ανευρέθηκαν χειρόγραφες σημειώσεις από τη συνάντηση που πραγματοποιήθηκε στις 29/11/11, μεταξύ των κ. Γ.Κ (εκ μέρους της ΑΤΗΝΟΔΟΡΟΥ & ΠΟΥΛΛΑΣ), Α.Α. (εκ μέρους της ΑΛΦΑ CONCRETE), Top Mix, Ι.Κ (εκ μέρους της Ι&S KRITONIS), Χ.Ψ. (εκ μέρους της ΨΑΡΟΥΔΗΣ), Μ.Ι. (εκ μέρους της ΜΑΤΘΑΙΟΣ ΙΩΑΝΝΟΥ και ΒΕΤΟΜΑΝ) και Κ.Κ. (εκ μέρους της Κ. ΚΥΘΡΑΙΩΤΗΣ), όπου και πάλι όπως σημείωσε η Επιτροπή στην εκ πρώτης όψεως απόφασή της, προκύπτει ότι θέμα της συνάντησης ήταν η ομοιόμορφη εφαρμογή τιμών και η τήρηση των συμφωνηθέντων στη βάση του «όρκου τιμής» και «της συμφωνίας κυριών» (**Έγγραφο 10**). Ειδικότερα, η Επιτροπή επεσήμανε ότι στις σημειώσεις αναφέρεται - ανάμεσα σε άλλα- ότι ο κ. Κ.Κ. είχε την προσωπική θέση «τέλος χρόνου να διαλυθεί/οι εταιρείες δεν είναι σε θέση να έρθουν σε κοινή γραμμή για να γίνει ένα από τα σενάρια», ενώ ο εκπρόσωπος της TOP MIX δήλωσε ότι οι «**τιμές πρέπει να γίνουν από όλους το ίδιο/να παραμείνουμε όπως είμαστε και να προχωρήσουμε**». Επίσης ο κ. Χ.Ψ. σημείωσε ότι «δεν τηρείται ότι συμφωνήσαμε/ διάφορες προτάσεις αλλά χωρίς συνέχεια». Τέλος, ο κ. Μ.Ι. δήλωσε ότι για το «**Καλό συμφέρον επαγγέλματος των Εταιρειών, να γίνουν μικρές παραχωρήσεις από όλους για να συνεχίσει, πίεση καλύτερες εισπράξεις, μη μετακίνηση, γενικά να συνεχίσουμε**». Η Επιτροπή σημειώνει ότι όπως προκύπτει, διατυπώθηκε η θέση αυτό που συνέβαινε, να διατηρηθεί και να συνεχισθεί.

Αναφορικά με το **Έγγραφο 10** οι εταιρείες ΚΥΘΡΑΙΩΤΗΣ, ΜΑΤΘΑΙΟΣ ΙΩΑΝΝΟΥ και ΒΕΤΟΜΑΝ, δήλωσαν ότι σε αυτό καταγράφονταν με πρωτοβουλία του κ. Κ.Κ. τα όσα γενικώς διημείφθησαν σε συνάντηση που έγινε την 29/11/2011 - 5 ολόκληρους μήνες μετά τη συνάντηση της 28/6/2011 (βλ. **Έγγραφο 5**), στην οποία ανταλλάχθηκαν απόψεις και σκέψεις για το ενδεχόμενο δημιουργίας κοινής εταιρείας παραγωγής σκυροδέματος ή και τσιμέντου – συνάντηση, στην οποία το μοναδικό αποτέλεσμα που συνάγεται ήταν ότι οι συζητήσεις για την δημιουργία της εν λόγω κοινής εταιρείας παρέμεναν στο επίπεδο της συζήτησης χωρίς να υπάρξουν οποιαδήποτε διαβήματα για υλοποίηση προς απογοήτευση του κ. Κ.Κ. όπως αυτή αντικατοπτρίζεται στο ίδιο το έγγραφο αλλά και στην συνέχεια της συνέχισης της ανταλλαγής απόψεων και σκέψεων αναφορικά με την εν λόγω κοινή εταιρεία. Οι εν λόγω εταιρείες ισχυρίστηκαν ότι η αναφορά στο θέμα των τιμών αφορά την τιμή πώλησης του τσιμέντου από τη νέα εταιρεία προς τις εταιρείες μετόχους της, έτσι όπως δείχνει η σχηματική αποτύπωση στο πίσω μέρος του εν λόγω εγγράφου.

Η Επιτροπή, αφού διεξήλθε το περιεχόμενο του διοικητικού φακέλου, και εξέτασε ενδελεχώς τα όσα αναφέρθηκαν από τις εμπλεκόμενες επιχειρήσεις, εν πρώτοις υπογραμμίζει ότι οι εμπλεκόμενες επιχειρήσεις δεν αρνήθηκαν το γεγονός της πραγματοποίησης συνάντησης τόσο στις 29/11/2011 όσο και στις 28/6/2011.



Επιπρόσθετα, η Επιτροπή υπογραμμίζει ότι, από μια ανάγνωση των χειρόγραφων σημειώσεων (**Έγγραφο 10**) του κ. Κ.Κ. αναφορικά με τα όσα λέχθηκαν και συζητήθηκαν στη συνάντηση ημερομηνίας 29/11/2011, προκύπτει ότι ο κ. Γ.Κ. έκανε αναφορά σε θέματα που αφορούν συνεννόηση, αύξηση, κακοπληρωτές και προσφορές, τα οποία όπως φαίνεται από την παρούσα ανάλυση απασχολούσαν τους εκπροσώπους των εταιρειών σε τακτική βάση στις μεταξύ τους συναντήσεις. Ο δε εκπρόσωπος της TOP MIX εξέφρασε τη θέση ότι *«τιμές πρέπει να γίνουν από όλους το ίδιο/να παραμείνουμε όπως είμαστε και να προχωρήσουμε»*.

Τα προαναφερόμενα σημεία του Εγγράφου 10, που δεικνύουν ότι στην εν λόγω συνάντηση συζητήθηκαν θέματα τα οποία είναι ξεκάθαρο ότι αντιστρατεύονται τον ελεύθερο ανταγωνισμό, τα οποία όμως δεν σχολιάστηκαν καθόλου από καμία από τις εμπλεκόμενες εταιρείες στο πλαίσιο της ενώπιον της Επιτροπής διαδικασίας. Οι εταιρείες ΚΥΘΡΑΙΩΤΗΣ, ΜΑΤΘΑΙΟΣ ΙΩΑΝΝΟΥ και ΒΕΤΟΜΑΝ κάνουν αναφορά σε ανταλλαγή απόψεων σε σχέση με το ενδεχόμενο δημιουργίας κοινής εταιρείας από τις εταιρείες σκυροδέματος, παραβλέποντας τα προαναφερόμενα σημεία. Η Επιτροπή δεν έχει καμία εναλλακτική εξήγηση για τις εν λόγω αναφορές, αλλά αντίθετα έχει στην κατοχή της στοιχεία (βλ. πιο πάνω), τα οποία δεικνύουν ότι οι εταιρείες οι οποίες συμμετείχαν σε αυτές τις συζητήσεις εξέφρασαν τη βούληση για συνεννόηση ως προς αύξηση τιμών, αντιμετώπιση κακοπληρωτών κτλ.

Επιπλέον, η Επιτροπή παρατηρεί ότι στην προαναφερόμενη συνάντηση ημ.29/11/2011 (**Έγγραφο 10**) έγινε συζήτηση σχετικά με διάλυση, αφού ο κ. Κ.Κ. ως καταγράφεται ανέφερε *«τέλος χρόνου να διαλυθεί/οι εταιρείες δεν είναι σε θέση να έρθουν σε κοινή γραμμή για να γίνει ένα από τα σενάρια»*, ενώ ο κ. Α.Α. (εκ μέρους της ALFA CONCRETE) είχε τη γνώμη *«να μη διαλυθεί λόγω είσπραξης»*. Η Επιτροπή σημειώνει ότι οι εν λόγω καταγραφείσες τοποθετήσεις δε συνάδουν με την εξήγηση που έδωσαν οι εταιρείες, ήτοι ότι στη συνάντηση αυτή ανταλλάχθηκαν μόνο απόψεις και σκέψεις για το ενδεχόμενο δημιουργίας κοινής εταιρείας παραγωγής σκυροδέματος ή και τσιμέντου, για την οποία δεν έγιναν οποιαδήποτε διαβήματα για υλοποίηση, αφού από τις φράσεις / λέξεις που καταγράφονται στο έγγραφο, ήτοι «διάλυση», συνάγεται ότι αυτή δημιουργήθηκε και ο κ. Κ.Κ. επιθυμούσε τη διάλυση αυτής, ενώ ο κ. Α.Α. δε συμφωνούσε λόγω είσπραξης. Συνεπώς, τυχόν αποδοχή της προωθήθειςας θέσης τους περί ανταλλαγής σκέψεων και απόψεων αντιφάσκει με τις καταγραφείσες θέσεις τους περί διάλυσης/ μη διάλυσης. Συνεπακόλουθα η θέση ότι η εν λόγω συνάντηση αφορούσε απλά ανταλλαγή σκέψεων, απορρίπτεται κατηγορηματικά.

Περαιτέρω, η Επιτροπή στην εκ πρώτης όψεως απόφασή της, σημείωσε ότι επί του ίδιου θέματος πραγματοποιήθηκε συνάντηση ημερομηνίας 15/1/2013, όπου και πάλι ως θέμα συζήτησης ήταν οι τιμές που θα τίθεντο σε ισχύ από την 1/4/2013 (**Έγγραφο 14**).

Σε σχέση με το εν λόγω έγγραφο, οι εταιρείες ΚΥΘΡΑΙΩΤΗΣ, ΜΑΤΘΑΙΟΣ ΙΩΑΝΝΟΥ και ΒΕΤΟΜΑΝ, υποστήριξαν ότι όπως φαίνεται από το **Έγγραφο 14**, το ίδιο σκηνικό επαναλήφθηκε στην συνάντηση της 15/1/2013, όπου η συζήτηση φαίνεται να εστιάστηκε στην σημαντική μείωση εργασιών των εταιρειών του κλάδου παγκύπρια, ενώ έγινε αναφορά σε έργα στην Λεμεσό (βλ. Μαρίνα, γήπεδο ΑΕΛ), η υλοποίηση των οποίων θα μπορούσε να αποτελέσει τονωτική ένεση στις εταιρείες του κλάδου.

Σε σχέση με τα όσα ανέφεραν οι εταιρείες, η Επιτροπή σημειώνει ότι αυτές παρέλειψαν να δώσουν εξηγήσεις σχετικά με τις αναφορές σε «Αυξήσεις : 1/4 €5.25/m<sup>3</sup>», όπως επίσης και τις αναφορές σε ποσότητες σκυροδέματος που αναγράφονται για την κάθε εταιρεία ξεχωριστά στο έγγραφο αυτό και να αιτιολογήσουν τους λόγους που καταγράφηκαν οι εν λόγω αναφορές.

Η Επιτροπή, επιπλέον, στην εκ πρώτης όψεως κατάληξή της, παρατήρησε ότι στις σημειώσεις της συνάντησης ημερομηνίας 18/2/2013,<sup>188</sup> φαίνεται και πάλι να συζητήθηκε το θέμα της τιμολόγησης και συμφωνήθηκε ότι δικαιολογείται αύξηση ύψους €1,30/+. Επίσης συμφωνήθηκε όπως την 1/4/2013 γίνει επαναφορά στον παλιό κατάλογο και την 1/7/2013 εφαρμοστεί αύξηση ύψους €1,30 (**Έγγραφο 15**). Σχετικές επί τούτου είναι και οι χειρόγραφες σημειώσεις που επισυνάπτονται ως **Έγγραφο 17** στις οποίες καταγράφονται οι τιμές του σκυροδέματος για τις κατηγορίες C15-C40, καθώς και των τιμών αντλιών που θα εφαρμόζονταν από την 1/4/2013.

Ο νομικός εκπρόσωπος της εταιρείας ΚΥΘΡΑΙΩΤΗΣ στις γραπτές του θέσεις υποστήριξε ότι τα όσα αναφέρονται στο **Έγγραφο 15**, αποτέλεσαν σκέψεις που αντάλλαξε με τον κ. Κ.Κ. κάποιος από τους διευθυντές της SKYRAMONT «για συμμετοχή της τελευταίας στην κοινή εταιρεία παραγωγής σκυροδέματος με αναφορά στις αυξήσεις των βασικών κόστων παραγωγής αλλά και στις επιμέρους εισηγήσεις λειτουργίας της εν λόγω εταιρείας». Όπως συμπλήρωσε, ούτε τότε αλλά ούτε και μέχρι σήμερα έχουν γίνει οποιαδήποτε διαβήματα για την λειτουργία της κοινής εταιρείας παραγωγής σκυροδέματος. Όπως καταγράφηκε, οι εταιρείες μεταξύ τους ανέκαθεν αγόραζαν σκυροδέμα για διάφορους λόγους π.χ. κοντινότερη απόσταση του πελάτη προς την μονάδα σκυροδέματος άλλης εταιρείας, μεγαλύτερης ποσότητας σκυροδέτησης, απώλεια μηχανήματος παραγωγής σκυροδέματος κλπ.

<sup>188</sup> Υπενθυμίζεται ότι αυτές αφορούν σημειώσεις πάνω σε χαρτί με τυπωμένο το λογότυπο της εταιρείας SKYRAMONT QUARRIES LTD με ημερομηνία 18/2/2013, όπου ανάμεσα σε άλλα, γίνεται λόγος για: «διακανονισμός: «εβδομαδιαίο meeting για την απόκτηση εμπιστοσύνης», για τις αγορές μεταξύ λατομείων «30% Off», «ΧΩΡΙΣ ΕΓΓΥΗΣΕΙΣ: ΛΕΙΤΟΥΡΓ. ΒΑΣΗ ΚΑΛΗΣ ΘΕΛΗΣΗΣ», για «συντονιστή» από κάθε εταιρεία και την πραγματοποίηση συνεδριάσεων και «ελέγχοι μεταξύ μας πέραν «ζυγαριάς, credit notes, λογιστικό etc», για την «καταγραφή ποσοτήτων και τιμών» για «υφιστάμενα συμβόλαια και συμφωνίες», για την επιβολή «penalty», τιμές 30% προς συγγενικές εταιρείες, 17,5% προς μεγάλους πελάτες και 10% για cash (smallcredit). Ακολουθως κάτω από τον τίτλο «Αυξήσεις από Μάρτιο 2010» αναγράφονται αυξήσεις σε ηλεκτρισμό, πετρέλαιο, εργατικά, λάδια ,εκρηκτικά, λάστιχα κτλ. Στο τέλος σημειώνεται «Δικαιολογημένη αύξηση € 1.30/+ (included 15% διατήρηση κέρδους)». 1/4/13: Επαναφορά στον παλιό κατάλογο , 1/7/13 : €1.30 αύξηση», «παλιά υπόλοιπα : διακανονισμός», «credit period: 45D».

Οι εταιρείες BETOMAN και ΜΑΤΘΑΙΟΣ ΙΩΑΝΝΟΥ ανέφεραν ότι δεν είναι σε θέση να γνωρίζουν το περιεχόμενο του Έγγραφου 15, και ότι ενδεχομένως το εν λόγω έγγραφο να αφορά δοσοληψίες μεταξύ των δύο εκεί αναφερομένων εταιρειών. Σημειώνεται ότι και οι δύο εταιρείες ανέφεραν ότι οι εταιρείες μεταξύ τους ανέκαθεν αγόραζαν σκυρόδεμα για διάφορους λόγους.

Η ALFA BETON ανέφερε ότι πρέπει να διευκρινιστεί ότι το **Έγγραφο 15** δεν αναφέρει οπιδήποτε αναφορικά με σχέση εμπιστοσύνης μεταξύ των εταιρειών, αλλά καταγράφει τη λέξη εμπιστοσύνη κάτω από την επικεφαλίδα «διακανονισμός» κάτι που δεν επαρκεί για την εξαγωγή συμπεράσματος ότι πρέπει να γίνονται συναντήσεις για την δημιουργία σχέσης εμπιστοσύνης μεταξύ των εταιρειών του Συνδέσμου. Όπως υποστηρίχθηκε, το εν λόγω Έγγραφο αφορά κατ' ισχυρισμό σημειώσεις που λήφθηκαν σε συνάντηση με ημερομηνία 18/2/2013, ωστόσο το ίδιο το έγγραφο δεν αναφέρει εάν οι σημειώσεις λήφθηκαν στα πλαίσια συνάντησης, ούτε και αναφέρει ποιοι ήταν παρόντες (εάν όντως οι σημειώσεις αφορούν συνάντηση). Επίσης, είναι η θέση της εταιρείας ALFA BETON ότι το επαγγελματικό ημερολόγιο του κ. Κ.Κ. αφορά μόνο το έτος 2012, συνεπώς η Επιτροπή δεν είναι σε θέση να γνωρίζει εάν όντως έλαβε χώρα συνάντηση του Συνδέσμου στις 18/2/2013, αλλά ούτε και ποιοι μετείχαν στην υποτιθέμενη συνάντηση. Όπως αναφέρουν, οι σημειώσεις αυτές μπορεί να λήφθηκαν από μια συνάντηση στην οποία συμμετείχε ο κ. Κ.Κ. με οποιαδήποτε από τις εμπλεκόμενες εταιρείες ή με οποιοδήποτε άλλο πρόσωπο, και κατά συνέπεια τα συμπεράσματα τα οποία εξήγαγε η Επιτροπή δεν δικαιολογούνται και απορρίπτονται.

Η Επιτροπή, αφού διεξήλθε το περιεχόμενο του διοικητικού φακέλου, και εξέτασε ενδελεχώς τα όσα αναφέρθηκαν από τις εμπλεκόμενες επιχειρήσεις, σημειώνει ότι στις υπό αναφορά σημειώσεις καταγράφεται η φράση «*ΔΙΚΑΙΟΛΟΓΗΜΕΝΗ ΑΥΞΗΣΗ €1.30 included 15% διατήρηση κέρδους.*». Η Επιτροπή παρατηρεί ότι αυτή η φράση μπορεί να συσχετιστεί και με την αναφορά στο **Έγγραφο 1**, όπου αναφέρεται: «*Δεν επιζητούμε τα υπερκέρδη αλλά ένα εύλογο κέρδος της τάξης του 10-15% όπως κάθε υγιής επιχείρηση.*», αλλά και με τη δήλωση του κ. Κ.Κ. ενώπιον δύο Λειτουργών της Υπηρεσίας, ότι ενημερώνονται οι εταιρείες μεταξύ τους για τις τιμές του σκυροδέματος («*γεγονός που είναι λάθος*» όπως ο ίδιος δήλωσε), αλλά σκοπός δεν είναι να αποκομίσουν κέρδη αλλά να έχουν ένα κέρδος της τάξης του 10%. Μετά την αναφορά για αύξηση €1.30, καταγράφονται τα εξής «1/4/13: επαναφορά στον παλιό κατάλογο 1/7/2013 : €1.30 αύξηση».

Σε σχέση με το **Έγγραφο 17**, η εταιρεία ΚΥΘΡΑΙΩΤΗΣ, υποστήριξε ότι αποτελεί σκέψεις του κ. Κ.Κ. αναφορικά με τη δημιουργία κοινής εταιρείας παραγωγής σκυροδέματος/τσιμέντου προς μείωση του αυξανόμενου κόστους παραγωγής, με εισηγήσεις για την τιμή πώλησης των διαφόρων κατηγοριών σκυροδέματος προς τις

συμμετέχουσες εταιρείες, στις οποίες θα προέβαινε σε συνάντηση που ορίστηκε αρχικά για τις 8/3/2013, «η οποία ουδέποτε πραγματοποιήθηκε, τιμή που ενδεχομένως θα συμφωνείτο τελικά όταν και εφόσον η εν λόγω εισήγηση θα υλοποιείτο, κάτι που δεν έγινε.». Οι εταιρείες BETOMAN και ΜΑΤΘΑΙΟΣ ΙΩΑΝΝΟΥ, σε σχέση με το υπό αναφορά έγγραφο, σημείωσαν ότι αυτό αποκρυσταλλώνει σκέψεις του κ. Κ.Κ. αναφορικά με το ζήτημα της δημιουργίας κοινής εταιρείας παραγωγής σκυροδέματος/τσιμέντου προς μείωση έτσι του αυξανόμενου κόστους παραγωγής.

Η Επιτροπή αφού διεξήλθε το περιεχόμενο του διοικητικού φακέλου, και εξέτασε ενδελεχώς τα όσα αναφέρθηκαν από τις εμπλεκόμενες επιχειρήσεις, κρίνει ότι οι εξηγήσεις που δόθηκαν από τις υπό αναφορά επιχειρήσεις αποτελούν απλά μεταγενέστερους προσχηματισμούς. Από μια ενδελεχή μελέτη των εγγράφων συνάγεται ότι οι τιμές που καταγράφονται στο κάτω μέρος των χειρόγραφων σημειώσεων του κ. Κ.Κ. είναι ίδιες με τις τιμές που είχαν συμφωνηθεί ότι θα πωλούσαν ο ένας στους πελάτες του άλλου (Βλέπε **Έγγραφο 1**). Στο πάνω μέρος των χειρόγραφων σημειώσεων καταγράφονται με αρκετή ακρίβεια ποσότητες οι οποίες παραπέμπουν στις ποσότητες παραγωγής έτοιμου σκυροδέματος το 2012. Ενδεικτικό της λεπτομέρειας και ακρίβειας των πληροφοριών είναι ότι οι ποσότητες δεν ήταν στρογγυλοποιημένες, ενώ για ορισμένες εταιρείες υπήρχαν πληροφορίες ξεχωριστά για τις επαρχίες που λειτουργούσαν και δραστηριοποιούνταν (με την ένδειξη Λεμεσός, Πάφος, Λάρνακας). Ο ευαίσθητος χαρακτήρας των εν λόγω πληροφοριών δεν δικαιολογεί το πως και γιατί ο κ. Κ.Κ. κατείχε τις εν λόγω πληροφορίες. Με άλλα λόγια, η φύση και η λεπτομέρεια των πληροφοριών καταρρίπτει τον ισχυρισμό ότι αποτελούσαν απλά σκέψεις ή και εκτιμήσεις του ιδίου.

### **Αναφορικά με την ανάμειξη της SKYRAMIX στη σύμπραξη**

Σε ό,τι αφορά την εταιρεία SKYRAMIX για την οποία εκ πρώτης όψεως είχε κριθεί ότι παρόλο που δεν αποτελούσε μέλος του Συνδέσμου, έλαβε μέρος στις αρχικές συναντήσεις, οι οποίες πραγματοποιήθηκαν εντός του 2012, ήτοι μετά από την υποβολή αίτησης για εγγραφή του Συνδέσμου και ήταν εις γνώση της ο τρόπος λειτουργίας του Συνδέσμου, (αφού η εταιρεία αποτελεί θυγατρική εταιρεία μετόχου που κατείχε κατά 50% την εταιρεία TOP MIX, η οποία ήταν μέλος του Συνδέσμου), η Επιτροπή αφού μελέτησε ενδελεχώς τις θέσεις που υποβλήθηκαν από την εταιρεία στο πλαίσιο της ενώπιον της διαδικασίας, καταγράφει τα ακόλουθα:

Εν πρώτοις η Επιτροπή σημειώνει ότι η εταιρεία SKYRAMIX ανέφερε ότι οι εταιρείες SKYRAMIX και TOP MIX ουδέποτε συνυπήρξαν ως παραγωγοί έτοιμου σκυροδέματος (μέσα στον Μάρτιο του 2012 σταμάτησε η TOP MIX και ξεκίνησε η SKYRAMIX), και συμπλήρωσε ότι η αναφορά στην ιστοσελίδα της ΣΚΥΡΑ ΒΑΣΑΣ για εξαγορά του 100% της TOP MIX, είναι λανθασμένη και θα διορθωθεί. Η εταιρεία ξεκαθάρισε ότι από την

ημερομηνία σύστασης της μέχρι και σήμερα το 50% της TOP MIX ανήκει στην Ιακωνου Brothers (Concrete) Ltd. Επιπλέον σημείωσε ότι τον Μάρτιο του 2012 τερματίστηκαν οι υπηρεσίες όλου του εργατικού δυναμικού της TOP MIX εκτός από του Γενικού Διευθυντή κ. Γ.Ν. και της λογίστριας κας Α.Αγ. (οι υπηρεσίες των οποίων τερματίστηκαν τον Οκτώβριο του 2012).

Στη συνέχεια, αναφέρθηκε από την εταιρεία SKYRAMIX, η πρώτη φορά που προσκλήθηκε ο Γενικός Διευθυντής της εταιρείας να συμμετάσχει σε κάποια συνεδρία του Συνδέσμου «*πρέπει να ήταν, αν δεν κάνουμε λάθος, αρχές του 2013*» όταν τα μέλη του Συνδέσμου εξέταζαν το ενδεχόμενο σύστασης κοινής εταιρείας αντλιών και κατά πόσον θα ενδιέφερε την SKYRAMIX να συμμετάσχει. Όπως καταγράφηκε, υπήρξε μεγάλη ασυνεννοησία επί αυτού του θέματος με αποτέλεσμα να αποσύρουν το ενδιαφέρον τους, και έκτοτε δεν προσκλήθηκαν και δεν παρέστησαν σε οποιαδήποτε άλλη συνάντηση του Συνδέσμου. Στη συνέχεια υποστήριξε ότι εντός του 2012, ο Γενικός Διευθυντής της SKYRAMIX παρέστηκε μόνο σε δύο – τρεις συναντήσεις του Συνδέσμου για συγκεκριμένο σκοπό μετά από πρόσκληση που έλαβε.

Σε σχέση με το Έγγραφο 11, (σημειώσεις με ημερομηνία 1/6/2012 με τίτλο «Σύνδεσμος Σκυροδέματος» που περιλαμβάνουν στοιχεία για την παραγωγή σκυροδέματος από τις εταιρείες και τις τιμές στις οποίες θα πωλείται το σκυρόδεμα, ανά κατηγορία, μεταξύ τους, και σημειώσεις για το μισθό του Σ.Π. ο οποίος φαίνεται να είναι ο συντονιστής, καθώς και έξοδα για το ηλεκτρικό, νερό και τηλέφωνα (ενδεχομένως έξοδα λειτουργίας του γραφείου του Συνδέσμου), η SKYRAMIX ανέφερε ότι εξ όσων καταλαβαίνουν πρόκειται για συνδρομές των μελών του Συνδέσμου Έτοιμου Σκυροδέματος Λεμεσού. Η ερμηνεία που δίνει η εταιρεία αναφορικά με το Έγγραφο 11 είναι ότι ο κ. Κ.Κ. εκ παραδρομής ανέγραψε το όνομα της SKYRAMIX (πιθανόν να ευελπιστούσε να εγγράψει την εταιρεία ως μέλος για να αυξηθούν οι συνεισφορές), και αυτό φαίνεται και από το γεγονός ότι δεν ανέγραψε δίπλα από το όνομα της SKYRAMIX οποιαδήποτε οφειλή.

Η Επιτροπή επισημαίνει ότι στο εν λόγω έγγραφο καταγράφονται τα ονόματα των εταιρειών TOP MIX και SKYRAMIX, και ότι δίπλα από το όνομα της SKYRAMIX υπάρχει η ένδειξη «√», σε αντίθεση με τα ονόματα των άλλων εταιρειών, δίπλα από τα οποία υπάρχουν αριθμοί (ήτοι 500, 1,000, 1,150, 350 και 1,500). Περαιτέρω, η Επιτροπή σημειώνει ότι σύμφωνα με τα όσα ανέφεραν οι εταιρείες ΚΥΘΡΑΙΩΤΗΣ, ΜΑΤΘΑΙΟΣ ΙΩΑΝΝΟΥ και ΒΕΤΟΜΑΝ, τα όσα καταγράφονται στο υπό αναφορά έγγραφο δεν είναι τίποτε άλλο από τη συμφωνηθείσα κατανομή των εξόδων λειτουργίας του Συνδέσμου καθώς και εισηγήσεις ως προς την τιμή πώλησης των διαφόρων κατηγοριών σκυροδέματος από την κοινή εταιρεία προς τις συμμετέχουσες εταιρείες, τιμή που ενδεχομένως θα συμφωνείτο τελικά όταν και εφόσον η εν λόγω εισηγήση θα

υλοποιείτο, όμως οι εν λόγω σκέψεις παρέμειναν σκέψεις/εισηγήσεις, αφού ούτε εταιρεία συστάθηκε ούτε υπήρξε ποτέ κοινή παραγωγή σκυροδέματος από ένα εργοτάξιο από το οποίο θα προμηθεύονταν σκυρόδεμα οι όποιες συμμετέχουσες εταιρείες. Η Επιτροπή σημειώνει ότι παρόλο που σύμφωνα με την ερμηνεία που δίδεται από την εταιρεία SKYRAMIX ότι ο κ. Κ.Κ. «πιθανόν να ευελπιστούσε να εγγράψει την εταιρεία ως μέλος για να αυξηθούν οι συνεισφορές», αφού δεν ανέγραψε δίπλα από το όνομα της SKYRAMIX οποιαδήποτε οφειλή, εντούτοις δεν μπορεί να αγνοηθεί το γεγονός ότι δίπλα από το όνομα της εταιρείας υπάρχει η ένδειξη «√», το οποίο μπορεί να ερμηνευθεί ως συμφωνία/ συναίνεση της εν λόγω εταιρείας, σε καμία περίπτωση όμως ως αποχή ή απουσία από τη συνάντηση.

Επιπλέον, επισημαίνεται ότι η περίοδος που πραγματοποιήθηκε η εν λόγω συνάντηση συνάδει και με την περίοδο που προκηρύχθηκε ο Διαγωνισμός του Τ.Δ.Ε (ΕΜ Λ/σου) με αρ. 54/2012, για τον οποίο είχε λάβει έγγραφο η εταιρεία SKYRAMIX στις 12/6/2012 και είχε υποβάλει οικονομική προσφορά. Η εν λόγω συνάντηση πραγματοποιήθηκε μετά από την υποβολή σχετικής αίτησης στον Έφορο Ίδρυμάτων και Σωματείων (η αίτηση είχε υποβληθεί στις 2/11/2011 ενώ ο Σύνδεσμος ενεγράφη στις 12/7/2012). Σε ό,τι αφορά το Έγγραφο 12, η θέση της εταιρείας SKYRAMIX ότι το ποσοστό 11% που φαίνεται να αντιστοιχεί σε αυτή, το ανέγραψε ο κ. Κ.Κ. από μόνος του ίσως σε μια προσπάθεια του ίδιου ή του Συνδέσμου Έτοιμου Σκυροδέματος Λεμεσού για να το προτείνουν στην SKYRAMIX, και όπως υποστηρίζει η εταιρεία ουδέποτε συναίνεσε σε αυτό το ποσοστό και ουδέποτε συγκατένευσε στην δημιουργία εταιρείας αντλιών χωρίς την εκ των προτέρων έγκριση της Επιτροπής.

Οι εταιρείες ΚΥΘΡΑΙΩΤΗΣ, ΜΑΤΘΑΙΟΣ ΙΩΑΝΝΟΥ και ΒΕΤΟΜΑΝ στις θέσεις τους ανέφεραν ότι σε αυτό το έγγραφο καταγράφονται οι σκέψεις του κ. Κ.Κ. αναφορικά με το ενδεχόμενο δημιουργίας κοινής εταιρείας για τη διαχείριση των αντλιών, με ποσοστό συμμετοχής των συμμετεχουσών εταιρειών καθώς και οι σκέψεις του ως προς την τιμή χρήσης των εν λόγω αντλιών, (τιμή που ενδεχομένως θα συμφωνεί τελικά όταν και εφόσον οι εν λόγω σκέψεις συζητούνταν και η όποια συμφωνία θα υλοποιείτο).

Η Επιτροπή συνεκτιμώντας τα όσα καταγράφονται ανωτέρω, σημειώνει ότι οι εν λόγω σημειώσεις, είναι ιδιαίτερα λεπτομερείς και περιλαμβάνουν στοιχεία όπως το ποσοστό συμμετοχής της κάθε εταιρείας, το οποίο όπως προκύπτει διαμορφώθηκε με βάση την ποσότητα παραγωγής σκυροδέματος της κάθε εταιρείας, πληροφορίες τις οποίες δεν είναι λογικό να γνώριζε ο κ. Κ.Κ., αν δεν τις είχαν ανταλλάξει μεταξύ τους.

Αναφορικά με το ιστορικό της επιστολής του Διευθύνοντα Σύμβουλου της SKYRAMIX προς τον κύριο Μ.Ι. (επιστολή ημ.10/5/2012 στην οποία αναφέρεται ότι «Μέσα στο πνεύμα συνεργασίας μεταξύ των εταιρειών του Ομίλου «Σκύρα Βάσας» και «Ματθαίος Ιωάννου» οι τιμές χρέωσης του έτοιμου σκυροδέματος οι οποίες ίσχυαν για την «TOP

*MIX Ltd» δεν είναι αποδεκτές για την εταιρεία μας» (Έγγραφο 29), η SKYRAMIX αφού αναφέρθηκε στην ρήξη των σχέσεων μεταξύ των μετόχων της TOP MIX, υποστήριξε ότι για αποφυγή πλήρους αδρανοποίησης της εταιρείας εξαιτίας αυτής της διαμάχης, ο Γενικός Διευθυντής της TOP MIX συνήψε προσωρινή συμφωνία προμήθειας έτοιμου σκυροδέματος από την εταιρεία ΜΑΤΘΑΙΟΣ ΙΩΑΝΝΟΥ βάσει σχετικά ψηλών τιμών. Ο Διευθύνων Σύμβουλος της SKYRAMIX με την εν λόγω επιστολή του, απευθύνθηκε στον ιδιοκτήτη της εταιρείας ΜΑΤΘΑΙΟΣ ΙΩΑΝΝΟΥ απαιτώντας λογικότερες τιμές προς την SKYRAMIX, οι οποίες δεν σχετίζονταν με τιμές που καθόρισε ο Σύνδεσμος Έτοιμου Σκυροδέματος Λεμεσού, αφού ο Διευθύνων Σύμβουλος της SKYRAMIX ουδέποτε παρέστη σε οποιαδήποτε συνεδρία του Συνδέσμου και δεν γνώριζε αν καθόρισε οποιεσδήποτε τιμές. Είναι ο ισχυρισμός της SKYRAMIX ότι αυτό είναι τρανταχτή απόδειξη ότι η εταιρεία δεν ήταν «σιωπηλό» μέλος του Συνδέσμου, εφόσον ούτε ο Διευθύνων Σύμβουλος της αλλά ούτε ο Γενικός της Διευθυντής γνώριζαν εάν υπήρχαν συμφωνημένες τιμές στα πλαίσια του Συνδέσμου, καθότι αν ίσχυε το αντίθετο, δεν θα διαπραγματεύονταν διαφορετικές τιμές. Η εταιρεία ΜΑΤΘΑΙΟΣ ΙΩΑΝΝΟΥ ανέφερε ότι η εν λόγω επιστολή αφορούσε περίοδο κατά την οποία η ΣΚΥΡΑ ΒΑΣΑΣ αγόραζε με τις μπετονιέρες της έτοιμο σκυρόδεμα από την ίδια ενόψει του γεγονότος ότι η εταιρεία TOP MIX είχε αναστείλει τις εργασίες του εργοστασίου της στην περιοχή Λινόπετρας δυνάμει δικαστικού διατάγματος, το δε κόστος αγοράς του σκυροδέματος το ξοφλούσαν διά της πώλησης στην ΜΑΤΘΑΙΟΣ ΙΩΑΝΝΟΥ αδρανών υλικών από το λατομείο τους.*

Η Επιτροπή σημειώνει ότι έχει στην κατοχή της ηλεκτρονικό μήνυμα ημερομηνίας 31/5/2012 (**Έγγραφο 30**), που στάληκε από την Α.Αγ. προς τον Α.Τ. (@skyravassas) με θέμα «Re I & S KRITONIS LTD» στο οποίο αναφέρεται ότι: «Έχω μιλήσει με το {...} –Τηλ.99{...}, για τις τιμές που θα μας χρεώσει για το μπετόν που έχουμε πάρει από κοντά του και είναι οι ακόλουθες: C15- €50.00, C20- €52.00, C25- €54.00, C30- €56.00, PILOS- €65.00. Εάν συμφωνείτε απαντήστε μου για να ξέρω. **Αυτές οι τιμές είναι ότι έχουν συμφωνήσει στον Σύνδεσμο**» και απαντητικό ηλεκτρονικό μήνυμα της ίδιας ημερομηνίας στο οποίο ο κύριος Α.Τ. αναφέρει το εξής στην κυρία Α.Αγ. «deduct €2 per type of cement»). Στο ίδιο έγγραφο, υπάρχουν χειρόγραφες σημειώσεις οι οποίες αναφέρουν ότι οι τιμές «θα μείνουν όπως είναι» και στο τέλος ότι «Μίλησα με τον {...} 11/6/12. Δεν θα αφαιρεθούν €2 ευρώ. Το ίδιο θα χρεώνω και εγώ». )

Σε σχέση με το **Έγγραφο 30**, είναι ο ισχυρισμός της SKYRAMIX ότι το ηλεκτρονικό μήνυμα της κας Α.Αγ. αναφέρεται για αγορές έτοιμου σκυροδέματος της SKYRAMIX από την I&S KRITONIS και όχι της TOP MIX (δηλαδή από Μάρτιο μέχρι Οκτώβριο 2012 η κυρία Α.Αγ. ασχολείτο με το κλείσιμο των λογιστικών βιβλίων της TOP MIX καθώς και την είσπραξη/πληρωμή των οφειλόμενων προς/από την TOP MIX και ασχολείτο μέχρι την αποχώρηση της περιστασιακά με υποθέσεις της SKYRAMIX).

Σύμφωνα με την εταιρεία TOP MIX, από την ανάγνωση του συγκεκριμένου ηλεκτρονικού μηνύματος, προκύπτει ότι η κα Α.Αγ. ενεργούσε εκ μέρους και για λογαριασμό της SKYRAMIX και της μητρικής της, εφόσον αυτοί ήταν οι παραλήπτες του ηλεκτρονικού μηνύματος, και συνάγεται ότι επρόκειτο για ενημερωτικό μήνυμα από την κα Α.Αγ., όχι υπό την ιδιότητα της ως Λογίστριας της TOP MIX, αλλά ως ατόμου που αναγνώριζε ότι εργαζόταν για τη SKYRAMIX.

Η Επιτροπή σημειώνει ότι από το περιεχόμενο της ανωτέρω αλληλογραφίας προκύπτει αφενός ότι η εταιρεία SKYRAMIX, γνώριζε ότι στο Σύνδεσμο συμφωνούνταν τιμές, αφού αυτό καταγράφεται ξεκάθαρα στο ηλεκτρονικό μήνυμα της κας Α.Αγ. προς τον Α.Τ. ο οποίος ήταν ταυτόχρονα και Γενικός Διευθυντής της ΣΚΥΡΑ ΒΑΣΑΣ και της SKYRAMIX, και αφετέρου ότι αυτή η ενημέρωση προήλθε από τον «{...}» (βλ. Σ.Κ. της I & S KRITONIS), το οποίο ενισχύει το συμπέρασμα της Επιτροπής ότι στο Σύνδεσμο συμφωνούνταν τιμές και ότι η εταιρεία I&S KRITONIS συμμετείχε στις συναντήσεις του Συνδέσμου, κατά τις οποίες λαμβάνονταν οι αποφάσεις για τον καθορισμό τιμών κ.ο.κ.

Περαιτέρω, η Επιτροπή αφού μελέτησε ενδελεχώς τα όσα αναφέρθηκαν από την εταιρεία SKYRAMIX αλλά και την εταιρεία TOP MIX, διαπιστώνει ότι εταιρεία TOP MIX, η οποία αποτελεί συγγενική εταιρεία της SKYRAMIX <sup>189</sup> λειτουργούσε ως εταιρεία παραγωγής και εμπορίας έτοιμου σκυροδέματος στη Λεμεσό από το 2002 μέχρι το Μάρτιο του 2012 οπότε και σύμφωνα με την ίδια διέκοψε τις δραστηριότητες της.<sup>190</sup> Η εταιρεία TOP MIX όπως έχει ήδη διαφανεί εγγράφηκε ως μέλος του Συνδέσμου, μέσω του Γενικού Διευθυντή της εταιρείας Γ.Ν., ο οποίος συμμετείχε σε αριθμό συναντήσεων (ενδεικτικά στη συνάντηση ημερομηνίας 7/4/2011 (**Εγγραφο 4**) και στη συνάντηση ημ. 28/6/11 (**Εγγραφο 5**)).<sup>191</sup>

Η Επιτροπή καταγράφει επίσης ότι, σύμφωνα με τα όσα ανέφερε Μέλος του Διοικητικού Συμβουλίου της TOP MIX σε ένορκο δήλωσή του, ο κ. Γ.Ν.αμέσως, μετά τη διακοπή των εργασιών της TOP MIX, ξεκίνησε να δραστηριοποιείται στον τομέα παραγωγής έτοιμου σκυροδέματος η SKYRAMIX και ο κ. Γ.Ν. απασχολούνταν παράλληλα και στην SKYRAMIX, παρά το γεγονός ότι εργοδοτούνταν αποκλειστικά από την TOP MIX. Επίσης, όπως αναφέρθηκε από την εταιρεία SKYRAMIX ο Γενικός Διευθυντής της εταιρείας προσκλήθηκε να παρευρεθεί σε μία ή δύο συνεδριάσεις του Συνδέσμου.

Επίσης, δεν μπορεί να αγνοηθεί το γεγονός ότι από το ημερολόγιο του κ. Κ.Κ. προκύπτει ότι ο ίδιος σε δύο περιπτώσεις είχε συνάντηση με τον Ι.Σ. που είναι, Γενικός

<sup>189</sup> Η εταιρεία SKYRAMIX είναι θυγατρική της εταιρείας ΣΚΥΡΑ ΒΑΣΑΣ, ενώ η εταιρεία TOP MIX ανήκει κατά 50% στην εταιρεία ΣΚΥΡΑ ΒΑΣΑΣ.

<sup>190</sup> Βλέπε επιστολή της εταιρείας TOP MIX ημερομηνίας 28/4/2015.

<sup>191</sup> Η εταιρεία TOP MIX, ως νομικό πρόσωπο, καθώς και ο Γ.Ν., ο οποίος ήταν διευθυντής της TOP MIX κατά το 2012, ήταν μέλη του Συνδέσμου Έτοιμου Σκυροδέματος Λεμεσού, βλ. υπογεγραμμένο καταστατικό (Εγγραφο 36), ενώ όπως φαίνεται ο κ. Γ.Ν. υπογράφει και την αίτηση προς εγγραφή σωματείου, ενώ φαίνεται επίσης να κατέχει τη θέση του Γραμματέα του εν λόγω συνδέσμου.



Διευθυντής της SKYRAMIX καθώς και της μητρικής αυτής εταιρείας (ήτοι στις 17/5/2012, και στις 24/9/2012), ημερομηνίες οι οποίες δεν είναι πολύ απομακρυσμένες από τις συναντήσεις ημερομηνίας 1/6/2012 Έγγραφο 11 και 18/9/2012- Έγγραφο 12). Στη συνάντηση ημερομηνίας 18/9/2012, Έγγραφο 12, φαίνεται από τα στοιχεία, ότι πέραν της σύστασης και λειτουργίας εταιρείας αντλιών, συζητήθηκαν και πάλι τα έξοδα λειτουργίας του γραφείου που διατηρούσαν, και το ενδεχόμενο πρόσληψης μιας κοπέλας («1 ΚΟΠΕΛΛΑ»).

Η Επιτροπή, στη βάση όλων των προαναφερόμενων στοιχείων, καταλήγει ότι η εταιρεία SKYRAMIX παρόλο που δεν αποτελούσε μέλος του Συνδέσμου, φαίνεται να έλαβε μέρος στις αρχικές συναντήσεις οι οποίες πραγματοποιήθηκαν εντός του 2012, ήτοι μετά από την υποβολή αίτησης για εγγραφή του Συνδέσμου και ήταν εις γνώση της ο τρόπος λειτουργίας του Συνδέσμου, αφού η εταιρεία αποτελεί θυγατρική εταιρεία της ΣΚΥΡΑ ΒΑΣΑΣ η οποία είναι μέτοχος κατά 50% στην εταιρεία TOP MIX, η οποία ήταν μέλος του Συνδέσμου. Πέραν αυτού, φαίνεται ότι ο Γενικός Διευθυντής της εταιρείας TOP MIX, κ. Γ.Ν., ο οποίος συμμετείχε ενεργά εκ μέρους της TOP MIX στις συναντήσεις του Συνδέσμου, εργοδοτήθηκε για ένα διάστημα στην SKYRAMIX.

Αξιοσημείωτο είναι και το γεγονός ότι στις 2/7/2012, και αφού σύμφωνα με την TOP MIX, η ίδια είχε τερματίσει τις εργασίες της, της είχε σταλεί όπως προκύπτει από το **Έγγραφο 37** το τηλεμοιότυπο με περιεχόμενο το μήνυμα «*Δεν θα σταλεί επιστολή αύξησης σε κανένα Πελάτη που δεν έπιασε Μπετόν από τον Νοέμβριο του 2010 μέχρι σήμερα*».

Η Επιτροπή παρατηρεί ότι σύμφωνα με την ενωσιακή νομολογία, οι επιχειρήσεις που συμμετέχουν σε συναντήσεις, στις οποίες ανταλλάζονται πληροφορίες μεταξύ ανταγωνιστών που αφορούν, μεταξύ άλλων, την τιμολογιακή πολιτική που αυτοί σκοπεύουν να υιοθετήσουν στην αγορά, όχι μόνο σκοπεύουν στην εξάλειψη της προηγούμενης αβεβαιότητας ως προς την μελλοντική συμπεριφορά των ανταγωνιστών, αλλά και δεν μπορούν παρά να λάβουν, άμεσα ή έμμεσα υπόψη τις πληροφορίες που ανταλλάσσονται κατά τη διάρκεια των συναντήσεων αυτών κατά τον καθορισμό της μελλοντικής εμπορικής τους πολιτικής. Το συμπέρασμα αυτό εφαρμόζεται ακόμα και στις περιπτώσεις που η συμμετοχή μίας ή περισσότερων επιχειρήσεων σε συναντήσεις με αντιανταγωνιστικό σκοπό περιορίζεται στην απλή λήψη πληροφοριών που σχετίζονται με τη μελλοντική συμπεριφορά των ανταγωνιστικών τους.<sup>192</sup> Τέλος, η συνεχής συμμετοχή των επιχειρήσεων αυτών σε τέτοιες συναντήσεις αρκεί για να

<sup>192</sup> Βλ. ενδεικτικά Αποφάσεις του Γενικού Δικαστηρίου T-202/98, Tate & Lyle, σκ. 58, T-7/89. Hercules, T-1/89, Rhône Poulenc, και T-25/95 κλπ., Cimenteries CBR κλπ.

δημιουργήσει ένα κλίμα αμοιβαίας σιγουριάς ως προς τη μελλοντική τιμολογιακή πολιτική τους.<sup>193</sup>

Εν προκειμένω η Επιτροπή μελετώντας τα όσα η εταιρεία SKYRAMIX κατέθεσε κατά την ενώπιον της διαδικασία, δεν έχει πεισθεί πώς η πληροφόρηση που λάμβανε ο κ. Γ.Ν. από το Σύνδεσμο και οι μέτοχοι της ΣΚΥΡΑ ΒΑΣΑΣ από τις συναντήσεις που είχαν με τον κ. Κ.Κ., δεν διαβιβαζόταν στην SKYRAMIX ώστε να μην επηρεάζει τη συμπεριφορά της SKYRAMIX στην αγορά. Όπως αναφέρθηκε ανωτέρω ο κύριος Γ.Σ. ήταν Γενικός Διευθυντής της εταιρείας SKYRAMIX.

Συνακόλουθα, από την στιγμή που υψηλόβαθμο μέλος της TOP MIX συμμετείχε σε μια ή περισσότερες συναντήσεις του Συνδέσμου οι οποίες όπως προκύπτει από τα ενώπιον της Επιτροπής στοιχεία είχαν αντι-ανταγωνιστικό σκοπό και λάμβανε πληροφόρηση η οποία είχε αντικείμενο κεντρικές παραμέτρους της επιχειρηματικής δράσης των επιχειρήσεων Μελών του Συνδέσμου και σχετιζόταν με τη μελλοντική συμπεριφορά των ανταγωνιστών της<sup>194</sup>, και δεδομένης της δήλωσης της SKYRAMIX ότι είχε συμμετάσχει σε μερικές εκ των συναντήσεων που είχαν πραγματοποιηθεί το 2012 και ότι ο κύριος Γ.Ν. εργάστηκε ακολούθως στην εταιρεία SKYRAMIX, τεκμαίρεται ότι η SKYRAMIX είχε γνώση της ύπαρξης της αντι-ανταγωνιστικής σύμπραξης και των θεμάτων που συζητούνταν και αποφάσεων που λαμβάνονταν. Ως εκ τούτου, η Επιτροπή ομόφωνα αποφασίζει ότι η εταιρεία SKYRAMIX υπέχει ευθύνης.

Ενόψει των ανωτέρω, απορριπτέοι ως αβάσιμοι είναι και οι ισχυρισμοί ορισμένων από τις εμπλεκόμενες επιχειρήσεις, ότι δηλαδή, παρόλο που αναγράφεται το όνομα εκπροσώπου τους στα επίμαχα (χειρόγραφα ή δακτυλογραφημένα) πρακτικά ότι δε στοιχειοθετείται απαραίτητα η παρουσία τους στις αντίστοιχες συνεννοήσεις, διότι οι εν λόγω ισχυρισμοί είναι παντελώς ατεκμηρίωτοι. Πέραν των αποδεικτικών αυτών στοιχείων που συνιστούν άμεση έγγραφη απόδειξη της συμμετοχής τους στη διαπραχθείσα παράβαση κατά τη νομολογία, καμία από τις επιχειρήσεις αυτές δεν μπόρεσε να αντικρούσει τα εν λόγω πειστήρια, ούτε βεβαίως και να παρουσιάσει μια πειστική δικαιολογία για τη συστηματική και τακτική καταγραφή της παρουσίας εκπροσώπου της σε αυτές, εφόσον ο εκπρόσωπός αυτός (δήθεν) δεν ήταν παρών. Συναφώς, δεν συνάδει με την κοινή λογική οι εκπρόσωποι των εμπλεκομένων μερών να μην ήταν παρόντες και ωστόσο να έχει βρεθεί πληθώρα εγγράφων (πρακτικά – σημειώσεις) που τους μνημονεύουν συστηματικά ως παρόντες σε συγκεκριμένες συναντήσεις με αντικείμενο συνεννοήσεις για τις τιμές, και μάλιστα να συμμετέχουν επανειλημμένως και σε βάθος χρόνου, και χωρίς οι ίδιοι να έχουν αντιδράσει ή

<sup>193</sup> Βλ. Απόφαση του Γενικού Δικαστηρίου T-202/98, Tate & Lyle, σκ. 60.

<sup>194</sup> Βλ. ενδεικτικά Αποφάσεις ΠΕΚ T-202/98 Tate & Lyle κατά Επιτροπής, σκ. 58, ΠΕΚ T-7/89 Hercules κατά Επιτροπής, ΠΕΚ T-1/89 Rhône Poulenc κατά Επιτροπής, και ΠΕΚ T-25/95 κλπ. Cimenteries CBR κλπ. κατά Επιτροπής.

εκφράσει την αντίρρησή τους (πολλώ δε μάλλον να έχουν αποστασιοποιηθεί ρητώς από αυτές). Εξάλλου, ο κ. Κ.Κ. δεν είχε κανένα απολύτως κίνητρο ή συμφέρον να καταγράψει ως συμμετέχοντες στις επίμαχες συναντήσεις πρόσωπα που στην πραγματικότητα δεν συμμετείχαν, ούτε βεβαίως και να το πράττει κατ' αυτό το λεπτομερειακό τρόπο συστηματικά και για μεγάλο χρονικό διάστημα.

#### Καταληκτικά σχόλια της Επιτροπής αναφορικά με τη Σύμπραξη

Η Επιτροπή, αφού αξιολόγησε όλα τα ενώπιον της στοιχεία ως αυτά παρουσιάστηκαν ανωτέρω και αφού συνεκτίμησε όλα όσα κατατέθηκαν από τις εμπλεκόμενες επιχειρήσεις, ομόφωνα καταλήγει ότι τα στοιχεία που ανευρέθηκαν στα υποστατικά των εμπλεκόμενων επιχειρήσεων στο σύνολο τους έχουν υψηλή αποδεικτική αξία. Όπως έχει αναφερθεί σύμφωνα με την ενωσιακή νομολογία τα στοιχεία απόδειξης μίας σύμπραξης πρέπει να αξιολογούνται ως σύνολο, και όχι μεμονωμένα. Με άλλα λόγια αρκεί ότι όλα τα στοιχεία, συνεκτιμώμενα ως σύνολο, πληρούν αυτές τις προϋποθέσεις απόδειξης της παράβασης και ότι εξ αυτών δημιουργείται η εδραία κρίση ότι η παράβαση όντως διαπράχθηκε.<sup>195,196</sup>

Εξάλλου όπως αναφέρεται και στην απόφαση του Δικαστηρίου Hitachi and Others v Commission,<sup>197</sup> «Δεδομένου ότι είναι γνωστή η απαγόρευση των συμφωνιών που θίγουν τον ανταγωνισμό, δεν μπορεί να απαιτηθεί από την Επιτροπή να προσκομίσει αποδείξεις που πιστοποιούν ρητά τις συνεννοήσεις μεταξύ των συγκεκριμένων επιχειρηματιών. Τα αποσπασματικά και σκόρπια στοιχεία που διαθέτει ενδεχομένως η Επιτροπή μπορούν σε κάθε περίπτωση να συμπληρωθούν με τη συναγωγή συμπερασμάτων που καθιστούν δυνατή την ανασύσταση των ασκούντων επιρροή περιστατικών.» (Η υπογράμμιση είναι της Επιτροπής)

Η Επιτροπή αφού εξέτασε ενδελεχώς ένα προς ένα όλα τα στοιχεία και τα έγγραφα που συλλέχθηκαν κατά την προκαταρκτική έρευνα και αξιολογώντας τα αυτά στο σύνολο τους, καταλήγει ομόφωνα ότι οι εταιρείες I&S KRITONIS, ΚΥΘΡΑΙΩΤΗΣ, ΒΕΤΟΜΑΝ, ΜΑΤΘΑΙΟΣ ΙΩΑΝΝΟΥ, ΑΘΙΝΟΔΟΡΟΥ & ΡΟΥΛΛΑΣ, ALFA CONCRETE, TOP MIX και ΨΑΡΟΥΔΗΣ, κατά ή περί το 2011 αποφάσισαν τη σύσταση και λειτουργία Συνδέσμου υπό την επωνυμία «**Σύνδεσμος Κατασκευαστών Έτοιμου Σκυροδέματος Λεμεσού**», συμφώνως των όσων καταγράφονται στην τελευταία σελίδα **Έγγραφο 1**, καθώς και στο **Έγγραφο 2**. Ο εν λόγω Σύνδεσμος σύμφωνα με τα στοιχεία του Εφόρου

<sup>195</sup> Βλ. ΠΕΚ Τ-67/00 επ. JFE Engineering, σκ. 179 και εκεί παρατιθέμενη νομολογία.

<sup>196</sup> Βλ. ΔΕΕ C-407/2008 Knauf Gips κατά Επιτροπής, Συλλ. 2010 I-06375 σκ. 49 και την εκεί παρατιθέμενη νομολογία, ΔΕΕ C-413/08 Lafarge κατά Επιτροπής, Συλλ. 2010 I-05361, παρ. 22, ΔΕΚ C-105/04P FEG κατά Επιτροπής, ό.π., σκ. 135, ΔΕΚ συνεδικασθείσες C-403/04P και C-405/04P Sumitomo Metal Industries και Nippon Steel κατά Επιτροπής, σκ. 51, ΔΕΚ συνεδικασθείσες C-204/00 P, C- 205/00 P, C-211/00 P, C-213/00 P, C-217/00 P και C-219/00 P Aalborg Portland A /S κ.λ.π. κατά Επιτροπής, σκ. 55-57, ΠΕΚ Τ-303/02, Westfalen Gassen Nederland BV κατά Επιτροπής, ό.π., σκ. 106-107 και ΕΑ 563/VI/2013 παρ. 92, 94.

<sup>197</sup> ΑΠΟΦΑΣΗ της 12.7.2011 — ΥΠΟΘΕΣΗ Τ-112/07 HITACHI κ.λπ. κατά ΕΠΙΤΡΟΠΗΣ

Σωματείων και Ιδρυμάτων συνεχίζει να υφίσταται αφού είναι γραμμένος στο Μητρώο Σωματείων και Ιδρυμάτων.

Περαιτέρω, η Επιτροπή ομόφωνα διαπιστώνει ότι ο «*Σύνδεσμος Κατασκευαστών Έτοιμου Σκυροδέματος Λεμεσού*» προσέφερε στις εταιρείες μέλη του που είναι μεταξύ τους ανταγωνιστές, μια πλατφόρμα επικοινωνίας μεταξύ των επιχειρήσεων στο πλαίσιο του οποίου πραγματοποιούνταν τακτικές συναντήσεις. Από τα στοιχεία της έρευνας είναι εμφανές ότι οι δραστηριότητες του Συνδέσμου και/ή των Μελών του δεν περιορίζονταν αποκλειστικά στα όσα καταγράφονται στο επίσημο Καταστατικό και Ιδρυτικό έγγραφο του Συνδέσμου.

Τα παραπάνω στοιχεία και όσα ανωτέρω αναφέρθηκαν, επιβεβαιώνουν και πιστοποιούν, συνολικώς αξιολογούμενα, ότι οι εμπλεκόμενες επιχειρήσεις, μέσω του Συνδέσμου αλλά και από μόνες τους διαμόρφωσαν μία καρτελική σύμπραξη η οποία είχε σκοπό τη δημιουργία μακροχρόνιας συνεργασίας, με βασικές παραμέτρους την «εκμετάλλευση», «στενότητα της αγοράς» και «credit» (ως καταγράφεται στο **Έγγραφο 7**) και με απώτερο στόχο της διασφάλιση της κερδοφορίας του ενόψει της οικονομικής στενότητας που είχε επέλθει η κυπριακή οικονομία και της μείωσης της «δουλειάς», δηλαδή της προμήθειας έτοιμου σκυροδέματος (ως καταγράφεται στα **Έγγραφα 5 και 14**). Από το σύνολο των ενώπιον της Επιτροπής εγγράφων είναι εμφανές ότι στο πλαίσιο των συναντήσεων τους γίνονταν συζητήσεις αναφορικά με την ανάγκη υποβολής αυξήσεων στους Γενικούς Τιμοκαταλόγους καθώς και την ανάγκη καθορισμού των ελάχιστων τιμών που εφαρμόζαν σε πελάτες των εταιρειών που ήταν Μέλη του Συνδέσμου (ως καταγράφεται στα **Έγγραφα 1, 5 και 10**), οι οποίοι αποκαλούνταν «κοινοί πελάτες». Η φράση «κοινοί πελάτες» συναντιέται σε αρκετό αριθμό εγγράφων (σχετικά είναι τα **Έγγραφα 7 και 8**).

Από τα ενώπιον της Επιτροπής στοιχεία προκύπτει ότι στο πλαίσιο αυτό συνήφθη «απόφαση για όρκο τιμής» για έλεγχο της διάθεσης και παραγωγής σκυροδέματος προς αποφυγή πλεονασμάτων, διαρροής πελατών, αλλά και τον καθορισμό των τιμών σκυροδέματος και των χρεώσεων των αντλιών (ως καταγράφεται στα Έγγραφα 7 και 16). Επιπρόσθετα, όπως προκύπτει από τα στοιχεία, στο πλαίσιο της μακροχρόνιας συνεργασίας (συμπαιγνίας) τους συζητούνταν «νέα έργα» (ως καταγράφεται στο Έγγραφο 1) και αντάλλασαν ευαίσθητες πληροφορίες. Περαιτέρω, γίνονταν συζητήσεις για τη δημιουργία κοινής εταιρείας για τη διαχείριση των αντλιών στην οποία θα είχαν μετοχικό μερίδιο όλες οι εταιρείες Μέλη του Συνδέσμου, καθώς και για τη δημιουργία κοινής εταιρείας έτοιμου Σκυροδέματος.

Στο πλαίσιο αυτό των συζητήσεων αντάλλασαν μεταξύ τους ευαίσθητες πληροφορίες που αφορούσαν τις μηνιαίες αγορές τσιμέντου από την εταιρεία Τσιμεντοποιεία Βασιλικού, την ποσότητα παραγωγής κάθε κατηγορίας σκυροδέματος, καθώς και

στοιχεία πελατών έτσι ώστε να διασφαλιστεί ένα μερίδιο από την αγορά για την κάθε εταιρεία. Τέλος, συνήφθησαν «συμφωνίες κυρίων» αναφορικά με τις λειτουργίες των Λατομείων που διέθεταν οι εταιρείες μέλη του Συνδέσμου, καθώς και τη «δημιουργία αγώγιο για μπετόν». Το γεγονός ότι ορισμένες από τις συζητήσεις ουδέποτε υλοποιήθηκαν, όπως αυτή της δημιουργίας κοινής εταιρείας διαχείρισης αντλιών (όπως οι ίδιες οι εταιρείες ισχυρίστηκαν ενώπιον της Επιτροπής) δεν αναιρεί το γεγονός ότι οι εμπλεκόμενες επιχειρήσεις πραγματοποιούσαν συναντήσεις στο πλαίσιο λειτουργίας του Συνδέσμου, σε τακτική βάση, και αντάλλασσαν μεταξύ τους ευαίσθητες επιχειρηματικές πληροφορίες οι οποίες λόγω της φύσης τους δεν ήταν χρήσιμες μόνο για το σκοπό της δημιουργίας κοινής εταιρείας διαχείρισης αντλιών, αλλά και για τις συνήθεις δραστηριότητες της κάθε εταιρείας οι οποίες μπορούσαν να χρησιμοποιηθούν κατά το δοκούν. Η ανταλλαγή αυτών των πληροφοριών ουσιαστικά καταργούσε κάθε αβεβαιότητα μεταξύ των επιχειρήσεων ως προς τον τρόπο λειτουργίας τους στην αγορά. Όπως άλλωστε καταγράφει το Γαλλικό Συμβούλιο Ανταγωνισμού σε απόφασή του η ανταλλαγή που αφορά την ύπαρξη ανταγωνιστών, το όνομα τους την σημασία τους, την διαθεσιμότητα τους σε προσωπικό και πρώτες ύλες είναι παράνομη.<sup>198</sup>

Σύμφωνα με πάγια νομολογία και πρακτική, η ανταλλαγή πληροφοριών μεταξύ επιχειρήσεων, στο πλαίσιο σύμπραξης ως πρακτική διευκόλυνουσα τη λειτουργία της σύμπραξης και την εφαρμογή των όσων έχουν συμφωνηθεί, συνιστά παράβαση του άρθρου 3 του Νόμου, έχουσα ως αντικείμενο τον περιορισμό του ανταγωνισμού. Οι εξ αντικείμενου παραβάσεις του ανταγωνισμού εμπíπτουν οι συμπράξεις που πλήττουν τον ανταγωνισμό στον πυρήνα του. Πρόκειται δηλαδή για συμφωνίες ή πρακτικές που έχουν ως αντικείμενο κεντρικές παραμέτρους της επιχειρηματικής δράσης, όπως η τιμή, η παραγωγή, η πελατεία, η δράση στην αγορά. Η Επιτροπή επισημαίνει ότι αυτοί οι περιορισμοί είναι *per se* αντι-ανταγωνιστικοί, και τεκμαίρεται ότι έχουν αρνητικές επιπτώσεις στη λειτουργία του ανταγωνισμού.

Στην προκειμένη περίπτωση οι εμπλεκόμενες επιχειρήσεις πέραν των συμφωνιών για καθορισμού των τιμών έτοιμου σκυροδέματος, ως αναλύθηκε, κατήρτισαν καταλόγους με τους «κοινούς τους πελάτες» στους οποίους υπέβαλαν τις ελάχιστες συμφωνημένες τιμές (ως καταγράφεται στο Έγγραφο 8) και μεταξύ άλλων αντάλλασσαν πληροφορίες αναφορικά με τις αγορές τσιμέντου καθώς και την παραγωγή έτοιμου σκυροδέματος. Η Επιτροπή διαπιστώνει ότι οι εν λόγω πληροφορίες έχουν ως αντικείμενο κεντρικές παραμέτρους της επιχειρηματικής δράσης και συνεπώς τεκμαίρεται ότι η ανταλλαγή αυτών είχε αρνητικές επιπτώσεις στη λειτουργία του ανταγωνισμού αφού εξαφάνισε κάθε ίχνος αβεβαιότητας μεταξύ των εμπλεκόμενων επιχειρήσεων τόσο ως προς το επιχειρηματικό τους status όσο και ως προς τη μελλοντική τους συμπεριφορά.

<sup>198</sup> Βλέπε αποφάσεις Γαλλικού Συμβουλίου Ανταγωνισμού αποφάσεις υπ' αριθμό 89-D-34, υπ' αριθμ. 95-D-17, υπ' αριθμό 95-D-66, υπ' αριθμό 96-D-25.

Αναφορικά με τις εταιρείες ΕΡΓΟΛΗΠΤΙΚΕΣ ΕΡΓΑΣΙΕΣ ΚΑΖΑΝΟΣ, STARBETON, Λατομεία Φαρμακάς Δημόσια Εταιρεία Λτδ, Ιακωνου Brothers (Concrete) Ltd, Μ.Σ (ΣΚΥΡΑ) ΒΑΣΑΣ ΛΤΔ, Πουλλάς Τσαδιώτης Λτδ, εναντίον των οποίων στράφηκε επίσης αρχικά η παρούσα αυτεπάγγελη έρευνα, η Επιτροπή επισημαίνει ότι για τις εν λόγω εταιρείες μετά από τη μελέτη όλων των στοιχείων της προκαταρκτικής έρευνας, όπως επίσης και από τις θέσεις των εμπλεκομένων επιχειρήσεων δεν έχει προκύψει οποιοδήποτε στοιχείο το οποίο να καταδεικνύει ότι συμμετείχαν στη σύμπραξη.

Η Επιτροπή σημειώνει ότι όλα τα στοιχεία τα οποία έχει ενώπιόν της και χρησιμοποιήθηκαν για απόδειξη της σύμπραξης σχετίζονται με το Σύνδεσμο, (starting point) και τη χρήση της πλατφόρμας αυτής για τη σχετική συνεννόηση των επιχειρήσεων. Ειδικότερα, αναφορικά με την εταιρεία ΕΡΓΟΛΗΠΤΙΚΕΣ ΕΡΓΑΣΙΕΣ ΚΑΖΑΝΟΣ, σημειώνεται ότι παρόλο που είχε υποβάλει προσφορές σε σχέση με διαγωνισμούς που αφορούσαν την ημιορεινή και ορεινή επαρχία Λεμεσού, κερδίζοντας μάλιστα σε κάποιες περιπτώσεις, δεν προέκυψε οποιοδήποτε στοιχείο εναντίον της. Η Επιτροπή έχει συλλέξει στοιχεία, έχει διενεργήσει αιφνίδια έρευνα στην εν λόγω εταιρεία και έχει εξετάσει τη συμπεριφορά αυτής, και δεν έχει εντοπίσει οτιδήποτε, το οποίο να καταδεικνύει ότι έχει προβεί σε αντι-ανταγωνιστικές πρακτικές. Εξάλλου η Επιτροπή σημειώνει ότι οι τιμές που υπέβαλλε η εταιρεία ΕΡΓΟΛΗΠΤΙΚΕΣ ΕΡΓΑΣΙΕΣ ΚΑΖΑΝΟΣ ήταν πιο χαμηλές από τις εταιρείες που φαίνεται ότι συμμετείχαν στη σύμπραξη.

### **9.3. Αξιολόγηση της συμπεριφοράς των εμπλεκομένων επιχειρήσεων σε σχέση με τους τρεις Διαγωνισμούς**

Η νόθευση διαγωνισμών, αποτελεί μία καταφανή παράβαση του άρθρου 3 του Νόμου καθώς περιορίζει προδήλως και εξ' αντικειμένου τον ανταγωνισμό<sup>199</sup>. Η Επιτροπή επισημαίνει ότι οι αγοραστές, και ειδικότερα οι δημόσιοι φορείς, όταν πρόκειται για δημόσιους διαγωνισμούς, συχνά βασίζονται σε μία ανταγωνιστική διαδικασία προσφορών προκειμένου να επιτύχουν την καλύτερη σχέση ποιότητας/τιμής. Η νόθευση των διαγωνισμών είναι ασυμβίβαστη με την εν λόγω διαδικασία και μπορεί να οδηγήσει σε αυξημένες τιμές και χαμηλότερη ποιότητα αγαθών ή υπηρεσιών<sup>200</sup>.

Ο ΟΟΣΑ στην έκθεσή του για τη νόθευση/χειραγώγηση δημόσιων προσφορών αναφέρει χαρακτηριστικά ότι νόθευση διαγωνισμών δια χειραγώγησης προσφορών προκύπτει, όταν επιχειρήσεις, οι οποίες υπό κανονικές συνθήκες αναμένεται να δρουν ανταγωνιστικά μεταξύ τους, κλείνουν μυστική συμφωνία με στόχο την αύξηση των τιμών ή την υποβάθμιση της ποιότητας αγαθών ή υπηρεσιών για αγοραστές που

<sup>199</sup> Commission Staff Working Document, Guidance on restrictions of competition "by object" for the purpose of defining which agreements may benefit from the De Minimis Notice. 25.6.2014, παρ. 2.4.

<sup>200</sup> Βλ. Jonathan Faull and Ali Nikpay, "The EU Law of Competition", Third Edition, Oxford, 2014, σκ.8.36 και Bellamy & Child, European Union Law of Competition, edited by Vivien Rose and David Bailey, 7th edition, Oxford 2013.

επιθυμούν να προμηθευτούν προϊόντα ή υπηρεσίες μέσω διαδικασίας μειοδοτικού διαγωνισμού. Δημόσιοι και ιδιωτικοί οργανισμοί συχνά βασίζονται στην ανταγωνιστικότητα μιας διαδικασίας μειοδοτικού διαγωνισμού, προκειμένου να επιτύχουν τη βέλτιστη σχέση ποιότητας και τιμής. Οι χαμηλές τιμές ή / και τα ανώτερης ποιότητας προϊόντα είναι επιθυμητά, γιατί καταλήγουν είτε σε εξοικονόμηση είτε σε απελευθέρωση πόρων για τη χρήση τους σε άλλα αγαθά και υπηρεσίες. Μέσω της ανταγωνιστικής διαδικασίας προσφορών είναι δυνατόν να επιτευχθούν χαμηλότερες τιμές ή καλύτερη ποιότητα και καινοτομία, μόνο εφόσον υπάρχει πραγματικός / γνήσιος ανταγωνισμός μεταξύ των επιχειρήσεων (ήτοι όταν θέτουν τους όρους και τις προϋποθέσεις τους με ειλικρίνεια και ανεξαρτησία). Η νόθευση των διαγωνισμών δια χειραγώγησης προφορών δύναται να αποβεί ιδιαίτερα επιβλαβής στην περίπτωση που αφορά τη σύναψη δημοσίων συμβάσεων. Τέτοιες συμπαιγνίες αντλούν πόρους από αγοραστές και φορολογούμενους, πλήττουν το δημόσιο αίσθημα εμπιστοσύνης στην ανταγωνιστική διαδικασία και υπονομεύουν τα οφέλη μιας ανταγωνιστικής αγοράς.<sup>201</sup>

Η Επιτροπή επισημαίνει ότι η νόθευση διαγωνισμών στο πλαίσιο μιας σύμπραξης γίνεται προκειμένου να διασφαλιστεί στο μεγαλύτερο δυνατό βαθμό από τους συμμετέχοντες ότι η επιχείρηση την οποία έχουν προεπιλέξει ως μειοδότη για ένα διαγωνισμό θα είναι και ο ανάδοχος στον οποίο θα ανατεθεί το έργο/σύμβαση. Ο καθορισμός τιμών, τυχόν η κατανομή αγορών, καθώς και η ανταλλαγή πληροφοριών μπορεί να αποτελέσουν μέρος της διαδικασίας διασφάλισης ότι τα συμφωνηθέντα θα εφαρμοστούν. Η θέση της Ευρωπαϊκής Επιτροπής ως προς τη νόθευση των διαγωνισμών ήταν σαφής από το 1973, όταν στην υπόθεση *European Sugar Industry* απεφάνθη ότι «*Κατά τη διαδικασία προσφορών, ο ανταγωνισμός είναι σημαντικός. Εάν οι προσφορές που υποβλήθηκαν από τους συμμετέχοντες δεν είναι αποτέλεσμα μεμονωμένου οικονομικού υπολογισμού, αλλά προέκυψαν λόγω της γνώσης των προσφορών από άλλους συμμετέχοντες ή κατόπιν συνεννόησης μαζί τους, ο ανταγωνισμός εμποδίζεται ή στρεβλώνεται ή περιορίζεται*<sup>202</sup>.»

Οι μυστικές συμφωνίες για την νόθευση διαγωνισμών μπορούν να λάβουν πολλές μορφές, οι οποίες όλες παρακωλύουν τις προσπάθειες των αγοραστών - να προμηθεύονται προϊόντα και υπηρεσίες στη χαμηλότερη δυνατή τιμή. Οι

<sup>201</sup> Οδηγίες του ΟΟΣΑ για την καταπολέμηση της νόθευσης διαγωνισμών και της χειραγώγησης προσφορών στις δημόσιες προμήθειες (2009) (<http://www.oecd.org/daf/competition/cartels/43332537.pdf>).

<sup>202</sup> Απόφαση της Επιτροπής, 73/109/EEC, *European sugar industry*, Υπόθεση IV/26 918. Βλ. και την απόφαση ΠΕΚ στην υπόθεση *Βιομηχανία κατασκευών στις Κάτω Χώρες*, όπου η Επιτροπή καταδίκασε τους κανόνες και κανονισμούς της Ένωσης Ομοσπονδιών των Ολλανδικών κατασκευαστών οι οποίοι προέβλεπαν, μεταξύ άλλων, την ανταλλαγή πληροφοριών πριν από την υποβολή προσφορών και την σύμπραξη σχετικά με την τιμή των προσφορών για τα συμβόλαια κατασκευών. Το Γενικό Δικαστήριο απεφάνθη ότι: «..... η εναρμόνιση της στάσεως των επιχειρηματιών σχετικά με τον τρόπο με τον οποίο θα απαντήσουν σε πρόσκληση προς υποβολή προσφορών είναι ασυμβίβαστη με το άρθρο 85, παράγραφος 1, της Συνθήκης, ακόμη και όταν με την πρόσκληση αυτή τίθενται παράλογοι όροι. Συγκεκριμένα, εναπόκειται σε κάθε επιχειρηματία να αποφασίζει αυτοτελώς τι θεωρεί εύλογο και τι παράλογο και να συνάγει τις συνέπειες για τη στάση που θα επιδείξει.» (ΠΕΚ T-29/92, SPO και άλλοι κατά Επιτροπής, Συλλ. 1995 II-00289, σκ. 199).

ανταγωνιστές/προμηθευτές έρχονται εκ των προτέρων σε συμφωνία για το ποιος θα υποβάλλει την επιτυχούσα προσφορά σε σύμβαση που θα κατακυρωθεί κατόπιν μιας ανταγωνιστικής διαδικασίας υποβολής προσφορών. Κοινό στόχο μιας τέτοιας μυστικής συμφωνίας νόθευσης διαγωνισμών αποτελεί η αύξηση της τιμής της επιτυχούσας προσφοράς, με απώτερο σκοπό την αύξηση του κέρδους των επιτυχόντων προσφοροδοτών<sup>203</sup>. Οι συχνότερες μορφές ή τεχνικές που εφαρμόζονται από τις εταιρείες, οι οποίες δυνατόν να εφαρμοστούν σε συνδυασμό δημιουργώντας ένα επαναλαμβανόμενο πρότυπο συμπεριφοράς, είναι οι ακόλουθες<sup>204</sup>:

(α) Προσφορά –κάλυψη (εικονική προσφορά): Η υποβολή εικονικής προσφοράς αποτελεί τη συχνότερη μορφή υλοποίησης ενός σχεδίου νόθευσης διαγωνισμών. Αυτή προκύπτει όταν οι επιχειρήσεις συμφωνούν να υποβάλουν προσφορές οι οποίες περιλαμβάνουν τουλάχιστον ένα από τα ακόλουθα στοιχεία (i) ένας ανταγωνιστής συμφωνεί να υποβάλει μια προσφορά που είναι υψηλότερη από την προσφορά του ορισθέντα ως επιτυχόντα μειοδότη, (ii) ένας ανταγωνιστής υποβάλλει μια προσφορά που είναι πολύ υψηλή και ως εκ τούτου είναι γνωστό ότι δεν μπορεί να γίνει αποδεκτή ή (iii) ένας ανταγωνιστής υποβάλλει μια προσφορά, η οποία περιέχει ειδικούς όρους οι οποίοι ως γνωστόν είναι μη αποδεκτοί από την Αναθέτουσα Αρχή. Με αυτό τον τρόπο οι επιχειρήσεις επιδιώκουν να δώσουν την εντύπωση στις Αναθέτουσες Αρχές ότι επικρατούν συνθήκες υγιούς ανταγωνισμού.

(β) Καταστολή προσφοράς: Η καταστολή προσφοράς προκύπτει όταν οι εταιρείες αποφασίζουν και συμφωνούν να απέχουν από τη διαδικασία ούτως ώστε να γίνει αποδεκτή η προσφορά του συμφωνηθέντος αναδόχου.

(γ) Υποβολή προσφορών εκ περιτροπής: Η υποβολή προσφορών εκ περιτροπής προκύπτει όταν οι επιχειρήσεις συμφωνούν να συνεχίζουν να υποβάλουν προσφορές αλλά συμφωνούν να καθίστανται εκ περιτροπής ανάδοχοι. Οι τρόποι εφαρμογής ποικίλουν, π.χ. οι επιχειρήσεις μπορεί να επιλέξουν να κατανείμουν σε κάθε εταιρεία ίση χρηματική αξία από μια συγκεκριμένη ομάδα συμβάσεων ή να κατανείμουν ποσότητες που αντιστοιχούν στο μέγεθος της κάθε εταιρείας.

(δ) Κατανομή αγορών: Η κατανομή αγορών προκύπτει όταν οι εταιρείες συμπράττουν με σκοπό να καταμερίσουν την αγορά, συμφωνώντας να απέχουν (πραγματικά ή εικονικά) από την ανταγωνιστική διαδικασία σε σχέση με ορισμένους πελάτες ή ορισμένες γεωγραφικές περιοχές.

Η Επιτροπή υπογραμμίζει ότι η παρούσα υπόθεση αφορά τη σύμπραξη μεταξύ επιχειρήσεων για χειραγώγηση ή νόθευση διαγωνισμών, συμπεριφορά η οποία είναι

<sup>203</sup> Βλ. Απόφαση της Επιτροπής 1999/60/ΕΚ, Καρτέλ προμονωμένων σωλήνων, υπόθεση IV/35.691/E-4 Στην απόφαση *Καρτέλ προμονωμένων σωλήνων*.

<sup>204</sup> <http://www.oecd.org/daf/competition/cartels>.



επιζήμια εφόσον παρακωλύει / περιορίζει / νοθεύει τον ανταγωνισμό. Οι υπό εξέταση συμπεριφορές των εμπλεκομένων επιχειρήσεων, στην περίπτωση που αποδεικτούν, εμποδίζουν ουσιαστικά την ύπαρξη ελεύθερου και υγιούς ανταγωνισμού ενώ επιφέρουν επιζήμια αποτελέσματα στην αγορά.

Η Επιτροπή, με βάση τα όσα καταγράφηκαν ανωτέρω, έχει καταλήξει ότι ο «Σύνδεσμος Κατασκευαστών Έτοιμου Σκυροδέματος Λεμεσού» προσέφερε στις εταιρείες μέλη του που είναι μεταξύ τους ανταγωνιστές, μια πλατφόρμα επικοινωνίας μεταξύ των επιχειρήσεων, και ότι οι δραστηριότητες του Συνδέσμου και/ή των Μελών του δεν περιορίζονταν αποκλειστικά στα όσα καταγράφονται στο επίσημο Καταστατικό και Ιδρυτικό έγγραφο του Συνδέσμου. Όπως καταδεικνύεται από τα ενώπιον της Επιτροπής στοιχεία οι εταιρείες; Κατασκευής Σκυροδέματος είχαν ως αντικείμενο να διασφαλίσουν μεταξύ τους: **«ένα εύλογο κέρδος της τάξης του 10-15% όπως κάθε υγιής επιχείρηση.»**

Μέσω του Συνδέσμου Σκυροδέματος καθορίστηκε, μεταξύ άλλων, ένα πλαίσιο καθορισμού τιμών σκυροδέματος, και αντλιών αλλά και συζήτησης «νέων έργων» και καταμερισμού αυτών. Προς το σκοπό αυτό οι εταιρείες Μέλη του Συνδέσμου συναντιούνταν σε τακτά χρονικά διαστήματα, αντάλασσαν μεταξύ τους ευαίσθητες επιχειρηματικές πληροφορίες όπως είναι στοιχεία πελατών, στοιχεία αγοράς τσιμέντου από το Τσιμεντοποιείο Βασιλικού, στοιχεία παραγωγής έτοιμου σκυροδέματος, ενώ διόρισαν πρόσωπο το οποίο είχε την ευθύνη του «Συντονισμού» και ενοικίασαν γραφείο σε μυστική τοποθεσία.

Από το ημερολόγιο του κύριου Κ.Κ., το οποίο έχει κριθεί ότι έχει υψηλή αποδεικτική αξία, διαπιστώθηκε ότι σε πολλές περιπτώσεις οι εταιρείες συναντήθηκαν μετά από την προκήρυξη συγκεκριμένων διαγωνισμών και πριν από την ημερομηνία υποβολής προσφορών.

Σχετικό με τη λειτουργία και τον ρόλο των Συνδέσμων είναι και απόσπασμα από το άρθρο του κ. Γ. Κατσουλάκου, το οποίο επαναλαμβάνεται στο παρόν σημείο και αναφέρει ότι «... είναι συχνή η χρήση «διευκολυντικών πρακτικών» (*facilitating practices*) από τις επιχειρήσεις, οι οποίες ευνοούν τη δημιουργία των Καρτέλ. Για παράδειγμα, μία συνηθισμένη πρακτική των επιχειρήσεων είναι να χρησιμοποιούν τις «ενώσεις» που σχηματίζουν μεταξύ τους για να μεταφέρουν πληροφορίες, οι οποίες συμβάλλουν στη διατήρηση του καρτέλ.»<sup>205</sup>

---

<sup>205</sup> Γιάννης Κατσουλάκος, Καθηγητής, Οικονομικό Πανεπιστήμιο Αθηνών «Είναι η Αντιμετώπιση των Καρτέλ από την Πολιτική Ανταγωνισμού Αποτελεσματική;» Περιοδικό ΕΠΙΛΟΓΗ – ΤΑΣΕΙΣ «Η Οικονομία το 2009» ([http://www.tzouganatoslaw.gr/images/records/1242660711\\_Kartel\\_09.pdf](http://www.tzouganatoslaw.gr/images/records/1242660711_Kartel_09.pdf)).

Σε ό,τι αφορά τους τρεις διαγωνισμούς που αποτελούν το αντικείμενο της παρούσας αυτεπάγγελης έρευνας, προκύπτουν τα ακόλουθα:

*(i) Διαγωνισμός του Τμήματος Δημοσίων Έργων με αρ. 6/2012*

Στις 30/11/2011, το Τ.Δ.Ε. προκήρυξε το Διαγωνισμό με αρ. 6/2012 για την προμήθεια και μεταφορά έτοιμου σκυροδέματος στην Επαρχία Λεμεσού (Πεδινά και Ορεινά) με ημερομηνία υποβολής προσφορών τις 22/12/2011. Σύμφωνα με τα στοιχεία που στάληκαν από το Τ.Δ.Ε. για το Διαγωνισμό με αρ. 6/2012 (για την Επαρχία Λεμεσού (Πεδινά και Ημιορεινά) Περιοχές 1,2,3 και 5) είχαν ενδιαφερθεί οι εταιρείες ATHINODOROU & POULLAS, ΜΑΤΘΑΙΟΣ ΙΩΑΝΝΟΥ, ΚΥΘΡΑΙΩΤΗΣ, ΕΡΓΟΛΗΠΤΙΚΕΣ ΕΡΓΑΣΙΕΣ ΚΑΖΑΝΟΣ και TOP MIX.

Ο εν λόγω Διαγωνισμός ακυρώθηκε, μετά από απόφαση της Επιτροπής Αξιολόγησης, ημερομηνίας 13/01/2012, η οποία διαπίστωσε ότι οι τιμές για όλες τις περιοχές και τις κατηγορίες που λήφθηκαν από τους προσφοροδότες σε σύγκριση με την εκτίμηση του Γραφείου του Επαρχιακού Μηχανικού Δημοσίων Έργων Λεμεσού με απόκλιση επί τοις % ήταν από 22%-37% ακριβότερες από την εκτίμηση. Σύμφωνα με την αξιολόγηση που έγινε διαπιστώθηκε ότι:

*«Όλοι οι προσφοροδότες που υπέβαλαν προσφορά εξασφαλίζουν από μια περιοχή έκαστος και οι τιμές που υπέβαλαν είναι πολύ υψηλότερες από τις τρέχουσες τιμές της αγοράς.»*

Σε σχέση με τον εν λόγω Διαγωνισμό, ανευρέθηκε στα γραφεία της εταιρείας ΚΥΘΡΑΙΩΤΗΣ έγγραφο με τίτλο «Τμήμα Δημοσίων Έργων» και «C25» (χειρόγραφο), με χειρόγραφες σημειώσεις το οποίο περιλαμβάνει φωτοτυπία από έντυπο διαγωνισμού του Τμήματος Δημοσίων Έργων Τ.Δ.Ε 6/2012, (**Έγγραφο 23**), όπου αναγράφονται οι περιοχές και επίσης φωτοτυπία αποσπάσματος της επιστολής που είχε σταλεί στην εταιρεία ΜΑΤΘΑΙΟΣ ΙΩΑΝΝΟΥ αναφορικά με την κατακύρωση του Διαγωνισμού (Τμηματική Προσφορά) Τ.Π. 7/2011 σε αυτή, με τα ποσά κατακύρωσης (βλ. σχετικά αντίγραφο της Έκθεσης της Επιτροπής Αξιολόγησης για το Διαγωνισμό (Τμηματική Προσφορά) Τ.Π. 7/2011 – **Έγγραφο 56**).

Στο υπό αναφορά έγγραφο, δίπλα από την περιοχ I αναγράφεται χειρόγραφα «Μαθ. 75 ±3» το οποίο αντιστοιχεί στην ΜΑΤΘΑΙΟΣ ΙΩΑΝΝΟΥ, δίπλα από την περιοχή II αναγράφεται «Κυθ. 78±3», το οποίο αντιστοιχεί στην ΚΥΘΡΑΙΩΤΗΣ, δίπλα από την περιοχή III «Μαθ. 82±3» και δίπλα από την περιοχή V αναγράφεται «Αθην.82±3», το οποίο αντιστοιχεί στην εταιρεία ATHINODOROU & POULLAS.

Η Επιτροπή, είχε καταλήξει εκ πρώτης όψεως ότι το εν λόγω έγγραφο καταδεικνύει την ύπαρξη συμφωνίας καθορισμού του ύψους των οικονομικών προσφορών που προτίθεντο οι εταιρείες να υποβάλουν στο πλαίσιο του Διαγωνισμού με αρ. 6/2012,

καθώς και την ύπαρξη συμφωνίας καταμερισμού των περιοχών της επαρχίας Λεμεσού μεταξύ των εταιρειών ΜΑΤΘΑΙΟΣ ΙΩΑΝΝΟΥ, ΑΘΗΝΟΔΟΡΟΥ & ΡΟΥΛΛΑΣ ΚΑΙ ΚΥΘΡΑΙΩΤΗΣ (**Έγγραφο 23**), αφού πράγματι τα ποσά αυτά αντιστοιχούν στις προσφορές τις οποίες υπέβαλαν οι εν λόγω εταιρείες (ως καταγράφονται στο **Έγγραφο 33** -Έκθεση Αξιολόγησης Προσφοράς του Τ.Δ.Ε. που ακύρωνε την προσφορά 6/2012 αντίγραφο της οποίας συλλέχθηκε από την Υπηρεσία στις εγκαταστάσεις των εταιρειών ΣΚΥΡΑ ΒΑΣΑΣ (μητρική εταιρεία), SKYRAMIX και TOP MIX.

*(ii) Διαγωνισμός του Τμήματος Δημοσίων Έργων με αρ. 15/2012*

Στις 03/02/2012, το Τ.Δ.Ε. προκήρυξε το Διαγωνισμό με αρ. 15/2012 για την προμήθεια και μεταφορά έτοιμου σκυροδέματος στην Επαρχία Λεμεσού (Πεδινά και Ορεινά) με τελευταία ημερομηνία υποβολής προσφορών τις 24/02/2012. Σύμφωνα με τα στοιχεία που στάληκαν από το Τ.Δ.Ε για τον υπό αναφορά Διαγωνισμό είχαν ενδιαφερθεί οι εταιρείες ΑΘΗΝΟΔΟΡΟΥ & ΡΟΥΛΛΑΣ, ΜΑΤΘΑΙΟΣ ΙΩΑΝΝΟΥ, ΚΥΘΡΑΙΩΤΗΣ, ΕΡΓΟΛΗΠΤΙΚΕΣ ΕΡΓΑΣΙΕΣ ΚΑΖΑΝΟΣ, TOP MIX και SKYRAMIX.

Από τις εταιρείες Μέλη του Συνδέσμου Εταιρειών Έτοιμου Σκυροδέματος Λεμεσού, υπέβαλαν προσφορές οι εταιρείες ΚΥΘΡΑΙΩΤΗΣ και ΑΘΗΝΟΔΟΡΟΥ & ΡΟΥΛΛΑΣ. Από τα στοιχεία των οικονομικών προσφορών που υποβλήθηκαν φαίνεται ότι η εταιρεία ΚΥΘΡΑΙΩΤΗΣ υπέβαλε τη χαμηλότερη προσφορά για τις Περιοχές I και II ενώ η εταιρεία ΑΘΗΝΟΔΟΡΟΥ & ΡΟΥΛΛΑΣ υπέβαλε την χαμηλότερη προσφορά για την περιοχή V. Η προσφορά που υπέβαλαν για την Περιοχή III ήταν η ίδια.

Η Επιτροπή Αξιολόγησης στην συνεδρία της με ημερομηνία 08/03/2012 αφού αξιολόγησε την προσφορά, θεώρησε ότι οι τιμές που λήφθηκαν από τους προσφοροδότες ΚΥΘΡΑΙΩΤΗΣ και ΑΘΗΝΟΔΟΡΟΥ & ΡΟΥΛΛΑΣ είναι *«εξωπραγματικές και πιθανόν να είναι προϊόν προσυεννόησης μεταξύ των προσφερόντων»*.

Η Επιτροπή παρατηρεί ότι οι οικονομικές προσφορές που υποβλήθηκαν από τις υπ' αναφορά εταιρείες για το Διαγωνισμό του Τ.Δ.Ε με αρ. 15/2012 ήταν ακριβώς οι ίδιες με αυτές που υποβλήθηκαν στο πλαίσιο του διαγωνισμού με αρ. 6/2012, ο οποίος είχε ακυρωθεί. Επισημαίνεται ότι οι εταιρείες SKYRAMIX και TOP MIX ενώ έλαβαν έγγραφα για τον διαγωνισμό 15/2012 δεν υπέβαλαν προσφορά.

Η Επιτροπή επισημαίνει ότι στο ημερολόγιο του κύριου Κ.Κ. υπάρχει σημείωση για τις 21/2/2012 «8:30 Σύνδεσμος Σκυροδέματος Λεμεσού». Από την εν λόγω σημείωση προκύπτει ότι στις 21/2/2012 και η ώρα 8:30, δηλαδή λίγες ημέρες πριν από την ημερομηνία που έληγε η προθεσμία για υποβολή προσφορών πραγματοποιήθηκε συνάντηση μεταξύ των μελών του Συνδέσμου Εταιρειών Έτοιμου Σκυροδέματος Λεμεσού (**Έγγραφο 34**).

Επίσης, στο πλαίσιο της αιφνίδιας έρευνας που διεξήχθη στις 22/10/2013 στις επιχειρήσεις ΣΚΥΡΑ ΒΑΣΑΣ (μητρική εταιρεία), SKYRAMIX και TOP MIX ανευρέθηκε ανυπόγραφο αντίγραφο της Έκθεσης της Επιτροπής Αξιολόγησης για τον Διαγωνισμό Τ.Δ.Ε. με αρ. 6/2012 (**Έγγραφο 33**). Ο Διαγωνισμός ακυρώθηκε ως προς τις Περιοχές I,II, V, ενώ η Περιοχή III κατακυρώθηκε υπέρ της εταιρείας ΕΡΓΟΛΗΠΤΙΚΕΣ ΕΡΓΑΣΙΕΣ ΚΑΖΑΝΟΣ.

*(iii) Διαγωνισμός του Τμήματος Δημοσίων Έργων με αρ. 54/2012*

Το Τ.Δ.Ε. προκήρυξε το Διαγωνισμό με αρ. 54/2012 για την προμήθεια και μεταφορά έτοιμου σκυροδέματος στην Επαρχία Λεμεσού (Πεδινά και Ημιορεινά) με τελευταία ημερομηνία υποβολής προσφορών τις 29/06/2012. Σύμφωνα με τα στοιχεία που στάληκαν από το Τ.Δ.Ε. για τον εν λόγω Διαγωνισμό (για την Επαρχία Λεμεσού (Πεδινά και Ημιορεινά) Περιοχές 1,2 και 5) είχαν ενδιαφερθεί οι εταιρείες ATHINODOROU & ROULLAS, ΜΑΤΘΑΙΟΣ ΙΩΑΝΝΟΥ, ΚΥΘΡΑΙΩΤΗΣ και SKYRAMIX.

Στο ημερολόγιο του κύριου Κ.Κ. ανευρέθηκε η εξής σημείωση τις 26/6/2012: «8:30 Σκυροδέματα» (**Έγγραφο 34**). Από την εν λόγω σημείωση προκύπτει ότι στις 26/6/2012 και η ώρα 8:30, πραγματοποιήθηκε συνάντηση μεταξύ των εταιρειών. Προσφορά υπέβαλαν και οι τέσσερις εταιρείες που ενδιαφέρθηκαν.

Η Επιτροπή Αξιολόγησης στη συνεδρία της με ημερομηνία 9/8/2012, αφού αξιολόγησε την προσφορά σημείωσε ότι για τις περιοχές I και II, οι τιμές που υπέβαλε ο προσφοροδότης ΜΑΤΘΑΙΟΣ ΙΩΑΝΝΟΥ ήταν οι πιο χαμηλές για όλες τις κατηγορίες σκυροδέματος. Οι τιμές του προσφοροδότη ήταν μεταξύ 12,7% έως 21,3% ψηλότερες από την Εκτίμηση του Γραφείου του Επαρχιακού Μηχανικού Δημοσίων Έργων Λεμεσού. Για την Περιοχή V, ο προσφοροδότης ATHINODOROU & ROULLAS υπέβαλε τις χαμηλότερες τιμές για όλες τις κατηγορίες σκυροδέματος. Οι τιμές ήταν μεταξύ 17,7% έως 23,2% ψηλότερες από την εκτίμηση. Σημειώνεται ότι ο εν λόγω Διαγωνισμός ακυρώθηκε.

*(iv) Άλλοι διαγωνισμοί*

Από τα στοιχεία της έρευνας έχει διαφανεί ότι το 2011, έτος έναρξης συζητήσεων σύστασης του Συνδέσμου έως και το τέλος του 2012, προκηρύχθηκε αριθμός δημόσιων διαγωνισμών τόσο από το Τ.Δ.Ε. όσο και από την Επαρχιακή Διοίκηση. Στο πλαίσιο της προκαταρκτικής έρευνας της παρούσας αυτεπάγγελτης έρευνας, συλλέχθηκαν επίσης στοιχεία αναφορικά με αριθμό διαγωνισμών που διεξήχθησαν τόσο από το Τμήμα Δημόσιων Έργων όσο και από την Επαρχιακή Διοίκηση Λεμεσού. Ειδικότερα, συλλέχθηκαν στοιχεία αναφορικά με Δημόσιους Διαγωνισμούς που προκηρύχθηκαν κατά ή περί την περίοδο συζήτησης για σύσταση του Συνδέσμου Κατασκευαστών Έτοιμου Σκυροδέματος, μέχρι και το 2012.

Η Επιτροπή επισημαίνει ότι η συλλογή στοιχείων αναφορικά με πρόσθετους διαγωνισμούς της επιτρέπει να διαπιστώσει τον τρόπο λειτουργίας της μυστικής σύμπραξης σε σχέση με τους δημόσιους διαγωνισμούς, ήτοι κατά πόσο έγινε καταμερισμός των διαγωνισμών μέσω της καταστολής προσφορών ή της υποβολής εκ περιτροπής προσφορών ή της υποβολής εικονικών προσφορών. Σε κάθε περίπτωση θα πρέπει να σημειωθεί ότι οι επιχειρήσεις τείνουν να εισέρχονται σε μυστικές συμπράξεις για μεγάλο χρονικό διάστημα και όχι μεμονωμένα και συγκεκριμένους διαγωνισμούς. Η Επιτροπή, περαιτέρω υπογραμμίζει ότι τα στοιχεία, τα οποία αφορούν διάστημα πριν και μετά το τέλος των διαγωνισμών συλλέχθηκαν και χρησιμοποιήθηκαν με σκοπό την ενδελεχή έρευνα αναφορικά με ενδεχόμενη ύπαρξη σύμπραξης μεταξύ των εμπλεκόμενων επιχειρήσεων, έτσι ώστε να διερευνηθεί και το χρονικό πλαίσιο λειτουργίας της.

Ως αναφέρθηκε ανωτέρω, Επιτροπή όφειλε να διερευνήσει το ενδεχόμενο χειραγώγησης των συγκεκριμένων προσφορών και κατά πόσο τούτο έλαβε χώρα με μια από τις μορφές που περιγράφηκαν προγενέστερα. Πέραν όμως των όσων σημειώθηκαν, θα πρέπει να τονιστεί ότι, σε περιπτώσεις κατά τις οποίες το αντικείμενο μίας συμφωνίας αποσκοπεί στον περιορισμό του ανταγωνισμού, τότε αυτές οι περιπτώσεις εμπίπτουν αυτομάτως στην απαγορευτική διάταξη του άρθρου 3(1) του Νόμου, του άρθρου 101 της ΣΛΕΕ χωρίς να είναι απαραίτητη η εξ αποτελέσματος εξέταση της απόφασης.<sup>206</sup> Κλασική περίπτωση εξ αντικειμένου νόθευσης του ανταγωνισμού υπό την έννοια του άρθρου 3 του Νόμου, είναι οι λεγόμενες συμφωνίες νόθευσης / χειραγώγησης / καταδολίευσης δημόσιων διαγωνισμών (bid rigging), όπου οι συναγωνιζόμενοι στο πλαίσιο δημόσιων διαγωνισμών καθορίζουν τιμές, λοιπούς όρους συναλλαγής, προβαίνουν σε εδαφική κατανομή ή κατανομή πελατείας.<sup>207</sup>

Σύμφωνα με τα στοιχεία που συλλέχθηκαν η Επαρχιακή Διοίκηση Λεμεσού στις 22/8/2011 προκήρυξε διαγωνισμό με αρ. Ε.ΛΕΜ.Ε 38/2011 (για περιοχές της Επαρχίας Λεμεσού). Στο εν λόγω διαγωνισμό είχαν ενδιαφερθεί οι εταιρείες ALFA CONCRETE, TOP MIX, ATHINODOROU & POUILLAS, {...}, {...}, ΜΑΤΘΑΙΟΣ ΙΩΑΝΝΟΥ, καθώς και η ΚΥΘΡΑΙΩΤΗΣ.

Σύμφωνα με την Έκθεση της Επιτροπής Αξιολόγησης της Επαρχιακής Διοίκησης Λεμεσού «Οι τιμές τους είναι πιο ψηλές από τις αναμενόμενες με ποσοστό αύξησης 7,38% μέχρι 20,36%. Από τη μελέτη των προσφορών φαίνεται να υπήρξε προσυεννόηση μεταξύ των προσφοροδοτών. Με βάση τις τιμές και τους έγκυρους προσφοροδότες κατανέμεται εργασία σε όλους τους προσφοροδότες».

<sup>206</sup> Βλέπε π.χ. υπόθεση *Nederlande Federative Vereniging voor de Groothandel op Elektrotechnisch Gebied and Technische Unie (FEG and TU)*[2000] L39/1.

<sup>207</sup> Βλέπε Δίκαιο του Ελεύθερου Ανταγωνισμού, Δημήτριος Τζουγανάτος, Νομική Βιβλιοθήκη σελ 297.

Αντίγραφο του Εντύπου 19 του Διαγωνισμού της Επαρχιακής Διοίκησης Λεμεσού με αρ. προκήρυξης ΕΛΕΜΕ 38/2011 (**Έγγραφο 22**), ανευρέθηκε στα γραφεία της εταιρείας ΚΥΘΡΑΙΩΤΗΣ. Στο εν λόγω έντυπο υπάρχουν χειρόγραφες σημειώσεις δίπλα από κάθε περιοχή, με τα ακόλουθα ονόματα ΑΘ (για ΑΘΙΝΟΔΟΡΟΥ & ΡΟΥΛΛΑΣ), Ματθ (για ΜΑΤΘΑΙΟΣ ΙΩΑΝΝΟΥ), Alfa (για ALFA CONCRETE), TOP MIX και ΚΥΘΡ (για ΚΥΘΡΑΙΩΤΗΣ) και αριθμούς (όπως π.χ. +1.50, +2,00 κλπ) που συνιστούν τις χρεώσεις σκυροδέματος σε ευρώ.

Επίσης, στις 23/11/2011, το Τ.Δ.Ε. προκήρυξε το Διαγωνισμό με αρ. 3/2012 για την προμήθεια και μεταφορά έτοιμου σκυροδέματος στην Επαρχία Λεμεσού (ορεινά) με ημερομηνία υποβολής προσφορών τις 16/12/2011. Στον εν λόγω Διαγωνισμό υποβλήθηκαν προσφορές από τις εταιρείες ΑΘΙΝΟΔΟΡΟΥ & ΡΟΥΛΛΑΣ, ΕΡΓΟΛΗΠΤΙΚΕΣ ΕΡΓΑΣΙΕΣ ΚΑΖΑΝΟΣ, ΚΥΘΡΑΙΩΤΗΣ, ΜΑΤΘΑΙΟΣ ΙΩΑΝΝΟΥ ΚΑΙ {...}. Στη βάση της Έκθεσης της Επιτροπής Αξιολόγησης διαπιστώνεται ότι οι 3 εταιρείες (ΑΘΙΝΟΔΟΡΟΥ & ΡΟΥΛΛΑΣ, ΚΥΘΡΑΙΩΤΗΣ και ΜΑΤΘΑΙΟΣ ΙΩΑΝΝΟΥ) υπέβαλαν κατά πολύ υψηλότερες τιμές τόσο σε σχέση με τους δύο άλλους προσφοροδότες όσο και σε σχέση με την εκτίμηση του έργου (ήτοι 66.20%-67.5%, 54.65%-55% και 49% αντίστοιχα). Από τις τρεις εταιρείες μέλη του Συνδέσμου η χαμηλότερη προσφορά υποβλήθηκε από την ΜΑΤΘΑΙΟΣ ΙΩΑΝΝΟΥ.

Στις 2/12/2011, η Επαρχιακή Διοίκηση Λεμεσού προκήρυξε τους Διαγωνισμούς με αρ. Ε.ΛΕΜ.Ε 49/2011, Ε.ΛΕΜ.Ε 50/2011 και Ε.ΛΕΜ.Ε 51/2011. Η προθεσμία υποβολής προσφορών και για τους τρεις διαγωνισμούς ήταν η 16/12/2012, ως η προθεσμία υποβολής προσφορών για το Διαγωνισμό του Τ.Δ.Ε με αρ. 3/2012.

Η Επιτροπή σημειώνει ότι ο Διαγωνισμός με αρ. 49/2011 κατακυρώθηκε στην εταιρεία ΑΘΙΝΟΔΟΡΟΥ & ΡΟΥΛΛΑΣ και ο Διαγωνισμός 51/2011 κατακυρώθηκε στην εταιρεία ΚΥΘΡΑΙΩΤΗΣ. Σε ό,τι αφορά τον διαγωνισμό με αρ. 50/2011, παρατηρείται ότι η εταιρεία ALFA CONCRETE υπέβαλε χαμηλότερη προσφορά από τις εταιρείες ΚΥΘΡΑΙΩΤΗΣ και ΑΘΙΝΟΔΟΡΟΥ & ΡΟΥΛΛΑΣ, σε αντίθεση με τους προαναφερθέντες δύο διαγωνισμούς.

Ως εκ τούτου, προκύπτει ότι όλες οι εταιρείες συμφώνησαν να κερδίσουν από ένα διαγωνισμό ως ακολούθως:

- η ΜΑΤΘΑΙΟΣ ΙΩΑΝΝΟΥ το Διαγωνισμό του Τ.Δ.Ε. με αρ.13/2012,
- η ΑΘΙΝΟΔΟΡΟΥ & ΡΟΥΛΛΑΣ το Διαγωνισμό της Επαρχιακής Διοίκησης Λεμεσού με αρ.49/2011,
- η ΚΥΘΡΑΙΩΤΗΣ το Διαγωνισμό της Επαρχιακής Διοίκησης Λεμεσού με αρ.51/2011 και

- η ALFA CONCRETE το Διαγωνισμό της Επαρχιακής Διοίκησης Λεμεσού με αρ.50/2011.

Η Επιτροπή, επίσης, σημειώνει ότι, σχεδόν ένα μήνα αργότερα, στις 24/12/2011, προκηρύχθηκαν από την Επαρχιακή Διοίκηση Λεμεσού οι Διαγωνισμοί με αρ. Ε.ΛΕΜ.Ε 6/2012, Ε.ΛΕΜ.Ε 07/2012 και Ε.ΛΕΜ.Ε 08/2012, αναφορικά με την προμήθεια έτοιμου σκυροδέματος στην Επαρχία Λεμεσού (Περιοχή Β, Γ και Ζ). Η ημερομηνία υποβολής προσφορών και για τους τρεις διαγωνισμούς ήταν η 13/1/2012.

Σύμφωνα με τα στοιχεία που στάληκαν από την Επαρχιακή Διοίκηση Λεμεσού στο πλαίσιο της προκαταρκτικής έρευνας:

(α) για το Διαγωνισμό με αρ. Ε.ΛΕΜ.Ε 06/2012 (για την περιοχή Β) είχαν ενδιαφερθεί οι εταιρείες ΑΘΗΝΟΔΟΡΟΥ & ΡΟΥΛΛΑΣ και η ΚΥΘΡΑΙΩΤΗΣ. Προσφορά τελικά υποβλήθηκε μόνο από την ΚΥΘΡΑΙΩΤΗΣ.

(β) Για το Διαγωνισμό με αρ. Ε.ΛΕΜ.Ε 07/2012 (για την Περιοχή Γ) είχαν ενδιαφερθεί οι εταιρείες ΑΘΗΝΟΔΟΡΟΥ & ΡΟΥΛΛΑΣ, {...},{...}, και ΚΥΘΡΑΙΩΤΗΣ. Προσφορές υποβλήθηκαν από τις εταιρείες {...},{...} και ΚΥΘΡΑΙΩΤΗΣ, δηλαδή μόνο από μια από τις εταιρείες που αποτελεί μέρος του Συνδέσμου Εταιρειών Έτοιμου Σκυροδέματος Λεμεσού.

(γ) Για το Διαγωνισμό με αρ. Ε.ΛΕΜ.Ε 08/2012 (για την περιοχή Ζ) είχαν ενδιαφερθεί οι εταιρείες ΑΘΗΝΟΔΟΡΟΥ & ΡΟΥΛΛΑΣ και η ΚΥΘΡΑΙΩΤΗΣ, ενώ προσφορά υπέβαλε τελικά μόνο η εταιρεία ΚΥΘΡΑΙΩΤΗΣ.

Οι προαναφερόμενοι τρεις διαγωνισμοί ακυρώθηκαν, καθότι κρίθηκε ότι οι τιμές που είχαν υποβληθεί ήταν υπερβολικά υψηλές.

Σε σχέση με την περίοδο διεξαγωγής των ανωτέρω Διαγωνισμών, η Επιτροπή παρατηρεί ότι στο ημερολόγιο του κύριου Κ.Κ. το οποίο ανευρέθηκε και συλλέχθηκε στο πλαίσιο της αιφνίδιας έρευνας που διεξήχθη στις 25/2/2015, υπάρχει σημείωση ότι την Πέμπτη 12/1/2012, μία μέρα πριν από την ημερομηνία υποβολής των οικονομικών προσφορών για τους Διαγωνισμούς της Επαρχιακής Διοίκησης Λεμεσού με αρ. Ε.ΛΕΜ.Ε 06/2012, 07/2012 και 08/2012, πραγματοποιήθηκε συνάντηση: «8:30 Σκυροδέματα». Την συγκεκριμένη μέρα, υπάρχει επίσης ένδειξη «Προσφορά Επαρχιακής Διοίκησης».

Επίσης, στο πλαίσιο της αιφνίδιας έρευνας ημερομηνίας 22/10/2013, ανευρέθηκε επίσης στα γραφεία της εταιρείας ΚΥΘΡΑΙΩΤΗΣ αντίγραφο του Εντύπου 19 του Διαγωνισμού Ε.ΛΕΜ.Ε 07/2012, το οποίο φέρει την σφραγίδα της εταιρείας ΑΘΗΝΟΔΟΡΟΥ & ΡΟΥΛΛΑΣ και το οποίο ως αναγράφεται σε αυτό στάλθηκε από την

εν λόγω εταιρεία με τηλεμοιότυπο στις 12/1/2012 η ώρα 10:26, (**Έγγραφο 24**), δηλαδή μετά τη συνάντηση που φαίνεται να είχε λάβει χώρα στις 8:30 (**Έγγραφο 34**).

Στο Έντυπο 19 (**Έγγραφο 24**) αναγράφονται τα αρχικά των ονομάτων των εταιρειών, Μελών του Συνδέσμου και συγκεκριμένα των ΑΘΗΝΟΔΟΡΟΥ & ΡΟΥΛΛΑΣ, ΚΥΘΡΑΙΩΤΗΣ και ALFA CONCRETE, δίπλα από κάθε περιοχή με τιμές με τις οποίες τους είχαν κατακυρωθεί οι Διαγωνισμοί που είχαν προκηρυχθεί από την Επαρχιακή Διοίκηση Λεμεσού σε σχέση με τους Διαγωνισμούς με αρ. 49/2011, 50/2011 και 51/2011, καθώς και οι προτεινόμενες από την εταιρεία ΚΥΘΡΑΙΩΤΗ τιμές υποβολής προσφορών για τους Διαγωνισμούς 06/2012, 07/2012 και 08/2012.

Σε σχέση με όλους τους Διαγωνισμούς της Επαρχιακής Διοίκησης Λεμεσού με αρ. Ε.ΛΕΜ.Ε 06/2012, 07/2012 και 08/2012, ενώ η εταιρεία ΑΘΗΝΟΔΟΡΟΥ & ΡΟΥΛΛΑΣ έλαβε έγγραφα εντούτοις δεν υπέβαλε προσφορά. Προσφορά υπέβαλε μόνο η εταιρεία ΚΥΘΡΑΙΩΤΗΣ.

Τέλος, η Επιτροπή σημειώνει ότι τα αποτελέσματα των Διαγωνισμών με αρ. 49/2011, 50/2011 και 51/2011 είχαν γνωστοποιηθεί στους ενδιαφερόμενους οικονομικούς φορείς, ήτοι ΑΘΗΝΟΔΟΡΟΥ & ΡΟΥΛΛΑΣ, ΚΥΘΡΑΙΩΤΗΣ, ΜΑΤΘΑΙΟΣ ΙΩΑΝΝΟΥ και ALFA CONCRETE, στις 13/1/2012, ημερομηνία κατά την οποία έληγε η προθεσμία υποβολής προσφορών για τους Διαγωνισμούς με αριθμούς 06/2012, 07/2012 και 08/2012.

Περαιτέρω, η Επιτροπή σημειώνει ότι στις 13/11/2012 το Τ.Δ.Ε. προκήρυξε διαγωνισμό αναφορικά με την προμήθεια έτοιμου σκυροδέματος με αριθμό 3/2013. Η ημερομηνία υποβολής προσφορών ήταν η 7/12/2012. Για τον εν λόγω διαγωνισμό ενδιαφέρθηκαν και έλαβαν έγγραφα οι εταιρείες ΜΑΤΘΑΙΟΣ ΙΩΑΝΝΟΥ, ΚΥΘΡΑΙΩΤΗΣ, SKYRAMIX, ΑΘΗΝΟΔΟΡΟΥ & ΡΟΥΛΛΑΣ, {...} και {...}. Από το διαγωνισμό απείχαν και δεν υπέβαλαν προσφορά οι εταιρείες ΚΥΘΡΑΙΩΤΗΣ, SKYRAMIX και ΑΘΗΝΟΔΟΡΟΥ & ΡΟΥΛΛΑΣ. Από τα μέλη της σύμπραξης υπέβαλε προσφορά μόνο η εταιρεία ΜΑΤΘΑΙΟΣ ΙΩΑΝΝΟΥ, στην οποία κατακυρώθηκε ο διαγωνισμός. Αξίζει να σημειωθούν τα όσα καταγράφονται στο ημερολόγιο του κ. Κ.Κ. στις ημερομηνίες 6/12/2012 και 7/12/2012.

6/12/2012	Πέμπτη	«Ματθαίος: Προσφορά. Συνεργασία Σ.Π 17,000?»
-----------	--------	---



7/12/2012	Παρασκευή	«Προσφορά Δήμ. Έργων ΔΕΝ ΚΑΝΑΜΕ»
		C 15 81,00 70.00
		C20 84.00 72.90
		C25 86,00- 75,90
		C30 88.00 78.90»

Οι τιμές που καταγράφονται στην ημερομηνία 7/12/2012 δεν απέχουν πολύ από την οικονομική προσφορά που υποβλήθηκε από την εταιρεία ΜΑΤΘΑΙΟΣ ΙΩΑΝΝΟΥ και εν τέλει κατακυρώθηκε σ' αυτήν. Σε κάθε περίπτωση θα πρέπει να σημειωθεί η ανταλλαγή πληροφοριών που αφορά την εκδήλωση ενδιαφέροντος ή την αδιαφορία σε σχέση με ένα Διαγωνισμό είναι παράνομη.<sup>208</sup>

Επίσης, την ίδια περίοδο, και συγκεκριμένα στις 20/11/2012 το Τ.Δ.Ε. προκήρυξε διαγωνισμό αναφορικά με την προμήθεια έτοιμου σκυροδέματος με αριθμό 6/2013. Η ημερομηνία υποβολής προσφορών ήταν η 14/12/2012. Για τον εν λόγω διαγωνισμό ενδιαφέρθηκαν και έλαβαν έγγραφα οι εταιρείες ΜΑΤΘΑΙΟΣ ΙΩΑΝΝΟΥ, ΚΥΘΡΑΙΩΤΗΣ, SKYRAMIX, ΑΘΗΝΟΔΟΡΟΥ & ΠΟΥΛΛΑΣ και {...}. Από το διαγωνισμό απείχε και δεν υπέβαλε προσφορά μόνο η {...}. Η Επιτροπή σημειώνει ότι σε όλες τις εταιρείες που συμμετείχαν στο διαγωνισμό ανατέθηκε από μία Περιοχή. Επισημαίνεται ότι σύμφωνα με το ημερολόγιο του κ. Κ.Κ. στις 20/11/2012, ημερομηνία προκήρυξης του διαγωνισμού, στις 4/12/2012 και στις 11/12/2012 πραγματοποιήθηκαν συναντήσεις του Συνδέσμου.

Η Επιτροπή ακολούθως μελέτησε τα όσα κατατέθηκαν από τις εμπλεκόμενες επιχειρήσεις αναφορικά με τα εκ πρώτης όψεως συμπεράσματα της για νόθευση των Διαγωνισμών 1) με αρ. Δ.Τ.Δ.Ε. (ΕΜ Λ/σού) 6/2012, 2) με αρ. Δ.Τ.Δ.Ε. (ΕΜ Λ/σού) 15/2012 και 3) με αρ. Δ.Τ.Δ.Ε. (ΕΜ Λ/σού) 54/2012 για την προμήθεια και μεταφορά έτοιμου σκυροδέματος κατηγορίας C15, C20, C25 και C30 στην επαρχία Λεμεσού, οι οποίες συνοψίζονται ως ακολούθως:

Η εταιρεία ΚΥΘΡΑΙΩΤΗΣ στο πλαίσιο των γραπτών της θέσεων ανέφερε ότι τα προαναφερόμενα έγγραφα (Έγγραφα με αρ. 22, 23 και 24), δεν αποτελούν τίποτα παραπάνω από υπολογισμούς του κ. Κ.Κ. αναφορικά με την προσφορά που θα έπρεπε να κάνει η εταιρεία του, υπολογίζοντας παράλληλα τις προσφορές των ανταγωνιστών του. Όπως υποστηρίχθηκε από τις εταιρείες ΚΥΘΡΑΙΩΤΗΣ, ΜΑΤΘΑΙΟΣ ΙΩΑΝΝΟΥ και ΒΕΤΟΜΑΝ τα εν λόγω έντυπα φέρουν σημειώσεις, οι οποίες είναι μεταγενέστερες της ημερομηνίας υποβολής των προσφορών και συνακόλουθα δεν τίθεται θέμα παράνομης ανταλλαγής πληροφοριών ή χειραγώγησης τιμών, αφού τόσο

<sup>208</sup> Βλέπε αποφάσεις Γαλλικού Συμβουλίου Ανταγωνισμού αποφάσεις υπ' αριθμό 89-D-34, υπ' αριθμ. 95-D-17, υπ' αριθμό 95-D-66, υπ' αριθμό 96-D-25.

το Τ.Δ.Ε όσο και η Επαρχιακή Διοίκηση κοινοποιούν τις τιμές των προσφορών σε όλους τους προσφοροδότες.

Σε σχέση με το **Έγγραφο 23**, ο εμπειρογνώμονας των εταιρειών ΚΥΘΡΑΙΩΤΗΣ, ΜΑΤΘΑΙΟΣ ΙΩΑΝΝΟΥ και ΒΕΤΟΜΑΝ υποστήριξε ότι αυτό δεν φέρει ημερομηνία σύνταξης, και ότι χωρίς κανένα πρόσθετο αποδεικτικό στοιχείο δεν μπορεί, με βάση τα καθιερωμένα πρότυπα απόδειξης που ισχύουν στο Δίκαιο του Ανταγωνισμού, να στοιχειοθετεί την εκ πρώτης όψεως πιθανολογούμενη νόθευση του διαγωνισμού Τ.Δ.Ε 6/2012. Επιπλέον, υποστηρίχθηκε ότι *«δεν μπορεί να αποκλειστεί το ενδεχόμενο η χειρόγραφη σημείωση να έγινε μετά την ολοκλήρωση του εν λόγω διαγωνισμού και το “άνοιγμα” των προσφορών, και συντάχθηκε στη βάση των πληροφοριών που είχε ο κ. Κ.Κ., οι οποίες μάλιστα δεν μπορεί να συναχθεί με ασφάλεια ότι προήλθαν από ανταγωνιστικές εταιρείες»*.

Είναι ισχυρισμός του εμπειρογνώμονα ότι η Επιτροπή συνάγει ότι οι εν λόγω χειρόγραφες σημειώσεις ήταν αποτέλεσμα συμφωνίας μεταξύ των ανταγωνιστικών επιχειρήσεων που συμμετείχαν στο διαγωνισμό, πριν την ημερομηνία υποβολής των προσφορών, δηλαδή την 22/12/2011, κάνοντας ένα άλμα λογικής. Είναι η θέση του ότι οι πληροφορίες που περιλαμβάνονται στις χειρόγραφες σημειώσεις του κ. Κ.Κ., περιλαμβάνονται στην Έκθεση της Επιτροπής Αξιολόγησης, βάσει της οποίας λήφθηκε η απόφαση της Επιτροπής Αξιολόγησης για ακύρωση του εν λόγω διαγωνισμού, και επομένως δεν μπορεί να αποκλειστεί το ενδεχόμενο οι εν λόγω χειρόγραφες σημειώσεις του κ. Κ.Κ. να καταγράφηκαν μετά την ολοκλήρωση της υπό αναφορά διαγωνιστικής διαδικασίας, στη βάση πληροφοριών που είχαν περιέλθει σε γνώση του από το Τ.Δ.Ε, τονίζοντας ότι αυτό το ενδεχόμενο δεν είναι θεωρητικό, αλλά πραγματικό καθώς όπως αναγνωρίζει η ίδια η Επιτροπή στην Έκθεση Αιτιάσεων, κατά τη διάρκεια επιτόπιας έρευνας ημερομηνίας 22.10.2013 στα γραφεία των εταιρειών ΣΚΥΡΑ ΒΑΣΑΣ, SKYRAMIX και TOP MIX, εντοπίστηκε ανυπόγραφο αντίγραφο της Έκθεσης της Επιτροπής Αξιολόγησης που αφορούσε τον διαγωνισμό Τ.Δ.Ε 6/2012. Συνεπώς, είναι η θέση τους ότι, δεν μπορεί να αποκλειστεί το ενδεχόμενο να υπήρχαν ενώπιον του κ. Κ.Κ. αντίστοιχες πληροφορίες που περιλαμβάνονταν στην Έκθεση της Επιτροπής Αξιολόγησης για τον διαγωνισμό Τ.Δ.Ε 6/2012, μετά την ολοκλήρωση του διαγωνισμού.

Όπως καταλήγει ο εμπειρογνώμονας, με βάση τα πιο πάνω, *«δεν μπορεί να θεωρηθεί πέραν πάσης λογικής αμφιβολίας ότι οι χειρόγραφες σημειώσεις του κ. Κ.Κ. καταγράφηκαν πριν από την ημερομηνία υποβολής των προσφορών ή και ότι ήταν προϊόν συνεννόησης των επιχειρήσεων που συμμετείχαν στον διαγωνισμό, είτε πριν είτε μετά την καταληκτική ημερομηνία υποβολής των προσφορών»*. Είναι η θέση τους ότι υπάρχει, το υπαρκτό και πραγματικό ενδεχόμενο οι εν λόγω πληροφορίες να ήταν προϊόν πληροφόρησης του κ. Κ.Κ., ενδεχόμενα προφορικής ή και ανεπίσημης, από το

Τ.Δ.Ε, και το γεγονός ότι δεν κοινοποιήθηκαν επίσημα και εγγράφως τα στοιχεία των επιχειρήσεων που συμμετείχαν στον εν λόγω διαγωνισμό και των χαμηλότερων προσφορών από το Τ.Δ.Ε, «*δε συνεπάγεται απαραίτητως και από μόνο του ότι οι χειρόγραφες σημειώσεις του κ. Κ.Κ. ήταν προϊόν συνεννόησης των ανταγωνιστικών εταιρειών πριν υποβάλουν τις προσφορές τους*».

Επιπλέον, προβάλλεται ο ισχυρισμός ότι η θέση της Επιτροπής ότι οι πληροφορίες που καταγράφονται στον πίνακα του **Έγγραφο 23** είχαν κοινοποιηθεί από την εταιρεία ΜΑΤΘΑΙΟΣ ΙΩΑΝΝΟΥ προς την εταιρεία ΚΥΘΡΑΙΩΤΗΣ δεν τεκμηριώνεται από τα πραγματικά δεδομένα και τις παραμέτρους της συγκεκριμένης υπόθεσης, και καταγράφει ότι στο διαγωνισμό Τ.Π.7/2011 συμμετείχαν μόνο οι ΜΑΤΘΑΙΟΣ ΙΩΑΝΝΟΥ και ΚΥΘΡΑΙΩΤΗΣ. Επισημαίνεται σχετικά ότι η πρακτική του Τ.Δ.Ε είναι να κοινοποιεί το όνομα της εταιρείας που κερδίζει τον διαγωνισμό και το ύψος της χαμηλότερης (νικητήριας) προσφοράς, και συνεπώς, με την ανακοίνωση των αποτελεσμάτων του διαγωνισμού και την κοινοποίηση σχετικών επιστολών προς αυτές, η εταιρεία ΚΥΘΡΑΙΩΤΗΣ έλαβε πληροφόρηση σε σχέση με το ύψος των προσφορών της εταιρείας ΜΑΤΘΑΙΟΣ ΙΩΑΝΝΟΥ, η οποία κέρδισε το διαγωνισμό. Ως εκ τούτου, η εταιρεία ΚΥΘΡΑΙΩΤΗΣ γνώριζε το ύψος των προσφορών που υπέβαλε η εταιρεία ΜΑΤΘΑΙΟΣ, κατόπιν σχετικής επίσημης πληροφόρησης που έλαβε από το Τ.Δ.Ε., και επομένως οι εν λόγω πληροφορίες δεν ήταν εμπιστευτικές ούτε και απόρρητες, αφού ήταν ήδη γνωστές σε αυτήν.

Επιπρόσθετα με τα πιο πάνω, σημειώνεται ότι ακόμη και να μην υπήρχε κοινοποίηση των αποτελεσμάτων του διαγωνισμού Τ.Π. 7/2011 από το Τ.Δ.Ε προς την εταιρεία ΚΥΘΡΑΙΩΤΗΣ, το γεγονός ότι εντοπίστηκε στα γραφεία των εταιρειών ΣΚΥΡΑ ΒΑΣΑΣ, SKYRAMIX και TOP MIX η ανυπόγραφη Έκθεση της Επιτροπής Αξιολόγησης σε σχέση με τον διαγωνισμό 6/2012, (εσωτερικό έγγραφο του Τ.Δ.Ε.), οδηγεί στο συμπέρασμα ότι δεν μπορεί να αποκλειστεί το ενδεχόμενο η σχετική πληροφόρηση που περιλαμβάνεται στο εν λόγω έγγραφο να ήταν σε γνώση και άλλων ανταγωνιστικών εταιρειών, συμπεριλαμβανομένης και της εταιρείας ΚΥΘΡΑΙΩΤΗΣ, χωρίς κατ' ανάγκη αυτό να ήταν αποτέλεσμα ανταλλαγής πληροφοριών μεταξύ των ανταγωνιστών. Επισημαίνεται ότι τα αποτελέσματα του διαγωνισμού Τ.Π. 7/2011 περιλαμβάνονται στο έγγραφο της Επιτροπής Αξιολόγησης του διαγωνισμού Τ.Δ.Ε. 6/2012.

Συνεπώς, όπως καταλήγει ο εμπειρογνώμονας, δεν μπορεί να αποκλειστεί το λογικό ενδεχόμενο οι πληροφορίες σε σχέση με τα αποτελέσματα του διαγωνισμού Τ.Π. 7/2011 να ήταν σε γνώση των εταιρειών που συμμετείχαν στον διαγωνισμό Τ.Δ.Ε. 6/2012 χωρίς να υπάρξει οποιαδήποτε σχετική ανταλλαγή πληροφοριών μεταξύ τους. Πέραν των πιο πάνω, ο εμπειρογνώμονας σημειώνει ότι ο ισχυρισμός της Επιτροπής ότι οι πληροφορίες για τα αποτελέσματα του διαγωνισμού Τ.Π. 7/2011 «*προφανώς*

ήταν η βάση για τον από κοινού υπολογισμό της τιμής που θα υποβαλλόταν για τον Διαγωνισμό Δ.Τ.Ε. 6/2012» είναι ατεκμηρίωτος, εφόσον δεν γίνεται παράθεση και/ή επεξήγηση του τρόπου χρησιμοποίησης των αποτελεσμάτων του διαγωνισμού Τ.Π. 7/2011 ως βάσης για τη νόθευση του διαγωνισμού Τ.Δ.Ε. 6/2012. Η εταιρεία ATHINODOROU & POUILLAS υποστήριξε ότι από τα υπό αναφορά έγγραφα (**Έγγραφο 22** και **23**), στα οποία σημειώνονται αρχικά ονομάτων και αριθμοί/τιμές δεν μπορεί να εξαχθεί συμπέρασμα ότι αυτά αποτελούν προϊόν προσυεννόησης και/ή συμφωνίας μεταξύ των εταιρειών για καθορισμό του ύψους των προσφορών που προτίθεντο οι εταιρείες να υποβάλουν στα πλαίσια των ως άνω αναφερομένων διαγωνισμών αλλά ούτε και συμφωνίας καταμερισμού των περιοχών μεταξύ τους. Σε κάθε περίπτωση η εταιρεία ATHINODOROU & POUILLAS υπέβαλε ότι δεν αποκλείεται να αποτελούν σημειώσεις μεταγενέστερες της υποβολής των προσφορών αλλά και μεταγενέστερη ανταλλαγή πληροφοριών μεταξύ των μελών του Συνδέσμου, και όχι κατ' ανάγκη ανταλλαγή πληροφοριών πριν την υποβολή των προσφορών και ότι ουδεμία τέτοια μαρτυρία υπάρχει ενώπιον της Επιτροπής.

Η Επιτροπή, αφού μελέτησε ενδελεχώς τα όσα αναφέρθηκαν από τις εμπλεκόμενες επιχειρήσεις, εν πρώτοις υπογραμμίζει εμφαντικά ότι από τα στοιχεία της παρούσας έρευνας προκύπτει ότι οι Αναθέτουσες Αρχές (Τ.Δ.Ε. και Επαρχιακή Διοίκηση Λεμεσού) κατά την εν λόγω περίοδο δεν προέβαιναν σε κοινοποίηση των τιμών που υπέβαλαν όλοι οι οικονομικοί φορείς σε ένα διαγωνισμό. Η πρακτική που ακολουθείτο ήταν να ενημερώνονται οι εταιρείες οι οποίες υπέβαλαν προσφορά στον εκάστοτε διαγωνισμό, αναφορικά με την εταιρεία στην οποία κατακυρώθηκε η προσφορά και το ποσό κατακύρωσης. Συνεπώς, μια εταιρεία δε θα μπορούσε να γνωρίζει τις τιμές προσφορών που είχαν υποβάλει όλες οι υπόλοιπες εταιρείες σε κάποιο διαγωνισμό, παρά μόνο την επιτυχούσα προσφορά, καθότι η αναθέτουσα αρχή κοινοποιούσε με σχετική επιστολή της αποκλειστικά και μόνο τα στοιχεία αυτά σε όσες εταιρείες είχαν υποβάλει προσφορά στο συγκεκριμένο διαγωνισμό. Ως εκ τούτου, η Επιτροπή απορρίπτει ως αβάσιμο των ισχυρισμό των εταιρειών ΚΥΘΡΑΙΩΤΗΣ, ΜΑΤΘΑΙΟΣ ΙΩΑΝΝΟΥ και ΒΕΤΟΜΑΝ.

Κατά δεύτερον, σε σχέση με τη θέση του εμπειρογνώμονα των εταιρειών ΚΥΘΡΑΙΩΤΗΣ, ΜΑΤΘΑΙΟΣ ΙΩΑΝΝΟΥ και ΒΕΤΟΜΑΝ αναφορικά με το **Έγγραφο 23**, η Επιτροπή υπογραμμίζει ότι από τα ενώπιον της στοιχεία και ειδικότερα τα στοιχεία που έχουν σταλεί από το Τ.Δ.Ε. προκύπτει ότι το έγγραφο περιλαμβάνει αυτούσιο απόσπασμα της επιστολής που είχε σταλεί στην εταιρεία ΜΑΤΘΑΙΟΣ ΙΩΑΝΝΟΥ στην οποία είχε κατακυρωθεί ο διαγωνισμός Τ.Π. 7/2011 και όχι απόσπασμα από την επιστολή που είχε σταλεί στην εταιρεία ΚΥΘΡΑΙΩΤΗΣ. Το γεγονός ότι αποτελεί απόσπασμα και ή απόκομμα της ίδιας της επιστολής που είχε αποσταλεί προς την εταιρεία ΜΑΤΘΑΙΟΣ ΙΩΑΝΝΟΥ δεν αποτελεί ερμηνεία της Επιτροπής, αλλά

αυταπόδεικτο και αδιαμφισβήτητο γεγονός. Ως εκ τούτου, η Επιτροπή απορρίπτει ως αβάσιμο των ισχυρισμό των εταιρειών ΚΥΘΡΑΙΩΤΗΣ, ΜΑΤΘΑΙΟΣ ΙΩΑΝΝΟΥ και ΒΕΤΟΜΑΝ ότι το απόκομμα προέρχεται από την επιστολή που στάληκε από το Τ.Δ.Ε. στην ΚΥΘΡΑΙΩΤΗΣ, ή/και από την Έκθεση της Επιτροπής Αξιολόγησης.

Η Επιτροπή διαπιστώνει περαιτέρω ότι το υπό αναφορά έγγραφο είναι αποτέλεσμα κολλάζ (επεξεργασίας/επικόλλησης ) δύο διαφορετικών εγγράφων (1. του εντύπου του διαγωνισμού Τ.Δ.Ε 6/2012 στο οποίο αναγράφονται οι περιοχές και 2. της επιστολής του Τ.Δ.Ε προς την εταιρεία ΜΑΤΘΑΙΟΣ ΙΩΑΝΝΟΥ στην οποία υπάρχει το εξής λεκτικό «*Επιθυμώ να σας πληροφορήσω ότι η Επιτροπή Αξιολόγησης Προσφορών του Επαρχιακού Γραφείου Δημοσίων Έργων Λεμεσού κατακύρωσε στην εταιρεία σας την προσφορά ως ακολούθως*» και ακολουθεί σχετικός πίνακας με τις κατακυρωθείσες τιμές) σε τρίτο έγγραφο, στο οποίο σημειώθηκαν χειρόγραφα διπλά από κάθε περιοχή τιμές (οι οποίες είχαν περιθώριο απόκλισης είτε προς τα πάνω είτε προς τα κάτω) καθώς και τα ονόματα των επιχειρήσεων.

Η Επιτροπή περαιτέρω, θεωρεί κομβικής σημασίας το γεγονός ότι ο πίνακας με τις τιμές τις οποίες υπέβαλε η εταιρεία ΜΑΤΘΑΙΟΣ ΙΩΑΝΝΟΥ στο διαγωνισμό Τ.Π. 7/2011, και ο οποίος χρησιμοποιήθηκε στο **Έγγραφο 23**, προήλθε από το ίδιο το κείμενο της επιστολής, η οποία είχε ως παραλήπτη (και συνεπώς στάληκε αποκλειστικά σε αυτήν) την εταιρεία ΜΑΤΘΑΙΟΣ ΙΩΑΝΝΟΥ. Αυτό διότι, παρά το γεγονός ότι η εταιρεία ΚΥΘΡΑΙΩΤΗΣ ως και ο ισχυρισμός του εμπειρογνώμονα, λογικά έλαβε πράγματι πληροφόρηση από το Τ.Δ.Ε σε σχέση με το ύψος των προσφορών της εταιρείας ΜΑΤΘΑΙΟΣ ΙΩΑΝΝΟΥ, η οποία κέρδισε το διαγωνισμό, φαίνεται ότι είχε πρόσβαση και στην επιστολή που στάληκε όχι σε αυτή, αλλά στην εταιρεία ΜΑΤΘΑΙΟΣ ΙΩΑΝΝΟΥ. Η Επιτροπή σημειώνει ότι δεν δικαιολογείται να έχει στην κατοχή της η εταιρεία ΚΥΘΡΑΙΩΤΗΣ τέτοια επιστολή, και δεν δόθηκε εξήγηση ή/και αντικειμενική δικαιολόγηση ούτε από την εταιρεία ΚΥΘΡΑΙΩΤΗΣ αλλά ούτε και από την εταιρεία ΜΑΤΘΑΙΟΣ ΙΩΑΝΝΟΥ γιατί συνέβη αυτό.

Περαιτέρω, η Επιτροπή επισημαίνει και υπογραμμίζει ότι σε σχέση με το **Έγγραφο 23**, δεν εξετάζεται το γεγονός ότι οι τιμές που υπέβαλε η εταιρεία ΜΑΤΘΑΙΟΣ ΙΩΑΝΝΟΥ στο Διαγωνισμό Τ.Π. 7/2011 ήταν σε γνώση της εταιρείας ΚΥΘΡΑΙΩΤΗΣ, (με δεδομένο ότι οι αναθέτουσες αρχές ενημερώνουν τις εταιρείες που υπέβαλαν προσφορά στον εκάστοτε διαγωνισμό αναφορικά με την εταιρεία στην οποία ανατέθηκε η σύμβαση αλλά και για τις τιμές τις οποίες υπέβαλε η εταιρεία αυτή), αλλά το γεγονός ότι οι τιμές αυτές φαίνεται με κάποιο τρόπο χρησιμοποιήθηκαν για σκοπούς υπολογισμού των οικονομικών προσφορών που υποβλήθηκαν για το Διαγωνισμό Τ.Δ.Ε 6/2012, ενώ φαίνεται ότι δύο εταιρείες οι οποίες εκ τοις πράγμασι είναι ανταγωνίστριες αντάλλαξαν μεταξύ τους επιστολές που τους είχαν κοινοποιηθεί από το Τ.Δ.Ε.

Όπως προκύπτει από το εν λόγω έγγραφο δίπλα από κάθε περιοχή, αναγράφονται τα ονόματα των εταιρειών ΜΑΤΘΑΙΟΣ ΙΩΑΝΝΟΥ, ΑΘΗΝΟΔΩΡΟΥ & ΡΟΥΛΛΑΣ και ΚΥΘΡΑΙΩΤΗΣ, καθώς και οι τιμές του σκυροδέματος κατηγορίας C25 για την οποία είχε προκηρυχθεί ο Διαγωνισμός 6/2012. Συγκεκριμένα αυτό που παρουσιάζεται στο έγγραφο είναι το ακόλουθο:

ΜΑΤΘΑΙΟΣ 75±3	Περιοχή I
ΚΥΘΡΑΙΩΤΗΣ 78±3	Περιοχή II
ΜΑΤΘΑΙΟΣ 82±3	Περιοχή III
ΑΘΗΝΟΔΩΡΟΥ 82±3	Περιοχή V

Η Επιτροπή σημειώνει ότι καμία εταιρεία δεν υπέβαλε θέσεις και ούτε και έδωσε εξήγηση σχετικά με το γεγονός ότι στο **Έγγραφο 23** αναγράφονται τα ονόματα εταιρειών και μια τιμή με απόκλιση  $\pm 3$  δίπλα από κάθε περιοχή. Αυτή η παρατήρηση αποκτά ακόμα μεγαλύτερη αξία, με δεδομένο ότι όπως προκύπτει από το **Έγγραφο 33**, όλες οι καταγεγραμμένες στο υπό αναφορά έγγραφο τιμές πράγματι υποβλήθηκαν από τις εταιρείες οι οποίες καταγράφονται χειρόγραφα στο **Έγγραφο 23** στο πλαίσιο του Διαγωνισμού 6/2012.

Ακολουθεί, πίνακας με τις τιμές που υπεβλήθησαν για τον υπό αναφορά Διαγωνισμό σε ό,τι αφορά την κατηγορία σκυροδέματος C25:

ΜΑΤΘΑΙΟΣ €75,00	Χαμηλότερη Προσφορά	Περιοχή I
ΚΥΘΡΑΙΩΤΗΣ €78,00	Χαμηλότερη Προσφορά	Περιοχή II
ΜΑΤΘΑΙΟΣ €82,00	Χαμηλότερη Προσφορά	Περιοχή III
ΑΘΗΝΟΔΩΡΟΥ €82,00	Χαμηλότερη Προσφορά	Περιοχή IV

Το «+-» φαίνεται να σχετίζεται με το ποσό σε ευρώ (€3,00) που «+» «-» θα κυμαίνονταν η διαφορά στην τιμή για τις κατηγορίες C15, C20 και C30, για την περιοχή που συμφωνήθηκε ότι θα κερδίσει η κάθε εταιρεία, αφού πράγματι φαίνεται ότι όλες οι προαναφερόμενες εταιρείες υπέβαλαν προσφορά με διαφορά €3,00 αναφορικά με σκυρόδεμα για τις κατηγορίες C15, C20 και C30.

Οι τιμές που υποβλήθηκαν στον εν λόγω Διαγωνισμό για τις συγκεκριμένες περιοχές είναι οι ακόλουθες:

<p>ΜΑΤΘΑΙΟΣ ΙΩΑΝΝΟΥ</p> <p>ΠΕΡΙΟΧΗ Ι</p>	<p>C15: €69,00/κ.μ (€3,00)</p> <p>C20: €72,00/κ.μ (€3,00)</p> <p><b>C25: €75,00/κ.μ</b> (€3,00)</p> <p>C30: €78,00/κ.μ</p>
<p>ΚΥΘΡΑΙΩΤΗΣ</p> <p>ΠΕΡΙΟΧΗ ΙΙ</p>	<p>C15: €72,00/κ.μ (€3,00)</p> <p>C20: €75,00/κ.μ (€3,00)</p> <p><b>C25: €78,00/κ.μ</b> (€3,00)</p> <p>C30: €81,00/κ.μ</p>
<p>ΜΑΤΘΑΙΟΣ ΙΩΑΝΝΟΥ</p> <p>ΠΕΡΙΟΧΗ ΙΙΙ</p>	<p>C15: €76,00/κ.μ (€3,00)</p> <p>C20: €79,00/κ.μ (€3,00)</p> <p><b>C25: €82,00/κ.μ</b> (€3,00)</p> <p>C30: €85,00/κ.μ</p>
<p>ΑΤΗΝΟΔΟΡΟΥ &amp; ΠΟΥΛΛΑΣ</p> <p>ΠΕΡΙΟΧΗ V</p>	<p>C15: €76,00/κ.μ (€3,00)</p> <p>C20: €79,00/κ.μ (€3,00)</p> <p><b>C25: €82,00/κ.μ</b> (€3,00)</p>

Η Επιτροπή υπογραμμίζει πως η απόφαση της Επιτροπής Αξιολόγησης κοινοποιήθηκε στους ενδιαφερόμενους οικονομικούς φορείς με επιστολές ημερομηνίας 2/2/2012. Με τις εν λόγω επιστολές δεν κοινοποιήθηκαν οποιεσδήποτε πληροφορίες για τις οικονομικές προσφορές που είχαν υποβληθεί από τους ενδιαφερόμενους οικονομικούς φορείς, παρά μόνο πληροφόρηση ότι ο εν λόγω διαγωνισμός ακυρώθηκε διότι οι τιμές που υπέβαλαν όλοι οι προσφοροδότες θεωρήθηκαν υπερβολικά ψηλές και ότι ο διαγωνισμός θα επαναπροκηρυχθεί άμεσα.

Σε σχέση με τους ισχυρισμούς ότι οι σημειώσεις καταγράφηκαν μετά από την υποβολή των προσφορών, και ότι η εν λόγω πληροφόρηση είχε προέλθει από ανεπίσημη πηγή από το Τ.Δ.Ε μετά την ολοκλήρωση του διαγωνισμού και το άνοιγμα των προσφορών, η Επιτροπή θεωρεί ότι αν πράγματι αυτή ήταν η πηγή πληροφόρησης της εταιρείας ΚΥΘΡΑΙΩΤΗΣ θα ανέμενε κάνεις να αναγράφονται στο εν λόγω έγγραφο είτε όλες οι προσφορές που υποβλήθηκαν από όλες τις εταιρείες για όλες τις περιοχές, είτε μόνο οι πιο χαμηλές προσφορές, ήτοι στην περιοχή III το όνομα της τρίτης εταιρείας η οποία υπέβαλε την πιο χαμηλή προσφορά και το ύψος της προσφοράς αυτής, και όχι η υποβληθείσα προσφορά της εταιρείας ΜΑΤΘΑΙΟΣ ΙΩΑΝΝΟΥ.

Αντίθετα, η Επιτροπή επισημαίνει ότι στο **Έγγραφο 23**, καταγράφονται τα ακόλουθα: «Ματθ. 75 ±3» δίπλα από την περιοχή I, δίπλα «Κυθ. 78±3» δίπλα από την περιοχή II, «Ματθ. 82±3» δίπλα από την περιοχή III και «Αθην.82±3», δίπλα από την περιοχή V, ήτοι οι προσφορές που υπέβαλαν μόνο οι τρεις εταιρείες οι οποίες είναι μέλη του Συνδέσμου Έτοιμου Σκυροδέματος Λεμεσού. Αξιοσημείωτο είναι το γεγονός ότι σε περίπτωση μη υποβολής πιο χαμηλής προσφοράς από την τρίτη εταιρεία στην περιοχή III, τότε οι εταιρείες ΚΥΘΡΑΙΩΤΗΣ και ΑΘΗΝΟΔΟΡΟΥ & ΡΟΥΛΛΑΣ θα κέρδιζαν από μια περιοχή, και η εταιρεία ΜΑΤΘΑΙΟΣ ΙΩΑΝΝΟΥ δύο.

Περαιτέρω, δεν διαφεύγει της προσοχής της Επιτροπής ότι στο Έγγραφο 23 υπάρχει και φωτοτυπία από απόσπασμα της επιστολής που αποστάληκε στην εταιρεία ΜΑΤΘΑΙΟΣ ΙΩΑΝΝΟΥ, για την ύπαρξη της οποίας δεν δόθηκε καμία εξήγηση ή/και αντικειμενική δικαιολόγηση αναφορικά με το πώς κατέληξε στην κατοχή της εταιρείας ΚΥΘΡΑΙΩΤΗΣ. Η Επιτροπή επισημαίνει ότι σε κάθε περίπτωση δεν αποτελεί λογική εξήγηση ότι ο κ. Κ.Κ. προέβηκε στη «χρονοβόρα και απαιτητική» διαδικασία κολλάζ του εγγράφου (κόβοντας και κολλώντας απόσπασμα της επιστολής που στάληκε στην ΜΑΤΘΑΙΟΣ ΙΩΑΝΝΟΥ για το διαγωνισμό Τ.Π. 7/2011) μετά από το πέρας της υποβολής προσφορών και την ολοκλήρωση της διαδικασίας του Διαγωνισμού, αναγράφοντας παράλληλα χειρόγραφα τις τιμές που υποβλήθηκαν στον Διαγωνισμό



6/2012, επί του Έγγραφου/ Εντύπου που αποτελεί προϊόν επεξεργασίας του σχετικού εγγράφου του Διαγωνισμού 6/2012. Η Επιτροπή κρίνει ότι τα όσα κατατέθηκαν από τις εμπλεκόμενες επιχειρήσεις αποτελούν μετέπειτα προσχηματισμούς για να δικαιολογήσουν το περιεχόμενο του εγγράφου το οποίο είχε εντοπιστεί στο πλαίσιο των αιφνίδιων ελέγχων.

Τέλος, σχετικά με τον ισχυρισμό ότι πιθανόν οι εν λόγω σημειώσεις να αποτελούν προϊόν μεταγενέστερης της υποβολής των προφορών ανταλλαγής πληροφοριών μεταξύ των μελών του Συνδέσμου, η Επιτροπή τονίζει ότι η ανταλλαγή ευαίσθητων πληροφοριών των επιχειρήσεων, όπως οι τιμές που έχουν υποβληθεί στο πλαίσιο διαγωνισμών, ιδιαίτερα σε περιπτώσεις κατά τις οποίες τέτοιου είδους διαγωνισμοί επαναλαμβάνονται συχνά, όπως συμβαίνει στον τομέα προμήθειας και μεταφοράς έτοιμου σκυροδέματος, αποτελεί επίσης πρακτική που αντιστρατεύεται το δίκαιο του ελεύθερου ανταγωνισμού και επηρεάζει δυσμενώς τις συνθήκες λειτουργίας της αγοράς.

Η ανταλλαγή πληροφοριών σχετικά με εξατομικευμένες προθέσεις μελλοντικής συμπεριφοράς επιχειρήσεων όσον αφορά τιμές ή ποσότητες είναι ιδιαίτερα πιθανό να οδηγήσει σε συμπαιγνία. Η αμοιβαία ενημέρωση σχετικά με τέτοιες προθέσεις μπορεί να επιτρέψει στους ανταγωνιστές να φθάσουν σε ένα κοινό υψηλότερο επίπεδο τιμών χωρίς κίνδυνο απώλειας μεριδίου αγοράς ή πρόκλησης πολέμου τιμών κατά την περίοδο της προσαρμογής σε νέες τιμές<sup>209</sup>.

Εν προκειμένω, η Επιτροπή σημειώνει ότι η συχνότητα της διεξαγωγής των Διαγωνισμών από μέρος του Τ.Δ.Ε. για την επαρχία Λεμεσού, καθιστούσε τις εν λόγω πληροφορίες σημαντικές για τα μέρη. Συγκεκριμένα, με δεδομένο ότι ο Διαγωνισμός με αρ. 6/2012 ακυρώθηκε καθότι οι προσφορές που υποβλήθηκαν κρίθηκαν ως πολύ υψηλές, η ανταλλαγή πληροφοριών, με οποιοδήποτε τρόπο, των οικονομικών προσφορών που είχαν υποβληθεί από τους ενδιαφερόμενους οικονομικούς φορείς, οδήγησε στη νόθευση των Διαγωνισμών με αρ. 15/2012 και 54/2012, στο πλαίσιο των οποίων οι προσφορές είχαν κριθεί από την Επιτροπή Αξιολόγησης ως «εξωπραγματικές» και ως εκ τούτου ακυρώθηκαν πλην της Περιοχή III που αφορούσε το Διαγωνισμό με αρ. 15/2012, η οποία είχε κατακυρωθεί στην εταιρεία ΕΡΓΟΛΗΠΤΙΚΕΣ ΕΤΑΙΡΕΙΕΣ ΚΑΖΑΝΟΣ.

Σε κάθε περίπτωση, δεν μπορεί να αγνοηθεί και το γεγονός ότι σε σχέση με τους δύο διαγωνισμούς (ήτοι με αρ. 15/2012 και 54/2012) εντοπίστηκαν σημειώσεις στο ημερολόγιο του κύριου Κ.Κ. που καταδεικνύουν ότι λίγες ημέρες πριν από την προθεσμία υποβολής προσφορών πραγματοποιήθηκαν συναντήσεις του Συνδέσμου

<sup>209</sup> Βλ. αναλυτικά Ανακοίνωση της Ευρωπαϊκής Επιτροπής - Κατευθυντήριες γραμμές για την εφαρμογή του άρθρου 101 της ΣΛΕΕ στις συμφωνίες οριζόντιας συνεργασίας, παρ. 64 επ. και 69 επ.

Κατασκευαστών Έτοιμου Σκυροδέματος Λεμεσού. Σημαντικό είναι το γεγονός ότι για το Διαγωνισμό 15/2012 οι εταιρείες TOP MIX, SKYRAMIX και MATΘΑΙΟΣ ΙΩΑΝΝΟΥ ενώ έλαβαν τα έγγραφα του Διαγωνισμού, μετά από τη συνάντηση δεν υπέβαλαν προσφορά. Η Επιτροπή επισημαίνει ότι η θέση των εταιρειών ότι δεν ανευρέθηκε παρόμοια σημείωση για τον Διαγωνισμό αρ. 6/2012 δεν μπορεί να αποτελέσει αντικειμενική δικαιολόγηση περί της μη νόθευσης του υπό αναφορά Διαγωνισμού, υπό το φως των λοιπών εγγράφων που ανευρέθηκαν στα γραφεία της εταιρείας ΚΥΘΡΑΙΩΤΗΣ τα οποία κρίνονται ως υψηλής αποδεικτικής αξίας και αποδεικνύουν την ύπαρξη συμπαιγνίας μεταξύ των επιχειρήσεων. Σε κάθε περίπτωση η Επιτροπή επισημαίνει ότι το ημερολόγιο που είχε ανευρεθεί εκκινούσε από τις 9/1/2012, οπότε δεν κάλυπτε την περίοδο προκήρυξης και υποβολής προσφορών για του Διαγωνισμού αρ. 6/2012.

Σε σχέση με το ανυπόγραφο αντίγραφο της Έκθεσης της Επιτροπής Αξιολόγησης για τον Διαγωνισμό Τ.Δ.Ε. με αρ. 6/2012 το οποίο ανευρέθηκε στις κοινές εγκαταστάσεις των επιχειρήσεων ΣΚΥΡΑ ΒΑΣΑΣ, SKYRAMIX και TOP MIX (**Έγγραφο 33**), το οποίο όπως κατέληξε εκ πρώτης όψεως η Επιτροπή φαίνεται να λήφθηκε υπόψη κατά τη νόθευση των προσφορών για το Διαγωνισμό του Τ.Δ.Ε. με αρ. 15/2012,<sup>210</sup> αφού οι τιμές των υπό αναφορά εταιρειών ήταν ακριβώς οι ίδιες με την προσφορά με αρ. 6/2012, η οποία είχε ακυρωθεί, σημειώνονται τα ακόλουθα:

Η εταιρεία SKYRAMIX υποστήριξε ότι το εν λόγω έγγραφο το οποίο ανευρέθηκε στα γραφεία της, ως ανυπόγραφο αντίγραφο της έκθεσης της Επιτροπής, δεν φέρει οποιαδήποτε εγκυρότητα. Όπως υποστηρίχθηκε *«κατά πάσα πιθανότητα το ανυπόγραφο αυτό αρχείο να διέρρευσε σκόπιμα από την Αρχή Αξιολόγησης»*, ενώ όπως ανέφεραν δε γνωρίζουν από ποιον και με ποιο τρόπο και εάν ήταν απευθείας στην SKYRAMIX ή μέσω κάποιων άλλων, *«σε μια προσπάθεια της Αρχής να εκμαιεύσει χαμηλότερες τιμές και/ή να προειδοποιήσει με κάποιον τρόπο τα μέλη του Συνδέσμου Λεμεσού»*. Όπως πρόσθεσε η εταιρεία *«δεν διέρρευσε το εν λόγω έγγραφο σε κανένα άλλο κατασκευαστή έτοιμου σκυροδέματος εξού και για τον επόμενο διαγωνισμό 15/2012 οι ίδιοι κατασκευαστές προσφοροδότησαν ψηλά»*. Σύμφωνα πάντα με τη SKYRAMIX, αυτό αποδεικνύει ότι δεν υπήρχε ανταλλαγή ευαίσθητων πληροφοριών μεταξύ της SKYRAMIX και του Συνδέσμου Έτοιμου Σκυροδέματος Λεμεσού ή των μελών αυτού.

Επί του ίδιου ζητήματος ο εμπειρογνώμονας των εταιρειών ΚΥΘΡΑΙΩΤΗΣ, MATΘΑΙΟΣ ΙΩΑΝΝΟΥ και BETOMAN, αφού σημείωσε ότι το Τ.Δ.Ε δεν κοινοποιεί τις Εκθέσεις των Επιτροπών Αξιολόγησης σε συμμετέχουσες επιχειρήσεις, έθεσε το ερώτημα για ποιο

---

<sup>210</sup> Οι εταιρείες SKYRAMIX και TOP MIX ενώ έλαβαν έγγραφα για τον διαγωνισμό 15/2012 δεν υπέβαλαν προσφορά.

λόγο να λάβει η εταιρεία SKYRAMIX την ανυπόγραφη έκθεση αξιολόγησης του Διαγωνισμού Τ.Δ.Ε με αρ. 6/2012, εφόσον συμμετείχε στην κατ' ισχυρισμό σύμπραξη και επομένως γνώριζε τις λεπτομέρειες νόθευσης του εν λόγω διαγωνισμού.

Η Επιτροπή σημειώνει ότι το γεγονός πως η εν λόγω ανυπόγραφη Έκθεση Αξιολόγησης Προσφοράς Δ.Τ.Δ.Ε Ε.Μ Λ/σού: 6/2012 ανευρέθηκε στις εγκαταστάσεις των εταιρειών ΣΚΥΡΑ ΒΑΣΑΣ, SKYRAMIX και TOP MIX, δεν μπορεί να χρησιμοποιηθεί για να υποστηρίξει τη θέση που προβλήθηκε από τις εταιρείες, ότι δεν μπορεί να αποκλειστεί το ενδεχόμενο να υπήρχαν ενώπιον του κ. Κ.Κ. αντίστοιχες πληροφορίες όπως αυτές που ανευρέθηκαν στις εγκαταστάσεις των εν λόγω εταιρειών μετά την ολοκλήρωση του διαγωνισμού.

Η Επιτροπή, επίσης σημειώνει ότι δεν μπορεί να κάνει αποδεκτή τη θέση της εταιρείας SKYRAMIX ότι το έγγραφο αυτό δεν φέρει καμία αποδεικτική αξία, καθώς ανεξάρτητα από τον τρόπο με τον οποίο κατέληξε στα γραφεία της εταιρείας, το έγγραφο αυτό αποδεικνύει ότι η εταιρεία είχε στα χέρια της πληροφόρηση η οποία δεν δικαιολογείτο με κανένα τρόπο να βρίσκεται στις εγκαταστάσεις της, και δεν έθεσε στοιχεία τέτοια (συγκεκριμένα στοιχεία τα οποία υποστηρίζουν την προωθηθείσα θέση της) ενώπιον της Επιτροπής που να αντικρούουν το συμπέρασμα της Επιτροπής σε σχέση με την ανταλλαγή ευαίσθητων πληροφοριών.

Η Επιτροπή υπογραμμίζει ότι δεδομένου ότι η επίσημη διαδικασία που ακολουθεί το Τ.Δ.Ε είναι να κοινοποιεί στις συμμετέχουσες στον εκάστοτε διαγωνισμό επιχειρήσεις τα αποτελέσματα αυτού (ήτοι τον οικονομικό φορέα στον οποίο κατακυρώθηκε η σύμβαση και το ποσό κατακύρωσης της προσφοράς, ή την ακύρωση αυτού), ο τρόπος απόκτησης του εν λόγω εγγράφου και το κατά πόσο αυτό διέρρευσε ή αποκτήθηκε μη νόμιμα ή άλλως πώς, δεν μπορεί να χρησιμοποιηθεί για να υποστηριχθεί η θέση των εταιρειών ότι αυτό συμβαίνει κατά κόρον. Η Επιτροπή επισημαίνει ότι οι εταιρείες δεν παρέθεσαν στην Επιτροπή οποιαδήποτε στοιχεία τα οποία να δεικνύουν ότι είχαν στην κατοχή τους παρόμοια πληροφόρηση, αλλά αντίθετα απλά έγινε αναφορά ότι δεν μπορεί να αποκλειστεί το ενδεχόμενο να είχαν παρόμοια πληροφόρηση. Όπως χαρακτηριστικά αναγράφεται, «*υπάρχει το υπαρκτό και πραγματικό ενδεχόμενο οι εν λόγω πληροφορίες να ήταν προϊόν πληροφόρησης του κ. Κ.Κ., ενδεχόμενά προφορικής ή και ανεπίσημης, από το Τ.Δ.Ε*», χωρίς όμως να παρέχονται περαιτέρω στοιχεία τα οποία θα μπορούσαν να πείσουν την Επιτροπή ότι πράγματι αυτό συνέβη σε αυτή την περίπτωση. Συνεπώς, η Επιτροπή με βάση τα όσα παρατέθηκαν ανωτέρω θεωρεί ότι έχει στην κατοχή της επαρκή στοιχεία για να καταλήξει στο συμπέρασμα ότι έχει προηγηθεί ανταλλαγή ευαίσθητων πληροφοριών και ότι οι εμπλεκόμενες εταιρείες, πριν από την προθεσμία υποβολής προσφορών προέβαιναν σε τέτοια ανταλλαγή.

Καταληκτικά συμπεράσματα της Επιτροπής αναφορικά με τους Διαγωνισμούς που αποτελούν αντικείμενο της έρευνας

Όπως έχει αναφερθεί ανωτέρω, προϋπόθεση εφαρμογής του άρθρου 3 του Νόμου είναι α) η ύπαρξης συμφωνίας, εναρμονισμένης πρακτικής μεταξύ επιχειρήσεων ή απόφασης ένωσης επιχειρήσεων, β) αντικείμενο ή αποτέλεσμα της ανωτέρω συμφωνίας ή εναρμονισμένης πρακτικής ή απόφασης να είναι ο περιορισμός ή παρακώλυση ή νόθευση του ανταγωνισμού.

Κατά πάγια νομολογία, τα στοιχεία απόδειξης μίας αντανταγωνιστικής πρακτικής πρέπει να αξιολογούνται ως σύνολο και όχι μεμονωμένα. Δεν είναι, έτσι, αναγκαίο το κάθε ένα από τα διαθέσιμα αποδεικτικά στοιχεία να ικανοποιεί τις προϋποθέσεις απόδειξης κάθε πτυχής (συστατικού στοιχείου) της παράβασης. Αρκεί ότι όλα τα στοιχεία, συνεκτιμώμενα ως σύνολο, πληρούν αυτές τις προϋποθέσεις. Περαιτέρω, στις περισσότερες περιπτώσεις, η ύπαρξη θίγουσας τον ανταγωνισμό πρακτικής πρέπει να συναχθεί από έναν ορισμένο αριθμό συμπτώσεων και ενδείξεων οι οποίες, συνολικά θεωρούμενες, μπορούν να αποτελέσουν, ελλείψει άλλης εύλογης εξήγησης, απόδειξη περί παράβασης των κανόνων ανταγωνισμού. Επομένως, η κρίση ως προς τη διάπραξη της παράβασης των κανόνων του ανταγωνισμού προϋποθέτει συνολική εκτίμηση των στοιχείων του φακέλου της υπόθεσης.

Όπως προαναφέρθηκε, από τα ενώπιον της Επιτροπής στοιχεία προκύπτει ότι οι εταιρείες ALFA CONCRETE, ATHINODOROU & POUILLAS, TOP MIX, ΚΥΘΡΑΙΩΤΗΣ, BETOMAN, ΜΑΤΘΑΙΟΣ ΙΩΑΝΝΟΥ, KRITONIS και ΨΑΡΟΥΔΗΣ, μέσω του Συνδέσμου δημιούργησαν μια πλατφόρμα για σύμπραξη και συνεννόηση μέσω της ανταλλαγής ευαίσθητων πληροφοριών με σκοπό τη διασφάλιση **«ένα εύλογο κέρδος της τάξης του 10-15% όπως κάθε υγιής επιχείρηση.»** Η εταιρεία Skyramix, στη βάση των ενώπιον της Επιτροπής στοιχείων και όπως αναλύθηκε ανωτέρω, φαίνεται να συμμετείχε στην ανταλλαγή ευαίσθητων πληροφοριών κατά τη δραστηριοποίησή της στην αγορά. Επίσης, από τα ενώπιον της Επιτροπής αποδεικτικά στοιχεία προκύπτει ότι η αντι-ανταγωνιστική σύμπραξη των εμπλεκόμενων εταιρειών επεκτείνεται και στη νόθευση των Δημόσιων Διαγωνισμών, αφού από τα στοιχεία που συλλέχθηκαν στο πλαίσιο των αιφνίδιων ερευνών προκύπτει ότι οι εταιρείες νόθευσαν την ανταγωνιστική διαδικασία των επίμαχων Διαγωνισμών του Τ.Δ.Ε..

Ειδικότερα, η Επιτροπή διαπιστώνει ότι οι εμπλεκόμενες επιχειρήσεις, αμέσως μετά την έκφραση της κοινής βούλησης για τη δημιουργία του Συνδέσμου Κατασκευαστών Σκυροδέματος Λεμεσού και τη συμφωνία ως προς τη λειτουργία της συμπαιγνίας τους, άρχισαν να λειτουργούν με τρόπο που να νοθεύουν τους Δημόσιους Διαγωνισμούς τόσο του Τ.Δ.Ε. όσο και της Επαρχιακής Διοίκησης Λεμεσού που προκηρύχθηκαν την περίοδο 2011 και 2012, συμφωνώντας όπως διαμοιράσουν αυτούς μεταξύ τους.

Στην ομάδα των εταιρειών που αποτελούν μέλη του Συνδέσμου, φαίνεται να ενεπλάκηκε χωρίς να εγγραφεί ως μέλος η εταιρεία SKYRAMIX. Η εταιρεία SKYRAMIX παρόλο που δεν αποτελούσε μέλος του Συνδέσμου, φαίνεται να έλαβε μέρος στις αρχικές συναντήσεις οι οποίες πραγματοποιήθηκαν εντός του 2012, ήτοι μετά από την υποβολή αίτησης για εγγραφή του Συνδέσμου και ήταν εις γνώση της ο τρόπος λειτουργίας του Συνδέσμου, αφού η εταιρεία αποτελεί θυγατρική εταιρεία της ΣΚΥΡΑ ΒΑΣΑΣ η οποία είναι μέτοχος κατά 50% στην εταιρεία TOP MIX, η οποία ήταν μέλος του Συνδέσμου. Πέραν αυτού, φαίνεται ότι ο Οικονομικός Διευθυντής της εταιρείας TOP MIX, κ.Γ.Ν., ο οποίος συμμετείχε ενεργά εκ μέρους της TOP MIX στις συναντήσεις του Συνδέσμου, εργοδοτήθηκε για ένα διάστημα στην SKYRAMIX. Επιπρόσθετα φαίνεται ότι η Skyramix ήταν αποδέκτης ευαίσθητων πληροφοριών και μέρος της ανταλλαγής πληροφοριών και σε κανένα στάδιο δεν αποστασιοποιήθηκε από αυτή.

Η Επιτροπή μετά από ενδελεχή μελέτη όλων των ενώπιόν της στοιχείων και δεδομένων, σε συνάρτηση με τα όσα κατατέθηκαν από τις εμπλεκόμενες επιχειρήσεις κρίνει ότι στην έννοια της απαγορευμένης συμφωνίας εμπίπτουν όλες εν προκειμένω οι συνεννοήσεις και οι σχετικές διαπραγματεύσεις με αντικείμενο τον προκαθορισμό του επιτυχόντα προσφοροδότη και τον καθορισμό της προσφοράς που θα υπέβαλε, καθώς και την υποβολή των προσφορών κάλυψης εκ μέρους ορισμένων εμπλεκόμενων επιχειρήσεων ώστε να δίνεται στην Αναθέτουσα Αρχή, στην προκειμένη περίπτωση στο Τ.Δ.Ε., η εντύπωση ότι υπάρχει ανταγωνισμός.

Τα συμπεράσματα αυτά συνάγονται αφενός από τα έγγραφα τα οποία εντοπίστηκαν στην κατοχή της εταιρεία ΚΥΘΡΑΙΩΤΗΣ, ως αναλύθηκαν ανωτέρω, καθώς και από τις συναντήσεις που πραγματοποιήθηκαν υπό την ομπρέλα του Συνδέσμου, όπου οι εταιρείες μετά από την συμμετοχή στις εν λόγω συναντήσεις απείχαν από τον διαγωνισμό παρόλο που είχαν λάβει έγγραφα του Διαγωνισμού. Συγκεκριμένα, οι εταιρείες ΜΑΤΘΑΙΟΣ ΙΩΑΝΝΟΥ και TOP MIX οι οποίες ως μέλη του Συνδέσμου συμμετείχαν στη συνάντηση που πραγματοποιήθηκε στις 21/2/2012, απείχαν από τον Διαγωνισμό αρ. 15/2012. Επίσης, σε ό,τι αφορά εταιρεία SKYRAMIX και την αποχή της από τον Διαγωνισμό 15/2012, Να υπογραμμιστεί ότι ανυπόγραφο αντίγραφο της Έκθεσης της Επιτροπής Αξιολόγησης για τον Διαγωνισμό Τ.Δ.Ε. με αρ. 6/2012 που είχε εντοπιστεί στις κοινές εγκαταστάσεις των επιχειρήσεων ΣΚΥΡΑ ΒΑΣΑΣ, SKYRAMIX και TOP MIX (**Έγγραφο 33**), φαίνεται να λήφθηκε υπόψη από όλες τις επιχειρήσεις κατά τη νόθευση των προσφορών για το Διαγωνισμό του Τ.Δ.Ε. με αρ. 15/2012,<sup>211</sup> αφού οι τιμές των εταιρειών που υπέβαλαν προσφορά, ήτοι ΑΘΗΝΟΔΟΡΟΥ & ΡΟΥΛΛΑΣ και ΚΥΘΡΑΙΩΤΗΣ ήταν ακριβώς οι ίδιες με το Διαγωνισμό με αρ. 6/2012 (πλην της εταιρείας ΕΡΓΟΛΗΠΤΙΚΕΣ ΕΡΓΑΣΙΕΣ ΚΑΖΑΝΟΣ,

<sup>211</sup> Οι εταιρείες SKYRAMIX και TOP MIX ενώ έλαβαν έγγραφα για τον διαγωνισμό 15/2012 δεν υπέβαλαν προσφορά.

η προσφορά της οποίας για την Περιοχή III μειώθηκε), ο οποίος είχε ακυρωθεί. Η εταιρεία ΜΑΤΘΑΙΟΣ ΙΩΑΝΝΟΥ, ενώ έλαβε αντίγραφα των εγγράφων του διαγωνισμού με αρ. 15/2012, απείχε από τον εν λόγω Διαγωνισμό, σε αντίθεση με τον Διαγωνισμό αρ. 6/2012. Η εταιρεία ΤΟΡ ΜΙΧ ενώ έλαβε αντίγραφα των εγγράφων και για τους δύο διαγωνισμούς δεν υπέβαλε προσφορά για κανένα από αυτούς. Η αποχή που επίσης τηρήθηκε από την εταιρεία SKYRAMIX, φαίνεται να είχε επηρεαστεί τόσο από την πληροφόρηση που είχε λάβει σε σχέση με τα αποτελέσματα του Διαγωνισμού αρ.6/2012, όσο και από την πληροφόρηση που φαίνεται να λάμβανε η SKYRAMIX από τον κύριο Γ.Ν., σε σχέση με τα όσα συζητήθηκαν στο πλαίσιο της συνάντησης του Συνδέσμου.

Αξιοσημείωτα είναι και τα στοιχεία τα οποία ανευρέθηκαν σε σχέση με τους Διαγωνισμούς που είχαν πραγματοποιηθεί την εν λόγω περίοδο από την Επαρχιακή Διοίκηση Λεμεσού, τα οποία αναλύθηκαν και παρουσιάστηκαν προγενέστερα εκτενέστερα.

Η Επιτροπή ομόφωνα καταλήγει ότι ο αντι-ανταγωνιστικός χαρακτήρας των συμφωνιών/εναρμονισμένων πρακτικών που παρατέθηκαν προγενέστερα αποδείχτηκε πλήρως από τα συγκλίνοντα στοιχεία της αποδεικτικής διαδικασίας, η δε ως άνω πρακτική συνιστά εξ αντικειμένου παράβαση του ανταγωνισμού ανεξαρτήτως του μεριδίου των εν λόγω επιχειρήσεων στην αγορά, ενώ παράλληλα παρέλκει η εκτίμηση των συγκεκριμένων αποτελεσμάτων της εν λόγω σύμπραξης στην αγορά. Δυνάμει της ανωτέρω πρακτικής οι συμπράττουσες εταιρίες ζήμιωσαν το Δημόσιο.

Εξάλλου, δια της υποβολής προσφορών κάλυψης δημιουργήθηκε η πεπλανημένη αντίληψη ότι ο επίμαχος διαγωνισμός διεξάγονταν σε συνθήκες πραγματικού ανταγωνισμού, ενώ αντίθετως όλες οι προσφορές, πλην αυτών που αφορούσαν τις εταιρείες ΕΡΓΟΛΗΠΤΙΚΕΣ ΕΤΑΙΡΕΙΕΣ ΚΑΖΑΝΟΣ και STARBETON, ήταν εικονικές.

Συνακόλουθα η Επιτροπή ομόφωνα αποφασίζει ότι οι εταιρείες ΜΑΤΘΑΙΟΣ ΙΩΑΝΝΟΥ, ΚΥΘΡΑΙΩΤΗΣ, SKYRAMIX, ΑΘΗΝΟΔΟΡΟΥ & ΡΟΥΛΛΑΣ, ΤΟΡ ΜΙΧ, Ι & S KRITONIS, ΒΕΤΟΜΑΝ, ΑΛΦΑ CONCRETE και ΨΑΡΟΥΔΗΣ, παραβίασαν το άρθρο 3(1)(α) και (γ) του Νόμου, δια της χειραγώγησης ή νόθευσης των Δημόσιων Διαγωνισμών μέσω του προκαθορισμού του επιτυχόντα προσφοριοδότη και του καθορισμού της προσφοράς που θα υπέβαλλε, καθώς και της υποβολής προσφορών κάλυψης εκ μέρους ορισμένων εμπλεκόμενων επιχειρήσεων με απώτερο στόχο την κατανομή μεταξύ τους των Διαγωνισμών του Τ.Δ.Ε.

Σε ό,τι αφορά την εταιρεία ΤΟΡ ΜΙΧ και τον τερματισμό των δραστηριοτήτων της, η Επιτροπή σημειώνει ότι στο πλαίσιο της ενώπιον της διαδικασίας αυτή υποστήριξε ότι λόγω των οικονομικών προβλημάτων που αντιμετώπιζε καθώς επίσης και των τεταμένων σχέσεων μεταξύ των μετόχων, διέκοψε κάθε εργασία της από τον Μάρτιο

2012, και έκτοτε, δεν ήταν σε θέση να ασκήσει καμία δραστηριότητα, είτε να προβεί σε παραγωγή έτοιμου σκυροδέματος είτε σε μεταφορά αυτού αφού δεν είχε καν αναμικτήρες. Συνεπώς, είναι η θέση της TOP MIX ότι αυθαίρετα επεκτείνεται με την Έκθεση Αιτιάσεων «η συμμετοχή της στην φερόμενη καρτελική σύμπραξη μέχρι και τον Ιούλιο του 2013 και οποιαδήποτε δήθεν εμπλοκή της θα έπρεπε χρονικά να εξεταστεί μέχρι τον Μάρτιο του 2012».

Όπως ανέφερε η TOP MIX, δεν διέθετε όλα τα μηχανήματα και τον εξοπλισμό της από τον Μάρτιο του 2012, αφού αρχικά σε πρώτη φάση ένα μεγάλο μέρος των μηχανημάτων οικειοποιήθηκε αυτόβουλα και με μονομερείς ενέργειες η ΣΚΥΡΑ ΒΑΣΑΣ και σε δεύτερη φάση, συμφωνήθηκε να πωληθούν και στους δύο μετόχους της. Συνεπώς, είναι η θέση της TOP MIX ότι «δεν μπορεί να σταθεί στην λογική οποιοδήποτε διαφορετικό επιχείρημα αφού είναι αδύνατο μια επιχείρηση να εξακολουθεί να δραστηριοποιείται εντός μιας αγοράς χωρίς προσωπικό και μηχανήματα».

Η TOP MIX ισχυρίστηκε ότι από τις 2/12/2011 δεν αγόρασε ξανά τσιμέντο (για την παραγωγή σκυροδέματος). Από τον Δεκέμβριο του 2011 μέχρι και την οριστική διακοπή των εργασιών της TOP MIX, η ΣΚΥΡΑ ΒΑΣΑΣ είχε αποφασίσει ότι η παραγωγή του έτοιμου σκυροδέματος θα γινόταν από την ΜΑΤΘΑΙΟΣ ΙΩΑΝΝΟΥ, η οποία αγόραζε αδρανή υλικά από την ΣΚΥΡΑ ΒΑΣΑΣ και όφειλε στην τελευταία σημαντικά ποσά. Με αυτή τη συμφωνία, η ΜΑΤΘΑΙΟΣ ΙΩΑΝΝΟΥ θα προσέφερε στην TOP MIX έτοιμο σκυρόδεμα έναντι συγκεκριμένης χρέωσης και αυτή θα το μετέφερε στους πελάτες της, και στη συνέχεια, η ΣΚΥΡΑ ΒΑΣΑΣ θα προχωρούσε σε συμψηφισμό του χρέους της ΜΑΤΘΑΙΟΣ ΙΩΑΝΝΟΥ με τις οφειλές της TOP MIX προς την ΜΑΤΘΑΙΟΣ ΙΩΑΝΝΟΥ και η τελευταία δεν θα αξίωνε οποιοδήποτε χρηματικό ποσό από την TOP MIX, η οποία ουσιαστικά είχε καταστεί πελάτης της. Αυτό συνέβαινε για το χρονικό διάστημα μέχρι την επίσημη έναρξη των εργασιών της SKYRAMIX, η οποία απέκτησε τα μηχανήματα της TOP MIX και εξυπηρέτούσε τους πελάτες της τελευταίας.

Η Επιτροπή αφού αξιολόγησε με ιδιαίτερη προσοχή τα όσα κατατέθηκαν από την εταιρεία TOP MIX, ομόφωνα διαπιστώνει ότι όπως προκύπτει από τα στοιχεία του διοικητικού φακέλου της υπόθεσης, τον Μάρτιο του 2012 έγιναν πράγματι ενέργειες για την διακοπή των εργασιών της εταιρείας TOP MIX. Συγκεκριμένα, η Επιτροπή εστιάζει την προσοχή της σε στοιχεία,<sup>212</sup> τα οποία αποδεικνύουν ότι στις 20/3/2012 αποστάληκαν επιστολές, με τις οποίες ενημερώνονται όλοι οι υπάλληλοι της εταιρείας (πλην του Γενικού Διευθυντή και της Υπεύθυνης Λογιστηρίου)<sup>213</sup> για τον τερματισμό της απασχόλησής τους (ότι καθίστανται πλεονάζον προσωπικό) «λόγω της σοβαρότητας

<sup>212</sup> Επιστολές τερματισμού απασχόλησης και κατάσταση αποδοχών των υπαλλήλων της εταιρείας για το 2012(όπου φαίνεται η ημερομηνία τερματισμού απασχόλησης για τον καθένα)

<sup>213</sup> Οι οποίοι θα παρέμεναν μέχρι την τελική είσπραξη των οφειλομένων, την πληρωμή των οφειλών και την ενημέρωση των λογιστικών βιβλίων της εταιρείας

*οικονομικής κρίσης που χαρακτηρίζει τον κατασκευαστικό τομέα η Εταιρεία μας αντιμετωπίζει ανυπέρβλητα προβλήματα με αποτέλεσμα να μη δύναται πλέον να διεξάγει την επιχείρηση παρασκευής και διάθεσης έτοιμου σκυροδέματος». Στη συνέχεια της ίδιας επιστολής καταγράφεται ότι: «Θα καταβληθεί προσπάθεια εξεύρεσης άλλης κατάλληλης εργασίας σε εταιρείες μέλη του ομίλου εταιρειών «Μ.Σ» χωρίς να προεξοφλείται οποιαδήποτε θετική κατάληξη».*

Επίσης, η Επιτροπή εστίασε την προσοχή της στα στοιχεία που προσκομίστηκαν από την TOP MIX από τα οποία προκύπτει ότι το 2012 υπήρξε δραστική μείωση της παραγωγής έτοιμου σκυροδέματος από την εταιρεία σε σχέση με το 2011.

Η Επιτροπή στη βάση των ανωτέρω καταλήγει ότι η εταιρεία TOP MIX, πράγματι κατά τον Ιούνιο του 2012, όταν είχε προκηρυχθεί ο Διαγωνισμός του Τ.Δ.Ε. (ΕΜ Λ/σού) υπ' αριθμό 54/2012, είχε ήδη τερματίσει τις δραστηριότητες της, και δε θα μπορούσε να αναλάβει την εκτέλεση της εν λόγω σύμβασης, ενώ δεν είχε παραλάβει καν έγγραφα για τον εν λόγω διαγωνισμό. Συνεπώς η Επιτροπή καταλήγει ότι η εταιρεία TOP MIX κατά ή περί την περίοδο διεξαγωγής του τρίτου Διαγωνισμού με αρ. 54/2012 δεν διεξήγαγε δραστηριότητες.

Σε ό,τι αφορά τη θέση της TOP MIX αναφορικά με τους υπόλοιπους διαγωνισμούς και τον ισχυρισμό της ότι ενώ έλαβε τεύχη αλλά σε κανένα εκ των δύο δεν υπέβαλε προσφορά, λόγω κυρίως των οικονομικών της προβλημάτων τα οποία σε συνδυασμό με την έλλειψη ρευστότητας είχαν ως αποτέλεσμα να οδηγηθεί η εταιρεία στη διακοπή των εργασιών της, η Επιτροπή επαναλαμβάνει ότι από τα ενώπιον της στοιχεία προκύπτει ότι η εταιρεία TOP MIX κατά την περίοδο της δραστηριοποίησης της και μέχρι τον τερματισμό των εργασιών της, αποτελούσε ενεργό μέλος του Συνδέσμου και της αντι-ανταγωνιστικής σύμπραξης που είχε διαμορφωθεί, ως αυτή περιγράφηκε λεπτομερώς ανωτέρω. Ο κύριος Γ.Ν. (Γενικός Διευθυντής) ο οποίος ήταν υπεύθυνος για τον καταρτισμό και την υποβολή προσφορών είχε συμμετάσχει σε αριθμό συναντήσεων στο πλαίσιο των οποίων όπως έχει διαφανεί συζητούνταν μεταξύ άλλων νέα έργα. Η Επιτροπή επαναλαμβάνει ότι και μόνο το γεγονός ότι μια επιχείρησης, στην προκειμένη δια του εκπροσώπου της, συμμετείχε σε συναντήσεις αποτελεί επαρκή απόδειξη για να γίνει δεκτό ότι η εν λόγω επιχείρηση μετείχε στη σύμπτωση βουλήσεων και στις αποφάσεις των εν λόγω συναντήσεων.

Επίσης, από τα ενώπιον της Επιτροπής στοιχεία, δεν προκύπτει ότι το 2011 η εταιρεία προγραμματίζε τον τερματισμό των δραστηριοτήτων της αλλά αντιθέτως διεξήγαγε δραστηριότητες αφού ο κύκλος εργασιών της το εν λόγω έτος ανήλθε στα {...}. Επίσης, αυτό που προκύπτει από τις οικονομικές καταστάσεις της εταιρείας για το έτος που έληγε στις 31/12/2011 και οι οποίες είχαν αποσταλεί στις 28/4/2015 υπό μορφή προσχεδίου στην Επιτροπή στο πλαίσιο της προκαταρκτικής έρευνας, στις οποίες



μεταξύ άλλων είναι ότι: «*Η Εξέλιξη της Εταιρείας μέχρι σήμερα, τα οικονομικά της αποτελέσματα και η οικονομική της θέση όπως παρουσιάζονται στις οικονομικές καταστάσεις θεωρούνται ικανοποιητικά λαμβανομένης υπόψιν της υπάρχουσας παγκόσμιας οικονομικής ύφεσης. [...] Η Εταιρεία διαχειρίζεται τα κεφάλαια της, ουτως ώστε, να διασφαλίζει ότι θα συνεχίσει να λειτουργεί ως δρώσα οικονομική μονάδα και ταυτόχρονα θα έχει τη μέγιστη δυνατή απόφαση για τους μετόχους μέσω της βέλτιστης αναλογίας ιδίων κεφαλαίων και δανεισμού. Η γενική στρατηγική της Εταιρείας δεν έχει αλλάξει από το προηγούμενο έτος.*» Σε κάθε περίπτωση, η Επιτροπή υπογραμμίζει το γεγονός ότι όταν μια εταιρεία λαμβάνει τα έγγραφα του Διαγωνισμού ενώ ακολούθως δεν υποβάλλει οικονομική προσφορά δεν σημαίνει ότι αυτή δεν συμμετείχε στη σύμπραξη. Όπως έχει αναφερθεί προγενέστερα, μια από τις μορφές νόθευσης των Δημόσιων Διαγωνισμών είναι η καταστολή προσφορών η οποία προκύπτει όταν οι εταιρείες συναποφασίζουν και συμφωνούν να απέχουν από τη διαδικασία, ούτως ώστε να γίνει αποδεκτή η προσφορά του συμφωνηθέντος αναδόχου.

Σε σχέση με την εταιρεία SKYRAMIX σημειώνεται ότι όπως αναφέρθηκε και πιο πάνω, η αρχική δραστηριότητα της από το 2006 οπότε και ιδρύθηκε, ήταν η συσκευασία και διάθεση στην αγορά λατομικών υλικών, ενώ από το Μάρτιο του 2012 αύξησε τις δραστηριότητες της με την προσθήκη της παρασκευής και της διάθεσης έτοιμου σκυροδέματος. Αυτό είναι κοινώς παραδεκτό, και δεν υπάρχουν οποιαδήποτε στοιχεία τα οποία να δεικνύουν ότι η εταιρεία δραστηριοποιήθηκε στην προμήθεια και μεταφορά υπό αναφορά υπόθεσης πριν από το Μάρτιο του 2012. Συνεπώς δεν μπορεί να της καταλογιστεί ότι συμμετείχε σε νόθευση του Διαγωνισμού του Τ.Δ.Ε. με αρ. Δ.Τ.Δ.Ε. (ΕΜ Λ/σού) 6/2012, κατά το 2011.

Συνακόλουθα, η Επιτροπή στη βάση όλων των ενώπιον της στοιχείων ομόφωνα αποφασίζει ότι παραβιάζεται το άρθρο 3(1)(α) και (γ) του Νόμου ως ακολούθως:

(α) οι εταιρείες ΜΑΤΘΑΙΟΣ ΙΩΑΝΝΟΥ, ΚΥΘΡΑΙΩΤΗΣ, ΑΘΙΝΟΔΟΡΟΥ & ΠΟΥΛΛΑΣ, TOP MIX, I & S KRITONIS, BETOMAN, ALFA CONCRETE και ΨΑΡΟΥΔΗΣ την περίοδο από τις 30/11/2011 μέχρι και τις 22/12/2011 τουλάχιστον, προέβηκαν σε νόθευση του Διαγωνισμού του Τ.Δ.Ε. με αρ. Δ.Τ.Δ.Ε. (ΕΜ Λ/σού) 6/2012 αναφορικά με την προμήθεια και μεταφορά έτοιμου σκυροδέματος κατηγορίας C15, C20, C25 και C30 στην επαρχία Λεμεσού,

(β) οι εταιρείες ΜΑΤΘΑΙΟΣ ΙΩΑΝΝΟΥ, ΚΥΘΡΑΙΩΤΗΣ, ΑΘΙΝΟΔΟΡΟΥ & ΠΟΥΛΛΑΣ, TOP MIX, SKYRAMIX, I & S KRITONIS, BETOMAN, ALFA CONCRETE και ΨΑΡΟΥΔΗΣ την περίοδο από 3/2/2012 έως 24/2/2012 τουλάχιστον, προέβηκαν σε νόθευση του Διαγωνισμού με αρ. Δ.Τ.Δ.Ε. (ΕΜ Λ/σού) 15/2012 για την προμήθεια και μεταφορά έτοιμου σκυροδέματος κατηγορίας C15, C20, C25 και C30 στην επαρχία Λεμεσού κατά παράβαση του άρθρου 3(1)(α) και (γ) του Νόμου, και

(γ) οι εταιρείες ΜΑΤΘΑΙΟΣ ΙΩΑΝΝΟΥ, ΚΥΘΡΑΙΩΤΗΣ, ΑΤΗΝΟΔΟΡΟΥ & ΠΟΥΛΛΑΣ, SKYRAMIX, Ι & S KRITONIS, BETOMAN, ALFA CONCRETE και ΨΑΡΟΥΔΗΣ την περίοδο από 10/6/2012 έως 29/6/2012 τουλάχιστον, προέβηκαν σε νόθευση του Διαγωνισμού με αρ. Δ.Τ.Δ.Ε. (ΕΜ Λ/σού) 54/2012 για την προμήθεια και μεταφορά έτοιμου σκυροδέματος κατηγορίας C15, C20, C25 και C30 στην επαρχία Λεμεσού κατά παράβαση του άρθρου 3(1)(α) και (γ) του Νόμου.

#### **9.4. Οικονομική συνέχεια και ή/ διαδοχή της ALFA CONCRETE από την ALFA BETON**

Η Επιτροπή, έχοντας καταλήξει αναφορικά με την ουσία της υπόθεσης, σημείωσε ότι αριθμός επιχειρήσεων -μελών του Συνδέσμου, έχουν τερματίσει τη λειτουργία τους στην αγορά σκυροδέματος και έχουν κλείσει τα γραφεία τους ή είναι σε διαδικασία εκκαθάρισης ή έχει διοριστεί παραλήπτης διαχειριστής. Αυτές οι εταιρείες είναι οι I&S KRITONIS, TOP MIX και ALFA CONCRETE. Αναφορικά με τις εταιρείες I&S KRITONIS και TOP MIX, η Επιτροπή κατέληξε ότι τα ενώπιον της στοιχεία δεν είναι αρκετά ούτως ώστε να μπορεί να εφαρμοστεί είτε ο κανόνας της οικονομικής συνέχειας, είτε ο κανόνας της νομικής συνέχειας επιχειρήσεων στη βάση του δικαίου του ανταγωνισμού.

Ως εκ τούτου, εξετάζεται μόνο το κατά πόσο η ALFA BETON αποτελεί οικονομική συνέχεια της ALFA CONCRETE στη βάση των ενώπιον της Επιτροπής στοιχείων αλλά και στη βάση των γραπτών και προφορικών παρατηρήσεων των εταιρειών ALFA CONCRETE και ALFA BETON, τις οποίες η Επιτροπή μελέτησε επισταμένα και τις οποίες καταγράφει περιληπτικά.

Η ALFA CONCRETE στις θέσεις της ανέφερε, μεταξύ άλλων, ότι στην Έκθεση Αιτιάσεων καταβάλλεται προσπάθεια να θεωρηθεί η ALFA BETON ως ο άλλος εαυτός (alter ego) της ALFA CONCRETE. Επίσης, σημειώνει ότι κατά ή περί το 2012 μέτοχοι της ALFA CONCRETE αποφάσισαν την ίδρυση της εταιρείας ALFA BETON, με σκοπό την επένδυση και επέκταση της εταιρείας στην επαρχία Πάφου με την κατασκευή εργοστασίου παραγωγής έτοιμου σκυροδέματος. Η ανωτέρω επένδυση για επέκταση σε άλλες επαρχίες δεν έγινε εφικτή λόγω του ότι δεν εξασφάλισε τα απαραίτητα χρήματα για την επένδυση, και ακολούθως η ALFA BETON πωλήθηκε κατά ή περί το 2013 σε νέους επενδυτές και συγκεκριμένα στην εταιρεία FORENLI ASSETS LTD, η οποία είναι εγγεγραμμένη στις Βρετανικές Παρθένες Νήσους. Υποβάλλει ότι η ALFA CONCRETE θεώρησε ορθότερο επιχειρηματικά να ελαττώσει το στόλο των οχημάτων της ανάλογα με την ελάττωση του κύκλου εργασιών της, και ταυτόχρονα θεώρησε ότι κάποια από τα εργοτάξια κατασκευής έτοιμου σκυροδέματος, και πάλι ενόψει της ελάττωσης του κύκλου εργασιών, δεν της ήταν αναγκαία και ήτο πλέον πρόσφορο να ενοικιαστούν για να προκύπτει εξ αυτών εισόδημα (σε άλλη περίπτωση θα παρέμεναν αδρανή). Η ALFA CONCRETE, μεταξύ άλλων προσφορών, επέλεξε την ενοικίαση των

ανωτέρω στην ALFA BETON. Επίσης, σημείωσε τα εξής: *«Τονίζεται ότι η ALFA BETON δεν είχε ακόμη συσταθεί, όταν είχαν προκηρυχθεί οι επίδικοι διαγωνισμοί και περαιτέρω ο κ. Α.Α. ο οποίος φέρεται να ήταν ο αντιπρόσωπος της ALFA CONCRETE στον Σύνδεσμο δεν είναι ούτε μέτοχος αλλά ούτε και Διευθυντής της ALFA BETON, ούτε και της μητρικής της εταιρείας η οποία είναι εγγεγραμμένη εκτός της Κυπριακής Δημοκρατίας.»*.

Η ALFA BETON υποβάλλει τη θέση ότι με τη συμπεριφορά και διαδικαστικά διαβήματά της, η Επιτροπή (αυτό) αναίρεσε την Απόφαση της να θεωρήσει την ALFA BETON οικονομική διάδοχο της ALFA CONCRETE. Προς υποστήριξη αυτής της θέσης ανέφερε ότι τα διαδικαστικά διαβήματα στα οποία προέβη η Επιτροπή (αυτό) αναιρούν την Απόφαση της στην Έκθεση Αιτιάσεων, αναφερόμενη σε ερωτηματολόγιο ημερομηνίας 23/10/2015 που αποστάληκε από την Υπηρεσία στην ALFA BETON για σκοπούς συλλογής πληροφοριών σε σχέση με τη διεξαγωγή προκαταρκτικής έρευνας στην υπόθεση *«Αυτεπάγγελτη Έρευνα στην αγορά παραγωγής, εμπορίας, διάθεσης και τοποθέτησης σκυροδέματος»* (Αρ. Φακ. 11.17.014.21). Σύμφωνα με την ALFA BETON στο εν λόγω ερωτηματολόγιο δεν υπάρχει οποιαδήποτε αναφορά περί οικονομικής διαδοχής, και στη βάση αυτού θεωρεί ότι *«η Επιτροπή τώρα δέχεται και την αντιμετωπίζει ως ξεχωριστή νομική οντότητα και/ή επιχείρηση από την ALFA CONCRETE. Επομένως, είναι εμφανές ότι σε κάποιες περιπτώσεις αντιμετωπίζει την ALFA BETON ως ξεχωριστή νομική οντότητα και ζητά πληροφορίες για σκοπούς διερεύνησης ενώ σε άλλες περιπτώσεις λαμβάνει πληροφορίες από την ALFA CONCRETE και τις χρησιμοποιεί ως εάν να ήτο η ALFA BETON.»*. Επίσης, υποβάλλει τη θέση ότι με το εν λόγω ερωτηματολόγιο υποβάλλονται ερωτήματα τα οποία δεικνύουν ότι η απόφαση αρχικά λήφθηκε χωρίς τη συλλογή των απαραίτητων πληροφοριών και στοιχείων, συμπεριλαμβανομένων των θέσεων της ALFA BETON, αναφέροντας ότι αυτό δεικνύει έλλειψη δέουσας έρευνας.

Επίσης, αναφερόμενη στο δικαίωμα πρόσβασης που δόθηκε στις 13 και 14 Ιουλίου 2017 η ALFA BETON αναφέρει ότι: *«Στους φακέλους που διατηρούσε η Επιτροπή σε διάφορες περιπτώσεις αναφέρονταν «Πρόσβαση σε ALFA CONCRETE» σε άλλες «Πρόσβαση σε ALFA BETON» ενώ σε άλλες αναφέρονταν και τα δύο. Αυτό καταδεικνύει ότι η Επιτροπή θεωρεί την ALFA CONCRETE και την ALFA BETON ως δύο διαφορετικές νομικές οντότητες και όχι την δεύτερη ως οικονομική συνέχεια της πρώτης. Περαιτέρω, εάν ετίθετο ζήτημα διαδοχής ή οικονομικής συνέχειας, τότε, υπό κανονικές συνθήκες και βάσει της σχετικής νομολογίας, η ALFA BETON θα έπρεπε να είχε πρόσβαση στους φακέλους που αφορούν την ALFA CONCRETE»*.

Επιπρόσθετα, η ALFA BETON στις θέσεις της αναφέρει ότι η ίδια η Επιτροπή με τις Αποφάσεις της με αριθμούς 31/2015 και 32/2015, ημερομηνίας 21/09/2015, ήδη

επέβαλε πρόστιμο στην ίδια την ALFA CONCRETE και όχι στην κατ' ισχυρισμό διάδοχο της, και συνεπώς εμποδίζεται από το να καταλήξει αντιφατικά ότι η ALFA CONCRETE μπορεί να έχει διάδοχο. Επισημαίνει ότι στις εν λόγω αποφάσεις, η Επιτροπή διαπιστώνει, και κατά συνέπεια δεν μπορεί να αμφισβητήσει, ότι η ALFA CONCRETE δραστηριοποιείται στην αγορά, ότι ενοικιάζει τα περιουσιακά της στοιχεία και ότι έχει κύκλο εργασιών. Όπως υποστηρίζει η ALFA BETON, όταν μια επιχείρηση δραστηριοποιείται στην αγορά σημαίνει ότι δεν έπαυσε να υφίσταται νομικώς και συνεπώς δεν μπορεί να έχει διάδοχο με βάση τη νομολογία την οποία η Επιτροπή και Υπηρεσία επικαλούνται. Επίσης, υποβάλλει ότι η ALFA CONCRETE συνεχίζει να υφίσταται νομικώς, εμφανίζεται σε αυτή τη διαδικασία, και συνεπώς δεν μπορεί να έχει διάδοχο, ενώ αναφέρεται στο Κυπριακό Εταιρικό Δίκαιο, στις αρχές που αφορούν αυτό και σημειώνει ότι η Επιτροπή τις παραγνωρίζει.

Τέλος, η ALFA BETON αναφέρει ότι η εκ πρώτης όψεως απόφαση της Επιτροπής είναι αντίθετη με τη νομολογία του Δικαστηρίου της Ευρωπαϊκής Ένωσης και του Πρωτοδικείου καθώς και με θεμελιώδεις αρχές του εταιρικού δικαίου, και ότι το κριτήριο της οικονομικής συνέχειας εφαρμόζεται μόνο κατ' εξαίρεση και μόνο υπό συγκεκριμένες προϋποθέσεις οι οποίες, εν προκειμένω, δεν πληρούνται, αλλά ούτε και η Επιτροπή παρέθεσε μαρτυρία προς ικανοποίηση των εν λόγω προϋποθέσεων. Περαιτέρω, υποβάλλεται η θέση ότι ο βασικός κανόνας της προσωπικής ευθύνης είναι ότι, όταν η επιχείρηση που είναι υπεύθυνη ακόμα υφίσταται, τότε παραμένει υπεύθυνη για την παράβαση (Case C-279-98, *Cascades v Commission* [2000] ECR I-9693, para. 78) και ότι η ALFA CONCRETE δεν έπαψε να υφίσταται – είναι μεν υπό διαχείριση αλλά σε καμία περίπτωση δεν μπορεί να θεωρηθεί ότι έπαψε να υφίσταται. Το κριτήριο της οικονομικής συνέχειας δύναται να εφαρμοσθεί, «μόνο στην περίπτωση κατά την οποία το νομικό πρόσωπο το οποίο είναι υπεύθυνο για την εκμετάλλευση της επιχείρησης έπαυσε να υφίσταται νομικώς μετά τη διάπραξη της παράβασης...». Η ALFA BETON σημειώνει ότι δεν αμφισβητείται από την Επιτροπή και η Επιτροπή πουθενά στην Έκθεση Αιτιάσεων της δεν ισχυρίζεται ότι η ALFA CONCRETE έπαψε να υφίσταται νομικώς, και συνεχίζει υποβάλλοντας τη θέση ότι η Επιτροπή δεν παρέθεσε καμία μαρτυρία ούτε και ισχυρίζεται ότι φαίνεται να καταστρώθηκαν ελιγμοί ΕΙΔΙΚΑ προς αποφυγή της επιβολής κυρώσεων. Συνεπώς, σύμφωνα με την ALFA BETON προκύπτει ότι δεν πληρούνται οι προϋποθέσεις για καταλογισμό ευθύνης για παράβαση σε διάδοχο. Επιπρόσθετα, υποβάλλει τη θέση ότι η ALFA BETON δεν είναι προϊόν εταιρικής αναδιάρθρωσης (corporate reorganization or restructuring) αλλά πρόκειται για μία εντελώς καινούρια εταιρεία η οποία αρχικά ιδρύθηκε από τους Διευθυντές της ALFA CONCRETE αλλά μεταγενέστερα πωλήθηκε σε επενδυτές. Επίσης σημειώνει ότι η ALFA CONCRETE δεν είναι υπό εκκαθάριση, αλλά υπό διαχείριση και συνεπώς υπάρχει η πιθανότητα να εξέλθει του καθεστώτος διαχείρισης.

Επιπρόσθετα με τα πιο πάνω σημειώθηκε ότι η ALFA CONCRETE όχι μόνο υφίσταται νομικώς αλλά εκπροσωπείται από ανεξάρτητους νομικούς σύμβουλους, οι οποίοι συμμετείχαν σε άλλες διαδικασίες ενώπιον της Επιτροπής.

Η Επιτροπή εξέτασε ενδελεχώς ένα προς ένα τα ζητήματα που κατατέθηκαν από τους νομικούς εκπροσώπους των ALFA CONCRETE και ALFA BETON.

#### Ι. Διεξαγωγή αιφνίδιας έρευνας

Οι νομικοί εκπρόσωποι της ALFA BETON υποβάλλουν τη θέση ότι: «Στην παράγραφο 10 της Έκθεσης Αιτιάσεων σχετικά με την εντολή της Επιτροπής για τη διεξαγωγή της επιτόπιας έρευνας ημερ. 24.02.2015, προκύπτει ότι η έρευνα στα γραφεία της Alfa Beton ενδεχόμενα να μην ήταν νόμιμη και να διενεργήθηκε καθ' υπέρβαση εξουσίας. Η εντολή που δόθηκε στην Υπηρεσία ήταν να διενεργήσει έρευνα σε πέντε επιχειρήσεις συμπεριλαμβανομένης της «ALFA CONCRETE PUBLIC COMPANY LIMITED και όλων των επιχειρήσεων που ελέγχονται άμεσα ή έμμεσα από αυτήν, ή ελέγχουν άμεσα ή έμμεσα αυτήν και ενδεχομένως να δραστηριοποιούνται στον εν λόγω τομέα ή/και επηρεάζουν αυτήν με αποφάσεις, συμπεριφορές ή / και ενέργειες τους, συμπεριλαμβανομένης της ALFA BETON LIMITED». Η Alfa Beton όμως δεν ελέγχεται από την ALFA CONCRETE PUBLIC COMPANY LIMITED είτε άμεσα είτε έμμεσα. Όπως η ίδια η Επιτροπή διαπίστωσε μέτοχος, διευθυντής και γραμματέας της Alfa Beton είναι η Forenli Assets Ltd. Η δε ALFA CONCRETE PUBLIC COMPANY LIMITED έχει τεθεί υπό διαχείριση και τον έλεγχο της έχει ο παραλήπτης/διαχειριστής. Συνεπώς, φαίνεται ότι η Υπηρεσία λόγω του σφάλματος στην εντολή για έρευνα δεν ήταν δεόντως εξουσιοδοτημένη να διενεργήσει την επιτόπια έρευνα στα γραφεία της Alfa Beton και η έρευνα ως αποτέλεσμα ήταν άκυρη. Τα δε στοιχεία και έγγραφα τα οποία συλλέχθηκαν από την Υπηρεσία, λόγω παρατυπίας της έρευνας δεν μπορούν να ληφθούν υπόψη από την Επιτροπή.»

Η Επιτροπή απορρίπτει απερίφραστα τη θέση των νομικών εκπροσώπων της ALFA BETON και επισημαίνει ότι η έρευνα ημερομηνίας 25/2/2015 έγινε στη βάση απόφασης της Επιτροπής ημερομηνίας 24/2/2015 στην οποία καταγράφεται: «Επιπροσθέτως, η Επιτροπή διαπίστωσε ότι η διεξαγωγή σχετικού έλεγχου είναι απαραίτητη και για την εταιρεία ALFA CONCRETE PUBLIC COMPANY LIMITED η οποία είναι υπό διαχείριση, εφόσον το ενδεχόμενο οποιασδήποτε ανάμειξης της εν λόγω εταιρείας δεν ήταν γνωστό κατά τη διεξαγωγή προγενέστερων επιτόπιων ελέγχων. Επίσης, επισημαίνεται ότι η ALFA BETON LIMITED από την ίδρυσή της το 2012 έως και τον Απρίλιο του 2013 είχε τους ίδιους διευθυντές με την ALFA CONCRETE PUBLIC COMPANY LIMITED. Τα ίδια άτομα τα οποία ήταν μέτοχοι της ALFA CONCRETE PUBLIC COMPANY LIMITED ήταν και μέτοχοι της ALFA BETON LIMITED από την ίδρυσή της έως τον Απρίλιο του 2013. Πλέον, η μόνη μέτοχος και διευθυντής της εν λόγω επιχείρησης είναι η FORENLI

*ASSETS LIMITED η οποία αποτελεί εταιρεία εγγεγραμμένη στις Βρετανικές Παρθένες Νήσους. Συνεπώς, η Επιτροπή εκ πρώτης όψεως θεωρεί ότι η εταιρεία FORENLI αποτελεί εταιρεία όχημα και όχι τον τελικό δικαιούχο / ιδιοκτήτη και ότι η ALFA BETON LTD δραστηριοποιείται στην αγορά σε συνέχεια της ALFA CONCRETE PUBLIC COMPANY LIMITED κάτω, ενδεχομένως από την ίδια διεύθυνση και ιδιοκτησία.»* Στη βάση αυτού δόθηκαν οδηγίες για έρευνα στην «ALFA CONCRETE PUBLIC COMPANY LIMITED και όλες τις επιχειρήσεις που ελέγχονται άμεσα ή και έμμεσα από αυτήν, ή ελέγχουν άμεσα ή και έμμεσα αυτήν και ενδεχομένως να δραστηριοποιούνται στον εν λόγω τομέα ή / και να επηρεάζουν αυτόν με αποφάσεις, συμπεριφορές ή / και ενέργειές τους, συμπεριλαμβανομένης της ALFA BETON LIMITED.»

Πέρα, των πιο πάνω η Επιτροπή επισημαίνει ότι σύμφωνα με το άρθρο 31(1) του Νόμου, στη βάση του οποίου πραγματοποιήθηκε ο έλεγχος: «*Η Επιτροπή δύναται, κατά την άσκηση των κατά τον παρόντα Νόμο αρμοδιοτήτων, εξουσιών και καθηκόντων της, να διενεργεί όλες τις απαραίτητες έρευνες σε επιχειρήσεις ή ενώσεις επιχειρήσεων, καθώς και σε άλλο επαγγελματικό χώρο και προς τούτο- (α) να εισέρχεται σε κάθε γραφείο, χώρο, γήπεδο και μεταφορικό μέσο των επιχειρήσεων και ενώσεων επιχειρήσεων, εξαιρουμένων των κατοικιών· (β) να ελέγχει τα αρχεία, τα βιβλία, τους λογαριασμούς, καθώς και κάθε άλλο έγγραφο επαγγελματικής δραστηριότητας, ανεξαρτήτως της μορφής αποθήκευσής τους (γ) να λαμβάνει ή να αποκτά υπό οποιαδήποτε μορφή αντίγραφο ή απόσπασμα αρχείων, βιβλίων, λογαριασμών και κάθε άλλο έγγραφο επαγγελματικής δραστηριότητας ανεξαρτήτως της μορφής αποθήκευσής τους και οπουδήποτε και αν αυτά φυλάσσονται· (δ) να σφραγίζει οποιονδήποτε επαγγελματικό χώρο και αρχεία, βιβλία, λογαριασμούς και άλλα έγγραφα επαγγελματικής φύσης, κατά την περίοδο και στο βαθμό που απαιτούνται για τον έλεγχο· (ε) να υποβάλλει σε κάθε αντιπρόσωπο ή μέλος του προσωπικού της επιχείρησης ή ένωσης επιχειρήσεων ερωτήσεις και να ζητά επεξηγήσεις περί των γεγονότων ή εγγράφων που σχετίζονται με το αντικείμενο και το σκοπό του ελέγχου και να καταγράφει τις απαντήσεις».*

Οι θέσεις περί υπέρβασης εξουσίας βασίζονται στο ότι: «*Η Alfa Beton όμως δεν ελέγχεται από την ALFA CONCRETE PUBLIC COMPANY LIMITED είτε άμεσα είτε έμμεσα. Όπως η ίδια η Επιτροπή διαπίστωσε μέτοχος, διευθυντής και γραμματέας της Alfa Beton είναι η Forenli Assets Ltd. Η δε ALFA CONCRETE PUBLIC COMPANY LIMITED έχει τεθεί υπό διαχείριση και τον έλεγχο της έχει ο παραλήπτης/διαχειριστής.»* Υπό το φως της αιτιολόγησης της απόφασης της Επιτροπής, η θέση που προωθείται βασίζεται σε συμπεράσματα τα οποία αποτελούν αποκλειστική θεώρηση των νομικών εκπροσώπων της ALFA BETON, και τα οποία δεν αποτελούσαν συμπεράσματα της Επιτροπής ούτε κατά το στάδιο της απόφασης για αιφνίδια έρευνα αλλά ούτε και κατά

το στάδιο της εκ πρώτης όψεως απόφασής της. Συγκεκριμένα, στην εκ πρώτης όψεως απόφασή της, η Επιτροπή καταγράφει αριθμό στοιχείων, γεγονότων και εγγράφων τα οποία επιβεβαιώνουν το συμπέρασμα περί άμεσου ή και έμμεσου ελέγχου, και τα οποία δεν περιορίζονται στα επίσημα έγγραφα τα οποία έχουν καταχωρήσει οι εταιρείες στο Γραφείο του Εφόρου Εταιρειών και Επίσημου Παραλήπτη.

Η Επιτροπή, επιπρόσθετα με τα πιο πάνω, επισημαίνει ότι η εντολή της Επιτροπής ήταν γνωστή στην ALFA BETON από την ημερομηνία διεξαγωγής της έρευνας, ήτοι από τις 25/2/2015, ημερομηνία κατά την οποία κοινοποιήθηκε και παραλήφθηκε η σχετική εντολή από την ALFA BETON. Η Επιτροπή τονίζει εμφαντικά ότι κατά τον επιτόπιο έλεγχο ημερομηνίας 25/2/2015 δόθηκε κάθε ευκαιρία στους διευθυντές της ALFA BETON να καλέσουν τους δικηγόρους ή τους νομικούς τους εκπροσώπους, ενώ υπήρξαν και επανειλημμένες παροτρύνσεις για κλήση των δικηγόρων ή και νομικών εκπροσώπων της για παροχή συμβουλής, ως προς την εντολή της Επιτροπής για διεξαγωγή αιφνίδιας έρευνας αλλά και ως προς τις σχετικές αρμοδιότητες και εξουσίες της, κάτι που όμως οι ίδιοι επέλεξαν να μην πράξουν. Επιπρόσθετα, επισημαίνεται ότι ο διευθυντής της επιχείρησης, κ. Χ.Α. παρέλαβε την Εντολή για έρευνα και αποδέχτηκε την έρευνα στα γραφεία της εταιρείας, και τα γραφεία ερευνήθηκαν και λήφθηκαν αντίγραφα εγγράφων, αντίγραφα των οποίων δόθηκαν και στους διευθυντές της εταιρείας. Η Επιτροπή επισημαίνει ότι έως και την υποβολή των γραπτών παρατηρήσεων επί της Έκθεσης Αιτιάσεων δεν υποβλήθηκε οιαδήποτε σχετική ένσταση.

Σε οποιαδήποτε περίπτωση, η Επιτροπή επισημαίνει ότι κατά την έρευνα στα γραφεία της εν λόγω εταιρείας ανευρέθηκε και συλλέχθηκε αριθμός εγγράφων (αντίγραφο των οποίων δόθηκε και στην ίδια την ALFA BETON ) τα οποία αφορούν και ανήκαν στην ALFA CONCRETE, συμπεριλαμβανομένων και εγγράφων που αφορούν εταιρείες και συμφωνίες που αφορούν αποκλειστικά και μόνο την ALFA CONCRETE. Επισημαίνεται ότι αντίγραφο των εν λόγω εγγράφων είχε δοθεί στην ALFA BETON, ενώ επίσης η εταιρεία είχε πρόσβαση σε αυτά κατά την επιθεώρηση των διοικητικών φακέλων της υπόθεσης. Αυτά τα έγγραφα περιλαμβάνουν, μεταξύ άλλων, χειρόγραφες σημειώσεις για το 2012 σε έγγραφα που βρέθηκαν στο γραφείο της γραμματέως της ALFA BETON με ημερομηνίες 12/1/2012, 13/1/2012, 20/4/2012 και 30/3/2012, έως και 16/7/2012 στις οποίες καταγράφονται αριθμός εταιρειών και έργων και τα οποία αφορούσαν περίοδο που σύμφωνα με τις υποβληθείσες θέσεις δεν λειτουργούσε η ALFA BETON, κατάλογο με πελάτες που δεν πληρώνουν ημερομηνίας 26/4/2012, καθώς και συμφωνητικό έγγραφο ημερομηνίας 24/3/2003 το οποίο αφορούσε συμφωνία μεταξύ της KRITONIS BROS LTD και της ALFA CONCRETE, και το οποίο σχετιζόταν με τη δημιουργία

εταιρείας, η οποία αφορούσε αποκλειστικά την ALFA CONCRETE και όχι την ALFA BETON.

Επίσης, η Επιτροπή επισημαίνει ότι αν και στις απαντήσεις της ημερομηνίας 8/4/2015 η ALFA BETON αναφέρει ότι διευθυντής είναι η Forenli Assets Ltd, εντούτοις έχει διαφανεί ότι στην εν λόγω εταιρεία διευθυντής ήταν ο κ. Χ.Α.. Επιπρόσθετα, οι κ.κ. Α.Α. και Ι.Φ., Σύμβουλοι της εταιρείας ALFA CONCRETE εργοδοτούνται στην ALFA BETON ενώ οι ίδιοι οι υπάλληλοι της ALFA BETON παρέπεμψαν τους Λειτουργούς που διενεργούσαν την αιφνίδια έρευνα κατά τη διεξαγωγή της στον κ. Α.Α. ως τον Διευθυντή της εταιρείας, ο οποίος επιβεβαίωσε ότι ο ίδιος και ο κ. Χ.Α. είναι διευθυντές της ALFA BETON.

Επισημαίνεται επίσης, ότι σύμφωνα με τα στοιχεία του Εφόρου Εταιρειών, οι διευθυντές της Δομοκός Λτδ (HE 17581) και της ΕΤΑΙΡΕΙΑΣ ΣΚΥΡΩΝ ΕΣΚΑΛ ΛΙΜΙΤΕΔ (HE 4791), οι οποίες είναι υπό διαχείριση και το μετοχικό κεφάλαιο των οποίων κατέχεται από την ALFA CONCRETE, είναι οι κ.κ. Χ.Α., Α.Α. και Ι.Φ.. Ακριβώς τα ίδια άτομα είναι διευθυντές των ESKAL QUARRIES LIMITED (HE 323721) και της DOMOKOS QUARRIES LIMITED (HE 323719) οι οποίες ανήκουν στην ALFA BETON και οι οποίες ενοικιάζουν τις εγκαταστάσεις τους από τις Δομοκός Λτδ (HE 17581) και ΕΤΑΙΡΕΙΑ ΣΚΥΡΩΝ ΕΣΚΑΛ ΛΙΜΙΤΕΔ (HE 4791). Σημειώνεται ότι οι εταιρείες ESKAL QUARRIES LIMITED (HE 323721) και DOMOKOS QUARRIES LIMITED (HE 323719), θυγατρικές εταιρείες της ALFA BETON έχουν εγγραφεί στον Έφορο Εταιρειών ως εταιρείες περιορισμένης ευθύνης στις 19/7/2013. Ως εκ τούτου, στη βάση των ενώπιον της Επιτροπής στοιχείων, δεν μπορεί παρά να απορριφθεί η θέση που προωθείται περί υπέρβαση της εξουσίας ελέγχου στα γραφεία της εταιρείας ALFA BETON.

## II. Διαδικαστικά βήματα της Επιτροπής που σύμφωνα με τους ισχυρισμούς αναγνωρίζουν την ύπαρξη δύο οντοτήτων

Αναφορικά με τους ισχυρισμούς της ALFA BETON σε σχέση με τα διαδικαστικά βήματα της Επιτροπής τα οποία κατ'ισχυρισμό (αυτό) αναιρούν την εκ πρώτης όψεως απόφαση της Επιτροπής, η Επιτροπή επισημαίνει ότι αυτά αφορούν (α) ερωτηματολόγιο που αποστάληκε στο πλαίσιο άλλης υπόθεσης και τα ερωτήματα που καταγράφονται σε αυτό και (β) την απόκρυψη εγγράφων που αφορούσαν την ALFA CONCRETE από την ALFA BETON και την απόκρυψη εγγράφων που αφορούσαν την ALFA BETON από την ALFA CONCRETE.

Αναφορικά με τους ισχυρισμούς σχετικά με το ερωτηματολόγιο που αποστάληκε στο πλαίσιο άλλης υπόθεσης, η Επιτροπή επισημαίνει ότι οι νομικοί εκπρόσωποι της ALFA BETON ενημερώθηκαν με σχετική επιστολή ημερομηνίας 22/12/2015 ότι «*πρόκειται για δύο διαφορετικές υποθέσεις με δύο διαφορετικούς αριθμούς φακέλων οι οποίες*



βρίσκονται σε διαφορετικά στάδια εξέτασης, ήτοι (α) η υπό εξέταση υπόθεση με αριθμό φακέλου 11.17.012.22 στο πλαίσιο της οποίας έχει καταρτιστεί και κοινοποιηθεί σχετική Έκθεση Αιτιάσεων για πιθανολογούμενες παραβάσεις του άρθρου 3(1)(α) και 3(1)(γ) των περί της Προστασίας του Ανταγωνισμού Νόμων 2008 και 2014 που βρίσκεται στο στάδιο εξέτασης από την Επιτροπή και (β) η υπόθεση με αριθμό φακέλου 11.17.014.21 η οποία βρίσκεται στο στάδιο διεξαγωγής προκαταρκτικής έρευνας από την Υπηρεσία της Επιτροπής. Η κάθε υπόθεση δε, κρίνεται στη βάση των δικών της δεδομένων.».

Η Επιτροπή δεν μπορεί παρά να επαναλάβει αυτή της τη θέση, η οποία αποτελεί ουσιαστικά εφαρμογή του Νόμου, εφόσον η παρούσα υπόθεση εξετάζεται από την Επιτροπή ενώ η άλλη υπόθεση βρίσκεται στο στάδιο της προκαταρκτικής έρευνας από την Υπηρεσία. Επίσης, δεν πρέπει να αγνοείται το γεγονός ότι η Έκθεση Αιτιάσεων αποτελεί εκ πρώτης όψεως απόφαση στην οποία διατυπώνονται αιτιάσεις στις οποίες καλούνται να απαντήσουν τα εμπλεκόμενα μέρη, και οι απαντήσεις αυτές λαμβάνονται υπόψη στην οποιαδήποτε τελική απόφαση στοιχειοθέτησης παράβασης ή μη του Νόμου. Στο πλαίσιο της παρούσας διαδικασίας αποστάληκε Έκθεση Αιτιάσεων στις 30/9/2015, η οποία αφορούσε τα εκ πρώτης όψεως συμπεράσματα της Επιτροπής, ενώ επαναλαμβάνεται σε σχέση με τα όσα καταγράφουν οι νομικοί εκπρόσωποι της ALFA BETON, ότι πρόκειται για δύο διαφορετικές υποθέσεις με δύο διαφορετικούς αριθμούς φακέλων οι οποίες βρίσκονται σε διαφορετικά στάδια εξέτασης. Η Υπηρεσία, στο πλαίσιο προκαταρκτικής έρευνας αλλά και στην απουσία τελικής απόφασης επί συγκεκριμένου θέματος οφείλει να προβεί στα απαραίτητα βήματα για υποβολή ερωτημάτων και διευρεύνησή της, κάτι που έπραξε στο πλαίσιο της υπόθεσης με αρ. φακέλου 11.17.014.21.

Επιπροσθέτως, αναφορικά με τη θέση που προωθείται από τους νομικούς εκπροσώπους της ALFA BETON ότι: «ενώ σε άλλες περιπτώσεις λαμβάνει πληροφορίες από την ALFA CONCRETE και τις χρησιμοποιεί ως εάν να ήτο η ALFA BETON», η Επιτροπή σημειώνει ότι από τις θέσεις που υποβάλλονται από τους νομικούς εκπροσώπους της ALFA BETON δεν φαίνεται από πού εξάγεται αυτό το συμπέρασμα, λαμβανομένου υπόψη ότι κατά το στάδιο της προκαταρκτικής έρευνας της παρούσας υπόθεσης έχουν σταλεί σχετικά ερωτηματολόγια, λήφθηκαν σχετικές απαντήσεις, και η Επιτροπή κατέληξε στα εκ πρώτης όψεως συμπεράσματα της στη βάση όλων των ενώπιόν της στοιχείων.

Σε κάθε περίπτωση, αναφορικά με συγκεκριμένα ερωτήματα τα οποία καταγράφει ο νομικός εκπρόσωπος της ALFA BETON, τα οποία αποστάληκαν με ερωτηματολόγιο στο πλαίσιο προκαταρκτικής έρευνας άλλης υπόθεσης και τα οποία υποβάλλει ότι αποτελούν παραδείγματα έλλειψης δέουσας έρευνας, η Επιτροπή επισημαίνει ότι τα εν λόγω ερωτήματα έγιναν από την Υπηρεσία κατά το στάδιο της προκαταρκτικής έρευνας

της παρούσας υπό εξέταση υπόθεσης σε ερωτηματολόγιο προς την ALFA BETON ημερομηνίας 23/3/2015. Συγκεκριμένα, στο εν λόγω ερωτηματολόγιο το οποίο αποστάληκε στο πλαίσιο εξέτασης της παρούσας υπόθεσης καταγράφονται στα ερωτήματα 8 και 9 αυτού, τα ακριβή ερωτήματα στα οποία η ALFA BETON κάνει αναφορά σε σχέση με άλλη υπόθεση και στα οποία βασίζεται για προώθηση της θέσης της για πλάνη περί τα πράγματα ή/και έλλειψη δέουσας έρευνας. Η Επιτροπή επισημαίνει ότι η ALFA BETON απάντησε στο εν λόγω ερωτηματολόγιο με σχετική επιστολή ημερομηνίας 8/4/2015. Ως εκ τούτου, τα εν λόγω στοιχεία ήταν ενώπιον της Επιτροπής κατά τη λήψη της εκ πρώτης όψεως απόφασης. Συνεπώς η Επιτροπή απορρίπτει τη θέση που προωθείται για μη δέουσα έρευνα, ενώ επίσης απορρίπτει τις θέσεις αναφορικά με διαδικασίες που αφορούν άλλη υπόθεση.

Αναφορικά με τη θέση περί απόκρυψης στοιχείων που αφορούν την ALFA CONCRETE από την ALFA BETON και την απόκρυψη εγγράφων που αφορούσαν την ALFA BETON από την ALFA CONCRETE και ότι αυτό δεικνύει ότι η Επιτροπή θεωρεί την ALFA CONCRETE και την ALFA BETON ως δύο διαφορετικές νομικές οντότητες και όχι τη δεύτερη ως οικονομική συνέχεια της πρώτης, η Επιτροπή οφείλει εν πρώτοις να επισημάνει ότι το κείμενο της Έκθεσης Αιτιάσεων και τα συνημμένα σε αυτή έγγραφα, συμπεριλαμβανομένου και του σημειώματος της Υπηρεσίας, είχαν κοινοποιηθεί ως ένα έγγραφο και στις δύο εταιρείες καθότι η Έκθεση Αιτιάσεων είχε κοινοποιηθεί στην ALFA CONCRETE δια της οικονομικής διαδόχου της ALFA BETON. Η διαφοροποίηση στα έγγραφα, στα οποία υπήρχε πρόσβαση, προέκυψε κατά τη διαδικασία πρόσβασης στο διοικητικό φάκελο της υπόθεσης, κατά την οποία ζητήθηκε πρόσβαση από δύο διαφορετικά δικηγορικά γραφεία, τα οποία εκπροσωπούσαν την ALFA CONCRETE και ALFA BETON αντίστοιχα.

Μετά από την κοινοποίηση της Έκθεσης Αιτιάσεων, ζητήθηκε πρόσβαση από την Επιτροπή από δύο διαφορετικά δικηγορικά γραφεία, το μεν ένα εκπροσωπώντας την ALFA CONCRETE και τον άλλο την ALFA BETON. Κατά το στάδιο της πρόσβασης και υπό το φως της διαφορετικής εκπροσώπησης των δύο νομικών προσώπων, η Επιτροπή αποφάσισε την απόκρυψη στοιχείων κατ' εφαρμογήν των σχετικών εν ισχύ νόμων και κανόνων. Οι εν λόγω αποκρύψεις έγιναν στη βάση σχετικών αποφάσεών της, στις οποίες είχαν πρόσβαση τόσο η ALFA BETON όσο και η ALFA CONCRETE. Στις εν λόγω αποφάσεις καταγράφεται η στάθμιση και αιτιολόγηση της Επιτροπής για έκαστο των εγγράφων και στοιχείων των τόμων του διοικητικού φακέλου στη βάση του άρθρου 17(9) του Νόμου και του άρθρου 33 του Νόμου. Ως εκ τούτου, η αιτιολόγηση και στάθμιση στη βάση των εν ισχύ νόμων και κανόνων και υπό την καθοδήγηση Ανακοίνωση της Ευρωπαϊκής Επιτροπής «περί των κανόνων πρόσβασης στον φάκελο

υπόθεσης της Επιτροπής δυνάμει των άρθρων 81 και 82 της Συνθήκης ΕΚ»<sup>214</sup> είναι γνωστές και στις δύο επιχειρήσεις αναφορικά με έκαστο έγγραφο. Αντίθετα, η ALFA BETON προωθεί ένα γενικό και αόριστο ισχυρισμό, χωρίς να λαμβάνει υπόψη την αιτιολόγηση που δόθηκε για την απόκρυψη, τη σωρεία εγγράφων που έχουν αποκαλυφθεί τόσο στην ALFA CONCRETE όσο και στην ALFA BETON, ενώ δεν υποδεικνύει συγκεκριμένα έγγραφα με σαφήνεια ούτως ώστε να μπορούν να εξεταστούν και να απαντηθούν ξεχωριστά οι ισχυρισμοί που υποβάλλονται σε σχέση με κάθε ένα από αυτά. Τούτων λεχθέντων, η Επιτροπή οφείλει επίσης να σημειώσει ότι η διαδικασία πρόσβασης στο διοικητικό φάκελο της υπόθεσης ακολουθείται για σκοπούς εφαρμογής του άρθρου 17 του Νόμου και άρθρου 43 του περί των Γενικών Αρχών του Διοικητικού Δικαίου Νόμου, τηρουμένων πάντοτε των διατάξεων του άρθρου 33 του Νόμου.

Σε κάθε περίπτωση, η Επιτροπή επισημαίνει ότι λαμβανομένων υπόψη των υποχρεώσεων της αλλά και των δικαιωμάτων των εμπλεκόμενων μερών προχώρησε σε σχετική στάθμιση υπό το φως του ότι η Έκθεση Αιτιάσεων ημερομηνίας 30/9/2015, αφορούσε εκ πρώτης όψεως απόφαση της αναφορικά με το κατά πόσο η εταιρεία ALFA BETON αποτελούσε οικονομική συνέχεια της ALFA CONCRETE και όχι τελική απόφαση. Ως εκ τούτου, η Επιτροπή προχώρησε σε απόφαση αποκάλυψης ή απόκρυψης εγγράφων λαμβανομένου υπόψη ότι η απόφασή της ήταν εκ πρώτης όψεως και υπήρχε η πιθανότητα να ανατραπεί στη βάση των υποβληθέντων από τις επιχειρήσεις στοιχεία. Η Επιτροπή επισημαίνει ότι αυτό εξυπάκουε την ανάγκη εξισορρόπησης της διασφάλισης των δικαιωμάτων άμυνας των εμπλεκόμενων μερών αλλά και της κοινοποίησης σε αυτών στοιχείων στη βάση του άρθρου 17(9) του Νόμου από τη μία, και τη διασφάλιση μη παράβασης του άρθρου 33 του Νόμου από την άλλη. Λαμβανομένου υπόψη ότι τόσο η ALFA BETON όσο και η ALFA CONCRETE υπέβαλαν θέσεις με τις οποίες αρνούνται ότι η μία αποτελεί οικονομική συνέχεια της άλλης, υποστηρίζοντας ταυτόχρονα ότι δεν έχουν οιαδήποτε σχέση, η Επιτροπή θεωρεί ότι η στάθμιση στην οποία προέβη τηρούσε τις ισορροπίες που επιβάλλονται από το Νόμο σε συνάρτηση με τις υποβληθείσες από τα μέρη θέσεις και την ανάγκη για διασφάλιση των δικαιωμάτων άμυνας και υπεράσπισής τους. Συγκεκριμένα, στη βάση αυτής της στάθμισης η ALFA BETON είχε πρόσβαση στα πλείστα έγγραφα που είχε και η ALFA CONCRETE (επιστολές, έγγραφα που συλλέχθηκαν στο πλαίσιο της αιφνίδιας έρευνας, κλπ) εκτός από έγγραφα που αφορούσαν, για παράδειγμα, εταιρείες στις οποίες είχε μετοχικό κεφάλαιο η ALFA CONCRETE, όπως η I & S KRITONIS, ή σημεία που αφορούσαν τον κύκλο εργασιών της ALFA CONCRETE ή απαντήσεις της ALFA

---

<sup>214</sup> Ανακοίνωση της Επιτροπής περί των κανόνων πρόσβασης στον φάκελο υπόθεσης της Επιτροπής δυνάμει των άρθρων 81 και 82 της Συνθήκης ΕΚ, των άρθρων 53, 54 και 57 της Συμφωνίας ΕΟΧ, και του κανονισμού (ΕΚ) αριθ. 139/2004 του Συμβουλίου, (2005/C 325/07).

CONCRETE που αφορούσαν άλλες εταιρείες τις οποίες ήλεγχε. Ως εκ τούτου, απορρίπτεται η θέση της ALFA BETON ότι η διαδικασία που ακολουθήθηκε δεικνύει ότι η Επιτροπή δεν θεωρούσε ως οικονομική συνέχεια την ALFA BETON, εφόσον η Επιτροπή αποκάλυψε όλα τα έγγραφα στα οποία βασίστηκε για τα εκ πρώτης όψεως συμπεράσματα της σε ό,τι αφορά την παράβαση από την ALFA CONCRETE και την οικονομική διαδοχή της ALFA CONCRETE από την ALFA BETON κατ' εφαρμογήν του άρθρου 17(9) του Νόμου.<sup>215</sup>

### III. Αποφάσεις Επιτροπής με αρ. 31/2015 και 32/2015 και ισχυρισμός περί αναγνώρισης δύο οντοτήτων

Αναφορικά με τη θέση που προωθείται σε ό,τι αφορά τις αποφάσεις της Επιτροπής με αριθμό 31/2015 και 32/2015, η Επιτροπή σημειώνει ότι στο πλαίσιο της παρούσας υπόθεσης έχει εκδοθεί η απόφαση με αριθμό 31/2015, ενώ η απόφασή με αριθμό 32/2015 αφορά άλλη υπόθεση. Αναφορικά με τις εν λόγω αποφάσεις της Επιτροπής, επισημαίνεται εν πρώτοις ότι και οι δύο αποφάσεις αφορούσαν εφαρμογή του άρθρου 31(7) του Νόμου. Συγκεκριμένα, αφορούσαν άρνηση ελέγχου στο γραφείο της ALFA CONCRETE, το οποίο βρισκόταν ακριβώς δίπλα από το γραφείο της ALFA BETON, όπου σύμφωνα με τις δηλώσεις του κ. Α.Α., διευθυντή και μέτοχο της ALFA CONCRETE και διευθυντή της ALFA BETON, βρισκόταν επιπρόσθετα έγγραφα που αφορούσαν την εταιρεία. Αξίζει να σημειωθεί ότι σύμφωνα με σχετικό ενοικιαστήριο έγγραφο ημερομηνίας 1/6/2013, ο εν λόγω χώρος δεν ενοικιαζόταν στην ALFA BETON. Ως εκ τούτου, σύμφωνα με τα στοιχεία που απέστειλε στην Επιτροπή η ίδια η ALFA CONCRETE, το γραφείο στο οποίο υπήρχαν έγγραφα και δεν έγινε εφικτός ο έλεγχος ανήκε στην ALFA CONCRETE, ενώ πραγματοποιήθηκε έλεγχος στο γραφείο της ALFA BETON, ήτοι στο χώρο που σύμφωνα με ενοικιαστήριο έγγραφο ημερομηνίας 1/6/2013 ενοικιάστηκε στην ALFA BETON και ο οποίος αποτελούσε μέρος του γραφείου της ALFA CONCRETE.

Η Επιτροπή σημειώνει ότι τόσο στην απόφαση με αριθμό 31/2015 όσο και στην απόφαση με αριθμό 32/2015 καταγράφονται τα ακόλουθα: *«Η Επιτροπή, δεδομένου του ότι η άρνηση και παράβαση του Νόμου έλαβε χώρα το 2015, ομόφωνα αποφάσισε να λάβει υπόψη της ως βάση υπολογισμού του διοικητικού προστίμου το προηγούμενο οικονομικό έτος της ALFA CONCRETE PUBLIC COMPANY LIMITED, ήτοι το 2014. Η Επιτροπή επεσήμανε ότι αν και η ALFA CONCRETE PUBLIC COMPANY LIMITED δεν δραστηριοποιείται πλέον στην αγορά σκυροδέματος, εντούτοις, ενοικιάζει περιουσιακά της στοιχεία, κάτι που δεικνύει ότι στα πλαίσια αλλαγής της δομής του Ομίλου Alfa άλλαξε η φύση των δραστηριοτήτων της ALFA CONCRETE PUBLIC COMPANY*

<sup>215</sup> Επισημαίνεται ότι η ALFA CONCRETE είχε πρόσβαση στις 21/7/2017, 20/7/2017 και 30/8/2017 και η ALFA BETON στις 13/7/2017, 14/7/2017 και 25/8/2017.

LIMITED εντός του πλαισίου του Ιδρυτικού εγγράφου της εταιρείας. Σχετικά επισημαίνεται ότι σε σχετική βεβαίωση ημερομηνίας 1/9/2015 βεβαιώνεται από τον κ. Α.Α., διευθυντή της εταιρείας, ότι «[...] ο κύκλος εργασιών της εταιρείας για το έτος 2014 είναι €{...}. Η Επιτροπή, έχοντας υπόψη της τα πιο πάνω, καθώς και το γεγονός ότι δεν υπάρχουν οποιεσδήποτε άλλες διαθέσιμες πληροφορίες αναφορικά με το ύψος του κύκλου εργασιών της ALFA CONCRETE PUBLIC COMPANY LIMITED για το έτος 2014, ομόφωνα αποφάσισε να αποδεκτεί τη θέση ότι, ο κύκλος εργασιών της, για το οικονομικό έτος που έληξε στις 31/12/2014 ανήλθε σε €{...}». Ως εκ τούτου, από τις εν λόγω αποφάσεις ευκόλως διαφαίνεται ότι το διοικητικό πρόστιμο επιβλήθηκε στην εταιρεία ALFA CONCRETE, στα γραφεία της οποίας υπήρχαν έγγραφα, η οποία αρνήθηκε τον έλεγχο και η οποία άλλαξε τη φύση των δραστηριοτήτων της εντός του πλαισίου του Ιδρυτικού εγγράφου της εταιρείας.

Τονίζεται ότι η διαδικασία αφορούσε τη συγκεκριμένη παράβαση του άρθρου 31(7) του Νόμου και όχι τη λειτουργία της επιχείρησης ALFA CONCRETE στην αγορά σκυροδέματος, αυτή καθ' εαυτή, η οποία φαίνεται ότι μεταφέρθηκε στην ALFA BETON. Επισημαίνεται ότι η διαδικασία του άρθρου 31(7) του Νόμου επικεντρώθηκε στην ALFA CONCRETE, η οποία τελεί υπό διαχείριση, στα γραφεία της οποίας δεν κατέστη δυνατός ο έλεγχος λόγω σχετικής άρνησης αφού οποιαδήποτε επιβολή προστίμου στην ALFA BETON, ως οικονομική διάδοχος της ALFA CONCRETE, δεν θα σχετιζόταν με τους σκοπούς για τους οποίους αποφασίστηκε η διεξαγωγή της αιφνίδιας έρευνας, λαμβανομένου υπόψη ότι σχετική έρευνα διεξήχθη στους χώρους της ALFA BETON. Ειδικότερα, το γεγονός ότι δεν υπήρξε άρνηση από πλευράς της ALFA BETON και υπό το φως του ότι διεξήχθη σχετική έρευνα στα γραφεία αυτής, θα καθιστούσε την οποιαδήποτε επιβολή διοικητικού προστίμου σε αυτήν μη δίκαιη και δυσανάλογη. Ως εκ τούτου, η Επιτροπή ενεργώντας στη βάση των ενώπιον της στοιχείων, και καθοδηγούμενη από τη νομολογία, και τα σχετικά γεγονότα και περιστατικά, προχώρησε στην επιβολή διοικητικού προστίμου στην εταιρεία / επιχείρηση, η οποία αρνήθηκε τον έλεγχο, και όχι στην οικονομική διάδοχο σε ό,τι αφορά την επιχείρηση σκυροδέματος. Η βάση της απόφασης της Επιτροπής αναφορικά με την επιβολή διοικητικού προστίμου στην ALFA CONCRETE για παράβαση του άρθρου 31(7) του Νόμου σε σχέση με την αλλαγή των δραστηριοτήτων της και τον κύκλο εργασιών που λήφθηκε υπόψη είναι ξεκάθαρη και καταγράφεται στην εν λόγω απόφασή της. Η Επιτροπή τονίζει ακόμα ότι το διοικητικό πρόστιμο αφορούσε παράβαση διαδικαστικών κανόνων και όχι παράβαση ουσίας αναφορικά με τη δραστηριοποίηση της ALFA CONCRETE στην αγορά έτοιμου σκυροδέματος.

Η Επιτροπή, επιπρόσθετα, εστίασε την προσοχή της στο ζήτημα που προωθήθηκε κατά την ενώπιον της Επιτροπής διαδικασία από την ALFA BETON περί εξέτασης του

ζητήματος της οικονομικής συνέχειας ως προδικαστικό θέμα. Η Επιτροπή θεωρεί ότι η εξέταση του ζητήματος ως προδικαστικό θέμα θα σήμαινε ότι η Επιτροπή εξετάζει το θέμα της ευθύνης προτού εξετάσει το θέμα της ύπαρξης ή μη παράβασης. Αυτό, διότι το ερώτημα αν η ALFA BETON αποτελεί οικονομική συνέχεια της ALFA CONCRETE, αποτελεί ζήτημα το οποίο η Επιτροπή εξέτασε αφού κατέληξε σε εκ πρώτης όψεως πιθανολογούμενη παράβαση ή και στο παρόν στάδιο της διαδικασίας, παράβαση του Νόμου. Ως καταγράφεται από τους ίδιους τους εκπροσώπους της ALFA BETON στις γραπτές παρατηρήσεις ημερομηνίας 1/9/2017: «*Προκύπτει από το περιεχόμενο της Έκθεσης Αιτιάσεων ότι ο μόνος λόγος για τον οποίο η Επιτροπή θεωρεί ότι εμπλέκεται η ALFA BETON στην παρούσα υπόθεση είναι λόγω της εσφαλμένης εκ πρώτης όψεως διαπίστωσης πως η ALFA BETON αποτελεί οικονομική συνέχεια της ALFA CONCRETE*». Ως εκ τούτου, λαμβανομένης υπόψη και της εκ πρώτης όψεως κατάληξης της Επιτροπής αναφορικά με την οικονομική συνέχεια της ALFA CONCRETE από την ALFA BETON, η Έκθεση Αιτιάσεων και η υπόθεση αφορούσε την ALFA CONCRETE δια της οικονομικής διαδόχου της ALFA BETON LTD. Οποιαδήποτε κατάληξη αναφορικά με την ύπαρξη οικονομικής συνέχειας ή μη δεν θα επανεξεταζόταν στο πλαίσιο της παρούσας διαδικασίας σε περίπτωση κατάληξης για μη στοιχειοθέτηση παράβασης του Νόμου, εφόσον σε τέτοια περίπτωση δεν θα προέκυπτε οποιαδήποτε ζήτημα είτε η ALFA BETON είναι οικονομική διάδοχος της ALFA CONCRETE, είτε, όπως ισχυρίζονται οι δύο εν λόγω εταιρείες, δεν είναι. Συνεπώς, από το ίδιο το λεκτικό της Έκθεσης Αιτιάσεων καθίσταται σαφές ότι τα γεγονότα και περιστατικά που καταγράφονται σε αυτή αφορούν την ALFA CONCRETE ενώ η ALFA BETON εμπλέκεται στην παρούσα διαδικασία μόνο ως οικονομική συνέχεια ή και διάδοχος της ALFA CONCRETE.

#### IV. Κυπριακό εταιρικό δίκαιο σε σχέση με εφαρμογή κανόνα οικονομικής συνέχειας και νομολογία του ΔΕΕ

Αναφορικά με τις θέσεις των νομικών εκπροσώπων της ALFA BETON ως προς το Κυπριακό Εταιρικό Δίκαιο, η Επιτροπή εν πρώτοις οφείλει να επισημάνει ότι το Κυπριακό Εταιρικό Δίκαιο αφορά τους κανόνες αναφορικά με σύσταση εταιρειών ως νομικών προσώπων και άλλα συναφή θέματα.

Αντίθετα το δίκαιο του ανταγωνισμού αφορά επιχειρήσεις. Ως καταγράφεται και στο άρθρο 2 του Νόμου «επιχείρηση» περιλαμβάνει, κάθε φορέα που ασκεί οικονομική δραστηριότητα ανεξάρτητα από το νομικό καθεστώς που τον διέπει και τον τρόπο χρηματοδότησής του. Στη βάση της νομολογίας του ΔΕΕ, η έννοια «επιχείρηση» στο πλαίσιο του ανταγωνισμού συμπεριλαμβάνει «*κάθε οντότητα που ασκεί οικονομικής ή εμπορικής φύσεως δραστηριότητες*», ανεξάρτητα από τη νομική της υπόσταση και τον

τρόπο με τον οποίο χρηματοδοτείται.<sup>216</sup> Επιπλέον, ο όρος «οικονομικής φύσεως δραστηριότητα» εφαρμόζεται σε οποιαδήποτε προσφορά αγαθών ή υπηρεσιών σε δεδομένη αγορά, ενώ είναι αδιάφορο αν οι δραστηριότητες έχουν σκοπό το κέρδος.<sup>217</sup> Με άλλα λόγια, η έννοια της επιχείρησης κατά το Νόμο καλύπτει κάθε φορέα, ο οποίος ασκεί οικονομική δραστηριότητα - ήτοι δραστηριότητα που συνίσταται στην προσφορά προϊόντων ή/και υπηρεσιών σε συγκεκριμένη αγορά - ανεξάρτητα από το νομικό καθεστώς που τον διέπει και τον τρόπο χρηματοδότησής του.<sup>218</sup> Ως εκ τούτου, ο όρος επιχείρηση είναι πιο ευρύς από τον όρο εταιρεία και νομικά πρόσωπα στη βάση του περί Εταιρειών Νόμου Κεφ. 113, και αυτό γιατί οι σκοποί των δύο νομοθεσιών είναι εντελώς διαφορετικοί. Το μεν εταιρικό δίκαιο και οι κανόνες αυτού αποσκοπούν στη δημιουργία έννομης τάξης που διέπει τα νομικά πρόσωπα που δημιουργούνται, ενώ το δίκαιο του ανταγωνισμού και οι κανόνες αυτού αποσκοπούν στη διατήρηση υγιούς ανταγωνισμού και αυτό κατ' εφαρμογήν και του Κανονισμού (ΕΚ) αριθ. 1/2003 του Συμβουλίου της 16/12/2002 για την εφαρμογή των κανόνων του ανταγωνισμού που προβλέπονται στα Άρθρα 81 και 82 της Συνθήκης στην κυπριακή έννομη τάξη. Εφόσον σε μία αγορά δύνανται να ανταγωνίζονται και δραστηριοποιούνται και φυσικά πρόσωπα και νομικά πρόσωπα και ενδεχομένως οργανισμοί ή και σύλλογοι ή και σύνδεσμοι (αυτό εξαρτάται κατά πόσο έχουν οικονομική δραστηριότητα), αυτός ο ακριβής ορισμός της επιχείρησης είναι πιο ευρύς.

Ως εκ τούτου, η Επιτροπή δεν αγνοεί το κυπριακό εταιρικό δίκαιο αλλά εφαρμόζει τους κανόνες που διέπουν το δίκαιο του ανταγωνισμού, ως οι εξουσίες και αρμοδιότητές της στη βάση του Νόμου, ο οποίος αποσκοπεί στην ρύθμιση και προστασία του ελεύθερου ανταγωνισμού. Σε κάθε περίπτωση, η οποιαδήποτε εξέταση στοιχείων από την Επιτροπή σε ό,τι αφορά την ALFA BETON και ALFA CONCRETE δεν έγινε συγκεκριμένα μόνο σε σχέση με τους διευθυντές ή και ιδιοκτήτες των εταιρειών αλλά στη βάση αριθμού στοιχείων, εγγράφων και εκ πρώτης όψεως διαπιστώσεων, τα οποία σωρευτικά οδηγούσαν σε συγκεκριμένο εκ πρώτης όψεως συμπέρασμα στο οποίο κλήθηκε η επιχείρηση να απαντήσει. Εξάλλου θα πρέπει να σημειωθεί ότι το υπό εξέταση ζήτημα αφορά τον κανόνα της οικονομικής συνέχειας σε σχέση με το δίκαιο του ανταγωνισμού στο πλαίσιο του οποίου εξετάζεται αριθμός παραγόντων, συμπεριλαμβανομένων των οργανωτικών και διαρθρωτικών δεσμών των επιχειρήσεων, όταν αυτοί υπάρχουν.

---

<sup>216</sup> Υπόθεση C-41/90, Hofner & Elser v. Macrotron, [1991] ECR I-1979; Υπόθεση C-67/96 Albany International BV 21.9.1999; Υπόθεση 170/83, Hydrotherm v. Compact, [1984] ECR 2999.

<sup>217</sup> Ο.π.

<sup>218</sup> ΔΕΚ με αριθμ. C-118/85 Commission v. Italy [1987] Συλλ. Νομολ. 2599, παρ. 7, και C-35/96 Commission v. Italy (CNSD) [1998] Συλλ. Νομολ. I-03851 [εκτελωνιστές - Εθνικό Συμβούλιο Εκτελωνιστών Ιταλίας], παρ. 36, C-41/90 Hofner and Elser v. Macrotron [1991] Συλλ. Νομολ. I -1979, παρ. 21 [Δημόσια Υπηρεσία Ευρέσεως Εργασίας], C-244/94 Federation Francaise des Societes d'Assurance [1995], Συλλ. Νομολ. I-4013, παρ. 14 [Μη κερδοσκοπικός οργανισμός διαχείρισης ασφαλιστικού συστήματος].

Οι νομικοί εκπρόσωποι της ALFA BETON υποβάλλουν τη θέση ότι σύμφωνα με τη νομολογία του ΔΕΕ ο κανόνας της οικονομικής συνέχειας εφαρμόζεται αφού έχει κλείσει ή και σταματήσει να υφίσταται η εταιρεία. Επιπρόσθετα, επισημαίνουν ότι εφαρμόζεται κατ' εξαίρεση στις περιπτώσεις στις οποίες δεν έχει κλείσει η εταιρεία όταν έχουν καταστρωθεί ελιγμοί ειδικά προς αποφυγή της επιβολής κυρώσεων λόγω παραβάσεων των κανόνων του ανταγωνισμού. Αναφορικά με τις θέσεις των νομικών εκπροσώπων της ALFA BETON σχετικά με τη νομολογία του ΔΕΕ, η Επιτροπή επισημαίνει ότι θα πρέπει να ληφθεί υπόψη ότι ο κανόνας της οικονομικής διαδοχής, ως αυτός διατυπώθηκε και εξελίχθηκε από το ΔΕΕ στο πλαίσιο εφαρμογής του δικαίου του ανταγωνισμού δεν απαιτεί σε κάθε περίπτωση το κλείσιμο της προγενέστερης εταιρείας που ασκούσε την οικονομική δραστηριότητα, ήτοι λειτουργούσε την επιχείρηση. Σε οποιαδήποτε περίπτωση, ως καταγράφεται στην Έκθεση Αιτιάσεων της Επιτροπής «η δραστηριοποίηση της ALFA CONCRETE στη σχετική αγορά έχει αναληφθεί από την ALFA BETON LTD μετά από την παύση της λειτουργίας της πρώτης στην εν λόγω αγορά». Ως εκ τούτου, είναι ξεκάθαρο ότι το εκ πρώτης όψεως συμπέρασμα της Επιτροπής αφορούσε την παύση λειτουργίας της ALFA CONCRETE στη σχετική αγορά έτοιμου σκυροδέματος.

Επίσης, αναφορικά με τη θέση της ALFA BETON ότι ο κανόνας της οικονομικής διαδοχής εφαρμόζεται όταν «έχουν καταστρωθεί ελιγμοί ΕΙΔΙΚΑ προς αποφυγή της επιβολής κυρώσεων λόγω παραβάσεων των κανόνων του ανταγωνισμού», η Επιτροπή αποδέχεται ότι στη βάση της νομολογίας του ΔΕΕ αυτή είναι μία εκ των περιπτώσεων στις οποίες μπορεί να εφαρμοστεί ο εν λόγω κανόνας αλλά δεν αποτελεί εξαντλητικά την μία και μόνο περίπτωση εφαρμογής αυτού. Μία τέτοια θεώρηση θα ερχόταν σε αντίθεση με το σκοπό του εν λόγω κανόνα αφού σύμφωνα και με την απόφαση του ΔΕΕ στην υπόθεση *Autorità Garante della Concorrenza e del Mercato κατά Ente tabacchi italiani — ETI SpA και άλλοι*<sup>219</sup> « [...] αν δεν προβλεπόταν καμία άλλη δυνατότητα επιβολής κυρώσεων σε άλλον φορέα εκτός αυτού που διέπραξε την παράβαση, οι επιχειρήσεις θα μπορούσαν να αποφύγουν κυρώσεις για τον απλό λόγο ότι η ταυτότητά τους άλλαξε λόγω αναδιαρθρώσεων, εκχωρήσεων ή άλλων νομικών ή οργανωτικών αλλαγών. Ο σκοπός της καταστολής των αντίθετων προς τους κανόνες του ανταγωνισμού συμπεριφορών και της αποτροπής της επανάληψής τους με την επιβολή αποτρεπτικών κυρώσεων.».

#### V. Αξιολόγηση οικονομικής συνέχειας

Η Επιτροπή προτού εξετάσει την ουσία του ζητήματος κατά πόσο η ALFA BETON αποτελεί οικονομική συνέχεια της ALFA CONCRETE, οφείλει να σημειώσει ότι οι παραβάσεις στις οποίες κατέληξε αφορούν τη δραστηριοποίηση εταιρειών στην αγορά

<sup>219</sup> ΑΠΟΦΑΣΗ της 11.12.2007 — ΥΠΟΘΕΣΗ C-280/06.



έτοιμου σκυροδέματος και ότι η εξέταση του ζητήματος εδράζεται ακριβώς σε αυτή τη δραστηριοποίηση, υπό το φως των ενώπιον της Επιτροπής στοιχείων και λαμβανομένων υπόψη των σχετικών διαρθρωτικών και οργανωτικών δεσμών.

Η Επιτροπή εν πρώτοις επισημαίνει ότι στο δίκαιο του ανταγωνισμού εφαρμόζεται ο κανόνας της προσωπικής ευθύνης εκτός από τις περιπτώσεις της νομικής διαδοχής και τις περιπτώσεις της οικονομικής διαδοχής. Ως καταγράφεται σε σχετικό σύγγραμμα των F. Wijckmans και F. Tuytschaever.<sup>220</sup> «*The rationale of the theory of economic continuity is clearly the need and desire of effective enforcement of the competition rules*».

Η Επιτροπή προς τούτο, έχοντας λάβει υπόψη τις θέσεις τόσο της ALFA CONCRETE όσο και της ALFA BETON αναφορικά με την σχετική νομολογία, παραθέτει κατωτέρω αριθμό υποθέσεων του ΔΕΕ αναφορικά με την οικονομική διαδοχή / συνέχεια των επιχειρήσεων, οι οποίες κρίνονται ως καθοδηγητικές.

Στην απόφαση *Compagnie Royale Asturienne des Mines SA and Rheinzink GmbH v Commission of the European Communities*,<sup>221</sup> το ΔΕΕ αποφάσισε ότι «*Για την εφαρμογή του άρθρου 85 της συνθήκης η μεταβολή νομικής μορφής και επωνυμίας της επιχειρήσεως δεν συνεπάγεται τη δημιουργία νέας επιχειρήσεως που απαλλάσσεται από την ευθύνη για τις πράξεις της προηγούμενης που προσβάλλουν τον ανταγωνισμό, όταν από οικονομική άποψη αυτές οι δύο επιχειρήσεις ταυτίζονται.*».

Σύμφωνα με το σύγγραμμα *Competition Law of the European Community*,<sup>222</sup> αυτό σημαίνει ότι οι επιχειρήσεις δεν μπορούν να αποφύγουν την ευθύνη τους, απλά με το να αναδιαρθρωθούν σε μια νέα επιχειρηματική οντότητα με βάση τον εθνικό νόμο περί εταιρειών. Όταν δηλαδή μια νέα επιχειρηματική οντότητα ταυτίζεται με την προηγούμενη επιχείρηση από οικονομική άποψη, θεωρείται υπεύθυνη για τις πράξεις της.

Στην υπόθεση *NMH STAHLWERKE κατά ΕΠΙΤΡΟΠΗΣ*<sup>223</sup> το Πρωτοδικείο (δεύτερο πενταμελές τμήμα) αποφάνθηκε ότι: «*136 Πράγματι, μολονότι από την προπαρατεθείσα απόφαση *Enichem Anic* κατά Επιτροπής (σκέψη 238) προκύπτει ότι, εφόσον το νομικό πρόσωπο, το οποίο είχε τον έλεγχο της επιχειρήσεως κατά τον χρόνο διαπράξεως της παραβάσεως εξακολουθούσε να υφίσταται κατά τον χρόνο εκδόσεως της αποφάσεως με την οποία διαπιστώθηκε η παράβαση αυτή, αλλά η επιχείρηση, κατά την τελευταία*

<sup>220</sup> . Wijckmans και F. Tuytschaever, «*Horizontal agreements and cartels in EU Competition Law*» (2015), Oxford University Press, σελ 251.

<sup>221</sup> ΑΠΟΦΑΣΗ ΤΗΣ 28. 3. 1984 - ΣΥΝΕΚΔΙΚΑΖΟΜΕΝΕΣ ΥΠΟΘΕΣΕΙΣ 29 ΚΑΙ 30/83.

<sup>222</sup> Van Bael & Bellis, *Competition Law of the European Community*, [https://books.google.com.cy/url?client=ca-print-kluwer\\_law\\_international&format=googleprint&num=0&id=qJutEOtr39kC&q=http://www.kluwerlaw.com/Catalogue/titleinfo.htm%3FProdID%3D9041123091%26name%3DCompetition-Law-of-the-European-Community--4th-Edition&usg=AFQjC NFBaG3yjbLc3OvchUg8Q\\_YdvNtdQA&source=gbs\\_buy\\_r](https://books.google.com.cy/url?client=ca-print-kluwer_law_international&format=googleprint&num=0&id=qJutEOtr39kC&q=http://www.kluwerlaw.com/Catalogue/titleinfo.htm%3FProdID%3D9041123091%26name%3DCompetition-Law-of-the-European-Community--4th-Edition&usg=AFQjC NFBaG3yjbLc3OvchUg8Q_YdvNtdQA&source=gbs_buy_r), σελ.39.

<sup>223</sup> ΑΠΟΦΑΣΗ της 11. 3. 1999 — ΥΠΟΘΕΣΗ T-134/94.

αυτή ημερομηνία, ελέγχεται από άλλο πρόσωπο, στο πρώτο πρόσωπο, δράστη αυτής της παραβάσεως μάλλον παρά στο δεύτερο, το οποίο εκμεταλλεύεται τώρα την επιχείρηση, πρέπει κανονικά να καταλογιστεί η παράβαση (βλ. επίσης προπαρατεθείσα απόφαση *AWS Benelux* κατά Επιτροπής, σκέψεις 25 έως 36), η νομολογία αυτή δεν αποκλείει διαφορετική λύση να μπορεί να δικαιολογείται από τις ειδικές περιστάσεις της συγκεκριμένης υποθέσεως.

137 Στην προκειμένη περίπτωση, ακόμη και αν υποτεθεί ότι η δικαστική εκκαθάριση της *Eisenwerk-Gesellschaft* περατώθηκε μόλις στις 5 Σεπτεμβρίου 1994, ενώ η Απόφαση εκδόθηκε στις 16 Φεβρουαρίου 1994, και η εταιρία αυτή δεν διαγράφηκε ακόμη από το εμπορικό μητρώο, δεν αμφισβητείται ότι, από 1ης Ιουλίου 1990, τα κύρια άυλα και ανθρώπινα στοιχεία που επέτρεπαν στην *Eisenwerk-Gesellschaft* να συνεχίζει τις δραστηριότητες της στη χαλυβουργία μεταβιβάστηκαν στην προσφεύγουσα. Από της ημερομηνίας αυτής, η *Eisenwerk-Gesellschaft* έπαυσε τις εμπορικές της δραστηριότητες, περιορισθείσα έτσι στην περάτωσης της δικαστικής εκκαθάρισής της.

138 Υπό τις περιστάσεις αυτές, δεδομένου ότι, πρώτον, η έννοια της επιχειρήσεως κατά το άρθρο 65 της Συνθήκης, έχει οικονομικό περιεχόμενο, δεύτερον, κατά την ημερομηνία εκδόσεως της Αποφάσεως η προσφεύγουσα ασκούσε την οικονομική δραστηριότητα που αφορούν οι παραβάσεις και, τρίτον, κατά την ημερομηνία αυτή ο δράστης, υπό την τυπική έννοια, των παραβάσεων έπαυσε κάθε εμπορική δραστηριότητα, το Πρωτοδικείο θεωρεί ότι η Επιτροπή είχε το δικαίωμα να καταλογίσει την επίδικη παράβαση στην προσφεύγουσα, μολονότι, κατά τον χρόνο εκδόσεως της Αποφάσεως, επτά έτη μετά τη δικαστική εκκαθάριση της *Eisenwerk-Gesellschaft* και τέσσερα έτη μετά την πώληση των κύριων στοιχείων του ενεργητικού της, η εταιρία αυτή εξακολουθούσε νομικά να υφίσταται.»

Εν συνεχεία, παρατηρείται ότι στην υπόθεση **Επιτροπή των Ευρωπαϊκών Κοινοτήτων κατά Anie Partecipazioni SpA**,<sup>224</sup> σημειώθηκε ότι «στο πλαίσιο του καταλογισμού της ευθύνης παραβάσεως των κοινοτικών κανόνων ανταγωνισμού, το αποκαλούμενο κριτήριο «της οικονομικής συνέχειας» — βάσει του οποίου μπορεί να προσδιοριστεί ποιο υποκείμενο δικαίου ευθύνεται για την παραβατική συμπεριφορά — μπορεί να λειτουργήσει μόνον στην περίπτωση στην οποία το ευθυνόμενο για την εκμετάλλευση της επιχειρήσεως νομικό πρόσωπο έχει παύσει να υφίσταται νομικώς μετά τη διάπραξη της παραβάσεως, με την επιφύλαξη του ενδεχομένου να έχουν καταστρωθεί ελιγμοί ειδικά προς αποφυγή της επιβολής κυρώσεων λόγω παραβάσεως των κανόνων ανταγωνισμού.»

<sup>224</sup> Υπόθεση C-49/92 P Επιτροπή των Ευρωπαϊκών Κοινοτήτων κατά Anie Partecipazioni SpA.

Η Επιτροπή στη βάση της υπάρχουσας νομολογίας σημειώνει ότι, σχετικές με τη ρύθμιση του ενδεχομένου της αποφυγής κυρώσεων από τις επιχειρήσεις για τον απλό λόγο ότι η ταυτότητά τους άλλαξε λόγω αναδιαρθρώσεων, εκχωρήσεων ή άλλων νομικών ή οργανωτικών αλλαγών, είναι οι ακόλουθες αποφάσεις οι οποίες και κρίνονται ως καθοδηγητικές:

Η απόφαση του ΔΕΕ στην υπόθεση *Autorità Garante della Concorrenza e del Mercato κατά Ente tabacchi italiani — ETI SpA και άλλοι*,<sup>225</sup> όπου αναφέρεται ότι: «38. Από τη νομολογία προκύπτει ότι το κοινοτικό δίκαιο του ανταγωνισμού αφορά τις δραστηριότητες των επιχειρήσεων [...] και ότι η έννοια της επιχειρήσεως καλύπτει κάθε φορέα ο οποίος ασκεί οικονομική δραστηριότητα, ανεξαρτήτως του νομικού καθεστώτος που τον διέπει και του τρόπου χρηματοδοτήσεως του [...].

39 Οσάκις αυτός ο φορέας παραβιάζει τους κανόνες του ανταγωνισμού, ευθύνεται, κατά την αρχή της προσωπικής ευθύνης, για την παράβαση αυτή [...].

40 Ως προς το ερώτημα υπό ποιές περιστάσεις μπορεί να επιβληθεί παρά ταύτα κύρωση σε φορέα για παράβαση της οποίας αυτός δεν είναι ο δράστης, επιβάλλεται κατ' αρχάς η διαπίστωση ότι αυτή η περίπτωση συντρέχει **αν ο φορέας που διέπραξε την παράβαση έπαυσε να υφίσταται νομικώς** (βλ., επ' αυτού, προπαρατεθείσα απόφαση Επιτροπή κατά *Anic Partecipazioni*, σκέψη 145) **ή οικονομικώς. Ως προς το τελευταίο σημείο πρέπει να ληφθεί υπόψη ότι κύρωση που επιβλήθηκε σε επιχείρηση, η οποία εξακολουθεί να υφίσταται νομικώς αλλά έπαυσε να ασκεί οικονομικές δραστηριότητες, κινδυνεύει να μην έχει αποτρεπτικό αποτέλεσμα.**

41 Πρέπει στη συνέχεια να τονιστεί ότι, αν δεν προβλεπόταν καμία άλλη δυνατότητα επιβολής κυρώσεων σε άλλον φορέα εκτός αυτού που διέπραξε την παράβαση, οι επιχειρήσεις θα μπορούσαν να αποφύγουν κυρώσεις για τον απλό λόγο ότι η ταυτότητά τους άλλαξε λόγω αναδιαρθρώσεων, εκχωρήσεων ή άλλων νομικών ή οργανωτικών αλλαγών. Ο σκοπός της καταστολής των αντίθετων προς τους κανόνες του ανταγωνισμού συμπεριφορών και της αποτροπής της επανάληψης τους με την επιβολή αποτρεπτικών κυρώσεων (βλ., επ' αυτού, αποφάσεις της 15ης Ιουλίου 1970, 41/69, *ACF Chemiefarma* κατά Επιτροπής, Συλλογή τόμος 1969- 1971, σ. 397, σκέψη 173· της 29ης Ιουνίου 2006, C-289/04 P, *Showa Denko* κατά Επιτροπής, Συλλογή 2006, σ. I-5859, σκέψη 61, καθώς και της 7ης Ιουνίου 2007, C-76/06 P, *Britannia Alloys & Chemicals* κατά Επιτροπής, Συλλογή 2007, σ. I-4405, σκέψη 22) με τον τρόπο αυτό θα αποτύγχανε.»<sup>226</sup> (η υπογράμμιση είναι της Επιτροπής)

<sup>225</sup> ΑΠΟΦΑΣΗ της 11.12.2007 — ΥΠΟΘΕΣΗ C-280/06.

<sup>226</sup> Σχετικά βλ. και Απόφαση ΔΕΕ στην υπόθεση της 18/12/2014 C434/13 Ευρωπαϊκή Επιτροπή εναντίον Parker Hannifin Manufacturing Srl κα

Η Επιτροπή σημειώνει ότι προς την ίδια κατεύθυνση κινείται και η απόφαση *Hoechst CmbH κατά Επιτροπής Ευρωπαϊκών Κοινοτήτων*,<sup>227</sup> η οποία θεωρείται και από την ALFA BETON χρήσιμη και καθοδηγητική επί του ζητήματος, στην οποία σημειώνεται ότι: «*Το φυσικό ή νομικό πρόσωπο που διηύθυνε την οικεία επιχείρηση κατά τον χρόνο διάπραξης της παράβασης των κοινοτικών κανόνων του ανταγωνισμού ευθύνεται καταρχήν γι' αυτήν, ακόμη και αν, κατά τον χρόνο έκδοσης της απόφασης με την οποία διαπιστώθηκε η παράβαση, την ευθύνη της εκμετάλλευσης της επιχείρησης έφερε άλλο πρόσωπο.*

*Για την αποτελεσματική εφαρμογή των κανόνων περί ανταγωνισμού, μπορεί να καταστεί αναγκαίο να καταλογισθεί σύμπραξη κατ' εξαίρεση στον νέο, και όχι στον αρχικό, φορέα εκμετάλλευσης της εμπλεκόμενης επιχείρησης, στην περίπτωση κατά την οποία ο νέος αυτός φορέας, από οικονομικής άποψης, μπορεί πράγματι να θεωρηθεί διάδοχος του αρχικού φορέα εκμετάλλευσης, αν δηλαδή εξακολουθεί να εκμεταλλεύεται την εμπλεκόμενη στη σύμπραξη επιχείρηση. Αν δεν προβλεπόταν καμία άλλη δυνατότητα επιβολής κυρώσεων σε άλλον φορέα πλην του τελούντος την παράβαση, οι επιχειρήσεις θα μπορούσαν να αποφύγουν τις κυρώσεις, επικαλούμενες απλώς τη μεταβολή της ταυτότητάς τους λόγω αναδιαρθρώσεων, μεταβιβάσεων ή άλλων νομικής ή οργανωτικής φύσεως αλλαγών. Το κριτήριο της «οικονομικής συνέχειας» έχει εφαρμογή μόνο στην περίπτωση κατά την οποία το νομικό πρόσωπο που είναι υπεύθυνο για την εκμετάλλευση της επιχείρησης έπαυσε να υφίσταται νομικώς μετά τη διάπραξη της παράβασης, ή στις περιπτώσεις εσωτερικών αναδιαρθρώσεων μιας επιχείρησης, όταν ο αρχικός φορέας εκμετάλλευσης δεν παύει κατ' ανάγκη να υφίσταται νομικώς, αλλά δεν ασκεί πλέον οικονομική δραστηριότητα στη σχετική αγορά και λαμβανομένων υπόψη των διαρθρωτικών δεσμών μεταξύ του αρχικού και του νέου φορέα εκμετάλλευσης της επιχείρησης.»*

Υπό το φως της πιο πάνω νομολογίας του ΔΕΕ, η Επιτροπή προχώρησε στην εξέταση του κατά πόσο η εταιρεία ALFA BETON αποτελεί οικονομική συνέχεια της ALFA CONCRETE.

#### (i) ALFA CONCRETE

Η Επιτροπή επισημαίνει ότι η εταιρεία ALFA CONCRETE, είναι εταιρεία περιορισμένης ευθύνης δια μετοχών, με εγγεγραμμένο γραφείο στην οδό Στασάνδρου, 20, Floor 1, Flat 101, 1060, Λευκωσία, η οποία σύμφωνα με τα στοιχεία του Εφόρου Εταιρειών και Επίσημου Παραλήπτη ιδρύθηκε στις 07/07/1994 με το όνομα ALFA CONCRETE Limited και μετονομάστηκε σε ALFA CONCRETE PUBLIC COMPANY LIMITED στις 18/01/2005 και εξακολουθεί να τελεί υπό διαχείριση. Σύμφωνα επίσης με στοιχεία του

<sup>227</sup> Υπόθεση T-161/05 Hoechst GmBh κατά Επιτροπής Ευρωπαϊκών Κοινοτήτων, Περίληψη, σημείο 1.

Εφόρου Εταιρειών και Επίσημου Παραλήπτη, διευθυντές της εν λόγω επιχείρησης είναι οι Α.Α., Χ.Α. και Ι.Φ., ενώ γραμματέας είναι η εταιρεία M P H LAW SECRETARIAL LIMITED (**Έγγραφο 46**).

Η εταιρεία σε σχετικές απαντήσεις της, ανέφερε ότι δραστηριοποιείτο μέχρι το 2013 στην παραγωγή και πώληση έτοιμου σκυροδέματος, στη λειτουργία Λατομείων εξόρυξης και παραγωγής αδρανών υλικών και στη μεταφορά αδρανών υλικών και τσιμέντων. Όπως προκύπτει από τις ίδιες απαντήσεις, η εταιρεία ALFA CONCRETE κατέχει το 100% του ελέγχου των ακόλουθων εταιρειών: Εταιρεία Σκύρων ΕΣΚΑΛ Λτδ (Λατομείο που τερμάτισε δραστηριότητες τον Δεκέμβριο του 2013), Δομοκός Λτδ (Λατομείο που τερμάτισε τις δραστηριότητες τον Δεκέμβριο του 2013), PSAROUDES CONCRETE TRADING LTD (Ανάπτυξη γης, η εταιρεία λειτουργεί κανονικά), D&S TRANSPORT LTD (Μεταφορά πρώτων υλών, τερμάτισε τις δραστηριότητες τον Δεκέμβριο του 2013). Η εταιρεία κατέχει επίσης το 50% της εταιρείας I & S KRITONIS LTD (το άλλο 50% ανήκει στην οικογένεια Κριτωνή), η οποία δραστηριοποιείτο στην παραγωγή και πώληση έτοιμου σκυροδέματος, αλλά τερμάτισε τις δραστηριότητές της τον Δεκέμβριο του 2013.

Η ALFA CONCRETE, κατά τα έτη 2012 -2013, αγόραζε υλικά από άλλα λατομεία από τρίτους λόγω μη επαρκούς παραγωγής των Λατομείων του Ομίλου. Πιο συγκεκριμένα, κατά το 2012 αγόρασε υλικά από το SKYRAMONT QUARRIES LTD και κατά τα έτη 2012 και 2013 από την K.KYTHREOTIS HOLDINGS LTD.

Σύμφωνα με τα όσα ανέφερε σε απαντήσεις της ημερομηνίας 13/5/2015, η ALFA CONCRETE τερμάτισε τις δραστηριότητες της τον Δεκέμβριο του 2013, αλλά ένα χρόνο περίπου πριν, αντιμετώπισε μείωση του κύκλου εργασιών της κατά {...}% λόγω οικονομικής κρίσης. Στις 5/12/2013, η Τράπεζα Κύπρου Δ.Ε. Λιμίτεδ διόρισε τον κ. {...} Παραλήπτη Διαχειριστή (ΠΔ) ολόκληρης της περιουσίας της εταιρείας δυνάμει των σχετικών προνοιών Ομολόγων Κυμαινόμενης Επιβάρυνσης προς όφελός της. Σύμφωνα με τα ενώπιον της Επιτροπής στοιχεία, έχει διοριστεί από Τράπεζα στις 5/12/2013 Παραλήπτης Διαχειριστής της ALFA CONCRETE για ολόκληρη την περιουσία της.

Όπως ισχυρίζεται η ALFA CONCRETE, λόγω των σοβαρών οικονομικών προβλημάτων που αντιμετωπίζει με τις τράπεζες, αναγκάστηκε να ενοικιάσει τα περιουσιακά της στοιχεία έτσι ώστε να μπορέσει να πληρώσει τις υποχρεώσεις της προς την τράπεζα.

Η ALFA CONCRETE σημείωσε ότι τα ποσά, τα οποία οφείλονται στην εταιρεία από πελάτες της, κατατίθενται στο λογαριασμό της στην τράπεζα κατόπιν ενημέρωσης του Διαχειριστή της και η ALFA BETON δεν έχει αναλάβει καμιά υποχρέωση είσπραξης

τους. Επίσης, αναφέρει ότι η άδεια κατασκευής σκυροδέματος υπάρχει και ανανεώνεται κάθε χρόνο, όμως η ALFA BETON δεν λειτούργησε σε κανένα στάδιο χρησιμοποιώντας αυτή την άδεια. Η Επιτροπή επισημαίνει ότι η ALFA BETON δραστηριοποιείται με άδειες κατασκευής σκυροδέματος στο όνομά της. Σχετικά με το Πρόνομιο Λατομείων που ανήκει σε εταιρείες του Ομίλου Alfa, αυτό, σύμφωνα με τις θέσεις της ALFA CONCRETE, έχει ενοικιαστεί μαζί με τα περιουσιακά στοιχεία τους στον όμιλο εταιρειών ALFA BETON. Η Επιτροπή επισημαίνει ότι οι μονάδες παραγωγής της ALFA CONCRETE βρίσκονται στα χωριά Ύψωνας και Μονή της επαρχίας Λεμεσού, στο χωριό Αγγλισίδες στην επαρχία Λάρνακας και στο χωριό Μονή της επαρχίας Λεμεσού (I&S KRITONIS).

Σημειώνεται επίσης ότι, σύμφωνα με την προκαταρκτική έκθεση του Παραλήπτη Διαχειριστή προς την Τράπεζα Κύπρου με ημερομηνία 19/4/2014, η ALFA CONCRETE είναι ιδιοκτήτρια 24 ακινήτων, τα 15 από τα οποία είναι σε σύμβαση ενοικίασεως με την ALFA BETON ή με την Eskal Quarries Ltd. Στην ανωτέρω έκθεση, ανάμεσα σε άλλα περιλαμβάνονται το γραφείο στην περιοχή Ομονοίας Λεμεσού, η μονάδα παρασκευής μπετόν στην περιοχή Ύψωνα στη Λεμεσό, η μονάδα παρασκευής μπετόν στην περιοχή Μονής στη Λεμεσό, η μονάδα παρασκευής μπετόν στην περιοχή Πύργος στη Λεμεσό καθώς και 21 οχήματα (αντλίες μπετόν και μπετονιέρες). Η Επιτροπή σημειώνει ότι σε επιστολή του με ημερομηνία 31/3/2013, ο κύριος {...} σημειώνει ότι στο απόσπασμα της προκαταρκτικής έκθεσης του προς την τράπεζα φαίνεται ξεκάθαρα η καλά ενορχηστρωμένη προσπάθεια των διευθυντών της Εταιρείας να αποξενώσουν την περιουσία και τις επιχειρηματικές της δραστηριότητες, συνάπτοντας διάφορα ενοικιαστήρια έγγραφα με εταιρείες οι οποίες ελέγχονται ουσιαστικά από τους ίδιους.

Η Επιτροπή κρίνει σημαντικό όπως, στο παρόν σημείο εξετάσει τους ισχυρισμούς που προωθούνται αναφορικά με την εκπροσώπηση της ALFA CONCRETE στην παρούσα διαδικασία, ούτως ώστε να μην παραμείνουν ερωτήματα ως προς τον ισχυρισμό που προωθείται ότι η νομική εκπροσώπηση της ALFA CONCRETE στην παρούσα διαδικασία δεικνύει ότι δεν αποτελεί οικονομική συνέχεια της ALFA BETON. Η Επιτροπή προς τούτο σημειώνει το χρονικό της εκπροσώπησης της ALFA CONCRETE. Συγκεκριμένα, το δικηγορικό γραφείο που εκπροσωπεί την ALFA CONCRETE έχει εμφανιστεί στις ενώπιον της Επιτροπής διαδικασίες και υπήρξε αλληλογραφία με αυτό και σε προγενέστερο χρόνο. Συγκεκριμένα, από το περιεχόμενο του διοικητικού φακέλου και τα ακόλουθα έγγραφα φαίνεται ότι το εν λόγω δικηγορικό

γραφείο εκπροσωπεί τους διευθυντές / ιδιοκτήτες της ALFA CONCRETE<sup>228</sup>, ήτοι τους κ.κ. Χ.Α., κ. Α.Α. και κ. Ι.Φ.<sup>229</sup>:

- (i) Σε επιστολή που αφορούσε τη διαδικασία παράβασης του άρθρου 31(7) του Νόμου ημερομηνίας 20/3/2015 το εν λόγω δικηγορικό γραφείο καταγράφει: «Έχουμε εντολή από το διοικητικό συμβούλιο της εταιρείας ALFA CONCRETE LTD», ενώ στη συνέχεια αναφέρει: «Σε περίπτωση που ο διαχειριστής της Εταιρείας στον οποίο κοινοποιείται η παρούσα ενίσταται σε αυτή τη διαδικασία παρακαλώ όπως αναλάβει ο ίδιος τη ρύθμιση του θέματος».
- (ii) Σε επιστολή που αφορούσε τη διαδικασία παράβασης του άρθρου 31(7) του Νόμου ημερομηνίας 3/7/2015 το εν λόγω δικηγορικό γραφείο αναφέρει: «Εκπροσωπώ τους συμβούλους της εταιρείας ALFA CONCRETE BETON LTD [...]».
- (iii) Στην προφορική διαδικασία ημερομηνίας 7/7/2015 που αφορούσε τη διαδικασία παράβασης του άρθρου 31(7) του Νόμου ο νομικός εκπρόσωπος των συμβούλων της εταιρείας ανέφερε, μεταξύ άλλων: «Δεν μπορώ να υποσχεθώ ότι θα προσάξω λογαριασμούς, ούτε στον επόμενο, ούτε στον μεθεπόμενο, ούτε σε έξι μήνες, μου είναι άγνωστο το πότε μπορούν να ετοιμαστούν λογαριασμοί, συνεπεία της κατάστασης της εταιρείας, η οποία, σύμφωνα με το διοικητικό συμβούλιο, θα πρέπει να θεωρείται ότι έπαυσε τις εργασίες της».
- (iv) Σε επιστολή του εν λόγω δικηγορικού γραφείου ημερομηνίας 15/1/2016 σε σχέση με την υποβολή γραπτών παρατηρήσεων επί της Έκθεσης Αιτιάσεων ημερομηνίας 30/9/2015 αναφέρεται «Έχουμε εντολή από το διοικητικό συμβούλιο της εταιρείας ALFA CONCRETE PUBLIC CO LTD να σας διαβιβάσουμε ότι αρνείται την έκθεση αιτιάσεων. Η εταιρεία βρίσκεται υπό διαχείριση. Ο διαχειριστής της εταιρείας αρνήθηκε να αναλάβει την υπεράσπιση της στην πιο πάνω υπόθεση και το διοικητικό συμβούλιο της αδυνατεί να καλύψει τα δικηγορικά έξοδα για υπεράσπιση της και ως εκ τούτου σημειώστε ότι θα παύσουμε να την εκπροσωπούμε.»
- (v) Στις 19/6/2017, αποστάληκε επιστολή στο εν λόγω δικηγορικό γραφείο με την οποία αυτό κλήθηκε όπως εντός δέκα (10) ημερολογιακών ημερών από την ημερομηνία της επιστολής, αποστείλει τα ακριβή στοιχεία επικοινωνίας του Διοικητικού Συμβουλίου της ALFA CONCRETE PUBLIC CO LTD, και πιο συγκεκριμένα τη διεύθυνση, αριθμό τηλεφώνου, αριθμό φαξ και διεύθυνση

<sup>228</sup> Επισημαίνεται ότι το εν λόγω δικηγορικό γραφείο εμφανίστηκε σε πρότερο χρόνο για τους συμβούλους της ALFA CONCRETE, υπέβαλε και θέσεις επί της Έκθεσης Αιτιάσεων ημερομηνίας 30/9/2015 με επιστολή του ημερομηνίας 15/1/2016, ενημέρωσε ότι έπαυσε να την εκπροσωπεί και στη συνέχεια εμφανίστηκε με ξανά με επιστολή ημερομηνίας 17/7/2017.

<sup>229</sup> Ο κ. Χ.Α. είναι μέτοχος και διευθυντής της ALFA BETON, ο κ. Α.Α. και κ. Ι.Φ. εργάζονται στην ALFA BETON και ο κ. Α.Α. είναι το άτομο που ήταν υπεύθυνο για τη διεύθυνση της πληρωμής του τέλους της ετήσιας άδειας της εταιρείας Forenli Assets Limited, μέτοχο και διευθυντή της εταιρείας ALFA BETON, ως καταγράφεται σε επιστολή ημερομηνίας 25/2/2015, και υπεδείχθη ως Διευθυντής της εταιρείας ALFA BETON από τους υπαλλήλους της εταιρείας κατά τη διεξαγωγή της αιφνίδιας έρευνας.

ηλεκτρονικού ταχυδρομείου (email address). Σε απαντητική του επιστολή ημερομηνίας 20/6/2017 το εν λόγω δικηγορικό γραφείο σημείωσε «Αναφορικά με το πιο πάνω θέμα και εις απάντηση της επιστολής σας ημερ. 19/6/2017 με την οποία μας καλείτε όπως σας αποστείλουμε ακριβή στοιχεία του διοικητικού συμβουλίου της ALFA CONCRETE Public Co Ltd παρακαλώ σημειώστε ότι δεν έχουμε τέτοια στοιχεία στην κατοχή μας. Τα στοιχεία αυτά ενδεχομένως να μπορείτε να τα εξασφαλίσετε από το διαχειριστή της εταιρείας είτε κατόπιν έρευνας στο μητρώο του Εφόρου Εταιρειών. Σημειώνω δε ότι η οποιαδήποτε επικοινωνία είχαμε με την εταιρεία γινόταν μέσω του διευθυντή αυτής, κ. Α.Α<sup>230</sup> και μέσω τηλεομοιότυπου στον αριθμό 25561515».

(vi) Στη συνέχεια με επιστολή του ημερομηνίας 17/7/2017 το εν λόγω δικηγορικό γραφείο αναφέρει «σας ενημερώνουμε ότι θα εμφανιστούμε εκ μέρους της ALFA CONCRETE PUBLIC LIMITED στη συνεδρία 26/7/2017.»

Επιπροσθέτως των ανωτέρω, η Επιτροπή επισημαίνει ότι τόσο σε επιστολή του Διαχειριστή Παραλήπτη της ALFA CONCRETE αναφορικά με τη διαδικασία εφαρμογής του άρθρου 31(7) του Νόμου ημερομηνίας 11/5/2015 όσο και σε επιστολή του νομικού εκπροσώπου ημερομηνίας 15/1/2016, καταγράφεται η απροθυμία του Παραλήπτη Διαχειριστή να εμπλακεί στην υπόθεση. Σύμφωνα με τη θέση του Παραλήπτη Διαχειριστή σε επιστολή ημερομηνίας 11/5/2015 «το διοικητικό συμβούλιο της Εταιρείας, επιβιώνει του διορισμού του Παραλήπτη Διαχειριστή. Αν και δεν έχει πλέον την εξουσία να διαχειρίζεται την περιουσία της Εταιρείας, παραμένει στη θέση του και συνεχίζει να είναι υπεύθυνο, μεταξύ άλλων και για την καταχώρηση Ετήσιας Έκθεσης και Ελεγμένων Λογαριασμών στον Έφορο Εταιρειών.». Επίσης σχετική είναι η θέση του Παραλήπτη Διαχειριστή σε επιστολή του ημερομηνίας 31/3/2015 ότι: «Στις 5 Δεκεμβρίου 2013 η Τράπεζα Κύπρου Δ.Ε. Λτδ, με έχει διορίσει Παραλήπτη Διαχειριστή ολόκληρης της περιουσίας της εταιρείας, δυνάμει των σχετικών προνοιών Ομολόγων Κυμαινόμενης Επιβάρυνσης που έχει εγγράψει προς όφελος της [.....] απόσπασμα της προκαταρκτικής μου έκθεσης ημερομηνίας 19/4/2014 προς την Τράπεζα, όπου φαίνεται ξεκάθαρα η καλά ενορχηστρωμένη προσπάθεια των διευθυντών της εταιρείας να αποξενώσουν την περιουσία και τις επιχειρηματικές της δραστηριότητες, συνάπτοντας διάφορα Ενοικιαστήρια Έγγραφα με εταιρείες οι οποίες ελέγχονται ουσιαστικά από τους ίδιους. Ως εκ τούτου δεν είμαι σε θέση να σας δώσω τις πληροφορίες που ζητάτε, αυτό μόνο οι διευθυντές της εταιρείας μπορούν.». Η εν λόγω θέση του Παραλήπτη Διαχειριστή είναι εκ διαμέτρου αντίθετη με τη θέση που υποβάλλεται από τους νομικούς εκπροσώπους της ALFA CONCRETE στην παρούσα διαδικασία και, λαμβανομένου υπόψη ότι η εν λόγω εταιρεία εξακολουθεί να είναι υπό διαχείριση και ο Παραλήπτης

<sup>230</sup> Ο κ. Α.Α. είναι διευθυντής και μέτοχος της ALFA CONCRETE.



Διαχειριστής δεν έχει αποσύρει οποιοσδήποτε από τις επιστολές του, φαίνεται ότι το εν λόγω δικηγορικό γραφείο εξακολουθεί να εκπροσωπεί το Διοικητικό Συμβούλιο της ALFA CONCRETE, και κατ' επέκταση τους κ.κ. Χ.Α., Α.Α. και Ι.Φ..

#### (ii) ALFA BETON

Η ALFA BETON, είναι εταιρεία περιορισμένης ευθύνης δια μετοχών, με εγγεγραμμένο Γραφείο στην οδό Τσακκάλωφ, 11Α, Floor 1 Ομόνοια 3052, Λεμεσός, η οποία σύμφωνα με τα στοιχεία του Εφόρου Εταιρειών και Επίσημου Παραλήπτη, ιδρύθηκε στις 22/11/2012. Διευθυντής και Γραμματέας της εν λόγω επιχείρησης είναι η FORENLI ASSETS LIMITED, η οποία είναι εταιρεία εγγεγραμμένη στις Βρετανικές Παρθένες Νήσους (**Έγγραφο 47**). Σύμφωνα με τις θέσεις της εταιρείας ALFA BETON ο κ. Χ.Α. κατέχει το 5%, ο κ. Σ.Α.το 45% και ο κ. Χ.Χ. το 45% της εταιρείας FORENLI ASSETS LIMITED.

Επισημαίνεται ότι, η εταιρεία ALFA BETON σύμφωνα με το ιδρυτικό της έγγραφο (**Έγγραφο 48**), έχει ως σκοπούς, ανάμεσα σε άλλους, να κατασκευάζει, διαθέτει, πωλεί και γενικά να εμπορεύεται προκατασκευασμένο σκυρόδεμα, τσιμεντομπλόκς, θραυστά σκύρα, οπλισμένο σκυρόδεμα και άλλα συναφή είδη, όπως επίσης και να ιδρύει και να λειτουργεί τις συναφείς μονάδες και συνεργεία για την επίτευξη των πιο πάνω σκοπών, να αναλαμβάνει και να εκτελεί πάσης φύσης εργολαβίες και εργοληπτικές εργασίες και να αγοράζει, ενοικιάζει ή με οποιονδήποτε τρόπο να προμηθεύει ή προμηθεύεται και να εμπορεύεται πάσης φύσεως οικοδομικά υλικά, εργαλεία, μηχανήματα, οχήματα κτλ.

Όπως προκύπτει από τις απαντήσεις της ίδιας, η εταιρεία ALFA BETON κατέχει το 100% των μετοχών των DOMOKOS QUARRIES LIMITED και ESKAL QUARRIES LIMITED, λατομείων εξόρυξης και παραγωγής αδρανών υλικών. Η εταιρεία DOMOKOS QUARRIES LTD έχει ενοικιάσει το Λατομείο της εταιρείας Δομοκός Λτδ, το οποίο βρίσκεται στα Κελιά της επαρχίας Λάρνακας και η εταιρεία ESKAL QUARRIES LIMITED έχει ενοικιάσει το Λατομείο της εταιρείας Σκύρων ΕΣΚΑΛ ΛΤΔ, το οποίο βρίσκεται στον Αγ. Μάμα της επαρχίας Λεμεσού. Η εταιρεία ALFA BETON αναφέρει ότι προμηθεύεται υλικά από τις δυο εταιρείες του Ομίλου και από την εταιρεία Κ.Κυθρεοτίς Holdings Ltd, από την δεύτερη για το λόγο ότι τα λατομεία του Ομίλου<sup>231</sup> υπολειτουργούν.

Η ALFA BETON ενοικιάζει μονάδα παραγωγής στον Ύψωνα, μονάδα παραγωγής στην Μονή και διαθέτει μονάδα παραγωγής στις Αγγλισίδες. Οι άδειες κατασκευής Σκυροδέματος είναι στο όνομα της εταιρείας ALFA BETON και δεν έχει γίνει χρήση των αδειών λειτουργίας της ALFA CONCRETE.

<sup>231</sup> Θεωρείται ότι αναφέρεται στον όμιλο ALFA.

Τέλος, οι περισσότεροι υπάλληλοι της εταιρείας αυτής, όπως προκύπτει και από κατάλογο τον οποίο επεσύναψε η εταιρεία ALFA BETON στις ίδιες απαντήσεις, ήταν και υπάλληλοι της εταιρείας ALFA CONCRETE, ενώ αρκετοί πελάτες της ALFA BETON ήταν και πελάτες της ALFA CONCRETE.

Συμπεράσματα Επιτροπής ως προς την οικονομική συνέχεια της ALFA CONCRETE διά της ALFA BETON

Η Επιτροπή επισημαίνει ότι για την εξέταση του ζητήματος της οικονομικής συνέχειας της ALFA CONCRETE με την ALFA BETON δεν προαπαιτείται η εξέταση ενός και μόνο στοιχείου ή και εγγράφου ή και γεγονότος, αλλά εξέταση και αξιολόγηση αριθμών τέτοιων στοιχείων τα οποία είναι ενώπιόν της και τα οποία σωρευτικά δύνανται να οδηγήσουν σε συμπέρασμα αναφορικά με το εν λόγω ζήτημα.

Η Επιτροπή σημειώνει ότι τα ενώπιόν της στοιχεία δεικνύουν ότι η ALFA BETON από την ίδρυσή της το 2012 μέχρι και τον Απρίλιο του 2013, είχε τους ίδιους διευθυντές με την ALFA CONCRETE, ήτοι τους κ.κ. Α.Α., Χ.Α. και Ι.Φ. (**Έγγραφο 46 και 49**). Στις 4/4/2013, οι Α.Α. και Χ.Α. παραιτήθηκαν από τη θέση του Διευθυντή και ο Ι.Φ. παραιτήθηκε από τη θέση του Διευθυντή και Γραμματέα της εταιρείας, και τη θέση του Διευθυντή και Γραμματέα της εταιρείας ανέλαβε η εταιρεία FORENLI ASSETS LIMITED, η οποία είναι εταιρεία εγγεγραμμένη στις Βρετανικές Παρθένες Νήσους (**Έγγραφο 50**).

Από τα ενώπιον της Επιτροπής στοιχεία προκύπτει πως η εταιρεία FORENLI ASSETS LIMITED αποτελεί εταιρεία-όχημα μέσω της οποίας τα πρόσωπα που διαχειρίζονταν την εταιρεία ALFA CONCRETE, κατά τη δραστηριοποίησή τους στην αγορά, διαχειρίζονται και την εταιρεία ALFA BETON και ότι ουσιαστικά ήλεγχαν και τις δύο αυτές εταιρείες, σε ό,τι αφορά τη δραστηριοποίησή τους στην αγορά, τουλάχιστον μέχρι και το διορισμό του διαχειριστή στην ALFA CONCRETE. Εν πρώτοις, έχοντας σημειώσει το ταυτόσημο των προσώπων που καταγράφονταν ως ιδιοκτήτες των δύο εταιρειών μέχρι και την αλλαγή αυτών σε ό,τι αφορά την ALFA BETON, η Επιτροπή επισημαίνει ότι από τις απαντήσεις της εταιρείας ALFA BETON ημερομηνίας 8/4/2015, προκύπτει ότι ο κ. Χ.Α. κατέχει το 5%, ο κ. Σ.Α. το 45% και ο κ. Χ.Χ. το 45% της εταιρείας FORENLI ASSETS LIMITED.<sup>232</sup>

Εν δευτέρως, επισημαίνεται και σχετική επιστολή ημερομηνίας 12/02/2015 με αποστολέα την εταιρεία ServCo Ltd και παραλήπτη τον κύριο Α.Α., η οποία ανευρέθηκε κατά τη διάρκεια της αιφνίδιας έρευνας ημερομηνίας 25/2/2015 στα γραφεία της εταιρείας ALFA BETON (**Έγγραφο 51**). Αντικείμενο της εν λόγω επιστολής, είναι η διευθέτηση της πληρωμής του τέλους της ετήσιας άδειας της εταιρείας Forenli Assets

<sup>232</sup> Επισημαίνεται ότι δεν έχει αποσταλεί οποιαδήποτε συμφωνία ή και έγγραφο προς υποστήριξη αυτού του ισχυρισμού.

Limited, από τον κύριο Α.Α.. Πιο συγκεκριμένα, με αυτήν, η εταιρεία ServCo ζητά από τον κύριο Α.Α. να μεριμνήσει για την διευθέτηση του τιμολόγιου, για να αποφευχθεί ο κίνδυνος επιβολής προστίμου ή διαγραφής της εταιρείας. Συνεπώς, φαίνεται ότι ο κύριος Α.Α., αν και έπαυσε σύμφωνα με τα έγγραφα του Εφόρου Εταιρειών να είναι διευθυντής της εταιρείας από το 2013, εξακολουθούσε κατά το 2015 να προβαίνει σε ενέργειες εκ μέρους της ALFA BETON. Επισημαίνεται ότι τόσο η ALFA CONCRETE όσο και η ALFA BETON υποβάλλουν τη θέση ότι ο κ. Α.Α. δεν είναι διευθυντής της ALFA BETON ή και ότι δεν έχει καμία σχέση με την εταιρεία FORENLI ASSETS LIMITED. Αυτό όμως δεν ισχύει αφού με το σχετικό έγγραφο ημερομηνίας 12/02/15, ο ίδιος ο κ. Α.Α. καλείται να υποβάλει τα τέλη που χρειάζονται για τη συνέχιση ύπαρξης αυτής. Η Επιτροπή υπογραμμίζει ότι η ALFA CONCRETE δεν υπέβαλε οιοσδήποτε θέσεις επί αυτού του εγγράφου ενώ η ALFA BETON περιορίστηκε σε γενική αναφορά ότι «*το γεγονός ότι ο κ. Α.Α. προέβηκε σε ενέργεια εκ μέρους της ALFA BETON δεν είναι ικανό για την εξαγωγή οποιουδήποτε συμπεράσματος*».

Η Επιτροπή, επισημαίνει ότι η θέση που υποβάλλεται αναφέρεται σε ενέργεια του κ. Α.Α. εκ μέρους της ALFA BETON, ενώ η επιστολή αποτελεί ενέργεια τρίτου προσώπου το οποίο διαχειρίζεται ζητήματα που αφορούν τον μόνο μέτοχο της εταιρείας ALFA BETON. Η Επιτροπή θεωρεί ότι αυτή η θέση είναι γενική και αόριστη και δεν είναι ικανή να ανατρέψει το συμπέρασμα ότι το γεγονός πως η εταιρεία ServCo, η οποία χειρίζεται τα ζητήματα της εταιρείας FORENLI ASSETS LTD, απέστειλε επιστολή ζητώντας από πρόσωπο για το οποίο προωθείται η θέση ότι δεν είναι διευθυντής ή μέτοχος ή ultimate beneficial owner της εν λόγω εταιρείας, αποτελεί ένδειξη των διαρθρωτικών και οργανωτικών δεσμών μεταξύ των δύο εταιρειών. Επίσης, δεν προωθείται οποιαδήποτε εξήγηση αναφορικά με το λόγο για τον οποίο η ServCo απευθύνει μία τέτοια επιστολή στον κ. Α.Α. στην οποία καταγράφονται τα ακόλουθα: «*Forenli Assets Limited (the "Company") Please find enclosed herewith invoice no. [...] from Trident Trust issued to the above mentioned Company regarding the payment of the 2015 Government Annual License Fee. Kindly arrange for above invoice to be settled promptly in order to avoid the risk of imposed penalties or the Company's strike off.*»

Σημειώνεται επίσης το γεγονός ότι, ως προκύπτει από τα ενώπιον της Επιτροπής στοιχεία, κατά την αιφνίδια έρευνα στα γραφεία της ALFA BETON, ήταν παρών στα γραφεία αυτά ο κ. Χ.Α., ο οποίος απάντησε το ερωτηματολόγιο της Επιτροπής ως Διευθυντής της εταιρείας και ανέφερε ως ημερομηνία πρόσληψης του την 1<sup>η</sup> Δεκεμβρίου 2013. Επίσης, στο ίδιο ερωτηματολόγιο ο κ. Χ.Α. κατέγραψε ως υπεύθυνα πρόσωπα για την υποβολή προσφορών το όνομα του ίδιου καθώς και τον κ. Ι.Φ., ο οποίος ήταν διευθυντής της ALFA CONCRETE. Η Επιτροπή υπογραμμίζει ότι δεν υπεβλήθησαν οιοσδήποτε θέσεις και εξηγήσεις σε ό,τι αφορά την παρουσία και

δραστηριοποίηση του κ. Ι.Φ. στην υποβολή προσφορών, παρά το ότι αποτελεί έναν από τους οργανωτικούς και διαρθρωτικούς δεσμούς που εξετάσε η Επιτροπή.

Επιπρόσθετα, η Επιτροπή επισημαίνει ότι κατά τη διενέργεια αιφνίδιας έρευνας, όταν ζητήθηκε ο Διευθυντής της εταιρείας ALFA BETON, η γραμματέας της επιχείρησης κάλεσε τηλεφωνικώς τον κ. Α.Α. (αν και ο κ. Χ.Α. ήταν στο γραφείο του), ο οποίος επιβεβαίωσε ότι τόσο ο ίδιος όσο και ο κ. Χ.Α. ήταν διευθυντές της ALFA BETON Ltd.<sup>233</sup> Η ALFA BETON επί τούτου αναφέρει «το γεγονός ότι η γραμματέας της ALFA BETON απεκάλεσε τον κ. Χ. Α ή τον κ. Α. Α ως Διευθυντές δεν μπορεί να αποτελέσει βάση για οποιαδήποτε εξαγωγή συμπεράσματος περί διαδοχής». Η Επιτροπή επί τούτου, εν πρώτοις επισημαίνει ότι η γραμματέας κάλεσε τηλεφωνικώς τον κ. Α.Α., ο οποίος επιβεβαίωσε ότι ο ίδιος και ο κ. Χ.Α. ήταν διευθυντές της ALFA BETON. Ως εκ τούτου, το κατά πόσο η γραμματέας αποκάλυψε τον Χ. Α ή τον Α. Α. Διευθυντή, δεν εξετάζεται εφόσον κάλεσε τηλεφωνικώς τον κ. Α.Α., ο οποίος έδωσε σχετική επιβεβαίωση, ενώ ο κ. Χ.Α βρισκόταν στο γραφείο, ως δεικνύει και το σχετικό ερωτηματολόγιο που απάντησε και υπέγραψε ως διευθυντής της ALFA BETON.

Επισημαίνεται ότι στις θέσεις ημερομηνίας 1/9/2017, η ALFA BETON ισχυρίζεται ότι τη διοίκηση της εταιρείας ανέλαβε ο κ. Σ.Α. (υιός του κ. Χ.Α.), αφού είχε αποπερατώσει τις σπουδές του ως πολιτικός μηχανικός, υπό την επίβλεψη του πατέρα του κ. Χ.Α.. Η Επιτροπή επισημαίνει ότι ο ισχυρισμός ότι ο κ. Σ.Α. έχει αναλάβει τη διοίκηση της εταιρείας δεν επιβεβαιώνεται από οιοδήποτε από τα ενώπιόν της στοιχεία, ενώ δεν έχουν υποβληθεί οποιαδήποτε περαιτέρω στοιχεία που αποδεικνύουν αυτόν τον ισχυρισμό ή και δεικνύουν ότι η ALFA BETON δεν συνεχίζει να δραστηριοποιείται υπό την ίδια διεύθυνση ως και η ALFA CONCRETE. Επιπρόσθετα, ο ισχυρισμός σε ό,τι αφορά τον κ. Σ.Α. προωθείται γενικά χωρίς συγκεκριμενοποίηση του χρονικού διαστήματος που αφορά ο ισχυρισμός περί ανάληψης της διοίκησης ενώ από τον κατάλογο υπαλλήλων της εταιρείας προκύπτει ότι η εργοδότηση του άρχισε την 1/2/2014, ήτοι περίπου 9 μήνες μετά από την αλλαγή στους μετόχους και διευθυντές της εταιρείας, που σύμφωνα με τα στοιχεία του Εφόρου Εταιρειών ήταν την 4/4/2013. Επιπρόσθετα, δεν φαίνεται από τα ενώπιον της Επιτροπής στοιχεία ή και από οποιαδήποτε στοιχεία που υπέβαλαν τα εμπλεκόμενα μέρη να εμπλέκεται σε οποιαδήποτε υποβολή προσφοράς ως διευθυντής ή και σε οποιαδήποτε δραστηριοποίηση της εταιρείας ενώ ο ίδιος ο κ. Χ.Α. σε ερωτηματολόγιο που συμπλήρωσε κατά την αιφνίδια έρευνα σημείωσε ότι ο ίδιος και ο κ. Ι.Φ. είναι τα υπεύθυνα πρόσωπα για την υποβολή προσφορών. Συνακόλουθα, η Επιτροπή παρατηρεί ότι τα όσα αναφέρθηκαν, συνιστούν μετέπειτα προσχηματισμούς.

<sup>233</sup> Σημείωμα Υπηρεσίας ημερομηνίας 26/2/2015.

Όσον αφορά τους μετόχους των δύο εταιρειών, παρατηρείται ότι άτομα τα οποία ήταν μέτοχοι της ALFA CONCRETE υπήρξαν και μέτοχοι της ALFA BETON. Πιο συγκεκριμένα, ο Α.Α., ο Χ.Α. και ο Ι.Φ., ήταν μέτοχοι της ALFA BETON από την ίδρυσή της σύμφωνα με το ιδρυτικό έγγραφο της (**Έγγραφο 48**), έως και τον Απρίλιο του 2013 (4/4/2013), οπότε και μεταβίβασαν όλες τις μετοχές τους (1000 έκαστος) στην Forenli Assets Limited, εταιρεία εγγεγραμμένη στις Βρετανικές Παρθένες Νήσους (**Έγγραφο 52**).

Περαιτέρω, όσον αφορά το θέμα της περιουσίας της εταιρείας ALFA CONCRETE, σύμφωνα με την προκαταρκτική έκθεση του Παραλήπτη Διαχειριστή προς την Τράπεζα Κύπρου, η ALFA CONCRETE είναι ιδιοκτήτρια 24 ακινήτων, τα 15 από τα οποία είναι σε σύμβαση ενοικίασεως με την ALFA BETON ή με την Eskal Quarries Ltd. Επαναλαμβάνεται ότι σε επιστολή του με ημερομηνία 31/3/2013 ο κύριος {...} (ΠΔ) σημειώνει ότι από την έκθεση αυτή προκύπτει ξεκάθαρα *«η καλά ενορχηστρωμένη προσπάθεια των διευθυντών της Εταιρείας να αποξενώσουν την περιουσία και τις επιχειρηματικές της δραστηριότητες»*, επισυνάπτοντας διάφορα ενοικιαστήρια έγγραφα με εταιρείες οι οποίες ελέγχονται ουσιαστικά από τους ίδιους. Η ALFA BETON υποβάλλει τη θέση ότι οι ισχυρισμοί του Παραλήπτη Διαχειριστή δεν ευσταθούν και απορρίπτονται ως ανυπόστατοι. Επίσης, αναφέρει *«οι πελάτες μας ισχυρίζονται ότι οποιαδήποτε περιουσία της ALFA CONCRETE ενοικιάζεται στην ALFA BETON, ενοικιάζεται σε τρέχουσες τιμές της αγοράς και αν ο Διαχειριστής – Παραλήπτης όντως πίστευε ότι πρόκειται περί προσπάθειας αποξένωσης περιουσιακών στοιχείων θα προσέβαλλε τα ενοικιαστήρια με σκοπό την ακύρωση τους. Ωστόσο δεν έπραξε κάτι τέτοιο μέχρι σήμερα.»*. Η Επιτροπή έχει εξετάσει τις εν λόγω θέσεις και σημειώνει ότι αυτές αποτελούν διαφορές ή και ζητήματα που εμπίπτουν στο Εταιρικό Δίκαιο, το οποίο δεν εμπίπτει στις αρμοδιότητες της Επιτροπής, οι οποίες αφορούν την εφαρμογή του δικαίου του ανταγωνισμού αναφορικά με επιχειρήσεις που δραστηριοποιούνται, στην παρούσα περίπτωση, στον τομέα του έτοιμου σκυροδέματος και όχι αναφορικά με εταιρείες, δημόσιες ή ιδιωτικές, ομόρρυθμες ή ετερόρρυθμες κλπ.

Σύμφωνα με τις απαντήσεις του κ. Χ.Α. σε ερωτηματολόγιο το οποίο συμπλήρωσε κατά τη διάρκεια της αιφνίδιας έρευνας ημερομηνίας 25/2/2015, η εταιρεία ALFA BETON έχει ενοικιάσει τα μηχανήματα και αντλίες από την ALFA CONCRETE, ενώ σύμφωνα με τις απαντήσεις της ALFA BETON σε ερωτηματολόγιο, η εταιρεία ενοικιάζει μονάδες παραγωγής από την ALFA CONCRETE. Σε σχέση με αυτό το θέμα, χαρακτηριστικό είναι και το παράδειγμα των λατομείων: Όπως προκύπτει από τις απαντήσεις της ALFA CONCRETE, αυτή κατέχει το 100% του ελέγχου της εταιρείας Σκύρων ΕΣΚΑΛ Λτδ και της Δομοκός Λτδ και από τις απαντήσεις της ALFA BETON προκύπτει ότι η εταιρεία ALFA BETON κατέχει το 100% του ελέγχου των DOMOKOS QUARRIES LIMITED και

ESKAL QUARRIES LIMITED. Η ALFA BETON αναφέρει στις απαντήσεις της ότι η εταιρεία DOMOKOS QUARRIES LTD έχει ενοικιάσει το Λατομείο της εταιρείας Δομοκός Λτδ, και η εταιρεία ESKAL QUARRIES LIMITED έχει ενοικιάσει το Λατομείο της εταιρείας Σκύρων ΕΣΚΑΛ ΛΤΔ.

Επισημαίνεται επίσης ότι, σύμφωνα με τα στοιχεία του Εφόρου Εταιρειών οι διευθυντές της Δομοκός Λτδ (HE 17581) και της ΕΤΑΙΡΕΙΑΣ ΣΚΥΡΩΝ ΕΣΚΑΛ ΛΙΜΙΤΕΔ (HE 4791), οι οποίες είναι υπό διαχείριση και το μετοχικό κεφάλαιο των οποίων κατέχεται από την ALFA CONCRETE, είναι οι κ.κ. Χ.Α, Α.Α και Ι.Φ.. Ακριβώς τα ίδια άτομα είναι διευθυντές των ESKAL QUARRIES LIMITED (HE 323721) και της DOMOKOS QUARRIES LIMITED (HE 323719), οι οποίες ανήκουν στην ALFA BETON και οι οποίες ενοικιάζουν τις εγκαταστάσεις τους από τις Δομοκός Λτδ (HE 17581) και ΕΤΑΙΡΕΙΑ ΣΚΥΡΩΝ ΕΣΚΑΛ ΛΙΜΙΤΕΔ (HE 4791). Σημειώνεται ότι οι εταιρείες ESKAL QUARRIES LIMITED (HE 323721) και DOMOKOS QUARRIES LIMITED (HE 323719), θυγατρικές εταιρείες της ALFA BETON έχουν εγγραφεί στον έφορο εταιρειών ως εταιρείες περιορισμένης ευθύνης στις 19/7/2013.

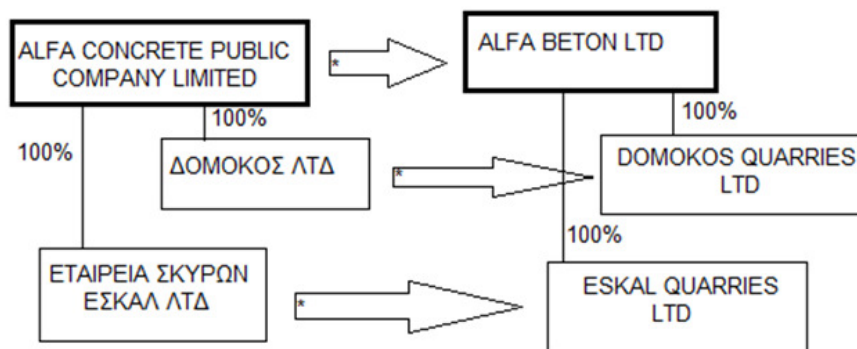

Διευθυντές όλων των εταιρειών πλην της Alfa Beton Ltd είναι οι κ.κ. Χ.Α, Α.Α και Ι.Φ. . Οι ίδιοι ήταν διευθυντές και της Alfa Beton Ltd μέχρι τις 4/4/2013.

➡ Το σύμβολο αυτό χρησιμοποιείται για να υποδείξει το γεγονός ότι τα περιουσιακά στοιχεία των Alfa Concrete Public Company Ltd, Δομοκός Λτδ και Εταιρεία Σκύρων ΕΣΚΑΛ ΛΤΔ ενοικιάζονται από τις Alfa Beton Ltd, Domokos Quarries Ltd και ESKAL Quarries Ltd, οι οποίες συνεχίζουν να δραστηριοποιούνται στην αγορά μέσω αυτών.

Η Επιτροπή επισημαίνει ότι δεν υποβλήθηκαν οποιεσδήποτε θέσεις αναφορικά με την ταύτιση των εργασιών και ταύτιση της οικονομικής δραστηριοποίησης των δύο εταιρειών στην αγορά έτοιμου σκυροδέματος.

Επιπρόσθετα, η Επιτροπή σημειώνει ότι από την 8/12/2003 έως και την 22/11/2012 η εμπορική επωνυμία «ALFA BETON» (ΕΕ 25055) ανήκε στην ALFA CONCRETE. Σημειώνεται ότι, η ημερομηνία διαγραφής της εμπορικής επωνυμίας η οποία ανήκε στην ALFA CONCRETE συμπίπτει με την ημερομηνία εγγραφής της ALFA BETON στον Έφορο Εταιρειών, ως εταιρεία περιορισμένης ευθύνης.

Σημαντικό στοιχείο επίσης κρίνεται το γεγονός ότι οι περισσότεροι υπάλληλοι των δύο εταιρειών, όπως προκύπτει και από κατάλογο τον οποίο απέστειλε η ίδια η εταιρεία ALFA BETON είναι ίδιοι, ενώ σημαντικό είναι επίσης το γεγονός ότι αρκετοί πελάτες της ALFA BETON ήταν και πελάτες της ALFA CONCRETE. Επισημαίνεται ότι δεν υποβλήθηκε οιαδήποτε θέση αναφορικά με το ταυτόσημο των πελατών των δύο εταιρειών.

Επισημαίνεται ότι αναφορικά με το ταυτόσημο διευθυντών ή και υπαλλήλων, η ALFA BETON ανέφερε ότι αυτό είναι άσχετο και *«το γεγονός αυτό αν ληφθεί υπόψη θα οδηγήσει σε παράλογα αποτελέσματα»*. Η Επιτροπή επισημαίνει ότι η εν λόγω θέση εκτός από γενική και αόριστη αγνοεί το γεγονός της ταύτισης των υπαλλήλων και διευθυντών των δύο εταιρειών καθώς και το γεγονός ότι το συμπέρασμα της Επιτροπής δεν αφορά ένα και μοναδικό στοιχείο αλλά αριθμό στοιχείων, εγγράφων, γεγονότων και περιστατικών τα οποία εξετάστηκαν σωρευτικά από την Επιτροπή.

Επιπρόσθετα, η Επιτροπή σημείωσε ότι στο ερωτηματολόγιο που απαντήθηκε κατά τη διάρκεια της αιφνίδιας έρευνας, ο κ. Χ.Α., ο οποίος απαντούσε ως διευθυντής της εταιρείας ALFA BETON, δήλωσε ότι η εταιρεία είναι μέλος του Συνδέσμου Κατασκευαστών Έτοιμου Σκυροδέματος Λεμεσού ενώ καταγράφει ως μέλη του, τους *«ALFA CONCRETE, Ματθαίος Ιωάννου, Κυθραιώτης, Ψαρούδης, I & S Kritonis, Αθηνοδώρου, Skyra Vassas?»*. Ως εκ τούτου, φαίνεται ότι ο ίδιος ο κ. Χ.Α., Διευθυντής τόσο της ALFA BETON όσο και της ALFA CONCRETE, θεωρεί τις δύο εταιρείες ουσιαστικά σαν μία, με την ALFA BETON να αποτελεί οικονομική συνέχεια της ALFA CONCRETE σε ό,τι αφορά τη δραστηριοποίηση στην αγορά και τη συμμετοχή στο Σύνδεσμο Λεμεσού. Η Επιτροπή επισημαίνει ότι η ALFA BETON αναφέρει ότι *«το μόνο που μπορεί να σημαίνει είναι ότι η Alfa Beton δεν είναι μέλος του Συνδέσμου. Σίγουρα δεν μπορεί να ερμηνευθεί ως να σημαίνει πως θεωρεί τις δύο εταιρείες σαν μία. Συνεπώς, ο ισχυρισμός της Επιτροπής είναι ανυπόστατος και η ερμηνεία που δίδει σε μια απάντηση είναι παρατραβηγμένη.»* Η Επιτροπή εξετάζοντας την υποβληθείσα θέση σημειώνει ότι αυτή υποβάλλεται αγνοώντας ότι ο κ. Χ.Α. απαντούσε σε σχετικό ερωτηματολόγιο αποκλειστικά και μόνο ως Διευθυντής της ALFA BETON, κάτι που φαίνεται από το γεγονός ότι κατέγραψε ο ίδιος πως είναι Διευθυντής ενώ υπήρξε άρνηση για διεξαγωγή έρευνας στο χώρο της ALFA CONCRETE.

Επίσης, προκύπτει ότι αν και η ALFA BETON συνεχίζει τις εργασίες στη σχετική αγορά έτοιμου σκυροδέματος στη θέση της ALFA CONCRETE, οι συνεργάτες / ανταγωνιστές της εταιρείας αναφέρονται σε αυτή ως ALFA CONCRETE. Συγκεκριμένα, έγγραφο που φέρει ημερομηνία 16/1/2015 και αφορά συμφωνία μεταξύ της ALFA BETON (η οποία δραστηριοποιείται στην αγορά το 2013) και της K. Kythreotis Holdings Public Ltd φέρει τίτλο *«Τιμολόγηση ALFA CONCRETE για πέδιλο OVAL»*. Στο έγγραφο γίνεται αναφορά

σε εργοστάσια της ALFA και σε ενοικίαση αυτοκινήτων, τα οποία, λαμβανομένου υπόψη του χρόνου της συνάντησης, ήτοι την 16/1/2015, θα μπορούσαν να αφορούν μόνο την ALFA BETON, η οποία διαχειρίζεται τα εργοστάσια / αντλίες / φορτηγά στη βάση συμφωνιών ενοικίασης. Η Επιτροπή σημειώνει τη θέση της ALFA BETON ότι: «Είναι επίσης άσχετα τα όσα αναφέρονται στην παράγραφο 251, δηλαδή το πώς αναφέρονται σε αυτή οι ανταγωνιστές της. Το συμπέρασμα της Επιτροπής ότι ο κ. Κ.Κ αναφέρεται μόνο στην Alfa Beton είναι αυθαίρετο καθότι η Alfa Concrete εξακολουθεί να υφίσταται νομικώς και μάλιστα είναι η ιδιοκτήτρια των εργοστασίων, μηχανημάτων και αυτοκινήτων.». Η Επιτροπή εν πρώτοις επισημαίνει ότι, η περίπτωση που καταγράφεται στο σχετικό έγγραφο αφορούσε συνεργασία με την εταιρεία K. Kythreotis Holdings Public Ltd. Το ότι οι ίδιοι οι συνεργάτες, οι οποίοι δυνατό να είναι και ανταγωνιστές της εταιρείας θεωρούν τις δύο εταιρείες το ίδιο πρόσωπο, αποτελεί επιβεβαίωση των διαρθρωτικών και οργανωτικών δεσμών που υπάρχουν. Επιπρόσθετα, το γεγονός ότι η εταιρεία ALFA CONCRETE συνεχίζει να υφίσταται, δεν μπορεί να ληφθεί υπόψη εφόσον δεν δραστηριοποιείται στη σχετική αγορά του έτοιμου σκυροδέματος. Ως εκ τούτου, η οποιαδήποτε συνεργασία θα αφορούσε την ALFA BETON η οποία δραστηριοποιείται πλέον στην αγορά.

Το γεγονός συνέχισης δραστηριοποίησης της ALFA CONCRETE μέσω της ALFA BETON στην σχετική αγορά παραγωγής έτοιμου σκυροδέματος επιβεβαιώνεται και από τη συμμετοχή της σε δημόσιους διαγωνισμούς. Συγκεκριμένα, επισημαίνεται ότι στην εταιρεία ανατέθηκαν έργα από το Τμήμα Αναπτύξεως Υδάτων, ήτοι στις 21/3/2014 το Αντλιοστάσιο Ύψωνα - Σύνδεση με Ν. Αγωγό - προμήθεια σκυροδέματος και στις 27/1/2014 το Υδρ. Ανατ. Λεμεσού - Προμήθεια σκυροδέματος. Η Επιτροπή επισημαίνει ότι δεν υπάρχει οποιοδήποτε στοιχείο που δεικνύει οποιαδήποτε δραστηριοποίηση της εταιρείας ALFA CONCRETE στην αγορά σκυροδέματος σε αντίθεση με τον αριθμό των στοιχείων που δεικνύουν τη δραστηριοποίηση της ALFA BETON στην εν λόγω αγορά.

Τέλος, η Επιτροπή επισημαίνει και επιστολή με ημερομηνία 24/11/2014, η οποία αποστάληκε από το Τμήμα Κοινωνικών Ασφαλίσεων σε πρώην υπάλληλο της ALFA CONCRETE και νυν υπάλληλο της ALFA BETON, η οποία ανευρέθηκε κατά την αιφνίδια έρευνα στα γραφεία της εταιρείας ALFA BETON στις 25/2/2015 (**Έγγραφο 54**). Η συγκεκριμένη επιστολή πληροφορεί τον υπάλληλο αυτό, ότι η αίτηση του για πληρωμή πλεονασμού απορρίφθηκε για το λόγο ότι η απασχόλησή του στην εταιρεία ALFA BETON θεωρείται συνεχής με την υπηρεσία του που είχε στην εταιρεία ALFA CONCRETE.

Η Επιτροπή σημειώνει ότι, όσον αφορά τις απολύσεις που δεν παρέχουν δικαίωμα σε πληρωμή λόγω πλεονασμού, χρήσιμα είναι τα στοιχεία που αναγράφονται στο άρθρο



20 των περί Τερματισμού Απασχολήσεως Νόμων του 1967 έως 2002<sup>234</sup> και καταγράφονται κατωτέρω :

« Εργοδοτούμενος δεν δικαιούται εις πληρωμήν λόγω πλεονασμού-

(α) εάν προ του τερματισμού της απασχολήσεως ο εργοδότης προσφέρει άλλην κατάλληλον απασχόλησιν αντ' αυτής ο δε εργοδοτούμενος παραλόγως αρνήται την προσφοράν ταύτην.

(β) αποκλειστικώς λόγω τερματισμού της συμβάσεως απασχολήσεως συνεπεία αλλαγής εργοδότη, όταν ο νέος εργοδότης ανανεώνη την υφισταμένην σύμβασιν απασχολήσεως:

Νοείται ότι το Δικαστήριο Εργατικών Διαφορών δύναται να χορηγήση πληρωμήν λόγω πλεονασμού δυνάμει του άρθρου 16 του παρόντος Νόμου, όταν ο εργοδοτούμενος δυνηθή να απόδειξη εύλογον αιτίαν, την οποίαν το Δικαστήριο Εργατικών Διαφορών ήθελε θεωρήσει ικανοποιητικήν, διά την μη αποδοχήν της προσφοράς ανανεώσεως της συμβάσεως απασχολήσεως υπό του νέου εργοδότη.

(γ) αν ο εργοδότης του είναι εταιρεία εγγεγραμμένη με βάση τον περί Εταιρειών Νόμο και τον μεταθέτει σε κατάλληλη απασχόληση σε άλλη εταιρεία η οποία είναι συνδεδεμένη με την εταιρεία στην οποία απασχολείται:

Νοείται ότι για τους σκοπούς του παρόντος άρθρου, δύο εταιρείες θεωρούνται "συνδεδεμένες εταιρείες" αν η μια είναι θυγατρική της άλλης ή αν και οι δύο εταιρείες είναι θυγατρικές τρίτης εταιρείας· ο όρος "θυγατρική εταιρεία" έχει την έννοια που αποδίδεται σ' αυτόν από το άρθρο 148 του περί Εταιρειών Νόμου.

(δ) αν πριν από τον τερματισμό της απασχολήσεως άλλος εργοδότης ο οποίος είναι εταιρεία στην οποία ο προηγούμενος εργοδότης είναι κύριος μέτοχος ή ασκεί ουσιαστικό έλεγχο προσφέρει στον εργοδοτούμενο κατάλληλη απασχόληση.»

Η Επιτροπή σημειώνει τη θέση της ALFA BETON αναφορικά με την επιστολή του Τμήματος Κοινωνικών Ασφαλίσεων ημερομηνίας 24/11/2014 σύμφωνα με την οποία: «Η αντιμετώπιση του Τμήματος Κοινωνικών Ασφαλίσεων ενός αιτήματος για πληρωμή πλεονασμού καμία σχέση δεν έχει με το κατά πόσον η Alfa Beton συνιστά οικονομική συνέχεια της Alfa Concrete. Ούτε και η απόρριψη του αιτήματος μπορεί να χρησιμοποιηθεί ως μαρτυρία για απόδειξη ισχυρισμού περί οικονομικής συνέχειας καθότι αφορά κάτι εντελώς διαφορετικό και διέπεται από ένα διαφορετικό νομικό καθεστώς.». Η Επιτροπή σημειώνει ότι η απόφαση του Τμήματος Κοινωνικών Ασφαλίσεων αποτελεί ένα από τα στοιχεία που εξέτασε και συνεκτίμησε η Επιτροπή. Το εν λόγω στοιχείο εξετάστηκε στη βάση του σχετικού δικαίου που διέπει τις

<sup>234</sup> [http://www.cylaw.org/nomoi/enop/non-ind/1967\\_1\\_24/full.html](http://www.cylaw.org/nomoi/enop/non-ind/1967_1_24/full.html).

αποφάσεις του εν λόγω Τμήματος, ως μπορεί να διαφανεί από την αναφορά του άρθρου 20 των περί Τερματισμού Απασχολήσεως Νόμων, στο οποίο καταγράφονται οι περιπτώσεις στις οποίες απορρίπτεται αίτημα για πληρωμή πλεονασμού. Επισημαίνεται ότι, η ALFA BETON δεν παρείχε οιαδήποτε εξήγηση επί τούτου αλλά ούτε και η ALFA COCNRETE, αν και στην εν λόγω επιστολή καταγράφεται ξεκάθαρα «η απασχόληση σας στην εταιρεία ALFA BETON LTD θεωρείται συνεχής με την υπηρεσία σας που είχατε στην εταιρεία ALFA COCNRETE LTD.»

Η Επιτροπή, πέραν των πιο πάνω, σημειώνει ότι η ALFA BETON ισχυρίζεται ότι η ALFA CONCRETE «ακόμα δραστηριοποιείται στην αγορά», χωρίς όμως να συγκεκριμενοποιεί σε ποια αγορά θεωρεί ότι δραστηριοποιείται ακόμη. Η ALFA CONCRETE στις θέσεις της που αποστάληκαν από τους νομικούς εκπροσώπους ημερομηνίας 31/8/2017 αναφέρει: «Η καθ' ης η αίτηση τελεί υπό καθεστώς παραλήπτη και διαχειριστή από 5/12/13 και τούτο δυνάμει κυμαινόμενων επιβαρύνσεων προς όφελος της Τράπεζας Κύπρου.[...] Η καθ' ης η αίτηση θεώρησε ορθότερο επιχειρηματικά να ελαττώσει το στόλο των οχημάτων της ανάλογα με την ελάττωση του κύκλου εργασιών της και ταυτόχρονα θεώρησε ότι κάποια από τα εργοτάξια κατασκευής έτοιμου σκυροδέματος, και πάλι ενόψει της ελάττωσης του κύκλου εργασιών, δεν της ήταν αναγκαία και ήτο πλέον πρόσφορο να ενοικιαστούν για να προκύπτει εξ αυτών εισόδημα αλλιώς θα παρέμεναν αδρανή. Η καθ' ης η αίτηση μεταξύ άλλων προσφορών επέλεξε την ενοικίαση των ανωτέρω στην ALFA BETON Ltd.».

Η Επιτροπή εξέτασε αυτές τις δηλώσεις σε σχέση με άλλες δηλώσεις, οι οποίες είναι εκ διαμέτρου αντίθετες σε ό,τι αφορά τη δραστηριοποίηση της ALFA CONCRETE στην αγορά έτοιμου σκυροδέματος. Συγκεκριμένα, στην προφορική διαδικασία ημερομηνίας 7/7/2015 που αφορούσε τη διαδικασία του άρθρου 31(7) του Νόμου ο νομικός εκπρόσωπος των συμβούλων της εταιρείας ανέφερε: «Δεν μπορώ να υποσχεθώ ότι θα προσάξω λογαριασμούς, ούτε στον επόμενο, ούτε στον μεθεπόμενο, ούτε σε έξι μήνες, μου είναι άγνωστο το πότε μπορούν να ετοιμαστούν λογαριασμοί, συνεπεία της κατάστασης της εταιρείας, η οποία, σύμφωνα με το διοικητικό συμβούλιο, θα πρέπει να θεωρείται ότι έπαυσε τις εργασίες της». Επίσης, σε ερώτηση μέλους της Επιτροπής «Το 2014 η εταιρεία δεν πώλησε καθόλου σκυρόδεμα;» η απάντηση του νομικού εκπρόσωπου ήταν «Νομίζω πως όχι». Στη συνέχεια σε ερώτηση, «Πέραν του ότι δεν έχει πωλήσει καθόλου σκυρόδεμα που είναι οι κανονικές και φυσιολογικές της εργασίες, είχε οποιαδήποτε άλλα εισοδήματα;» η απάντηση του νομικού εκπρόσωπου ήταν «Όχι προσπάθησε απεγνωσμένα να πωλήσει ακίνητα για να εξοφλήσει την τράπεζα που έβαλε τον παραλήπτη, αλλά ματαιώσ». Στη συνέχεια σε ερώτημα, «Η ενοικίαση μηχανημάτων, στην οποία αναφερθήκατε πριν, δεν γίνεται από την εταιρεία;» ο νομικός εκπρόσωπος ανέφερε «Ενοικίαση ή πώληση, νομίζω ότι είναι πώληση που έχει γίνει.

*Το ενοικίαση το πιθανολογώ, αλλά σίγουρα πώληση έχει γίνει.»*. Στη συνέχεια ο νομικός εκπρόσωπος ανέφερε ότι έγινε πώληση μηχανημάτων το 2013 και 2014. Επίσης, σύμφωνα με δηλώσεις κατά την αιφνίδια έρευνα οι οποίες καταγράφονται στην απόφαση της Επιτροπής με αριθμό 31/2015: *«Οι υπάλληλοι της ALFA BETON LIMITED ενημέρωσαν την Ομάδα ότι η εταιρεία ALFA CONCRETE PUBLIC LTD έχει τερματίσει τις δραστηριότητες της («κλείσει») εδώ και αρκετό καιρό και ότι δεν γνώριζαν οτιδήποτε για την εταιρεία αυτή.»* και *«Ο κ. Α. αρνήθηκε και πάλι να υπογράψει παραλαβή οποιωνδήποτε εγγράφων καθώς ως ανέφερε η εταιρεία αυτή περί τα τέλη του 2013 «έχει κλείσει» και έχει τεθεί υπό διαχείριση και Παραλήπτης - Διαχειριστής είναι το γραφείο κ.{...}»*. Τέλος, σε απαντήσεις της ALFA CONCRETE ημερομηνίας 13/5/2015 η ίδια αναφέρει ότι η ALFA CONCRETE σταμάτησε τις δραστηριότητές της το Δεκέμβριο του 2013.

Ως εκ τούτου, από τα ενώπιον της Επιτροπής στοιχεία φαίνεται ότι η ALFA CONCRETE, της οποίας οι υπάλληλοι, μηχανήματα, έγγραφα και στοιχεία και εργοστάσια παραγωγής σκυροδέματος έχουν μεταφερθεί ή και παραχωρηθεί στην ALFA BETON, δεν δραστηριοποιείται πλέον στην αγορά παραγωγής έτοιμου σκυροδέματος. Επί τούτου δεν έχουν προσκομισθεί οποιαδήποτε έγγραφα ή και στοιχεία τα οποία ανατρέπουν το συμπέρασμα της Επιτροπής ή και τις πρότερες δηλώσεις των εκπροσώπων της ALFA CONCRETE.

Επίσης, η Επιτροπή σημειώνει ότι η ALFA BETON αναφέρεται σε επένδυση που έγινε από τους ιδιοκτήτες της ALFA BETON και η ALFA CONCRETE αναφέρεται σε πώληση που έγινε από τους ιδιοκτήτες της ALFA CONCRETE σε νέους επενδυτές. Επισημαίνεται ότι παρά τον αριθμό στοιχείων που καταγράφονται στην Έκθεση Αιτιάσεων και στα συνοδευόμενα σε αυτή έγγραφα προς υποστήριξη των εκ πρώτης όψεως συμπερασμάτων περί οικονομικής συνέχειας, ούτε η ALFA BETON αλλά ούτε και η ALFA CONCRETE υπέβαλαν οποιαδήποτε στοιχεία που αποδεικνύουν τους ισχυρισμούς τους περί επένδυσης ή και πώλησης. Συγκεκριμένα, αν και υπέβαλαν χαρτοσημασμένα ενοικιαστήρια έγγραφα τα οποία φέρουν ημερομηνίες 1/6/2013, 15/7/2013 και 1/8/2013, δεν υπέβαλαν οποιοδήποτε έγγραφο που αποδεικνύει τους ισχυρισμούς τους περί πώλησης της ALFA BETON στην Forenli Assets Ltd ή και στους, ως ισχυρίζονται, ιδιοκτήτες αυτής, ή και απόδειξη πληρωμών που αφορούν τα έγγραφα που καταχωρήθηκαν στον Έφορο Εταιρειών και Επίσημο Παραλήπτη για αλλαγή διευθυντών και μετόχων της εταιρείας. Επίσης, αν και προωθούν τον ισχυρισμό ότι *«η ALFA BETON δεν είναι προϊόν εταιρικής αναδιάρθρωσης (corporate reorganization or restructuring) αλλά πρόκειται για μία εντελώς καινούρια εταιρεία η οποία αρχικά ιδρύθηκε από τους Διευθυντές της ALFA CONCRETE αλλά μεταγενέστερα πωλήθηκε σε επενδυτές»*, δεν υποβάλλουν οποιοδήποτε αποδεικτικό στοιχείο επί τούτου. Επίσης, η

Επιτροπή θεωρεί παράξενο το γεγονός πώλησης σε επενδυτές μίας εταιρείας, ως ο υποβληθείς ισχυρισμός, χωρίς οιαδήποτε περιουσιακά στοιχεία, η δραστηριοποίηση της οποίας θα εξαρτιόταν αποκλειστικά από ενοικιαστήρια συμβόλαια τα οποία υπογράφηκαν σε ημερομηνίες μεταγενέστερης της μεταφοράς της ίδιας της εταιρείας (σύμφωνα με τα έγγραφα του Εφόρου Εταιρειών στις 4/4/2013 έγινε μεταφορά μετοχών και αλλαγή διευθυντών) ενώ εξαρτάται η λειτουργία της και από τη μεταφορά του προσωπικού της μίας εταιρείας στην άλλη. Επίσης, επισημαίνεται ότι η ALFA CONCRETE υπέβαλε τον αόριστο ισχυρισμό ότι «*μεταξύ άλλων προσφορών επέλεξε την ενοικίαση των ανωτέρω στην ALFA BETON Ltd.*» χωρίς υποβολή οιαδήποτε αποδεικτικών στοιχείων ή αναφορά σε στοιχεία που υποστηρίζουν τη θέση της.

Επιπρόσθετα, η Επιτροπή εξέτασε και την ακόλουθη θέση της ALFA CONCRETE ότι: «*Τονίζεται ότι η ALFA BETON δεν είχε ακόμη συσταθεί, όταν είχαν προκηρυχθεί οι επίδοκοι διαγωνισμοί και περαιτέρω ο κ. Α.Α. ο οποίος φέρεται να ήταν ο αντιπρόσωπος της ALFA CONCRETE στον Σύνδεσμο δεν είναι ούτε μέτοχος αλλά ούτε και Διευθυντής της ALFA BETON, ούτε και της μητρικής της εταιρείας η οποία είναι εγγεγραμμένη εκτός της Κυπριακής Δημοκρατίας.*». Η Επιτροπή, εξετάζοντας τους υποβληθέντες ισχυρισμούς επεσήμανε ότι η επιστολή για πληρωμή σχετικού τέλους για την Forenli Assets Ltd απευθυνόταν στον κ. Α.Α., καθώς και το γεγονός ότι οι υπάλληλοι της ίδιας της ALFA BETON θεωρούσαν τον κ. Α.Α. ως Διευθυντή της εταιρείας. Επιπρόσθετα, η Επιτροπή επισημαίνει ότι τόσο ο κ. Α.Α. όσο και ο κ. Χ.Α. υπογράφουν ως μέλη του Συνδέσμου Κατασκευαστών Έτοιμου Σκυροδέματος Λεμεσού.

Αναφορικά με την υποβολή θέσεως ότι η ALFA CONCRETE πιθανόν να εξέλθει του καθεστώτος διαχείρισης, η Επιτροπή εν πρώτοις σημειώνει ότι ο εν λόγω ισχυρισμός είναι τουλάχιστον αόριστος και δεν υποβλήθηκε ενώπιόν της από την ALFA CONCRETE οποιαδήποτε θέση που επιβεβαιώνει κάτι τέτοιο. Σε οποιαδήποτε περίπτωση επισημαίνεται ότι η εν λόγω εταιρεία είναι υπό διαχείριση από το Δεκέμβριο του 2013 έως και σήμερα και ότι τα διάφορα συμβόλαια που έχουν υπογραφεί για μεταφορά των εργασιών αφορούν χρονική διάρκεια 5 ετών με ανανέωση για ακόμα 5 έτη. Σε οποιαδήποτε περίπτωση, εάν επιλεγθεί περαιτέρω αναδιάρθρωση ή αλλαγή στη δομή των εργασιών των εταιρειών ALFA δεν επηρεάζονται οι κανόνες του δικαίου του ανταγωνισμού, εφόσον οιαδήποτε επιβολή διοικητικού προστίμου αφορά την επιχείρηση σε σχέση με την παράβαση, ήτοι την επιχείρηση που σχετίζεται με την οικονομική δραστηριότητα στη σχετική αγορά του έτοιμου σκυροδέματος.

Ως εκ τούτου, στη βάση όλων των ανωτέρω και λαμβανομένων υπόψη των κριτηρίων τα οποία έχουν τεθεί από τη σχετική νομολογία επί του θέματος, η Επιτροπή καταλήγει ομόφωνα στο συμπέρασμα ότι η εταιρεία ALFA BETON αποτελεί οικονομική συνέχεια της εταιρείας ALFA CONCRETE, καθώς η δραστηριοποίηση της ALFA CONCRETE

στη σχετική αγορά έχει αναληφθεί από την ALFA BETON μετά από την παύση της λειτουργίας της πρώτης στην εν λόγω σχετική αγορά.

Η Επιτροπή σημειώνει ότι, όπως προκύπτει από την περιγραφή των δύο εταιρειών αλλά και από την ανάλυση των επιμέρους στοιχείων, φαίνεται ότι υπάρχουν στενοί δεσμοί ανάμεσα στις δύο εταιρείες, οι οποίοι τις ενώνουν από οικονομικής και οργανωτικής απόψεως. Πιο συγκεκριμένα, οι δύο εταιρείες δραστηριοποιούνται στις ίδιες σχετικές αγορές και η νέα εταιρεία έχει αναλάβει αρκετούς πελάτες της παλαιάς. Επιπλέον, υπάρχουν επαρκή στοιχεία τα οποία δεικνύουν ότι οι διευθυντές και μέτοχοι των εταιρειών ταυτίζονται ή/και σχετίζονται/συνδέονται μεταξύ τους στενά. Επιπλέον στοιχείο το οποίο δείχνει ότι οι δύο εταιρείες συνδέονται διαρθρωτικά μεταξύ τους είναι ότι τα άυλα (κινητή και ακίνητη περιουσία) καθώς και ανθρώπινα στοιχεία (αρκετά από τα μέλη του προσωπικού) της εταιρείας ALFA CONCRETE με τα οποία η ίδια δραστηριοποιείτο στην αγορά πριν να τερματίσει τις δραστηριότητες της, χρησιμοποιούνται πλέον για τη δραστηριοποίηση της ALFA BETON στην αγορά υπό τους ίδιους όρους που δραστηριοποιείτο και η ALFA CONCRETE. Χαρακτηριστικά επαναλαμβάνεται το γεγονός ότι η ALFA BETON φαίνεται ότι έχει πάρει τη θέση της ALFA CONCRETE ως μέλος του Συνδέσμου Λεμεσού και ότι η ALFA BETON έχει πλέον αναλάβει τη δραστηριοποίηση στην αγορά του έτοιμου σκυροδέματος, δραστηριοποίηση η οποία αφορούσε προγενέστερα την ALFA CONCRETE.

## **10. ΚΑΤΑΛΗΞΗ**

Η Επιτροπή αφού μελέτησε με προσοχή τα όσα οι εμπλεκόμενες στην παρούσα υπόθεση επιχειρήσεις έθεσαν με τις γραπτές και προφορικές τους παραστάσεις και διεξήλθε με προσοχή το διοικητικό φάκελο της υπόθεσης και μελέτησε ενδελεχώς τα στοιχεία του και με βάση την ανάλυση που προηγήθηκε, ομόφωνα αποφασίζει ότι παραβιάζεται το άρθρο 3(1)(α) και (γ) του Νόμου. Ειδικότερα, η Επιτροπή στη βάση όλων των ενώπιον της στοιχείων ομόφωνα αποφασίζει ότι παραβιάζεται το άρθρο 3(1)(α) και (γ) του Νόμου ως ακολούθως:

(α) οι εταιρείες ΜΑΤΘΑΙΟΣ ΙΩΑΝΝΟΥ, ΚΥΘΡΑΙΩΤΗΣ, ΑΘΙΝΟΔΟΡΟΥ & ΠΟΥΛΛΑΣ, TOP MIX, I & S KRITONIS, BETOMAN, ALFA CONCRETE δια της οικονομικής της διαδόχου ALFA BETON και ΨΑΡΟΥΔΗΣ την περίοδο από τις 30/11/2011 μέχρι και τις 22/12/2011 τουλάχιστον, προέβηκαν σε νόθευση του Διαγωνισμού του Τ.Δ.Ε. με αρ. Δ.Τ.Δ.Ε. (ΕΜ Λ/σού) 6/2012 αναφορικά με την προμήθεια και μεταφορά έτοιμου σκυροδέματος κατηγορίας C15, C20, C25 και C30 στην επαρχία Λεμεσού,

(β) οι εταιρείες ΜΑΤΘΑΙΟΣ ΙΩΑΝΝΟΥ, ΚΥΘΡΑΙΩΤΗΣ, ΑΘΙΝΟΔΟΡΟΥ & ΠΟΥΛΛΑΣ, TOP MIX, SKYRAMIX, I & S KRITONIS, BETOMAN, ALFA CONCRETE δια της οικονομικής της διαδόχου ALFA BETON και ΨΑΡΟΥΔΗΣ την περίοδο από 3/2/2012

έως 24/2/2012 τουλάχιστον, προέβηκαν σε νόθευση του Διαγωνισμού με αρ. Δ.Τ.Δ.Ε. (ΕΜ Λ/σού) 15/2012 για την προμήθεια και μεταφορά έτοιμου σκυροδέματος κατηγορίας C15, C20, C25 και C30 στην επαρχία Λεμεσού κατά παράβαση του άρθρου 3(1)(α) και (γ) του Νόμου, και

(γ) οι εταιρείες ΜΑΤΘΑΙΟΣ ΙΩΑΝΝΟΥ, ΚΥΘΡΑΙΩΤΗΣ, ΑΤΗΝΟΔΟΡΟΥ & ΠΟΥΛΛΑΣ, SKYRAMIX, Ι & S KRITONIS, ΒΕΤΟΜΑΝ, ΑΛΦΑ CONCRETE δια της οικονομικής της διαδόχου ΑΛΦΑ ΒΕΤΟΝ και ΨΑΡΟΥΔΗΣ την περίοδο από 10/6/2012 έως 29/6/2012 τουλάχιστον, προέβηκαν σε νόθευση του Διαγωνισμού με αρ. Δ.Τ.Δ.Ε. (ΕΜ Λ/σού) 54/2012 για την προμήθεια και μεταφορά έτοιμου σκυροδέματος κατηγορίας C15, C20, C25 και C30 στην επαρχία Λεμεσού κατά παράβαση του άρθρου 3(1)(α) και (γ) του Νόμου.

## **11. ΕΠΙΒΟΛΗ ΔΙΟΙΚΗΤΙΚΟΥ ΠΡΟΣΤΙΜΟΥ**

Η Επιτροπή σημειώνει ότι σύμφωνα με τις μεταβατικές διατάξεις του άρθρου 53 του Νόμου ως έχει τροποποιηθεί με τον περί της Προστασίας του Ανταγωνισμού Νόμο 41(Ι)/2014:

*«(4) Στις περιπτώσεις παραβάσεων των διατάξεων του βασικού νόμου και/ή μη συμμόρφωσης με απόφαση της Επιτροπής που συντελέστηκαν πριν από την ημερομηνία θέσης σε ισχύ του περί της Προστασίας του Ανταγωνισμού (Τροποποιητικού) Νόμου 2014, εφαρμόζονται οι διατάξεις του βασικού νόμου, σε σχέση με την επιβολή προστίμου.»*

Η Επιτροπή, σύμφωνα με τις διατάξεις του άρθρου 24(1) του Νόμου 13(Ι)/2008, για κάθε παράβαση των άρθρων 3 ή/και 6, την οποία διαπράττουν επιχειρήσεις ή ενώσεις επιχειρήσεων, δύναται με απόφασή της να λαμβάνει, μεταξύ άλλων, τα ακόλουθα μέτρα:

*«(α) να επιβάλλει τα πιο κάτω διοικητικά πρόστιμα ανερχόμενα, ανάλογα με τη βαρύτητα και τη διάρκεια της παράβασης-*

*(i) μέχρι το δέκα τοις εκατόν του κύκλου εργασιών της επιχείρησης, ή*

*(ii) μέχρι το άθροισμα του δέκα τοις εκατόν του κύκλου εργασιών κάθε επιχείρησης που είναι μέλος της παραβαίνουσας ένωσης επιχειρήσεων,*

*ο οποίος κύκλος εργασιών έλαβε χώρα κατά το έτος μέσα στο οποίο συντελέστηκε η παράβαση ή κατά το αμέσως προηγούμενο της παράβασης έτος [...].»*

Επίσης, ως αναφέρεται στο άρθρο 42(1) του Νόμου 13(Ι)/2008: *«Τα διοικητικά πρόστιμα για παραβάσεις του παρόντος Νόμου [...] επιβάλλονται από την Επιτροπή, με δεόντως αιτιολογημένη απόφαση, κατόπιν διεξαγωγής έρευνας και αφού ληφθεί υπόψη η φύση και η σοβαρότητα της παράβασης σε κάθε περίπτωση».*

Η Επιτροπή προς τούτο, στις 11/12/2017, ενεργώντας στη βάση του άρθρου 42 του Νόμου, ως ίσχυε πριν τεθεί σε ισχύ ο τροποποιητικός Νόμος αρ. 41(Ι)/2014, απέστειλε σχετικές επιστολές στα εμπλεκόμενα μέρη, ειδοποιώντας τα σχετικά με την πρόθεσή της να τους επιβάλει διοικητικό πρόστιμο και ενημερώνοντάς τα για τους λόγους για τους οποίους προτίθεται να ενεργήσει τοιούτοτρόπως, παρέχοντας τους το δικαίωμα υποβολής παραστάσεων εντός της προθεσμίας 30 ημερών από την ημερομηνία λήψης των επιστολών από έκαστη επιχείρηση.

Στις 10/1/2018, η εταιρεία SKYRAMIX απέστειλε τις γραπτές της παραστάσεις επί της πρόθεσης της Επιτροπής να επιβάλει διοικητικό πρόστιμο σε σχέση με την υπό τον ως άνω αριθμό και τίτλο υπόθεση.

Στις 10/1/2018, η εταιρεία ATHINODOROU & POUILLAS απέστειλε τις γραπτές της παραστάσεις επί της πρόθεσης της Επιτροπής να επιβάλει διοικητικό πρόστιμο σε σχέση με την υπό τον ως άνω αριθμό και τίτλο υπόθεση.

Στις 25/1/2018, η εταιρεία TOP MIX απέστειλε τις γραπτές της παραστάσεις επί της πρόθεσης της Επιτροπής να επιβάλει διοικητικό πρόστιμο σε σχέση με την υπό τον ως άνω αριθμό και τίτλο υπόθεση.

Η Επιτροπή, υπό τη νέα σύνθεση της κατά την συνεδρία της ημερομηνίας 2/5/2018 και προς διασφάλιση του δικαιώματος άμυνας και υπεράσπισής των εμπλεκόμενων εταιρειών, στη βάση τόσο του Νόμου όσο και των σχετικών αρχών του διοικητικού δικαίου, αποφάσισε ομόφωνα να καλέσει τις εμπλεκόμενες εταιρείες που δεν είχαν υποβάλει τις γραπτές τους παραστάσεις επί της πρόθεσης της να επιβάλει διοικητικό πρόστιμο να πράξουν τούτο μέχρι τη Δευτέρα, 7/5/2018 και ώρα 12.00 το μεσημέρι. Επί τούτου, ενημερώθηκαν οι εταιρείες με σχετική επιστολή ημερομηνίας 3/5/2018.

Στις 8/5/2018, η Επιτροπή αφού εξέτασε τα αιτήματα που της είχαν υποβληθεί από αριθμό εμπλεκόμενων εταιρειών για παράταση της προθεσμίας που είχε τεθεί από την Επιτροπή με την επιστολή της ημερομηνίας 3/5/2018, ενεργώντας στο πλαίσιο των αρμοδιοτήτων της, και σεβόμενη τις αρχές του διοικητικού δικαίου, για σκοπούς ίσης μεταχείρισης και για να δοθεί σε έκαστο εμπλεκόμενο μέρος η δυνατότητα να θέσει τις γραπτές του παραστάσεις, ομόφωνα αποφάσισε όπως δοθεί σε όλα τα εμπλεκόμενα μέρη παράταση τριάντα (30) ημερών, ήτοι μέχρι την Παρασκευή, 8/6/2018 και ώρα 12.00 το μεσημέρι για να αποστείλουν τις γραπτές τους παραστάσεις επί των λόγων που τους κοινοποιήθηκαν με επιστολή της Επιτροπής ημερομηνίας 11/12/2017. Επί τούτου, ενημερώθηκαν οι εταιρείες με σχετική επιστολή ημερομηνίας 9/5/2018.

Στις 21/5/2018, το δικηγορικό γραφείο Φοίβος, Χρίστος Κληρίδης, Ν. Πιριλίδης & Συνεργάτες, ενεργώντας εκ μέρους των εταιρειών ΜΑΤΘΑΙΟΣ ΙΩΑΝΝΟΥ,

ΚΥΘΡΑΙΩΤΗΣ και ΒΕΤΟΜΑΝ, απέστειλε τις γραπτές παραστάσεις των εταιρειών επί της πρόθεσης της Επιτροπής να επιβάλει διοικητικό πρόστιμο.

Στις 6/6/2018, η εταιρεία ΨΑΡΟΥΔΗΣ με επιστολή της δήλωσε ότι λόγω ψηλού κόστους για τη νομική υπεράσπιση της, δεν μπορεί να αποστείλει τις γραπτές της παραστάσεις επί των λόγων που της έχουν κοινοποιηθεί.

Στις 7/6/2018, το δικηγορικό γραφείο Χαβιαράς & Φιλίππου Δ.Ε.Π.Ε., νομικοί εκπροσώποι της εταιρείας ALFA CONCRETE, με επιστολή του δήλωσε ότι εκ παραδρομής δεν έχουν λάβει επιστολή από την Επιτροπή αναφορικά με το γεγονός ότι στις 8/6/2018 αναμενόταν η υποβολή των εγγράφων προτάσεων αναφορικά με την υποβολή προστίμου, και ως εκ τούτου ζήτησε παράταση επτά ημερών για την υποβολή των έγγραφων προτάσεών τους.

Στις 8/6/2018, το δικηγορικό γραφείο Λέλλος Π. Δημητριάδης & Υιοί Δ.Ε.Π.Ε., νομικοί εκπροσώποι της ALFA BETON LTD, με επιστολή του απέστειλε τις γραπτές παραστάσεις των πελατών του.

Στις 13/6/2018, και μετά από σχετική παράταση που δόθηκε από την Επιτροπή, το δικηγορικό γραφείο Χαβιαράς & Φιλίππου Δ.Ε.Π.Ε. με επιστολή του απέστειλε τις γραπτές παραστάσεις των πελατών του, ήτοι της ALFA CONCRETE, αναφορικά με την πρόθεση της Επιτροπής να επιβάλει διοικητικό πρόστιμο.

Στις 28/6/2018, το δικηγορικό γραφείο Φοίβος, Χρίστος Κληρίδης, Ν. Πιριλίδης & Συνεργάτες, νομικοί εκπρόσωποι των εταιρειών ΜΑΤΘΑΙΟΣ ΙΩΑΝΝΟΥ, ΚΥΘΡΑΙΩΤΗΣ και ΒΕΤΟΜΑΝ απέστειλε νέα επιστολή εκ μέρους των πελατών του.

Η Επιτροπή σημειώνει ότι η εταιρεία I&S KRITONIS δεν απέστειλε γραπτές παραστάσεις επί των λόγων που της έχουν κοινοποιηθεί.

## **11.1. ΘΕΣΕΙΣ ΤΩΝ ΕΤΑΙΡΕΙΩΝ**

### **11.1.1. Θέσεις των εταιρειών ΜΑΤΘΑΙΟΣ ΙΩΑΝΝΟΥ, ΚΥΘΡΑΙΩΤΗΣ και ΒΕΤΟΜΑΝ**

Η Επιτροπή μελέτησε ενδελεχώς τις γραπτές παραστάσεις που απέστειλαν οι νομικοί σύμβουλοι των εταιρειών ΜΑΤΘΑΙΟΣ ΙΩΑΝΝΟΥ, ΚΥΘΡΑΙΩΤΗΣ και ΒΕΤΟΜΑΝ, στις 21/5/2018 και στις 28/6/2018, ως προς την πρόθεση της να επιβάλει διοικητικό πρόστιμο και εξέτασε ένα προς ένα όλα τα σημεία που εγέρθηκαν και αναπτύχθηκαν λεπτομερειακά, τα οποία καταγράφει συνοπτικά και κατωτέρω.

Οι νομικοί σύμβουλοι των εταιρειών ΚΥΘΡΑΙΩΤΗΣ, ΜΑΤΘΑΙΟΣ ΙΩΑΝΝΟΥ και ΒΕΤΟΜΑΝ στις θέσεις τους ημερομηνίας 21/5/2018, σε σχέση με την επιβολή προστίμου, ανέφεραν καταρχάς ότι οι πελάτες τους διαφωνούν με το περιεχόμενο και τα συμπεράσματα της απόφασης της Επιτροπής.



Υπέβαλαν τη θέση ότι η Επιτροπή δεν έχει αποδείξει βάσει αξιόπιστων και αδιάσειστων τεκμηρίων τη νόθευση των επίδικων διαγωνισμών, ενώ αντιθέτως έχει ερμηνεύσει τα στοιχεία του διοικητικού φακέλου κατά τρόπο που εξυπηρετεί τα συμπεράσματα στα οποία ήθελε εξαρχής να καταλήξει και να επιβεβαιώσει τις αρχικές της πεποιθήσεις, οι οποίες την οδήγησαν στην έναρξη της υπό κρίση αυτεπάγγελτης έρευνας. Επιπλέον υποστήριξαν ότι η διαδικασία ενώπιον της Επιτροπής διαπνέεται από προσπάθεια ανατροπής του βάρους απόδειξης και του τεκμηρίου της αθωότητας, προσβάλλοντας βασικές αρχές του διοικητικού δικαίου καθώς και ότι η λειτουργία και ο τρόπος δράσης της Επιτροπής και συγκρούεται με το 30(2) του Συντάγματος.

Υποστήριξαν επίσης, ότι το ύψος των επιβληθέντων προστίμων θα πρέπει να καθοριστεί βάσει της σοβαρότητας και της διάρκειας της διαπιστωθείσας παράβασης, σημειώνοντας ότι οι διαπιστωθείσες παραβάσεις νόθευσης των τριών διαγωνισμών (ΤΔΕ 6/012, ΤΔΕ 15/2012 και ΤΔΕ 54/2012), δεν είχαν προκαλέσει πραγματικές αρνητικές επιδράσεις στην αγορά καθώς οι εν λόγω διαγωνισμοί είχαν ακυρωθεί από την αναθέτουσα αρχή, συνεπώς δεν είχαν προκαλέσει αντίθετα προς τον ανταγωνισμό αποτελέσματα ή και είχαν θίξει τα συμφέροντα των ανταγωνιστών ή και των καταναλωτών. Επί τούτου, υποστήριξαν ότι οι εταιρείες δεν έχουν αποκομίσει κέρδος από την παράβαση, καθώς αυτοί ακυρώθηκαν.

Επιπλέον, ισχυρίζονται ότι η συμπεριφορά των εταιρειών ΚΥΘΡΑΙΩΤΗΣ, ΜΑΤΘΑΙΟΣ ΙΩΑΝΝΟΥ και ΒΕΤΟΜΑΝ δεν έχει προκαλέσει πραγματική βλάβη στο δημόσιο, αλλά αντιθέτως οι εταιρείες έχουν συμβάλει διαχρονικά στην προαγωγή του δημόσιου συμφέροντος με ίδιο κόστος, αφού λόγω του ανταγωνισμού υποβάλλονταν ζημιογόνες προσφορές προς το δημόσιο, κάτι που οδήγησε στο να πραγματοποιούν διαχρονικά ζημιές.

Επιπλέον, σημείωσαν ότι η έκταση της διαπιστωθείσας παράβασης ήταν περιορισμένη, καθώς ο προϋπολογισμός των υπό κρίση διαγωνισμών δεν υπερβαίνει τις €120.000, ενώ ο τρίτος ήταν αξίας €100,000, κάνοντας παραπομπή στην υπόθεση T-267/12 Deutsche Bahn, όπου καταγράφηκε ότι «*The proportion of the overall turnover which derives from the sale of goods or services which are the subject of the infringement best reflects the economic importance of that infringement.*».

Στη συνέχεια, σημειώθηκε ότι η διάρκεια της παράβασης συνιστά θεμελιώδη παράγοντα που λαμβάνεται υπόψη για το ύψος του προστίμου, και ότι η διάρκεια της διαπιστωθείσας παράβασης ήταν περιορισμένη καθώς αφορά μόνο τρεις διαγωνισμούς που έλαβαν χώρα μεταξύ 30/11/2011 και 29/06/2012, οι οποίοι αφορούν την εκτέλεση του ίδιου έργου. Στη συνέχεια σημειώθηκε ότι η γεωγραφική έκταση της παράβασης δεν εκτείνεται σε όλη την επικράτεια της Δημοκρατίας, αλλά μόνο στη Λεμεσό.

Ακολούθως ανέφεραν ότι και οι τρεις εταιρείες πραγματοποίησαν σημαντικές ζημιές για τα έτη 2011 έως 2014, με έμφαση στο γεγονός ότι οι ζημιές τους ήταν αυξημένες το 2012, έτος στο οποίο έλαβαν χώρα οι διαγωνισμοί που αποτελούν αντικείμενο της υπό αναφοράς έρευνας.

Όπως τονίστηκε, και ο κύκλος εργασιών των εταιρειών μειώθηκε σημαντικά το έτος 2012 σε σχέση με το 2011, λόγω αυξημένης έντασης του ανταγωνισμού και της οικονομικής κρίσης. Η μείωση του κύκλου εργασιών και η αύξηση των ζημιών συνεχίστηκε για τα έτη 2013 και 2014 και η διαχρονική πραγματοποίηση ζημιών έχει δημιουργήσει υπαρκτό και σοβαρό κίνδυνο αναφορικά με τη βιωσιμότητα τους, ο οποίος όπως υποστηρίχθηκε θα ενταθεί με τυχόν επιβολή διοικητικού προστίμου.

Είναι η θέση τους, ότι η Επιτροπή θα πρέπει να λάβει πολύ σοβαρά υπόψη ότι η διαπιστωθείσα παράβαση έχει λάβει χώρα σε περίοδο έντονης και παρατεταμένης οικονομικής κρίσης, η οποία είχε θέσει εν αμφιβόλω την οικονομική βιωσιμότητα των εν λόγω εταιρειών, και αντικατοπτριζόταν, μεταξύ άλλων, και στο γεγονός της ραγδαίας αύξησης των προνοιών για επισφαλείς χρεώστες (κακοπληρωτές). Τέλος, σημειώθηκε ότι η οικονομική στενότητα που αντιμετωπίζουν οι εταιρείες αντικατοπτρίζεται και στα μετρητά που διαθέτουν στις τράπεζες και στο ταμείο τους.

Στη συνέχεια υποστήριξαν ότι οι εταιρείες δεν διαθέτουν δύναμη στην αγορά τέτοια που να είναι σε θέση να επηρεάσουν μονομερώς τους όρους του ανταγωνισμού, ότι δεν έχουν καταδικαστεί στο παρελθόν από την Επιτροπή και ότι ουδέποτε ήταν πρόθεσή τους η νόθευση του ανταγωνισμού ή και η εξασφάλιση αθέμιτου κέρδους ή και η πρόκληση ζημίας.

Όπως υποστηρίχθηκε, η μεγάλη διάρκεια της διοικητικής διαδικασίας εξέτασης της υπόθεσης έχει προκαλέσει αβεβαιότητα, έξοδα και βλάβη στις εταιρείες, με έμφαση στο γεγονός της σημαντικής καθυστέρησης που έχει προκύψει αναφορικά με τη λήψη απόφασης, η οποία σε κάθε περίπτωση κρίνεται ως μη εύλογη και για την οποία οι εταιρείες δεν φέρουν ευθύνη.

Επίσης καταγράφηκε ότι ο Σύνδεσμος είχε αναστείλει όλες τις δραστηριότητές του περί το τέλος Οκτωβρίου 2013, δηλαδή αμέσως μετά από την ενημέρωση των εταιρειών για την έναρξη της υπό αναφορά έρευνας της Επιτροπής.

Σε σχέση με τον Σύνδεσμο Κατασκευαστών Έτοιμου Σκυροδέματος σημειώθηκε ότι αυτός δεν είχε κύκλο εργασιών, ούτε και οποιαδήποτε έσοδα από συνδρομές, γεγονός το οποίο θα πρέπει να ληφθεί υπόψη όπως ίσχυσε στην απόφαση της Επιτροπής με αριθμό 25/2017.

Ειδικότερα σε σχέση με την εταιρεία BETOMAN σημειώθηκε ότι δεν συμμετείχε στους υπό κρίση διαγωνισμούς και σε κανένα δημόσιο διαγωνισμό από το 2010 και εντεύθεν.

Σε σχέση με τις εταιρείες ΜΑΤΘΑΙΟΣ ΙΩΑΝΝΟΥ και ΒΕΤΟΜΑΝ σημειώθηκε ότι οι τρέχουσες υποχρεώσεις υπερβαίνουν την αξία των στοιχείων κυκλοφορούν ενεργητικού, με αποτέλεσμα να υπάρχει ουσιαστική αβεβαιότητα ως προς την ικανότητα τους να συνεχίσουν ως συνεχιζόμενες δραστηριότητες (going concern) για την περίοδο 2012-2015 και 2011-2015 αντίστοιχα. Η εταιρεία ΚΥΘΡΑΙΩΤΗΣ έχει εφαρμόσει πολιτική συμμόρφωσης με το Δίκαιο του Ανταγωνισμού και έχει ετοιμαστεί εγχειρίδιο συμμόρφωσης το οποίο διανεμήθηκε στα στελέχη της εταιρείας από τις αρχές του Απρίλη του 2015.

Ακόμη υποστηρίχθηκε ότι λόγω των περιορισμένων ρευστών και των οικονομικών δυσχερειών, οι εταιρείες ενδεχομένως να μην είναι σε θέση να εξασφαλίσουν πίστωση (ή και επέκταση της περιόδου πίστωσης) από την Τσιμεντοποιεία Βασιλικού από την οποία προμηθεύονται αποκλειστικά, ελλείπει εναλλακτικής επιλογής, τσιμέντο. Λόγω της επιδείνωσης των προβλημάτων από την έλλειψη ρευστών διαθέσιμων, οι εταιρείες ΒΕΤΟΜΑΝ και ΜΑΤΘΑΙΟΣ ΙΩΑΝΝΟΥ δεν θα είναι σε θέση να αγοράζουν τσιμέντο από την Τσιμεντοποιεία Βασιλικού τοις μετρητοίς, με αποτέλεσμα να μην επωφελούνται της έκπτωσης (4%) που λαμβάνουν άλλες ανταγωνιστικές εταιρείες.

Τέλος, οι νομικοί σύμβουλοι των εταιρειών ΚΥΘΡΑΙΩΤΗΣ, ΜΑΤΘΑΙΟΣ ΙΩΑΝΝΟΥ και ΒΕΤΟΜΑΝ στις θέσεις τους ημερομηνίας 28/6/2018, ανέφεραν ότι : *«[...] οι πελάτες μας είναι έτοιμοι, υπό την προϋπόθεση ότι ασκούντες τη διακριτική σας εξουσία και λαμβάνοντας υπόψη όλες τις παραμέτρους της υπόθεσης, ηθέλατε επιβάλει διοικητικό πρόστιμο επί ποσοστού {...}% επί του κύκλου εργασιών των πελατών μας για το 2012, να καταβάλουν το εν λόγω πρόστιμο εντός 5 ημερών από της προς τούτο απόφασης σας και παράλληλα να δεσμευτούν και με την παρούσα μας δεσμεύονται όπως μη προχωρήσουν με την καταχώρηση προσφυγής ή προσφυγών ή τη λήψη άλλων ένδικων μέτρων εναντίον της απόφασης.»*

#### **11.1.2. Θέσεις της εταιρείας ΑΘΙΝΟΔΟΡΟΥ & ΠΟΥΛΛΑΣ**

Η Επιτροπή μελέτησε ενδελεχώς τις γραπτές παραστάσεις που απέστειλε ο νομικός σύμβουλος της ΑΘΙΝΟΔΟΡΟΥ & ΠΟΥΛΛΑΣ με επιστολή του ημερομηνίας 10/1/2018, ως προς την πρόθεση της να επιβάλει διοικητικό πρόστιμο και εξέτασε ένα προς ένα όλα τα σημεία που εγέρθηκαν και αναπτύχθηκαν λεπτομερειακά, τα οποία καταγράφει συνοπτικά κατωτέρω.

Οι νομικοί σύμβουλοι της εταιρείας ΑΘΙΝΟΔΟΡΟΥ & ΠΟΥΛΛΑΣ στις θέσεις που απέστειλαν στις 10/1/2018, αναφέρθηκαν εκτεταμένα σε αποφάσεις της Ελληνικής Αρχής Ανταγωνισμού, καταγράφοντας αρχικά ότι η Ελληνική Αρχή κατά την επιβολή προστίμων σε αρκετές αποφάσεις της έλαβε υπόψη την παρατεταμένη οικονομική

κρίση, το χρονικό διάστημα της παράβασης, πώς επηρεάστηκε ο ανταγωνισμός και εάν υπήρχε προηγούμενη καταδίκη.

Πιο συγκεκριμένα, σημείωσαν ότι στην υπόθεση με αρ. 642/2017 κατά την επιμέτρηση του προστίμου λήφθηκαν υπόψη οι επιπτώσεις της οικονομικής κρίσης η οποία έπληξε τον κατασκευαστικό κλάδο, η επιδείνωση των χρηματοοικονομικών αποτελεσμάτων του εν λόγω κλάδου, η δυσκολία χρηματοδότησης των επιχειρήσεων από τις τράπεζες, ο βαθμός συρρίκνωσης της αγοράς δημοσίων έργων και η σημασία των επιχειρήσεων αυτών για την απασχόληση στην αγορά που δραστηριοποιούνται και αποφάσισε να μειώσει το πρόστιμο για κάθε εμπλεκόμενη επιχείρηση. Επιπλέον, σημειώθηκε ότι η παρατεταμένη οικονομική κρίση, έχει ληφθεί ως μετριαστικός παράγοντας από την Ελληνική Επιτροπή σε αριθμό υποθέσεων. Στη συνέχεια έκαναν αναφορά στις κατευθυντήριες γραμμές που ακολουθούνται από την Ελληνική Αρχή Ανταγωνισμού για την επιμέτρηση του προστίμου.

Μετέπειτα αναφέρθηκαν στην απόφαση της Επιτροπής με αρ. 13/2015, όπου όπως καταγράφεται, κατά την επιμέτρηση του προστίμου η Επιτροπή αποσαφήνισε τους ελαφρυντικούς παράγοντες που λαμβάνονται υπόψη σε ανάλογες περιπτώσεις, και επεσήμανε την σημαντικότητα της μη προηγούμενης καταδίκης των εμπλεκομένων εταιρειών, την οποία έλαβε υπόψη κατά την επιβολή προστίμου.

Σε σχέση με τα περιστατικά της παρούσας υπόθεσης, υποστήριξαν ότι η εταιρεία ATHINODOROU & POUILLAS δεν κατείχε ηγετικό ρόλο, ούτε και παρεμπόδισε με οποιοδήποτε τρόπο την έρευνα της Επιτροπής.

Υποστήριξαν επίσης ότι ο περιορισμένος ρόλος της εταιρείας, θα πρέπει να ληφθεί υπόψη κατά την επιμέτρηση του προστίμου, ενώ τέλος σημείωσαν ότι κανένα στοιχείο δεν βρέθηκε στα υποστατικά/ γραφεία της, το οποίο να αποδεικνύει την συμμετοχή της στη σύμπραξη πέραν από τη συμμετοχή της στη δημιουργία του Συνδέσμου.

Υπογράμμισαν ότι κατά την επιμέτρηση του προστίμου θα πρέπει να ληφθεί υπόψη η περιορισμένη χρονική διάρκεια της παράβασης η οποία φορά τις περιόδους από 30/11/2011 έως 22/12/2011, 3/2/2012 έως 24/2/2012 και 10/6/2012 έως 29/6/2012.

Επίσης, είναι η θέση τους ότι πρέπει να ληφθεί υπόψη η περιορισμένη γεωγραφική έκταση εντός της οποίας υπήρξε η παράβαση κάτι το οποίο σύμφωνα με την ίδια πρέπει να προσμετρήσει προς όφελος της καταγγελλόμενης.

Ακολούθως, υποστήριξαν ότι πρέπει να ληφθεί επίσης υπόψη η μεταβολή των οικονομικών συνθηκών από το 2013 και έπειτα, συνεπεία της κρίσης που έπληξε την οικονομία της Κύπρου και ειδικότερα τον κατασκευαστικό τομέα, το γεγονός ότι δεν προκύπτει οποιοδήποτε οικονομικό όφελος για την εταιρεία και ότι δεν υπάρχει ενώπιον

της Επιτροπής οποιαδήποτε μαρτυρία ή και καταγγελία από οποιοδήποτε πρόσωπο για δυσμενή επηρεασμό και εξασφάλιση οφέλους.

Ολοκληρώνοντας τις θέσεις τους υποστήριξαν όπως το πρόστιμο που θα επιβληθεί κινηθεί σε χαμηλά επίπεδα σε σχέση με το ανώτατο όριο που προβλέπει το άρθρο 24(α) του Νόμου, ώστε να διασφαλίζεται η τήρηση της αρχής της αναλογικότητας και αντικειμενικότητας της απόφασης και λαμβανομένης υπόψη της πολύ μικρής διάρκειας των παραβάσεων και του γεγονότος ότι οι παραβάσεις έχουν παύσει. Επιπλέον, όπως ανέφεραν σε περίπτωση που επιβληθεί στην εταιρεία ψηλό πρόστιμο καθίσταται ορατό το ενδεχόμενο να καταστεί μη βιώσιμος οργανισμός, και ενδεχομένως να οδηγήσει σε ρευστοποίηση περιουσιακών στοιχείων, τα οποία είναι αναγκαία για την ομαλή διεξαγωγή των εργασιών της.

### **11.1.3. Θέσεις της εταιρείας TOP MIX**

Η Επιτροπή μελέτησε ενδελεχώς τις γραπτές παραστάσεις που απέστειλε ο νομικός σύμβουλος της TOP MIX με επιστολή του ημερομηνίας 25/1/2018, ως προς την πρόθεση της να επιβάλει διοικητικό πρόστιμο και εξέτασε ένα προς ένα όλα τα σημεία που εγέρθηκαν και αναπτύχθηκαν λεπτομερειακά, τα οποία καταγράφει συνοπτικά κατωτέρω.

Η TOP MIX διαφώνησε με την απόφαση της Επιτροπής και τα συμπεράσματα που συνάγονται με αυτή, αλλά και με τον τρόπο που κατέληξε η Επιτροπή στο συμπέρασμα ότι η TOP MIX ενήργησε κατά παράβαση του Νόμου, και ότι υποβάλλει τις θέσεις της με επιφύλαξη άσκησης των διαθέσιμων ένδικων μέσων από αυτή.

Αρχικά η TOP MIX ανέφερε ότι σύμφωνα με το άρθρο 24 του Νόμου η ΕΠΑ «δύνатаι να επιβάλλει διοικητικά πρόστιμα», και ότι από τη γραμματική ερμηνεία του Νόμου, προκύπτει ότι η επιβολή προστίμου είναι στη διακριτική ευχέρεια της Επιτροπής. Ακολούθως σημείωσε ότι κατά τον καθορισμό του προστίμου υπάρχει ευρεία διακριτική ευχέρεια για την επιμέτρηση και τον καθορισμό του προστίμου, ωστόσο, θα πρέπει να λαμβάνει υπόψη διάφορες νομικές και πραγματικές παραμέτρους για τον καθορισμό του ύψους του προστίμου, και πιο συγκεκριμένα πρέπει να λαμβάνονται υπόψη οι αρχές της ίσης μεταχείρισης, της αναλογικότητας και της αρχής της ενοχής.

Υποστήριξε επίσης, ότι στο πλαίσιο της αρχής της ίσης μεταχείρισης θα πρέπει να λαμβάνονται υπόψη διάφορες σταθμίσεις, όπως το κατά πόσο οι εταιρείες ανήκουν σε ισχυρές οικονομικές μονάδες, επισημαίνοντας ταυτόχρονα ότι θα πρέπει να ληφθεί υπόψη αν η επιχείρηση συμμετείχε σε μέρος μόνο της παράβασης, αφού δεν διαπιστώνεται η συμμετοχή της TOP MIX στον Διαγωνισμό ΤΔΕ 6/2012. Σε ό,τι αφορά τον Διαγωνισμό ΤΔΕ 15/2012, ο οποίος είχε προκηρυχθεί στις 24/2/2012, επεσήμανε ότι έχοντας υπόψη ότι η εκτέλεση των έργων του δημοσίου απαιτεί αρκετούς μήνες για

την διεκπεραίωσή τους, η TOP MIX ακόμα και αν αναλάμβανε τον εν λόγω διαγωνισμό δεν θα ήταν να τον εκτελέσει, αφού λίγες εβδομάδες αργότερα η TOP MIX τερμάτισε τις δραστηριότητες της.

Επίσης, ισχυρίστηκε ότι η TOP MIX δεν αποκόμισε οποιοδήποτε όφελος από την διαπιστωθείσα παράβαση για νόθευση των δύο υπό αναφορά διαγωνισμών, αφού στα έγγραφα 23 και 56 που παρατίθενται στην απόφαση της Επιτροπής, δίπλα από κάθε περιοχή αναγράφονται οι υπόλοιπες εμπλεκόμενες επιχειρήσεις, πλην της TOP MIX.

Σε σχέση με τον υπολογισμό του προστίμου σημείωσε ότι σύμφωνα με τις κατευθυντήριες γραμμές της Ευρωπαϊκής Επιτροπής, δε λαμβάνεται υπόψη ο κύκλος εργασιών της επιχείρησης μετά το τέλος της παράβασης ή και τζίρος που δεν αποτελεί μέρος της μη επίμαχης περιόδου ή/και που δε σχετίζεται με συγκεκριμένα προϊόντα ή διαδικασίες που δεν είναι αντικείμενο διαδικασίας ενώπιον της ΕΠΑ. Στη συνέχεια τονίζεται ότι θα πρέπει να γίνεται προσεκτική εξέταση κάθε περίπτωσης, και ότι είναι καθήκον της ΕΠΑ να προσδιορίσει, να διαχωρίσει, να διασυνδέσει την εκάστοτε παράβαση με τον κύκλο προϊόντων που αυτή αφορά, πριν επιβάλει πρόστιμο στη TOP MIX.

Ένας από τους μετριαστικούς παράγοντες που μπορεί να λάβει υπόψη η Επιτροπή κατά την επιμέτρηση του ποσού του προστίμου είναι η περιορισμένη συμμετοχή της TOP MIX στην παράβαση (η οποία αποτελεί και έκφραση της αρχής της ίσης μεταχείρισης), σε αντίθεση με τις υπόλοιπες εταιρείες οι οποίες είχαν πιο ενεργό ρόλο στην διαπιστωθείσα νόθευση των διαγωνισμών. Στη συνέχεια σημειώθηκε ότι παράδειγμα παραγόντων που λαμβάνονται υπόψη είναι η αντιμετώπιση από μια εταιρεία μιας κρίσης, οικονομικής ή/και άλλης ή/και εάν τα μέτρα που έλαβε ήταν αναγκαία για την αντιμετώπιση μιας δύσκολης αγοράς ή/και για την αντιμετώπιση ενός οικονομικού τομέα που βρίσκεται σε κρίση.

Ως λόγοι μείωσης του προστίμου θεωρούνται και η δυνατότητα πληρωμής μιας επιχείρησης, όπως επίσης και η ύπαρξη οικονομικής κρίσης σε μια χώρα, κάνοντας αναφορές σε αποφάσεις της Ευρωπαϊκής Επιτροπής και Αρχών Ανταγωνισμού Κρατών Μελών της Ευρωπαϊκής Επιτροπής.

Σε σχέση με την αρχή της αναλογικότητας, σημειώθηκε ότι αυτή πρέπει να λαμβάνεται υπόψη κατά την επιμέτρηση του ποσού του προστίμου ή/και κατά την επιλογή του κατάλληλου πολλαπλασιαστή.

Αναφορικά με την αξιολόγηση της απόφασης της Επιτροπής, αναφέρθηκε ότι η γεωγραφική αγορά της παράβασης είναι περιορισμένη κάτι που πρέπει να ληφθεί δεόντως υπόψη κατά την επιμέτρηση της ποινής. Στη συνέχεια αναφέρεται ότι από την ανάγνωση των στοιχείων στα οποία θεμελιώνει η Επιτροπή την απόφασή της,

προκύπτει μειωμένη ή/και ελάχιστη, ή/και μη συμμετοχή της TOP MIX στις παραβάσεις, και δίνονται παραδείγματα π.χ. ότι εφόσον θα τερμάτιζε τις δραστηριότητές της δεν θα μπορούσε να αναλάβει τα συμβόλαια, ή ότι το ημερολόγιο του κ. Κ.Κ. δεν γίνεται καμία συγκεκριμένη αναφορά στη συμμετοχή της εταιρείας στις συναντήσεις.

Υπογράμμισε ότι η εταιρεία TOP MIX είχε διακόψει τις εργασίες της από τον Μάρτιο του 2012, λόγω οικονομικών και άλλων προβλημάτων που αντιμετώπιζε ενώ ήδη από το τέλος του 2011 δεν είχε προβεί στην αγορά τσιμέντου. Κατά τα έτη 2011 έως και την παύση των δραστηριοτήτων της η TOP MIX δεν ανέλαβε την εκτέλεση δημοσίων έργων και κατά συνέπεια τα έσοδα της δεν προέρχονταν, κατά τα ως άνω έτη από την εκτέλεση δημοσίων έργων.

Τέλος, σε σχέση με την οικονομική κατάσταση της TOP MIX αναφέρθηκε ότι βρίσκεται υπό διαχείριση από τις 14/4/2014 και υπό εκκαθάριση από τις 5/8/2013. Υποστήριξαν ότι το 2010 πραγματοποίησε ζημίες ύψους €{...} το 2011 ζημίες ύψους €{...}. Σύμφωνα με τις οικονομικές καταστάσεις διέθετε περιουσιακά στοιχεία ύψους €{...}, ενώ οι οφειλές της ανέρχονταν €{...}, ποσό στο οποίο έκτοτε έχουν προστεθεί οι τόκοι που οφείλει σε τραπεζικό ίδρυμα. Κατά το έτος 2011 μέχρι και την παύση των εργασιών της τον Μάρτιο του 2012, δεν ανέλαβε την εκτέλεση δημοσίων έργων και κατά συνέπεια τα έσοδά της δεν προέρχονταν από την εκτέλεση δημοσίων έργων.

#### **11.1.4. Θέσεις της εταιρείας SKYRAMIX**

Η Επιτροπή μελέτησε ενδελεχώς τις γραπτές παραστάσεις που απέστειλε η SKYRAMIX, ως προς την πρόθεση της να επιβάλει διοικητικό πρόστιμο και εξέτασε ένα προς ένα όλα τα σημεία που εγέρθηκαν και αναπτύχθηκαν λεπτομερειακά, τα οποία καταγράφει συνοπτικά κατωτέρω.

Η εταιρεία SKYRAMIX στις θέσεις της ημερομηνίας 10/1/2018, καταρχάς σημείωσε ότι είναι η άποψή τους ότι η απόφαση της Επιτροπής είναι λανθασμένη και αδικεί κατάφορα την εταιρεία, καθότι *«η λογική βασίστηκε επιλεκτικά σε μεροληπτική ερμηνεία κάποιων από των στοιχείων»* τα οποία είχαν συλλεχθεί, χωρίς την απαιτούμενη στοιχειώδη έρευνα για επιβεβαίωση των συμπερασμάτων.

Η εταιρεία υποστήριξε ότι η ίδια όχι μόνο δεν νόθευσε τον ανταγωνισμό, αλλά τον υποβοήθησε. Συγκεκριμένα, υποστήριξε ότι η αναφορά της απόφασης ότι η εταιρεία συνέπραξε με άλλες εταιρείες στην περίπτωση των τριών διαγωνισμών είναι λανθασμένη και αποδεικνύεται από τη συμπεριφορά της SKYRAMIX στους συγκεκριμένους διαγωνισμούς. Ειδικότερα, σημείωσε ότι στον Διαγωνισμό ΤΔΕ 6/2012 δεν έλαβε έγγραφο καθότι η εταιρεία δεν δραστηριοποιείτο στον τομέα κατασκευής έτοιμου σκυροδέματος. Στον Διαγωνισμό ΤΔΕ 15/2012 έλαβε έγγραφο για σκοπούς απλής ενημέρωσης χωρίς όμως να έχει δραστηριοποιηθεί στον τομέα. Η εταιρεία

επεσήμανε επί τούτου ότι είχε αγοράσει σχετικά μηχανήματα στις 24/3/2012, οπότε δεν μπορούσε να συμμετάσχει στον εν λόγω Διαγωνισμό. Στον Διαγωνισμό ΤΔΕ 54/2012, διαφοροποιώντας την στάση μη συμμετοχής που τηρούσε η TOP MIX, υποβάλλοντας προσφορά με χαμηλό κέρδος ούτως ώστε να διεισδύσει στην αγορά.

Υπογράμμισε ότι δεν υπήρξε ποτέ μέλος του Συνδέσμου. Ακολούθως αναφέρθηκε ότι το όνομα εταιρειών του Ομίλου Εταιρειών Σκύρα Βάσας ουδέποτε έχει συνδεθεί με καταδολίευση του Δημοσίου. Ως μη μέλος του Συνδέσμου, όχι μόνο δεν είχαν συμπράξει με σκοπό τη νόθευση του διαγωνισμού, αλλά αν είχαν υποψίες, για αυτό, θα ήταν ανεύθυνο και άκρως επικίνδυνο για τα συμφέροντα της εταιρείας να καταγγείλουν κάτι τέτοιο χωρίς χειροπιαστές αποδείξεις.

Η εταιρεία στο πλαίσιο των γραπτών της παραστάσεων αναφέρθηκε στα ευρήματα της Επιτροπής στην απόφασή της σε σχέση με την «υποτιθέμενη» ανάμειξη της, επισημαίνοντας μεταξύ άλλων ότι

*«(α) Ως ένας εκ των δύο μετόχων της TMC ουδέποτε ενημερωθήκαμε από τον Γενικό Διευθυντή της TMC για τον τόπο εργασίας και/ή αποφάσεις και/ή ενέργειες του ΣΚΕΣΛ [Συνδέσμου Έτοιμου Σκυροδέματος Λεμεσού]. Αυτό εν αντιθέσει με τον άλλο 50% μέτοχο της TMC, την IBC, ο οποίος συμμετείχε στις συνεδριάσεις του ΣΚΕΣΛ μέσω του Γενικού Διευθυντή κυρίου Αναστάσιου Κωνσταντίνου.*

*(β) Ανεξάρτητα με τα πιο πάνω, η TMC ως εταιρεία ελεγχόμενη από τον Όμιλο Εταιρειών Αδελφοί Ιακώβου (εφεξής «ΟΕΑΙ») υιοθέτησε πλήρως την πολιτική του Ομίλου αυτού, δηλαδή την ενημέρωση για τις δραστηριότητες του ΣΚΕΣΛ και τη μη συμμετοχή σε διαγωνισμούς του δημοσίου. Ο έλεγχος αυτός πήγαζε από το μέγεθος των εργασιών του ΟΕΑΙ στον κατασκευαστικό τομέα σε σχέση με τον δικό μας, τον οικονομικό έλεγχο που εξασκούσε σε τακτικά χρονικά διαστήματα, στην παραγωγή αφού ο χειριστής του εργοστασίου της TMC εργοδοτείτο από τον ΟΕΑΙ, στην προμήθεια αδρανών υλικών και στην προσφορά εργασίας αφού ήταν ο μεγαλύτερος πελάτης της TMC.*

*(γ) Μετά την αδρανοποίηση της TMC και την έναρξη των εργασιών της Skyratrix [...] υιοθετήθηκε ακριβώς η αντίθετη πολιτική δηλ. της μη συμμετοχής στον ΣΚΕΣΛ και της συμμετοχής σε διαγωνισμούς του δημοσίου.»*

Στη συνέχεια η εταιρεία απάντησε στα όσα έχει αποφανθεί η Επιτροπή για την ανάμειξη της στη σύμπραξη και μεταξύ άλλων στα Έγγραφα 12, 30 και 37, υποστηρίζοντας ότι η Επιτροπή κατέληξε σε αβίαστα συμπεράσματα.

Τέλος, υπογράμμισε ότι η εταιρεία αποδεδειγμένα διαχώρισε τις θέσεις της από τις υπόλοιπες εταιρείες. Ισχυρίστηκε ότι κατάφερε να απεγκλωβιστεί από τον έλεγχο που εξασκούσε ο Όμιλος Εταιρειών Αδελφοί Ιακώβου στην TOP MIX και αρνήθηκε να



προσλάβει τον Γενικό Διευθυντή της και Λογιστή της μετά τον τερματισμό της εργοδότησής τους σε αυτή, υιοθέτησε άκρως αντίθετη πολιτική από αυτή της TOP MIX όσον αφορά τη συμμετοχή της στον Σύνδεσμο Λεμεσού και την υποβολή προσφορών στο Δημόσιο, και τέλος, με την πρώτη συμμετοχή της σε Δημόσιο Διαγωνισμό ώθησε τις τιμές προς τα κάτω κατά 15%.

#### **11.1.5. Θέσεις της εταιρείας ALFA CONCRETE δια της οικονομικής της διαδόχου ALFA BETON LTD.**

Η Επιτροπή μελέτησε ενδελεχώς τις γραπτές παραστάσεις που απέστειλαν οι νομικοί σύμβουλοι των ALFA CONCRETE και ALFA BETON ημερομηνίας 13/06/2018 και 8/6/2018, αντίστοιχα ως προς την πρόθεση της να επιβάλει διοικητικό πρόστιμο και εξέτασε ένα προς ένα όλα τα σημεία που εγέρθηκαν και αναπτύχθηκαν λεπτομερειακά, τα οποία καταγράφει συνοπτικά κατωτέρω.

Ο νομικός σύμβουλος της ALFA CONCRETE υποστήριξε ότι ουδεμία συμμετοχή είχε η εταιρεία στους τρεις διαγωνισμούς.

Περαιτέρω αναφέρει ότι η εταιρεία ALFA CONCRETE, τελεί υπό καθεστώς παραλήπτη και διαχειριστή (ΠΔ) από τις 5/12/2012 δυνάμει κυμαινόμενων επιβαρύνσεων προς όφελος της Τράπεζας Κύπρου.

Ως ελαφρυντικούς παράγοντες η εταιρεία αναφέρει ότι η εταιρεία δεν δραστηριοποιείται πλέον στην αγορά σκυροδέματος και τελεί υπό διαχείριση από το 2013, ενώ η μείωση του κύκλου εργασιών της επήλθε πριν το 2013 και δεν έχει στην κατοχή της οικονομικές καταστάσεις των ετών 2011- 2012.

Επιπλέον, σημείωσε ότι η Επιτροπή πρέπει να λάβει υπόψη της ως ελαφρυντικό στοιχείο ότι η εταιρεία δεν διέπραξε στο παρελθόν παρόμοιες παραβάσεις του Δικαίου του Ανταγωνισμού και δεν έχει καταδικαστεί για αυτές. Επιπρόσθετα, ανέφερε ότι είναι ορθό και δίκαιο να λάβει υπόψη της για σκοπούς επιμέτρησης του διοικητικού προστίμου, τις επιπτώσεις που δημιούργησε η οικονομική κρίση κατά τον ουσιώδη χρόνο, με αποτέλεσμα τη μείωση του κύκλου εργασιών της μέχρι το διορισμό του ΠΔ.

Επιπλέον, η εταιρεία υποστήριξε ότι δεν αποκόμισε κανένα όφελος από τη συμπεριφορά που της έχει καταλογιστεί καθότι ουδεμία συμμετοχή είχε στους διαγωνισμούς. Τέλος, σε σχέση με τη διάρκεια της παράβασης, αναφέρθηκε ότι η καταδίκη της εταιρείας περιορίζεται μόνο σε εμπλοκή της σε διαγωνισμούς στους οποίους εν πάση περιπτώσει δεν έλαβε μέρος.

Ο δε νομικός σύμβουλος της εταιρείας ALFA BETON υποστήριξε ότι δεν έλαβε μέρος στους επίδικους διαγωνισμούς στους οποίους περιορίζεται το αντικείμενο της έρευνας. Μάλιστα η ALFA BETON εγγράφηκε στις 22/11/2012, δηλαδή μετά το τέλος των διαγωνισμών και άρχισε να δραστηριοποιείται κατά το έτος 2013, συνεπώς δεν έχει

καμία σχέση με την παράβαση ούτε και αποκόμισε οποιοδήποτε όφελος από αυτή. Περαιτέρω σημειώθηκε ότι ούτε η ALFA CONCRETE έλαβε μέρος στους εν λόγω διαγωνισμούς, ούτε καν προμηθεύτηκε έγγραφα των διαγωνισμών, και κατά συνέπεια, άνευ επηρεασμού της μη αποδοχής της εταιρείας ότι δεν αποτελεί οικονομική συνέχεια της ALFA BETON, ισχυρίζονται ότι και η ALFA CONCRETE είχε περιφερειακό ρόλο στους τρεις διαγωνισμούς, και συνεπώς η συμμετοχή της ήταν ιδιαίτερα περιορισμένη αν όχι ανύπαρκτη.

Επιπλέον, δεδομένης της ακύρωσης των τριών διαγωνισμών, υποστήριξε ότι δεν προκλήθηκαν αντανταγωνιστικά αποτελέσματα στη σχετική αγορά. Το γεγονός ότι η ALFA BETON είναι μια νέα εταιρεία που δεν συμμετείχε στην παράβαση επειδή ακόμα δεν είχε συσταθεί, καθώς και ότι ποτέ δεν εφαρμόστηκαν τα όσα κατ' ισχυρισμόν συμφωνήθηκαν από την ALFA BETON πρέπει να επενεργήσουν ως μετριαστικός παράγοντας.

Με τη μη συμμετοχή της, η ALFA BETON απέιχε από την εφαρμογή οποιασδήποτε συμφωνίας ή απόφασης για νόθευση των διαγωνισμών. Η περιορισμένη συμμετοχή μιας επιχείρησης στην παράβαση αποτελεί αναγνωρισμένο ελαφρυντικό παράγοντα με βάση τις Κατευθυντήριες Γραμμές της Ευρωπαϊκής Επιτροπής και πρέπει να ληφθεί υπόψη κατά την επιβολή του προστίμου και να οδηγήσει σε μείωση του ποσού του προστίμου.

Σε σχέση με τη διάρκεια της παράβασης είναι η θέση τους ότι η διάρκεια ήταν εξαιρετικά περιορισμένου χρονικού διαστήματος καθότι αφορά τρεις συγκεκριμένες παραβάσεις στο πλαίσιο τριών διαγωνισμών οι οποίοι σε κάθε περίπτωση ακυρώθηκαν.

Επιπλέον, σημειώθηκε ότι η γεωγραφική εξέταση της κατ' ισχυρισμό παράβασης είναι περιορισμένη, καθότι οι υπό εξέταση πρακτικές περιορίστηκαν σε κάποιες περιοχές της Επαρχίας Λεμεσού και δεν εκτείνονταν σε όλη την επικράτεια της Κυπριακής Δημοκρατίας.

Στη συνέχεια υποστηρίχθηκε ότι η οποιαδήποτε παράβαση δεν έγινε συνειδητά, αφού τα εμπλεκόμενα μέρη ενέγραψαν τον Σύνδεσμο στον Έφορο Σωματείων και Ιδρυμάτων, συνεπώς δεν μπορεί να λεχθεί ότι υπήρχε η πρόθεση δημιουργίας μυστικού καρτέλ.

Περαιτέρω, σημειώθηκε ότι η ALFA BETON στην ουσία κληρονομεί την παραβίαση και είναι η πρώτη φορά που απασχολεί την Επιτροπή. Στη συνέχεια επαναλήφθηκε ότι η εταιρεία δεν συστάθηκε για να αποφύγει την ευθύνη και οι μέτοχοι της είναι μόνο κατά 5% όμοιοι με αυτούς της ALFA CONCRETE, ως εκ τούτου είναι άδικο να καταλογιστεί σε αυτή παράβαση για την οποία ευθύνεται άλλη επιχείρηση η οποία ακόμα υφίσταται νομικώς και αποτελεί επιχείρηση.

Τέλος, υποβλήθηκε ότι θα πρέπει να προσμετρήσει και η διάρκεια της έρευνας και η παρατεταμένη διάρκεια της παρούσας διαδικασίας, η οποία έχει προκαλέσει ταλαιπωρία, αβεβαιότητα και έξοδα.

### **11.2. Εφαρμοστέο Δίκαιο και Κύκλοι Εργασιών των Επιχειρήσεων**

Η Επιτροπή αφού μελέτησε με προσοχή τις γραπτές παραστάσεις των εταιρειών, πριν προχωρήσει στην εξέταση των προϋποθέσεων που θέτει ο Νόμος για την επιβολή διοικητικού προστίμου, τόνισε ότι η διαδικασία επιβολής διοικητικού προστίμου αποτελεί διοικητική διαδικασία και σχετίζεται με την πρόθεση της Επιτροπής να επιβάλει διοικητικό πρόστιμο. Παρά το γεγονός πως στο στάδιο αυτό, σύμφωνα και με το άρθρο 42 του Νόμου, της υποβολής γραπτών παραστάσεων, οι υποβληθείσες θέσεις αφορούν τους λόγους για τους οποίους η Επιτροπή προτίθεται «να επιβάλει το διοικητικό πρόστιμο», εντούτοις, στις παραστάσεις που υποβλήθηκαν από τις εμπλεκόμενες επιχειρήσεις επαναλαμβάνονται και τίγονται θέματα που η Επιτροπή στο πλαίσιο εξέτασης της παρούσας υπόθεσης στη βάση του άρθρου 17 του Νόμου, διεξήλθε και εξέτασε με ιδιαίτερη προσοχή και αυτό άλλωστε μπορεί να διαφανεί μέσα από το κείμενο που κοινοποιήθηκε στις εταιρείες με την επιστολή ημερομηνίας 11/12/2017. Ως εκ τούτου, η Επιτροπή θεωρεί ότι η ομόφωνη απόφαση της μιλάει εφ' αυτής.

Περαιτέρω, η Επιτροπή επισημαίνει ότι, πέραν της επιβολής διοικητικού προστίμου, στις περιπτώσεις αποδεδειγμένων παραβάσεων του Νόμου, στόχος και επιδίωξη της είναι η εφαρμογή μιας γενικής πολιτικής στον τομέα του ανταγωνισμού στη βάση των αρχών που ο Νόμος θεσπίζει και η ενθάρρυνση των επιχειρήσεων προς την τήρηση των αρχών αυτών.<sup>235</sup>

Η Επιτροπή υπογραμμίζει ότι στη βάση του άρθρου 24(1) καθώς επίσης και σύμφωνα με το άρθρο 42(1) του Νόμου, ο νομοθέτης δίδει στην Επιτροπή τη δυνατότητα να επιβάλει διοικητικά πρόστιμα συνεκτιμώντας τη σοβαρότητα, βαρύτητα και τη διάρκεια της παράβασης. Συνεπώς η Επιτροπή δύναται να ασκεί την εξουσία της στα πλαίσια που της ορίζει ο Νόμος και δεν δεσμεύεται από κατευθυντήριες γραμμές που δημοσιεύονται από την Ευρωπαϊκή Επιτροπή και την Ελληνική Επιτροπή Ανταγωνισμού. Συνεπώς, η Επιτροπή ομόφωνα καταλήγει ότι για τον καθορισμό του ύψους του προστίμου θα πρέπει να ακολουθήσει τις υπό του Νόμου καθοριζόμενες παραμέτρους και να συνεκτιμήσει τη σοβαρότητα/ βαρύτητα καθώς επίσης και τη διάρκεια της παράβασης.

Αναφορικά με τη θέση των εταιρειών ATHINODOROU & POUILLAS, TOP MIX και ALFA BETON για το εφαρμοστέο δίκαιο για τον καθορισμό του προστίμου, και τον κύκλο

<sup>235</sup> Απόφαση Δικαστηρίου της 28<sup>ης</sup> Ιουνίου 2005, Dansk Rorindustri A/S e.a. κατά της Επιτροπής, C-189/02 P, C-202/02 P και C-213/02 P, σημείο 172.

εργασιών που αφορά την συγκεκριμένη σχετική αγορά προϊόντος, η Επιτροπή επισημαίνει ότι ο Νόμος 13(Ι)/2008 ρητά και με σαφήνεια προβλέπει στο άρθρο 24(α), ότι το διοικητικό πρόστιμο που δύναται να επιβάλει ανέρχεται μέχρι το δέκα τοις εκατό (10%) του κύκλου εργασιών της επιχείρησης και όχι του κύκλου εργασιών της αξίας των πωλήσεων ή των προϊόντων ή υπηρεσιών με τις οποίες σχετίζεται η παράβαση. Δεδομένης της σαφήνειας των σχετικών με το θέμα άρθρων του Νόμου, η Επιτροπή έχει τη θέση ότι το ζήτημα τούτο δεν μπορεί να τύχει οποιασδήποτε άλλης ερμηνείας. Επισημαίνεται ότι, στην προκείμενη περίπτωση με βάση τις πρόνοιες του Νόμου 13(Ι)/2008 που η Επιτροπή καλείται να εφαρμόσει, το διοικητικό πρόστιμο υπολογίζεται με βάση τον κύκλο εργασιών που έλαβε χώρα κατά το έτος μέσα στο οποίο συντελέστηκε η παράβαση ή κατά το αμέσως προηγούμενο της παράβασης έτος.

Η Επιτροπή επαναλαμβάνει ότι στο πλαίσιο του Νόμου και δη του άρθρου 24(α)(i) του Νόμου 13(Ι)/2008, προβλέπεται ως βάση υπολογισμού του διοικητικού προστίμου, που θα επιβληθεί σε κάθε επιχείρηση ο κύκλος εργασιών της που έλαβε χώρα κατά το έτος μέσα στο οποίο συντελέστηκε η παράβαση ή κατά το αμέσως προηγούμενο της παράβασης έτος.

Η Επιτροπή σημειώνει ότι τα γεγονότα που εξετάστηκαν, ανάγονται στα έτη 2011, και 2012, ενώ η ομόφωνη απόφασή της αφορά παράβαση του άρθρου 3(1)(α) και (γ) του Νόμου ως ακολούθως:

(α) οι εταιρείες ΜΑΤΘΑΙΟΣ ΙΩΑΝΝΟΥ, ΚΥΘΡΑΙΩΤΗΣ, ΑΘΙΝΟΔΟΡΟΥ & ΠΟΥΛΛΑΣ, TOP MIX, I & S KRITONIS, BETOMAN, ALFA CONCRETE δια της οικονομικής της διαδόχου ALFA BETON και ΨΑΡΟΥΔΗΣ την περίοδο από τις 30/11/2011 μέχρι και τις 22/12/2011 τουλάχιστον, προέβηκαν σε νόθευση του Διαγωνισμού του Τ.Δ.Ε. με αρ. Δ.Τ.Δ.Ε. (ΕΜ Λ/σού) 6/2012 αναφορικά με την προμήθεια και μεταφορά έτοιμου σκυροδέματος κατηγορίας C15, C20, C25 και C30 στην επαρχία Λεμεσού,

(β) οι εταιρείες ΜΑΤΘΑΙΟΣ ΙΩΑΝΝΟΥ, ΚΥΘΡΑΙΩΤΗΣ, ΑΘΙΝΟΔΟΡΟΥ & ΠΟΥΛΛΑΣ, TOP MIX, SKYRAMIX, I & S KRITONIS, BETOMAN, ALFA CONCRETE δια της οικονομικής της διαδόχου ALFA BETON και ΨΑΡΟΥΔΗΣ την περίοδο από 3/2/2012 έως 24/2/2012 τουλάχιστον, προέβηκαν σε νόθευση του Διαγωνισμού με αρ. Δ.Τ.Δ.Ε. (ΕΜ Λ/σού) 15/2012 για την προμήθεια και μεταφορά έτοιμου σκυροδέματος κατηγορίας C15, C20, C25 και C30 στην επαρχία Λεμεσού κατά παράβαση του άρθρου 3(1)(α) και (γ) του Νόμου, και

(γ) οι εταιρείες ΜΑΤΘΑΙΟΣ ΙΩΑΝΝΟΥ, ΚΥΘΡΑΙΩΤΗΣ, ΑΘΙΝΟΔΟΡΟΥ & ΠΟΥΛΛΑΣ, SKYRAMIX, I & S KRITONIS, BETOMAN, ALFA CONCRETE δια της οικονομικής της διαδόχου ALFA BETON και ΨΑΡΟΥΔΗΣ την περίοδο από 10/6/2012 έως 29/6/2012 τουλάχιστον, προέβηκαν σε νόθευση του Διαγωνισμού με αρ. Δ.Τ.Δ.Ε. (ΕΜ Λ/σού)

54/2012 για την προμήθεια και μεταφορά έτοιμου σκυροδέματος κατηγορίας C15, C20, C25 και C30 στην επαρχία Λεμεσού κατά παράβαση του άρθρου 3(1)(α) και (γ) του Νόμου.

Υπό το φως αυτών των δεδομένων, η Επιτροπή λαμβάνοντας υπόψη τις πρόνοιες του άρθρου 24 του Νόμου 13(I)/2008, ομόφωνα καταλήγει ότι, υπό το φως του χρονικού πλαισίου των τριών διαγωνισμών, περίοδος μέσα στην οποία συντελέστηκαν οι παραβάσεις του άρθρου 3(1)(α) και (γ) του Νόμου, είναι τέλη του 2011 και το 2012. Έχοντας υπόψη ότι η προθεσμία υποβολής των προσφορών έληγε στις 22/12/2011, και ότι η σύσταση της Επιτροπής Αξιολόγησης καθώς και το γεγονός ότι η θέση του Διευθυντή για ακύρωση του Διαγωνισμού λήφθηκε εντός του Ιανουαρίου του 2012, με την επιστολή ενημέρωσης να αποστέλλεται στις 2 Φεβρουαρίου 2012, η Επιτροπή ομόφωνα αποφάσισε να λάβει υπόψη τον κύκλο εργασιών του 2012 για την επιμέτρηση του διοικητικού προστίμου. Κατ' εξαίρεση της απόφασής της για λήψη υπόψη του κύκλου εργασιών των εταιρειών για το 2012, η Επιτροπή σημειώνει τη διαφοροποίηση των εταιρειών TOP MIX, ALFA CONCRETE δια της οικονομικής της διαδόχου ALFA BETON και I&S KRITONIS.

Σε σχέση με την εταιρεία TOP MIX, η Επιτροπή σημειώνει ότι η εταιρεία αυτή έπαυσε τις εργασίες της τον Μάρτιο του 2012, κάτι το οποίο αντικατοπτρίζεται και στους οικονομικούς της λογαριασμούς για το εν λόγω έτος.

Σε σχέση με την επιχείρηση ALFA CONCRETE δια της οικονομικής της διαδόχου ALFA BETON, η Επιτροπή σημειώνει ότι η δραστηριότητα της παραγωγής και εμπορίας σκυροδέματος κατά το έτος μέσα στο οποίο συντελέστηκε το μεγαλύτερο μέρος των παραβάσεων του άρθρου 3(1)(α) και (γ) του Νόμου, ήτοι το 2012, διεξαγόταν από την εταιρεία ALFA CONCRETE, εφόσον η εταιρεία ALFA BETON ανέλαβε στην συνέχεια την εν λόγω δραστηριότητα, όπως αναλύθηκε εκτεταμένα ανωτέρω. Ως εκ τούτου, η Επιτροπή ομόφωνα κρίνει ότι για σκοπούς επιμέτρησης του διοικητικού προστίμου θα πρέπει να ληφθεί υπόψη ο κύκλος εργασιών της εταιρείας ALFA CONCRETE.

Επίσης, η Επιτροπή αναφορικά με τις εταιρείες I&S KRITONIS και ALFA CONCRETE, σημειώνει ότι οι εταιρείες αυτές δεν απέστειλαν σχετικές οικονομικές καταστάσεις για τα έτη 2011 και 2012, ως ζητήθηκε τόσο από την Υπηρεσία κατά το στάδιο της προκαταρκτικής έρευνας με σχετικά ερωτηματολόγια, όσο και από την Επιτροπή με αριθμό επιστολών της κατά το διάστημα Δεκεμβρίου 2017- Ιουνίου 2018. Η Επιτροπή αρχικά σημειώνει ότι η εταιρεία I&S KRITONIS ουδέποτε ανταποκρίθηκε στο αίτημά της για αποστολή οικονομικών καταστάσεων. Σε σχέση με την εταιρεία ALFA CONCRETE, η Επιτροπή σημειώνει ότι οι νομικοί εκπρόσωποι της εταιρείας με επιστολή τους ημερομηνίας 7/6/2018, δήλωσαν ότι η εταιρεία βρίσκεται υπό διαχείριση και ότι δεν είναι εφικτή η ετοιμασία οικονομικών καταστάσεων για τα έτη 2011 και 2012, αντί αυτού

προσκόμισαν τους ελεγμένους λογαριασμούς για μεταγενέστερο έτος, ήτοι το έτος που λήγει στις 31/12/2013.

Η Επιτροπή λαμβάνοντας καθοδήγηση από την πρακτική που ακολουθείται από την Ευρωπαϊκή Επιτροπή, σημειώνει ότι η Ευρωπαϊκή Επιτροπή για την επιβολή προστίμου πρέπει να λάβει υπόψη της τον κύκλο εργασιών που πραγματοποιήθηκε κατά το προηγούμενο οικονομικό έτος από την έκδοση της απόφασής της (last full business year before the date of adoption of the decision imposing the fine). Παρόλα αυτά όταν ο κύκλος εργασιών για την περίοδο αυτή δεν αντιστοιχεί σε ένα πλήρες έτος κανονικής οικονομικής δραστηριότητας δώδεκα μηνών, και επομένως δεν παρέχει καμία χρήσιμη ένδειξη σχετικά με την πραγματική οικονομική κατάσταση της επιχείρησης ή όταν η Ευρωπαϊκή Επιτροπή δεν έχει στην κατοχή της τον κύκλο εργασιών για το τελευταίο οικονομικό έτος που προηγείται της απόφασής της, πρέπει να βασιστεί σε κύκλο εργασιών που πραγματοποιήθηκε σε προηγούμενο έτος.<sup>236</sup> Οι περιπτώσεις κατά τις οποίες η Ευρωπαϊκή Επιτροπή δεν έχει στην κατοχή της τον κύκλο εργασιών για το τελευταίο οικονομικό έτος που προηγείται της απόφασής της, είναι για παράδειγμα όταν οι ετήσιες οικονομικές καταστάσεις για την εταιρεία δεν έχουν ακόμα ετοιμαστεί, ή όταν δεν έχουν αποκαλυφθεί στην Ευρωπαϊκή Επιτροπή, ή όταν έχουν καταρτιστεί για περίοδο μικρότερη των δώδεκα μηνών. Όπως αναφέρεται σε αποφάσεις του ΔΕΕ, η Ευρωπαϊκή Επιτροπή σε αυτές τις περιπτώσεις πρέπει να βασιστεί σε προηγούμενο πλήρες έτος για το οποίο έχουν ετοιμαστεί ετήσιες οικονομικές καταστάσεις.<sup>237</sup>

Η Επιτροπή λαμβάνοντας καθοδήγηση από τη νομολογία σε σχέση με αυτό το θέμα, σημειώνει τα όσα καταγράφονται στην απόφαση του Πρωτοδικείου (πέμπτο τμήμα) της 29ης Νοεμβρίου 2005 στην υπόθεση T-33/02 Britannia Alloys & Chemicals Ltd κατά της Επιτροπής των Ευρωπαϊκών Κοινοτήτων, η οποία επιβεβαιώθηκε από την απόφαση ΑΠΟΦΑΣΗ ΤΟΥ ΔΙΚΑΣΤΗΡΙΟΥ (τέταρτο τμήμα) της 7ης Ιουνίου 2007, C-76/06 P - Britannia Alloys & Chemicals v Commission:

<sup>236</sup> Luiz Ortiz Blanco, EU Competition Procedure, Oxford University Press, 2013, 3η έκδ. σελ. 494

<sup>237</sup> Βλ. Απόφαση του Γενικού Δικαστηρίου ημερομηνίας 12/12/2012 στην Υπόθεση T-410/09 - Almamet v Commission: «215. Thus, if the business year had ended before the adoption of the decision but the annual accounts of the undertaking in question had not yet been drawn up or had not been disclosed to the Commission, the latter would have the right, indeed the obligation, to use the turnover achieved in an earlier business year in order to apply the second subparagraph of Article 23(2) of Regulation No 1/2003. Similarly, if, as a result of a reorganisation or a change in accounting practices, an undertaking has, for the preceding business year, produced accounts which relate to a period shorter than 12 months, the Commission is entitled to rely on the turnover achieved in an earlier complete year in order to apply those provisions. The same is true if an undertaking has not carried on any economic activity during the preceding business year and, accordingly, the Commission does not have at its disposal a figure for the undertaking's turnover, representing economic activity carried on by it during that year. Contrary to the requirements of the case-law, the turnover for that period gives no indication of the size of the undertaking and, in consequence, cannot serve as a basis for determining the maximum amount permissible under Article 23(2) of Regulation No 1/2003 (Britannia Alloys & Chemicals v Commission, cited in paragraph 214 above, paragraphs 39 and 42, and Gütermann and Zwicky v Commission, cited in paragraph 211 above, paragraph 96).».

«37 Προκύπτει επίσης από τη νομολογία και δεν αμφισβητείται από τους διαδίκους ότι, κατά το άρθρο 15, παράγραφος 2, του κανονισμού 17, «η προηγούμενη διαχειριστική περίοδος» αφορά την τελευταία πλήρη διαχειριστική περίοδο εκάστης των οικείων επιχειρήσεων κατά την ημερομηνία εκδόσεως της προσβαλλομένης αποφάσεως (απόφαση *Cimenteries CBR* κ.λπ. κατά Επιτροπής, προπαρατεθείσα στη σκέψη 20, σκέψη 5009, απόφαση του Δικαστηρίου της 16ης Νοεμβρίου 2000, C-291/98 P, *Sarrío* κατά Επιτροπής, Συλλογή 2000, σ. I-9991, σκέψη 85).

38 Παρά ταύτα, τόσο από τους σκοπούς του συστήματος εντός του οποίου εντάσσεται η διάταξη αυτή (βλ. σκέψεις 35 και 36 ανωτέρω) όσο και από την προπαρατεθείσα στη σκέψη 37 νομολογία προκύπτει ότι η εφαρμογή του ανωτάτου ορίου του 10 % προϋποθέτει, αφενός, ότι η Επιτροπή έχει στη διάθεση της τον κύκλο εργασιών της τελευταίας διαχειριστικής περιόδου που προηγείται της ημερομηνίας εκδόσεως της αποφάσεως και, αφετέρου, ότι τα στοιχεία αυτά αντιπροσωπεύουν μια πλήρη χρήση κανονικής οικονομικής δραστηριότητας επί διάστημα δώδεκα μηνών.

39 Έτσι, επί παραδείγματι, αν η διαχειριστική περίοδος έληξε πριν από την έκδοση της αποφάσεως, αλλά οι ετήσιοι λογαριασμοί της οικείας επιχειρήσεως δεν έχουν ακόμη καταρτισθεί ή δεν έχουν ακόμη διαβιβασθεί στην Επιτροπή, αυτή δικαιούται, και μάλιστα υποχρεούται, να χρησιμοποιήσει τον κύκλο εργασιών που πραγματοποιήθηκε κατά μια προγενέστερη διαχειριστική περίοδο, προκειμένου να εφαρμόσει το άρθρο 15, παράγραφος 2, του κανονισμού 17. Ομοίως, αν λόγω αναδιοργανώσεως ή μεταβολής της λογιστικής πρακτικής, μια επιχείρηση έχει καταρτίσει, για την προηγούμενη διαχειριστική περίοδο, λογαριασμούς που αφορούν διάστημα μικρότερο των δώδεκα μηνών, η Επιτροπή δικαιούται να χρησιμοποιήσει τον κύκλο εργασιών που πραγματοποιήθηκε κατά τη διάρκεια μιας προγενέστερης πλήρους διαχειριστικής περιόδου για να εφαρμόσει τη διάταξη αυτή.

40 Συνεπώς, δεν πρόκειται περί ενός απλού ζητήματος επιλογής μεταξύ ενός ανωτάτου ποσού προστίμου ενός εκατομμυρίου ευρώ και ενός ανωτάτου ορίου καθοριζόμενου διά της αναφοράς αποκλειστικώς στον κύκλο εργασιών της διαχειριστικής περιόδου που προηγείται της ημερομηνίας εκδόσεως της αποφάσεως.»

Επιπλέον, η Επιτροπή σημειώνει τα όσα καταγράφονται σε σχέση με την έλλειψη εξελεγμένων οικονομικών καταστάσεων, ήτοι ότι οι μη εξελεγμένες καταστάσεις μπορεί να χρησιμοποιηθούν εκτός από τις περιπτώσεις όπου η επιχείρηση δώσει βάσιμα και επαρκή στοιχεία τα οποία δείχνουν ότι οι μη εξελεγμένες καταστάσεις είναι αναξιόπιστες.

Σχετική είναι η Απόφαση του Γενικού Δικαστηρίου ημερομηνίας 12/12/2012 στην Υπόθεση T-410/09 - *Almamet v Commission*, παρ.250-251, όπου καταγράφεται «[...] it

*is by no means apparent from Britannia Alloys & Chemicals v Commission, cited in paragraph 214 above (paragraph 39), that the total turnover of the undertaking concerned in the business year preceding that in which the fine was imposed cannot be taken into account for the purposes of the application of the second subparagraph of Article 23(2) of Regulation No 1/2003 if it has not yet been audited. According to the terms of the case-law cited in paragraphs 214 to 216 above, that case-law concerns the situation in which the turnover for the last business year is unavailable, as well as that in which it is available but gives no indication of the size of the undertaking concerned because it relates to a period during which that undertaking did not pursue an economic activity or the economic activity pursued cannot be described as 'normal'. Unaudited turnover does not fall into either of those two categories.*

*251 The position could be otherwise only where there is sound and consistent evidence that seriously calls into question the reliability of that turnover, since an unreliable turnover figure is ultimately tantamount to an unavailable turnover figure. However, the applicant has not invoked any concrete evidence of that kind in the present case. The mere fact that the 2008 turnover communicated to the Commission had not yet been audited does not necessarily mean that, once that audit had been carried out, the figure was likely to be substantially modified. As the Commission points out, the applicant had neither asserted nor proved that audits of total turnover had led to any significant corrections in previous years. Nor did the applicant mention the audited total turnover for 2008 in its written pleadings, thereby enabling a comparison to be made with the unaudited total turnover communicated to the Commission. It must be noted in that regard that the Commission relied on the 2008 balance sheet published by the applicant. According to the Commission, that balance sheet does not include total turnover, as the publication of that information is not required under the relevant German legislation. However, the applicant's gross profits, which are included, are higher than the unaudited figures, which would suggest that the audited total turnover is also higher than the unaudited total turnover.»*

Η Επιτροπή επισημαίνει επί τούτου ότι μια επιχείρηση δεν μπορεί να αποφύγει την εφαρμογή του άρθρου 23(2) του Κανονισμού 1/2003 απλά επειδή απέτυχε να ετοιμάσει ετήσιες οικονομικές καταστάσεις για το οικονομικό έτος το οποίο προηγείται της απόφασης, χωρίς να δίνει επαρκείς λόγους, καθώς σε αντίθετη περίπτωση οι επιχειρήσεις θα προσπαθούσαν να μειώσουν τα πρόστιμα με την ετοιμασία ετήσιων καταστάσεων προηγούμενων ετών με μικρότερους κύκλους εργασιών.

Η TOP MIX έπαυσε τις εργασίες της τον Μάρτιο του 2012, κάτι το οποίο αντικατοπτρίζεται και στους οικονομικούς της λογαριασμούς για το εν λόγω έτος. Η Επιτροπή λαμβάνοντας καθοδήγηση από την ενωσιακή νομολογία, κρίνει ότι το 2012



δεν μπορεί να θεωρηθεί πλήρες οικονομικό έτος άσκησης των δραστηριοτήτων της εταιρείας TOP MIX, δεδομένης της παύσης της λειτουργίας της. Ως εκ τούτου, η Επιτροπή κατά την επιμέτρηση του διοικητικού προστίμου ομόφωνα αποφασίζει να λάβει υπόψη της το αμέσως προηγούμενο οικονομικό έτος, ήτοι τον κύκλο εργασιών της εταιρείας για το 2011.

Επίσης, η Επιτροπή λαμβάνοντας καθοδήγηση από τα όσα αναφέρθηκαν ανωτέρω, σημείωσε ότι είχε καλέσει την εταιρεία ALFA CONCRETE να αποστείλει (α) τα οικονομικά αποτελέσματά της (Management Accounts) για τα έτη 2011 και 2012 αλλά και (β) τους τελευταίους εξελεγμένους λογαριασμούς που έχουν ετοιμαστεί για την εταιρεία.

Στις 13/6/2018, οι νομικοί εκπρόσωποι της εταιρείας ALFA CONCRETE με επιστολή τους δήλωσαν ότι «η εταιρεία βρίσκεται υπό διαχείριση και ουδέποτε είχαν ετοιμαστεί οικονομικές καταστάσεις και/ή management account για τα έτη που αναζητάτε», και δήλωσαν ότι δεν είναι δυνατόν να εφοδιάσουν την Επιτροπή: «με εξελεγμένους λογαριασμούς των εν λόγω ετών, αλλά και (β) τους τελευταίους εξελεγμένους λογαριασμούς που έχουν ετοιμαστεί για την εταιρεία.».

Η Επιτροπή, ενεργώντας στο πλαίσιο των αρμοδιοτήτων της με επιστολή της ημερομηνίας 14/6/2018 κάλεσε την ALFA CONCRETE δια της οικονομικής της διαδόχου ALFA BETON να αποστείλει τους τελευταίους διαθέσιμους λογαριασμούς (εξελεγμένους ή μη) που έχουν ετοιμαστεί για την εταιρεία ALFA CONCRETE. Ταυτόχρονα, στάληκε επιστολή στον κ. {...}, CRI Group, Παραλήπτη/Διαχειριστή της ALFA CONCRETE καλώντας τον όπως αποστείλει τις υπογεγραμμένες εξελεγμένες οικονομικές καταστάσεις της εταιρείας ALFA CONCRETE για τα έτη 2011 και 2012 και επισημαίνοντας ότι σε περίπτωση που αυτές δεν είναι διαθέσιμες, να αποσταλούν τα οικονομικά αποτελέσματα (Management Accounts) της ALFA CONCRETE για τα έτη 2011 και 2012. Η Επιτροπή επίσης κάλεσε όπως σε περίπτωση που ούτε αυτά είναι διαθέσιμα να αποστείλει τις τελευταίες διαθέσιμες οικονομικές καταστάσεις της εταιρείας, εξελεγμένες ή μη.

Στις 18/6/2018, οι νομικοί εκπρόσωποι της εταιρείας ALFA CONCRETE σε απάντηση της επιστολής της Επιτροπής απέστειλαν τους τελευταίους διαθέσιμους λογαριασμούς της εταιρείας οι οποίοι αφορούν το 2013.

Σε ό,τι αφορά την εταιρεία I&S KRITONIS, η Επιτροπή σημειώνει ότι αν και με επιστολές της ημερομηνίας 9/5/2018 και 3/5/2018 ζητήθηκε από την εταιρεία να αποστείλει τις υπογεγραμμένες εξελεγμένες οικονομικές καταστάσεις της για τα έτη 2011 και 2012, εντούτοις δεν έχει αποσταλεί οτιδήποτε.

Ως εκ τούτου, η Επιτροπή στις 14/6/2018 απέστειλε επιστολή σε προσοχή των κ.κ. Χ.Α. και Α.Α., Διευθυντών της I&S KRITONIS και σε προσοχή του κ. {...}, CRI Group, Παραλήπτη/ Διαχειριστή, καλώντας τους όπως μέχρι την Παρασκευή, 15/6/2018 και ώρα 14.00, αποστέλουν τις υπογεγραμμένες εξελεγμένες οικονομικές καταστάσεις της εταιρείας I &S KRITONIS για τα έτη 2011 και 2012. Η Επιτροπή επίσης κάλεσε όπως περίπτωση που αυτές δεν είναι διαθέσιμες να αποστέλουν τα οικονομικά αποτελέσματα (Management Accounts) της εταιρείας I &S KRITONIS για τα έτη 2011 και 2012. Σε περίπτωση που ούτε αυτά είναι διαθέσιμα να αποστέλουν τις τελευταίες διαθέσιμες οικονομικές καταστάσεις της εταιρείας, εξελεγμένες ή μη. Σχετικές επιστολές αποστάληκαν στις 14/6/2018.

Η Επιτροπή σε συνεδρία της ημερομηνίας 19/6/2018, σημείωσε ότι υπό το φως ότι δεν έχει καταστεί δυνατό να εντοπιστούν στοιχεία σχετικά με τον κύκλο εργασιών των εν λόγω εταιρειών για τα έτη 2011 και 2012 από τις ηλεκτρονικές υπηρεσίες του Έφορου Εταιρειών και Επίσημου Παραλήπτη, στη βάση έρευνας που διεξήχθη και για να είναι σε θέση να ασκήσει τις εξουσίες με τις οποίες την περιβάλλει ο Νόμος και για να υπάρχει αποτελεσματική εφαρμογή του Νόμου, αποφάσισε ομόφωνα όπως για λόγους δημοσίου συμφέροντος αποταθεί στον Έφορο Φορολογίας και ζητήσει όπως την προμηθεύσει με τις εξελεγμένες οικονομικές καταστάσεις της εταιρείας I &S KRITONIS και της εταιρείας ALFA CONCRETE για τα έτη 2011 και 2012 και σε περίπτωση που αυτές δεν είναι διαθέσιμες, να ζητήσει την αποστολή των διαθέσιμων οικονομικών αποτελεσμάτων της εταιρείας I &S KRITONIS και της εταιρείας ALFA CONCRETE για οποιαδήποτε έτη που προηγούνται των ετών 2011 και 2012. Η Επιτροπή εξουσιοδότησε την Πρόεδρο να αποστέλλει τη σχετική επιστολή, η οποία αποστάληκε στις 20/6/2018.

Στις 2/7/2018, ο Έφορος Φορολογίας, απέστειλε οικονομικά στοιχεία για τις εταιρείες I &S KRITONIS και ALFA CONCRETE. Για την μεν ALFA CONCRETE απέστειλε τους Ελεγμένους Λογαριασμούς για το έτος 2010, εφόσον η εταιρεία δεν προσκόμισε Δηλώσεις εισοδήματος για τα φορολογικά έτη 2010 και εντεύθεν. Για την δε I &S KRITONIS απέστειλε μόνο τη φορολογική δήλωση του 2010 εφόσον με αυτή δεν προσκομίστηκαν από την εταιρεία οι Ελεγμένοι Λογαριασμοί της εταιρείας για το εν λόγω έτος.

Ως εκ τούτου, η Επιτροπή λαμβάνοντας καθοδήγηση από την ως άνω εκτεθείσα νομολογία αποφασίζει ομόφωνα όπως κατά την επιμέτρηση του διοικητικού προστίμου για τις εταιρείες ALFA CONCRETE και I&S KRITONIS, λάβει υπόψη της το αμέσως προηγούμενο διαθέσιμο- πλήρες και ελεγμένο - οικονομικό έτος της παράβασης, ήτοι τον κύκλο εργασιών των εταιρειών για το 2010.

Αναφορικά με το θέμα της διάρκειας της διαδικασίας το οποίο τέθηκε από τους νομικούς συμβούλους των εταιρειών ALFA BETON, ΜΑΤΘΑΙΟΣ ΙΩΑΝΝΟΥ, ΚΥΘΡΑΙΩΤΗΣ και ΒΕΤΟΜΑΝ, η Επιτροπή επισημαίνει ότι η διάρκεια της διαδικασίας εξέτασης μίας έρευνας δεν προβλέπεται στο Νόμο ως παράγοντας που λαμβάνεται υπόψη από την Επιτροπή στον καθορισμό του ύψους του προστίμου, εν αντιθέσει με τη διάρκεια μίας παράβασης που προνοείται σαφώς. Σε κάθε περίπτωση, η Επιτροπή δεν μπορεί να συμφωνήσει με την εκτεθείσα θέση των εταιρειών και θεωρεί ότι η διαδικασία ολοκληρώθηκε μέσα σε εύλογο, υπό τις περιστάσεις, χρονικό διάστημα. Επισημαίνεται περαιτέρω ότι, η εν λόγω υπόθεση αφορούσε περίπλοκες σχετικές αγορές, η δέουσα προκαταρκτική έρευνα των οποίων έπρεπε να πραγματοποιηθεί κατά άρτιο και ενδεδειγμένο τρόπο. Επίσης, η πολυπλοκότητα και η έκταση των θεμάτων που θίγονταν, των στοιχείων που απαιτούνταν να συλλεχθούν και η ενδεδειγμένη μελέτη όλων αυτών, τόσο για την ετοιμασία του Σημειώματος της Υπηρεσίας, όσο και κατόπιν στην ενώπιον της Επιτροπής διαδικασία στην κατάρτιση και κοινοποίηση της Έκθεσης Αιτιάσεων, την κατάρτιση, το διαχωρισμό και την επεξεργασία των εμπιστευτικών στοιχείων του φακέλου, των επιθεωρήσεων του διοικητικού φακέλου από τους νομικούς εκπροσώπους των εμπλεκόμενων επιχειρήσεων και το στάδιο της προφορικής διαδικασίας και της έκδοσης της σχετικής απόφασης, απαιτούσαν τον εύλογο υπό τις περιστάσεις χρόνο, ώστε να τύχουν της δέουσας και αρμόζουσας υπό τις περιστάσεις επιμέλειας και μελέτης.

Επιπλέον, η Επιτροπή επισημαίνει ότι ως ανεξάρτητο διοικητικό όργανο ασκεί τις αρμοδιότητές της εντός ευλόγου χρόνου ως οι γενικές αρχές του διοικητικού δικαίου σε συνάρτηση πάντοτε με την πολυπλοκότητα της κάθε υπόθεσης ξεχωριστά. Κύριο και βασικό μέλημά της στην ορθή εφαρμογή του Νόμου, κατά την όλη διαδικασία που ακολουθείται στα πλαίσια των εξουσιών και αρμοδιοτήτων της, είναι να μην διακυβεύονται τα συμφέροντα του διοικούμενου, αλλά να τηρούνται και να ακολουθούνται ευλαβικά και στο έπακρο όλες οι σχετικές πρόνοιες του Νόμου και να διενεργούνται όλες εκείνες οι απαραίτητες ενέργειες, τόσο στο στάδιο της δέουσας προκαταρκτικής έρευνας μίας υπόθεσης όσο και στην ενώπιον της Επιτροπής διαδικασία, εξασφαλίζοντας το δικαίωμα για δίκαιη δίκη, ως έγινε και στην παρούσα υπόθεση.

Ακολούθως, η Επιτροπή εξέτασε τη φύση, σοβαρότητα και διάρκεια της παράβασης καθώς και οποιουσδήποτε ελαφρυντικούς παράγοντες, στη βάση των ενώπιον της στοιχείων ούτως ώστε να καταλήξει αναφορικά με το ύψος του διοικητικού προστίμου που θα επιβληθεί.

### **11.3. Απόφαση της πλειοψηφίας της Επιτροπής**

Η απόφαση της πλειοψηφίας της Επιτροπής αποτελεί κατάληξη των Μελών της Επιτροπής, κ.κ. Ανδρέας Καρύδης, Παναγιώτης Ουστάς, Πολυνείκης- Παναγιώτης Χαραλαμπίδης και Άριστου Αριστείδου Παλούζα, διαφωνούντος του κ. Άριστου Αριστείδου Παλούζα σε σχέση με το ύψος του διοικητικού προστίμου που θα επιβληθεί στις εταιρείες ALFA CONCRETE, ΚΥΘΡΑΙΩΤΗΣ, ΜΑΤΘΑΙΟΣ ΙΩΑΝΝΟΥ και ΒΕΤΟΜΑΝ.

#### **Φύση και Σοβαρότητα της Παράβασης**

Από το Νόμο 13(Ι)/2008 και δη τα άρθρα 24(1) και 42(1), συνάγεται ότι τα βασικά κριτήρια καθορισμού του ύψους του διοικητικού προστίμου είναι η φύση, η σοβαρότητα/βαρύτητα και η διάρκεια της παράβασης.

Στο πλαίσιο της εκτίμησης και αξιολόγησης της φύσης και της σοβαρότητας της παράβασης, λαμβάνεται υπόψη ιδίως το είδος της παράβασης, ενώ λαμβάνονται παράλληλα υπόψη οι συνθήκες της κάθε υπόθεσης, κατά περίπτωση και το ειδικό βάρος της συμμετοχής της κάθε επιχείρησης στην παράβαση. Κατά την αξιολόγηση της σοβαρότητας της παράβασης, λαμβάνεται επίσης υπόψη ο χαρακτήρας και ο βαθμός αντικτύπου που είχε ή/και συνεχίζει να έχει στην αγορά, τα αντι-ανταγωνιστικά αποτελέσματα που προκλήθηκαν ή δυνατό να προκληθούν στην αγορά, δεδομένης και της οικονομικής δύναμης των επιχειρήσεων που παραβιάζουν τους κανόνες ανταγωνισμού στη σχετική αγορά και την έκταση αυτής. Οπότε συνυπολογίζεται επίσης και το οποιοδήποτε οικονομικό ή άλλο όφελος που αποκόμισαν ή επιδίωξαν να αποκομίσουν οι εταιρείες.

Επισημαίνεται ότι η Επιτροπή, αφού συνεκτίμησε όσα υποβλήθηκαν από τις εμπλεκόμενες επιχειρήσεις και μελέτησε όλα τα πιο πάνω, καθώς και τη σχετική νομολογία, ομόφωνα αποφάσισε ότι παραβιάζεται το άρθρο 3(1)(α) και (γ) του Νόμου ως ακολούθως:

(α) οι εταιρείες ΜΑΤΘΑΙΟΣ ΙΩΑΝΝΟΥ, ΚΥΘΡΑΙΩΤΗΣ, ΑΘΙΝΟΔΟΡΟΥ & ΡΟΥΛΛΑΣ, TOP MIX, I & S KRITONIS, ΒΕΤΟΜΑΝ, ALFA CONCRETE δια της οικονομικής της διαδόχου ALFA BETON και ΨΑΡΟΥΔΗΣ την περίοδο από τις 30/11/2011 μέχρι και τις 22/12/2011 τουλάχιστον, προέβηκαν σε νόθευση του Διαγωνισμού του Τ.Δ.Ε. με αρ. Δ.Τ.Δ.Ε. (ΕΜ Λ/σού) 6/2012 αναφορικά με την προμήθεια και μεταφορά έτοιμου σκυροδέματος κατηγορίας C15, C20, C25 και C30 στην επαρχία Λεμεσού,

(β) οι εταιρείες ΜΑΤΘΑΙΟΣ ΙΩΑΝΝΟΥ, ΚΥΘΡΑΙΩΤΗΣ, ΑΘΙΝΟΔΟΡΟΥ & ΡΟΥΛΛΑΣ, TOP MIX, SKYRAMIX, I & S KRITONIS, ΒΕΤΟΜΑΝ, ALFA CONCRETE δια της οικονομικής της διαδόχου ALFA BETON και ΨΑΡΟΥΔΗΣ την περίοδο από 3/2/2012 έως 24/2/2012 τουλάχιστον, προέβηκαν σε νόθευση του Διαγωνισμού με αρ. Δ.Τ.Δ.Ε.

(ΕΜ Λ/σού) 15/2012 για την προμήθεια και μεταφορά έτοιμου σκυροδέματος κατηγορίας C15, C20, C25 και C30 στην επαρχία Λεμεσού κατά παράβαση του άρθρου 3(1)(α) και (γ) του Νόμου, και

(γ) οι εταιρείες ΜΑΤΘΑΙΟΣ ΙΩΑΝΝΟΥ, ΚΥΘΡΑΙΩΤΗΣ, ΑΘΙΝΟΔΟΡΟΥ & ΠΟΥΛΛΑΣ, SKYRAMIX, Ι & S KRITONIS, BETOMAN, ALFA CONCRETE δια της οικονομικής της διαδόχου ALFA BETON και ΨΑΡΟΥΔΗΣ την περίοδο από 10/6/2012 έως 29/6/2012 τουλάχιστον, προέβηκαν σε νόθευση του Διαγωνισμού με αρ. Δ.Τ.Δ.Ε. (ΕΜ Λ/σού) 54/2012 για την προμήθεια και μεταφορά έτοιμου σκυροδέματος κατηγορίας C15, C20, C25 και C30 στην επαρχία Λεμεσού κατά παράβαση του άρθρου 3(1)(α) και (γ) του Νόμου.

Η Επιτροπή ως αναφέρθηκε πιο πάνω, κατέληξε ομόφωνα ότι οι εμπλεκόμενες επιχειρήσεις δεν κατάφεραν να αποδείξουν ότι δεν συμμετείχαν σε οποιαδήποτε παράνομη δραστηριότητα.

Έχοντας υπόψη ότι κατά πάγια ενωσιακή νομολογία οι οριζόντιες συμπράξεις με αντικείμενο τον καθορισμό τιμών, τη νόθευση διαγωνισμών δια χειραγώγησης προσφορών έχουν, από τη φύση τους, πρόδηλα περιοριστικό του ανταγωνισμού περιεχόμενο και συνιστά κατάφωρη παράβαση του άρθρου 3(1) του Νόμου, κρίνεται ότι η παρούσα υπόθεση εμπίπτει ευθέως στις ως άνω περιπτώσεις, καθώς αφορά σε οριζόντια σύμπραξη που ενέχει εξ' αντικειμένου (*per se*) σοβαρούς περιορισμούς του ανταγωνισμού.

Αναφορικά με τα αντί-ανταγωνιστικά αποτελέσματα που έχουν τέτοιου είδους πρακτικές στην αγορά, υπογραμμίζεται ότι τέτοιου είδους περιορισμοί θεωρούνται εξ' αντικειμένου (*per se*) αντι-ανταγωνιστικοί, καθώς τεκμαίρεται ότι έχουν αρνητικές επιπτώσεις στη λειτουργία του ανταγωνισμού. Ως αναφέρεται στην απόφαση του ΔΕΚ στην υπόθεση *Gonsten* και *Grundig* κατά Επιτροπής,<sup>238</sup> όταν μια συμφωνία έχει ως αντικείμενό της τον περιορισμό του ανταγωνισμού, δε χρειάζεται να αποδειχτεί και το αποτέλεσμα στον ανταγωνισμό προκειμένου να εφαρμοστεί η διάταξη του άρθρου 101(1) ΣΛΕΕ.<sup>239</sup>

Σε ότι αφορά τη νόθευση των δημόσιων διαγωνισμών, που αφορά το αντικείμενο της παρούσας έρευνας, επισημαίνεται ότι οι αγοραστές, και ειδικότερα οι δημόσιοι φορείς, όταν πρόκειται για δημόσιους διαγωνισμούς, συχνά βασίζονται σε μία ανταγωνιστική διαδικασία προσφορών προκειμένου να επιτύχουν την καλύτερη σχέση ποιότητας/τιμής. Η νόθευση των διαγωνισμών είναι ασυμβίβαστη με την εν λόγω διαδικασία και μπορεί να οδηγήσει σε αυξημένες τιμές και χαμηλότερη ποιότητα

<sup>238</sup> ΔΕΚ, υποθέσεις 56&58/64, *Consten and Grundig* κατά Επιτροπής, Συλλ. 1996, σελ. 299.

<sup>239</sup> Δημήτρης Τζουγανάτος, *Δίκαιο του Ελεύθερου Ανταγωνισμού*, Νομική Βιβλιοθήκη, 2013, σελ. 250.

αγαθών ή υπηρεσιών<sup>240</sup>. Τέτοιου είδους μυστικές συμφωνίες και εναρμονισμένες πρακτικές έχουν ιδιαίτερα αρνητικές επιπτώσεις, τόσο στην αγορά των δημοσίων έργων όσο και στη διαχείριση των κρατικών πόρων, αλλά και του δημοσίου συμφέροντος εν γένει. Ειδικότερα αντλούν πόρους από αγοραστές και φορολογούμενους, πλήττουν το δημόσιο αίσθημα εμπιστοσύνης στην ανταγωνιστική διαδικασία και υπονομεύουν τα οφέλη μιας ανταγωνιστικής αγοράς.<sup>241</sup> Συνάγεται συνεπώς ότι οι διαπιστωθείσες παραβάσεις έχουν χαρακτήρα ιδιαίτερα σοβαρής παράβασης στα πλαίσια εφαρμογής των κανόνων του ανταγωνισμού εφόσον έχουν ως αντικείμενο την παρακώλυση και/ή τον περιορισμό και/ή τη νόθευση του ανταγωνισμού, κατά παράβαση του άρθρου 3(1)(α) και (γ) του Νόμου.

Συνεκτιμώντας όλους τους πιο πάνω παράγοντες, τα Μέλη της Επιτροπής Ανδρέας Καρύδης, Παναγιώτης Ουστάς, Πολυνείκης-Παναγιώτης Χαραλαμπίδης και Άριστος Αριστείδου Παλούζας αποφασίζουν ότι η φύση της διαπιστωθείσας παράβαση είναι σοβαρή.

Περαιτέρω, εκτιμήθηκαν οι επιπτώσεις που είχε η παράβαση στην αγορά. Δεδομένου των όσων αναφέρθηκαν από τις εμπλεκόμενες επιχειρήσεις στο πλαίσιο της παρούσας διαδικασίας διαπιστώνεται ότι οι τρεις διαγωνισμοί αφορούσαν την προμήθεια και μεταφορά έτοιμου σκυροδέματος διαφόρων κατηγοριών σε τέσσερις περιοχές της Επαρχίας Λεμεσού (πεδινά και ημιορεινά). Συγκεκριμένα, ο πρώτος Διαγωνισμός (αρ. Δ.Τ.Δ.Ε (ΕΜ Λ/σου 6/2012)) αφορούσε την προμήθεια και μεταφορά έτοιμου σκυροδέματος διαφόρων κατηγοριών σε τέσσερις περιοχές της Επαρχίας Λεμεσού (πεδινά και ημιορεινά) με την εκτιμώμενη αξία του έργου να ανέρχεται στα €120,000. Με την ακύρωση του εν λόγω Διαγωνισμού, λόγω των ασυνήθιστα ψηλών τιμών που υποβλήθηκαν, προκηρύχθηκε νέος Διαγωνισμός (αρ. Δ.Τ.Δ.Ε (ΕΜ Λ/σου 15/2012)) αξίας και πάλι €120,000. Η Επιτροπή Αξιολόγησης είχε αποφασίσει την κατακύρωση της Περιοχής III υπέρ της εταιρείας ΕΡΓΟΛΗΠΤΙΚΕΣ ΕΡΓΑΣΙΕΣ ΚΑΖΑΝΟΣ, ενώ ο Διαγωνισμός ακυρώθηκε για τις Περιοχές I,II,V. Ως αποτέλεσμα αυτού, προκηρύχθηκε νέος Διαγωνισμός αρ. Δ.Τ.Δ.Ε (ΕΜ Λ/σου 54/2012)) σε σχέση με τις υπόλοιπες τρεις περιοχές της επαρχίας Λεμεσού με την αξία του συνολικού έργου να ανέρχεται **πλέον** στα €100,000.

Από τα πιο πάνω, εξάγεται το συμπέρασμα ότι ο αντίκτυπος της παράβασης στην προκειμένη υπόθεση η οποία αφορά τη νόθευση των συγκεκριμένων διαγωνισμών δεν ήταν μεγάλος αφενός γιατί η νόθευση είχε συγκεκριμένη γεωγραφική έκταση εφόσον αφορούσε μόνο την Επαρχία της Λεμεσού, και αφετέρου η αξία της αγοράς/προμήθειας

<sup>240</sup> Βλ. Jonathan Faull and Ali Nikpay, "The EU Law of Competition", Third Edition, Oxford, 2014, σκ.8.36 και Bellamy & Child, European Union Law of Competition, edited by Vivien Rose and David Bailey, 7th edition, Oxford 2013.

<sup>241</sup> Οδηγίες του ΟΟΣΑ για την καταπολέμηση της νόθευσης διαγωνισμών και της χειραγώγησης προσφορών στις δημόσιες προμήθειες (2009) (<http://www.oecd.org/daf/competition/cartels/43332537.pdf>).

κυμαινόταν στα €100,000-€120,000. Επισημαίνεται επίσης ότι η ακύρωση των εν λόγω διαγωνισμών από την Επιτροπή Αξιολόγησης και την Αναθέτουσα Αρχή, περιόρισε τις αρνητικές επιπτώσεις, τόσο στην αγορά των δημοσίων έργων όσο και στη διαχείριση των κρατικών πόρων.

Σε κάθε περίπτωση, τα Μέλη της Επιτροπής Ανδρέας Καρύδης, Παναγιώτης Ουστάς, Πολυνείκης-Παναγιώτης Χαραλαμπίδης και Άριστος Αριστείδου Παλούζας σημειώνουν ότι η πρόθεση της εταιρείας που διαπράττει τη διαπιστωθείσα παράβαση δεν αναιρεί το σοβαρό της διαπιστωθείσας παράβασης.

### **Διάρκεια της παράβασης**

Η διάρκεια της παράβασης είναι ένας παράγοντας που διαδραματίζει σημαντικό ρόλο στον υπολογισμό του κατάλληλου ύψους του διοικητικού προστίμου, καθότι οι επιπτώσεις της παράβασης στην αγορά συναρτώνται με τη διάρκεια της παράβασης. Επομένως, αυτό που λαμβάνεται υπόψη είναι το χρονικό διάστημα, κατά το οποίο η αντι-ανταγωνιστική συμπεριφορά έχει εκδηλωθεί στην πράξη.

Επισημαίνεται ότι οι αντιβαίνουσες προς το δίκαιο του ανταγωνισμού συμφωνίες και εναρμονισμένες πρακτικές είναι προϊόν της συντρέχουσας δράσης αριθμού επιχειρήσεων οι οποίες, μολονότι είναι στο σύνολό τους συναυτουργοί της παράβασης, ενδέχεται να μετέχουν σε αυτήν ποικιλοτρόπως.<sup>242</sup> Για το λόγο αυτό, σύμφωνα με πάγια νομολογία, παρά το γεγονός ότι κάθε μία από τις εμπλεκόμενες επιχειρήσεις μετέχει στην παράβαση κατά τον τρόπο που προσιδεάζει σ' εκείνη, εφόσον η συμπεριφορά της αποβλέπει στην υλοποίηση της παραβάσεως στο σύνολό της, ενδέχεται να είναι επίσης συνυπαίτια, για όλη τη διάρκεια της δικής της συμμετοχής της στην εν λόγω παράβαση, για τη συμπεριφορά άλλων επιχειρήσεων στο πλαίσιο της παράβασης αυτής.<sup>243</sup> Από την άλλη πλευρά, προκειμένου να αποδειχθεί η συμμετοχή και να καταλογισθεί η ευθύνη για το σύνολο της παραβάσεως, πέραν της ύπαρξης συνολικού σχεδίου με το οποίο επιδιώκεται κοινός σκοπός, πρέπει να προκύπτει και η εν γνώσει συμμετοχή της επιχειρήσεως στο σχέδιο αυτό και το γεγονός ότι αυτή τελούσε σε γνώση των παραβατικών συμπεριφορών των άλλων συμμετεχόντων επιδιώκοντας τους ίδιους σκοπούς, τις οποίες, δηλαδή, γνώριζε ή μπορούσε ευλόγως να τις προβλέψει και αποδεχόταν τον σχετικό κίνδυνο.<sup>244</sup> Εφόσον πληρούνται οι προϋποθέσεις αυτές μία επιχείρηση, ακόμη κι αν δεν έχει συμμετάσχει άμεσα παρά σε μέρος μόνο των παραβατικών συμπεριφορών των λοιπών εμπλεκόμενων, ευθύνεται για το σύνολο των συμπεριφορών που συνθέτουν την παράβαση.<sup>245</sup> Επισημαίνεται ότι η πλήρωση του

<sup>242</sup> Βλ. T-68/2009, Soliver NV κατά Επιτροπής, σκ. 60

<sup>243</sup> Βλέπε ΔΕΚ C-49/92 P, Επιτροπή κατά Anic Partecipazioni SpA, Συλλ 1999, σελ I-4125, σκ. 79-80 και 83.

<sup>244</sup> Ibid, σκ. 83-87, 203

<sup>245</sup> C-411/2011 Επιτροπή κατά Verhuizingen Coppens NV, σεκ. 43.

υποκειμενικού στοιχείου της εν γνώσει συμμετοχής της επιχειρήσεως στο συνολικό σχέδιο των εμπλεκόμενων μπορεί να προκύπτει κι από τη συμμετοχή της επιχείρησης σε ένα τουλάχιστον μέτρο εφαρμογής της συμπραξιακής πρακτικής.<sup>246</sup>

Ως προς το απαιτούμενο μέτρο για την απόδειξη του υποκειμενικού στοιχείου της γνώσης, επισημαίνεται ότι αυτή μπορεί προκύπτει και ως τεκμαιρόμενη, ενόψει της προβλεψιμότητας των παραβατικών πρακτικών των λοιπών εμπλεκόμενων. Ενδεικτικά στην υπόθεση Seamless Tubes το ΓενΔΕΕ απεφάνθη ότι οι εμπλεκόμενοι «*γνώριζαν, ή όφειλαν αναγκαστικά να αντιληφθούν*» τις λοιπές εκδηλώσεις του συνολικού σχεδίου.<sup>247</sup> Επισημαίνεται τέλος σε σχέση με τη συμμετοχή της κάθε εμπλεκόμενης επιχείρησης στην παράβαση, αλλά και τη διάρκεια της συμμετοχής αυτής, καθώς και για τον κρίσιμο χρόνο έναρξης και λήξης της συμμετοχής ότι κατά πάγια νομολογία «*...αφ' ης στιγμής αποδείχθηκε ότι μια επιχείρηση μετέσχε σε συσκέψεις μεταξύ ανταγωνιστριών επιχειρήσεων που έχουν επιζήμιο για τον ανταγωνισμό χαρακτήρα, εναπόκειται στην επιχείρηση αυτή να προβάλει στοιχεία ικανά να αποδείξουν ότι η συμμετοχή της στερούνταν παντελώς πνεύματος στρεφόμενου κατά του ανταγωνισμού, καταδεικνύοντας ότι διευκρίνισε στους ανταγωνιστές της ότι μετείχε στις συσκέψεις αυτές υπό πρίσμα διαφορετικό απ' ό,τι αυτοί. Προκειμένου η συμμετοχή επιχειρήσεως σε μια τέτοια σύσκεψη να μην μπορεί να θεωρηθεί σιωπηρή έγκριση παράνομης πρωτοβουλίας ή αποδοχή του αποτελέσματός της, πρέπει η επιχείρηση αυτή να αποστασιοποιηθεί δημόσια από την πρωτοβουλία αυτή κατά τρόπον ώστε οι λοιποί μετέχοντες να θεωρήσουν ότι θέτει τέρμα στη συμμετοχή της ή να καταγγείλει την πρωτοβουλία αυτή στις διοικητικές αρχές*».<sup>248</sup> Συνεπώς, ενόψει των ανωτέρω, ενόσω προκύπτει συμμετοχή μίας επιχείρησης σε αντι-ανταγωνιστικές επαφές των μελών ενός καρτέλ, η Επιτροπή δικαιούται να συνάγει ότι η συμμετοχή της στη συνολική σύμπραξη συνεχίζεται, εκτός αν η εν λόγω επιχείρηση αποδείξει η ίδια ότι αποστασιοποιήθηκε δημόσια.<sup>249</sup>

Στην προκειμένη περίπτωση, η Επιτροπή μελέτησε αριθμό εγγράφων, στοιχείων και πληροφοριών ώστε να καταλήξει ότι οι εταιρείες ALFA CONCRETE, ATHINODOROU & ROULLAS, TOP MIX, ΚΥΘΡΑΙΩΤΗΣ, BETOMAN, ΜΑΤΘΑΙΟΣ ΙΩΑΝΝΟΥ, I&S KRITONIS και ΨΑΡΟΥΔΗΣ, μέσω του Συνδέσμου δημιούργησαν μια πλατφόρμα για σύμπραξη και συνεννόηση μέσω της ανταλλαγής ευαίσθητων πληροφοριών με σκοπό να διασφαλίσουν **«ένα εύλογο κέρδος της τάξης του 10-15% όπως κάθε υγιής επιχείρηση.»** Επίσης, η Επιτροπή αφού μελέτησε όλα τα στοιχεία κατέληξε ότι προκύπτει ότι η αντι-ανταγωνιστική σύμπραξη επεκτείνεται και στη νόθευση των Δημόσιων Διαγωνισμών, και ότι οι εταιρείες νόθευσαν την ανταγωνιστική διαδικασία,

<sup>246</sup> Βλέπε Γεν. ΔΕΕ T-255/1995 κλπ, Cimenteries CBR κ.α κατά Επιτροπής, σκ. 4123.

<sup>247</sup> Βλ. Γεν. ΔΕΕ Tα-67/2000 κλπ. JFE Steel Corp κ.α Επιτροπή, Συλλ 2004, σελ II-2501, σκ. 371

<sup>248</sup> Βλ. ΔΕΕ C-68/2012 Slovenska Sporitelna (2013), σκ. 27.

<sup>249</sup> Γεν. ΔΕΕ Tα-303/2002 Westfalen Gassen Nederland BV κατά Επιτροπής Συλλ. 2006, σελ.II-4567, σκ. 103.



μεταξύ άλλων, και των επίμαχων Διαγωνισμών του Τ.Δ.Ε. Πιο συγκεκριμένα, η Επιτροπή διαπίστωσε ότι οι εμπλεκόμενες επιχειρήσεις, αμέσως μετά την έκφραση της κοινής τους βούλησης να δημιουργήσουν τον Σύνδεσμο και τη συμφωνία για τη λειτουργία της συμπαιγνίας τους, άρχισαν να λειτουργούν με τέτοιο τρόπο ώστε να νοθεύουν τους Δημόσιους Διαγωνισμούς που προκηρύχθηκαν την περίοδο 2011 και 2012 από το Τ.Δ.Ε. και την Επαρχιακή Διοίκηση Λεμεσού, για να διαμοιράσουν αυτούς μεταξύ τους. Όλα τα στοιχεία από τα οποία προέκυψαν τα ανωτέρω, αναλύθηκαν και παρουσιάστηκαν εκτενέστερα από την Επιτροπή σε προγενέστερο σημείο.

Τα συμπεράσματα αυτά συνάγονται αφενός από τα έγγραφα τα οποία εντοπίστηκαν στην κατοχή της εταιρεία ΚΥΘΡΑΙΩΤΗΣ, καθώς και από τις συναντήσεις που πραγματοποιήθηκαν υπό την ομπρέλα του Συνδέσμου, όπου οι εταιρείες μετά από την συμμετοχή στις εν λόγω συναντήσεις απείχαν από τον διαγωνισμό παρόλο που είχαν λάβει έγγραφα του Διαγωνισμού. Συγκεκριμένα, οι εταιρείες ΜΑΤΘΑΙΟΣ ΙΩΑΝΝΟΥ και TOP MIX οι οποίες ως μέλη του Συνδέσμου συμμετείχαν στη συνάντηση που πραγματοποιήθηκε στις 21/12/2012, απείχαν από τον Διαγωνισμό αρ. 15/2012. Επίσης, σε ό,τι αφορά την εταιρεία SKYRAMIX και την αποχή της από τον Διαγωνισμό 15/2012, αξίζει να σημειωθεί ότι ο κ. Γ.Ν. ο οποίος είχε εγγραφεί ως μέλος του Συνδέσμου, εκπροσωπώντας την TOP MIX ενημέρωνε τους δυο μετόχους της εταιρείας TOP MIX, ένας εκ των οποίων είναι μέτοχος της εταιρείας SKYRAMIX. Η ενεργή συμμετοχή του κύριου Γ.Ν. προκύπτει από το γεγονός ότι είχε διοριστεί γραμματέας του Συνδέσμου.

Πριν αξιολογηθούν οι περιστάσεις της κάθε εταιρείας ξεχωριστά, κρίνεται σκόπιμο όπως επαναληφθεί ότι κατά πάγια νομολογία, τα στοιχεία απόδειξης μίας ανταγωνιστικής πρακτικής πρέπει να αξιολογούνται ως σύνολο και όχι μεμονωμένα. Στις περισσότερες περιπτώσεις, η ύπαρξη θίγουσας τον ανταγωνισμό πρακτικής πρέπει να συναχθεί από έναν ορισμένο αριθμό συμπτώσεων και ενδείξεων οι οποίες, συνολικά θεωρούμενες, μπορούν να αποτελέσουν, ελλείψει άλλης εύλογης εξήγησης, απόδειξη περί παράβασης των κανόνων ανταγωνισμού.

Στην παρούσα υπόθεση, τα Μέλη της Επιτροπής Ανδρέας Καρύδης, Παναγιώτης Ουστάς, Πολυνείκης-Παναγιώτης Χαραλαμπίδης και Άριστος Αριστείδου Παλούζας εξετάζοντας τα στοιχεία και δεδομένα, και καταλήγουν ότι οι διαπιστωθείσες παράβασεις του Νόμου εκτείνονται ως ακολούθως:

(α) Αναφορικά με τον Διαγωνισμό του Τ.Δ.Ε. με αρ. Δ.Τ.Δ.Ε. (ΕΜ Λ/σού) 6/2012, από τις 30/11/2011 – ημέρα προκήρυξης του Διαγωνισμού έως τις 22/12/2011- ημερομηνία λήξης της υποβολής προσφορών τουλάχιστον.

(β) αναφορικά με τον Διαγωνισμό με αρ. Δ.Τ.Δ.Ε. (ΕΜ Λ/σού) 15/2012, από τις 3/2/2012 – ημέρα προκήρυξης του Διαγωνισμού έως 24/2/2012 ημερομηνία λήξης της υποβολής προσφορών τουλάχιστον, και

(γ) αναφορικά με τον Διαγωνισμό με αρ. Δ.Τ.Δ.Ε. (ΕΜ Λ/σού) 54/2012, από τις 10/6/2012 ημέρα προκήρυξης του Διαγωνισμού έως 29/6/2012 ημερομηνία λήξης της υποβολής προσφορών τουλάχιστον.

Σε ότι αφορά την χρονική διάρκεια παρατηρείται ότι η απόφαση της Αναθέτουσας Αρχής για ακύρωση του Διαγωνισμού Τ.Δ.Ε. με αρ. Δ.Τ.Δ.Ε. (ΕΜ Λ/σού) 6/2012 λήφθηκε στις 24/1/2012 με τη λήψη της σύμφωνης γνώμης του Διευθυντή του Τμήματος Δημοσίων Εργών. Λίγες ημέρες αργότερα, στις 3/2/2012 επαναπροκηρύχθηκε ο διαγωνισμός. Η σύσταση της Αναθέτουσας Αρχής για ακύρωση του Διαγωνισμού σε σχέση με τρεις περιοχές της επαρχίας Λεμεσού λήφθηκε στις 8/3/2012. Ο τρίτος διαγωνισμός με αρ. Δ.Τ.Δ.Ε. (ΕΜ Λ/σού) 54/2012 προκηρύχθηκε στις 10/6/2012. Η απόφαση του Συμβουλίου Προσφορών να ακυρώσει τον Διαγωνισμό λήφθηκε στις 3/9/2012.

Παρόλο που οι προαναφερόμενες επιμέρους πρακτικές φαίνεται να έλαβαν χώρα σε διαφορετικό χρόνο και μια είχε διαφορετική εμβέλεια (διαγωνισμός με αρ. Δ.Τ.Δ.Ε. (ΕΜ Λ/σού) 54/2012 ), φαίνεται να υφίσταται μια ενιαία και συνεχής παράβαση του άρθρου 3 (1)(α) και (γ) του Νόμου καθ' όλη τη διάρκεια της προαναφερόμενης περιόδου εφόσον όπως αναφέρεται στην ομόφωνη απόφαση της Επιτροπής οι εταιρείες λειτουργούσαν υπό την ομπρέλα του Συνδέσμου που είχαν συστήσει εντός του 2011. Κατά συνέπεια, στην κρινόμενη υπόθεση τα Μέλη της Επιτροπής Ανδρέας Καρύδης, Παναγιώτης Ουστάς, Πολυνείκης-Παναγιώτης Χαραλαμπίδης και Άριστος Αριστείδου Παλούζας, κρίνουν ότι δύνανται να επιβάλουν ενιαίο πρόστιμο για τις ως άνω παραβατικές κατ' άρθρο 3 (1)(α) και (γ) του Νόμου συμπεριφορές (απαγορευμένες συμπράξεις). Αναφορικά με τις επιμέρους εκφάνσεις της ως άνω ενιαίας και διαρκούς παράβασης και τη συμμετοχή κάθε εμπλεκόμενου μέρους σε αυτή, διαπιστώνονται τα ακόλουθα:

(α) οι εταιρείες ΜΑΤΘΑΙΟΣ ΙΩΑΝΝΟΥ, ΚΥΘΡΑΙΩΤΗΣ, ΑΘΗΝΟΔΟΡΟΥ & ΡΟΥΛΛΑΣ, Ι & S KRITONIS, BETOMAN, ALFA CONCRETE δια της οικονομικής της διαδόχου ALFA BETON και ΨΑΡΟΥΔΗΣ εμπλέκονται στη νόθευση των Διαγωνισμών του Τ.Δ.Ε. με αρ. Δ.Τ.Δ.Ε. (ΕΜ Λ/σού) 6/2012, Δ.Τ.Δ.Ε. (ΕΜ Λ/σού) 15/2012 και Δ.Τ.Δ.Ε. (ΕΜ Λ/σού) 54/2012. Για τις εταιρείες ΜΑΤΘΑΙΟΣ ΙΩΑΝΝΟΥ, ΚΥΘΡΑΙΩΤΗΣ, ΑΘΗΝΟΔΟΡΟΥ & ΡΟΥΛΛΑΣ, Ι & S KRITONIS, BETOMAN, ALFA CONCRETE δια της οικονομικής της διαδόχου ALFA BETON και ΨΑΡΟΥΔΗΣ η χρονική περίοδος της παράβασης του άρθρου 3(1)(α) και (γ) προσδιορίζεται από 30/11/2011 μέχρι 29/6/2012,

(β) η εταιρεία TOP MIX εμπλέκεται στη νόθευση των Διαγωνισμών με αρ. Δ.Τ.Δ.Ε. (ΕΜ Λ/σού) 6/2012 και Δ.Τ.Δ.Ε. (ΕΜ Λ/σού) 15/2012, εφόσον περί τον Μάρτιο του 2012 τερμάτισε τις δραστηριότητες της και συνεπώς, η χρονική περίοδος της παράβασης του άρθρου 3(1)(α) και (γ) του Νόμου προσδιορίζεται από 30/11/2011 μέχρι 24/2/2012, και

(γ) η εταιρεία SKYRAMIX, εμπλέκεται στη νόθευση των Διαγωνισμών με αρ. Δ.Τ.Δ.Ε. (ΕΜ Λ/σού) 15/2012 και Δ.Τ.Δ.Ε. (ΕΜ Λ/σού) 54/2012 και συνεπώς, η χρονική περίοδος της παράβασης του άρθρου 3(1)(α) και (γ) του Νόμου προσδιορίζεται από 3/2/2012 περίοδο κατά την οποία άρχισε να δραστηριοποιείται στην αγορά, μέχρι 29/6/2012,

Ως εκ τούτου, η Επιτροπή καταλήγει ότι η χρονική διάρκεια της παράβασης κυμάνθηκε (α) για τις εταιρείες ΜΑΤΘΑΙΟΣ ΙΩΑΝΝΟΥ, ΚΥΘΡΑΙΩΤΗΣ, ΑΘΗΝΟΔΟΡΟΥ & ΡΟΥΛΛΑΣ, Ι & S KRITONIS, BETOMAN, ALFA CONCRETE δια της οικονομικής της διαδόχου ALFA BETON και ΨΑΡΟΥΔΗΣ περί τους 7 μήνες, (β) για την εταιρεία TOP MIX στους 3 μήνες και (γ) για την εταιρεία SKYRAMIX στους 4 μήνες. Η χρονική διάρκεια της παράβασης, η οποία αποτελεί αντικείμενο της υπό κρίση υπόθεσης, χαρακτηρίζεται μικρή.

#### **Περιστάσεις για κάθε εταιρεία**

Οι εταιρείες ως παρατέθηκε, προέβαλαν λόγους για την ύπαρξη ελαφρυντικών περιστάσεων, μελετήθηκαν ενδελεχώς και συνεκτιμήθηκαν κατά την επιβολή του προστίμου. Τούτων λεχθέντων, ασκώντας διακριτική ευχέρεια, προχώρησαν στην αξιολόγηση όλων των δεδομένων και στοιχείων του διοικητικού φακέλου, τα οποία σχετίζονται με την συμπεριφορά έκαστης επιχείρησης, συνεκτιμά μαζί με όλους τους άλλους παράγοντες που αναφέρθηκαν πιο πάνω και τέθηκαν από τις εμπλεκόμενες επιχειρήσεις ως ελαφρυντικοί παράγοντες.

Ακολουθεί η αξιολόγηση για κάθε εταιρεία ξεχωριστά με τη διαφωνία του Μέλους της Επιτροπής κ. Άριστου Αριστείδου Παλούζα σε σχέση με το ύψος του διοικητικού προστίμου για τις εταιρείες ALFA CONCRETE, ΚΥΘΡΑΙΩΤΗΣ, ΜΑΤΘΑΙΟΣ ΙΩΑΝΝΟΥ και BETOMAN:

#### **Αναφορικά με την εταιρεία ΚΥΘΡΑΙΩΤΗΣ**

Όπως έχει αναφερθεί πιο πάνω, όπως προκύπτει από το σύνολο των στοιχείων, η εταιρεία ΚΥΘΡΑΙΩΤΗΣ μέσω του κ. Κ.Κ. συμμετείχε σε συναντήσεις ανά τακτά χρονικά διαστήματα με εκπροσώπους άλλων εταιρειών μελών του Συνδέσμου, αντάλασσαν μεταξύ τους ευαίσθητες επιχειρηματικές πληροφορίες όπως είναι στοιχεία πελατών, στοιχεία αγοράς τσιμέντου από το Τσιμεντοποιείο Βασιλικού, στοιχεία παραγωγής έτοιμου σκυροδέματος, ενώ διόρισαν πρόσωπο το οποίο είχε την ευθύνη του «Συντονισμού» και ενοικίασαν γραφείο σε μυστική τοποθεσία. Επίσης, όπως προκύπτει

από το ημερολόγιο του κ. Κ.Κ., σε πολλές περιπτώσεις οι εταιρείες συναντήθηκαν μετά από την προκήρυξη συγκεκριμένων διαγωνισμών και πριν από την ημερομηνία υποβολής προσφορών.

Σε σχέση με τους επίμαχους διαγωνισμούς και τη συμμετοχή της εταιρείας ΚΥΘΡΑΙΩΤΗΣ, σημειώνονται τα ακόλουθα:

(α) σε σχέση με το Διαγωνισμό με αρ. 6/2012, ανευρέθηκε στα γραφεία της εταιρείας ΚΥΘΡΑΙΩΤΗΣ έγγραφο με τίτλο «Τμήμα Δημοσίων Έργων» και «C25» (χειρόγραφο), με χειρόγραφες σημειώσεις το οποίο περιλαμβάνει φωτοτυπία από έντυπο διαγωνισμού του Τμήματος Δημοσίων Έργων Τ.Δ.Ε 6/2012, (**Έγγραφο 23**), στο οποίο αναγράφονται οι περιοχές και επίσης φωτοτυπία αποσπάσματος της επιστολής που είχε σταλεί στην εταιρεία ΜΑΤΘΑΙΟΣ ΙΩΑΝΝΟΥ αναφορικά με την κατακύρωση του Διαγωνισμού (Τμηματική Προσφορά) Τ.Π. 7/2011 σε αυτή, με τα ποσά κατακύρωσης (βλ. σχετικά αντίγραφο της Έκθεσης της Επιτροπής Αξιολόγησης για το Διαγωνισμό (Τμηματική Προσφορά) Τ.Π. 7/2011 – **Έγγραφο 56**). Το εν λόγω έγγραφο καταδεικνύει την ύπαρξη συμφωνίας καθορισμού του ύψους των οικονομικών προσφορών που προτίθεντο οι εταιρείες να υποβάλουν στο πλαίσιο του Διαγωνισμού με αρ. 6/2012, καθώς και την ύπαρξη συμφωνίας καταμερισμού των περιοχών της επαρχίας Λεμεσού μεταξύ των εταιρειών ΜΑΤΘΑΙΟΣ ΙΩΑΝΝΟΥ, ΑΘΗΝΟΔΟΡΟΥ & ΡΟΥΛΛΑΣ ΚΑΙ ΚΥΘΡΑΙΩΤΗΣ (**Έγγραφο 23**), αφού πράγματι τα ποσά αυτά αντιστοιχούν στις προσφορές τις οποίες υπέβαλαν οι εν λόγω εταιρείες (ως καταγράφονται στο **Έγγραφο 33** Έκθεση Αξιολόγησης Προσφοράς του Τ.Δ.Ε. που ακύρωνε την προσφορά 6/2012 αντίγραφο της οποίας συλλέχθηκε από την Υπηρεσία της Επιτροπής στις εγκαταστάσεις των εταιρειών ΣΚΥΡΑ ΒΑΣΑΣ (μητρική εταιρεία), SKYRAMIX και TOP MIX.

(β) Σε σχέση με το διαγωνισμό 15/2012, σημειώνεται ότι από τις εταιρείες Μέλη του Συνδέσμου Εταιρειών Έτοιμου Σκυροδέματος Λεμεσού, μόνο οι εταιρείες ΚΥΘΡΑΙΩΤΗΣ και ΑΘΗΝΟΔΟΡΟΥ & ΡΟΥΛΛΑΣ υπέβαλαν προσφορές. Η Επιτροπή Αξιολόγησης στην συνεδρία της με ημερομηνία 08/03/2012 αφού αξιολόγησε την προσφορά, θεώρησε ότι οι τιμές που λήφθηκαν από τους προσφοροδότες ΚΥΘΡΑΙΩΤΗΣ και ΑΘΗΝΟΔΟΡΟΥ & ΡΟΥΛΛΑΣ είναι *«εξωπραγματικές και πιθανόν να είναι προϊόν προσυνεννόησης μεταξύ των προσφερόντων»*. Οι οικονομικές προσφορές που υποβλήθηκαν από τις υπό αναφορά εταιρείες για το Διαγωνισμό του Τ.Δ.Ε με αρ. 15/2012 ήταν ακριβώς οι ίδιες με αυτές που υποβλήθηκαν στο πλαίσιο του διαγωνισμού με αρ. 6/2012, ο οποίος είχε ακυρωθεί.

(γ) Σε σχέση με το διαγωνισμό με αρ. 54/2012, επαναλαμβάνεται ότι αυτός είχε τελευταία ημερομηνία υποβολής προσφορών τις 29/06/2012, και στο ημερολόγιο του κ. Κ.Κ. ανευρέθηκε η εξής σημείωση στις 26/6/2012: «8:30 Σκυροδέματα» (**Έγγραφο 34**).

Από την εν λόγω σημείωση προκύπτει ότι στις 26/6/2012 και η ώρα 8:30, πραγματοποιήθηκε συνάντηση μεταξύ των μελών του Συνδέσμου Εταιρειών Έτοιμου Σκυροδέματος Λεμεσού, συμπεριλαμβανομένης και της εταιρείας SKYRAMIX.

Η Επιτροπή Αξιολόγησης στη συνεδρία της με ημερομηνία 9/8/2012, αφού αξιολόγησε την προσφορά σημείωσε ότι για τις περιοχές I και II, οι τιμές που υπέβαλε ο προσφοροδότης ΜΑΤΘΑΙΟΣ ΙΩΑΝΝΟΥ ήταν οι πιο χαμηλές για όλες τις κατηγορίες σκυροδέματος. Οι τιμές του προσφοροδότη ήταν μεταξύ 12,7% έως 21,3% ψηλότερες από την Εκτίμηση του Γραφείου του Επαρχιακού Μηχανικού Δημοσίων Έργων Λεμεσού. Για την Περιοχή V, ο προσφοροδότης ΑΘΗΝΟΔΟΡΟΥ & ΠΟΥΛΛΑΣ υπέβαλε τις χαμηλότερες τιμές για όλες τις κατηγορίες σκυροδέματος. Οι τιμές ήταν μεταξύ 17,7% έως 23,2% ψηλότερες από την εκτίμηση.

Πέραν των πιο πάνω, δεν μπορεί να αγνοηθεί ότι ο κύριος Κ.Κ. διατηρούσε θέση Ταμιά στο Σύνδεσμο, ενώ στο γραφείο του ανευρέθηκε σημαντικός αριθμός εγγράφων που σχετίζονταν με τον τρόπο λειτουργίας του Συνδέσμου όσο και την ανταλλαγή ευαίσθητων πληροφοριών μεταξύ των εμπλεκόμενων επιχειρήσεων που αφορούσαν τους επίμαχους διαγωνισμούς που καταδεικνύει ότι είχε ενεργή συμμετοχή στη συμπαιγνία που διαμορφώθηκε μεταξύ των εμπλεκόμενων επιχειρήσεων.

Η εταιρεία ΚΥΘΡΑΙΩΤΗΣ, ως παρατέθηκε ανωτέρω, προέβαλε λόγους για την ύπαρξη ελαφρυντικών περιστάσεων, οι οποίοι μελετήθηκαν ενδελεχώς και συνεκτιμήθηκαν κατά την επιβολή του προστίμου:

- Σε σχέση με το επιχείρημα ότι η νόθευση των τριών διαγωνισμών δεν είχε προκαλέσει πραγματικές αρνητικές επιδράσεις στην αγορά καθώς οι εν λόγω διαγωνισμοί είχαν ακυρωθεί από την αναθέτουσα αρχή, επισημαίνεται ότι οι παράγοντες αυτοί λήφθηκαν υπόψη στο πλαίσιο της εκτίμησης της φύσης και σοβαρότητας της παράβασης ως αναλύθηκε ανωτέρω, και εκ τούτου δεν μπορούν να ληφθούν υπόψη ως πρόσθετοι ελαφρυντικοί παράγοντες.
- Σε σχέση με το επιχείρημα ότι η έκταση της διαπιστωθείσας παράβασης ήταν περιορισμένη, καθώς ο προϋπολογισμός των υπό κρίση διαγωνισμών δεν υπερβαίνει τις €120.000 και ότι η γεωγραφική έκταση της παράβασης δεν εκτείνεται σε όλη την επικράτεια της Δημοκρατίας, αλλά μόνο στη Λεμεσό, επισημαίνεται ότι οι παράγοντες αυτοί λήφθηκαν υπόψη στο πλαίσιο της εκτίμησης της φύσης και σοβαρότητας της παράβασης ως αναλύθηκε ανωτέρω, και ως εκ τούτου δεν μπορούν να ληφθούν υπόψη ως πρόσθετοι ελαφρυντικοί παράγοντες.
- Σε σχέση με τον ισχυρισμό ότι η διάρκεια της παράβασης είναι περιορισμένη καθώς αφορά μόνο τρεις διαγωνισμούς που έλαβαν χώρα μεταξύ 30/11/2011

και 29/06/2012, οι οποίοι αφορούν την εκτέλεση του ίδιου έργου, επισημαίνεται ότι ο παράγοντας αυτός λήφθηκαν υπόψη στο πλαίσιο της εκτίμησης της διάρκειας της παράβασης ως αναλύθηκε ανωτέρω, και εκ τούτου δεν μπορεί να ληφθεί υπόψη ως πρόσθετος ελαφρυντικός παράγοντας.

- Σε σχέση με το επιχείρημα ότι η επιχείρηση δεν έχει αποκομίσει κέρδος από την παράβαση καθώς οι διαγωνισμοί ακυρώθηκαν, επισημαίνεται ότι η μη αποκόμιση οποιουδήποτε οφέλους δεν μπορεί να θεωρηθεί ως ελαφρυντική περίπτωση. Ως έχει νομολογηθεί, εξάλλου κατά την επιβολή προστίμου για παραβάσεις του δικαίου του ανταγωνισμού η Ευρωπαϊκή Επιτροπή, δεν υποχρεούται να αποδείξει ότι η παράβαση εξασφάλισε αθέμιτο όφελος στις επιχειρήσεις ούτε να λάβει υπόψη ως ελαφρυντικό παράγοντα, ενδεχομένως, ότι δεν αποκομίσθηκε κέρδος από την επίδικη παράβαση.<sup>250</sup>
- Αναφορικά με το επιχείρημα ότι δεν έχει προκαλέσει πραγματική βλάβη στο δημόσιο, αλλά αντιθέτως η επιχείρηση έχει συμβάλει διαχρονικά στην προαγωγή του δημόσιου συμφέροντος με ίδιο κόστος, αφού λόγω του ανταγωνισμού υποβάλλονταν ζημιολύγες προσφορές προς το δημόσιο, κάτι που οδήγησε στο να πραγματοποιούν διαχρονικά ζημιές, επισημαίνεται ότι κάτι τέτοιο δεν έχει αποδειχθεί στο πλαίσιο της εξέτασης της παρούσας υπόθεσης. Αντιθέτως, έχει διαφανεί ότι οι τιμές που υποβάλλονταν από τις εταιρείες ήταν πολύ πιο ψηλές από την εκτιμώμενη αξία του έργου. Πέραν όμως αυτού, είναι δεδομένο ότι το δημόσιο, έστω και στην περίπτωση ακύρωσης των προσφορών, επωμίζεται ζημιές αφενός γιατί παρατηρούνται καθυστερήσεις στην εκτέλεση των έργων και υποδομών που δρομολογούνται και αφετέρου επειδή η ακύρωση και επαναπροκήρυξη των διαγωνισμών επιφέρει πρόσθετο διοικητικό κόστος στις αναθέτουσες αρχές. Σε κάθε περίπτωση και ως έχει αναφερθεί ανωτέρω, τέτοιου είδους μυστικές συμπράξεις πλήττουν το δημόσιο αίσθημα εμπιστοσύνης στην ανταγωνιστική διαδικασία και υπονομεύουν τα οφέλη μιας ανταγωνιστικής αγοράς.
- Εκτιμάται, στη βάση των όσων μέχρι σήμερα γνωρίζει η Επιτροπή, ότι η εταιρεία ΚΥΘΡΑΙΩΤΗΣ δεν έχει προβεί σε οποιαδήποτε άλλη διαπιστωμένη παράβαση του Νόμου εντός της σχετικής γεωγραφικής αγοράς.
- Διαπιστώνεται ακόμα ότι η παρούσα παράβαση του Νόμου δεν είναι αποτέλεσμα συνέχισης ή επανάληψης μίας προηγουμένως διαπιστωμένης ίδιας ή παρόμοιας παράβασης εκ μέρους της ΚΥΘΡΑΙΩΤΗΣ και πως αυτή έχει συνεργαστεί με την Επιτροπή.

<sup>250</sup> Απόφαση του Γενικού Δικαστηρίου (Έκτο πενταμελές τμήμα) της 16ης Ιουνίου 2011, Υπόθεση T-192/06, Caffaro Srl κατά Ευρωπαϊκής Επιτροπής, παρ. 59-60.

- Σε ότι αφορά την οικονομική κατάσταση στην οποία βρίσκεται η εταιρεία ΚΥΘΡΑΙΩΤΗΣ και τις ζημιές που πραγματοποίησε τα έτη 2011 έως 2014, παρατηρείται ότι η εταιρεία ΚΥΘΡΑΙΩΤΗΣ το 2012 σημείωσε τις μεγαλύτερες ζημιές σε σχέση με τα έτη 2011, 2013 και 2014. Επίσης, σημειώνονται τα όσα αναφέρονται για την οικονομική στενότητα της εταιρείας. Επίσης, διαπιστώνεται διαχρονική μείωση του κύκλου εργασιών της εταιρείας από το 2011 στο 2012 το οποίο σχετίζεται με τη μείωση του ρυθμού ανάπτυξης του κατασκευαστικού τομέα κατά 19.5% το 2012 σε σχέση με το 2011, ενώ το 2011 υπήρξε μείωση του ρυθμού ανάπτυξης του κατασκευαστικού τομέα κατά 9.8% σε σχέση με το 2010. Στην παρούσα υπόθεση συντρέχει ιδιαίτερη περίπτωση που θα δικαιολογούσε, κατ' εξαίρεση, την αναπροσαρμογή του επιβαλλόμενου προστίμου επί το ηπιότερον. Ειδικότερα, λαμβάνοντας υπόψη, κατ' εξαίρεση, την οικονομική κρίση στην Κύπρο που έπληξε (έστω και προσωρινά), μεταξύ άλλων, και τον σχετικό οικονομικό κλάδο, κρίνεται ότι μπορεί να χορηγηθεί μείωση του τελικώς επιμετρηθέντος ποσού του προστίμου. Αντίστοιχη πρακτική αναφορικά με την κατ' εξαίρεση αναπροσαρμογή του προστίμου επί το ηπιότερον υιοθέτησε η Επιτροπή στην απόφασή της με αρ. 66/2009, όπου αναφέρεται ότι *«Στοχεύοντας η Επιτροπή στη δημιουργία και προώθηση συνθηκών υγιούς ανταγωνισμού που αποβλέπουν στην αποτελεσματικότερη προστασία των καταναλωτών αλλά και στην ανάπτυξη του εμπορίου και της οικονομίας γενικότερα, δεν μπορεί να παραμένει αδιάφορη ως προς τις σημερινές συνθήκες της αγοράς και της οικονομίας στις οποίες η κρινόμενη εταιρεία καλείται να λειτουργήσει αλλά και να αντεπεξέλθει. Ως εκ τούτου, η Επιτροπή έκρινε ορθό και δίκαιο να λάβει υπόψη της, ως δευτερεύουσας βαρύτητας ελαφρυντικό στοιχείο, για σκοπούς επιμέτρησης του διοικητικού προστίμου, τις επιπτώσεις που δημιούργησε η παγκόσμια οικονομική κρίση που η εταιρεία έχει να αντιμετωπίσει καθώς επίσης τις συνέπειες της κρίσης στην εξετασθείσα γεωγραφική αγορά.»*.
- Η εταιρεία ΚΥΘΡΑΙΩΤΗΣ τον Μάρτιο του 2015 υιοθέτησε και εφάρμοσε, σε συνεργασία με εξειδικευμένους συμβούλους, εγχειρίδιο συμμόρφωσης με το δίκαιο του ανταγωνισμού. Η υιοθέτηση ενός τέτοιου προγράμματος δεν αποτελεί μέρος των κριτηρίων που λαμβάνονται υπόψη για τον υπολογισμό του διοικητικού προστίμου εφόσον δεν σχετίζεται με την σοβαρότητα της καθαυτής παράβασης, αλλά με τη μελλοντική συμπεριφορά της εταιρείας. Παρόλα αυτά, τα μέλη της Επιτροπής Ανδρέας Καρύδης, Παναγιώτης Ουστάς και Πολυνείκης-Παναγιώτης Χαραλαμπίδης θεωρούν θετική την εν λόγω ενέργειά της εταιρείας ΚΥΘΡΑΙΩΤΗΣ.

Συνεκτιμώντας όλα τα πιο πάνω, και ασκώντας τη διακριτική τους ευχέρεια στο πλαίσιο της αρχής της αναλογικότητας, και αφού έλαβαν υπόψη τη φύση, τη διάρκεια και τη βαρύτητα/σοβαρότητα της παράβασης σύμφωνα με τις διαδικασίες του άρθρου 24(α)(i) και 42(1) του Νόμου 13(Ι)/2008, τις πιο πάνω ελαφρυντικές περιστάσεις, καθώς και τον κύκλο εργασιών της ΚΥΘΡΑΙΩΤΗΣ ο οποίος κατά το 2012 ανερχόταν στα €{...}, τα Μέλη της Επιτροπής Ανδρέας Καρύδης, Παναγιώτης Ουστάς και Πολυνείκης-Παναγιώτης Χαραλαμπίδης αποφασίζουν:

Αναφορικά με τη διαπιστωθείσα παράβαση του άρθρου 3(1)(α) και (γ) του Νόμου, την επιβολή διοικητικού προστίμου στην εταιρεία ΚΥΘΡΑΙΩΤΗΣ βάσει του άρθρου 24(α)(i) του Νόμου 13(Ι)/2008, ύψους €175.522 (Εκατό εβδομήντα πέντε χιλιάδων πεντακοσίων είκοσι δυο ευρώ) που αντιστοιχεί σε ποσοστό {...}% επί του ετήσιου κύκλου εργασιών της εταιρείας για το έτος 2012.

Τα Μέλη της Επιτροπής Ανδρέας Καρύδης, Παναγιώτης Ουστάς και Πολυνείκης-Παναγιώτης Χαραλαμπίδης, κρίνουν σκόπιμο σε αυτό το σημείο να αναφέρουν ότι τα όσα καταγράφονται στην επιστολή ημερομηνίας 28/6/2018 η οποία αποστάληκε από τους νομικούς εκπροσώπους της εταιρείας ΚΥΘΡΑΙΩΤΗΣ ήτοι ότι: «[...] οι πελάτες μας είναι έτοιμοι, υπό την προϋπόθεση ότι ασκούντες τη διακριτική σας εξουσία και λαμβάνοντας υπόψη όλες τις παραμέτρους της υπόθεσης, ηθέλατε επιβάλει διοικητικό πρόστιμο επί ποσοστού {...}% επί του κύκλου εργασιών των πελατών μας για το 2012, να καταβάλουν το εν λόγω πρόστιμο εντός 5 ημερών από της προς τούτο απόφασής σας και παράλληλα να δεσμευτούν και με την παρούσα μας δεσμεύονται όπως μη προχωρήσουν με την καταχώρηση προσφυγής ή προσφυγών ή τη λήψη άλλων ένδικων μέτρων εναντίον της απόφασής.», δεν μπορεί να γίνουν αποδεκτά. Τα όσα καταγράφονται στην εν λόγω επιστολή δεν αποτελούν κατά την κρίση των Μελών της Επιτροπής Ανδρέα Καρύδη, Παναγιώτη Ουστά και Πολυνείκη-Παναγιώτη Χαραλαμπίδη, παραδοχή, η οποία ενδεχομένως έστω και σε αυτό το στάδιο να μπορούσε να γίνει αποδεκτή από την Επιτροπή. Η δυνατότητα προσφυγής εναντίον μιας απόφασης διοικητικού οργάνου, όπως της Επιτροπής, σύμφωνα με το άρθρο 146 του Συντάγματος, ενώπιον Δικαστηρίου ζητώντας την ανάλογη θεραπεία, αποτελεί αναφαίρετο συνταγματικό δικαίωμα και δεν αποτελεί κριτήριο για τον τρόπο λειτουργίας της Επιτροπής, ούτε και επηρεάζει την κρίση της με οποιοδήποτε τρόπο.

Το Μέλος της Επιτροπής κ. Άριστος Αριστείδου Παλούζας, διαφώνησε ως προς το ύψος του διοικητικού προστίμου που θα πρέπει να επιβληθεί στην ΚΥΘΡΑΙΩΤΗΣ, και σημείωσε τα ακόλουθα:

Σε σχέση με την εταιρεία ΚΥΘΡΑΙΩΤΗΣ, ο κ. Άριστος Αριστείδου Παλούζας, αναφερόμενος στην επιστολή ημερομηνίας 28/6/2018, η οποία αποστάληκε από το δικηγορικό γραφείο Φοίβος, Χρίστος Κληρίδης, Ν. Πιριλίδης & Συνεργάτες, νομικούς



εκπροσώπους των εταιρειών ΜΑΤΘΑΙΟΣ ΙΩΑΝΝΟΥ, ΚΥΘΡΑΙΩΤΗΣ και ΒΕΤΟΜΑΝ, σημείωσε ότι θεωρεί ότι αυτή αποτελεί παραδοχή ότι και οι τρεις προαναφερόμενες εταιρείες συμμετείχαν στη συγκεκριμένη παράβαση. Πιο συγκεκριμένα, ανέφερε ότι το γεγονός ότι οι εταιρείες είναι πρόθυμες, υπό την προϋπόθεση ότι η Επιτροπή θα επιβάλει διοικητικό πρόστιμο επί ποσοστού {...}% επί του κύκλου εργασιών των εταιρειών για το 2012, να καταβάλουν το εν λόγω πρόστιμο εντός πέντε ημερών από την απόφασή της, και παράλληλα δεσμεύονται όπως μην προχωρήσουν με την καταχώρηση προσφυγής ή προσφυγών ή την λήψη άλλων ένδικων μέσων εναντίον της απόφασης της Επιτροπής, συνιστά αναμφίβολα παραδοχή ότι συμμετείχαν στη διαπιστωθείσα παράβαση.

Ο κ. Αριστείδου Παλούζας έχοντας ως βάση ότι τα όσα καταγράφονται στην επιστολή ημερομηνίας 28/6/2018 αποτελούν παραδοχή, θεωρεί ότι πρέπει αναφορικά με τη διαπιστωθείσα παράβαση του άρθρου 3(1)(α) και (γ) του Νόμου, την επιβολή διοικητικού προστίμου στην εταιρεία ΚΥΘΡΑΙΩΤΗΣ βάσει του άρθρου 24(α)(i) του Νόμου 13(Ι)/2008, ύψους €58.507 (πενήντα οκτώ χιλιάδων πεντακοσίων επτά ευρώ) που αντιστοιχεί σε ποσοστό {...}% επί του ετήσιου κύκλου εργασιών της εταιρείας για το έτος 2012.

#### **Αναφορικά με την εταιρεία ΜΑΤΘΑΙΟΣ ΙΩΑΝΝΟΥ**

Συγκεκριμένα σε σχέση με τους επίμαχους διαγωνισμούς και τη συμμετοχή της εταιρείας ΜΑΤΘΑΙΟΣ ΙΩΑΝΝΟΥ, σημειώνονται τα ακόλουθα:

Όπως έχει αναφερθεί πιο πάνω, όπως προκύπτει από το σύνολο των στοιχείων, η εταιρεία ΜΑΤΘΑΙΟΣ ΙΩΑΝΝΟΥ μέσω του κ. Μ.Ι., συμμετείχε σε συναντήσεις ανά τακτά χρονικά διαστήματα με εκπροσώπους άλλων εταιρειών μελών του Συνδέσμου, αντάλασσαν μεταξύ τους ευαίσθητες επιχειρηματικές πληροφορίες όπως είναι στοιχεία πελατών, στοιχεία αγοράς τσιμέντου από το Τσιμεντοποιείο Βασιλικού, στοιχεία παραγωγής έτοιμου σκυροδέματος, ενώ διόρισαν πρόσωπο το οποίο είχε την ευθύνη του «Συντονισμού» και ενοικίασαν γραφείο σε μυστική τοποθεσία. Επίσης όπως προκύπτει από το ημερολόγιο του κ. Κ.Κ., σε πολλές περιπτώσεις οι εταιρείες συναντήθηκαν μετά από την προκήρυξη συγκεκριμένων διαγωνισμών και πριν από την ημερομηνία υποβολής προσφορών. Ως αναφέρθηκε ανωτέρω, ο κύριος Μ.Ι. είχε διοριστεί Πρόεδρος του Συνδέσμου.

Σε σχέση με τους επίμαχους διαγωνισμούς και τη συμμετοχή της εταιρείας ΜΑΤΘΑΙΟΣ, σημειώνονται τα ακόλουθα:

(α) σε σχέση με το Διαγωνισμό με αρ. 6/2012, ανευρέθηκε στα γραφεία της εταιρείας ΚΥΘΡΑΙΩΤΗΣ έγγραφο με τίτλο «Τμήμα Δημοσίων Έργων» και «C25» (χειρόγραφο), με χειρόγραφες σημειώσεις το οποίο περιλαμβάνει φωτοτυπία από έντυπο

διαγωνισμού του Τμήματος Δημοσίων Έργων Τ.Δ.Ε 6/2012, (**Έγγραφο 23**), στο οποίο αναγράφονται οι περιοχές και επίσης φωτοτυπία αποσπάσματος της επιστολής που είχε σταλεί στην εταιρεία ΜΑΤΘΑΙΟΣ ΙΩΑΝΝΟΥ αναφορικά με την κατακύρωση του Διαγωνισμού (Τμηματική Προσφορά) Τ.Π. 7/2011 σε αυτή, με τα ποσά κατακύρωσης (βλ. σχετικά αντίγραφο της Έκθεσης της Επιτροπής Αξιολόγησης για το Διαγωνισμό (Τμηματική Προσφορά) Τ.Π. 7/2011 – **Έγγραφο 56**). Το εν λόγω έγγραφο καταδεικνύει την ύπαρξη συμφωνίας καθορισμού του ύψους των οικονομικών προσφορών που προτίθεντο οι εταιρείες να υποβάλουν στο πλαίσιο του Διαγωνισμού με αρ. 6/2012, καθώς και την ύπαρξη συμφωνίας καταμερισμού των περιοχών της επαρχίας Λεμεσού μεταξύ των εταιρειών ΜΑΤΘΑΙΟΣ ΙΩΑΝΝΟΥ, ΑΘΗΝΟΔΟΡΟΥ & ΡΟΥΛΛΑΣ ΚΑΙ ΚΥΘΡΑΙΩΤΗΣ (**Έγγραφο 23**), αφού πράγματι τα ποσά αυτά αντιστοιχούν στις προσφορές τις οποίες υπέβαλαν οι εν λόγω εταιρείες (ως καταγράφονται στο **Έγγραφο 33** Έκθεση Αξιολόγησης Προσφοράς του Τ.Δ.Ε. που ακύρωνε την προσφορά 6/2012 αντίγραφο της οποίας συλλέχθηκε από την Υπηρεσία της Επιτροπής στις εγκαταστάσεις των εταιρειών ΣΚΥΡΑ ΒΑΣΑΣ (μητρική εταιρεία), SKYRAMIX και TOP MIX.

(β) Σε σχέση με το διαγωνισμό 15/2012, σημειώνεται ότι από τις εταιρείες Μέλη του Συνδέσμου Εταιρειών Έτοιμου Σκυροδέματος Λεμεσού, μόνο οι εταιρείες ΚΥΘΡΑΙΩΤΗΣ και ΑΘΗΝΟΔΟΡΟΥ & ΡΟΥΛΛΑΣ υπέβαλαν προσφορές. Η εταιρεία ΜΑΤΘΑΙΟΣ ΙΩΑΝΝΟΥ τήρησε αποχή, παρόλο που στον προηγούμενο διαγωνισμό αρ. 6/2012 είχε υποβάλει προσφορά και για τις τέσσερις περιοχές ενώ για οι προσφορές τους για τις περιοχές I και III ήταν οι πιο χαμηλές.

(γ) Σε σχέση με το διαγωνισμό με αρ. 54/2012, επαναλαμβάνεται ότι αυτός είχε τελευταία ημερομηνία υποβολής προσφορών τις 29/06/2012, και στο ημερολόγιο του κ. Κ.Κ. ανευρέθηκε η εξής σημείωση στις 26/6/2012: «8:30 Σκυροδέματα» (**Έγγραφο 34**). Από την εν λόγω σημείωση προκύπτει ότι στις 26/6/2012 και η ώρα 8:30, πραγματοποιήθηκε συνάντηση μεταξύ των μελών του Συνδέσμου Εταιρειών Έτοιμου Σκυροδέματος Λεμεσού, συμπεριλαμβανομένης και της εταιρείας SKYRAMIX. Προσφορά υπέβαλαν και οι τέσσερις εταιρείες που ενδιαφέρθηκαν. Η Επιτροπή Αξιολόγησης στη συνεδρία της με ημερομηνία 9/8/2012, αφού αξιολόγησε την προσφορά σημείωσε ότι για τις περιοχές I και II, οι τιμές που υπέβαλε ο προσφοροδότης ΜΑΤΘΑΙΟΣ ΙΩΑΝΝΟΥ ήταν οι πιο χαμηλές για όλες τις κατηγορίες σκυροδέματος. Οι τιμές του προσφοροδότη ήταν μεταξύ 12,7% έως 21,3% ψηλότερες από την Εκτίμηση του Γραφείου του Επαρχιακού Μηχανικού Δημοσίων Έργων Λεμεσού. Για την Περιοχή V, ο προσφοροδότης ΑΘΗΝΟΔΟΡΟΥ & ΡΟΥΛΛΑΣ υπέβαλε τις χαμηλότερες τιμές για όλες τις κατηγορίες σκυροδέματος. Οι τιμές ήταν μεταξύ 17,7% έως 23,2% ψηλότερες από την εκτίμηση.

Η εταιρεία ΜΑΤΘΑΙΟΣ ΙΩΑΝΝΟΥ, ως παρατέθηκε ανωτέρω, προέβαλε λόγους για την ύπαρξη ελαφρυντικών περιστάσεων, οι οποίοι μελετήθηκαν ενδελεχώς και συνεκτιμήθηκαν κατά την επιβολή του προστίμου:

- Σε σχέση με το επιχείρημα ότι η νόθευση των τριών διαγωνισμών δεν είχε προκαλέσει πραγματικές αρνητικές επιδράσεις στην αγορά καθώς οι εν λόγω διαγωνισμοί είχαν ακυρωθεί από την αναθέτουσα αρχή, επισημαίνεται ότι οι παράγοντες αυτοί λήφθηκαν υπόψη στο πλαίσιο της εκτίμησης της φύσης και σοβαρότητας της παράβασης ως αναλύθηκε ανωτέρω, και εκ τούτου δεν μπορούν να ληφθούν υπόψη ως πρόσθετοι ελαφρυντικοί παράγοντες.
- Σε σχέση με το επιχείρημα ότι η έκταση της διαπιστωθείσας παράβασης ήταν περιορισμένη, καθώς ο προϋπολογισμός των υπό κρίση διαγωνισμών δεν υπερβαίνει τις €120.000 και ότι η γεωγραφική έκταση της παράβασης δεν εκτείνεται σε όλη την επικράτεια της Δημοκρατίας, αλλά μόνο στη Λεμεσό επισημαίνεται ότι οι παράγοντες αυτοί λήφθηκαν υπόψη στο πλαίσιο της εκτίμησης της φύσης και σοβαρότητας της παράβασης ως αναλύθηκε ανωτέρω, και εκ τούτου δεν μπορούν να ληφθούν υπόψη ως πρόσθετοι ελαφρυντικοί παράγοντες.
- Σε σχέση με τον ισχυρισμό ότι η διάρκεια της παράβασης είναι περιορισμένη καθώς αφορά μόνο τρεις διαγωνισμούς που έλαβαν χώρα μεταξύ 30/11/2011 και 29/06/2012, οι οποίοι αφορούν την εκτέλεση του ίδιου έργου, επισημαίνεται ότι ο παράγοντας αυτός λήφθηκε υπόψη στο πλαίσιο της εκτίμησης της διάρκειας της παράβασης ως αναλύθηκε ανωτέρω, και εκ τούτου δεν μπορεί να ληφθεί υπόψη ως πρόσθετος ελαφρυντικός παράγοντας.
- Σε σχέση με το επιχείρημα ότι η επιχείρηση δεν έχει αποκομίσει κέρδος από την παράβαση καθώς οι Διαγωνισμοί ακυρώθηκαν, επισημαίνεται ότι η μη αποκόμιση οποιουδήποτε οφέλους δεν μπορεί να θεωρηθεί ως ελαφρυντική περίπτωση. Ως έχει νομολογηθεί, εξάλλου κατά την επιβολή προστίμου για παραβάσεις του δικαίου του ανταγωνισμού η Ευρωπαϊκή Επιτροπή, δεν υποχρεούται να αποδείξει ότι η παράβαση εξασφάλισε αθέμιτο όφελος στις επιχειρήσεις ούτε να λάβει υπόψη ως ελαφρυντικό παράγοντα, ενδεχομένως, ότι δεν αποκομίσθηκε κέρδος από την επίδικη παράβαση.<sup>251</sup>
- Αναφορικά με το επιχείρημα ότι δεν έχει προκαλέσει πραγματική βλάβη στο δημόσιο, αλλά αντιθέτως οι εταιρείες έχουν συμβάλει διαχρονικά στην προαγωγή του δημόσιου συμφέροντος με ίδιο κόστος, αφού λόγω του

---

<sup>251</sup> Απόφαση του Γενικού Δικαστηρίου (Έκτο πενταμελές τμήμα) της 16ης Ιουνίου 2011, Υπόθεση T-192/06, Caffaro Srl κατά Ευρωπαϊκής Επιτροπής, παρ. 59-60.

ανταγωνισμού υποβάλλονταν ζημιογόνες προσφορές προς το δημόσιο, κάτι που οδήγησε στο να πραγματοποιηθούν διαχρονικά ζημιές, επισημαίνεται ότι κάτι τέτοιο δεν έχει αποδειχθεί στο πλαίσιο της εξέτασης της παρούσας υπόθεσης. Αντιθέτως, έχει διαφανεί ότι οι τιμές που υποβάλλονταν από τις εταιρείες ήταν πολύ πιο ψηλές από την εκτιμώμενη αξία του έργου. Πέραν όμως αυτού, είναι δεδομένο ότι το δημόσιο, έστω και στην περίπτωση ακύρωσης των προσφορών, επωμίζεται ζημιές αφενός γιατί παρατηρούνται καθυστερήσεις στην εκτέλεση των έργων και υποδομών που δρομολογούνται και αφετέρου επειδή η ακύρωση και επαναπροκήρυξη των διαγωνισμών επιφέρει πρόσθετο διοικητικό κόστος στις αναθέτουσες αρχές. Σε κάθε περίπτωση και ως έχει αναφερθεί ανωτέρω, τέτοιου είδους μυστικές συμπράξεις πλήττουν το δημόσιο αίσθημα εμπιστοσύνης στην ανταγωνιστική διαδικασία και υπονομεύουν τα οφέλη μιας ανταγωνιστικής αγοράς.

- Εκτιμάται, στη βάση των όσων μέχρι σήμερα γνωρίζει η Επιτροπή, ότι η εταιρεία ΜΑΤΘΑΙΟΣ ΙΩΑΝΝΟΥ δεν έχει προβεί σε οποιαδήποτε άλλη διαπιστωμένη παράβαση του Νόμου εντός της σχετικής γεωγραφικής αγοράς.
- Διαπιστώνεται ακόμα ότι η παρούσα παράβαση του Νόμου δεν είναι αποτέλεσμα συνέχισης ή επανάληψης μίας προηγουμένως διαπιστωμένης ίδιας ή παρόμοιας παράβασης εκ μέρους της ΜΑΤΘΑΙΟΣ ΙΩΑΝΝΟΥ και πως αυτή έχει συνεργαστεί με την Επιτροπή.
- Σε ό,τι αφορά την οικονομική κατάσταση στην οποία βρίσκεται η εταιρεία ΜΑΤΘΑΙΟΣ ΙΩΑΝΝΟΥ και τις τρέχουσες υποχρεώσεις οι οποίες υπερβαίνουν την αξία των στοιχείων κυκλοφορούν ενεργητικού, με αποτέλεσμα να υπάρχει ουσιαστική αβεβαιότητα ως προς την ικανότητα της να συνεχίσει ως συνεχιζόμενη δραστηριότητα (going concern) για την περίοδο 2012-2015 και 2011-2015 αντίστοιχα, παρατηρείται ότι στην παρούσα υπόθεση συντρέχει ιδιαίτερη περίπτωση που θα δικαιολογούσε, κατ' εξαίρεση, την αναπροσαρμογή του επιβαλλόμενου προστίμου επί το ηπιότερον. Ειδικότερα, λαμβάνοντας υπόψη, κατ' εξαίρεση, την οικονομική κρίση στην Κύπρο που έπληξε (έστω και προσωρινά), μεταξύ άλλων, και τον σχετικό οικονομικό κλάδο, κρίνεται ότι μπορεί να χορηγηθεί μείωση του τελικώς επιμετρηθέντος ποσού του προστίμου. Αντίστοιχη πρακτική αναφορικά με την κατ' εξαίρεση αναπροσαρμογή του προστίμου επί το ηπιότερον υιοθέτησε η Επιτροπή στην απόφασή της με αρ. 66/2009, όπου αναφέρεται ότι «*Στοχεύοντας η Επιτροπή στη δημιουργία και προώθηση συνθηκών υγιούς ανταγωνισμού που αποβλέπουν στην αποτελεσματικότερη προστασία των καταναλωτών αλλά και στην ανάπτυξη του εμπορίου και της οικονομίας γενικότερα, δεν μπορεί να παραμείνει αδιάφορη ως*

*προς τις σημερινές συνθήκες της αγοράς και της οικονομίας στις οποίες η κρινόμενη εταιρεία καλείται να λειτουργήσει αλλά και να αντεπεξέλθει. Ως εκ τούτου, η Επιτροπή έκρινε ορθό και δίκαιο να λάβει υπόψη της, ως δευτερεύουσας βαρύτητας ελαφρυντικό στοιχείο, για σκοπούς επιμέτρησης του διοικητικού προστίμου, τις επιπτώσεις που δημιούργησε η παγκόσμια οικονομική κρίση που η εταιρεία έχει να αντιμετωπίσει καθώς επίσης τις συνέπειες της κρίσης στην εξετασθείσα γεωγραφική αγορά.».*

Συνεκτιμώντας όλα τα πιο πάνω, και ασκώντας τη διακριτική τους ευχέρεια στο πλαίσιο της αρχής της αναλογικότητας, και αφού έλαβαν υπόψη τη φύση, τη διάρκεια και τη βαρύτητα/σοβαρότητα της παράβασης σύμφωνα με τις διαδικασίες του άρθρου 24(α)(i) και 42(1) του Νόμου 13(Ι)/2008, τις πιο πάνω ελαφρυντικές περιστάσεις, καθώς και τον κύκλο εργασιών της ΜΑΤΘΑΙΟΣ ΙΩΑΝΝΟΥ, ο οποίος κατά το 2012 ανερχόταν στα €{...} τα Μέλη της Επιτροπής Ανδρέας Καρύδης, Παναγιώτης Ουστάς και Πολυνείκης-Παναγιώτης Χαραλαμπίδης αποφασίζουν:

Αναφορικά με τη διαπιστωθείσα παράβαση του άρθρου 3(1)(α) και (γ) του Νόμου, την επιβολή διοικητικού προστίμου στην εταιρεία ΜΑΤΘΑΙΟΣ ΙΩΑΝΝΟΥ βάσει του άρθρου 24(α)(i) του Νόμου 13(Ι)/2008, ύψους €128.466 (Εκατό είκοσι οκτώ χιλιάδων τετρακοσίων εξήντα έξι ευρώ) που αντιστοιχεί σε ποσοστό {...}% επί του ετήσιου κύκλου εργασιών της εταιρείας για το έτος 2012.

Τα Μέλη της Επιτροπής Ανδρέας Καρύδης, Παναγιώτης Ουστάς και Πολυνείκης-Παναγιώτης Χαραλαμπίδης, κρίνουν σκόπιμο σε αυτό το σημείο να αναφέρουν ότι τα όσα καταγράφονται στην επιστολή ημερομηνίας 28/6/2018 η οποία αποστάληκε από τους νομικούς εκπροσώπους της εταιρείας ΜΑΤΘΑΙΟΣ ΙΩΑΝΝΟΥ ήτοι ότι: «[...] οι πελάτες μας είναι έτοιμοι, υπό την προϋπόθεση ότι ασκούντες τη διακριτική σας εξουσία και λαμβάνοντας υπόψη όλες τις παραμέτρους της υπόθεσης, ηθέλατε επιβάλει διοικητικό πρόστιμο επί ποσοστού {...}% επί του κύκλου εργασιών των πελατών μας για το 2012, να καταβάλουν το εν λόγω πρόστιμο εντός 5 ημερών από της προς τούτο απόφασης σας και παράλληλα να δεσμευτούν και με την παρούσα μας δεσμεύονται όπως μη προχωρήσουν με την καταχώρηση προσφυγής ή προσφυγών ή τη λήψη άλλων ένδικων μέτρων εναντίον της απόφασης.», δεν μπορεί να γίνουν αποδεκτά. Τα όσα καταγράφονται στην εν λόγω επιστολή δεν αποτελούν κατά την κρίση των Μελών της Επιτροπής Ανδρέα Καρύδη, Παναγιώτη Ουστά και Πολυνείκη-Παναγιώτη Χαραλαμπίδη, παραδοχή, η οποία ενδεχομένως έστω και σε αυτό το στάδιο να μπορούσε να γίνει αποδεκτή από την Επιτροπή. Η δυνατότητα προσφυγής εναντίον μιας απόφασης διοικητικού οργάνου, όπως της Επιτροπής, σύμφωνα με το άρθρο 146 του Συντάγματος, ενώπιον Δικαστηρίου ζητώντας την ανάλογη θεραπεία, αποτελεί

αναφαίρετο συνταγματικό δικαίωμα και δεν αποτελεί κριτήριο για τον τρόπο λειτουργίας της Επιτροπής, ούτε και επηρεάζει την κρίση της με οποιοδήποτε τρόπο.

Το Μέλος της Επιτροπής κ. Άριστος Αριστείδου Παλούζας, διαφώνησε ως προς το ύψος του διοικητικού προστίμου που θα πρέπει να επιβληθεί στην ΜΑΤΘΑΙΟΣ ΙΩΑΝΝΟΥ, και σημείωσε τα ακόλουθα:

Σε σχέση με την εταιρεία ΜΑΤΘΑΙΟΣ ΙΩΑΝΝΟΥ, ο κ. Άριστος Αριστείδου Παλούζας, αναφερόμενος στην επιστολή ημερομηνίας 28/6/2018, η οποία αποστάληκε από το δικηγορικό γραφείο Φοίβος, Χρίστος Κληρίδης, Ν. Πιριλίδης & Συνεργάτες, νομικούς εκπροσώπους των εταιρειών ΜΑΤΘΑΙΟΣ ΙΩΑΝΝΟΥ, ΚΥΘΡΑΙΩΤΗΣ και ΒΕΤΟΜΑΝ, σημείωσε ότι θεωρεί ότι αυτή αποτελεί παραδοχή ότι και οι τρεις προαναφερόμενες εταιρείες συμμετείχαν στη συγκεκριμένη παράβαση. Πιο συγκεκριμένα, ανέφερε ότι το γεγονός ότι οι εταιρείες είναι πρόθυμες, υπό την προϋπόθεση ότι η Επιτροπή θα επιβάλει διοικητικό πρόστιμο επί ποσοστού {...}% επί του κύκλου εργασιών των εταιρειών για το 2012, να καταβάλουν το εν λόγω πρόστιμο εντός πέντε ημερών από την απόφασή της, και παράλληλα δεσμεύονται όπως μην προχωρήσουν με την καταχώρηση προσφυγής ή προσφυγών ή την λήψη άλλων ένδικων μέσων εναντίον της απόφασης της Επιτροπής, συνιστά αναμφίβολα παραδοχή ότι συμμετείχαν στη διαπιστωθείσα παράβαση.

Ο κ. Αριστείδου Παλούζας έχοντας ως βάση ότι τα όσα καταγράφονται στην επιστολή ημερομηνίας 28/6/2018 αποτελούν παραδοχή, θεωρεί ότι πρέπει:

Αναφορικά με τη διαπιστωθείσα παράβαση του άρθρου 3(1)(α) και (γ) του Νόμου, την επιβολή διοικητικού προστίμου στην εταιρεία ΜΑΤΘΑΙΟΣ ΙΩΑΝΝΟΥ βάσει του άρθρου 24(α)(i) του Νόμου 13(Ι)/2008, ύψους €42.822 (σαραντα δύο χιλιάδων οκτακοσίων εικοσι δύο ευρώ) που αντιστοιχεί σε ποσοστό {...}% επί του ετήσιου κύκλου εργασιών της εταιρείας για το έτος 2012.

#### **Αναφορικά με την εταιρεία ΒΕΤΟΜΑΝ**

Όπως έχει αναφερθεί πιο πάνω, όπως προκύπτει από το σύνολο των στοιχείων, η εταιρεία ΒΕΤΟΜΑΝ -μέσω του κ. Μ.Ι.- συμμετείχε σε συναντήσεις ανά τακτά χρονικά διαστήματα με εκπροσώπους άλλων εταιρειών μελών του Συνδέσμου, αντάλλασσαν μεταξύ τους ευαίσθητες επιχειρηματικές πληροφορίες όπως είναι στοιχεία πελατών, στοιχεία αγοράς τσιμέντου από το Τσιμεντοποιείο Βασιλικού, στοιχεία παραγωγής έτοιμου σκυροδέματος, ενώ διόρισαν πρόσωπο το οποίο είχε την ευθύνη του «Συντονισμού» και ενοικίασαν γραφείο σε μυστική τοποθεσία. Επίσης όπως προκύπτει από το ημερολόγιο του κ. Κ.Κ., διαπιστώθηκε ότι σε πολλές περιπτώσεις οι εταιρείες συναντήθηκαν μετά από την προκήρυξη συγκεκριμένων διαγωνισμών και πριν από την ημερομηνία υποβολής προσφορών.

Συγκεκριμένα σε σχέση με τους επίμαχους διαγωνισμούς και τη συμμετοχή της εταιρείας BETOMAN, σημειώνονται τα ακόλουθα:

Η εταιρεία BETOMAN, όπως προκύπτει από τα στοιχεία του φακέλου δεν συμμετείχε στους υπό εξέταση διαγωνισμούς. Όπως σημείωσε και ο νομικός εκπρόσωπος της εταιρείας, η εταιρεία BETOMAN δεν συμμετείχε στους υπό κρίση διαγωνισμούς και σε κανένα δημόσιο διαγωνισμό από το 2010 και εντεύθεν. Αυτό όμως δεν μπορεί να αποτελέσει ελαφρυντικό στοιχείο, εφόσον ως έχει αναλυθεί εκτεταμένα, η καταστολή προσφοράς σε δημόσιους διαγωνισμούς αποτελεί μια εκ των συμπεριφορών που εκδηλώνεται ως αποτέλεσμα της συμπαιγνίας που υφίσταται μεταξύ των επιχειρήσεων. Ειδικότερα, προκύπτει όταν οι εταιρείες αποφασίζουν και συμφωνούν να απέχουν από τη διαδικασία ούτως ώστε να γίνει αποδεκτή η προσφορά του συμφωνηθέντος αναδόχου. Σε σχέση με το ζήτημα αυτό, δεν πρέπει να αγνοείται ότι η εταιρεία BETOMAN το 1999 εξαγοράστηκε εξολοκλήρου από την εταιρεία Ματθαίος Ιωάννου Motor Agency Ltd, η οποία κατέχει εξολοκλήρου τον έλεγχο της εταιρείας MATΘΑΙΟΣ ΙΩΑΝΝΟΥ. Η εταιρεία «Ματθαίος Ιωάννου Motor Agency Ltd», με τη σειρά της κατέχεται κατά 98% από την εταιρεία Matheos Ioannou Holdings Ltd, κύριος μέτοχος της οποίας είναι ο κύριος M.I., ο οποίος είναι και Διευθυντής της εταιρείας Ματθαίος Ιωάννου, και της εταιρείας BETOMAN. Ο κύριος M.I. ως αναφέρθηκε προγενέστερα συμμετείχε τόσο στις συναντήσεις του Συνδέσμου αφού διατηρούσε τη θέση του Προέδρου. Συνάγεται συνεπώς ότι η εταιρεία BETOMAN δεν λειτουργούσε έστω και στο ελάχιστον διαφορετικά από την εταιρεία MATΘΑΙΟΣ ΙΩΑΝΝΟΥ.

Συνεπώς, το γεγονός ότι η εταιρεία BETOMAN δεν υπέβαλε προσφορά στους τρεις Διαγωνισμούς που είχαν προκηρυχθεί από το Τμήμα Δημοσίων Έργων δεν συνεπάγεται ότι δεν είχε ενεργή συμμετοχή στη συμπαιγνία η οποία είχε, μεταξύ άλλων, στόχο τη νόθευση των δημόσιων διαγωνισμών.

Η εταιρεία BETOMAN, ως παρατέθηκε ανωτέρω, προέβαλε λόγους για την ύπαρξη ελαφρυντικών περιστάσεων, οι οποίοι μελετήθηκαν ενδελεχώς και συνεκτιμήθηκαν κατά την επιβολή του προστίμου:

- Σε σχέση με το επιχείρημα ότι η νόθευση των τριών διαγωνισμών δεν είχε προκαλέσει πραγματικές αρνητικές επιδράσεις στην αγορά καθώς οι εν λόγω διαγωνισμοί είχαν ακυρωθεί από την αναθέτουσα αρχή, επισημαίνεται ότι οι παράγοντες αυτοί λήφθηκαν υπόψη στο πλαίσιο της εκτίμησης της φύσης και σοβαρότητας της παράβασης ως αναλύθηκε ανωτέρω, και εκ τούτου δεν μπορούν να ληφθούν υπόψη ως πρόσθετοι ελαφρυντικοί παράγοντες.
- Σε σχέση με το επιχείρημα ότι η έκταση της διαπιστωθείσας παράβασης ήταν περιορισμένη, καθώς ο προϋπολογισμός των υπό κρίση διαγωνισμών δεν

υπερβαίνει τις €120.000 και ότι η γεωγραφική έκταση της παράβασης δεν εκτείνεται σε όλη την επικράτεια της Δημοκρατίας, αλλά μόνο στη Λεμεσό επισημαίνεται ότι οι παράγοντες αυτοί λήφθηκαν υπόψη στο πλαίσιο της εκτίμησης της φύσης και σοβαρότητας της παράβασης ως αναλύθηκε ανωτέρω, και εκ τούτου δεν μπορούν να ληφθούν υπόψη ως πρόσθετοι ελαφρυντικοί παράγοντες.

- Σε σχέση με τον ισχυρισμό ότι η διάρκεια της παράβασης είναι περιορισμένη καθώς αφορά μόνο τρεις διαγωνισμούς που έλαβαν χώρα μεταξύ 30/11/2011 και 29/06/2012, οι οποίοι αφορούν την εκτέλεση του ίδιου έργου, επισημαίνεται ότι ο παράγοντας αυτός λήφθηκε υπόψη στο πλαίσιο της εκτίμησης της διάρκειας της παράβασης ως αναλύθηκε ανωτέρω, και εκ τούτου δεν μπορεί να ληφθεί υπόψη ως πρόσθετος ελαφρυντικός παράγοντας.
- Σε σχέση με το επιχείρημα ότι η επιχείρηση δεν έχει αποκομίσει κέρδος από την παράβαση καθώς οι Διαγωνισμοί ακυρώθηκαν, επισημαίνεται ότι η μη αποκόμιση οποιουδήποτε οφέλους δεν μπορεί να θεωρηθεί ως ελαφρυντική περίπτωση. Ως έχει νομολογηθεί, εξάλλου κατά την επιβολή προστίμου για παραβάσεις του δικαίου του ανταγωνισμού, η Ευρωπαϊκή Επιτροπή δεν υποχρεούται να αποδείξει ότι η παράβαση εξασφάλισε αθέμιτο όφελος στις επιχειρήσεις ούτε να λάβει υπόψη ως ελαφρυντικό παράγοντα, ενδεχομένως, ότι δεν αποκομίσθηκε κέρδος από την επίδικη παράβαση.<sup>252</sup>
- Αναφορικά με το επιχείρημα ότι δεν έχει προκαλέσει πραγματική βλάβη στο δημόσιο, αλλά αντιθέτως οι εταιρείες έχουν συμβάλει διαχρονικά στην προαγωγή του δημόσιου συμφέροντος με ίδιο κόστος, αφού λόγω του ανταγωνισμού υποβάλλονταν ζημιογόνες προσφορές προς το δημόσιο, κάτι που οδήγησε στο να πραγματοποιούν διαχρονικά ζημιές, επισημαίνεται ότι κάτι τέτοιο δεν έχει αποδειχθεί στο πλαίσιο της εξέτασης της παρούσας υπόθεσης. Αντιθέτως, έχει διαφανεί ότι οι τιμές που υποβάλλονταν από τις εταιρείες ήταν πολύ πιο ψηλές από την εκτιμώμενη αξία του έργου. Πέραν όμως αυτού, είναι δεδομένο ότι το δημόσιο, έστω και στην περίπτωση ακύρωσης των προσφορών, επωμίζεται ζημιές αφενός γιατί παρατηρούνται καθυστερήσεις στην εκτέλεση των έργων και υποδομών που δρομολογούνται και αφετέρου επειδή η ακύρωση και επαναπροκήρυξη των διαγωνισμών επιφέρει πρόσθετο διοικητικό κόστος στις αναθέτουσες αρχές. Σε κάθε περίπτωση και ως έχει αναφερθεί ανωτέρω, τέτοιου είδους μυστικές συμπράξεις πλήττουν το δημόσιο

---

<sup>252</sup> Απόφαση του Γενικού Δικαστηρίου (Έκτο πενταμελές τμήμα) της 16ης Ιουνίου 2011, Υπόθεση T-192/06, Caffaro Srl κατά Ευρωπαϊκής Επιτροπής, παρ. 59-60.



αίσθημα εμπιστοσύνης στην ανταγωνιστική διαδικασία και υπονομεύουν τα οφέλη μιας ανταγωνιστικής αγοράς.

- Εκτιμάται, στη βάση των όσων μέχρι σήμερα γνωρίζει η Επιτροπή, ότι η εταιρεία BETOMAN δεν έχει προβεί σε οποιαδήποτε άλλη διαπιστωμένη παράβαση του Νόμου εντός της σχετικής γεωγραφικής αγοράς.
- Διαπιστώνεται ακόμα ότι η παρούσα παράβαση του Νόμου δεν είναι αποτέλεσμα συνέχισης ή επανάληψης μίας προηγουμένως διαπιστωμένης ίδιας ή παρόμοιας παράβασης εκ μέρους της BETOMAN και πως αυτή έχει συνεργαστεί με την Επιτροπή.
- Σε ότι αφορά την οικονομική κατάσταση στην οποία βρίσκεται η εταιρεία BETOMAN και τις τρέχουσες υποχρεώσεις οι οποίες υπερβαίνουν την αξία των στοιχείων κυκλοφορούν ενεργητικού, με αποτέλεσμα να υπάρχει ουσιαστική αβεβαιότητα ως προς την ικανότητα της να συνεχίσει ως συνεχιζόμενη δραστηριότητα (going concern) για την περίοδο 2012-2015 και 2011-2015 αντίστοιχα, παρατηρείται ότι στην παρούσα υπόθεση συντρέχει ιδιαίτερη περίπτωση που θα δικαιολογούσε, κατ' εξαίρεση, την αναπροσαρμογή του επιβαλλόμενου προστίμου επί το ηπιότερον. Ειδικότερα, λαμβάνοντας υπόψη, κατ' εξαίρεση, την οικονομική κρίση στην Κύπρο που έπληξε (έστω και προσωρινά), μεταξύ άλλων, και τον σχετικό οικονομικό κλάδο, κρίνεται ότι μπορεί να χορηγηθεί μείωση του τελικώς επιμετρηθέντος ποσού του προστίμου. Αντίστοιχη πρακτική αναφορικά με την κατ' εξαίρεση αναπροσαρμογή του προστίμου επί το ηπιότερον υιοθέτησε η Επιτροπή στην απόφασή της με αρ. 66/2009, όπου αναφέρεται ότι *«Στοχεύοντας η Επιτροπή στη δημιουργία και προώθηση συνθηκών υγιούς ανταγωνισμού που αποβλέπουν στην αποτελεσματικότερη προστασία των καταναλωτών αλλά και στην ανάπτυξη του εμπορίου και της οικονομίας γενικότερα, δεν μπορεί να παραμένει αδιάφορη ως προς τις σημερινές συνθήκες της αγοράς και της οικονομίας στις οποίες η κρινόμενη εταιρεία καλείται να λειτουργήσει αλλά και να αντεπεξέλθει. Ως εκ τούτου, η Επιτροπή έκρινε ορθό και δίκαιο να λάβει υπόψη της, ως δευτερεύουσας βαρύτητας ελαφρυντικό στοιχείο, για σκοπούς επιμέτρησης του διοικητικού προστίμου, τις επιπτώσεις που δημιούργησε η παγκόσμια οικονομική κρίση που η εταιρεία έχει να αντιμετωπίσει καθώς επίσης τις συνέπειες της κρίσης στην εξετασθείσα γεωγραφική αγορά.»*.

Συνεκτιμώντας όλα τα πιο πάνω, και ασκώντας τη διακριτική τους ευχέρεια στο πλαίσιο της αρχής της αναλογικότητας, και αφού έλαβαν υπόψη τη φύση, τη διάρκεια και τη βαρύτητα/ σοβαρότητα της παράβασης σύμφωνα με τις διαδικασίες του άρθρου 24(α)(i) και 42(1) του Νόμου 13(I)/2008, τις πιο πάνω ελαφρυντικές περιστάσεις, καθώς και τον

κύκλο εργασιών της BETOMAN, ο οποίος κατά το 2012 ανερχόταν στα {...}, τα Μέλη της Επιτροπής Ανδρέας Καρύδης, Παναγιώτης Ουστάς και Πολυνείκης-Παναγιώτης Χαραλαμπίδης αποφασίζουν:

Αναφορικά με τη διαπιστωθείσα παράβαση του άρθρου 3(1)(α) και (γ) του Νόμου, την επιβολή διοικητικού προστίμου στην εταιρεία BETOMAN βάσει του άρθρου 24(α)(i) του Νόμου 13(Ι)/2008, ύψους €76.828 (Εβδομήντα έξι χιλιάδων οκτακοσίων είκοσι οκτώ ευρώ) που αντιστοιχεί σε ποσοστό {...}% επί του ετήσιου κύκλου εργασιών της εταιρείας για το έτος 2012.

Τα Μέλη της Επιτροπής Ανδρέας Καρύδης, Παναγιώτης Ουστάς και Πολυνείκης-Παναγιώτης Χαραλαμπίδης, κρίνουν σκόπιμο σε αυτό το σημείο να αναφέρουν ότι τα όσα καταγράφονται στην επιστολή ημερομηνίας 28/6/2018 η οποία αποστάληκε από τους νομικούς εκπροσώπους της εταιρείας BETOMAN ήτοι ότι: *«[...] οι πελάτες μας είναι έτοιμοι, υπό την προϋπόθεση ότι ασκούντες τη διακριτική σας εξουσία και λαμβάνοντας υπόψη όλες τις παραμέτρους της υπόθεσης, ηθέλατε επιβάλει διοικητικό πρόστιμο επί ποσοστού {...}% επί του κύκλου εργασιών των πελατών μας για το 2012, να καταβάλουν το εν λόγω πρόστιμο εντός 5 ημερών από της προς τούτο απόφασης σας και παράλληλα να δεσμευτούν και με την παρούσα μας δεσμεύονται όπως μη προχωρήσουν με την καταχώρηση προσφυγής ή προσφυγών ή τη λήψη άλλων ένδικων μέτρων εναντίον της απόφασης.»*, δεν μπορεί να γίνουν αποδεκτά. Τα όσα καταγράφονται στην εν λόγω επιστολή δεν αποτελούν κατά την κρίση των Μελών της Επιτροπής Ανδρέα Καρύδη, Παναγιώτη Ουστά και Πολυνείκη-Παναγιώτη Χαραλαμπίδη, παραδοχή, η οποία ενδεχομένως έστω και σε αυτό το στάδιο να μπορούσε να γίνει αποδεκτή από την Επιτροπή. Η δυνατότητα προσφυγής εναντίον μιας απόφασης διοικητικού οργάνου, όπως της Επιτροπής, σύμφωνα με το άρθρο 146 του Συντάγματος, ενώπιον Δικαστηρίου ζητώντας την ανάλογη θεραπεία, αποτελεί αναφαίρετο συνταγματικό δικαίωμα και δεν αποτελεί κριτήριο για τον τρόπο λειτουργίας της Επιτροπής, ούτε και επηρεάζει την κρίση της με οποιοδήποτε τρόπο.

Το Μέλος της Επιτροπής κ. Άριστος Αριστείδου Παλούζας, διαφώνησε ως προς το ύψος του διοικητικού προστίμου που θα πρέπει να επιβληθεί στην BETOMAN, και σημείωσε τα ακόλουθα:

Σε σχέση με την εταιρεία BETOMAN, ο κ. Άριστος Αριστείδου Παλούζας, αναφερόμενος στην επιστολή ημερομηνίας 28/6/2018, η οποία αποστάληκε από το δικηγορικό γραφείο Φοίβος, Χρίστος Κληρίδης, Ν. Πιριλίδης & Συνεργάτες, νομικούς εκπροσώπους των εταιρειών ΜΑΤΘΑΙΟΣ ΙΩΑΝΝΟΥ, ΚΥΘΡΑΙΩΤΗΣ και BETOMAN, σημείωσε ότι θεωρεί ότι αυτή αποτελεί παραδοχή ότι και οι τρεις προαναφερόμενες εταιρείες συμμετείχαν στη συγκεκριμένη παράβαση. Πιο συγκεκριμένα, ανέφερε ότι το γεγονός ότι οι εταιρείες είναι πρόθυμες, υπό την προϋπόθεση ότι η Επιτροπή θα επιβάλει

διοικητικό πρόστιμο επί ποσοστού {...}% επί του κύκλου εργασιών των εταιρειών για το 2012, να καταβάλουν το εν λόγω πρόστιμο εντός πέντε ημερών από την απόφασή της, και παράλληλα δεσμεύονται όπως μην προχωρήσουν με την καταχώρηση προσφυγής ή προσφυγών ή την λήψη άλλων ένδικων μέσων εναντίον της απόφασης της Επιτροπής, συνιστά αναμφίβολα παραδοχή ότι συμμετείχαν στη διαπιστωθείσα παράβαση. Το γεγονός ότι όπως ισχυρίζονται, η εταιρεία BETOMAN δε συμμετείχε στους επίδικους διαγωνισμούς δεν διαφοροποιεί την απόφαση για την επιβολή προστίμου στην εταιρεία αυτή, καθότι από το σύνολο των στοιχείων προκύπτει ότι κατά το υπό κρίση διάστημα, η εταιρεία αυτή αποτελούσε μέλος του Συνδέσμου στο πλαίσιο του οποίου πραγματοποιούνταν τακτικές συναντήσεις, προσφέροντας στις εταιρείες μέλη του που είναι μεταξύ τους ανταγωνιστές, μια πλατφόρμα επικοινωνίας.

Ο κ. Αριστείδου Παλούζας έχοντας ως βάση ότι τα όσα καταγράφονται στην επιστολή ημερομηνίας 28/6/2018 αποτελούν παραδοχή, θεωρεί ότι πρέπει:

Αναφορικά με τη διαπιστωθείσα παράβαση του άρθρου 3(1)(α) και (γ) του Νόμου, την επιβολή διοικητικού προστίμου στην εταιρεία BETOMAN βάσει του άρθρου 24(α)(i) του Νόμου 13(1)/2008, ύψους €25.609 (είκοσι πέντε χιλιάδων εξακοσίων εννιά ευρώ) που αντιστοιχεί σε ποσοστό {...}% επί του ετήσιου κύκλου εργασιών της εταιρείας για το έτος 2012.

#### **Αναφορικά με την εταιρεία ATHINODOROU & POUILLAS**

Όπως έχει αναφερθεί πιο πάνω, όπως προκύπτει από το σύνολο των στοιχείων, η εταιρεία ATHINODOROU & POUILLAS μέσω του Διευθυντή της εταιρείας, κύριου Γ.Κ., συμμετείχε ως μέλος του Συνδέσμου, σε συναντήσεις ανά τακτά χρονικά διαστήματα με εκπροσώπους άλλων εταιρειών μελών του Συνδέσμου, αντάλασσαν μεταξύ τους ευαίσθητες επιχειρηματικές πληροφορίες όπως είναι στοιχεία πελατών, στοιχεία αγοράς τσιμέντου από το Τσιμεντοποιείο Βασιλικού, στοιχεία παραγωγής έτοιμου σκυροδέματος, ενώ διόρισαν πρόσωπο το οποίο είχε την ευθύνη του «Συντονισμού» και ενοίκιασαν γραφείο σε μυστική τοποθεσία. Επίσης όπως προκύπτει από το ημερολόγιο του κ. Κ.Κ., διαπιστώθηκε ότι σε πολλές περιπτώσεις οι εταιρείες συναντήθηκαν μετά από την προκήρυξη συγκεκριμένων διαγωνισμών και πριν από την ημερομηνία υποβολής προσφορών.

Συγκεκριμένα σε σχέση με τους επίμαχους διαγωνισμούς και τη συμμετοχή της εταιρείας ATHINODOROU & POUILLAS, σημειώνονται τα ακόλουθα:

(α) σε σχέση με το Διαγωνισμό με αρ. 6/2012, ανευρέθηκε στα γραφεία της εταιρείας ΚΥΘΡΑΙΩΤΗΣ έγγραφο με τίτλο «Τμήμα Δημοσίων Έργων» και «C25» (χειρόγραφο), με χειρόγραφες σημειώσεις το οποίο περιλαμβάνει φωτοτυπία από έντυπο διαγωνισμού του Τμήματος Δημοσίων Έργων Τ.Δ.Ε 6/2012, (**Έγγραφο 23**), στο οποίο

αναγράφονται οι περιοχές και επίσης φωτοτυπία αποσπάσματος της επιστολής που είχε σταλεί στην εταιρεία ΜΑΤΘΑΙΟΣ ΙΩΑΝΝΟΥ αναφορικά με την κατακύρωση του Διαγωνισμού (Τμηματική Προσφορά) Τ.Π. 7/2011 σε αυτή, με τα ποσά κατακύρωσης (βλ. σχετικά αντίγραφο της Έκθεσης της Επιτροπής Αξιολόγησης για το Διαγωνισμό (Τμηματική Προσφορά) Τ.Π. 7/2011 – **Έγγραφο 56**). Το εν λόγω έγγραφο καταδεικνύει την ύπαρξη συμφωνίας καθορισμού του ύψους των οικονομικών προσφορών που προτίθεντο οι εταιρείες να υποβάλουν στο πλαίσιο του Διαγωνισμού με αρ. 6/2012, καθώς και την ύπαρξη συμφωνίας καταμερισμού των περιοχών της επαρχίας Λεμεσού μεταξύ των εταιρειών ΜΑΤΘΑΙΟΣ ΙΩΑΝΝΟΥ, ΑΘΗΝΟΔΟΡΟΥ & ΡΟΥΛΛΑΣ ΚΑΙ ΚΥΘΡΑΙΩΤΗΣ (**Έγγραφο 23**), αφού πράγματι τα ποσά αυτά αντιστοιχούν στις προσφορές τις οποίες υπέβαλαν οι εν λόγω εταιρείες (ως καταγράφονται στο **Έγγραφο 33** Έκθεση Αξιολόγησης Προσφοράς του Τ.Δ.Ε. που ακύρωνε την προσφορά 6/2012 αντίγραφο της οποίας συλλέχθηκε από την Υπηρεσία στις εγκαταστάσεις των εταιρειών ΣΚΥΡΑ ΒΑΣΑΣ (μητρική εταιρεία), SKYRAMIX και TOP MIX.

(β) Σε σχέση με το Διαγωνισμό με αρ. 15/2012, από τις εταιρείες Μέλη του Συνδέσμου Εταιρειών Έτοιμου Σκυροδέματος Λεμεσού, υπέβαλαν προσφορές οι εταιρείες ΚΥΘΡΑΙΩΤΗΣ και ΑΘΗΝΟΔΟΡΟΥ & ΡΟΥΛΛΑΣ. Η Επιτροπή Αξιολόγησης στην συνεδρία της με ημερομηνία 08/03/2012 αφού αξιολόγησε την προσφορά, θεώρησε ότι οι τιμές που λήφθηκαν από τους προσφοροδότες ΚΥΘΡΑΙΩΤΗΣ και ΑΘΗΝΟΔΟΡΟΥ & ΡΟΥΛΛΑΣ είναι «εξωπραγματικές και πιθανόν να είναι προϊόν προσυεννόησης μεταξύ των προσφερόντων». Οι οικονομικές προσφορές που υποβλήθηκαν από τις υπό αναφορά εταιρείες για το Διαγωνισμό του Τ.Δ.Ε με αρ. 15/2012 ήταν ακριβώς οι ίδιες με αυτές που υποβλήθηκαν στο πλαίσιο του διαγωνισμού με αρ. 6/2012, ο οποίος είχε ακυρωθεί.

(γ) σε σχέση με το διαγωνισμό με αρ. 54/2012, επαναλαμβάνεται ότι αυτός είχε τελευταία ημερομηνία υποβολής προσφορών τις 29/06/2012, και στο ημερολόγιο του κ. Κ.Κ. ανευρέθηκε η εξής σημείωση στις 26/6/2012: «8:30 Σκυροδέματα» (**Έγγραφο 34**). Από την εν λόγω σημείωση προκύπτει ότι στις 26/6/2012 και η ώρα 8:30, πραγματοποιήθηκε συνάντηση μεταξύ των μελών του Συνδέσμου Εταιρειών Έτοιμου Σκυροδέματος Λεμεσού, συμπεριλαμβανομένης και της εταιρείας SKYRAMIX. Προσφορά υπέβαλαν και οι τέσσερις εταιρείες που ενδιαφέρθηκαν. Η Επιτροπή Αξιολόγησης στη συνεδρία της με ημερομηνία 9/8/2012, αφού αξιολόγησε την προσφορά σημείωσε ότι για τις περιοχές I και II, οι τιμές που υπέβαλε ο προσφοροδότης ΜΑΤΘΑΙΟΣ ΙΩΑΝΝΟΥ ήταν οι πιο χαμηλές για όλες τις κατηγορίες σκυροδέματος. Οι τιμές του προσφοροδότη ήταν μεταξύ 12,7% έως 21,3% ψηλότερες από την Εκτίμηση του Γραφείου του Επαρχιακού Μηχανικού Δημοσίων Έργων Λεμεσού. Για την Περιοχή V, ο προσφοροδότης ΑΘΗΝΟΔΟΡΟΥ & ΡΟΥΛΛΑΣ

υπέβαλε τις χαμηλότερες τιμές για όλες τις κατηγορίες σκυροδέματος. Οι τιμές ήταν μεταξύ 17,7% έως 23,2% ψηλότερες από την εκτίμηση.

Η εταιρεία ATHINODOROU & POUILLAS, ως παρατέθηκε ανωτέρω, προέβαλε λόγους για την ύπαρξη ελαφρυντικών περιστάσεων, οι οποίοι μελετήθηκαν ενδελεχώς και συνεκτιμήθηκαν κατά την επιβολή του προστίμου:

- Σε σχέση με το επιχείρημα ότι η έκταση της διαπιστωθείσας παράβασης ήταν περιορισμένη, καθώς η γεωγραφική έκταση της παράβασης δεν εκτείνεται σε όλη την επικράτεια της Δημοκρατίας, αλλά μόνο στη Λεμεσό επισημαίνεται ότι οι παράγοντες αυτοί λήφθηκαν υπόψη στο πλαίσιο της εκτίμησης της φύσης και σοβαρότητας της παράβασης ως αναλύθηκε ανωτέρω, και εκ τούτου δεν μπορούν να ληφθούν υπόψη ως πρόσθετοι ελαφρυντικοί παράγοντες.
- Σε σχέση με τον ισχυρισμό ότι η διάρκεια της παράβασης είναι περιορισμένη καθώς αφορά μόνο τρεις διαγωνισμούς που έλαβαν χώρα μεταξύ 30/11/2011 και 29/06/2012, οι οποίοι αφορούν την εκτέλεση του ίδιου έργου, επισημαίνεται ότι ο παράγοντας αυτός λήφθηκε υπόψη στο πλαίσιο της εκτίμησης της διάρκειας της παράβασης ως αναλύθηκε ανωτέρω, και εκ τούτου δεν μπορεί να ληφθεί υπόψη ως πρόσθετος ελαφρυντικός παράγοντας.
- Σε σχέση με το επιχείρημα ότι οι εταιρείες δεν έχουν αποκομίσει κέρδος από την παράβαση καθώς οι Διαγωνισμοί ακυρώθηκαν, επισημαίνεται ότι η μη αποκόμιση οποιουδήποτε οφέλους δεν μπορεί να θεωρηθεί ως ελαφρυντική περίπτωση. Ως έχει νομολογηθεί, εξάλλου κατά την επιβολή προστίμου για παραβάσεις του δικαίου του ανταγωνισμού η Ευρωπαϊκή Επιτροπή, δεν υποχρεούται να αποδείξει ότι η παράβαση εξασφάλισε αθέμιτο όφελος στις επιχειρήσεις ούτε να λάβει υπόψη ως ελαφρυντικό παράγοντα, ενδεχομένως, ότι δεν αποκομίσθηκε κέρδος από την επίδικη παράβαση.<sup>253</sup>
- Σε ό,τι αφορά τη θέση της εταιρείας ATHINODOROU & POUILLAS ότι αυτή δεν είχε ηγετικό ρόλο, επισημαίνεται ότι η επιχείρηση έχει προσκομίσει στοιχεία που να δεικνύουν ότι δεν είχε ενεργή συμμετοχή. Αντιθέτως, από τα στοιχεία της έρευνας έχει διαπιστωθεί ότι η εταιρεία συμμετείχε στις Συναντήσεις του Συνδέσμου ενώ εκδήλωσε και το ενδιαφέρον της και στους τρεις διαγωνισμούς, όπως αναφέρεται ανωτέρω.
- Σε ό,τι αφορά τη θέση της εταιρείας ATHINODOROU & POUILLAS ότι στα υποστατικά της δεν ανευρέθηκαν έγγραφα και στοιχεία, επισημαίνεται ότι, ως καταγράφεται στην ομόφωνη απόφαση της Επιτροπής, έγγραφα στοιχεία που

<sup>253</sup> Απόφαση του Γενικού Δικαστηρίου (Έκτο πενταμελές τμήμα) της 16ης Ιουνίου 2011, Υπόθεση T-192/06, Caffaro Srl κατά Ευρωπαϊκής Επιτροπής, παρ. 59-60.

εντοπίστηκαν κατά τη διάρκεια επιτόπιου ελέγχου που διενεργήθηκε στα γραφεία μίας επιχείρησης μπορούν να χρησιμοποιηθούν ως απόδειξη κατά άλλης επιχείρησης, ακόμη κι αν η τελευταία δεν μνημονεύεται ρητώς στο σχετικό έγγραφο.<sup>254</sup> Συναφώς, το γεγονός ότι τα εις βάρος μίας επιχείρησης έγγραφα δεν βρέθηκαν στους χώρους της δεν θέτει υπό αμφισβήτηση την αποδεικτική τους αξία.<sup>255</sup> Συνεπώς, εφόσον η μη ανεύρεση στοιχείων στα υποστατικά μιας επιχείρησης δεν μειώνει ή/και διαφοροποιεί τη συμμετοχή ή το ρόλο της στη συμπαιγνία, ο λόγος αυτός δεν μπορεί να αποτελέσει ελαφρυντικό παράγοντα για τον υπολογισμό του ύψους του διοικητικού προστίμου.

- Αναφορικά με το επιχείρημα ότι δεν έχει προκαλέσει δυσμενή επηρεασμό ή πραγματική βλάβη σε οποιοδήποτε πρόσωπο, επισημαίνεται ότι είναι δεδομένο ότι το δημόσιο, έστω και στην περίπτωση ακύρωσης των προσφορών, επωμίζεται σε ζημίες αφενός γιατί παρατηρούνται καθυστερήσεις στην εκτέλεση των έργων και υποδομών που δρομολογούνται και αφετέρου επειδή η ακύρωση και επαναπροκήρυξη των διαγωνισμών επιφέρει πρόσθετο διοικητικό κόστος στις αναθέτουσες αρχές. Σε κάθε περίπτωση και ως έχει αναφερθεί ανωτέρω, τέτοιου είδους μυστικές συμπράξεις πλήττουν το δημόσιο αίσθημα εμπιστοσύνης στην ανταγωνιστική διαδικασία και υπονομεύουν τα οφέλη μιας ανταγωνιστικής αγοράς.
- Εκτιμάται, στη βάση των όσων μέχρι σήμερα γνωρίζει η Επιτροπή, ότι η εταιρεία ATHINODOROU & POULLAS δεν έχει προβεί σε οποιαδήποτε άλλη διαπιστωμένη παράβαση του Νόμου εντός της σχετικής γεωγραφικής αγοράς.
- Διαπιστώνεται ακόμα ότι η παρούσα παράβαση του Νόμου δεν είναι αποτέλεσμα συνέχισης ή επανάληψης μίας προηγουμένως διαπιστωμένης ίδιας ή παρόμοιας παράβασης εκ μέρους της ATHINODOROU & POULLAS και πως αυτή έχει συνεργαστεί με την Επιτροπή.
- Σε ό,τι αφορά τη μεταβολή των οικονομικών συνθηκών, συνεπεία της κρίσης που έπληξε την οικονομία της Κύπρου και ειδικότερα στο κατασκευαστικό τομέα, επισημαίνεται ότι στην παρούσα υπόθεση συντρέχει ιδιαίτερη περίπτωση

<sup>254</sup> Βλ. απόφαση ΠΕΚ Τ-59/99 Ventouris Group Enterprises SA κατά Επιτροπής, σκ. 91 (όπου και παραπομπές σε ενωσιακή νομολογία). Ομοίως, το γεγονός ότι δεν γίνεται μνεία της επωνυμίας μιας επιχειρήσεως σε ένα έγγραφο που αφορά συμφωνία δεν συνεπάγεται την άρνηση της συμμετοχής της στη συμφωνία αυτή, εφόσον η εν λόγω συμμετοχή αποδείχθηκε ήδη με άλλα έγγραφα και εφόσον αυτή η έλλειψη μνείας δεν μπορεί να προσδώσει διαφορετική έννοια στις άμεσες έγγραφες αποδείξεις που χρησιμοποίησε η Επιτροπή για να αποδείξει τη συμμετοχή της επιχειρήσεως στη συμφωνία.

<sup>255</sup> Βλ. ενδεικτικά Τ-56/99 Marlines κατά Επιτροπής, σκ. 57 (όπου και παραπομπές σε εκτενέστερη νομολογία). Οι αρχές ανταγωνισμού μπορεί να στηριχθούν, προς απόδειξη της συμπεριφοράς μιας επιχείρησης, στην αλληλογραφία μεταξύ τρίτων και, συνεπώς, είναι αδιάφορο το εάν κατά τη διάρκεια των ελέγχων που διενεργήθηκαν στους χώρους της επιχείρησης δεν βρέθηκε κανένα έγγραφο αποσταλέν από αυτήν: υπό αυτή την έννοια βλ. απόφαση ΠΕΚ Τ-305/94 κλπ. Limburgse Vinyl Maatschappij κ.αλ. κατά Επιτροπής, σκ. 667. Βλ. απόφαση ΕΑ 563/2013.

που θα δικαιολογούσε, κατ' εξαίρεση, την αναπροσαρμογή του επιβαλλόμενου προστίμου επί το ηπιότερον. Ειδικότερα, λαμβάνοντας υπόψη, κατ' εξαίρεση, την οικονομική κρίση στην Κύπρο που έπληξε (έστω και προσωρινά), μεταξύ άλλων, και τον σχετικό οικονομικό κλάδο, κρίνεται ότι μπορεί να χορηγηθεί μείωση του τελικώς επιμετρηθέντος ποσού του προστίμου. Αντίστοιχη πρακτική αναφορικά με την κατ' εξαίρεση αναπροσαρμογή του προστίμου επί το ηπιότερον υιοθέτησε η Επιτροπή στην απόφασή της με αρ. 66/2009, όπου αναφέρεται ότι *«Στοχεύοντας η Επιτροπή στη δημιουργία και προώθηση συνθηκών υγιούς ανταγωνισμού που αποβλέπουν στην αποτελεσματικότερη προστασία των καταναλωτών αλλά και στην ανάπτυξη του εμπορίου και της οικονομίας γενικότερα, δεν μπορεί να παραμένει αδιάφορη ως προς τις σημερινές συνθήκες της αγοράς και της οικονομίας στις οποίες η κρινόμενη εταιρεία καλείται να λειτουργήσει αλλά και να αντεπεξέλθει. Ως εκ τούτου, η Επιτροπή έκρινε ορθό και δίκαιο να λάβει υπόψη της, ως δευτερεύουσας βαρύτητας ελαφρυντικό στοιχείο, για σκοπούς επιμέτρησης του διοικητικού προστίμου, τις επιπτώσεις που δημιούργησε η παγκόσμια οικονομική κρίση που η εταιρεία έχει να αντιμετωπίσει καθώς επίσης τις συνέπειες της κρίσης στην εξετασθείσα γεωγραφική αγορά.»*.

Συνεκτιμώντας όλα τα πιο πάνω, και ασκώντας τη διακριτική τους ευχέρεια στο πλαίσιο της αρχής της αναλογικότητας, και αφού έλαβαν υπόψη τη φύση, τη διάρκεια και τη βαρύτητα/σοβαρότητα της παράβασης σύμφωνα με τις διαδικασίες του άρθρου 24(α)(i) και 42(1) του Νόμου 13(I)/2008, τις πιο πάνω ελαφρυντικές περιστάσεις, καθώς και τον κύκλο εργασιών της ATHINODOROU & POUILLAS ο οποίος κατά το 2012 ανερχόταν στα €{...}, τα Μέλη της Επιτροπής Ανδρέας Καρύδης, Παναγιώτης Ουστάς, Πολυνείκης-Παναγιώτης Χαραλαμπίδης και Άριστος Αριστείδου Παλούζας αποφασίζουν:

Αναφορικά με τη διαπιστωθείσα παράβαση του άρθρου 3(1)(α) και (γ) του Νόμου, την επιβολή διοικητικού προστίμου στην εταιρεία ATHINODOROU & POUILLAS βάσει του άρθρου 24(α)(i) του Νόμου 13(I)/2008, ύψους €207.566 (Διακοσίων επτά χιλιάδων πεντακοσίων εξήντα έξι ευρώ) που αντιστοιχεί σε ποσοστό {...}% επί του ετήσιου κύκλου εργασιών της εταιρείας για το έτος 2012.

#### **Αναφορικά με την εταιρεία TOP MIX**

Όπως έχει αναφερθεί πιο πάνω, όπως προκύπτει από το σύνολο των στοιχείων, η εταιρεία TOP MIX μέσω του Οικονομικού Διευθυντή της κ. Γ.Ν., ο οποίος κατείχε τη θέση γραμματέα του Συνδέσμου, συμμετείχε σε συναντήσεις ανά τακτά χρονικά διαστήματα με εκπροσώπους άλλων εταιρειών μελών του Συνδέσμου, αντάλλασσαν μεταξύ τους ευαίσθητες επιχειρηματικές πληροφορίες όπως είναι στοιχεία πελατών, στοιχεία αγοράς τσιμέντου από το Τσιμεντοποιείο Βασιλικού, στοιχεία παραγωγής

έτοιμου σκυροδέματος, ενώ διόρισαν πρόσωπο το οποίο είχε την ευθύνη του «Συντονισμού» και ενοικίασαν γραφείο σε μυστική τοποθεσία. Επίσης, όπως προκύπτει από το ημερολόγιο του κ. Κ.Κ., διαπιστώθηκε ότι σε πολλές περιπτώσεις οι εταιρείες συναντήθηκαν μετά από την προκήρυξη συγκεκριμένων διαγωνισμών και πριν από την ημερομηνία υποβολής προσφορών.

Σε ό,τι αφορά τη συμμετοχή της TOP MIX επαναλαμβάνει ότι από τα ενώπιον της στοιχεία προκύπτει ότι η εταιρεία TOP MIX κατά την περίοδο της δραστηριοποίησης της και μέχρι τον τερματισμό των εργασιών της, αποτελούσε ενεργό μέλος του Συνδέσμου και της αντι-ανταγωνιστικής σύμπραξης που είχε διαμορφωθεί, ως αυτή περιγράφηκε λεπτομερώς ανωτέρω. Ο κύριος Γ.Ν. (Γενικός Διευθυντής) ο οποίος ήταν υπεύθυνος για τον καταρτισμό και την υποβολή προσφορών είχε συμμετάσχει σε αριθμό συναντήσεων στο πλαίσιο των οποίων όπως έχει διαφανεί συζητούνταν μεταξύ άλλων νέα έργα. Η εταιρεία TOP MIX έλαβε έγγραφα για τους διαγωνισμούς Δ.Τ.Δ.Ε. με αριθμό 6/2012 και αρ. 15/2012, χωρίς όμως να υποβάλει προσφορά.

Η εταιρεία TOP MIX ως παρατέθηκε ανωτέρω, προέβαλε λόγους για την ύπαρξη ελαφρυντικών περιστάσεων, οι οποίοι μελετήθηκαν ενδελεχώς και συνεκτιμήθηκαν κατά την επιβολή του προστίμου:

- Σε σχέση με το επιχείρημα ότι η TOP MIX είχε περιορισμένη συμμετοχή στην παράβαση και ότι από την ανάγνωση των στοιχείων στα οποία θεμελιώνει η Επιτροπή την απόφασή της, προκύπτει μειωμένη ή/και ελάχιστη, ή/και μη συμμετοχή της TOP MIX στις παραβάσεις, πράγματι διαπιστώνεται ότι κατά τον Ιούνιο του 2012, όταν είχε προκηρυχθεί ο Διαγωνισμός του Τ.Δ.Ε. (ΕΜ Λ/σού) υπ' αριθμό 54/2012, η εταιρεία είχε ήδη τερματίσει τις δραστηριότητες της, και δε θα μπορούσε να αναλάβει την εκτέλεση της εν λόγω σύμβασης, ενώ δεν είχε παραλάβει καν έγγραφα για τον εν λόγω διαγωνισμό. Συνεπώς ως καταγράφεται και στην ομόφωνη απόφαση της Επιτροπής ημερομηνίας 1/11/2017, η εταιρεία TOP MIX κατά ή περί την περίοδο διεξαγωγής του τρίτου Διαγωνισμού με αρ. 54/2012 δεν διεξήγαγε δραστηριότητες.
- Επίσης, από τα στοιχεία που προσκομίστηκαν από την TOP MIX προκύπτει ότι είχε μια κάθετη πτώση των οικονομικών της δραστηριοτήτων αλλά και των κερδών της. Τα οικονομικά της δε αποτελέσματα τα επιμαχα έτη ήταν: (α) το έτος 2011 ο κύκλος εργασιών της ήταν €{...} με καθαρή ζημία €{...}, και (β) μέχρι το Μάρτιο του 2012 ο κύκλος εργασιών της ήταν €{...}, με καθαρή ζημία €{...}. Μέσα από τους αριθμούς εξάγονται τα εξής: Το έτος 2011 πραγματοποίησε κύκλο εργασιών αξίας €{...}, ήτοι {...}% του κύκλου εργασιών που πραγματοποίησε το 2010 (που ανήλθε στα €{...}), δηλαδή είχε μια μείωση της τάξης του {...}%. Μέχρι, δε, το Μάρτιο του 2012 πραγματοποίησε κύκλο



εργασιών €{...}, έναντι €{...}που πραγματοποίησε το 2011.

- Σε σχέση με τον ισχυρισμό ότι ως λόγοι μείωσης του προστίμου θεωρούνται και η δυνατότητα πληρωμής αυτού από μια επιχείρηση, διαπιστώνεται ότι στις 30/5/2012 η εταιρεία IACOVOU BROTHERS CONCRETE υπέβαλε στις 30/5/2012 την υπ' αριθμό 69/2012 αίτηση στο Επαρχιακό Δικαστήριο Λάρνακας, με την οποία αιτείτο την εκκαθάριση της TOP MIX δυνάμει Διατάγματος Δικαστηρίου. Στις 20/12/2013 το Επαρχιακό Δικαστήριο Λάρνακας εξέδωσε Διάταγμα εκκαθάρισης της εταιρείας. Στις 14/4/2014 διορίστηκε από συγκεκριμένο Πιστωτικό Ίδρυμα Παραλήπτης, Διαχειριστής της εταιρείας, και στις 18/5/2015 εκδόθηκε αναγνωριστική απόφαση αναφορικά με την εγκυρότητα του διορισμού του. Από τα πιο πάνω, προκύπτει ότι η εταιρεία τελεί υπό εκκαθάριση, γεγονός που λαμβάνεται υπόψη ως ελαφρυντικό στοιχείο αφού επηρεάζει τη δυνατότητα της επιχείρησης για αποπληρωμή του προστίμου.
- Σε σχέση με το επιχείρημα ότι ο βαθμός αντικτύπου στην αγορά ήταν περιορισμένος, καθώς ο προϋπολογισμός των υπό κρίση διαγωνισμών δεν υπερβαίνει τις €120.000 και ότι η γεωγραφική έκταση της παράβασης δεν εκτείνεται σε όλη την επικράτεια της Δημοκρατίας, αλλά μόνο στη Λεμεσό επισημαίνεται ότι οι παράγοντες αυτοί λήφθηκαν υπόψη στο πλαίσιο της εκτίμησης της φύσης και σοβαρότητας της παράβασης ως αναλύθηκε ανωτέρω, και εκ τούτου δεν μπορούν να ληφθούν υπόψη ως πρόσθετοι ελαφρυντικοί παράγοντες.
- Σε σχέση με τον ισχυρισμό ότι η διάρκεια της παράβασης είναι περιορισμένη καθώς αφορά μόνο τρεις διαγωνισμούς που έλαβαν χώρα μεταξύ 30/11/2011 και 24/2/2012, οι οποίοι αφορούν την εκτέλεση του ίδιου έργου, επισημαίνεται ότι ο παράγοντας αυτός λήφθηκε υπόψη στο πλαίσιο της εκτίμησης της διάρκειας της παράβασης ως αναλύθηκε ανωτέρω, και εκ τούτου δεν μπορεί να ληφθεί υπόψη ως πρόσθετος ελαφρυντικός παράγοντας.
- Σε σχέση με το επιχείρημα ότι η επιχείρηση δεν έχει αποκομίσει κέρδος, επισημαίνεται ότι η μη αποκόμιση οποιουδήποτε οφέλους δεν μπορεί να θεωρηθεί ως ελαφρυντική περίπτωση. Ως έχει νομολογηθεί, εξάλλου κατά την επιβολή προστίμου για παραβάσεις του δικαίου του ανταγωνισμού η Ευρωπαϊκή Επιτροπή, δεν υποχρεούται να αποδείξει ότι η παράβαση εξασφάλισε αθέμιτο όφελος στις επιχειρήσεις ούτε να λάβει υπόψη ως

ελαφρυντικό παράγοντα, ενδεχομένως, ότι δεν αποκομίσθηκε κέρδος από την επίδικη παράβαση.<sup>256</sup>

- Εκτιμάται, στη βάση των όσων μέχρι σήμερα γνωρίζει η Επιτροπή, ότι η εταιρεία TOP MIX δεν έχει προβεί σε οποιαδήποτε άλλη διαπιστωμένη παράβαση του Νόμου εντός της σχετικής γεωγραφικής αγοράς.
- Διαπιστώνεται ακόμα ότι η παρούσα παράβαση του Νόμου δεν είναι αποτέλεσμα συνέχισης ή επανάληψης μίας προηγουμένως διαπιστωμένης ίδιας ή παρόμοιας παράβασης εκ μέρους της TOP MIX και πως αυτή έχει συνεργαστεί με την Επιτροπή.

Συγκεκριμάντας όλα τα πιο πάνω, και ασκώντας τη διακριτική τους ευχέρεια στο πλαίσιο της αρχής της αναλογικότητας, και αφού έλαβαν υπόψη τη φύση, τη διάρκεια και τη βαρύτητα/σοβαρότητα της παράβασης σύμφωνα με τις διαδικασίες του άρθρου 24(α)(i) και 42(1) του Νόμου 13(Ι)/2008, τις πιο πάνω ελαφρυντικές περιστάσεις, καθώς και τον κύκλο εργασιών της TOP MIX ο οποίος κατά το 2011 ανερχόταν στα €{...}, τα Μέλη της Επιτροπής Ανδρέας Καρύδης, Παναγιώτης Ουστάς, Πολυεϊκής-Παναγιώτης Χαραλαμπίδης και Άριστος Αριστείδου Παλούζας αποφασίζουν:

Αναφορικά με τη διαπιστωθείσα παράβαση του άρθρου 3(1)(α) και (γ) του Νόμου, την επιβολή διοικητικού προστίμου στην εταιρεία TOP MIX βάσει του άρθρου 24(α)(i) του Νόμου 13(Ι)/2008, ύψους €21.850 (είκοσι μία χιλιάδων οκτακοσίων πενήντα ευρώ) που αντιστοιχεί σε ποσοστό {...}% επί του ετήσιου κύκλου εργασιών της εταιρείας για το έτος 2011.

#### **Αναφορικά με την εταιρεία SKYRAMIX**

Όπως έχει αναφερθεί πιο πάνω, όπως προκύπτει από το σύνολο των στοιχείων, και καταγράφεται στην ομόφωνη απόφαση της Επιτροπής, η εταιρεία SKYRAMIX ιδρύθηκε τον Απρίλιο του 2006 και αποτελεί θυγατρική της εταιρείας ΣΚΥΡΑ ΒΑΣΑΣ, η οποία άρχισε δραστηριότητες στο τέλος του 2007. Από τον Μάρτιο του 2012 η εταιρεία αύξησε τις δραστηριότητες της με την προσθήκη της παρασκευής και της διάθεσης έτοιμου σκυροδέματος. Διευθυντές της εταιρείας SKYRAMIX είναι ο κύριος Ι.Σ. και ο κύριος Φ.Σ., οι οποίοι ήταν ταυτόχρονα Διευθυντές της εταιρείας TOP MIX. Η μητρική εταιρεία της SKYRAMIX κατείχε την υπό αναφορά περίοδο το 50% του μετοχικού κεφαλαίου της εταιρείας TOP MIX, ο Οικονομικός Διευθυντής της οποίας, κύριος Γ.Ν., είχε εγγραφεί ως μέλος του Συνδέσμου. Ο κύριος Γ.Ν., όπως προκύπτει από τα ενώπιον της Επιτροπής στοιχεία είχε ενεργή συμμετοχή στο Σύνδεσμο εφόσον είχε διοριστεί Γραμματέας του Συνδέσμου. Συνάγεται συνεπώς, ότι η εταιρεία ΣΚΥΡΑ

<sup>256</sup> Απόφαση του Γενικού Δικαστηρίου (Έκτο πενταμελές τμήμα) της 16ης Ιουνίου 2011, Υπόθεση T-192/06, Caffaro Srl κατά Ευρωπαϊκής Επιτροπής, παρ. 59-60.

ΒΑΣΑΣ και οι Διευθυντές αυτής είχαν πλήρη γνώση των όσων συζητιούνταν και συμφωνούνταν εντός τους Συνδέσμου. Εξάλλου όπως προκύπτει από τις θέσεις της εταιρείας SKYRAMIX, ο κύριος Γ.Ν. εργοδοτήθηκε έστω και περιστασιακά στην εταιρεία.

Πέραν των πιο πάνω, από τα ενώπιον της Επιτροπής στοιχεία προκύπτει ότι η εταιρεία SKYRAMIX παρόλο που δεν αποτελούσε μέλος του Συνδέσμου, φαίνεται να έλαβε μέρος στις αρχικές συναντήσεις οι οποίες πραγματοποιήθηκαν εντός του 2012,

Συγκεκριμένα σε σχέση με τους επίμαχους διαγωνισμούς και τη συμμετοχή της εταιρείας SKYRAMIX, σημειώνονται τα ακόλουθα:

(α) Σε σχέση με το Διαγωνισμό με αρ. 15/2012 υπογραμμίζεται ότι ανυπόγραφο αντίγραφο της Έκθεσης της Επιτροπής Αξιολόγησης για τον Διαγωνισμό Τ.Δ.Ε. με αρ. 6/2012 που είχε εντοπιστεί στις κοινές εγκαταστάσεις των επιχειρήσεων ΣΚΥΡΑ ΒΑΣΑΣ, SKYRAMIX και TOP MIX (**Έγγραφο 33**), φαίνεται να λήφθηκε υπόψη από όλες τις επιχειρήσεις κατά τη νόθευση των προσφορών για το Διαγωνισμό του Τ.Δ.Ε. με αρ. 15/2012,<sup>257</sup> αφού οι τιμές των εταιρειών που υπέβαλαν προσφορά, ήτοι των εταιρειών ΑΘΗΝΟΔΟΡΟΥ & ΡΟΥΛΛΑΣ και ΚΥΘΡΑΙΩΤΗΣ ήταν ακριβώς οι ίδιες με τις τιμές που υπέβαλαν στο Διαγωνισμό με αρ. 6/2012 (πλην της εταιρείας ΕΡΓΟΛΗΠΤΙΚΕΣ ΕΡΓΑΣΙΕΣ ΚΑΖΑΝΟΣ, η προσφορά της οποίας για την Περιοχή ΙΙΙ μειώθηκε), ο οποίος είχε ακυρωθεί. Η εταιρεία ΜΑΤΘΑΙΟΣ ΙΩΑΝΝΟΥ, ενώ έλαβε αντίγραφα των εγγράφων του διαγωνισμού με αρ. 15/2012, απέιχε από τον εν λόγω Διαγωνισμό, σε αντίθεση με τον Διαγωνισμό αρ. 6/2012. Η εταιρεία TOP MIX ενώ έλαβε αντίγραφα των εγγράφων και για τους δύο διαγωνισμούς δεν υπέβαλε προσφορά για κανένα από αυτούς. Η αποχή που επίσης τηρήθηκε από την εταιρεία SKYRAMIX, ενδεχομένως να είχε επηρεαστεί τόσο από την πληροφόρηση που είχε λάβει σε σχέση με τα αποτελέσματα του Διαγωνισμού αρ.6/2012, όσο και από την πληροφόρηση που ενδεχομένως να έλαβαν οι κοινοί μέτοχοι της εταιρείας TOP MIX και SKYRAMIX από τον κύριο Γ.Ν. σε σχέση με τα όσα συζητήθηκαν οι στο πλαίσιο της συνάντησης του Συνδέσμου.

Να υπογραμμιστεί ότι ανυπόγραφο αντίγραφο της Έκθεσης της Επιτροπής Αξιολόγησης για τον Διαγωνισμό Τ.Δ.Ε. με αρ. 6/2012 που είχε εντοπιστεί στις κοινές εγκαταστάσεις των επιχειρήσεων ΣΚΥΡΑ ΒΑΣΑΣ, SKYRAMIX και TOP MIX (**Έγγραφο 33**), φαίνεται να λήφθηκε υπόψη από όλες τις επιχειρήσεις κατά τη νόθευση των προσφορών για το Διαγωνισμό του Τ.Δ.Ε. με αρ. 15/2012,<sup>258</sup> αφού οι τιμές των εταιρειών που υπέβαλαν προσφορά, ήτοι ΑΘΗΝΟΔΟΡΟΥ & ΡΟΥΛΛΑΣ και

<sup>257</sup> Οι εταιρείες SKYRAMIX και TOP MIX ενώ έλαβαν έγγραφα για τον διαγωνισμό 15/2012 δεν υπέβαλαν προσφορά.

<sup>258</sup> Οι εταιρείες SKYRAMIX και TOP MIX ενώ έλαβαν έγγραφα για τον διαγωνισμό 15/2012 δεν υπέβαλαν προσφορά.

ΚΥΘΡΑΙΩΤΗΣ ήταν ακριβώς οι ίδιες με το Διαγωνισμό με αρ. 6/2012 (πλην της εταιρείας ΕΡΓΟΛΗΠΤΙΚΕΣ ΕΡΓΑΣΙΕΣ ΚΑΖΑΝΟΣ, η προσφορά της οποίας για την Περιοχή III μειώθηκε), ο οποίος είχε ακυρωθεί.

(β) Σε σχέση με το Διαγωνισμό με αρ. 54/2012, επαναλαμβάνεται ότι αυτός είχε τελευταία ημερομηνία υποβολής προσφορών τις 29/06/2012, και στο ημερολόγιο του κ. Κ.Κ. ανευρέθηκε η εξής σημείωση στις 26/6/2012: «8:30 Σκυροδέματα» (**Έγγραφο 34**). Από την εν λόγω σημείωση προκύπτει ότι στις 26/6/2012 και η ώρα 8:30, πραγματοποιήθηκε συνάντηση μεταξύ των μελών του Συνδέσμου Εταιρειών Έτοιμου Σκυροδέματος Λεμεσού, συμπεριλαμβανομένης και της εταιρείας SKYRAMIX. Προσφορά υπέβαλαν και οι τέσσερις εταιρείες που ενδιαφέρθηκαν.

Η Επιτροπή Αξιολόγησης στη συνεδρία της με ημερομηνία 9/8/2012, αφού αξιολόγησε την προσφορά σημείωσε ότι για τις περιοχές I και II, οι τιμές που υπέβαλε ο προσφοροδότης ΜΑΤΘΑΙΟΣ ΙΩΑΝΝΟΥ ήταν οι πιο χαμηλές για όλες τις κατηγορίες σκυροδέματος. Οι τιμές του προσφοροδότη ήταν μεταξύ 12,7% έως 21,3% ψηλότερες από την Εκτίμηση του Γραφείου του Επαρχιακού Μηχανικού Δημοσίων Έργων Λεμεσού. Για την Περιοχή V, ο προσφοροδότης ΑΘΙΝΟΔΟΡΟΥ & ΠΟΥΛΛΑΣ υπέβαλε τις χαμηλότερες τιμές για όλες τις κατηγορίες σκυροδέματος. Οι τιμές ήταν μεταξύ 17,7% έως 23,2% ψηλότερες από την εκτίμηση.

Η εταιρεία SKYRAMIX, ως παρατέθηκε ανωτέρω, προέβαλε λόγους για την ύπαρξη ελαφρυντικών περιστάσεων, οι οποίοι μελετήθηκαν ενδελεχώς και συνεκτιμήθηκαν κατά την επιβολή του προστίμου:

- Σε σχέση με το επιχείρημα ότι το όνομα εταιρειών του Ομίλου Εταιρειών Σκύρα Βάσας ουδέποτε έχει συνδεθεί με καταδολίευση του Δημοσίου, παρατηρείται ότι πράγματι, στη βάση των όσων μέχρι σήμερα γνωρίζει η Επιτροπή, η εταιρεία SKYRAMIX δεν έχει προβεί σε οποιαδήποτε άλλη διαπιστωμένη παράβαση του Νόμου εντός της σχετικής γεωγραφικής αγοράς.
- Διαπιστώνεται ακόμα ότι η παρούσα παράβαση του Νόμου δεν είναι αποτέλεσμα συνέχισης ή επανάληψης μίας προηγουμένως διαπιστωμένης ίδιας ή παρόμοιας παράβασης εκ μέρους της SKYRAMIX και πως αυτή έχει συνεργαστεί με την Επιτροπή.
- Σε ό,τι αφορά το επιχείρημα ότι η εταιρεία ως μη μέλος του Συνδέσμου, όχι μόνο δεν είχε συμπράξει με σκοπό τη νόθευση του διαγωνισμού, αλλά αν είχαν υποψίες για αυτό, θα ήταν ανεύθυνο και άκρως επικίνδυνο για τα συμφέροντα τους να καταγγείλουν κάτι τέτοιο χωρίς χειροπιαστές αποδείξεις, σημειώνεται ότι αυτό δεν αποτελεί τίποτα άλλο εκτός από εκ των υστέρων αιτιολογίες οι οποίες

είναι γενικές και ατεκμηρίωτες και δεν μπορούν να ληφθούν υπόψη ως ελαφρυντικοί παράγοντες.

- Σε σχέση με το επιχείρημα ότι εταιρεία αποδεδειγμένα διαχώρισε τις θέσεις της από τις υπόλοιπες και ότι κατάφερε να απεγκλωβιστεί από τον έλεγχο που εξασκούσε ο Όμιλος Εταιρειών Αδελφοί Ιακώβου στην TOP MIX και αρνήθηκε να προσλάβει τον Γενικό Διευθυντή και Λογιστή της μετά τον τερματισμό της εργοδότησής τους σε αυτή, και ότι υιοθέτησε άκρως αντίθετη πολιτική από αυτή της TOP MIX όσον αφορά τη συμμετοχή της στον Σύνδεσμο Λεμεσού και την υποβολή προσφορών στο Δημόσιο, σημειώνεται ότι αυτό δεν αποτελεί τίποτα άλλο εκτός από εκ των υστέρων αιτιολογίες οι οποίες είναι γενικές και ατεκμηρίωτες και δεν μπορούν να ληφθούν υπόψη ως ελαφρυντικοί παράγοντες.
- Στην παρούσα υπόθεση συντρέχει ιδιαίτερη περίπτωση που θα δικαιολογούσε, κατ' εξαίρεση, την αναπροσαρμογή του επιβαλλόμενου προστίμου επί το ηπιότερον. Ειδικότερα, λαμβάνοντας υπόψη, κατ' εξαίρεση, την οικονομική κρίση στην Κύπρο που έπληξε (έστω και προσωρινά), μεταξύ άλλων, και τον σχετικό οικονομικό κλάδο, κρίνεται ότι μπορεί να χορηγηθεί μείωση του τελικώς επιμετρηθέντος ποσού του προστίμου. Αντίστοιχη πρακτική αναφορικά με την κατ' εξαίρεση αναπροσαρμογή του προστίμου επί το ηπιότερον υιοθέτησε η Επιτροπή στην απόφασή της με αρ. 66/2009, όπου αναφέρεται ότι *«Στοχεύοντας η Επιτροπή στη δημιουργία και προώθηση συνθηκών υγιούς ανταγωνισμού που αποβλέπουν στην αποτελεσματικότερη προστασία των καταναλωτών αλλά και στην ανάπτυξη του εμπορίου και της οικονομίας γενικότερα, δεν μπορεί να παραμένει αδιάφορη ως προς τις σημερινές συνθήκες της αγοράς και της οικονομίας στις οποίες η κρινόμενη εταιρεία καλείται να λειτουργήσει αλλά και να αντεπεξέλθει. Ως εκ τούτου, η Επιτροπή έκρινε ορθό και δίκαιο να λάβει υπόψη της, ως δευτερεύουσας βαρύτητας ελαφρυντικό στοιχείο, για σκοπούς επιμέτρησης του διοικητικού προστίμου, τις επιπτώσεις που δημιούργησε η παγκόσμια οικονομική κρίση που η εταιρεία έχει να αντιμετωπίσει καθώς επίσης τις συνέπειες της κρίσης στην εξετασθείσα γεωγραφική αγορά.»*.

Συνεκτιμώντας όλα τα πιο πάνω, και ασκώντας τη διακριτική τους ευχέρεια στο πλαίσιο της αρχής της αναλογικότητας, και αφού έλαβαν υπόψη τη φύση, τη διάρκεια και τη βαρύτητα/ σοβαρότητα της παράβασης σύμφωνα με τις διαδικασίες του άρθρου 24(α)(i) και 42(1) του Νόμου 13(I)/2008, τις πιο πάνω ελαφρυντικές περιστάσεις, καθώς και τον κύκλο εργασιών της SKYRAMIX ο οποίος κατά το 2012 ανερχόταν στα €{...}, τα Μέλη

της Επιτροπής Ανδρέας Καρύδης, Παναγιώτης Ουστάς, Πολυνείκης-Παναγιώτης Χαραλαμπίδης και Άριστος Αριστείδου Παλούζας αποφασίζουν:

Αναφορικά με τη διαπιστωθείσα παράβαση του άρθρου 3(1)(α) και (γ) του Νόμου, την επιβολή διοικητικού προστίμου στην εταιρεία SKYRAMIX βάσει του άρθρου 24(α)(i) του Νόμου 13(Ι)/2008, ύψους €50.018 (πενήντα χιλιάδων δεκαοκτώ ευρώ) που αντιστοιχεί σε ποσοστό {...}% επί του ετήσιου κύκλου εργασιών της Εταιρείας για το έτος 2012.

### **Αναφορικά με την εταιρεία ALFA CONCRETE δια της οικονομικής της διαδόχου ALFA BETON**

Όπως έχει αναφερθεί πιο πάνω, όπως προκύπτει από το σύνολο των στοιχείων, η εταιρεία ALFA CONCRETE συμμετείχε σε συναντήσεις ανά τακτά χρονικά διαστήματα με εκπροσώπους άλλων εταιρειών μελών του Συνδέσμου, αντάλασσαν μεταξύ τους ευαίσθητες επιχειρηματικές πληροφορίες όπως είναι στοιχεία πελατών, στοιχεία αγοράς τσιμέντου από το Τσιμεντοποιείο Βασιλικού, στοιχεία παραγωγής έτοιμου σκυροδέματος, ενώ διόρισαν πρόσωπο το οποίο είχε την ευθύνη του «Συντονισμού» και ανοίκιασαν γραφείο σε μυστική τοποθεσία. Επίσης, όπως προκύπτει από το ημερολόγιο του κ. Κ.Κ., σε πολλές περιπτώσεις οι εταιρείες συναντήθηκαν μετά από την προκήρυξη συγκεκριμένων διαγωνισμών και πριν από την ημερομηνία υποβολής προσφορών. Στο πλαίσιο του εν λόγω Συνδέσμου συμφωνούνταν τιμές και έργα και συμμετοχή σε διαγωνισμούς.

Σε ό,τι αφορά τη συμμετοχή της ALFA CONCRETE επαναλαμβάνεται ότι από τα ενώπιον της Επιτροπής στοιχεία προκύπτει ότι η εταιρεία ALFA CONCRETE κατά την περίοδο της δραστηριοποίησής της και μέχρι τον τερματισμό των εργασιών της, αποτελούσε ενεργό μέλος του Συνδέσμου και της αντι-ανταγωνιστικής σύμπραξης που είχε διαμορφωθεί, ως αυτή περιγράφηκε λεπτομερώς ανωτέρω. Αξιοσημείωτο είναι το γεγονός ότι ο Α.Α. συμμετείχε στο Σύνδεσμο, στη θέση αντιπρόεδρου.

Συνεπώς, στη βάση των ενώπιον της Επιτροπής στοιχείων το γεγονός ότι η εταιρεία ALFA CONCRETE δεν υπέβαλε προσφορά στους τρεις Διαγωνισμούς που είχαν προκηρυχθεί από το Τμήμα Δημοσίων Έργων δεν συνεπάγεται ότι δεν είχε ενεργή συμμετοχή στη συμπαιγνία, η οποία είχε στόχο τη νόθευση των δημόσιων διαγωνισμών. Μη υποβολή προσφοράς, όπως καταγράφηκε λεπτομερώς πιο πάνω, φαίνεται να αποτελεί μέρος της συμφωνίας των επιχειρήσεων για αναδοχή του Διαγωνισμού της Ε.ΛΕΜ.Ε με αρ. 50/2012.

Η εταιρεία ALFA CONCRETE και η οικονομική της διάδοχος ALFA BETON, ως παρατέθηκε ανωτέρω, προέβαλαν λόγους για την ύπαρξη ελαφρυντικών περιστάσεων, τους οποίους τα Μέλη της Επιτροπής Ανδρέας Καρύδης, Παναγιώτης Ουστάς,

Πολυνείκης-Παναγιώτης Χαραλαμπίδης και Άριστος Αριστείδου Παλούζας μελέτησαν ενδελεχώς και συνεκτίμησαν κατά την επιβολή του προστίμου:

- Σε σχέση με το επιχείρημα ότι η νόθευση των τριών διαγωνισμών δεν είχε προκαλέσει πραγματικές αρνητικές επιδράσεις στην αγορά καθώς οι εν λόγω διαγωνισμοί είχαν ακυρωθεί από την αναθέτουσα αρχή και συνεπώς δεν εφαρμόστηκαν, επισημαίνεται ότι οι παράγοντες αυτοί λήφθηκαν υπόψη στο πλαίσιο της εκτίμησης της φύσης και σοβαρότητας της παράβασης ως αναλύθηκε ανωτέρω, και εκ τούτου δεν μπορούν να ληφθούν υπόψη ως πρόσθετοι ελαφρυντικοί παράγοντες.
- Σε σχέση με το επιχείρημα ότι η έκταση της διαπιστωθείσας παράβασης ήταν περιορισμένη, και ότι η γεωγραφική έκταση της παράβασης δεν εκτείνεται σε όλη την επικράτεια της Δημοκρατίας, αλλά μόνο στη Λεμεσό επισημαίνεται ότι οι παράγοντες αυτοί λήφθηκαν υπόψη στο πλαίσιο της εκτίμησης της φύσης και σοβαρότητας της παράβασης ως αναλύθηκε ανωτέρω, και εκ τούτου δεν μπορούν να ληφθούν υπόψη ως πρόσθετοι ελαφρυντικοί παράγοντες.
- Σε σχέση με τον ισχυρισμό ότι η διάρκεια της παράβασης είναι περιορισμένη καθώς αφορά μόνο τρεις διαγωνισμούς που έλαβαν χώρα μεταξύ 30/11/2011 και 29/06/2012, οι οποίοι αφορούν την εκτέλεση του ίδιου έργου, επισημαίνεται ότι ο παράγοντας αυτός λήφθηκε υπόψη στο πλαίσιο της εκτίμησης της διάρκειας της παράβασης ως αναλύθηκε ανωτέρω, και εκ τούτου δεν μπορεί να ληφθεί υπόψη ως πρόσθετος ελαφρυντικός παράγοντας. Το γεγονός ότι η εταιρεία ALFA BETON δεν συμμετείχε στους εν λόγω Διαγωνισμούς αφού δεν είχε συσταθεί ως εταιρεία δεν επηρεάζει την επιβολή διοικητικού προστίμου εφόσον ως καταγράφεται στην απόφαση της Επιτροπής η πρόθεσή της (ίδη επιστολή της Επιτροπής ημερομηνίας 11/12/2017) είναι να επιβάλει ένα διοικητικό πρόστιμο για το οποίο ευθύνη αποπληρωμής έχει η εταιρεία ALFA BETON, η οποία έχει πλέον αναλάβει τη δραστηριοποίηση στην αγορά του έτοιμου σκυροδέματος, δραστηριοποίηση η οποία αφορούσε προγενέστερα την ALFA CONCRETE.
- Σε σχέση με το επιχείρημα ότι η ALFA BETON δεν έχει αποκομίσει κέρδος από την παράβαση καθώς οι διαγωνισμοί ακυρώθηκαν, επισημαίνεται ότι η μη αποκόμιση οποιουδήποτε οφέλους δεν μπορεί να θεωρηθεί ως ελαφρυντική περίπτωση. Ως έχει νομολογηθεί, εξάλλου κατά την επιβολή προστίμου για παραβάσεις του δικαίου του ανταγωνισμού, η Ευρωπαϊκή Επιτροπή δεν υποχρεούται να αποδείξει ότι η παράβαση εξασφάλισε αθέμιτο όφελος στις

επιχειρήσεις ούτε να λάβει υπόψη ως ελαφρυντικό παράγοντα, ενδεχομένως, ότι δεν αποκομίσθηκε κέρδος από την επίδικη παράβαση.<sup>259</sup>

- Αναφορικά με το επιχείρημα ότι δεν έχει προκληθεί πραγματική βλάβη στο δημόσιο, είναι δεδομένο ότι το δημόσιο, έστω και στην περίπτωση ακύρωσης των προσφορών, επωμίζεται ζημίες αφενός γιατί παρατηρούνται καθυστερήσεις στην εκτέλεση των έργων και υποδομών που δρομολογούνται και αφετέρου, επειδή η ακύρωση και επαναπροκήρυξη των διαγωνισμών επιφέρει πρόσθετο διοικητικό κόστος στις αναθέτουσες αρχές. Σε κάθε περίπτωση και ως έχει αναφερθεί ανωτέρω, τέτοιου είδους μυστικές συμπράξεις πλήττουν το δημόσιο αίσθημα εμπιστοσύνης στην ανταγωνιστική διαδικασία και υπονομεύουν τα οφέλη μιας ανταγωνιστικής αγοράς.
- Εκτιμάται, στη βάση των όσων μέχρι σήμερα γνωρίζει η Επιτροπή, ότι η εταιρεία δεν έχει προβεί σε οποιαδήποτε άλλη διαπιστωμένη παράβαση του άρθρου 3 και 6 του Νόμου εντός της σχετικής γεωγραφικής αγοράς.
- Διαπιστώνεται ακόμα ότι η παρούσα παράβαση του Νόμου δεν είναι αποτέλεσμα συνέχισης ή επανάληψης μίας προηγουμένως διαπιστωμένης ίδιας ή παρόμοιας παράβασης εκ μέρους της εταιρείας-
- Αναφορικά με την θέση που εκφράστηκε ότι η οποιαδήποτε παράβαση δεν έγινε συνειδητά, αφού τα εμπλεκόμενα μέρη ενέγραψαν τον Σύνδεσμο στον Έφορο Σωματείων και Ιδρυμάτων και συνεπώς δεν μπορεί να λεχθεί ότι υπήρχε η πρόθεση δημιουργίας μυστικού καρτέλ, σημειώνεται εν πρώτοις ότι η εγγραφή ενός Συνδέσμου στον Έφορο Σωματείων και Ιδρυμάτων δεν συνεπάγεται ότι ο εν λόγω Σύνδεσμος δρούσε ή δρα σεβόμενος τους κανόνες ανταγωνισμού. Άλλωστε η ομόφωνη απόφαση της Επιτροπής ημερομηνίας 1/11/2017 καταδεικνύει μέσα από πληθώρα στοιχείων ότι ο Σύνδεσμος αποτελούσε απλά μια ομπρέλα κάτω από την οποία οι επιχειρήσεις διαμόρφωσαν ένα καρτέλ. Κατά δεύτερον, η εταιρεία δεν έχει προσκομίσει οποιαδήποτε στοιχεία που να δεικνύουν ότι η παράβαση του άρθρου 3(1)(α) και (γ) του Νόμου δεν είχε γίνει συνειδητά, αλλά αντιθέτως παρέμεινε σε γενικολογίες.
- Αναφορικά με τη θέση ότι ο κύκλος εργασιών της εταιρείας ALFA CONCRETE πριν από το 2013 άρχισε να μειώνεται, ότι τελεί υπό καθεστώς διαχείρισης από τις 5/12/2013, και ότι πλέον δεν δραστηριοποιείται στην αγορά σκυροδέματος, διαπιστώνεται ότι όντως σύμφωνα με τα στοιχεία του Εφόρου Εταιρειών και Επίσημου Παραλήπτη, καθώς και τα στοιχεία της έρευνας, στις 5/12/2013

<sup>259</sup> Απόφαση του Γενικού Δικαστηρίου (Έκτο πενταμελές τμήμα) της 16ης Ιουνίου 2011, Υπόθεση T-192/06, Caffaro Srl κατά Ευρωπαϊκής Επιτροπής, παρ. 59-60.



διορίστηκε Παραλήπτης Διαχειριστής. Ταυτόχρονα διαπιστώνεται ότι η εταιρεία δεν έχει προσκομίσει στοιχεία, ήτοι εξελεγμένες οικονομικές καταστάσεις που να αποδεικνύουν ότι πριν το 2013 είχε επέλθει μείωση των εισοδημάτων της. Πέραν αυτού, ως καταγράφεται και στην ομόφωνη απόφαση της Επιτροπής, τα ενώπιον της Επιτροπής στοιχεία δεικνύουν ότι η εταιρεία ALFA CONCRETE συνέχισε τη δραστηριοποίηση της στην αγορά παραγωγής έτοιμου σκυροδέματος μέσω της ALFA BETON η οποία είχε ιδρυθεί από τους μετόχους της, κ.κ. Α.Α., Χ.Α. και Ι.Φ. περί το 2012. Επίσης, ως καταγράφεται στην απόφαση ημερομηνίας 1/11/2017, η ALFA BETON έχει πάρει τη θέση της ALFA CONCRETE ως μέλος του Συνδέσμου Λεμεσού και η ALFA BETON έχει πλέον αναλάβει τη δραστηριοποίηση στην αγορά του έτοιμου σκυροδέματος, δραστηριοποίηση η οποία αφορούσε προγενέστερα την ALFA CONCRETE. Συνεπώς, υπό αυτή την ομόφωνη διαπίστωση της Επιτροπής, το γεγονός ότι η εταιρεία ALFA CONCRETE τελεί υπό διαχείριση, σύμφωνα με την ενωσιακή νομολογία, αφενός δεν μπορεί να την απαλλάξει από την επιβολή διοικητικού προστίμου αλλά ούτε να αποτελέσει ελαφρυντικό παράγοντα. Ευθύνη για την καταβολή του προστίμου φέρει πλέον η εταιρεία ALFA BETON, η οποία έχει αναλάβει τη δραστηριοποίηση στην αγορά του έτοιμου σκυροδέματος.

Συνεκτιμώντας όλα τα πιο πάνω, και ασκώντας τη διακριτική τους ευχέρεια στο πλαίσιο της αρχής της αναλογικότητας, και αφού έλαβαν υπόψη τη φύση, τη διάρκεια και τη βαρύτητα/ σοβαρότητα της παράβασης σύμφωνα με τις διαδικασίες του άρθρου 24(α)(i) και 42(1) του Νόμου 13(Ι)/2008, τις πιο πάνω ελαφρυντικές περιστάσεις, καθώς και τον κύκλο εργασιών της εταιρείας ALFA CONCRETE, ο οποίος κατά το 2010 ανερχόταν στα €{...}, τα Μέλη της Επιτροπής Ανδρέας Καρύδης, Παναγιώτης Ουστάς και Πολυνείκης-Παναγιώτης Χαραλαμπίδης αποφασίζουν:

Αναφορικά με τη διαπιστωθείσα παράβαση του άρθρου 3(1)(α) και (γ) του Νόμου, την επιβολή διοικητικού προστίμου στην εταιρεία ALFA CONCRETE δια της οικονομικής της διαδόχου ALFA BETON βάσει του άρθρου 24(α)(i) του Νόμου 13(Ι)/2008, πρόστιμο ύψους €312.262 (τριακοσίων δώδεκα χιλιάδων διακοσίων εξήντα δύο ευρώ) που αντιστοιχεί σε ποσοστό {...}% επί του ετήσιου κύκλου εργασιών της εταιρείας ALFA CONCRETE για το έτος 2010.

Το Μέλος της Επιτροπής κ. Άριστος Αριστείδου Παλούζας, διαφώνησε αναφορικά με το ύψος του διοικητικού προστίμου και σημείωσε τα ακόλουθα:

Σε σχέση με την εταιρεία ALFA CONCRETE, αφού μελέτησε επισταμένα τα στοιχεία του φακέλου, παρατήρησε ότι πρόσθετα των όσων καταγράφονται αναφορικά με τη φύση, σοβαρότητα της παράβασης, διάρκεια της παράβασης, τις περιστάσεις που αφορούν την εταιρεία ALFA CONCRETE θα πρέπει να ληφθεί υπόψη ότι η εταιρεία

αυτή δεν συνεργάστηκε με την Επιτροπή καθ' όλη τη διάρκεια της έρευνας, και αυτό, όπως σημείωσε είναι έκδηλο από το διοικητικό φάκελο της υπόθεσης. Ο κ. Αριστείδου Παλούζας ανέφερε χαρακτηριστικά το γεγονός ότι στις 25/2/2015, δεν κατέστη δυνατό να διεξαχθεί ο επιτόπιος έλεγχος στα γραφεία της επιχείρησης ALFA CONCRETE PUBLIC COMPANY σύμφωνα με τις οδηγίες της Επιτροπής. Όπως σημειώνεται στην απόφαση της Επιτροπής με αρ. 31/2015, η ALFA CONCRETE σε κανένα σημείο δεν συνεργάστηκε για τη διεξαγωγή του ελέγχου, καθότι σε πρώτο στάδιο υπήρξε άρνηση παραλαβής της εντολής και των συνοδευτικών της εγγράφων, και σε δεύτερο στάδιο εκπρόσωποι αυτής δεν συμφωνούσαν ως προς το ποιος ήταν υπεύθυνος για παροχή πρόσβασης ενώ όλοι αγνοούσαν τον τόπο / πρόσωπο στο οποίο βρίσκονταν τα κλειδιά του εν λόγω χώρου. Η άρνηση διεξαγωγής έρευνας ουσιαστικά κατέστησε ένα άκρως σημαντικό εργαλείο για διεξαγωγή ερευνών αδύνατο να εφαρμοστεί λόγω ακριβώς αυτής της άρνησης. Η μη διεξαγωγή έρευνας σε συγκεκριμένο χρόνο απέτρεψε την αποτελεσματικότητα αυτής πλήρως σε ό,τι αφορά την ALFA CONCRETE PUBLIC και μερικώς σε ό,τι αφορά τη γενικότερη αιφνίδια έρευνα, καθιστώντας αδύνατη την αποτελεσματική εφαρμογή του Νόμου. Ο κ. Αριστείδου Παλούζας παρέπεμψε στην υπόθεση Bitumen Netherlands<sup>260</sup> η οποία επιβεβαιώθηκε από το Γενικό Δικαστήριο (βλ. Koninklijke Wegenbouw Stevin v Commission)<sup>261</sup> στην οποία κρίθηκε ότι η άρνηση εταιρείας να υποβληθεί σε ελέγχους, αναγκάζοντας τους επιθεωρητές να ζητήσουν τη βοήθεια της εθνικής αρχής ανταγωνισμού και της αστυνομίας, συνιστά επιβαρυντικό στοιχείο που δικαιολογεί αύξηση κατά 10 % του βασικού ποσού του προστίμου που θα πρέπει να επιβληθεί στην εταιρεία αυτή.

Επιπλέον ο κ. Αριστος Αριστείδου Παλούζας σημείωσε ότι η εταιρεία ALFA CONCRETE, στην οποία ανήκει κατά το ήμισυ η εταιρεία I & S KRITONIS, στις γραπτές και προφορικές της θέσεις, δεν παρουσιάστηκε εκ μέρους της εταιρείας I&S KRITONIS. Επίσης όπως προκύπτει από τα στοιχεία του φακέλου, η Έκθεση Αιτιάσεων, η οποία κοινοποιήθηκε δια χειρός στην εταιρεία MPH Law Secretarial Limited, γραμματέα της I&S KRITONIS στις 2/10/2015, καθότι οι Διευθυντές της εταιρείας I&S KRITONIS A.A. και Χ.Α., κατά τη δια χειρός παράδοση της Έκθεσης Αιτιάσεων που απευθυνόταν στην εταιρεία I&S KRITONIS, αρνήθηκαν να την παραλάβουν, αφού και στις τρεις περιπτώσεις που τόσο λειτουργός της Υπηρεσίας όσο και ιδιωτική εταιρεία ταχυμεταφορών επιχείρησαν να παραδώσουν αυτή στον χώρο εργασίας τους (ήτοι στα γραφεία της εταιρείας ALFA BETON), οι Διευθυντές δεν παρουσιάζονταν.

Χαρακτηριστικό είναι και το γεγονός ότι η εταιρεία δεν απέστειλε τους ζητηθέντες εξελεγχμένους λογαριασμούς της, εξαναγκάζοντας την Επιτροπή να καταφύγει στον

<sup>260</sup> Απόφαση ημερομηνίας 13/9/2006, COMP / 38.456 – Bitumen Netherlands, παρ.340-340

<sup>261</sup> ΑΠΟΦΑΣΗ ΤΟΥ ΓΕΝΙΚΟΥ ΔΙΚΑΣΤΗΡΙΟΥ (έκτο τμήμα) της 27ης Σεπτεμβρίου 2012, T-357/06 - Koninklijke Wegenbouw Stevin v Commission

Έφορο Φορολογίας για να αποκτήσει τα σχετικά στοιχεία, ώστε να είναι δυνατό να προχωρήσει με την επιβολή προστίμου, καθυστερώντας σημαντικά το έργο της Επιτροπής.

Συνεπώς, λόγω των επιβαρυντικών περιστάσεων οι οποίες αφορούν τη συγκεκριμένη εταιρεία, ο κ. Αριστείδου Παλούζας θεωρεί ότι πρέπει να επιβληθεί στην εταιρεία ALFA CONCRETE πρόστιμο ύψους €416.350 (τετρακόσιων δεκαέξι χιλιάδων τριακόσιων πενήντα ευρώ) που αντιστοιχεί στο {...}% επί του κύκλου εργασιών της για το 2010 (καθότι όπως αναφέρεται αναλυτικά, αυτή είναι η τελευταία χρονιά για την οποία κατέστη εφικτό να ανευρεθούν οικονομικά στοιχεία για τη συγκεκριμένη εταιρεία).

### **Αναφορικά με την εταιρεία I & S KRITONIS**

Η εταιρεία I&S KRITONIS αποτελεί εταιρεία περιορισμένης ευθύνης, εγγεγραμμένη στην Κύπρο και ανήκει κατά το ήμισυ στην εταιρεία ALFA CONCRETE. Το υπόλοιπο ήμισυ της εταιρείας σύμφωνα με τα στοιχεία του Εφόρου Εταιρειών και Επίσημου Παραλήπτη κατέχεται από τον κύριο I.K. και από τον κύριο Σ.Κ.

Όπως έχει αναφερθεί πιο πάνω, όπως προκύπτει από το σύνολο των στοιχείων, η εταιρεία I&S KRITONIS μέσω του κ. I.K. συμμετείχε σε συναντήσεις ανά τακτά χρονικά διαστήματα με εκπροσώπους άλλων εταιρειών μελών του Συνδέσμου, αντάλλαξαν μεταξύ τους ευαίσθητες επιχειρηματικές πληροφορίες όπως είναι στοιχεία πελατών, στοιχεία αγοράς τσιμέντου από το Τσιμεντοποιείο Βασιλικού, στοιχεία παραγωγής έτοιμου σκυροδέματος, ενώ διόρισαν πρόσωπο το οποίο είχε την ευθύνη του «Συντονισμού» και ενοικίασαν γραφείο σε μυστική τοποθεσία. Επίσης, όπως προκύπτει από το ημερολόγιο του κ. Κ.Κ., σε πολλές περιπτώσεις οι εταιρείες συναντήθηκαν μετά από την προκήρυξη συγκεκριμένων διαγωνισμών και πριν από την ημερομηνία υποβολής προσφορών.

Τα Μέλη της Επιτροπής Ανδρέας Καρύδης, Παναγιώτης Ουστάς, Πολυνείκης-Παναγιώτης Χαραλαμπίδης και Άριστος Αριστείδου Παλούζας διαπιστώνουν ότι η εταιρεία I&S KRITONIS δεν απέστειλε γραπτές παραστάσεις επί των λόγων που της έχουν κοινοποιηθεί. Ειδικότερα σημειώνεται ότι η εταιρεία ALFA CONCRETE παρόλο που συμμετείχε στην ενώπιον της Επιτροπής διαδικασία εντούτοις δεν κατέθεσε οποιεσδήποτε θέσεις σε σχέση με την συνδεδεμένη της εταιρεία.

Αξιοσημείωτο είναι και το γεγονός ότι η Έκθεση Αιτιάσεων είχε κοινοποιηθεί δια χειρός στην εταιρεία MPH Law Secretarial Limited, γραμματέα της I&S KRITONIS στις 2/10/2015, καθότι οι Διευθυντές της εταιρείας I&S KRITONIS A.A. και X.A., κατά τη δια χειρός παράδοση της Έκθεσης Αιτιάσεων που απευθυνόταν στην εταιρεία I&S KRITONIS, αρνήθηκαν να την παραλάβουν, αφού και στις τρεις περιπτώσεις που τόσο

λειτουργός της Υπηρεσίας όσο και ιδιωτική εταιρεία ταχυμεταφορών επιχείρησαν να παραδώσουν αυτή στον χώρο εργασίας τους (ήτοι στα γραφεία της εταιρείας ALFA BETON), οι Διευθυντές δεν παρουσιάζονταν.

Παρόλο που δεν έχουν τεθεί από μέρους της εταιρείας ή των μετόχων αυτής ελαφρυντικοί παράγοντες που δέον θα ήταν να ληφθούν υπόψη κατά την επιβολή διοικητικού προστίμου, τα Μέλη της Επιτροπής Ανδρέας Καρύδης, Παναγιώτης Ουστάς, Πολυνείκης-Παναγιώτης Χαραλαμπίδης και Άριστος Αριστείδου Παλούζας επαναλαμβάνουν ότι στην παρούσα υπόθεση συντρέχει ιδιαίτερη περίπτωση που θα δικαιολογούσε, κατ' εξαίρεση, την αναπροσαρμογή του επιβαλλόμενου προστίμου επί το ηπιότερον. Ειδικότερα, λαμβάνοντας υπόψη, κατ' εξαίρεση, την οικονομική κρίση στην Κύπρο που έπληξε (έστω και προσωρινά), μεταξύ άλλων, και τον σχετικό οικονομικό κλάδο, κρίνει ότι μπορεί να χορηγηθεί μείωση του τελικώς επιμετρηθέντος ποσού του προστίμου. Αντίστοιχη πρακτική αναφορικά με την κατ' εξαίρεση αναπροσαρμογή του προστίμου επί το ηπιότερον υιοθέτησε η Επιτροπή στην απόφασή της με αρ. 66/2009, όπου αναφέρεται ότι *«Στοχεύοντας η Επιτροπή στη δημιουργία και προώθηση συνθηκών υγιούς ανταγωνισμού που αποβλέπουν στην αποτελεσματικότερη προστασία των καταναλωτών αλλά και στην ανάπτυξη του εμπορίου και της οικονομίας γενικότερα, δεν μπορεί να παραμένει αδιάφορη ως προς τις σημερινές συνθήκες της αγοράς και της οικονομίας στις οποίες η κρινόμενη εταιρεία καλείται να λειτουργήσει αλλά και να αντεπεξέλθει. Ως εκ τούτου, η Επιτροπή έκρινε ορθό και δίκαιο να λάβει υπόψη της, ως δευτερεύουσας βαρύτητας ελαφρυντικό στοιχείο, για σκοπούς επιμέτρησης του διοικητικού προστίμου, τις επιπτώσεις που δημιούργησε η παγκόσμια οικονομική κρίση που η εταιρεία έχει να αντιμετωπίσει καθώς επίσης τις συνέπειες της κρίσης στην εξετασθείσα γεωγραφική αγορά.»*

Συνεκτιμώντας όλα τα πιο πάνω, και ασκώντας τη διακριτική τους ευχέρεια στο πλαίσιο της αρχής της αναλογικότητας, και αφού έλαβαν υπόψη τη φύση, τη διάρκεια και τη βαρύτητα/ σοβαρότητα της παράβασης σύμφωνα με τις διαδικασίες του άρθρου 24(α)(i) και 42(1) του Νόμου 13(Ι)/2008, τις πιο πάνω ελαφρυντικές περιστάσεις, καθώς και τον κύκλο εργασιών της εταιρείας I & S KRITONIS, ο οποίος κατά το 2010 ανερχόταν στα €{...} τα Μέλη της Επιτροπής Ανδρέας Καρύδης, Παναγιώτης Ουστάς, Πολυνείκης-Παναγιώτης Χαραλαμπίδης και Άριστος Αριστείδου Παλούζας αποφασίζουν:

Αναφορικά με τη διαπιστωθείσα παράβαση του άρθρου 3(1)(α) και (γ) του Νόμου, την επιβολή διοικητικού προστίμου στην εταιρεία I & S KRITONIS βάσει του άρθρου 24(α)(i) του Νόμου 13(Ι)/2008, πρόστιμο ύψους €114.366 (εκατό δεκατεσσάρων χιλιάδων τριακοσίων εξήντα έξι ευρώ), που αντιστοιχεί σε ποσοστό {...}% επί του ετήσιου κύκλου εργασιών της εταιρείας I&S KRITONIS για το έτος 2010.

## **Αναφορικά με την εταιρεία ΨΑΡΟΥΔΗΣ**

Όπως έχει αναφερθεί πιο πάνω, όπως προκύπτει από το σύνολο των στοιχείων, η εταιρεία ΨΑΡΟΥΔΗΣ μέσω του κ. Χ.Ψ. συμμετείχε σε συναντήσεις ανά τακτά χρονικά διαστήματα με εκπροσώπους άλλων εταιρειών μελών του Συνδέσμου, αντάλλασσαν μεταξύ τους ευαίσθητες επιχειρηματικές πληροφορίες όπως είναι στοιχεία πελατών, στοιχεία αγοράς τσιμέντου από το Τσιμεντοποιείο Βασιλικού, στοιχεία παραγωγής έτοιμου σκυροδέματος, ενώ διόρισαν πρόσωπο το οποίο είχε την ευθύνη του «Συντονισμού» και ενοικίασαν γραφείο σε μυστική τοποθεσία. Επίσης, όπως προκύπτει από το ημερολόγιο του κ. Κ.Κ., σε πολλές περιπτώσεις οι εταιρείες συναντήθηκαν μετά από την προκήρυξη συγκεκριμένων διαγωνισμών και πριν από την ημερομηνία υποβολής προσφορών.

Στις 6/6/2018, η εταιρεία ΨΑΡΟΥΔΗΣ με επιστολή της δήλωσε ότι λόγω ψηλού κόστους για τη νομική υπεράσπιση της, δεν μπορεί να αποστείλει τις γραπτές της παραστάσεις επί των λόγων που της έχουν κοινοποιηθεί και ως εκ τούτου, δεν τέθηκαν ελαφρυντικοί παράγοντες που θα πρέπει να ληφθούν υπόψη κατά την επιβολή του διοικητικού προστίμου.

Παρά ταύτα, τα Μέλη της Επιτροπής Ανδρέας Καρύδης, Παναγιώτης Ουσάς, Πολυνείκης-Παναγιώτης Χαραλαμπίδης και Άριστος Αριστείδου Παλούζας επαναλαμβάνουν ότι στην παρούσα υπόθεση συντρέχει ιδιαίτερη περίπτωση που θα δικαιολογούσε, κατ' εξαίρεση, την αναπροσαρμογή του επιβαλλόμενου προστίμου επί το ηπιότερον. Ειδικότερα, λαμβάνοντας υπόψη, κατ' εξαίρεση, την οικονομική κρίση στην Κύπρο που έπληξε (έστω και προσωρινά), μεταξύ άλλων, και τον σχετικό οικονομικό κλάδο, κρίνει ότι μπορεί να χορηγηθεί μείωση του τελικώς επιμετρηθέντος ποσού του προστίμου. Αντίστοιχη πρακτική αναφορικά με την κατ' εξαίρεση αναπροσαρμογή του προστίμου επί το ηπιότερον υιοθέτησε η Επιτροπή στην απόφασή της με αρ. 66/2009, όπου αναφέρεται ότι *«Στοχεύοντας η Επιτροπή στη δημιουργία και προώθηση συνθηκών υγιούς ανταγωνισμού που αποβλέπουν στην αποτελεσματικότερη προστασία των καταναλωτών αλλά και στην ανάπτυξη του εμπορίου και της οικονομίας γενικότερα, δεν μπορεί να παραμένει αδιάφορη ως προς τις σημερινές συνθήκες της αγοράς και της οικονομίας στις οποίες η κρινόμενη εταιρεία καλείται να λειτουργήσει αλλά και να αντεπεξέλθει. Ως εκ τούτου, η Επιτροπή έκρινε ορθό και δίκαιο να λάβει υπόψη της, ως δευτερεύουσας βαρύτητας ελαφρυντικό στοιχείο, για σκοπούς επιμέτρησης του διοικητικού προστίμου, τις επιπτώσεις που δημιούργησε η παγκόσμια οικονομική κρίση που η εταιρεία έχει να αντιμετωπίσει καθώς επίσης τις συνέπειες της κρίσης στην εξετασθείσα γεωγραφική αγορά.»*

Συνεκτιμώντας όλα τα πιο πάνω, και ασκώντας τη διακριτική τους ευχέρεια στο πλαίσιο της αρχής της αναλογικότητας, και αφού έλαβαν υπόψη τη φύση, τη διάρκεια και τη

βαρύτητα/ σοβαρότητα της παράβασης σύμφωνα με τις διαδικασίες του άρθρου 24(α)(i) και 42(1) του Νόμου 13(Ι)/2008, τις πιο πάνω ελαφρυντικές περιστάσεις, καθώς και τον κύκλο εργασιών της εταιρείας ΨΑΡΟΥΔΗΣ, ο οποίος κατά το 2012 ανερχόταν στα €{...} τα Μέλη της Επιτροπής Ανδρέας Καρύδης, Παναγιώτης Ουστάς, Πολυνείκης-Παναγιώτης Χαραλαμπίδης και Άριστος Αριστείδου Παλούζα αποφασίζουν:

Αναφορικά με τη διαπιστωθείσα παράβαση του άρθρου 3(1)(α) και (γ) του Νόμου, την επιβολή διοικητικού προστίμου στην εταιρεία ΨΑΡΟΥΔΗΣ βάσει του άρθρου 24(α)(i) του Νόμου 13(Ι)/2008, πρόστιμο ύψους €68.715 (εξήντα οκτώ χιλιάδων επτακκοσίων δεκαπέντε ευρώ) που αντιστοιχεί σε ποσοστό {...}% επί του ετήσιου κύκλου εργασιών της εταιρείας για το έτος 2012.

#### **11.4. Θέση Μειοψηφίας - Προέδρου κα. Λουκίας Χριστοδούλου**

Η Πρόεδρος της Επιτροπής, κα Λουκία Χριστοδούλου διαφώνησε με τη θέση της πλειοψηφίας σε σχέση με το ύψος του προστίμου, το οποίο πρέπει να επιβληθεί σε κάθε επιχείρηση.

Η Πρόεδρος, αφού μελέτησε όλα τα ενώπιον της Επιτροπής στοιχεία και δεδομένα τα οποία βρίσκονται καταχωρημένα στο διοικητικό φάκελο της υπόθεσης, σημείωσε ότι στο πλαίσιο της εκτίμησης και αξιολόγησης της φύσης και της σοβαρότητας της παράβασης, λαμβάνεται υπόψη ιδίως το είδος της παράβασης, ενώ λαμβάνονται παράλληλα υπόψη οι συνθήκες της κάθε επιχείρησης κατά περίπτωση, και το ειδικό βάρος της συμμετοχής της κάθε επιχείρησης στην παράβαση. Κατά την αξιολόγηση της σοβαρότητας της παράβασης, η Πρόεδρος υπογράμμισε ότι πρέπει να λαμβάνεται επίσης υπόψη ο χαρακτήρας και ο αντίκτυπος που αυτή είχε ή/και συνεχίζει να έχει στην αγορά, τα αντι-ανταγωνιστικά αποτελέσματα που προκλήθηκαν ή δυνατό να προκληθούν στην αγορά, δεδομένης και της οικονομικής δύναμης των επιχειρήσεων που παραβιάζουν τους κανόνες ανταγωνισμού στη σχετική αγορά και την έκταση αυτής. Οπότε συνυπολογίζεται επίσης και το οποιοδήποτε οικονομικό ή άλλο όφελος που αποκόμισαν ή επιδίωξαν να αποκομίσουν οι εταιρείες.

Η Πρόεδρος τόνισε ότι στις οριζόντιες συμφωνίες / εναρμονισμένες πρακτικές που έχουν ως αντικείμενο τον περιορισμό του ανταγωνισμού συμπεριλαμβάνονται, σαφώς, και οι σχετικές με τον καθορισμό των τιμών και τη νόθευση των διαγωνισμών δια της χειραγώγησης προσφορών.<sup>262</sup> Η παρούσα υπόθεση υπογράμμισε εμφαντικά ότι

<sup>262</sup> Βλ. ενδεικτικά Ανακοίνωση της Ευρωπαϊκής Επιτροπής - Κατευθυντήριες γραμμές για την εφαρμογή του άρθρου [101] παράγραφος 3 [ΣΛΕΕ], ΕΕ C 11 της 14.1.2011, παρ. 21 και 23, 24, 25: Το εν λόγω τεκμήριο βασίζεται στο σοβαρό χαρακτήρα του περιορισμού καθώς και στην εμπειρία, από την οποία προκύπτει ότι οι συμφωνίες που έχουν ως αντικείμενο τον περιορισμό του ανταγωνισμού ενδέχεται να έχουν αρνητικές επιπτώσεις στην αγορά και να θέσουν σε κίνδυνο τους στόχους που επιδιώκουν οι κοινοτικοί κανόνες ανταγωνισμού. Οι περιορισμοί του ανταγωνισμού, ως αντικείμενο των εν λόγω συμφωνιών, όπως ο καθορισμός των τιμών και η κατανομή των αγορών, συνεπάγονται από τη φύση τους μείωση της παραγωγής και αύξηση των τιμών, πράγμα που οδηγεί σε κακή κατανομή των πόρων, λόγω της μη παραγωγής των προϊόντων και υπηρεσιών που ζητούν οι πελάτες. Οδηγούν, επίσης, σε μείωση της

εμπίπτει ευθέως στις εν λόγω περιπτώσεις, καθώς αφορά οριζόντια σύμπραξη, η οποία ενέχει πολύ σοβαρούς περιορισμούς του ανταγωνισμού.

Περαιτέρω, η Πρόεδρος υπογράμμισε τη μεγάλη σοβαρότητα που έχουν οι υποθέσεις σύμπραξης μεταξύ επιχειρήσεων σε σχέση με τις δημόσιες προσφορές, και ως προς τούτο παρέπεμψε στα όσα καταγράφονται στην ιστοσελίδα του Οργανισμού Οικονομικής Συνεργασίας και Ανάπτυξης (στο εξής «ΟΟΣΑ»), ήτοι: «*Hard core cartels (when firms agree not to compete with one another) are the most serious violations of competition law. They injure customers by raising prices and restricting supply, thus making goods and services completely unavailable to some purchasers and unnecessarily expensive for others. The categories of conduct most often defined as hard core cartels are: (a) price fixing, (b) output restrictions, (c) market allocation (d) bid rigging (the submission of collusive tenders)*».<sup>263</sup> Επιπλέον, υπογράμμισε τα όσα καταγράφονται στη σχετική Πρόταση (Recommendation) του Συμβουλίου του ΟΟΣΑ, η οποία εγκρίθηκε στις 17/7/2012, στην οποία αναγνωρίζεται ότι: (α) «*public procurement is a key economic activity of governments that has a wider impact on competition in the market, both short term and long term, as it can affect the degree of innovation and the level of investment in a specific industry sector and the overall level of competitiveness of markets, with potential benefits for the whole economy; και (β) «in public procurement, competition promotes efficiency, helping to ensure that goods and services offered to public entities more closely match their preferences, producing benefits such as lower prices, improved quality, increased innovation, higher productivity and, more generally, “value for money” to the benefit of end consumers, users of public services and taxpayers*».<sup>264</sup>

Η Πρόεδρος σημείωσε ότι ο ΟΟΣΑ στην έκθεσή του για τη νόθευση/χειραγώγηση δημόσιων προσφορών αναφέρει χαρακτηριστικά ότι νόθευση διαγωνισμών δια χειραγώγησης προσφορών προκύπτει, όταν επιχειρήσεις, οι οποίες υπό κανονικές συνθήκες αναμένεται να δρουν ανταγωνιστικά μεταξύ τους, κλείνουν μυστική συμφωνία με στόχο την αύξηση των τιμών ή την υποβάθμιση της ποιότητας αγαθών ή υπηρεσιών για αγοραστές που επιθυμούν να προμηθευτούν προϊόντα ή υπηρεσίες μέσω διαδικασίας μειοδοτικού διαγωνισμού. Δημόσιοι και ιδιωτικοί οργανισμοί συχνά βασίζονται στην ανταγωνιστικότητα μιας διαδικασίας μειοδοτικού διαγωνισμού, προκειμένου να επιτύχουν τη βέλτιστη σχέση ποιότητας και τιμής. Οι χαμηλές τιμές ή / και τα ανώτερης ποιότητας προϊόντα είναι επιθυμητά, γιατί καταλήγουν είτε σε

---

ευημερίας των καταναλωτών, οι οποίοι υποχρεώνονται να καταβάλλουν υψηλότερες τιμές για τα εν λόγω προϊόντα και υπηρεσίες.

<sup>263</sup> <http://www.oecd.org/daf/competition/cartels>.

<sup>264</sup> Recommendation of the Council on Fighting Bid Rigging in Public Procurement, 17 July 2012 - C(2012)115 - C(2012)115/CORR1(<http://acts.oecd.org/Instruments/ShowInstrumentView.aspx?InstrumentID=284&InstrumentPID=299&Lang=en>).

εξοικονόμηση είτε σε απελευθέρωση πόρων για τη χρήση τους σε άλλα αγαθά και υπηρεσίες. Μέσω της ανταγωνιστικής διαδικασίας προσφορών είναι δυνατόν να επιτευχθούν χαμηλότερες τιμές ή καλύτερη ποιότητα και καινοτομία, μόνο εφόσον υπάρχει πραγματικός / γνήσιος ανταγωνισμός μεταξύ των επιχειρήσεων (ήτοι όταν θέτουν τους όρους και τις προϋποθέσεις τους με ειλικρίνεια και ανεξαρτησία). Η νόθευση των διαγωνισμών δια χειραγώγησης προφορών δύναται να αποβεί ιδιαίτερα επιβλαβής στην περίπτωση που αφορά τη σύναψη δημοσίων συμβάσεων. Τέτοιες συμπαιγνίες αντλούν πόρους από αγοραστές και φορολογούμενους, πλήττουν το δημόσιο αίσθημα εμπιστοσύνης στην ανταγωνιστική διαδικασία και υπονομεύουν τα οφέλη μιας ανταγωνιστικής αγοράς.<sup>265</sup>

Η Πρόεδρος της Επιτροπής, σημείωσε ότι οι διαπιστωθείσες παραβάσεις, έχουν χαρακτήρα ιδιαίτερα σοβαρής παράβασης στα πλαίσια εφαρμογής των κανόνων του ανταγωνισμού, εφόσον έχουν ως αντικείμενο την παρακώλυση και/ή τον περιορισμό και/ή τη νόθευση του ανταγωνισμού, κατά παράβαση του άρθρου 3(1)(α) και (γ) του Νόμου.

Η υπό κρίση υπόθεση, όπως έχει αναλυθεί εκτεταμένα, αφορά τη σύμπραξη μεταξύ επιχειρήσεων για χειραγώγηση/νόθευση διαγωνισμών (bid rigging), η οποία είναι ιδιαίτερα επιζήμια στους φορολογούμενους και στο δημόσιο συμφέρον εν γένει, εφόσον παρακωλύει / περιορίζει / νοθεύει τον ανταγωνισμό. Η Πρόεδρος τόνισε ότι η Επιτροπή, έχει καταλήξει ότι ο «*Σύνδεσμος Κατασκευαστών Έτοιμου Σκυροδέματος Λεμεσού*» προσέφερε στις εταιρείες μέλη του, οι οποίοι είναι μεταξύ τους ανταγωνιστές, μια πλατφόρμα επικοινωνίας, και ότι οι δραστηριότητες του Συνδέσμου και/ή των Μελών του δεν περιορίζονταν αποκλειστικά στα όσα καταγράφονται στο επίσημο Καταστατικό και Ιδρυτικό έγγραφο του Συνδέσμου.

Μέσω του Συνδέσμου Σκυροδέματος, όπως προκύπτει από στοιχεία τα οποία βρίσκονται ενώπιον της Επιτροπής, καθορίστηκε, μεταξύ άλλων, ένα πλαίσιο καθορισμού τιμών σκυροδέματος αλλά και συζήτησης «*νέων έργων*» και καταμερισμού αυτών. Σε έγγραφα τα οποία έχει ενώπιόν της η Επιτροπή, καταγράφεται η κοινή βούληση των εταιρειών για κοινή τιμολογιακή πολιτική μέσω της εφαρμογής όμοιων αυξήσεων στις τιμές του σκυροδέματος και τη διασφάλιση ενός ποσοστού κέρδους της τάξης του 10-15%, για τον καθορισμό των τιμών σκυροδέματος που θα εφάρμοζαν μεταξύ τους στις περιπτώσεις διμερών συμφωνιών για την αγορά σκυροδέματος, για τη δημιουργία εταιρείας σκυροδέματος και τη δημιουργία εταιρείας διαχείρισης αντλιών, τον περιορισμό και έλεγχο της παραγωγής σκυροδέματος, καθώς και τη συζήτηση νέων έργων και τον καταμερισμό αυτών.

<sup>265</sup> Οδηγίες του ΟΟΣΑ για την καταπολέμηση της νόθευσης διαγωνισμών και της χειραγώγησης προσφορών στις δημόσιες προμήθειες (2009) (<http://www.oecd.org/daf/competition/cartels/43332537.pdf>).



Η Πρόεδρος επεσήμανε ότι από τα ενώπιον της Επιτροπής στοιχεία, ως αναπτύχθηκε ήδη εκτεταμένα, προκύπτει ότι όλες οι εταιρείες συμφώνησαν όπως γίνει μεταξύ τους καταμερισμός των έργων προβαίνοντας είτε σε εικονικές προσφορές είτε σε καταστολή προσφορών. Προς το σκοπό αυτό οι εταιρείες Μέλη του Συνδέσμου είχαν συναντήσεις σε τακτά χρονικά διαστήματα, αντάλλασσαν μεταξύ τους ευαίσθητες επιχειρηματικές πληροφορίες όπως στοιχεία πελατών, στοιχεία αγοράς τσιμέντου από το Τσιμεντοποιείο Βασιλικού, στοιχεία παραγωγής έτοιμου σκυροδέματος, ως επίσης διόρισαν πρόσωπο το οποίο είχε την ευθύνη του «συντονισμού» αλλά και ενοικίασαν γραφείο σε μυστική τοποθεσία. Οι εταιρείες επίσης αποφάσισαν την επιβολή κυρώσεων (penalties) σε όσους δεν συμμορφώνονταν. Επιπλέον, από το ημερολόγιο του κ. Κ.Κ., το οποίο έχει κριθεί ότι έχει υψηλή αποδεικτική αξία, διαπιστώθηκε ότι σε πολλές περιπτώσεις οι εταιρείες συναντήθηκαν μετά από την προκήρυξη συγκεκριμένων διαγωνισμών και πριν από την ημερομηνία υποβολής προσφορών.

Η εταιρεία SKYRAMIX παρόλο που δεν αποτελούσε μέλος του Συνδέσμου, φαίνεται να έλαβε μέρος στις αρχικές συναντήσεις οι οποίες πραγματοποιήθηκαν εντός του 2012, ήτοι μετά από την υποβολή αίτησης για εγγραφή του Συνδέσμου και ήταν εις γνώση της ο τρόπος λειτουργίας του Συνδέσμου, λόγω της σχέσης των μετόχων της με την εταιρεία TOPMIX η οποία αποτελούσε μέλος του Συνδέσμου. Από τα ενώπιον της Επιτροπής στοιχεία προκύπτει ότι η Skyramix ήταν αποδέκτης ευαίσθητων πληροφοριών και μέρος της ανταλλαγής πληροφοριών και σε κανένα στάδιο δεν αποστασιοποιήθηκε από αυτή.

Σε σχέση με τους τρεις διαγωνισμούς, οι οποίοι αποτελούν το αντικείμενο της υπό κρίση υπόθεσης, η Πρόεδρος της Επιτροπής σημείωσε ότι και οι τρεις Διαγωνισμοί του Τ.Δ.Ε ( Δ.Τ.Δ.Ε. (ΕΜ Λ/σού) 6/2012, 15/2012 και 54/2012) που αφορούσαν την προμήθεια και μεταφορά έτοιμου σκυροδέματος στην Επαρχία Λεμεσού (Πεδινά και Ορεινά), είναι στην ουσία ο ίδιος διαγωνισμός ο οποίος ακυρωνόταν και επαναπροκηρυσσόταν, με εξαίρεση την περιοχή III, η οποία κατακυρώθηκε υπέρ της εταιρείας ΕΡΓΟΛΗΠΤΙΚΕΣ ΕΡΓΑΣΙΕΣ ΚΑΖΑΝΟΣ στο Διαγωνισμό Δ.Τ.Δ.Ε. (ΕΜ Λ/σού) 15/2012. Η κα Χριστοδούλου σημείωσε ότι οι εταιρείες επέδειξαν μια επαναλαμβανόμενη συμπεριφορά, η οποία σύμφωνα με την ίδια δεικνύει την επιμονή τους και την πρόθεσή τους για νόθευση των Δημοσίων Προσφορών, κάτι που δεν μπορεί παρά να πρέπει να συνεκτιμηθεί ανάλογα. Ως προς τούτο, η Πρόεδρος έχει τη θέση ότι οι οριζόντιες συμφωνίες καθορισμού τιμών, κατανομής αγορών και περιορισμού της παραγωγής, που είναι κατά κανόνα μυστικές, είναι, από την ίδια τη φύση τους, μεταξύ των πλέον επιζήμιων περιορισμών του ανταγωνισμού. Συνεπώς, θα πρέπει να επιβάλλονται τα υψηλότερα πρόστιμα για τέτοιου είδους παραβάσεις.

Σε ότι αφορά τους ισχυρισμούς των εταιρειών σε σχέση με την οικονομική κρίση και τις επιπτώσεις αυτής στον κατασκευαστικό κλάδο και τα οικονομικά προβλήματα τα οποία αντιμετωπίζουν, η Πρόεδρος αντιπαρέβαλε τα όσα καταγράφονται στο σύγγραμμα EU COMPETITION PROCEDURE,<sup>266</sup> ήτοι: «According to the settled case law, the Commission is not required to take into account the poor (economic or financial) state of the business sector in question since, as a general rule, cartels come into being when a sector encounters problems. The same applies to the poor financial situation of the undertaking concerned, given the recognition of an obligation to reduce the fine would be tantamount to giving an unjustified competitive advantage to undertaking least well adapted to market conditions». Η Πρόεδρος υπογράμμισε και τα όσα καταγράφονται στην Απόφαση του Δικαστηρίου (δευτέρο τμήμα) της 8ης Δεκεμβρίου 2011 - KME Germany AG, πρώην KM Europa Metal AG, KME France SAS, πρώην Tréfimétaux SA, KME Italy SpA, πρώην Europa Metall SpA κατά Ευρωπαϊκής Επιτροπής (Υπόθεση C-389/10 P) ότι : «97 [...] κατά γενικό κανόνα, οι συμπράξεις δημιουργούνται όταν ένας οικονομικός τομέας αντιμετωπίζει δυσχέρειες και ότι οι δυσχέρειες αυτές δεν μπορούν, καταρχήν, να συνιστούν ελαφρυντικές περιστάσεις.»

Η Πρόεδρος σημείωσε ακόμα ότι, όπως αναφέρεται και στην απόφαση με αριθμό 492/VI/2010 της Ελληνικής Αρχής Ανταγωνισμού,<sup>267</sup> οι Αρχές Ανταγωνισμού δύνανται, αλλά δεν υποχρεούνται, να λαμβάνουν υπόψη κατά τον υπολογισμό του προστίμου τα τυχόν πενιχρά χρηματοοικονομικά αποτελέσματα ή την οικονομική κρίση ενός τομέα ή κλάδου αφού: «[...] κατά πάγια κοινοτική νομολογία και πρακτική, οι αρχές ανταγωνισμού δεν οφείλουν να θεωρούν τις οικονομικές δυσχέρειες ενός κλάδου ως ελαφρυντική περίπτωση, ούτε και οφείλουν να ακολουθούν την ίδια τακτική με τυχόν προγενέστερες αποφάσεις τους, οι οποίες μπορεί να είχαν συνεκτιμήσει τον παράγοντα αυτό ως ελαφρυντική περίπτωση. Πράγματι, οι οριζόντιες συμπράξεις που περιέχουν σοβαρούς περιορισμούς για τον ανταγωνισμό εμφανίζονται κατά κανόνα όταν ένας κλάδος αντιμετωπίζει οικονομικά προβλήματα. Αν έπρεπε να ακολουθείται κάθε φορά η λογική των εμπλεκόμενων μερών, το πρόστιμο σε τέτοιου είδους σοβαρές παραβάσεις θα έπρεπε να μειώνεται εκ του λόγου αυτού σε όλες τις υποθέσεις [βλ. ενδεικτικά Αποφάσεις ΠΕΚ T-30/05 William Prym GmbH κ.αλ. κατά Επιτροπής, σκ. 207- 208, ΠΕΚ T-236/01, T-249/01, T-244-246/01, T-251/01 και T-252/01 Tokai Carbon κατά Επιτροπής, σκ. 345, και ΠΕΚ T-13/89 Imperial Chemical Industries plc κατά Επιτροπής, σκ. 372]. Ακόμη, εάν οι αρχές ανταγωνισμού ήταν υποχρεωμένες κατά τον καθορισμό του ποσού του προστίμου να λαμβάνουν υπόψη την ελλειμματική οικονομική κατάσταση

<sup>266</sup> Luis Ortiz Blanco, EU COMPETITION PROCEDURE, Third edition, Oxford University Press, σελ. 527

<sup>267</sup> ΑΠΟΦΑΣΗ ΑΡΙΘΜ. 492/VI/2010, επί της γνωστοποίησης και έρευνας, σύμφωνα με τα άρθρα 21 και 23 του ν. 703/77, της σύμπραξης των επιχειρήσεων «ΝΗΡΕΥΣ ΙΧΘΥΟΚΑΛΛΙΕΡΓΕΙΕΣ Α.Ε.», «ΙΧΘΥΟΤΡΟΦΕΙΑ ΣΕΛΟΝΤΑ ΑΝΩΝΥΜΟΣ ΕΤΑΙΡΕΙΑ ΓΕΩΡΓΙΚΩΝ ΕΚΜΕΤΑΛΛΕΥΣΕΩΝ», «ΔΙΑΣ ΙΧΘΥΟΚΑΛΛΙΕΡΓΕΙΕΣ Α.Β.Ε.Ε.», «ΚΑΛΛΙΕΡΓΕΙΕΣ ΥΔΡΟΒΙΩΝ ΟΡΓΑΝΙΣΜΩΝ ΑΝΩΝΥΜΟΣ ΕΤΑΙΡΙΑ» και «ΕΛΛΗΝΙΚΕΣ ΙΧΘΥΟΚΑΛΛΙΕΡΓΕΙΕΣ Α.Β.Ε.Ε.».

μιας επιχείρησης, η αναγνώριση μιας τέτοιας υποχρέωσης θα κατέληγε να δώσει αδικαιολόγητο ανταγωνιστικό πλεονέκτημα στις επιχειρήσεις που είναι οι λιγότερο προσαρμοσμένες στις συνθήκες της αγοράς [βλ. Απόφαση ΔΕΚ C-308/04 P SGL Carbon AG κατά Επιτροπής, σκ. 105, όπου και παραπομπές σε πάγια νομολογία].» (Η υπογράμμιση είναι της Προέδρου)

Έχοντας υπόψη τα ανωτέρω, στην παρούσα περίπτωση κατά την οποία φαίνεται ότι σε περίοδο κρίσης, οι εμπλεκόμενες εταιρείες προέβηκαν στην εν λόγω σύμπραξη (crisis cartel) αποζητώντας το «κέρδος της τάξης του 10-15% όπως κάθε υγιής επιχείρηση»,<sup>268</sup> η Πρόεδρος της Επιτροπής, έχει την άποψη ότι οι σχετικοί ισχυρισμοί τους πρέπει να απορριφθούν στην ολότητά τους. Η Πρόεδρος σημείωσε επίσης συμπληρωματικά και την απουσία οποιωνδήποτε στοιχείων που να αποδεικνύουν τα όσα οι εταιρείες επικαλούνται, πέραν των γενικών τους αναφορών.

Η Πρόεδρος της Επιτροπής, σημείωσε ακόμα ότι η σοβαρότητα της διαπραχθείσας παράβασης πρέπει να αντανakλάται στο ύψος του ποσού του προστίμου το οποίο θα επιβληθεί. Ως προς τούτο παρέπεμψε στα όσα καταγράφονται στην απόφαση με αρ. 644/2017 της Ελληνικής Αρχής Ανταγωνισμού σε σχέση με τον «πραγματικό (ή δυνητικό) αντίκτυπο της παράβασης στην σχετική αγορά που την αφορά θεωρείται ότι ο άμεσος ή έμμεσος καθορισμός τιμών η νόθευση διαγωνισμών δια χειραγώγησης προσφορών συνιστούν εξ αντικειμένου περιορισμούς του ανταγωνισμού ιδιαίτερης σοβαρότητας, οι οποίοι από τη φύση τους θεωρείται ότι έχουν αντίκτυπο στην αγορά. Συνάπτοντας ευθέως συμφωνίες με περιοριστικό του ανταγωνισμού αντικείμενο ή/και αντικαθιστώντας ηθελημένα τους κινδύνους που ενέχει ο ανταγωνισμός με τη έμπρακτη συνεργασία μεταξύ τους, οι συμπράττουσες επιχειρήσεις ενεργούσαν κατά τρόπο ώστε να διατηρείται ένα υψηλότερο επίπεδο τιμών, ώστε να αυξάνονται τα κέρδη των μελών της σύμπραξης, σε βάρος του δημοσίου, ενώ ταυτόχρονα να διατηρείται η ψευδαίσθηση της ύπαρξης ανταγωνισμού στην αναθέτουσα αρχή. Ως εκ τούτου τέτοιου είδους μυστικές συμφωνίες και εναρμονισμένες πρακτικές έχουν ιδιαίτερα αρνητικές επιπτώσεις, τόσο στην αγορά των δημοσίων έργων όσο και στη διαχείριση των κρατικών πόρων, αλλά και του δημοσίου συμφέροντος εν γένει. Κατά συνέπεια οι πολίτες πλήττονται σε δύο μέτωπα:

Αφενός ως καταναλωτές, εξαιτίας του περιορισμού ή/και της κατάργησης του ανταγωνισμού στην αγορά αναφοράς και αφετέρου ως φορολογούμενοι, λόγω της αύξησης του κόστους προμηθειών. Και τούτο, όχι μόνο ως άμεση συνέπεια του ειδικότερου περιεχομένου και της στόχευσης των άμεσων ενεργειών τους, αλλά και ως

<sup>268</sup> Όπως καταγράφεται σε έγγραφο το οποίο ανευρέθηκε στα γραφεία της εταιρείας ΚΥΘΡΑΙΩΤΗΣ και χαρακτηρίστηκε από την Επιτροπή ως Συμφωνητικό Έγγραφο αναφορικά με το πλαίσιο λειτουργίας της πιθανολογούμενης της σύμπραξης και συμφωνία καθορισμού τιμών του σκυροδέματος και των αντλιών, τον καταμερισμό πελατών, καθώς και του ελέγχου της παραγωγής διάθεσης σκυροδέματος.

*έμμεση συνέπεια από τη διαιώνιση ενός αναποτελεσματικού μοντέλου υλοποίησης έργων υποδομής.».*

Στην παρούσα περίπτωση, δεδομένης της σοβαρότητας της διαπιστωθείσας παράβασης, όπως ήδη αναπτύχθηκε εκτεταμένα, η κα Λουκία Χριστοδούλου έκρινε ότι το ύψος του ποσού του προστίμου πρέπει να κινηθεί σε υψηλά επίπεδα, χωρίς να αγνοηθεί παράλληλα πως ο αντίκτυπος της παράβασης στην προκειμένη υπόθεση αφορά τη νόθευση των συγκεκριμένων διαγωνισμών στη συγκεκριμένη γεωγραφική έκταση, που αφορούσε μόνο την Επαρχία Λεμεσού και ότι στη βάση των όσων μέχρι σήμερα γνωρίζει η Επιτροπή, οι εμπλεκόμενες επιχειρήσεις δεν έχουν προβεί σε οποιαδήποτε άλλη διαπιστωμένη παράβαση του Νόμου στη σχετική γεωγραφική αγορά.

Ως εκ τούτου, η Πρόεδρος της Επιτροπής:

Συγκεκριμμένα τα όσα αναφέρθηκαν από την εταιρεία ΚΥΘΡΑΙΩΤΗΣ και ασκώντας τη διακριτική της ευχέρεια στο πλαίσιο της αρχής της αναλογικότητας, και αφού έλαβε υπόψη τη φύση, τη διάρκεια και τη βαρύτητα/ σοβαρότητα της παράβασης σύμφωνα με τις διαδικασίες του άρθρου 24(α)(i) και 42(1) του Νόμου 13(Ι)/2008, τις πιο πάνω ελαφρυντικές περιστάσεις, καθώς και τον κύκλο εργασιών της ΚΥΘΡΑΙΩΤΗΣ, ο οποίος κατά το 2012 ανερχόταν στα {...}, αποφασίζει:

Αναφορικά με τη διαπιστωθείσα παράβαση του άρθρου 3(1)(α) και (γ) του Νόμου, την επιβολή διοικητικού προστίμου στην εταιρεία ΚΥΘΡΑΙΩΤΗΣ βάσει του άρθρου 24(α)(i) του Νόμου 13(Ι)/2008, ύψους €409.551 (τετρακοσίων εννέα χιλιάδων πεντακοσίων πενήντα ένα ευρώ) που αντιστοιχεί σε ποσοστό {...}% επί του ετήσιου κύκλου εργασιών της εταιρείας για το έτος 2012.

Συγκεκριμμένα τα όσα αναφέρθηκαν από την εταιρεία ΜΑΤΘΑΙΟΣ ΙΩΑΝΝΟΥ και ασκώντας τη διακριτική της ευχέρεια στο πλαίσιο της αρχής της αναλογικότητας, και αφού έλαβε υπόψη τη φύση, τη διάρκεια και τη βαρύτητα/ σοβαρότητα της παράβασης σύμφωνα με τις διαδικασίες του άρθρου 24(α)(i) και 42(1) του Νόμου 13(Ι)/2008, τις πιο πάνω ελαφρυντικές περιστάσεις, καθώς και τον κύκλο εργασιών της ΜΑΤΘΑΙΟΣ ΙΩΑΝΝΟΥ, ο οποίος κατά το 2012 ανερχόταν στα {...}, αποφασίζει:

Αναφορικά με τη διαπιστωθείσα παράβαση του άρθρου 3(1)(α) και (γ) του Νόμου, την επιβολή διοικητικού προστίμου στην εταιρεία ΜΑΤΘΑΙΟΣ ΙΩΑΝΝΟΥ βάσει του άρθρου 24(α)(i) του Νόμου 13(Ι)/2008, ύψους €299.753 ( διακοσίων ενενήντα εννέα χιλιάδων επτακοσίων πενήντα τριών ευρώ) που αντιστοιχεί σε ποσοστό {...}% επί του ετήσιου κύκλου εργασιών της εταιρείας για το έτος 2012.

Συγκεκριμμένα τα όσα αναφέρθηκαν από την εταιρεία ΒΕΤΟΜΑΝ, και ασκώντας τη διακριτική της ευχέρεια στο πλαίσιο της αρχής της αναλογικότητας, και αφού έλαβε

υπόψη τη φύση, τη διάρκεια και τη βαρύτητα/ σοβαρότητα της παράβασης σύμφωνα με τις διαδικασίες του άρθρου 24(α)(i) και 42(1) του Νόμου 13(Ι)/2008, τις πιο πάνω ελαφρυντικές περιστάσεις, καθώς και τον κύκλο εργασιών της BETOMAN, ο οποίος κατά το 2012 ανερχόταν στα {...}, αποφασίζει:

Αναφορικά με τη διαπιστωθείσα παράβαση του άρθρου 3(1)(α) και (γ) του Νόμου, την επιβολή διοικητικού προστίμου στην εταιρεία BETOMAN βάσει του άρθρου 24(α)(i) του Νόμου 13(Ι)/2008, ύψους €179.265 (Εκατό εβδομήντα εννέα χιλιάδων διακοσίων εξήντα πέντε ευρώ) που αντιστοιχεί σε ποσοστό {...}% επί του ετήσιου κύκλου εργασιών της εταιρείας για το έτος 2012.

Συνεκτιμώντας τα όσα αναφέρθηκαν από την εταιρεία ATHINODOROU & POUILLAS και ασκώντας τη διακριτική της ευχέρεια στο πλαίσιο της αρχής της αναλογικότητας, και αφού έλαβε υπόψη τη φύση, τη διάρκεια και τη βαρύτητα/ σοβαρότητα της παράβασης σύμφωνα με τις διαδικασίες του άρθρου 24(α)(i) και 42(1) του Νόμου 13(Ι)/2008, τις πιο πάνω ελαφρυντικές περιστάσεις, καθώς και τον κύκλο εργασιών της ATHINODOROU & POUILLAS ο οποίος κατά το 2012 ανερχόταν στα {...}, αποφασίζει:

Αναφορικά με τη διαπιστωθείσα παράβαση του άρθρου 3(1)(α) και (γ) του Νόμου, την επιβολή διοικητικού προστίμου στην εταιρεία ATHINODOROU & POUILLAS βάσει του άρθρου 24(α)(i) του Νόμου 13(Ι)/2008, ύψους €484.321 (Τετρακοσίων ογδόντα τεσσάρων χιλιάδων τριακοσίων είκοσι ενός ευρώ) που αντιστοιχεί σε ποσοστό {...}% επί του ετήσιου κύκλου εργασιών της εταιρείας για το έτος 2012.

Συνεκτιμώντας τα όσα αναφέρθηκαν από την εταιρεία ALFA CONCRETE και ασκώντας τη διακριτική της ευχέρεια στο πλαίσιο της αρχής της αναλογικότητας, και αφού έλαβε υπόψη τη φύση, τη διάρκεια και τη βαρύτητα/ σοβαρότητα της παράβασης σύμφωνα με τις διαδικασίες του άρθρου 24(α)(i) και 42(1) του Νόμου 13(Ι)/2008, τις πιο πάνω ελαφρυντικές περιστάσεις, καθώς και τον κύκλο εργασιών της ALFA CONCRETE, ο οποίος κατά το 2010 ανερχόταν στα {...}, αποφασίζει:

Αναφορικά με τη διαπιστωθείσα παράβαση του άρθρου 3(1)(α) και (γ) του Νόμου, την επιβολή διοικητικού προστίμου στην εταιρεία ALFA CONCRETE βάσει του άρθρου 24(α)(i) του Νόμου 13(Ι)/2008, πρόστιμο ύψους €728.612 (επτακοσίων είκοσι οκτώ χιλιάδων εξακοσίων δώδεκα ευρώ), που αντιστοιχεί σε ποσοστό {...}% επί του ετήσιου κύκλου εργασιών της εταιρείας ALFA CONCRETE για το έτος 2010.

Συνεκτιμώντας τα όσα αναφέρθηκαν από την εταιρεία I&S KRITONIS, και ασκώντας τη διακριτική της ευχέρεια στο πλαίσιο της αρχής της αναλογικότητας, και αφού έλαβε υπόψη τη φύση, τη διάρκεια και τη βαρύτητα/ σοβαρότητα της παράβασης σύμφωνα με τις διαδικασίες του άρθρου 24(α)(i) και 42(1) του Νόμου 13(Ι)/2008, τις πιο πάνω

ελαφρυντικές περιστάσεις, καθώς και τον κύκλο εργασιών της I & S KRITONIS, ο οποίος κατά το 2010 ανερχόταν στα {...}, αποφασίζει:

Αναφορικά με τη διαπιστωθείσα παράβαση του άρθρου 3(1)(α) και (γ) του Νόμου, την επιβολή διοικητικού προστίμου στην εταιρεία I & S KRITONIS βάσει του άρθρου 24(α)(i) του Νόμου 13(Ι)/2008, πρόστιμο ύψους €266.854 (διακοσίων εξήντα έξι χιλιάδων οκτακοσίων πενήντα τεσσάρων ευρώ), που αντιστοιχεί σε ποσοστό {...}% επί του ετήσιου κύκλου εργασιών της εταιρείας I&S KRITONIS για το έτος 2010.

Συνεκτιμώντας τα όσα αναφέρθηκαν από την εταιρεία ΨΑΡΟΥΔΗΣ, και ασκώντας τη διακριτική της ευχέρεια στο πλαίσιο της αρχής της αναλογικότητας, και αφού έλαβε υπόψη τη φύση, τη διάρκεια και τη βαρύτητα/ σοβαρότητα της παράβασης σύμφωνα με τις διαδικασίες του άρθρου 24(α)(i) και 42(1) του Νόμου 13(Ι)/2008, τις πιο πάνω ελαφρυντικές περιστάσεις, καθώς και τον κύκλο εργασιών της εταιρείας ΨΑΡΟΥΔΗΣ, ο οποίος κατά το 2012 ανερχόταν στα {...}, αποφασίζει:

Αναφορικά με τη διαπιστωθείσα παράβαση του άρθρου 3(1)(α) και (γ) του Νόμου, την επιβολή διοικητικού προστίμου στην εταιρεία ΨΑΡΟΥΔΗΣ βάσει του άρθρου 24(α)(i) του Νόμου 13(Ι)/2008, πρόστιμο ύψους €160.335 (εκατόν εξήντα χιλιάδων τριακοσίων τριάντα πέντε ευρώ) που αντιστοιχεί σε ποσοστό {...}% επί του ετήσιου κύκλου εργασιών της εταιρείας για το έτος 2012.

Η Πρόεδρος της Επιτροπής θεωρεί πολύ σημαντικό και ως προς τούτο σημείωσε το γεγονός ότι αναφορικά με τις εταιρείες TOP MIX και SKYRAMIX, ο χρόνος διάρκειας της παράβασης του άρθρου 3(1)(α) και (γ) του Νόμου από μέρους τους διαφέρει. Συγκεκριμένα, οι εταιρείες αυτές, στη βάση των ενώπιον της Επιτροπής στοιχείων, φαίνεται να μην ασκούσαν δραστηριότητες καθόλη τη διάρκεια της υπό κρίση περιόδου και ως εκ τούτου, η διαπιστωθείσα παράβαση από μέρους τους αφορά δύο διαγωνισμούς, σε αντίθεση με τις υπόλοιπες εταιρείες, οι οποίες διαπιστώθηκε ομόφωνα ότι προέβηκαν σε νόθευση και των τριών διαγωνισμών του Τ.Δ.Ε, ήτοι των Διαγωνισμών του Τ.Δ.Ε. με αρ. Δ.Τ.Δ.Ε. (ΕΜ Λ/σού) 6/2012, 15/2012 και 54/2012.

Σε ό,τι αφορά την εταιρεία TOP MIX και τον τερματισμό των δραστηριοτήτων της, η Πρόεδρος της Επιτροπής κα Λουκία Χριστοδούλου επαναλαμβάνει τα όσα έχουν ήδη σημειωθεί, ήτοι ότι η εταιρεία TOP MIX κατά ή περί την περίοδο διεξαγωγής του τρίτου Διαγωνισμού με αρ. 54/2012 δεν διεξήγαγε δραστηριότητες και ότι η Επιτροπή κατέληξε ότι η εταιρεία TOP MIX, πράγματι κατά τον Ιούνιο του 2012, όταν είχε προκηρυχθεί ο Διαγωνισμός του Τ.Δ.Ε. (ΕΜ Λ/σού) υπ' αριθμό 54/2012, είχε ήδη τερματίσει τις δραστηριότητες της, και δε μπορούσε να αναλάβει την εκτέλεση της εν λόγω σύμβασης, ενώ δεν είχε παραλάβει καν έγγραφα για τον εν λόγω διαγωνισμό.

Η πρόεδρος της Επιτροπής κα Λουκία Χριστοδούλου θεωρώντας ότι η διαφοροποίηση αυτή, πρέπει να ληφθεί υπόψη σε σχέση με τον καθορισμό του ύψους του προστίμου, και συνεκτιμώντας τα όσα αναφέρθηκαν από την εταιρεία TOP MIX, ασκώντας τη διακριτική της ευχέρεια στο πλαίσιο της αρχής της αναλογικότητας, και αφού έλαβε υπόψη τη φύση, τη διάρκεια και τη βαρύτητα/ σοβαρότητα της παράβασης σύμφωνα με τις διαδικασίες του άρθρου 24(α)(i) και 42(1) του Νόμου 13(Ι)/2008, τις πιο πάνω ελαφρυντικές περιστάσεις, καθώς και τον κύκλο εργασιών της TOP MIX ο οποίος κατά το 2011 ανερχόταν στα {...} αποφασίζει:

Αναφορικά με τη διαπιστωθείσα παράβαση του άρθρου 3(1)(α) και (γ) του Νόμου, την επιβολή διοικητικού προστίμου στην εταιρεία TOP MIX βάσει του άρθρου 24(α)(i) του Νόμου 13(Ι)/2008, ύψους €218.499 (διακοσίων δεκαοκτώ χιλιάδων τετρακοσίων ενενήντα εννέα ευρώ) που αντιστοιχεί σε ποσοστό {...}% επί του ετήσιου κύκλου εργασιών της εταιρείας για το έτος 2011.

Σε σχέση με την εταιρεία SKYRAMIX επαναλαμβάνεται ότι η εταιρεία φαίνεται να ενεπλάκηκε στην παράνομη σύμπραξη, χωρίς να εγγραφεί ως μέλος του Συνδέσμου. Η εταιρεία SKYRAMIX παρόλο που δεν αποτελούσε μέλος του Συνδέσμου, φαίνεται να έλεβε μέρος στις αρχικές συναντήσεις οι οποίες πραγματοποιήθηκαν εντός του 2012, ήτοι μετά από την υποβολή αίτησης για εγγραφή του Συνδέσμου και ήταν εις γνώση της ο τρόπος λειτουργίας του Συνδέσμου, λόγω της σχέσης των μετόχων της με την εταιρεία TOP MIX η οποία αποτελούσε μέλος του Συνδέσμου. Από τα ενώπιον της Επιτροπής στοιχεία προκύπτει ότι η Skyramix ήταν αποδέκτης ευαίσθητων πληροφοριών και μέρος της ανταλλαγής πληροφοριών και σε κανένα στάδιο δεν αποστασιοποιήθηκε από αυτή. Σε ότι αφορά την χρονική διάρκεια συμμετοχής της εταιρείας στην σύμπραξη, έχει διαφανεί ότι αυτή αύξησε τις δραστηριότητες της από τον Μάρτιο του 2012 με την προσθήκη της παρασκευής και της διάθεσης έτοιμου σκυροδέματος, ενώ μέχρι τότε δραστηριοποιείτο μόνο στη συσκευασία και διάθεση στην αγορά λατομικών υλικών. Συνακόλουθα, δεν καταλογίζεται στην εταιρεία SKYRAMIX συμμετοχή στη νόθευση του Διαγωνισμού του Τ.Δ.Ε. με αρ. Δ.Τ.Δ.Ε. (ΕΜ Λ/σού) 6/2012, κατά το 2011.

Η Πρόεδρος της Επιτροπής κα Λουκία Χριστοδούλου θεωρώντας ότι η διαφοροποίηση αυτή, πρέπει να ληφθεί υπόψη σε σχέση με τον καθορισμό του ύψους του προστίμου, και συνεκτιμώντας τα όσα αναφέρθηκαν από την εταιρεία SKYRAMIX, ασκώντας τη διακριτική της ευχέρεια στο πλαίσιο της αρχής της αναλογικότητας, και αφού έλαβε υπόψη τη φύση, τη διάρκεια και τη βαρύτητα/ σοβαρότητα της παράβασης σύμφωνα με τις διαδικασίες του άρθρου 24(α)(i) και 42(1) του Νόμου 13(Ι)/2008, τις πιο πάνω ελαφρυντικές περιστάσεις, καθώς και τον κύκλο εργασιών της SKYRAMIX ο οποίος κατά το 2012 ανερχόταν στα {...} αποφασίζει:

Αναφορικά με τη διαπιστωθείσα παράβαση του άρθρου 3(1)(α) και (γ) του Νόμου, την επιβολή διοικητικού προστίμου στην εταιρεία SKYRAMIX βάσει του άρθρου 24(α)(i) του Νόμου 13(Ι)/2008, ύψους €83.364 (ογδόντα τριών χιλιάδων τριακοσίων εξήντα τεσσάρων ευρώ) που αντιστοιχεί σε ποσοστό {...}% επί του ετήσιου κύκλου εργασιών της εταιρείας για το έτος 2012.

## **11. ΔΙΑΤΑΚΤΙΚΟ**

Η Επιτροπή αφού μελέτησε με προσοχή τα όσα οι εμπλεκόμενες στην παρούσα υπόθεση επιχειρήσεις έθεσαν με τις γραπτές και προφορικές του παραστάσεις και διεξήλθε με προσοχή το διοικητικό φάκελο της υπόθεσης και μελέτησε ενδελεχώς τα στοιχεία του και με βάση την ανάλυση που προηγήθηκε, ομόφωνα αποφασίζει παραβιάζεται το άρθρο 3(1)(α) και (γ) του Νόμου. Ειδικότερα, η Επιτροπή στη βάση όλων των ενώπιον της στοιχείων ομόφωνα αποφασίζει ότι παραβιάζεται το άρθρο 3(1)(α) και (γ) του Νόμου ως ακολούθως:

(α) οι εταιρείες ΜΑΤΘΑΙΟΣ ΙΩΑΝΝΟΥ, ΚΥΘΡΑΙΩΤΗΣ, ΑΘΗΝΟΔΟΡΟΥ & ΡΟΥΛΛΑΣ, TOP MIX, I & S KRITONIS, BETOMAN, ALFA CONCRETE δια της οικονομικής της διαδόχου ALFA BETON και ΨΑΡΟΥΔΗΣ την περίοδο από τις 30/11/2011 μέχρι και τις 22/12/2011 τουλάχιστον, προέβηκαν σε νόθευση του Διαγωνισμού του Τ.Δ.Ε. με αρ. Δ.Τ.Δ.Ε. (ΕΜ Λ/σού) 6/2012 αναφορικά με την προμήθεια και μεταφορά έτοιμου σκυροδέματος κατηγορίας C15, C20, C25 και C30 στην επαρχία Λεμεσού,

(β) οι εταιρείες ΜΑΤΘΑΙΟΣ ΙΩΑΝΝΟΥ, ΚΥΘΡΑΙΩΤΗΣ, ΑΘΗΝΟΔΟΡΟΥ & ΡΟΥΛΛΑΣ, TOP MIX, SKYRAMIX, I & S KRITONIS, BETOMAN, ALFA CONCRETE δια της οικονομικής της διαδόχου ALFA BETON και ΨΑΡΟΥΔΗΣ την περίοδο από 3/2/2012 έως 24/2/2012 τουλάχιστον, προέβηκαν σε νόθευση του Διαγωνισμού με αρ. Δ.Τ.Δ.Ε. (ΕΜ Λ/σού) 15/2012 για την προμήθεια και μεταφορά έτοιμου σκυροδέματος κατηγορίας C15, C20, C25 και C30 στην επαρχία Λεμεσού κατά παράβαση του άρθρου 3(1)(α) και (γ) του Νόμου, και

(γ) οι εταιρείες ΜΑΤΘΑΙΟΣ ΙΩΑΝΝΟΥ, ΚΥΘΡΑΙΩΤΗΣ, ΑΘΗΝΟΔΟΡΟΥ & ΡΟΥΛΛΑΣ, SKYRAMIX, I & S KRITONIS, BETOMAN, ALFA CONCRETE δια της οικονομικής της διαδόχου ALFA BETON και ΨΑΡΟΥΔΗΣ την περίοδο από 10/6/2012 έως 29/6/2012 τουλάχιστον, προέβηκαν σε νόθευση του Διαγωνισμού με αρ. Δ.Τ.Δ.Ε. (ΕΜ Λ/σού) 54/2012 για την προμήθεια και μεταφορά έτοιμου σκυροδέματος κατηγορίας C15, C20, C25 και C30 στην επαρχία Λεμεσού κατά παράβαση του άρθρου 3(1)(α) και (γ) του Νόμου.

Η Επιτροπή ενεργώντας στη βάση του άρθρου 24 του Νόμου ομόφωνα αποφασίζει όπως υποχρεώσει τις εταιρείες ΜΑΤΘΑΙΟΣ ΙΩΑΝΝΟΥ, ΚΥΘΡΑΙΩΤΗΣ,



ATHINODOROU & POUILLAS, TOP MIX, SKYRAMIX, I & S KRITONIS, BETOMAN, ALFA CONCRETE δια της οικονομικής της διαδόχου ALFA BETON και ΨΑΡΟΥΔΗΣ, δυνάμει του άρθρου 24(β) του Νόμου να παύσουν **αμέσως** τις διαπιστωθείσες και αποφύγουν οποιαδήποτε επανάληψη της εξετασθείσας παράβασης του άρθρου 3(1)(α) και (γ) του Νόμου στο μέλλον.

Η Επιτροπή, ενεργώντας στη βάση του άρθρου 24 του Νόμου 13(Ι)/2008, αποφασίζει κατά πλειοψηφία (Ανδρέας Καρύδης, Παναγιώτης Ουστάς και Πολυεϊκής-Παναγιώτης Χαραλαμπίδης) όπως:

**(i) Επιβάλλει διοικητικό πρόστιμο** στην εταιρεία ΚΥΘΡΑΙΩΤΗΣ αναφορικά με τις διαπιστωθείσες στο ως το άνω σκεπτικό παραβάσεις του άρθρου 3(1)(α), και 3(1)(γ) του Νόμου και αφού συνεκτίμησε τη φύση, τη διάρκεια και τη βαρύτητα της παράβασης σύμφωνα με τις πρόνοιες των άρθρων 24(α)(i) και 42(1) του Νόμου 13(Ι)/2008 και τον κύκλο εργασιών της για το 2012, ύψους €175.522 (Εκατόν εβδομήντα πέντε χιλιάδων πεντακοσίων είκοσι δυο ευρώ).

**(ii) Επιβάλλει διοικητικό πρόστιμο** στην εταιρεία ΜΑΤΘΑΙΟΣ ΙΩΑΝΝΟΥ αναφορικά με τις διαπιστωθείσες στο ως το άνω σκεπτικό παραβάσεις του άρθρου 3(1)(α), και 3(1)(γ) του Νόμου και αφού συνεκτίμησε τη φύση, τη διάρκεια και τη βαρύτητα της παράβασης σύμφωνα με τις πρόνοιες των άρθρων 24(α)(i) και 42(1) του Νόμου 13(Ι)/2008 και τον κύκλο εργασιών της για το 2012, ύψους €128.466 (Εκατό είκοσι οκτώ χιλιάδων τετρακοσίων εξήντα έξι ευρώ).

**(iii) Επιβάλλει διοικητικό πρόστιμο** στην εταιρεία BETOMAN αναφορικά με τις διαπιστωθείσες στο ως το άνω σκεπτικό παραβάσεις του άρθρου 3(1)(α), και 3(1)(γ) του Νόμου και αφού συνεκτίμησε τη φύση, τη διάρκεια και τη βαρύτητα της παράβασης σύμφωνα με τις πρόνοιες των άρθρων 24(α)(i) και 42(1) του Νόμου 13(Ι)/2008 και τον κύκλο εργασιών της για το 2012, ύψους €76.828 (εβδομήντα έξι χιλιάδων οκτακοσίων είκοσι οκτώ ευρώ).

**(iv) Επιβάλλει διοικητικό πρόστιμο** στην εταιρεία ALFA CONCRETE δια της οικονομικής της διαδόχου ALFA BETON αναφορικά με τις διαπιστωθείσες στο ως το άνω σκεπτικό παραβάσεις του άρθρου 3(1)(α), και 3(1)(γ) του Νόμου και αφού συνεκτίμησε τη φύση, τη διάρκεια και τη βαρύτητα της παράβασης σύμφωνα με τις πρόνοιες των άρθρων 24(α)(i) και 42(1) του Νόμου 13(Ι)/2008 και τον κύκλο εργασιών της για το 2010, ύψους €312.262 (τριακοσίων δώδεκα χιλιάδων διακοσίων εξήντα δύο ευρώ).

Η Επιτροπή, ενεργώντας στη βάση του άρθρου 24 του Νόμου 13(Ι)/2008, αποφασίζει κατά πλειοψηφία (Ανδρέας Καρύδης, Παναγιώτης Ουστάς, Πολυεϊκής-Παναγιώτης Χαραλαμπίδης και Άριστος Αριστεΐδου Παλούζας) όπως:

**(i) Επιβάλλει διοικητικό πρόστιμο** στην εταιρεία ATHINODOROU & POUILLAS αναφορικά με τις διαπιστωθείσες στο ως το άνω σκεπτικό παραβάσεις του άρθρου 3(1)(α), και 3(1)(γ) του Νόμου και αφού συνεκτίμησε τη φύση, τη διάρκεια και τη βαρύτητα της παράβασης σύμφωνα με τις πρόνοιες των άρθρων 24(α)(i) και 42(1) του Νόμου 13(Ι)/2008 και τον κύκλο εργασιών της για το 2012, ύψους €207.566 (Διακοσίων επτά χιλιάδων πεντακοσίων εξήντα έξι ευρώ).

**(ii) Επιβάλλει διοικητικό πρόστιμο** στην εταιρεία TOP MIX αναφορικά με τις διαπιστωθείσες στο ως το άνω σκεπτικό παραβάσεις του άρθρου 3(1)(α), και 3(1)(γ) του Νόμου και αφού συνεκτίμησε τη φύση, τη διάρκεια και τη βαρύτητα της παράβασης σύμφωνα με τις πρόνοιες των άρθρων 24(α)(i) και 42(1) του Νόμου 13(Ι)/2008 και τον κύκλο εργασιών της για το 2011, ύψους €21.850 (είκοσι μία χιλιάδων οκτακοσίων πενήντα ευρώ).

**(iii) Επιβάλλει διοικητικό πρόστιμο** στην εταιρεία SKYRAMIX αναφορικά με τις διαπιστωθείσες στο ως το άνω σκεπτικό παραβάσεις του άρθρου 3(1)(α), και 3(1)(γ) του Νόμου και αφού συνεκτίμησε τη φύση, τη διάρκεια και τη βαρύτητα της παράβασης σύμφωνα με τις πρόνοιες των άρθρων 24(α)(i) και 42(1) του Νόμου 13(Ι)/2008 και τον κύκλο εργασιών της για το 2012, ύψους €50.018 (πενήντα χιλιάδων δεκαοκτώ ευρώ).

**(iv) Επιβάλλει διοικητικό πρόστιμο** στην εταιρεία I & S KRITONIS αναφορικά με τις διαπιστωθείσες στο ως το άνω σκεπτικό παραβάσεις του άρθρου 3(1)(α), και 3(1)(γ) του Νόμου και αφού συνεκτίμησε τη φύση, τη διάρκεια και τη βαρύτητα της παράβασης σύμφωνα με τις πρόνοιες των άρθρων 24(α)(i) και 42(1) του Νόμου 13(Ι)/2008 και τον κύκλο εργασιών της για το 2010, ύψους €114.366 (εκατό δεκατεσσάρων χιλιάδων τριακοσίων εξήντα έξι ευρώ)

**(v) Επιβάλλει διοικητικό πρόστιμο** στην εταιρεία ΨΑΡΟΥΔΗΣ αναφορικά με τις διαπιστωθείσες στο ως το άνω σκεπτικό παραβάσεις του άρθρου 3(1)(α), και 3(1)(γ) του Νόμου και αφού συνεκτίμησε τη φύση, τη διάρκεια και τη βαρύτητα της παράβασης σύμφωνα με τις πρόνοιες των άρθρων 24(α)(i) και 42(1) του Νόμου 13(Ι)/2008 και τον κύκλο εργασιών της για το 2012, ύψους €68.715 (εξήντα οκτώ χιλιάδων επτακοσίων δεκαπέντε ευρώ).

Η Επιτροπή καλεί τις εταιρείες όπως, μέσα σε τριάντα (30) ημερολογιακές ημέρες από την ημερομηνία κοινοποίησης της παρούσας απόφασης καταβάλουν στην Επιτροπή τα πιο πάνω διοικητικά πρόστιμα.

Λουκία Χριστοδούλου

Πρόεδρος της Επιτροπής Προστασίας του Ανταγωνισμού