

CYFRES BEIRDD YR UCHELWYR

Gwaith Madog Benfras
ac eraill o feirdd
y bedwaredd ganrif ar ddeg

CANOLFAN UWCHEFRYDIAU
CYMREIG A CHELTAIDD
PRIFYSGOL CYMRU

CYFRES BEIRDD YR UCHELWYR

Cyfarwyddwr

Yr Athro Geraint H. Jenkins, BA, PHD, DLITT, FBA

Golygydd y Gyfres

Ann Parry Owen, BA, PHD

Cymrodyr Ymchwil

R. Iestyn Daniel, BA, PHD

Barry James Lewis, MA, MPHIL, PHD

Eurig Salisbury, BA, MPHIL

Golygydd Ymgynghorol

Yr Athro Emeritws R. Geraint Gruffydd, BA, DPHIL, DLITT, FBA

Bwrdd Golygyddol

Gareth A. Bevan, MA

Yr Athro Dafydd Johnston, BA, PHD

A. Cynfael Lake, MA, PHD

Peredur Lynch, BA, PHD

GWAITH MADOG BENFRAS
AC ERAILL O FEIRDD Y
BEDWAREDD GANRIF AR DDEG

golygwyd gan
BARRY J. LEWIS

ynghyd â gwaith Yr Ustus Llwyd

golygwyd gan
TWM MORYS



ABERYSTWYTH
CANOLFAN UWCHEFRYDIAU CYMREIG A CHELTAIDD
PRIFYSGOL CYMRU
2007

□ Prifysgol Cymru ©, 2007.

Adargraffiad PDF gyda mân gywiriadau, 2023.

Cyhoeddir y gwaith hwn dan drwydded [CC BY-NC-SA 4.0](https://creativecommons.org/licenses/by-nc-sa/4.0/).



Am ymholiadau ynglŷn â hawliau atgynhyrchu eraill, cysyllter â'r Ganolfan Uwchefrydiau Cymreig a Cheltaidd Prifysgol Cymru, Llyfrgell Genedlaethol Cymru, Aberystwyth, Ceredigion, SY23 3HH.

Y mae cofnod catalogio'r llyfr hwn ar gael gan y Llyfrgell Brydeinig.

ISBN 978-0-947531-38-6

Cysodwyd gan staff Canolfan Uwchefrydiau Cymreig a Cheltaidd Prifysgol Cymru.

Cydnabyddir yn ddiolchgar gefnogaeth ariannol y Coleg Cymraeg Cenedlaethol a Phrifysgol Cymru y Drindod Dewi Sant tuag at baratoi'r adargraffiad digidol hwn. Am wybodaeth bellach cysyllter ag Ann Parry Owen, apo@cymru.ac.uk.

Dull y golygu

Lluniwyd testunau cyfansawdd o'r cerddi gan ddangos y darlenniadau amrywiol (ond nid rhai orgraffyddol pur) yn yr 'Amrywiadau' ar waelod y testun. Os yw darlenniad amrywiol yn digwydd mewn grŵp o lawysgrifau, cofnodir ef yn orgraff y llawysgrif hynaf yn y grŵp hwnnw. Os oes gair neu ran o linell yn eisiau mewn llawysgrif, nodir hynny drwy roi'r gair neu'r geiriau (yn orgraff y testun golygedig) mewn bachau petryal. Os oes llinell neu linellau yn eisiau mewn llawysgrif, nodir y rheini mewn bachau petryal wrth drafod trefn y llinellau. Fodd bynnag, os yw llinell yn anghyflawn, neu os yw gair neu eiriau'n annarllenadwy oherwydd staen, twll, &c., dynodir hynny â bachau petryal gwag.

Cyflwynir y testun mewn orgraff Cymraeg Diweddar ac wedi ei briflythrennu a'i atalnodi. Diweddarwyd orgraff a sain geiriau, oni bai bod y gynghanedd yn gofyn am sain Gymraeg Canol (gw. GDG³ xlvii); er enghraifft, diweddarwyd *-aw-*, *-aw* yn *o* pan oedd angen (oni bai bod yr odl yn hawlio cadw'r *aw*) ac *-ei-*, *-ei* yn *ai*. Ond ni ddiweddarwyd ffurfiau Cymraeg Canol dilys megis *fal*, *ymy*, *yty* (sef 'imi', 'iti'), *wyd* (sef 'wyt'), &c.

Rhoddir mynegai cyfansawdd i'r holl nodiadau ar ddiwedd y gyfrol, ond rhoddir mynegeion cyflawn i enwau priod yn dilyn gwaith pob bardd unigol, gan fod y rhain yn cyfleu cylch nawdd, cydnabod a dysg y beirdd unigol.

Diolchiadau

Cydnabyddir yn ddiolchgar gymorth y canlynol: staff Llyfrgell Genedlaethol Cymru, Aberystwyth, Bwrdd Golygyddol a Golygydd Ymgynghorol 'Cyfres Beirdd yr Uchelwyr', Golygyddion a staff Geiriadur Prifysgol Cymru, aelodau Prosiect Dafydd ap Gwilym, staff Adran Archifau a Llawysgrifau Prifysgol Cymru, Bangor, Dr Bleddyn Owen Huws a Mr Daniel Huws. Diolchir yn arbennig i Dr Ann Parry Owen am ei chymorth parod.

Cynnwys

DULL Y GOLYGU.....	v
DIOLCHIADAU	vi
BYRFODDAU	
Llyfryddol.....	xi
Termau a Geiriau.....	xxiv
RHAGYMDRODD I'R GYFROL.....	1
GWAITH MADOG BENFRAS	
RHAGYMDRODD	11
TESTUN AC ARALLEIRIAD	
1. Cywydd y drych.....	23
2. Cyngor y brawd du.....	28
3. I ferch.....	33
4. Marwnad Dafydd ap Gwilym	36
5. Cywydd yr halaenwr	44
6. Gwewyr serch	51
7. Ffarwelio â Myfanwy.....	54
NODIADAU.....	57
Enwau personau.....	97
Enwau lleoedd	97
CERDD DDIENW	
RHAGYMDRODD	101
TESTUN AC ARALLEIRIAD	
8. Gwaith chwe diwrnod y creu	107
NODIADAU.....	115
Enwau personau.....	123
Enw lle	123

GWAITH GRUFFUDD AP LLYWELYN LWYD

RHAGYMADRODD	127
TESTUN AC ARALLEIRIAD	
9. Cyffes Gruffudd ap Llywelyn Lwyd.....	129
NODIADAU.....	131
Enw person	135

GWAITH LLYWELYN FYCHAN AP LLYWELYN FOELRHON

RHAGYMADRODD	139
TESTUN AC ARALLEIRIAD	
10. Cyffes Llywelyn Fychan ap Llywelyn Foelrhon	145
Atodiad: Haint y nodau	157
NODIADAU.....	165
Enwau personau.....	183

GWAITH GRONW DDU

RHAGYMADRODD	187
TESTUN AC ARALLEIRIAD	
11. Awdl benydiol.....	197
12. Moliant merch.....	201
13. Cywydd y tŷ yn y llwyn.....	203
NODIADAU.....	211
Enwau personau.....	223
Enwau lleoedd	223

GWAITH RHYS AP TUDUR

RHAGYMADRODD	227
TESTUN AC ARALLEIRIAD	
14. Mis Mai.....	229
NODIADAU.....	233
Enwau personau.....	235

GWAITH OWAIN WAED DA

RHAGYMADRODD	239
TESTUN AC ARALLEIRIAD	
15. Mawl Ieuan ab Einion o Eifonydd a'i bedwar mab	243
16. Mawl Madog ab Ieuan ab Einion.....	250

NODIADAU.....	255
Enwau personau.....	265
Enwau lleoedd	265
GWAITH GRUFFUDD (?LLWYD AP LLYWELYN GAPLAN)	
RHAGYMADRODD	269
TESTUN AC ARALLEIRIAD	
17. Marwnad Syr Rhys ap Gruffudd.....	275
NODIADAU.....	283
Enwau personau.....	287
Enw lle	287
GWAITH IOCYN DDU AB ITHEL GRACH	
RHAGYMADRODD	291
TESTUN AC ARALLEIRIAD	
18. Helyntion bardd crwydrol.....	295
NODIADAU.....	301
Enwau personau.....	307
Enwau lleoedd	307
GWAITH YR USTUS LLWYD	
RHAGYMADRODD	311
TESTUN AC ARALLEIRIAD	
19. Marwnad Rhoser ap Llywelyn	315
20. Dychan i Ruffudd, Iarll Mawddwy.....	317
21. Dychan i swrcod Madog Offeiriad	321
NODIADAU.....	325
Enwau personau.....	345
Enwau lleoedd	345
CYWYDD BRUD DIENW	
RHAGYMADRODD	349
TESTUN AC ARALLEIRIAD	
22. Darogan Owain.....	355
NODIADAU.....	361
Enw person	363
Enwau lleoedd	363

MYNEGAI I'R NODIADAU	365
LLAWYSGRIFAU	373
MYNEGAI I'R LLINELLAU CYNTAF.....	383
MYNEGAI I'R GWRTHRYCHAU	385

Byrfoddau

Llyfryddol

- AAST *Anglesey Antiquarian Society and Field Club Transactions*, 1913–
- Arch Camb *Archaeologia Cambrensis*, 1846–
- ArchifMR <<http://www.e-gymraeg.co.uk/enwaulleoedd/amr/>>
- Arm P² *Armes Prydain ... from the Book of Taliesin*, ed. and annotated by Ifor Williams, English version by Rachel Bromwich (Dublin, 1972)
- ASCent *Apocryffa Siôn Cent*, gol. M. Paul Bryant-Quinn (Aberystwyth, 2004)
- AWH *Aspects of Welsh History: Selected Papers of the late Glyn Roberts*, ed. A.H. Dodd & J.G. Williams (Cardiff, 1969)
- B *Bwletin y Bwrdd Gwybodau Celtaidd*, 1921–93
- Bangor Llawysgrif yng nghasgliad Prifysgol Cymru, Bangor
- Bangor (Mos) Llawysgrif yng nghasgliad Bangor (Mostyn) ym Mhrifysgol Cymru, Bangor
- P.C. Bartrum: WG1 P.C. Bartrum, *Welsh Genealogies AD 300–1400* (Cardiff, 1974)
- P.C. Bartrum: WG2 *Welsh Genealogies AD 1400–1500* (Aberystwyth, 1983)
- BaTh *Beirdd a Thywysogion: Barddoniaeth Llys yng Nghymru, Iwerddon a'r Alban*, gol. Morfydd E. Owen a Brynley F. Roberts (Caerdydd ac Aberystwyth, 1996)
- BCN *Y Beibl Cymraeg Newydd* (Swindon, 1988)
- BD *Brut Dingestow*, gol. Henry Lewis (Caerdydd, 1942)

- BDG *Barddoniaeth Dafydd ab Gwilym*, gol. Owen Jones a William Owen (Llundain, 1789)
- BL Add Llawysgrif Ychwanegol yng nghasgliad y Llyfrgell Brydeinig, Llundain
- BI BGCC *Blodeugerdd Barddas o Ganu Crefyddol Cynnar*, gol. Marged Haycock (Llandybïe, 1994)
- BI B XIV *Blodeugerdd Barddas o'r Bedwaredd Ganrif ar Ddeg*, gol. Dafydd Johnston (Llandybïe, 1989)
- Bodley Llawysgrif yng nghasgliad Llyfrgell Bodley, Rhydychen
- BrM *Breuddwyd Maxen*, gol. Ifor Williams (Bangor, 1908)
- BrM² *Breudwyt Maxen Wledic*, ed. Brynley F. Roberts (Dublin, 2005), 20
- Brog Llawysgrif yng nghasgliad Brogyntyn, yn Llyfrgell Genedlaethol Cymru, Aberystwyth
- BRh *Breudwyt Ronabwy*, gol. Melville Richards (Caerdydd, 1948)
- BT *Brut y Tywysogyon Peniarth Ms. 20*, gol. Thomas Jones (Caerdydd, 1941)
- ByCy *Y Bywgraffiadur Cymreig hyd 1940* (Llundain, 1953)
- C *The Black Book of Carmarthen*, ed. J. Gwenogvryn Evans (Pwllheli, 1906)
- CAMBM *Catalogue of Additions to the Manuscripts in the British Museum*
- Card Llawysgrif yn Llyfrgell Ganolog Caerdydd
- Th.M. Chotzen: Rech Th.M. Chotzen: *Recherches sur la poésie de Dafydd ab Gwilym* (Amsterdam, 1927)
- CLC² *Cydymaith i Lenyddiaeth Cymru*, gol. Meic Stephens (ail arg., Caerdydd, 1997)
- CLIH *Canu Llywarch Hen*, gol. Ifor Williams (Caerdydd, 1935)
- CM Llawysgrif yng nghasgliad Cwrtmawr, yn Llyfrgell Genedlaethol Cymru, Aberystwyth

- CMCS *Cambridge Medieval Celtic Studies*, 1981–1993;
Cambrian Medieval Celtic Studies, 1993–
- CMOC² *Canu Maswedd yr Oesoedd Canol*, gol. Dafydd Johnston (ail arg., Pen-y-bont ar Ogwr, 1998)
- CO³ *Culhwch ac Olwen*, gol. Rachel Bromwich a D. Simon Evans gyda chymorth D.H. Evans (Caerdydd, 1997)
- 1 Cor ‘Epistol Cyntaf Paul ... at y Corinthiaid’ yn y Testament Newydd
- CSTB *Cywyddau Serch y Tri Bedo*, gol. P.J. Donovan (Caerdydd, 1982)
- Cy *Y Cymmrodor, The Magazine of the Honourable Society of Cymmrodorion*, 1877–1951
- Cylchg LIGC *Cylchgrawn Llyfrgell Genedlaethol Cymru*, 1939–
- CyT *Cyfoeth y Testun: Ysgrifau ar Lenyddiaeth Gymraeg yr Oesoedd Canol*, gol. R. Iestyn Daniel *et al.* (Caerdydd, 2003)
- Dat ‘Datguddiad Ioan’ yn y Testament Newydd
- DE *Gwaith Dafydd ab Edmwnd*, gol. Thomas Roberts (Bangor, 1914)
- DGA *Selections from the Dafydd ap Gwilym Apocrypha*, ed. Helen Fulton (Llandysul, 1996)
- DGG *Cywyddau Dafydd ap Gwilym a’i Gyfoeswyr*, gol. Ifor Williams a T. Roberts (Bangor, 1914)
- DGG² *Cywyddau Dafydd ap Gwilym a’i Gyfoeswyr*, gol. Ifor Williams a Thomas Roberts (ail arg., Caerdydd, 1935)
- DGIA H.M. Edwards, *Dafydd ap Gwilym: Influences and Analogues* (Oxford, 1996)
- DG.net <<http://www.dafyddapgwilym.net>>
- DN *The Poetical Works of Dafydd Nanmor*, ed. Thomas Roberts and Ifor Williams (Cardiff and London, 1923)
- DNB² *Oxford Dictionary of National Biography*, ed. H.C.G. Matthew and B. Harrison (Oxford, 2004)

- DWH Michael Powell Siddons, *The Development of Welsh Heraldry* (3 vols., Aberystwyth, 1991–3)
- EEW T.H. Parry-Williams, *The English Element in Welsh* (London, 1923)
- Eff ‘Epistol Paul ... at yr Effesiaid’ yn y Testament Newydd
- ERLMA Rosemary Woolf, *The English Religious Lyric in the Middle Ages* (Oxford, 1968)
- Eseia ‘Llyfr y Proffwyd Eseia’ yn yr Hen Destament
- EVW M.E. Griffiths, *Early Vaticination in Welsh with English Parallels* (Cardiff, 1937)
- EWGP *Early Welsh Gnostic Poems*, ed. Kenneth Jackson (Cardiff, 1935)
- FfBO *Ffordd y Brawd Odrig*, gol. S.J. Williams (Caerdydd, 1929)
- G *Geirfa Barddoniaeth Gynnar Gymraeg*, gol. J. Lloyd-Jones (Caerdydd, 1931–63)
- GBAV *Dictionnaire de Breton Contemporain / Geriadur ar Brezhoneg A-vremañ*, ed. Francis Favereau (Morlaix, 1992)
- GBDd *Gwaith Bleddyn Ddu*, gol. R. Iestyn Daniel (Aberystwyth, 1994)
- GBF *Gwaith Bleddyn Fardd a Beirdd Eraill Ail Hanner y Drydedd Ganrif ar Ddeg*, gol. Rhian M. Andrews *et al.* (Caerdydd, 1996)
- GC *Gwaith Casnodyn*, gol. R. Iestyn Daniel (Aberystwyth, 1999)
- GCBM i *Gwaith Cynddelw Brydydd Mawr*, i, gol. Nerys Ann Jones ac Ann Parry Owen (Caerdydd, 1991)
- GCBM ii *Gwaith Cynddelw Brydydd Mawr*, ii, gol. Nerys Ann Jones ac Ann Parry Owen (Caerdydd, 1995)
- GDB *Gwaith Dafydd Benfras ac Eraill o Feirdd Hanner Cyntaf y Drydedd Ganrif ar Ddeg*, gol. N.G. Costigan (Bosco) *et al.* (Caerdydd, 1995)

- GDC *Gwaith Dafydd y Coed a beirdd eraill o Lyfr Coch Hergest*, gol. R. Iestyn Daniel (Aberystwyth, 2002)
- GDEp *Gwaith Dafydd Epynt*, gol. Owen Thomas (Aberystwyth, 2002)
- GDG *Gwaith Dafydd ap Gwilym*, gol. Thomas Parry (Caerdydd, 1952)
- GDG³ *Gwaith Dafydd ap Gwilym*, gol. Thomas Parry (trydydd arg., Caerdydd, 1979)
- GDGor *Gwaith Dafydd Gorlech*, gol. Erwain H. Rheinallt (Aberystwyth, 1997)
- GDID *Gwaith Deio ab Ieuan Du a Gwilym ab Ieuan Hen*, gol. A. Eleri Davies (Caerdydd, 1992)
- GDLI *Gwaith Dafydd Llwyd o Fathafarn*, gol. W. Leslie Richards (Caerdydd, 1964)
- Gen ‘Llyfr Genesis’ yn yr Hen Destament
- GEO *Gwaith Einion Offeiriad a Dafydd Ddu o Hiraddug*, gol. R. Geraint Gruffydd a Rhiannon Ifans (Aberystwyth, 1997)
- GGDT *Gwaith Gruffudd ap Dafydd ap Tudur, Gwilym Ddu o Arfon, Trahaearn Brydydd Mawr ac Iorwerth Beli*, gol. N.G. Costigan (Bosco) *et al.* (Aberystwyth, 1995)
- GGH *Gwaith Gruffudd Hiraethog*, gol. D.J. Bowen (Caerdydd, 1990)
- GGI² *Gwaith Guto'r Glyn*, gol. J. Llywelyn Williams ac Ifor Williams (ail arg., Caerdydd, 1961)
- GGLI *Gwaith Gruffudd Llwyd a'r Llygliwiaid Eraill*, gol. Rhiannon Ifans (Aberystwyth, 2000)
- GGMD i *Gwaith Gruffudd ap Maredudd ap Dafydd, i, Canu i deulu Penmynydd*, gol. Barry J. Lewis (Aberystwyth, 2003)

- GGMD ii *Gwaith Gruffudd ap Maredudd ap Dafydd, ii, Canu Crefyddol*, gol. Barry J. Lewis (Aberystwyth, 2005)
- GGMD iii *Gwaith Gruffudd ap Maredudd ap Dafydd, iii, Canu Amrywiol*, gol. Ann Parry Owen (Aberystwyth, 2007)
- GGrG *Gwaith Gronw Gyriog, Iorwerth ab y Cyriog, Mab Clochyddyn, Gruffudd ap Tudur Goch ac Ithel Ddu*, gol. Rhiannon Ifans, Ann Parry Owen, W. Dyfed Rowlands ac Erwain H. Rheinallt (Aberystwyth, 1997)
- GHC *Gwaith Hywel Cilan*, gol. Islwyn Jones (Caerdydd, 1963)
- GHD *Gwaith Huw ap Dafydd ap Llywelyn ap Madog*, gol. A. Cynfael Lake (Aberystwyth, 1995)
- GHS *Gwaith Hywel Swrdwal a'i deulu*, gol. Dylan Foster Evans (Aberystwyth, 2000)
- GIBH *Gwaith Ieuan Brydydd Hir*, gol. M. Paul Bryant-Quinn (Aberystwyth, 2000)
- GIG *Gwaith Iolo Goch*, gol. D.R. Johnston (Caerdydd, 1988)
- GILIF *Gwaith Ieuan ap Llywelyn Fychan, Ieuan Llwyd Brydydd a Lewys Aled*, gol. M. Paul Bryant-Quinn (Aberystwyth, 2003)
- GILIV *Detholiad o waith Gruffudd ab Ieuan ab Llywelyn Vychan*, gol. J.C. Morrice (Bangor, 1910)
- GIRh *Gwaith Ieuan ap Rhydderch*, gol. R. Iestyn Daniel (Aberystwyth, 2003)
- GLGC *Gwaith Lewys Glyn Cothi*, gol. Dafydd Johnston (Caerdydd, 1995)
- GLMorg *Gwaith Lewys Morgannwg*, gol. A. Cynfael Lake (dwy gyfrol, Aberystwyth, 2004)
- GLI *Gwaith Llawdden*, gol. R. Iestyn Daniel (Aberystwyth, 2006)

- GLIBH *Gwaith Llywelyn Brydydd Hoddnant, Dafydd ap Gwilym, Hillyn ac eraill*, gol. Ann Parry Owen a Dylan Foster Evans (Aberystwyth, 1996)
- GLIF *Gwaith Llywelyn Fardd I ac Eraill o Feirdd y Ddeuddegfed Ganrif*, gol. Kathleen Anne Bramley *et al.* (Caerdydd, 1994)
- GLIG *Gwaith Llywelyn Goch ap Meurig Hen*, gol. Dafydd Johnston (Aberystwyth, 1998)
- GLILI *Gwaith Llywarch ap Llywelyn 'Prydydd y Moch'*, gol. Elin M. Jones (Caerdydd, 1989)
- GMB *Gwaith Meilyr Brydydd a'i Ddisgynyddion*, gol. J.E. Caerwyn Williams *et al.* (Caerdydd, 1994)
- GMBr *Gwaith Mathau Brwmffild*, gol. A. Cynfael Lake (Aberystwyth, 2002)
- GMD *Gwaith Madog Dwygraig*, gol. Huw Meirion Edwards (Aberystwyth, 2006)
- GMRh *Gwaith Maredudd ap Rhys a'i Gyfoedion*, gol. Enid Roberts (Aberystwyth, 2003)
- GMW D. Simon Evans, *A Grammar of Middle Welsh* (Dublin, 1964)
- GO *L'oeuvre poétique de Gutun Owain*, gol. E. Bachellery (Paris, 1950–1)
- G.W. Goetinck: Peredur *Historia Peredur vab Efracw*, gol. Glenys Witchard Goetinck (Caerdydd, 1976)
- GP *Gramadegau'r Penceirddiaid*, gol. G.J. Williams ac E.J. Jones (Caerdydd, 1934)
- GPB *Gwaith Prydydd Breuan, Rhys ap Dafydd ab Einion, Hywel Ystorm, a cherddi dychan dienw o Lyfr Coch Hergest*, gol. Huw Meirion Edwards (Aberystwyth, 2000)
- GPC *Geiriadur Prifysgol Cymru* (Caerdydd, 1950–)
- GPC² *Geiriadur Prifysgol Cymru* (ail argraffiad, Caerdydd, 2003–)
- R.A. Griffiths: PW i Ralph A. Griffiths, *The Principality of Wales in the Later Middle Ages: i. South Wales 1277–1536* (Cardiff, 1972)

- GRhGE *Gwaith Rhys Goch Eryri*, gol. Dylan Foster Evans (Aberystwyth, 2007)
- GSC *Gwaith Siôn Ceri*, gol. A. Cynfael Lake (Aberystwyth, 1996)
- GSCMB ‘Guide to the Special Collections of Manuscripts in the Library of the University College of North Wales Bangor’ (cyfrol anghyhoeddedig, Prifysgol Cymru, Bangor, 1962)
- GSCyf *Gwaith Dafydd Bach ap Madog Wladaidd ‘Sypyn Cyfeiliog’ a Llywelyn ab y Moel*, gol. R. Iestyn Daniel (Aberystwyth, 1998)
- GSDT *Gwaith Syr Dafydd Trefor*, gol. Rhiannon Ifans (Aberystwyth, 2005)
- GSH *Gwaith Siôn ap Hywel*, gol. A. Cynfael Lake (Aberystwyth, 1999)
- GSRh *Gwaith Sefnyn, Rhisierdyn, Gruffudd Fychan ap Gruffudd ab Ednyfed a Llywarch Bentwrch*, gol. Nerys Ann Jones ac Erwain Haf Rheinallt (Aberystwyth, 1995)
- GST *Gwaith Siôn Tudur*, gol. Enid Roberts (2 gyf., Caerdydd, 1980)
- GWL ii *A Guide to Welsh Literature*, ii, ed. A.O.H. Jarman and G.R. Hughes (Llandybïe, 1984)
- GWL ii² *A Guide to Welsh Literature*, ii: 1282–c. 1550, ed. A.O.H. Jarman and Gwilym Rees Hughes, revised by Dafydd Johnston (Cardiff, 1997)
- Gwyn Llawysgrif yng nghasgliad J. Gwyneddon Davies, yn Llyfrgell Prifysgol Cymru, Bangor
- GyB Dafydd Johnston, *Galar y Beirdd: Marwnadau Plant/Poets’ Grief: Medieval Welsh Elegies for Children* (Caerdydd, 1993)
- H *Llawysgrif Hendregadredd*, gol. J. Morris-Jones a T.H. Parry-Williams (Caerdydd, 1933)
- Hafod Llawysgrif yng nghasgliad Hafod, yn Llyfrgell Ganolog Caerdydd

- HCLI *Gwaith Huw Cae Llwyd ac Eraill*, gol. Leslie Harries (Caerdydd, 1953)
- HMNLW *Handlist of Manuscripts in the National Library of Wales* (Aberystwyth, 1943–)
- HPF J.Y.W. Lloyd, *The History of Powys Fadog*, (6 vols., London, 1881–7)
- Huw Arwystl: Gw J. Afan Jones, 'Gweithiau Barddonol Huw Arwystl' (M.A. Cymru, 1926)
- ID *Casgliad o Waith Ieuan Deulwyn*, gol. Ifor Williams (Bangor, 1909)
- IG *Gweithiau Iolo Goch*, gol. Charles Ashton (Croesoswallt, 1896)
- IGE *Cywyddau Iolo Goch ac Eraill*, gol. Henry Lewis, Thomas Roberts ac Ifor Williams (Bangor, 1925)
- IGE² *Cywyddau Iolo Goch ac Eraill*, gol. Henry Lewis, Thomas Roberts ac Ifor Williams (ail arg., Caerdydd, 1937)
- Io 'Yr Efengyl yn ôl Sant Ioan' yn y Testament Newydd
- J Llawysgrif yng nghasgliad Coleg Iesu, Rhydychen
- JGD Llawysgrif yng nghasgliad J. Glyn Davies yn Llyfrgell Genedlaethol Cymru, Aberystwyth
- Jwdas Llythyr Jwdas yn y Testament Newydd
- Luc 'Yr Efengyl yn ôl Sant Luc' yn y Testament Newydd
- LIA *The Elucidarium ... from Llyvyr Agkyr Llandewi-vrevi*, ed. J. Morris Jones and John Rhŷs (Oxford, 1894)
- Llanofer Llawysgrif yng nghasgliad Llanofer, yn Llyfrgell Genedlaethol Cymru
- LIB *Cyfreithiau Hywel Dda yn ôl Llyfr Blegywryd*, gol. S.J. Williams a J.E. Powell (Caerdydd, 1942)
- LlCy *Llên Cymru*, 1950–

- LIDC *Llyfr Du Caerfyrddin*, gol. A.O.H. Jarman (Caerdydd, 1982)
- LIGC Llawysgrif yng nghasgliad Llyfrgell Genedlaethol Cymru, Aberystwyth
- LII *Llyfr Iorwerth*, ed. Aled Rhys Wiliam (Cardiff, 1960)
- J.E. Lloyd: HW³ J.E. Lloyd, *A History of Wales* (third ed., London, 1939)
- Llst Llawysgrif yng nghasgliad Llanstephan, yn Llyfrgell Genedlaethol Cymru, Aberystwyth
- LIU Dafydd Johnston, *Llên yr Uchelwyr: Hanes Beirniadol Llenyddiaeth Gymraeg 1300–1525* (Caerdydd, 2005)
- LlyB *Llywelyn y Beirdd*, gol. J.E. Caerwyn Williams, Eurys Rolant ac Alan Llwyd (Cyhoeddiadau Barddas, 1984)
- MA *The Myvyrian Archaiology of Wales* (London, 1801–7)
- MA² *The Myvyrian Archaiology of Wales* (second ed., Denbigh, 1870)
- MAng A.D. Carr, *Medieval Anglesey* (Llangefni, 1982)
- Marc ‘Yr Efengyl yn ôl Sant Marc’ yn y Testament Newydd
- Math ‘Yr Efengyl yn ôl Sant Mathew’ yn y Testament Newydd
- MCF Mynegai Cyfrifiadurol i Farddoniaeth, Llyfrgell Genedlaethol Cymru, Aberystwyth (rhoddir y dyddiad y codwyd yr wybodaeth mewn cromfachau)
- MM *Le plus ancien texte des Meddygon Myddveu*, ed. Paul Diverres (Paris, 1913)
- J. Morris-Jones: CD John Morris-Jones, *Cerdd Dafod* (Rhydychen, 1925)
- J. Morris-Jones: WS John Morris-Jones, *Welsh Syntax: An Unfinished Draft* (Cardiff, 1931)

- Mos Llawysgrif yng nghasgliad Mostyn, yn Llyfrgell Genedlaethol Cymru, Aberystwyth
- MWM Daniel Huws, *Medieval Welsh Manuscripts* (Cardiff and Aberystwyth, 2000)
- NCE *New Catholic Encyclopaedia* (New York, 1967–79)
- NLWCM J.H. Davies, *The National Library of Wales: Catalogue of Manuscripts*, i (Aberystwyth, 1921)
- OBWV *The Oxford Book of Welsh Verse*, ed. Thomas Parry (Oxford, 1976)
- ODCC³ *The Oxford Dictionary of the Christian Church*, ed. F.L. Cross and E.A. Livingstone (third ed., London, 1997)
- OED² *The Oxford English Dictionary* (second ed., Oxford, 1989)
- Pant Llawysgrif yng nghasgliad Panton, yn Llyfrgell Genedlaethol Cymru, Aberystwyth
- II Pedr ‘Ail Epistol Cyffredinol Pedr’ yn y Testament Newydd
- Pen Llawysgrif yng nghasgliad Peniarth, yn Llyfrgell Genedlaethol Cymru, Aberystwyth
- Phil ‘Epistol Paul ... at y Philipiaid’ yn y Testament Newydd
- PKM *Pedeir Keinc y Mabinogi*, gol. Ifor Williams (Caerdydd, 1930)
- R *The Poetry in the Red Book of Hergest*, ed. J. Gwenogvryn Evans (Llanbedrog, 1911)
- RCAHM (Anglesey) *An Inventory of the Ancient Monuments in Wales and Monmouthshire: Anglesey* (London, 1937)
- RCAHM (Caernarvonshire) *An Inventory of the Ancient Monuments in Wales and Monmouthshire: Caernarvonshire* (3 vols., London, 1956, 1960, 1964)
- Rec C *Registrum vulgariter nuncupatum ‘The Record of Caernarvon’*, ed. H. Ellis (London, 1838)

- RWM *Report on Manuscripts in the Welsh Language*, ed. J. Gwenogvryn Evans (London, 1898–1910); fe'i defnyddir hefyd i ddynodi rhif llawysgrif yng nghatalog J.G.E.
- Salm 'Llyfr y Salmu' yn yr Hen Destament
- SC *Studia Celtica*, 1966–
- SCWMBLO Falconer Madan and H.H.E. Craster, *Summary Catalogue of Western Manuscripts in the Bodleian Library at Oxford*, vi (Oxford, 1924)
- SDR² *Chwedleu Seith Doethon Rufein*, gol. Henry Lewis (ail arg., Caerdydd, 1958)
- T *The Book of Taliesin*, ed. J. Gwenogvryn Evans (Llanbedrog, 1910)
- TA *Gwaith Tudur Aled*, gol. T. Gwynn Jones (Caerdydd, 1926)
- R. L. Thomson: Gereint *Ystorya Gereint uab Erbin*, ed. Robert L. Thomson (Dublin, 1997)
- THSC *The Transactions of the Honourable Society of Cymmrodorion*, 1892/3–
- TLIM G.J. Williams, *Traddodiad Llenyddol Morgannwg* (Caerdydd, 1948)
- 1 Tim 'Epistol Cyntaf Paul ... at Timotheus' yn y Testament Newydd
- Treigladau T.J. Morgan, *Y Treigladau a'u Cystrawen* (Caerdydd, 1952)
- TYP³ *Trioedd Ynys Prydein: The Triads of the Island of Britain*, ed. Rachel Bromwich (third ed., Cardiff, 2006)
- VSB *Vitae Sanctorum Britanniae et Genealogiae*, ed. A.W. Wade-Evans (Cardiff, 1944)
- WATU Melville Richards, *Welsh Administrative and Territorial Units* (Cardiff, 1969)
- WCCR² Glanmor Williams, *The Welsh Church from Conquest to Reformation* (second ed., Cardiff, 1976)

- WCD P.C. Bartrum, *A Welsh Classical Dictionary: People in History and Legend up to about A.D. 1000* (Aberystwyth, 1993)
- WG J. Morris Jones, *A Welsh Grammar* (Oxford, 1913)
- I. Williams: ELI Ifor Williams, *Enwau Lleoedd* (Lerpwl, 1945)
- WLI *Barddoniaeth Wiliam Llŷn*, gol. J.C. Morrice (Bangor, 1908)
- WVBD *The Welsh Vocabulary of the Bangor District*, ed. O.H. Fynes-Clinton (London, 1913)
- Wy Llawysgrif yng nghasgliad Wynnstay, yn Llyfrgell Genedlaethol Cymru, Aberystwyth
- YB *Ysgrifau Beirniadol*, gol. J.E. Caerwyn Williams (Dinbych, 1965–)
- YCM² *Ystoria de Carolo Magno*, gol. Stephen J. Williams (ail arg., Caerdydd, 1968)
- YE *Ymborth yr Enaid*, gol. R. Iestyn Daniel (Caerdydd, 1995)
- YMTh *Ymddiddan Myrddin a Thaliesin*, gol. A.O.H. Jarman (Caerdydd, 1951)
- YT *Ystoria Taliesin*, ed. Patrick K. Ford (Cardiff, 1992)

Termau a geiriau

At.	Atodiad	Ffr.	Ffrangeg
a.	ansoddair, -eiriol	g.	(c.) canrif
a.	<i>ante</i>	g.	gwrywaidd
adf.	adferf	gn.	geiryn
amhff.	amherffaith	goddr.	goddrych
amhrs.	amheronol	gof.	gofynnol
anh.	anhysbys	gol.	golygydd, golygydd gan
ardd.	arddodiad, -iaid	grch.	gorchmynnol
arg.	argraffiad	grff.	gorffennol
<i>art.cit.</i>	<i>articulo citato</i>	gthg.	gwrthgyferbynier, -iol
b.	benywaidd	gw.	gweler
ba.	berf anghyflawn	gwrth.	gwrthrych
be.	berfenw	Gwydd.	Gwyddeleg
bf. (f.)	berf, -au	H.	Hen
bg.	berf gyflawn	<i>ib.</i>	<i>ibidem</i>
c.	<i>circa</i>	<i>id.</i>	<i>idem</i>
c. (g.)	canrif	<i>l.c.</i>	<i>loco citato</i>
C.	Canol	ll.	lluosog; llinell
C.C.	cyn Crist	Llad.	Lladin
cf.	cymharer	llau.	llinellau
cfrt.	gradd gyfartal	llsgr.	llawysgrif
Clt.	Celteg, Celtaidd	llsgrau.	llawysgrifau
cmhr.	gradd gymharol	m.	marw; mewnlol
Crn.	Cernyweg	myn.	mynegol
Cym.	Cymraeg	n.	nodyn
cys.	cysylltair, cysylltiad	neg.	negydd, -ol
d.g.	dan y gair	O.C.	o oed Crist
dib.	dibynnol	<i>op.cit.</i>	<i>opere citato</i>
dyf.	dyfodol	pres.	presennol
e.	enw	prff.	perffaith
eb.	enw benywaidd	pth.	perthynol
e.c.	enw cyffredin	r	<i>recto</i>
ed.	<i>edited by, edition</i>	rh.	rhagenw, -ol
e.e.	er enghraifft	S.	Saesneg
eg.	enw gwrywaidd	s.	<i>saeculo</i>
eith.	gradd eithaf	<i>s.n.</i>	<i>sub nomine</i>
e.p.	enw priod	td.	tudalen
<i>ex inf.</i>	<i>ex informatione</i>	un.	unigol
f.	ffolio	v	<i>verso</i>
<i>fl.</i>	<i>floruit</i>	vols.	volume
ff.	ffolios		

Rhagymadrodd i'r gyfrol

Nod y gyfrol hon yw cynnig testunau o gerddi o'r bedwaredd ganrif ar ddeg nas golygwyd yn unman arall neu nad ydynt yn debygol o gael eu golygu mewn man arall. Wrth reswm, y mae'n amhosibl bod yn sicr fod pob cerdd a erys wedi ei darganfod, ond o leiaf y mae'n bosibl honni bellach fod gennym syniad go lew o rychwant canu'r ganrif. Ni ellir bod yn sicr fod pob un o'r cerddi a olygir isod yn perthyn i'r bedwaredd ganrif ar ddeg. Annyddiadwy yn ei hanfod yw unig gywydd Rhys ap Tudur, ac ansicr yw canon Gronw Ddu (heb sôn am y cwestiwn pwy ydoedd). Yn achos Owain Waed Da, dim ond wrth olygu'r cywydd i Ieuan ab Einion y daethpwyd i'r casgliad ei fod yn ddiweddarach na'r bedwaredd ganrif ar ddeg; eto, penderfynwyd cynnwys cywyddau Owain oherwydd eu diddordeb cynhenid ac oherwydd fod y rhan fwyaf o'r gwaith arnynt eisoes wedi ei gyflawni.

Y prif enw yma yw Madog Benfras, un o'r arloeswyr ar fesur y cywydd a gŵr a gydoesai ac a ymgyfathrachai â Dafydd ap Gwilym. Y mae ei waith, fodd bynnag, o werth ynddo'i hun, a'r cywydd am yr halaenwr yn arbennig yn haeddiannol enwog. Am y ffigurau eraill, beirdd ydynt nad oes ond ychydig o'u gwaith wedi goroesi, ond eto perthyn diddordeb mawr i'w cerddi. Ceir yma, er enghraifft, ddisgrifiad nodedig o symptomau'r Pla Du; cipolwg ar un o gefnogwyr Owain Glyndŵr yn ystod y gwrthryfel; amlinelliad ffraeth o helyntion bardd crwydrol; cerddi dychan hynod ddyfeisgar; a chywyddau serch deniadol ar bwnc y deildy a mis Mai. Dyma groestoriad teg o'r mathau o ganu a oedd yn mynd â bryd cynulleidfaoedd Cymraeg eu hiaith yn ystod un o'r cyfnodau mwyaf cyffrous yn hanes llenyddiaeth Cymru.

Barddoniaeth y bedwaredd ganrif ar ddeg

Ers sefydlu Cyfres Beirdd yr Uchelwyr yn 1994, aethpwyd ati i gyhoeddi rychwant o farddoniaeth y cyfnod *c.* 1282–*c.* 1525, gan roi sylw penodol i ran gynharaf y cyfnod hwn. Cyn hynny, gellid darllen gwaith Dafydd ap Gwilym ac Iolo Goch mewn golygiadau safonol,¹ ond am y lliaws beirdd eraill yr oedd rhaid troi at flodeugerddi neu olygiadau pur hen ac anghyflawn,² neu, yn achos y Gogynfeirdd diweddar, at destun diplomatig anghroesawgar J. Gwenogvryn Evans o Lyfr Coch Hergest.³ Rhyw dair

¹ GDG, GDG², GDG³; GIG.

² OBWV; BI B XIV; IGE²; DGG².

³ Gw. R, colofnau 1194–1379.

mlynedd ar ddeg yn ddiweddarach, y mae erbyn hyn yn bosibl gweld barddoniaeth y ganrif fwy neu lai yn ei chrynswth. Hyd yn hyn y mae dwy gyfrol ar bymtheg wedi ymddangos yng Nghyfres Beirdd yr Uchelwyr sy'n ymwneud yn llwyr neu'n rhannol â'r ganrif (gan gynnwys y gyfrol hon),⁴ ac ar ben hynny ailolygwyd y cyfan o waith Dafydd ap Gwilym gan dîm o ysgolheigion dan arweiniad yr Athro Dafydd Johnston o Brifysgol Cymru Abertawe.⁵ Dyma, felly, gyfle da i gymryd stoc.

Isod rhoddir rhestr o feirdd y bedwaredd ganrif ar ddeg ynghyd â gwybod-aeth gryno am eu gwaith a'r golygiad safonol ohono. Rhestrir yn gyntaf y beirdd a olygwyd yn y gyfres hon, ac yna'r sawl y golygwyd eu gwaith y tu allan i'r gyfres. Yn olaf, ceisir rhoi amcangyfrif o'r farddoniaeth nas golygwyd hyd yn hyn ac a allai berthyn i'r ganrif hon. Yn achos beirdd a ganodd ar draws ffiniau'r ganrif, cynhwyswyd y sawl y mae mwyafrif eu canu'n perthyn i'r ganrif hon. Puryddiaeth ormodol fyddai ceisio didoli'r cerddi a gasant ar ôl 1400, felly cyfrifwyd y cyfan o'u gwaith.

Beirdd y bedwaredd ganrif ar ddeg (i): Cyfres Beirdd yr Uchelwyr

Bleddyn Ddu (*fl.* 1331–c. 1385)

14 cerdd, 293 ll. GBDD cerddi 1–14⁶

Bleddyn Llwyd (*fl.* ?)

3 englyn, 12 ll. GEO At.C.1, 3; Dd.6⁷

Casnodyn (*fl. s.* xiv¹)

12 cerdd, 979 ll. GC cerddi 1–12

Conyn Coch (*fl. s.* xiv²)

2 gerdd, 12 ll. GBDD cerdd 14, At.ii⁸

Dafydd Bach ap Madog Wladaidd (Sypyn Cyfeiliog) (*fl. s.* xiv^{med}–c. 1385)

7 cerdd, 304 ll. GSCyf cerddi 1–7⁹

Dafydd Ddu o Hiraddug (*fl. cyn c.* 1330, *ob.* erbyn 1371)

4 cerdd, 254 ll. GEO cerdd 2–5

Dafydd y Coed (*fl. s.* xiv²)

11 cerdd, 492 ll. GDC cerddi 1–11

Einion Offeiriad (*ob.* 1349)

1 gerdd, 185 ll. GEO cerdd 1¹⁰

⁴ GBDD; GSRh; GGDT; GLIBH; GGrG; GEO; GLIG; GSCyf; GC; GGLI; GPB; GDC; GGMD i; GGMD ii; GMD; GGMD iii.

⁵ Gw. DG.net.

⁶ Ceir ansicrwydd ai ef yw'r bardd a elwir Bleddyn Ddu Was y Cwd mewn rhai llawysgrifau. Os nad ef ydyw, rhaid didoli 8 englyn (GBDD cerddi 7–14).

⁷ Annyddiadwy yw Bleddyn Llwyd, y ceir darnau o'i waith yn 'Gramadegau'r Penceirddiaid'. Noder bod y golygydd yn ei gyplysu'n betrus â bardd a farwnadwyd gan Gynddelw Brydydd Mawr, gw. GEO 35, 166; GCBM i, cerdd 29.

⁸ Dibynna dyddiad tri englyn Conyn Coch ar uniaethu Bleddyn Ddu â Bleddyn Ddu Was y Cwd, gw. uchod a GBDD 66–7.

⁹ Os ef biau GSCyf cerdd 6, gw. *ib.* 9.

¹⁰ Nid yw'n sicr fod llau. 170–85 yn perthyn i'r gerdd wreiddiol, gw. GEO 5–6.

- Gronw Ddu** (*fl. s. xiv^{med}*)
3 cerdd, 111 ll. isod, cerddi 11–13
- Gronw Gyriog** (*fl. 1317–ar ôl 1328*)
2 gerdd, 80 ll. GGrG cerddi 1–2
- Gruffudd ap Dafydd ap Tudur** (*fl. c. 1300*)
5 cerdd, 236 ll. GGDT cerddi 1–5
- Gruffudd ap Llywelyn Lwyd** (*fl. s. xiv*)
1 gerdd, 21 ll. isod, cerdd 9
- Gruffudd ap Maredudd ap Dafydd** (*fl. 1346–82*)
32 gerdd, 2401 ll. GGMD, i, cerddi 1–8
GGMD, ii, cerddi 1–15
GGMD, iii, cerddi 1–9
- Gruffudd ap Rhys Gwynionydd** (*fl. 1385x7*)
1 gerdd, 4 ll. GLIBH 5
- Gruffudd ap Tudur Goch** (*fl. s. xiv^{med}*)
1 gerdd, 64 ll. GGrG cerdd 8
- Gruffudd Fychan ap Gruffudd ab Ednyfed** (*fl. s. xiv^{med}*)
4 cerdd, 540 ll. GSRh cerddi 9–12
- Gruffudd Llwyd** (*fl. 1380au–s. xvⁱⁿ*)
17 cerdd, 1190 ll. GGL1 cerddi 4–20
- Gruffudd (?Llwyd ap Llywelyn Gapan)** (*fl. 1356 neu 1380*)
1 gerdd, 64 ll. isod, cerdd 17¹¹
- Gruffudd Unbais** (*fl. ?1277x82–?s. xivⁱⁿ*)
2 gerdd, 8 ll. GSCyf At.ii a iii¹²
- Gwilym Ddu o Arfon** (*fl. 1316–18*)
4 cerdd, 209 ll. GGDT cerddi 6–9
- Hillyn** (*fl. s. xiv¹*)
3 cerdd, 68 ll. GLIBH cerddi 5–7
- Hywel ab Einion Lygliw** (*fl. s. xiv^{med}*)
1 gerdd, 94 ll. GGL1 cerdd 1
- Hywel Ystorm** (*fl. s. xiv*)
1 gerdd, 130 ll. GPB cerdd 6
- Ieuan Llwyd ab y Gargam** (*fl. s. xiv^{ex}*)
1 gerdd, 68 ll. GDC cerdd 12
- Iocyn Ddu ab Ithel Grach** (*fl. s. xiv²*)
1 gerdd, 56 ll. isod, cerdd 18
- Iorwerth ab y Cyriog** (*fl. s. xiv^{med}*)
3 cerdd, 128 ll. GGrG cerddi 3–5¹³

¹¹ Am enw a dyddiad ansicr y bardd hwn, gw. tt. 272–3.

¹² Ansicr yw dyddiad y ddau englyn hyn, gw. GSCyf 5–6.

¹³ Priodolir iddo ddau gywydd arall hefyd nas derbyniwyd gan y golygyddion, gw. GGrG At.i a ii (cyfanswm o 108 ll.). Awgrymir eu bod yn ddiweddarach na'r 14g.

Iorwerth Beli (*fl.* 1309x27)1 gerdd, 60 ll. GGDT cerdd 15¹⁴**Ithel Ddu** (*fl.* s. xiv²)

1 gerdd, 70 ll. GGrG cerdd 9

Llywarch Bentwrch (*fl.* s. xiv^{med})1 gerdd, 64 ll. GSRh cerdd 13¹⁵**Llywelyn ap Gwilym Lygliw** (*fl.* s. xiv neu xv)1 gerdd, 92 ll. GGLI cerdd 2¹⁶**Llywelyn Brydydd Hoddnant** (*fl.* s. xivⁱⁿ)

3 cerdd, 100 ll. GLIBH cerddi 1–3

Llywelyn Ddu ab y Pastard (*fl.* s. xiv¹)

2 gerdd, 190 ll. GLIBH cerddi 18–19

Llywelyn Foelrhon (*fl.* 1295–1322x3)

1 gerdd, 4 ll. GEO At.Dd.8

Llywelyn Fychan (*fl.* s. xiv²)1 gerdd, 90 ll. isod, At.¹⁷**Llywelyn Fychan ap Llywelyn Foelrhon** (*fl.* s. xiv^{med})

1 gerdd, 90 ll. isod, cerdd 10

Llywelyn Goch ap Meurig Hen (*fl.* c. 1350–c. 1390)

12 cerdd, 706 ll. GLIG cerddi 1–12

Mab Clochyddyn (*fl.* s. xiv¹)

2 gerdd, 116 ll. GGrG cerddi 6–7

Madog Benfras (*fl.* 1339)

7 cerdd, 340 ll. isod, cerddi 1–7

Madog Dwygraig (*fl.* s. xiv²)

17 cerdd, 762 ll. GMD cerddi 1–17

Meurig ab Iorwerth (*fl.* s. xiv^{ex})

1 gerdd, 80 ll. GDC cerdd 13

Prydydd Breuan (*fl.* s. xiv)

4 cerdd, 124 ll. GPB cerddi 1–4

Rhisierdyn (*fl.* 1381)

5 cerdd, 412 ll. GSRh cerddi 4–8

Rhys ap Dafydd ab Einion (*fl.* s. xiv)

1 gerdd, 40 ll. GPB cerdd 5

Rhys ap Dafydd Llwyd ap Llywelyn Lygliw (*fl.* s. xiv neu xv)1 gerdd, 52 ll. GGLI cerdd 3¹⁸

¹⁴ Dibynna'r dyddiad ar y gred mai Anian Sais yw'r esgob y cyfeirir ato yn y gerdd, gw. GGDT 149–50.

¹⁵ Awgryma'r golygydd y gall fod y cywydd hwn yn ddiweddarach na'r 14g., gw. GSRh 213–15.

¹⁶ Ni ellir dyddio'r bardd hwn yn sicr.

¹⁷ Yr un bardd, o bosibl, â'r gŵr nesaf yn y rhestr, gw. tt. 139–40, 172–4.

¹⁸ Ni ellir dyddio'r bardd hwn yn sicr.

Rhys ap Tudur (*fl. ?s. xiv*)1 gerdd, 38 ll. isod, cerdd 14¹⁹**Sefnyn** (*fl. s. xiv²*)

3 cerdd, 218 ll. GSRh cerddi 1–3

Trahaearn Brydydd Mawr (*fl. s. xivⁱⁿ*)

5 cerdd, 264 ll. GGDT cerddi 10–14

Tudur ap Gwyn Hagr (*fl. s. xiv*)

2 gerdd, 20 ll. GDC cerddi 18–19

Tudur Ddall (*fl. s. xiv*)

1 gerdd, 6 ll. GDC cerdd 20

Y Mab Cryg (*fl. s. xiv*)

3 cerdd, 96 ll. GDC cerddi 15–17

Y Poesned (*fl. 1385x7*)1 gerdd, 32 ll. GGLI At.i²⁰**Yr Ustus Llwyd** (*fl. s. xiv²*)

3 cerdd, 130 ll. isod, cerddi 19–21

Cerddi dienw

Englyn strae o Lyfr Coch Hergest

1 gerdd, 4 ll. GGDT At.i²¹O Lawysgrif Hendregadredd, *s. xiv¹*

10 cerdd, 118 ll. GLIBH cerddi 8–17

Darnau enghreifftiol o ‘Gramadegau’r Penceirddiaid’

41 darn, 179 ll. GEO At.C.5–13, 15–18, 20, 22, 25–6, 28–9, 31–6, 38–9; Ch.20–1; D.5–6, 10, 16, 40–1; Dd.14, 37, 39–40, 44–6.²²

Cywydd gan Ruffudd Llwyd, o bosibl

54 ll. GGLI At.ii²³

Cywydd a briodolir i Lywelyn Goch ap Meurig Hen

60 ll. GLIG At.²⁴

Cywydd a briodolir i Sypyn Cyfeiliog

38 ll. GSCyf At.i²⁵

Cerddi dychan o Lyfr Coch Hergest

5 cerdd, 254 ll. GPB cerddi 7–11

¹⁹ Ni ellir bod yn sicr mai i'r 14g. y perthyn y cywydd hwn, gw. isod, td. 227.²⁰ Gw. GGLI 249.²¹ Fe'i ceir gyda gwaith Gruffudd ap Dafydd ap Tudur yn y llsgr., ond fe'i gwrthodwyd gan y golygydd, gw. GGDT 37. Perthyn i'r 14g.²² Cyfunir GEO At.C.33 ac At.Dd 37 i greu un testun, fel yr awgrymir *ib.* 172. Nid yw dyddiad yr holl ddarnau bach hyn yn sicr. Gall fod rhai yn perthyn i gyfnod Beirdd y Tywysogion.²³ Fe'i priodolir i Ddafydd ap Gwilym hefyd, gw. GGLI 316–17.²⁴ Fe'i gwrthodwyd gan y golygydd. Perthyn yn sicr i'r 14g.²⁵ Fe'i gwrthodwyd gan y golygydd, gw. GSCyf 9; awgrymir yno mai gwaith y 14g. ydyw.

- Awdl grefyddol o Lyfr Coch Hergest
96 ll. isod, cerdd 8
- Cywydd proffwydol i Owain Lawgoch
44 ll. isod, cerdd 22²⁶

Beirdd y bedwaredd ganrif ar ddeg (ii): golygiadau eraill

- Dafydd ap Gwilym** (*fl.* 1340au)
166 cerdd, 7866 ll. DG.net.²⁷
- Gruffudd ap Gweflyn** (*fl.* 1382)
1 gerdd, 102 ll. A. Cynfael Lake, 'Marwnad Goronwy ap Tudur o Fôn', B xxxix (1992), 80–8.
- Iolo Goch** (*fl.* cyn 1345–c. 1400)
40 cerdd, 3180 ll. GIG cerddi I–XXXIX; Gruffydd Aled Williams, 'Adolygu'r Canon: Cywydd Arall gan Iolo Goch i Owain Glyndŵr', LICy xxiii (2000), 39–73.²⁸
- Rhys ap Cynfrig Goch** (*fl.* s. xiv^{ex})
1 gerdd, 78 ll. Dafydd Johnston, 'Cywydd gan Ddisgybl Iolo Goch?', YB xviii (1992), 100–9.
- Rhys Meigen** (*fl.* s. xiv)
1 gerdd, 4 ll. GDG³ xl.
- Cerddi dienw**
Cywydd o lawysgrif Pen 10 (*s.* xiv¹)
26 ll. Dafydd Johnston ac Ann Parry Owen, 'Tri Darn o Farddoniaeth yn Llawysgrif Peniarth 10', *Dwned*, v (1999), 35–45.
- Darn o awdl o Lyfr Coch Hergest (*cyn* 1387)
44 ll. Bleddyn O. Huws, 'Rhan o Awdl Foliant Ddienw i Syr Dafydd Hanmer', *Dwned*, ix (2003), 43–64.
- Awdl grefyddol o Lyfr Coch Hergest (*s.* xiv)
64 ll. Iestyn Daniel, 'Awdl Saith Weddi'r Pader', CyT 220–36.

²⁶ Nid cywydd a ganwyd i Owain Lawgoch yn fyw yw'r gerdd gan Lywelyn ap Cynfrig Ddu a brintiwyd yn Edward Owen, 'Owain Lawgoch—Yeuain de Galles', THSC, 1899–1900, 94–6. Sonnir am ei ladd, sy'n dyddio'r cywydd i'r cyfnod ar ôl 1378, ac am wyllo am ei ddyfodiad tra oedd y bardd yn *ieufank* (ll. 39). Y tebyg yw mai gwaith rhan gynnar y 15g. ydyw.

²⁷ Cynhwysir 19 o gerddi ansicr eu hawduraeth, cyfanswm o 730 ll. Cyfanswm llau. y 147 o gerddi diogel eu hawduraeth, felly, yw 7136 ll.

²⁸ Ceir nifer o englynion ansicr eu hawduraeth (36 ll.), gw. GIG 172–6. Derbynnir dadleuon Gruffydd Aled Williams dros briodoli cywydd arall i Iolo Goch, ond nis derbynnir gan Dafydd Johnston (LIU 353–4). Perthyn y cywydd i'r blynyddoedd 1402–3. Os gwrthodir yr awduraeth, dylid tynnu 52 ll. o gyfanswm Iolo.

Beirdd y bedwaredd ganrif ar ddeg (iii): nas golygwyd

Anodd yw gwybod pa ganran o waith y bedwaredd ganrif ar ddeg a allai fod yn llechu o hyd yn y llawysgrifau, ond gellir crybwyll ambell beth isod.

i. Apocryffa Dafydd ap Gwilym

Nid yw'n hawdd dyddio apocryffa Dafydd, ac y mae'n eglur fod testunau amrywiol iawn eu hamser wedi eu priodoli iddo. Awgrymodd Dafydd Johnston fod rhai o gerddi'r apocryffa yn perthyn i'r bedwaredd ganrif ar ddeg.²⁹

ii. Gwaith Adda Fras a'r Bergam

Beirdd proffwydol oedd y rhain yr awgrymir eu dyddio yn y bedwaredd ganrif ar ddeg, ond heb nithio'r gwaith a briodolir iddynt ni ellir gwybod faint ohono sy'n perthyn i'r ganrif honno mewn gwirionedd (gellir amau mai bychan yw'r ganran).

iii. Gruffudd Gryg (fl. s. xiv); Gruffudd ab Adda ap Dafydd (fl. s. xiv^{med})

Ceir 11 cerdd dan enw Gruffudd Gryg yn DGG², cyfanswm o 650 llinell. At y rhain ychwaneger pedwar cywydd yr ymryson rhwng Gruffudd Gryg a Dafydd ap Gwilym a olygwyd yn GDG³ cerddi 147, 149, 151, 153 (DG.net cerddi 23, 25, 27, 29) a chywydd i Ynys Môn.³⁰ Ceir hefyd gerddi ganddo yn Llyfr Coch Hergest a Llawysgrif Hendregadredd nas golygwyd eto. Tair cerdd (100 llinell) a geir dan enw Gruffudd ab Adda yn DGG². Gobeithir cyhoeddi gwaith y ddau fardd pwysig hyn yn y gyfres hon.

Crynodeb

Ar hyn o bryd, felly, gellir amcangyfrif fod rhyw 59 o feirdd yn canu yn y bedwaredd ganrif ar ddeg y cadwyd o leiaf beth o'u gwaith wrth eu henwau. Ceir hefyd gorff dethol o gerddi nad oes modd eu priodoli i neb. Cyfanswm canu'r ganrif yw oddeutu 23,500–24,000 llinell.

²⁹ Golygwyd 19 o gerddi ansicr eu hawduraeth yn DG.net (cerddi 152–71). Hefyd awgrymodd Dafydd Johnston (LIU 146n2) fod y canlynol yn perthyn i'r 14g.: BDG cxxix; DGA 9, 10, 21, 47. Yn ôl y golygiadau hyn ceir yma gyfanswm o 196 llinell.

³⁰ Cyfanswm cerddi Gruffudd yn yr Ymryson yw 244 ll.; am y cywydd i Fôn, gw. Gruffydd Aled Williams, 'Cywydd Gruffudd Gryg i Dir Môn', YB xiii (1985), 146–54 (32 ll.).

GWAITH MADOG BENFRAS

golygwyd gan

BARRY J. LEWIS

Rhagymadrodd

Y mae Madog Benfras yn perthyn i do cyntaf y Cywyddwyr. Yr oedd yn gyfoeswr ac yn gyfaill i Ddafydd ap Gwilym, a chanai ar un o hoff bynciau hwnnw, sef serch. Cadwyd saith o gerddi dilys dan ei enw. Golygwyd gwaith Madog am y tro cyntaf gan Ifor Williams a Thomas Roberts yn 1914, ac ymddangosodd ail argraffiad o'r gwaith arloesol hwnnw yn 1935.¹ Ers hynny, ychydig o sylw a gafodd Madog gan olygyddion; golygwyd 'Cywydd yr halaenwr' a 'Marwnad Dafydd ap Gwilym' o'r newydd yn y cyfamser, a chynhwysodd Helen Fulton 'Cyngor y brawd du' yn ei golygiad o gerddi apocryffaidd Dafydd ap Gwilym.² Ni chafodd Madog fawr o sylw beirniadol ychwaith, yn ddiaw oherwydd nad oes llawer o'i waith wedi goroesi, a bod hynny ohono sydd ar glawr wedi ei fwrw i'r cysgodion gan waith ei gyfaill athrylithgar. Ni fu Madog erioed yn destun i erthygl neu bennod Rachel Bromwich ar gyfoeswyr Dafydd ap Gwilym a ymddangosodd gyntaf yn 1979.³ Cyhoeddodd Joseph Clancy drosiad Saesneg o 'Cywydd yr halaenwr', a chyfieithodd Helen Fulton y cywydd i'r brawd du, ond ar wahân i hynny, nid yw Madog wedi denu bryd cyfieithwyr ychwaith.⁴ Y mae'n hen bryd, felly, iddo dderbyn sylw haeddiannol: nid yn unig oherwydd ei fod yn aelod arall o'r mudiad barddol y perthynai Dafydd ap Gwilym iddo, ond hefyd ar gyfrif safon a diddordeb ei waith.

Y bardd a'i gefndir

Tystiolaeth ei gerddi a'r llawysgrifau

Priodolir 11 cerdd i Fadog Benfras yn y llawysgrifau yn ôl MCF (2007) a derbyniwyd saith ohonynt yn gerddi dilys yma a gwrthodwyd pedwar.⁵ Ni chrybwyllir ei enw na'i llysenw yn y testunau eu hunain, ac felly y mae'n rhaid dibynnu ar awdurdod y priodoliadau yn y llawysgrifau am gadarnhad mai ef yw'r awdur. Y cynharaf o'r rhain yw Pen 51, 54 a 57, llawysgrifau yn

¹ DGG; DGG².

² 'Cywydd yr halaenwr': OBWV 72-4 (cerdd 48); *Y Flodeugerdd o Gywyddau*, gol. Donald Evans (Abertawe, 1981), 41-2 (cerdd 6); BI B XIV 90-2 (cerdd 43). 'Marwnad Dafydd ap Gwilym': GDG³ 424-6; 'Cyngor y brawd du': DGA 10-11 (cerdd 4).

³ Rachel Bromwich, 'The Earlier *Cywyddwyr*: Poets Contemporary with Dafydd ap Gwilym', *GWL* ii, 144-68; *GWL* ii², 126-49.

⁴ Joseph Clancy, *Medieval Welsh Lyrics* (London, 1965), 110-12; DGA 10-11 (cerdd 4).

⁵ Derbyniwyd MCF (2007) 14522 (cerdd 1), 1106 a 32370 (cerdd 2), 14514 (cerdd 3), 1660, 10898 ac 14517 (cerdd 4), 14515 (cerdd 5), 14524 a 14543 (cerdd 6), 14518 (cerdd 7).

dyddio o'r bymthegfed ganrif. Nid oes unrhyw amrywiadau o bwys ar enw'r bardd yn y llawysgrifau ac nid enwir ei dad. Sonia'r bardd mewn dau gywydd am ferch o'r enw Myfanwy, a bortreedir fel gwrthrych ei serch (1.1, 46; 7.8, 30). Y mae'r ail gywydd, 'Ffarwelio â Myfanwy' (cerdd 7), yn arwyddocaol oherwydd ei fod yn awgrymu iddi briodi â rhywun o *Feifod* yn *Nanheudwy*, er mawr alaeth i Fadog.⁶ Fel y gwelir yn nes ymlaen, y mae Nanheudwy yn agos iawn i'r ardal a ystyrir yn gynefin i'r bardd. Geilw Madog ei dafodiaith ei hun yn *Wyndodeg* (1.7n). Nid yw hyn yn gwbl gyson â lleoliad y bardd mewn ardal a fuasai'n rhan o Bowys, ond dichon mai sôn yn llac am dafodiaith y gogledd y mae yno. Yr oedd yn sicr yn adnabod Dafydd ap Gwilym, fel y tystia'r farwnad a ganodd iddo, a dengys y cerddi a gyfnewidiodd y ddau eu bod yn gryn gyfeillion. Os cywir yw uniaethu'r Iolo a enwir yn 2.23 ag Iolo Goch, yna y mae'n amlwg fod Madog Benfras yn gyfarwydd â rhwydweithiau barddol y cyfnod. Dirgelwch yw'r Heilin a enwir yn 1.32, os nad bardd arall ydoedd.

Wrth y copï o gerdd 6 a gedwir yn Wynnstey 2 ceir yr enw *Madog* yn unig, a llythrennau bron yn annarllenadwy ar ei ôl a all fod yn *le* (neu *be*).⁷ Torrwyd y ddalen, ac nid oes modd gwybod a oedd rhagor yma'n wreiddiol. Diddorol yw nodi'r enw *Madog Leiaf* yn LIGC 670D wrth yr un gerdd, a hynny'n gopi agos iawn o'r testun yn Wynnstey 2. Ni phriodolir dim byd arall i Fadog Leiaf yn ôl MCF (2007),⁸ ac felly y tebygrwydd yw mai rhith yw Madog Leiaf a grëwyd drwy gamddarllen yr enw yn Wynnstey 2. Erys yn bosibl rwydd, fodd bynnag, mai *Madog Leiaf* a safai wrth y gerdd yn Wynnstey 2 yn wreiddiol.

Tystiolaeth Dafydd ap Gwilym

Canodd Dafydd ddwy gerdd ddiarnheuol ddilys i Fadog. Yn y farwnad sonnir yn benodol am *Fadog ... Benfras*, a disgrifir ef fel dyn ifanc (*macwy*) a fu'n fardd serch penigamp.⁹ Gan fod y ddau fardd wedi marwnadu ei gilydd, y mae'n rhaid fod o leiaf un ohonynt wedi canu â'i dafod yn ei foch, a'r tebyg yw mai teyrnged i ŵr byw oedd cywydd Dafydd ap Gwilym, a hefyd cywydd ei gyfaill iddo ef.¹⁰ Y gerdd arall gan Ddafydd sy'n crybwyll Madog Benfras yw 'Cae Bedw Madog', cerdd sy'n sôn am rodd o *gae bedw* a dderbyniodd Madog oddi wrth ferch. Unwaith eto, fel bardd serch ardderchog y'i disgrifir: [*M*]adog, *orseddog serch* a *Madog mydr ddoethlef*.¹¹ Noder, fodd bynnag, na cheir y llysenw *Benfras* yn y gerdd hon. Dyfaliad, os dyfaliad pur ddiogel, yw cysylltu Madog y gerdd hon â Madog Benfras y farwnad.

⁶ 7.8n, 24.

⁷ Gw. yr *apparatus* i'r gerdd isod.

⁸ Cofnod 14543.

⁹ GDG³ 53 (19.3, 9–10).

¹⁰ Gw. nodyn cefndir cerdd 4.

¹¹ GDG³ 88 (31.2), 89 (31.33).

Erys dau gywydd a briodolir i Ddafydd ap Gwilym yn y llawysgrifau. Awgrymodd Thomas Parry mai Madog Benfras, o bosibl, a'u cyfansoddodd, a hynny'n bennaf oherwydd y cyfeiriadau ynddynt at le a oedd yng nghyfeirnod Madog, sef Coed Eutun. Trafodir eu hawduraeth isod: yr wybodaeth fywgraffyddol a geir ynddynt sydd o ddi-ddordeb yma. Y mae 'Cywydd yr Eos' yn bur werthfawr am ei fod yn cyfarch *Madog fab Gruffudd wyddaer*.¹² Unwaith eto, ni elwir y Madog hwn yn *Benfras*, ond yn sicr bardd serch ydyw ac y mae'r uniaethiad â Madog Benfras yn ddiogel, fel y gwelir isod wrth ystyried tystiolaeth yr achau a'r cofnodion swyddogol. Sonnir am yr eos yng Nghoed Eutun yn ll. 52 o'r gerdd. Nid enwir neb yn yr ail gywydd, nas derbyniwyd i ganon Dafydd gan Thomas Parry, ond sonnir eto am wrando ar yr eos yng Nghoed Eutun.¹³ Ym mhlwyf Erbistog, sir Ddinbych, y mae Eutun, nid nepell o gwmwd Nanheudwy lle yr ymgartrefodd Myfanwy, yn ôl cerdd 7. Y mae hefyd dystiolaeth arall sy'n cadarnhau bod a wnelo Madog â'r ardal hon.

Tystiolaeth yr achau

Llwyddodd Peter Bartrum i sefydlu ach Madog Benfras, a hynny ar sail dau gyfeiriad ato mewn llawysgrifau o'r unfed ganrif ar bymtheg.¹⁴ Enwir ef mewn ach yn llawysgrif Pen 134 (Gruffudd Hiraethog), dan y pennawd *Maelor*:

plant gruff[udd] ap Jer[werth] ap Engion goch o sownlli[:] Ednyfed[,] madoc benfras o vaelor a ll[ywely]n llogell[,] y rrein oedd brydyddion da illtrioedd a ll[ywely]n oedd berson y march wieil.¹⁵

Cymharer tystiolaeth gyfatebol llawysgrif Pen 128 (Edward ap Roger o Riwabon, *ob.* 1587):

Plant Gr[uffudd] ap jer[werth] ap Eng[io]n goz oedd Edn[yfed] ap Gr[uffudd] o ssonlli[,] m[a]d[og] benfras a ll[ywely]n llogel persson y marchwiel.¹⁶

O'r braidd y gellir amau nad y bardd yw'r Madog Benfras hwn, ac yntau a'i ddau frawd yn *brydyddion da illtrioedd*, chwedl Gruffudd Hiraethog. Y mae hyn yn ategu'r ddadl mai Madog Benfras yw'r *Madog ap Gruffudd* a enwir gan Ddafydd ap Gwilym.¹⁷ Gorwedd Marchwiail, lle yr oedd brawd Madog yn berson, ychydig i'r gogledd o Eutun, ac ardal yng ngorllewin plwyf Marchwiail yw Sownlli neu Sonlli (S. *Sontley*), sydd eto'n agos iawn at Eutun. Y mae'r lleoedd hyn i gyd ym Maelor, ac yn fwy penodol ym Maelor

¹² GDG³ 73 (25.1).

¹³ DGA 103 (39.2).

¹⁴ Gw. P.C. Bartrum: WG1 'Tudur Trefor' 43.

¹⁵ Pen 134, ar waelod td. 91.

¹⁶ Pen 128, 165 colofn b, llau. 14–15.

¹⁷ GDG³ 73 (25.1).

Gymraeg, y cwmwd yng ngogledd-ddwyrain Cymru yr oedd tref Wrecsam yn ganolbwynt iddo. Erbyn oes Madog Benfras, yr oedd Maelor Gymraeg wedi ei chyfuno â chwmwd Iâl i greu arglwyddiaeth a elwir yn Saesneg yn *Bromfield and Yale*.

Yn ôl yr achau, priododd tad Madog, Gruffudd ab Iorwerth ab Einion Goch, â Gwenhwyfar ferch Madog ap Llywelyn o Faelor.¹⁸ Fel y cawn weld, goroesodd hi ei gŵr. Y mae'n deg tybio mai hi oedd mam Madog Benfras a'i frodyr, er nad oes sicrwydd na phriododd Gruffudd ab Iorwerth fwy nag unwaith. Yr oedd tad Gwenhwyfar, Madog ap Llywelyn, yn ŵr o bwys mawr yn yr ardal. Ei rieni yntau oedd Llywelyn ap Gruffudd ap Cadwgan, arglwydd Eutun a thiroedd eraill, ac Angharad, merch Maredudd ap Madog ap Gruffudd Maelor, tywysog Powys Fadog.¹⁹ Bu Madog ap Llywelyn yn ddigon amlwg i haeddu lle yn 'Brut y Tywysogion', lle y cofnodir ei farwolaeth yn 1331:

Yn y flwyddyn honno y bu feirw llawer o wyrda Cymru: Gronw ap Tudur o Fôn, a Thudur ab Addaf archddiacon Meirionnydd, a Madog ap Llywelyn, y gŵr gorau erioed a fu ym Maelor Gymraeg, noswyl Mathias Apostol ddiwedd mis Chwefror ac y claddpwyd yn ei eglwys ei hun yng Ngresffordd.²⁰

Perthynai Madog Benfras, felly, i gylchoedd uchelwrol Maelor. Arbennig o ddiddorol mewn cyswllt â'r ddau gywydd sy'n crybwyll Coed Eutun yw'r ffaith fod Gwenhwyfar, mam debygol y bardd, yn ferch i arglwydd Eutun ac yn chwaer i ddyn a gysylltir ag Eutun, sef Ieuan ap Madog o Eutun.²¹ Y mae'n rhaid fod Madog Benfras wedi cael digon o gyfle i rodio yn y goedwig hon, ac i wrando ar yr eos yno, pe dymunai.²²

¹⁸ P.C. Bartrum: WG1 *l.c.*; hefyd *ib.* 'Tudur Trefor' 24.

¹⁹ *Ib.* 'Tudur Trefor' 22, 'Bladdyn ap Cynfyn' 4; HPF ii, 155–8.

²⁰ BT 237; diweddarwyd yr orgraff ac atalnodwyd y testun. Yn Abaty Glyn-y-groes, yn Iâl, y cedwid cronicle Pen 20 yn 1331, gw. MWM 47. Gwelir beddrod Madog yn eglwys Gresffordd o hyd, gw. Colin A. Gresham, *Medieval Stone Carving in North Wales: Sepulchral Slabs and Effigies of the Thirteenth and Fourteenth Centuries* (Cardiff, 1968), 185–6.

²¹ P.C. Bartrum: WG1 'Tudur Trefor' 24, 25.

²² Parheir i ddilyn Gerallt Gymro a honni nad oedd yr eos yn ymweld â Chymru yn yr Oesoedd Canol, ac felly fod y cyfeiriadau ati yn y farddoniaeth yn ystrydeb lenyddol, gw., e.e., William Condry, 'The Vertebrate Animals of Cardiganshire', *Cardiganshire County History*, i: *From the Earliest Times to the Coming of the Normans*, ed. J.L. Davies and D.P. Kirby (Caerdydd, 1994), 85. Y mae manylder y disgrifiadau yn y cerddi hyn, ynghyd â'r cyplysiad diamwys â lle penodol, yn awgrymu'n wahanol. Dengys y map yn D.W. Gibbons *et al.*, *The New Atlas of Breeding Birds in Britain and Ireland: 1988–91* (London, 1993), fod cofnod iddynt fridio nid nepell o leoliad Coed Eutun, sydd ar y ffin rhwng Cymru a Lloegr, yn yr 20g. Dioddefodd eu hoff gynefin, sef coedwigoedd brodorol a dorrir yn rheolaidd, yn drychinebus yn ystod y ddwy ganrif ddiwethaf, felly nid syn yw eu habenordeb o'r ardal heddiw, a disgwyliad iddynt fod yn fwy cyffredin yn yr Oesoedd Canol, pan oedd miloedd o goedwigoedd o'r fath ar gael.

Tystiolaeth cofnodion swyddogol

Enwir taid a thad Madog Benfras yn Stent Brwmffild a Iâl, 1315:

Ior[werth] ap Eigon Gouch, Griffi[dd] ap Ior[werth], ... omnes isti tenent conjunctim in capite per homagium et fidelitatem medietatem VII parcium ville Esclusham[,] quartam partem ville de Morton, VIIIam partem ville de Crystionyth Ken et quartam partem ville de Acton et redd[unt] per ann[um] conjunctim XIIIIs IIIId ad festum St. Michaelis.²³

Erbyn 1339–40, yr oedd Madog ei hun yn ddigon hen i ymddangos fel gweithredydd annibynnol mewn cofnodion cyfreithiol. Goroesodd cofnodion llys Wrecsam ar gyfer y blynyddoedd hyn, ac ynddynt y mae Madog a'i frawd Ednyfed, meibion Gruffudd ab Iorwerth, yn ymddangos droeon.²⁴ Gwelir hefyd weddw Gruffudd ab Iorwerth, Gwenhwyfar, yn 1339. Ni chrybwyllir Llywelyn Llogell, ond fe all, fel yr awgrymodd A.N. Palmer, mai ei fab ef yw'r Dafydd ap Llogell a enwir yn 1339.²⁵

Cyhoeddodd Daniel Huws nodyn yn awgrymu bod gan Fadog hefyd dir yn ardal Brogyntyn, swydd Amwythig.²⁶ Y sail ar gyfer hyn yw pedwar cyfeiriad at 'Plas Madog Benfras' yng nghofnodion maenor Whittington (Y Dref Wen), pob un yn perthyn i'r unfed ganrif ar bymtheg. Fel y nota Huws, cwta ddeng milltir sydd rhwng Brogyntyn a phlwyf Marchwiall, ac felly y mae'n gwbl bosibl mai'r bardd a roes ei enw i'r darn hwn o dir. Fodd bynnag, ni ellir profi dim.

Erys i drafod ai Myfanwy ferch Iorwerth Ddu o'r Pengwern ger Llangollen yw'r ferch a enwir yng ngherdd 1 a cherdd 7. Yn sicr, dyma Fyfanwy gyfoes, o'r un ardal (Nanheudwy), a fu'n wrthrych cerddi eraill gan Sefnyn, Rhisierdyn a Hywel ab Einion Lygliw.²⁷ Priododd hi â Goronwy Fychan ap Tudur o Benmynydd ym Môn, noddwr pwysig iawn i'r beirdd.²⁸ Nid oes dim tystiolaeth am y ferch yn y cywydd cyntaf, ond mater arall yw cerdd 7. Yno dywedir yn blaen fod y *gwŷr* ... *ym Meifod* wedi dymuno ei *chyhoeddi* ... *i'n tŷ ni* (llau. 23–6). Priodas, bid sicr, a ddisgrifir yn gryno yn y llinellau sy'n dilyn. Awgryma hyn yn gryf fod y ferch hon wedi priodi â rhywun o Feifod, lle ychydig i'r gorllewin o Langollen (ac felly'n lled agos i Bengwern hefyd), a dyna sut y deallir y gerdd yma. Os felly, ni all mai Myfanwy, gwraig Goronwy ap Tudur, ydoedd. Yr unig ffordd o gymhwyso'r llinellau hyn at y Fyfanwy adnabyddus yw derbyn dwy dybiaeth go ansicr. Yn gyntaf: mai tŷ a oedd yn eiddo i deulu Pengwern, sef

²³ *The First Extent of Bromfield and Yale, AD 1315*, ed. T.P. Ellis (London, 1924) (= Cymmrodorion Record Series XI), 114; cyfieithiad S. *ib.* 115.

²⁴ Alfred Neobard Palmer, 'Records of the Bailiwick of Wrexham, A.D. 1339 and 1340', *Arch Camb* (fifth series) v (1888), 258–61; *id.*, 'Notes on Certain Powysian Poets', *Cy* xxi (1908), 132.

²⁵ Alfred Neobard Palmer, 'Records', 261.

²⁶ 'Plas Madog Benfras', *Cylchg LIGC* xiv (1965–6), 115–16.

²⁷ GSRh cerddi 3 a 5; GGLI cerdd 1.

²⁸ AWH 200; GGMD i, *passim*.

teulu Myfanwy, yw'r cartref ym Meifod y sonnir amdano; ac yn ail, mai Goronwy ap Tudur a'i bobl, ar ymweliad â Meifod, yw'r gwŷr yn llinellau 23–6 sy'n cadarnhau eu bwriad i fynd â Myfanwy yn ôl i'w tŷ hwy ym Môn (sef, yn ôl y dehongliad hwn, y tŷ a grybwyllir yn ll. 26).²⁹ Credaf fod hyn yn codi mwy o anawsterau na'r esboniad symlach a ffefrir. Yn benodol, nid oes unrhyw gysylltiad hysbys rhwng teulu Pengwern a Meifod.³⁰ Yr oedd Myfanwy yn enw cyffredin, ac ni fyddai'n syndod fod mwy nag un ferch uchelwrol o'r enw hwn yn Nanheudwy yn y cyfnod.

Crynodeb

Gwyddys mwy am Fadog Benfras, felly, nag am y rhan fwyaf o'i gyfoeswyr. Yr oedd yn uchelwr o dras ac yn dirfeddiannwr o sylwedd. Hanai o Faelor a gwyddys enwau ei frodyr a'i hynafiaid o du ei dad ac yn ôl pob tebyg o du ei fam hefyd. Yr oedd yn ei lawn oed erbyn 1339 fan bellaf, ond nid yn 1315, fe ymddengys. Ni wyddys pryd y bu farw.³¹

Ei waith

Pe mynnid ysgrifennu nofel am fywyd Madog Benfras, byddai digonedd o ddeunydd ar gael yn ei gerddi. Bardd serch a bardd y cywydd oedd Madog, a barnu wrth yr ychydig ddarnau o'i waith a erys. Cywyddau yw pob un o'r saith cerdd a olygir isod, a serch yw eu prif thema. Yr unig eithriad yw 'Marwnad Dafydd ap Gwilym', ac eto, canmol Dafydd fel bardd serch dihafal yw nod y cywydd hwnnw. Sut, felly, y byddai'r nofel yn datblygu? Gallai'r nofelydd hydeiml ddarlunio'r ennyd y disgynnodd llygad serchus Madog ar ei ddewis ferch am y tro cyntaf, gan ddisgrifio'i gynnwrf a'i obaith am y dyfodol ('I ferch'); yna, y misoedd neu'r blynyddoedd maith o siom a rhwystredigaeth ('Gwewyr serch'), yn eu mysg eiliadau pan ail-daniwyd mymryn o obaith ynddo ('Cywydd yr halaenwr'); ond eiliadau prin oeddynt, a'r ferch gan amlaf yn ddifater neu'n elyniaethus ('Cywydd y drych'); geiriau doeth pobl eraill yn methu â chael unrhyw effaith arno ('Cyngor y brawd du'); ac yn y diwedd, yr ing ofnadwy o'i gweld yn priodi rhywun arall ('Ffarwelio â Myfanwy'). Y mae'n stori ddifyr a chydlynol, ond stori y mae'n rhaid amau gwirionedd pob manylyn ynddi. Dim ond i'r darlennydd rhamantus, er enghraifft, y bydd yn amlwg mai'r un ferch a gyferchir ym mhob un o'r cerddi hyn, neu, o ran hynny, mai person o gig a gwaed yw'r ferch ym mhob achos. Diau fod Myfanwy ('Cywydd y drych',

²⁹ Ymhellach, byddai'n rhaid ailddehongli llau. 7–8 fel a ganlyn: 'Un fwyn o liw eira, mae'n lle hyfyd, / Myfanwy [o] Nanheudwy bonheddig.' Ni fyddai Myfanwy yn gallu bod yn Nanheudwy mwyach, ond ym Môn.

³⁰ Ni ddaw cysylltiad yn amlwg o ddarllen yr arolwg o diroedd Meifod a olygwyd gan G.P. Jones, gw. *The Extent of Chirkland (1391–1393)* (London, 1933), 47–50.

³¹ Fe'n harbedwyd gan Thomas Roberts (DGG² xciii–xciv) rhag y ddyletswydd i drafod yma ffugiadau blinderus Iolo Morganwg ynghylch bywyd Madog Benfras.

‘Ffarwelio â Myfanwy’) yn bod, ar ryw lefel, ond nid enwir y merched y sonnir amdanynt yn y cerddi eraill. Y mae perygl mawr mewn dehongli barddoniaeth mor amlwg gyhoeddus ei natur fel darnau o fywgraffiad. Cymeriad stoc yw’r bardd-garwr methiannus, ac nid yw’r ffaith fod enw Madog Benfras wrtho yn y cerddi hyn, neu, dyweder, enw Dafydd ap Gwilym mewn cerddi eraill, yn golygu ei fod yn hunanbortread. Ystyriwn ef yn hytrach fel cymeriad mewn drama.

Fel y disgwyliid, yn anaml y dengys Madog ei hun yn garwr llwyddiannus. Gwir, y mae’n bachu cusan llechwraidd a brysiog yn ‘Cywydd yr halaenwr’, ond digwydd hynny ar ôl goresgyn rhwystrau sylweddol iawn: ymwisgo mewn dillad go annymunol, aros am gyfle tra bo’r gŵr i ffwrdd (fe ymddengys), chwarae rôl y gwerthwr halen, a dioddef gwatwar trigolion y tŷ. Yn yr achos hwn, caiff gydweithrediad parod y ferch (a’i llawforwyn), ond fel arfer, eilun a welir o bell yw gwrthrych ei gariad, eilun na fydd ef byth yn cael cyffwrdd â hi. Y mae hyn ar ei amlycaf yn y cywydd ‘Ffarwelio â Myfanwy’, lle y mae’r ferch yn priodi â rhywun arall. Mewn cyferbyniad â ffantasi hwyliog ‘Cywydd yr halaenwr’, trafod priodas wedi ei threfnu rhwng teuluoedd a wna’r cywydd hwn. Er bod sôn am serch yn y llinell gyntaf, *gwŷr*—sylwer ar y lluosog—*sy’n* gwneud y penderfyniad. Cydnebydd y bardd fod priodas Myfanwy yn golygu na fydd ef byth yn garwr iddi, ac felly dim ond yn ei gof y bydd hi’n bresennol o hyn ymlaen. Yr unig ymateb synhwyrol i’r sefyllfa hon yw distawrwydd gochelgar:

Ni thynnaf o nwyf trasyth,
Ni thyn nebun am fun fyth
Un awr ohonof ofeg,
Onid Duw, am enaid teg.

Ond dywedai sinig, efallai, fod y cywydd ei hun yn tanseilio’r addewid sy’n ei gloi. Mewn cerddi eraill, agwedd ddirmygus y ferch tuag at Fadog yw’r thema, er enghraifft, yn ‘Cywydd y drych’. Creadures oriog ac anodd ei phlesio yw’r ferch yn y cywydd hwn, un nad yw’n credu bod geiriau ei hedmygydd yn gwneud cyfiawnder â’i thegwch hi, fel y’i gwelir yn y drych. Yn y cywydd ‘Gwewyr serch’ dangosir sut y mae serch ofer y bardd yn effeithio ar ei wedd: y mae ei wallt yn prinhaus a’i rudd yn llwydo. Llwyrr wahanol yw cyflwr llewyrchus y ferch, sy’n chwerthin yn greulon ar ei ben ac yn gwrthod yn lân siarad ag ef. Ychydig yn fwy gobeithiol yw ‘I ferch’, lle y clywn am edmygedd y bardd tuag ati, ond nid am ei hymateb hithau. Y mae’r llinell olaf, fodd bynnag, yn crynhoi paradocs y canu serch: *A bid ar ewyllys bun*. Anwybyddir realiti awdurdod y tad a’r gŵr, a realiti priodasau trefnedig y Gymru ganoloesol: ym myd bach hunangynhaliol y canu serch, *ewyllys bun* sy’n pennu ffawd dyn. Serch dirgel ac anghyfreithlon yw pwnc y cerddi, ac ynddynt arddelir rheolau nad ydynt yn unffurf â’r byd y tu allan. Crëir byd bach preifat ac anghydfurfïol, a rhan o’i wrthwynebiad i reolau cymdeithasol yw’r ffaith mai’r ferch sy’n rheoli, a’r dyn sy’n gaeth iddi.

I ddarllenwyr heddiw, y mae'r canu serch yn achosi penbleth. Yr oedd bwlch mawr rhyngddo a realiti cymdeithasol y cyfnod, yn sicr, a hefyd y mae ei dôn yn anodd i ni ei ddirnad. Pa mor ddifrifol yn union yw'r cerddi hyn? Y mae'n amlwg, i ddechrau, nad cerddi 'preifat' mohonynt. Sôn yr ydym yma am adloniant cyhoeddus. Fel arall, sut y gallai'r cerddi fod wedi cael eu cadw ar gof a'u cofnodi wedyn? Tystiolaeth gryfach fyth yw cerddi fel 'Marwnad Dafydd ap Gwilym', sy'n ymffrostio ym mhoblogrwydd canu'r beirdd: dyna ddangos yn eglur pa mor gyhoeddus oedd y gelfyddyd hon. Ac os cerddi cyhoeddus ydynt, yna pa ymateb a ddisgwyliid o du'r gynulleidfa? Peryglus yw cyffredinolli am agweddau diwylliannol y gorffennol—ac y mae'r hyn a welid yn ddoniol yn un o'r pethau mwyaf anodd ei bennu—ond onid sefyllfa gynhenid ddoniol yw ymostyngiad y dyn i'r ferch yn y canu serch? Ystyrier yr elfennau a geir yma: gor-ddweud, cyfnewid rolau, ymwisgo, cynllwyno'n llechwraidd, cymeriadau ystrydebol (y ferch fileinig, y dyn gwangalon) ac ambell dro trwstan. Rhaid cofio, hefyd, amgylchiadau tebygol y perfformiad: yn gyhoeddus, yn ystod digwyddiad cymdeithasol, a digonedd o fwyd a llyn ar gael, a'r gynulleidfa a'r bardd ei hun, efallai, wedi bod yn yfed. Er bod tystiolaeth fod datgeiniaid wrth eu proffes yn datgan cerddi yng Nghymru'r Oesoedd Canol, y mae'n debygol mai'r bardd ei hun a fyddai'n perfformio ei waith yn ystod ei einioes, fel rheol: disgrifio perfformiwr lawn cymaint â chyfansoddwr a wna 'Marwnad Dafydd ap Gwilym'. Byddai'r gwrthgyferbyniad rhwng geiriau bardd, yn pwysleisio pa mor welw ac eiddil yr oedd yn sgil ei serch ofnadwy, a'i ymddangosiad go iawn, yn anodd ei anwybyddu. Y mae'n gwestiwn a ellir darllen yr un o'r cerddi hyn yn gwbl wynepsyth.

Rhaid gofyn hefyd a fyddai merched wedi bod yn bresennol, a beth fyddai eu hagwedd hwy at yr adloniant hwn. A welent yn y canu ganmoliaeth tuag atynt fel rhyw, ac efallai hefyd fel unigolion? Gall fod yn dra anodd gwahaniaethu rhwng y categorïau 'canu serch' a 'chanu mawl i ferched', anhawster nad yw heb ei arwyddocâd, bid sicr. Awgryma gorchmynion taer y Gramadegau Barddol, cynnyrch clerigwyr, ynghylch yr angen i ddiarddel serchogrwydd yn llwyr o'r canu i wragedd priod, nad oedd y ffin hon yn cael ei pharchu. Daw'n glir o ddarllen 'Marwnad Dafydd ap Gwilym' fod disgwyl i ferched glywed cywyddau serch a'u mwynhau: cf. *Mawr annudd clod morynion a Dafydd degan rhianedd*.³² Cymharer amddiffyniad Dafydd ap Gwilym o'r canu serch fel adloniant ar gyfer merched:

Cerdd a genir ymhob gwledd
I ddiddanu rhianedd.³³

Sylwer hefyd mai merched (lluosog) sydd i fod i gael blas ar y canu, nid un ferch benodol. Er gwaethaf agwedd honedig ddarostyngedig y carwyr

³² 4.32, 55.

³³ GDG³ 364 (137.67–8).

‘serchog’ hyn, perthyn elfen gref o froliant ac ymffrost i’w perfformiadau yn y canu. Bron na ellir sôn am serchogrwydd cystadleuol. Gofod rhydd oedd y canu serch lle y gallai dynion ifainc, yn bennaf, fynegi’r agwedd rywiol ar eu natur heb ddioddef cosb eu cymdeithas ormesol, a—gellir tybied—lle y gallai merched, a ddioddefai fel arfer gaethiwed mwy anghynnes fyth, gydchwarae mewn gêm ddigon diniwed yr olwg ond ac iddi fin o rywioldeb amlwg. Yr hyn a gollwn, wrth gwrs, wrth ddarllen y cerddi hyn, yw llais y merched a fyddai wedi gweld y perfformiad. A fyddent yn dyrannu bonllef neu watwar yn ôl haeddiant y perfformwyr? Testunau moel ar bapur yw’r cywyddau serch i ni, ond i’r gynulleidfa wreiddiol, y deunydd crai mewn defod gymdeithasol oeddynt, ac ymateb y gynulleidfa lawn cyn bwysiced i’r achlysur â’r farddoniaeth.

Pair hyn oll anawsterau mawr ar gyfer darllen y cerddi hyn yn fywgraffyddol, fel y gwneid ac y gwneir o hyd yn achos Dafydd ap Gwilym yn anad neb. Nid oes angen ond ychydig o ddychymyg, er enghraifft, i weld Madog Benfras yn perfformio ‘Ffarwelio â Myfanwy’—ar yr wyneb yn ddatganiad torcalonnus o ddadrithiad mewn serch—fel rhan o’r adloniant yn ystod neithior y pâr priod newydd. Ar y llaw arall, â rhai o gywyddau Dafydd ap Gwilym yn llawer rhy bell i neb ddychmygu eu canu yng ngŵydd y Bwa Bach. Ar gyfer cylch dethol y cyfansoddwyd y rheini. Rhaid gadael y cwestiwn bywgraffyddol o’r neilltu ac ystyried y canu fel adloniant y bwriadwyd i bobl eraill ei glywed a’i fwynhau.

Crefft y cerddi

Cywyddau yn unig a ddiogelwyd dan enw Madog Benfras, er bod ‘Myfanwy’ yn sôn am *awdl* y bardd (1.19). Y gynghanedd sain yw’r fwyaf poblogaidd ganddo (36%); canran y lleill yw 27% (croes), 21% (traws) a 12% (llusg). Ceir dwy enghraifft o gynghanedd braidd gyffwrdd (2.9, 7.23) ac wyth llinell ddigynghanedd, saith ohonynt yn ‘Cyngor y brawd du’ (cerdd 2). Dengys y gerdd hon fod arferion mydryddol Madog yn eithaf amrywiol, fel hefyd cerdd 4, yr unig un y mae’r gynghanedd groes yn amlach ynddi na’r sain (48% o gymharu â 23%). Nid yw bob tro yn ateb *h* ac y mae’n fodlon ateb *rh* ag *r* (e.e., 1.38). Ceir ganddo’r goddefiadau cyffredin megis *n* wreiddgoll ac anwybyddu *f*. Ambell waith anwybyddir cytseiniaid eraill (3.24, 4.25). Yn achlysurol ceir hefyd gynganeddion mwy uchelgeisiol, megis sain ddwbl (3.4), llusg deirodl (6.31) neu gyfuniad o sain a llusg (3.9). Y mae Madog yn hoff hefyd o gymeriadau estynedig, e.e. ar *b-* yn ‘I ferch’ ac ar *p-* a *d-* yn ‘Marwnad Dafydd ap Gwilym’.

Cwta 340 llinell o waith Madog Benfras sydd gennym. Nid oes modd defnyddio ystadegau cynghanedd a gafwyd o gorpws mor fychan â hwn i brofi awduraeth cerdd neu ei gwrthod. Rhaid cofio mai technegau barddol yw’r cynganeddion, nid mecanwaith diflas, a phan fo amrywio sylweddol

rhwng cerddi, â rhesymau artistig y dylid cysylltu hyn yn y lle cyntaf. Er enghraifft, cerdd ymddiddanol yw ‘Cyngor y brawd du’, a’i llinellau digynghanedd yn peri iddi lifo’n gyflym, fel sy’n gweddu i rywun yn bwrw ei fol. Ar y llaw arall, y mae cynganeddion croes a chymeriadau tra chywrair ‘Marwnad Dafydd ap Gwilym’ yn arddangos sgiliau’r bardd mewn cyd-destun lle y disgwyliid iddo eu hestyn hyd eithaf ei allu.

Dilysrwydd y cerddi

Rhestrir y cerddi annilys a ganlyn yn MCF (2007):

... *Fain enwog nifyn annerch*

Cywydd gan Wilym ab Ieuan Hen a’i linell gyntaf yn eisiau yn llawysgrif Bangor (Mos) 6, 98^v.³⁴

Hudol doe fu hoedl Dafydd

Marwnad Dafydd ap Gwilym gan Iolo Goch.³⁵

I Dduw nef yr addefa

Cywydd crefyddol gan Ieuan Brydydd Hir.³⁶ Un llawysgrif yn unig sy’n ei briodoli i Fadog Benfras, sef LIGC 11087B, 12^v.

Os heddiw y’ m diswyddir

Cywydd serch a briodolir i Fadog Benfras neu Ddafydd Nanmor mewn un llawysgrif yn unig (Pen 112). Fe’i priodolir i Ddafydd Nanmor, Bedo Brwyllys a Bedo Aerddren mewn eraill. Dyfaliad heb awdurdod yw’r priodoliad petrus i Fadog, bid sicr.³⁷

Cododd Thomas Parry amheuan ynghylch dau gywydd a briodolir i Ddafydd ap Gwilym yn y llawysgrifau, gan awgrymu y dylid eu rhoi i Fadog:

Madog ap Gruffudd wyddaer (GDG³ rhif 25 ‘Cywydd yr eos’)

Gwae fi o gariad gwiw fun (DGA rhif 39 ‘Yr eos a’r frân’).³⁸

Y prif reswm dros y dybiaeth hon yw’r ffaith fod y ddau gywydd yn sôn am wrando ar yr eos yng Nghoed Eutun, coedwig a leolid ar bwys cartref Madog Benfras, fel y gwelwyd uchod. Testun anodd ei ddehongli yw ‘Cywydd yr eos’: cywydd ar ffurf ymddiddan rhwng Madog Benfras a bardd

³⁴ MCF (2007) rhif 14519; GDID 113–14 (cerdd XXI) *Gwae w’r mul a garo merch*.

³⁵ MCF (2007) rhif 14521; GIG 90–2 (cerdd XXI).

³⁶ MCF (2007) rhif 10527; GIBH cerdd 5.

³⁷ MCF (2007) rhifau 199, 269, a 15812; DN 87–8 (cerdd XXXI) a 192.

³⁸ Gw. GDG 466–7 a clxxviii (rhif 69) am resymau Thomas Parry dros amau awduraeth y cerddi hyn.

neu feirdd eraill ydyw, ond nid yw rhannau'r gwahanol siaradwyr yn eglur o'r llawysgrifau. Yn ôl dehongliad Thomas Parry, yng ngenau Madog y mae'r rhan fwyaf o lawer o'r llinellau, a chwyno am golli'r eos o Goed Eutun y mae. Dyma'r llinellau allweddol yn ôl fersiwn Parry:

Poed ar dor y pilori,
 Amen fyth, o mynnaf fi,
 Y doter gynifer un
 A'i ditiodd yng Nghoed Eutun.
 Yn y fro tra fynno trig,
 Yno y deil y Nadolig.³⁹

Y mae'n anodd gweld sut y gallai hyn fod yn gyson â'r sylw fod yr aderyn wedi gadael *Gwynedd* yn llinellau 45–6.⁴⁰ Nid yw Eutun yng Ngwynedd, ac y mae llinell 43 yn dangos yn eglur mai Maestran, lle nid nepell o Lanuwchllyn, oedd cartref yr aderyn yng Ngwynedd.⁴¹ Y mae'r golygiad newydd o waith Dafydd ap Gwilym yn cynnig dehongliad tra gwahanol o rannau'r ddau siaradwr yn yr ymddiddan, gan roi'r rhan fwyaf o'r llinellau yng ngenau Dafydd.⁴² Dadleuir yn argyhoeddiadol hefyd mai *yng* Nghoed Eutun y mae'r aderyn erbyn diwedd y gerdd, nid wedi ei ddeol o'r lle hwnnw. Coedwig arall, y *bedwlwyn*, a ddadwreiddiwyd gan Eiddig, a hynny yng Ngwynedd, y mae'n ymddangos.⁴³ Awgryma'r golygydd ymhellach y gall fod trydydd bardd, un anhysbys, wedi canu'r cyfan. At hyn gellir ychwanegu pedwerydd posibilrwydd—os oes angen un—sef fod Dafydd a Madog wedi cydweithio ar y gerdd a'i pherfformio ar y cyd. Enw Dafydd ap Gwilym a geir wrth y gerdd hon yn unfrydol yn y llawysgrifau.

Yn yr ail gerdd, 'Yr eos a'r frân', un llais a glywir. Y mae'r bardd yn cwyno nad yw yng Nghoed Eutun yn gwrando ar yr eos:

Gwae fi o gariad gwiw fun
 Nad ytwyf yng Nghoed Eutun,
 Lles nifer ger llys nefawl
 A lle mae galluau mawl.⁴⁴

Â ymlaen i ddisgrifio cân yr aderyn yn y lle hwn, ac yna y mae'n cofio un achlysur pan dorrodd llais hyll brân ar draws y canu persain (llau. 19–36). Ceisia'r bardd anfon y frân i ffwrdd: nid fel llatai, ond i fwydo ar gorff

³⁹ GDG³ 74 (25.49–54).

⁴⁰ *Ib.*: *Nid adewis yng Ngwynedd / Er pan aeth, neud waethwaeth wedd.*

⁴¹ *Ib.*: *Meistres organau Maestran.*

⁴² DG.net cerdd 155.

⁴³ Cf. llau. 10 a 47. 'Dadwreiddio' yw ystyr *diosg* (ll. 11), nid ysbeilio'r dail yn unig, gw. lli 58 (llau. 18–21). Yn y darn cyfatebol yn *Cyfreithiau Hywel Dda yn ôl Llawysgrif Coleg yr Iesu LVII Rhydychen*, gol. Melville Richards (ail arg., Caerdydd, 1990), 118 (ll. 38)–119 (ll. 3) defnyddir y f. *digoedi* yn lle *diosg*. Y mae Eiddig wedi rhywgo'r bedwlwyn allan â chaib a rhaw, gan ddifa unrhyw oibaith y gallai'r aderyn ddod yn ôl.

⁴⁴ DGA 103 (39.1–4).

Eiddig (llau. 37–46). Y mae'r golygiad newydd o waith Dafydd ap Gwilym yn eithaf pleidiol i awduraeth Madog Benfras, er bod y gerdd wedi ei chynnwys yno.⁴⁵ Y cyfeiriad daearyddol, yn y bôn, yw'r unig ddadl sylweddol o blaid Madog. Y mae'n amlwg o'r cywydd blaenorol y byddai Dafydd ap Gwilym yn gyfarwydd ag enw Coed Eutun o leiaf, os nad hefyd â'r lle ei hun, ac nid yw'r ansicrwydd ynghylch rhannau'r gwahanol gymeriadau yn y cywydd hwnnw yn newid dim ar hynny. Gan fod 'Yr eos a'r frân' hefyd yn waith Dafydd yn ôl y llawysgrifau, nid yw'n anodd ei ddychmygu ef yn canu'r llinellau sy'n sôn am y goedwig hon. Ond fel y noda'r golygydd newydd, 'nid oes modd torri'r dadl'. Gan fod DG.net yn cyflwyno golygiad newydd sbon o'r ddau gywydd hyn, nid oes rhaid eu hailolygu yn y gyfrol hon, ac yn wyneb unfrydedd y llawysgrifau o blaid awduraeth Dafydd ap Gwilym, ni fyddai'n ddiogel eu cynnwys yma ychwaith.

⁴⁵ DG.net cerdd 154.

1
Cywydd y drych

Myfanwy lywy liwod,
Merch lân, mi eurych ei chlod.
Annoeth dafod a wnethyw
4 Ar ei bardd, diaereb yw,
Bylchdon bryd rhyd rhaedrflaen,
Balchder merch o'r bylchdwr maen.
Ban ddywawd, wawd Wyndodeg,
8 Bu dawn Duw, ei bod yn deg,
Bwrw a wnaeth olwg, gwg gŵyl,
Bun glaer, o ben ei gloywrwyl,
Â chil drem, a chael y drych
12 O wydr, ac ynddo edrych,
A lleddf alw, ddyn syndalwe,
Ei llaw forynion i'r lle,
A dywedud (mau hud hir)
16 Wrthynt, hoen eiry ar orthir:

‘Anniolch Mair air arab,
Er ’y mod yn deg, i’r mab!
Gŵyr ei awdl o garadas
20 Ac yntho wayw gantho, was.
Duw a wŷr pwy Creirwy Cred,
Dicia’ dim fy rhydecod!’

Ymddwyn, wawr ei modd, yn wych
24 Mewn gwydr, ddyn mwyn, ac edrych:
Gwarant haul haf a gafas,
Gwedy’r glod, gan y gwydr glas.
Arail cyhudd, rhybudd rhus,
28 Y lleidr dafod twyllodrus:
Nid cyfrwys ac nid cyfryw
Y cêl rhin benhwygin byw
(Hawl gyhudded ddywedud)
32 Â Heilin, ddraig byddin, Ddrud;
Dwys glöig awdl tafawdlyw,
Dysglöen o awen yw.

- Pam gennyf am y pryf pryn,
 36 Y wiwdraul drem o wydryn?
 Seren las gryngwmpas graen,
 Sas ei rwystr, sawser ystaen,
 Llygedyn, gwydryn gwywdraws,
 40 Llestair serch, lun llestr y saws,
 Aberth o ffyrddlingwerth ffair,
 O brin ddesgl wybren ddisglair,
 Tro llygad, dysgiad disgwyl,
 44 Tröell golwg rhuddell gŵyl,
 Mynud ar drem dyn meinael,
 Mwnai hud Myfanwy hael.
 Marianwydr dlws mireinwych,
 48 Mair a ro drwg mawr i'r drych!

Ffynonellau

A—Card 2.114 [= RWM 7], 802 B—CM 22, 138 C—J 139 [= RWM 14], 309 D—LIGC 3048D [= Mos 145], 717 E—LIGC 21248D, 56^r F—Pen 51, 53 G—Pen 54, i, 83 H—Pen 57, 8 I—Pen 312, iii, 20

Ceir y cywydd hwn mewn 9 o llawysgrifau. Y mae tair ohonynt yn gynnrych y bymthegfed ganrif, sef FGH. Copi o H yw I. Perthyn AC yn agos i'w gilydd ond nid ymddengys mai copi uniongyrchol o A yw C. Copi o E yw B yn ôl pob tebyg. Cytuna ADE yn agosach ag F nag G neu H. Gan fod cydberthynas y llawysgrifau yn aneglur, codir amrywiadau o bob un isod (ac eithrio BI), ond seilir y golygiad ar FGH, y tri chopi canoloesol. Nid oes darlleniad yn yr un o'r llawysgrifau diweddarach sy'n rhagori ar ddarlleniadau'r rhain. H yw'r copi cynharaf o gryn dipyn, a cheir peth tuedd i FG, ill dau yn llaw Gwilym Tew, gytuno yn erbyn H; fodd bynnag, nid yw FG yn unffurf â'i gilydd o bell ffordd. Y mae rhai darlleniadau yn F yn aneglur neu'n anghyflawn oherwydd traul; ni nodwyd y rhain oni bai bod achos i gredu y byddai darlleniad yn wahanol i'r testun golygedig pe bai'n gyflawn. Ymhellach ar y llawysgrifau, gw tt. 373–81.

Darlleniadau amrywiol

1 ACE liwy, D liw; ACDF liod, E loewod. 2 AC [merch lân]; A mawr wych i chlod, C mowrwyh liw mawr i chlod, D mi eura i chlod, E mi a wyr i chlod. 3 F dawd; A o wenheithyw, C wenheithyw, D awenethyw, E a wnaethyw. 5 C rhyadflaen, G rreadrgayn. 6 H oy; G byltwr. 7 ADFG pan, C pan i; AC wiwdeg. 9 CE [a]; AC–G wg wyl. 11–12 [AC–G]. 13 C [a]; H lledneis alw oy syndalwe. 14 C yw lle. 15 ACD doedvd; ADE mae, C i mae. 16 FG liw eiry. 17 C anolch. 18 A degod, C ged. 19–20 [H]. 19 C [ei]; A gariadab, E gariadwas. 20 A mab. 21 AC kreirwyr. 22 D dicra dim fu; ACDE

rryw deked, *F* ruy deked. 23–4 [*AC–FH*]. 27 *A* a rail, *CDEFG* ar ail, *H* yr eil; *ACDE* kyfydd. 28 *ADFG* o davot, *C* a dafod. 30 *D* y cêl im bengwigin cyw. 31 *AC–G* o hawl. 33–4 [*H*]. 33 *AC* dwys glaig, *D* ddwys glug, *E* dwys gilwg, *G* dwysgleig i. 34 *ACG* disgloen, *D* diffgloen, *E* disgloyen. 35 *E* pan; *E* [*y*]. 36 *H* a wiwdreul; *D* drein. 37 *AC–F* gron gwmpas; *G* llygad glas gryngwmpas grayn. 38 *A* llawn hvdfawl vn llvn a hedfaen, *C* llawn hudfawl a llun hedfaen, *DEF* llawn hudvawl llun ehedvaen, *G* llawn huvawl llun ehedvayn. 39 *AC* gwydraws, *H* gwidraws. 40 *EH* llun; *A* llesdair serch llostrer saws, *C* llesdair serch a llostrer saws, *D* llestair serch lun llostrer y saws. 41 *C* o berth; *BE* ffyrtingwerth. 42 *H* ddysgl. 43 *ACDE* ddysgiad ddisgwyl. 44 *C* troell golwg fal rhydell gwyl. 45 *E* munud; *H* Vynut ar ddrem dyn veinael. 46 *ACD* mynv, *E* mynn fwy, *F* mwynaf, *G* mwy vwyn; *H* vwnei hut veuanwy hael. 47 *AC–G* morwynaidd dro mireinwych. 48 *D* [*ro*]; *C* drwg mair.

Teitl

AC kowydd merch ir drych, *E* kowydd merch oedd yn i gweled i hun yn deg mewn drych, *D* Cow: merch falch oi ffrŷd, *H* cywyd y drych (*wrth ymyl ll.* 46).

Olnod

ACDH Madawc benuras ay cant, *EFG* madog bennvras.

Trefn y llinellau

ACDE 1–10, [11–12], 13–16, 18, 17, 19–22, [23–4], 25–48.

F 1–10, [11–12], 13–22, [23–4], 25–48.

G 1–10, [11–12], 13–46, i, 47–8.

H 1–18, [19–20], 21–2, [23–4], 25–32, [33–4], 35–48.

i

nyd amcan gan vevanwy
nam karv nam mynnv mwy

Cywydd y drych

- Myfanwy hardd o liw'r eira,
 Merch landeg, myfi yw saemïwr ei chlod.
 Y mae [hi] wedi creu tafod annoeth
 4 Ar ei bardd, gwirionedd ydyw,
 [Un a chanddi] wedd ton ewynnog [ar] fasddwr [yng] ngwaelod
 rhaeadr,
 Traha merch o'r tŵr caerog [o] faen.
 Pan ddywedodd [ef], moliant [yn] iaith Gwynedd,
 8 Bu'n fendith [gan] Dduw, ei bod yn deg,
 Bwriodd [hi] olwg, cilwg gwylaidd,
 [Y] ferch ddisglair, o ben ei llys gloyw,
 Â chiledrychiad, a dal y drych
 12 O wydr, ac edrych ynddo,
 A galw'n dawel, [y] ferch sidanaidd ei gwisg,
 Ei llawforynion i'r lle,
 A dweud (f'eiddo i yw [dioddef] hudoliaeth hir)
 16 Wrthynt, [un ac arni] loywder eira ar fynydd-dir:

 '[Boed] cerydd Mair fwyn [ei] gair,
 Er fy mod yn brydferth, i'r dyn ifanc!
 Llwgwr yw ei gerdd yn sgil serch dirgel
 20 Ac ynddo glwyf o'i herwydd, [y] llanc.
 Gŵyr Duw pwy yw Creirwy byd Cred,
 Y peth blinaf oll [i ddynion] yw fy mhrydferthwch eithriadol!'
- Ymddwyn [a wnaeth], [megis y] wawr oedd ei dull, yn fawreddog
 24 Yn [y] drych, [y] ferch addfwyn, ac edrych [arni hi ei hun]:
 Cafodd sicrwydd [ei bod fel] haul [yr] haf,
 Ar ôl y glod, gan y drych glas.
 Meithrin cyhuddiad, rhybudd [i beri] dychryn,
 28 Y lleidr twyllodrus o dafod:
 Nid cyfrwys ac nid yn yr un modd
 Y mae[r] pennog bach byw yn celu cyfrinach
 (Datgan cyhuddiad [mewn] achos)
 32 Â Heilin Ddrud, arweinydd byddin;
 Gwæg astrus cerdd pennaeth y tafod,
 Ysglodyn [a naddwyd] o[r] awen ydyw.
- Paham [y mae ots] gennyf am y prifyn pryndedig,
 36 Y golwg gwych ei ddinistr o[r] drych?
 Seren las gron ei chylch [a] hyll,

40 Trafferth yw ei rhwystr, soser [o] biwter,
Llygad bach, drych diffirwyth a gormesol,
Llestair [i] serch, [ar] ffurf llestr y saws,
Afrilladen o werth chwarter ceiniog [mewn] ffair,
O ddysgl annigonol [unlliw â'r] wybren ddisglair,
44 Adlewyrchiad [o'r] llygad, gwers [mewn] gwyllo,
Tröell [yn dangos] llygaid brown addfwyn,
[Yr] edrychiad ar wyneb merch fain ei haeliau,
Darn arian [llawn] hud Myfanwy fonheddig.
48 Trysor hardd a gwych o wydr [y] marian,
Boed i Fair roi niwed mawr i'r drych!

Cyngor y brawd du

Cosbwr y marwol bechawd,
 Casbeth gennyf bregeth brawd!
 Popty y bara peinioel,
 4 Pibl weddi almari moel,
 Gosgedd gruglus gweddus gwiw,
 Gwaisg baglog mewn gwisg bygliw,
 Mwdwl o bys y llygod,
 8 Mair a glyw, mawr yw ei glod,
 I bob dyn dan ei ateb
 Yn rhoi nawdd, mwy no'r hwn neb.
 Syganai'r brawd i'm gwahardd,
 12 Mygr diwair dan hair, dyn hardd:

'Os bardd ydwyd i feinir,
 Ysbas waith, yn hysbys wir,
 Mâl iawnach oedd ar derfyn
 16 Moli Duw no mil o'r dyn.
 Pefr rinwedd y saith weddi,
 Pader teg, myn Pedr, i ti,
 A phaid, er maint mawrfraint Mair,
 20 Â'th gywydd iaith ddigywair.'

Gwan iawnllun frawd, gwn wawd wiw,
 Gwenynllestr nid gwawn unlliw,
 24 Nid un rheol â Iolo,
 Nid â felly, glochdy glo,
 Ffriw debyg, Sain Dom'nig swyn,
 Ffrwyth o fwyarllwyth irllyn,
 Brân ar lled yn ehedeg
 28 A'i bryd ar nef dangnef deg,
 Gefail o gochl a heulrhod,
 Geuedd cloch am gywydd clod,
 Tafod i gloch bres Iesu,
 32 Taer y'n dysg gŵr torwyn du,
 Moeluriad o baradwys,
 Mulfran yr Ysbryd Glân glwys.

- Am warafun i'r fun fawl
 36 O'r brawd du oerbryd dwywawl,
 Ceiliog a chloch y dangnef,
 Calon oer i'r cul o nef!

Ffynonellau

A—Bangor 6, 154 [rhif 62] B—Bangor (Mos) 17, ii C—BL Add 14870 [= RWM 53], 88^v D—BL Add 14882 [= RWM 31], 80^v E—BL Add 14932, 49^v F—Card 4.330 [= Hafod 26], 261 G—Card 5.11 [= RWM 33], 102 [rhif 62] H—CM 14, 58 I—LIGC 670D, 170 J—LIGC 832E, 83 K—LIGC 3066E [= Mos 212], 88 [rhif 93] L¹—LIGC 13090E [= Llanofor C.3], 185 L²—LIGC 13090E [= Llanofor C.3], 289 M—Llst 186, 227 N—Pen 54, i, 63 O—Wy 2, 36 [rhif 22]

Ymranna'r llawysgrifau yn dri grŵp, sef A—HKL¹L², IJMO, N. Ceir trafodaeth bellach ar berthynas y llawysgrifau yn y nodyn cefndir. Codwyd amrywiadau o'r tystion annibynnol yn unig, sef BDFKNO, ond nid o'r *marginalia* yn E, sy'n unffurf ag O. Y mae O ei hun yn bur lwgr. Ymhellach ar y llawysgrifau, gw. tt. 373–81.

Darllenadau amrywiol

1 O Kosbech. 3–4 [O]. 3 N [y]. 5 O greglys; B gwidus. 6 BDFKO gwas. 7 O llwgr o. 8 BFK nad mawr i glod, D mad mawr i glod; O kene glwth nis kana i glod. 9–12 [O]. 10 BDFK y rhydd nawdd mwy na rhodd neb. 11 B iw. 12 D air. 14 BFK ysbys wawd mewn ysbas wir, D ysbys wawd maen ysbys wir, N Spas waith yn hysspys wir, O ysbys wawd mewn sbass hir. 15 O iownach heb gel y delyn. 16 BDFKO moli Duw na moli dyn. 17 D per, N perf (*efallai* peif), O ar. 19 B molvraint, FK mowlvraint. 21–2 [O]. 21 B gwawn iownllun gwawd gwynwawd gwiw, D gwan iownlon gwawd gwyndawd gwiw, F gwann iownllun o gnawd gwynlliw, K gwawn iawn llun gnawd gwyn lliw, N gwanniwnllvn vrawd gwnn wawd wiw. 22 D gwenyn llester nid gwan vnlliw, N gwenenllest gwine vnlliw. 23 O bydd yr un rol ag jolo. 24 BDFK ai; O ddeddfod harth hen Fardd y fro. 25–34 [O]. 26 BFK frwyth mwyarllwyth mai irllwyn, D ffrwyth mawr vnllwyth meirinllwyn, N ffrwyth o vwyrallwyth irllwyn. 29 B gwwl a heulrod, D golch ahvlrod, F gŵvyl a hevlrod, K gyful a heulrhod. 30 B im. 31 BF tavod gloch bres yr iesu, DK tavod kloch bres yr Jesu. 32 BF taer in dysc y torwyn du, D taer i dysk at herwyn du, K taer in dysg y torryn du. 33 K moluriad. 34 D morvran. 35 O gwas gwar yn gorafyn. 36 O kene /r/ fall kanu ir fyn. 37 BFK ceiliog yr eang dangnef, D keiliog ir dionog dangnef (*cywirwyd* dionog yn doniog), O ing a fo i rydd angef. 38 KO or nef.

Teitl

D Cowydd i'r brawd crefydd (*mewn llaw wahanol i'r testun*), *F* kowydd dychan ir offeiriad, *K* k: y brawd, *O* Kow: i unor Brodyr llwydion am gynghori y Bardd y ymadel ai gariad.

Olnod

BK dd ap gwilim, *DO* 1400 Daidid ap gwillim ai kant, *F* Daidid ap Gwilim, *N* madog bennvras (*ar ôl ll. 20*).

Trefn y llinellau

BDFK 1–20, i, 29–30, 23–4, ii, 21–2, 33–4, 25–8, 31–2, 35–8.

N 1–38.

O 1–2, [3–4], 5–8, [9–12], iii, iv, 13–20, [21–2], 23–4, [25–34], ii, v, 35–6, vi, 37–8.

i

pawb a gyssul vul voelrhawn
pibl iaith yn dwyn pobl i iawn

D gasgul; *B* voeliawn; *K* peibl; *K* [i].

ii

a wisg myn y diev certh
i rownbais val eirinberth

O yn yn mysg a wysg i werth / dew rawnbais fal du eirinberth.

iii

Ner a rifer o Ryfain
noeth=droed wr un wallt nyth drain
rhyd y bydd yn rhodio byd
rhyw drawsbren rhad yr ysbryd
periglor gorddor geirddoeth
byrkyttan da i kan duw koeth
mawr yw braint Siarter i gartre
myharen o nen y nef

Darn o gywydd Dafydd ap Gwilym 'Morfudd yn Hen', gw. GDG³ 368 (139.5–12).

iv

doede yr enfys oedranfoel
wrthwy fi yr hen arth foel

v

rho benyd arw boynys
orat yt a fydd a arnat fys
kais grys or maenlys muloen
[]llt ar dy groen
ag yn rhwydd dros y flwyddyn
kryfyddaf gwaith daf y dyn
dyma chwedel heb gelu
y tlawd moel frawd mul fru

vi

ni ffeidiwn bei byddwn Bab
a Morfydd tra fym eurfab

Cwpled o gywydd Dafydd ap Gwilym ‘Morfudd yn Hen’, gw. GDG³ 368 (139.25–26).

Cyngor y brawd du

- Cosbwr y pechod marwol,
 Casbeth gennyf yw pregeth brawd!
 Ffwrn y bara cyffredin,
 4 Cell foel gweddi[’r] Beibl,
 Ffurf [unlliw â] gruglus gwych [a] hardd,
 Dyn praff a chanddo fagl mewn gwisg pygddu,
 Pentwr o ffacbys,
 8 Y mae Mair yn [ei] glywed, mawr yw ei glod,
 I bob dyn [sydd] dan ei amddiffyniad
 Yn rhoi nawdd, [nid oes] neb [yn gwneud hynny] mwy na hwn.
 Datganodd y brawd i wahardd i mi,
 12 [Yr] un mawreddog diwair dan gryd rhawn, ferch hardd:

 ‘Os wyt yn fardd i ferch fain a thal,
 Gwaith talm o amser, yn wir hysbys,
 Teyrnged gyfiawnach fyddai yn [y] diwedd
 16 Foli Duw na mil o [rai fel] y ferch hon.
 Grym disglair y saith deisyfiad,
 Gweddi deg yr Arglwydd, myn Pedr, [sydd iawn] i ti,
 A rho’r gorau, er mwyn maint braint fawr Mair,
 20 I’th gywydd [o] iaith anghelfydd.’

 Brawd [ac iddo’r] wedd eiddil briodol, gwn [sut i ganu] moliant
 gwych,
 Cwch gwenyn nid unlliw â gwawn,
 Nid [yn dilyn yr] un rheol ag Iolo
 24 Nid â [ef] felly, clochdy [o liw’r] glo,
 [A’i] wyneb [yn] debyg, [a chanddo] fendith Sant Dominig,
 I ffrwyth[au] o lwyth o fwyar duon [mewn] llwyn gwyrdd,
 Brân yn hedfan ar led
 28 A’i bryd ar dangnefedd teg [y] nef,
 Gefeildy o glogyn a chap,
 Ffalster cloch [yn cwyno] am gywydd mawl,
 Tafod i gloch bres Iesu,
 32 Yn daer y mae[’r] dyn bolwyn du yn ein dysgu,
 Henadur moel o baradwys,
 Mulfran yr Ysbryd Glân gwych.

 Oherwydd i’r brawd du duwiol dideimlad ei wyneb
 36 Wahardd mawl i’r ferch
 Ceiliog a chloch y tangnefedd,
 [Boed] calon drist i’r dyn cul o[’r] nef!

I ferch

Bwriais gariad a bery,
 Bwriad gwaig, ar ddyn fraisg fry,
 Blodau merched y gwledydd,
 4 Bun lun lathrliw, deuliw dydd,
 Borewawr hoen berw ewyn,
 Bonheddig urddedig ddyn,
 Briger grug heb seithug sathr,
 8 Berthog genhedlog gnawdlathr,
 Bleth leth lathrwallt gwnsalltferch,
 Barablus addwyn fwyn ferch,
 Befr liw ewyn, myn roi medd,
 12 Beunes uchel ei bonedd.
 Pan ddêl merched y gwledydd
 O rai teg i'r un oed dydd,
 Bydd tebyg ei hoyw loywbryd,
 16 Bun ymysg merched y byd,
 Fyth i'r lamp, crair disgleirlan,
 Ymysg y canhwyllau mân.

Pan welais fy ngem dremwalch
 20 I ar bawb yn dwyn rhagor balch,
 Brenhinol ddiorwag agwedd
 O bryd a lliw gwiw a gwedd,
 Bu oerloes nâd, byw erlyn:
 24 Bu ail Dyfr, o bu ddelw dyn
 Byth garueiddiach no bun,
 Ei hirllathr gorff a'i heurllun.
 Bwrw bryd bob awr o brydu
 28 I hon ydd wyf, cawddnwyf cu.
 Nid cost i fardd hardd harddreg
 Brydu lle câi'i dalu'n deg.
 Ys dêl ym fflowrlym fflwch
 32 O dalau â diolwch!
 Bwyf farw o serch byw firain,
 Bydd eisiau cywyddau cain!
 Boneddigaidd dwf eiddun,
 36 A bid ar ewylllys bun.

Ffynonellau

A—BL Add 14967, 161 B—LIGC 834B, 279 C—LIGC 5269B, 219^r D—Llst 9, 3 E—Llst 145, 45^r F—Pen 221, 56

Seilir y golygiad ar destun A, yr hynaf. Nid oes tystiolaeth fod y copïau eraill yn annibynnol arno, ond codwyd amrywiadau ohonynt er gwybodaeth (prin iawn ydynt, fodd bynnag). Dernyn yw B oherwydd colli dalen o'r llawysgrif, a'r cwpled cyntaf yn unig a geir yn F, sef mynegai John Jones Gellilyfdy. Ymhellach ar y llawysgrifau, gw. tt. 373–81.

Darlleniadau amrywiol

1–28 [B]. 2 F kariad. 3–36 [F]. 6 ACDE vonheddic. 7 AD Bric eir y, C Brig eiry, E brig eur y. 8 ADE gynhawdlathr. 9 C lleth. 14 A o rrai; C i ryw oed. 15 ACDE y bydd. 17–18 [C]. 17 ADE [crair]. 20 C ddiar. 21 C breinial. 22 C gwiw i gwedd. 23 C bo. 24 C deifr; C elw. 27 DE [o]. 29 DE hardrec. 32 B dalen; BC didolwch.

Olnod

A–E madoc Benfras ai Kant.

Trefn y llinellau

ADE 1–36.

B [1–28], 29–36.

C 1–16, [17–18], 19–36.

F 1–2, [3–36].

I ferch

- Bwriais gariad a fydd yn parhau,
 Amcan gwych, ar ferch gadarn uchod,
 Y bennaf o blith merched y gwledydd [i gyd],
 4 Merch [ac iddi] ffurf ddisglair ei lliw, un ddwywaith tecach na[’r]
 dydd,
 [Un megis] gwawr y bore [a chanddi] bryd a gwedd [fel] ewyn
 byrlymog,
 Merch urddasol fonheddig,
 Gwallt [fel] y grug heb [ddioddef] sathriad di-fudd,
 8 Un gyfoethog uchel ei thras [a] disglair ei chnawd,
 Merch mewn mantell [a chanddi] wallt disglair meddal [ei]
 bleth[au],
 Merch fwyn addfwyn siaradus,
 Lliw disglair ewyn, y mae hi’n mynnu rhoi medd,
 12 Peunes uchel ei thras.
 Pan ddaw merched y gwledydd [i gyd]
 O blith [y] rhai teg i’r un diwrnod penodedig,
 Bydd ei phryd disglair llawen yn debyg,
 16 Merch ymysg merched y byd,
 Yn wastad i’r lamp, anwylyd disglair a glân,
 Ymysg y canhwyllau bach.
- Pan welais fy ngem hebogaidd ei threm
 20 Yn dwyn rhagoriaeth falch ar bawb,
 [A chanddi] agwedd frenhinol urddasol
 O bryd a lliw gwych a gwedd,
 Bu cri o loes drist [gennyf], un sy’n erlid bywyd [dynion]:
 24 Bu[’n] ail i Ddyfr, os bu ffurf merch
 Erioed yn fwy tirion na[’r] ferch [hon],
 Ei chorff tal disglair a’i ffurf ragorol.
 Coleddu bwriad o ganu bob awr
 28 I hon yr wyf, gofid annwyl.
 Nid yw’n dreth ar fardd teg hardd ei anrheg
 Ganu lle y câi ei dalu’n deg.
 Boed i[’r un] fuan ei ffyniant [a] hael
 32 O ran taliadau â diolch ddod i mi!
 Os bydd i mi farw o serch at ferch fywiog firain,
 Bydd diffyg cywyddau cain [wedyn]!
 [Un a chanddi] ffurf foneddigaidd ddymunol,
 36 A boed [i’r mater ddibynnu] ar ewyllys [y] ferch.

Marwnad Dafydd ap Gwilym

- Da ar feirdd—a dewrwr fu—
 Y dewisodd Duw Iesu.
 Poen bu dwys, Pen bedysawd,
 4 Pan aeth â gwawr, pennaeth gwawd:
 Pensaer a gwengaer gwingerdd,
 Pennaeth penceirddiaeth, paun cerdd,
 Porthloedd gwawd, parthlwydd gwiwder,
 8 Parlmant clod a moliant clêr,
 Penseirff aer, pensaer y ffawd,
 Penselwayw, paun inseilwawd,
 Pergyn dudedyn purgoch,
 12 Perllan cerdd pâr llinon coch,
 Pentref cerdd, paun tyrfa cad,
 Pantri cur, puntr y cariad,
 Penaig a'i glod penigamp,
 16 Pennod a chompod a champ,
 Penial cerdd dyfal dafawd,
 Pen ar y gwÿr, pannwr gwawd.
- Aml cwyn am ei ddwyn i'w ddydd,
 20 Amddifad cerdd am Ddafydd.
 Ieuentid maddeuid Mair
 A Duw Iesu dewisair
 A maswedd, trawsedd traserch,
 24 I Ddafydd, esilltydd serch,
 Fab Gwilym, febyd gwaywlyw,
 Gwanas clod—gwae ni nas clyw!
 Gwawr gryd oedd â gwayw ar grwydr,
 28 Gwawd da ffyddfrawd diffoddfrwydr.
 Gwedy ef pob gwawd a oedd,
 Gweadur cerdd, gwiw ydoedd,
 Maer y serch, em aur ei sôn,
 32 Mawr annudd clod morynion,
 Mawlair cerdd, milwr a'i cant,
 Melin y glod a'r moliant.

- Och na bai hir, goetir ged,
 36 Oes Dafydd, eos Dyfed!
 Ys gwag yr haf am Ddafydd,
 Ysgwîr gwawd, ysgwîr gwÿdd,
 Da athro beirdd dieithrach
 40 No dyn a fu, a Duw'n fach.
 Gwedy fy mrawd hyf gwaywdwn,
 Gwiw fu ef, gwae fi a wn
 O hirnych gwych a'm gweheirdd,
 44 O hiraeth am bennaeth beirdd.
 Rhoes broses modd Taliesin,
 Rhòl o wawd, rhy hael o win.
 Rhwy fo hoed (ni rhyfu hen!),
 48 Rhaid yw, yn ôl rhwyd awen,
 Adardy awdl, fardd gwawdlwydd,
 Ado'r gerdd fal yn dir gÿydd:
 O ganmol clod ugeinmerch
 52 Yn dir sied y deryw serch.
 Digrif oedd—deigr a foddes
 Deutu fy ngrudd, neu'm lludd lles—
 Dafydd degan rhianedd,
 56 Defni clod, daufiniog gledd.
 Dioer serchocaf fu Ddafydd
 Dyn o'r gwÿr dan oror gwÿdd.
 Dadlwawd awdl, didlawd ydoedd,
 60 Dioer o baun, diareb oedd
 Dwyn naf mawl (Duw nef a'i maeth),
 Da lawrydd gerdd daelwriaeth.
 Dafydd, ei ddydd a ddeddyw,
 64 Doctor clod, dieter a'i clyw;
 Da hebog doeth coeth, o'm cof,
 Deheubarth, nid â hebog!

Ffynonellau

A—Bangor 6, xxxix B—BL Add 14870 [= RWM 53], 372^v C—BL Add 14876, 8^v D—BL Add 14932, 4^r E—BL Add 14967, 183 [rhif 201] F—Card 2.114 [= RWM 7], 123 G—Card 2.201 [= RWM 63], 110 H—Card 4.156 [= RWM 64], 750 I—Card 4.330 [= Hafod 26], 306 [rhif 54] J—Card 5.11 [= RWM 33], xv K—Card 5.30 [= RWM 65], 62 L¹—CM 5, 200 L²—CM 5, 224 M—J 139 [= RWM 14], 51 N—LIGC 560B, 177 O—LIGC 1260B, 15, 18 P—Llst 15, 69 Q—Llst 118, 448 R—Llst 120, 39^r S—Pen 49, 103^v T—Pen 81, 19 U—Pen 97, 199 V—Rhydychen, Coleg Balliol 353 [copi ffotostat yn LIGC 9048E], 74^r

Copi o A yw J. Copi o D yw A gydag amrywiadau o B. Codwyd yr amrywiadau yn D o N. Copiwyd testun N yn O. Copi o P yw B a chopi o L¹ yw P. Y mae U ac L¹ yn bur agos at ei gilydd ond y mae'n anodd penderfynu pa un ohonynt yw ffynhonnell y llall. Tardda'r ddwy yn y pen draw o V. Y mae M a R yn gopiâu annibynnol o F. O ganlyniad, ni chodwyd amrywiadau o ABJL¹MOPRU isod, nac ychwaith o'r amrywiadau yn D (ond nodwyd amrywiadau o destun D, na wyddys ei darddell). Gall yn hawdd fod K yn tarddu yn y pen draw o G, ond gan na ellir sicrwydd, codwyd amrywiadau o K yma. Testun pur lwgr yw H, yn dangos olion eglur trosglwyddiad llafar, ond cytuna weithiau gyda GK, dwy lawysgrif a welwyd gan gopiyydd H, Margaret Davies. Isod, codwyd amrywiadau o bob testun nad yw ei berthynas â'r lleill yn gwbl amlwg, hynny yw o CDEFG-HIKL²NQSTV. Ymhellach ar y llawysgrifau, gw. tt. 373–81.

Darlleniadau amrywiol

1 CGHKL²NT a dewr a vu, D dewr-wr a fu, Q a dewr fv, V dewr o wr vy. 2 H a dewisodd, V y dewissoedd. 3 D paun fu dwys, Q poen fy dwyn, T pen bu dwys; CEQV paun, K pan; Q fedyfdawd, V bedyswawd. 4 CIN pen aeth, F poen aeth, T peniaith; DGHK y gwr, L² a gwr, V a gwawn; H peniaith; E pennaeth y gwawr pan aeth gwawd. 5 Q [a], V y; C gwngaer, FL² gwingaer, H gwyngaer, Q wingaer, V wengaer; CFL² gwengerdd, E gwyngerdd, Q awengerdd, T gwngerdd, V wingerdd. 6 H peniaith, QS penn aeth, T peniaeth; Q a ffen keirddiaeth, T pen keirddiaith; H paen (*cywiriad, efallai yn yr un llaw*: paun), K paen, Q [paun]. 7 D parth wlad, E parthlwyf, H porthladd; D porthlwyd, E porthloedd, I parthlwyd, Q parthlawd, T parthlwyth, V parthloedd; Q gweiddder. 8 T parlmant kylyd. 9 CQV pensaer, D pen sarph, F per seirff, H pensiwr, L² penseir, NS poen seirff, T poen saer; C faer, D air, GSK oer, H oedd, L²Q ffaer, TV ffair; C paun saur, D pen ffair, H paensaer, Q penn seiri, T pen sae ar, V paynsayr; CQST [y], D yn, N hoff; CI fawd, HN wawd. 10 D pen seiliawdr, EV pen sylwayw, F pen seilwaw, G pennsseiliai, H pen sylwedd, IS pan seiliai, K penseiliau, L² pen sylwiw, N penseilydd, T pen seilie; D y paun, K paen; C 'n seilwawd, D seilwawd, E yn seilwawd, GHKV y seilwawd, INST iselwawd, L² a seilwawd; Q gwalchmai difai i dawwd. 11 D pergainc, H pergûn, Q pergain, V perkyn; D ar dudedd, FGIKL²NST i dudedd, H yn dudedd, Q dan dyddedyn. 12 C par llinion, F park llinon, HQ pur llinon, I per llinon, K pur llinin, L² par llinyn, N prllinion, T pur llinyn. 13 C paen Troya, DT pen tyrfa, F paun trofa, GHIKS pen trofa, L² paun torfa, N pen trofo; D i cad. 14 D paentiwr, H pentre, Q pwyntiwr; C cerdd; CL²Q peintiwr, D pwyntiwr, F pentwr, H pantri, N pantyr, T pum twr, V pemtiwr; CDFHL²NQTV [y]. 15–16 [D]. 15 CV penogei, E penic ai, FL² panogaidd, GIKNS penygai, H penegai, Q penna gid, T pen gae y; HQ clod; Q paun y gamp. 16 E i chompod, N a chymod, T awymp od; CF i champ, E ai champ. 17 D peniael, HQT penal; CDEV gerdd, N ker; D ddefawd. 18 CQ penna or, V payn ar y; D Gerdd; H

piniwr; *V* y gwawd. 19 *H* mae achwyn; *CEHQ* am ddwyn i ddydd, *DFL*² am i ddwyn oi ddydd, *T* yw ddwyn yw ddydd. 20 *H* ymddifaid. 21 *DI* i ievenctid, *Q* am ienctid, *V* ydd ienctid; *N* maddeud, *T* myddeid; *H* o mair. 23 *D* Gosoded, *E* j vasswedd, *Q* ai faswedd; *D* trosed, *F* trossedd, *QT* trowsswedd. 24 *D* y seilmydd, *F* i seilwydd, *HKN* y silltydd, *Q* esseilddydd, *V* silltydd y. 25 *C* gwaywliw, *DGHIKST* gwiwlyw, *V* gwaelyw; *L*² ab gwilym hoywfab gwaywlyw, *N* fab Gwilim hyfal gwiwlyw, *Q* faban gwyl febyn gwiwlyw. 26 [*K*]. 26 *Q* a gwanas; *DQ* cler, *F* kerdd; *GHL*²*NT* a gwae; *CDIS* ef, *GHL*²*NQT* [ni], *V* vi; *CDEGIQS* nis. 27 *C* gwiw yw'r grud, *D* gwawr y Grudd, *F* gwawr grud, *L*²*V* gwawr ergryd, *N* gwawr gred; *CDFL*²*V* [oedd]; *ETV* [â]; *F* grewydr; *Q* gwawr grydwst a wna oer grwydr. 28 *V* diffyddvrwydr. 29–40 [*Q*]. 29 *S* pob a gwawd oedd. 30 *D* Gweadau'r serch, *N* gwadur gerdd; *I* gweadur pob gwe ydoedd. 31–2 [*DE*]. 31 *F* maer serch, *L*² mae yr serch, *T* maer aserch; *C* am aur i, *GHIKST* am aur a, *N* mawr yw y, *V* am aur y. 32 *H* maêr annedd, *N* mawr amudd, *V* morannydd; *C* glôd morwynion, *T* i glod morion. 33–4 [*V*]. 33 *D* mowlwr, *GHK* malwr, *INS* melwr, *T* maelawr; *C* caeth, *E* [cerdd]. 34 *INS* milwr, *T* milwyr; *T* i glod; *CDEIST* ai. 35 *D* na fu; *T* tir; *D* gohir gêd, *F* koetir ked, *L*² coelir ced, *N* gaetir gêd, *T* gai tor ged. 37–40 [*D*]. 37 *C* os gwae, *F* os gwag, *GK* ysgwae, *H* ys can gwae, *V* os gwaeg; *E* ir haf, *L*² ywr haf. 38 *C* osgwîr, *I* ysgwar; *K* [gwÿdd]. 39–40 [*E*]. 39 *GHKT* athro kerdd. 40 *NS* na; *C* a duw y fâch, *K* duw n i fach; *H* na dyn byw, da iawn ei barch. 41 *CV* a gwedy; *Q* un on brawd; *CDFL*²*QV* [hyf]; *D* gweau ow dwn, *K* gwayadwn, *L*² agwaydwn, *QT* gwiwdwn; *H* Gwedi ei farw gwayw dâf gwn. 42 *F* gwav fv; *H* morwynion oll myrwinwn. 43 *DL*²*V* nym, *F* im; *T* gerydd; *H* am hiraith gwae amhereirdd, *Q* a hirnych nid gwych wchfeirdd. 44 *CQ* a, *H* [o]; *H* beniaith y beirdd. 45 *CHK* broffes; *DGHIKNQS* val Taliesin, *E* ail tal jessin, *T* sel taliesin. 46 *Q* oi wawd; *D* yr hael, *F* Ri hael, *G* Ryael, *H* a reiol, *K* rhual, *N* rhy hel; *D* ai win, *H* win, *Q* oi win. 47–8 [*Q*]. 47 *C* hwy fy hoed, *D* o rwyf hoed, *E* rwyf yn ol, *F(G)K* Rwyf wy hoed, *GINST* rwyf o hoed, *L*² rhwyfwy haint, *V* Rhwy vy hoed; *CV* no, *E* nev, *FL*² nis; *C* rhÿs, *D* rifo, *L*² rhyfwy, *T* by ry; *H* Rwÿd o hyd or rdau hen. 48 *C* rhaid iw yn eb rwud awen, *H* rhaid rwyn o rwyd awen. 49 *E* a dayarv, *F* adarie, *H* Aradr, *L*² o darfu, *N* y adardy, *T* daer dy; *V* gowdlwydd; *Q* a dyr gwawd berawdlwydd. 50 *CNS* a dor, *F* a dyr, *L*² adur, *Q* i adw y; *N* fal o dir gÿydd, *Q* val yn gwydd; *H* Asiau r gân fal oesawg wydd. 51 *CDFL*² eginvawl, *E* ac envid, *H* j ganmol, *Q* enynwr, *V* y gainvawl; *DE* glod; *D* i gainfeirch, *F* i eginferch, *Q* i geinferch, *V* y gainverch. 52 *C-FIL*²*NQTV* ac yn; *C* y tir; *FL*² sad, *V* sieb; *CDFINQTV* [y], *L*² gan; *CF* devriw, *D* deuryw, *Q* gadaw/t/, *V* deyriw; *H* O dir sied a daaryw serch. 53–66 [*Q*]. 53–4 [*E*]. 53 *T* degair oedd. 54 *D* deutu'r grudd, *T* tydi fyngrydd; *CF-IKL*²*NSV* nym, *T* myn; *D* nid llofrudd lles. 55 *T* degan i rinwedd. 56 *C* deufin clôd, *D* dyfyn clod, *E* dyfna klod, *T* deifin klod. 57–62 [*DV*]. 57 *E* serchok, *T* farchog; *CI* [fu]. 58 *FL*² dyn oer gwyn, *S* dyn or

gwydd. 59–62 [E]. 59 *CFL*² dadled, *IS* dadlawd, *T* dodlawd. 60 *C* dir y boen, *FL*² di hir boen, *HNT* dioer baun; *N* diarab. 61 *C* denu, *F* dwy wiaf, *GHK* dwyn i nef, *L*² dwyn nwyf; *GHK* [mawl], *IST* medd, *N* nod; *GHK* duw wyn, *T* duw naf; *GHIKNST* a wnaeth. 62 *F* lowrvdd, *G* lywydd (*cywiriad*, ?*yr un llaw*: lowrydd), *HIK* lywydd, *S* lowrodd; *CGHIKNS* cerdd; *FST* dalwriaeth, *GHIK* deuluaeth. 63 *E* i ddydd oedd eddyw (*cywiriad*: i ddydd a ddeddyw), *K* y dydd y deddyw, *L*²*V* y ddydd oedd eddyw; *H* Dafydd j ddydd ef a ddaeth / Dulwyd o niwl ywr dalaeth / Dafydd ddi hoewddydd heddyw. 64 *D* deg tir ai. 65 *D* au, *HKV* ym, *ST* am. 66 *T* i heubarth; *F* ni da, *H* diau, *V* nid ai; *D* heibio.

Trefn y llinellau (nodir yn unig y llawysgrifau y cofnodwyd darlleniadau ohonynt)

C 1–28, 30, 29, + i, 31–66.

D 1–4, 7–10, 13–14, [15–16], 17–18, 5–6, 11–12, 19–20, 25–30, [31–2], 41–4, 53–4, + i, 33–4, 21–4, 55–6, [57–62], 47–52, 35–6, [37–40], 45–6, 63–6.

E 1–28, 30, 29, [31–2], 41–4, 33–4, 37–8, [39–40], 35–6, 45–52, [53–4], 57–8, [59–62], 55–6, 63–6.

*FHIL*²*NS* 1–66.

G 1–12, 14, 13 (*cywiriad*, *efallai gan yr un llaw*: 13–14), 15–66.

K 1–12, 14, 13, 15–25, [26], 64, 27–66.

Q 1–20, 25–8, [29–40], 41–2, 45–6, [47–8], 43–4, 21–4, 51–2, [53–66], 49–50.

T 1–16, 18, 17, 19–66.

V 1–10, 15–16, 11–14, 17–30, + i, 31–2, [33–4], 35–56, [57–62], 63–6.

Teitl

C Marwnad Dafydd ap Gwilym, *D* Marwnad arall iddaw no. IV, *ES* Marwnad Da. ap Gwilym ac ef yn fyw (*mewn llaw wahanol i'r prif destun yn y ddau*), *F* llyma farnad dd ap gwylim, *GK* kowydd marwnad dd ap gwylim, *H* Marwnad Dafydd ap Gwillim (*llaw arall*: q. pa un a fu farw gyntaf a'i Madog a'i Dafydd), *I* marnad dd ap Gwylim o waith Jolo Goch (*llaw wahanol*), *N* yna i gwnaeth Madog benfras i farwnad ynte o ddifri wedi i farw, *V* kywydd barwnad dd ap Gwilym o waith madog benfras.

Olnod

C Madog Benfras ai cant. 1400, *DEFHL*²*NQT* Madoc benfras ai kant, *GK* mad bennfras ai kant, *I* Madog Benfras (*dilëwyd*), Jolo Goch, *S* Madog benfras, *V* Madog benfras ai k.

i

mawr ar vngrydd loywrydd lif
 messyr deigr am wr masswy digrif
 mal yn arial ney eyrin
 molt gwawd hael a mylt y gwin

C llowrudd llif, *D* llofrudd llif; *D* [am] masw wr; *C* yn arial []brin, *D* un arial a neirin; *D* mold hael gwawd am ild gwîn.

Marwnad Dafydd ap Gwilym

- Yn dda o blith [y] beirdd—a dyn dewr ydoedd [ef]—
 Y dewisodd Duw Iesu.
- 4 Dwys fu[’r] boen, Unben [y] bydysawd,
 Pan aeth [Ef] ag arglwydd, pennaeth cân:
 Pensaer a noddfa fendigaid cân y gwin,
 Pennaeth [yr] urdd farddol, paun cerddwriaeth,
 Hafan barddoniaeth, un llwyddiannus ei ran [yn llawn] gwychder,
- 8 [Canolbwynt] cynulliad [o] fawl a [thestun] moliant beirdd,
 Pennaeth seirff brwydr, pensaer y llawenydd,
 Â baner ar ei waywffon, paun moliant a ddilysid â sêl,
 [A chanddo] fantell burgoch tywysog,
- 12 Perllan cerddwriaeth [a chanddo] waywffon waedlyd o bren onn,
 Prif annedd cerddwriaeth, paun mintai brwydr,
 Pantri gofid [serch], pensil y cariad,
 Pennaeth a’i glod benignamp,
- 16 [Un a fu’n] uchafbwynt ac [yn] safon ac [yn] rhagoriaeth,
 [Yn denu] tyrfa cerddwriaeth [y] tafod diflino,
 Pennaeth ar y gwŷr, pannwr cân.
- Mynych yw[’r] cwyn am ei ddwyn i’w ddydd [penodedig],
- 20 Amddifad yw cerddwriaeth oherwydd [colli] Dafydd.
 Maddeued Mair [ei] ieuenctid
 A Duw Iesu dymunol Ei air
 A[’i] oferedd, gormes serch anghymesur,
- 24 I Ddafydd, disgynnydd [i] serch,
 Fab Gwilym, mab [i] arglwydd gwaywffon,
 Cynheiliad clod—gwae ni nad yw’n ei chlywed [bellach]!
 Arglwydd brwydr oedd [ef] gyda gwaywffon ar grwydr,
- 28 Brawd ffydd da [ei] glod a rôl derfyn ar frwydr.
 Yn ôl [ei ddull] ef yr oedd pob cân,
 Gwëydd cerdd, gwych ydoedd,
 Stiward y serch, gem euraid ei draethiad,
- 32 Lloches fawr [i] foliant merched,
 Traethiad o fawl [mewn] cerddwriaeth, milwr a’i canodd,
 Melin y glod a’r moliant.
- Och na byddai hir, [un a fu’n] rhodd [i’r] goedwig,
- 36 Einioes Dafydd, eos Dyfed!
 Gwag yw’r haf oherwydd [colli] Dafydd,
 Safon cân, gwas [y] coed,
 Athro da hynotach [i] feirdd

- 40 Nag [unrhyw] ddyn a fu, a Duw'n warantwr [i hynny].
 Ar ôl fy mrawd beiddgar toredig ei waywffon,
 Gwych fu ef, â gwae yr wyf i'n gyfarwydd [bellach]
 Oherwydd cystudd maith un gwych sy'n fy rhwystro,
- 44 Oherwydd hiraeth am bennaeth beirdd.
 Rhoddodd wysiad fel Taliesin,
 Rholyn o fawl, [un] hael iawn o ran gwin.
 Eithafol fo[r] galar (ni fu [ef] yn hen!),
- 48 Rhaid yw, ar ôl [marw] rhwyd [yr] awen,
 Tŷ adar [yr] awdl, bardd llwyddiannus ei gân,
 Ymadael â[r] gerddwriaeth fel [petai]'n dir [sydd wedi tyfu'n]
 wyllt:
- O ganmolïaeth clod ugain merch
- 52 Y mae serch wedi troi'n dir sied.
 Digrif oedd—boddodd dagrau
 Ddwy ochr fy ngrudd, y mae'n rhwystro imi lesâd—
 Dafydd anwylyd [y] merched,
- 56 Diferion [o] fawl, cleddyf daufiniog.
 Yn ddiamau Dafydd fu'r serchocaf
 Dyn o'r [holl] ddynion dan oror [y] coed.
 [A chanddo] awdl [ar gyfer] cân ymryson, gwych ydoedd,
- 60 Paun diamau, esiampï oedd
 Cipio ymaith arglwydd mawl (Duw nef a'i magodd),
 Teilwriaeth cerddwriaeth dda [a] hael.
 Dafydd, y mae ei ddydd olaf wedi dod,
- 64 Athro clod, dicter sy'n ei glywed [sc. hyn];
 Hebog da doeth [a] gwych Deheubarth,
 O'm cof nid â [ef] hebof [innau hefyd]!

Cywydd yr halaenwr

- Cefais o hoywdrais hydraul
 Cofl hallt er mwyn cyfliw haul:
 Cyfnewid, lud drud drafael,
 4 Cyflwr yr halaenwr hael.
 Cyfrwch wrth y dewrfwch dig,
 Cyfaddef hyd cof Eiddig,
 Cwyno wrth Dduw, amcanu
 8 Cyflwr y disgwyliwr du.
 Cynnwrf mab, rhag f'adnabod
 Cynnal nawair, neddair nod.
 Cafas y cleiriach achul
 12 Fy nghyfrwy parch a'm march mul;
 Cof synnwyr, cefais innau
 Cofl flindrefn i'r meingefn mau,
 Y cawell halen cywair
 16 I'w ddwyn, o'r hengrwyn a'r hair
 Ac erwydd, ffynidwydd ffyn,
 Ac arwest o ledr gorwyn
 A chod a brithflawd i'w chau
 20 A chap hen a chwpanau
 A chlustog fasw o laswellt
 Rhwng y cefn oer, dioer, a'r dellt.
 Cael ffordd, dygn olygordd dig,
 24 A dueddai i dŷ Eiddig;
 Dyfod—anrhyfeddod fu—
 O dom ardd i dŷ mawrddu;
 Sefyll a'r cawell syfudr
 28 Dan fonau 'neufraich, baich budr;
 Crio 'Halaen!', gaen gwnsallt,
 Croyw hoffi cryw heli hallt.
 Cyfodi, rhifedi rhaith,
 32 Yr iengwyr anwreangwaith.
 Cynhafal fy nyfalu
 Cyfarth lef cŵn buarth lu.
 Rhwng cerdd yr iengwyr, rhwng cŵn,
 36 A minnau'n berw, o mynnwn,

Y deffrões dwywes deg
Hael o'i gwin, hoywliw gwaneg.

40 'Diwyd Fair! Dywaid, forwyn,
Däed Mai, da wyd a mwyn,
Rhysym! ryfel bugelydd
A sôn o'r neuadd ysydd.'

44 'Y rhyw i mewn rhwym annoeth
Ddyn fel halaenwr a ddoeth
A'r tylwyth, brwydr ddiffwrwyth braw,
Dwys dôn, yn ei destuniaw.
Yntau, diamau ymwad,
48 Un destun ganthun' nis gad.'

'Pa ryw ansawdd, pair rwnsag,
Pa sôn wrth y gweision gwag?'

52 'Dyn god yn ymddinodi,
Dig efô, debygaf i.
Ni bu erioed, gwn hoed gŵr,
Y rhyw lun ar halaenwr
Na'r rhyw drwsiad (rhag brad braw!)
56 Swydd ddirnad, ysydd amaw.'

'Diarnabod, dioer, nebun
(Diddigwyl fy hwyl fy hun).
Gofyn a ddaw â'i gawell
60 Y gŵr dros hiniog y gell.'

'Daw', heb y ferch geinserch gof,
'Duw a wŷr y daw erof.'

64 Deuthum â'r cawell, trum cau,
Ar fy nghefn, oer fy nghofau,
Hyd i mewn, hoed amynedd,
Hundy gwen, hoendeg o wedd;
Cyfeirio'r ferch ar erchwyn,
68 Cyfarch gwell i'r ddiell ddyn.

'Disgyn y twyll ddelltyn tau,
Doethaf, henffych well dithau.'

- Gwisgïo'r llestr cyfrestreddellt,
- 72 Gwasgu pen gwen yn y gwellt.
 Hael y cawn gan hoywliw caen
 Hwyl, nid fal gwerthu halaen:
 Y cusan, ddyn eirian ddydd,
- 76 Amau'i gael, am ei gilydd.
 Hoedl iddi, huawdl addurn,
 Henw serch, y fireinferch furn!

Ffynonellau

A—BL Add 15000, 90^v B—Card 2.114 [= RWM 7], 874 C—CM 22, 139
 D—LIGC 1971B [= Pant 2], 497 E—LIGC 3048D [= Mos 145], 718 F—
 LIGC 21248D, 57^f

Ceir y cywydd hwn mewn chwe llawysgrif. Copi o F yw C. Yn ôl pob tebyg, copi o D yw A: collwyd yr un llinellau o'r ddau ac ar ôl y gerdd yn y ddwy lawysgrif ceir copi o englynion gan Fleddyn Fardd (GBF cerdd 51). Awgrymir yn GBF 589 mai D yw ffynhonnell y copi o'r englynion yn A, felly y tebyg yw i'r ddwy gerdd gael eu codi gyda'i gilydd. Ar y llaw arall, y mae rhai darlleniadau yng ngherdd Madog Benfras yn A yn debycach i B, felly ymddengys fod gan Owen Jones, copïydd A, ryw ffynhonnell arall wrth law a'i fod wedi cymathu'r ddwy. Codir amrywiadau o bob llawysgrif na ellir bod yn sicr o'i pherthynas â'r lleill, hynny yw, o bob un ond C. Ymhellach ar y llawysgrifau, gw. tt. 373–81.

Darlleniadau amrywiol

1 *F* kefais hoewdrais e o hydraul. 3 *A* Cnyfnewid; *D* lid. 7 *D* cwnnu wrth. 9 *ABDE* mad; *AD* [f']. 10 *A(B)* naw kynelw nod, *B* naw kynddeil nod, *DE* naw neddeir nod. 14 *DE* cost. 15 *E* gywair. 16 *DF* ar hengrwyng; *AD* ar grair. 17 *ABDE* herwydd; *BF* ffeindwydd, (*B*) o ffeindwydd. 19 *AD* o frithflawd. 20 *A* xappen a. 22 *E* oer drefn. 23 *B* olyngordd (*cywiriad*: olygordd). 24 *D* adnedden; *B* [i]. 25 *A* on rhyfeddod, *F* a rhyfeddod. 27 *B* ar y kawell (*cywiriad*: ar kawell). 28 *B* fonun fy neuфраich (*cywiriad*: foneu neuфраich). 29 *B* gownswalld, *F* gwnswallt. 31 *B* rruaned rraith (*cywiriad*: rivedi rraith), *E* rhaed rhaith. 32 *B* ir; *A* anwr anwaith, *D* anwr engwaith, *E* anwrengwaith, *F* an wrangwaith. 35 *A* [yr]. 36 *AD* [a]. 37 *A* dwyes, *E* duwies. 40 *DE* dyad, *F* deiad; *E* mae. 41 *B* rryfel bigilydd. 42 *A* Ai sôn. 43 *AD* i mewn mewn; *A* rhwm. 45 *A* Ai. 46 *BE* yn destiniaw, (*B*) yn i desdiniaw. 51–4 [*AD*]. 51 *B* dy nod (*aneglur oherwydd ei gywiro'n dy vod*). 52 *BE* dig yw ef, (*B*) debic vodd, *F* dig y fo. 55 *AD* pa ryw, *B* na ryw, *EF* na rhyw. 57 *ADE* dirnabod, *B* ydynabod. 59 *AD* i ofyn; *B* gyfell. 60 *ADE* draed, *B* fyhiniog (*cywiriad*: hiniog), *F* droedfaink. 61 *F* hebr. 63 *AE* trwm. 65 *E* goed. 66 *F* i hundy; *ADE* hoendeg i gwedd, *B* hoendeg wedd (*cywiriad*: hoendeg o wedd), *F*

hoendeg wedd. 69 *A* ddellyn. 70 [*A*]; *B* i tithau (*cywiriad*: dithau). 71–2 *dilëwyd yn B*. 74 *B* [fal]. 75 *B* anian, *E* einian. 76 *ABD* amau gael, *E* a minau gael; *AD* ai i gilydd. 77 *B* ith, *E* idd.

Teitl

ABDE kowydd yr halaenwr, *F* kowydd i ferch ag ir halaenwr.

Olnod

AEF Madog benfras, *BD* madog benfras ai kant.

Trefn y llinellau

A 1–50, [51–4], 55–69, [70], 71–8.

B 1–78 (*dilëwyd* 71–2).

D 1–50, [51–4], 55–78.

EF 1–78.

Cywydd yr halenwr

- Cefais o ran gormes lawen fawr ei thrafferth
 Faich hallt er mwyn un gyfliw â[r] haul:
 [Sef] cyfnewid, llafur diwyd a beiddgar,
 4 [Fy null i â] dull yr halenwr hael.
 Cyfarfod [a wneuthum] â'r bwch eofn blin,
 Cyfaddef [wrtho] hirhoedledd cof Eiddig,
 Cwyno wrth Dduw, dyfalu
 8 Dull y gwyliwr du.
 Cynnwrf dyn ifanc, rhag [cael] f'adnabod
 Cynnal naw gair, arwydd [â'r] llaw.
 Cafodd yr henwr nychlyd
 12 Fy nghyfrwy urddasol a'm march mwyn;
 Callineb [y] meddwl, cefais innau
 Faich blinderus ei ddull i'm cefn tenau i,
 Y fased halen gyflawn
 16 I'w chario, [wedi ei gwneud] o'r hen grwyn a'r rhawn
 A gwiail, ffyn ffynidwydd,
 A chortyn o ledr gwynnaidd
 A sach a blawd brith yn ei cheudod
 20 A chap hen a chwpanau
 A chlustog esmwyth o laswellt
 Rhwng y cefn trist, heb amheuaeth, a'r dellt.
 Dal [y] ffordd [wedyn], gwarchodlu dygn [a] blin,
 24 A arweinai at dŷ Eiddig;
 Dod—rhyfeddod mawr fu [hynny]—
 Oddi wrth [y] domen dail i dŷ mawr a du;
 Sefyll a'r fased fudr
 28 Dan fonau fy nwy fraich, baich budr;
 Gweiddi 'Halen!', mantell dan gaenen [o halen],
 Canmol yn eglur [y] fased [a ddaethai o'r] môr hallt.
 Codi, nifer [ddigonol ar gyfer] rheithgor,
 32 [A wnaeth] y gweision anfonheddig.
 Cyffelyb [y] dychanu yn f'erbyn
 I lef cyfarthog llu cŵn [y] buarth.
 Rhwng cân [y] gweision, rhwng [y] cŵn
 36 A minnau'n cynhyrfu, pe dymunwn,
 Y deffrôdd [y] dduwies deg
 Hael gyda'i gwin, [un o] liw llawen [y] don.

 'Fair ffyddlon! Dywed, forwyn,
 40 [Un a chennyf] ddaioni Mai, yr wyt yn dda ac yn fwyn,

Ymrafael tra gwirion [ymysg y] bugeiliaid
A sŵn sydd o'r neuadd.'

44 'Rhyw ddyn mewn rhwymiad ffôl
Fel halenwr sydd wedi dod
A'r gweision, brwydr ddiffrwyth [lawn] braw,
Sŵn dwys, yn ei watwaru.
Yntau, gwadiad diamheuol,
48 Nid yw'n goddef yr un gwawdiad ganddynt.'

'Pa fath o olwg [sydd arno], crochan ysbeilio,
Pa eiriau [sydd ganddo] wrth y gweision gwag?'

52 'Dyn godinebus yn ymwisgo,
Dig yw ef, mi gredaf i.
Ni fu erioed, cyfarwydd wyf â hiraeth dyn,
Y fath olwg ar halenwr
Na'r fath wisg (rhag brad arswydus!)
56 Deall [ei] amcan, [ag] sydd arno [ef].'

'Rhywun anhysbys, yn ddiau
(Bodlon a llawen yw fy hwyl fy hun).
Gofyn a ddaw â'i fased
60 Y dyn dros riniog y siambr.'

'Daw', medd y ferch [a'i] meddwl [ar] serch hyfryd,
Duw a wŷr y daw ar fy ngair.'

64 Deuthum â'r fased, mynydd cau,
Ar fy nghefn, anhyfryd oedd fy meddyliau,
I mewn, gloes [i'r] amynedd,
I ystafell wely[r] ferch, un brydferth o ran [ei] gwedd;
Mynd tuag at y ferch ar ymyl [y gwely],
68 Cyfarch y ferch ddisglair.

'Gollynga dy fased dwyllodrus,
Y doethaf [o ddyinion], cyfarchion i tithau.'

72 Ymryddhau [a wneuthum] o'r llestr o ddellt cydblededig,
Gwasgu pen [y] ferch yn y gwellt.
Yn hael yr oeddwn yn cael [yno] gan [yr] un o liw llawen ton
Hwyl, nid fel gwerthu halen:
Y cusan, merch [o liw'r] dydd disglair,

- 76 Magu amheuon ynghylch ei gael, [yn gyfnewid] am y llall.
Hir oes iddi, addurn coeth ei leferydd,
[Un a chanddi] glod [am ei] serch, y ferch firain gyfrwys!

Gwewyr serch

- Ymrafael ym o reufedd,
 Enw brad gwŷr, o bryd a gwedd.
 Pa du bynnag i'th fagwyr—
 4 Pebyll aur, medd pawb, a llwyr—
 Ydd wyd, fun eiddun addas,
 Ddihort len sidangort las,
 Ffloyw dan flodau hoyw hywiw,
 8 Fflŵr-dy-lis, Fflur wyd o liw.
 Melynlas o was ei wedd,
 Meindwf wyf mewn difäedd.
 Nid oes o'm gwallt un dwysen,
 12 Dusw draenblu, perthidgnu pen,
 Ond a aeth o hiraethfrad
 Yn y sofl, uniongofl iad.
 Mewn gwe o wind, ail Indeg,
 16 Gwylltol twf mewn gwallt tâl teg:
 Ceinserch lun bun bengrychflew,
 Cwnsallt dwf ffenigwallt tew.
 Cyd boed i'r fun gyfun gu
 20 Gwrel rudd ger ael ryddu,
 Anghryf yr aeth—mau gaeth gur—
 'Y ngrudd, nid yng ngradd natur.
 Prid gofwy aelïau mwyalch,
 24 Pryd gem, gwyllt ruddelltrem gwalch.
 Pell yw fy llygad i'm pen,
 Pwll o lif, pill wylofen.
 I'w ffordd o dof, prifgof prudd,
 28 Y ffy'n ddewr, ffuon ddeurudd.
 Bun eirne, buan arnaf
 Y bwrw gas, a'i bâr a gaf.
 Lleddf wyf o nwyf ar ddwywes,
 32 Llygaid claer fal ar daer des.
 Lliw berw diegr gwanegryd,
 Lloer haf, o phrydaf i'w phryd,
 Hi a'm gwatwar ar eirïau,
 36 Hiraethdod, fyfyrdod fau.

Pan wylwyf ddeigr ar greigrudd
 (Beunes byd, ym ba nes bydd?),
 Uchel, o lin gwehelyth,
 40 Y chwarrd bun (och wirDduw!) byth.

Ffynonellau

A—Bangor 704, 111 B—BL Add 14976 [= RWM 22], 283^v C—Brog (y gyfres gyntaf) 2, 481^v D—Card 4.10 [= RWM 84], 298 E—J 101 [= RWM 17], 642 [rhif 447] F—LIGC 670D, 449 G—LIGC 9111A, 50 H—Pen 108, 62 I—Wy 2, 260

Y mae'r naw copi a ddiogelwyd o'r cywydd hwn yn debyg iawn i'w gilydd. Tardda AE o C. Y mae E yn gopi uniongyrchol o C a gall fod A yn gopi o C neu o E. Y mae'n bur debygol mai copi o D yw G. Tardda D o B yn uniongyrchol neu'n anuniongyrchol ac felly nid yw darlenniadau D nag G o werth ychwaith. Copi uniongyrchol o I yw F. Ni ellir olrhain ffynonellau HI, ond ceir ambell awgrym fod cynsail I mewn orgraff hynafol lle yr ysgrifennid *-t* am *-d* a *-d*, *-d-* am *-dd*, *-dd-*. Codwyd darlenniadau, felly, o BCH yn unig. Ymhellach ar y llawysgrifau, gw. tt. 373–81.

Darlenniadau amrywiol

1 *B* ym aml oreufodd, *CH* ym aml oreufedd, *I* amyl oreunedd. 3 *B* Pa dir. 5 *BCH* wyt; *I* eidun adas. 7 *I* afloyw dan. 8 *I* aflwr dylis aflyr. 9 *I* vas i vedd. 10 *H* i mewn y (i *yn gywiriad*; o *bosibl dilëwyd* y). 11 *I* gwant. 12 *B* draenblu (*yn gywiriad* o draenbl.), *C* draenblew. 13 *I* [a]. 14 (*B*) yn sofl o iniawn. 15 *B* mewn gwr; *BI* wint, *C* vint. 16 *I* mae; *BC* gwalltal. 20 *C* Rûdd; *C* Ryddû, *H* ruddu; *I* gwrel geradl rydu. 22 *BHI* antur. 25 *I* pell y fy. 26 *C* pell wylofenn. 28 *I* avon deuryd. 29 *CH* eirnef. 30 *BCH* i bwrw. 31 *B* [o nwyf]; *I* [o]. 33 *BCH* gwann egryd. 34 *I* i phryd. 35 *I* gwetwyr. 37 *BCH* graigrydd, *I* graigryd.

Teitl

HI Cywydd merch.

Olnod

BC madog benvras ai kant, *H* ai Madog Benfras (*ychwanegwyd* ai), *I* madog (*llythrennau annelwig iawn ar ei ôl, sef le neu be*, cf. *F* Madog leiaf).

Gwewyr serch

- Gwahanol ydym o ran cyfoeth,
 [Un a chennyt] enw [am fod yn] frad [i] wŷr, o ran pryd a gwedd.
 Pa ochr bynnag i'th furiau—
- 4 Clogyn aur, medd pawb, a [hynny'n] gyfan gwbl—
 Yr wyt, ferch ddymunol weddus,
 [A chennyt] fantell las ddifrycheulyd sidanaidd ei chortyn,
 Disglair dan flodau llawen gwych,
- 8 Fflŵr-dy-lis, [megis] Fflur wyt [ti] o ran [dy] liw.
 Gwas melynlas ei wedd,
 Eiddil o ffurf wyf mewn difancoll.
 Nid oes un dywysen o'm gwallt,
- 12 Cudyn [o] fanblu, cnu rhyfeddol [y] pen,
 Ond a aeth oherwydd brad hiraeth
 Yn y sofl, baich cywir [y] pen.
 Mewn gwe o gwllwm y cythraul, un debyg i Indeg,
- 16 Gwyllt yw[r] tyfiant yng ngwallt [y] pen teg:
 Ffurf hawdd ei charu [ar] ferch gyrllog ei gwallt,
 Twf [ei] gwallt trwchus o liw ffenigl ar lun mantell.
 Er bod gan y ferch gytŷn annwyl
- 20 Rudd [o liw] cwrel ger ael ddu iawn,
 Yn eiddil yr aeth—eiddof i yw poen gaethiwus—
 Fy ngrudd, nid yn [yr] urddas [a ddyfarnwyd iddi gan] natur.
 Costus yw ymweliad [yr un a chanddi] aeliau [o liw'r] fwyalchen,
- 24 Wyneb [fel] gem, llygaid brown gwyllt [megis] gwalch.
 Pell yw fy llygad [, wedi suddo] yn fy mhen,
 Pwll o lifeiriant [dagrau], cadarnle wylofain.
 Os dof i'w ffordd [hi], [dyma fy] mhrif feddwl trist,
- 28 Y mae'n ffoi'n hy, [un a chanddi] ruddiau [o liw] ffion.
 Merch [a'i] hwyneb fel eira, yn fuan arnaf
 Y bwrw [hi ei] chasineb, ac y caf ei dicter.
 Gwan wyf [i] oherwydd angerdd tuag at dduwies,
- 32 [A chanddi] lygaid pefriog fel [yr haul] ar adeg tywydd twym dwys.
 Lliw bwrlwm esmwyth rhyd ewynnog,
 [Un megis] lleuad [yr] haf, os canaf farddoniaeth i'w gwedd,
 Bydd hi'n fy ngwatwaru mewn geiriau,
- 36 [Testun] fy hiraeth, fy myfyrdod.
 Pan wylaf ddagrau ar [fy] ngrudd garegaidd
 (Peunes [y] byd, pa faint nes ataf y bydd [hi yn sgil hynny]?),
 Yn uchel, [un] o linach boneddigion,
- 40 Y chwadd [y] ferch (och Dduw ffyddlon!) byth a hefyd.

Ffarwelio â Myfanwy

- Dodes ei serch merch a'i medr,
 Dau frwynglwyf i'm dwyfrongleadr.
 Dodiad cariad a'm curiawdd:
- 4 O'm digar bun, deigr a'm bawdd.
 Hwyl gwiw haul, hil gwehelyth,
 Hi ni ddigaraf fi fyth.
 Mwyn lliw eiry, mae 'n lle arael,
- 8 Myfanwy, Nanheudwy hael.
 Unwedd berw blaen taen toniar,
 Ynof mae cof, mi a'i câr.
 Gafaelawdd cawdd i'm calon,
- 12 Gafael braff mal gofal bron,
 Megis yr ymsang angor
 Mewn tyno marianro môr.
 Ni sang o'm bron, myn y sant,
- 16 Ni symud mwy no simant,
 Anghlaear alar olud
 Ynglŷn mal gwyllt edn yng nglud.
 Gwedy'r cariad, brad i'm bron
- 20 A geiliwyd yn y galon:
 Haul diddictraul deuddectref,
 Hael o ddyn a'i heiliodd ef.
 Meddai'r gwŷr, gwedd eiry llannerch,
- 24 Ym Meifod, gorseddglood serch:
 'Teca' oedd o'i chyhoeddi,
 Ond Duw o nef, i'n tŷ ni.'
 Dull molawd, emwawd ymwasg,
- 28 Oedd ddillyn pawb Dduwllun Pasg.
 Nid â ohonof cof ced
 Myfanwy, mwyfwy fyned.
 Ni thynnaf o nwyf trasyth,
- 32 Ni thyn nebun am fun fyth
 Un awr ohonof ofeg,
 Onid Duw, am enaid teg.

Ffynonellau

A—LIGC 834B, 76 B—LIGC 5269B, 115^v C—Pen 221, 57

Y mae A a B yn yr un llaw a gall fod B yn gopi o A neu fod y ddau'n tarddu o gynsail gyffredin. Ystyriwyd darlenniadau'r ddau gopi. Y cwpled cyntaf yn unig a geir yn C. Ymhellach ar y llawysgrifau, gw. tt. 373–81.

Darlenniadau amrywiol

3–34 [C]. 8 AB manheudwy. 9 AB o flaen. 11 AB Gofaelawdd. 20 AB ag eiliwyd. 22 B ni heiliawdd. 24 B gorsglod. 26 A duw nef (*cywiriad*: duw o nef). 31 B om nwyf.

Teitl

AB I ferch.

Olnod

AB Madog Benfras ai kant.

Ffarwelio â Myfanwy

- Rhoddodd merch, sy'n gwybod sut i'w wneud, ei serch,
 [Gan beri] dau glwyf trist i asgwrn fy mron.
 Rhoddiad [ei] chariad sydd wedi peri imi nychu:
- 4 Os bydd [y] ferch yn fy nhroi heibio, bydd dagrau yn fy moddi.
 [Un a chanddi] anian [yr] haul gwyh, [o] linach boneddigion,
 Ni fyddaf i fyth yn ei throi hi heibio.
 Un fwyn o liw eira, y mae [hi] mewn lle hyfryd,
- 8 Myfanwy, [sef] Nanheudwy bonheddig.
 Unffurff â berw blaen gwasgariad tonnau,
 Ynof y mae cof [amdani o hyd], yr wyf yn ei charu.
 Gafaelodd trallod yn fy nghalon,
- 12 Gafael grymus fel gofid bron,
 Fel yr ymwreiddia angor
 Yng ngwastadedd graean [y] môr.
 Ni throedia o'm bron, myn y sant,
- 16 Nid yw'n symud yn fwy na sment,
 Llawnder o alar truenus
 Wedi glynu fel aderyn gwyllt mewn glud.
 Ar ôl y cariad, brad i'm bron
- 20 A gorlannwyd yn y galon:
 [Un megis] haul rhadlon ei ddarpariaeth [i] ddeuddeg trefgordd,
 Merch hael a'i darparodd ef [*sc.* y brad].
 Meddai'r gwŷr, [un a'i] gwedd [megis] eira [mewn] llannerch,
- 24 Ym Meifod, clod ddyrchafedig serch:
 'Y decaf fyddai [hi] o'i harddangos,
 Ac eithrio Duw, yn ein tŷ ni.'
 [Un a'i] dull [yn ennyn] foliant, torf [yn cyrchu un a chanddi] glod
 gem,
- 28 Oedd anwylyd pawb ar Ddydd Llun [y] Pasg.
 Nid â ohonof [y] cof [am] ffafr
 Myfanwy, mynd yn fwyfwy.
 Ni thynnaf yn sgil [fy] nwyf tra disyflyd,
- 32 Ni thyn neb fyth am [y] ferch
 Air ohonof ar unrhyw bryd,
 Ac eithrio Duw, am [yr] anwylyd teg.

Nodiadau

1

Cywydd serch yw hwn i ferch o'r enw Myfanwy. Y mae'r bardd yn canu ei chlodydd, a phair hyn iddi gymryd cipolwg arni hi ei hun mewn drych. Yn sgil hyn, penderfyna'r ferch ei bod hi'n rhy dda i'r bardd a'i wrthod. Beia'r bardd ei dafod am ysgogi balchder y ferch, a thry hefyd yn erbyn y drych a'i felltithio. Er bod y sefyllfa yn ddigon dealladwy, nid yw rhediad y meddwl yn hollol eglur yn llinellau 27–34, a dylid ystyried yn ofalus y gwahanol ddeongliadau a gynigir yn y nodiadau.

Canodd Dafydd ap Gwilym gywydd i ddrych, gw. GDG³ 283–4 (cerdd 105), a gall fod dylanwad y naill ar y llall (gw. llau. 37–8n isod). Gwahanol, fodd bynnag, yw cwynion y ddau fardd yn erbyn y drych. Beia Madog Benfras ef am ddangos i'r ferch pa mor dlws yw hi a phorthi ei hunan-fodlonrwydd. Trosedd y drych yng nghywydd Dafydd ap Gwilym yw dangos dirywiad ei wedd yn sgil ei serch tuag at *y ferch o Wynedd* (ll. 35).¹

Fel motiffau eraill yn y canu serch canoloesol, gellir olrhain hwn yn ôl i weithiau'r bardd o Rufeiniwr, Ofydd (43 CC–OC 17/18). Yn *Amores* ii.17.7–10, cwyna'r bardd fod ei gariad yn edrych yn y drych er mwyn porthi ei rhyfyg:

dat facies animos: facie uiolenta Corinna est;
me miserum, cur est tam bene nota sibi?
scilicet a speculi sumuntur imagine fastus,
nec nisi conpositam se prius illa uidet.²

Pair ei golwg hardd iddi ddirmygu'r bardd oherwydd ei wyneb di-nod. Ni honnir am eiliad fod Madog ei hun yn gyfarwydd â'r gerdd hon, dim ond bod gweithiau Ofydd yn chwarel ddihysbydd ar gyfer beirdd serch yr Oesoedd Canol, a bod themâu o'r fath yn lledu'n rhyngwladol ac yn goresgyn ffiniau ieithyddol yn hawdd.

¹ Mewn cyfres fer o englynion, y dadleuir dros eu priodoli i Dafydd ap Gwilym, y mae'r bardd eto'n cwyno am y dirywiad yn ei bryd a'i wedd, yn arbennig felly o ran lliw ei wallt, ar ôl iddo weld ei adlewyrchiad mewn drych: gw. Ann Parry Owen, '“Englynion Bardd i'w Wallt”': cerdd arall gan Dafydd ap Gwilym?', *Dwned*, xiii (i ymddangos), ac *id.*, DG.net (cerdd 171).

² P. Ovidi Nasonis *Amores, Medicamina Faciei Femineae, Ars Amatoria, Remedia Amoris*, ed. E.J. Kenney (Oxford, 1961), 61. 'Y mae ei hwyneb yn rhoi hyder iddi; y mae Corinna'n ormesol ei hwyneb; / Gwae fi, paham y mae hi mor gyfarwydd â hi ei hun? / Yn wir, o'i hadlewyrchiad yn y drych y daw ei rhyfyg, / Ac nid yw'n ei gweld ei hun nes ei bod wedi ymbincio.'

Golygwyd y cywydd hwn o'r blaen yn DGG² 119–20 (cerdd LXVII). Rhydd llawysgrifau FGH yr holl ddarlenniadau sydd o werth a hwy yn unig a drafodir isod.

3 **annoeth** Fe'i hatebir gan *wnethyw* yn y gynghanedd draws, felly y mae angen ei ynganu â'r brif acen ar y sillaf olaf, er bod yr acen ar y sillaf gyntaf yn 5.43.

tafod Am dafod y bardd y sonnir, nid am dafod y ferch fel y deallir yn DGG² 220. Ffolineb y bardd oedd canmol ei phrydferthwch i'r fath raddau a pheri iddi edrych arni hi ei hun yn y drych.

gwneithyw Ffurf 3 un.prff.myn. *gwneuthur*, gw. G 695 d.g. *gwneuthur*. Nodir *gwneddyw* yn unig yn GMW 131 a WG 361, ond yn ffurfiau cyfatebol y berfau *myned* a *dyfod* y mae *-th-* yn amrywio ag *-dd-* (*ethyw*, *eddyw*; *dothyw*, *doddyw*, gw. WG 364–5), felly gallwn dderbyn *gwneithyw* yn ffurf ddilys yma. Cafwyd y ffurfiau hyn drwy ychwanegu ffurfiau pres.myn. *bod* at wreiddyn grff.myn. y tair bf. hyn (GMW 136n3).

4 **diaereb** Am yr ystyr, gw. ASCent 2.65n.

5 **rhaeadrflaen** Darlleniad llsg. H, ac awgryma llsgrau. AC–E mai'r un oedd darlleniad llsg. F yn wreiddiol, er ei fod bellach yn annarllenedwy. Sonnir am y dŵr byrlymus wrth droed rhaeadr, cf. DGG² 219. Gthg. llsg. G *rreadrgayn*; cyfeiriai *caen* at wyneb y dŵr, ond ni fyddai'r ddelwedd mor eglur â *rhaeadrflaen*.

6 **o'r** Darlleniad llsgrau. FG. Byddai'n bosibl dilyn llsg. H a darllen *o'i*.

bylchdwr Sef tŵr ac agoriadau ar frig ei furiau, S. '*battlements*', cf. R.L. Thomson: Gereint 6 (llau. 176–8) *Llawen oet pawb vrthunt o'r castell ac ar y bylcheu ac ar y pyrth ac ym pob kyueir yd ymdorunynglynt i gyuarch gwell*. Cf. GGMD iii, 5.48 *Ni chair y fun o'i chaer folch*. Topos yn y canu serch yw fod y ferch mewn tŵr anodd ei oresgyn, cf. isod 12.1n; GDG³ 114 (42.19–20).

7 **dywawd** Y bardd (neu ei dafod) yw'r goddr., gw. ll. 3n, ond gthg. DGG² 220.

Gwyndodeg Powyseg a ddisgwyliid ar wefusau bardd o Farchwiail, ond dichon mai sôn yn llac am iaith gogledd Cymru y mae. Esbonnir yn DGG² *l.c.* mai 'Hi [*sc.* Myfanwy] oedd testun cân Gwynedd', ond y mae'r ystyr ar ei hennill o gymryd mai cerdd Madog Benfras yn benodol yw'r *wawd Wyndodeg* yma, sef y gerdd a barodd gymaint o loes iddo ef drwy droi Myfanwy yn ei erbyn (cf. llau. 17–22).

8 **bu dawn Duw** Prydferthwch Myfanwy yw'r fendith, yn hytrach na'r *wawd Wyndodeg* (er bod hynny'n bosibl hefyd).

9 **gŵyl** Anodd ei aralleirio. Am ei ystyron, gw. G 736 d.g. *gŵyl^l* a GPC 1760 d.g. *gŵyl^l*. Awgryma *gwg* nad oedd y ferch yn fodlon, felly ni thâl

‘mwyn, siriol, tirion’. Dewisir ‘gwylaidd’, felly. Er nad yw ymddygiad Myfanwy yn arbennig o wylaidd (a dweud y lleiaf), ceisia fwrw cipolwg arni hi ei hun yn y drych mewn ffordd nad yw’n rhy amlwg (cf. *cil drem* yn ll. 11).

- 10 **gloywrwyl** Nid yw ystyr y gair *rhwyl* yn sicr, ond tycia ‘llys’ yma, cf. GPC 3116 d.g. *rhwyl* ‘castell, neuadd, plas[ty], palas, llys’. Tybed a fyddai ‘siambr’ yn bosibl?
- 11–12 Yn llsgr. H yn unig y ceir y cwpled hwn ond y mae’n gwbl angenrheidiol ar gyfer rhediad ystyr y cywydd.
- 13 **A lleddf alw, ddyn syndalwe** Darlleniad llsgrau. FG. Yn llsgr. H ceir *lleddneis alw oy syndalwe*, ac nid yw’n amlwg beth a olygai hynny.
- lleddf** Ceir llawer o ystyron posibl, cf. GPC 2139. Ymddengys mai ‘tawel’ neu efallai ‘oeraidd’ sy’n gweddu orau, yn cyfleu difaterwch y ferch tuag at y bardd. Dengys y difaterwch hwnnw drwy droi at ei llawforynion a’i anwybyddu ef.
- syndalwe** Cyfansoddair o *syndal* (GPC 3390 ‘math o liain main sidanaidd’) + *gwe* ‘defnydd wedi ei wau’.
- 16 **hoen** Darlleniad llsgr. H; byddai darlleniad llsgrau. FG (*liw*) yr un mor bosibl.
- 17–22 Dywedasai’r bardd fod Myfanwy’n hardd, ffaith a gadarnheir iddi gan y drych. Er hynny, y mae hi’n galw ei gân ef yn *wŷr*, a hynny oherwydd fod y bardd mewn cariad â hi (*o garadas*, ll. 19). A yw hi’n ystyried ei eiriau’n annidwyll, felly, sef ei fod yn euog o or-ddweud? Nid yw’r dehongliad hwn yn cyd-fynd â llau. 21–6. Awgrymir yn DGG² 220 ‘Ni ddymunaf ddiolch Mair i’r mab, am fy mod yn deg. Nid ei ganu ef a’ m gwnaeth felly, ond gwelaf yn y drych mai gwir yw ei glod imi.’ Ni thycia hyn: nid awgrymir yn unman mai canu’r bardd a wnaeth y ferch mor brydferth. Yr esboniad symlaf yw fod Myfanwy, er cydnabod cywirdeb y mawl, yn gwrthod cariad y bardd. Llygrwyd ei fawl gan yr *agenda* y tu ôl iddo.
- 19–20 Cwpled nas ceir yn llsgr. H a rhoddir ef mewn bachau petryal yn DGG² 119. Ymddengys yn angenrheidiol ar gyfer cwyn y ferch yn erbyn y bardd.
- 19 **caradas** Gw. GPC 422. Cyfeiria at serch y tu hwnt i ffiniau cyfreithlon, cf. SDR² 72 (llau. 869–71) *a welas nat oed diberigyl idaw kynnal karadas a gwreic y brenhin yn un wlat ac ef*. Bron na ellid ei aralleirio yn ‘chwant’ neu ‘blys’ yma.
- 20 **gantho** Ymddengys mai at *caradas* y cyfeirir, sef ffynhonnell poen y bardd, er mai eb. yw *caradas* yn ôl GPC 422, ond efallai fod *gantho* yn gyfystyr ag *yntho* yn yr un ll.
- 21 Gellid deall y ll. hon yn awgrym na ddywedasai Madog pwy oedd y

ferch a ganmolai ef, a bod y drych wedi bradychu ei gyfrinach drwy ddarbwylllo'r ferch mai hi oedd *Creirwy Cred*. Eto, chwithig yw meddwl am fardd yn datgan cerdd serch o flaen merch heb ddisgwyl iddi wybod mai hi oedd y gwrthrych.

Creirwy Cred Am Creirwy, gw. G 173; GBDd 8.3n; TYP³ 315–16. Ceir y cyfuniad *Creirwy Cred* yn GDG³ 325 (123.19). Cymhara Myfanwy hi ei hun â merch a oedd yn safon harddwch, gan awgrymu bod Duw (ac felly pawb) yn cytuno â'i barn.

- 22 **dicia'** Dilynir DGG² 220 a G 345 d.g. *dig* a'i ddeall yn radd eithaf yr a. *dig*. Cf. G *l.c.* am ffurfiau cymharol *dig*. Yr awgrym arall yn DGG² *l.c.* yw adfer *tycia*, sef 3 un.pres.myn. *tycio*, a deall ergyd llau. 21–2 yn 'A dycia fy mhrydferthwch o gwbl? I bwy y bydd hynny o les, er i mi fod fel Creirwy o dlws?' Y mae nifer o resymau dros wrthod hyn: i. nid yw'r gystrawen *pwyl* ... *dycia* ... *fy rhydecod* yn arferol; ii. nid yw'r synnwyr yn unol ag agwedd drahaus y ferch (cf. ll. 6 *balchder*); iii. nid oes rhaid diwygio i gael synnwyr.

dicia' dim Ceir ymadrodd tebyg iawn yn ID 11 (VI.31–2) *odid annerch nis perchynt / dikia dim ym deked ynt* (am lygaid merch). Am y gystrawen, cf. Ifor Williams, 'Trystan ac Epyllt', B v (1929–31), 119 (16b–c) *kyn myned yngwaith kochwedd / gore dim oedd dyngnefedd*; GIBH 3.66 *Gorau dim yw gwrid y maidd*.

- 23–4 Cwpled a geir yn llsgr. G yn unig. Ymddengys ei fod yn cyfrannu at ystyr y cywydd drwy bwysleisio traha'r ferch. Ymffrostia hi o flaen y drych, gan droi o gwmpas i ddangos ei phrydferthwch.

- 26 **Gwedy'r glod, gan y gwydr glas** Cadarnheir moliant (*clod*) y bardd i Fyfanwy gan harddwch ei hadlewyrchiad yn y drych. Posibilrwydd arall yw hepgor y coma ar ôl *glod* a deall *clod gan y gwydr glas* yn drosiadol am yr adlewyrchiad yn y drych.

- 27–34 Ansicr yw rhediad yr ystyr yn y llau. hyn. Ymddengys fod y bardd yma'n ailgydio yn ei gŵyn yn erbyn ei dafod (cf. ll. 3). Y mae'n bosibl, fodd bynnag, ei fod yn hytrach yn sôn am y drych, gan ei gymharu â barddoniaeth neu â bardd, a chan ei feio am beidio â chadw cyfrinach, sef gwir brydferthwch merch, cystal ag y gall bardd neu gerdd. Gw. y nodiadau ar y llau. unigol, yn enwedig 33–4.

- 27 **arail** Gthg. FG *ar ail*, H *yr eil*: gan mai'r un yw sylwedd y cyhuddiad sy'n dilyn â'r hyn a geir yn rhan flaenorol y gerdd, sef beio'r tafod am organmol Myfanwy a'i hysbarduno i droi at y drych, y mae'n anodd derbyn *a'r ail* neu *yr ail* yma. Mentri'r diwygio yn *arail*, bf. y f. *areiliaf* 'gwylio, gwarchod amddiffyn ... meithrin, cynnal', gw. GPC² 147. Dau sangiad sydd yn y ll. hon.

rhybudd rhus Sangiad digon annelwig ei ergyd. Deallir ef yn ddisgrif-

iad o'r *cyhudd*, sef fel rhybudd i'r drych sy'n peri *rhus* 'dychryn', gw. GPC 3105 d.g. *rhus*¹.

- 28 **Y lleidr dafod twyllodrus** Darlleniad llsgr. H; yn llsgrau. FG ceir y *lleidr o davot twyllodrus*, sy'n rhy hir o sillaf. Dichon i'r *o* gael ei ychwanegu fel ymgais i egluro'r berthynas rhwng *lleidr* a *dafod*, ond nid yw'n angenrheidiol ar gyfer y gystrawen. Y mae'r bardd yn lladd eto ar ei dafod ffôl ei hun, a ddechreuodd yr holl helynt (ll. 3), ond dylid hefyd ystyried y posibilrwydd mai'r drych yw'r tafod hwn. Nid yw'r drych yn twyllo drwy siarad yn gelwyddog ond yn hytrach drwy fradychu'r bardd (cf. llau. 29–30).
- 29 **cyfryw** Yn ôl G 218, dyma enghraifft o ddefnyddio *cyfryw* heb fynegi gwrthrych y gymhariaeth ag *â*, ond nid yw *cyfryw* yn ystyrion yma heb y fath gymhariaeth a hefyd ymddengys fod y gystrawen yn llifo ymlaen i l. 32 ac mai â Heilin y cymherir y drych.
- 30 Cystrawen bf. + gwrth. + goddr. ond noder nad yw'r treigladd yn *benhwygin* yn arferol, gw. Treigladau 227. Rheolaidd, fodd bynnag, yw cadw cysefin y gwrth. Gellid cymryd *rhin* yn a., a fyddai'n esbonio'r treigladd yn *benhwygin*, ond os felly, gadewid y f. heb wrth.
- rhin** Yr ystyr 'cyfrinach' sy'n gweddu orau, fel yr awgrymir yn DGG² 220, ond ymhlygir 'hudoliaeth' wyneb Myfanwy hefyd (cf. ll. 15 *mau hud hir*).
- penhwygin byw** Delwedd am y tafod fel pysgodyn bach chwim; neu, delwedd am y drych a'i liw arian fel yr honnir yn DGG² 220.
- 32 **Heilin, ddraig byddin, Ddrud** Y mae'r cyfeiriad hwn yn dywyll. Ymddengys fod rhyw Heilin yn enwog am ei allu i gadw cyfrinach ond ni wyddys am gymeriad felly mewn chwedloniaeth. Bradychu cyfrinach a wnaeth Heilyn ap Gwyn Hen yn PKM 47, felly gwell yw ei ddiystyru yma. Ai bardd yw Heilin? Awgryma *draig byddin* ei fod yn rhyfelwr. Y mae'n demtasiwn ei ddeall yn e.c. yn cyfeirio at y bardd, a'r synnwyr yn llifo ymlaen i'r ll. nesaf: os felly, dywedir na all y drych (ll. 30n) gadw cyfrinach cystal â 'darparwr ... cerdd', sef bardd (gw. llau. 33–4n am y posibilrwydd mai cerdd a ddisgrifir yn y llau. hynny). Ond y mae'r disgrifiad *Heilin, ddraig byddin, Ddrud* yn awgrymu'n gryf mai cymeriad hysbys yw hwn. Cyfeiria Dafydd ab Edmwnd at ryw *Heilin Ddrud*, gw. DE 83 (XLVII.40) *howel vn ddrych heilin ddrvd*. Ar sail hyn, penderfynwyd rhoi priflythyren i *Ddrud* yn y testun hwn. Eto, nid yw'n angenrheidiol cymryd mai cymeriad chwedlonol ydyw yng nghywydd Madog Benfras: byddai enw rhyw gyfoeswr yn bosibl. Nid yw'n debygol fod yr *Heilyn Fardd* a drafodir yn GLIBH 96–8 yn berthnasol yma.
- 33–4 Cwpled a geir yn llsgrau. FG ond nid yn llsgr. H. Dyma'n ddiau gwplad tywyllaf y gerdd. Yn wyneb y dehongliad o lau. 27–32 a ddilynir yma, sef mai'r tafod sydd dan sylw drwyddynt, credir mai'r

- tafod a ddisgrifir yma hefyd. Noder tri phosibilrwydd arall: i. Gellid deall y llau. fel disgrifiad o awdl Madog (ll. 19): ‘Gwäeg astrus yw cerdd pennaeth y tafod, / Ysglodyn [a naddwyd] o[r] awen ydyw.’ Ni wna hyn fawr o wahaniaeth: boed y tafod neu gynnyrch y tafod, y mae rhediad y meddwl yn parhau wrth i’r bardd ddal ati i edifarhau am organmol Myfanwy. ii. Gan dderbyn yr un aralleiriad ag yn achos y posibilrwydd cyntaf, gallai’r llau. hyn ddisgrifio celfyddyd Heilin, os bardd ydoedd (gw. uchod). iii. Os nad bardd mohono, efallai mai disgrifiad trosiadol o’r drych a geir yma, fel cerdd rhy dda ei hawen sy’n datgelu gormod o wirionedd.
- 33 Darlleniad llsg. F; ceir *dwysgleig i owdl tavodlyw* yn llsg. G. Nid yw *dwysgleig* yn ystyrllon ond byddai’n bosibl cyfuno’r ddau ddarlleniad yn *Dwys gloig ei awdl, tafawdlyw* ‘Gwäeg astrus yw ei gân, pennaeth y tafod’. Gall *cloig* fod yn unsill neu ddeusill, gw. GPC 506.
- 34 **dysglöen** Llsgrau. ACG *disgloen*, llsg. D *diffgloen*, llsg. E *disgloyen*, llsg. F *dysgloen*. Unig enghraifft. Yn betrus dilynir G 429 a GPC 1149 ‘ysgloden, ysgyren, dellten, fflaw’, cyfuniad o *dys-* + *clöen* (*clöyn*) ‘boglyn, dwrn gleddyf, cnap; lwmp’ (GPC 509; ond sylwer na dderbyn-nir *dys-* fel rhagddodiad dilys yn *ib.* 1148). Os felly, disgrifia *awdl* yn y ll. flaenorol. Posibilrwydd arall nas ystyrir yn y geiriaduron yw *dysg* + *glöen* (*glöyn* < *glo*): ‘colsyn [[lachar o] ddysg’. Ond os *clo* yw’r bôn, gallai *disglöen* olygu ‘yr un sy’n cloi’n dynn’ neu ‘yr un sy’n agor’ (gw. GPC 1041 am ystyron gwrthgyferbyniol *dis-*). Yn ateg i’r dehongliad cyntaf, cf. *clöig* yn y ll. flaenorol; yn ateg i’r ail ddehongliad, cofier mai beio ei gerdd a’i dafod am ddatgelu gormod y mae’r bardd yn y gerdd hon.
- 35 **Pam gennyf am y pryf pryn** Cystrawen na lwyddwyd i ddod o hyd i enghraifft arall ohoni, ond y mae’r ergyd yn amlwg.
- 36 **gwiwdraul** GPC 1673 ‘haelwych, haelfrydig’; G 687 d.g. *gwiw* ‘haelwych, rhywiog’. Yn sicr nid haelioni yw nodwedd amlycaf y ferch yn y cywydd hwn, a gwell fyddai cymryd *traul* mewn ystyr negyddol: y mae harddwch Myfanwy yn ddifaol i’r bardd. Posibilrwydd arall fyddai ‘teilwng o’i bris’, yn cyfeirio at y drych, gwrthrych *costus* yn ddiau. Ond *trem*, nid *gwydryn*, yw’r e. a oleddfir gan *gwiwdraul*.
- 37 **seren las** Dilynir llsgrau. FH sy’n cytuno yn erbyn llsg. G *llygad glas*. Diau mai llygriad yw *llygad* a ddigwyddodd er mwyn creu cymeriad â’r darlleniad annilys yn ll. 38 (gw. isod). Ceir ll. debyg iawn yng nghywydd Dafydd ap Gwilym i’r drych, gw. GDG³ 283 (105.25) *Lleuad las gron gwmpas graen*. Os yw’r ddwy l. yn ddilys, yna gall fod y naill wedi dylanwadu ar y llall. Gw. hefyd y ll. nesaf.
- cryngwmpas** Ceir *crynn*¹ ‘gweddol, go fawr’ (G 183, GPC 623) a *cryn-* o’r a. *crwn* (G 181, GPC 615). Yr olaf sy’n gweddu orau yma a

sylwer ar y darlleniad *gron gwmpas* yn llsgr. F.

- 38 **Sas ei rwystr, sawser ystaen** Ceir y darlleniad hwn yn llsgr. H yn unig, ond y mae'n ddiamau mai ef yw'r darlleniad cywir. Daw *llawn hudvawl llun e hedvaen*, y darlleniad yn llsgrau. FG, o gywydd Dafydd ap Gwilym i'r drych, gw. GDG³ 283 (105.26) *Llawn o hud, llun ehedfaen*.
- 39 **gwywdraws** Sef darlleniad llsgrau. FG, ond *gwidraws* a geir yn llsgr. H a *gwiwdraws* a fabwysiedir yn DGG² 120, heb sail lawysgrifol. Nodir *gwidraws* yn GPC 1658 fel amrywiad ar *gwyrdraws*, *ib.* 1782 'gwrthnysig, anynad, cyndyn, ystyfnig, twyllodrus, cyfeiliornus' neu 'gwyr-gam, cam'. Y mae'r ystyr yn burion, ond y tebyg yw mai camargraffiad syml yw'r enghraifft o *gwidraws* o waith William Salesbury a ddyfynnir *ib.*, ac nad yw'n ffurf ddilys. Gan hynny, mabwysiedir darlleniad llwyr dderbyniol llsgrau. FG. Ni raid diwygio hyn yn *gwiwdraws*, ond cf., efallai, *gwiwdraul* yn ll. 36n.
- 41 **aberth** Cymherir y drych ag afrlladen, sef bara'r offeren, a hynny oherwydd ei siâp crwn. Am *aberth* yn yr ystyr hon, cf. GDG³ 324 (122.31–2) *A dyrchafel yr aberth / Hyd y nen uwchben y berth*.
- ffyrddlingwerth** *Ffyrthingwerth* a roir yn DGG² 120 ac yn GPC 1335 ond gthg. darlleniadau llsgrau. FGH. Nodir *ffyrddling* yn amrywiad ar *ffyrthing* yn GPC 1335. *Ffyrddling* oedd y ffurf wreiddiol fel y dengys tarddiad y gair (*ib.*). Chwarter ceiniog oedd gwerth *ffyrthing* (S. 'farthing').
- 42 **desgl** Amrywiad ar *dysgl*, gw. G 428 a GPC 1149. *Dysgl* a geir yn llsgr. H, *desgl* yn llsgr. G (ac yn llsgr. F yn wreiddiol os yw ADE yn ddibynnol arni).
- wybren ddisglair** Gwelir y drych fel darn o awyr las. Y mae'r a. *disglair* yn anghyson â'r ystyr 'cwmwl', cf. GPC 3739–40 d.g. *wybr*.
- 43 **tro llygad** Estynnir rhywfaint ar ystyr *tro*, gw. GPC 3602–3.
- 44 **golwg ruddell** Llygaid y ferch, cf. DGG² 156 (LXXXIV.1) *Y ferch lygad ruddell fain*; GDG³ 371 (140.37) *Golwg ruddell yw'r gwyliwr*.
- 45 **Mynud ... meinael** Darlleniad llsgrau. FG. Ffurfiâu treigledig a geir yn H. Y mae'r ddau fersiwn yn dderbyniol ac yn gyfystyr. Am anghysonder treiglo a. ar ôl *dyn* am 'ferch', gw. Treigladau 8 lle y nodir bod 'y beirdd yn cymryd mantais ar ba gystrawen bynnag a fyddai orau i bwrpas y gynghanedd'. Sylwer ar *ddyn mwyn* yn ll. 24.
- mynud** Am yr ystyr, cf. GDG³ 214 (78.37–8) *Ei chwerthiniad, gariad gael, / A'i mynud ar ei meinael*.
- 46 **mwynai hud** Dilyniir llsgr. H ond gan adfer y gytsain gysefin er mwyn y cymeriad. Nid yw hyn yn newid yr ystyr. Cymherir y drych â darn o arian bath. Y mae darlleniad llsgr. F, *mwynaf hud*, yn dangos camosodiad (ond gellid dadlau nad ystyridd *f* mor bwysig â chytseiniaid eraill

mewn cynghanedd, gw. J. Morris-Jones: CD 200–1). Diystyr yw *mwy vwyn hud* yn G.

- 47 **marianwydr dlws** Ni cheir hyn ond yn llsg. H. Y darlleniad yn llsgrau. FG yw *morwynaid dro*. Nid oes amheuaeth nad darlleniad llsg. H yw'r *lectio difficilior* a rhydd lawer gwell synnwyr. Sonnir am wneuthuriad gwydr y drych. Gwneid (a gwneir) gwydr o dywod, a dichon mai dyna yw ergyd *marian* yma, gw. GPC 2360–1. Cynhwysyn arall yw calch, a geid yn y gorffennol drwy falu cregyn: eto rhywbeth a geid ar lan y môr.

tlws mireinwych Rhyfedd ar un olwg yw cydnabod harddwch y drych fel hyn ar ôl lladd arno mor ddirugaredd, ond cf. *seren* (ll. 37), *wybren ddisglair* (ll. 42). Ni ddylid disgwyl rhesymeg gadarn mewn dyfalu! Gellid hefyd 'trysor [yr un] hardd a gwyth', sef y ferch.

Darn ychwanegol

i Ceir y cwpled hwn yn llsg. G yn unig. Rhyddieithol ydyw, ac y mae'n torri ar draws y cymeriad ar *m-* yn llau. 45–8.

2

Perthyn y cywydd hwn i ddosbarth o gywyddau'r bedwaredd ganrif ar ddeg sy'n lladd ar y brodyr crwydrol. Ceir dau gan Iolo Goch a phedwar gan Ddafydd ap Gwilym.¹ Asgwrn y gynnen i Iolo Goch oedd ymosodiadau'r brodyr ar arfer cyffredin yr offeiriaid secwlar o gymryd gwagedd gordderch. Canodd ddau gywydd dychan yn erbyn brawd llwyd o Gaer a oedd, yn ei dyb ef, wedi ymyrryd yn ddiawdurdod yn nhrefniannau teuluol ei gyfail Hywel ap Madog (sef deon Llanelwy, o bosibl). I Ddafydd ap Gwilym, fel yn achos Madog Benfras yntau, yr oedd y brodyr yn niwsans oherwydd eu gwrthwynebiad i ganu serch. Yn y cywydd 'Cyngor gan frawd llwyd' y mae brawd yn rhybuddio Dafydd i roi'r gorau i ganu serch, yfed a natur, ond anwybyddu'r cyngor yn gyfan gwbl a wna'r bardd serchus.² Y gerdd Gymraeg enwocaf a ganwyd yn erbyn y brodyr yw 'Y bardd a'r brawd llwyd'.³ Yn hon, â Dafydd ap Gwilym ati i gyfiawnhau'n fanwl y canu serch, gan bwysu ar ddadleuon a dynnwyd o'r Beibl, o ddiarhebion ac o ddefnydd yr Eglwys ei hun o ganu i ganmol Duw. Chwerwach o gryn dipyn yw naws 'Rhybudd brawd du', sy'n crynhoi holl gŵyn Dafydd yn erbyn y brodyr mewn cwpled:

Twrn yw annheilwng i ti
Tristâu dyn tros dewi.⁴

¹ GIG 153–60 (cerddi XXXIV a XXXV) a GDG³ 360–9 (cerddi 136–9).

² *Ib.* 360–1 (cerdd 136) Sylwer, fodd bynnag, nad eglurir yn y testun pwy yw *disgybl Mab Mair* sy'n siarad.

³ *Ib.* 362–5 (cerdd 137).

⁴ *Ib.* 367 (138.29–30).

Yn y gerdd olaf, ‘Morfudd yn hen’, y mae brawd (du?) yn rhybuddio Dafydd rhag ymddiried mewn pethau bydol.⁵ Petai’r bardd yn gwisgo crys am wythnos gyfan, ni waeth pa mor foethus ydoedd, yna gwelai pa mor fuan y dirywiai ei wynder. Yn yr un modd y mae’r cnawd dynol yn gwywo yn y pen draw. Yn ail hanner y cywydd, gwelir Morfudd yn ei henaint a’i phrydferthwch wedi diflannu fel y proffwydasai’r brawd. Ni sonia’r bardd mwyach am hwnnw, ond ymrydd yn hytrach i fyfyrdodau chwerw-felys am yr hyn a fu.

Y mae cywydd Madog Benfras yn debyg i ‘Rhybudd brawd du’ o ran adeiledd. Cyflwynir y brawd â disgrifiad dilornus (llau. 1–12). Yna ceir rhybudd y brawd yn erbyn canu serch (llau. 13–20) sy’n ysgogi ymateb ffyrnig gan y bardd (llau. 21–38). Yn wahanol i ‘Y bardd a’r brawd llwyd’, nid oes unrhyw ymdrech i ymgodymu â safbwynt y brawd ac yn hytrach fe’i dychenir yn ddirugaredd. Trawiadol yw’r diffyg parch tuag at faterion crefyddol, cf. *pibl* (ll. 4), *Sain Dom’nig swyn* (ll. 25), *nef dangnef deg* (ll. 28), *Iesu* (ll. 31), *paradwys* (ll. 33) a’r *Ysbryd Glân* (ll. 34). Gwir nad ymosodir ar grefydd fel y cyfryw, ond y mae’n amhosibl diystyru’r modd yr ysgubir y geiriau hyn i mewn i’r dychan. Cymharer sylw Iolo Goch fod pregeth y brawd llwyd yn *bawbeth o’r bibl*.⁶ Dyma arwydd o ddwyyster yr anniddigrwydd a enynnodd y brodyr hyn ar adegau gyda’u hymosodiadau di-flewyn-ar-dafod ar bechaduriaid.⁷

Y mae’r cywydd hwn ar glawr mewn 16 copi, sy’n ymrannu’n dwt yn dri grŵp: A–HKL¹L², IJMO ac N. Fersiwn pur lwgr a geir yn IJMO; y mae’n cynnwys llinellau o gywydd Dafydd ap Gwilym ‘Morfudd yn hen’, diau am fod hwnnw hefyd yn ymwneud â brawd crefydd (gw. uchod). Y mae ynddo yn ogystal linellau nas ceir yn unman arall. Priodolir y gerdd i Ddafydd ap Gwilym. Y mae’r fersiwn hwn yn enghraifft o’r llygru sy’n nodweddiadol o lsg. O, sef Wy 2, yn ôl Thomas Parry, llygru sydd mor bellgyrhaeddol fel y gellir ei alw’n ailgyfansoddi bwriadol.⁸ Awgryma Parry nad Wy 2 oedd ffynhonnell y llygriadau hyn, ond yn hytrach lawysgrif goll a elwid yn ‘Llyfr Hir Nyffryn’.⁹ Cadarnheir bod cysylltiad rhyngddynt gan dystiolaeth llsg. E, sef BL Add 14932. Yn hon, cododd William Morris destun o’r gerdd o lawysgrif D. Ar ymyl y tudalen cynhwysodd ddarlleniadau amrywiol o ddwy lawysgrif, sef ‘Llyfr Hir Nyffryn’ a Maes-y-porth 1 (= Wy 2 = O). Cyfetyb y darlleniadau hyn yn agos iawn i O, gan gynnwys trefn y llinellau. Y mae’n amlwg mai’r un yn y bôn oedd testun ‘Llyfr Hir Nyffryn’ a Maes-y-porth 1.¹⁰ Copïau agos iawn o’r fersiwn hwn yw IJM, yn

⁵ *Ib.* 368–9 (cerdd 139).

⁶ GIG 157 (XXXV.7).

⁷ Gw. ymhellach WCCR² 189–202; Morgan Thomas Davies, ‘Dafydd ap Gwilym and the Friars: The Poetics of Mendicancy’, SC xxix (1995), 237–55; Th.M. Chotzen: Rech 230–41.

⁸ Gw. GDG cxxxvii–cxlii.

⁹ *Ib.* cxli.

¹⁰ *Ib.* cliii.

annibynnol ar ei gilydd, ond ni ellir gwybod ai O (Wy 2) neu'r Llyfr Hir colledig oedd eu ffynhonnell. Ni pherthyn unrhyw werth iddynt. Ni pherthyn fawr o werth i O na'r *marginalia* yn E ychwaith, a hynny yn sgil y llygru bwriadol. Cofnodwyd darlleniadau O yn yr amrywiadau er mwyn dangos eu hansawdd. Anwybyddwyd *marginalia* E am nad oes gwahaniaeth o sylwedd rhyngddynt a fersiwn O.

Y mae'r fersiynau yn A-HKL¹L² ac N yn fwy buddiol. N, sef Pen 54, yw'r testun hynaf o dipyn. Nodweddir y fersiwn hwn gan absenoldeb dau gwpled a geir yn A-HKL¹L² ac y mae trefn y llinellau hefyd yn wahanol yn y ddau fersiwn. N yn unig sy'n priodoli'r cywydd i Fadog Benfras: Dafydd ap Gwilym a'i piau ef yn ôl yr holl lawysgrifau eraill. Ymddengys na fu unrhyw gopïo ar N. Y mae BDFK yn debyg iawn i'w gilydd ac nid yw'n amhosibl fod un neu ragor yn ffynhonnell i'r lleill. Gan nad oes sicrwydd am eu cydberthynas, codwyd amrywiadau o bob un. Copïau annibynnol o D yw CEH. Copi o E yw A a chopi o A yw G.¹¹ Tardda L¹ ac L², yn uniongyrchol neu'n anuniongyrchol, o E. Defnyddiwyd C hefyd yn L¹. Ni pherthyn unrhyw werth i ACEGHL¹L², felly, ac nis defnyddiwyd wrth lunio'r testun.

Y tystion annibynnol, felly, yw BDFK, N, ac O (+ y *marginalia* yn E, o bosibl). Seilir y testun golygedig ar N yn bennaf, y testun hynaf. Lle y ceir gwahaniaethau rhyngddo a BDFK, gwelir mai N sy'n rhagori gan mwyaf, e.e. yn llinell 6 *gwaig* (BDFK *gwas*).¹² Prif broblem y golygiad yw llinellau 21–34, sy'n ddarn o ddyfalu heb rediad ystyr rhesymegol a gadwai'r cwpledau yn eu trefn wreiddiol. Dilynir y drefn a geir yn N er cysondeb, ond mewn gwirionedd nid oes modd bod yn sicr ynglŷn â'r drefn wreiddiol. Ceir dau gwpled ychwanegol yn BDFK y gall yn hawdd eu bod yn perthyn i'r gerdd yn wreiddiol. Dylid rhoi ystyriaeth i'r rhain hefyd.

Ynglŷn ag awduraeth y cywydd, nid oes ar hyn o bryd ganllawiau dibynadwy er mwyn gwahaniaethu rhwng gwaith beirdd mor gyfoes a chyffelyb eu hysbryd â Dafydd ap Gwilym a Madog Benfras.¹³ Efallai fod y gair prin *hair* a geir yn y cywydd hwn ac yng nghywydd Madog Benfras i'r halaenwr yn awgrym mai'r un bardd a ganodd y ddau, fel y dywed Thomas Parry.¹⁴ Y dystiolaeth gryfaf yw'r priodoliad yn llawysgrif N, sy'n dyddio i tua 1484. Y mae'n gynharach o ryw ganrif na'r tystion sy'n tadogi'r cywydd ar Ddafydd. Ystyriaeth arall yw dadl Parry dros wrthod cywyddau i Ddafydd sy'n ymddangos dan enw beirdd llai adnabyddus, gan fod cerddi'n tueddu i gael eu priodoli i'r bardd enwocach yn y llawysgrifau.¹⁵

¹¹ Cf. y stema yn GDG ar ôl td. clxviii.

¹² Cf. GDG lxxv am werth Pen 54.

¹³ Cf. GDG lxxiv: 'oherwydd tebygrwydd arddull pawb yn y cyfnod, a phrinder tystiolaethau mewnol, anfynych iawn y gellir dwyn cywydd oddi ar Ddafydd a'i roi i awdur cyfoes ag ef.'

¹⁴ *Ib.* clxxiv. Rhif 31 ymysg y cerddi a wrthododd Thomas Parry yw hon.

¹⁵ *Ib.* lxxx: '[Y mae] gweld enw heblaw Dafydd wrth gywydd [a briodolir i Ddafydd] yn ddigon o reswm dros amau'r awduriaeth yn syth, a'r rhan amlaf o lawer fe geir profion eraill i gadarnhau'r

Ni chynganeddwyd y gerdd hon drwyddi. Yn llau. 1–16, gadawyd llinell gyntaf pob cwpled (ac eithrio ll. 5) yn ddigynghanedd. Yng ngweddill y gerdd, cynganeddwyd y rhan fwyaf o'r llinellau (eithriadau yw 29 a 37).

Golygwyd y cywydd eisoes yn BDG 308–9 (cerdd CCXVII). Testun gwael yw hwn sy'n cymathu darlleniadau o draddodiad A–HKL¹L² ac o draddodiad IJMO, er nad yw'n sicr pa lawysgrifau'n union a ddefnyddiwyd.¹⁶ Ceir golygiad diweddarach a gwell gan Helen Fulton yn DGA 10–11 (cerdd 4), ynghyd â chyfieithiad Saesneg. Seiliwyd golygiad DGA ar lawysgrif N yn unig.

- 2 **pregeth** Sefydlwyd Urdd y Brodyr Duon, neu'r Dominicaniaid, er mwyn pregethu, fel y dengys eu henw Llad. *Ordo Praedicatorum*. Cf. ll. 32, ac am yr urdd yn gyffredinol, gw. ODCC³ 497–8 a NCE iv, 974–9.
- 3 **peinioel** Yn GPC 2717 awgrymir 'wedi ei wneud o flawd gwenith (brown)'. Cadarnha rhai o'r enghreifftiau a ddyfynnir yno mai bara gwenith oedd *bara peinioel* neu o leiaf y gellid cyfeirio at fara gwenith felly. O wenith y gwneid y bara uchaf ei statws yn yr Oesoedd Canol, ond ymddengys fod *peinioel* yn cyfeirio at fath o fara nad oedd gyda'r gorau, cf. *ib.* ac yn arbennig GGI² 277 (CVIII.13–18): *Ni cheisiodd gyda chosyn / Fwrw ei gost ar fara gwyn. / Bara rhyg a bawr, a'r haidd, / Bara disymf, bwrdeisiaidd. / Guto, er ysgwrio'i gau, / A gny penial gnepynnau*. Ffwrn ar gyfer paratoi bwyd digon distadl yw'r brawd du.
- 4 **almari** Gw. GPC 76, hefyd OED² i, 390 d.g. *ambry*, *aumbry*: '*repository or place for keeping things; a storehouse, treasury; a cupboard*'. Rhoddir yno hefyd ystyr eglwysig: '*a cupboard, locker or closed recess in the wall, for books, scaramental vessels, vestments*'. Cwpwrdd gwag yw'r brawd, efallai heb fod yn cynnwys dim mwy na llyfr o'r Ysgrhythrau.
- 5 **gruglus** Yn ôl GPC 1539, '*heath-berries*' neu 'llus bychain chwerw a dyf yng nghanol y grug'. Cyfeirir yn ôl pob tebyg at lus (*Vaccinium myrtillus*, S. '*bilberry*'). Tyf llus ymysg y grug ac y mae eu haeron yn ddu neu'n las tywyll, fel mantell y brawd.
- 6 **gwisg bygliw** Sef y fantell ddu a oedd yn nodweddiadol o frodyr Urdd y Dominicaniaid, gw. NCE iv, 974.
- 7 **pys y llygod** E. cyffredinol am nifer o rywogaethau o blanhigion o'r genws *Vicia*, ffacbys (S. '*vetches*'), a rhai eraill tebyg. Tyfid hwy yn yr Oesoedd Canol er mwyn eu hadau, sy'n ymdebygu i bys neu ffa, ac fe'u defnyddid yn fwyd i anifeiliaid a hefyd i bobl. Tyf rhai rhywogaethau fel chwyn ar dir âr. Gellir cael blas ar gynodiadau distadl y planhigion hyn yn rhai o'r dyfyniadau yn OED² xix, 582 d.g. *vetch*. Efallai fod lliw tywyll yr hadau hefyd mewn golwg yma.

amheuaeth.'

¹⁶ Llsg. A (Bangor 6), fe ddichon, cf. GDG lxxvi.

- 8 **mawr yw ei glod** Gosodiad rhyfedd ar un olwg yng nghanol darn o ddychan, ond gellir ei ddehongli mewn dwy ffordd: i. mawr yw clod y brawd tuag at Fair; ii. mawr yw'r glod a gaiff y brawd yn sgil ei barodrwydd i faddau pechodau. Yn wyneb llau. 9–10, yr ail awgrym sydd orau. Y mae'r darlleniad yn BDFK yn awgrymu bod y ll. hon wedi bod yn faen tramgwydd i eraill yn y gorffennol, a hynny am yr un rheswm.
- 9–10 Nid oes neb yn fwy parod na'r brawd hwn i faddau pechodau pawb sydd dan ei ofal ef, ac fe'i canmolir ganddynt o'r herwydd. Testun pryder mawr yn yr Oesoedd Canol Diweddar oedd y llu o werthwyr maddeuebau a grwydrai o gwmpas y gwledydd. Amcan gwreiddiol y faddeueb oedd caniatáu i bechadur roi arian yn lle cyflawni cosb benyd-iol a oedd y tu hwnt i'w allu, ond gyda threigl amser aethant yn fwyfwy hawdd i'w hawlio a chymylid y ffin rhwng diddymu cosb gorfforol a maddau'r pechodau eu hunain.
- 9 Cynghanedd braidd gyffwrdd.
- 12 **hair** Gair prin iawn, gw. GPC 1815 d.g. *hair*². Ceir enghraifft arall gan Fadog Benfras, gw. 5.16n. Derbynnir yr ystyr '*hair cloth*' yma a'i ddeall yn gyfeiriad at abid neu fantell y brawd. Posibilrwydd arall yw 'gwallt'; os felly, *Mygr ddiwair dan hair dyn hardd* 'Un fawreddog ddiwair dan wallt merch hardd', y cyfan yn cyfeirio at y ferch a waherddir.
- 14 Dilynr llsg. N ond gan ddiwygio *spas* yn *ysbas* er mwyn hyd y ll.
ysbas waith Cf. yr ymadrodd *disgybl ysbas* (GPC 1046) '*pupil pursuing a short elementary course of instruction in the bardic schools*'. A yw'r brawd yn awgrymu mai gwaith i bobl ifainc ynfyd yw canu serch?
- 15 **mâl** Y mae hyn yn fwy tebygol na'r cys. *mal*, gthg. DGA 10–11, 160 lle yr awgrymir '*in fact*'. Nid oes tystiolaeth ar gyfer yr ystyr hon yn GPC 2325–6 d.g. *mal*¹.
- 16 **no mil o'r dyn** Am yr e.un. yn y gystrawen hon, gw. J. Morris-Jones: WS 69 lle y nodir y defnydd o'r un. 'if it denotes a particular individual', a cf. yr enghreifftiau *ib*. Y cynnig yn DGA 10 yw '*a thousand of such women*'.
- 17 y **saith weddi** Saith deisyfiad Gweddi'r Arglwydd. Yr oedd arwyddocâd yn perthyn i raniadau Gweddi'r Arglwydd, fel yr esbonnir yn y traethawd byr 'Pwyll y Pader o dull Hu Sant', LIA 147 (llau. 6–10): *seith arch ysyd yny pater megys ydybetpbyt vchot. yny obrynhom nynhev caffel trôy yrei hynny seith don[n]yev yr yspryt glan. Athrôy yseith donnyev hyn[n]y. seith nerthoed yr eneit val ygallom nynhev trôy yseith nerthoed hynny. yn ryd mynet yôrth yseith pechaôf marôaf. adyuot aryseith gôynvyuedigrôy [sic]*. Am restr o'r saith deisyfiad, gw. R. Iestyn Daniel, 'Awdl Saith Weddi'r Pader' yn CyT 221–2.

18 **Pedr** Y pwysicaf o'r apostolion a phorthor y nef, cf. GMB 4.25–6 *Mi, Veilyr Brydyt, beryerin y Bedyr, / Porthaŵr a gymedyr gymhes deithi; GDB 10.23–4 Pedyr wynn a'n gŵrthuyn gŵrth yr ygder: / Ys ti a brthyd a brthoter!*

21–34 Yma yn unig y mae fersiynau llsg. N a llsgrau. BDFK yn gwahaniaethu'n sylweddol, gw. y nodyn cefndir.

21 **Gwan iawnllun frawd, gwn wawd wiw** Dilynir llsg. N ond gan ddiwygio *gwanniwnllvn*. Y mae'r darlenniadau eraill yn ddiystyr ac yn amlwg yn llwgr. Nid yw'n hawdd deall arwyddocâd *iawnllun* yma. Oni bai am y cyd-destun dychanol, naturiol fyddai ei gymryd yn epithet canmoliaethus. Eto, ceir synnwyr o ddeall bod gan y brawd y 'ffurf iawn' am frawd, sef un eiddil, fel yr awgrymir yn DGA 10. Rhaid cydnabod bod peth anghysonder rhwng hyn a *gwaig* (ll. 6), fodd bynnag.

22 **gwenynllestr** Delwedd drawiadol am y brawd: y mae'n swnllyd ac yn frathog.

nid gwawn unlliw Dilynir llsgrau. BFK; gthg. llsg. N *gwenenllest gwine vnlliw*. Er bod darlenniad N yn ramadegol gywir ac yn ystyrion ('cwch gwenyn cyfliw â march gwinau'), y mae'n gwbl groes i bwyslais gweddill y cywydd ar liw du'r brawd, cf. ll. 5 *gruglus*, ll. 24 *glo*, ll. 26 *mwyarlwyth*, ll. 32 *du*. Y mae'n wir y gellid cydio *gwinau unlliw* wrth y sangiad yn ll. 21 *gwn wawd wiw ... gwinau unlliw* 'gwn [sut i ganu] moliant gwych [i un] unlliw â march brown', ond o blaid y darlenniad yn BFK y mae defnydd cyffredin y beirdd o *gwawn* i ddisgrifio gwynder cnawd merched, e.e. GDG³ 137 (51.1) *Tair gwragedd â'u gwedd fal gwawn*. Techneg bwysig mewn dychan yw gwyrdroi topoi'r canu mawl. Yn DGA dilynir llsg. N a rhoi *Gwenenllest gwyniau unlliw* 'a single coloured beehive of jealousies'. Nid yw'n debygol mai *gwyniau* (ll. *gwŷn*, gw. GPC 1770) a gynrychiolir gan *gwine* yn y llsg., er y gellid ei ddiwygio felly fel yn DGA. Haws yw cymryd bod *gwine* yn llurguniad gan rywun a oedd yn meddwl am wisg frown.

23 **rheol** Dilynai'r brodyr reol fuchedd o dlodi, diweirdeb ac ufudd-dod. Disgwyliid iddynt ddiybennu ar elusen am eu cadw, er bod y rheol wedi ei llacio gyda threigl amser (ODCC³ 497–8; NCE iv, 979). Cellwair yn ddiamau yw cyfeirio at Iolo (sef y bardd Iolo Goch, y mae'n debygol) fel un a ddilynai reol hefyd. Awgrymir bod gan y beirdd eu rheol eu hunain, os yn anysgrifenedig, un a oedd yn wahanol iawn i reol gul y brodyr.

Iolo Y bardd Iolo Goch, yn ôl pob tebyg. Ymosododd yn ffyrnig ar y brodyr crefyddol, gw. ll. 24n a'r nodyn cefndir.

24 **nid â felly** Dilynir llsg. N ond y mae'r dehongliad yn amwys. Cymerir mai'r f. 3 un.pres.myn. *â* sydd yma, ond gellid hefyd y 1 un.pres.myn

- a'*. Ceir amwysedd tebyg yn llsgrau. BDFK sy'n cynnig y darlleniad *ai* (sef *âi* neu *a'i?*). Y mae ystyr y cwpled cyfan (a phwy yw Iolo) yn dibynnu ar hyn. Os ffurf 1 un. a geir yma, gellir aralleirio 'Nid yn dilyn yr un rheol ag Iolo, / Nid af fel hynny, clochdy[*r*] glo.' Rhaid mai Iolo yw enw'r brawd, felly, er bod gweddill y cywydd yn gyson yn ei ddibersonoli. Ceisia Fulton yn DGA 11 osgoi'r broblem hon drwy roi ll. 23 mewn cromfachau. Cedwir drwy hynny'r cyfeiriad at Iolo Goch, ond y mae'r cwpled yn darllen braidd yn drwsogl. Ar y llaw arall, os y 3 un. sydd yn ll. 24, yna yr aralleiriad priodol yw 'Nid [yn dilyn yr] un rheol ag Iolo / Ni â [ef] felly, clochdy [o liw'r] glo.' Sylwer mai ar y brawd, ac nid ar y bardd, y mae pwyslais llau. 21–34 (sangiad yw *gwn wawd wiw* yn ll. 21). Dyma ystyriaeth dros dderbyn y 3 un. yma.
- 25 **Sain Dom'nig** Dominig, sefydlydd Urdd y Brodyr Duon (c. 1172–1221), gw. ODCC³ 496–7.
- swyn** Gw. GPC 3373 am ystyron *swyn*, hefyd GDG³ 372 (141.9–10) *A chroesi rhag echrysaint / Y corff mau â swynau saint*. Dyma enghraifft o'r math o gyfeiriad dilornus at faterion crefyddol sy'n nodweddiadol o'r cywyddau yn erbyn y brodyr crwydrol, cf. y nodyn cefndir.
- 26 **Ffrwyth o fwyarllwyth irllyn** Dilynyr llsg. N ond gan ddiwygio *vwyrallwyth*. Eto, y mae darlleniad BFK yn ddeniadol.
- 29 **gefail** Gw. GPC 1386 d.g. *gefail*¹ 'siop y gof, gweithdy'r gof', ond hefyd *ib. gefail*², sef amrywiad ar *gefel*. Y mae'r ddau'n bosibl yma. Ffefrir '*tongs*' yn DGA 10, ond tueddir yma i dderbyn y cyntaf yn wyneb y trosiadau eraill yn y cywydd sy'n darlunio'r brawd fel rhyw fath o siambr yn llawn sŵn atseiniol (ll. 22 *gwenynllestr*, ll. 24 *clochdy*), ond os yr ail sy'n iawn, yna meddylir am siâp dyn (corff a dwy goes) neu efallai am finiogrwydd y brawd.
- cochl** Dilledyn sy'n nodweddiadol o ddynion crefydd, gw. GPC 524. Ysgogwyd y darlleniadau yn llsgrau. BFK, efallai, gan awydd i greu rhagor o gytseinedd, ond awgryma *golch* yn llsgr. D yn gryf mai *gochl*, darlleniad llsg. N, yw'r darlleniad cywir. Cyfystyron yw *cochl* a *cwfl*.
- heulrhod** Math o gap neu het yn ôl GPC 1863. Penwisg y Dominican-iaid oedd cwfl gwyn a oedd yn rhan o'r abid a chwfl du a oedd yn rhan o'r fantell ddu uwchben hwnnw (NCE iv, 974). Ai at y rhain y cyfeirir?
- 30 **geuedd cloch** Amwysedd bwriadol, bid sicr. Gellid *geuedd* 'ffalster', ond mewn perthynas â chloch daw *ceuedd* yn anochel i'r meddwl hefyd. Y mae celwyddau'r brawd fel sŵn tafod cloch yn atseinio yng ngheuedd y gloch, cf. y ll. nesaf.
- 31 **pres** Anghywir yw'r honiad yn DGA 31 mai yn y 15g. y benthyciwyd y gair hwn o'r S., fel y gwelir yn GPC 2876 d.g. *pres*¹.
- 32 **taer y'n dysg** Gellid hefyd *taer i'n dysg* 'taer at bwrpas ein

dysgeidiaeth' neu *taer ynn dysg* 'taer i ni yw dysg'. Nid yw ergyd y ll. yn wahanol y naill ffordd neu'r llall.

dysg gŵr Dilynir llsgr. N *dyssg wr*, gan ddehongli'r orgraff fel camraniad. Byddai *Taer y'n dysg, ŵr torwyn du* yn llwyr dderbyniol.

torwyn Gwisgai'r Dominiciaid abid gwyn dan fantell ddu, gw. NCE iv, 974.

34 **mulfran** *Phalacrocorax carbo*, aderyn tywyll ei liw ond sydd â rhannau gwyn ar ei fol dan rai amgylchiadau, cf. ll. 32n. Gthg. DGA 10 'foolish crow'.

37 Dilynir llsgr. N. Nid oes cynghanedd yn ll. gyntaf pob cwpled yn y gerdd hon, a dichon mai dwy wahanol ymgais i greu cynghanedd yw darlenniadau BFK a D.

38 **cul** Dilynir DGA 10–11 a'i ddeall fel yr a. *cul*¹ 'main, tenau' (GPC 629) a ddefnyddir yma'n enwol. Ategir hyn gan *gwan* yn ll. 21. Y cyfieithiad yn DGA 10 yw 'bigot'. Eto, posibilrwydd arall yw *cul*² 'bwthyn bychan, cwt, twlc; corlan, ffald; odynd', GPC *l.c.*, gair nas ardystir yn dda. Ceir enghraifft yn GDG³ 421 *Or kul ir felin or sach ir hopran*, mewn testun ansicr ei ddyddiad ond nad yw'n debygol o fod yn waith dilys Dafydd ap Gwilym. O blaid yr ail bosibilrwydd hwn y mae'r delweddau cyffelyb eraill yn y cywydd (ll. 3 *popty*, ll. 4 *almari*, ll. 22 *gwenynllestr*, ll. 24 *clochdy*, ll. 29 *gefail*). Trydydd posibilrwydd yw llygriad o *clùl*, amrywiad ar *cnùl* 'sŵn caniad cloch alar' (GPC 522).

3

Ceir y cywydd serch hwn mewn chwe llawysgrif y mae eu cydberthynas yn aneglur. Tebyg iawn yw'r testun ym mhob un ohonynt, fodd bynnag, ac eithrio B ac F, nad ydynt yn gyflawn.

Ymranna'r cywydd fel a ganlyn: disgrifiad canmoliaethus o'r ferch, yn canolbwyntio ar ei gwallt a'i lliw gwelw (llau. 1–12); dychmygu ei rhagoriaeth hi dros ferched eraill ar Ddydd y Farn (llau. 13–18); poen y bardd pan wêl ei phrydferthwch (llau. 19–26); ymrwymiad y bardd iddi (llau. 27–30); a'r hyn a ddisgwylir ganddi'n gyfnewid am ei wasanaeth barddol (llau. 31–6). Ar y diwedd, gadewir y dewis yn nwylo'r ferch: gall roi ei ffafr i'r bardd a pharhau i dderbyn cywyddau clodforus ganddo, neu ei wrthod a'i yrru felly i angau.

Golygwyd y cywydd o'r blaen yn DGG² 120–1 (cerdd LXVIII).

1–2 Cf. GSCyf 6.1–2 *Bwriais serch heb ei erchi, / Bwriad mawr, mae'n brid i mi*.

2 **bwriad** Y mae dwy ystyr yn berthnasol, sef 'amcan, pwrpas' a 'tafliad'.

- fry** Gair cyffredin iawn yng ngwaith y Cywyddwyr, yn aml yn air llanw heb fawr ddim ystyr. Ond tybed a ddychymygir y ferch yn eistedd wrth y bwrdd tâl yn y neuadd?
- 3 **blodau** Amdano'n cyfeirio at unigolyn, cf. GGMD i, 3.170n *Farw blodau cenhedloedd* (am Dudur ap Goronwy).
- 6 **bonheddig** Treiglir y gair ym mhob llsgr. ond nid oes angen treiglad ac y mae'n torri ar draws y cymeriad llythrennol.
- 7 **briger** Ni cheir y darlleniad hwn yn yr un o'r llsgrau., ond dilynir DGG² 121 a'i fabwysiadu yma. Ni wna darlleniad llsgrau. AD *brig eir y unrhyw synnwyr*. Nid yw darlleniad C *brig eiry* yn debygol ychwaith oherwydd nid yw'n arferol canmol merch ifanc am ei gwallt gwyn. At y gwallt yn benodol, yn hytrach na'r wyneb, y cyfeiria *brig* mewn disgrifiadau corfforol, cf. GPC 324 (e), a hyd yn oed pe derbynid *brig eiry* fel cyfeiriad at gnawd gwyn yr wyneb, arhosai *grug* yn ddiesboniad. Ymddengys darlleniad E *brig eur y* fel ymgais i ddiwygio *brig eir y*, a bid a fo am hynny, y mae'n rhaid ei wrthod ar sail yr ystyr. Nid yw blodau'r grug yn felyn ond yn binc neu'n borffor. Am yr un rheswm, nid yw'n debygol fod *briger grug* yn cyfeirio at liw'r gwallt, ond yn hytrach at ei sioncrwydd: y mae'n tyfu fel grug nas sathrwyd gan neb.
- 8 **cnawdlathr** Ceir *gynhawdlathr* yn llsgrau. ADE ond y tebyg yw mai *cnawdlathr* a gynrychiolir ganddo. Nodir llafariad ymwithiol weithiau yn y gair *cnawd*, cf. yr enghraifft a roddir yn G 153. Am yr *h*, dichon fod rhyw gopiyydd wedi ei hychwanegu dan ddylanwad y gynghanedd sain â *genhedlog*.
- 13–14 Sonnir, yn ôl pob tebyg, am Ddydd y Farn.
- 14 **oed dydd** Am y cyfuniad hwn, gw. GPC 2621 d.g. *dydd*.
- 15 **bydd** Ceir y *bydd* yn llsgrau. ACDE, ond byddai nifer y sillafau'n anghywir o'i gadw. Yn DGG² 121 cedwir y ond hepgorir *ei* o flaen *hoyw*, gan droi *hoyw loywbyrd* yn sangiad. *bun* yn ll. 16 fyddai goddr. *bydd* yn ôl y dehongliad hwn.
- 17–18 Collwyd y cwpled hwn yn llsgr. C ond y mae'n gwbl angenrheidiol ar gyfer y synnwyr.
- 17 **crair** Ni cheir y gair hwn yn yr un o'r llsgrau. Y mae'r ll. yn fyr o sillaf ac ymddengys mai cynghanedd lusg a ddylai fod yma, felly dilynir y diwygiad yn DGG² 121.
- 19 **tremwalch** Cf. GC 3.28 *gwâr dremwalch*; GSRh 1.30 *Rhieddog dremwalch*.
- 20 **i ar** Y mae angen cywasgu hyn er mwyn hyd y ll. Nid ymddengys fod yr ystyr yn wahanol i'r ardd. syml *ar*, cf. GPC 1993 d.g. *i*⁴, ac am y cyfuniad *dwyn rhagor*, gw. GPC 3021 d.g. *rhagor* (b); hefyd GLIL 10.89 *Hwnn a duc ragor ragoch*. *Rhag* yw'r ardd. arferol yn ôl yr

enghreiffiau yn GPC *l.c.* ond am *rhagor* gyda'r ardd *ar* cf. FfBO 41 (ll. 13) *heb y neb geissyaw ragor ar y gilyd*.

21 **diorwag** Y mae angen cywasgu er mwyn hyd y ll., neu ystyried llsgr. C *breinial* (*recte breiniol?*).

23 **nâd** Am yr ystyr 'cri', gw. GPC 2547 d.g. *nâd*¹. Y mae'r bardd yn gweiddi o boen oherwydd harddwch y ferch. Ystyr bosibl arall yw 'cân, cerdd', yn cyfeirio at ganu serch y bardd tuag ati'n peri poen iddo. Ar un olwg, dehongliad mwy naturiol o'r ll. fyddai *Bu oerloes nad byw erlyn* 'Bu'n loes drist nad yw erlyn yn byw', ond nid yw hynny'n rhoi synnwyr onid e.p. yw *erlyn*, peth nas ardystir yn unman arall. Cf. DG.net 150.32, lle y cynigir yr ystyr 'taeog salw' ar gyfer *erlyn*, gan ei gysylltu â'r gair S. tafodieithol *harl(e)*. Ni thycia hyn yma.

byw erlyn Cf. GDG³ 369 (139.31) *ar bryd erlyn* (am Forfudd), a'r nodyn ar y ll., *ib.* 542.

24 **ail** Y mae gweddill y frawddeg yn mynnu'r ystyr 'ail' i Ddyfr yn hytrach na 'cyffelyb' i Ddyfr. Y mae'r ferch hon yn ail i Ddyfr—hynny yw, os yw'n gredadwy fod unrhyw ferch yn well na hi. Am ystyron *ail*, gw. GPC² 164–5 d.g. *ail*¹; G 456–7 d.g. *eil*¹.

Dyfr Dyfr Wallt Euraid, un o 'Dair Rhiain Ardderchog Llys Arthur' yn ôl TYP³ 230, 336. Crybwyllir hi'n aml gan y Cywyddwyr fel safon prydfferthwch, e.e. yn GDG³ 140 (52.13).

delw Nid atebir *dd* yn y gynghanedd, ond y mae'r ystyr yn mynnu cadw'r gair. Cywiriad ar sail y gynghanedd yw'r darlleniad *elw* yn llsgr. C, bid sicr: myn llau. 25–6 fod rhyw air am ymddangosiad y ferch yma.

29 **hardd harddreg** Dyna ddarlleniad y llsgrau. (eithr *hardrec* a geir yn llsgrau. DE) ac fe'i cedwir yma. Braidd yn chwithig yw'r ddwy enghraifft o *hardd* yn syth ar ôl ei gilydd, ac efallai fod *hardd* wedi dylanwadu ar y gair olaf, ac mai *hawddreg* oedd hwnnw'n wreiddiol.

31 Ll. anodd sy'n fyr o sillaf. Amheuir dilysrwydd y darlleniad.

ys Braidd yn fentrus yw'r diwygiad *oni* a geir yn DGG² 121. Y bwriad yno'n ddiau oedd ychwanegu sillaf a chreu cymal amodol i esbonio ll. 33. Eto, y mae ll. 33 yn ystyrlon heb y newid hwn. Cymerir llau. 33–4 yn fygythiad yn erbyn y ferch yn hytrach nag yn ddymuniad. Ganddi hi y mae'r dewis a gaiff hi ragor o gywyddau i'w chanmol. Os oes sillaf ar goll yn y ll. hon, dylid amau y ffurf dywyll ac unigryw *fflowrlym* yn hytrach na'r gair hwn (gw. isod).

fflowrlym fflwch Ffurf unigryw yw *fflowrlym* a'i hystyr yn aneglur. Yn ôl G 507 d.g. *fflwr* a GPC 1297 a. yw *fflowrlym* ac iddo'r ystyr 'yn blodeuo'n gyflym'. Ceir ynddo'r gair benthyg *fflwr* neu *fflowr* a all olygu 'blawd' neu 'blodeuyn', gw. G *l.c.* a GPC 1298 d.g. *fflwr*¹ a *fflwr*², a'r a. *llym*. A. yw *fflwch* hefyd, ac iddo'r ystyron 'hael', 'dibrin',

'helaeth', ymysg eraill, gw. G 507 a GPC 1298. Y mae'r gystrawen yn llau. 31–2 yn gofyn am drin y naill neu'r llall o'r geiriau hyn yn e. yma. Penderfynwyd trin *fflowrlym* yn e. am y ferch a chydio'r ymadrodd *o daliadau* yn y ll. nesaf wrth yr a. *fflwch*. Dymuna'r bardd i'r ferch ddod ato, felly, gyda'i thaliad am ei gân. Pe mynnid diwygio, gellid *fflowr cyflym fflwch / O daliadau ...* 'blodeuglwm cyflym hael / O daliadau...' Ceid felly saith sillaf a chynghanedd sain gadwynog. Neu beth am *Ys dêl ym fflowrdelys fflwch?* Am *fflowrdelys*, cf. 6.8n, 15.11n. Rhoddai hynny saith sillaf a chynghanedd sain reolaidd, ond efallai fod y geirynd diacen *ys* yn rhy wan i gynnal y gynghanedd.

4

Canodd nifer o feirdd y bedwaredd ganrif ar ddeg farwnadau i'w gilydd: ceir tair gan Iolo Goch (i Ddafydd ap Gwilym, Llywelyn Goch ap Meurig Hen ac Ithel Ddu), tair gan Ddafydd ap Gwilym (i Ruffudd ab Adda, Madog Benfras a Gruffudd Gryg), a dwy gan Ruffudd Gryg (i Ddafydd ap Gwilym). Y mae'n amlwg o'r rhestr hon na ellir darllen yr holl gerddi hyn yn llythrennol fel teyrngedau a gyfansoddwyd ar ôl marwolaeth y gwrthrychau. Dau bosibilrwydd sydd i esbonio sut y gallai Dafydd ap Gwilym a Madog Benfras (neu Ddafydd a Gruffudd Gryg) farwnadu ei gilydd, sef naill ai ei bod hi'n arfer cyfansoddi marwnadau ymlaen llaw, neu fod o leiaf un farwnad ym mhob pâr yn deyrnged a ganwyd i'r bardd cyn ei farw—yr hyn a eilw ysgolheigion heddiw yn 'ffug-farwnad'. Er bod peth tystiolaeth i rai marwnadau gael eu paratoi ymlaen llaw,¹ y mae ffactor arall yn awgrymu mai 'ffug-farwnadau' yw marwnadau'r Cywyddwyr cynnar i'w gilydd, sef naws ysmala a chwareus y testunau a'u methiant i gydymffurfio â gofynion *genre* y farwnad.

Yn anffodus, y mae'r ganllaw hon yn gwbl oddrychol, ac nid yw'n syndod felly fod ysgolheigion yn methu â chytuno ynghylch difrifoldeb rhai o'r cerddi. Naws y canu a theimlad greddfól y darlennydd yw'r canllawiau ar gyfer adnabod 'ffug-farwnad', fe ymddengys, ac nid yw'r astudiaeth lawnaf a fu hyd yma ar bwnc y 'ffug-farwnad' yn llwyddo i gynnig canllawiau mwy pendant na hynny.² Problem arall yw fod marwnadau'r beirdd i'w gilydd fel corpws yn wahanol iawn o ran delweddaeth a themâu i'r marwnadau a ganwyd i noddwyr. A yw'r cerddi hyn yn darllen yn wahanol i'r norm am mai beirdd yw'r gwrthrychau neu oherwydd nad ydynt i'w deall yn farwnadau go iawn? Y mae llinellau 21–6 o'r gerdd dan sylw yn enghreifftio'r broblem i'r dim. Gofyn y bardd am i Ddafydd dderbyn maddeuant Duw a Mair am ei ffolineb ieuanc a'i awch am ferched (*trawsedd traserch*).

¹ Huw Meirion Edwards, 'Murnio Marwnadau: Golwg ar y Ffug-farwnad yng Nghyfnod y Cywydd', *Dwned*, v (1999), 62–6.

² *Ib.*, *passim*.

Teimla'r darlennydd heddiw—neu o leiaf y darlennydd hwn—nad yw'r dôn yma'n llwyr ddifrifol. Ac eto, ceir rhywbeth tebyg ym marwnad Iolo Goch i Lywelyn Goch ap Meurig Hen, lle y mae Iolo'n tynnu ar enghraifft y pechadur serchog Dafydd Broffwyd er mwyn annog Duw i faddau i Lywelyn am ei ffolineb,³ ac nid yw ysgolheigion yn cytuno ar ddehongliad y gerdd honno ychwaith. Maentumia Rachel Bromwich mai cellwair yw gweddi Iolo am enaid ei gyd-fardd, ond i Huw Meirion Edwards, 'taro'n ddiidwyll' a wna'r llinellau hyn.⁴ Yr oedd canu'r beirdd i ferched yn destun pryder i lawer o eglwyswyr ac yn fater y gallai'r beirdd hwythau ei gyfrif yn bechod yn eu cerddi cyffes; felly, ni fyddai'n afresymol i fardd ddymuno maddeuant i enaid bardd arall am ganu'r cyfryw gerddi. I ddychwelyd at gerdd Madog Benfras: mater i bob darlennydd unigol fydd penderfynu ai marwnad ar achlysur marwolaeth neu deyrnged i ddyn byw neu gellwair yw'r gerdd hon. Yn nhyb y golygydd, rhyw gyfuniad o'r ddau olaf ydyw. Yn ogystal ag yn linellau 21–6, y mae cyffyrddiad posibl o hiwmor yn llinellau 57–8. Y mae'n gwestiwn hefyd, er gwaethaf confensiwn cydnabyddedig y canu mawl Cymraeg o bwysleisio milwriaeth a dewrder, pa mor ddifrifol eu naws yw'r mynych gyfeiriadau milwrol yn y gerdd. Pwynt arall sydd o blaid amau nad cerdd i ddyn marw yw hon, fel y sylwodd Huw Meirion Edwards, yw ei bod yn ymgysylltu â diwedd cywydd marwnad Dafydd i Fadog.⁵ Y tebyg yw, felly, i Fadog ei chyfansoddi fel ymateb i gywydd Dafydd.

Dengys ein penbleth wrth geisio adnabod 'ffug-farwnadau' y peryglon o ddarllen testunau o safbwynt bywgraffyddol. Ni waeth pa mor braf fyddai gwybod mwy am union berthynas Madog Benfras â Dafydd ap Gwilym, nid yw'r dystiolaeth ail-law sydd gennym ar ffurf y testun hwn yn ddadlennol. Testun moel yn unig a erys, a hwnnw'n ansicr oherwydd proses y trosglwyddo. Collwyd holl gyd-destun y perfformio, a heb hynny y mae'r testun, ymron, yn fud. A chymryd bod Dafydd yn fyw ac yn iach ar adeg datgan y gerdd hon, y mae'n rhaid i ni ddychmygu'r olygfa fel hyn: y wledd, y gwin yn llifo (rhywbeth a fyddai'n rhwym o gael effaith ar dderbyniad y gerdd gan y gynulleidfa a chan y gwrthrych, a chymryd ei fod yntau yno), y bonllfau a'r chwerthin. Pa faint o gellwair personol sy'n llechu yn y testun hwn, tybed, nad oes gobaith gennym i'w ddeall erbyn hyn? Yr hyn y gallwn ei wneud yw archwilio gwedd y testun: ei gyffyrddiadau marwnadaidd a'r ddelwedd a rydd o'r bardd perffaith.

Elfennau nodweddiadol o'r farwnad yw'r pwyslais ar boen a galar y bardd (llau. 3–4, 19–20, 41–4, 53–4), gan gynnwys hen ffefrynnau megis y ddelwedd o'r dagrau'n cystuddio'r gruddiau; y cwyn wrth Dduw (llau. 1–2, 19–20, 61–2); a'r weddi dros enaid yr ymadawedig yn llinellau 21–6 (ond

³ GIG 95 (XXII.83–96).

⁴ Huw Meirion Edwards, *art.cit.* 51.

⁵ *Ib.* 57.

gw. uchod am yr awgrym nad gweddi ddifrifol mohoni). Nodweddiadol o'r farwnad hefyd yw delwedd y diffeithwch a adewir ar ôl y dyn marw (llau. 20, 37, 48–52), ond addaswyd y topos ar gyfer Dafydd yn benodol yma wrth sôn am wacter yr haf, un o hoff destunau'r bardd, ac am yr effeithiau andwyol ar [g]erdd a serch. Cyfeiriad arall at farddoniaeth Dafydd yw llinellau 57–8, sy'n ymgysylltu â'i hoffter o ddelwedd y coed. Ymranna'r delweddau a ddefnyddir ar gyfer disgrifio Dafydd fel bardd yn sawl carfan. Yn gyntaf, y mae'n llestr i'r awen neu'n noddfa y gall barddoniaeth lechu'n ddiogel ynddo, cf. *gwengauer gwingerdd, porthloedd gwawd, pentref cerdd, mawr annudd clod, adardy awdl, rhwyd awen*. Defnyddir hefyd enwau lleoedd neu adeiladau sy'n gynhyrchiol; nid yn unig y mae'n lloches i farddoniaeth, ond y mae hefyd yn ei chreu: *perllan cerdd, melin y glod*. Yn yr ail o'r delweddau hyn gwelir agwedd arall, sef y pwyslais ar lafur caled a manwl: *pensaer y ffawd, dyfal dafawd, pannwr gwawd, gweadur cerdd, ysgwîr gwawd, gerdd daelwriaeth*. Dygir y delweddau hyn o fyd y crefftau, yn enwedig saerniaeth a gwniadaeth. Yr oedd y beirdd Cymraeg yn hoff iawn o gymharu eu crefft hwythau â'r rhain. Elfen amlwg arall yw delweddau arglwyddiaid: *pennaeth gwawd, pennaeth penceirddiaeth, penaig a'i glod penigamp, pen ar y gwyr*. Mwy annisgwyl yw'r mynych gyfeiriadau milwrol (*penseirff aer, gwawr gryd, fy mrawd hyf gwaywdown*) y soniwyd amdanynt uchod, ond y maent yn britho'r cywyddau marwnad eraill i feirdd, felly dylid eu deall naill ai fel moliant *tout simple*, gan gofio mor allweddol yw milwriaeth yn ôl safonau'r canu mawl Cymraeg, neu fel gor-ddweud cellweirus (ac eironig os gwrthgyferbynnir dewrder mewn brwydr a chaethiwed egwan y beirdd i rym serch). Hoffai'r beirdd eu cymharu hwy eu hunain ag adar hefyd, cf. *paun cerdd* (gelwir arglwyddi'n beunod hefyd, ond mewn perthynas â bardd, cofier pa mor rymus yw llais y paun), *eos Dyfed*, a cf. *adardy awdl*. Daliai enwau beirdd mawr y gorffennol i fod yn bwysig, hefyd: cymherir Dafydd â Thaliesin (ll. 45), yn datgan barddoniaeth fel petai'n darllen gwysiad cyfreithiol o rolyn swyddogol. Unwaith eto, ymdeimlir â'r dentasiwn, un beryglus efallai, i amau nad honiad cwbl wynepsyth mo hwn.

Golygwyd y cywydd yn DGG² 126–8 (cerdd LXXI) a GDG³ 424–6.

- 1–2 **Da ar feirdd ... / Y dewisodd** Am y cyfuniad *dewis ar*, gw. G 321 a GPC 942; cf. PKM 13 (llau 1–2) *pei caffwn dewis ar holl wraged a morynnyon y byt*.
- 3 **poen bu dwys** Am y gystrawen, gw. Treigladau 309 a GGMD ii, 12.9n *EFA bu pla*.
- 4 **gwawr** Neu, gellid hepgor y coma ar ôl y gair hwn a deall 'Pan aeth pennaeth cân gyda[r] wawr'.
- 6 **penceirddiaeth** Am *penceirddiaeth* yn e. torfol am benceirddiaid, gw. GPC 2734 a GLGC 434 (199.13–14) *Y cerddwyr a'r benceirddiaeth /*

i'r haelion fydd meibion maeth. Gellid hefyd ‘y gelfyddyd farddol’ yn yr enghraifft dan sylw.

7 **porthloedd** Am y ddelwedd, cf. GCBM ii, 9.211 *Breisc anlloet beirt borthloet berthyn.*

parthlwydd Fe'i ceir hefyd yn GMB 19.12 (Elidir Sais) lle y'i haralleirir ‘llwyddiant ar ei ran’. Yn GPC 2694–5 d.g. *parth* cynigir ‘ardal, rhanbarth’, ‘llawr’ ac ‘aelwyd’ yn ogystal â ‘rhan’. Ceir hefyd awgrym fod y gair *parth* yn gallu cyfeirio at lys neu ran o neuadd llys. Os felly, gellid aralleirio *parthlwydd* hefyd yn ‘un yn mwynhau llwyddiant yn y llys’ neu ‘un yn dod â llwyddiant i’w fro’.

8 **parlmant clod** Cf. GDC 12.43 *Lliaws barlmant llonydd anant* (Ieuan Llwyd ab y Gargam).

9 **penseirff aer** Am *sarff* fel disgrifiad o arwr, gw. Patrick Sims-Williams, ‘Gildas and Vernacular Poetry’, yn *Gildas: New Approaches*, ed. M. Lapidge and D. Dumville (Woodbridge, 1984), 190–1. Am ddelweddaeth filwrol ym marwnadau’r beirdd i’w gilydd, gw. y nodyn cefndir a Huw Meirion Edwards, ‘Murnio Marwnadau: Golwg ar y Ffug-farwnad yng Nghyfnod y Cywydd’, *Dwned*, v (1999), 56n29.

10 **penselwayw** Y mae cryn ddryswch yn y llsgrau. yma. Llsgr. ddiweddar, sef C, sy’n rhoi’r darlleniad a fabwysiadwyd yn y testun ac fe’i hategir i raddau gan rai copïau cynharach. Yn llsgrau. EV, sef dwy o’r hynaf, y darlleniad yw *pen sylwayw*. Ceir y ffurfiau *sylwayw* a *selwayw* yn ôl GPC 3383, sef ‘math o afiechyd ar yr esgryn’, ond ni thycia hynny yma. Cyffelyb hefyd yw darlleniad llsgr. F (*pen seilwaw*) ac L² (*pen sylwiw*). Mentrir adfer *penselwayw* yma, sef cyfansoddair o *pensel*¹ ‘baner fechan, lluman bychan ... pennaeth, pendefig, tywysog’ (GPC 2759) a *gwayw*. Os cywir hyn, parhad ydyw o ddelweddaeth filwrol y ll. flaenorol. Ymddengys mai dyna’r farn yn GDG³ 424 (ll. 10) hefyd.

inseilwawd Y mae hyn hefyd yn ansicr. Yn llsgr. F yn unig y ceir y darlleniad hwn, er bod C ac E yn ei ategu i raddau. Nid yw y *seilwawd*, sef darlleniad GHKV, yn amhosibl o gwbl, ond disynnwyr yw *iselwawd* llsgrau. INST. Cyfansoddair o *insel*, *insail* ‘sêl’ (GPC 2022) a *gawd* yw *inseilwawd*. Dyna a dderbynnir yn GDG³ 424 (ll. 10) a DGG² 126 (LXXI.10) hefyd.

11 **pergyn** Am yr ystyr, gw. GPC 2774 d.g. *pergin*, *perging*, *pergyn(g)*. Cyfeiria at ryw ddyfais ‘a ddefnyddid yn y lle tân, ?i gynnal crochan neu i droi bwyd’, a hefyd at arglwydd. Diau mai defnydd ffigurol yw’r ystyr olaf hon, yn gyffelyb i drosiadau eraill am yr arglwydd fel cynheiliad, megis *post*, *llorf*, *corf* a *gwanas*; cf. GCBM i, 3.193 *Post Powys*, *pergig kedernyt*.

tuddedyn Dilledyn o ryw fath, cf. LII 95 (llau. 3, 4). Dilynir darlleniad

- llsgrau. EV; gellid gweld cynghanedd sain dro o'r dull cyntaf yma, gw. Rh.M. Andrews, 'Sain Dro', LfCy xxvi (2003), 152, er bod cynghanedd draws reolaidd hefyd.
- 12 Gellid rhoi coma ar ôl *cerdd* a deall *pâr llinon coch* yn ddelwedd arall am Ddafydd.
- 13 **paun tyrfa** Byddai *pen trofa*, sef darlleniad llsgrau. GHIKS, hefyd yn dderbyniol.
- 14 **puntr** Gw. GPC 2930 d.g. *puntur*, *puntr* 'brwsh paent (arlunydd), pensil, creon, grafell, stilws'. Ymddengys mai cyfeirio at Ddafydd fel un sy'n darlunio serch yn ei gerddi a wneir yma.
- 15 **penaig a'i** Ni cheir y darlleniad hwn yn yr un o'r llsgrau., ond dilynir DGG² 126 (LXXI.15) a'i adfer yma, cf. GDG³ 424 (ll. 15). Nid yw'r darlleniadau yn y llsgrau. yn ystyrlon.
- penigamp** Y mae'r acen ar y goben.
- 16 **compod** Cf. GGMD i, 6.49 *compod clod chudfeirdd*.
- 17 **penial** Yn ôl GPC 2750 '?gwasgiad, ymwasg, tyrfa; rhywbeth a wisgir am y pen' ac yn ffigurol 'pennaeth'. Tardda'r gair o *pen* + yr elfen *gal* a drafodir yn J. Lloyd-Jones, 'The Compounds of *Gal*', yn *Féilscribhinn Torna*, ed. Séamus Pender (Corcaigh, 1947), 83–9. Ystyron *gal* (*ib.* 83) yw '*vehemence, ardour*', '*pain*', '*enmity, hatred*' ac '*enemy, foe*', ac felly awgryma Lloyd-Jones mai '*press, throng, crush*' yw ystyr *penial* (*ib.* 84). Awgryma hefyd y gall fod ystyr dorfol i *gal* mewn rhai geiriau, gan gynnwys hwn (*ib.* 86). Byddai'r naill neu'r llall o'r deongliadau hyn o'r elfen *gal* yn gyson â'r ystyr 'tyrfa' ar gyfer *penial* ac y mae nifer o enghreifftiau o blaid hynny. Yn GDG³ 480 cynigir mai 'pennaeth' yw *penial* yn yr enghraifft dan sylw ond mai 'rhwymyn' sy'n gweddu yn GDG³ 119 (44.20–1) *Mae ar ei thâl, mawr ei thwyll, / Fflwch ractal, mau benial boen*. Yma gellid 'eiddof i yw poen [ddigonol ar gyfer] tyrfa'. Yn *ib.* 124 (46.23–4) *Mynyddig wâl, benial byllt, / Mynnen aelodwen ledwyllt*, byddai 'tyrfa o saethau', yn cyfeirio'n sangiadol at hela'r ysgyfarnog, yn fwy ystyrlon na '*head-dress of bolts*' Gwyn Thomas (*Dafydd ap Gwilym: His Poems* (Cardiff, 2001), 96). Yn DG.net cerdd 75 cynigir 'penwisg o saethau' (am glustiau'r ysgyfarnog). Derbynnir 'tyrfa' yn GBF 6.31 *Pennyal beirt, lla6r, keinwa6r ked* (Y Prydydd Bychan) a gwedda hynny hefyd yn GDB 23.15–16 *Pennyal pob aryal, creu all6g—branes / Am gylch lly6 didres, d6ydreul gyfr6g* (Einion ap Madog ap Rhadawd; gthg. yr aralleiriad yno). Yn GMB 13.10 *Gna6s am bann bennyal ystre* (Gwalchmai ap Meilyr) gellid 'Arferol o gwmpas cwpan yw tyrfa[r] ffin', yn hytrach na'r aralleiriad mentrus a gynigir yno. Nid oes anhawster rhag derbyn 'tyrfa' yn GGDT 11.43 (Trahaearn Brydydd Mawr) a GPB 1.23 (Prydydd Breuan). Yr enghraifft fwyaf argyhoeddiadol yw G.W. Goetinck: Peredur 32 (llau. 1–2) *Ny symudawd Peredur y ar y vedwl mwy no chynt, yr gwelet y*

penyal am pen Kei. Sonnir yma am dorff y gweision sydd newydd ymgasglu o amgylch y marchog anafus. Yn wyneb hyn oll, ymddengys yr ystyron ‘penwisg’ a ‘pennaeth’ ill dwy’n ansicr iawn. Eisoes galwyd Dafydd yn ‘parlmant clod’ (ll. 8), felly y mae ei alw yma’n ganolbwynt i ‘tyrfa cerddwriaeth’ yn ddigon rhesymol.

cerdd Treiglir y gair mewn rhai llsgrau. a gellid *penial gerdd* ‘[testun] cerdd tyrfa’.

cerdd dyfal dafawd Deellir y tri gair hyn gyda’i gilydd ar sail yr ymadrodd *cerdd dafod*, ond gellid rhoi coma ar ôl *cerdd*.

- 18 **pannwr gwawd** Puro deunydd drwy ei ffustio a wna pannwr, ac yn yr un modd y mae Dafydd yn coethi barddoniaeth drwy lafur hirfaith a chaled.
- 19 **dydd** Gw. GPC 1119 2(a) ‘diwrnod penodol, diwrnod wedi ei neilltuo i bwrpas arbennig’, ystyr sydd yn aml yn gysylltiedig â barn (gw. *ib.* dan 2(b)); J.E. Caerwyn Williams, ‘Cymraeg “dydd”’, Gwyddeleg “lá”; Lladin “dies” = “dies mortis”’, B xxiv (1970–2), 477–81. Am y farn a roddir ar enaid dyn yn syth wedi iddo farw, yn ôl cred yr Oesoedd Canol, y sonnir. Posibilrwydd arall yw darlleniad llsgrau. DFL² *o’i ddydd*, h.y., ‘o anterth ei nerth’, ystyr a nodir yn GPC *l.c.* 3(a).
- 21 **maddeuid** Ffurf 3 un.grch., gw. GMW 129 a WG 329, a cf. GDG³ 173 (64.43–4) *Torrid diawl, ffenestrawll ffau, / Â phŵl arf ei philerau*. Am y gystrawen, gw. GMW 181.
- 25 **mebyd** Am yr ystyr ‘mab’, gw. GPC 2388–9 (c). Nid atebir *d* yn y gynghanedd.
gwaywlyw Gellid *gwiwlyw* hefyd, sef darlleniad llsgrau. DGHlKNQST.
- 26 **ni** Nid yw’r darlleniad yn sicr yma. Dilynir llsgrau. EF a derbyn y rh. *ni*, ond byddai *ef* (cf. llsgrau. CDIS) yn dderbyniol hefyd.
- 28 **ffyddfrawd** Cf. GSRh 2.31 a GGMD i, 3.67n am y cyfuniad *brawd ffydd*.
- 29 **gwedy ef** Am yr ystyr, gw. G 639 d.g. *gwedy* 2(b), a cf. GMB 16.7 *Llathreit vy mardeir wedy Myrdin* (Elidir Sais). Braidd yn amwys yw’r enghraifft arall a ddyfynnir yn G *l.c.*, sef YMTh 58 (ll. 37) *Can ys mi myrtin guydi taliessin*. Ni chydabyddir yr ystyr hon yn GPC 1606–7 d.g. *gwedi, gwedy*.
- 32 **annudd** Estynnir ychydig ar yr ystyron a gynigir yn G 30 a GPC 145.
- 34 **melin y glod** Am y ddelwedd, cf. GSCyf 16.23n *Taliesin a melin mawl* (Llywelyn ab y Moel am Rys Goch Eryri).
- 35 **coetir ged** Cyfeiria hyn at bwysigrwydd y goedwig ym marddoniaeth Dafydd ap Gwilym fel lle gwyllt y gellid caru’n rhydd ac yn ddibryder yno ymhell o olwg cymdeithas, cf. P. Lynne Williams, ‘“Ar Gang-

hennau'r Gynghanedd": Agweddau ar y Goedwig yn Llenyddiaeth yr Oesoedd Canol', *Dwned*, vi (2000), 68–70; Morgan T. Davies, '“Aed i'r Coed i Dorri Cof”': Dafydd ap Gwilym and the Metaphorics of Carpentry', *CMCS xxx* (Winter 1995), 67–85.

36 **Dyfed** Cf. GDG³ 427 (ll. 8) *Trais boen dwfn tros baun Dyfed* (marwnad Gruffudd Gryg i Ddafydd ap Gwilym). Yr oedd gan Ddafydd gysylltiadau teuluol cryf â Dyfed. Ei ewythr, Llywelyn ap Gwilym o Emlyn, a'i haddysgodd yn y grefft farddol, a threuliodd Dafydd lawer o amser yn ei lys yno, gw. D.J. Bowen, *Dafydd ap Gwilym a Dyfed* (Llandysul, 1986) a GDG xxi–xxxix, xxxix–xl.

38 **ysgwîr** Sef y sgwaryn a ddefnyddir gan saer i fesur corneli'n gywir, yna'n ffigurol am safon neu ffon fesur safonol, gw. GPC 3849 d.g. *ysgwîr*³ a cf. GDG³ 56 (20.12) *Ysgwîr mawl, eos gwîr Môn* (Dafydd ap Gwilym am Ruffudd Gryg). Am y ll. gyfan, cf. DGG² 44 (XXVIII.26) *Sgwîr gwawd, ysgwier y gwýdd* (i'r ceiliog mwyalch, cywydd a wrthodwyd o ganon Dafydd, gw. GDG clxxxiv (rhif 125)).

ysgwîr gwýdd Cf. ll. 35n.

43 **hirnych gwych** Yma'n unig yr awgryma'r bardd fod Dafydd wedi marw yn sgil salwch hir, sef nychdod serch, o bosibl. Ar un olwg, byddai'n fwy naturiol deall *hirnych* yn cyfeirio at alar Madog ar ei ôl, ond anodd derbyn bod y cystudd hwnnw'n *wych*. Posibilrwydd arall yw rhoi coma ar ôl *hirnych*: 'Oherwydd cystudd maith [ei farwolaeth], y mae'n fy rhwystro [rhag cael cwmni] un gwych'.

45 **proses** Gw. GPC 2910 dan (c) '(Holl weithrediadau) achos cyfreithiol, gwÿs; gorchymyn', ystyr a nodir o'r 15g. ymlaen yn unig. Rhoddir yr enghraifft hon yn betrus dan (b) 'adroddiad, stori, traethiad, traethawd'. Dichon fod y ddwy ystyr yn berthnasol yma. O blaid yr ystyr gyfreithiol y mae'r cyplysiad â'r gair *rhòl* yn y ll. nesaf; cf. GDG³ 326 (123.33–4) *Gelwis yn faith gyfreithiol / Arnaf, ddechrau haf, o'r rhol*. Sonia Dafydd yma am gân y ceiliog bronfraith, a ddelweddir fel araith mewn llys.

Taliesin Y patrwm o fardd, gw. YT. Uniaethodd Dafydd ei fawl i Ifor Hael ag eiddo Taliesin i Urien Rheged, gw. GDG³ 25 (9.33–6).

46 **rhòl** Gw. ll. 45n a GPC 3093.

47 **rhwy fo hoed** Ceir cryn ddryswch yma yn y llsgrau. ac nid yw'r rhan fwyaf yn rhoi darlleniad ystyrllon. Eithriad yw C, ond y mae honno'n ddiweddar a'r darlleniad yn dra gwahanol i'r darlleniadau eraill. Ceir *rwyf o hoed* yn llsgrau. GINST, a phenderfynwyd diwygio'r darlleniad hwnnw yma. Posibilrwydd arall yw darlleniad llsgr. V *rhwy fy hoed*.

48 **rhwyd awen** Defnyddir *rhwyd* weithiau'n ffigurol fel disgrifiad cadarnhaol, cf. GLILl 10.20 *Ac wyd ysgwyd rwyd, rwyf llaôr*; GLIF 26.12 *rwyd*

ysgereint (Gwynfardd Brycheiniog). Y mae Dafydd yn rhwyd sydd wedi dal yr awen.

- 49 **adardy** Gw. GPC² 31. Ni roddir enghraifft arall o'r gair tan amser Simwnt Fychan (gw. GP 118, 120 *Ku adardy, koed irdec*) ond y mae'n addas iawn yma o gofio mor hoff oedd Dafydd o gymharu barddoniaeth i ganu adar.
- 50 **tir gŵydd** Cf. GIG 98 (XXIII.19) *Deryw'r gerdd, aeth yn dir gŵydd* ('Marwnad Ithel Ddu').
- 52 **Yn dir sied y deryw serch** Ansicr yw'r darlleniad yma. Y mae mwyafrif y llsgrau. o blaid cynnwys y cys. *ac* ar ddechrau'r ll. a hepgor y o flaen *deryw*, cf. CDFINTV, a hefyd L²Q, sydd ychydig yn wahanol. Dim ond llsgrau. GS sy'n cynnig y darlleniad a fabwysiedir yma, gyda pheth ategiad yn E a K (ond y mae dechrau'r ll. yn annarllenadwy yn K). Nid yw'r darlleniad *ac yn* yn hawdd ei ddeall yng nghyd-destun llau. 51–2 a hefyd byddai angen derbyn nad atebir *ac yn* y gynghanedd groes. Efallai fod y darlleniad *ac yn* wedi ei fabwysiadu er mwyn y cymeriad, ond sylwer bod cymeriad llythrennol digonol rhwng *o ganmawl ac yn dir*.
- tir sied** Tir sydd wedi colli ei ddeiliad drwy farwolaeth neu gamymddygiad ac felly wedi mynd yn ôl i ddwylo'r arglwydd a'i piau ef, gw. GPC 3272 d.g. *sied*¹; GGMD ii, cerdd 8, *passim*. Bu farw Dafydd, perchennog serch.
- 54 **neu'm** Petrus yw dehongliad llau. 53–4. Dilynir GDG³ 425 a mabwysiadu'r diwygiad *neu'm* yn ll. 54, yn erbyn tystiolaeth yr holl llsgrau. y ceir y ll. ynddynt, sy'n rhoi *ni'm* (ac eithrio DT, nad ydynt yn cynnig darlleniad gwerthfawr). Gellid dadlau dros y dehongliad canlynol: *Digrif oedd deigr a foddos / Deutu fy ngrudd, ni'm lludd lles* 'Hyfryd oedd y dagrau a foddodd / Ddwy ochr fy ngrudd, nid yw'n rhwystro lles imi'. Byddai hyn yn ramadegol gywir ac yn cadw darlleniad trwch y llsgrau. Ar y llaw arall, byddai'n bur anghyson â gweddill y gerdd, lle y pwysleisir galar dwfn a thristwch diwaelod. Sut y gellid cysoni hyn, e.e., â llau. 43–4 *O hirnych gwych a'm gweheirdd, / O hiraeth am bennaeth beirdd?* Petai tystiolaeth arall yn y gerdd fod y bardd am danseilio hygredd ei (ffug-)farwnad yn y modd hwn, byddai'n haws glynu wrth ddarlleniad y llsgr., ond yn wyneb diffyg tystiolaeth o'r fath, mentrir diwygio yma. Cedwir *ni'm* yn DGG² 127 ond yno amheuir dilysrwydd y cwpled cyfan.
- 54 **deutu fy ngrudd** Dwy ochr ei wyneb yw'r ystyr, bid sicr, er nad yw *grudd* fel arfer ond yn cyfeirio at un ochr o'r pen.
- 56 **swydd ddirnad** Fel y saif, sangiad yn cyfeirio at graffter y llawforwyn sydd wedi gweld drwy wisg y bardd. Byddai *swydd irnad* yn rhoi synnwyr da, ond nis ceir yn y llsrgau.

- 60 **dioer o baun** Byddai dilyn llsgrau. FL² a derbyn *dihir boen* yn bosibl hefyd, yn enwedig o ystyried ll. 61 *dwyn naf mawl*, ond mabwysiedir yma ddarlleniad a ategir gan fwyafrif y llsgrau.
- diareb** Yr oedd ystyron canoloesol y gair hwn yn ehangach nag y maent heddiw, gw. GPC 1006 d.g. *dihareb* a cf. uchod 1.4n. Moeswers i'r byw yw marwolaeth Dafydd ym mlodau ei ieuentid. Gellid rhoi atalnod llawn ar ôl y ll. hon (fel yn GDG³ 425) a deall *diareb oedd* yn cyfeirio'n ôl at sylwedd llau. 59–60, ond gadewid ll. 61 yn ddigyswllt.
- 61 **dwyn naf mawl** Ansicr yw'r darlleniad yma. Byddai *dwyn naf medd* (llsgrau. IST) yn dderbyniol er nad mor berthnasol.
- 62 **taelwriaeth** Nodir y ffurfiau *teilwriaeth*, *teiliwriaeth* a *tael(i)wriaeth* yn GPC 3465 ac ni rydd orgraff y llsgrau. fawr o gymorth (L²N *daylwriaeth*, C *deylwriaeth*). Diystyr yw *talwriaeth* (llsgrau. FST) a gair diweddar yw *teuluath* (llsgrau. GHIK) yn ôl GPC 3490. Er gwaethaf y demtasiwn i gysylltu'r gair â *teuluwriaeth*, sef enw ar un o dair cainc cerdd dafod yn ôl 'Gramadegau'r Penceirddiaid', ymddengys mai gair pedeirsill yw hwnnw'n gyson, a barnu oddi wrth yr enghreifftiau yn GPC 3491, ac felly'n annerbyniol yma.
- 64 **doctor clod** Cf. IGE² 324 (llau. 23–4) *A doctor y cerddorion / Pan oedd fyw o Fynyw i Fôn* (Rhys Goch Eryri i Lywelyn ab y Moel); GDC 12.47 *doctor cerdd fad* (Ieuan Llwyd ab y Gargam i Hopcyn ap Tomas).
- 65–6 Bu'n rhaid ad-drefnu'r elfennau yn yr aralleiriad er mwyn egluro'r gystrawen. Cynt yr anghofia Madog amdano ef ei hun nag am Ddafydd.
- hebog ... Deheubarth** Cf. GIG 90 (XXI.13) *Hebog merched Deheubarth* (i Ddafydd ap Gwilym); GDC 2.34 *A da hebog Deheubarth* (Dafydd y Coed).
- 66 **hebof** Neu 'heibio i mi', cf. GPC 1830 d.g. *heb*¹ (2) am yr ystyr hon: h.y., nid â Dafydd heibio i Ruffudd, nid â'n angof ganddo. Ond mewn cyswllt ag *o'm cof* yn ll. 65 gwell yw'r ystyr a gynigir yn yr aralleiriad.

5

Perthyn hwn, sef cywydd mwyaf poblogaidd Madog Benfras ymhlith darllenwyr modern, i grŵp o gywyddau anecdotaidd sy'n adrodd hanesion y beirdd a'u troeon trwstan wrth geisio caru â gwragedd priod neu ferched eraill anodd eu cyrraedd. Enghreifftiau eraill yw cywyddau Dafydd ap Gwilym 'Trafferth mewn Tafarn', 'Y Rhugl Groen' ac 'Y Cwt Gwyddau'.¹ Yn wahanol i'r arfer, fodd bynnag, cast llwyddiannus a ddisgrifir yma. Y mae'r bardd yn cwrdd â gwerthwr halen ac yn cyfnewid ei farch am wisg y

¹ GDG³ 327–36 (cerddi 124–6).

dyn arall. Y brif eitem yw cawell anferth o halen sy'n bwn i'w gefn truan (ll. 14). Yn y dull hwn, â i dŷ'r ferch gan gymryd arno ei fod yn gwerthu halen. Yno y mae'n dioddef gwatwar gan weision y tŷ, sy'n awgrymu efallai nad yw ei berfformiad yn llwyr argyhoeddiadol. Yn sicr, llwydda llawforwyn ei gariad i weld drwy ei guddwisg, yn ddiau oherwydd y gwrthgyferbyniad rhwng taclau budr yr halenwr a dillad cain (*trwsiad*) y bardd danynt (llau. 51–6). Y mae'r ferch yn ei wahodd i mewn i'w hystafell, gan esgus peidio â'i adnabod (ll. 57), ond etyb y llawforwyn yn fachog, gan awgrymu ei bod yn deall y sefyllfa'n burion (llau. 61–2). Wedi camu i mewn, y mae'r 'halenwr' yn cael cusan gan y ferch—ac efallai mwy, cf. llinell 72—ac yn ei chanmol am fod mor gyfrwys wrth dwyllo ei gŵr.

Golygwyd y cywydd eisoes yn DGG² 123–5 (cerdd LXX); OBWV 72–4 (cerdd 48); Bl B XIV 90–2 (cerdd 43); *Y Flodeugerdd o Gywyddau*, gol. Donald Evans (Abertawe, 1981), 41–2 (cerdd 6). Ceir cyfieithiad yn Joseph Clancy, *Medieval Welsh Lyrics* (London, 1965), 110–12.

1 **o hoywdris hydraul** Neu 'drwy orfodaeth lawen ddiarbed', h.y. drwy orfodi'r halenwr i ildio'i daclau iddo; ond ymddengys mai gwirfoddol oedd y cyfnewidiad, felly gwell deall *hoywdris* yn ddisgrifiad o'r baich y mae'r bardd yn falch o ymgymryd ag ef er mwyn gweld y ferch.

hydraul GPC 1953. Gellid hefyd 'digrintach, diarbed'.

4 **hael** I'w ddeall yn eironig, bid sicr, yng ngoleuni'r ll. nesaf.

5 **dewrfwch** Fe'i defnyddir yn ffigurol am 'berson sarrug', gw. GPC 351 d.g. *bwch*.

6 **Eiddig** Enw confensiynol y beirdd ar y gŵr eiddigus sy'n cadw ei wraig dan wylidwriaeth lem, yn cyfateb i *le Jaloux* yn Ffr., gw. T.M. Chotzen: Rech 242–51 a DGIA 57–8.

8 **disgwyliwr** Sef Eiddig ei hun, yn ôl pob tebyg, neu efallai rhywun a apwyntiwyd ganddo i ofalu am ei wraig.

10 **Cynnal nawair, neddair nod** Y mae'r darlenniad yma'n dra ansicr. Dilynir llsgr. F, yr unig un sy'n rhoi'r darlenniad hwn (ar wahân i C, sy'n tarddu o F). Fe'i derbynnir hefyd yn DGG² 123; OBWV 72; Bl B XIV 90; ac yn *Y Flodeugerdd o Gywyddau*, gol. Donald Evans (Abertawe, 1981), 41. Annhebygol, fodd bynnag, yw'r eglurhad a roddir *ib.* 137 mai sôn am ofn y bardd rhag cynnal sgwrs â'r ferch y mae'r ll. hon ac mai hi a ddisgrifir gan *neddair nod*. Y mae'r be. *cynnal* yn rhan o gyfres o ferfenwau yn llau. 3–10 sy'n disgrifio gweithredoedd y bardd yn ystod ei ymddiddan â'r halenwr, felly y mae'n debygol fod *cynnal nawair* yn cyfeirio at y sgwrs honno hefyd. Deellir *neddair nod* yn gyfeiriad at daro'r fargen rhwng y bardd a'r halenwr. Yn llsgr. B, sef yr hynaf, ceir *kynal naw kynddeil nod*, a chywirwyd *kynddeil* wedyn yn *kynnelw*. O dderbyn hyn, byddai rhaid cyfrif *cynnelw* yn deirsill, sy'n

annebygol ond nid yn amhosibl. Fodd bynnag, ymddengys *cynnelw* fel dyfaliad ar sail y gynghanedd. Cytuno â B a wna llsgr. A ac efallai ei bod yn ddibynnol arni. Yn llsgrau. DE ceir *cynnal naw neddair nod*, darlleniad tebycach i hwnnw a dderbyniwyd ond sy'n brin o sillaf ac yn anodd ei ddeall.

16 **hair** Cf. 2.12n.

17 **erwydd** Rhan o'r fasedg, fe ymddengys, yn hytrach na ffyn cerdded.

18 **lledr gorwyn** Rhoddid lliw gwyn ar groen drwy ei drin ag alwm yn hytrach na thannin, proses a elwir yn '*tawing*' neu '*whittawing*' yn S., gw. MWM 43.

19 **cod a brithflawd i'w chau** Efallai y byddai'r halenwr yn derbyn blawd fel tâl am ei halen.

20 **cwpanau** Yn DGG² 222 awgrymir mai ar gyfer mesur yr halen y mae'r halenwr yn cario'r rhain.

23 **golygordd** Y mae'r bardd yn rhag-weld y trafferthion sy'n ei wynebu yn nhŷ Eiddig.

24 **i** I'w geseilio; ac o gofio bod y gystrawen 'cyrchu lle' (Treigladau 227–8) mor gyffredin yn y cyfnod, efallai nad oedd y gair yno'n wreiddiol.

27 **syfudr** Cf. GDG³ 76 (26.33–4) *Pob edn[.] syfudr alltudryw[.] / A'i baedd; pond rhyfedd ei byw?* (am y dylluan). Y gair hwn, o bosibl, yw bôn yr e. *Llyn Syfydrin* yng ngogledd sir Aberteifi.

29 **caen gwnsallt** Dywedir bod mantell y bardd dan gaenen o halen, neu efallai fod yr halen mor drwchus arno fel ei fod yn ffurfio mantell, fel yr awgrymir yn DGG² 223.

31 **rhifedi rhaith** Dyma ddarlleniad ADF a'r cywiriad yn B. Nid yw'r darlleniadau eraill yn ystyrllon. Tynnir sylw at nifer y gweision sy'n gwawdio'r bardd drwy ddweud bod digon ohonynt i ffurfio rheithgor. Yn ôl Dafydd Jenkins, *Cyfraith Hywel: Rhagarweiniad i Gyfraith Gynhenid Cymru'r Oesau Canol* (Llandysul, 1976), 104–5, yr oedd angen hanner cant o reithwyr i wadu llosgi neu ladd ac mewn rhai amgylchiadau gofynnid am gymaint â 300.

32 **iengwyr** Cf. DGG² 223; GPC 1998.

33 **cynhafal** Nis ceir yn GPC 785 ond fe'i rhestrir yn G 249. Y mae'r ystyr yn amlwg.

34 **cŵn** Fel y dengys y ll. nesaf, sonnir am gŵn go iawn yma.

36 **berw** Cf. GDG³ 168 (63.135–6) *Mawr yw dy ferw, goeg chwerw gân, / Henwr, wrthyd dy hunan.*

o mynnwn Sangiad y mae ei ergyd yn aneglur. Ai awgrym mai dicter gwneud y mae'r bardd yn ei arddangos?

- 39 **diwyd Fair** Am alw Mair yn *ddiwyd*, cf. GC 9.15, ond ni cheir enghraifft hysbys arall o *diwyd Fair* fel ebychiad. Yn yr enghreifftiau crefyddol gall mai 'dibechod' yw'r ystyr flaenaf yn hytrach na 'gweithgar', gw. GPC 1062 am darddiad y gair.
- 40 **däed Mai** Am y gystrawen, gw. GMW 44 'equative adjectives may be used as nouns, usually with a dependent noun or pronoun.' Ceir *mai* (cys.) yn y golygiadau blaenorol, a gall mai'r ystyr a fwriedir ynddynt yw 'cystal ydyw dy fod yn dda ac yn fwyn'. Credir, fodd bynnag, fod y dehongliad presennol yn gryfach o ran ystyr ac yn rhwyddach o ran y gystrawen. Posibilrwydd arall yw sangiad 'mor dda yw mis Mai'.
- 49 **pair** Y mae *pair*² 'arglwydd, pennaeth' a *pair*³, sef 3 un.pres.myn. y f. *peri*, yn bosibl yma hefyd, gw. GPC 2670.
rwnsag Nis rhestrir yn GPC 2992 na 3110. Awgrymir '*ransack*' neu '*search*' yn DGG² 263, sy'n amlwg yn dehongli'r ffurf yn air benthg o'r S. *ransack*; dilynir hyn yn Donald Evans, *op.cit.* 137. Cymerir yn betrus mai delwedd am y fasedg orlawn yw *pair rwnsag*, neu efallai am y bardd fel crochan lawn ysbail.
- 50 **pa sôn wrth y gweision** Yn DGG² 223 cymerir mai geiriau'r gweision wrth y bardd yw'r *sôn* yma, ond mwy naturiol yw deall mai geiriau'r bardd wrthynt hwythau ydyw. Gofyn y ferch pa fath o olwg (*ansawdd*) sydd ar yr halenwr a hefyd pa beth y mae'n ei ddweud.
- 52 **dig efô** Dilynir llsg. F sy'n cynnig *dig y fo*, er nad oes *b* i ateb i *debygaf*. *Dig yw ef* a geir yn llsgrau. BE, darlleniad cyfystyr ond sy'n groes i'r gynghanedd. Cywirwyd B yn *debic vodd*, a dyna'r darlleniad a dderbynnir yn DGG² 124 a'r golygiadau eraill. Gan fod darlleniad gwreiddiol llsg. B mor debyg i E ac F, fodd bynnag, y mae *debic vodd* yn edrych fel dyfaliad a wnaed ar sail y gynghanedd. Ni cheir y ll. yn llsgrau. AD.
- 55 **rhag brad braw** Dehonglir hyn yn sangiad ebychiadol, gthg. y golygiadau blaenorol sy'n ei gydio wrth *drwsiad* (dilynir hyn yn Joseph Clancy, *Medieval Welsh Lyrics* (London, 1965), 111 '*clothes to thwart exposure*'). Mwy argyhoeddiadol yw gweld sail drwgdybiaeth y llawforwyn yn y dillad y mae'r bardd yn eu gwisgo o dan wisg yr halenwr. Am *rhag* yma, cf. efallai, yr ymadrodd *rhag cywilydd*.
- 60 **hiniog** Darlleniad llsg. B (*cywiriad*), yr unig un sy'n ymddangos yn ystyrllon. Cyfeirio at 'stôl droed' neu 'mainc droed' y mae *troedfainc* (sef darlleniad llsg. F) yn ôl GPC 3609, a geiriadurol yn unig yw'r ystyr 'gris, stepen'. Y mae *traed*, sef darlleniad llsgrau. ADE, yn rhy fyr o sillaf.
- 62 **erof** H.y., 'os gofynnaf iddo'. Er y byddai *erod* yn haws ei ddeall, nis ceir yn y llsgrau., a byddai diwygio *gof* yn ll. 61 yn *god* yn peri

trafferthion diangen.

- 63 **trum cau** Disgrifiad o'r fased fel mynydd neu esgair uchel, gw. GPC 3623 am ystyron *trum*. Yn DGG² a Donald Evans, *op.cit.* 136, dehonglir *trum* yn enidol yn dibynnu ar *cawell*, ac felly deallir *cawell trum* yn 'cawell i'w gludo ar y cefn'. Ni nodir 'cefn' dynol ymysg yr ystyron yn GPC *l.c.*
- 66 **gwen** E.c. yn ôl pob tebyg, gthg. y golygiadau cynharach.
hoendeg o wedd Darlleniad llsg. B (*cywiriad*). Byddai darlleniad llsgrau. ADE *hoendeg ei gwedd* yr un mor dderbyniol.
- 69 **delltn** Dilynir GPC 929, ond hon yw'r unig enghraifft yn yr ystyr 'baged', ystyr nas rhoir yn G 312 d.g. *dellt*. Gan mai *dellt* + y terfyniad unigol/bachigol *-yn* ydyw, gall fod y ferch yn disgrifio'r fased yn ddirmygus fel 'dernyn o ddellt'.
- 71–2 Copiwyd y llau. hyn yn llsg. B ond yna fe'u dilëwyd. Y mae'r cwpled yn B felly'n aneglur iawn—fel hefyd y rheswm dros ei ddileu. Y mae'r cwpled ar gael ym mhob copi arall.
- 73 **caen** Digon cyffredin yw cymharu pryd a gwedd merch â thon ewynnog yn ymdaenu ar draeth neu lan afon, cf. GLIBH 12.1 *Nid gloywach caen dyfrflaen dôl*; *ib.* 5 *Nid gloywach caen taerflaen ton*; GDG³ 29 (11.24) *Ceinlliw haf oroen, caen llifeiriaint*. Ond yn yr enghreifftiau hyn dywedir yn glir pa beth yw sylwedd y *caen*, peth nas gwneir yma. Dehonglir y ll. ar sail y ddelwedd gyffredin, ond nodir hefyd GLIG 7.24 *lliw caen elfydd*, enghraifft amwys arall y mae'r golygydd yn ei chysylltu ag eira yn hytrach nag ewyn.
- 76 **amau'i gael** Dilynir llsg. F am fod y rh. yn ymddangos yn angenrheidiol ar gyfer y gystrawen.
- 78 **murn** Y mae'r ferch yr un mor dwyllodrus â'i chariad. Gthg. Donald Evans, *op.cit.* 138 lle yr awgrymir 'cudd' neu 'cêl'.

6

Cymhariaeth estynedig rhwng prydfferthwch merch ac eiddilwch y bardd yn sgil ei serch ofer a geir yn y cywydd hwn. Cyflwynir y gymhariaeth yn y cwpled cyntaf, yna eir ymlaen i ddisgrifio'r ferch, gyda golwg penodol ar ei gwallt trwchus a chan ei chyffelybu i Fflur, merch a oedd yn enwog am ei harddwch (ll. 8n). Y mae'r bardd, ar y llaw arall, yn boenus o denau a'i wallt hefyd wedi teneuo oherwydd difaterwch y ferch (llau. 9–16). Truenus hefyd yw cyflwr ei ruddiau a'i lygaid (llau. 19–26). Yng ngweddill y gerdd, disgrifia Madog greulonder y ferch: y mae hi'n ffoi rhagddo ac yn gwrthod torri gair ag ef, neu'n waeth na hynny y mae'n ei watwar, ac yntau yn ei ddagrau.

Am y priodoliad i *Madog Leiaf* yn llsgr. F (ac o bosibl I hefyd), gweler y rhagymadrodd.

Golygwyd y cywydd eisoes yn DGG² 122–3.

1 **Ymrafael ŷm o reufedd** Dilynir DGG² 221 a hepgor y gair *aml* o'r ll. hon, yn groes i dystiolaeth y llsgrau. Pe cedwid darlenniad y llsgrau. byddai'r ll. yn rhy hir o sillaf a byddai rhaid anwybyddu'r sain *l* yn *aml* at bwrpasau'r gynghanedd groes. Diwygiad posibl arall yw *Ymrafael ŷm, aml reufedd* 'Gwahanol ydym, [O un] helaeth [dy] olud', ond byddai'r *l* y tu allan i'r gynghanedd o hyd. Gellid cynghanedd draws, a chymryd bod yr *m* yn *ymrafael* yn wreiddgoll.

rheufedd Cyfoeth o fath ffigurol yma, sef prydfferthwch corfforol, cf. y ll. nesaf.

3–8 Y gystrawen yw *Pa du bynnag i'th fagwyr ... Ydd wyd, ... Fflur wyd o liw*.

4 **pebyll** Efallai trigfan y ferch, cf. y ll. flaenorol, ond yno sonnir am furiau; ac yn wyneb y sôn am ddillad y ferch yn ll. 6, mwy tebygol yw cyfeiriad at fantell neu glogyn yma, cf. GPC 2662–3 d.g. *pabell* (b). Ceir enghraifft arall o *pebyll* yn yr ystyr hon yn GDG³ 114 (42.9–10) *Gwawr y bobl, gwiwra bebyll, / Gŵyr hi gwatwaru gŵr hyll* a'r nodyn ar d. 478. Posibilrwydd arall yw mai gwallt melyn yw'r *pebyll aur* yma, cf. Pen 76, 97 (ll. 33) *pebyll melwas o draserch* (i wallt gwraig weddw gan awdur ansicr).

8 **fflŵr-dy-lis** Dyfais herodrol ar lun lili, yn wreiddiol arwydd brenhinol Ffrainc, gw. GPC 1298. Am ei ddefnyddio'n ddelwedd glodforus am berson, cf. IGE² 159 (llau. 11–12) *Blodeuyn y blaid eofn, / Fflŵr d'lis awen ddewis dofn* (Rhys Goch Eryri i Ruffudd Llwyd); GDG³ 37 (13.117) *Coeth edling, fflwr dling dy lis—oreuraid* (i Lywelyn ap Gwilym) a'r nodyn *ib.* 451–2.

Fflur Cariad Caswallon ap Beli a merch a geisiwyd gan Iŵl Cesar yn ôl y chwedl, gw. TYP³ 354; WCD 108–9; GCBM ii, 17.69n. Fe'i ceir yn ddelfryd o brydfferthwch yng ngwaith Gruffudd ap Maredudd, cf. GGMD iii, 4.12n, a Dafydd ap Gwilym (e.e. GDG³ 119 (44.17)).

9 **melynlas** Gw. GPC 2423. Yn DGG² 221–2 ac yn TYP³ 103 cysylltir y gair yma ag enw march Caswallon ap Beli, sef *Melynlas* yn ôl y fersiwn o 'Trioedd y Meirch' a geir yn Llyfr Du Caerfyrddin (LIDC 12 (6.15)), ond *Meinlas* yn Pen 16, gw. TYP³ *l.c.* Yn sicr, y mae'r cyfeiriad at Fflur yn ll. 8 yn dwyn i gof chwedl Caswallon, ond cyfeirio at liw salw wyneb y bardd a wna *melynlas* yma, ac nid oes tystiolaeth fod march Caswallon yn nychlyd—i'r gwrthwyneb, ymddengys o'r ychydig a wyddys o'r chwedl mai awydd i gael y march oddi wrth Iŵl Cesar a barodd i Gaswallon adael i'r Rhufeiniaid lanio ar Ynys Prydain, gw. TYP³ *l.c.* a 305–6, hefyd Ifor Williams, 'Hen Chwedlau', THSC, 1946,

41–3. Deellir *melynlas* felly yn a. syml yma.

10 **wyf** Ynganer *wy*’ er mwyn y gynghanedd groes.

11 **tywysen** Ffurf ar *tywysen*, gw. GPC 3688 d.g. *tywys*¹, yma’n ffigurol am flewyn unigol.

12 **draenblu** Darlleniad llsgr. C yw *draenblew*, a diddorol yw nodi bod y darlleniad *draenblu* yn B yn gywiriad i ddarlleniad sydd bellach yn annarllenadwy. Y mae’n bosibl iawn mai *draenblew* oedd darlleniad llsgr. B yn wreiddiol hefyd, sy’n awgrymu cynsail gyffredin. Yn ôl GPC 1081, plu cywion ifainc yw *draenblu*, neu’r ‘manblu a welir ar bennau ysgall wedi iddynt orffen blodeuo’.

perthidgnu Ffurf dywyll, ond dyna a geir yn yr holl lsgrau. Fe’i deellir yn gyfansoddair o *perthid* + *cnu*. Ceir *perthidau* (ar ffurf dalfyredig) yn LIDC 55 (25.10, 19), ac yn C 133 awgrymir diwygio’r ffurf yn *berthidau*, sef ll. *berthid*, gair gweddol sicr ei ystyron, gw. GPC 274 ‘rhyfeddod, gallu, golud’; G 56 d.g. *berthidau*; GMB 33.38; GCBM ii, 17.13. Ar sail yr enghraifft hon, gellir awgrymu yn hytrach mai amrywiad ar *berthid* yw *perthid*. Erys ystyr *perthidgnu* yn ansicr: ‘cnu cyfoethog’, efallai, yn cyfeirio at anhrefn y gwallt, neu’n fwy tebygol ‘cnu rhyfeddol’; dyna’r aralleiriad a dderbyniwyd, ond yn betrus iawn. Posibilrwydd arall yw diwygio’n *perthgnu*, a fyddai’n cyd-fynd â’r ddelwedd *draenblu*. Byddai rhaid cyfrif *tusw* yn ddeusill, ac unsill ydyw yn GDG³ 319 (120.41) *Tusw gwyrdd hudolgyrdd deilgofl*. Posibilrwydd eto yw *perthyddgnu*, sef ll. *perth* + *cnu*.

14 **Yn y sofl, uniongofl iad** Nid yw ystyr *aeth ... yn y sofl* yn eglur, ond awgryma’r cyd-destun ei fod yn dynodi dirywiad yng ngwallt y bardd. Ymddengys fod *sofl* yn ddelwedd am olion gwallt y bardd wedi i’r rhan fwyaf ohono syrthio allan. Y mae’n bosibl y dylid dilyn y cywiriad yn llsgr. B a darllen *A aeth ... / Yn sofl o uniongofl iad* ‘[hynny] o faich gweddus [y] pen a aeth yn sofl’: Fodd bynnag, cadarnhaol yw cynodiadau’r gair yn IGE² 224 (ll. 23) *Dwysgwbl aur sinddwbl yw’r sofl* a 225 (ll. 16) *Delw eursofl deuliw eursaffr*, eto am wallt. Posibilrwydd arall yw fod gwallt y bardd wedi tyfu’n gwbl ddireolaeth. Os felly, gellid cydio llau. 15–16 wrtho ef yn hytrach na’r ferch.

uniongofl Deellir *union* yn yr ystyr ‘cywir, iawn’, cf. GPC 3711 (c). Amddifadwyd y bardd o’r hyn a ddylai fod ar ei ben. Posibilrwydd arall yw cyfeiriad at wallt unionsyth, ond nid yw hynny’n gwrthgyferbynnu mor gryf â chyflwr presennol y bardd a’i wallt prin.

15 **wind** Dilynir llsgr. H wrth fabwysiadu’r darlleniad ansicr hwn. Ceir *wint* a *vint* yn y llsgrau. eraill. Yn GPC 1663 d.g. *gwind* cynigir ‘troad, dirwyniad; winsh’, ystyron nad hawdd eu deall yn y ll. hon. Nid oes enghraifft arall o’r gair ac eithrio yng ngeiriadur Henry Salesbury yn J 16 (gw. GPC *l.c.*), lle y rhoddir yr ystyr ‘*a lifte*’, gan awgrymu bod y

gair yn tarddu o'r S. Yn OED² xx, 372–3 d.g. *wind*² ceir nid yn unig ystyron tebyg i'r rhain ond hefyd '*a twining plant, eg. convolvulus*'. O'r 16g. y daw'r enghraifft gyntaf, ond o edrych ar y geiriau cytras yn Swedeg, Isalmaeneg C. ac Iseldireg C., oll yn golygu '*bindweed*' neu '*convolvulus*', ynghyd â'r cyfansoddair H.S. *wipowinde* '*bindweed*', ymddengys yn ddiogel dweud bod yr ystyr hon yn S. ers y dechrau. Mentrir ei derbyn yma ar gyfer y benthycair yn y Gym. Planhigyn sy'n tyfu'n chwyn mewn caeau yd yw *Convolvulus arvensis*, cwlwm y cythraul, ac fel y mae'r enw Cym. yn awgrymu, y mae'n tyfu'n rhemp, ar hyd y ddaear neu'n dringo. Dyma ddelwedd berffaith ar gyfer gwallt helaeth y ferch, ac un sy'n cyd-fynd yn dwt â'i *ffenigwallt* yn ll. 18. Dewis posibl arall fyddai *fint*, treigladd o *mint*, gw. GPC 2464 d.g. *mintys*. Dyma blanhigyn sy'n gallu tyfu'n wyllt iawn. Fodd bynnag, creai dwyll odl yn y gynghanedd lusk.

Indeg Merch enwog am ei harddwch, gw. TYP³ 404–5; WCD 389; GC 5.16n; GDG³ 456.

16 **gwylltol** Gw. GPC 1769 d.g. *gwylltol*¹, a. yn cynnwys *gwyllt* + yr ôl-ddodiad *-ol*. Fe'i hardystir gyntaf yng ngwaith Dafydd ab Edmwnd yn ôl yr enghreifftiau a geir *ib*. Gthg. DGG² 122 lle y rhoddir *gwyllt ôl*, darlenniad digon posibl o ran yr ystyr ond un nas ategir gan y llsgrau. Yn ôl GPC *l.c.* d.g. *gwylltol*², ceir cyfansoddair o *gwyllt* + *ôl* ac iddo'r ystyron 'ôl (anifail) sy'n ffres neu[']n gryf, trywydd a ddilynir yn eiddgar; buchedd afradlon', gair a ardystir gyntaf yn yr 16g. Y mae'n bosibl, felly, mai dyna sydd yn y ll. dan sylw. Ond yr un mor hawdd yw esbonio'r ffurf gysefin *twf* drwy ddeall *gwylltol twf* yn frawddeg enwol.

gwallt tâl Darlenniad llsgr. H. Yn BC ceir *gwalltal*, sef yr un elfennau'n ffurfio cyfansoddair clwm. Haws yw deall yr ardd. *mewn* gyda'r gair *gwallt* yn hytrach na *gwalltal* (oni ddisgwyliid *ar walltal*?).

18 **cwnsallt** Gw. GPC 644 am yr ystyr 'mantell', a cf. 5.29n. Y mae gwallt y ferch mor helaeth â mantell. Eto, yn wyneb y ddelweddaeth fotanegol yn y gerdd hon, dylid hefyd ystyried ystyr (b) yn GPC *l.c.*, sef '? math o dyfiant tebyg i edafedd cyfrodeddog; math o chwyn'. Y mae'n aneglur o'r diffiniad hwn ac o'r enghreifftiau a roddir pa rywogaeth yw hon, neu hyd yn oed ai rhywogaeth benodol ydyw yn hytrach na disgrifiad o dyfiant ymledol yn gyffredinol. Nid ardystir yr ystyr hon tan *c.* 1568–74, ond y mae'n ymddangos yn berthnasol yma.

ffenigwallt Gw. ll. 15n. Tyf yn uchel ac y mae ganddi flodau melyn.

19 **boed** Am y ffurf hon yn 3 un.pres.dib., gw. G 67 d.g. *bot*; GMB 22.1 (Elidir Sais); GLIL1 14.10; GBF 42.21 (Gruffudd ab yr Ynad Coch).

20 **cwrel** Delwedd a ddefnyddir yn aml i ddynodi lliw coch y bochau, cf. GGMD iii, 5.142n; TA ii, 506 (cxxxii.14); DGG² 131 (LXXII.21–2) (Gruffudd Gryg). Am y lliw, cf. GDG³ 83 (29.2) *Caer araul ffriw, cwrel*

ffrwyth (I'r llwyn Celyn); DGG² 39 (XXV.40) *Cwrel lliw criawol llwyn* (apocryffa Dafydd ap Gwilym); ac yn enwedig GIG 101 (XXIV.2) *Cwrelrudd cyriawalryw* a'r nodyn *ib.* 320.

grudd Gan fod *cwrel* yn goch, gellid *rhudd* yma, ac ymddengys mai dyna a fwriedir yn llsg. C *gwrel Rûdd ger ael Ryddû*. Fodd bynnag, eb. *yw ael*, gw. GPC 36 d.g. *ael²*, ac felly gwell yw derbyn *rudd ... ryddu*.

21 **mau gaeth** Am y treigladd, gw. GGMD i, 7.39n. Dyfynnir yno ddigon o enghreifftiau i ddangos bod treigladd yn bosibl ar ôl *mau* hyd yn oed mewn brawddeg enwol.

22 **nid yng ngradd natur** Derbynnir darlleniad llsg. C. Nid oes darlleniad a rydd gynghanedd foddhaol yn yr un o'r llsgrau. Rhoddir *nid yng ngradd antur* yn DGG² 122, yn dilyn llsgrau. BH (nid oedd C ar gael i olygyddion y gyfrol honno). Ceir gwell cynghanedd, er nad cynghanedd reolaidd, o dderbyn *natur*. Sillefir *nid* yn *nit* yn y llsgrau. ond yn anffodus o safbwynt y gynghanedd nid oes gair *nit* yn hysbys ac ymddengys felly mai'r geiryng neg. *nid* mewn orgraff geidwadol ydyw. Sylwer bod *nadur* yn digwydd mewn un testun o'r 16g., gw. GPC 2553 d.g. *natur*, ac efallai fod modd adfer y ffurf honno yma er mwyn cael cynghanedd lawn.

24 **rhuddelltrem** Ceir *rhuddell* yn fynych i ddisgrifio llygaid, cf. 1.44; GDG³ 371 (140.37) *golwg ruddell*; GLIG 11.1 *Y ferch lygad ruddell fain*.

gwalch Delwedd gyffredin arall am lygaid, y tro hwn yn pwysleisio eu hansawdd drywanol. Y mae llygaid yr hebog tramor, a ddefnyddid yn aml ar gyfer hela, yn frown, felly os yw'r lliw hefyd yn arwyddocaol y tebyg yw mai dyna'r aderyn dan sylw yma. Llygaid melyn neu felyngoch sydd gan walch Marthin a'r gwalch glas, gw. *Handbook of the Birds of Europe, the Middle East and North Africa: The Birds of the Western Palearctic*, ii: *Hawks to Bustards*, ed. Stanley Cramp (Oxford, 1980), 157, 168 a 377.

26 **pill** Nid yw ei ystyr yn eglur yma. Yn ôl GPC 2805 gall olygu 'cyff, boncyff', 'caer, castell, amddiffynfa, lloches, noddfa', 'pwt o gân, pennill' a 'preseb, côr'. Gw. ymhellach GDG³ 494–5 a DGG² 194, 201.

wylofen Sef *wylofain* a'r ddeusain yn y sillaf ddiacen wedi ei symleiddio. Ceir y ffurf eto yn GO 49 (ll. 12).

28 **y ffy'n ddewr** Paradocsaidd. Dichon fod Madog yn ei chyhuddo o anghwrteisi wrth ei osgoi mewn ffordd mor amlwg.

ffuon Amrywiad ar *ffion*, gw. GPC 1289 a G 506, lle y nodir enghreifftiau canoloesol eraill o'r ffurf hon. Fe'i defnyddir yn aml am liw'r bochau, cf. GBF 22.3n; GC 3.7n *Gwangain riain rudd ffion*; GGrG 8.24n *Mewn gwisg eurnadd, gradd gruddiau ffion* (Gruffudd ap Tudur Goch); GDG³ 269 (99.13) *Greddf ffões gruddiau ffion*. Rhosyn,

yn ôl pob tebyg, yw *ffion* yn yr enghreifftiau hyn, fel yr awgryma'r cyfochrebau mewn ieithoedd eraill (gw. GBF 22.3n), er nad yw bysedd y cŵn yn amhosibl.

- 29 **eirne** Tebyg mai cymathiad â'r gair ar ddiwedd y ll. a roes fod i'r ffurf *eirnef* yn llsgrau. CHI. Nid yw'n rhoi cystal synnwyr â darlleniad llsgr. B, sef *eiry ne*, ond y mae rhaid wrth gyfansoddair clwm er mwyn cael yr aceniad cywir, felly diwygiwyd hwnnw ychydig.
- 31 Cynghanedd lusg deirodl, gw. J. Morris-Jones: CD 179. Dichon i'r gynghanedd anarferol ddrysu copiyydd llsgr. B a pheri i'w lygad neidio o'r odl gyntaf i ddiwedd y ll. Am ateb *f ag w*, gw. J. Morris Jones: CD 199–200.
- 32 **clær** Y mae dwy ystyr y gair yn berthnasol, sef 'disglair' a 'tirion', gw. GPC 487 *clær*¹ a G 142.
- 33 **diegr** Estynnir ychydig ar yr ystyron a gynigir yn GPC 972 a G 334; cf. ystyron *egr*, GPC 1179 d.g. *egr*¹ a G 449.
- gwanegryd** Llsgrau. BCH *gwann egryd*, fel petaent yn deall *gwann* yn a. ac *egryd* yn e. Nid tan yr 17g. yr ardystir *egryd* 'cryndod; yn crynu' yn ôl GPC 1180 ac nis rhestrir yn G 449. Y mae angen rhyw air am ddŵr neu donnau neu ewyn i gyflawni synnwyr y ll., felly *gwanegryd* yw'r darlleniad cywir yma (cf. llsgr. I), fel y derbynnir yn DGG² 123 hefyd. Am gysylltu *gwenyg* â *rhyd*, cf. GBF 30.36 *Gorfflyc rawt wenyc ryt Derwenydyd* (Iorwerth Fychan), a sonnir am donnau ar ryd yn GGMD iii, 4.41 *Lliw geirw rhyd* a GDG³ 264 (97.14) *Un gair rhôm, unne geirw rhyd*. Aber afon y gellir ei groesi ar draed pan yw'r llanw allan yw *rhyd* yma, cf. BrM 16; BrM² 20; GDG³ 5.2 *Neu wylan ar ryd fôr*; GPC 2497 d.g. *moryd*. Yn *ib.* 3126 d.g. *rhyd*¹ rhoddir 'culfor' yn ystyr bosibl hefyd. Sonnir yma am donnau'n torri ar raeau glan y môr. Cyffredin yw canmol croen merch drwy ei gymharu ag ewyn, cf. yr enghreifftiau uchod.
- 36 **hiraethdod, fyfyrdod fau** Deellir y rh. gyda'r ddau enw. Gthg. DGG² 123 *hiraethdawd fyfyrdawd fau*, sydd fel petai'n deall *hiraethdod* yn ddibynnol ar *myfyrdod*.
- 37 **creigrudd** Dilynir DGG² 123 a diwygio darlleniad y llsgrau., sef *graigrydd*. Y mae odli *u* ac *y* pan fo un ohonynt mewn sillaf ddiacen yn dderbyniol yn y 14g., gw. J. Morris-Jones: CD 245–6. Sonia'r bardd am ei ruddiau nychlyd sydd wedi colli pob teimlad.
- 38 **pa nes** Am ddefnyddio a. yn y radd gymharol ar ôl *pa*, gw. GPC 2661 d.g. *pa*¹ (c). *Pa waeth* yw'r unig enghraifft a roddir yno ac yn J. Morris-Jones: WS 123.

Ni olygwyd y cywydd hwn o'r blaen, ac y mae'n rhoi gwybodaeth am gysylltiadau lleol Madog Benfras nad oedd gynt yn hysbys. Y mae'r gerdd yn cysylltu Myfanwy—sef, fe ddichon, yr un ferch ag a welsom yn dirmygu'r bardd yng ngherdd 1—â chwmdw Nanheudwy, yn agos i gartref Madog ei hun. Ymddengys ei bod wedi priodi â rhywun o Feifod, sef lle ar gyrion Llangollen (*Vivod* heddiw, SJ 1942).¹ Rhestrir y lle fel trefgordd yn y stent o'r arglwyddiaeth a wnaed yn 1391–3, ond ni ellir cysylltu neb o'r enw *Myfanwy* â'r teuluoedd a oedd yn byw yno ar yr adeg honno.² Trafodir y posibilrwydd mai Myfanwy merch Iorwerth Ddu o'r Pengwern yw'r ferch hon yn y rhagymadrodd, tt. 15–16.

- 1 **a'i medr** Deallir *medr* yn f. yma, ond aralleiriad posibl arall yw 'â'i deheurwydd', hynny yw, arferodd y ferch ei sgiliau i fachu gwrthrych ei chariad. Nid ardystir *medr* yn yr ystyr 'pwrpas, bwriad' tan 1632 yn ôl GPC 2392 d.g. *medr*¹, ond gweddai hynny yma hefyd.
- 2 **dwyfrongledr** Cf. YCM² 45 (llau. 2–4) *ac a hollto y gorf drwy gledyr y dwyuronn hyt y sodleu*; GDG³ 249 (91.22); G.W. Goetinck: *Peredur* 57 (llau. 2–3).
- 5 **hwyl ... haul** Gair ac iddo sawl ystyr yw *hwyl*. Yma byddai 'taith' neu 'cwrs' yn bosibl hefyd, yn cyfeirio at gwrs yr haul ar draws yr wybren.
hil gwehelyth Cf. 6.39 *o lin gwehelyth*.
- 7 **arael** Gair ansicr ei ystyr. Yn ôl GPC 175 a. ydyw sy'n cynnwys y rhagddodiad *ar-* a'r a. *hael*. Yr ystyr a gynigir yw 'hyfryd, tirion, mwyn', barn a ddilynir yma; gthg. G 35 sy'n ei ddehongli'n fa. 'derbyn, cynnwys, croesawu'. Daw'r enghraifft gyntaf a nodir yn GPC *l.c.* o waith Dafydd ab Edmwnd, gw. DE 43 (XXIV.19–20) *twyllaist fi feinwar arael / twyllaist na thwyllaist nith ael*. Cf. ymhellach GHD 23.12–14 *Da foliannau dyn felynwallt: / Llurig fal mantell arael / Â gorlliw'r aur garllaw'r ael*; GMBr 15.7–8 *I edrych, irwych arael, / Am le teg ac am wlad hael*. Ceir enghraifft gynnar bosibl yn Pen 49, 114 (76.3–4), sef cywydd Dafydd ap Gwilym i'r llwynog: *Yn aros dan b[r]en arael / Ac aur a main gwrwm ael*. Fodd bynnag, hepgorodd Thomas Parry y cwpled hwn o'i olygiad (GDG³ 64 (cerdd 22)). Yr enghraifft bresennol, felly, yw'r enghraifft sicr gynharaf. Gan fod y gair *arael* yn hysbys ar ôl amser Madog Benfras, nid ymddengys fod sail dros ei ddiwygio'n *araul* (a *hael* yn *haul* yn y ll. nesaf).

¹ Ceir lleoedd eraill o'r enw *Meifod* yng Nghymru, wrth gwrs, a'r enwocaf yw Meifod yn sir Drefaldwyn, lleoliad eglwys bwysig yng nghyfnod y Tywysogion. Ond yn wyneb y cyfeiriad at Nanheudwy yn ll. 8, nid yw'n debygol mai Meifod ym Mechain a olygir.

² *The Extent of Chirkland (1391–3)*, ed. G.P. Jones (London, 1933), 47–50.

- 8 **Myfanwy** Yr un ferch, fe ddichon, ag a gyferchir yn ‘Cywydd y drych’.
- Nanheudwy** Diwygiad o ddarlleniad y llsgrau. sef *manheudwy*. Y gair *Myfanwy* o’i flaen a barodd y llygiad, bid sicr. Cwmwd i’r de o Faelor oedd Nanheudwy, yn cynnwys ardal Llangollen, gw. WATU 162, 322.
- 9 **blaen** Llsgrau. o *flaen*. Diwygiwyd hyn yn *blaen* er mwyn hyd y ll. Gellid hefyd *berwflaen* neu *berw flaen* ‘blaen byrlymus’.
- taen toniar** Cf. GGMD i, 3.44n. Un o hoff ddelweddau’r beirdd am brydferthwch merch oedd cymharu lliw ei chroen â thon yn torri ar draeth, gw. Barry J. Lewis, ‘Golwg y Beirdd Canoloesol ar Harddwch Natur’, *Dwned*, xi (2005), 35–63.
- 14 **tyno** Gw. GPC 3681 d.g. *tyno*¹ am yr ystyron ‘dyffryn, glyn, pant, gwastatir, llannerch’; hefyd I. Williams: ELI 41–2. Yng ngoleuni’r rhain, digon naturiol yw ei arfer am wely’r môr. Ceir traddodiad am deyrnas goll dan y môr o’r enw *Tyno Helig*, gw. GGrG 1.31n.
- 16 **simant** Gw. GPC 3308 d.g. *sment*, *simant*, *simént*. Fe’i hardystir *ib.* o’r 15g. ymlaen, ond hon bellach yw’r enghraifft gynharaf.
- 18 **Ynglŷn mal gwyllt edn yng nglud** Am y ddelwedd, cf. GDG³ 86 (30.27–8) *Glynodd serch a goleunwyf, / Rhwym y glud, yrhôm o glwyf*.
- 20 **a geiliwyd** Llsgrau. AB *ag eiliwyd*. Nid yw hyn yn ramadegol gywir, felly y mae angen ei ddiwygio. Ni ellir *a eiliwyd*, er cystal yr ystyr, gan fod y gynghanedd a’r cymeriad yn mynnu cadw g. Gellid *ag [a] eiliwyd*, a chymryd bod y rh.pth. *a* wedi ei gywasgu â’r f. *eiliwyd*, ond byddai cymal pth. braidd yn chwithig yn y cyd-destun. Os gwrthodir hyn, ac os cedwir *ag* (yn arddodiad neu’n gysylltair), yna y mae’r gair nesaf o reidrwydd yn e. neu’n a. Byddai *Ac eilywed ‘n y galon* yn burion o ran ystyr, ond nid yw’r aceniad yn gywir. Y mae nifer o ddiwygiadau posibl ar gyfer *eiliwyd*, er enghraifft, *eilwaith*, *eilwydd*, etc. Fodd bynnag, y diwygiad hawsaf yw dehongli *ag eiliwyd* yn enghraifft o gamrannu. Y broblem gyda hyn yw nad ardystir y f. *ceilio* tan y 18g. yn ôl GPC 451. Ceir yr e. *cail* ‘corlan’, bid sicr, yn yr Oesoedd Canol, gw. GPC 389; BI BGCC 357 (33.86–7) *Ny wercheidw y geil ac ef yn ugeil, nys arheila, / Ny differ y deueit rac bleideu ribynnyeit a chyffès da* (drwy ddiwygiad, ond un cwbl diogel, gw. *ib.* 364); GIG 167 (XXXVII.73–4) *Fy neifio fal anifail / A wneid o’m ceid yn y cail*; GDG³ 387 (146.29) *cyflwr cail* (sangiad, yn cymharu cwyn y bardd â bref defaid, fe ymddengys); Thomas Jones, ‘Yr Anghrist a Dydd y Farn’, B xiii (1948–50), 178 (ll. 27). Y mae Paul Russell yn trafod tarddiad *cail* yn ‘Welsh *cail* “flock of sheep, sheepfold”’, B xxxiv (1987), 131–2. Ffordd gynhyrchiol o greu berfau yw ychwanegu *-i-* at fôn e., felly gellid llunio bf. *ceilio* o *cail* ar unrhyw adeg, efallai hyd yn oed ar gyfer achlysur penodol fel hwn.
- 21 **diddictraul** Fe’i dehonglir yn ganmoliaethus, ond y mae’n werth cofio

amwysedd *traul*, cf. GPC 3558 d.g. *traul*¹ (c) ‘dinistr, colled; nychdod’. Parodd y ferch nychdod i’r bardd, cf. y ll. nesaf.

23 Cynghanedd braidd gyffwrdd.

eiry llannerch Y mae wyneb y ferch mor wyn ag eira mewn llecyn anghysbell yn y goedwig nas sathrwyd gan unrhyw anifail.

24 **gorseddglod** Estynnir ystyron *gorsedd*, gw. GPC 1495. Posibilrwydd arall fyddai cyfansoddair afrywiol ac iddo’r ystyr ‘gorsedd glodfawr’.

25 **oedd** Am *oedd* gydag ystyr amodol, gw. GMW 110–11.

cyhoeddi Nid yw’r ystyr yn gwbl glir, cf. GPC 742 ‘gwneud yn gyhoedd neu’n hysbys, datguddio, dadlennu, amlygu; datgan, mynegi, hysbysu’, hefyd G 227 d.g. *kyhoed*. Yr ergyd yw y byddai Myfanwy yn dod â chlod i’r tylwyth pe priodai ag aelod ohono.

26 **i’n** Am *i* = ‘yn’, gw. GMW 199; ac am yr ardd. hwn gyda rh.m.genidol 1 ll., gw. GCBM ii, 5.79; GGMD ii, 5.3n. Llai tebygol yma yw ‘i’n’, oherwydd prin y gellid ystumio *o’i chyhoeddi ... i’n tŷ ni yn* ‘drwy ei gwysio ... i’n tŷ ni’.

27 **dull molawd** Sonnir am yr achlysur neu am y ferch ei hun.

emwawd ymwag Sef y myrdd o westeion o amgylch y briodferch. Posibilrwydd arall yw ‘gorthrwm [oherwydd un a chanddi] glod gem’, yn cyfeirio at dristwch y bardd.

28 **dillyn** Dehonglir yn a. a ddefnyddir yn enwol am y ferch. Gellid hefyd ‘Yr oedd pawb yn [edrych yn] wych ar Ddydd Llun [y] Pasg’, ond ni ddisgwylid treiglo’r traethiad *dillyn* os felly (Treigladau 303). Am ystyron *dillyn*, gw. GPC 1018 a G 356. Ceir ll. hynod debyg i hon yn CSTB 46 (XXXV.20) *Dillyn pawb, hyd Dywllun Pasg*.

Duwllun Pasg Deellir fel dyddiad y briodas.

29 **ced** Fe’i deellir mewn ystyr fwy haniaethol na ‘rhodd’ neu ‘anrheg’, ond efallai fod yma gyfeiriad at ryw rodd a oedd yn hysbys i gynulleidfa Madog. Gallai *cof ced* fod yn sangiad os *Myfanwy* yw goddr. y f.

30 **mwyfwy fyned** Sangiad annelwig ei ystyr. Ymddengys fod yr atgof am Fyfanwy yn cynyddu gyda threigl amser.

31–4Ni fydd y bardd byth yn crybwyll y ferch eto, hynny yw, nid o’i fodd ei hun nac ychwaith drwy ysgogiad eraill (ac eithrio Duw).

31 Fel y saif, nid oes cynghanedd yn y ll. O hepgor *f* ar ddiwedd *tynnaf*, ceid rhyw fath o gynghanedd lusg â *trasyth*. Eto, mynnir yn J. Morris-Jones: CD 177n1 fod angen ateb cytsain sengl rhwng llafariad (sef, yn yr achos hwn, yr *s* yn *trasyth*). Tybed ai cynghanedd lac sydd yma? Gellid teimlo bod sillaf gyntaf *trasyth*—sef *tra* + *syth*—yn ddigon ar wahân i gynnal cynghanedd lusg â *thynna*. Nid oes enghraifft hysbys o **tynnas* (3 un.grff.myn. *tynnu*).

trasyth Gw. GPC 3400 d.g. *syth* am yr ystyr ‘cadarn, disyflyd’. Efallai fod yma hefyd arlliw o’r ystyr ‘cyfiawn, cywir, gonest’. Nid yw’r bardd yn cywilyddio rhag ei serch ond yn dewis tewi er mwyn y ferch.

Enwau personau

- Creirwy** 1.21n
Dafydd Dafydd ap Gwilym 4.20, 36, 37, 55, 57, 63 **Dafydd ... fab Gwilym** 4.24–5
Duw 1.8n, 21, 2.16, 4.40, 61, 5.7, 62, 7.26, 34 **gwirDduw** 6.40
Dyfr 3.24n
Eiddig 5.6n, 24
Fflur 6.8n
Heilin Ddrud 1.32n
Iesu 2.31; **Duw Iesu** 4.2, 22
Indeg 6.15n
Iolo ?Iolo Goch 2.23n
Mair 1.17n, 48, 2.8, 19, 4.21, 5.39
Myfanwy 1.1, 46, 7.8n, 30
Pedr Yr apostol 2.18n
Sain Dom'nig Dominig Sant 2.25n
Taliesin 4.45n
Ysbryd Glân 2.34

Enwau lleoedd

- Cred** Y byd Cristnogol 1.21n
Deheubarth 4.66n
Dyfed 4.36n
Meifod Meifod, sir Ddinbych 7.24
Nanheudwy 7.8n

CERDD DDIENW

golygwyd gan

BARRY J. LEWIS

Rhagymadrodd

Yr hyn a gredai Cristnogion yr Oesoedd Canol am y creu yw pwnc yr awdl 96 llinell hon, ond y mae'r adran gyntaf (llau. 1–16) fel petai'n adrodd cnewyllyn hanes yr iachawdwriaeth yn wysg ei gefn. Dechreuir drwy ddisgrifio'n gryno yr iachawdwriaeth a ddaeth drwy aberth Crist ar y Groes (llau. 1–10). Yna, sonnir am eni Crist ar Ddydd Nadolig (llau. 11–16). Cysylltir hyn â'r adran nesaf, sy'n symud at y creu ei hun, gan y syniad fod dechrau a diwedd pob peth wedi eu cynnwys o fewn Duw, yn unol â geiriau Llyfr y Datguddiad.¹ Dyma un o brif baradocsau'r ffydd Gristnogol: geni'r Creawdwr ar ffurf creadur ac yng nghanol Ei greadigaeth Ei Hun.

Eir ymlaen i adrodd hanes y creu. Ni sonnir yn uniongyrchol am greu'r angylion, digwyddiad a ragflaenasai weddill y cread yn ôl barn yr Oesoedd Canol,² ond serch hynny cyfeirir atynt yn llinellau 17–18, yn benodol at y garfan a ddilynodd Lusiffer yn ei wrthryfel yn erbyn Duw ac a fwrwyd allan o'r nef o ganlyniad.³ Y mae gweddill yr hanes, fel y'i ceir yn y gerdd, yn dilyn yn agos y ddwy bennod gyntaf yn Llyfr Genesis, gydag eithriadau diddorol (gw. isod). Ar y diwedd, sonnir am y seithfed diwrnod pan ymorffwysodd Duw ar ôl Ei waith, a'i gysylltu â dyletswydd y Cristion i barchu Dydd Sul fel diwrnod arbennig Duw (llau. 89–96). Ymhellach, mynegir y gobaith y bydd y Sul yn parhau am byth, yn troi yn *Hir fyd ... tragwydd* (ll. 94). Gall geiriau Sant Awstin yn ei ddehongliad o'r rhan hon o Lyfr Genesis oleuo ergyd y ddelwedd hon. Rhagfynegiad o'r nef yw gorffwys y Saboth:

quod erit uere maximum sabbatum non habens uesperam, quod commendavit Dominus in primis operibus mundi ... Dies enim septimus etiam nos ipsi erimus, quando eius fuerimus benedictione et sanctificatione pleni atque refecti ... haec tamen septima [aetas] erit sabbatum nostrum, cuius finis non erit uespera, sed dominicus dies uelut octavus aeternus, qui Christi resurrectione sacratus est, aeternam non solum spiritus, uerum etiam corporis requiem praefigurans.⁴

¹ Dat xxii.13 *Ego alpha et omega primus et novissimus / principium et finis* (BCN *Myfi yw Alfa ac Omega, y cyntaf a'r olaf, y dechrau a'r diwedd*); cf. hefyd Dat i.8.

² Gw. Awstin, 'De civitate Dei' xi.9 lle y dadleuir bod creu'r angylion yn ymhlyg yn Gen i.1 fel rhan o greu'r nef, neu'n fwy tebygol yn *ib.* i.3 lle y sonnir am greu'r goleuni (cyfieithiad S. yn St Augustine, *Concerning the City of God Against the Pagans*, translated by Henry Bettenson (Harmondsworth, 1984), 438–40).

³ Y prif seiliau ysgrythurol yw Eseaia xiv.12–20; II Pedr ii.4; Jwdas 6.

⁴ 'De civitate Dei' xxii.30, gw. *Sancti Aureli Augustini De civitate Dei libri xi–xxii*, ed. B. Dombart ac A. Kalb (Turnhout, 1955), 865–6; am gyfieithiad S., gw. troednodyn 2 uchod (tt. 1090–

Y Saboth mwyaf oll yn wir fydd hwn, heb fod nos yn ei ddilyn, y Saboth a gymeradwyodd Duw ar ddechrau gwaith y byd hwn ... Nyni ein hunain fydd y seithfed diwrnod hwn, pan fyddwn yn llawn ac wedi ein diwallu gan Ei fendith a'i gysegriad ... y seithfed [oes] hon fydd ein Saboth, ac ni fydd nos ar ei ddiwedd, eithr dydd Sul fel wythfed diwrnod tragwyddol, a gysegrwyd gan atgyfodiad Crist, yn rhagfynegi nid yn unig orffwysfa dragwyddol i'r ysbryd, eithr hefyd i'r corff.

Trefn y creu

Gen i.1–ii.3 yw ffynhonnell y syniad Cristnogol am drefn y creu, fel y dangosir isod:

Y diwrnod cyntaf (Gen i.1–5)

Y nef a'r ddaear; y goleuni.

Yr ail ddiwrnod (*ib.* 6–8)

Y ffurfafen yng nghanol y dyfroedd; yr wybren.

Y trydydd diwrnod (*ib.* 9–13)

Y tir sych (ac felly hefyd y moroedd); pob math o blanhigion.

Y pedwerydd diwrnod (*ib.* 14–19)

Yr haul, y lleuad, y sêr, ac felly'r gwahaniaeth rhwng nos a dydd.

Y pumed diwrnod (*ib.* 20–3)

Pysgod, adar (popeth sy'n byw yn y môr ac yn yr awyr).

Y chweched diwrnod (*ib.* 24–31)

Anifeiliaid (popeth sy'n byw ar y tir sych); dyn.

Y seithfed diwrnod (Gen ii.1–3)

Gorffwysodd Duw a bendithio'r seithfed diwrnod.

Eto, nid yw pob fersiwn mewn llên ganoloesol yn glynu wrth y drefn hon. Gwelir bod y gerdd dan sylw yn crybwyll creu'r dyfroedd ar yr ail ddiwrnod (ll. 27), er eu bod eisoes yn bresennol ar y diwrnod cyntaf yn ôl Genesis.⁵ Gwahaniaeth mwy sylfaenol fyth yw fod y gerdd yn priodoli creu'r moroedd a'r tir sych i'r ail ddiwrnod hefyd, yn hytrach na'r trydydd (llau. 33–8). Yn Genesis y mae'r dyfroedd yn bresennol o'r cychwyn cyntaf, ond nis gelwir hwy yn foroedd tan y trydydd diwrnod, pan grëwyd y tir sych drwy Gronni'r dyfroedd mewn manau penodol. Ar wahân i'r anghysonderau hyn, y mae'r awdl yn dilyn yn ffyddlon yr hyn a ddywedir yn yr Ysgrythur o ran digwyddiadau'r gwahanol ddiwrnodau, weithiau mor agos fel y gellir credu bod union eiriau Genesis yn cael eu hadleisio.⁶

Ceir dau gywydd yn adrodd digwyddiadau'r creu, y naill yn waith Dafydd Ddu Hiraddug a'r llall yn gywydd i Dduw a Pheblig Sant a olygwyd gan

1).

⁵ Gen i.1. *et spiritus Dei ferebatur super aquas.*

⁶ E.e. yn ll. 63, lle y sonnir am adar *ar wyneb daear*; cf. Gen i.20 *volatile super terram.* Enghraifft wïw arall yw geiriau Duw yn llau. 79–80; cf. Gen i.26 *faciamus hominem ad imaginem et similitudinem nostram.* Cedwir hyd yn oed ffurf l. y f.

Charles Ashton fel gwaith Iolo Goch.⁷ Fel y noda golygydd gwaith Dafydd Ddu, gwahanol iawn yw trefn y creu yn ei gywydd ef. Anwybyddir gwaith yr ail ddiwrnod, sef creu'r ffurfafen, a rhoddir creu'r haul, y lleuad a'r sêr ar y diwrnod hwnnw, a'r môr a'r tir ar y trydydd, gan hepgor creu'r planhigion. Golyga hyn fod un diwrnod ychwanegol; felly, rhennir gwaith y chweched diwrnod yn ddau, sef creu'r anifeiliaid ar y naill law, a dyn ar y llall. Ffynhonnell y drefn hon yw'r testun rhyddiaith 'Hystoria Adrian ac Ipotis'.⁸ Yn y cywydd a briodolir i Iolo Goch, gwaith yr ail ddiwrnod oedd creu'r ddaear a *dŵr y nos*, a gwaith y trydydd oedd y planhigion yn unig. Y mae gweddill y drefn yn cytuno â Genesis.

Dyddiau'r wythnos

Os ceid amrywiaeth barn ynglŷn â threfn y digwyddiadau, ymddengys hefyd nad oedd consensws ynghylch perthynas dyddiau'r creu â dyddiau'r wythnos. Dichon na fydd y darlennydd modern yn synnu bod yr awdl hon yn rhoi dechrau'r cread ar ddydd Llun a'r Saboth ar ddydd Sul, yn unol â'r arfer Cristnogol o gysegru dydd Sul i Dduw. Y gwir yw, fodd bynnag, mai dehongliad annisgwyl yn yr Oesoedd Canol ydyw hwn. Â cysyniad yr wythnos yn ôl i arfer yr Iddewon o neilltuo'r seithfed diwrnod i wasanaeth Duw: ond dydd Sadwrn yw eu dydd sanctaidd hwy, ffaith a oedd yn ddigon hysbys yn yr Oesoedd Canol. Yn wir, yr enw cyffredin ar ddydd Sadwrn yn y litwrgi Lladin oedd *Sabbatum*, a gelwid dydd Llun yn *feria secunda* 'yr ail ddiwrnod' (ac yn y blaen hyd ddydd Gwener). Dydd Sul, felly, yw diwrnod cyntaf yr wythnos Gristnogol yn ddiamaeth.⁹ Yn unol â hyn, y gred gyffredin yn yr Oesoedd Canol oedd uniaethu diwrnod cyntaf y creu â dydd *Sul*. Dyna a wneir yn y ddau gywydd am y creu a drafodwyd uchod.¹⁰ Cesglid rhestrau o ddigwyddiadau sanctaidd a syrthiasai ar ddydd Sul, a chyffredin iawn yn y rhestrau hyn yw nodi dydd Sul fel diwrnod cyntaf y creu, a diwrnod creu'r angylion yn anad unpeth. Digwydd hyn mewn dwy restr Gymraeg, y naill gan y Gogynfardd diweddar Gruffudd ap Maredudd, a'r llall mewn cywydd dienw a briodolir ar gam i Siôn Cent.¹¹ Yn 'Hystoria Adrian ac Ipotis' rhennir gwaith y seithfed diwrnod yn ddau er mwyn osgoi'r broblem ymddangosiadol fod Duw yn sancteiddio'r diwrnod 'anghywir' o safbwynt Cristnogol: ar ddydd Sadwrn y mae Duw yn

⁷ GEO cerdd 3; IG 494–500, yn enwedig 498–9 (llau. 69–84). Gwrthodwyd y cywydd hwn o ganon Iolo yn D.R. Johnston, 'Gwaith Iolo Goch' (Ph.D. Cymru [Aberystwyth], 1984), 48 (rhif 11).

⁸ Gw. GEO 152–3; am y testun, gw. LIA 129–30. Ni hepgorir planhigion yno.

⁹ Gw. J. Harper, *The Forms and Orders of Western Liturgy from the Tenth to the Eighteenth Century: A Historical Introduction and Guide for Students and Musicians* (Oxford, 1991), 46–8.

¹⁰ GEO 3.7; IG 498 (llau. 71–2).

¹¹ GGMD ii, cerdd 4; ASCent cerdd 3. Am y rhestrau fel ffenomen ryngwladol, gw. y nodiadau manwl ar y ddwy gerdd hyn yn eu cyfrolau; hefyd Clare A. Lees, 'The "Sunday Letter" and the "Sunday Lists"', *Anglo-Saxon England*, xiv, ed. Peter Clemoes (Cambridge, 1985), 129–51.

bendithio Ei holl greadigaethau, ac ar y Sul y mae'n gorffwys a chysegru'r diwrnod hwnnw i'w wasanaeth Ef. Dilynir y drefn hon yng nghywydd Dafydd Ddu Hiraddug.¹² Nid ymdeimlir ag unrhyw anhawster yng nghywydd 'Iolo Goch', lle y bodlonir ar nodi cwblhau'r gwaith ar ddydd Sadwrn. Yn ddiwinyddol ni cheir problem ychwaith, oherwydd credai Cristnogion yr Oesoedd Canol fod gras Crist wedi disodli hen gyfraith yr Iddewon, ac nad oedd y Cristion bellach yn gaeth i gyfarwyddiadau'r Hen Destament. Gwnaed dydd Sul yn brif ddiwrnod y Cristion yn gynnar iawn, er cof am atgyfodiad Crist ar y diwrnod hwnnw. Y mae'r awdl hon, felly, yn mynd yn groes i'r disgwyl wrth ddechrau'r wythnos ar ddydd Llun.

Mydryddiaeth a chreffft

Awdl 96 llinell yw hon. I ddechrau ceir caniad o gyhydedd naw ban ar yr odl *-ed* (llau. 1–16), yna caniad maith o gyhydedd hir ar yr odl *-ydd* (llau. 17–94); rhannwyd hwn yn adrannau yn ôl synnwyr yn y golygiad, ond un caniad ydyw yn fydryddol. Cloir y gerdd â chwpled seithsill ar yr un odl.

Y mae'r cynganeddion yn nodweddiadol o'r bedwaredd ganrif ar ddeg, yn enwedig y defnydd helaeth o'r sain bengoll (e.e., llau. 1–2, 4, 6–7, 10–14) a'r cynganeddion sain dwbl achlysurol (e.e. yn nwy hanner ll. 55 ac yn hanner cyntaf ll. 57). Yn y caniad cyntaf ceir cynganedd sain o ryw fath ym mhob llinell (ac eithrio ll. 5); yn yr ail ganiad, cynganeddion sain sy'n dominyddu, ond ceir cynganedd lusz yn achlysurol (e.e. yn llau. 40, 58). Amheus yw'r gynganedd groes yn llinell 50: gall fod gair ar goll (gw. y nodyn i'r ll.). Gan mwyaf, ni chynganeddir llinell gyntaf y cwpled, peth sy'n gyffredin wrth ganu ar y gyhydedd hir, ond ceir cynganedd groes yn ll. 35. Dichon fod y beirdd a ganai fel hyn yn ystyried y cwpled, nid y llinell, fel yr uned greiddiol, ac o gyfrif y ddwy linell gwelir bod cynganedd sain bedeirol reolaidd ym mhob cwpled (ac eithrio lle ceir y gynganedd lusz).

Ceir cymeriad achlysurol drwy'r gerdd. Y mae cymeriad geiriol yn cysylltu llinellau cyntaf y ddau ganiad (*pan*), a cheir yr un gair ddwywaith eto ar ddechrau llinellau 39 a 75, yn dynodi dechrau adran ystyrion arall. Lle y gadewir llinell gyntaf cwpled yn ddigynghanedd, digon cyffredin yw cyplysu'r ddau hanner drwy ryw fath o gymeriad, e.e. yn ll. 39 *Llyw ... Llawir*, ll. 43 *amryw ... amryfal*, ond nid rhaid wrth hyn.

Y llawysgrifau

Y copi yn Llyfr Coch Hergest (llsgr. B) yw'r testun hynaf. Tardda'r lleill yn uniongyrchol neu'n anuniongyrchol o'r llawysgrif hon, felly nid oes rhaid eu hystyried ymhellach, ac eithrio lle y maent yn cynnig diwygiadau diddorol.¹³ Yn y Llyfr Coch y mae'r gerdd yn dilyn awdl grefyddol ddienw

¹² LIA 130 (llau. 10–16); GEO 3.31–8.

¹³ Gw. y nodiadau i'r testun. Cofnodion y gerdd yn MCF (2007) yw 10973, 32127, 36849 a 38892.

arall, ar bwnc Gweddi'r Arglwydd.¹⁴ Teg fyddai credu mai'r un awdur a gyfansoddodd y ddwy, er na ellir profi hynny. Nid oes unrhyw awgrym yn y llawysgrif pwy oedd awdur yr awdl dan sylw, ac nid oes priodoliad na theitl wrth y naill na'r llall o'r awdlau crefyddol hyn. Syr John Prys o Aberhonddu a fu'n gyfrifol am ychwanegu teitlau ar eu cyfer yn yr unfed ganrif ar bymtheg.¹⁵ Yn ôl Daniel Huws, saif y ddwy awdl grefyddol ar ddechrau plyg y collwyd ei ddalen gyntaf.¹⁶ Ategir hyn gan y ffaith fod dechrau'r awdl gyntaf yn eisiau.¹⁷ Erys yn bosibilrwydd, felly, fod priodoliad o flaen yr awdl grefyddol gyntaf yn wreiddiol, priodoliad a allai fod yn berthnasol i'r gerdd dan sylw hefyd. Iolo Goch yw awdur y gerdd nesaf yn y llawysgrif, sef awdl grefyddol arall, ond ni phrawf hynny ddim.¹⁸ Ar sail lleoliad yr awdl bresennol yn y Llyfr Coch, fodd bynnag, sef yng nghanol adran o gerddi'r bedwaredd ganrif ar ddeg, nid oes rhaid petruso ynghylch dyddiad bras ei chyfansoddi, sef ryw bryd yn ystod y ganrif honno. Awgryma golygydd yr awdl i Weddi'r Arglwydd ddyddio honno tua chanol y ganrif.¹⁹

¹⁴ Fe'i golygwyd gan Iestyn Daniel yn CyT 220–36.

¹⁵ *Ib.* 221.

¹⁶ *Ib.* 9.

¹⁷ *Ib.* 221–2. Collwyd y ddalen cyn y copi cyntaf a dynnwyd o'r Llyfr Coch, sef eiddo Pen 118.

¹⁸ GLG 136–8 (cerdd XXX).

¹⁹ CyT 224.

Gwaith chwe diwrnod y creu

Pan gyhyrddawdd nawdd neddair hyged
 Duw mawr nef a llawr, Llorf eidduned,
 Y doeth Brenin coeth rhag ceithiwed
 4 O uchelder, Nêr nef amgyffred,
 I'r ddaear fal câr i ymwarded,
 A dyn oedd mywn glŷn o glwyf hybred.
 Gwisgodd gwisg anodd, enw sarhäed,
 8 Gwasgawd dynol gnawd, brawd a brofed,
 Gwisgad herwydd rhad a rhybued;
 Gwnaeth i'r rhai caeth cael ymwarded.
 Yn nydd y bu rydd y radd ddegfed,
 12 Nadolig, Gwledig gwlad damuned,
 Dewin gorllewin, Llyw a aned,
 Dewin deorwin, diaereb ged,
 Dechrau eu dechrau, creirwyrthau Cred,
 16 Diwedd eu diwedd, Duw Gogoned.

Pan syrthiodd Lusiffer o'r goruchelder
 Mywn amllder bryder, bradog diffydd,
 Duw ollgyfoethawg, ban oedd drugarawg,
 20 Yn nechrau yrhawg, ddeifniawg ddefnydd,
 Ef a wnaeth darpar, ni bu edifar,
 Y nef a'r ddaear, ffurfeiddgar ffydd,
 Ac a wnaeth rhoddi dirfawr oleuni,
 24 Da fu Geli Rhi, fy Rhwyf clodrydd.
 Llyna'r gwaith pennaf a wnaeth Duw haelaf
 Dywllun yn gyntaf, deddf-flaenaf dydd.

Ef a wnaeth dyfredd ac mywn eu perfedd
 28 Y ffurfafen wedd, rhinwedd a'n rhydd,
 Ac a'u gwahanawdd drwy wir ymadrawdd,
 Mal y'u hawdd luniawdd yn iawn lonydd:
 Dyfredd anniben goruch ffurfafen
 32 A ddodes fy Rhên men y maent rydd,
 A dyfredd llafar ar wyneb daear
 A'n rhoes Câr trugar, treigl afonydd

36 A môr y'u gelwir, a mawr y'u gwelir;
 A mwy no chwblwir, dir daeerydd.
 Llyna ddwywawlwaith a wnaeth gwir Benrhaith,
 Gobaith elw fadiaith, yn eilfeddydd.

40 Pan weles Llyw Cred, Llawir gogoned,
 Däed Ei weithred i lu bedydd,
 Yna digysellt Gŵr a fedd y mellt
 A wnaeth amllder gwellt a gwiwddellt gwŷdd
 Ac amryw brennau amryfal ffrwythau
 44 A blodau llysau, lles tragywydd,
 A bychan a mawr fal y tyf drwy'r llawr
 Ym mhedwar tymawr, Gwawr gwarant fydd.
 Heiliodd ynn Geli, hael oedd yn porthi
 48 (Holer ynn foli Rhi a'i rheglydd!),
 Hwylwaith dwywawl Hoywdad ysbrydawl:
 Neud rhad didawl y trydydydd.

52 Duw Gorucheldad a wnaeth o'n cariad
 Yr haul a'r lleuad, pob rhad a'n rhydd,
 A sygnau a sŷr, un anian yw mŷr,
 Ac awyr pybyr, pobl a edrydd,
 Didraul haul ei hun a ddyd, gyd gyfun
 56 Eilun o glaerlun, eglurliw dydd,
 A lloer oer aros mywn wybriw diddos
 Ac ymddangos nos i luosydd.
 Felly y terfynawdd y gwaith a luniawdd
 60 (Hawdd byd waredawdd) bedwerydydd.

Ni thraethai dafod yr amryw giwdod
 A wnaeth o bysgod, rhyfeddod rhydd,
 A hoywdeg adar ar wyneb daear,
 64 Haid gerddgar lafar o leferydd;
 Diddanwch bylgaint a ganant i'r saint,
 Diddanaint ednaint adnau goedydd.
 Llyna waith amllder o brim hyd osber
 68 Dyw Gwener, fy Nêr, yn oriau dydd.

Ef a wnaeth weithred, cyfenw'r chweched,
 Oedd wir eidduned i'r rhai dedwydd:
 Pob rhyw anifail, gymarol orail
 72 Diadfail rhwng dail dôl a mynydd,

A phob genedl bryf cyfrwng gwan a chryf
O'r a ddeisyf chwŷf, chwyl a dderllydd.

- Pan weled i gyd creaduriaid y byd
76 Wrth eu bryd, esbyd ysbaid lonydd,
Llyma atebion Llywiawdr dyniaddon
Wrth Ei engylion, rhoddion a'n rhydd:
'Ni a wnawn nebun o ddyn grededun
80 Ar Ein llun Nyhun, a honnaid fydd,
A hwnnw'n bennaf creadur a wnaf.'
Addaf fu'r hynaf o'r henw bedydd,
A chymar hir hen a roed o'i asen,
84 Anghymen, medd Llên, y lle o'r dydd.
Wrthunt y traethawdd y Gŵr a'u creawdd
Erthyst ymadrawdd, gannawdd gynnydd:
'Tyfu a gerwch, tyfid yr einwch,
88 Tyfwch, amlhëwch, 'y mhlant, beunydd.'

- Gorug gwaith didlawd yn chwe diwyrnawd,
Gwarant awdurdawd defawd Dofydd:
Gorffowys di-ged o bob rhyw weithred
92 A wnaeth y seithfed teyrnged ddydd.
Am hynny ydd edryd y Sul seguryd,
Hir fyd, trwy gywyd bid tragwydd:

- Dangos nos i luosydd,
96 Ac wedy nos, dangos dydd!

Ffynonellau

A—BL Add 15001, 250^v B—J 111, 1367 C—LIGC 2002C [= Panton 33],
164 D—LIGC 4973B, 358^r E—LIGC 5474A [= Aberdâr 1], 190 F—LIGC
21287B [= Iolo Aneurin Williams 1], 75^r G—L1st 145, 25^v [rhif 56] H—
Pen 118, 259

Seiliwyd y golygiad ar B, y copi hynaf. Tardda'r holl gopiâu eraill yn
uniongyrchol neu'n anuniongyrchol o B. Ni nodwyd darlleniadau amrywiol
ohonynt isod, ond nodwyd pob darlleniad yn B lle y penderfynwyd diwygio.
Ymhellach ar y llawysgrifau, gw. tt. 373–81.

Darlleniadau'r llawysgrif

20 ynnechreu dofynya6c defnyd. 28 ffuruaen ved. 38 yneil vedyd. 50
ytrydyd dyd. 55 eyt gyfun. 56 ethun. 60 bedweryd dyd. 65 gant. 67 [osber].
72 diatweil. 82 rynhaf. 88 ym blant. 91 dyget.

Teitl

o waith y chwech diwarnod (*yn llaw Syr John Prys*).

Gwaith chwe diwrnod y creu

Pan ymddangosodd nawdd llaw hael
 Duw mawr [y] nef a[r] ddaear, Cynheiliad [ein] deisyfiad,
 Fe ddaeth [y] Brenin teg rhag [ein] caethiwed
 4 O[r] uchelder, Arglwydd cwmpas [y] nef,
 I'r ddaear fel cyfaill i[n] hachub [ni],
 Ac yr oedd dyn yn rhwymedig yn sgil niwed cymen.
 Gwisgodd wisg afrwydd, enw [sy'n] sarhad,
 8 Mantell [o] gnawd dynol, profwyd barn,
 Gwisg [a wisgwyd] ar gyfrif gras ac ewyllys da;
 Gwnaeth i'r rhai caeth gael gwaredigaeth.
 Ar [y] dydd y bu'r ddegfed radd yn rhydd,
 12 [Sef y] Nadolig, Arglwydd gwlad [y] dymuniad,
 Dewin [y] gorllewin, ganed [ein] Llywydd,
 Dewin yn tywallt gwin, diarhebol [Ei] haelioni,
 Dechrau eu dechrau, gwyrthiau annwyl byd Cred,
 16 Diwedd eu diwedd, Duw [y] gogoniant.

Pan syrthiodd Lusiffer o'r uchelder
 Mewn cyni [yn] doreth, un bradwrus [a] di-ffydd,
 Duw hollrymus, gan Ei fod yn drugarog,
 20 Yn [y] dechrau am yn hir, [Un ac ynddo] sylwedd llywodraethwr,
 Gwnaeth Ef drefniant, ni fu edifar [ganddo],
 Y nef a'r ddaear, ffydd brydferth,
 A gwnaeth [Ef] roi goleuni anferthol,
 24 Da fu[r] Arglwydd Brenin, fy Llywodraethwr clodwiw.
 Dyna'r gwaith pennaf a wnaeth Duw'r haelaf
 Ar ddydd Llun yn gyntaf, y diwrnod blaenaf yn ôl y ddeddf.

Gwnaeth Ef ddyfroedd ac yn eu canol
 28 Wedd y ffurfafen, y mae'n rhoi rhinwedd inni,
 A gwahanodd hwy drwy air cywir,
 Fel y'u lluniodd [hwy] yn hawdd [ac] yn dra rhwydd:
 Dyfroedd diderfyn uwchben [y] ffurfafen
 32 A osododd fy Arglwydd lle y maent yn rhydd,
 A dyfroedd llafar ar wyneb [y] ddaear
 A roddodd [y] Cyfaill trugarog inni, afonydd crwydrol
 A môr y gelwir hwy, ac fe'u gwelir yn fawr;
 36 A mwy na gwirionedd perffaith, [rhoddodd hefyd] dir [y]
 gwledydd.
 Dyna[r] gwaith dwyfol a wnaeth [y] Pennaeth ffyddlon,
 Iaith ddedwydd [lawn] budd [y] gobaith, ar yr ail ddiwrnod.

40 Pan welodd Arglwydd byd Cred, Un hael [y] gogoniant,
 Mor dda oedd Ei weithred i lu[’r] byd bedyddiedig,
 Yna’n ddilestair y gwnaeth [y] Gŵr sy’n rheoli’r mellt
 Doreth o lysiau’r maes a changhennau hardd [y] coed
 44 A choed o lawer math amryfal [eu] ffrwythau
 A blodau[’r] planhigion, lles tragwyddol,
 A[’r] bychan a[’r] mawr fel y mae’n tyfu drwy’r ddaear
 Yn [y] pedwar tymor, Arglwydd [yr] addewid fydd [Ef].
 Darparodd [yr] Arglwydd inni, hael oedd [Ef] yn rhoi ymborth
 48 (Mynner ein bod ni’n moli[’r] Brenin sy’n ei haeddu!),
 Waith difyr dwyfol [y] Tad ysbrydol llawen:
 Gras diarbed y trydydd dydd ydyw.

52 Gwnaeth Duw[’r] Tad goruchel drwy gariad atom
 Yr haul a’r lleuad, y mae’n rhoi pob bendith inni,
 A[’r] cytserau a[’r] sêr, o’r un natur yw[’r] moroedd,
 A[’r] awyr disglair, y mae pobl yn adrodd [am hyn],
 [A’r] haul di-baid ei hun sy’n rhoi, delw unedig gyfun
 56 O lun disglair, liw eglur [y] dydd,
 Ac arhosiad oer [y] lleuad yn ystod [amser] goleuni wybren
 cysurus,
 A[’i] hymddangosiad yn y nos i laweroedd.
 Felly y daeth i ben y gwaith a luniodd [Ef]
 60 (Yn hawdd y cafodd wared o[’n] perygl) ar [y] pedwerydd dydd.

Ni allai tafod ddatgan y gwahanol fathau
 O bysgod a wnaeth [Ef], rhyfeddod hawdd,
 Ac adar llawen a theg ar wyneb [y] ddaear,
 64 Haid gerddorol huawdl o ran [eu] lleferydd;
 Canant ddiddanwch i’r saint gyda’r wawr,
 Diddanai[’r] adar goedydd [eu] lloches.
 Dyna helaethder [y] gwaith o awr brim hyd awr osber
 68 Ar ddydd Gwener, f’Arglwydd, yn ystod oriau[’r] dydd.

Gwnaeth Ef weithred, enw’r chweched [diwrnod],
 A oedd yn ddymuniad gwirioneddol i’r rhai dedwydd:
 Pob math o anifail, llety cyfaddas
 72 Cymen [iddynt] rhwng dail iseldir a mynydd,
 A phob math o bryf rhwng gwan a chryf
 Sy’n awchu am ysgogiad, y mae’n ennill rhwydd hynt.

Pan welwyd creaduriaid y byd i gyd

- 76 Wrth eu bodd, gwesteion [am] ysbaid lonydd,
 Dyma atebion Llywydd dynion
 Wrth Ei angylion, y mae [Ef] yn rhoi rhoddion inni:
 ‘Fe wnawn Ni ryw grediniwr o ddyn
- 80 Ar Ein llun Ein hunain, ac enwog fydd [ef],
 A hwnnw a wnaeth yn bennaf creadur.’
 Adda fu’r hynaf o’r enw Cristnogol,
 A rhoddwyd [iddo] gymar dal hen o’i asen,
- 84 Anghymen, medd [yr] Ysgrhythur, yw’r lle [y buasai’r asen] o’r
 dydd [hwnnw ymlaen].
 Traethodd y Gŵr a’i creodd wrthynt
 Ymadrodd gorchmynnol, cynnydd [drwy Ei] noddod:
 ‘Carwch dyfu, boed i’ch rhywogaeth dyfu,
- 88 Tyfwch, amlhewch, fy mhlant, bob dydd.’
- Gwnaeth [Ef] waith gwych mewn chwe diwrnod,
 [Dyma] ernes [o] awdurdod defod [yr] Arglwydd:
 Gorffwysfa heb rodd o bob math o weithred
- 92 A wnaeth ar y seithfed diwrnod [sy’n] deyrnged [iddo].
 Am hynny y mae’r Sul yn dod â seibiant yn ôl,
 Byd hir, trwy fwriad boed iddo fod yn dragwyddol:
- Dangos nos i laweroedd,
 96 Ac ar ôl [y] nos, dangos [y] dydd!

Nodiadau

8

1 **cyhyrddawdd** Nid oes gwrth. amlwg yn y cwpled, felly estynnir ychydig ar yr ystyron a gynigir yn GPC 746 ‘dod wyneb yn wyneb (â), ... cyfarfod’; cf. G 228 d.g. *kyhwrð*.

2 **eidduned** Yn GPC 1189 (b) nodir hefyd ‘addewid ddifrifol, adduned, diofryd’ o’r 15g. ymlaen. Byddai’r ystyr hon yn gweddu yma hefyd.

6 **a dyn oedd** Yn yr aralleiriad deallir hyn yn gyfeiriad at gyflwr yr hil ddynol ar ôl y cwmp; ac os *glŷn* a geir yn nes ymlaen yn y ll. (gw. isod), yna y mae’r dehongliad hwn yn ddiogel. Ond os *glyn* ‘dyffryn’ a geir, gellid ‘a dyn oedd [Ef]’, yn cyfeirio at ymgawdoliad Crist yn y byd hwn (sef y *glyn*, gw. isod).

mywn glŷn Rheol trwm ac ysgafn (J. Morris-Jones: CD 232–5) sydd o blaid *glŷn* yn hytrach na *glyn* ‘dyffryn’ yma. Bôn y f. *glynu* yw *glŷn*, fel yn y cyfuniad cyffredin *ynglŷn*. Ceir enghraifft bosibl arall yn GGMD iii, 6.8n, fel y nodir yn G 536 d.g. *glŷn*¹, ac yn GLIL1 19.11 (ond yno diwygir ef yn *ynglŷn* am fod y ll. yn fyr). O’r 16g. y daw’r enghraifft gyntaf o *glŷn* yn GPC 1414. Os *glyn* ‘dyffryn’ sydd yma mewn gwirionedd, gellid ei ddeall yn gyfeiriad at y byd hwn, efallai dan ddylanwad Salm xxii.4 *Sed et si ambulavero in valle mortis / non timebo malum quoniam tu mecum es* (BCN xxiii.4 *Er imi gerdded trwy ddyffryn tywyll du, nid ofnaf unrhyw niwed, oherwydd yr wyt ti gyda mi*). Os yr hil ddynol yw *dyn* yn y ll. hon, yna gallai *glyn* gyfeirio at Lyn Ebron, y man lle y treuliodd Adda ei alltudiaeth o baradwys, yn arwyddo’r byd cwmpedig.

hybred Ffur f. *hybryd* yw *hybred* yn ôl GPC 1947 d.g. *hybryd*, ond eg. yn unig yw *clwyf* yn ôl GPC 514. Gall fod y bardd yn ystumio’r rheol er mwyn yr odl, ond sylwer bod peth ansicrwydd ynghylch statws ffurfiau fel *creuled*, *gwaedled*, gw. G 175 d.g. *creulet* ac *ib.* 600 d.g. *gwaedlyt*.

clwyf hybrid Y mae’r cyfuniad yn rhyfedd ar yr olwg gyntaf, ond ceir yma’r paradocs Cristnogol cyfarwydd a elwir y *felix culpa*. Yn yr Oesoedd Canol dehonglid y cwmp fel digwyddiad cadarnhaol gan iddo fod yn gyfrwng dangos cariad Duw at y ddynoliaeth drwy’r ymgawdoliad a’r dioddefaint.

7 Am hunanddarostyngiad Crist wrth gymryd cnawd dynol, gw. Phil ii.7–8 *sed semet ipsum exinanivit formam servi accipiens / in similitudinem hominum factus / et habitu inventus ut homo / humiliavit semet ipsum*

factus oboediens usque ad mortem (BCN *ond fe'i gwacaodd ei hun, gan gymryd ffurf caethwas a dyfod ar wedd dynion. O'i gael ar ddull dyn, fe'i darostyngodd ei hun, gan fod yn ufudd hyd angau*).

- 8 **brawd a brofed** Neu 'rhoddwyd [ein] Brawd ar brawf'. Cyfeiriad eglur at ddyfarnu Crist i farwolaeth gan yr Iddewon ydyw yn y ddau achos. Am Grist fel brawd pob dyn, gw. Math xii.50 a Marc iii.35.
- 10 Aberth Crist ar y Groes a ryddhaodd yr hil ddynol o farwolaeth yn ôl y gred Gristnogol. Credid yn yr Oesoedd Canol fod Crist wedi disgyn i uffern i achub y bobl gyfiawn a fuasai farw yn ystod yr amseroedd cynt.
- 11 y **radd ddegfed** Yn ôl cred yr Oesoedd Canol y mae naw gradd neu ddosbarth o angylion. Ceir awgrym fod gwahanol fathau o angylion yn y Beibl, ond traethawd y Pseudo-Dionysius 'De caelesti hierarchia' a sefydlodd y cysyniad o hierarchi ac ynddi naw gradd. Lledwyd y ddysg-eidiaeth hon yn y gorllewin gan Rigor Fawr yn y 6g. a chan Eriugena, a gyfieithiodd waith y Pseudo-Dionysius i'r Llad. yn y 9g. Gw. hefyd NCE i, 511 a GIBH 11.16n; YE 27–9. Gwagiwyd y ddegfed radd pan fwriwyd Lusiffer a'i ddilynwyr allan o'r nef (gw. ll. 17n). Rhan achubedig yr hil ddynol a fydd yn llenwi'r radd hon, felly cyfeiriad at yr hil ddynol yw y *radd ddegfed* yma. Cf. BI BGCC 168–9; LIA 129 (llau. 25–6) *ar decuet y6 kreuyd kna6da6l ac ohonunt kyfla6n vyd yplas*.
- 13 **gorllewin** Cysylltir Duw â'r gorllewin droeon gan y beirdd, cf. GGMD ii, 10.34 *gair llewenydd gorllewiniawl*; BI BGCC 81 (10.7) *A drycheif heul hyt gollewein y lu dayar*; GDB 25.1 *Gwr a wnaeth llewych o'r gorllewin* (Dafydd Benfras); GBF 41.52 *G6yl ua6r Urenhin y gorllewin, llewych drefyneu* (Gruffudd ab yr Ynad Coch); GBDd 6.1 *Llyw Gorllewin, llawrydd Frenin llariaidd freiniau*; GGrG 3.1 *Brenin gorllewin, Gwr a'n llywia* (Iorwerth ab y Cyriog). Y mae'n amlwg fod a wnelo'r ddelwedd â gwaith Duw yn creu'r haul (Gen i.14–18). Gwrthodir yn betrus yn G 555 d.g. *gollewin* yr ystyr 'disgleirdeb, gogoniant' ar gyfer GBF 41.52, er y dylid nodi bod y gair yn tarddu o wreiddyn ac iddo'r ystyr 'golau', cf. GPC 1489 d.g. *gorllewin, gollewin*.
- 14 **deorwin** Dilynir GPC 920 d.g. *dehorwin*, lle y cyplysyr yr elfen gyntaf â'r f. *dehoraf*^f 'dwyn ... allan', nid *dehoraf*^f 'rhwystro, atal, ... dal' (*ib.* 919); gthg. G 309 d.g. *dehor* lle y cynigir 'gwin deniadol', yn seiliedig ar yr ystyron 'rhwystro' ac 'atal' (wedi eu dehongli'n ffafriol). Cynodiadau negyddol yn unig a geir yn GPC 919 d.g. *dehoraf*^f. Bid a fo am union ystyr rhan gyntaf y cyfansoddair, y mae'r ddelwedd yn ymwneud â chynnig gwin. Gwyddys bod y beirdd yn addasu delweddau secwlar y canu mawl, megis haelioni wrth weini gwin, ar gyfer canmol Duw, ond yn yr achos hwn ceir seiliau diwinyddol cadarn hefyd. Gwin yr offeren, yn ôl y gred Gatholig, yw gwaed gwirioneddol Crist, sy'n cael ei dywallt ym mhob eglwys yn feunyddiol. Tywalltodd Crist Ei

waed ar y Groes, ac at Ei aberth Ef y cyfeirir yma. Bydd yr achubedig yn y nef yn cael yfed o'r gwin hwn yn dragwyddol, cf. Math xxvi.29 *non bibam amodo de hoc genimine vitis / usque in diem illum cum illud bibam vobiscum novum in regno Patris mei* (BCN *nad yfaf o hyn allan o hwn, ffrwyth y winwydden, hyd y dydd hwnnw pan yfaf ef yn newydd gyda chwi yn nheyrnas fy Nhad*).

- 15–16 **Dechrau ... / Diwedd** Cf. Dat xxii.13 *Ego alpha et omega primus et novissimus / principium et finis* (BCN *Myfi yw Alfa ac Omega, y cyntaf a'r olaf, y dechrau a'r diwedd*); hefyd Dat i.8. Ceir y ddelwedd yn T 37.21–2 *Vn gŵr ae goreu yr holl greaduryeu. / ef bieu dechreu. a diwed diheu.*

eu ... eu Cyfeirir at *creirwyrtheu*, fe ymddengys, sef yn y cyd-destun hwn popeth a wnaeth Duw yn y byd credig.

- 17 Y mae hanner cyntaf y ll. yn hir o sillaf. Gellid cywasgu *Lusiffer* yn *Lus'ffer*.

Lusiffer Gw. y rhagymadrodd.

- 19–22 Gen i.1 *In principio creavit Deus caelum et terram* (BCN *Yn y dechreuad creodd Duw y nefoedd a'r ddaear*).

- 20 **yrhawg** Nis ceir yn y llsg., ond gan fod dwy sillaf yn eisiau yn rhan gyntaf y ll., y mae'n bosibl fod gair megis *yrhawg* wedi ei hepgor (ond petrus yw'r cynnig).

deifniawg Llsgr. *dofynyawc*. Dilynir diwygiad John Davies Mallwyd yn llsg. E, a gefnogir hefyd yn G 309–10 d.g. *deifnawc*. Rhydd hyn synnwyr da ac y mae'n hawdd dychmygu rhywun yn camgopio *o* am *e*. Cyfuniad cyffredin yw *deifniog ddefnydd*, cf. GCBM ii, 11.20; GBF 30.40; GGrG 6.54n (Mab Clochyddyn). Gellid ystyried *dyfniog*, tarddair o *dwfn* 'byd', gw. G 400 d.g. *dwf(y)n*¹ a GPC 1104 d.g. *dwfn, dyfn* (2), neu o'r hen a. *dyfn* 'arferol', gw. G 412 d.g. *dyu(y)n*¹; GPC 1123 d.g. *dyfn*²; ond ni chofnodwyd *dyfniog* neu *dyfnog* yn unman. Posibilrwydd arall yw *diofniog* (*diofnog*), gair teirsill, ond y gellid ei ynganu'n ddwysill (cf. *dioer* a all gael ei gyfrif yn unsill).

- 21 **ni bu edifar** Ceir dau ddehongliad dilys: i. nid edifarhaodd Duw am y creu (Duw yn oddr. *bu*); ii. ni fu'r creu yn destun edifarhau (hanner cyntaf y ll. yn oddr. *bu*). Gw. ystyron *edifar* yn GPC 1164.

- 23–4 Gen i.3 *dixitque Deus / fiat lux et facta est lux* (BCN *A dywedodd Duw, 'Bydded goleuni.' A bu goleuni*).

- 24 **Celi Rhi** Cf. GBF 42.50. Enghraifft o'r gystrawen *twyllwr bradwr*, gw. Treigladau 125–6.

- 25–6 Gen i.5 *factumque est vespere et mane dies unus* (BCN *A bu hwyr a bu bore, y dydd cyntaf*).

- 26 **dywillun** Gw. y rhagymadrodd.

- 27–8 Gen i.6 *dixit quoque Deus / fiat firmamentum in medio aquarum / et dividat aquas ab aquis* (BCN *Yna dywedodd Duw, ‘Bydded ffurfafen yng nghanol y dyfroedd yn gwahanu dyfroedd oddi wrth ddyfroedd’*).
- 28 **gwedd** Llsgr. *ved*. Gwell yw dehongli hyn yn amrywiad orgraffyddol ar *wedd* (neu gamgymeriad syml) na cheisio cael ystyr o *fedd* (< *bedd*). Braidd yn ffansiol fyddai deall *bedd* yn ddisgrifiad trosiadol o leoliad y ffurfafen ymysg y dyfroedd. Ni fyddai *medd* yn rhoi gwell synnwyr. Am afreoleidd-dra yn orgraff y testun hwn, cf. ll. 72n lle y ceir *w* am y sain *f*, yn ôl pob golwg.
- 29–32 Gen i.7 *et fecit Deus firmamentum / divisitque aquas quae erant sub firmamento ab his quae erant super firmamentum* (BCN *A gwnaeth Duw y ffurfafen, a gwahanodd y dyfroedd o dani oddi wrth y dyfroedd uwchlaw iddi*).
- 31 **anniben** Gair ac iddo sawl ystyr, gw. GPC 139 a G 29 d.g. *aniben*. Yma gellid hefyd ‘araf’ neu ‘anhrefnus, aflêr’.
- 33–6 Gen i.9–10 *dixit vero Deus / congregentur aquae quae sub caelo sunt in locum unum et appareat arida / factumque est ita / et vocavit Deus aridam terram / congregationesque aquarum appellavit maria* (BCN *Yna dywedodd Duw, ‘Casgler ynghyd y dyfroedd dan y nefoedd i un lle, ac ymddangosed tir sych.’ A bu felly. Galwodd Duw y tir sych yn ddaear, a chronfa’r dyfroedd yn foroedd*).
- 37–8 Gen i.8 *et factum est vespere et mane dies secundus* (BCN *A bu hwyr a bu bore, yr ail ddydd*).
- 38 **eilfedydd** Llsgr. *eil vedyd*. Rhifir pob diwrnod yn y gerdd, cf. llau. 26, 50, 60 a 69, ac eithrio Dydd Gwener, a enwir wrth ei enw (ll. 68). Y mae’n rhaid fod *ail* yma’n cyfeirio at y diwrnod, ac nid oes tystiolaeth fod *bedydd* yn golygu ‘dydd’ neu ‘diwrnod’ yn unman, cf. G 53 a GPC 266–7. Gan hynny, cymerir bod yma gyfansoddair o *eilfed* + *dydd*, cf. llau. 50 a 60. Ceir dau anhawster: i. ni nodir enghraifft o *eilfed* cyn y 16g.–17g. yn GPC 1191 ac nis rhestrir o gwbl yn G 458; ii. disgwyliad y ffurf *eilfetydd*, cf. Treigladau 25–6. Ffurf ddigon hawdd ei bathu yw *eilfed*, felly nid yw’r anhawster cyntaf yn un sylweddol. O ran y sain, efallai fod yma ddylanwad *trydydydd*, *pedwerydydd* neu *diweddydd*, neu gall fod y bardd yn ystumio rheolau caledu er mwyn achub y gynghanedd.
- 39–40 Gen i.10–11 *et vidit Deus quod esset bonum et ait ...* (BCN *A gwelodd Duw fod hyn yn dda. Dywedodd Duw, ...*)
- 41–6 Gen i.11 *germinet terra herbam virentem et facientem semen / et lignum pomiferum faciens fructum iuxta genus suum / cuius semen in semet ipso sit super terram / et factum est ita / et protulit terra herbam virentem et adferentem semen iuxta genus suum / lignumque faciens*

fructum / et habens unumquodque sementem secundum speciem suam (BCN *Dyged y ddaear dyfiant, llyisiau yn dwyn had, a choed ir ar y ddaear yn dwyn ffrwyth a had ynddo, yn ôl eu rhywogaeth.* *A bu felly. Dygodd y ddaear dyfiant, llyisiau yn dwyn had yn ôl eu rhywogaeth, a choed yn dwyn ffrwyth a had ynddo, yn ôl eu rhywogaeth.*)

- 41 **a fedd** Llsg. *avet*: hen orgraff, fe ddichon, onid camgymeriad syml.
- 42 Ceir cywiriad yn y llsg. nas nodir yn R, sef dileu'r gair *mellt* o flaen *gwellt*. Y mae'n wendid cyffredinol yn R na nodir unrhyw gywiriadau a wnaed ag inc coch wrth ruddellu'r testun.
- 46 **Gwawr gwarant fydd** Cf. GGMD ii, 3.152 *llawr Wawr warant*. Posibilrwydd arall yw 'bydd [y] wawr yn warant' (oherwydd gellir gweld y planhigion pan fydd golau dydd).
- 48 **rheglydd** Gw. GPC 3137 d.g. *rhyglyddaf, rhaglyddaf*. Ni nodir *rheglyddaf* yno, ond digwydd *rheglydd* yn amrywiad ar yr eg. *rhyglydd* yn ôl *ib.* 3136.
- 50 Gen i.13 *factumque est vespere et mane dies tertius* (BCN *A bu hwyr a bu bore, y trydydd dydd*).
- trydydydd** Llsg. *trydyd dyd*. Y mae'r gynghanedd o blaid darllen un gair yma, ac y mae'n gofyn hefyd am atal y calediad yn *rhad didawl*.
Y mae rhan gyntaf y ll. yn fyr o sillaf: gellid *neud mad rhad didawl*, ond gan fod cynghanedd groes yn y ll. fel y saif, gwell yw ymatal rhag ei diwygio.
- 51–8 Gen i.14–18 *dixit autem Deus / fiant luminaria in firmamento caeli / ut dividant diem ac noctem / et sint in signa et tempora et dies et annos / ut luceant in firmamento caeli et inluminent terram / et factum est ita / fecitque Deus duo magna luminaria / luminare maius ut praeesset diei / et luminare minus ut praeesset nocti et stellas / et posuit eas in firmamento caeli / ut lucerent super terram et praeessent diei ac nocti / et dividerent lucem ac tenebras* (BCN *Yna dywedodd Duw, 'Bydded goleuadau yn ffurfafen y nefoedd i wahanu'r dydd oddi wrth y nos, ac i fod yn arwyddion i'r tymhorau, a hefyd i'r dyddiau a'r blynyddoedd. Bydded iddynt fod yn oleuadau yn ffurfafen y nefoedd i oleuo ar y ddaear.'* *A bu felly. Gwnaeth Duw y ddau olau mawr, y golau mwyaf i reoli'r dydd, a'r golau lleiaf y nos; a gwnaeth y sêr hefyd. A gosododd Duw hwy yn ffurfafen y nefoedd i oleuo ar y ddaear, i reoli'r dydd a'r nos ac i wahanu'r goleuni oddi wrth y tywyllwch*).
- 53 **mŷr** Nid yw'n eglur ai'r sêr ynteu'r awyr (ll. 54) sydd o'r un natur â'r moroedd, nac ychwaith beth yw sail yr honiad: ai am fod yr wybren yn unlliw â'r môr?
- 54 **awyr** Hen ynganiad y gair hwn oedd *awŷyr* yn ôl J. Morris-Jones: CD 238, ond cf. *ib.* 241 am y duedd i'r ddeusain fod yn anwadal ar ôl

llafariad. Odlir *awyr* â *sŷr* yn GBF 36.67–8 (Gruffudd ab yr Ynad Coch). Ni sonnir am greu'r awyr yn Genesis (gw. llau. 51–8n).

55 **cyd** Llsgr. *eyt*. Ceir y diwygiad gan John Davies Mallwyd yn llsgr. E.

56 **eilun** Llsgr. *ethun*. Dilynir G 458 d.g. *eilun*, ond noder y diwygiad symlach a geir yn llsgr. F, sef *ehun*.

57 Sonnir am absenoldeb y lleuad o'r wybren pan fydd golau dydd.

59–60 Gen i.19 *et factum est vespere et mane dies quartus* (BCN *A bu hwyr a bu bore, y pedwerydd dydd*).

59 **felly** y Cywasger er mwyn hyd y ll.

60 **pedwerydd** Llsgr. *bedweryd dyd*. Cf. ll. 50n.

61–6 Gen i.20 *dixit etiam Deus / producant aquae reptile animae viventis / et volatile super terram sub firmamento caeli / creavitque Deus cete grandia / et omnem animam viventem atque motabilem / quam produxerant aquae in species suas / et omne volatile secundum genus suum* (BCN *Yna dywedodd Duw, 'Heigied y dyfroedd o greaduriaid byw, ac uwchlaw'r ddaear eheded adar ar draws ffurfafen y nefoedd.' A chreodd Duw y morfilod mawr, a'r holl greaduriaid byw sy'n heigio yn y dyfroedd yn ôl eu rhywogaeth, a phob aderyn asgellog yn ôl ei rywogaeth*).

61 **amryw** Ar ei ddefnydd o flaen e.un., gw. GPC² 243 (b).

65 **pylgaint** Gw. GPC 2832 d.g. *plygain*. Gwasanaeth eglwysig a gynhelid yn gynnar iawn, fel arfer gyda'r wawr (daw o'r Llad. *pulli cantio* 'canu'r ceiliog'). Cyfeiria yma at doriad y wawr.

canant Llsgr. *gant*, darlenniad sydd sillaf yn fyr a braidd yn chwithig (er y gellid cyfrif *haid* yn e.un.). Ceir y diwygiad gan John Davies yn llsgr. D.

66 **diddanaint** Ffurf 3 ll.amhff.myn., gw. WG 324–5; GMW 122.

67–8 Gen i.23 *et factum est vespere et mane dies quintus* (BCN *A bu hwyr a bu bore, y pumed dydd*).

67 **prim** Gw. GPC 2872 d.g. *preim, prim*: gwasanaeth eglwysig a gynhelid yn gynnar yn y bore.

gosber Gwasanaeth eglwysig a gynhelid yn hwyr yn y dydd, gw. GPC 1509. Ni cheir y gair hwn yn y llsgr. Y mae, felly, ddwy sillaf yn eisiau, ac y mae dau ddiwygiad yn neidio i'r meddwl yn syth, sef *gosber* ac *ucher*. Cynigir y cyntaf o'r rhain yn llsgr. F a'r ail yn llsgr. D., ond nid oes gan John Davies unrhyw awgrym yn llsgr. E. Dewiswyd *gosber* yma am ei fod yn cyd-fynd orau â'r geiriau *pylgaint* (ll. 65) a *prim* (ll. 67), sef enwau ar wasanaethau eglwysig, ond mewn gwirionedd gallai *ucher* wneud y tro'n burion hefyd (gw. GPC 3697). Ni ellir derbyn *o brim hyd Dyw Gwener* yn y ll. hon a gweld bwlech yn y ll. nesaf, a hynny am ddau reswm: i. nifer y sillafau; ii. yr ystyr. Dydd Gwener yw'r

diwrnod a ddisgrifir yma, nid dydd Iau.

69 Gen i.31 *et factum est vespere et mane dies sextus* (BCN *A bu hwyr a bu bore, y chweched dydd*).

69–74 Gen i.24–5 *dixit quoque Deus / producat terra animam viventem in genere suo / iumenta et reptilia et bestias terrae secundum species suas / factumque est ita / et fecit Deus bestias terrae iuxta species suas / et iumenta et omne reptile terrae in genere suo* (BCN *Yna dywedodd Duw, ‘Dyged y ddaear greaduriaid byw yn ôl eu rhywogaeth: anifeiliaid, ymlusgiaid a bwystfilod gwyllt yn ôl eu rhywogaeth.’ A bu felly. Gwnaeth Duw y bwystfilod gwyllt yn ôl eu rhywogaeth, a’r anifeiliaid yn ôl eu rhywogaeth, a holl ymlusgiaid y tir yn ôl eu rhywogaeth*).

69 **cyfenw’r chweched** Anodd ei aralleirio. Dywedir, efallai, fod y weithred o greu’r anifeiliaid mor enwog nes dod yn gyfystyr ag enw’r diwrnod ei hun. Ond yn GPC 691 rhoddir yr enghraifft hon dan (2) ‘pen blwyddyn’, ‘anniversary’. Y mae’n anodd deall hyn: y Dydd Gwener cyntaf oll, nid unrhyw un o’r Dyddiau Gwener sydd wedi bod ers hynny, sydd dan sylw yma. Eto, cf. GSRh 12.143–4 *Cyfenw Difiau, riniau radd, / Cablwyd Ef, cwbl yw Dofydd*. Y mae hyn yr un mor anodd, ond yn debyg iawn i’r enghraifft hon.

71 **cymarol** Yn betrus dilynir GPC 762–3 d.g. *cymharol* (b) yn hytrach na G 232 d.g. *cymarawl* ‘gwyllt’.

72 **diadfail** Llsg. *diatweil*. Dilynir G 326 d.g. *diatueil* a GPC 944. Ceir enghraifft arall yn GDC 4.32.

dôl a mynydd Sef y tir cyfan: yr iseldir (gw. GPC 1073 d.g. *dôl*^l a G 386 d.g. *dôl*^l) a’r ucheldir.

73 **pob genedl bryf** Am dreiglo’n ysbeidiol ar ôl *pob*, gw. Treigladau 146, ac am dreiglo ar ôl *enedl*, gw. *ib.* 94 lle y dyfynnir yr enghraifft hon.

74 **deisyf** Ychwanegwyd yr *f* wrth ruddellu.

75–8 Gen i.25–6 *et vidit Deus quod esset bonum et ait ...* (BCN *A gwelodd Duw fod hyn y dda. Dywedodd Duw, ...*).

76 **esbyd ysbaid lonydd** Cyfeiriad at fyrhoedledd bywyd pob creadur.

79–80 Gen i.26 *faciamus hominem ad imaginem et similitudinem nostram* (BCN *Gwnawn ddyn ar ein delw, yn ôl ein llun ni*).

79 **nebun o ddyn grededun** Er y gall *dyn* fod yn eb. pan gyfeiria’n benodol at ferch, o’r braidd fod hynny’n bosibl yma, felly deallir bod *crededun* yn goleddfu *nebun*, y treigilir yn rheolaidd ar ei ôl (Treigladau 94).

81 Gen i.26 *et praesit piscibus maris et volatilibus caeli / et bestiis universaeque terrae / omnique reptili quod movetur in terra* (BCN *i lywodraethu ar bysgod y môr, ar adar yr awyr, ar yr anifeiliaid gwyllt, ar yr holl ddaear, ac ar bopeth sy’n ymlusgo ar y ddaear*).

- 83–4 Gen ii.20–1 *Adam vero non inveniebatur adiutor similis eius / inmisit ergo Dominus Deus soporem in Adam / cumque obdormisset tulit unam de costis eius et replevit carnem pro ea* (BCN *ond ni chafodd ymgeledd cymwys iddo'i hun. Yna parodd yr ARGLWYDD Dduw i drwmgwsg syrthio ar y dyn, a thra oedd yn cysgu, cymerodd un o'i asennau a chau ei lle â chnawd*).
- 85–8 Gen i.28 *benedixitque illis Deus et ait / crescite et multiplicamini et replete terram et subicite eam* (BCN *Bendithiodd Duw hwy a dweud, 'Byddwch ffrwythlon ac amlhewch, llanwch y ddaear a darostyngwch hi'*).
- 87 **tyfid** Am y terfyniad 3 un.grch. -*id* gw. WG 329; GMW 129.
einwch Rh. meddiannol 2 ll., gw. WG 282–4; GMW 54–5.
- 89–96 Gen ii.1–2 *igitur perfecti sunt caeli et terra et omnis ornatus eorum / conplevitque Deus die septimo opus suum quod fecerat / et requievit die septimo ab universo opere quod patrarat / et benedixit diei septimo et sanctificavit illum / quia in ipso cessaverat ab omni opere suo quod creavit Deus ut faceret* (BCN *Felly gorffennwyd y nefoedd a'r ddaear a'u holl luoedd. Ac erbyn y seithfed dydd yr oedd Duw wedi gorffen y gwaith a wnaeth, a gorffwysodd ar y seithfed dydd oddi wrth ei holl waith. Am hynny bendithiodd Duw y seithfed dydd a'i sancteiddio, am mai ar hwnnw y gorffwysodd Duw oddi wrth ei holl waith yn creu*).
- 91 **di-ged** Llsg. *dyget*. Y dewis arall fyddai *dynged*, ond nid yw hynny'n rhoi ystyr eglur.
- 92 **seithfed teŷrnged ddydd** Yn y testun glynir wrth orgraff ramadegol, ond sylwer bod -*d t-* a -*d dd-* yn cael eu hynganu fel *t* (J. Morris-Jones: CD 207–8; Treigladau 25).
- 93 **edryd** Amrywiad ar *edfryd*, gw. G 493 d.g. *eturyt* a GPC 1164 d.g. *edfrydaf*. Ystyrier yr ail ystyr a gofnodir yn GPC *l.c.* hefyd, sef 'datgan, cyhoeddi'.
- 95–6 **dangos** Fe'i dehonglir yn fe. yn y ddwy l., ond gellid hefyd 2 un.grch. a *Duw* yn oddr. dealledig.
nos Sef y byd hwn, fe ymddengys.
dydd Sef y bywyd tragwyddol yn y nef, yr 'wythfed diwrnod' neu'r Saboth tragwyddol (gw. y rhagymadrodd).

*Enwau personau***Addaf** 8.82**Duw** 8.2, 16, 19, 25, 51**Lusiffer** 8.17n*Enw lle***Cred** Y byd Cristnogol 8.15, 39

GWAITH GRUFFUDD AP
LLYWELYN LWYD

golygwyd gan

BARRY J. LEWIS

Rhagymadrodd

Ni wyddys dim am Ruffudd ap Llywelyn Lwyd ac eithrio ei fod yn awdur un gerdd fer a gedwir yn Llyfr Coch Hergest. Nid oes ychwaith unrhyw wybodaeth fywgraffyddol i'w chywain o'r gerdd ei hun, er gwaethaf ei natur honedig bersonol. Awgryma ei lleoliad, fodd bynnag, yng nghanol cerddi o'r bedwaredd ganrif ar ddeg, mai dyna ei chyfnod hithau, ac fel gwaith y ganrif honno y'i cynhwysir yn y gyfrol hon.¹

Awdl gyffes ar fesur rhupunt yw hon. Ar ôl pedair llinell sy'n cyflwyno'r cyffes i Dduw, ceir rhestr helaeth o bechodau ac yna ddiweddgllo o dair llinell lle y mae'r bardd yn ymbil am faddeuant. Gwelir rhestrau tebyg i hon yn nifer o gerddi Cymraeg yr Oesoedd Canol, gan gynnwys enghreifftiau nodedig gan Ruffudd ap Maredudd, Llywelyn Goch ap Meurig Hen ac Ieuan Brydydd Hir.² Y mae'n bwysig ymgadw rhag dehongli'r rhestrau hyn o safbwynt simplistig o fywgraffyddol. Wedi'r cwbl, pa mor debygol yw hi fod Gruffudd ap Llywelyn Lwyd wedi cyflawni'r cyfan yr honna ei fod wedi ei wneud yn y gerdd hon? Fe all, wrth gwrs, ei fod yn odinebwr (ll. 5), yn ddarpar-lofrudd (ll. 10), yn farsianiwiwr twyllodrus ac yn usuriwr (ll. 12), yn farnwr llwgr (ll. 14), ac yn ormeswr tai crefydd (ll. 18), ond perthyn elfen gref o gonfensiwn i'r rhestrau hyn, confensiwn y gellir ei esbonio fel a ganlyn. Yr oedd yn dra phwysig fod pechaduriaid yn cyffesu pob pechod a gyflawnt, oherwydd gallai pechodau cudd neu anghofiedig brofi'n rhwystr ar lwybr yr enaid i'r nef. At y pwrpas hwn, dyfeisiodd clerigwyr yr Oesoedd Canol fframweithiau pendant ar gyfer cyffesu a amcanai at ddod â phob un pechod i olau dydd. Gofynnent, felly, i'r pechadur restru ei bechodau dan benawdau'r enwog saith pechod marwol (balchder, cenfigen, dicter, llesgedd, cybyddiaeth, glythineb a thrachwant), y Deg Gorchymyn a'r pum synnwyr; dychmygid bod yr olaf yn fynedfeydd y gallai pechod ddod drwyddynt i gyrraedd yr enaid. Gwelir dylanwad y fframweithiau hyn

¹ Ni nodir unrhyw un o'r enw *Gruffudd ap Llywelyn Lwyd* yn P.C. Bartrum: WG1, ac y mae dynion yn dwyn yr enw *Gruffudd ap Llywelyn* mor niferus fel mai ofer fyddai awgrymu unrhyw un ohonynt. Y mae cofnodion y gerdd hon yn MCF (2007) yn bur ddryslyd. Ni cheir cofnod ar gyfer Gruffudd ap Llywelyn Lwyd yno. Rhestrir y gerdd dan enw Gruffudd Llwyd ap Dafydd Gaplan (cofnod 6280), am resymau aneglur oherwydd ni cheir yr enw hwn yn yr un o'r llsgrau. a restrir yno, a than enw Gruffudd ab Ieuan Llwyd (cofnod 5627, ar sail llsgr. B). Camddarllen y talfyriad *llen*. yn ei gysail a wnaeth copiyydd B, yn ddiau, oherwydd nid yw'n debygol o fod yn annibynnol ar draddodiad y Llyfr Coch. Nid yw'r gerdd yn Llawysgrif Bodley Welsh e 8, fel yr honnir, ond yno ceir y cywydd *Och f'arglwydd pa sawl blwyddyn*, a briodolir i ryw Ruffudd ap Llywelyn yno ac a restrir yn MCF (2007) dan enwau Gruffudd Llwyd ap Dafydd Fychan (cofnod 6278) a Dafydd Llwyd Mathafam (cofnod 2575).

² Gw. GGMD ii, 3.1–40 a 15 *passim*; GLIG cerdd 7; GIBH cerdd 5.

yn eglur ar gerddi cyffes y beirdd, ac yn benodol ym manylder y rhestrau. Fel yn achos y canu crefyddol yn gyffredinol, byddai'r cerddi cyffes yn ysgogi defosiwn y gynulleidfa yn ogystal ag yn ymarferion a ddeuai â lles i eneidiau eu cyfansoddwyr. Yr oedd amcan didactig, felly, y tu ôl i'r rhestrau hollgynhwysfawr hyn.

Mesur: rhupunt, 21 llinell. Ceir cynghanedd sain ym mhob llinell, fel a ddisgwylid, a hefyd cynghanedd sain ychwanegol yng nghymal cyntaf amryw o'r llinellau. Cynhelir cymeriad llythrennol ar *f*-drwy gydol y gerdd, gyda'r cymeriad geiriol *fy* yn y rhan fwyaf o'r llinellau. Ymddengys fod y testun mewn cyflwr da. Eto, mewn rhai manau, gallai darlennydd drwgdybus amau bod y bardd wedi ystumio rheolau cystrawennol er mwyn y gynghanedd gymhleth sydd yno (gw. ll. 3n, 19n, 20n).

Ni olygyd y gerdd o'r blaen.

Cyffes Gruffudd ap Llywelyn Lwyd

	Fy Arglwydd rhyydd, Rhên, Fad rhad rhinwedd Fy nhraws gnaws gnawd	Dy farn gymen, a thrugaredd, o ddig bechawd	difurn gamau, Athro gorau; a ddug beichau,
4	Fal nad difro Fy ngodineb, Fy nghanfigen, Fy niogi,	ym eu rhifo fy nglythineb, fy nghanerdd aren, fy nireidi,	am eu rhywfau: fy nglwth enau, fy nghanerdd eiriau, ofer oedau,
8	Fy ngwall unpryd, Fy ngormod sôn Fy nichellion Fy nrygfedd-dawd,	fy ngwan wryd (enwog loesion) i ladd dynion anhoff arawd	yn Ngwenerau, yn eglwysau, a ludd doniau, yn y ffeiriau,
12	Fy nghan fesur, Fy chwant i'r byd Fy ffalst gyfraith Fy ngorchwylion	brad ac usur, ar fyr ennyd, yn y brydiaith (einioes holion)	bryder gwysau, ofer rannau, yn y brodiau, yn y Suliau,
16	Fy nghanmdeggwm Fy enwiredd, Fy ngafaelion, F'Erddrym, grym Grair,	a bair cidwm, taer a drosedd, orwag holion Brenhinfab Mair	berw hocedau, torri drysau, ar wŷr ciliau. o'r Gair gorau,
20	F'Eurglawr, Gwawr gwyrth, Fy chwant cant cŵl,	cyn cil yngyrth, fy nghan meddwl,	cyn cael angau, fy Nghun, maddau!

Ffynonellau

A—BL Add 15001, 206^v B—Card 1.133, 82 C—J 111, 1257 D—LIGC 4973B, 296 E—Llst 133, 119^r [rhif 402] F—Llst 145, 22^v [rhif 46] G—Pen 118, 204

Seiliwyd y golygiad ar destun C, yr hynaf. Codwyd y testunau eraill i gyd yn uniongyrchol neu'n anuniongyrchol o C. Ymhellach ar y llawysgrifau, gw. tt. 373–81.

Darlleniad y llawysgrif

6 enuigen.

Teitl

Grufud uab llywelyn lóyt ae cant.

Cyffes Gruffudd ap Llywelyn Lwyd

- F'Arglwydd hael, Bennaeth, [boed arnaf] Dy farn ddoeth, [Un]
 diddichell [Dy] gamau,
 Daioni bendith rhinwedd a thrugaredd, yr Athro gorau;
 Dygodd fy nghnawd trahaus [ei] natur feichiau o bechod gwythlon,
 4 Fel nad dieithr yw i mi eu rhifo ar gyfrif eu hymhoniadau:
 Fy ngodineb, fy nghlythineb, fy ngenau chwannog,
 Fy nghanfgen, fy marddoniaeth ddigywilydd, fy ngeiriau [[lawn]
 gwarth,
 Fy niogi, fy nrygioni, cyfarfodydd afradlon [â merched],
 8 F'ympryd diffygiol, fy ngwrhydri eiddil ar ddyddiau Gwener,
 Fy siarad gormodol (gloesion enwog) mewn eglwysi,
 Fy nichellion i ladd dynion sy'n rhwystro bendithion [Duw rhag
 dod ataf],
 Fy medd-dod drygionus, siarad cas yn y ffeiriau,
 12 Fy mesuro anghywir, brad ac usuriaeth, clwyfau pryder,
 Fy chwant tuag at y byd yn ddi-oed, cyfrannau afradlon,
 Fy nghyfraith ffals yn yr iaith luniedig yn y dedfrydau,
 Fy ngorchwylion (ymosodiadau ar fywyd) yn ystod y Suliau,
 16 Fy negwm anghywir a bair [y] cythraul, cythrwfl dichellion,
 Fy nrygioni, rhyseidd taer, torri drysau,
 Fy nghrafangiaidau, achosion cyfreithiol di-sail yn erbyn gwŷr
 mynachlogydd.
 F'Un aruchel, Anwylyd grymus, Mab brenhinol Mair [a ddaeth] o'r
 Gair gorau,
 20 F'Arglwydd euraid Ei wyneb, Pennaeth gwyrthiol, cyn [yr] encilfa
 ddisyfyd, cyn cael angau,
 Fy chwant am gant o bechodau, fy nghan meddwl [drwg],
 F'Arglwydd, maddau [hwy]!

Nodiadau

9

1 **Fy** Cywasger er mwyn hyd y ll.

Arglwydd rhwydd Cyfuniad cyffredin, cf. GGMD ii, 3.1n.

Dy farn gymen Fe'i dehonglir yn ddeisyfiad am gael barn ffafriol.

2 **mad rhad rhinwedd** Neu *fad rad rinwedd* 'rhinwedd gras dedwydd'.

Athro Am ei ddefnyddio ar gyfer Duw, gw. GGMD ii, 3.202n.

3 **fy nhraws gnaws gnawd** Y mae'n anodd esbonio'r diffyg treigladd yn *gnaws*, er bod y gynghanedd sain yma'n mynnu cadw'r gysefin. Un diwygiad posibl yw *naws nawd*, ond efallai fod y bardd wedi anwybyddu'r rheol er mwyn y gynghanedd.

pechawd ... beichau Cyfuniad cyffredin iawn, gw. GGMD ii, 2.33n; Barry J. Lewis, 'Adeiladu cerdd: cyfuniadau geiriol yng nghanu crefyddol y Gogynfeirdd', LICy xxiv (2001), 39–40.

4 **difro** Gw. GPC 985 am yr ystyron 'digartref, alltud, dieithr, estron'; G 340 'alltud, dieithr, unig, trist'. Yma, ymddengys ei fod yn golygu rhywbeth fel 'amhriodol', 'allan o le'.

rhwyfau Ll. *rhwyf*^β, gw. GPC 3114 'rhwysg, rhodres, balchder, rhyfyg'. Ceir enghraifft arall o'r ll. yn GIRh 9.89–90 *Arch i'th Dduwner holl nifer / Pan y'i rhifer (poen i'w rhwyfau)*.

5 **godineb, glythineb** Dau o'r saith pechod marwol, gw. y rhagymadrodd.

6 **cenfigen** Llsgr. *enuigen*. Un enghraifft arall yn unig o'r ffurf *enfigen* a restrir yn GPC 1215 a G 477, a honno o ffynhonnell ddiweddar (MA² 541^a, llau. 55–6). Y tebyg yw ei fod yn gamgymeriad copïo yn y ddau achos. Yn sicr, y mae'r cymeriad yn gryf o blaid adfer *fy nghenfigen* yma. Un arall o'r saith pechod marwol yw cenfigen.

cerdd aren Cyffredin mewn cerddi cyffes yw cyfeirio at natur bechadurus barddoniaeth, neu rai mathau ohoni, cf. GMB 4.21–4; GLIG 7.19–26.

7 **diogi** Un o'r pechodau marwol eto.

ofer oedau Cyfeiria *oedau* at gyfarfodydd â merched, yn ddiamau. Confensiwn tra chyffredin mewn barddoniaeth serch oedd sôn am drefnu *oed* gyda merch dan y goedwig neu mewn rhyw le anghysbell y tu hwnt i olwg feirniadol y gymdeithas.

8 **unpryd** Ffurf wreiddiol *ympryd*, gw. GPC 3797 d.g. *ympryd*.

Gwenerau Arferid ymprydio ar ddydd Gwener ers y 3g. os nad ynghynt, gw. ODC³ 8 d.g. *abstinence* a 641 d.g. *Friday*. Nid ympryd llawn oedd hwn ond ymwrthodiad â chig yn unig (S. ‘*abstinence*’ yn hytrach na ‘*fasting*’). Y rheswm, wrth gwrs, oedd coffáu diwrnod y croeshoeliad. Yn y testun rhyddiaith ‘Hystoria Adrian ac Ipotis’ nodir y rheswm hwn a deuddeg o resymau ychwanegol, gw. LIA 136–7.

10 **a ludd doniau** Cyfeiria yn ôl at *fy nichellion*.

12 **usur** Ystyriai’r eglwys ganoloesol usuriaeth, sef benthyg arian ar log, yn bechod difrifol, er mor gyffredin ydoedd, gw. ODC³ 1672–3 d.g. *usury*; Bernard Hamilton, *Religion in the Medieval West* (London, 1986), 136–7.

cwysau Gw. GPC 655–6 am yr ystyron trosiadol ‘holtt, clais, archoll, clwyf’; hefyd G 194. Cf. GDC 8.18 *Cwys dewgur i’r costogion* (Dafydd y Coed), a aralleirir ‘[Boed] clwyf mawr ei boen i’r taegion!’; GDG³ 378 (143.31) *Cwysgar wyd rhag esgar ym* (i’r cleddyf).

13 **ar fyr ennyd** Yr ystyr arferol yw ‘mewn dim o dro’, cf. H. Lewis, ‘Salomon et Marcolfus’, B iii (1926–7), 282 (llau. 5–6): *Ac ar vyrr o enhyd y deuant olh wragedh y dinas y balis y brenhin*. Yma, cyfeiria at chwant ddiamynedd y bardd i ymgolli mewn pethau bydol.

14 **prydiaith** Nid yw ystyr hyn yn eglur. Tardda, efallai, o *pryd* yn yr ystyr ‘tegwch’, neu ynteu o’r f. *prydu* ‘llunio’. Fe’i cymerir yma’n ddisgrifiad o eiriau’r bardd wrth roi ei ddedfrydau llwgr, geiriau sy’n goeth neu sydd wedi eu llunio’n ofalus ymlaen llaw (neu’r ddau). Nid mor debyg yn y cyd-destun cyfreithiol hwn yw cyfeiriad at farddoniaeth, er bod *pryd*, *prydu* yn digwydd yn gyffredin mewn perthynas â’r canu mawl.

15 **einioes holion** Sangiad amwys. Dyma, efallai, natur y gorchwylion a wnâi’r bardd ar y Sul, sef ceisio lladd pobl. Mwy tebygol, fodd bynnag, yw fod hyn yn ddisgrifiad o’r gorchwylion fel ymosodiadau ar ei einioes (fythol) ef ei hun, gan eu bod yn peryglu ei enaid.

16 **cidwm** Am yr ystyron trosiadol, gw. GPC 476 a G 139–40. Y diafol ei hun ydyw yma, yn ôl pob tebyg.

17 **torri drysau** Tywyll, oni chyfeirir at ladrata eiddo pobl o’u tai.

18 **holion** Yma, cwynion cyfreithiol yn erbyn y diniwed, a wnaed yn y gobaith o gael gafael ar eu heiddo, cf. GGMD ii, 15.24 *Ceiso trais holion* (cyffes Gruffudd ap Maredudd).

ciliau Sef encilfeydd, gw. GPC 478 d.g. *cil*^l a G 140. Byddai tram-gwyddo yn erbyn eiddo eglwysig neu fynachaidd wrth reswm yn derbyn beirniadaeth arbennig gan yr awdurdodau eglwysig. Y mae’n thema gyson ym mucheddau’r seintiau, gw. Elissa R. Henken, *The Welsh Saints: A Study in Patterned Lives* (Woodbridge, 1991), 31–4.

19 **f'Erddrym, grym Grair** Rhoddwyd coma yma er mwyn esbonio'r diffyg treigladd yn *grym*, ond teimlir bod y bardd efallai'n trin y rheolau'n hyblyg yma, cf. ll. 3n a 20n.

Gair Chwarae ar eiriau sy'n gyffredin iawn. Cyfeirir at gyfarchiad Gabriel wrth Fair (Luc i.26–38) a barodd iddi genhedlu'r plentyn Iesu yn ei chroth, ond hefyd at Grist Ei Hun, y *logos* (Gr. = 'gair'), ail Berson y Drindod, gw. Io i.1–14.

20 **f'Eurglawr, Gwawr gwrth** Unwaith eto, bu rhaid ychwanegu coma er mwyn esbonio atal y treigladd yn *Gwawr*, ond erys y ddrwgdybiaeth nad yw'r bardd yn parchu'r rheol yma a bod y coma'n ddianghenraid.

Enw person

Mair 9.19

GWAITH LLYWELYN FYCHAN
AP LLYWELYN FOELRHON

golygwyd gan

BARRY J. LEWIS

Rhagymadrodd

Un gerdd yn unig y gellir ei phriodoli'n hyderus i Lywelyn Fychan ap Llywelyn Foelrhon, sef yr awdl gyffes a olygir isod. Yn yr Atodiad cynhwysir cywydd a briodolir i ryw Lywelyn Fychan a all fod yn waith mab Llywelyn Foelrhon, ond nid yw hyn yn sicr o gwbl.

Y bardd

Trafodwyd ach Llywelyn Fychan ap Llywelyn Foelrhon eisoes yn y gyfres hon, ac felly nid oes rhaid ond amlinellu'n gryno y dystiolaeth berthnasol.¹ Diogelwyd ach Llywelyn Fychan gan Ruffudd Hiraethog:

lIn vychan ap lIn voelrron ap dd benfras / ap dd gwyssanffraid o dref
gaer nwyf / ap ery yn hal eb olion ar lIn / vchod oedd brydydd o lin
gerdd / yr hwnn a wnaeth Trvgaroc ddewin / wyt tri chyfewin.²

Dysgwn fod Llywelyn yn frodor o Gornwy yng nghwmwd Talybolion, gogledd-orllewin Môn, a'i fod yn perthyn i deulu o feirdd. Cymharer y fersiwn hwn o'r ach, o law Wiliam Salesbury:

lIn vychan ap lIn voelrhon ap dd voel ap dd Benvras prydydd o dad y
dad o Von.³

Fe sylwir ar un anghysondeb yma, sef y genhedlaeth ychwanegol rhwng Llywelyn Foelrhon a Dafydd Benfras. Cadarnheir bodolaeth Dafydd Foel ap Dafydd Benfras mewn ach arall ac yn y stent (arolwg) a wnaed o diroedd esgob Bangor yn 1306, a'r tebyg yw, felly, mai'r ail ach sy'n gywir.⁴ Fel y dywed Gruffudd Hiraethog a Wiliam Salesbury, yr oedd Llywelyn Fychan yn fardd o dras beirdd, yn ddisgynydd i'r Gogynfardd enwog Dafydd Benfras. Yr oedd hefyd yn gefnder i'r mwyaf adnabyddus o Ogynfeirdd y bedwaredd ganrif ar ddeg, sef Gruffudd ap Maredudd. Rhoddir ach y ddau isod:⁵

¹ Am ymdriniaeth lawnach, gw. GGMD i, 5–10.

² Pen 178, i, 55. Fe'i dyfynnir yn Dafydd Wyn Wiliam, 'Dafydd Benfras a'i Ddisgynyddion', AAST, 1980, 34. Gw. RWM, i, 991 lle y dyddir y llsg. hon i c. 1545 gydag ychwanegiadau diweddarach; rhoddir 1544–61 yn GGH xcii–xciii lle y ceir ymdriniaeth fer â'r llsg. yng nghydestun gwaith achyddol Gruffudd Hiraethog; gw. hefyd P.C. Bartrum, 'Further Notes on the Welsh Genealogical Manuscripts', THSC, 1976, 107–8.

³ CM 3, 183.

⁴ Ceir y drydedd ach yn LIGC Sotheby C.3, 77: ... *mrd ap gr ap mdd ap dd ap mrdd ap dd voyl ap dd benvras*. Am y stent, gw. isod.

⁵ Am drafodaeth fanylach, gw. GGMD ii, l.c. Cf. P.C. Bartrum: WG2 'Dafydd Benfras'.

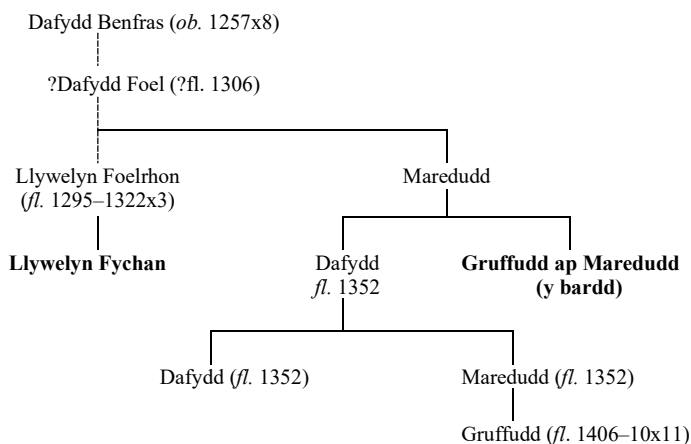

Hanai Llywelyn, fel ei gefnder enwocach, o ogledd-orllewin Môn. Crybwyllir ei dad, Llywelyn Foelrhon, mewn nifer o ddogfennau swyddogol a ddarganfuwyd gan Dafydd Wyn Wiliam, yn cyfeirio at y blynyddoedd 1295, 1296, 1305, 1306 ac 1322x3.⁶ Cyfeiria'r cyntaf o'r rhain at garcharu Llywelyn Foelrhon fel gwystl ar ôl gwrthryfel Madog ap Llywelyn, a'r ail at ei ryddhau yn y flwyddyn ganlynol. Deiliad ydoedd i esgob Bangor yn nhrefgordd Cornwy-lan, fel y dengys stent 1306.⁷ Ymddengys enw Dafydd Foel, tad tybiedig Llywelyn Foelrhon, yn syth ar ôl ei enw yntau. Nid yw'n eglur paham y crybwyllir y mab yn gyntaf. Yr oedd Llywelyn Foelrhon yn fardd, ys tystia englyn dan ei enw a ymgorfforwyd yn fersiwn Pen 20 o 'Ramadeg y Penceirddiaid', englyn sy'n sôn yn benodol am Fôn:

Nid gwiw gofyn lliw llewychwaith—Tegau,
 Tegwch Môn aeth ymaith,
 Yny ddêl (mau ryfel maith)
 Bryd f'anwylyd Fôn eilwaith.⁸

Gesyd dyddiadau hysbys Llywelyn Foelrhon ei fab yn sicr yn y bedwaredd ganrif ar ddeg. Perthynai Llywelyn Fychan i'r un genhedlaeth â Gruffudd ap Maredudd, a flodeuai rhwng 1366 ac 1382, ac yn ôl pob tebyg eisoes yn y 1340au.⁹

Yr oedd gan Lywelyn Fychan ap Llywelyn Foelrhon o leiaf un ferch, sef Efa, a cheir cyfeiriad ati sy'n bwrw goleuni ar y llysenw rhyfedd *Foelrhon*.

⁶ Dafydd Wyn Wiliam, *art.cit.* 34n7.

⁷ Rec C 106. Cadarnheir yn MAng 270 mai 1306 yw dyddiad cywir y stent a bod y dyddiad 1348 a roddir mewn rhai ffynonellau printiedig yn wallus.

⁸ GEO Atodiad Dd cerdd 8; GP 47; cywirer y dyddiadau a gynigir *ib.* xxix ar gyfer y stent (*recte* 1306) a'r achos cyfreithiol yn ymwneud â rhai o daeogion Llywelyn (*recte* 1305, gw. MAng 143). Gw. MWM 59 am ddyddio Pen 20 i c. 1330.

⁹ Sef y nawfed genhedlaeth yn ôl patrwm Bartrum, gw. P.C. Bartrum: WG1 6

Yr oedd Efa ymhlith nifer o berchenogion ar hawliau pysgota ger Ynysoedd y Moelrhoniaid (S. *The Skerries*), ynysoedd bach creigiog oddi ar arfordir Talybolion, a werthodd eu hawliau i ŵr o'r enw Ieuan Chwerw.¹⁰ Awgrym-odd Ifor Williams mai dyna darddiad yr enw, a dichon ei fod yn llygad ei le.¹¹ Amlwg i'r hawliau ddod i ddwylo Efa fel rhan o'i threftadaeth, a'u bod cyn hynny ym meddiant Llywelyn Foelrhon a'i fab. Y mae'n bosibl, wrth gwrs, fod yr enw hefyd yn dychanu rhyw nodwedd gorfforol, fel y gwna llawer o lysenwau Cymraeg.¹²

Y gerdd

Awdl 90 llinell ar fesur cyhydedd hir yw hon. Perthyn i fath o ganu a ysgogwyd gan ofynion yr Eglwys ganoloesol parthed cyffesu pechodau a derbyn maddeuant. Y camau yn y proses penydiol oedd teimlo edifeirwch yn sgil pechu, troi'n ôl at Dduw drwy wneud cyfaddefiad llawn o'r camweddau a gyflawnasid, derbyn maddeuant gan offeiriad a chyflawni pa benyd bynnag a farnai hwnnw'n addas. Gwelwn y fframwaith hwn yn y gerdd. Egyr drwy droi at Dduw a'i gyfarch yn ffurfiol (llau. 1–4). Gofynnir hefyd i'r Forwyn Fair a'r seintiau hwythau wrando ar eiriau'r penydiwr. Adlais pendant o weddi benydiol enwocaf yr Eglwys yw'r llinellau hyn, sef y *Confiteor*. Parheir i adleisio'r weddi hon yn y llinellau nesaf, lle y sonnir am gyflawni pechod ar ffurf meddwl, gair a gweithred (llau. 7–8, ac eto yn llau. 13–14). Yna dechreu'r rhestr hirfaith a manwl o bechodau sy'n ymestyn o linell 15 hyd 42. Nid oes patrwm amlwg yn nosbarthiad y rhain, a hyd yn oed os oedd un yn wreiddiol (sy'n annhebygol o gofio technegau cyfansoddi awdlau'r bedwaredd ganrif ar ddeg), golyga'r anhrefn yn y traddodiad llawysgrifol nad yw trefn wreiddiol y llinellau hyn yn sicr o gwbl. Crybwyllir y saith pechod marwol droeon (e.e., *syberwyd*, *tradicter*, *cybyddiaeth*, *cynghorfynt*, *glothingeb*, *godineb*, *llesgedd*). Yn llinell 43 y mae'r deisyfiad yn dechrau, unwaith eto gan ofyn am gefnogaeth y Forwyn (llau. 49–50). Topoi cyffredin mewn cerddi penydiol Cymraeg yw sôn am y bedd, gan ddefnyddio'r gair *cyn* (cf. llau. 51–4), a rhestru elfennau yn nioddefaint Crist, gan ddefnyddio'r gair *er* (cf. llau. 57–66). Eir drwy'r dioddefaint yn fras gronolegol (ond sylwer ar ddryswch y llawysgrifau). I gloi, ceir rhestr hir o fendithion y nef (llau. 73–90). Y mae englyn unodl union yn cwblhau'r gerdd. Cyrcha llinell 86 llinell gyntaf yr englyn, a cheir cyrch-gymeriad rhwng llinell olaf y gerdd a'r llinell gyntaf.

Cwestiwn y mae'n rhaid ei wynebu yw perthynas yr awdl hon ag awdl gyffes Gruffudd ap Maredudd. Y maent yn debyg o ran mesur, hyd a

¹⁰ Rec C 253.

¹¹ Ifor Williams, 'Llywelyn Foelrhon', B x (1939–41), 242.

¹² Moelni, efallai, gw. GPC 2475 am darddiad ac ystyron y gair *moelrhon*. Gelwir y Brawd Llwyd yn *Moelrhawn bresychlawn sychlodr* yn GIG 157 (XXXV.15).

chynnwys, a hefyd o ran eu cynghanedd ysgafn a'u rhythmau carlamus. Mewn ambell fan, ceir gorgyffyrddiadau sy'n peri amau bod y naill yn batrwm i'r llall, e.e., llau. 19, 23–4. Nid yw'n syndod fod peth cymysgu rhwng y cerddi yn y traddodiad llawysgrifol. Gall mai cymysgu o'r fath sy'n gyfrifol am rai o'r llinellau tebyg yn y ddwy awdl, ond posibilrwydd cryfach, ac ystyried perthynas deuluol ac amseryddol y beirdd, yw eu bod yn gyfarwydd â gwaith ei gilydd.

Y mae bwlech o ryw ddwy ganrif rhwng amser tybiedig cyfansoddi awdl Llywelyn Fychan a'r llawysgrif gyntaf sy'n ei chynnwys, a dengys yr amrywio yn y gwahanol lawysgrifau, yn enwedig o ran trefn y llinellau, fod y gerdd wedi bod yn fyw ar lafar am gyfnod go hir. Nid oes unrhyw gopi yn rhagori'n arbennig ar y lleill, ac felly bu'n rhaid creu testun cyfansawdd. Er nad oes angen amau ffurf na chynnwys cyffredinol y gerdd, pur ansicr yw rhai o'r darlleniadau ac, mewn manau, trefn gywir y llinellau. Dygir i gof sefyllfa cymar-gerdd yr awdl hon, awdl gyffes Gruffudd ap Maredudd. Dengys honno draddodiad llawysgrifol go debyg, yn llawn amrywiadau a chamgymeriadau, ac fel yn achos cerdd Llywelyn, gellir gweld y testun yn cyson ddirywio dros amser. Y gwahaniaeth allweddol, wrth gwrs, yw fod testun o awdl Gruffudd yn Llyfr Coch Hergest, testun mwy neu lai cyfoes â'r bardd ei hun, a thestun da, yn dwyn nodau Gogynfarddol amlwg o ran ei ieithwedd—nodau a ddiflannodd yn raddol o'r gerdd dros y pedair canrif nesaf o drosglwyddo ar lafar ac mewn ysgrifen. Profiad sobreiddiol yw gweld yr un math o ddarlleniadau llwgr, symleiddiedig a diystyr yng nghopiâu'r awdl dan sylw, heb allu cyfeirio'n ôl at destun da o gyfnod agos at y gwreiddiol.

Golygwyd yr awdl o'r blaen yn BDG 349–51 (rhif CCXLVII).

Dilysrwydd y gerdd

Priodolir y gerdd i Ddafydd ap Gwilym yn y rhan fwyaf o'r llawysgrifau, ond fe'i gwrthodwyd gan Thomas Parry ar sail y ffaith fod enwau Llywelyn Fychan a rhyw *Gwilym ap Howel Fehin* neu'r tebyg wrthi mewn llawysgrifau eraill.¹³ Credai Parry, yn rhesymol ddigon, ei bod yn llawer mwy tebygol y câi testun ei briodoli'n gyfeiliornus i'r bardd enwog nag i ffigurau anadnabyddus fel y rhain. O blith y llawysgrifau a all fod yn annibynnol, HZei sy'n ei rhoi i Lywelyn. Y mae dwy law wahanol wedi ychwanegu enwau *Gwilym ap Howel Fehin* a *Dd ab Gwilym* yn Z. Cwbl anhysbys yw'r cyntaf, ac yn wyneb y diffyg tystiolaeth ategol, y mae'n rhaid ei wrthod fel awdur y gerdd. Cefnogir awduraeth Llywelyn Fychan, ar y llaw arall, gan nodyn Gruffudd Hiraethog (gw. uchod), sy'n awgrymu bod y gerdd yn bur adnabyddus yn ei ddydd ef a bod awduraeth Llywelyn Fychan yn sicr yn ei farn ef os nad ym marn eraill. Gwyddai copïydd Wy 1 yntau

¹³ GDG¹ clxxxiii (rhif 119).

am achau Llywelyn, ac y mae manylder yr wybodaeth a roddir yno yn ateg pellach i gryfder y traddodiad mai Llywelyn piau ‘Trugarog Frenin’. Adlewyrcha’r priodoliad i Iolo Goch yn llawysgrif S gymysgu rhwng y gerdd hon ac awdl gyffes Gruffudd ap Maredudd, cerdd a gambriodolid i Iolo.¹⁴

Cerdd a wrthodwyd

Rhestrir pump o eitemau dan enw Llywelyn Fychan ap Llywelyn Foelrhon yn MCF (2007). O’r rhain, y gerdd dan sylw a gynrychiolir gan gofnodion 6970, 14423 ac 14424.¹⁵

*Duw a roes fraw dros y fron*¹⁶

Awdl enghreifftiol Siôn Tudur, a olygwyd eisoes gan Enid Roberts.¹⁷ Nid oes yr un awdl enghreifftiol arall sydd agos mor gynnar â’r bedwaredd ganrif ar ddeg, a gellir derbyn barn Enid Roberts yn hyderus.

Cerdd amheus

*Duw fy eurglod da f’arglwydd*¹⁸

Cywydd yn cwyno am farwolaeth plant ar gyfrif y pla. Fe’i golygir isod yn yr Atodiad i waith y bardd presennol.

¹⁴ Gw. GGMD ii, cerdd 15 am y manylion.

¹⁵ Dylid nodi yn ogystal fod cofnodion 1430 ac 11000 hwythau’n cyfeirio at ‘Trugarog Frenin’, dan enwau Dafydd ap Gwilym ac Iolo Goch.

¹⁶ MCF (2007) rhif 14422.

¹⁷ GST 684–9 (cerdd 172).

¹⁸ MCF (2007) rhif 10420.

Cyffes Llywelyn Fychan ap Llywelyn Foelrhon

- Trugarog Frenin, wyt Tri cysefin
 Ac Un cyffredin, Dewin diwad.
 Ateb a draethaf, atad y trosaf,
 4 Yt y cyffesaf, Naf, Nefoldad,
 Ac i Fair addef, addwyn fam dangnef,
 Ac i'r saint, cartref nef nifer difrad,
 O'm holl fyfyrddod a'm huawdl dafod
 8 Ac o'm holl geudod (barod bwriad),
 Canys gwn yn wir mewn byd anghywir
 Anghyflwr enwir, ddihir ddyhad,
 Fy mod mewn antur, fy Nuw Benadur,
 12 Yn fawr bechadur, Modur Meidrad,
 O air anniwyd a meddwl dybryd
 A gweithred hefyd i gyd a gad:
 Syberwyd, balchder, rhyfyg, creulonder,
 16 Gwenwyn tradicter, fy Nêr Nerthiad,
 Cybyddiaeth, trais, twyll, cynghorfynt crybwyll,
 Chwant amwyll cymwyll, cam edrychiad,
 Cam gerdded, treisio, goganu, tybio,
 20 Meddyllo yno tro trwy fwriad,
 Clod orwag oerddwl, cenfigen, cwl,
 Anghywir feddwl, fwgwl fagiad,
 Medd-dod diwyneb, methiant glothineb,
 24 Godineb, cudeb, cadarn ledrad,
 Credu breuddwydion a chyfareddion,
 Rhuddo gwaed gwirion, anudon nâd,
 Gwneuthur gwaith diau, gwadu gorchmynnau,
 28 Gwyliau a Suliau, gwael y seiliad,
 Cymryd dros gyngor bwyd amhryd rhagor
 Mefiliau, catgor, Pôr perffeithrad,
 Dirmygu heb dawl o chwant corfforawl
 32 Gwasanaeth dwyfawl Duw deddfawl Dad,
 Llid ddilid ddilen, bod yn aflawen,
 Sarhau meibion llên, fy Rhên Rheiniad,
 Anosteg gynnwys ym mhlas yr eglwys
 36 A bod yn frowys (ddwys ddeisyfiad!),

- Gorwag feddyliau, cellweirus gredau,
 Oferion lyau, geiriau girad,
 Traha, cam falchedd, diogi, llesgedd,
 40 Maswedd unionwedd, moes anynad,
 Torri gorchmynnau a chymediwiau
 Dyddiau diamau Duw diymwad.
 Hynny, Dduw, ysydd gennyf rhag cerydd,
 44 Edifar beunydd, Llywydd lleuad!
 A bechais i'm nwyf o bechod mawrglwyf,
 Ac am a bechwyf, fy Rhwyf Rhoddiad,
 Am hynny'r archaf er lles plant Addaf,
 48 Fy Nuw goruchaf, Naf, Nefoldad,
 Drwy nerth a phorthair a lles i'm cyfair
 Dy fam, lwysgrair Fair fawr oleuad,
 Cyn ysgar, Trindawd, fy enaid â'm cnawd,
 52 A'm rhoi mewn medrawd, giwdawd Geidwad,
 A gorffen diau, a gorffwys angau,
 A chau y genau, uchel Guniad,
 Yt fy rhyddhâu rhag caeth uffernlu,
 56 A'm prynu, Iesu, oesoedd ddifrad,
 Er Dy feddiant oll, Mab Mair, a'th gyfrgoll,
 Er Dy bum harcholl, fron doll dylliad,
 Er y poen pryder a fu dduw Gwener
 60 (Arfer dawn Eurner) er dyn arnad,
 Er Dy fawr drymloes pan brynaist bumoes
 Â'th einioes ar Groes, Grist Frenhindad,
 Er Dy farfolaeth a'th ferthyrolaeth
 64 A'th gladdedigaeth, alaeth eiliad,
 Er Dy gyfodi yn fyw, Un a Thri,
 O fedd, Duw Celi, gwesti gwastad,
 Fy ngwneuthur yn rhydd, fy ngwyrthfawr Ddofydd,
 68 Yn y trydydd dydd, deddf Gynheiliad,
 Cyn dwyn fy ysbryd a'm lliw byw o'r byd
 A'm rhoi mewn gweryd, blegyd blygiad,
 A'm gadael yma, geidwad dibara,
 72 A'm corff mewn gwyddfa, derra doriad,
 Cael ym faddeuaint o'm ysbrydol haint
 Drwy eiriol y saint, braint Brenhindad,
 A dichlais heddwch a llwyr ddigrifwch
 76 Ac edifeirwch, degwch dygiad,
 A chymun fy Rhi, a chyffes weddi,
 A chymod â Thi, Tri, trwy gariad,

- A nerthoedd rhag llaw cyn llwyr ddiwedd braw
 80 O weithred dwylaw, aelaw eiliad,
 A diwyd obaith ac olew'r gyfraith
 A diwedd perffaith, Penrhaith pob rhad,
 A nawdd i'th wenblaid rhag trais cythreuliaid,
 84 A nef i'm henaid, gannaid gennad,
 A rhwydd dangnefedd drwy bren y fuchedd
 A rhan drugaredd i'th wledd a'th wlad.

 Dy wlad a'th gariad i'th gaerawg—nefoedd
 88 Ymhlith nifer berthawg
 A gaffwyf lle'r haeddwyf 'rhawg
 Trwy gur Brenin trugarawg.

Ffynonellau

A¹—Bangor 6, 370 A²—Bangor 6, 371 B—BL Add 14870 [= RWM 53],
 288^r C—BL Add 14932, 62^v D—BL Add 14936, 29^v E—BL Add 14986,
 82^r F—Card 1.52, 12 G—Card 2.5, 47 H—Card 2.114, 541 I—Card
 2.201 [= RWM 63], 63 J—Card 2.616, 14 [rhif 13] K—Card 4.10 [= RWM
 84], 1215 L—CM 381, 7 M—J 138 [= RWM 16], ii, 207 [rhif 259] N—J
 139 [= RWM 14], 337 O—JGD 1, 48^r P—LIGC 560B, 227 Q—LIGC
 1668B, 21 R—LIGC 4710B, 214 S—LIGC 5261A, 147 T—LIGC 5474A
 [= Aberdâr 1], 180 U—LIGC 5475A [= Aberdâr 2], 13 V—LIGC 6209E,
 223 W—LIGC 13090E [= Llanofor C 3], 429 X—LIGC 13167B, 105 Y—
 Llst 14, 162 Z—Llst 122, 71 a—Llst 133, 351^v [rhif 1079] b—Llst 145,
 20^r [rhif 38], 23^v [rhif 50] c—Llst 181, 17 d—Pen 82, 114 e—Pen 86, 109,
 113 f—Pen 114, 184 g—Pen 178, i, 55 h—Pen 221, 216 i—Wy 1, 272

Copi o A¹ yw L. Copi o A¹⁺² yw W. Copi o B yw A¹ a chopi o C yw A².
 Copi o a yw B. Ymddengys fod a yn gopi o Y. Y mae b yn unffurf â Ya.
 Copi arall o Y yw F, ac o F y copïwyd T. Copi o T yw U. Copi o G yw C
 gydag ychwanegiadau o P. Tardda GI o E, yn uniongyrchol yn ôl pob tebyg.
 Ceir darlenniadau o e yn G ac o H yn I. Tardda Y o P neu o f, yn ôl pob
 tebyg, ac efallai o'r ddwy wedi eu cyfuno. Tardda K o R neu o X neu o
 destun cytras. Ymddengys mai copi o X yw R. Copi o Z yw D. Copi o H yw
 N. Tardda J o f, efallai'n uniongyrchol. Dyfyniad mewn copi o lythyr gan
 Lewis Morris a geir yn Q ac nid yw o werth. Y llinell gyntaf yn unig a geir
 yn g ac yn h. Erys, felly, y llsgrau. canlynol a ddefnyddiwyd er mwyn
 llunio'r testun cyfansawdd: EHMOPSVXZcdefi (a gh ar gyfer ll. 1). Ystyrir
 y rhain yn dystion annibynnol tebygol a phosibl, gan na ellir olrhain
 perthynas eglur rhyngddynt. Yn eu plith gellir canfod dau brif grŵp: EMO a
 Pdf. Perthyn e ac i i'w gilydd o ran trefn y llinellau, ond nid yw eu
 darlenniadau'n unffurf o bell ffordd. Ymdebygant i'r grŵp Pdf. Perthyn S ac

c rywsut i'w gilydd. O ran trefn y llinellau, perthyn V gyda'r grŵp EMO, ond ceir ynddi ddarlleniadau go wahanol, efallai'n dwyn rhyw berthynas ag S. Y mae trefn y llinellau yn cysylltu H a Z, ond ceir yn Z linellau ychwanegol a darlleniadau go wahanol. Cywirwyd testun Z yn erbyn o leiaf un testun arall, ac fe all ei fod yn cynrychioli cyfuniad o destun yn nhraddodiad H a thestun(au) eraill. Penderfynwyd dangos cywiriadau arwyddocaol isod, er ei bod yn debygol mai'r brif law a'u gwnaeth. Perthyn X gyda'r grŵp EMO, ond y mae'r testun ynddi wedi dirywio'n sylweddol o'i gymharu â'r rhain. Nodir isod ddarlleniadau amrywiol o'r tystion a ddefnyddiwyd yn unig. Lle y mae darlleniad yn anodd ei ddarllen oherwydd traul, rhwyg neu staen (yn enwedig yn llsgrau. cei), nis cofnodir oni cheir rheswm i gredu y byddai'n wahanol i'r hun a geir yn y testun golygedig. Ymhellach ar y llawysgrifau, gw. isod tt. 373–81←

Darlleniadau'r llawysgrifau

1 g ddewin; *EMOX* ywn tri, *Pd* wyt ir, *V* yw tri, *i* ydwyd; *EV* chyffredin, *H* chyffessin, *MOPXdf* kyffredin, *SZcg* chywefin, (*Z*) cynefin, *e* gyff[], *i* [] (chysefin). 2 *MOPSe* yn; *E* kyfewin, (*E*)(*V*) kysefin, *M* kyfrewin, (*M*)*O* kyfnewin, *P* gynefin, *S* gyffredin, *X* cyssewyn, *df* kyntefin; *HS* dewid. 3 *E* adeb; *E* attad y trofaf, *H* wrthyd i kwynaf, *X* *Jt* tî y cyfessaf. 4 *H* ag i, *PZf* ytti, *Sc* i ti y, *X* Attad *J*, *i* ac i ti; *X* Troyaf; *HSZei* nefowlwlad, *X* Nefolion. 5–8 [*X*]. 5 *EMV* dyngnefedd dangnef, *H* i anwylyfam ef, *O* tynged kynheddfe, *Pdf* fy holl bechodef, *c* addwun vam y dangnef. 6 *EPVZce* i, *MV* /i/ holl, *O* ir hollt; *E* y katrin, *MOV* [cartref], *c* y katring; *O* ynifer dhifrad, *P* niferwlad, *e* ddiffar ddifrad. 7–8 [*EMO*]. 7 [*c*]. 7 *HZfi* am; *S* om, *i* ag am. 8 *c* [ac]; *HZe* am; *H* [holl]; *H* bechawd, *S* guwdawd; *Pi* buriad, *S* baiad, *Vcdf* bariad, *e* byriad. 9 *MPVd* kans, *S* canas, *c* kam nad; *i* cans y mod; *EOV* vymyd, *HM* y mod yn, *S* mewn brud, *X* Fowyd, *Z* ar fyd, *d* maewn byd. 10 *EMOV* vynghyflwr, *X* yng Hyflwr; *MOS* yn wîr, *X* A Henwir; *EMOV* ddolur ddiwad, *H* ddihir ddoediad, *X* Ddolyr Ddiwlâd, *cdf* dihir dehad. 11 *S* fy mod i, *c* vyuod; *EMOPVdf* yn owdur, *H* o nattur, *X* yn Nawydyr, *c* [] e[] anturtyr; *EMOV* yn vyw benadur, *H* yn byw benadur, *SZce* o enw penadur, *X* yn wir Bechadyr, *i* i enw ymhenadur. 12 *HSZcei* yn wir bechadur, *X* Ag yn benadyr; *E* mydyr maey nad, *H* fy mrowdwr mad, *MV* mydr meudad, *O* mudur meudad, *Pd* o natur nad, *S* mudur mad, *X* mydyr meddiad, *Z* mydur mudad, *c* [modur meidrad], *e* vy mydyr mad, *f* nadur nad, *i* ym mrodwr mad. 13 *H* o eirie aniwyd, *MO* o air amwyd, *Pf* o air a mewyd, *V* Gair aniwyd, *c* ni wyd; *i* a bywyd; *X* dibryd, *c* dybruda. 14 *EMOVX* a ffechod, *c* gwithred; *e* hef; *EOV* igyd agafad, *M* /i/ gÿd /a/ gaffad, *S* i gud yn ym=gad, *X* y byd A Gâd, *Z* i gyd yn ynigad (i gyd a gâd), *i* ygyd yn ymgud. 15 *EMV*(*Z*) kam ssyberwyd, *H* ansyberwyd, *O* Pan syberwyd, *Pdf* kenfigen, *S* cam ysbrud, *X* Am bechod, *e* byrwydyr, *i* ynvyd rwydd; *S* trifig, *c* Ryddig. 16 *PX* a gwenwyn; *E* diger, *MOV* /a/ digter, *X* Dictter; *EMO* o ner, *S* fener, *V* fu ner, *X* ofer; *M* nythiad, *S* neuthuriad, *X* Fwriad. 17 *X* Cynfigen Trais; *E*

kyngorddyn, *HZe* kynghorfrait, *M* kynhorddyn, *O* kynghorion, *P* cyfareddfrait, *V* kynghorsswyn, *X* Cyngor Fyn, *c* kruv[], *df* kyngorfaint. 18 *H* a chamwyll, *P* chwant rhythni, *X* chwant Annwyl, *c* A chwant amwyll, *i* rrychwant o amwyll; *H* gymwyll, *S* camwull, *X* crindwyll; *P* [cam]; *c* edrychain. 19–20 [*PScdf*]. 19 *MOX* keisio. 20 *X* meddyliad; *H* a cham wrandaw ar braw ar brad, *Z* a cham wrandaw ar braw a brad, *e* a cham wrandaw er braw a brad, *i* gyda cham []andaw er braw a brad. 21 *EX* gwlad yrdda, *M* Glâd urdda, *O* Gwlad eurdad, *c* klod oerwac, *i* clod a rddrwg; *EMX* gwawdwl, *Hdf* feddwl, *O* yn bwl, *P* meddwl; *EMO* kynvigenv yn gwbl, *H* kynfigen ddwbwl, *S* a chenfigen ddwbwl, *V* a chenfigen gwbl, *X* cynfigen Gwbl, *Z* a chynfigen cwl, *c* a chenvicen, *i* cynvigen. 22 *EMOX* a chelur meddwl, *H* ag anghyfiawn bwl, *Pdf* anghowir gwbl, *Z* anwastad feddwl; *H* feddwl fagiad, *X* fwgwl fygiad. 23 *H* diweidddeb, *Pdf* ffolineb, *V* diwyndeb; *O* methwint; *E* gloineb (glothineb). 24 *S(Z)* ceudeb, *X* libeb; *O* ladron. 25–6 [*PScdf*]. 25 *EMOXV* koelo; *O* chyfanedhion, *X* chyferroddion, *e* chyffarwyddion. 26 *HZe* a dwyn, *M* kluddo; *HZe* klod, (*Z*) gwaed; *O* yn udon nad, *X* Anydoniad. 27–8 [*H*]. 27 *EMOPVZ* gweithio, *c* a wneythur; *E* sseliad, *MO* suliau, *SVcei* gwyliau, *Z* sele; *Pdf* gwedi gorchmyne, *Sc* dros orchmynau, *e* doss orchmyne, *i* dros y gorchmynau; *X* Gweithio Ar Ddyddiay Gwadur Gorchmyniay. 28 *Pdf* sulie a gwilie, *S* gwiliau siliau, *cei* yngwyliau syliau; *O* gwael i seliad, *Pdf* gwael osodiad, *SVcei* salw wneuthuriad, *X* Gwael Enseiliad. 29 *V* traws, *e* drs; *S* a bwud, *X* Bwy; *e* ympryd; *X* Bihagor. 30 *M* myfiliau /a/ chytgor, *X* ymddiddan catcorr; *H* per, *M* pur, *X* Poyr; *EHMOVZe* perffeithiad, *PX* perffeiddiad. 31 *X* Ag Arwain Heb Fawl, *c* dirvygu geu dawl, *E* y chwant, *HPcei* a chwant, *MO* chwant, *X* chwantay; *S* o chwant perffeithrad. 32 *X* Duwiawl; *Oc* duw defawl dad, *S* daw dedd=fol=dad, *X* Duw Nefawl Dâd, *i* y deddvawl dad. 33 *Z* diben; *E* bod yn aflawen ganu yn absen, *MOVdf* bod yn aflawen goganu yn absen, *P* Bod yn aflawen goganu yn aspen, *X* Bod yn Aflawen Goganu Absen. 34 *E* ssyrha, *V* yr rhau, *X* A Syrhay, *e* ymherchi; *Xe* gwyr llen; *EM* rroi hen rroddiad, *O* rhoi i hen rhodhiad, *Pdf* or hen roddiad, *S* fu ar ben trieni, *V* fy rhen rriadiad, *X* Rho Hên Roddiad, *e* or Ren reniad. 35 *EMOPXdf* gostdeg; *EXd* anghynwys, *Hci* kymwys, *MOPf* anghymwys, *SVZe* kynwys; *e* ynrwss; *X* Ag Eglwys. 36 *Pdf* [a]; *HOei* ffrowys, *P* anghyfrwys, *S* frowychus, *X* Afrowys, *df* anyfrwys; *EMOXZcdf* dwys deisyfiad. 37 *E* abyriion leau kellweurus kredau, *MV* a/ breuon leau kellweirus kredau, *O* a breuon ressymau kellweirus cerddau, *X* A Byrriion lway cellwayrys Greday. 38 *EMV* ag over leau, *H* ag arfer llyfe, *O* ag ofer lyfau, *PSZci* oferion lyvay, *X* Ag ofer leisiay, *e* oferin lyfau; *c* geiriu; *MVe* gyriad, *Oi* gurad, *Pdf* gariad, *X* Gyrrad, *c* giriad. 39–42 [*EMOX*]. 39 *S* gam falchedd, *c* kamvalch; *e* a diogi; *VZ* a llesgedd. 40 *H* anweiredd masswedd, *PSdfi* maswedd aniawnwedd, *Z* maswedd (anwiredd maswedd), *e* maswedd anwiredd; *c* noes. 41 *H* torriri, *S* torin, *e* troi; *H* ar fy nywidie, *P* ac iawn gyneddffau, *Z* a cham y duwiau, *d* af chymediwiau, *e* achamydiwiau, *i* a chanau duwiau. 42

H a gair, *Z* geiriau, *e* adyddiau, *i* deddvau. 43 *E* tyngu jddiw amffydd, *H* holl dduw hyn sydd, *MO* tyngu /i/ dduw anffydd, *S* hynu duw sudd, *X* Tyngu i Dduw Ai Ffydd, *V* A tyngu i Dduw y sydd, *c* hyny yssydd, *e* hynuf ddyw sydd; *EMOVX* [gennyf], *S* genuf fi; *E* rrac dirvawr gerydd, *M* rhag digfawr gerydd, *O* rhag i dhifawr gerydd, *V* a difar beunydd, *X* Mewn Dirfawr Gerydd, *c* duw Rrag kerudd. 44 *E* ac ydivar, *H* yn y difar, *M* heb ydifaru, *O* heb ydifar, *X* Heb Difar; *H* dofydd; *M* llowydd llueddiad, *S* llowudd llefad, *X* lliwydd lleuad, *e* llywydd llewad (*llythyren aneglur rhwng y ddau air*); *V* gennyf rrag kerydd llywydd lleuad. 45 *EMOX* mi a bechais, *V* Am a bechais, *df* a bechais; *MO* yn fwy, *Pdf* om nwyf; *Pdf* am bechod; *EX* chwerglwy, *Z* marw glwyf. 46 *E* ir a, *HMOXZe* er a, *SVci* ar a; *S* buchwu; *EMOPXdf* [fy]; *O* duw, *S* rhwudd, *d* Rwyf Rwyf; *EMX* ryw vwriad, *O* drwy fwriad, *P* ryfygiad, *df* Ryfagiad, *i* rhaddiad. 47 *E* a hyny, *H* wrth hyn, *S* am hun, *X* A Hyn, *Zc* am hyn; *EOX* a oessaf, *H* i dywissaf, *SVZ* i ceisiaf, *d* i archaf, *e* y kerddaf, *i* ceisia; *EO* i blaid, *X* O Blaid, *c* er lleff; *cdf* blant; *M* i/ blaid plant Addaf i/ ti yr archaf naf. 48 *E* iti j harchaf, *H* i ti kyffessaf, *M* a/ hynny /a/ oes af, *O* yt ir archaf, *S* itti y cyfarchaf, *VZc* itti yr archaf, *X* Jt Ti Archaf, *ei* iti idd archaf; *M* [naf]; *EMX* nef gynheiliad, *H* gymeriad, *O* gynheiliad, *S* nefol genad, *Vce* nef genad, *Z* fy nef genad, *i* nefolwlad. 49–52 [*EMOX*]. 49 *i* phoenair; *H* drwy nerth im kyfair a lles a fforthair. 50 *H* loywgrair; *V* [Fair]. 51 *H* y drindawd, *P* undawd, *def* or drindawd; *cdf* fenaidd; *H* am gwirgynawd, *c* am kmawd, *e* om kynawd. 52 *H* im; *H* geudawd gydwedd, *P* geudawd giwdad, *S* gwiw=dawd geidwad, *Zdf* geudawd geidwad, *c* j giwdawd geidwad, *e* giwdawd gadarn. 53–4 *dwywaith yn V*. 53 *H* am, *e* [a]; *i* gofyn; *H* mau; *EV(unwaith)* ar gorff or, *H* gorfforol, *M* ar gyfer, *O* ar korff or, *X* Ar Gorph oi. 54 *H* yngenau, *V* y genau, *V* (eto) fy genau; *EMOVX* achael ygennad, *H* fy hael gwniad, *Pdf* uchel ganiad, *S* ym holl genad, *Vce* fy hael genad, *Z* fy hael gunad, *i* fy holl genad. 55 *EMOVX* yty fy rhyddhau (*E cywirwyd v yn fy*), *H* gwna fy rryddhau, *P(Z)ci* A chael fy Ryddhau, *S* a chael rwudeb, *Zdf* a chael fy Rydd had, *e* kaffel vyr Ryddhad; *M* [caeth], *S* carth, *Z* trais; *EMOPVX(Z)ci* uffernau, *Sd* ufferniad, *Zf* uffernad, *e* yffernwlad. 56 *EMOP* an; *PSZdfi* tynu, *c* tynnyi; *P* i oesau, *Scdefi* o Jesu, *V* Jessau, *Z* or Jesu, *P* o Jesu, *S* i oes, *Z* ir oesoedd, *c* o oesoedd, *df* i oesoedd; *H* dynad, *PSZcdefi* difrad; *X* Jessu om Poenay Penyd Difrad. 57 *EMOVX(Z)* allu oll, *H* ddiodefaint oll; *H* mab mair digoll, *e* mab mair athrrwydoll. 58 *O* [dy]; *O* fron doll drylliaid, *Pdf* drydoll drudiad, *e* vru doll dylliad. 59 *MOPi* [y], *c* dy; *EMOX* poenau, *i* pum poen; *EX* ar trymder, *H* drymder, *MO* trymder, *P* a ffryder, *df* ar pruddder; *E* a gefast, *MOPX* a gefaist, *df* a gymeraist; *MO* [dduw], *Pi* ddie. 60 *EX* ar puran oerner, *H* fy ner damuner, *M(Z)* ar purdan oerner, *O* er purdan oerner, *S* er dyffeirdawn eurner, *V* vy hoffddawn eurner, *Z* fy ffuer dawn eurner, *c* ffyrfer dawn aur ner, *e* vy ner dan eyrner, *i* vy ner dawn eurner; *EMOV* i ar dyn, *H* er dim, *S* ar rhoes dyn, *X* or Dyn, (*Z*) ar dynn. 61 *c* ddremloes; *EMOPXdf* yn prynu pumoes, *e* pan byrnaissid ypymoes. 62 *EMOPXdf* ar y groes, *HSVZcei* ath groes, (*Z*) ar

groes; (*E*) grist vrenhinad, *H* grisd frenhiniad, *P* grasawl bryniad, *SZc* gras wneythuriad, *df* grasfawr bryniad, *ei* grassys wnethyriad. 63–4 [*H*]. 63 *c* fawr olaeth; *O* ferthur wroliaeth; *i* er dy verthrolaeth er dy varwolaeth. 64 *d* gaddydigeth; *EMO(z)* alaeth eilwad, *PXf* alaeth wiliad, *S* helaeth hoiliad, *V* helaeth holiad, *Zc* helaeth heiliad, *d* aleth wiliad. 65 *E* un wyd a thri, *MPSdf* un duw a thri, *OV* un ydwyd a thri, *X* yn ûn wyt A Thrî (*cynigir hefyd* yn ûn wyt or Tri), *Zc* yn un duw a thri, *e* yn vyw yn dyw a thri. 66 *EPdf* er dy fedd keli, *M* ar dy wedd geli, *OX* er dy wedd geli, *S* o fedd duw celu; *H* gwisgi gwasgad, *Z* gwysdi gwasdad, (*Z*)*e* gwisci gwasciad, *i* gwesgi gwasciad. 67 *EMV* rryddhafi, *H* er fyngwnthur, *O* Rhyda i, *Si* yn gwneuthur, *X* Rho Fî, *c* fy ngwneythur i; *E* yn yn; *S* rhudd; *EMOVX* om pechod beunydd, *HZcdf* fyngwrthfawr ddofydd, *P* fy ngwerthfawr ddofydd, *S* weithfawr ddofudd, *e* fyngwirfawr ddofydd. 68 *EMOVX* kyn pen y trydydd, *HS* y trydydd; *EMV* deddvowl rad, *H* dyfydd gynheiliad, *O* defowlrad, *P* deddfol duwdad, *X* Dyfodiad, *df* deddfol dad. 69–76 [*d*]. 69 *EX* pan el vy, *M* pan elo fy, *O* pen elo fo, *V* Penn elo vy; *EO* lliw byw or byd, *H* fy lliw byw or byd, *MV* lliw byw oll or bÿd, *P* fy llyw byw or byd, *X* vn Duw or Bûd, *c* am llyw byw or byd. 70 *O* blygid blygiaid, *X* Blygid Bliniad. 71 *EHMOVXe*i a gado, *S* am gadaw, *c* Am kadw; *Pc* yna; *EMOV* vuchedd ni ffara, *H* buchedd bara, *P* geidwad da bara, *X* wych Hedd Ni Phara, *Z* geidwad dri bera (buchedd ni ffera). 72 *HVe* am rroi, *Zci* fynghorff; *Mf* terra toriad, *O* dewra doriad. 73 *EMPOVXf* a chael; *EMPOXVcf* [ym]; *MX* am. 74 *O* drwy eirio y saint, *Pf* a chymod ar saint, *S* drwu eiriol saint; *E* brenihindad, *e* brenhiniad. 75 *E* a dychlail, *H* a dilis, *O* Edlygais, *Pf* a dilesg, *Si* a divalais, *V* a drychlais, *X* A Dwyn llais, *Z* a diffleus (a dichlais), *c* a diffles, *e* a diffraïnss; *EMOVX* a dilyn digrifwch, *H* lle y mae digrifwch, *e* a llwyr ddierw[], *i* a llwyr ddyvyrrwch. 76 *Xc* dyciad. 77 *H* chymynun, *c* chyfun; *MOV* fy fi, *S* fri; *E* chynwys, *HZcei* chymen, *MOVX(Z)* chymwys, *S* chemen. 78 *EX(Z)* chwi ych tri, *Mf* chwi tri, *O* chwi. 79–82 [*EMOX*]. 79 *H* am ner, *V* a nerth; *H* kanis wyf rwyddbraw, *S* cin hwur ddiweddaw, *V* kynwr diwedd braw, *Z* cyn llwyr ddiwedd caw, *c* kyn awr ddiwedd braw. 80 *Hi* gweithred, *e* a gweithred; *ei* dy ddwyllaw; *HZ* olew eiliad, *Pcei* alaw eiliad, *S* alaw eilwad, *V* alaw eliad, *d* aelaw eilwad. 81 *H* dwyfawl nefoliaith, *S* a gole iwr gyfraith, *Z* ag olew cyfraith, *c* ac olew gyfraith, *df* ac olew y gyfraith. 82 *c* ac olew gyfraith a diwedd perffaith, *d* a dwedd berffaith; *d* ben Raith bob Rad. 83 *E* arran o wennbylaid, *HS* a nawdd dy wyneblaid, *MO* a/ rhan oth wenblaid, *P* a nawdd ath wenblaid, *X* A Rhan o wenblaid, *Z* O nawdd ith wenblaid, *i* a nawdd ith wynblaid; *OVe* kythreuliad. 84 *H* ganiad genad, *Pf* wrth raid oth rad, *d* wrth raid ath rad. 85 *H* ag arwydd, *O* Arglwydd, *S* Rhwudd, *X* arwydd; *H* dygnedd, *X* Tangnefedd; *H* ar bren; *E* y y. 86 *X* Archaf, *f* ar rann; *EHMPSd* oth wledd, *O* wledh, *X* Ath wledd. 87–90 [*EMOSVX*], *ychwanegwyd* yn H. 87 *df* dy rad, *e* dwlad; *d* ath agariaid; *cei* ath gayrawc; *c* a nefoedd, *e* neyadd, *i* nefawl. 88 (*H*) plith nifer aberthawg, *P* ymhlas nifer borthawg, *Ze* ym lith nifer aberthawc, *c* ar nifer aberthawc, *i* a niver

aberthawg. 89 (*H*)*Z* perffeithnwy, *c* perffeidrwyf, *d* lle i Raeddwy, *e* ffyrfeiddiwy, *f* lle ir haeddwyf, *i* fferfeidrwy; (*H*)*Z**cei* ffawc, *df* y Rawg. 90 *HPc* vrenin, *Z* brein, *e* vrein.

d ailadroddir y ll. gyntaf ar y diwedd, *f* ailadroddir y pedair ll. gyntaf ar y diwedd.

Teitl

(*E*) Cyffes dd ab Gwilym, *H* llyma gyffes ll fychan ap ll foelrron, *MV* kyffes Ddafydd ap Gwilim, *O* cyffes david ap gwillim, *P* Owdl gyffes Dafydd ap Gwilym, *S* Cyffes Jolo Goch, *X* Cyffes Da: ap: Gwilym, *Z* Owdl gyffes y bardd, *c* awdwl y gyffes (*uwchben tt.* 22–3), *f* llyma gyffes dd ap Gwilym

Olnod

E dd ap gwilim awnath gyffes hon, *H* ll fychan ap ll foelrron ai kant, *MVX* Dafydd ap Gwilim ai kant, *O* Amen david ap gwilim ai kant, *P* Dafydd ap Gwilym, *S* Jolo Goch ai cant, *Z* llywelyn fychan ap llywelyn foel fechain, (*Z*) Cyffes Gwilym ap Howel Fehin, medd llyfr arall, (*Z*) Dd ab Gwilym medd arall, *c* lln vychan ap lln voel felyn aj kant, *d* dd ab gwilym ai kant, (*e*) kyffes llywelyn voel ap llywelyn voelrhon, *f* dd ap Gwilim /a/ k, *i* LLn vanghn ap lln voelhronn ap dd voel ap dd benvras ap dd ap Gwion Sanffraid Gornwy ai kant ar i varw ysgar.

Trefn y llinellau

EMO 1–6, [7–8], 9–26, 37–8, 27–30, 33–4, [39–42], 43–4, 35–6, 31–2, 45–8, [49–52], 55–78, 53–4, [79–82], 83–6, [87–90].

H 1–24, 39–40, 25–6, [27–8], 35–6, 33–4, 37–8, 29–32, 41–4, 47–50, 45–6, 51–4, *i*, 55–6, 61–2, [63–4], 57–60, 65–70, 73–4, 71–2, 75–86, (87–90).

Pf 1–18, [19–20], 21–4, [25–6], 27–44, 47–50, 45–6, 51–8, 61–2, 59–60, 63–90.

S 1–18, [19–20], 21–4, [25–6], 27–44, 47–50, 45–6, 51–8, 61–2, 59–60, 63–86, [87–90].

V 1–26, 37–8, 27–30, 33–4, 43–4, 35–6, 31–2, 45–6, 39–42, 49–54, 47–8, 55–82, 53–4 *eto*, 83–6, [87–90].

X 1–4, [5–8], 9–26, 37–8, [39–42], 27–30, 33–4, 43–4, 35–6, 31–2, 45–8, [49–52], 55–78, [79–82], 53–4, 83–6, [87–90].

Z 1–24, 39–40, 25–6, 35–6, 33–4, (27–8), 37–8, 29–32, 41–4, 47–50, 45–6, 51–4, *i*, 55–6, 61–2, 57–60, 63–70, 73–4 (*dilëwyd*), 71–90.

c 1–6, [7], 8–18, [19–20], 21–4, [25–6], 27–44, 47–50, 45–6, 51–8, 61–2, 59–60, 63–90.

d 1–18, [19–20], 21–4, [25–6], 27–44, 47–50, 45–6, 51–8, 61–2, 59–60, 63–8, [69–76], 77–90.

ei 1–18, 21–4, 27–30, 19–20, 25–6, 31–44, 47–50, 45–6, 51–4, *i*, 55–8, 61–2, 59–60, 63–90.

i

A therfyn vychedd achnawdol orwedd
am Roi mewn bedd bydd ollyngiad

HZ a thori buchedd; *HZ* a chynawl, *i* a chyn owdl; *HZ* a chyfyngwedd bedd,
i am cholli mewn bedd; *HZ* bid ollyngdad, *i* byth ollyngiad.

Ceir y cwpled hwn yn llsgrau. *HZei* yn unig. Hefyd, ni wna ond ailadrodd
syniadau a geir mewn llau. eraill yn yr adran hon, ac felly fe'i gwrthodwyd.

Cyffes Llywelyn Fychan ap Llywelyn Foelrhon

- Frenin trugarog, yr wyt yn Dri [Pherson] cysefin
 Ac yn Un [sylwedd] cyffredin, Dewin diamheuol.
 Ateb a draethaf, atat y trof,
- 4 I Ti y cyffesaf, Arglwydd, Dad nefolaidd,
 A chyfaddef i Fair, mam fwyn tangnefedd,
 Ac i'r saint, llu di-frac anheddle[’r] nef,
 Trwy fy holl fyfyrdod a’ m tafod huawdl
- 8 A thrwy fy holl galon (parod yw [fy] mwriad),
 Oherwydd gwn yn wir mewn byd anghyfiawn
 Adfyd drwg, arfer anweddaidd,
 Fy mod mewn beiddgarwch, fy Arglwydd Dduw,
- 12 Yn bechadur mawr, Arweinydd [a] Rheolwr,
 Drwy air esgeulus a meddwl drwg
 A gweithred hefyd a gafwyd i gyd:
 Traha, balchder, rhyfyg, creulonder,
- 16 Chwerwedd dicter mawr, Fy Arglwydd Atgyfnerthwr,
 Cybydd-dod, trais, twyll, cenfigen [yn sgil] canmoliaeth [a gafodd
 eraill],
 Chwant ffôl am siarad, edrychiad camweddus,
 Rhodio’n ddrygionus, treisio, dychanu, drwgdybio,
- 20 Meddwl yno am gast yn fwriadol,
 Canmoliaeth ofer drist a ffôl, cenfigen, trosedd,
 Meddwl amhriodol, magiad ofn,
 Meddwdod digywilydd, methiant [drwy] lythineb,
- 24 Godineb, serchusrwydd, lladrad di-ildio,
 Ymddiried mewn breuddwydion a swynion,
 Peri i waed [y] diniwed redeg yn goch, bloedd o dystiolaeth
 gelwyddog,
 Gwneud gwaith diamheuol, gwrthod gorchmynion,
- 28 Ar ddyddiau gŵyl ac ar Suliau, gwael yw’r sylfaen,
 Cymryd yn groes i gyngor fwyd anamserol yn ychwanegol
 Ar wynlosau, ar ddydd y Cydgor, Arglwydd [y] gras perffaith,
 Dirmygu heb derfyn drwy chwant corfforawl
- 32 Wasanaeth dwyfol Duw[’r] Tad cyfiawn,
 Tranc [drwy] ddilyn dicter, bod yn aflawen,
 Sarhau clerigwyr, f’Arglwydd Roddwr,
 Caniatáu anhrefn yn neuadd yr eglwys,
- 36 A bod yn drythyll (dwys ddeisyfiad [atat Ti]!)
 Meddyliau gwag, coelion annifrifol,
 Llwon ofer, geiriau creulon,
 Traha, balchder drygionus, diogi, llesgedd,

- 40 Maswedd diwyro, arfer gwrthnysig,
 Torri gorchmynion a rheolau
 Dyddiau [arbennig] diamheuol Duw diymwad.
 Hynny [oll] sydd, Dduw, rhag [ofn cael] cerydd,
- 44 Yn edifar gennyf bob dydd, Llywydd [y] lleuad!
 Yr hyn a bechais yn fy nhrythyllwch o ran pechod mawr ei glwyf,
 Am am yr hyn a bechaf [yn y dyfodol], f' Arglwydd Rhoddwr,
 Am hynny y gofynnaf er lles plant Addaf,
- 48 Fy Nuw goruchaf, Arglwydd, Dad nefolaidd,
 Drwy nerth a gair cynhaliol a lles tuag ataf
 Dy fam, Mair [sy'n] anwylyd teg mawr [ei] goleuni,
 Cyn ysgaru, [O] Drindod, f' enaid â'm cnawd,
- 52 A'm rhoi mewn bedd, [O] Geidwad [y] bobl,
 A diwedd diamheuol, a gorffwys marwolaeth,
 A chau y genau, Arglwydd uchel,
 I Ti fy rhyddhau rhag llu uffern caeth,
- 56 A'm prynu, Iesu, [Un] di-frac [yr holl] oesoedd,
 Er mwyn Dy rym oll, Fab Mair, a'th ddifancoll [ar y Groes],
 Er mwyn Dy bum clwyf, trywaniad [Dy] fron doredig,
 Er mwyn y boen [lawn] pryder a fu ar ddydd Gwener
- 60 (Arfer bendith Arglwydd gwych) arnat [Ti] er mwyn dyn,
 Er mwyn Dy artaith fawr drom pan brynaist [y] pum oes
 Â'th fywyd ar [y] Groes, Grist [sy'n] Dad brenhinol,
 Er mwyn Dy farwolaeth a'th ferthyroliaeth
- 64 A'th gladdedigaeth, plethiad o wae,
 Er mwyn Dy atgyfodiad yn fyw, Un a Thri,
 O[r] bedd, Duw Arglwydd, [y] drigfan digyfnawid,
 Fy ngwneud yn rhydd, f' Arglwydd mawr Dy wyrth,
- 68 Ar y trydydd dydd, Gynheiliad [y] ddeddf,
 Cyn dwyn f'yspryd a'm lliw byw o'r byd
 A'm rhoi mewn pridd, darostyngiad [yr] ewylllys,
 A'm gadael yma, geidwad nad yw'n parhau,
- 72 A'm corff mewn beddrod, toriad [y] pridd,
 Cael i mi faddeuant o'm haint ysbrydol
 Drwy eiriolaeth y seintiau, baint [a ddaw o'r] Tad brenhinol,
 A heddwch perffaith a digrifwch llwyr
- 76 Ac edifeirwch, addurn [i] farwolaeth,
 A chymun fy Mrenin a gweddi [o] gyffes
 A chymod â Thi, Drindod, drwy gariad,
 A grymoedd o hyn ymlaen cyn [y] diwedd diamodol brawychus
- 80 Drwy weithred [fy] nwylo, plethiad [o] gyfoeth,
 A gobaith di-ildio ac olew y gyfraith
 A diwedd perffaith, Bennaeth pob bendith,

84 A nawdd yn Dy garfan fendigaid rhag trais [y] cythreuliaid,
A nef i'm henaid, caniatâd disglair,
A thangnefedd parod drwy bren y bywyd
A chyfran [o] drugaredd yn Dy wledd a'th wlad.

88 Dy wlad a'th gariad yn Dy nefoedd caerog
Ymhlith [y] llu goludog
A gaf lle'r haeddaf o hyn allan,
Drwy boen [y] Brenin trugarog.

Atodiad

Haint y nodau

- Duw erglyw, da fy Arglwydd,
Deddfol Dad a Mab Rhad rhwydd
Ac Ysbryd, ffawd lendyd ffydd,
4 Glân nefol, fal glain ufydd;
Un Duw i bob enaid wyd
O'th radau, a Thri ydwyd:
Perigl (nid ym heb hiraeth)
8 Ein bod, cyfadnabod caeth
Dy fâr, yn edifeiriaw,
A'th lid, mae'r holl fyd i'th law.
Gweled arwyddion golau
12 Ydd ym, yn dangos bob ddau:
Dyfod i'n plith fal deuwg
Marfolaeth, drudaniaeth drwg,
Haint brigladd, hynt beryglus
16 (Haeddasom roi arnom rus),
Rhith diwraidd rhwth diareb,
Rhoi nod ni wna rhan â neb.
Nid oes drugaredd, gwedd gwiw,
20 Gan y nod, gwenwyn ydiw.
Dug y nod deg eneidiau
Y dillynion mwynion mau.
Trist y'm gwnaeth drwy arfaeth drais
24 Ac unig, neur fawr gwynais:
Dwyn Ieuan wiwlan ei wedd
Ymlaen y lleill naw mlynedd;
Ac weithian fu'r twrn gwaethaf,
28 O'm swydd oedd ym aros haf
(Dihir fy nghof a'm gofeg)
Dwyn Morfudd, dwyn Dafydd deg,
Dwyn Ieuan, llon degan llu,
32 Dwyn â didawddgwyn Dyddgu,
A'm gadaw, frad oerfraw fryd,
Yn freiddfyw mewn afrwyddfyd.

Anodd oedd gael, beth gwael bach,
 36 Grugyn anhrugarogach.
 Gwae fi, sum drygioni sail,
 O'r swllt mewn cyswllt cesail.
 Gwth llid yw, gwaetha' lle dêl,
 40 Glain a bair ochain uchel.
 Gwyniau ddylyn, gwnâi ddolef,
 Gwas nid gwiw ymbil ag ef,
 Ceseilwrn, dygn gogwrn dig,
 44 Cnap gwyn anap gwenwynig,
 Pwml cleddyf rhyfel clau,
 Pwyth baich adwyth bechodau.
 Llwy'r y gwnâi alar a llid,
 48 Llun afal llawn o ofid,
 Chwerw ben wynwyn gwrthwyneb,
 Chwarren bach nid eiriach neb,
 Mawr ei ferw fal marforyn,
 52 Modfedd a bair diwedd dyn,
 Dihirwch byd, ludlyd liw,
 Daw i lid, diwyl ydiw.

Drygddarpar galar heb gêl,
 56 Duon ofidion fedel,
 Hagr frech anhygar frys,
 Ai tebyg i had dubys?
 Llidgno briwion morlo brau,
 60 Llu tymestl fal lletemau,
 Torfoedd o ragflaen terfyn,
 Trymglwyf a'u tardd, anardd ynn,
 Cafod bys lle cyfyd bâr,
 64 Ceinion angau du cynnar,
 Creifion o bilion bulwg,
 Cadgamlan, darogan drwg,
 Du bla, nid er da y dôn',
 68 Dimeiau, gemau gwymon,
 Gwerin brudd, ufydd ofeg,
 Grawn tost eu bod ar groen teg,
 Gwaith trist, pawb (myn Crist!) a'm cred,
 72 Galar oedd ym eu gweled.

GwiwDduw nef, clyw ein gweddi
 Hyd atad, ein Iawndad ni:

- 76 Po amla', tryma' tremyg,
Y dêl ynn alar a dig,
Rheitiaf er hyn fydd ynny
Gennyd gael, Frenin hael hy,
Mawr Drugarog, berthog borth:
- 80 Maddau'n camau a'n cymorth!
Llaesa, 'r Hwn a'n lleasawdd,
Oddi arnom, gwddom gawdd,
Dy lid, Grair, a'th rydid grym
- 84 A'th fâr: da adar ydym.
Dwg fy niddan deganau
Glân teg i'r goleuni Tau.
Doeth y lluniaist bob da,
- 88 Dod ym, fy Nuw Dad, yma
Bwyll rasol, obeithiol bwyth,
Ym yn nhâl am 'y nhylwyth.

Ffynonellau

A—BL Add 14866 [RWM 29], 263^v B—BL Add 31083, 43^r C—Bodley Welsh e 7, 32^v D—CM 22, 111 E—CM 23, ii, 74 F—LIGC 3049D [= Mos 146], 486 G—LIGC 21248D, 111^v H—L1st 11, 51 I—L1st 122, 94 J—Pen 104, 125 K—Pen 112, 823 L—Pen 312, ii, 37

Ystyrir llawysgrifau AEGHIL yn gopiâu annibynnol neu'n gopiâu a allai fod yn annibynnol ar ei gilydd, ac arnynt hwy y seiliwyd y testun golygedig. Bernir nad yw gweddill y llawysgrifau'n annibynnol, ac felly ni chofnodir darlleniadau amrywiol ohonynt. Trafodir cydberthynas y llawysgrifau'n fanylach isod, td. 172; ac ymhellach ar y llawysgrifau, gw. tt. 373–81.

‡

Darlleniadau amrywiol

1–32 [H]. 1 *EI* fevrglod, *G* oferglwy, *L* eurglwy; *A* a da arglwydd. 2 *EL* [a], (*E*) a. 3 *A* glendid. 4 *A* a glain; *GI* ofydd. 8 *AEGL* yn bod, *I* yw'n bod; *A* o fewn cyfnod, *E* kyfa ydnabod, *GI* mewn kydnabod, *L* syydnabod. 9 *E* dyfar, *G* difar; *A* sy in difuriaiw, *L* yn yn dyfuriau. 10 *G* oth; *A* mae holl, (*A*) mae r holl. 12 *A* yn ymddangos, *E* ai ddangos, *L* yu dangos. 13 (*A*) dywod; *G* ein; *GI* mal; (*A*) deufwg, *GI* dvfwg, *L* defug. 15 *A* haint aroglaint peryglys. 17 *G* rhwth ddiwraidd rhith ddiareb. 18 *G* rhad; *E* [â], *G* i. 21 *G* y nod a ddwg eneidiaf, *I* y nôd a ddvg eneidiaf; *E* o neidiaf, *L* o eneidiau. 22 *EL* [y], *G* i; *G* ddillynion; *E* or mav. 23 *E* in; *E* trwy ... trais; *G* oerfaeth. 24 *AL* ni fawr, *EI* ner fawr, *G* oerfawr. 25 *EGI* ifan. 27 *L* vu/n/. 28 *A* om swydd hyn ym mis o haf. 31 *EGI* ifan; *G* llen. 32 *E* a dwyn; *AEIL* odidowddgwyn. 33 *A* o oerfraw, *H* draw oervraw, *I* fradw oerfraw. 34 *H* afrwydyd, *L* arfedvyd. 35 *H* peth. 37 *A* sym ddrygioni. 39 *L* lid; *EHI* llei. 41 *H* gwniai; *G* gwmai

ddolef, *HL* gwnai ef ddolef. 42 *L* [ag]. 43 *EH* gwyn dygyn dig. 44 *A* gwn. 45 *E* bwmhel, *L* pumel; *EGHL* kledde, *I* cleddav. 46 *EH* byth, *L* pyô; *A* pechodau. 47 *H* im. 49 *A* benwyniwyn. 50 *AEGHI* ni. 51 *GHI* mal. 52 *EHL* a wna. 53 *AH* lydlyd. 54 *A* dew, *E* diav; *A* lud; *A* dywal, *GI* diwael. 55 *A* drûd ddarpar, *G* drig ddarpar. 56 *L* ofition fetel. 57 *A* ag anhygar. 58 *G* had tebig, *H* ond tebig, *I* tebig ynt. 59 *A* briw fal, *G* briwion fal. 60 *H* llid; *E* lled timav, *I* lled temav, *L* botumau. 63 *AL* big. 64 *A* cennad, *E* gemion (*neu* geinion), *G* kynnen, *H* kynnon, *L* ceimion; *A* dy, *E* i, *H* []; *E* gymar. 65 *A* ceufron, *G* kreision, *L* cefrion; *AGL* [o], (*G*) o; *H* gvlion (*anodd ei ddarllen*); *A* y o bylwg. 66 *G* yn drogan. 67 *L* [du bla]. 68 *L* [dimeiau]; *G* genav gwnion. 69 *EH* prvdd. 71–2 [*G*]. 73 *L* gwiu duu; *L* glyu; *AEHI* vyingweddi, *G* yn gweddi, *L* fy gwedi. 75 *AI* pa; *GI* dryma dremig. 76 *HL* ydeil; *L* ym. 77 *GI* rheidiach; *GI* wrth hyn. 78 *HL* vry. 79 *E* borthog, *GI* bortog. 80 *A* maddau cammau. 81 *EI* lliasa; *EHI* yr hyn; *AEH* am, *L* nim; *EIL* llyssawdd, *G* llyssawdd. 82 *AI* oddiarnam; *A* gwyddam, *G* gweddiom, *I* gweddion; *A* i gawdd. 83 *EH* dilid; *A* gair. 84 *A* dy, *EL* da o. 85 *EH* yno ddiddan, (*E*) yn iddan, *L* yn didan. 86 *G* glevni. 87–90 [*G*]. 87 *E* a doeth i, *I* doeth ynn y; *AH* pob; *H* daf. 88 *H* ymaf. 89 *EH* pwyll; *HL* byth. 90 *I* am ein hylwyth.

Teitl

A cowydd marwnad yw blant i hun ag i ddyfalu y cornwyd ne'r chwarren, *E* y node, (*E*) Cowydd i'r Nodau, *G* *K*: a wnaeth Jen gethin ap Jen ap lleision yw blant ag i ddyfalv r node, *I* Cywydd dychan ir nodav am ladd plant y bardd.

Olnod

A Jeuan gethin ap Ieua[n] Leison ai cant, *E* ll fychan, *G* Jen Gethin ap Jen lleision ai kant, *H* ll vychan ai kant, *I* Jfan Gethin ap Jfan ap lleision medd rhai llywelyn Fychan ap llywelyn foelrhon ai cant, *L* ewwelyn vyân a.c.

Trefn y llinellau

AEIL 1–90.

G 1–70, [71–2], 73–86, [87–90], i.

H [1–32], 33–90.

i

ith loewnef ath olevni
ith wlad duw ith weled di

Haint y nodau

- Duw gwrandawa, da yw f' Arglwydd,
 Tad cyfiawn a Mab hael [y] Gras
 A[r] Ysbryd, [yn dwyn] purdeb bendith [y] ffydd,
 4 Glân nefolaidd, fel gem ewyllysgar;
 Un Duw wyt [Ti] i bob enaid
 Drwy Dy rasmusau, a Thri [Pherson] ydwyt:
 [Y mae] perygl (nid ydym heb hiraeth),
 8 Ein bod, cydnabyddiaeth orfodol
 [O]'th ddieter, yn edifarhau,
 A'th lid, y mae'r holl fyd yn Dy law.
 Gweld arwyddion eglur
 12 Yr ydym, yn ymddangos bob yn ddau:
 Dyfodiad i'n plith fel gwg dwbl
 Farwolaeth, enbydrwydd drwg,
 Haint sy'n tocio pennau, hynt beryglus
 16 (Haeddasom [i Dduw] roi dychryn arnom),
 Golwg dinistriol barus diarhebol,
 Rhoi nod nad yw'n gwneud rhaniad [teg] gyda neb.
 Nid oes trugaredd, agwedd deilwng [fyddai],
 20 Gan y nod, gwenwyn ydyw.
 Dug y nod eneidiau teg
 Fy nhlysau tirion.
 Trist y'm gwnaeth drwy drais [o] fwriad
 24 Ac unig, fe gwynais yn ddirfawr:
 Dwyn Ieuan gwych a theg ei olwg
 Naw mlynedd o flaen y lleill;
 Ac yn awr bu'r weithred waethaf,
 28 [Rhan] o'm dyletswydd oedd imi ddioddef [yn ystod] yr haf
 (Blin yw fy meddwl a'm geiriau)
 Dwyn Morfudd, dwyn Dafydd deg,
 Dwyn Ieuan, ffefryn llawen [gan] lu,
 32 Dwyn Dyddgu â chwyn diedwino,
 A'm gadael, meddwl [dan] fraw oer [yn sgil] brad,
 Yn hanner byw mewn byd cythryblus.
- Anodd fyddai cael, peth gwael bach,
 36 Grugyn mwy anhrugarog.
 Gwae fi, sail [i] swmp [o] ddrygioni,
 Am y swllt yng nghyswllt [y] gesail.
 Hyrddiad [o] lid ydyw, y gwaethaf b'le [bynnag] y daw,
 40 Gem sy'n peri griddfan uchel.

Ymarfer â phoenau, byddai'n peri bloedd,
 Gwas nad yw'n fuddiol ymbil ag ef,
 Baich dan gesail, lwmp creulon dig,
 44 Talp gwyn gwenwynig [llawn] anffawd,
 Pwml cleddyf rhyfel chwim,
 Ad-daliad am [fy] maich [o] bechodau [llawn] aflwydd.
 Yn llwyr yr achosai alar a dicter,
 48 [A chando] wedd afal llawn o ofid,
 Pen nionyn chwerw gelyniaethus,
 Chwydd bach nad yw'n arbed neb,
 Mawr ei fwrlwm fel darn o lo poeth,
 52 Modfedd sy'n achosi marwolaeth dyn,
 Llygredd [y] byd [cyfan], lliw lludwog,
 Fe ddaw i lid, creulon ydyw.

Darpariaeth drwg [o] alar heb guddio,
 56 Mintai [o] ofidion du,
 Brech hagr greulon [ei] chyflymder,
 Ai tebyg ydyw i had pys du?
 Cnoad ffyrnig [gan] ddarnau o lo bregus,
 60 Llu fel stydiau [a hyrddiwyd gan] storm,
 Torfoedd o ben blaen byddin marwolaeth,
 Afiechyd llethol sy'n rhoi bod iddynt, ffaidd i ni,
 Cawod [o] bys lle y mae llid yn codi,
 64 Gemau angau du buan,
 Cribinion o bilion bulwg yr yd,
 Ciwed Camlan, argoel ddrwg,
 Pla du, nid er da y deuant,
 68 Dimeiau, gemau gwymon,
 Gwerin drist, gostyngedig [fy] ngeiriau,
 Aeron poenus eu bod ar groen teg,
 Gweithred drist, bydd pawb (myn Crist!) yn fy nghredu,
 72 Galar oedd imi eu gweld.

Duw gwych [y] nef, clyw ein gweddi
 Atat, ein Tad cyfiawn ni:
 Po amlaf, gwatwar tra gorthrymus,
 76 Y daw galar a dicter inni,
 Mwyaf angenrheidiol er hyn fydd inni
 Gael gennyt, Frenin hael eofn,
 Un trugarog mawr, [Dy] nawdd cyfoethog:
 80 Maddau ein pechodau a chynorthwya ni!
 Lleddfa, yr Hwn a'n lladdodd,

84 Oddi arnom, yr ydym yn gyfarwydd â gofid,
Dy lid, Anwylyd, a'th benrhyddid nerthol,
A'th ddicter: adar da ydym [ni].
Cymer fy rhai annwyl hyfryd
Glân [a] theg i'th oleuni Di.
88 Yn ddoeth y creaiſt bob da,
Rho imi, fy Nuw Dad, yma
Bwyll drwy ras, taliad llawn gobaith,
Imi yn dâl am fy nheulu.

Nodiadau

10

- 1–2 **cysefin** / ... **cyffredin** Y mae'r llsgrau. yn bur ddryslyd o ran y ddau air hyn, ac ansicr iawn yw'r testun a gynigir yma. Golyga'r drysni hwn fod rhaid ystyried y ddwy l. gyda'i gilydd. *Cyffredin* yw'r darlleniad a ardystir orau, a hynny yn y ddwy l., gwaetha'r modd. Fe'i hategir yn y ll. gyntaf gan llsgrau. EMOPVXdf, ac yn yr ail l. gan llsgrau. HSVZe. Ceir hefyd *cyfewin*, sef yn llsgrau. Scg (ac yn Z cyn ei gywiro'n *cynefin*) yn y ll. gyntaf, ac yn llsgr. E yn yr ail l. (cywirwyd ef yno'n *kysefin*). Y mae'n anodd gweld *cyfewin* yn ddarlleniad ystyrllon mewn disgrifiad o Dduw, cf. GPC 693 d.g. *cyfewin*¹ 'â'i hewinedd yn gyflawn a pherffaith (am gath); crafanglyd, bachog; manwl, cysâct, gofalus'. Cynigir yn ogystal 'gwarchodol' a 'diogel' yn G 209 d.g. *kyfyewin*, ystyrllon a allai fod yn fwy perthnasol ond nad oes sicrwydd yn eu cylch. Cynigir 'teilwng' yn GMB 11.32, ond yno gweddai 'cysâct, gofalus' yn iawn. Yn h ac yn y cywiriad yn E yn unig y ceir *cysefin* (ll. 1), hefyd fel cywiriad yn V (ll. 2), ond darlleniad ystyrllon ydyw; cf., efallai, *cyssewyn* yn S (ll. 2), llsgr. bur annibynadwy. Yn olaf, rhaid hefyd ystyried *cyntefin*, a geir yn llsgrau. df (ll. 2 yn unig). Nid oes tystiolaeth am *cyntefin* fel a. ac iddo'r ystyr 'dechreuol, gwreiddiol' (gthg. GPC 801 d.g. *cyntefin*² a G 261 d.g. *kynteuin*²); felly, er mor ddeniadol ydyw yma, y mae'n rhaid ei wrthod. Erys *cyffredin* a *cysefin*. Gweddai *cysefin* i'r Tri neu i'r Un, ond y mae *cyffredin* yn cyd-fynd yn well gyda'r sylwedd unigol yn hytrach na'r Tri Pherson, ac felly mabwysiadwyd *cysefin* yn ll. 1 a *cyffredin* yn ll. 2. Afraid dweud nad yw hyn yn fwy na dyfaliad. Y mae'n werth cymharu geiriau Credo Athanasius: â ll. 1, cf. *totae tres Personae coaeternae sibi sunt, et coaequales* ('y mae'r Tri Pherson i gyd yn gyfoed ac yn gydradd'); â ll. 2, cf. *Sed Patris, et Filii, et Spiritus Sancti, una est Divinitas, aequalis Gloria, coaeterna Maiestas* ('Ond yr un yw dwyfoldeb y Tad, a'r Mab, a'r Ysbryd Glân, cydradd yw eu gogoniant, cyfoed eu rhagoriaeth').
- 2 **Dewin** Gair a ddefnyddir yn aml am Dduw yn y farddoniaeth, cf. GGMD ii, 1.25n.
- 5 **Mair** Ystyrid Mair yn eiriolwraig fwyn a fyddai'n pledio achos pechaduriaid o flaen ei Mab, a chylchredai nifer o hanesion yn yr Oesoedd Canol yn pwysleisio'r agwedd hon ar ei swyddogaeth, e.e., byddai'n ychwanegu ei gweddïau hi at y fantol er mwyn gwrthbwysu pechodau'r

sawl a oedd wedi ennill ei ffafr.

- 6 Y mae'r ll. hon yn hir o sillaf, ond y mae trwch y llsgrau. o blaid y fersiwn a gynigir.

saint Fe'u crybwyllir, fel sy'n briodol, ar ôl Mair, a oedd yn ben ar dorf y seintiau. Gallai eu gweddiâu hwythau gyfrannu at achub enaid, ac felly y mae'r bardd yn ymbil arnynt i gefnogi ei gais.

- 11 **fy mod mewn antur** Dyma'r darlleniad mwyaf argyhoeddiadol; am ystyron *antur*, gw. GPC 159 'camp feiddgar, enbydwaith, gorchest, gwrhydri, beiddgarwch' a G 32 'antur, anturiaeth'. Y dewis arall fyddai *fy mod yn awdur*. Defnyddir *awdur* am 'bardd', cf. GLIG 9.28 *Awdur gwŷdd a edy'r gwalch* (i'r penlöyn) ac *ib.* ll. 35 *Dywed, edn diwyd awdur*; GILIV 16 (VII.13) *Trist yw[']r cwyn tros Awdur cerdd* (Marwnad Tudur Aled) a gellid dadlau bod Llywelyn yn cyfaddef ei fod yn fardd ac felly'n euog o bechod. Ceir traddodiad hir o feirdd yn ymwrthod â'u canu secwlar, megis Meilyr Brydydd (GMB cerdd 4) a Llywelyn Goch ap Meurig Hen (GLIG cerdd 7), ac y mae'n werth cofio'r collfarnu ar ganu dychan a leisir yn 'Gramadegau'r Penceirddiaid'. Fodd bynnag, cyflwynir y thema ychydig yn ddisymwth, a chyffredinol yn hytrach na barddol yw sylwedd y rhestr o bechodau sy'n dilyn, felly gwell yw dilyn llsgrau. SZEi yma.

- 12 **Modur Meidrad** Ni cheir y darlleniad hwn yn yr un o'r llawysgrifau, ond teimlir mwy o sicrwydd yn ei gylch nag ambell ddarlleniad arall yn y gerdd hon. Awgryma'r ffaith fod ail hanner y ll. wedi troi'n garbwl llwyr ym mhob un o'r copïau mai darlleniad anodd, Gogynfarddol ei naws a geid yma'n wreiddiol, ac o ystyried gofynion y gynghanedd a'r seiniau a geir yn yr amryfal ddarlleniadau, hawdd yw adfer *Modur Meidrad* yma, sef dau air a ddefnyddir am Dduw gan y Gogynfeirdd, gw. GPC 2472 a 2407 d.g. *meidriad*. Nodir un enghraifft o *modur* yng ngwaith Guto'r Glyn (GGI² 236 (XC.38)), a hynny am Bedr Sant, ond Gogynfarddol neu eiriadurol yw gweddill yr enghreifftiau. Ni roddir enghraifft o *meidriad*, *meidrad* ar ôl Gruffudd ap Maredudd (GGMD ii, 10.28). Nid yw'n syndod, felly, fod copïwyr neu ddatgeiniaid diweddar-ach wedi dysu yma.

- 13–14 Adleisiad digamsyniol o'r *Confiteor*, gweddi benydiol safonol yr Eglwys: *Confiteor Deo, beatæ Mariæ, omnibus sanctis, et vobis, quia peccavi nimis cogitatione, locutione et opere* (y clerigwyr eraill sy'n cymryd rhan yn y gwasanaeth yw *vobis* 'chwithau'); dyfynnir o ddull Sarum (Caersallog), sef y dull litwrgïol mwyaf cyffredin yng Nghymru a Lloegr tua diwedd yr Oesoedd Canol, gw. *Missale ad Usum Insignis et praeclarae Ecclesiae Sarum*, i, ed. F.H. Dickinson (Burntisland, 1863), 580.

- 14 **i gyd a gad** Nid yw rhediad y meddwl yn eglur iawn yma. Cymerir

[g]air ... meddwl ... gweithred fel rhagflaenydd y cymal pth. hwn.

17 **crybwyll** Gw. GPC 618 lle y nodir yr ystyrion ‘clodfori, enwogi, mawr-ygu enw’.

19 **goganu, tybio** Cf. GGMD ii, 15.17 *Goganu, tybio, llesgu, damuno*.

20 Byddai'r darlleniad *A cham warandaw ar braw a brad* yn bosibl hefyd (gan ddeall *braw* yn ffurf dreigledig *prawf*).

tro Am yr ystyr, gw. GPC 3602–3 d.g. *tro*¹ 3(a) ‘tric, cast’; GDG³ 287–8 (108.27–30) *Y trydydd ni wybydd neb: / Troau dyn trwy odineb / Yn chwenychu, chwaer uchel, / Dwyn y dyn gwylwyn dan gêl*.

21 **oerddwl** Ni nodir enghraifft o *dwl* cyn y 15g. yn GPC 1104, ond *oerddwl* yw'r unig ddarlleniad argyhoeddiadol yma (gwrthodir *feddwl* am ei fod yn digwydd yn y ll. nesaf). Tybed ai *afrddwl* ‘trist, aflawen’ (GPC² 104) a oedd yma'n wreiddiol?

cenfigen, cŵl Darlleniad anfoddfaol am ei fod yn fyr o sillaf. Gellid, efallai, fabwysiadu a *chenfigen cŵl* (llsgr. Z), ond y mae trwch y llsgrau. yn erbyn presenoldeb y cys. *a* o flaen *cenfigen*. Diweddar yw'r f. *cenfigennu*, gw. GPC 462 (yr enghraifft gyntaf o'r flwyddyn 1547).

22 **bwgwl fagiad** Sonnir am beri ofn (*bwgwl*) i bobl fel pechod, neu gallai fod yn sangiad yn cyfeirio at ofn y bardd rhag mynd i uffern.

23–4 Llau. sy'n drawiadol debyg i GGMD ii, 15.13–14 *Methiant glythineb, mwthfurn godineb, / Mythineb cudeb, cadw fy sylwedd*.

23 **diwyneb** Gw. GPC 1064 ‘Na thâl anrhydedd neu barch; ?na ellir ei sarhau’, gair a ardystir yn y Cyfreithiau.

26 **rhuddo gwaed** Ymadrodd braidd yn aneglur ei ystyr, oherwydd gwrthrych y f. *rhuddo*, fel arfer, fydd y sawl a wneir yn goch neu a glwyfir, cf. yr enghreifftiau yn GPC 3100. Gellid derbyn y darlleniad *a dwyn clod* hefyd, a fyddai'n cyd-fynd ag ail hanner y ll.

nâd GPC 2547 ‘cân, cerdd, barddoniaeth; bloedd, llef, cri, ysgrech; wylofain, cwynfan; trwst’. Gallai gyfeirio at farddoniaeth ddychan enllibus.

27–8 Ni chaniateid gweithio ar y Sul nac ar wyliau pwysig yr Eglwys.

28 **gwael y seiliad** Ansicr yw'r darlleniad cywir yma. Am arwyddocâd crefyddol y ddelwedd o'r sail, gw. GGMD ii, 3.248n. Yr adnodau perthnasol yn y Beibl yw 1 Cor iii.11, Eff ii.20 a 1 Tim vi.19.

30 **mefiliau** GPC 2403 d.g. *mefilia, mifilia, myfilia*. Disgwyliid i bobl ymprydio ar y noson o flaen gwyliau pwysig.

catgor Dyddiau'r Cytgor (S. ‘*Ember Days*’) yw'r Dydd Mercher, y Dydd Gwener a'r Dydd Sadwrn sy'n dilyn pedwar diwrnod arwyddoc-aol, sef Sul cyntaf y Grawys, y Sulgwyn, Gŵyl y Grog (14 Medi) a Dydd Gŵyl y Santes Lusi (13 Rhagfyr). Diwrnodau penydiol ydynt a disgwyliid i bobl ymprydio arnynt, cf. LIA 134 (llau. 27–8) *Ac ony*

chyffessant yglythineb a orugant ygkatkoreu. a chynn offerennev yggbyleu arbennic. Gynt a gaffant sbydev yn vffernn.

perffeithrad Fe'i hardystir yn y 14g. (GC 7.143). Nid ardystir *perffeithiad*, sef y darlleniad posibl arall, cyn amser Thomas Wiliems yn ôl GPC 2772–3.

- 33 **llid ddilid ddilen** Y mae'r darlleniad hwn yn fwy Gogynfarddol ei naws na darlleniad llsgrau. EMOPVXdf, er y byddai hwnnw yn ystyrllon hefyd.
- 35 **anosteg gynnwys** Am ystyr *cynnwys* yma, gw. G 259 a GPC 797. Dilynir llsgrau. SZVe, gan gymryd mai calediad sy'n cyfrif am y ffurf ddiriedglad a geir yno. Llai tebygol yw darlleniad llsgrau. MOPf *gosteg anghymwys* 'distawrwydd amhriodol', er y gellid ei ddehongli'n gyfeiriad at wrthod cyffesu.
- 36 **browys** Ceir *frowys* a *ffrowys* yn y llsgrau., ond o waith Wiliam Llŷn y daw'r enghraifft gyntaf o *ffrowys* a ddyfynnir yn GPC 1318. Cynodiadau cadarnhaol sydd i *browys*, fe ymddengys, yn yr enghreifftiau a ddyfynnir yn GPC 334, ond yn LIA 164 cyfieithir *ludicra* yn *petheu brywys*, felly teg yw ei weld yn bechod yma.
- 41 **cymediwiau** Gw. GPC 774 d.g. *cymynediw* 'gorchymyn, arch, archiad; rhybudd; rheol, ordinhad'; G 242 d.g. *kymynnu*. Ardystir y ffurf dalfyredig *cymediw* c. 1401, a myn y mesur mai dyna a geir yma hefyd.
- 43–4 **Hynny ... ysydd gennyf / Edifar** Am y gystrawen *edifar gan*, gw. GPC 1164 a G 438. Yn ôl y dehongliad hwn, daw'r rhestr o bechodau i ben yn y ll. flaenorol, a bellach y mae'r bardd yn dechrau cyflwyno'r deisyfiad am drugaredd a fydd yn llenwi gweddill y llau. Y dewis arall fyddai dilyn llsgrau. EMOVX, sy'n cynnig (gyda mân amrywiadau) y darlleniad *Tyngu i Dduw anffydd rhag dirfawr gerydd*. Golygai hynny fod y rhestr o bechodau'n parhau hyd l. 43, a'r deisyfiad yn dechrau yn ll. 44. Y mae'r fersiwn a gynigir yma yn fwy taclus.
- 45–6 Nid yw lleoliad y cwpled hwn yn sicr. Yn y rhan fwyaf o'r llawysgrifau, daw ar ôl ll. 52. Nid yw'n eglur sut y gellid ei ddeall yno, a hynny am nad oes cysylltiad amlwg rhwng y cymal pth. yn ll. 45 a'r llau. o'i flaen nag ar ei ôl. Yn llsgrau. EMOX, ar y llaw arall, daw y cwpled hwn ar ddiwedd y rhestr o bechodau, ac o flaen llau. 47–8. Teimlir mai'r unig ffordd o roi rhyw fath o gyd-destun i'r cymal pth. yn ll. 45 yw rhoi llau. 45–6 o flaen llau. 47–8 fel y maent yn y llsgrau. hyn.
- 46 **Rhoddiad** Dyna'r darlleniad mwyaf cyffredin ac un sy'n ystyrllon. Ar y llaw arall, y mae'n anodd deall sut y gallai hwn arwain at y darlleniadau eraill, ac fe all mai symleiddiad ydyw o ba beth bynnag a oedd yma'n wreiddiol. Nid ardystir *rhyfygiad* cyn amser Robert Vaughan yn 1658 (GPC 3136) ac nid yw'r ystyr yn argyhoeddi mewn perthynas â Duw.

Ni nodir *rhyfagiad* yn *ib.* 3132, ac y mae *rhyw fwriad* yn ymylu ar fod yn ddiystyr.

52 **ciwdawd Geidwad** Duw, ond gallai hefyd gyfeirio at y bedd.

53–4 Dilynir y rhan fwyaf o'r llsgrau. a rhoi'r llau. hyn yn yr adran hon sy'n sôn am y bedd. Safant yng nghanol y deisyfiad olaf am y nef yn llsgrau. EMOX, ond ni thycia hynny: nid yw [*c*]au y *genau* yn argyhoeddi fel deisyfiad, ac y mae'n ddiamau mai yma y perthyn y cwpled hwn. Yn llsgr. V ceir y cwpled hwn ddwywaith, hynny yw, yn y ddau leoliad a grybwyllwyd uchod.

54 **uchel Guniad** Mentrus yw'r diwygiad hwn, rhaid cyfaddef, ond ni thycia dim a geir yn y llsgrau. Cyplysiad rhyfedd, a dweud y lleiaf, yw *A chau y genau, uchel ganiad* (llsgrau. Pdf). Anodd hefyd derbyn *cennad* fel enw ystyrion am Dduw (*fy hael gennad*, llsgrau. Vce, darlleniad sydd hefyd yn anfoddfaol o ran y gynghanedd). Y mae *a chael y genad* (llsgrau. EMOVX), er y gellir cael ystyr ohono, yn hir o sillaf, yn gadael / heb ei hateb, a hefyd yn gloff. Mentrir awgrymu mai'r gair Gogynfarddol *cuniad* sydd yma (GPC 629 d.g. *cun*¹, *cuniad*), nas deallwyd gan gopiwr y datgeiniad diweddarach. Cf. ll. 12.

55–6 Yr allwedd i'r dryswch yn y cwpled hwn yw'r odl fewnol. Y mae'n eglur o l. 56 mai'r gair *Iesu* sy'n dwyn yr odl yno, ac felly yr unig bosibilrwydd ar gyfer cael odl yn ll. 55 yw darllen *rhyddhäu* yn deirsill. Baglu ar y ffurf hynafol hon a wnaeth cenedlaethau diweddarach. Creodd rhai y ffurf rithiol *uffernau* i odli â *rhyddhau* (rhestrir *uffernau* yn ll. *uffern* yn GPC 3700, ond nid oes yr un enghraifft ddiogel ohoni). Dewisodd eraill ddarllen *rhyddhad*, a chreasant ffurfiau eraill, *uffernad* ac *ufferniad*, nad ydynt yn ystyrion. Y mae'n wir y gellid *uffern + nâd*, ond beth wedyn am yr odl yn ll. 56? Erys gair olaf ll. 55 yn broblem, a dewiswyd yma ddilyn llsgr. H, nad yw fel arfer yn ddibynadwy iawn, gan ddarllen *uffernlu*.

56 **A'm prynu, Iesu, oesoedd ddifrad** Gellid hefyd ddeall *oesoedd difrad* (heb dreigladd) yn wrth. uniongyrchol a'r rh. yn anuniongyrchol: 'a phrynu['] oesoedd di-frad i mi, Iesu'.

59–60 **poen ... a fu ... / ... arnad** Cydier *arnad* wrth *poen ... a fu*, nid wrth *arfer dawn Eurner*.

59 **pryder** Y mae'n anodd penderfynu rhwng y darlleniad hwn a *trymder*, a gall yn hawdd mai'r ail sy'n gywir.

60 Dilynir llsgrau. df, sy'n cynnig darlleniad ystyrion.

61 **pan brynaist** Byddai yn *prynu*, darlleniad llsgrau. EMOPXdf, yn dderbyniol hefyd.

62 **ar Groes** Darlleniad a geir yn llsgr. Z (fel cywiriad) yn unig, ond y mae'n ddiogel ei dderbyn yma. Byddai *ar y Groes* (llsgrau. EMOPXdf)

yn rhy hir o sillaf, ac *a'th Groes* (llsgrau. HSVZcei) yn wannach o ran ystyr.

Crist Frenhidad Dyma'r darlleniad cryfaf; byddai'n lletchwith cyfeirio at *bryniad*, fel yn llsgrau. Pdf, yn syth ar ôl *brynaist* yn ll. 61, ac y mae *gras wneuthuriad*, y prif ddarlleniad arall, braidd yn gloff.

64 **eiliad** Ni ddigwydd yr ystyr 'ennyd' cyn y 18g. yn ôl GPC 1191 d.g. *eiliad*¹.

65 **yn fyw, Un a Thri** Darlleniad llsgrau. Hi, nad ydynt fel arfer ymysg y llsgrau. gorau, ond cânt ychydig o gefnogaeth gan lsg. e yn yr achos hwn. Y darlleniad mwyaf poblogaidd yw *Un Duw a Thri*, ond y mae hwnnw'n fyr o sillaf.

67 **gwrthfawr** Ceir y ffurf *gwrthfawr* mewn rhai llsgrau., ffurf a gysylltir â *gwrthfawr* a hefyd â *gwerthfawr*, gw. GPC 1786 d.g. *gwrthfawr*.

68 **deddf Gynheiliad** Darlleniad llsgrau. SVZce, gyda pheth ategiad hefyd yn Hi. Y mae'r darlleniadau eraill yn rhy fyr oni ddewisir y darlleniad *cyn pen y trydydd* ar ddechrau'r ll., sy'n debygol o fod dan ddyllanwad ll. 69.

69 **lliw byw** Cyfeirir at liw'r wyneb, fe ymddengys, un o'r arwyddion marwolaeth y bu cymaint sôn amdanynt yn yr Oesoedd Canol. Dilynir mwyafrif y llsgrau. drwy dderbyn *lliw* yma, ond dylid nodi'r darlleniad *fy llyw byw*, a roddai gynghanedd lawn yn ail hanner y ll.

70 **plegyd** Gw. GPC 2822 d.g. *plegid*, sy'n tarddu o'r Llad. *placitum* 'barn, penderfyniad'. Cynigir yno yr ystyron 'plaid, tu, ochr; rhan; cefnogaeth; achos, rheswm', ond gan gydnabod bod rhai o'r enghreifftiau cynnar yn dywyll. Yn y ll. bresennol y peth hawsaf yw cymryd bod yr ystyr Lad. wreiddiol wedi aros.

plygiad GPC 2833 d.g. *plygiad*¹, a ardstyr gyntaf yn 1547. Llai tebygol o ran ystyr yw *plygiad*² 'darostyngwr', a geir yn GLILl 5.3, ond gellid cyfeirio at Dduw fel darostyngwr yr ewyllys ddynol.

71 **ceidwad dibara** Byddai modd derbyn *A gado yma fuchedd ni phara* (llsgrau. MOV), ond hwn yw'r *lectio difficilior* yn ddiau. Cynigir yn betrus mai'r pridd neu'r bedd yw'r *ceidwad dibara*, gan gofio am y gred y bydd pawb yn codi o'r bedd i wynebu'r Farn Olaf.

72 **terra** Llad. 'tir, pridd, gwlad', yma wedi ei dreiglo fel gair Cym. yn y rhan fwyaf o'r llsgrau.

76 **dygiad** Gw. GPC 1131 d.g. *dygiad*¹: cyfeiria'n aml at farwolaeth, e.e. GDG³ 46 (16.68) *Gwawn Geredigiawn, garw ei dygiad*; GLIG 5.50 *Gronwy o'i ddygiad, gwae rianedd*. Nodir hefyd yr ystyr 'ymddygiad', a fyddai'n dderbyniol yma hefyd, ond y mae'n anodd cael enghraifft foddhaol. Posibilrwydd arall fyddai *tygiad*, e. o'r f. *tygio*, cf. GPC 3669 d.g. *tyciaf*¹, *tygiaf*. Ceir y ffurfiau ag g yn y cyfnod canol (*ib.*).

Gweddai'r ystyr 'llwyddiant, ffyniant' yma, ond ni nodir enghraifft o *tyciad* cyn y 18g. (*ib.* 3669) ac ni nodir *tygiad* o gwbl (*ib.* 3672).

77 **cyffes** Nid oes gwir sail dros ddewis yr un o'r darlleniadau yma rhagor y lleill. Gellid *cymen* a *cymwys* fel ei gilydd.

79–80 Gofyn y bardd am gael cyflawni gweithredoedd da cyn marw ac felly i ennill bendithion yn y nef.

80 **aelaw eiliad** Darlleniad llsgr. f yn unig, ond nid yw'r darlleniadau eraill yn dderbyniol. Ni cheir *alaw* ond yn yr ystyr 'lili' yn yr Oesoedd Canol (gw. GPC 175 d.g. *alaw*¹ ac *alaw*²), ac nid yw hynny'n ystyrllon yma. Ni ellir *olew* ychwaith, cf. ll. 81. Disgrifiad trosiadol o'r storfa o fendithion y mae'r bardd yn dymuno ei hennill iddo ef ei hun yw *aelaw eiliad*.

81 **gobaith** Amser tra pheryglus i'r enaid oedd y gwely angau. Dychmygid y byddai'r diafol yn ceisio bwrw'r claf i anobaith drwy ddwyn ei bechodau o flaen ei lygaid, ac yr oedd anobaith yn bechod dygn iawn, yn rhwystr rhag gwir edifeirwch a maddeuant.

olew'r gyfraith Yr eneniad olaf.

82 **diwedd perffaith** Taer ddymunai pobl ganoloesol gael marw yn y ffordd briodol, fel na fyddent yn mynd i uffern neu dreulio gormod o amser yn y purdan.

83 **rhag trais cythreuliaid** Credid bod cythreuliaid yn gwarchae'r gwely angau yn y gobaith o gipio'r enaid pan ymadawai â'r corff. Câi enaid dedwydd ei hebrwng gan angylion a gadwai'r cythreuliaid o hyd braich.

84 **cennad** Gw. GPC 464 d.g. *cennad*² 'caniatâd, cydsyniad, rhyddid, trwydded'; G 105 d.g. *canhat*. Cyfeirir at drwydded yr enaid glân i fynd i'r nef. Llai tebygol yw *cennad*¹ (GPC 464), sef yr ystyr fwy cyfarwydd 'negeseuwr', ond byddai 'neges' yn sicr yn bosibl (*ib.*).

85 **pren y fuchedd** Y Groes sanctaidd.

86 **i'th wledd a'th wlad** Cf. GSRh 12.288; GLIG 2.8.

87–90 Ni cheir yr englyn hwn mewn rhai llsgrau. ond nid oes rheswm da dros ei amau. Fe'i cysylltir â'r caniad blaenorol gan gyrch-gymeriad ac y mae'r gair olaf yn cyrchu dechrau'r gerdd.

Atodiad

Nid yw awdur na dyddiad y gerdd deimladol hon yn sicr. Y mae llawysgrifau ABDFG yn ei phriodoli i Ieuan Gethin ab Ieuan ap Lleision, ond yn CEHL fe'i rhoddir i fardd o'r enw Llywelyn Fychan. Ceir y ddau enw yn IJK, ac yn I y mae ffurf lawnach ar yr ail un, sef Llywelyn Fychan ap Llywelyn Foelrhon. Rhaid yn gyntaf drafod cydberthynas y llawysgrifau.

Y llawysgrifau

Perthyn DFG yn agos iawn i'w gilydd. Ni cheir ynddynt linellau 71–2 nac 87–90. Ceir cwpled llwyr wahanol ar ddiwedd y testunau hyn, sy'n cymryd lle llinellau 87–90.¹ Y mae darlleniadau'r tri chopi bron yn unffurf. Collwyd llinell 36 yn D oherwydd amryfusedd: dengys y cipair ar waelod y tudalen fod y llinell yn y gynsail. Ni all D fod yn gynsail i'r lleill, felly. Awgryma dyddiadau'r llawysgrifau fod F a D yn tarddu o G, er y gall fod D yn tarddu o F.

Copi o A yw K. Y mae yn llaw John Jones, Gellilyfdy, a cheir ei nod copïo arferol ef wrth ymyl y testun yn A. Y mae'r teitl yn K yn debyg hefyd. Eto, ceir amrywiadau o lawysgrif arall, eto yn llaw John Jones, yn K. Y mae'r amrywiadau hyn yn unffurf â darlleniadau L, copi arall o'r gerdd yn llaw John Jones. Deuant naill ai o'r llawysgrif honno neu'n uniongyrchol o'i chynsail. Hyn sy'n esbonio paham y mae priodoliad i Ieuan Gethin a Llywelyn Fychan yn K: daw'r cyntaf o A a'r llall o L neu ei chynsail. Ymddengys mai copi uniongyrchol o A yw B.

Ymdebyga J i I, ond y mae nifer o ddarlleniadau llwgr yn awgrymu ei fod wedi cael ei gofnodi oddi ar gof gan rywun a oedd yn gyfarwydd ag I. Tardda I yn rhannol o E, ond tua llinell 43 y mae'n dechrau cynnig darlleniadau go wahanol. Ymddengys fod dwy gynsail wedi eu defnyddio yma, sy'n esbonio paham y mae'r gerdd wedi ei phriodoli i'r ddau fardd yn I. Y tebyg yw fod C yn tarddu o E. Perthyn EHL yn agos at ei gilydd ond nid yw'r union berthynas yn eglur.

Rhaid ystyried y llawysgrifau a ganlyn yn annibynnol neu o bosibl yn annibynnol: AEGHIL. Nid oes angen ystyried BCDFJK ymhellach ac ni chofnodwyd amrywiadau ohonynt yn yr *apparatus*.

Y priodoliad

Dwy lawysgrif annibynnol sy'n rhoi'r gerdd i Ieuan Gethin, sef AG. Yn EHL fe'i rhoddir i Lywelyn Fychan, ond fel yr esboniwyd uchod, nid yw'n eglur a yw'r tri chopi hyn yn annibynnol ar ei gilydd. Esboniwyd hefyd fod I yn gyfuniad o ddwy gynsail. Gall fod y priodoliad i Lywelyn Fychan ynddi'n tarddu o E, ond os felly, y mae'n rhaid cymryd mai ychwanegiad y copïydd yw *ap Llywelyn Foelrhon*, yn hytrach na gwybodaeth a gafodd yn ei gynsail. Tystiolaeth go fregus ydyw, felly. Trafodir isod yr ymgeiswyr posibl ar gyfer awdur y gerdd hon.

i. Ieuan Gethin ab Ieuan ap Lleision

Bardd o Forgannwg, *fl.* c. 1410–80.² Dadleua Dafydd Johnston yn gryf nad yw arddull y gerdd yn gyson â dull Ieuan:

Ceir ynddi nifer o bethau sy'n nodweddiadol o gywyddau'r bedwaredd

¹ Gw. td. 160.

² Bledwyn Owen Huws, 'Dyddiadau Ieuan Gethin', LICy xx (1997), 46–55.

ganrif ar ddeg, megis brawddegau'n ymestyn dros sawl llinell, defnydd helaeth o sangiadau, geiriau cyfansawdd, a'r darn hir yn dyfalu'r nodau.³

At hyn gellir ychwanegu cyfartaledd uchel y gynghanedd sain, sef 34% (gan gynnwys sain drosogl), ac ar ben hynny y defnydd o gynghanedd sain gadwynog (14% eto), sef cyfanswm o 48% yn gynghanedd sain o ryw fath. Priodolir dwy gerdd arall yn galaru am blant i Ieuan Gethin, felly nid yw'n syndod fod y gerdd hon wedi cael ei thadogi arno hefyd.⁴ Gellir yn hyderus wrthod Ieuan Gethin, a derbyn mai Llywelyn Fychan a gyfansoddodd y cywydd: ond pa Lywelyn Fychan?

ii. *Llywelyn Fychan ap Llywelyn Foelrhon*

Bardd a chefnder i Ruffudd ap Maredudd (*fl.* 1346–82) y golygwyd ei awdl gyffes uchod.⁵ Yr oedd ei dad, Llywelyn Foelrhon, yn fyw yn y cyfnod 1295–1322x3.

Fe all yn hawdd mai Llywelyn Fychan ap Llywelyn Foelrhon oedd awdur y cywydd presennol, ond y mae angen bod yn ochelgar. Awgrymwyd eisoes mai dyfaliad copiyydd, nid tystiolaeth gadarn, yw'r enw llawn yn llawysgrif I. Os felly, nid oes unrhyw draddodiad dilys ymhlith y copïau llawysgrifol sy'n tystio i enw llawn y Llywelyn Fychan a ganodd y cywydd. Yr oedd yr enw Llywelyn yn hynod gyffredin, fel hefyd y cyfuniad Llywelyn Fychan.

Rhaid hefyd ystyried enwau'r plant a fu farw. Fel y mae sawl un wedi dadlau, y mae'r enwau Dafydd, Morfudd a Dyddgu yn dra awgrymog.⁶ Nid yw'n debygol o fod yn gyd-ddigwyddiad mai dyna oedd enw bardd serch enwocaf y ganrif a'r ddwy ferch y canai fwyaf aml iddynt. Eto, y mae'r un mor debygol nad y bardd a'r merched go-iawn a farwnedir yn y gerdd, am y rhesymau a roddodd Johnston: y mae *dillynion* a *teganau* yn awgrymu mai plant oeddynt, ac y mae'r gair *tylwyth* yn y llinell olaf yn ddiamwys.⁷ Os felly, y mae'n dilyn mai chwiw lenyddol a barodd i Lywelyn Fychan enwi ei blant ar ôl Dafydd a'i arwresau. Rhydd hyn rywfaint o gymorth wrth ddyddio'r gerdd, ond nid yw dyddiadau Dafydd ap Gwilym, gwaetha'r modd, yn sicr, ac eithrio iddo flodeuo yn ystod y 1340au.⁸ A barnu wrth ddyddiadau Gruffudd ap Maredudd, a berthynai i'r un genhedlaeth â Llywelyn Fychan ap Llywelyn Foelrhon, y mae'n gronolegol bosibl fod y gŵr hwn yn gyfarwydd â gwaith Dafydd. Ac ystyried hefyd fod Dafydd wedi ymweld ag Ynys Môn, a bod darnau o waith Gruffudd ap Maredudd yn

³ GyB 47.

⁴ *Ib.* 69–89 am y cerddi hyn.

⁵ Gw. uchod cerdd 10.

⁶ TLIM 29; R. Geraint Gruffydd, 'Dafydd ap Gwilym: trem ar ei yrfa', *Taliesin*, 71 (1990), 34–6; GyB 47–8.

⁷ GyB 48.

⁸ LIU 111.

awgrymu ei fod yntau yn gyfarwydd â gwaith y bardd o Lanbadarn,⁹ nid yw'n anodd derbyn bod Llywelyn Fychan ap Llywelyn Fychan mewn cyflwr i enwi ei blant yn y dull hwn, pe mynnai.

iii. Llywelyn Fychan ap Llywelyn Goch ap Llywelyn Gapan

Awgrymwyd yn ddiweddar mai'r gŵr hwn y mae cysylltiadau hysbys rhyngddo a Dafydd ap Gwilym yw awdur mwyaf tebygol y gerdd. Yr oedd y Llywelyn Fychan hwn yn gyfylder i Rydderch ab Ieuan Llwyd, gŵr amlwg iawn ym mywyd cyhoeddus a llenyddol Ceredigion, a cheir tystiolaeth bendant iddo ymddiddori yn y grefft farddol. Canodd Dafydd ap Gwilym ffug-farwnad ar ei ran i Rydderch, a chanodd Llywelyn Goch ap Meurig Hen i'r ddau ŵr ar y cyd, gan honni:

Deallu barddlyfr da a ellynt.¹⁰

Parhaodd y diddordeb hwn yn y genhedlaeth nesaf. Canodd Guto'r Glyn ac Ieuan Deulwyn i Hywel ap Llywelyn Fychan.¹¹ Y sail dros briodoli'r gerdd i'r Llywelyn Fychan hwn yw ei berthynas â Dafydd ap Gwilym ac â chylchoedd Rhydderch ab Ieuan Llwyd yr oedd Dafydd yn ymdroi'n helaeth ynddynt.

Awduraeth: casgliad

Ni ellir profi'n derfynol pwy a ganodd y cywydd hwn. Os chwilir am rywun a oedd â chysylltiadau pendant â Dafydd ap Gwilym, yna y mae Llywelyn Fychan o Geredigion yn bosibilrwydd amlwg; ond, fel y dywed Johnston, yn wyneb y diffyg tystiolaeth sicr y mae angen cadw meddwl agored.¹²

Dyddiad y cywydd

Gwelwyd eisoes fod dyddiad yn y bedwaredd ganrif ar ddeg yn fwy tebygol ar sail yr arddull na dyddiad diweddarach. Un darn gwerthfawr o wybodaeth a geir yn y gerdd yw'r ffaith fod un o'r plant wedi marw o'r un afiechyd naw mlynedd o flaen y lleill. Gallwn anwybyddu, felly, ymweliad cyntaf y pla â Chymru yn 1348–9. Nodir ail ymweliad difrifol â Lloegr yn 1361–2 a thrydydd ymweliad yn 1369. Dychwelodd eto yn 1375 ac yn 1379.¹³ Y mae'n amlwg, fodd bynnag, i'r pla ddychwelyd ar amryw achlysuron, weithiau'n eang, weithiau'n effeithio ar ardal gyfyng yn unig, ac nid yw gwaith ysgolheigaidd ar y pla yng Nghymru eto wedi llunio darlun da o ymosodiadau'r pla yma.¹⁴ Ar sail yr wybodaeth annigonol sydd gennym, fodd

⁹ Cf. yr adleisiau o 'Marwnad Angharad' (GDG³ cerdd 16) a geir yn 'Marwnad Gwenhwyfar', gw. GGMD iii, 169n14.

¹⁰ GLIG 4.49.

¹¹ GGI² 233–4 (cerdd LXXXIX); GID 81–2 (cerdd XLIII).

¹² GyB 48.

¹³ Gw. *The Black Death*, ed. Rosemary Horrox (Manchester, 1994), 85–8.

¹⁴ Yr astudiaeth safonol o hyd yw William Rees, 'The Black Death in Wales', *Essays in Medieval History Selected from the Transactions of the Royal Historical Society on the Occasion of its Centenary*, ed. R.W. Southern (London, 1968), 179–99; traddodwyd y papur hwn yn wreiddiol yn

bynag, byddai 1369 yn gyson â sylw'r bardd fod ei fab Ieuan wedi marw naw mlynedd ynghynt (felly yn 1361, a chyfrif yn fras). Cyfeirid at ymosodiad 1361 fel 'marwolaeth y plant' yn ôl croniclydd yn Lloegr, a bu ymosodiad 1369 yn arbennig o chwyrn ar blant yn ôl yr un ffynhonnell.¹⁵

Enw'r pla

Y nod yw enw'r bardd ar yr afiechyd sydd wedi lladd ei blant (llau. 20–1). Yn ôl GPC, gair gwahanol yw hwn o bosibl i'r enw cyffredin *nod* 'arwydd', ac awgrymir ei fod yn tarddu o'r Saesneg *node*,¹⁶ ond hyd yn oed os yw hyn yn wir, y mae'n amhosibl credu bod ystyron y gair Cymraeg arferol yn absennol yma. Ymddengys fod *y nod* yn cyfeirio at *y bubo*, sef chwydd sy'n ymddangos ar y corff ac a ddisgrifir yn fanwl yn y gerdd.¹⁷ Eto, y mae'n bwysig nodi bod symptom arall yn cael ei ddisgrifio hefyd, sef ysmotiau tywyll sy'n ymddangos ar y croen neu sydd o bosibl yn cymryd ffurf yswigod chwyddedig. Yn ystod ymweliadau diweddarach gan y pla adwaenid yr arwyddion dychrynlyd hyn fel 'the tokens' yn Lloegr, ac y mae'n werth cymharu'r enw Cymraeg *y nodau* neu *haint y nodau* sy'n ymddangos yn nheitl y gerdd mewn rhai llawysgrifau.

Y Pla Du

Bu consensws ers y 1890au mai pla biwbonig a achosir gan y bacteriwm *Yersinia pestis* oedd wrth wraidd y Pla Du a drawodd Ewrop a darnau helaeth o Asia ac Affrica ar ganol y bedwaredd ganrif ar ddeg, fel hefyd yr ymosodiadau eraill a barhâi hyd yr ail ganrif ar bymtheg. Lledir y bacteriwm hwn gan chwain llygod mawr yn brathu pobl. Bydd y chwarran lymff agosaf at y man a frathwyd gan y chwannen heintus yn chwyddo (yng nghesail y goes gan mwyaf, ond hefyd dan y fraich ac ar y gwddf), gan greu'r crugyn a elwir yn *bubo*. Gall yr haint hefyd gymryd ffurf niwmonig (lle yr effeithia ar yr ysgyfaint), ac yn yr achos hwn gall ledu o berson i berson yn uniongyrchol.

Y mae'n deg dweud erbyn hyn fod y consensws hwn yn prysur fynd ar chwâl.¹⁸ Nid oedd symptomau'r Pla Du yn llwyr gyson â'r pla biwbonig heddiw. Yn bennaf nid oes fawr o dystiolaeth am ysmotiau tywyll ar y croen heddiw, ond yn yr Oesoedd Canol dyna un o brif arwyddion yr afiechyd, a

1920.

¹⁵ Sef yr *Anonimale Chronicle*, cronicl diennw sy'n ymestyn hyd 1381; dyfynnir y darnau perthnasol yn Rosemary Horrox, *op.cit.* 85 ac 88.

¹⁶ GPC 2588 d.g. *nod*².

¹⁷ Llau. 35–52.

¹⁸ Y tri gwaith allweddol yw Graham Twigg, *The Black Death: A Biological Reappraisal* (London, 1984); Susan Scott and Christopher J. Duncan, *Biology of Plagues: Evidence from Historical Populations* (Cambridge, 2001); a Samuel K. Cohn, Jr, *The Black Death Transformed: Disease and Culture in Early Renaissance Europe* (London, 2002).

roes fod i enwau megis y *frech ddu* yn Gymraeg.¹⁹ Yn bwysicach, nid yw ymddygiad y ddau afiechyd yn debyg o gwbl.²⁰ Haint sy'n lledu'n araf ac yn afreolaidd yw'r pla biwbonig oherwydd ei fod yn ddibynnol ar gydberthynas llygod mawr, chwain a phobl. Hyd at 3% o'r boblogaeth mewn cymuned heintiedig a leddir gan mwyaf heddiw, ac nid yw'r afiechyd ar ei wedd fiwbonig yn heintus rhwng pobl. O ganlyniad, cymer flynyddoedd, os nad degawdau, i ledi o le i le, hyd yn oed gyda chymorth trafniadaeth fodern fel llongau ager. Er bod y ffurf niwmonig yn heintus, y mae mor chwyrn fel mai anodd yw i glaf heintio eraill cyn y bydd yn orweiddiog ei hun. Canran fechan o'r heintiadau, felly, sy'n digwydd yn y modd hwn. Y mae'n gwestiwn a oedd llygod mawr yn gyffredin yng ngogledd Ewrop yn arbennig, a hefyd y mae angen rhywogaeth arall o anifail i gynnal yr haint yn barhaol, oherwydd ei fod yn farwol i lygod mawr ac felly na all ymgynnal ynddynt yn ddigon hir i gynnal epidemig hirdymor. Nid oes unrhyw rywogaeth addas erioed wedi ei darganfod yn Ewrop. Ceir hefyd amheuan a oedd hinsawdd gogledd Ewrop yn addas ar gyfer chwain y llygod mawr.

Lledodd y Pla Du o Sisili i'r Alban mewn tair blynedd. Lladdodd hyd at hanner y boblogaeth. Credai pobl y cyfnod yn daer mai afiechyd heintus ydoedd a ledai o berson i berson, ac o ystyried cyflymder ei lediad, pwy a allai amau gair y llygad-dystion hyn?²¹ Ni sylwodd yr un cyfoeswr ar farwolaeth fawr ymysg llygod mawr, ond byddai marwolaeth o'r fath yn rhwym o ddigwydd cyn y gallai'r pla biwbonig ledi i bobl.

Y mae'n debygol na chaiff y cwestiwn hwn ateb boddhaol am beth amser eto, os caiff un o gwbl. Y mae gobaith y gellir darganfod olion DNA *Yersinia pestis* o ysgerbydau pobl a fu farw o'r pla, ond hyd yn hyn bu'r canlyniadau'n gymysg ac y maent wedi ysbarduno cryn anghytuno.²² Yn y cyfamser, y mae'n deg dweud bod ansicrwydd bellach ynglŷn â'r farn draddodiadol am y llygod mawr a'r chwain a bod y dadleuon cryf yn ei herbyn yn haeddu ymateb manwl.

Ni all cywydd Llywelyn Fychan gyfrannu at y drafodaeth am epidemiolog y Pla Du, ond y mae'n werthfawr o ran ei ddisgrifiad o'r symptomau, a dyfynnwyd ohono mewn llyfr diweddar sy'n dadlau yn erbyn y ddamcaniaeth draddodiadol.²³ Ceir disgrifiad arall gan Ddafydd Llwyd o Fathafarn sy'n gyson ag eiddo Llywelyn Fychan o ran gwahaniaethu rhwng y *bubo* a'r

¹⁹ GPC 314 d.g. *brech*¹; TA 292 (LXXII.62), 313 (LXXVII.98).

²⁰ Crynhoir y dadleuon sy'n dilyn o'r gweithiau a enwyd uchod. Am grynodedb manylach a thra defnyddiol, gw. Susan Scott and Christopher J. Duncan, *op.cit.* 356–62.

²¹ Y mae'r ffynonellau'n aneirif, ond am enghraifft, gw. Rosemary Horrox, *op.cit.* 35–41 lle y rhoddir tystiolaeth Michele de Piazza am Sisili. Trafodir ymhygiadau'r dam hwn yn Susan Scott and Christopher J. Duncan, *op.cit.* 82–6.

²² Samuel K. Cohn, Jr, *op.cit.* 248.

²³ *Ib.* 60–1.

ysmotiau tywyll.²⁴ Sonia Ieuan Gethin yntau am y *ddufrech* ar fraich ei fab Siôn fel arwydd o farwolaeth sicr.²⁵ Bid a fo am union natur y clefyd, y mae'r cerddi hyn am farwolaethau plant ifainc ymysg y rhai grymusaf yn y Gymraeg.²⁶

Golygwyd y gerdd hon o'r blaen gan Dafydd Johnston yn GyB 47–58 gyda chyfieithiad Saesneg, a hefyd yn Nest Scourfield, 'Gwaith Ieuan Gethin ab Ieuan ap Lleision, Llywelyn ap Hywel ab Ieuan ap Gronow, Ieuan Du'r Bilwg, Ieuan Rudd a Llywelyn Goch y Dant' (M.Phil. Cymru [Abertawe], 1993), 1–5.

Mesur: cywydd 90 llinell. Ceir cyfartaledd uchel o gynghanedd sain a sain gadwynog.²⁷

1 **erglyw ... Arglwydd** Cyfuniad cyffredin iawn, cf. GGMD ii, 3.1–3, 91, 15.5–6. Ceir cynghanedd groes yn y ll., ond o dderbyn bod *Duw* yn gallu odli ag *erglyw* ceid cynghanedd sain hefyd, cf. GGMD ii, 3.91n am enghraifft o'r odl hon, a hefyd D.J. Bowen, 'Pynciau Cynghanedd: Odli *I, U* ac *Y*', LICy xx (1997), 142. Os derbynnir cynghanedd groes, yna y mae'n rhaid cyfrif *f* led-lafarog yn ail hanner y ll. Dichon mai awydd i gael cyfatebiaeth gyflawn a roes fod i'r amrywiadau yn llsgrau. EGI.

3 **glendyd** Am y ffurf, gw. D.J. Bowen, *art.cit.* 139–40.

7–8 **Perigl ... / Ein bod** Am *perygl* yn cyflwyno cymal enwol, cf. GSCyf 12.75 *perygl yt y paraf glwyf* ac *ib.* 14.53–4 *Perygl yw na bydd parawd / Powys dir am ysgwir gwawd* (Llywelyn ab y Moel). Yma y mae'r ystyr fel petai'n ymylu ar 'siawns go lew', fel sy'n gyffredin ar lafar heddiw, er na chydabyddir yr ystyr hon yn GPC 2784 d.g. *perygl, perigl*. Y dewis arall yw cysylltu *perigl â dy fâr* a deall *ein bod ... yn edifeiriaw* yn ddibynnol ar y prif gymal *nid ym heb hiraeth* 'nid ydym heb hiraeth ... [yn sgil y ffaith] ein bod yn edifarhau', ond gadewid felly *perigl ... dy fâr ... a'th lid* heb f. i gwblhau'r synnwyr. Rhaid gwrthod cynnig Dafydd Johnston '*It is a danger that our lives / Are never free of grief*' (GyB 51) oherwydd ni all *nid* gyflwyno cymal enwol, gw. GMW 174.

12 **dangos** Amdani'n f. gyflawn, gw. GPC 887 (b) a cf. TA 213 (LII.37–8) *Ni ddengys ynddi un-gwr / Nad ai'n d'ol i dân a dŵr*.

pob ddau Am dreiglo ar ôl *pob*, gw. Treigladau 146.

13 **deuwg** Darlleniad llsgrau. AE; byddai *dufwg* (llsgrau. GI) yn ystyrion hefyd, oherwydd credai rhai fod tarthau yn yr awyr yn gyfrifol am ledaenu'r pla, cf. GLMorg i, 3.84 *gwenwyn wybr*. Am *f* led-lafarog gw. J. Morris-Jones: CD 199–200.

²⁴ GDLIM 127–8 (cerdd 56).

²⁵ GyB 72 (ll. 12).

²⁶ Am drafodaeth bellach ar y cerddi hyn, gw. *ib. passim* a LIU 11–14.

²⁷ Gw. y rhagymadrodd, td. 173.

- 14 **drudaniaeth** Gair ac iddo nifer o ystyron perthnasol, gan gynnwys ‘creulondeb’ a ‘prinder bwyd’ (GPC 1086–7); byddai’r olaf yn bosibl-rwydd yn sgil ymweliad trwm gan y pla.
- 15 **brigladd** Nodir *haint brigladd* fel enw ar y pla yn GPC 1814 d.g. *haint*, a hynny ar sail tystiolaeth eiriadurol.
- 18 **ni wna rhan â neb** Ergyd y geiriau hyn yw fod y pla yn ddidrugaredd, ond nid felly union natur y ddelwedd. Am *rhan* yn yr ystyr ‘y weithred o rannu neu ddsbarthu’, gw. GPC 3035 d.g. *rhan*¹ (f). Dywedir, efallai, nad yw’r pla yn rhannu ei ysglyfaeth dynol â neb. Ystyrier hefyd gyfieithiad Dafydd Johnston ‘*which gives no quarter*’ (GyB 51).
- 24 **neur** Ni cheir y darlleniad hwn yn y llsgrau, ond dilynir yn hyderus awgrym Dafydd Johnston yn GyB 50. Ni ellir derbyn *ni* (llsgrau. AL) ar sail y synnwyr, ac er bod *oerfawr gwynais* (llsgr. G) yn ystyrion, y mae angen darlleniad sy’n cyfrif am *ni* a *ner* yn y copïau eraill. Cyffredin oedd i gopïwyr gamddeall y ffurfiau hynafol *neu* a *neur*.
- 25 **Ieuan** Neu *Ifan*: nid oes modd gwybod pa ffurf a arddelai’r bardd, neu a oedd yn bosibl galw dyn wrth y naill ffurf ar ei enw neu’r llall.
- 26 **naw mlynedd** Gw. y rhagymadrodd.
- 28 **ym aros** Neu *ymaros* ‘dioddef’.
haf Deellir yn adferfol.
- 31 **Ieuan** Gw. ll. 25n.
- 32 **didawddgwyn** Ni restrir *didawdd* yn GPC 961 nac yn G 329, ond aralleirir yma ar sail yr ystyron ‘nychdod, darfodedigaeth’ a geir yn GPC 3456 d.g. *tawdd*¹, a chan ddilyn GyB 53. Un posibilrwydd yw fod rhywun wedi gorgywiro’r gair hysbys *didawl* er mwyn creu cynghanedd lawnach: yr un fyddai’r ystyr os felly. Erys y darlleniad yn AEIL yn anodd ei esbonio, ond efallai ei fod yn dangos dylanwad y gair *godidawg*. A ellid sangiad *odid hawddgwyn* ‘rhyfedd fyddai cwyn esmwyth’?
- 35 **oedd** Am yr ystyr ‘byddai’, gw. GMW 110–11.
- 36 **crugyn** Sonrir am y *bubo*, sef chwydd a ymddangosai dan y gesail, ar y gwddf neu rhwng y coesau.
- 37 **sum** Amrywiad ar *swm*, gw. GPC 3365 d.g. *swm*. Gan na nodir enghraifft yno tan 1547, y mae’n bosibl mai *swm* a geid yma’n wreiddiol.
- 38 **swllt** Cyfeiriad at siâp y *bubo*, ond y mae hefyd yn eironig: gall swllt olygu trysor, cf. GGMD i, 3.112 *Gwledig eurswllt fu gwlad a gorsedd*.
cesail Amwys: cesail y fraich neu gesail y goes. Mewn achosion arferol o’r pla biwbonig cesail y goes a effeithir amlaf oherwydd mai’r goes yw’r rhan o’r corff y gall chwain ei chyrraedd hawsaf. Yn yr Oesoedd Canol, fodd bynnag, ymddengys fod llawer mwy o amrywio yn lleoliad

y *bubo* a hefyd mwy o achosion o ragor nag un *bubo* yn ymddangos, gw. Samuel K. Cohn, Jr, *The Black Death Transformed: Disease and Culture in Early Renaissance Europe* (London, 2002), pennod 4 *passim*.

- 41 **dylyn** Ffurf ar *dilyn* nas nodir yn GPC 1015 d.g. *dilyn* ond y'i ceir ymhlith yr enghreifftiau, a cf. GGMD ii, 1.64 *I ddylyn tyddyn llwyth plant Addaf*. Ni thycia *dylyn*¹ 'ffwl' ar sail yr ystyr, ac anodd yw cyfrif am y treigladau os yr a. *dylyn*² 'glud, parhaol' ydyw (GPC 1138).
- 44 **gwyn** Gthg. llsg. A *gwn*. Gallai ll. 51 isod awgrymu mai coch oedd lliw y *bubo*, ond disgrifir ef fel crugyn gwyn ar adeg y Pla Mawr yn Llundain 1665–6, gw. Susan Scott and Christopher J. Duncan, *Biology of Plagues: Evidence from Historical Populations* (Cambridge, 2001), 218. Credir yn gyffredinol mai'r un afiechyd a achosodd y farwolaeth hon â'r Pla Du yn y 14g.
- 45 **pwmel** Y darn crwn ar garn cleddyf.
- 46 **baich ... bechodau** Cyfuniad geiriol cyffredin, gw. Barry J. Lewis, 'Adeiladu Cerdd: Cyfuniadau Geiriol yng Nghanu Crefyddol y Gogynfeirdd', LICy xxiv (2001), 39–40.
- 50 **bach** Am y diffyg treigladau gw. Treigladau 56.
nid Darlleniad llsg. L; ceir *ni* ym mhob llsg. arall. Yn ramadegol y mae angen *nid* yma, ac y mae'n rhoi cynghanedd sain gadwynog gywir. Dichon mai ffrwyth ymgais i greu cynghanedd sain reolaidd yw *ni* yn y testunau eraill, ond y mae'r ffurf gadwynog yn gyffredin yn y cywydd hwn.
- 52 **a bair** Nid oes sail wirioneddol dros ddewis rhwng y darlleniad hwn a'r darlleniad cyfystyr *a wna* yn llsgrau. EHL.
- 54 **i lid** Sonnir am y chwarren yn chwyddo. Gellid hefyd *ei lid*.
diwyl Gellid hefyd *dywal*, darlleniad llsg. A, heb fawr o wahaniaeth i'r ystyr.
- 56 **medel** Erbyn ll. 57 y mae'r bardd wedi symud o ddisgrifio'r *bubo* at nodwedd arall ar yr afiechyd, sef rhyw fath o frech ddu ar y croen (gw. y rhagymadrodd), ac ymddengys yn debygol iawn fod llau. 55–6 yn cyflwyno'r pwnc newydd yn hytrach na'u bod yn ymwneud â'r *bubo* o hyd. Cyfeiria *medel* yn aml at fintai o bobl yn cynaeafu (GPC 2391 d.g. *medel*¹), er bod modd ei ddefnyddio'n ffigurol am ryfelwr unigol (*ib.* (b)). Y mae'r ffurfiau ll. *duon ofidion* hefyd yn awgrymu bod y bardd wedi newid o ddisgrifio un gwrthrych i ddisgrifio nifer. Gellid hefyd 'cynhaef [o] ofidion du', eto am y frech ddu, ond ni fyddai'n amhosibl cyfeirio'n llac at y *bubo* yn y modd hwn.
- 57 **hagr** Rhaid ei gyfrif yn ddeusill er mwyn hyd y ll.
- 58 **had dubys** Sef hadau ffacbys, yn ôl pob tebyg, gw. 2.7n. Ceir nifer o

wahanol fathau o ffacbys (rhywogaethau *Vicia*, *S. vetches*).

- 59 **morlo** Sef 'glo', GPC 2492 d.g. *morlo*¹; 'golosg' neu 'siarcol' oedd ystyr arferol y gair syml *glo* yn yr Oesoedd Canol.
- 61 **rhagflaen** Gw. GPC 3011 am y trosiad milwrol.
- 62 **tardd** Amdano fel ba., gw. GPC 3448 a cf. MM 40 *sef a wna h6nn6, tardu cornbydon tr6yda6 a sugna6 y gwenwyn y maes*.
- 63 **cafod** Am amryfal ystyron y gair hwn, gw. GPC 443 d.g. *cawod*. Gall gyfeirio'n benodol at ysmotiau ar y croen.
- pys** Gw. 58n.
- 64 **ceinion** Nid yw'r darlleniad yn sicr yma. Dilynir llsgr. I, ond nodar nad yw o reidrwydd yn annibynnol ar lsg. E yn yr adran hon. Gwaetha'r modd, nid yw'r darlleniad yn E yn eglur iawn. Gellid dilyn llsgr. A *cennad* a chael synnwyr da, ond awgryma'r holl ddarlleniadau eraill ryw ffurf yn diweddu yn *-n*. Gwnâi darlleniad L *ceimion* synnwyr hefyd, oherwydd cyfeiria hynny'n aml at arian a blygir ac a offrymir i sant (e.e., GSC 4.55; GSH 15.70), a gallai felly fod yn ddelwedd am y nodau; ond byddai angen cael *cymar* ar ddiwedd y ll. er mwyn y gynganedd, ac ni fyddai ystyr hynny'n eglur.
- 65 **creifion** Byddai *creision* (llsgr. G) yn ystyrion, gw. GPC 580 d.g. *cras*, ond yn wyneb y ffaith fod *f* ym mhob darlleniad arall, gellir derbyn mai camddealltwriaeth o *creifion* ydyw.
- bulwg** Bulwg yr yd, *Agrostemma githago*, S. 'corncockle'. Planhigyn a chanddo flodau piws neu goch tywyll. Cyn datblygiadau'r 20g. arferai fod yn chwyn tra chyffredin mewn caeau yd, ond bellach y mae bron wedi darfod o'r tir ym Mhrydain. Gwynnaidd yn hytrach na du yw lliw canol y blodyn, gthg. GyB 49. Y mae'n rhaid, felly, mai at ei hadau tywyll y cyfeirir yma. Y *pilion* yw'r boced sych grimp lle y mae'r hadau i'w gweld wedi i'r blodeuyn grino, a'r *creifion*, felly, yw'r hadau.
- 66 **cadgamlan** E.c. yma, gw. GPC 378 am yr ystyron 'torf derfysglyd, ciwed gythryblus' ac enghreifftiau. Dyna'r frwydr y lladdwyd Arthur ynddi. Gall *cad* gyfeirio at frwydr fel achlysur ac at y sawl sy'n ymladd ynddi.
- 68 **gemau gwymon** Cyfeiriad, efallai, at y chwyddiadau a geir ar rai mathau o wymon.
- 69 **ufydd ofeg** Sangiad yn disgrifio prudd-der geiriau neu feddwl y bardd, y mae'n debygol, er nad amhosibl fyddai disgrifiad o'r ysmotiau eu hunain fel gweision ewyllysgar i'r afiechyd (a sylwer eu bod yn cael eu personoli yn y ll.).
- 70 **grawn** Gall fod yn yd neu'n aeron; yn wyneb y cyfeiriadau at faint yr ysmotiau, yr olaf sydd fwyaf tebygol.

- 73 **ein** Dilynir llsg. G (*yn = ein*), er mai *fy* a geir yn yr holl lsgrau. eraill. Nid yw *fy ngweddi* yn cynganeddu, a ffurfiau l ll. a geir drwy gydol y weddi hon (e.e. yn y ll. nesaf).
- 87 Ll. sillaf yn fyr. Gellid dilyn llsg. I a darllen *Doeth ynn y lluniaist bob da*.
- 90 **yn nhâl** Nodir enghraifft o'r gystrawen hon o'r 16g. yn GPC 3424 d.g. *tâl*¹ (yn y cyfuniad *tâl llafur*). Gellid *Ym, 'y nhâl* 'Imi, [sef] *fy nhâl*'.

*Enwau personau***Addaf: plant Addaf** yr hil ddynol

10.47

Crist 10.62, At.71**Dafydd** At.30**Duw** 10.11, 32, 42, 43, 48, 66,At.1, 5, 88 **gwiwDduw** At.73**Dyddgu** At.32**Iesu** 10.56**Ieuan** At.25n, 31n**Mair** 10.5n, 50 **Mab Mair** 10.57**Morfudd** At.30**Trindawd** 10.51**Ysbryd Glân** At.3–4

GWAITH GRONW DDU

golygwyd gan

BARRY J. LEWIS

Rhagymadrodd

Ar un adeg yr oedd enw Gronw Ddu yn dra hysbys ymhlith beirdd a chopiwyd barddoniaeth, ond erbyn hyn y mae'r ymwybyddiaeth ohono wedi cilio, a phitw iawn yw'r wybodaeth yn ei gylch sydd ar gael mewn print. Cyhoeddwyd dwy gerdd dan ei enw yn y *Myvyrian Archaiology*, a thrafododd Margaret Enid Griffiths ddau destun arall a briodolir iddo, ond nid yn fanwl iawn.¹ Ar hyn y seiliwyd y frawddeg a geir amdano yn y *Cydymaith i Lenyddiaeth Cymru*, sy'n honni iddo fod yn fardd brudiol yn y bedwaredd ganrif ar ddeg ac yn awdur y gerdd 'Breuddwyd Gronw Ddu'.² Yn ddiweddar y mae Dafydd Johnston wedi rhestru Gronw Ddu yn ei arolwg o farddoniaeth y ganrif honno, ac wedi trafod yn fyr y 'Breuddwyd', gan ei ystyried yn waith bardd diweddarach a briodolwyd i Ronw.³ Yn y llawysgrifau, ar y llaw arall, y mae llawer o destunau yr honnir eu bod yn waith *Gronw Ddu* neu'n aml iawn *Gronw Ddu o Fôn*, y rhan fwyaf o lawer yn ganu brud. Nod y rhagymadrodd hwn yw gosod allan yr hyn y gellir ei gasglu ynghylch Gronw Ddu, y bardd o gig a gwaed a ganai yn y bedwaredd ganrif ar ddeg, a hynt a helynt ei enw yn y traddodiad Cymraeg a ymestynnai ymhell ar ôl iddo farw.

LIGC 4973B

Y cam cyntaf fydd sefydlu bod bardd o'r enw Gronw Ddu yn y bedwaredd ganrif ar ddeg a'i fod yn awdur dwy awdl; yna, dadleuir mai ei enw llawn oedd Gronw Ddu ap Tudur ap Heilyn. Ceir y dystiolaeth yn llawysgrif LIGC 4973B, casgliad John Davies Mallwyd o amryfal hen ganu, yn enwedig gwaith y Gogynfeirdd, a wnaeth rywbyrd rhwng 1617 ac 1634.⁴ Cododd John Davies ddwy gerdd dan enw Gronw Ddu, sef awdl gyffes ac awdl serch. Rhoddir isod mewn print italig y teitlau a'r priodoliadau fel y maent yn y llawysgrif, a'r llinellau cyntaf mewn print Rhufeinig:

i. ff. 132^v–133^r *Marwnad Gronwy ddu ap Tudur ap heilyn*
Da lafurfa / dawn ni dyckia / dyn oi decked
Gronw ddu ai k.

¹ MA² 337; EVW 191–2.

² CLC² 288.

³ LIU 75, 350.

⁴ Daniel Huws, 'John Davies and his Manuscripts', *John Davies of Mallwyd: Welsh Renaissance Scholar*, ed. Ceri Davies (Cardiff, 2004), 107.

ii. f. 138^r *Gor Ddū i Ferch*

Goror maendwr / gwir benydiwr

Gronwy ddu a'i k.

Cyfyd teitl y gerdd gyntaf anawsterau. Annisgwyl yw cael marwnad a ganwyd gan ei gwrthrych, ac nid hawdd ychwaith yw llyncu'r cyddigwyddiad fod bardd o'r enw Gronw Ddu yn canu marwnad i ŵr arall o'r un enw. Ond mewn gwirionedd, diflanna'r anawsterau hyn o ddarllen y testun, gan nad marwnad mohono o gwbl, eithr awdl grefyddol. Yr esboniad hawsaf yw fod rhywun yn ystod hanes trosglwyddo'r gerdd wedi camddehongli rhyw fyfodd am *marwysgafn* a'i droi'n *marwnad*. O hyn ymlaen, cymerir yn ganiataol mai'r un gŵr yw Gronw Ddu y bardd a'r *Gronwy ddu ap Tudur ap heilyn* a enwir uwchben y gerdd hon.

Yn nhrydedd adran LIGC 4973B (sef ff. 114–50), yn ôl dadansoddiad Nerys Ann Jones a Morfydd E. Owen, y mae'r cerddi hyn.⁵ Nid yw ffynhonnell neu ffynonellau'r adran hon yn sicr. Awgryma Nerys Ann Jones mai copïau o Lyfr Coch Hergest (c. 1400) neu efallai cysail y llawysgrif honno a ddefnyddiwyd, ond y mae'n bosibl hefyd fod copïau nad oes a wnelont â'r Llyfr Coch yn gysail i rai testunau yn y rhan hon o LIGC 4973B.⁶ Yn sicr, dadleua Jenny Rowland fod y copi o 'Englynion Llywarch Hen' sy'n rhagflaenu'r awdl grefyddol o waith Gronw Ddu yn annibynnol ar y Llyfr Coch.⁷ Nid yw dwy awdl Gronw yn sefyll gyda'i gilydd: ceir tudalen gwag ar ôl yr awdl grefyddol, yna gopi o 'Hirlas Owain', ac ar ôl hwnnw y mae f. 137 yn wag hefyd. Awgryma hyn fod amryfal gynseiliau yn cael eu defnyddio yma. Wrth yr awdl serch rhoddodd John Davies ei nodyn arferol i ddangos ei fod wedi cymharu'r testun ag eiddo Llyfr Coch Hergest. Nid yw'r gerdd yn y llawysgrif honno heddiw, felly y mae'n rhaid cymryd bod rhan(nau) o'r Llyfr Coch wedi mynd ar goll, fel y mae Daniel Huws wedi dangos.⁸ Golyga hyn fod o leiaf ddau gopi cynharach o'r awdl serch ar gael yn amser John Davies, sef ei gysail ef a'r Llyfr Coch, ond nid oes dim i awgrymu bod yr awdl gyffes wedi bod yn y Llyfr Coch.

Cynnull hen farddoniaeth oedd nod John Davies yn LIGC 4973B, ac ymysg cerddi o'r ddeuddegfed ganrif ymlaen hyd y bedwaredd ganrif ar ddeg y rhoddodd ef awdlau Gronw Ddu. Y mae cyd-destun y ddwy gerdd yn LIGC 4973B ynghyd ag awgrym y copïydd fod yr ail gerdd unwaith yn y Llyfr Coch o blaid dyddiad pur gadarn yn y bedwaredd ganrif ar ddeg. Ategir hyn gan eu harddull nodweddiadol Ogynfarddol. Canwyd yr awdl serch ar y mesur tra anghyffredin a alwodd John Morris-Jones yn 'rhupunt

⁵ Nerys Ann Jones and Morfydd E. Owen, 'John Davies and the Poets of the Princes', *John Davies of Mallwyd: Welsh Renaissance Scholar*, ed. Ceri Davies (Cardiff, 2004), 177.

⁶ Nerys Ann Jones, 'Ffynonellau Canu Beirdd y Tywysogion', SC xxxvii (2003), 113–14.

⁷ Jenny Rowland, 'The Manuscript Tradition of the Red Book Englynion', SC xviii/xix (1983–4), 90.

⁸ CyT 10.

hwyaf'.⁹ Un enghraifft arall o'r mesur gorchestol hwn a erys, sef rhan o awdl grefyddol gan Ruffudd ap Maredudd (*fl.* 1346–82).¹⁰ Fel y dadleuir ymhellach isod, nid yw'n debygol mai cyd-ddigwyddiad yw hyn, ac nid oes amheuaeth nad cerddi a luniwyd yn y bedwaredd ganrif ar ddeg yw'r rhain.

Ar sail y llawysgrif hon, felly, casglaf fod bardd o'r enw Gronw Ddu ap Tudur ap Heilyn yn fyw yn y bedwaredd ganrif ar ddeg a'i fod yn awdur dwy awdl. Y cam nesaf yw pwysu a mesur cysylltiad y gŵr hwn â deunydd arall sy'n cylchredeg dan yr enw *Gronw Ddu*.

Llawysgrifau 'Cywydd y tŷ yn y llwyn'

Dwy ffynhonnell annibynnol yn unig sy'n priodoli'r gerdd hon i Ronw Ddu, sef BL Add 14866 (Dafydd Johns, 1586–7) a Rhydychen, Bodley Welsh e 3 (*s.* xvi/xvii).¹¹ Y mae mwyafrif y llawysgrifau o blaid Dafydd ap Gwilym. Ychwanegwyd ei enw ef hefyd yn y ddwy lawysgrif sy'n enwi Gronw Ddu. Eto, noda Thomas Parry na cheir y cywydd yn yr un o'r casgliadau mawr cynnar o waith Dafydd.¹² Ar sail tybiaeth resymol Parry fod cerddi'n llawer mwy tebygol o gael eu cambriodoli i Ddafydd nag i neb arall, y mae'n deg tadogi'r cywydd hwn ar ryw Ronw Ddu. Dywed Parry ymhellach fod arddull y cywydd yn gypledol, sy'n awgrym nad yw'n perthyn i amser Dafydd ap Gwilym;¹³ ond y mae Dafydd Johnston wedi dadlau bod arddull y bedwaredd ganrif ar ddeg yn amrywio'n sylweddol, a bod beirdd y cyfnod hwnnw yn ddigon parod i ganu fesul cwpled hefyd.¹⁴ Y mae'n weddol sicr, felly, y dylid priodoli'r cywydd hwn i fardd o'r bedwaredd ganrif ar ddeg a elwid yn *Gronw Ddu*.

Ai'r un dyn yw hwn â'r bardd y ceir ei awdlau yn LIGC 4973B? *Marwnad Gronwy ddu ap Tudur ap heilyn*, fe gofir, sy'n sefyll uwchben y gerdd gyffes yn LIGC 4973B. I gopi'yd gwreiddiol BL Add 14866, ar y llaw arall, *Grono ddy ... mab Ednyfed vychan* oedd awdur y cywydd, ond noder iddo ychwanegu *medd rhai oedd ef*. Nid oes tystiolaeth fod Goronwy ab Ednyfed Fychan wedi dwyn y llysenw *Ddu*, ond bid a fo am hynny, cwbl anghredadwy fyddai dyddio'r cywydd cyn ei farwolaeth ef yn 1268.¹⁵ Cywirwyd y cyfeiriad petrus at Ednyfed gan J.P. Prys a ychwanegodd *Gronw ddu was ye son of Tudur ab Heilin ab Sir Tudur kt ab Ednyfed fychan according to Griffith Hiraethog's Book of Genealogies*.¹⁶ Dyma ach sy'n cytuno â theitl John Davies ar yr awdl grefyddol.

⁹ J. Morris-Jones: CD 333.

¹⁰ GGMD ii, 2.1–26 a gw. GGMD iii, 43.

¹¹ Ceir stema a thrafodaeth ar y llsgrau. yn y nodyn cefndir i'r gerdd.

¹² GDG clxxiii.

¹³ *Ib.*

¹⁴ LIU 99–100.

¹⁵ BT (RB) 258.

¹⁶ Methwyd ag olrhain y ffynhonnell a grybwyllir.

O droi at achau P.C. Bartrum,¹⁷ gwelir bod rhyw ddryswch yn yr ach, oherwydd y mae Bartrum yn hepgor Tudur ap Heilyn a gwneud Gronw yn fab i Heilyn: ond nodir bod Gronw yn perthyn i'r nawfed genhedlaeth, tra rhoddir plant eraill Heilyn dan yr wythfed. Ceir ach Gronw ap Heilyn ap Tudur ab Ednyfed Fychan mewn sawl llawysgrif achyddol, a dyna ffynonellau Bartrum ar gyfer rhoi Gronw yn fab i Heilyn.¹⁸ Y mae'n bosibl fod yr ach yn ddiffygiol ac y dylid ychwanegu enw Tudur rhwng Heilyn a Gronw. Posibilrwydd arall yw mai dau ddyn gwahanol oedd Gronw ap Heilyn a Gronw ap Tudur ap Heilyn.

Y mae gennym, felly, farn dau gopiïydd mai disgynnydd i Ednyfed Fychan oedd Gronw Ddu, awdur tebygol y cywydd. Gwyddom mai ffynhonnell o'r unfed ganrif ar bymtheg oedd wrth law J.P. Prys a gofnododd yn BL Add 14866 ffurf ar enw'r bardd sy'n cytuno â'r enw uwchben y gerdd grefyddol yn LIGC 4973B. Ai dyna ddigon o dystiolaeth i uniaethu awdur y cywydd ag awdur yr awdlau? Digon brau yw'r dystiolaeth am y rhan fwyaf o feirdd Cymraeg yr Oesoedd Canol, ac yn ôl y safonau arferol byddai'n rhesymol casglu, yn betrus, mai un dyn a ganodd y tair cerdd. Ond cyn rhoi terfyn ar y ddadl, y mae'n rhaid ystyried y testunau brudiol dan enw *Gronw Ddu*, yn enwedig 'Breuddwyd Gronw Ddu'.

Gronw Ddu o Fôn, 'Breuddwyd Gronw Ddu' a'r testunau diweddarach

Tadogwyd nifer o gerddi darogan ar *Ronw Ddu o Fôn*. Dyna'r ffurf gyson ar ei enw yn y llawysgrifau (os anwybyddir amrywiadau dibwys a thalfyr-iaidau), ac ni roddir unrhyw wybodaeth bellach am y bardd hwn. Pa berthynas, felly, sydd rhwng y tair cerdd dan sylw a'r *Gronw Ddu o Fôn* sydd mor amlwg fel brudiwr?

Daw goleuni posibl o'r testun a elwir 'Breuddwyd Gronw Ddu'. Cerdd ddarogan rydd yw hon a geir mewn lliaws o lawysgrifau. Ei phwnc amlwg yw Harri Tudur: sonnir amdano fel *Harri freiniol frenin*, a *Cymro talaethog coronog frenin*, a sonnir hefyd am longau *o bob parth i Gleddau*, sef cyfeiriad posibl at ddigwyddiadau'r flwyddyn 1485, pan laniodd Harri ger Aberdaugleddau ar ei ffordd i gipio Coron Lloegr. Yn y mwyafrif o'r llawysgrifau ceir darn rhyddiaith hir o flaen y gerdd, yn esbonio i Ronw Ddu weld yn ei gwsg long yn glanio yn Ynys Môn. Daw dyn o'r llong a disgrifir ef yn helaeth ac mewn dull sy'n dwyn i gof dechneg yr areithiau pros a'r disgrifiad hir o Gulhwch yn 'Culhwch ac Olwen'. Cyhudda'r dieithryn ef o wrthwynebu ei ymdrech i adennill ei deyrnas. Syrthia Gronw ar ei fai a gofyn pwy ydyw. Ymetyb y dieithryn drwy honni mai ef a fydd yn rhoi diwedd i deyrnasiad y Saeson. Dyna ddechrau'r gerdd ei hun, ac ar ôl pob pennill clywir llais Gronw yn gofyn cwestiwn pellach a atebir gan y dyn.

Afraid dweud nad gwaith yn perthyn i'r bedwaredd ganrif ar ddeg yw'r

¹⁷ P.C. Bartrum: WG1 'Marchudd' 5.

¹⁸ Pen 131, 49 a 93; Pen 128, 282 colofn b; Pen 133, 30; Pen 176, 355.

‘Breuddwyd’. Eto, fe’i lleolir yn y ganrif honno. Mewn rhai fersiynau gelwir Gronw yn *gŵr eang* neu’n *gwreng* neu’n aelod o dylwyth Tudur Fychan ap Goronwy ap Tudur o Benmynydd ym Môn. Ffigwr amlwg ym mywyd yr ynys ganol y bedwaredd ganrif ar ddeg oedd Tudur Fychan. Ef oedd un o noddwyr pennaf Gruffudd ap Maredudd, a bu farw yn 1367. Nid yw testunau’r ‘Breuddwyd’ yn rhoi ach Gronw Ddu: bodlonir ar ei ddisgrifio’n *gŵr eang* neu’n *gwreng* neu’n aelod o *dylwyth* Tudur Fychan, fel y nodwyd uchod.¹⁹

Yr oedd Gronw Ddu ap Tudur ap Heilyn, fel y gwelsom, yn perthyn o bell i Dudur Fychan ac yn gyfoeswr iddo, ac ni fyddai’n syndod yn y byd petai ef, fel aelod o gangen lai grymus o ddisgynyddion Ednyfed Fychan, wedi ei glymu ei hun wrth ei gân mwy dylanwadol. Rhoddir isod ach y ddau, wedi ei symleiddio:

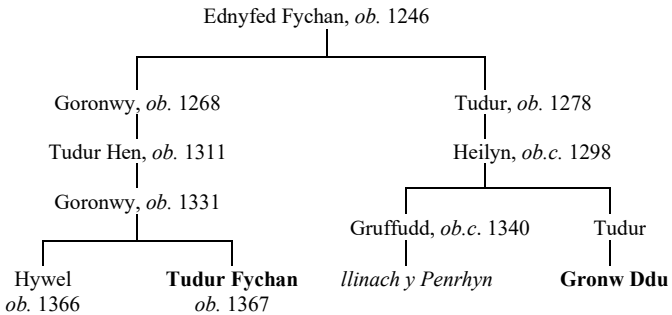

Rhoddai hyn ddolen gyswllt rhwng Gronw Ddu ap Tudur ap Heilyn ac Ynys Môn; byddai hefyd yn ei gysylltu â Gruffudd ap Maredudd, a fyddai wedi bod yn bur amlwg yn llys Tudur Fychan: ef, fe gofir, yw’r unig fardd arall y gwyddys iddo ganu ar fesur y rhupunt hwyaf.

Nid oes prawf mai’r un dyn yw’r cymeriad Gronw Ddu yn y ‘Breuddwyd’—y gellir ei uniaethu’n ddiogel â’r bardd *Gronw Ddu o Fôn* a oedd yn enwog fel brudiwr—a Gronw Ddu ap Tudur ap Heilyn, y bardd y ceir ei waith yn LIGC 4973B: ond y mae’n eithaf tebygol. Ar y llaw arall, nid yw’n debygol fod y ‘Breuddwyd’, er mor enwog ydoedd, wedi darbwyllo copiwrwr tystiolaeth LIGC 4973B na BL Add 14866 i gysylltu’r bardd Gronw Ddu â Gronw Ddu ap Tudur ap Heilyn. Ni nodir ach Gronw Ddu mewn unrhyw destun o’r ‘Breuddwyd’ a welwyd. Hyd y gwyddys, felly, yn ei gysail y cafodd John Davies enw Gronw Ddu ap Tudur ap Heilyn. Ffynonellau llafar sydd y tu ôl i’r cofnod gwreiddiol yn BL Add 14866, ac y mae ffynhonnell cywiriad J.P. Prys yn hysbys (gw. uchod).

¹⁹ Yn y fersiwn o’r ‘Breuddwyd’ a wnaed gan Harri William o Flaenau Gwent (gw. isod) gelwir Gronw yn *wŷr* i Dudur, ond ni pherthyn unrhyw awdurdod i hyn. Llygriad amlwg yn deillio o’r traddodiad fod Gronw yn *wŷr eang* i Dudur ydyw.

Y posibilrwydd arall yw fod bardd darogan o'r enw *Gronw Ddu o Fôn* yn weithredol yn y bymthegfed ganrif, heb fod cysylltiad rhyngddo a Gronw Ddu ap Tudur ap Heilyn. Gallai fod yn awdur y cywydd 'Parlmant a welant yn wir', a briodolir i Ronw Ddu a neb arall, ond sy'n ymddangos yn ddiweddarach nag oes Gronw Ddu ap Tudur ap Heilyn (gw. isod). I'r 1590au y perthyn y copïau cyntaf o 'Breuddwyd Gronw Ddu' sy'n crybwyll ei berthynas â Thudur Fychan ac sydd felly'n ei leoli'n bendant yn y bedwaredd ganrif ar ddeg.²⁰

Nid yw awduraeth yr un o'r cerddi a briodolir i *Gronw Ddu o Fôn* yn ddiogel. Priodolir y rhan fwyaf ohonynt i feirdd eraill megis Taliesin a Myrddin, ac y mae'n amlwg fod yr enw yn cylchredeg fel enw bardd proffwydol mawr, heb fod corff pendant o ganu wedi ei dadogi'n ddiogel arno. Er enghraifft, y mae lle cryf i amau bod Gwilym Pue yn yr ail ganrif ar bymtheg wedi priodoli englynion o'i waith ei hun i Ronw er mwyn cryfhau eu hawdurdod (gw. isod).

Yr oedd bri mawr ar 'Breuddwyd Gronw Ddu'. Y 'broffwydoliaeth bennaf yn y byd' ydoedd yn ôl rhai llawysgrifau, a diddorol iawn yw nodyn Gwilym Pue:

Hoc Grononis Nigri Somnium, Pulchrum com[m]entu[m] Esse Putarem.
Nisi Quod Talis et Tam Insueta Mors. Et constans Veterum Scriptorum
Traditio. Hoc Grononis Somnium Non omnino Fabulam Proclamitent.
Penes Te lector. Fides Esto.²¹

Tybiwn i mai ffug-hanesyn digon prydfarth oedd y breuddwyd hwn o waith Gronw Ddu, oni bai am ddull rhyfedd ac annisgwyl ei farwolaeth a hefyd y traddodiad cyson ymysg yr hen awduron nad ffuglen bur mo'r breuddwyd hwn o waith Gronw. Yn eich dwylo chwi, ddarllenwyd, y bo eich ffydd.

Sonia Gwilym Pue yma am yr hanesyn am farwolaeth Gronw a geir wrth gwt ei gopïau ef o'r 'Breuddwyd'. Dywedasai'r dieithryn wrth Ronw am beidio â datgelu'r breuddwyd wrth neb; ond nid ufuddhaodd Gronw, ac adroddodd yr hanes wrth ei wraig. Daw'r dieithryn yn ôl mewn breuddwyd arall a'i daro ar ei ben â darn o haearn. Pan ddaw ei wraig ato, caiff hi ei fod yn gorwedd yn gelain. Awgryma Gwilym Pue yn gryf fod rhyw ronyn o wirionedd hanesyddol yn yr hanes rhyfedd hwn.

Yn olaf, rhaid nodi pwtyn pur anodd ei ddehongli yn un o lawysgrifau Thomas Wiliems:

yn Amser Gruffydh ap Iln Sissillt tywysawg Cymrû ydhoedh daû vrutiwr mawr ynghymru, nyt amgen no Gronw dhû oedh yn Sir Mon, Ac Adha vras oedh yn trigaw isconwy yn lle a elwir Aber llechoc, yn y man y peris ef ei gladhû mewn / yr lle ar man y gwnaeth ef amravaelion

²⁰ Pen 94, 129 a 172; dyddiad *ex inf.* Daniel Huws.

²¹ LIGC 13167B, 221. Ceir yr un nodyn yn y chwaer-lawysgrif, sef LIGC 4710B, 406.

ganeūae y dhangos y bydhai fanachloc yno, A hyn oedh ynghylch y vlwydhyn o oedran Christ mil ac 38.²²

Yn sicr, y mae 1038 yn rhy gynnar ar gyfer yr un o'r testunau a briodolir i Ronw Ddu, ac o ran hynny ar gyfer Addaf Fras hefyd.²³ Gallwn dybio bod llawer mwy o draddodiadau yn cylchredeg am Ronw Ddu ar un adeg nag y llwyddwyd i'w trafod yn y rhagymadrodd hwn.

Crynodeb

Mewn perthynas â Gronw Ddu, ni cheir sicrwydd, dim ond graddau amrywiol o debygolrwydd. Isod gosodir allan gasgliadau y dadleuon a wyntyllwyd uchod, gan ddechrau gyda'r mwyaf diogel a gorffen gyda'r mwyaf petrus ohonynt:

- i. Yr oedd bardd o'r enw Gronw Ddu yn fyw yn y bedwaredd ganrif ar ddeg. Canodd ddwy awdl sydd ar glawr yn LIGC 4973B.
- ii. Ei enw llawn, yn ôl pob tebyg, oedd Gronw Ddu ap Tudur ap Heilyn.
- iii. Ef hefyd yw awdur cywydd i'r deildy o'r un ganrif.
- iv. Yr oedd yn ddisgynnydd i Ednyfed Fychan.
- v. Bu cysylltiad rhyngddo a Thudur Fychan ym Mhenmynydd, Môn. Drwy'r cysylltiad hwn yr oedd y bardd Gruffudd ap Maredudd yn gydnabod iddo.
- vi. Ar ôl ei amser ei hun cofid amdano fel brudiwr, a'r tebyg yw, felly, ei fod yn fardd brudiol hefyd, ond aeth ei enw'n ddisgrifiad ar fath o ganu, mewn modd tebyg i Daliesin, Myrddin, a'r brudwyr eraill.

Dilysrwydd y cerddi

Trafodwyd dilysrwydd y tair cerdd a olygir yn y gyfrol hon eisoes.²⁴ Rhestrir isod bob cerdd hysbys arall yr awgrymwyd ei bod yn waith Gronw Ddu. Gan gofio cyn lleied o ymchwil a wnaed ar y canu darogan, y mae'n dra annhebygol fod y rhestr hon yn gyflawn.

*Daroganaf fi hyn*²⁵

Ceir y gerdd hon dan sawl enw, gan gynnwys Taliesin a Myrddin, ac ymddengys fod llawer o amrywio rhwng y testunau. Adwaenir y gerdd weithiau fel 'Armes Prydain'. Nid oes rheswm i gredu mai bardd o'r enw *Gronw Ddu* a'i canodd, fwy nag y byddai'n rhesymol ei gweld yn waith dilys Taliesin neu Fyrddin.

²² Pen 96, 26; ceir mwy neu lai'r un testun, ond gyda'r dyddiad 1308, yn Llst 119, 149. Lladdwyd Gruffudd ap Llywelyn yn 1063.

²³ Awgryma Dafydd Johnston ei fod yn perthyn i hanner cyntaf y 14g., gw. LIU 349.

²⁴ Cofnodion y cerddi dilys yn MCF (2007) yw 5453 (awdl benydiol), 5459 (awdl serch) a 1011, 5450 a 14760 (y tŷ yn y llwyn).

²⁵ MCF (2007) rhif 5454.

*Dywaid i wŷr Gwynedd*²⁶

Englyn a roddir yng ngenau Goronwy ab Ednyfed Fychan yn cwyno am ladd Llywelyn ap Gruffudd. Argraffwyd testun yn LlyB 122. Nid oes a wnelo â Gronw Ddu, er ei fod wedi ei gofnodi dan ei enw ef yn MCF.

*Efa ddaw byd ac a ddaw tristyd*²⁷

Fel'i priodolir i Robin Ddu o Fôn ac i Fyrddin. Rhydd Gwilym Pue *Gronw Ddu o Fôn a wnaeth y Ddrogan o lyfre Taliessyn a Merddyn Wyllt. Hactenus Grono Niger. Ex libris Taliessini et Merlini Calidonij siue Siluestris*.²⁸ Sonnir am H, sef Harri Tudur.

*Fel yr oeddwn yn yr hwyr*²⁹

Traethodl brudiol a briodolir i nifer o feirdd yn ogystal â Gronw Ddu, gan gynnwys Robin Ddu o Fôn ac Ieuan Brydydd Hir.³⁰ Cyhoeddwyd testun moel gan R. Wallis Evans.³¹ Honna ef fod y gerdd yn gynnar oherwydd absenoldeb nodweddion amgen y cywyddau brud, ond ni rydd unrhyw ddadleuon penodol ac y mae'r testun yn fwy tebygol o fod yn ddiweddarach nag oes Gronw Ddu, fel y noda M.E. Griffiths.³²

*Fy ffrins a'm cenedl o bob tu*³³

Ailgyfansoddiad o 'Breuddwyd Gronw Ddu' ar fesur rhydd. Gwaith Harri William o Flaenau Gwent yn y flwyddyn 1665 ydyw. Ceir enw'r bardd hwn a'r dyddiad yn y testun ei hun, a'r enw eto wrth ei gwt yn y llawysgrifau.³⁴

*Gair calan mai ar y man*³⁵

Englynion brudiol a geir yn llawysgrifau Gwilym Pue, sef LIGC 13167B, 360 a 4710B, 498–9. Awgryma'r llinellau *Ni Drigwn mewn cynnen / Heb Na Ffeiriad Na Fferen / Na chrefydd, Na Fydd, Na Phen* eu bod yn ddiweddarach na'r Diwygiad Protestannaidd, a'r tebyg yw mai Gwilym Pue ei hun a'u cyfansoddodd, fel hefyd yr englynion eraill yn yr adran a briodolir i Robin Ddu o Fôn a Rhys y Lasiwr.

*Mi a bair terfyn gelyn gilbant*³⁶

Dyma 'Breuddwyd Gronw Ddu' a drafodwyd uchod.

²⁶ MCF (2007) rhif 5455.

²⁷ MCF (2007) rhifau 27562 a 39982.

²⁸ LIGC 13167B, 224; cf. LIGC 4710B, 408.

²⁹ MCF (2007) rhif 5456.

³⁰ GIBH 22.

³¹ R. Wallis Evans, 'Daroganau', B ix (1937–9), 316–19.

³² EVW 191–2.

³³ MCF (2007) rhif 5457.

³⁴ Testun moel yn R. Wallis Evans, 'Tair Cerdd Ddarogan', B x (1939–41), 44.

³⁵ MCF (2007) rhif 5458.

³⁶ MCF (2007) rhif 5466; hefyd rhifau 5451, 5452, 5460, 5465.

*Parlmant a welant yn sir (wir)*³⁷

Cywydd darogan a briodolir i Ronw Ddu yn y ddau gopi. Nid yw *dreigie/lle* yn odl debygol yn y bedwaredd ganrif ar ddeg, ac y mae'r arddull yn syml iawn a hyd y llinellau'n afreolaidd.

*Prydie yn hysbysu pan fo llythyren y Sul*³⁸

Rhyddiaith ddaroganol yn Llst 51, 28. Ceir pwt daroganol arall ar frig y tudalen, yn dechrau yn *gwbwl û nertha gwr aû enw owain*. Ymddengys fod cynnwys y tudalen hwn wedi cael ei ystyried yn waith Gronw Ddu yn MCF oherwydd fod y testun *Daroganaf i hyn* dan ei enw ef ar dd. 26–7 (gw. uchod), ond er gwaethaf rhwyg sydd wedi difrodi'r testun, gellir canfod priodoliad i Fyrddin ar waelod td. 28.

*Pwy yw'r marw a'r tarw y torrwyd*³⁹

Camgymeriad yn MCF oedd cymryd hon yn llinell gyntaf cerdd gan Ronw Ddu: ceir darn a briodolir iddo ar ochr arall y ddalen yn Wy 1 (gw. *Y vices ar tes yn twyso rhyfel*).

*Y gwr dyfiad gradifael*⁴⁰

Cywydd mawl dienw i ryw offeiriad o'r enw Syr Lewys ap Thomas ap Hywel o Lywel, sir Frycheiniog. Cambriodolir i Ronw yn MCF oherwydd y teitl *llyma vraidddwyd Gronw Ddu* uwch ei ben yn Pen 54, i, 193, ond cyfeirio'n ôl at ddarn o'r 'Breuddwyd' ar ben y tudalen a wna hynny.

*Y vices ar tes yn twyso rhyfel*⁴¹

Rhyw fath o englyn daroganol, fe ymddengys. Priodolir i Ronw Ddu yn Wy 1, 19, ond nid oes enw wrtho yn Pen 81, 96. Anodd iawn yw dyddio (a deall) pytiau daroganol fel hyn, ond ni fyddai'n ddiogel ei dderbyn yn waith y bardd o'r bedwaredd ganrif ar ddeg.

³⁷ MCF (2007) rhifau 5461 a 5689. Cywydd arall (ac eithrio ei gwpled agoriadol) yw MCF (2007) 5689, dan enw Gruffudd ap Dafydd Fychan.

³⁸ MCF (2007) rhif 5462.

³⁹ MCF (2007) rhif 5463.

⁴⁰ MCF (2007) rhif 5464.

⁴¹ MCF (2007) rhifau 5463 a 32567.

11
Awdl benydiol

	Da lafurfa	dawn ni dycia	dyn o'i deced
	Nac o'i gynydd,	nac o'i grefydd,	nac o'i gryfed,
	Nac o'i fawredd,	nac o'i fonedd,	nac o'i fwyned,
4	Nac o'i gadair,	o'i gydornair,	ei gadarned,
	Ac nad arfaidd	neb ei ddiwraidd	rhag ei ddewred.
	Cyd cawn, ddyinion,	ymadroddion,	yma drwydded,
	Henym o dwyll	daear orffwyll,	duoer arffed.
8	Hen a ofal,	prudd y dial,	pridd ein dued.
	Ponid rhyfedd,	rhag dialedd	ein dielwed,
	Nad ystyriwn,	oni faglwn	o hain fygled,
	Nad oes o ddyn,	daear dyddyn	duoer duded,
12	Ond tywarchen,	dymig bruddlen	domog briddled?
	O weddiö	a modd wylo	pawb meddylied
	Y daw angau	dan gau beddau,	dyn gwybydded
	O du'r elor	i dir mynor	mad yw'r myned.
16	Och nad ystyr	y dialwyr	eu dielwed,
	Doe'n cyhuddo,	heddiw'n treisio,	hawdd y'n trosed,
	Heddiw'n ddirainc,	heddiw'n ieuainc,	heddiw'n nued,
	Heddiw'n feilchion	a doe'n gyson	y'n dangosed:
20	Ac yfory	pridd yw'n gwely,	prudd yw'n gweled.
	Duw ddwywol Naf,	dig a ganaf,	Duw gogoned,
	Rhag diawl elyn	Duw a'n herbyn,	Duw a'n harbed,
	Duw gwir Arglwydd,	diau Gulwydd,	diogeled,
24	Doniog Fab Mair,	dawn yw Ei grair	i ddwyn i gred.
	Dug Pharaon	y dyniadon,	y danoded;
	Dug nefol Ddraig,	gair gofanaig,	Gŵr gofuned,
	Holl bobl yr Aifft	o fawr anghraifft,	o fôr anghred,
28	O gaeth arwydd,	o goeth awydd,	o gaethiwed.
	Felly Duw Rên	da offeren,	y'n differed,
	O ball heiniau	o daw angau,	y'n dianged
	Un Duw doniog,	Tri trugarog,	ein trugared!

32 Trugaredd, Fab Mair, yt roi gwared—coeth
 Rhag caeth bobl geithiwed:
 Y'n rhoes ar loes groes greuled,
 Ar grog er dwyn pobl i'r gred.

- 36 Credaf, y dodaf, ein dwyn (tyddyn—prudd)
 I'n pridd wely cyndyn:
 Mor wir y daw dir derfyn,
 Mor ddielw dymyn delw dyn!

Ffynonellau

A—BL Add 15001, 88^r B—BL Add 15004, 4^r C—LIGC 4973B, 132^v

Seilir y golygiad ar destun C. Copïau o C yw A a B. Ymhellach ar y llawysgrifau, gw. tt. 373–81.

Darlleniadau'r llawysgrif

15 yr myned. 24 ei gred. 29 ni ddiffered. 31 i'n trugared. 37 wely dyn. 39 dy myn.

Teitl

Marwnad Gronwy ddu ap Tudur ap heilyn

Olnod

Gronw ddu ai k.

Aowl benydiol

- Ni thycia ymdrech dda [am] fendith [gan] ddyn ar gyfrif ei degwch
 Nac ar gyfrif ei lwyddiant, nac ar gyfrif ei ddefosiwn [allanol], nac
 ar gyfrif ei gryfder,
 Nac ar gyfrif ei ysblander, nac ar gyfrif ei dras, nac ar gyfrif ei
 addfwynder,
- 4 Nac ar gyfrif ei orsedd, ar gyfrif ei ymddiddan pechadurus, ei
 gadernid,
 [N]ac [ar gyfrif y ffaith] nad oes neb yn beiddio ei ddymchwel
 oherwydd ei ddewrder.
 Er inni, ddynion, gael lleferydd, [a] chaniatâd [i fod] yma,
 Yr ydym yn deillio o dwyll cynddaredd [y] ddaear, [y] fynwes ddu
 ac oer.
- 8 Gofid hen, trist yw'r dial [arnom], pridd yw ein dŵwch.
 Onid rhyfedd ydyw, rhag [dioddef] dial ar ein salwder,
 Nad ystyriwn, nes baglwn yn sgil haint ymledol,
 Nad oes [dim] o [sylwedd] ddyn, cartrefle[r] ddaear [ac arno]
 orchudd du ac oer,
- 12 Ond tywarchen, gorchudd trist bawlyd [a] phriddlyd [yn llawn]
 gwingo?
 Drwy weddio a dull [o] wylo boed i bawb ystyried
 Y daw angau [inni] dan geudod beddau, boed i ddyn wybod
 [Mai] dedwydd yw'r mynd o du'r elor i[r] tir marmor.
- 16 Och nad yw y dialwyr yn ystyried eu salwder [eu hunain],
 Yn cyhuddo ddoe, yn gormesu heddiw, hawdd y'n troswyd [ni],
 Heddiw'n anfarwol, heddiw'n ieuainc, heddiw'n ? ...
 Heddiw'n drahaus, a doe [hefyd] yn gyson y'n dangoswyd [felly]:
- 20 Ac yfory pridd yw ein gwely, trist yw ein gweld [felly].
 Duw dwyfol Arglwydd, am gyni y canaf, Duw gogoniant,
 Rhag [y] diafol o elyn Duw a fydd yn ein derbyn, Duw a fydd yn
 ein harbed,
 Duw gwir Arglwydd, Llywydd diamheuaeth, boed iddo [ein]
 diogelu,
- 24 Mab bendithlon Mair, gras yw Ei drysor i[n] dwyn i ffydd.
 Arweiniodd Pharo y dynion, edliwiwyd [hynny iddo];
 Arweiniodd yr Arglwydd nefol, gair [o] obaith, Gŵr [yr] addewid,
 Holl bobl yr Aifft [allan] o[u] cosb fawr, o fôr anghrediniaeth,
- 28 O arwydd [y] caethwas, drwy [Ei] ewyllys teg, o gaethiwed.
 Felly Duw Arglwydd [yr] offeren dda, amddiffynned ni,
 Os daw angau drwy heintiau nychol, gwareded ni
 [Yr] Un Duw bendithiol, Tri [Pherson] trugarog, ein trugaredd!

- 32 Trugaredd, Fab Mair, [boed] iti roi gwardigaeth deg
Rhag caethiwed [y] bobl gaeth:
Fe[’i] rhoes inni ar groes waedlyd [lawn] poen,
Ar grog er mwyn arwain pobl i’r ffydd.
- 36 Credaf, y dywedaf, [y cawn] ein dwyn (tyddyn trist)
I’n gwely gwrthnysig [o] bridd:
Mor gywir y daw[’r] terfyn anochel,
Bychanbeth mor ddi-werth yw ffurf dyn!

Moliant merch

- Goror maendwr, gwir benydiwr:
 Gwael fy nghyflwr, gwae ryfelwr, gŵyr ofalu.
 Gwawn wedd neud tau, gwynbryd Tegau,
 4 Gwan a'th faddau, gwen a golau, gwn ei gelu.
 Gwen laeschwerthin, gweheniawdr gwin,
 Gweilging eurin, gwawr loyw iesin, gŵyr leasu.
 Arienned eirian drefred,
 8 Arwydd coddod (aur dy giried) er dy garu.
 Gwawn bwyll Enid, gwen drybelid,
 Gŵyr fawr edlid a dognlwyth llid, gŵyr dygnaith llu.
 Na wna, feinwar, ne berw toniar,
 12 Gwen Wenhwyfar, nid gwŷd o'th fâr, neud gwawd a'th fu,
 (Berygl a ddêl, barawd ryfel,
 Budd ni'm ymgel bwrdd iawn uchel) bardd i nychu.

Ffynonellau

A—BL Add 15001, 91^v B—Card 2.623, 44^r C—LIGC 4973B, 138^r

Seilir y golygiad ar C. Copi o C yw A. Y pedair llinell gyntaf yn unig a geir yn B ac nid oes tystiolaeth fod B yn annibynnol ar C. Ymhellach ar y llawysgrifau, gw. tt. 373–81.

Teitl

B Hên fesur o waith Gronw Ddû, C Gor Ddû i Ferch.

Olnod

C Gronwy ddu a'i k.

Moliant merch

Ymyl tŵr cerrig, [dyma] benydiwr go-iawn:

Gwael yw fy nghyflwr, gwae[’r] rhyfelwr, gŵyr [ef] sut i ofidio.

Wyneb [unlliw â] gwawn yw’r eiddot, [un a chennyt] bryd disglair
Tegau,

4 Dyn eiddil sydd hebot, [un] wen a golau, gwn sut i’w gelu.

Merch isel ei chwerthin, tywalltwaig gwin,

Cangen euraidd [o ferch], arglwyddes loyw [a] theg, gŵyr [hi] sut i
ladd.

[Un] mor hardd â[’r] barrug [y] drigfan deg,

8 [Gwelir] arwydd [o] drallod [arnaf] (gwyh yw dy rodd) yn sgil dy
garu.

[Un a chanddi] natur [y] gwawn [megis] Enid, merch hardd lachar,
Gŵyr [sut i greu] hiraeth mawr a baich digonol o ddieter, gŵyr [sut
i beri] marwolaeth ddygn llu [o ddynion].

Paid â gwneud, ferch fain a llariaidd, [a chennyt] liw bwrlwm
tonnau,

12 Gwenhwyfar ddisglair, nid celwydd yn sgil dy ddieter, [ond]
moliant a fu gennyt,

(Boed i berygl ddod, rhyfel parod,

Nid yw cyfoeth [ei] bwrdd uchel cymwys yn cuddio rhagof) i fardd
nychu.

Cywydd y tŷ yn y llwyn

Adeilais dŷ fry ar fryn,
 Diddos, i gadw deuddyn,
 Ar ôl ffair, nid ar ael ffyrdd,
 4 O frig coedwig gaeadwyrdd.
 Gwn nad ar waith cyffeithdy
 Cefndwn yr adeilwn dŷ,
 Ond ar waith fry hafdy hir
 8 O goed mân i gadw meinir.
 Clymu brig, cwlm o bregeth,
 Cyrs graen coed a'u blaen yn bleth,
 Coedlofft ystlysir firain,
 12 Cell draws o wŷdd cyll a drain,
 Cwrt i feinwar i chwarae,
 Campus gaeadweddu gae,
 Cap o ddail, copa ddulas,
 16 Cangen i gadw gwen a'i gwas,
 Cwpl Ffrenig boneddigryw,
 Caban o ddail mân ym yw,
 Cwpl crwm er cwplâu cred,
 20 Clos glwys diddos glas dudedd,
 Cain guddygl cyrs, ffenigl ffyn,
 Cywir, diddos, côr deuddyn,
 Côr iarll, cywir ei orllwyn,
 24 Cadair lwys coed ir o lwyn.

Cawsom noswaith gyweithas,
 Cysgu dan blu dien blas;
 Cael wrth ymddiddan drannoeth
 28 Clywed cwlm afrifed coeth,
 Cathl bêr o ben aderyn,
 Cerdd oedd ef a'i carai ddyn,
 Ceiliog coed, nyth cil cadair,
 32 Clymwr, cellweiriwr call air,
 Cyw adeinfrith cudynfrych,
 Cynnydd côr gwŷdd cywir gwych.
 Swydd ddiwladaidd yw'r eiddo,
 36 Siambren i feinwen yw fo.

- Darogenais na cheisiwn
Ond myfi a hi a hwn
Eithr bardd trwyadl rhadlon
- 40 I ddal fy nhŷ fry ar fron.
P'le bynnag, diorwag dwrn,
Yr adeilais ar dalwrn,
Mae'n ddiogel fy ngwely:
- 44 Ni noethaf un haf fy nhŷ
Er ofn un twrn o ryfel
Na llu o Loegr ddu a ddêl.
Lle cadarn gerllaw coedydd,
- 48 Lle mae heddwch, goetgae hydd,
Llei'n gwrthyd (llawn febyd) llu,
Dwyfron allt, dwfr o'r neilltu.
- Hafdy dail, hefyd o daw
- 52 Ein cas i'r llethr i'n ceisiaw,
Ni wŷr Eiddig, wŷr addoed,
Gynglwr cawdd, pa gongl i'r coed,
Pa lwyn o'r bedw, pa lannerch
- 56 A ddisgwyl am feinwyl ferch.
Na chaffo chwedl diledlyth
Na chymun am ei fun fyth!

Ffynonellau

A—Bangor 6, 441 B—BL Add 10313, 27^v C—BL Add 14866 [= RWM 29], 280 D—BL Add 14870 [= RWM 53], 33^r E—BL Add 14965, 186^v F—Bodley Welsh e.3, 46^v G—Card 2.40 [= RWM 26], 79 H—Card 2.202 [= RWM 66], 265 I—Card 4.156 [= RWM 64], 558 J—Card 5.11 [= RWM 33], 289 K—CM 22, 86 L—LIGC 560B, 94 M—LIGC 642B, 2^r N—LIGC 1553A, 196 O—LIGC 1560C, 418 P—LIGC 3049D [= Mos 146], 141 Q—LIGC 3050D [= Mos 147], 243 R—LIGC 5272C, 99^r S—LIGC 5283B, 256 T—Llst 14, 174 U—Llst 133, 352^v [rhif 1086] V—Llst 163, 96 W—Pen 112, 746

Seilir y golygiad ar destunau CFKL(N)PQRTV. Y mae'r lleill naill ai'n tarddu o'r rhain neu y mae angen eu diystyru am resymau eraill, gw. y nodyn cefndir am y manylion. Y mae rhai darlleniadau yn V yn ansicr oherwydd difrod. Nis nodir oni cheir rheswm i gredu y byddent yn wahanol i'r testun golygedig pe baent yn gyflawn. Ymhellach ar y llawysgrifau, gw. tt. 373–81.

4 *CFKLPQRTV* kaeadwyrdd. 5 *CFP* diffeithdy, *KV* kyfeithdy, *L* kyfraethdy,

T cyfraithdy. 6 *L* adeilwiw. 7 *K* Onid. 8 *T* ged; *CLQRV* mwyn. 9–10 [*QR*]. 9 *CKPV* kwlwm, *FL* clwm; *CF* y, *P* oedd, (*P*) oe. 10 *P* breth; *V* kyrs grae koed ai bleth. 11 *C* croeslofft, *K* koedlosg; *KTV* ddirain, (*N*) ririain. 12 *KL* koll; *C* o frig. 13 (*N*) cor, *P* kwpl. 14 (*N*) gayad guedus, *QR* o gain weddvs, *T* caead weddus; *CLP* gav, *T* cae. 16 *QR* i gav. 17 *P* kor; *L* ffrenging, *QR* brig. 18 *K* kalon, *L* baban, *QR* kappan. 19 *C* cappel, *LT* kwpl yw; *CFKPVT* krwn; *F* yw er, *K* ir; *T* cyplau. 20 *P* dwys; *K* devdded. 21 *K* kuvicl, *T* gufigl; *QR* kry; *K* ffenick. 22 *P* kowair. 23 *L* kôr i iarll, *QR* kywirllawn; *KLQR* kowir orllwyn, *P* karai i orllwyn. 24 *P* las; *KLQRT* o îr, (*T*) îr o. 25 *C* cefais, *LT* kaffom. 26 *QRT* gysgv; *C* dilen (*cywiriad*: dien). 27 *L* kaffael ymddiddan. 28 *CP* kwlwm, *F* klwm; *K* kwlwm ymddiddan koeth, *L* klymav keikiav koeth, *T* klymau ceingciau coeth. 29 *QR* kathyd; *CQR* per. 30 *FL* i fo i, *P* efo ai. 31 *CFKLTV* koednyth, *Q* koedwyth, *R* koeth nyth; *C* cilcadnaid, *FK(N)PTV* kil kadnair, *L* kil kydnair, *QR* kvl kadair. 32 *C* cynnwyr, *QR* kleimiwr; *C* aid. 33 *KT* adain fraith, *QR* edynfraith; *F* kedenfrych, *Q* kedenfryth, *R* kedyn frych. 34 *QR* gwrt kornor gwych. 36 *F* siaplen, *P* siamblen; *QV* ir, *R* y. 37 *CQR* a dyrogenais. 38 *P* evthvr mi; *QR* y hi. 39 *CF* y bardd, *L* i bardd. 40 *L* i gynal tŷ; *K* ar y fron. 41 *P* ddiorwag ddwrn. 44 *CT* un haf ni noetha, *L* ni naethaf ûn haf; *V* yn hy. 45 *F* ofni, *K* ofyn; *C* un twrw, *FV* twrn, *K* swrn, (*N*)*P* vn kowrs. 46 *K* nar. 47 *QR* koedwydd. 48 *KL* goed kae, *T* coedgae. 49 *C* lle gwrthyd, *F* llei/m/ gwrthyd, *L* lle'n gwntvthyd, *QR* lle mwrthyd, *T* lle'n gwneuthyd (*cywiriad*: lle'n gwrthyd); (*N*) Dienbyd le i gurthyd lu, *P* lle dienbvd mi gwrthvd llv. 50 *K* ddwyfron; *F* dwf, *K* ddwyfyr, *L* dyfr, *Q* deifr, *R* difyr; *CLQRT* o. 52 *L* ym kas, *QR* yn gâs; *F* i lethr, *QR* i leidr; *Q* iw geisiaw, *R* i geisiaw. 53 *C* wawr addoed, (*N*) air ydoed, *P* wr ydoed, *V* addo oed. 54 *F(T)* gonglwr, *L* geinglwr, *QR* gingl gwr, *T* Gengloer; *QR* [cawdd]; *P* ikoed, *QR* o goed, *T* o'r coed. 55 *FKLTV* or fedw, *QR* o fedw. 56 *LQR* y disgwyl, *P* idisgwyl, *V* []disgwyl; *F* am fanwyl, *KV* am y feinwyl, *L* i feinwyl, *P* i femwyl. 57 *P* ni; *QR* chafo; *QR* diedlyth. 58 *K* na thyfyn, *L(N)T* na chyfvn, *V* []hyfvn; *T* y fun.

Teitl

C Cowydd ir ty bedw (*llaw arall*: o hengerdd dda), *K* ko: merch, *L* ir tŷ bedw, *Q* Cowydd yr hâfduy, *R* Cowydd yr hafduy dail, *T* Cywydd y Tŷ Bedw

Olnod

C Grono ddy ai cant. mab Ednyfed vchan. medd rhai oedd ef (*llaw arall*: Davydd ap Gwilym medd y dr. davies (*llythrennau aneglur ar ei ôl*); *llaw arall* Gronw ddu was ye son of Tudur ab Heilin ab Sir Tudur Kt ab Ednyfed fychan according to Griffith Hiraethog's Book of Genealogies per me J.P. Prys), *F* Gronw ddv (*llaw arall*: da: ab Glm ai cant), *K* diwedd (*llaw arall*: Dafydd ap Gwilym ai cant), *L* Da. ap Gwillim, *P* dd ap gl., *N* Grono dŷ ap

Ednyved vychan ai cant. dd ap Gwilym oed in lyfr mr doctor meuric ūrth hūnn. *Q* Dauydd ap gwilim, *R* Dauydd ap gwilim ai C, *T* Dafydd ab Gwilym a'i cant, *V* dd ap gwilim ai k.

Trefn y llinellau

C 1–22, 24, 23, 25–58.

FV 1–58.

KT 1–46, ii, 47–58 (*ychwanegwyd 18–19 yn T, ond gan yr un llaw ac nid o ffynhonnell arall, fe ymddengys*).

L 1–48, ii, 49–58.

N 1–58 (*cywiriad: 1–4, i, 5–12, 21–4, 13–20, 25–42, 47–8, 43–4, iii, 49–50, 45–6, 51–8; nid yw'r drefn a fwriadwyd yn hollol glir oherwydd methodd yr ysgrifydd ag ailrifo 41–2 a gosododd y rhifau newydd braidd yn flêr*).

P 1–4, i, 5–12, 21–4, 13–15, (*ychwanegwyd, yr un llaw: 19–20, 17–18*), 16, 25–42, 45–6, 43–4, 47–50, ii, iii, 51–8.

Q 1–8, [9–10], 11–58.

R 1–8, [9–10], 11–46, (*ychwanegiad: iv*), 47–58.

i

ond oedd gall trwy ddeall draw
ini y deilad an dwylaw

(*N*) ym ei.

Nid oes digon o dystiolaeth dros ddilysrwydd y llau. hyn.

ii

lle an hysbvs dyrys dir
blottai ne gowsai goysir

L anhybŷs.

Cwpled o gywydd Dafydd ap Gwilym 'I Wahodd Dyddgu', sef GDG³ 316 (119.39–40).

iii

ni ad meinwar ddiareb
enwir nyth yno er neb

(*N*) enwi/r/ nyth hūnn ir neb

Nid oes digon o dystiolaeth dros ddilysrwydd y llau. hyn.

iv

fo ddoe dduw dad in adail
o doe ddvw i dy o ddail

Nid oes digon o dystiolaeth dros ddilysrwydd y llau. hyn.

Cywydd y tŷ yn y llwyn

- Adeiladais dŷ uchod ar fryn,
 Diddos, i gadw dau berson,
 Ar ôl [y] ffair, nid wrth ymyl [unrhyw] ffyrdd,
 4 O fân ganghennau[’r] goedwig wyrdd ei gorchudd.
 Gwn nad ar lun tanerdy
 A’i gefn wedi torri y byddwn yn adeiladu[’r] tŷ,
 Ond [yn hytrach] ar lun tŷ haf hir uchod
 8 O goed mân i gadw merch fain a thal.
 Clymu canghennau mân, cwlwm [a ddysgir] o hyfforddiant,
 Gwiall [o] gydwead coed a’u blaen[au] wedi plethu,
 Ystafell hardd [a] hir ei hystlys [o] goed,
 12 Cell gadarn o brennau cyll a drain,
 Cwrt i ferch fain a llariaidd chwarae [ynddo],
 Man amgaedig campus [a] theilwng ei do,
 Cap o ddail, brig gwyrdd tywyll,
 16 Cangen i gadw merch hardd a’i dyn ifanc,
 Tŷ ffram nenfforch [o safon] Ffrengig urddasol ei fath,
 Caban o ddail mân ydyw i mi,
 Tŷ ffrâm nenfforch crwm er mwyn cyflawni addewid,
 20 Llys hardd diddos gwyrdd [ei] orchudd,
 Cell hardd [o] goesynnau, ffyn ffenigl,
 Cywir, diddos, llys [i] ddau berson,
 Llys iarll, cywir ei warchodaeth,
 24 Cadair hardd [o] goed ir o lwyn.

- Cawsom noson hyfryd,
 Cysgu dan blu plasty teg;
 Cael wrth sgwrsio drannoeth
 28 Glywed plethiad o gân diderfyn [a] chaboledig,
 Cân felys o enau aderyn,
 Cerdd oedd hi y byddai merch yn ei charu,
 Ffesant, [ei] nyth [yn] encilfa bôn [coeden],
 32 Clymwr, digrifwr lleferydd ffraeth,
 Aderyn ifanc brith ei adenydd a chanddo gudynnau amryliw,
 Goruchafiaeth côr cymwys [a] gwych [y] coed.
 Swydd anrhydeddus yw’r eiddo,
 36 Siambren i ferch fain a disglair yw ef.

Rhagwelais na fyddwn yn ceisio
 [Am ddim] ond myfi a hi a hwn
 Eithr bardd trwyadl dymunol

- 40 I gynnal fy nhŷ fry ar lethr bryn.
Ym mha le bynnag, dioferedd [fy] llaw,
Yr adeiladais ar lecyn agored,
Y mae fy ngwely yn ddiogel:
- 44 Ni fradychaf fy nhŷ [yn ystod] unrhyw haf
Oherwydd ofn unrhyw achlysur o ryfel
Na byddin a ddaw o Loegr ddu.
Lle cadarn gerllaw coedydd,
- 48 Lle mae heddwch, man amgaeedig coediog [yr] hydd,
Lle y bydd [y] llu yn cefnu arnom (ieuentid cyflawn),
Llethr bryn, dŵr ar y naill ochr.
- Hafdy [o] ddail, hefyd os daw
- 52 Ein gelyn i'r llethr i chwilio amdanom,
Ni wŷr Eiddig, gŵr [llawn] cystudd,
Rhwymwr dicter, pa gornel i'r coed,
Pa lwyn o'r bedw, pa lannerch
- 56 A wylia er mwyn [gweld y] ferch fain a gwylaidd.
Na foed iddo gael newyddion cywir
Na chyfathrach [â neb] ynghylch ei ferch fyth!

Nodiadau

11

Awdl grefyddol yw hon sy'n pregethu yn erbyn ffalster y byd hwn ac yn rhybuddio am anocheledd angau. Dechreuir drwy restru cyraeddiadau bydol nad oes a wnelont ag achub enaid dyn yn y diwedd (llau. 1–5). Disgrifir natur briddlyd y corff dynol a'r ffordd y bydd yn dychwelyd i'r pridd (llau. 6–8).¹ Arwain hyn yn naturiol at gwestiwn rhethregol: paham nad ydym yn rhoi ystyriaeth i hyn tra bo cyfle gennym? Anogir pobl i fyfyrion am farwolaeth gan weddio a chan wylo am eu drygioni (llau. 9–15). Ailadroddir y themâu hyn yn llinellau 16–20, cyn cyfarch Duw a gweddio iddo am achubiaeth. Dyfynnir yr Ecsodus fel rhagdeip o'r iachawdwriaeth, a gofynnir i Dduw wireddu gobeithion y bardd (llau. 21–31). I gloi ceir dau englyn yn disgrifio'r croeshoeliad ac yn cadarnhau argyhoeddiad y bardd mai byr fydd bywyd dyn (llau. 32–9).

Ceir y gerdd hon mewn tair llawysgrif, a'r gynharaf yw LIGC 4973B, casgliad Dr John Davies, Mallwyd. O'r copi hwn y deillia'r ddau arall. Y mae angen rhoi cyfrif am y teitl a geir yn y llawysgrif, sef *Marwnad Gronwy ddu ap Tudur ap heilyn*. Nid marwnad mo'r gerdd yn ei ffurf bresennol, er bod darnau pregethwrol hirfaith yn hysbys mewn ambell farwnad arall.² Awgryma'r teitl, felly, fod darnau o'r gerdd wedi mynd ar goll; ac eto, ymddengys yn gyflawn o ran ystyr fel y saif, a gellid dadlau bod llinell 39 yn cyrchu'r dechrau (ar sail y gair *dyn* yn y ddwy l. a chyffelybrwydd eu sylwedd). Rhyfedd hefyd, er nad yn amhosibl, fyddai cael marwnad i rywun o'r enw Gronwy Ddu gan fardd o'r un enw. Mwy tebygol yw fod rhywun yn hanes trosglwyddo'r gerdd hon wedi drysu rhwng y geiriau *marwnad* a *marwysgafn*, efallai yn sgil camddarllen talfyriad llawysgrifol. Nid yw hyn o reidrwydd yn mynnu mai *Marwysgafn Gronwy Ddu* oedd teitl y gerdd ers ei chyfansoddi, dim ond i'r enw hwnnw gael ei roi iddi rywbyrd cyn amser John Davies.

Mesur: rhupunt, 31 llinell, a dau englyn unodl union. Yn groes i'r arfer gyda'r mesurau eraill, caniateid canu nifer anwastad o linellau ar y rhupunt.

¹ Cf. Gen iii.19 *donec revertaris in terram de qua sumptus es / quia pulvis es et in pulverem reverteris*. Credid bod enw dyn (*homo* yn Llad.) yn arwydd o'i darddiad (Llad. *humus* 'pridd'), cf. *Isidori Hispalensis episcopi etymologiarum sive originum libri XX*, ed. W.M. Lindsay (Oxford, 1911), xi.1.4.

² E.e. GLIF cerdd 31 (Marwnad Gruffudd ap Cynan gan Ruffudd ap Gwrgenau); GDB cerdd 33 (Marwnad Gruffudd ab Ednyfed gan Ddafydd Benfras); GBF cerdd 50 (Marwnad Llywelyn ap Gruffudd gan Fleddydd Fardd).

Ceir cynganedd gyson rhwng yr ail draean a'r trydydd ym mhob llinell, a hynny gan amlaf yn gynganedd gyflawn. Ceir cymeriadau helaeth ar ddechrau'r llinellau hefyd, a chyrch-gymeriad rhwng diwedd y rhupunt a'r englyn nesaf a rhwng y ddau englyn. Cyrcha llinell olaf y gerdd y dechrau. Ni olygwyd y gerdd erioed o'r blaen, ac eithrio yn MA i, 509; MA² 337.

1 **Ll.** anodd. Dengys y treigladd yn *ni dycia* mai perthynol yw'r gystrawen, gw. Treigladau 355–8 a GMW 61–2n1. Y mae'n rhaid, felly, fod y goddr. neu'r gwrth. i'w gael o flaen y geiriau hyn. Bg. yn unig yw *tycio* yn ôl GPC 3669–70 d.g. *tyciaf*¹; y goddr., felly, yw *dawn* neu *da lafurfa dawn*, ac nid *dyn*, er cystal fyddai hynny o ran yr ystyr. Am yr un rheswm ni all *dyn* fod yn wrth. y f. ychwaith, gan mai *tycio i + e.* yw'r gystrawen a ddisgwyliid. Cymerir, gan hynny, fod *dyn* yn enidol ac yn dibynnu ar *da lafurfa dawn*: enghraifft o dorymadroddi go egr. Yr ystyr yw na fydd ymdrechion dyn am ffafr Duw yn llwyddo ar sail ei gyraeddiadau neu ei fanteision bydol.

teced Am ddefnyddio a. yn y radd gyfartal yn e., gw. GMW 42–3. Ceir sawl enghraifft arall yn y gerdd.

2 **crefydd** Cyfeiriad rhyfedd ar yr olwg gyntaf. Efallai mai sôn am ddefosiwn allanol heb ymroddiad mewnol y mae, neu'n fwy penodol am addunedau mynach, cf. ystyron y gair yn GPC 587.

4 **cadair** Gorsedd arglwydd, neu hyd yn oed cadair farddol, neu efallai cyfeiriad mwy cyffredinol at statws cymdeithasol (a bennai lle y câi dyn eistedd mewn neuadd). Am ystyron y gair, gw. GPC 375 a G 90 d.g. *kadeir*.

cydornair Nis rhestrir yn GPC 666 nac yn G 197 d.g. *kyt*¹. Ystyron *ornair* yw 'bai, cerydd, cabl, gwawd, enllib' yn ôl GPC 2656. Cymerir bod y rhagddodiad yma'n awgrymu cyfnewid geiriau drwg, ac felly ymddiddan.

6 **cawn** Dengys *henym* yn y ll. nesaf mai l ll.pres.myn. yw *cawn* yma, er mai'r modd dib. a arferir ar ôl *cyd* gan mwyaf (GMW 235).

dynion Mewn cyfosodiad â goddr. dealledig *cawn*. Gellid hefyd ei ddeall yn enidol gydag *ymadroddion*: 'gallu dynion i siarad'.

ymadroddion Sef y gallu i siarad, ac felly i resymu, sy'n gwahaniaethu dyn oddi wrth greaduriaid eraill.

yma Sef yn y bywyd hwn ar y ddaear.

8 **dued** Sef tywyllwch y bedd, ond chwaraeir hefyd â'r syniad fod drygioni (*dued*) dynion yn deillio o'u natur briddlyd.

10 **hain** Ffurf ar *haint*, gw. GPC 1814.

mygled Ffurf f. *myglyd*; ar ffurfiau b. yr a. yn *-lyd*, gw. WG 240, a cf. *priddled* yn ll. 12; ond cf. 8.6n. Credid bod clefydau heintus yn tarddu o

gynyrfiadau yn yr awyr, gw. C.S. Lewis, *The Discarded Image: An Introduction to Medieval and Renaissance Literature* (Cambridge, 1964), 110.

- 11–12 A barnu wrth y geiriau o *ddyn*, disgrifio corff dyn fel gorchudd priddlyd ar ei enaid a wna'r cwpled hwn, yn hytrach na gorchudd y ddaear ar ôl marwolaeth.
- 13 **pawb meddylid** Am y gystrawen goddr. + bf., gw. GMW 181. Fe'i ceir eto yn *dyn gwybydded*, ll. 14.
- 15 **mynor** Topos mewn disgrifiadau o'r bedd yn y Gym., cf. yr enghreifftiau yn GPC 2538.
- mad** Croesewir marwolaeth fel cyfle i ddianc rhag maglau'r byd a chyrraedd y nef.
- yw'r** Llsgr. *yr*. Diwygiwyd er mwyn yr ystyr a'r gramadeg.
- 16 **dialwyr** Cyffredinol, efallai, ond ceir ystyr gyfreithiol benodol, gw. GPC 947.
- 17 **y'n trosed** Fe'n huniaethir ni â'r *dialwyr*, fe ymddengys, yn cael ein chwythu i gyfeiriad camwedd.
- 18 **didrainc** Nod cerdd benydiol yw chwalu'r mur a gyfyd dyn rhyngddo a gwirionedd angau, ac felly dihidrwydd dynion oedd un o brif dopoi'r fath ganu, cf. BI BGCC 285 (27.7c) *Ny thebyc drud y treghi*. Trafodir agwedd heriol y canu penydiol yn ERLMA 67–8.
- nued** Darlleniad diystyr, ond nid yw'n hawdd cynnig diwygiad. Gellid, efallai, *yfed*, a chymryd bod y copïydd wedi camddiweddaru orgraff Cym.C. *yued*. Posibilrwydd arall, a ddewiswyd gan gopiïydd A, yw *neued*, gw. GPC 2576, ond nid yw'r ystyr 'heddiw mewn angen' yn gweddu i'r cyd-destun. Yn erbyn y trydydd posibilrwydd, sef *heddiw'n hyed*, mae'r ffaith na cheir y gn. *yn* o flaen a. yn y radd gyfartal heb *cyn*, gw. J. Morris-Jones: WS 52–3. Yn olaf, ystyrier *dued* (sef gradd gyfartal *du*, cf. ll. 8). Yn erbyn hyn y mae'r ffaith fod llau. 16–19 yn darlunio bywyd bras y byd hwn, a dim ond yn ll. 20 y daw'r dadrithiad yr oedd moesoldeb canoloesol yn ei weld yn anochel.
- 20 **gwely** Topos yn y canu penydiol yw arfer geiriau domestig am y bedd i gryfhau arswyd y disgrifiadau, cf. ERLMA 82–4; GGMD ii, 3.26n, 32n ac yn enwedig *ib.* ll. 162n *Cyn gwely gwaelod pryfiedig*.
- 24 **dawn ... i ddwyn** Nid oes rhaid i'r ddwy gytsain *d-* a *dd-* gynganeddu yma, ond yn wyneb caethder y gynghanedd yn y gerdd hon, gellid diwygio *i ddwyn* yn *yn dwyn*.
- i gred** Llsgr. *ei gred*, ond mwy naturiol yw *i gred* yma, fel yr awgrymir yn G 170 d.g. *cret*¹. Diau mai y *gret* a oedd yn y gysail.
- 25 **dyniadon** Ansicr iawn yw'r darlleniad hwn. *Dyniaddon* yw'r ffurf a

gydnabyddir yn GPC 1140 a G 424 d.g. *dyn*, a cheir enghraifft a gadarnheir gan y gynghanedd yn GGMD ii, 1.120 *I ddwyn addurn rad i ddyniaddon*. Ni cheir enghraifft arall yng ngwaith y Gogynfeirdd a gadarnheir felly, ac y mae orgraff y llawysgrifau cynnar yn gyffredinol yn amwys. Y mae *dyneton* yn LIDC 137 (18.25) a *dyneddon* yn Llawysgrif Hendregadredd (GDB 12.20) eto o blaid *-dd-*. Cyffredin yw'r orgraff *dynyadon* yn y llsg. honno, e.e. yn achos GCBM i, 15.9; GLIL 4.2, 6.38; GBF 22.1; ond ni phrawf hynny ddim. Os *dyniaddon* yw'r ynganiad gwreiddiol, yna gellid diwygio rhan olaf y ll. yn *y dan nodedd*; ond rhyfedd fyddai cyfeirio at gaethwasanaeth felly.

- 26 **gair gofanaig** Gair cyfoethog ei ystyron mewn canu crefyddol yw *gair*. Yma y mae *gair gofanaig* yn cyfeirio at hanes yr Ecsodud fel arwydd o ras Duw, ond meddylier hefyd am Air Duw, y *logos*, ail Berson y Drindod a ymgnawdolwyd yng nghroth Mair, gw. NCE viii, 967–72 d.g. *logos*; Io i.1–5, 14.

Gŵr gofuned Crist yw'r Meseia a addawyd i'r hil ddynol.

- 27 **holl bobl yr Aifft** Disgrifiad llac o'r Iddewon a drigai fel caethion yn yr Aifft cyn cael eu harwain i ryddid gan Foses. Y mae'n dentasiwn diwygio *yr yn o'r*.

anghraifft Am yr ystyr 'cosb', gw. GPC² 130. Wrth reswm, y mae'r ystyr 'enghraifft' lawn mor berthnasol yma. Yn draddodiadol dehonglir dihangfa'r Iddewon o'r Aifft yn symbol o iachawdwriaeth yr hil ddynol gyfan drwy Grist.

môr anghred Sef y Môr Coch, y ffin a gadwai'r Iddewon rhag dianc o'r Aifft, nes i Dduw ei rannu ar eu cyfer. Fe'i gelwir yn *môr anghred* oherwydd ei fod yn perthyn i'r Aifft, fe ddichon.

- 28 **o gaeth arwydd** Cyfeiriad at ryw nod a roddid ar gaethweision, ac y rhyddhawyd yr Iddewon ohono.

- 29 **y'n differed** Llsg. *ni ddiffered*, darlleniad diystyr yn y cyd-destun ac sy'n groes i'r gynghanedd. Cymerir bod y copïydd wedi camddiweddaru orgraff Cym.C. *yn* (neu *in*) *differed*. Rhanna'r f. yr un goddr. ag *y'n dianged* yn y ll. nesaf, sef *Un Duw* yn ll. 31, neu fe ellid diwygio ymhellach yn *a'n differed* (os felly, *Duw Rên* neu *da offeren* yw'r goddr.).

- 30 **dianged** Am *dianc* yn fa., gw. GPC 1006. Nid oes *h* yn gyson yn ffurfiau'r f. hon, cf. y rhai a ddyfynnir yn G 324.

- 31 **ein** Llsg. *i'n*. Unwaith eto, camddiweddariad o hen orgraff, y mae'n debygol.

trugared Gradd gyfartal yr a. *trugar*, a ddefnyddir yn enwol yma.

- 36 **dodaf** Am yr ystyr 'datgan', gw. GPC 1069 (a).

- 37 **cyndyn** Diwygiad mentrus. *dyn* a geir yn y llawysgrif, wedi ei osod

ychydig ar wahân i weddill y ll. ac wedi ei danlinellu, fel petai'r copïydd yn ansicr ohono, neu'n ei gynnig i lenwi bwlch yn ei gynsail. Ni thycia'r darlleniad o ran ystyr nac ychwaith rif y sillafau, felly awgrymir *cyndyn* yma.

- 39 **dymyn** Llsgr *dy myn*, a *myn* wedi ei danlinellu fel y mae'r darlleniad amheus yn ll. 37. Yma, fodd bynnag, y mae diwygiad syml iawn yn creu ystyr foddhaol. Am *dimyn*, ffurf fachigol o *dim*, gw. GPC 1018 d.g. *dim*. Ceid yr ynganiad *dym* ar un adeg (*ib.*, yr enghreifftiau).

12

Awdl serch fer yw hon ar ffurf ymbiliad a gyfeirir at ferch ddi-hid. Ymagwedda'r bardd fel penydiwr sy'n dyheu am ffafr y ferch (nas enwir, ond awgryma ll. 12 mai *Gwenhwyfar* oedd ei henw). Fe'i cymhara ei hun hefyd â rhyfelwr yn ymgyrchu, delwedd gyffredin mewn canu serch y tu allan i Gymru ac un sy'n mynd yn ôl i feirdd serch Rhufain, os nad ynghynt.

Canwyd yr awdl ar fesur y rhupunt hwyaf, mesur tra anghyffredin na wyddys ond am un enghraifft arall, sef caniad cyntaf awdl grefyddol gan Ruffudd ap Maredudd.¹ Anghymeradwyir y mesur yn J. Morris-Jones: CD 333. Fel y nodir yn y rhagymadrodd, y mae'n debygol fod Gronw Ddu a Gruffudd ap Maredudd wedi troi yn yr un cylchoedd. Ceir cynghanedd sain yn ail linell pob cwpled (neu sain bedeirol dros y cwpled cyfan). Ceir hefyd gymeriad helaeth yn cyplysu dau hanner y llinell gyntaf yn y cwpled.

Ni olygwyd yr awdl o'r blaen, ac eithrio yn MA i, 508; MA² 337.

- 1 **goror maendwr** Ymddengys mai disgrifio lleoliad dychmygus y gerdd y mae'r bardd yma. Y mae'r bardd y tu allan i dŷ'r ferch. Am y topos hwn yng nghanu serch y cyfnod, cf. Ann Parry Owen, 'Canu serch Gruffudd ap Maredudd ap Dafydd', *Dwned*, x (2004), 66–7. Gellir ei olrhain yn ôl i Ofydd, *Amores* i.6, (ac yn gynharach).

penydiwr Yn ffigurol am gyflwr darostyngedig ac ymbilgar y bardd o flaen y ferch.

- 2 **rhyfelwr** Yn ffigurol am y carwr, bid sicr, yn gwarchae tŷ ei 'elynn'. Â delwedd y carwr fel rhyfelwr o leiaf mor bell yn ôl â'r beirdd serch Rhufeinig (Ofydd, *Amores* i.9).

- 3 **Tegau** Tegau Eurfron, gwraig Caradog Freichfras a oedd yn enwog am ei phrydferthwch a'i diweirderb, gw. WCD 600–2; TYP³ 503–6; GGMD iii, 4.32n.

- 4 **gwn ei gelu** Ond nid i'r graddau fel ei fod yn ymatal rhag canu barddoniaeth am y pwnc, fe ymddengys.

¹ GGMD ii, cerdd 2.

- 6 **gweilging** Am ddefnydd ffigurol o'r gair am berson, gw. GPC 1619.
- 8 **codded** Y mae golwg y bardd wedi dioddef oherwydd difaterwch y ferch; neu, y mae arwyddion o ddicter ar ei hwyneb hi er gwaethaf serch y bardd.
- 9 **Enid** Gwraig Geraint a merch arall yr oedd ei harddwch yn ddiarhebol ymhlith y beirdd, gw. R.L. Thomson: Gereint *passim*; TYP³ 349–50; GGMD iii, 4.8n.
- 11–14 Cystrawen y prif gymal yw *Na wna ... bardd i nychu*. Am y gystrawen bf. + e. + i + be. cf. GPC 1991 d.g. *i*² 9(d).
- 12 **Gwenhwyfar** Enw'r ferch, neu efallai cyfeiriad at Wenhwyfar, gwraig Arthur, gw. TYP³ 376–80.
- nid gwŷd o'th fâr** Annelwig; efallai fod y bardd yn amddiffyn gonestrwydd ei ganu, neu burdeb ei foesau, neu'n dweud na phallodd ei ganu iddi er gwaethaf ei dicter. Am wahanol ystyron *gwŷd*, gw. GPC 1749–50.
- 13 **perygl** Dychwelir at ddelwedd y carwr fel rhyfelwr. Y *perygl* yw dicter y ferch, gellir tybied, y mae'r bardd yn rhag-weld ei ennyn drwy gyfrwng y gerdd dan sylw. Cf. Guillaume de Lorris, *Le Roman de la Rose*, ed. Stephen J. Nichols, Jr (New York, 1967), 101 (ll. 2827). Posibilrwydd arall yw ei fod yn croesawu perygl rhyfel, mor drist ydyw ar gyfrif oerni'r ferch.
- 14 **budd ... bwrdd** Er gwaethaf oerni'r ferch tuag ato, deil y bardd i'w chanmol am ei haelioni yn y modd traddodiadol, cf. ll. 8 *aur dy giried*. Awgrymir hefyd statws uchel y ferch sy'n eistedd wrth fwrdd uchel (ansicr yw arwyddocâd hyn yn wyneb yr awgrym yn ll. 1 fod y bardd yn siarad y tu allan i'r neuadd, ond nid oes rhaid disgwyl cysondeb llwyr).

13

Cywydd yw hwn ar bwnc y deildy, sef tŷ o ddail a changhennau coed y dychmygir ei adeiladu mewn llecyn anghysbell yn y goedwig er mwyn caru'n gyfforddus y tu hwnt i olwg pobl fusneslyd, yn enwedig gŵr y ferch. Cadwyd nifer o gerddi eraill ar y thema hon o'r cyfnod.¹ Weithiau nid yw'n eglur ai tŷ adeiledig a ddisgrifir, ond yn hytrach defnyddir y delweddau pensaernïol am lwyn naturiol; dro arall, rhyw gyfuniad o'r ddau a geir.² Bedw yw'r coed a ffefrir yn gyson, er bod y beirdd yn cyfeirio at fathau eraill megis cyll ar adegau. Diau mai lliw arian deniadol y fedwen a apeliai fwyaf, ac y mae'n goeden gyffredin ar lechweddau serth Cymru. Elfen arall sy'n dra chyson yn y cywyddau i'r deildy yw aderyn neu adar i gyfeilio i'r caru,

¹ E.e., GDG³ cerddi 119, 121; BDG cerdd LXXII; DGA cerddi 13, 21.

² Megis yn DGA cerdd 27.

boed yn fwyalchen, yn eos neu'n fronfraith. Yn y gerdd dan sylw, *ceiliog coed*, sef ffesant, sy'n canu, er y byddai rhai, yn ddiau, yn cwestiynu ai dyna'r llais mwyaf persain ymysg adar y wlad hon. Gweler isod am drafodaeth fanylach ar hyn.

Y mae motiff y deildy yn ymgysylltu â delwedd glasurol y *locus amoenus*, sef y 'mangre hyfryd' yr hoffai'r beirdd clasurol ymorffwys ynddo. Elfennau cyson yn y ddelwedd honno yw i. coed i roi cysgod; ii. glaswellt esmwyth; iii. adar yn canu; iv. blodau amryliw i ddifyrru'r llygaid; v. dŵr rhedegog i dorri syched ac i foddio'r glust. Y mae'r tair elfen gyntaf yn ganolog i'r deildy yn y cerddi Cymraeg, a gwelir y lleill hefyd yn aml iawn yn y cywyddau. Yma, er enghraifft, y mae nant ar un ochr i'r tŷ yn y llwyn, a gwneir rhannau o'r tŷ o goesynnau ffenigl, planhigyn a chanddo flodau melyn llachar.

Ceir y cywydd hwn mewn 23 o lawysgrifau. Gellir dangos cydberthynas nifer o'r rhain fel a ganlyn:

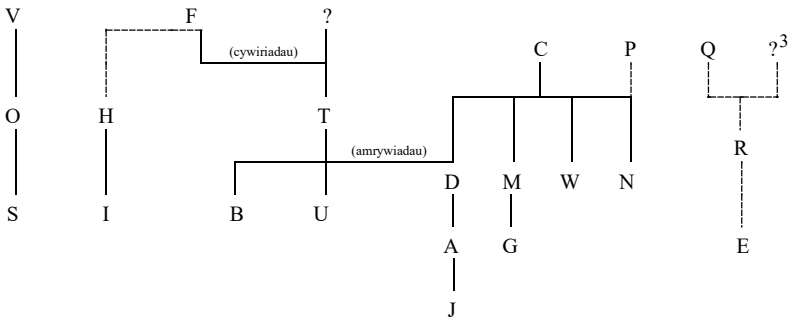

Ymddengys fod CFKLPQTV yn annibynnol. Nid yw perthynas QRE, sydd bron yn unffurf, yn eglur, ond ychwanegwyd cwpled yn R, felly rhoddir ystyriaeth i QR (y mae E yn unffurf ag R, gan gynnwys y cwpled). Deillia'r cywiriadau a'r amrywiadau yn N o destun tebyg i P. Ystyrir hwy yn annibynnol yma, ond anwybyddir y prif destun, sy'n tarddu o C. Trinnir T yn annibynnol, ond anwybyddir y cywiriadau ynddi sy'n deillio o F.

Mesur: cywydd, 58 llinell. Cyfartaledd y gynghanedd sain yw 36%. Y mae hefyd lawer o gynganeddion llusg (21%). Ceir cymeriad llythrennol helaeth, yn enwedig ar y sain *c*-.

Ni olygwyd y cywydd hwn o'r blaen ac eithrio yn BDG 117–18 (cerdd LXXXVII).

Excursus: ceiliog coed

Bu cryn drafod ar yr enw hwn, ac y mae'n werth ceisio dod i gasgliad terfynol yma. Yn GPC 451 rhoddir '*pheasant-cock, woodcock; ?capercailie*'.

³ Y mae hefyd yn bosibl fod Q, R, E yn tarddu yn y pendraw o'r un llawysgrif anhysbys.

sef tri aderyn cwbl wahanol i'w gilydd. Yn fyr, y cyntaf o'r rhain sy'n gywir: enw Cymraeg ar 'ffesant' yw *ceiliog coed*, a cheisir profi hyn isod.

i. ffesant, *Phasianus colchicus*

Ceir disgrifiad hynod fanwl o'r *ceiliog coed* yng nghywydd Gruffudd Hiraethog i ofyn am un ohonynt, ac yn y gerdd honno, ffesant ydyw yn ddiamheuaeth, fel y dengys y cyfeiriadau at *drigain lliw*, *aur drwy goch*, *[b]ochau sgarlad*, *galw garw a feidr*, *medlai symudliw*.⁴ Yn ddiddorol ddigon, honna'r bardd nad oedd yr aderyn yn hysbys yn sir Feirionnydd ymhell cyn yr amser hwnnw (16g.). Ffesant yw *ceiliog coed* hefyd yn ôl H.E. Forrest.⁵ Ceir dau destun o'r 16g. yn ymwneud â choginio a gweini bwyd. Enwir ynddynt y *ceiliog coed* mewn rhestr gynhwysfawr o adar bwytadwy.⁶ Ni cheir yno y gair *ffesant*, felly digon diogel yw uniaethu *ceiliog coed* â'r aderyn hwnnw. Llai diogel yw rhestr Llawdden o'r adar y bydd ei walch newydd yn eu dal:

Cysgu wna ar frig hesgoed,
Cael cwmp a wna'r ceiliog coed.
Iechyd corff yw o chaid cig
Ffesant, gwell yw no ffisig.⁷

Ai un aderyn ynteu dau sydd yma? Y mae o leiaf yn bosibl eu huniaethu yma, a chymryd bod Llawdden yn chwarae ar ddau enw hysbys yr aderyn, yr enw Cymraeg a'r enw estron.

ii. grugiar y coed, *capercaillie*, *Tetrao urogallus*

iii. grugiar ddu, *black grouse*, *Tetrao tetrix*

Os ffesant yw *ceiliog coed*, o b'le y daeth yr awgrym rhyfedd mai *capercaillie* ydyw? Hyd y gwyddys, ni fu'r aderyn hwnnw erioed yng Nghymru. Erthygl gan Iorwerth Peate ar y testun rhyddiaith 'Y Naw Helwriaeth' yw ffynhonnell y syniad.⁸ Enwir y *ceiliog coed* yn 'Y Naw Helwriaeth', heb unrhyw awgrym o'i natur, ond pwysodd Peate ar gywydd a olygwyd dan y teitl 'Y Ceiliog Coed', un o apocryffa Dafydd ap Gwilym.⁹ Dadleua William Linnard mai'r rugiar ddu (*Tetrao tetrix*, *black grouse*) sydd yn y cywydd hwnnw, ac y mae ef yn llygad ei le.¹⁰ Siawns nad oes gwell disgrifiad o aderyn yn y Gymraeg na'r cywydd rhyfeddol hwn, ac y mae'n

⁴ GGH 308–111 (cerdd 96), yn enwedig llau. 33, 35, 36, 39, 42.

⁵ *The Vertebrate Fauna of North Wales* (London, 1907), 311 *Ceiliog y Goed* [sic]. Honna Forrest *ib.* lxxiii mai dim ond yr enwau Cymraeg a oedd yn fyw ar lafar gwlad a gynhwyswyd yn ei lyfr.

⁶ D.J. Bowen, 'Y Gwasanaeth Bwrdd', B xv (1952–4), 118.

⁷ GLI 24.43–6.

⁸ 'Y Naw Helwriaeth', B vi (1931–3), 307–11.

⁹ DGG² cerdd XXXIV. Dilynydd hyn gan Helen Fulton yn DGA 83, ac ychwanegodd hi at y dryswch drwy ei gyfieithu'n 'woodcock'.

¹⁰ 'The Nine Huntings: A Re-examination of *Y Naw Helwriaeth*', B xxxi (1984), 128.

ddiamau fod y bardd anhysbys wedi hela'r aderyn, cystal yw ei wybodaeth o'i liwiau a hyd yn oed ei arferion bwyta. Gallwn adael y *capercaillie* o'r neilltu, felly, ond y mae'n rhaid ystyried y posibilrwydd mai *Tetrao tetrix* yw *ceiliog coed*.

Pan eir yn ôl at y llawysgrifau, gwelir mai *ceiliog du* sydd uwchben y cywydd yn y rhan fwyaf o lawer ohonynt. Dyna enw Cymraeg traddodiadol *Tetrao tetrix*. Yn BL Add 14866, 169^f ceir *ceiliog coed neu ffesant*. Dyna ffynhonnell testun Siasbar Gruffudd yn Gwynedd 3, 84^v, lle y gwelir *ceiliog coed*. Arwyddocaol, felly, yw'r ffaith fod rhywun—a wyddai'n well am adar, gellir tybio—wedi dileu *coed* yno a rhoi *du* yn ei le. BL Add 14866 neu Gwynedd 3 yw ffynhonnell y teitl camarweiniol yn DDG² 54, felly. Unwaith eto, awgryma BL Add 14866 fod *ceiliog coed a ffesant* yn gyfystyr (er bod y teitl yn anghywir). Adar gwahanol oedd *ceiliog coed* a *ceiliog du* i Huw Arwystl,¹¹ fe ymddengys, ac i awduron y traethodau byrion ar fwyd a olygwyd gan D.J. Bowen.

Ffrwyth camgymeriad mewn un llawysgrif yw uniaethu *ceiliog coed* â'r *ceiliog du* (*grugiar ddu*). Y mae dadleuon Peate a Linnard ynghylch cywydd 'Dafydd ap Gwilym', felly, yn amherthnasol i ystyr *ceiliog coed*.

iv. cyffyllog, *woodcock*, *Scopolax rusticola*

Yn olaf, *woodcock*: dyna'r enw Saesneg ar y cyffyllog, aderyn cwbl anaddas i gywydd Gronw Ddu a chywydd 'Dafydd ap Gwilym'. Fe'i rhestrir ar wahân i *ceiliog coed* yn y rhestrau o fwydydd, a bid a fo am hynny, y mae arno enw Cymraeg traddodiadol a sefydlog y gwyddai Dafydd ap Gwilym amdano.¹² Camgyfieithiad gorlythrennol o'r enw *ceiliog coed* sy'n gyfrifol am y dyb mai cyffyllog ydyw.

Gan nad oes tystiolaeth gref o gwbl dros unrhyw ystyr arall, y mae'n rhaid cymryd mai 'ffesant' yw *ceiliog coed* ym mhob enghraifft. Erys yn ddirgelwch sut y gallai Gronw Ddu ddisgrifio'i sŵn yn y modd y mae yn y cywydd hwn. Cywirach o lawer yw geiriau Gruffudd Hiraethog: *galw garw a feidr*. Efallai, ac ystyried yr hyn a ddywed hwnnw, nad oedd yr aderyn yn un cyfarwydd iawn yn y canrifoedd cynharach. Nid aderyn brodorol mohono: daethpwyd ag ef yma o'r ardal o amgylch y Môr Du a'i gyffiniau dwyreiniol.

- 1 **fry** Fe'i defnyddir yn aml yn air llanw yn y cywyddau, heb fawr o ystyr, cf. hefyd ll. 7.
- 2 **cadw** Y mae angen cyfrif hyn yn ddeusill er mwyn hyd y ll., ond dywedir yn J. Morris-Jones: CD 196 fod beirdd y 14g. yn gyson yn cyfrif geiriau o'r fath yn unsill. Sylwer hefyd ei fod yn unsill yn ll. 8.
- 4 **coedwig gaeadwyrdd** Eb. yw *coedwig* yn ôl GPC 529 a G 157 d.g.

¹¹ Huw Arwystl: Gw 420.

¹² E.e. GDG³ 163 (61.30).

coet, felly y mae'n rhaid treiglo'r a. ar ei ôl. Y mae'r calediad -g g- > c yn arbed y gynghanedd ac yn cyfrif am orgraff y llsgrau., bid sicr.

- 5 **cyffeithdy** GPC 728 'tanerdy, barcty, adeilad lle y cyffeithir neu y cyweirir crwyn'. Fe'i ceir yn ddelwedd negyddol am ddyn yn GIG 166 (XXXVII.12) *Cyffeithdy clêr cyffeithdin*. Busnes ddistadl iawn oedd cyffeithio lledr, ac oherwydd y budreddi a'r drewdod tra annymunol a grëid gan y proses o drin lledr, gorfodid y sawl a ymgymerai ag ef i drigo ar gryn bellter oddi wrth dai eraill.
- 7 **hafdy** Fe'i ceir eto am ddeildy yn DGG² 71 (XLIII.22) *A hafdy a gwely gwîw*, mewn cerdd a wrthodwyd o ganon Dafydd ap Gwilym gan Thomas Parry. Yn y Cyfreithiau y mae *hafdy* yn enw ar hafoty, sef trigfan ran-amser ar dir gweddol uchel a ddefnyddid yn yr haf. Gyrrid yr anifeiliaid i'r porfeydd uchel yn yr haf, a byddai'r bobl yn trigo yn yr hafoty i'w gwarchod. Yn y gaeaf, dychwelent i'w trigfan barhaus ar y tir isel (*hendref*). Gw. GPC 1808 a LIB 95 (ll. 15, 20).
- 8 **mân** Llawn cystal yw'r dystiolaeth dros y darlleniad posibl arall, sef *mwyn*, ond gwedda *mân* yn well mewn perthynas â choed.
- 9 **pregeth** Anodd ei ddeall oni chyfeiria'n ffigurol at hyfforddiant yng nghreffft y saer.
- 10 **cyrs** Am y gwahanol ystyron, gw. GPC 566 'calaf, cawn' a 'pelydr planhigion, câns'.
- graen** Ansicr. Ceir *graen*¹ 'aruthr, ofnadwy, hyll, erchyll, rhyfedd; alaethus, trist, tost; tywyll, du' a *graen*³ 'cyflwr, gwedd, golwg; gwedd lewyrchus ... gwead neu gydwead defnydd, haeniad (creigiau), osgo blew neu wallt', gw. GPC 1521–2. Ni wedda *graen*² (= *graeen*) yma. Awgrymir hefyd (d.g. *graen*³) yr ystyron 'grawn, gronnau', ond *graens* yw'r ffurf a geir yn yr enghreifftiau a ddyfynnir yno. Yn G 585 cofnodir *graen*¹, ond rhoddir yr enghraifft dan sylw yn betrus dan yr ystyr 'grawn' (d.g. *graen*²), ac ni chydabyddir yr ystyron 'cyflwr', &c. a geir yn GPC. Yng ngwaith Lewys Morgannwg (GLMorg 26.68) y ceir yr enghraifft hysbys gyntaf o *graen*³ yn yr ystyr 'cyflwr' yn ôl GPC *l.c.* Gellid 'tywyll' ar gyfer yr enghraifft dan sylw, ond y mae naws negyddol *graen*¹ yn gyffredinol yn ei erbyn yma.
- 11 **coedlofft** Y llawr uchaf neu ystafell ar lawr uchaf adeilad, yn bennaf ystafell wely, yw *lofft*, gw. GPC 2201. Gall fod yn ddelwedd lac am y deildy cyfan yma, ond o bosibl dychmygir y deildy yn adeilad o gryn gymhlethdod a chanddo fwy nag un llawr.
- 13 **cwrt** Unwaith eto, nid yw'n eglur ai delwedd am yr adeilad cyfan yw hon, ynteu a dychmygir clos o flaen y deildy.
- 14 **cae** Gw. GPC 382 (1) 'gwrych, sietin ... maes, parc, tir wedi ei amgáu â gwrych'. Yr ystyr olaf sy'n gweddu orau yma, yn ffigurol am y deildy

a'i furiau o dyfiant.

15 **cap** Yn drosiadol am y to.

17 **cwpl** Gw. GPC 645–6 am yr ystyron. Dau ddarn o bren wedi eu gosod i greu siâp \wedge oedd *cyplau*, yn sefyll naill ai ar furiau'r adeilad neu ar y llawr (os yr olaf, byddent yn gam eu siâp er mwyn ffurfio muriau a tho'r adeilad). Y mae'r ll. *Yng nghwpl da yng nghapel dail* (DGA 103 (39.20)) yn dangos bod y gair yn gallu disgrifio strwythur a wnaed o'r cyfryw gyplau hefyd, cf. GPC *l.c.* (b). Gw. hefyd Enid Roberts, *Tai Uchelwyr y Beirdd 1350–1650* (Caernarfon, 1986), 7.

Ffrenig Term canmoliaethus yng ngwaith y Cywyddwyr, heb fod o reidrwydd yn llythrennol, cf. GDG 444 a GIG 233.

18 **caban** Dyna'r darlenniad mwyaf ystyrllon, er nad ardystir y gair tan 1547 yn ôl GPC 371. Byddai *capan* yn bosibl pe deallid ef yn drosiadol am y tŷ fel mantell yn gorchuddio'r bardd.

19 **crwm** Y mae mwyafrif y llsgrau. o blaid *crwn*, ond gwedda *crwm* yn well wrth ddisgrifio cyplau.

cwplâu Teirsill yma er mwyn cael hyd rheolaidd i'r ll., ond gthg. ll. 2n. Gellid ystyried darlenniadau FLT hefyd (enw'r goeden ydyw *yw* yn y rhain, bid sicr).

21 **ffenigl** *Foeniculum vulgare*. Tyf yn weddol uchel (dros fetr weithiau). Y mae'r blodau'n felyn llachar.

22 **cywir** Chwithig, braidd, yw gweld yr un gair eto yn y ll. nesaf, a byddai darlenniad llsgr. P, sef *cywair*, yn addas iawn yma, yn e. neu'n a., gw. GPC 828 am yr ystyron. Fodd bynnag, ailadroddir *côr* hefyd, felly y mae'n anodd cyfiawnhau mynd yn erbyn trwch y llsgrau. yma.

23 **gorllwyn** Yn ôl GPC 1490 ceir *gorllwyn*¹, be. y f. *gorllygaf* (*ib.* 1491) 'aros, disgwyl, gwylio, gwarchod; canlyn, erlid, hebrwng', sy'n digwydd hefyd yn e.c. gyda'r ystyron 'hebryngwr; hebryngiad; cynllwynfa, rhagod, cyfragod'; a *gorllwyn*², sef cyfansoddair o *gor-* + *llwyn* gyda'r ystyr 'coedwig fawr'. Ni restrir enghraifft o'r olaf ac eithrio mewn enwau lleoedd. Yn G 569 mynegir ansicrwydd am ystyr y gair mewn enwau lleoedd. Gan na lwyddwyd i ddarganfod enghreifftiau diogel o'r ystyr 'coedwig fawr' mewn testunau, y mae'n ddiogelach derbyn *gorllwyn*¹ yn yr enghraifft dan sylw.

26 **plu** Yn ffigurol am ddail y deildy.

dien Am yr ystyron, gw. GPC 974 d.g. *dien*¹ a G 335 d.g. *dien*² a *dien*³. Gallai fod yn e. yma; os felly, aralleirier *dien blas* yn 'lle [o] laswellt'.

30 **ef** Eb. yn gyson yw *cerdd* yn ôl GPC 465 d.g. *cerdd*¹ a G 132. Cyfeiria ef, felly, at *cwlm* yn ll. 28.

31 **ceiliog coed** Ffesant, gw. yr *excursus* uchod.

- nyth cil cadair** Nytha'r ffesant ar y llawr, yn aml dan gysgod y tyfiant. Am ystyr *cadair*, gw. GPC 375 1(d). Dyna'r enw Cym.C. ar '*coppice-stool*', sef coeden a dorrir yn rheolaidd er mwyn cael coed tân. Tyf coed o'r fath yn ôl ar ffurf nifer o goesynnau, a dychmygir nyth yr aderyn yn llechu yng nghysgod y rhain.
- 32 **clymwr** Ychwaneger yr enghraifft hon at y dyfyniadau yn GPC 516 (y cyntaf o'r flwyddyn 1674). Gall yr aderyn glymu *call air*.
- 33 **adeinfrith** Y mae esgyll y ffesant yn amryliw iawn.
cuodynrych Cyfeiriad, efallai, at y plu llac ar fol ac ystlysau'r aderyn.
- 34 **côr** Sef yr adar sy'n canu yn y goedwig, bid sicr, er bod y gair yn gallu golygu 'llys' hefyd, gw. GPC 554–5 d.g. *côr*¹.
- 38–9 **hwn / ... bardd** Disgwylid i *hwn* gyfeirio at yr aderyn, ond pwy wedyn yw'r *bardd*? Cymerir yma mai'r aderyn yw'r *bardd* a bod *hwn* yn cyfeirio at y deildy.
- 41 **diorwag dwrn** Sangiad yn canmol dwylo deheuig y bardd ei hun a wnaeth y deildy.
- 50 **dwyfron allt** Cymerir *dwyfron* yn gyfystyr â *bron* yma, yn cyfeirio at un llethr.
- 53 **Eiddig** Y gŵr eiddigus, cymeriad ystrydebol yn y canu serch.
- 54 **cynglwr** Nid ardystir y gair tan 1604–7 yn ôl GPC 450, ond ceir yr enw *cengl*, *cyngl*, *cingl* mewn Cym.C., gw. *ib*. Y mae Eiddig yn rhwymo dicter amdano'i hun, neu'n ceisio arfer ei ddicter ar y cariadon.
- 58 **cymun** Am yr ystyr, gw. GPC 772 (b). Cyfeiria at sgwrs rhyngddo a phobl eraill ar bwnc ei wraig, yn hytrach na chyfathrach rhyngddo a hi (disgwylid yr ardd. *â*, nid *am*, os felly).

*Enwau personau***Duw** 11.21, 22, 23, 29, 31**Eiddig** 13.53n**Enid** 12.9n**Gwenhwyfar** 12.12n**Mair: Mab Mair** 11.24, 32**Pharaon** 11.25**Tegau** 12.3n*Enwau lleoedd***Lloegr** 13.46**Yr Aifft** 11.27

GWAITH RHYS AP TUDUR

golygwyd gan

BARRY J. LEWIS

Rhagymadrodd

Un cywydd yn unig a briodolir i Rys ap Tudur, a cheir hwnnw mewn un llawysgrif yn unig, sef Peniarth 53, llawysgrif yn perthyn i ail hanner y bymthegfed ganrif. Nid oes unrhyw dystiolaeth arall am fywyd na dyddiadau'r bardd, ond cynhwysir y cywydd yn y gyfrol hon ar sail awgrym Dafydd Johnston ei fod yn perthyn i'r bedwaredd ganrif ar ddeg.¹ Fel y dywed ef, y mae'r cywydd yn debygol iawn o fod yn efelychiad o gywydd Dafydd ap Gwilym ar yr un pwnc, ac fe'i canwyd hefyd ar yr un odl gyda'r gair *Mai* ar ddiwedd pob cwpled.² At hynny, y mae Johnston yn tynnu sylw at yr uchelwr Rhys ap Tudur, aelod o deulu grymus yn sir Fôn yn y bedwaredd ganrif ar ddeg, a folwyd gan Ruffudd Gryg mewn cywydd sy'n awgrymu ei fod yn barddoni ar bwnc serch. Cymherir Gwynedd hebddo, er enghraifft, â chrwth, telyn a chloch nad oes neb bellach yn eu canu. Ar ôl ei farwolaeth y mae Gwynedd *heb gân mynych a heb gerdd dant*, ac nid oes

Na cân ymlyniad, na cherdd,
Na cheisio glân rianedd
Na charu merch, ni cheir medd,
Nac oed â gwen i gadw gwŷdd,
Nac adar ym medw goedydd,
Na bron yn llawen, na brig,
Na diddan neb ond eiddig.³

Ffug-farwnad yn perthyn i deyrnasiad Rhisiart II (1377–99) ydyw yn ôl pob tebyg, a cheir rhywfaint o dystiolaeth fod Rhys wedi ei ddienyddio c. 1411 am ei ran flaenllaw yng ngwrthryfel Owain Glyndŵr, ac nid yw naws y cywydd chwareus hwn yn awgrymu amgylchiadau o'r fath.⁴ Bid a fo am hynny, nid oes prawf mai Rhys ap Tudur o Fôn oedd awdur y cywydd dan sylw, ac erys ei ddyddiad, gan hynny, yn ansicr.

Cywydd serch yw hwn ar thema gyfarwydd, sef cysylltiad mis Mai â charu. Gwelir yma nodweddion y math hwn o ganu, sef dail yn prifio, adar yn canu, a meddyliau beirdd yn troi at serch. Cyfeirir at y llatai (ll. 7), sef arfer y beirdd o gyfarch creaduriaid neu bobl (adar gan mwyaf) a'u hanfon yn negeseuwr at eu cariadon. Hwn yw'r tymor y mae barddoniaeth serch yn dechrau dwyn ffrwyth i'w gyfansoddwr (ll. 17), ac y mae merched hwythau'n dyheu'n daer am yr haf (llau. 18–21). Eto, y mae'r bardd yn

¹ LIU 147–8.

² GDG³ 67–9 (cerdd 23).

³ B1 B XIV 88 (41.56–62).

⁴ AWH 203–4.

boenus o ymwybodol o freuder y tymor, a chlywir ef yn erfyn ar Fair i achub neuaddau Mai, sef y goedwig lle y gallai cariadon gyfarfod yn ddirgel, rhag cael eu difa gan wynt gwresog (ll. 28). Cyfrifir Duw yntau o blaid y cariadon, oherwydd gofala nad oes porthor yn gwarchod *maenor Mai* (sef y goedwig eto, ll. 30). Cawn wybod enw cariad Rhys, sef Ffelis, a daw'n amlwg mai gwraig briod yw hi, gan fod ei gŵr (Eiddig) yn gofyn i feirdd ddychanu mis Mai; ond digio a wnâi'r bardd pe clywai ddychan cwrs o'r fath (llau. 33–8).

Ni olygwyd y gerdd o'r blaen, ond ceir testun diplomatig o'r llawysgrif.⁵ Cywir iawn yw'r trawsysgrifiad, ac eithrio un achos o gamddarllen (gw. ll. 10n isod).

⁵ *Peniarth* 53, gol. E. Stanton Roberts a Henry Lewis (Caerdydd, 1927), 62–3.

14
Mis Mai

Rhywyr, medd a'i synhwyrai,
Da moes mil, y daw mis Mai!
Bedwen glos a ddangosai
4 Ei dail addfwyn er mwyn Mai.
Cethlyddod a gyfodai
I ganu, moliannu Mai.
8 Gwell no brat a gâi latai
I hudo merch ar hyd Mai.
Pob prydydd, y god, a rodiai
Ar ei ail mewn manddail Mai.
Pob mab cwrtais a geisai
12 Ymweled â merched 'Mai.
Beidio cur, byd a'i carai,
Bonheddig yw manfrig Mai.
Llyma pam, da y cytgamai,
16 Y mae tra bonheddig Mai:
Gwawd a dâl gwedy delai,
Gwawddawl merch yw gwiwddail Mai.
Mil a dengmil a dyngai
20 Nad gwell naw mis na mis Mai.
Pob rhyw riain ni chreinau,
Dail glân yw mân arian Mai.
Dail irfain uwch dôl erfai
24 Yw trostrau gwregys mis Mai.
Hur gur, gwedy hir garai,
Hyder merch yw hoywder Mai.
Rhag sychwynt poeth a'u noethai
28 Nawdd Mair ar neuaddau Mai!
Dawn i oed, Duw ni adai
Un porthor ym maenor Mai.
Teg o beth yr ymblethai
32 Rhys a Ffelis ym mis Mai.
Os merch lednais a geisai
Sefyll goris mentyll Mai,
Eiddig ddibarch a archai
36 Dychanu a maeddu Mai.

Rhys fonheddig a ddigiai
Am gyff'lybu, maeddu Mai.

Ffynhonnell

Pen 53, 120

Ymhellach ar y llawysgrif, gw. td. 380.

Darlleniadau'r llawysgrif

5 kithlydot. 10 ar y; mewn manddel. 11 gysei. 12 mechet. 15 kytchamei. 21
threinei. 24 y mys. 26 hydr.

Olnod

Rys ap Tudyr ay kant.

Mis Mai

- Rhy araf, medd y rhai a'i hystyriai,
 Da yw[’r] ddefod [i] fil, y daw mis Mai!
 Byddai bedwen [y] llannerch yn dangos
 4 Ei dail hyfryd er mwyn Mai.
 Byddai adar cân yn codi
 Er mwyn canu, clodfori Mai.
 Câi llatai [rywbeth] gwell na chlwyt
 8 Er mwyn hudo merch drwy gydol Mai.
 Byddai pob bardd, y godinebwr, yn rhodio
 Gyda’i gymar yn nail mân Mai.
 Byddai pob dyn ifanc cwrtais yn ceisio
 12 Ymweld â merched ym Mai.
 Diwedd poen, byddai[’r] byd yn ei garu,
 Bonheddig yw mân ganghennau Mai.
 Dyma paham, da y byddai’n cellweirio,
 16 Y mae Mai yn dra bonheddig:
 Bydd moliant yn talu ar ôl iddo ddod,
 Deisyfiad taer ddymunedig merch yw dail llewyrchus Mai.
 Byddai mil a dengmil [o bobl] yn tyngu
 20 Nad yw naw mis yn well na mis Mai.
 Ni fyddai’r un ferch yn ymgreinio,
 Dail glân yw arian mân Mai.
 Dail iraidd a main uwchben dôl ddilychwin
 24 Yw[’r] darnau o addurn [ar] wregys mis Mai.
 Poen [yr ymgymerir â hi er] gwobr, ar ôl iddi garu’n hir,
 Hyder merch yw llawenydd Mai.
 Yn erbyn gwynt sych poeth a fyddai’n eu dinoethi [o’u dail],
 28 [Boed] amddiffyniad Mair ar neuaddau Mai!
 Bendith i apwyntiad, ni fyddai Duw yn gadael
 [I] unrhyw borthor [fod] ym maenor Mai.
 Yn hardd y cydblethai
 32 Rhys a Ffelis [yn ei gilydd] ym mis Mai.
 Pe ceisiai merch fwyn
 Sefyll dan fentyll [dail] Mai,
 Byddai Eiddig amharchus yn gofyn
 36 Am [i fardd] ddychanu ac anharddu Mai.
 Byddai Rhys fonheddig yn digio
 Oherwydd [iddo] gymharu[’n ddilornus], poenydio Mai.

Nodiadau

14

- 1–2 **medd** Neu *Rhywyr* ‘*medd a’i synhwyrarai*: / *Da moes mil, y daw mis Mai!* ‘Rhy hwyrfrydig yw’r sawl a’i synhwyrarai yn [y] bedd: / *Da yw[’r] ddefod [i] fil, fod mis Mai yn dod!*
- 2 **moes** Sef arfer mis Mai o ddychwelyd bob blwyddyn.
- 3 **clos** GPC 508 d.g. *clos*¹; treiglir am ei fod yn ansoddeiriol ei nawws yma. Ni cheir *clws/clos* yn amrywiad ar *thws/tlos* tan yr 17g. yn ôl GPC 3511 d.g. *thws*. Ceir hefyd *clòs* ‘caeedig, caeth, cryno; agos, tyn, sownd’ (GPC 508), ond nid yw mor amlwg sut y gellid disgrifio bedwen felly.
- 5 **cethlyddod** Llsgr. *kithlydot*, sy’n ddiystyr. Yn GPC 471 d.g. *cethlydd* cynigir ‘aderyn cân’ ac yn fwy penodol ‘y gog’. Gall mai cogau’n benodol a olygir yma, oherwydd fe’u cysylltir â dechrau haf, yn enwedig yn y canu serch.
- 9 **y god** Posibilrwydd arall yw hepgor y coma a deall ‘pob bardd y cwydyn’, yn cyfeirio, efallai, at feirdd yn clera am eu bywoliaeth.
- 10 **ail** Camddarlenniad yw *cil* yn *Peniarth* 53, gol. E. Stanton Roberts a Henry Lewis (Caerdydd, 1927), 62.
ar ei ail Am yr ymadrodd, gw. GPC² 165 d.g. *ail*¹.
- 12 Neu *merched Mai*.
- 15 **da y** Cywasger er mwyn hyd y ll.
- 17 Ll. amwys. Yma deallir bod y bardd yn sôn am ei gerddi’n talu iddo wedi i’r haf ddod (gan fod merched yn barod i’w clywed yn y tymor hwn). Posibilrwydd arall yw fod *haf* yn oddr. dealledig *tâl*: bydd yr haf yn ad-dalu iddo am ei ymdrechion i’w foli.
- 18 **gwawddawl** Cyfansoddair o *gwawdd*² ‘dyhead, dymuniad taer, erfyniad’ (GPC 1605) + *hawl*. Ond tybed ai camgymeriad ydyw am *gwaddawl*?
- 21 **creinai** Er gwaethaf tebygrwydd *t* ac *c* yn y llsgr., y mae’n ddigwestiwn mai *threinei* a saif yno. Amrywiad ar *dreinio* yw *treinio* yn ôl GPC 3582, ond nid yw ystyr na dyddiad *dreinio*¹ na *dreinio*² yn addas, cf. GPC 1083. Ni cheir goleuni o rannu’r geiriau’n wahanol ychwaith, sef yn *ni’th reinai*. Braidd yn chwithig fyddai newid mor sydyn i’r 2 un., ac er bod *greinio* yn amrywiad hysbys ar *creinio* a *graenio* yn ôl *ib.* 1529, ni restrir enghraifft dan y naill na’r llall (*ib.* 590, 1522). Haws, felly, yw

diwygio yn *chreinau*, ond eto, y mae'r ystyr yn annisgwyl yn y cyddestun. Ai dweud y mae'r bardd fod mis Mai yn amser i ferched ymfalchïo yn eu prydferthwch?

- 22 **mân arian** Cf. GDG³ 67 (23.13) *Ffloringod brig ni'm digiai*.
- 24 **trostrau gwregys** Ll. *trawst* yw *trostrau*, gw. GPC 3568 lle yr esbonnir bod *trawst* yn tarddu o ffurf megis *trawstr*. Cf. G.W. Goetinck: Peredur 58 (llau. 19–20) *taryan eurgrwydyr a thrawst o lassar glas yndi*, ac yn enwedig BRh 15.21–3 *Gwregys y cledyf o gordwal ewyrdonic du, a throstreu goreureit arnaw*.
- 29 **dawn** Neu *down*, ffurf 3 ll.grch. *dod*: 'gadewch inni ddod'.
- 35 **Eiddig** Cymeriad ystrydebol y gŵr eiddigus, gw. 5.6n.
- 37 **digiai** Neu fa.: gwnâi Eiddig Rys yn ddig.
- 38 **cyfflybu** Cyfeiriad at ddyfalu, sef techneg y beirdd Cym. o gymharu gwrthrych mawl (neu ddychan) â lliaws o bethau eraill.

Enwau personau

Duw 14.29
Eiddig 14.35n
Ffelis 14.32

Mair 14.28
Rhys 14.32, 37

GWAITH OWAIN WAED DA

golygwyd gan

BARRY J. LEWIS

Rhagymadrodd

Y mae ansicrwydd ynghylch enw Owain Waed Da yn y llawysgrifau, ond yn ffodus ceir prawf allanol i ddangos mai Owain sy'n gywir yn hytrach nag Ieuan. Yn ei gywydd mawl i dref Croesoswallt dywed Guto'r Glyn:

Bwrtais gynt, lle bu wyrda,
I'n tir fu Owain Waed Da,
Y gŵr ni wnaeth i'w geraint
Ond canu i brynu braint.
Un rhodd wyf finnau â'r rhain,
Yn llaw, ac yn lle Owain.¹

Gwir fod cerddi hysbys Owain Waed Da yn ei gysylltu â sir Gaernarfon, ond y mae ei llysenw mor anarferol fel mai anodd yw credu bod mwy nag un dyn yn ei arddel ar yr un pryd. Cytuna dyddiadau'r ddau gywydd a olygir isod ag awgrym Guto'r Glyn nad oedd Owain ar dir y byw yn ei amser ef, oherwydd perthyn y ddau, fel y dadleuir isod, i hanner cyntaf y bymthegfed ganrif. Noder yn olaf fod Owain Waed Da, bwrtais yng Nghroesoswallt, yn amlwg yn fardd a dderbyniodd ei statws yn y dref yn gyfnewid am ei wasanaethau proffesiynol. Nid oes lle i betruso, felly, rhag gwrthod arweiniad Ifor Williams a'i alw'n Owain,² ond gan na wyddom hyd yn oed enw tad y bardd, ofer fu pob ymdrech i'w leoli yn yr achau.

Cadwyd dau gywydd o waith Owain Waed Da, y naill i Ieuan ab Einion o Chwilog yng nghwmwd Eifionydd a'r llall i fab Ieuan, Madog, a drigai yn yr un cwmwd.³ Canmolir Madog ynghyd â'i dri brawd, Hywel Fychan, Rhys a Goronwy, yn y cywydd i'r tad hefyd. Gallwn gysylltu Owain Waed Da ag Eifionydd, felly, yn ogystal â Chroesoswallt, er na allwn wybod a oedd yn frodor o'r cwmwd hwnnw.

Mater dadleuol yw dyddiad y cywydd cyntaf, i Ieuan ab Einion. Yr oedd Ieuan yn siryf Caernarfon yn 1385–90.⁴ Canodd Iolo Goch gywydd iddo a ddyddir gan Dafydd Johnston i'r cyfnod hwn, a hynny ar sail y llinell *Siri mawr dros aur a medd*.⁵ Awgryma ef ymhellach y dylid dyddio cywydd Owain Waed Da i'r un cyfnod, a hynny ar sail llinell 8. Fodd bynnag,

¹ GGI² 184 (LXIX.53–8).

² IGE² *passim*, ac yn enwedig lxxxv.

³ Amrywia'r llsgrau. parthed enw Ieuan ab Einion hefyd. Fe'i gelwir yn *Ieuan* yn y rhagymadrodd a'r nodiadau am mai dyna'r ffurf a geir yn gyson mewn ymdriniaethau eraill, ond gw. 13. In am y ffurfiau yn y cywydd ei hun.

⁴ Gw. IGE² lxxxv a 379; Edward Breese, *Kalendars of Gwynedd* (London, 1873), 49.

⁵ GIG 13 (III.13), a cf. 193 am y n. i'r ll. Dilyn IGE² 345 a wneir yno.

disgrifiad cyffredinol o Ieuan fel amddiffynnwr Arfon a geir yn y llinell hon, nid cyfeiriad pendant at Gaernarfon, chwaethach y siryfiaeth. Nid oes unrhyw dystiolaeth fod Ieuan yn siryf pan gyfansoddwyd y cywydd hwn, ac nid yw dyddiad cywydd Iolo Goch yntau'n ddiogel ychwaith. Gallai *siri* gyfeirio'n ôl at orffennol Ieuan, neu gall fod y bardd yn defnyddio'r gair yn ffigurol. Mwy arwyddocaol yw'r enw *Owain* a geir yn y ddwy gerdd. Cred Johnston mai Owain ab Urien Rheged yw hwn yn y ddau achos, oherwydd fod Ieuan ab Einion yn disgyn o Urien, a bod Urien yn cael ei grybwyll yng nghywydd Iolo.⁶ Unwaith eto, y mae hyn yn codi cwestiynau. O Basgen ab Urien, ac nid o Owain ab Urien, yr honnid i Ieuan ddisgyn, fel yr awgryma Iolo ei hun.⁷ Y mae'n anodd, felly, dderbyn mai 'hil Owain' yw ystyr *plaid Owain* yn y cwpled perthnasol:

Brig bonedd bro Gwynedd gain,
Blodeuog o blaid Owain.⁸

Mwy annelwig fyth yw'r cyfeiriad yn y cywydd dan sylw, lle na sonnir am Urien o gwbl. Gan fod Ieuan yn ei flodau tua diwedd y bedwaredd ganrif ar ddeg, y mae'n rhaid ystyried Owain Glyndŵr yn ymgeisydd cryf ar gyfer y ddau gyfeiriad hyn. Cryfheir yr achos gan linellau 19–24 o gywydd Owain Waed Da, sy'n cymharu Ieuan ab Einion â Chastell Cricieth. Dywedir yn eglur yn y llinellau hyn fod y castell bellach mewn adfeilion:

Can syrthiodd cyn oes Arthur
Creigiog fain caregog fur,
Cestog gonglog dyrog dai,
Castell Cruciaith nis costiai.
Mae 'n Eifionydd, dedwydd dâl,
Castell y sy ddau cystal.

Sefydlwyd Castell Cricieth gan Lywelyn ab Iorwerth (*ob.* 1240),⁹ ac nid oes unrhyw sôn am y lle mewn perthynas ag Arthur na chyfnod tybiedig Arthur yn unman. Cymerir, gan hynny, mai'r Mab Darogan yw *Arthur* yma, a'r cyfnod o ddedwyddwch ar ôl dyfodiad y Mab yw *oes Arthur*. Gan fod y castell wedi syrthio cyn yr amser hwn, bydd rhaid i Ieuan gymryd lle'r Mab Darogan fel amddiffynnwr Eifionydd. Gwyddys bod lluoedd Owain Glyndŵr wedi ymosod ar y castell a'i ddifa yn 1404.¹⁰ Y mae achos tra chryf, felly, dros ddyddio'r cywydd hwn i 1404 neu'n fuan wedyn, er na ellir gwrthod dyddiad ar ôl y gwrthryfel ychwaith. Mater arall, ac un na ellir

⁶ Isod, 13.14n; GIG 13 (III.28) a'r n. *ib.* 194; *ib.* ll. 26 am Urien.

⁷ GIG 13 (III.23) *Coed Pasgen trwy nen ein iaith.*

⁸ *Ib.* llau. 27–8.

⁹ RCAHM (Caernarvonshire) ii, 59.

¹⁰ *Ib.*; R.B.St. J. O'Neil, 'Criccieth Castle, Caernarvonshire', Arch Camb xcvi (1944–), 10–11 (gw. y cywiriad pwysig yn *id.*, 'Criccieth Castle—Corrections', *ib.* 258); Edward Arthur Lewis, *The Mediaeval Boroughs of Snowdonia* (London, 1912), 150; J.E. Lloyd, *Owen Glendower* (Oxford, 1931), 78.

ei drafod yn fanwl yma, yw dyddiad cywydd Iolo, ond yn wyneb y cyfeiriad at Owain, ynghyd ag ambell awgrym ynddo fod Ieuan yn wynebu rhyw fath o her ac yn ymbaratoi i arwain gwŷr ei ardal, y mae dyddiad yn ystod y gwrthryfel yn bosibilrwydd difrifol.¹¹ Gall fod yma ddau gywydd arall i'w hychwanegu at y grŵp dethol o gerddi a ganwyd i gefnogi achos y gwrthryfelwyr.

Ceir ambell gyfeiriad at Ieuan ab Einion mewn dyddiau mwy heddychlon. Tirfeddiannwr o bwys yng nghwmwd Eifionydd oedd ei dad, Einion ap Gruffudd, yntau'n siryf sir Gaernarfon yn 1351–9 ac yn wrthrych cywydd moliant gan Ruffudd Gryg.¹² Brawd Einion oedd Syr Hywel y Fwyall, milwr enwog a wnaed yn gwnstabl Castell Cricieth—ffaith a allai esbonio gwybodaeth fanwl Owain Waed Da am y castell hwnnw.¹³ Daliai Einion diroedd yn nhrefgorddau Trefan, Abercain, Chwilog, Rhwng-dwyfor-a-dwyfach, Treflys, Pencoed, Cadairlewa, Glasfryn a Gest,¹⁴ ond yn Chwilog y dewisodd fyw. Disgrifir ei gartref gan Ruffudd Gryg fel *l[ly]s uchel glod a neuadd wen newydd annwyl*,¹⁵ ac yno y trigai ei fab Ieuan hefyd:

Cynheiliad, ar dyfiad iôn,
Chwilog, eurddoniog ddyinion.¹⁶

Aeth tiroedd Einion ap Gruffudd i feddiant ei fab Ieuan ac yna i feddiant meibion Ieuan. I Rys ab Ieuan yr aeth Chwilog, a chyfran Madog, gwrthrych yr ail gywydd a olygir isod, oedd Abercain yn ôl Gresham.¹⁷ Yn y cywydd ei hun, fodd bynnag, gwelwn Fadog yn ymddwyn fel perchentywr yn Chwilog.¹⁸ Ffermiodd Ieuan diroedd Penychen a Dolbenmaen, ond yr oedd wedi eu hildio erbyn 1382.¹⁹ Yn 1382–3 fe'i ceir yn ffermio tir yn Ffriwlwyd a hefyd dollau bwrdeistref Pwllheli.²⁰ Ceir cyfeiriad diddorol at ryw Ieuan ab Einion yn ffermio incwm Pwllheli eto yn 1415, gyda thri gŵr arall. Os Ieuan ab Einion o Chwilog yw hwn, yna y mae'n rhaid nid yn unig ei fod wedi goresi'r gwrthryfel ond ei fod hefyd yn bur hen. Awgryma Iolo

¹¹ GIG 13 (III.19–22) *Cymer faner Eifionydd, / Cae mawr o fewn Cymru fydd; / Os ein tir sy yn tyrru, / Ardudwy aeth ar dy du*; 14 (III.67–8) *Gwell rhydraws, gallu Rhodri, / Na thruan, dos â'th ran di; ib. ll. 72 Saf i'th garn, sy fyw a'th gâr; a gw. ib. 192 am sylwadau Dafydd Johnston am yr her i awurdod Ieuan a awgrymir yn y gerdd.*

¹² Breese, *op.cit.* 49; DGG² 142–4 (cerdd LXXVIII).

¹³ Canodd Iolo Goch i Syr Hywel, gw. GIG 6–12 (cerdd II). Ar ôl ei gyfnod fel cwnstabl Castell Cricieth, aeth Hywel c. 1380 i Chwilog i fyw. Marwnadwyd ef gan Ruffudd ap Maredudd, gw. GGMD iii, cerdd 2, lle yr awgrymir bod Hywel erbyn diwedd ei oes yn byw gyda'i frawd a'i nai yn Chwilog, ac mai hwy a noddodd y farwnad.

¹⁴ Colin A. Gresham, *Eifionydd: A Study in Landownership from the Medieval Period to the Present Day* (Cardiff, 1973), 241–2.

¹⁵ DGG² 143 (LXXVIII.36–7).

¹⁶ GIG 14 (III. 37–8).

¹⁷ Colin A. Gresham, *op.cit.* 242, 187.

¹⁸ Gw. y nodyn cefndir isod.

¹⁹ Colin A. Gresham, *op.cit.* 346.

²⁰ *Ib.* 341; W. Garmon Jones, 'Ministers' Accounts for the Borough of Cricieth', B iii (1926–7), 64 a 71.

Goch yn ei gywydd i Ieuan fod gwallt ei noddwr yn llwyd, efallai c. 1404.²¹ Noda Gresham fod wŷyr Ieuan, Hywel ap Madog, yn fyw yn 1442, a mab hwynnw, Rhys, yn 1469, a Madog Fychan ap Rhys yn 1485.²²

Dilysrwydd y cerddi

Priodolir y ddau gywydd i Ieuan neu Owain Waed Da yn yr holl gopïau.²³ Rhestrir un gerdd annilys yn MCF (2007):

*Gwyddom dewi a goddef*²⁴

Cywydd i Owain Tudur a geir mewn lliaws o gopïau. Ar wahân i Owain Waed da, fe'i priodolir hefyd i Ieuan Gethin, Robin Ddu o Fôn a Dafydd Llwyd o Fathafarn, ond dan enw Ieuan Gethin y'i ceir amlaf. Fe'i golygwyd yn waith Ieuan Gethin gan Nest Scourfield a chan R. Iestyn Daniel yn y gyfres hon.²⁵

²¹ GIG 14 (III.49–50) *Llewych y drych edrychwn, / Lliw dy frig fal cerrig hwn.*

²² Colin A. Gresham, *op.cit.* 187.

²³ Cofnodion y cerddi dilys yn MCF (2007) yw 16091–2.

²⁴ MCF (2007) rhif 10427.

²⁵ 'Gwaith Ieuan Gethin ab Ieuan ap Lleision, Llywelyn ap Hywel ab Ieuan ap Gronow, Ieuan Du'r Bilwg, Ieuan Rudd a Llywelyn Goch y Dant' (M.Phil. Cymru [Abertawe], 1993), 15–21 (cerdd 4), a gw. y nodiadau *ib.* 134; R. Iestyn Daniel, *Gwaith Ieuan Gethin* (i ymddangos).

Mawl Ieuan ab Einion o Eifionydd a'i bedwar mab

- Ifan ddewr, o fewn ei ddawn
 Fwya' bonedd, fab Einiawn,
 Fab Gruffudd, waywrudd wiwras,
 4 Fab Hywel gledd bual glas.
 Gŵr yw Ifan gair ewybr,
 Gŵyr iaith dawn obaith dan wybr,
 Garw ei draill ag irad rôn,
 8 Gorau eurfeistr, gaer Arfon.
 Syth gynheiliad, nis gwada',
 Sir Gaer dir yw y gŵr da,
 A fflower d'lis, gloywddewis gledd,
 12 A phlaid ac enaid Gwynedd,
 A phwys durdaer wrth gaer gain,
 A phais dew, a phost Owain,
 A hoff bendefig digeirdd,
 16 A phennaeth a buddfaeth beirdd,
 A ffair clêr nifer a wna,
 A phwyllog, byth ni phalla.
- Can syrthiodd cyn oes Arthur
 20 Creigiog fain caregog fur,
 Cestog gonglog dyrog dai,
 Castell Cruciaith nis costiai.
 Mae 'n Eifionydd, dedwydd dâl,
 24 Castell y sy ddau cystal.
 Ifan, awch darian, wych dŵr,
 Yw'r castell, wi o'r costiwr!
 Fab Einiawn yw'r mawrddawn mau
 28 A'i feibion, dewrion dyrau.
 Tŵr y Faner, torf uniawn,
 Yw Madog ddioriog ddawn;
 Hywel Fychan, gwiwran gŵr,
 32 Dihydwyll, yw'r deheidwr;
 Tŵr enwog mewn tair ynys,
 Parth yr haul, y porth yw Rhys;
 Tŵr dwynsiwn, pan draethwn, pwy?
 36 Gorau o Wynedd yw Gronwy.

- Llawenydd, bob dydd y daw,
 Llyna gastell llawn gostiaw!
 Lles i'r beirdd, llys yw ar bâr,
 40 Lled gyrchu llu digarchar,
 Lle berthog, llu a bortha,
 Llawn yw o ddawn, gaer llyn dda.
 Cof na chad, rhyw ystad rhwystyr,
 44 Castell a fai well i wŷr.
 Cyffur ffawd, caiff (ar y ffydd!)
 Cerdd union, caer Eiddionydd.
 Cariad mawr, ciried y medd,
 48 Ceir yn ganol cyrn Gwynedd.
 Deuwell i bencerdd diwyd
 Ei byrth no chestyll y byd.
 Mwyn iawn ffrwyth, nid meinin ffriw,
 52 (Mair i'w adael!) mur ydiw.
 Eryr a gwŷr, y mae gwell
 Iawn gostio Ifan gastell
 Ab Einiawn, ddawn a ddiylch,
 56 A'i dyrau i'w gau'n ei gylch,
 Yn gaer dal, yn geirw dilyth,
 Yn gadernyd i'r byd byth!

Ffynonellau

A—BL Add 14978, 149^v B—BL Add 24980, 109^r C—BL Add 31056, 97^v
 D—BL Add 31081, 5^r E—Brog (y gyfres gyntaf) 2, 494^r F—Brog (y
 gyfres gyntaf) 5, 420 G—Card 2.86 [= RWM 42], 10 H—Card 3.37 [=
 RWM 20], 5 I—CM 11, 453 J—CM 312, 216 K—CM 454, 117 L—
 Gwyn 6, 98 M—J 101 [= RWM 17], 661 N—J 140 [= RWM 15], 179 O—
 LIGC 16B, 43 P—LIGC 727D, 66 Q—LIGC 1980B [= Pant 11], 25 R—
 LIGC 3048D [= Mos 145], 464 S—LIGC 3051D [= Mos 148], 286 T—
 LIGC 3057D [= Mos 161], 85 U—LIGC 9166B, 121 V—LIGC 20968B,
 109 W—LIGC Mân Adnau 55B [= Abertawe 1], 78 X—LIGC Mân Adnau
 1206B [= Tanybwllch 1], 921 Y—LIGC W.s.198, 55 Z—Ll1st 30, 259 a—
 Ll1st 35, 185 b—Ll1st 133, 477 c—Pen 63, 267 d—Pen 97, 235 e—Pen
 108, 29 f—Pen 221, 143

Copi o B yw D. Copi o E yw M. Copi o W yw L. Copi o J yw I. Tardda W o
 c, efallai'n uniongyrchol, a thardda c o T, eto o bosibl yn uniongyrchol. I'r
 un grŵp y perthyn Ne, heb fod eu cydberthynas yn eglur. Tardda a o E.
 Copïau o a yw CVb, ac y mae Z yn tarddu o a neu E. Tardda GQXY o H, yn
 ôl pob tebyg. Copi o U yw K. Ni lwyddwyd i ddsbarthu gweddill y
 llawysgrifau a rhoddwyd ystyriaeth i bob un ohonynt wrth lunio'r testun
 beirniadol. Rhwygwyd y ddalen berthnasol yn H. Ni nodir isod

ddarlleniadau anghyflawn oni cheir rheswm i gredu na fyddent yn cyfateb i'r testun golygedig. Ymhellach ar y llawysgrifau, gw tt. 373–81.

Darlleniadau amrywiol

1–37 [e]. 1 *E* Jfan dewr o fewn y dawn. 2 *S* fwa. 3–58 [f]. 3 *ABEFJ* *O*d waywrydd; *A* wywfras. 4 *DP* gledd vchel glas, *F* glod bual glas, *Sd* grym eppil gras. 5–10 [*O*]. 5 *FH* gwyr; *F* [yw]; *E* owain, *H* awnau, *d* iawn. 6 *H* garw, *d* gwir; *A* raith; *H* dawn obenia[], *J* dan obaith dawn wybr, *R* dawn obaith wybr (*cywiriad*: dawn obaith dan wybr). 7 *H* ir; *A* dravl, *BJPR* draidd, *E* drais, *Hd* drail, (*R*) draill; *U* gwr ar draed; *A* gorav hyd ron, *F* a girad rôn, *N* ag gurad ron, *P* ag euraid ron. 8 *H* ir fester, *N* ifastr, *RU* evrfvr, (*R*) eurfeustr, *Sd* irfeistr, *T* ir vastyr; *Sd* gair. 9 *H* sydd, *TU* vyth, (*T*) bydd. 10 *AHNT* ssir y gaer dir, *J* sir gaer deg; *BEJPR* yscwier da, *H* ywr gwyr da, *N* i gwr daf, *U* ysqrner [*sic*] daf. 11 *OP* [a]; *A* gwiw ddilis, *BEFJ* gloywddis, *O* glan dewis, *U* gloywdis; *AJT* gwledd. 12 *J* a fflaid gwiw enaid. 13 *d* durdaid; *O* nerth Arthur ar y mur maen. 14 *S* duw, *d* dur. 15–20 [*HO*]. 15 *ANSTd* achof, *BJRU* a hoffig; *BJ(R)U* difeirdd. 16 *Ed* a ffeniaith; *BJPRSU* bvddiaeth, *Ed* byddiaith, *F* boddiaeth. 17 *BRU* a hoffir, *E* hoffir, *J* a sir, *P* hoffi; *B* gler anifer; *AN* a wna. 18 *AN* ffallaf. 19 *BU* kanys, *EPR* kans; *U* ken oes, *P* kanoes, *Sd* kynes; *B* syrthio (*cywiriad*: syrthiodd). 20 *P* karegog; *BP* faen, *F* fa[]; *P* kreigiog. 21 *AH* kostog, *N* kysgod, *d* castog; *R* dvrog. 22 *BJP* nim, *F* nin, *HO* in; *HO* kostiaw. 24 *AHNT* gastell, *d* castal; *B* sydd ddav, *E* sy ddav, *N* a fyddau, *O* sydd dau, *d* fy ddau; *AHN* gystal. 25 *BFJP* walch darian, *O* aur darian; *BFJP* falch dwr, *RSU* vwch dwr. 26 *O* iw kastell; *EPRU* orav, *O* mawr ar, *T* wiw ar. 27 *J(R)* wr, *O* or, *P* gwr; *HO* mowrday. 28 *F* dirion. 29 *BN* i faner, *EU* o faner; *BEJ(R)* einiawn, *U* []. 30 *BJP* ddoniog i ddawn, *E* dioriog dawn, *R* ddiorddiog ddawn, (*R*) ddoniog ddawn, *STd* ddi orrioc iawn. 31 *H* gwyr. 32 *E* dv hydwyll, *N* di hydwl, *U* da hyder; *J* dehevdr (*cywiriad*: deheudwr), *O* dehaufdwr. 33 *A* y tair, *B* mal tair (*cywiriad*: mewn tair). 34 *F* parth ar haul, *O* porth yr haul, *U* porth ir hael; *B* porth yw Rrys, (*B*)*JU* ar porth yw rrys, *O* ydiw parth Rhys. 35 *A* dwynssiw, *T* downssiwr; *EU* pen; *O* twr dwnsiwn bwriwn miawn bw. 36 *H* groe; *PT* i wynedd; *O* iw Gronw. 37–8 [*F*]. 37 *P* dydd i daith. 38 *d* llyna gastel, *e* llyna gystal; *P* gostwaith. 39 *S* llys; *NO* llus, *S* lles, *e* llis; *S* [yw]; *HO* a bar, *J* ir barr, *RS* ar y barr; *B* llvs ywr bar (*cywiriad*: llvs yw ar y bâr). 40 *AHNRT* lled i gyrchv, (*R*)*Sde* lle i gyrchv; *ANRT* llud i garchar, *H* llydd /i/ garchar, (*R*) llu i garchar, *Se* /r/ llv i garchar, *d* y lly i garchar; *O* kyrcha dyrau y karchar. 41 *BEFORU* aberthog, *H* borthog, *J* abortog; *T* borthaf. 42 *O* [yw]; *E* [o]; *APR* gar, *ENSUde* kayr, *F* ger, *O* goruwch, (*U*) kwr; *F* Llÿn; *T* ddaf. 43 *B* kan na chaid, (*B*)*JP* kann na chad, *F* gan na chât; *A* ryw stad rwystr, *B* rwy ystad rwystyr (*cywiriad*: ryw ystad rwystyr), (*B*)*RT* ryw ystad rwystyr, *F* wastad ystyr, *H* rwystad rwystyr, *J* rryw stad rrystyr, *N* rhyw stad rwystyr, *P* rhvw ystad rwystyr; *O* plaid aen wiw ple dan awyr. 44 *E* gastell a

fai well, *O* i keir kastell well; *HNT* o wyr. 45–8 [*F*]. 45 *P* kysvr, (*R*)*SUde* koffr; *P* kais; *J* air a ffydd, *PU* air y ffydd; *O* ai ffyn amddiffin y ffydd. 46 *B* kryf, *e* cedd; (*R*) *Einiawn*; *A* o ddionydd, *B* ifionvdd; *O* keirw o fiawn kaer yfionydd, *U* kaer ofewn kyrav yfionydd. 47 *d* cairiad; *de* mawl; *ABP* kvriad, *EHJNRSTde* kvried, *U* kared; *B* [*y*] (*cywiriad*: *y*), *O* milwyr gwiw molir i gwedd. 48 *N* kayr (*cywiriad*: kaer); *AJP* ganon; *O* mola ar gan milwyr Gwynedd. 50 *BFJP* borth; *BEFHJNOPRSUde* na; *BFJP* chastell or, *de* chastell y. 51–4 [*O*]. 51 *B* mwionon ffrwyth, (*B*)*FJP* mwynion ffrwyth; *U* [*nid*]; *BP* meinion, *FT* menin, *H* meini, *U* mae yn vn. 52 *BJ* oi adel. 53 *B* no gwyr, *EFJU* na gwyr, *P* y gwyr; *Ee* mae i gwell, *U* in na gwell, *d* mae gwell. 54 *N* gostiau; *S* yn i gastell. 55 *HOU* [*a*], *J* o. 56 *e* a dorau; *BO* o'i gav, *U* i gav; *BU* yw gylch, *S* oi gylch. 58 *A* y byd, *H* ywn byd, *NT* yw byd, *O* in byd; *E* byd byd byth.

Teitl

A []ydd Jevan [] eyngan [] gryffydd ai []jwar mab, *B* i Jevan ap Einion ap Gr. ap Howel (*llaw wahanol i'r prif destun*; *ychwanegiad*, *llaw wahanol eto*: Ow. waed da), *F* Cywydd moliant i Jfan ap Einion ap Gruff ap Howel o Efionydd o waith Owain waed da, *H* kowydd ir yn Jan ap Einion iwi, *J* moliant i ifan ap einion ap gr (*ychwanegiad*: ap hll; *ychwanegiad arall*: Owen waed da k), *O* ko: mol: Jfan ap Einion ap Gruffydd ap Howel ap Mrydd ap Einion ap Gwgan ap Merwydd ap Kollwyn vn o bymthegllwyth Gwynedd hynaf Talhenbont o Yfionydd. y tri fflower de luws, *P* k i ifan ab einion ai feibion, (*eto*) kowydd i ifan ap Einion ofionydd ai feibion, *R* Cow: mol: pedwar mab Jevan ap Einion, *T* k. i Jfan ap Enion (*llaw wahanol i'r prif destun*), *U* kowydd j Jfan ap eigan ai bedwar mab, *d* Cowydd i Jfan ap Einion ap Gruffydd ap Howell o Griccieth.

Olnod

AJ owain waed ta. ai. c., *BEFR* Owain waed ta ai kant, *H* jua waed ta ai kant, *N* Jevan waed da ai kant, *OS* Ivan Wayd da ai kant, *P* owain waed da, (*R*)*d* Jfan waed ta, *T* Jeûn wayd da ai kant (*ychwanegiad*: owain), *U* Tervyn Owain waed ta ai kant, *e* Jfan ward ta.

Trefn y llinellau

AEJNPRSTUd 1–58.

B 1–36, 45–8, 39–44, 37–8, 49–58.

F 1–36, [37–8], 39–44, [45–8], 49–58.

H 1–14, [15–20], 21–8, 31–2, 29–30, 33–58.

O 1–4, i, [5–10], 11–14, [15–20], 21–8, 31–2, 29–30, 33–44, 47–8, 46, 45, 49–50, ii, 55–8.

e [1–37], 38–58.

i

gwr a wnae y gaer yn well
mawr no stor miriau i stafell
llowydd yn gwledydd drwy glod
kraig ternes kry rhag dyrnod
Jfan ir wlad sydd dadmaeth
iach iawn i ffrw a chefn fraeth

Yn llsgr. O yn unig. Nid oes digon o dystiolaeth dros ddilysrwydd y llau.
hyn.

ii

[]wyn oi lwyth o fiawn i lawr
gryf wingell gastell gostfawr
nyth Jfan dinoetha fur
ai gowion dewrion miawn dur

Yn llsgr. O yn unig. Nid oes digon o dystiolaeth dros ddilysrwydd y llau.
hyn.

Mawl Ieuan ab Einion o Eifionydd a'i bedwar mab

Ieuan ddewr, o fewn ei gynhysgaeth
 [Y mae'r] bonedd mwyaf, ab Einion,
 Ap Gruffudd, [un] gwych [ei] ffafr [a] choch [ei] waywffon,
 4 Ap Hywel [a] chanddo] gleddyf [o] gorn bual glas.
 Gŵr yw Ieuan parod [ei] air,
 Gŵyr iaith [sy'n cynnig] gobaith ffafr dan [yr] wybren,
 Garw ei gyrch â gwaywffon ffyrnig,
 8 Y meistr euraid gorau, cadernid Arfon.
 Cynheiliad diwyro, nis gwadaf,
 Tir sir Gaer[narfon] yw'r gŵr da,
 A fflŵr-dy-lis, cleddyf gloyw dethol,
 12 A chefnogwr ac anwylyd Gwynedd,
 Ac awdurdod taer ei arf ddur wrth ymyl caer gain,
 A churas trwchus, a chynheiliad Owain,
 A phendefig hoffus [y] rhai di-fai,
 16 A phennaeth a [rhoddwr] maeth buddfawr [i'r] beirdd,
 A gwna ffair [i] glêr niferus,
 Ac un pwylllog, ni fydd [ef] fyth yn methu.

Gan y syrthiodd cyn oes Arthur
 20 Feini creigiog [y] mur o garreg,
 [Y] tai trwchus conglog tyrog,
 Ni allai Castell Cricieth eu diwallu.
 Y mae yn Eifionydd, gwrthglawdd ffodus,
 24 Gastell sydd ddwywaith cystal.
 Ieuan, [y] darian [o] danbeidrwydd, tŵr gwych,
 Yw'r castell, dyna ddarparwr yw [ef]!
 Mab Einion yw fy mendith fawr i
 28 A'i feibion, tyrau dewr.
 Tŵr y Faner, un ffyddlon [y] llu,
 Yw Madog dianwadal [ei] ddawn;
 Hywel Fychan, teilwng ei etifeddiaeth yw[r] gŵr,
 32 Anodd ei dwyllo, yw'r tŵr deheuol;
 Tŵr enwog yn [y] tair teyrnas,
 Ochr yr haul, y porth yw Rhys;
 Tŵr [y] dwnsiwn, pan siaradwn, pwy [ydoedd]?
 36 Y gorau o Wynedd yw Gronwy.

Llawenydd, bob dydd y daw,
 Dyma gastell [o] arlwyo cyflawn!
 Lles i'r beirdd, llys ydyw wedi ei baratoi,

- 40 Cynnull yn helaeth lu rhydd [a wna],
 Lle cyfoethog, y mae'n cynnal llu,
 Llawn yw o fendith, caer dda [o] gwrw.
 Cof [yw] na chafwyd [erioed], rhyw gyflwr o lesteiriad,
- 44 Gastell a fyddai'n well i wŷr.
 Cyfrwng [dwyn] bendith, caiff [ef] (ar y ffydd [y tyngaf]!)
 Gerdd ffyddlon, [un sy'n] gaer [i] Eifionydd.
 Cariad mawr, haelioni'r medd,
- 48 A geir yn ganolbwynt [i] gyrn [yfed] Gwynedd.
 Dwywaith gwell i bencerdd ffyddlon
 Yw ei byrth [ef] na [holl] gestyll y byd.
 Daioni caredig iawn, nid wyneb caregog [yw ei wyneb ef],
- 52 ([Boed] Mair i'w adael [felly]!) [megis] mur ydyw.
 [Pennaeth fel] eryr a gwŷr, y mae'n well
 Arlwyo go iawn Ieuan [y] castell
 Ab Einion, y mae'n talu diolch am [ei] fendith,
- 56 A'i dyrau [o feibion] i'w amgáu o'i amgylch,
 Yn gaer dal, yn geirw cryf,
 Yn gadernid i'r byd am byth!

Mawl Madog ab Ieuan ab Einion

Pa ŵr â'r hap pur yrhawg,
 Pennod mydr, pwy ond Madawg?
 Parhaus yw mewn pŵer sad,
 4 Post Ifan, hapus dyfiad,
 Fab Einion, a fo bennaf,
 Fab Gruffudd, hael Nudd fal naf,
 Fab Hywel, y fo piau
 8 Y fawr glod ddiofer glau,
 Fab M'redudd, gwiwfudd gyfoeth,
 Fab Einion fab Gwyon goeth.
 Mae arwydd gwaed Merwydd gu
 12 A Chollwyn i'w wych allu,
 A brigyn gwrdd brau gun gwŷr,
 Bonedd Einion ab Ynyr:
 Hion waed, hyn a nodynt,
 16 O Fleddyn ail Gynfyn gynt.

Hynaf gwŷdd—ar gynnydd aeth—
 Yw ei deilwng waedoliaeth,
 A gorau yw ei lys gaerawg,
 20 Iôn tra hael yw yntau 'rhawg
 O gariad, iawn geidwad gwŷr,
 A gwladwriaeth, glod eryr,
 A dewredd nis cyrredd neb,
 24 O diaeth enw, a doethineb,
 A rhoi gyda hir godiad
 I wan a llesg dawn wellhad,
 A gostwng, hardd ddiflwg hawg,
 28 Wŷr geirwon anhrugarawg.
 O bob camp, clau loywlamp clod,
 A rhinwedd bybyr hynod,
 Ofer yw i ddewrfrau iôn
 32 Â'm aur osawg ymryson:
 Y fo a wŷr trwy fawr ras
 Ennill mawl yn lle Melwas,
 A rhoi'n rhad trwy anrhydedd
 36 Yn Chwilog luosog wledd.

Neuadd yw hon fy Nudd hael
 O 'Fionydd, nid un anael.
 Awn i gael oll enwog wledd
 40 Hyd i'w fro, dwy Wynedd,
 A da ebrwydd ged dibrin
 Ar ei gost o aur a gwin.
 Rhag glaned a haeled hwn
 44 O arferau irfarwn,
 Nid â beirdd, onid o'u bedd,
 Na gweinion, o'i deg annedd.
 Yno y bydd, heb un dydd dig,
 48 Beunydd fal gŵyl arbennig.

Nid adwen, hynod ydyw,
 Hael iawn fab, ei ail yn fyw
 O hardd glod, fal y nodynt,
 52 Heb awr drai, fal Gwalchmai gynt.
 Draw yn y gad dewr enwog ŵr
 Yw hwn, fal yr hen filwr,
 Ac oen Duw, gwiw hynod iôn,
 56 Er hyn, gwâr i'r hen gwirion.
 O ystad a gras didwn,
 Ni chyrredd holl Wynedd hwn.

Ysgwier gwrdd hyder gwych,
 60 Graddol yw'r llew g;reiddwych
 Ag arian dorch, gwir nod iawn,
 A gafas—hyn oedd gyfiawn—
 Ac ar hynt i'm hygar hawg
 64 O urdduniant gradd enwawg,
 Oll ar lled gweled a gair
 Ar ei fwnwgl aur fynwair,
 A'i roi, deiliog aur dilin,
 68 I'm iôn llwyd am y naill lin.
 Ond da y rhôl yntau'r rhain
 Uwch eraill y gwych arwain?
 Braisg benrhaith yw i'n iaith ni
 72 A blaenor pob haelioni;
 Brau wych cun bro Uwch Conwy,
 Brig bonedd, pa fawredd fwy?
 Braich y glod yn barch gwledydd,
 76 Bid iôr sad bedeiros hyd!

Ffynhonnell

LIGC 3048D [= Mos 145], 466.

Ymhellach ar y llawysgrif, gw. td. 377.

Darlleniadau'r llawysgrif

27 diflwg. 32 am. 36 leuosog. 41 ebr wyd. 66 fwngl. 67 rhoi. 69 ta rhoe.

Teitl

Cow: mol: Madog ap Jevan ap Einion.

Olnod

Owain waed ta ai cant.

Mawl Madog ab Ieuan ab Einion

- Pa ŵr [sydd] â'r ffyniant pur am byth,
 Cyrchnod barddoniaeth, pwy ond Madog?
 Parhaus ydyw mewn pŵer diysgog,
 4 Cynheiliad Ieuan, epil hapus,
 Ab Einion, a fo'r pennaf,
 Ap Gruffudd, [un megis] Nudd hael yn swyddogaeth arglwydd,
 Ap Hywel, ef piau'r
 8 Clod mawr gwych eglur i'r clyw,
 Ap Maredudd, [a chanddo] gyfoeth budd gwych,
 Ab Einion ap Gwyon hardd.
 Y mae arwydd gwaed Merwydd hawddgar
 12 A Chollwyn yn ei allu gwych,
 A changen braff arweinydd hael gwŷr,
 [Sef] bonedd Einion ab Ynyr:
 Gwaed [y ferch fel yr] heulwen, hyn a gofnodent,
 16 O Fleddyn ap Cynfyn unwaith.

- Llinach dra hynafol—ar gynnydd yr aeth—
 Yw ei waedoliaeth deilwng,
 A'r gorau yw ei lys caerog,
 20 Arglwydd tra hael yw yntau am byth
 O ran cariad, ceidwad cyfiawn gwŷr,
 Ac arweinyddiaeth i'r wlad, pennaeth clod,
 A dewrder nad oes neb [arall] yn ei gyrraedd,
 24 Enw rhagorol, a doethineb,
 A rhoi gyda dyrchafiad maith
 Welliant [yn] fendith i[r] gwan a[r] llesg,
 A darostwng, pennaeth hardd mwyn,
 28 Wŷr garw anhrugarog.
 O ran pob camp, [un sy'n] lamp ddisglair amlwg clod,
 A rhinwedd ysblennydd hynod,
 Ofer yw i [unrhyw] arglwydd dewr a hael
 32 Ymgiprys â'm pennaeth euraid:
 Y mae ef yn gwybod trwy ras mawr
 Sut i ennill mawl fel Melwas,
 A rhoi'n ddi-dâl trwy anrhydedd
 36 Lawer gwledd yn Chwilog.
 Hon yw neuadd fy Nudd hael
 O Eifionydd, nid un crintachlyd.
 Awn oll i gael gwledd enwog
 40 Hyd at ei fro, [pobl y] ddwy Wynedd,

- A rhodd dda barod ddigrintach
 Ar ei gost [ef] o aur a gwin.
 Gan mor deg a hael yw hwn
 44 O ran arferion barwn llewyrchus,
 Nid yw beirdd yn mynd, ac eithrio i'w bedd,
 Na dynion gwan o'i gartref teg.
 Yno bydd [ef], heb un dydd dig,
 48 Bob dydd fel [petai'n] ŵyl arbennig.
- Nid wyf yn adnabod, hynod yw [ef],
 Dyn ifanc hael iawn, neb tebyg iddo yn fyw
 O ran clod hardd, fel y cofnodent,
 52 Heb awr [o] drai, fel Gwalchmai unwaith.
 Draw yn y frwydr gŵr dewr enwog
 Yw hwn, fel yr hen filwr,
 Ac [fel] oen Duw, arglwydd gwych [a] hynod,
 56 Er hyn, [yn] fwyn tuag at yr hen diniwed.
 O ran statws a gras perffaith,
 Nid yw [gwŷr] Gwynedd i gyd yn cyrraedd [cyflwr y dyn] hwn.
- Bonheddwr praff [a chanddo] hyder gwych,
 60 Urddedig yw'r arglwydd g;raidd a gwych
 Â thorch arian, gwir nod iawn,
 A gafodd—yr oedd hyn yn gyfiawn—
 Ac yn fuan i'm pennaeth hynaws
 64 Drwy anrhydedd gradd enwog,
 O bob cyfeiriad yn gyfan gwbl bydd modd gweld
 Coler aur ar ei fwnwgl,
 A'i roi, [sef] aur deiliog pur,
 68 I'm harglwydd glân o amgylch y naill ben-glin.
 Onid yn dda y rhoddai'r rhain felly
 Yr arweinyddiaeth wych uwchben eraill?
 Pennaeth cryf ydyw i'n cenedl ni
 72 Ac arweinydd pob haelioni;
 Gwych [a] hael yw arglwydd gwlad Uwch Conwy,
 Uchafbwynt bonedd, pa fawredd sydd fwy?
 Cadernid clod yn destun parch [y] gwledydd,
 76 Boed [fyw yr] arglwydd cadarn am bedair oes hydd!

Nodiadau

15

Cywydd mawl i Ieuan ab Einion o Eifionydd yw hwn. Perthyn, yn ôl pob tebyg, i 1404 neu'n fuan wedyn, fel yr esbonnir yn y rhagymadrodd uchod. Olrheinir ach Ieuan yn y llinellau agoriadol (llau. 1–4), cyn mynd ymlaen i'w ganmol fel rhyfelwr sy'n amddiffyn ei wlad (llau. 5–14) ac fel perchentywr hael (llau. 15–18). Yna dywedir ei fod bellach yn cyflawni swyddogaeth Castell Cricieth, sydd mewn adfeilion (llau. 19–26). Ei bedwar mab yw tyrau'r castell newydd hwn (llau. 27–36). Cloir â rhagor o fawl i haelioni Ieuan a deisyfir hir oes iddo (llau. 37–58).

Golygwyd y cywydd o'r blaen yn IGE² 249–50 (cerdd LXXXII).

1 Annhebygol o ran ystyr yw *Ifan ddewr o fewn ei ddawn* 'Ieuan ddewr o fewn [ffiniau] ei allu', gthg. IGE² 249 (ll. 1).

Ifan Enwir ef bedair gwaith yn y gerdd, sef yma ac yn llau. 5, 25 a 54. Amrywia'r enw yn y copïau llawysgrifol, weithiau'n wir o fewn un copi. Ceir *Ifan*, *Ievan*, *Ieuan* ac *Iwan*, ond *Ifan* sydd fwyaf cyffredin. Gan fod modd anwybyddu *f* mewn cynghanedd (cf. ll 4), ni rydd y gynghanedd ffordd o dorri'r ddadl. Ni ellir gwybod pa ffurf a ddefnyddiai'r bardd ei hun, a mabwysiadwyd *Ifan* yn y testun er cysondeb, ond *Ieuan* yn y nodiadau, gan mai *Ieuan* yw'r ffurf safonol mewn ffynonellau eilradd.

4 Cynghanedd groes reolaidd *b...l...g' / b...l...g'*, gydag *f* led-lafarog ar ddechrau'r ll. a chan anwybyddu *h* yn *Hywel*.

cledd bual glas H.y., cleddyf ac iddo garn o gorn bual (sef ych gwyllt, gw. GPC 342 a G 81). Am *glas* fel lliw corn bual, cf. GLIF, cerdd 14 ('Hirlas Owain'). Anramadegol yw dehongliad IGE² 379 'bual â chledd glas', lle y deellir *bual* yn 'arglwydd'.

6 **dan wybr** Annelwig: honnir, efallai, fod geiriau (*iaith*) Ieuan yn gyson yn cynnig gobaith ffafir (*dawn*) drwy'r byd (*dan wybr*).

8 **Arfon** Cantref yng Ngwynedd. Buasai Ieuan yn siryf sir Gaernarfon, gw. y rhagymadrodd.

11 **fflowr d'lis** Gw. 6.8n. Yr oedd tri o'r arwyddion hyn ar arfbais y teulu, gw. DWH i, 73. Am y cywasgiad, cf. GMRh 26.8; GRhGE 6.74.

cledd Dyna ddarlleniad y mwyafrif o'r llsgrau., ond byddai *gwledd* yn dderbyniol hefyd, a dyna a dderbynnir yn IGE² 249 (ll. 11).

- 13 **pwys** Am yr ystyr ffigurol ‘awdurdod’, gw. GPC 2953 d.g. *pwys*¹ 2(c).
wrth gaer gain Sef Cricieth, o bosibl, os yw’r ll. yn cyfeirio at Ieuan fel amddiffynnwr. Ond fe all mai ymosod ar y *gaer gain* y mae (a fyddai’n gyson â’r *gaer pwys* hefyd).
- 14 **Owain** Owain Glyndŵr. Nid yw’n debygol mai at y bardd y cyfeirir, yn enwedig o gofio’r cyfeiriad tebyg yng nghywydd Iolo Goch, gw. y rhagymadrodd.
- 19 **oes Arthur** Sef yr oes a ddaw pan fydd y Cymry yn ymryddhau o iau’r Saeson dan arweiniad y Mab Darogan, gw. y rhagymadrodd. Llai tebygol yw ‘oes Ieuan’, gan ddeall *Arthur* yn ddelwedd ar ei gyfer.
- 21 **conglog** Didreiglâd yn y llsgrau. (ac eithrio O), ond dehonglir yr orgraff yn arwydd o galedu -g g- yn c.
- 22 **Castell Cruciaith** Heddiw Cricieth, gw. y nodyn cefndir.
nis costiai ‘Diwallu anghenion, talu am’ yw ystyr *costio* yma, delwedd a gynhelir drwy’r gerdd, cf. llau. 26, 38, 54. Y mae Ieuan yn ysgwyddo’r ddyletswydd o ddarparu nawdd na all Castell Cricieth ei chynnal mwyach. Y gwrth. dealledig yw *beirdd* (ll. 16) neu *clêr nifer* (ll. 17).
- 23 **tâl** Cyfeiriad ffigurol at Ieuan fel gwrthglawdd neu fur, gw. GPC 3425 d.g. *tâl*². Posibilrwydd arall yw ‘pen eithaf’, yn ddisgrifiad o Eifionydd, ond nid yw lleoliad y cwmwd o blaid hynny. Rhaid ystyried hefyd *tâl*¹ ‘taliad’ neu ‘gwerth’, yn ffigurol am Ieuan fel ffynhonnell nawdd hael.
- 24 **castell ... cystal** Gw. Treigladau 143n am y gystrawen. Y mae mwyafrif y llsgrau. o blaid y ffurfiau cysefin.
- 29 **Tŵr y Faner** Enwir tyrau Castell Cricieth yn S. yn RCAHM (Caernarvonshire) ii, 60–1, a gw. hefyd y cynllun *ib*. Nid yw’r enwau yn cyfateb i’r rhai a geir yn y gerdd hon, ond y mae modd rhoi’r enwau Cym. wrth y tyrau priodol. Rhaid mai’r *Leyburn Tower* yw’r *deheudwr* (ll. 32). Gallai *parth yr haul* (ll. 34) gyfeirio at ochr ddwyreiniol y castell, lle y safai’r *Cistern Tower*, ond gan nad oedd erioed fynediad i hwnnw o’r tu allan, ni ellir ei alw’n borth fel y gwna’r bardd yn yr un ll. Prif dŵr y castell, y *Great Gatehouse*, yw’r porth, felly. Y mae’r tŵr hwn yn wynebu’r gogledd, a chysylltir yr haul â’r gogledd mewn barddoniaeth Gym.C., cf. GGMD i, 3.57n. Erys Tŵr y Faner a Thŵr y Dwynsiwn. Yn ôl OED² iv, 1123 d.g. *dungeon*, y tŵr diogelaf, mewn ward fewnol castell, a elwid felly (‘*the great tower or keep of a castle, situated in the innermost court or bailey*’). Yn achos Cricieth, y *Cistern Tower* yw hwn. Tŵr y Faner, fe ddilyn, oedd enw Cym. yr *Engine Tower*. Ceid enw cyffelyb ar un o dyrau Castell Caernarfon, gw. GRhGE 2.1n.
- 32 **dihydwyll** Neu ‘yn rhydd o dwyll’, gw. GPC 1955 d.g. *hydwyll*.
deheudwr Gw. ll. 29n.

- 33 **tair ynys** Sef Cymru, Lloegr a'r Alban, gw. GPC 3819 d.g. *ynys* (b); TYP³ 254.
- 34 **Parth yr haul, y porth yw Rhys** Gw. ll. 29n.
- 35 **tŵr dwynsiwn** Gw. ll. 29n.
pan draethwn, pwy? H.y., am bwy yr oedd y bardd yn sôn yn ll. 28?
- 36 **gorau o Wynedd** Cywasger yn bedair sillaf, os gellir cywasgu yma. Fel arall, ll. wythsill.
- 39 **ar bâr** Gthg. IGE² 250 (ll. 15) *a'r bar*, a ddehonglir yn GPC 256 d.g. *bar*¹ 3(a) yn enghraifft o'r ystyr 'cledren y saif carcharor wrthi mewn llys, llys barn, brawdlys'. Chwithig fyddai cael y fan. o flaen *bar* heb ei chael o flaen *llys* hefyd, a mwy naturiol yw'r ystyr a roddir yn yr aralleiriad, gw. GPC 2684 d.g. *pâr*⁴ a cf. OBWV 108 (61.41–2) *Ac yno ym medw Gwynedd, / I mi ar bâr y mae'r bedd*; TA 36 (VI.88) *Ar bar am y pren y bu'r Mab Rhad*.
- 40 **lled gyrchu** Nid yw *lled*³ (GPC 2127) '(yn) rhannol, i ryw raddau' yn debygol, felly cymerir mai *lled*¹ 'llydander, ehangder, helaethrwydd' (*ib.* 2126–7) sydd yma. Casgla Ieuan o'i amgylch dorf o bob cyfeiriad.
- 42 **caer llyn dda** Amwys. Eg. yw *llyn*² 'diod', gw. GPC 2272–3, felly cymerir bod *dda* yn goleddfu *caer*. Gellid *llyn*¹ 'llyn' (*ib.* 2272), ond nid ymddengys fod hynny'n ystyrllon yma. Eg.b. ydyw, ond eg. gan amlaf, gw. *ib.* Y trydydd posibilrwydd yw'r e. lle *Llŷn*, a esboniai'r treigladau yn *dda* (am dreiglo ar ôl e. lle, gw. Treigladau 119–21). Yn Eifionydd yr oedd cartref Ieuan, ond cwmwd cyfagos yw Llŷn, a gall mai dyna a ddylai fod yma. Ni rydd orgraff y llsgrau. gymorth yma, ond ar sail y cyfeiriad at ymborth yn y ll. flaenorol, dewiswyd *llyn*².
- 43 **rhyw ystad rhwystyr** Amrywiadau ar hyn a geir yn y mwyafrif o'r llsgrau, ond eto darlleniad anodd ydyw. Myn yr odl fod *rhwystyr* yn ddeusill yma, ond yn ôl cyfrif y sillafau y mae angen ei gyfrif yn unsill. Efallai fod modd cywasgu *rhyw ystad*. Nid oes sail yn y llsgrau. dros ddarlleniad IGE² 250 (ll. 19) *rywstad ystyr*, ac eithrio yn llsgrau. Wc, nas ystyrir yn annibynnol yma. Aneglur hefyd yw union ergyd y sangiad: ai dweud bod anallu'r cof i gofio am gastell cystal yn anffawd? Gall yn hawdd fod y ll. yn llwgr.
- 45 **cyffur** Unsill yw *coffr*, y darlleniad posibl arall, yn yr enghreifftiau canoloesol yn GPC 539 d.g. *coffr*, *coffor* (ond cf. ll. 43n uchod).
ar y ffydd Cf. YCM 50 (llau. 20–1) *Gwna dithev ar dy ffyd y deuy*; *ib.* 87 (llau. 22–4) *A dyrchael a wnaeth y Sarascin y law ar hynny, ac ynteu a edewis yn gywir, ac ar y ffyd, na thrigyei ynteu heb dyuot y'r ymlad*.
- 46 **Eiddionydd** Amrywiad ar *Eifionydd*, cf. ll. 23 a G 455 d.g. *Eiuyonyð*.
- 47 **ciried** Ni restrir *curied* (sef y ffurf a geir yn y llsgrau. yma) yn amryw-

iad ar *ciried* yn GPC 484 d.g. *ciried* nac ychwaith yn G 141 d.g. *kiret*², ond y mae'r ystyr yn gweddu'n burion.

52 **Mair i'w adael** Cf. GGI² 294 (CXIII.28) *Mair i'w adu*; GGMD i, 2.24n *Duw o'i adu*.

53 **eryr a gwŷr** Darlleniad y mwyafrif o'r llsgrau, ond rhaid ystyried hefyd ddarlleniad llsgrau. BEFJU *Eryr, na (no) gwŷr y mae gwell* 'Eryr, y mae'n well na gwŷr [eraill].' Ar un olwg byddai *eryr y gwŷr* yn haws, er nas ceir yn y llsgrau.

55 **dawn a ddiylch** Y mae Ieuan yn diolch i Dduw am ei fendith, sef ei fywyd da'n gyffredinol neu ei feibion (ll. 56) yn benodol, neu efallai'n diolch yn gyffredinol am unrhyw ffafr a gaiff gan unrhyw un.

57 **Yn gaer dal, yn geirw dilyth** Dwy ddelwedd wahanol am y tad a'i feibion.

16

Cywydd mawl i Fadog, mab gwrthrych y cywydd blaenorol, yw hwn. Dechreuir drwy gyfarch Madog ac olrhain ei ach o ochr ei dad (llau. 3–12) fel a ganlyn: Madog ab Ieuan ab Einion ap Gruffudd ap Hywel ap Maredudd ab Einion ap Gwyon ap Merwydd ap Collwyn. Yna cyfeirir at ei linach o du ei fam (llau. 13–16). Y mae Bartrum yn nodi i Ieuan ab Einion briodi ddwywaith, ac mai disgynyddion Bleddyn ap Cynfyn oedd ei ddwy wraig (cf. llau. 15–16).¹ Am Wenhwyfar ferch Einion ab Ynyr y sonnir yma, a dengys y cywydd mai hi oedd mam Madog. Rhoddir ei hach gan Bartrum fel a ganlyn:²

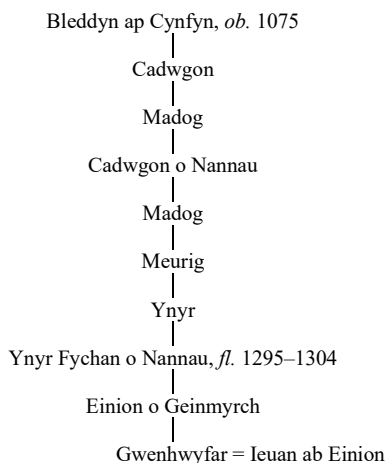

¹ P.C. Bartrum: WG1 'Gollwyn' 6.

² *Ib.* 'Bleddyn ap Cynfyn' 1 a 46–8.

Ar ôl yr adran achyddol, eir ymlaen i ganmol Madog am ei haelioni a'i rinweddau fel arglwydd (llau. 19–36). Anogir y gynulleidfa i ymweld â'i lys yn Chwilog, a disgrifir yr arferion hael yno (llau. 35–58). Yna canmolir Madog am dderbyn *arian dorch*, sef arwydd o ffafir y brenin, yn ôl pob tebyg (gw. ll. 61n). Dymuna'r bardd ei weld yn derbyn gradd marchog hefyd, a dod yn aelod o Urdd yr Ardas (gw. llau. 67–8n). Cloir â rhagor o fawl cyffredinol a dymuniad am i Fadog gael einioes hir.

Ni olygwyd y cywydd hwn o'r blaen.

- 6 **Nudd** Un o hoff gymeriadau'r beirdd oedd Nudd ap Senyllt, un o'r Tri Hael (gw. TYP³ 5–7, 464–6 a WCD 509); y ddau arall oedd Rhydderch Hael a Mordaf Hael.
- 8 **clau** Gair ac iddo sawl ystyr berthnasol, gw. GPC 491. Yma gellid 'parod' neu 'diffuant' hefyd.
- 11 Ceir cynghanedd sain gadwynog a chynghanedd groes gytbwys ddiacen yn y ll. hon.
- 12 **i'w** Am *i* yn yr ystyr 'yn' o flaen rh.m., gw. GPC 1993 d.g. *i*³.
- 13 **brau gun gwŷr** Cyfeiria at Einion ab Ynyr (ll. 14), neu fe allai fod yn sangiad yn disgrifio Madog.
- 14 **Einion ab Ynyr** Tad mam Madog, gw. y nodyn cefndir.
- 15 **hinon** Fe'i deallir yn gyfeiriad at fam Madog, sef Gwenhwyfar ferch Einion ab Ynyr, gw. uchod. Defnyddir *hinon* yn aml i ddisgrifio pryd a gwedd merched, cf. GGLI 7.53 *Lliw'r hinon, lloer rhianedd*; GGrG 8.54 *hoen hinon* (Gruffudd ap Tudur Goch).
- nodynt** Am ddefnyddio ffurfiau 3 ll. y f. mewn ystyr gyffredinol, cf. GGMD ii, 1.138n.
- 16 **Bleddyn ail Gynfyn** Bleddyn ap Cynfyn, brenin Powys 1063–75 a chyndad tywysogion Powys yn y 12g. a'r 13g., gw. J.E. Lloyd: HW³ ii, 372–8 am ei yrfa. Gw. y nodyn cefndir am ei berthynas â mam Madog.
- ail** Am yr ystyr, gw. GPC² 165 d.g. *ail*¹ (d); ac am y treigladau afreolaidd ar ei ôl, gw. Treigladau 43, a cf. TA 258 (LXIV.5) *Ail Fredudd, filwr ydwyd*.
- 17 **gwŷdd—ar gynnydd** Datblygir y ddelwedd o ach Madog fel coeden ffrwythlon a gyflwynwyd gyntaf yn ll. 4 (*hapus dyfiad*). Am ystyron ffigurol *gwŷdd*, gw. GPC 1753 d.g. *gwŷdd*¹.
- 19 Gw. 15.36n.
- 22 **gwladwriaeth** Nid ardystir y gair tan 1547 yn ôl GPC 1679.
- 23 **cyrredd** Ceir *cyrraidd* a *cyrraedd* (e.e. GDC 2.24) fel 3 un.pres.myn. y f. hon. Eisoes yn y cyfnod canol yr oedd tuedd i *ae* droi yn *e* yn y sillaf olaf ar ôl yr acen yn ôl WG 32–3. Nodir *ib.* 33 fod y newid cyffelyb *ai* >

e yn dechrau ymddangos yn y llsgrau. tua diwedd y 15g. Ceir y ffurf *cyrredd* eto yn ll. 58 isod.

25 Ni cheir camosodiad yma, gw. J. Morris-Jones: CD 205 am y rheolau ynghylch ateb *h* mewn cynghanedd.

codiad I'w ddeall mewn gwrthgyferbyniad â *gostwng* yn ll. 27: y mae Madog yn dyrchafu'r gwan ac yn darostwng y cryf.

27 **diflwg** Diwygir oherwydd fod angen treigladau yma, gw. Treigladau 31.

29–30 Gellid cysylltu'r cwpled hwn â'r frawddeg flaenorol a rhoi atalnod llawn ar ddiwedd ll. 30.

32 **â'm** Llsgr. *am*. Cystadlodd Geraint ab Erbin am lamysten (gwalch glas), gw. R.L. Thomson: Gereint 8–12 (ll. 241–342), felly gall fod unwaith ryw hanes am Felwas yn cystadlu am walch Marthin y mae'r cwpled hwn yn cyfeirio ato. Nid yw chwedl Melwas wedi ei diogelu yn ei chrynswth (gw. isod), ond gan nad oes unrhyw sôn am ddiwyddiad o'r fath yn y ffynonellau annigonol sydd gennym, diogelach yw dehongli *am* y llsgr. yn *â'm* yma.

gosawg GPC 1514 d.g. *gosog*, *gosawg*. Benthyciad o'r e. S. *goshawk* ydyw. Defnyddid gweilch Marthin yn helaeth ar gyfer hela, ond yma fe'i ceir yn ffigurol am Fadog.

33 Bai crych a llyfn, gw. J. Morris-Jones: CD 145 a 154.

34 **Melwas** Ni ddiogelwyd ei chwedl yn ei chrynswth, ond ef oedd carwr godinebus Gwenhwyfar, gwraig Arthur, yn y traddodiad Cym., swyddogaeth a lenwid gan Lancelot mewn ieithoedd eraill. Amdano, gw. WCD 469–70; Evan D. Jones, 'Melwas, Gwenhwyfar, a Chai', B viii (1935–7), 203–8; *The Arthur of the Welsh*, ed. Rachel Bromwich *et al.* (Cardiff, 1991), 58–61. Cyfeiria beirdd yr Oesoedd Canol diweddar ato, e.e. GDG³ 172–3 (64.21–30), ac yn enwedig Tudur Aled, gw. TA 154 (XXXV.41–2), 164 (XXXVIII.49–50), 173 (XLI.5–6), 195 (XLVII.24) a 359 (XC.65–6). Safon o ddewrder ydyw, ond cofir hefyd am ei gamp yn caru â Gwenhwyfar dan drwyn Arthur.

36 **Chwilog** Trefgordd yn Eifionydd a chartref Madog, fe ymddengys. Y mae'r dystiolaeth hon yn groes i'r hyn a ddywedir yn Colin A. Gresham, *Eifionydd: A Study in Landownership from the Medieval Period to the Present Day* (Cardiff, 1973), 241–2, sef mai Rhys a etifeddodd Chwilog ac mai Abercain oedd cyfran Madog (*ib.* 184–5)—sefyllfa a ategir gan dystiolaeth ddiweddarach. Y mae'n rhaid cymryd, ar sail y llau. hyn, fod Madog yn byw yn Chwilog am gyfnod o leiaf. A all fod y gerdd yn perthyn i henaint Ieuan ab Einion, cyn i'w feibion symud allan? Gellid dychmygu Madog yn goruchwyllo gwleddoedd yn y llys os oedd Ieuan yn fethedig. Canmolodd Gruffudd Gryg daid Madog fel perchennog Chwilog, gw. DGG² 143 (LXXVIII.36).

37 **Nudd** Gw. ll. 6n.

38 **o 'Fionydd** Felly yn y llsg. Ceir *o 'Fionydd* yn WLI 23 (IX.88), 51 (XXI.20), 91 (XXXVI.55).

40 **dwyl Wynedd** Gwynedd Is Conwy, sef pedair cantref Rhos, Rhufoniog, Dyffryn Clwyd a Thegeingl (y rhan fwyaf o siroedd Dinbych a'r Fflint), a Gwynedd Uwch Conwy, sef y tir i'r gorllewin o Afon Conwy (yn fras, siroedd Môn, Caernarfon a Meirionnydd).

41 **ced dibrin** Atelir y calediad yma er mwyn y gynghanedd. Eb.g. yw *ced* yn ôl GPC 445, ond y mae G 119 ychydig yn fwy petrus i gydnabod y gall fod yn eg.

45 **o'u** Llsg. *oe*. Dyna ffurf gyffredin ar yr ardd. *i* + rh.m. 3un./ll. yn y cyfnod canol, gw. GMW 53–4; GPC 2612 d.g. *o*⁵. Nodir *ib*. fod y ffurf yn fyw tan amser John Davies, Mallwyd, o leiaf, a bod Gruffudd Robert yn ei nodi yn sir Gaernarfon yn yr 16g.

47 Cywasger *yno y bydd* yn deirsill.

48 **beunydd** Adf. yn unig yn ôl GPC 276 d.g. *beunydd* a 2970 d.g. *peunydd*, felly deellir *Madog* yn oddr. *bydd*.

gŵyl arbennig Ceid tair gŵyl arbennig, sef Nadolig, y Pasg a'r Sulgwyn. Dyna achlysuron dathlu mawr yn llysoedd y tywysogion a'r uchelwyr ar eu hól, gan gynnwys dosrannu anrhegion i'r beirdd, gw. LIB 5 (ll. 21), 12 (ll. 1); R.L. Thomson: Gereint I (llau. 7, 20); Thomas Parry, 'Statud Gruffudd ap Cynan', B v (1929–31), 32. Gormodiaith gan y bardd yw honni bod pob dydd fel gŵyl arbennig yn llys Madog.

51–2 Fel yn achos llau. 29–30, amwys yw perthynas y cwpled hwn â'r llau. o'i flaen ac ar ei ôl. Gellid ei gyplysu â llau. 53–4.

51 **nodynt** Cf. ll. 15n.

52 **Gwalchmai** Gw. WCD 303–5; TYP³ 367–71.

53 **draw yn** Cywasger yn unsill.

54 **yr hen filwr** Sef Gwalchmai (ll. 52), neu efallai tad Madog.

55 **oen Duw** Ymadrodd cyffredin yng ngwaith Cywyddwyr yr Oesoedd Canol diweddar, cf. GHD 13.51–2 *Oen Duw oeddych yn dyddiau / A llew drud yn y llu draw*; GLMorg 51.57 *Yn dy waed oen Duw ydywch*; GHS 15.25–6 *Ni alwaf yn ei eilun / Yn oen Duw Ieuan ond un*; GSC 16.27 *Oen Duw oeddud yn dyddiau / A llew'n y drin allan draw*.

61 **arian dorch** Cyfeiriad, yn ôl pob tebyg, at goler arian a roddid gan y brenin i gydnabod teyrngarwch Madog. Y mae'r arfer hwn o roi coler yn hysbys ers chwarter olaf y 14g. Esbonnir yn C.E.J. Smith, 'The Livery Collar', *Coat of Arms* viii, rhif 151 (1990), 244: 'Generally the collar consisted of a strip of leather, silk or velvet, set with S's gold, silver-gilt, silver or latten, and ending in two buckles linked by an

ornamental trefoil known as a turet or toret from which a badge could be suspended.' Ymhellach, *ib.* 246: 'The SS collar remained the Lancaster cognizance for over fifty years' a nodir bod dros gant o gerfluniau bedd o gyfnod Harri VI yn dangos coler o'r fath am wddf yr ymadawedig. Rhoddid coleri gan blaid Iorc hefyd, ond y tebyg yw mai gan un o frenhinoedd plaid Lancastr y cafodd Madog ei dorch ef (Harri IV, 1399–1413; Harri V, 1413–22; Harri VI, 1422–61, 1470–1). Gw. hefyd Maurice Keen, *Chivalry* (New Haven and London, 1984), 183 am goleri o'r fath.

66 **aur fynwair** Arwydd o statws marchog, a barnu wrth y mynych gyfeiriadau yn y cywyddau. Nis rhestrir ymysg y defodau a berthynai i urddo marchog yng nghywydd Hywel Swardwal i Syr Wiliam Herbert Ieuanc, ond yn nes ymlaen yn y cywydd ceir y cwpled awgrymog: *Nid â un gŵr dan ei gae / Â'i dorch euraid i chwarae* (GHS 6.63–4). Yn y cyd-destun, rhaid cymryd y dorch hon hefyd yn un o symbolau statws newydd y gwrthrych. Cyffredin iawn yw galw marchogion yn *eurdorchog*, cf. GLGC 290 (129.49–50) *Erchais fod dy dad yn aurdorchog, / arwydd y byddy dithau eurog* (i Watcyn ap Syr Rhosier Fychan), a'r cyfeiriadau niferus gan Lewys Morgannwg, e.e. GLMorg 29.69–70 *A hwn a rydd—hen fo'i Ras!— / At dy eurdorch yt ardas* (I Syr Tomas Morgan). Dymuno y mae Lewys yma y caiff Syr Tomas—sydd eisoes yn farchog—ei wneud yn aelod o Urdd yr Ardas (*Garter*), yn union fel y mae Owain Waed Da yma (gw. isod). Ceir cyfeiriadau at dorch aur yn GDEp 9.27–8n a 10.50n

67–8 **deiliog aur dilin, / ... am y naill lin** Cyfeiriad at yr ardas (*S. garter*) a wisgid gan aelodau o Urdd yr Ardas. Sefydlwyd yr urdd gan Edward III tua 1348. Glas oedd lliw arferol yr ardas, ond ysgrifennid arwyddair yr urdd arni mewn llythrennau aur, sy'n esbonio'r cyfeiriad yma. Dyma arwydd o ffafr uchel y brenin, ac y mae beirdd yr Oesoedd Canol diweddar yn aml yn mynegi awydd i weld eu noddwyr yn dwyn yr ardas, cf. y dyfyniad o waith Lewys Morgannwg uchod (ll. 66n), a gw. yn arbennig GLMorg 2.3n. Gwisgai Marchogion yr Ardas goler aur hefyd, ond nid ymddengys i honno ddod yn arferol tan amser Harri VII (1485–1509), gw. Peter J. Begent and Hubert Chesshyre, *The Most Noble Order of the Garter: 650 Years* (London, 1999), 160–6. Ansicr, felly, yw perthynas yr *aur fynwair* a grybwyllir yn ll. 66 â'r ardas. Awgryma'r dymuniad yn GLMorg 29.69–70 (gw. ll. 66n) i weld Syr Tomas Morgan yn cael ychwanegu'r ardas at ei *eurdorch* fod y goler yn arwydd cyffredinol o statws marchog. H.y., dau ddymuniad a leisir gan Owain Waed Da yma: i. urddo Madog yn farchog; ii. ei urddo yn Farchog yr Ardas ar ben hynny.

69 **da y rhôl** Llsg. *ta rhoe*. Y mae'r ll. yn fyr o sillaf, felly adferwyd y gn. y o flaen y f. Posibilrwydd arall yw darllen y *rhain* ar ddiwedd y ll.

yntau Adf. yma, gw. GPC 3818 d.g. *ynteu*, *yntau*². Posibilrwydd arall yw *yntau*¹, sef rh.: ‘Onid yn dda y rhoddai’r rhain ef / Uwchben eraill ...’

71 **iaith** Am yr ystyr ‘cenedl’ gw. GPC 1999 (b).

73 Nid ymddengys oddi wrth J. Morris-Jones: CD 208–11 fod modd i *-ch g-* ateb *-ch c-*, felly deellir brawddeg enwol yma.

Uwch Conwy Cf. ll. 40n.

74 **pa fawredd fwy** Am y gystrawen, gw. J. Morris-Jones: WS 120 (v).

75 **braich** Am yr ystyr ffigurol, gw. GPC 307.

76 **pedeiroes hydd** Credid bod yr hydd yn byw yn hir iawn, gw. GSCyf 1.59n *Dy air a saif dair oes hydd*; GGLl 6.4n, 5–10n a’r nodyn cefndir yn *ib.* 223–4; CO¹ l–liv, yn enwedig liv lle y rhestrir enghreifftiau eraill o waith y Cywyddwyr.

Enwau personau

- Arthur** 15.19n
Bleddyn ail Gynfyn Bleddyn ap Cynfyn 16.16n
Collwyn hynafiad Ieuan ab Einion 16.12
Duw 16.55n
Einiawn tad Ieuan ab Einion 15.2, 27, 55; **Einion** 16.5
Einion hynafiad Ieuan ab Einion 16.10
Einion ab Ynyr tad Gwenhwyfar, gwraig Ieuan ab Einion 16.14n
Gronwy mab Ieuan ab Einion 15.36
Gruffudd taid Ieuan ab Einion 15.3, 16.6
Gwalchmai 16.52n
Gwynon hynafiad Ieuan ab Einion 16.10
Hywel hynafiad Ieuan ab Einion 15.4, 16.7
Hywel Fychan mab Ieuan ab Einion 15.31
Ifan Ieuan ab Einion 15.1n, 5, 25, 54, 16.4
Madog mab Ieuan ab Einion 15.30; **Madawg** 16.2
Mair 15.52n
Melwas 16.34n
Merwydd hynafiad Ieuan ab Einion 16.11
M'redudd 16.9
Nudd 16.6n, 37n
Owain Owain Glyndŵr 15.14n
Rhys mab Ieuan ab Einion 15.34

Enwau lleoedd

- Arfon** 15.8n
Cruciaith Cricieth 15.22n
Chwilog 16.36n
Eiddionydd 15.46n **Eifionydd** 15.23 **'Fionydd** 16.38n
Gwynedd 15.12, 36, 48, 16.58
dwy Wynedd 16.40n
Sir Gaer Sir Gaernarfon 15.10
Uwch Conwy 16.73n

GWAITH GRUFFUDD (?LLWYD
AP LLYWELYN GAPLAN)

golygwyd gan

BARRY J. LEWIS

Rhagymadrodd

Un cywydd yn unig a olygir isod, a hwnnw'n gywydd mawl, ond y mae problemau dyrys ynglŷn ag ef, o ran enw'r awdur ac enw'r gwrthrych. Ni chytuna'r llawysgrifau ynghylch enw'r bardd, ac nis enwir ef yn y gerdd. At hynny, gan nad yw'r cywydd ei hun yn rhoi gwybodaeth lawn am y gŵr ymadawedig, dibynnir ar y teitlau yn y llawysgrifau, teitlau na ellir bod yn gwbl sicr ynghylch eu cywirdeb. Trafodir y gwrthrych yn gyntaf, oherwydd fod llai o ansicrwydd yn ei gylch.

Gwrthrych a dyddiad y cywydd

Rhydd y gerdd ei hun yr wybodaeth ganlynol ynghylch y gŵr marw: i. yr enw *Rhys*; ii. y teitl *syr*; iii. ei fod o leiaf yn ugain mlwydd oed; iv. ei fod wedi ymladd ym Merwig; v. ei fod wedi ei gladdu mewn eglwys a berthynai i'r brodyr troednoeth, sef yr Urdd Ffransisgaid. Ni chawn na dyddiad nac, yn fwy annisgwyl, ach. Dibynnwn, felly, ar y teitl yn y llawysgrifau. Rhydd llawysgrifau DK yr enw *Syr Rhys*, a all fod yn seiliedig ar gynnwys y gerdd (a sylwer mai llaw ddiweddarach a roes y teitl yn D). Barn copiyydd I oedd *s. Rys gethin a las ymerwic*. Gŵr o Nantconwy yn sir Gaernarfon oedd Rhys Gethin, a bu ef a'i frawd Hywel Coetmor yn gefnogwyr selog i Owain Glyndŵr.¹ Eto, ni cheir tystiolaeth ei fod yn farchog, nac ychwaith ei fod wedi ymladd ym Merwig, chwaethach marw yno. Dyfaliad y copiyydd yw'r sylw olaf, gellid tybio, gan iddo sylwi mai marwnad yw'r gerdd i ŵr a ymladdodd ym Merwig (ond ni ddywedir yn y gerdd mai yno y bu farw). Mwy dadlennol yw llawysgrifau MT: sonia'r olaf am *Syr Rys Jfank*, ac yn M ceir *syr Rys Jeûank ab syr Rys Hen ab Gûrffydd ab Edenenef Vychann*, ond mewn llaw amgen na llaw y testun. Gan nad oes enw arall yn y llawysgrifau, byddai'n rhesymol derbyn haerriad llawysgrifau MT a chyfrif y cywydd hwn yn farwnad i Syr Rhys Ieuanc, a fu farw yn 1380. Fodd bynnag, nid oes dim yn y cywydd a barai wrthod Syr Rhys ap Gruffudd, tad Syr Rhys Ieuanc a ffigwr enwocach y canodd Iolo Goch ac Einion Offeiriad iddo.² Y mae cryn debygrwydd rhwng cywydd marwnad Iolo Goch i'r tad a'r cywydd hwn, a allai awgrymu mai'r un achlysur a roes fod iddynt. Ymhellach, ansicr yw perthnasedd y cyfeiriad at Ferwig yn llinell 27 ar gyfer Syr Rhys Ieuanc, fel y trafodir isod.

¹ Gw. IGE² 107–10 a 356 am gerddi i'r ddau frawd; GHS 24.8n, 24.32n; GILIF 1.7–8n.

² GIG 33–5 (cerdd VII); GEO cerdd 1. Gw. hefyd GLIBH cerdd 9 am gyfres o englynion dienw i Rys (yn ôl pob tebyg).

Ganed Syr Rhys Ieuanc yn 1325 yn ôl ByCy 789, ond awgryma Ralph A. Griffiths ddyddiad *c.* 1337.³ Yr oedd yn fab i Syr Rhys ap Gruffudd ap Hywel ap Gruffudd ab Ednyfed Fychan, fel y tystia'r pennawd yn llawysgrif M (ond collwyd dwy genhedlaeth yno).⁴ Ei dad, Syr Rhys ap Gruffudd Hen, oedd yr uchelwr pwysicaf yn ne-orllewin Cymru yn ystod hanner cyntaf y bedwaredd ganrif ar ddeg.⁵ Meddai hwnnw ar diroedd teuluol yn Llansadwrn, sir Gaerfyrddin, a Llangybi a Betws Bledrws, sir Aberteifi. Ychwanegodd yn gyson at ei ddaliadau drwy gydol ei oes, yn enwedig drwy ei briodas â Joan Somerville o swydd Stafford, priodas a ddaeth â thiroedd sylweddol iddo yn Lloegr. Daliai nifer fawr o swyddi yn ei fro ei hun, a bu'n gefnogwr teyrngar i Edward II yn ystod ei deyrnasiad cythryblus, ac ar ôl hynny i Edward III. Ymladdodd ar ochr y Goron yng Nghymru (yn erbyn Llywelyn Bren yn 1316), yn yr Alban, yn Iwerddon ac yn Ffrainc. Ei brif lys oedd Abermarlais. Bu farw yn 1356 ac fe'i claddwyd yn eglwys y Brodyr Llwydion yng Nghaerfyrddin.

Am feibion Syr Rhys ap Gruffudd, sef Rhys a Harri, dywed Ralph A. Griffiths: '[they] united their interests with those of the crown, and were able to dominate west Wales at the same time as they patronized Welsh culture'.⁶ Mab ail wraig Syr Rhys ap Gruffudd, sef Isabel ferch Syr Richard Stackpole, oedd Syr Rhys Ieuanc yn ôl Bartrum, ond dywed Ralph A. Griffiths mai mab Joan Somerville ydoedd.⁷ Gwasanaethodd y Goron yn deyrngar fel ei dad, ac y mae'n debygol iddo ymladd ym mrwydr Poitiers (1356). Yn fuan wedi hynny fe'i hurddwyd yn farchog. Canodd Llywelyn Goch ap Meurig Hen iddo, gan gannol ei gampau yn Ffrainc.⁸ Ar adeg ei farwolaeth daliai dir ym Martletwy, sir Benfro, ac yn Llansadwrn ac Abermarlais, sir Gaerfyrddin, yn ogystal â thiroedd helaeth yng nghanolbarth a gogledd Lloegr. Nodir iddo farw ar 25 Mai 1380, yn Llundain. Ei etifedd oedd ei fab Tomas.

Arwydd o feddylfryd Seisnigaidd Syr Rhys Ieuanc, bid sicr, oedd y ffaith iddo gadw *ap Gruffudd* fel cyfenw yn hytrach na'i alw ei hyn yn Rhys ap Rhys,⁹ ac y mae'n debygol ei fod wedi treulio llawer o'i fywyd y tu allan i Gymru, yng ngwasanaeth y Goron ac ar ei ystadau yn Lloegr. Awgryma Ralph A. Griffiths ei fod wedi ei gladdu yn Llundain, sef y lle y bu farw.¹⁰ Nid yw'r gerdd dan sylw yn enwi'r eglwys, ond yn wyneb y ffaith mai

³ R.A. Griffiths: PW i, 262; DNB² xlvii, 617 *s.n.* *Rhys, Sir, ap Gruffudd*.

⁴ Am yr ach, gw. P.C. Bartrum: WG1 'Marchudd' 4, 14 a 15.

⁵ Am bob ffaith am Syr Rhys ap Gruffudd a adroddir yn y paragraff hwn, gw. DNB² *l.c.* ac R.A. Griffiths: PW i, 99–102.

⁶ DNB² *l.c.*

⁷ P.C. Bartrum: WG1 'Marchudd' 15; R.A. Griffiths: PW i, 262. Gw. *ib.* 262–3 am weddill y ffeithiau a grybwyllir yn y paragraff hwn.

⁸ GLIG cerdd 3.

⁹ Ralph A. Griffiths, *Conquerors and Conquered in Medieval Wales* (Stroud, 1994), 55, 65n37.

¹⁰ *Id.*, *Syr Rhys ap Thomas and His Family* (Cardiff, 1993), 77n134.

eglwys Ffransisgaidd ydoedd, ymddengys yn deg credu iddo gael ei gladdu yn yr un lle â'i dad, sef yn y priordy Ffransisgaidd yng Nghaerfyrddin. Dyddiad y cywydd fyddai'n fuan ar ôl 25 Mai 1380, oherwydd sonia'r bardd yn benodol am angladd Syr Rhys, a'r tebyg yw i'r cywydd gael ei ddatgan ar yr achlysur hwnnw.

Erys un anhawster sylweddol, fodd bynnag: y cyfeiriad at ymladd ger Berwig yn llinell 27. Bwrdeistref Albanaidd oedd Berwig yn wreiddiol. Cipiwyd hi gan y Saeson yn 1296, ond fe'i hailfeddiannwyd gan yr Albanwyr yn 1318. Cipiwyd hi yn ôl yn 1333 ac ym mis Tachwedd 1355 aeth i ddwylo'r Albanwyr eto am amser byr, cyn i'r Saeson ei hennill eto yn gynnar yn y flwyddyn ddilynol.¹¹ Bu heddwch o fath wedyn rhwng y ddwy deyrnas tan wythdegau'r ganrif,¹² er bod Berwig wedi syrthio eto yn 1378, cyn cael ei hildio'n ddidrafferth i reolaeth y Saeson unwaith eto.¹³ Gan mai am ychydig ddyddiau'n unig yr arhosodd Berwig yn nwylo'r Albanwyr ar yr achlysur hwn, prin fod y digwyddiad yn ddigon pwysig i gyfrif am y cyfeiriad yn y gerdd. Yr unig ymgyrch arall y gallai Syr Rhys Ieuanc fod wedi cymryd rhan ynddo yw ymgyrch 1355–6. Yn anffodus, ymddengys ei fod yn gwasanaethu ym myddin y Tywysog Du yng Ngwasgwyn, Ffrainc, yn y cyfnod 1355–7.¹⁴ Yr oedd Edward III yn Calais yng ngogledd Ffrainc pan glywodd am gwmp Berwig yn hwyr yn y flwyddyn 1355, a phrysurodd ar ei union yn ôl i Brydain; felly, y mae'n anodd gweld sut y gallai Syr Rhys Ieuanc fod wedi ymuno â'i fyddin.¹⁵ Ymddengys hefyd i'r Albanwyr ildio'r dref heb ymladd, ond efallai na fyddai bardd mawl Cymraeg yn poeni'n ormodol am fanylion o'r fath.¹⁶ Ar y llaw arall, gwyddys i sicrwydd fod tad Rhys, Syr Rhys ap Gruffudd Hen, wedi arwain llu o Gymry i'r Alban yn 1319, pan geisiodd Edward II ailfeddiannu Berwig.¹⁷ Cymerodd ran mewn ymgyrchoedd eraill yn yr Alban hefyd.¹⁸ Ac ystyried nad yw Ralph A. Griffiths yn cynnig unrhyw dystiolaeth fod Syr Rhys Ieuanc erioed wedi ymladd yn yr Alban,¹⁹ a chan ystyried hefyd fod man claddu Syr Rhys Hen yn gyson â'r hyn a ddywedir yn y gerdd, tra na wyddys o gwbl ymh'le y claddwyd ei fab, nid yw'r teitlau yn llawysgrifau MT yn debygol o fod yn gywir. Mabwysiadwyd yma, gan hynny, y teitl amwys 'Marwnad Syr Rhys ap Gruffudd', a allai gyfeirio at y tad neu'r mab.

¹¹ Randal Nicholson, *Scotland: The Later Middle Ages* (Edinburgh, 1974), 49, 96–7, 128–9, 160–1.

¹² Alexander Grant, *Independence and Nationhood: Scotland 1306–1469* (Edinburgh, 1984), 36–7. Arwyddwyd Cytundeb Berwig yn 1357, a chaniataodd y Saeson i'r brenin Dafydd II (1329–71), a gipiesid yn 1346, ddychwelyd i'w deyrnas.

¹³ *Ib.* 40.

¹⁴ R.A. Griffiths: PW i, 262.

¹⁵ H.J. Hewitt, *The Black Prince's Expedition of 1355–7* (Manchester, 1958), 87.

¹⁶ Chris Brown, *The Second Scottish Wars of Independence 1332–1363* (Stroud, 2002), 141.

¹⁷ R.A. Griffiths: PW i, 99; Nicholson, *op.cit.* 97 am y gwarchae.

¹⁸ R.A. Griffiths: PW i, 101.

¹⁹ *Ib.* 262–3.

Enw'r bardd

Cynigia'r llawysgrifau amryw ffurfiau ar enw'r bardd, sef (wedi eu diweddarau) *Gruffudd Llwyd ap Dafydd Gaplan* (AM), *Gruffudd ap Llywelyn Lwyd* (FGKRS), a *Gruffudd Llwyd ap Llywelyn Gaplan* (IP). Amwys yw D, a ffurfiau carbwl ar y cyntaf a geir yn NT ac ar yr ail yn H. Ni cheir priodoliad yn O. Ystyrir isod y gwahanol bosibiliadau.

i. *Gruffudd Llwyd ap Dafydd Gaplan*

Rhaid ystyried enw bardd mwy adnabyddus yma, sef Gruffudd Llwyd ap Dafydd ab Einion. Y mae'n ddiddorol nodi'r ffurf *Gruffudd ap kaplau* wrth gwt un o'i gywyddau ef yn llawysgrif LIGC 6681B, 280,²⁰ a hefyd nodyn Dr John Davies yn ei *Dictionarium Duplex* yn priodoli cywydd arall o'i eiddo i *G.Ll.D.Cap.*²¹ Dau fardd gwahanol oedd Gruffudd Llwyd ap Dafydd ab Einion a Gruffudd Llwyd ap Dafydd Gaplan yn ôl Thomas Roberts,²² ond ni ellir bod yn sicr yn hyn o beth. Petai tad Gruffudd Llwyd ap Dafydd ab Einion yn dwyn y teitl *Caplan*, yna byddai rhaid ystyried y bardd adnabyddus hwn fel awdur y cywydd dan sylw. Cysylltir Gruffudd Llwyd ap Dafydd ab Einion â Phowys, ond canodd hefyd i Forgan ap Dafydd o Rydodyn yn sir Gaerfyrddin a cheir ganddo farwnad i Rydderch ab Ieuan Llwyd o Lyn Aeron.²³ Y mae'n sicr yn ymgeisydd posibl ar gyfer y cywydd dan sylw.

ii. *Gruffudd Llwyd ap Llywelyn Gaplan*

Nodir bod rhyw Lywelyn Gaplan yn trigo yng Nglyn Aeron neu yn Anhuniog yn 1326, yn ôl Peter Bartrum.²⁴ Perthynai i'r wythfed genhedlaeth, yn ôl rhifiad Bartrum; felly, byddai mab iddo'n perthyn i'r nawfed, yr un genhedlaeth â Syr Rhys ap Gruffudd Hen. Gwaetha'r modd, ni nodir mab iddo o'r enw Gruffudd yn yr achau. Bu dau fab gan Lywelyn Gaplan yn ôl yr achau, sef Llywelyn Llwyd a Llywelyn Goch.²⁵ Yn wyneb y ffurfiau yn llawysgrifau FGKRS o'r cywydd hwn, y mae'n demtasiwn adfer yr enw Gruffudd ap Llywelyn Lwyd ap Llywelyn Gaplan fel enw ein bardd. Hawdd fyddai egluro sut y gallai'r enw hwn roi bod i'r ffurfiau carbwl yn y llawysgrifau, ond gan na cheir tystiolaeth yn yr achau fod gan Lywelyn Lwyd ap Llywelyn Gaplan ychwaith fab o'r enw Gruffudd, erys hyn yn ddyfaliad na ellir ei gadarnhau. Cyd-ddigwyddiad trawiadol, fodd bynnag,

²⁰ GGLI cerdd 7; gw. *ib.* 107.

²¹ D d.g. *anterth*. Y cywydd dan sylw yw GGLI cerdd 9 ('I'r haul ac i Forgannwg').

²² IGE² xxii.

²³ GGLI cerddi 10 a 13.

²⁴ P.C. Bartrum: WG1 'Llywelyn Gaplan' 1; P.C. Bartrum, 'Pedigrees of the Welsh Tribal Patriarchs', *Cylch LIGC XV* (1967-8), 163.

²⁵ Llywelyn Goch oedd tad Llywelyn Fychan, awdur posibl y cywydd am haint y nodau a olygwyd uchod, tt. 157 a 174.

yw presenoldeb gŵr blaenllaw o'r enw Llywelyn Gaplan mewn rhan o Gymru lle yr oedd Syr Rhys ap Gruffudd a'i fab yn dirfeddianwyr o bwys. Etifeddodd Syr Rhys Hen ystad yn Llanrhystud, sydd ar y ffin rhwng cwmwd Mefenydd a chwmwd Anhuniog, yn 1355.²⁶ Byddai bardd a oedd yn fab neu'n wŷr i Lywelyn Gaplan hefyd yn ymgeisydd da ar gyfer y farwnad.

iii. *Gruffudd ap Llywelyn Lwyd*

Ceir yr enw hwn uwchben awdl grefyddol yn Llyfr Coch Hergest, awdl gyffes ar fesur rhupunt a olygir yn y gyfrol hon.²⁷ Ni ellir cywain unrhyw wybodaeth fywgraffyddol o'r awdl, felly cwestiwn cwbl agored yw'r berthynas rhwng ei hawdur a'r bardd a ganodd y farwnad dan sylw.

Casgliad

Gwelir o'r ymdriniaeth anfoddfaol uchod nad oes modd torri'r ddadl am enw bardd y cywydd hwn. Yn wyneb hyn, cedwir yr enw a dderbyniwyd yn Bl B XIV a hynny er mwyn osgoi lluosogi'n ddianghenraid drafferthion y darllynydd a fyn gymharu'r ddwy gyfrol. Ni ellir ond gobeithio y daw rhagor o wybodaeth i'r fei yn y dyfodol.

Y gerdd

Prif thema'r cywydd marwnad hwn yw'r gwrthgyferbyniad trist rhwng bywyd gweithredol a byrlymus y noddwr a diymadferthedd marwolaeth. Yn symbol o'r newid, dewisodd y bardd ganolbwyntio ar arfau'r gŵr marw, arfau a fu unwaith mor ddisglair mewn brwydr, ond sydd bellach wedi mynd i ddwylo crefyddwyr eiddil na wyddant sut i'w trin. Rhydu fydd eu ffawd bellach (llau. 63–4).²⁸ Cyfeiria'r bardd at arfer a ddaethai'n gyffredin ymhlith aelodau o'r dosbarth uchelwrol yn ystod y bedwaredd ganrif ar ddeg, os nad ynghynt, sef cyflwyno arfau a march uchelwr i'r eglwys lle y'i cleddid.²⁹ Gwelir yn llinellau 8, 9 a 40 derm technegol y Gymraeg ar gyfer rhodd o'r fath, sef *daered*. Am yr un arfer yn union y sonia Iolo Goch yn ei gywydd marwnad i Syr Rhys Hen,³⁰ a cheir cyfeiriadau tebyg eraill ym marwnad Gruffudd ap Maredudd i Oronwy ap Tudur o Benmynydd a chan Fadog Dwygraig.³¹ Y mae'n amlwg i Syr Rhys Ieuanc yntau—os ef yw

²⁶ Perthynai'r tir hwn i Ieuanc ap Gruffudd Llwyd, perthynas i Rys, gw. R.A. Griffiths: PW i, 101.

²⁷ Gw. cerdd 9 uchod.

²⁸ Cf. y farwnad Ladin i'r Arglwydd Rhys ap Gruffudd (*ob.* 1198): *Resus obit, ferrugo tegit galeam, tegit ensem; / Arma rubigo tegit, Cambria, Resus obit* 'Bu farw Rhys, y mae rhwd yn gorchuddio'r helmed, yn gorchuddio'r cleddyf; / Y mae rhwd yn gorchuddio'r arfau, O Gymru, bu farw Rhys.' Gw. *Yr Arglwydd Rhys*, gol. Nerys Ann Jones a Huw Pryce (Caerdydd, 1996), 216–17.

²⁹ Gw. yr ymdriniaeth yn D.J. Bowen, 'Angladdau Syr Rhys ap Gruffudd a'i Fab', YB xiii (1985), 155–9.

³⁰ GIG 34 (VII.41–58).

³¹ GGMD i, 7.61–2n; GMD 2.9–12.

gwrthrych y cywydd—gymynroddi ei arfau a'i farch i'r Brodyr yn gyfnewid am y fraint o gael ei gladdu mewn lle amlwg yn eu heglwys. Ond fel y byddai'r beirdd yn aml yn rhyfygu yn erbyn Duw yn eu marwnadau, gan Ei gyhuddo o ddwyn enaid y noddwr drwy drais,³² felly y mae'r bardd yma yn manteisio ar y rhyddid arbennig a ganiateid mewn marwnad i roi min eithafol ar ei alar: ni chuddia ei ddirmyg chwerw tuag at y crefyddwyr egwan sydd wedi derbyn arfau'r gŵr mawr. Dymuna, yn wir, i farch Rhys ysgwyd oddi ar ei gefn unrhyw frawd sydd mor hy ag esgyn arno (llau. 47–50). Ac eto, fel y mae'r rhyfyg yn erbyn Duw mewn marwnadau eraill yn cael ei fygu gan weddi yn y diwedd, felly erbyn diwedd y cywydd hwn y mae'r llais dicllon yn ymdawelu ac yn deisyf i'r arfau rydu mewn llonydd (llau. 59–64). Eto, y mae'n drawiadol nad oes gair o gysur Cristnogol yn unman.

Y llawysgrifau a'r testun golygedig

Prif broblem destunol y gerdd hon yw pennu trefn y cwpledi. Amrywia'r llawysgrifau yn sylweddol, ond gellir canfod dau brif grŵp y mae eu haelodau'n cytuno'n fras â'i gilydd, sef DFGPS ac AMNOT.³³ Ni ellir dosbarthu HIKR. At ei gilydd, y mae'r drefn yn DFGPS yn fwy ystyrllon ac yn llyfnach, a dilynwyd honno gan mwyaf. Dylid nodi yn ogystal nad yw'n gwbl sicr a yw llawysgrifau AMNOT yn annibynnol ar ei gilydd. Gwnaed yr eithriadau canlynol: i. dilynwyd AMNOT o ran rhoi llinellau 17–18 yn nesaf ar ôl yr adran agoriadol am yr arfau, a hefyd o ran rhoi'r llinellau sy'n trafod ieuentid Rhys i'w dilyn. Ymddengys i'r rhan fwyaf o'r rhain gael eu colli yn DFGPS ac i'r gweddill gael eu camosod ar ôl yr adran sy'n disgrifio Rhys fel oedolyn. ii. Derbyniwyd llinellau 59–62 o lawysgrifau AMNRT. Y mae'r drefn a ddewiswyd, felly, yn wahanol i fersiwn Dafydd Johnston (gw. isod) o ran lleoliad llinellau 13–16 a 33–4 yn unig. Ei drefn ef (yn ôl rhifiad y golygiad hwn) yw 1–12, 17–32, 35–8, 33–4, 15–16, 13–14, 39–64. Afraid dweud mai penderfyniad goddrychol yw trefnu'r llinellau mewn cerdd pan fydd y ffynonellau'n anghytuno â'i gilydd, a'r gwir yw na ellir adfer y drefn wreiddiol â sicrwydd. Yn ffodus, ni wna fawr o wahaniaeth i ystyr y gerdd.

Golygwyd y cywydd o'r blaen gan Dafydd Johnston yn Bl B XIV 158–60 (cerdd 76).

³² Gw. Barry J. Lewis, 'Trafod Barddoniaeth yn yr Oesoedd Canol: Y Traddodiad Mawl a Chrefydd', *Dwned*, viii (2002), 17–21.

³³ Cofnod y gerdd yn MCF (2007) yw 6279.

Marwnad Syr Rhys ap Gruffudd

Anaml y chwârdd bardd barwn,
 Anhyfryd yw'r henfyd hwn.
 O farw penmeistr niferoedd,
 4 Syr Rhys, da bob amser oedd,
 Iechyd na bywyd ni bydd:
 DdigrifRys, mau ddeigr efrydd.
 Gan ddilyw y gwn ddolur,
 8 Gweled ei ddaered o ddur.
 Daered Rhys oedd ei darian
 A'i gledd o fflamawchddur glân
 A llurig dromdew, glew glwyd,
 12 A gloywlaif a gwayw glewlwyd,
 A diffaith oedd ym faith fyw
 Am ddur helm, am ddewr hoywlyw:
 Arfau fy eryr eurfwyn,
 16 Ydd wyf yn wylo o'i ddwyn.

Blaenaf wrth gyrchu fu fo,
 Ac olaf pan fai gilio.
 Nawmlwydd oedd Rhys yn ymladd,
 20 Neu lai pan ddechreuodd ladd.
 Yn ddeunawmlwydd y gwyddiad
 Dorri pawl onn mewn dur plad.
 Yn ugeinmlwydd, gwrantwydd gwŷr,
 24 Chwarae a wnâi â chyw eryr.

Pan yth welwn (gwn gannoch)
 Yng ngradd creulon ymladd croch
 Ar dâl yr erw ym Merwig
 28 Yn naddu dur yn nydd dig,
 A Rhys fal dâr yn aros,
 Yn atal ffo yn neutil ffos,
 Ni chyrchud, ni haeddud hedd,
 32 Y cysegr er ofn casedd;
 Cledd ni chad yng nghad ynghudd,
 CynilRys lafn canolrudd.

- 36 Pan yth welais yn treisiaw,
Yn lladd estronblaid â llaw,
Ni chyrchud, gwiw ddylud gwŷr,
Eilliwr brwydr, allor brodyr.
- 40 Gwae fi, brysur weiddi brys,
Gweled dy ddaered, ddewrRys,
Yn narllain brwydr anarllwys,
Offrwm dewr glwm a dur glwys.
Aeth march ail Llywarch i'r llan
- 44 Ag arfau defod Gwrfan.
Ni roddid, pei byw llid Llŷr,
Y glaswelw i'r eglwyswyr.
Od â brawd troednoeth heb dawl
- 48 Ar orwydd gŵr eryrawl,
Da y gŵyr march Rhys, dewrfrys dŵr,
Ysgydio'r diesgidiwr.
Ni ŵyr march ymladd addwyn
- 52 Arfer y ffrier â'r ffrwyn.
Och, arfau, am eich eurfur,
Hëyrn am dëyrn, a dur!
Ni ellir (gwaedd hir yw hon,
- 56 Nid da'r coel, ond tor calon)
Eich lluddias, glod urddas glyw,
Yn rhydlyd, arfau'n rheidlyw.
Aed ei farch, mor ehud fu,
- 60 A gwayw esgud i gysgu;
Chwithau, gloyw arfau a'i gledd,
A churas, ewch i orwedd.
Rhydych, nac ymyrrwch mwy;
- 64 Ni rydech gynt ar adwy.

Ffynonellau

A—Bangor (Mos) 5, 53^r B—BL Add 10313, 73^r C—BL Add 14908, 91^r
D—BL Add 14967 [= RWM 23], 42 E—BL Add 14978, 71^r F—BL Add
15038, 58^v G—Brog (y gyfres gyntaf) 2, 319^r H—Card 3.4 [= RWM 5], 42
I—Card 5.167 [= Thelwall], 306^r J—J 101 [= RWM 17], 419 K—LIGC
1553A, 123 L—LIGC 2030B [= Panton 64], 11 M—LIGC 3049D [= Mos
146], 85 N—LIGC 3051D [= Mos 148], 330 O—LIGC 5283B, 105 P—
Llst 12, 159 Q—Llst 55, 18 R—Llst 118, 177 S—Pen 55, 182 T—Pen
121, 165 U—Pen 221, 45

Tardda C o E ac E o A. Tardda B o F gydag ychwanegiadau o A. Tardda L o K, yn ôl pob tebyg. Copi glân o G yw J. Tardda A o M neu'r gwrthwyneb. Y cwpled cyntaf yn unig a geir yn U. Nodiadau a dynnwyd o'r gerdd a geir yn Q ac nid oes digon yno i ddangos unrhyw berthynas â llawysgrif arall. Gall fod O yn tarddu o A, ond nid oes digon ar ôl o'r testun i farnu. Ymdebyga T i AM ac i N, heb fod y berthynas yn sicr: gall fod T yn gyfuniad o fwy nag un copi blaenorol. Y mae perthynas aneglur rhwng K ac R. Ystyriwyd 14 o gopiâu ar gyfer y testun, felly, sef ADFGHIKMN OPRST. Y mae S yn anodd iawn ei ddarllen. Collwyd dechrau'r testun a rhan tua'r diwedd yn R oherwydd rhyw. Dechrau'r testun yn unig a geir yn O, ac nid ymddengys fod y gweddill erioed yno. Ni nodir darlleniadau aneglur neu anghyflawn o'r testunau hyn oni cheir rhesymau i gredu y byddent yn wahanol i'r testun golygedig pe baent yn gyflawn. Ymhellach ar y llawysgrifau, gw. tt. 373–81.

Darlleniadau amrywiol

1–6 [R]. 1 G [bardd]. 2 FK [ʔr]. 3 AMO marw, G am farw; FP benmeistr, G meistir; F moroedd, S niferodd. 4 HNP da yn i amser, T dann i amser. 5–6 [GI]. 5 S yny byþ. 6 AFHKMOT amddigrif Rys; DN maen, F maem, KS [mau], MOT mae, P amal. 7 D ddiliw mawr gwn, G ddiliw gwnn i. 8 FHPST weled; G ddarged, O ddared; I ai, O [o]. 9 G da eirioed, O dared; H yw i, T wrth i. 10 F [o], I dvr, K ai; H fflam awch du, P fflam owchddy (*cywiriad*: fflam owchddu), S ffl am y6 ch þur; I fflan. 11–16 [O]. 11 H lluric, IT ai lvríc; H val glew glwyd, I lew lwys. 12 FGP [a], I ai; P gloyw lef; G ar gwayw, H val gwayw, I ai waiw, S ar6 ay6; I glewlwys, M glewlwd. 13 AMNRT mae n, FH [a]; MN ddiffaeth, T ddifaeth; AHMNT [oedd]; AM ymy, FGHP yn, NT am i, S yno; H vaith yn vyw, N faeth ym fyw, P falch fyw, T faeth fyw; I ai ddi ryfedd fowredd fv. 14 DGIS [am]; S þur yhelm; F [am], I am i; H hoywliw, I hoywlv, S hoy6þy6, T heddyw. 15 P arfer; G fy ner; S am f6yn, T irfwyn. 16 D o dduw, G a ddaw; AM yn ymddifad, D de[]a oedd, G yn dwylaw, I yn wylo/n/, NT ymddifad; D yw dwyn, G oi dwyn, I i ddwyn, MN yw ddwyn. 17–24 [GI]. 17–18 [DFHPRS]. 17 K Blaena'n cyrchu; KM a vv. 18 O pen. 19 H nowmlwy oe. 20 MO pen. 21–4 [DFKPRS]. 21 H yn vgeinmlwyd, N yn ddavddengmlwydd, O y ddaü naw mlwudd. 22 H pawl ir ar ddur. 23 H yn ddav nowmlwydd, M ygainmlwydd; T gwrmrwydd. 24 H chware i bu chyw, T a chwara v a chyw; NO chiw/r/. 25–66 [O]. 25–8 [AMNT]. 25 DS pan y, F pynnith, I pann ich; D gwisgwn, FGH welswn, IK gwelwn, S g6els6n. 26 I koch; P ym an lladd ky ry mladd kroch. 27 AMNT yn hal, F ar ael; S geir ber6i[]. 28 AINT yn nyddv, M yn ynyddv. 29 AM [a], P ar; A oedd val. 30 H ynnvtal. 31 S yny; D chiliai, GIKRS chyrchech, H chyrch, T cheissyd; S yny; D haeddai, GIKRS hayþech, H heyddyh, T hevyd. 32 AIMNST [y], D Jr, G i; GINT Gyssegr; AM er ofn y, DFH ir ovyn, G er, IR Rac ofn, NT er ofn ne, P Rac i; GI digassedd, NT

gasedd. 33 *F* kle; *H* nechad. 34 *P* kynolrys; *FGPS* kena6l ryb. 35 *AM* pen; *D* [] gwelais, *M* igwelais, *S* ych g6elais. 36 *H* Esdron plaid, *I* Estronion, *NT* estronniaid. 37 *G* chyrchid, *T* chilyd; *DG* gwiw olud. 38 *S* br6dur; *G* allor bredyr, *T* llew ir bradwyr. 39 *D* gwae ni; *FGIT* brysurweddi, *N* mewn brwydrweiddi. 40 *DFHNPST* weled; *DFIKR* i ddaered, *G* i ddayared, *H* i ddayre, *P* dyddewred; *H* ddyrys. 41–2 [*GI*]. 41 *ADFHKMNPRT* yn arllain, *S* [] llein; *S* bwyd; *ADMNT* anorllwys, *FK* yn arllwys, *H* yn orllwys, *P* yn evrllwys, *S* mynallwys. 42 *HPT* yn offrwm; *DFKR* ddewr; *H* bwn, *P* glwn, *T* gwlm; *D* i, *FKR* o, *HT* [a]; *DFKR* ddur; *H* bwys. 43 *G* march ailowarch, *NT* i farch llowarch; *G* lann. 44 *P* deod, *T* defog; *GHIK* gwyrvan, *T* gorfán. 45 *S* Jny; *ADMNT* pe byw ni roddid, *G* pei byw ni ddid, *H* nis hroddid peby, *I* pe byw nid erddid, *P* pei pyw nich eissid. 46 *P* yglasslew ir yglwysslyr. 47 *H* Nid a; *F* braiwd; *G* [heb]; *GH* hawl. 48 *M* orwdd; *G* wr, *H* hrys, *N* gwrrdd. 49 *FPS* ha6p gan varch; *F* dewrys dwr, *G* dryswr, *HKR* dyrrys dwr, *I* erys wr, *N* dewrddrys dwr, *P* difrys dwr, *T* drefnys dwr. 50 *G* esgyttio, *P* dysgydio; *H* i disgydwr, *P* ydisgidiwr, *T* i disgidiwr. 51 *N* ni wyddiad, *S* Jn6 yr; *N* y march; *KR* ynnial, *N* [ymladd], *T* evddfarch; *MT* addfwyn. 52 *FHPT* y ffrir, *I* a ffrofer, *M* y ffrer; *FHT* ar y, *G* nar, *MP* ar i. 53 *G* ach; *DGIP* wych evrvvr, *F* ych eiryfr, *H* ychevrrwr. 54–6 [*R*]. 54 *F* am i hayrn, *G* a heyrn, *P* o hevrn; *F* [am], *G* vn, *IPS* y; *G* derfyn; *F* dyr, *I* dwr. 55 *AMN* na ellir, *K* nid elir, *S* nallir; *FGHT* gwedd, *I* gweddi, *K* guad, *PS* g6ap; *I* [yw]. 56 *AMNT* eithyr, (*K*) nid du'r, *P* natur, *S* nydar; *AM* kil, *N* kvl, *T* kvr; *A* athori, *H* nidtioer, *MN* a thor. 57 *AMNT* na llvddias, *H* achlluddias, *I* yn llvddias, *K* ychudias, *P* ych llaes, *R* ychniddias; *AGHMNT* klod; *AGHMNT* klyw, *I* glew, *P* gloyw. 58 *H* [yn], *M* yw; *R* rh6dly; *D* arvav m rreidlyw, *F* ar vaen rydliw, *GH* arvau anhreidlyw, *I* arfav Reidlew, *P* arfav anRadloyw, *T* arfav rheidlyw. 59–62 [*DFGHIKPS*]. 61 *N* a chwithav; *NT* [a'i]. 64 *S* jny; *DH* rydych, *G* Ryden.

Teitl

D (*llaw ddiweddarach*) Marwnad S. Rhys, *I* llyma varwnad s. Rys gethin a las ymerwic, *K* Marwnad Syr Rys, *M* (*llaw wahanol*) Barnad syr Rys Jeûank ab syr Rys Hen ab Gûrffydd ab Edenenef Vychann, *T* Cowydd marwnad am Syr Rys Jfank o waith gruff llwyd ap dd kamlan.

Olnod

AM Gryffydd lloyd ab dd Cappel, *D* Gruff llwyd ap kaplan ai kant, *FGK* Gru ap lln llwyd ai kant, *H* Gruffyth llwyd ap ll ap ykalan ai kant, *IP* Gryffyth llwyd ap lln y kaplan ai kant, *N* Grvffyth llwyd ap dd gablant ai kant, *R* gr ap llen ll[] kant, *S* gryffy6 ab lloyn l6yd, *T* terfyn.

Trefn y llinellau

AT 1–12, 17–20, v, 21–4, [25–6], 29–30, 27–8, 31–2, 35–8, 33–4, 15–16, 13–14, 43–52, 39–42, 55–8, 53–4, 59–64.

D 1–16, [17–18], 25–34, 19–20, [21–4], 35–58, [59–62], 63–4.

FPS 1–16, [17–18], 25–38, i, 19–20, [21–4], 39–58, [59–62], 63–4.

G 1–4, [5–6], 7–16, [17–24], 25–40, [41–2], 43–58, [59–62], 63–4.

H 1–12, 23–4, 21–2, 13–14, [17–18], 25–6, 19–20, 27–36, 15–16, ii, 37–58, [59–62], 63–4.

I 1–4, [5–6], 7–16, [17–24], 25–30, iii, 31–40, [41–2], 43–52, iv, 53–8, [59–62], 63–4.

K 1–10, 19–20, [21–4], 11–16, 25–30, 17–18, 31–58, [59–62], 63–4.

M 1–12, 17–20, v (*ychwanegwyd yn yr un llaw*), 21–4, [25–6], 29–30, 27–8, 31–2, 35–8, 33–4, 15–16, 13–14, 43–52, 39–42, 55–8, 53–4, 59–64.

N 1–12, 17–24, [25–6], 29–30, 27–8, 31–2, 35–8, 33–4, 15–16, 13–14, 43–52, 39–42, 55–8, 53–4, 59–64.

O 1–10, [11–16], 17–20, v, 21–4, [25–66].

R [1–6 *rhwyg*], 7–10, 19–20, [21–4], 11–16, [17–18], 25–53, [54–6 *rhwyg*], 59–62, 57–8, 63–4.

i

ond galbar ol ofn yn yn yss
 klodaur gleb rodargl byb ryss
 ma6r ygaryad yng 6la oyp
 ykeidef da me6n kadoyb
 m byn Reol mabolayth
 g6r yn Reidgwr yn Rydgayth

F galw a wnaen ar golon ynys, *P* ond galw yn ddirgevllys; *F* an gwadoedd, *P* yngwleddoedd; *F* mewm; *FP* mab yn; *P* marwolaeth; *P* gwr mewm Raid gwr arydgaeth.

Ceir y ddwy linell gyntaf yng nghywydd Iolo Goch i dad Rhys, gw. GIG 33 (VII.23–4) *A'n galw i'w golofn winllys, / Glod eurgledd rod Arglwydd Rhys.* Yn wyneb hyn, rhaid amau'r cyfan.

ii

nichryn dyddyn dieiddil
 llaw arvabddysc ymysc mil

Ategrir y cwpled hwn gan un llawysgrif yn unig, felly bu raid ei wrthod.

iii

ac amlwc kri ac ymladd
 ar glew fal y llew yn lladd
 ar milwr mal gwr y god
 ac arfav dvr yn gorfod
 ni chiliech torrech bob twrn
 yr amser gynt or ymsswrn

Ategir y llinellau hyn gan un llawysgrif yn unig, felly bu raid eu gwrthod.

iv

ac ni wyr ffirir dihirwr
 Gyneddfav gwiw arfav gwr

Ategir y cwpled hwn gan un llawysgrif yn unig, felly bu raid ei wrthod.

v

yn ddevddengmlwy ysgwy arth
 ni heibyd yn niheubarth

ATO ddevddengmlwydd ysgwydd; *O* nith heubud, *T* ni hwbiwyd.

Ychwanegwyd y cwpled hwn yn *M*, ond gan gopiwyd y prif destun. Y mae *A* yn gopi o *M* neu'r gwrthwyneb. Gall yn hawdd fod *O* yn gopi o *A* hefyd, ond y mae *O* yn rhy anghyflawn i farnu. Nid yw annibyniaeth *T* ar *A* neu *M* yn ddiogel ychwaith, a hawdd fyddai credu bod *T* yn cynrychioli cyfuniad o un o'r llsgrau. hyn â thestun tebyg i *N*. Yn wyneb hyn, nid yw'r cwpled ar gael ond mewn un copi annibynnol, sef *A* neu *M*, ac ni fyddai'n ddiogel ei dderbyn.

Marwnad Syr Rhys ap Gruffudd

- Anaml y chwârdd bardd [y] barwn,
 Anymunol yw'r hen fyd hwn.
 Yn sgil marwolaeth prif feistr byddinoedd,
 4 Syr Rhys, da oedd [ef] bob amser,
 Ni fydd [na] iechyd na bywyd [gennyf]:
 Rhys ddymunol, eiddof i yw dagrau egwan.
 Yn sgil [y] dilyw yr wyf yn gyfarwydd â phoen,
 8 [Sef] gweld ei gymynrodd o ddur.
 Cymynrodd Rhys oedd ei darian
 A'i gleddyf o ddur glân fflamiog ei fin
 A llurig drom drwchus, gorchudd cadarn,
 12 A phicell ddisglair a gwaywffon lwyd gadarn,
 A dibwrpas fyddai imi fyw yn hir
 Oherwydd [colli] helm [o] ddur, oherwydd [colli] arglwydd llawen
 [a] dewr:
 [Dyna] arfau fy mhennaeth gwych a mwyn,
 16 Yr wyf yn wylo oherwydd ei gipio [ymaith].
- Y blaenaf fu ef wrth ymosod,
 A'r olaf pan fyddai cilio.
 Naw mlwydd oed oedd Rhys yn ymladd [am y tro cyntaf],
 20 Neu lai pan ddechreuodd ladd.
 Yn ddeunaw mlwydd oed y gwyddai
 Sut i dorri polyn onn yn gwisgo dur plât.
 Yn ugain mlwydd [oed], [un a fu'n] warant [i] wŷr,
 24 Chwarae a wnâi â chyw eryr.
- Pan y'th welwn (yr wyf yn gyfarwydd â chan ochenaïd)
 Yn urddas ymladd creulon swnllyd
 Ar wrthglawdd y tir ym Merwig
 28 Yn torri dur ar ddiwrnod [o] ddiacter,
 A Rhys fel derwen yn aros,
 Yn rhwystro [dy wŷr] rhag ffo ar ddau ben ffos,
 Ni fyddet yn mynd, ni fyddet yn ceisio heddwch,
 32 I'r eglwys oherwydd ofn atgasedd [tuag atat];
 Ni chafwyd [dy] gleddyf [erioed] dan gêl mewn brwydr,
 Rhys ddeheuig [a chennyf] lafn a'i ganol yn goch.
 Pan y'th welais yn gormesu,
 36 Yn lladd byddin o estroniaïd â[th] law,
 Ni fyddet yn mynd, erlidiwr gwych gwŷr,
 Torrwr [mewn] brwydr, at allor brodyr.

- Gwae fi, gweiddi dwys [a] pharod,
 40 Weld dy gymynrodd, Rhys ddewr,
 Heb fod yn wag [gynt] yn natganiad brwydr,
 [Bellach yn] offrwm [o] fwndel dewr a dur hardd.
 Aeth march [yr] un tebyg i Lywarch i'r eglwys
 44 Ag arfau[r un o] ddull Gwrfan.
 Ni roddid, petai'n fyw [yr un a chanddo] ddieter Llŷr,
 Y march llwydlas i'r eglwyswyr.
 Os â brawd troednoeth yn ddi-oed
 48 Ar farch [y] gŵr ac iddo anian eryr,
 Da y gŵyr march Rhys, [yr] amddiffynnydd dewr ei ruthr,
 Sut i ysgwyd [ymaith] y gŵr heb esgidiau.
 Nid yw march ymladd urddasol yn gyfarwydd
 52 Ag arfer y brawd crwydrol â'r ffrwyn.
 Och, arfau, am eich amddiffynnydd gwyh,
 Arfau haearn [a fuasai] o amgylch arglwydd, a dur!
 Ni ellir (gwaedd hir yw hon,
 56 Nid da yw'r argoel, ond [achos] tor calon)
 Eich atal, urddas clodfawr pennaeth,
 Yn rhydlyd, arfau ein harweinydd mewn cyfyngder.
 Boed i'w farch fynd, mor gyflym fu,
 60 A gwaywffon esgud i gysgu;
 Chwithau, arfau disglair a'i gleddyf,
 A churas, ewch i orwedd.
 Rhydych, peidiwch â gweithredu mwyach;
 64 Nid oeddech yn rhydu gynt [wrth sefyll] mewn bwlech.

Nodiadau

17

- 6 **mau ddeigr** Am y gystrawen, gw. GGMD i, 7.39n.
- 8 **daered** Gw. y rhagymadrodd.
- 12 **gloywlaif** ‘Gwaywffon’ neu ‘cleddyf’ yw *glaif* yn ôl GPC 1399 a G 532. Picell neu waywffon oedd ystyr y S. ‘lance’ neu ‘glaive’, gw. OED² vi, 552 d.g. ‘glaive’; John Hewitt, *Ancient Armour and Weapons in Europe*, ii: *The Fourteenth Century* (Oxford and London, 1860), 239–44. Diweddarach yw’r ystyr ‘cleddyf’ yn S., a barnu wrth yr enghreifftiau yn OED² *l.c.*, ac efallai iddi ddatblygu dan ddylanwad y gair Gaeleg yr Alban *claidheamh* (yn Sgoteg y mae’r enghreifftiau cyntaf o ‘glaive’ yn yr ystyr hon). Yn wyneb hyn, nid yw’n debygol fod y gair Cym. yn golygu ‘cleddyf’ yn nhestunau’r 14g. Y mae’n rhaid bod rhyw wahaniaeth rhwng *glaif* a *gwayw* yn Gymraeg, cf. y ll. hon, ond nid yw’n hawdd gwybod bellach pa beth ydoedd. Trafodir sawl math gwahanol o waywffon yn Hewitt, *l.c.*
- 19–24 Topos y *puer-senex*, sef dyn ifanc yn arddangos cyneddfau gŵr aeddfed: CA 1 (ll. 1) *Gredyf gwr oed gwas*. Orlheiniodd Ernst Robert Curtius y syniad drwy lenyddiaeth gorllewin Ewrop, gan ddechrau yn y byd clasurol, yn ogystal â thynnu sylw at gyfochrebau beiblaidd. Daeth yn dopos cyffredin iawn ym mucheddau’r seintiau, a cf. hefyd GLIL 19.19–22 (am Lywelyn ab Iorwerth). Gw. ymhellach E.R. Curtius, *European Literature and the Latin Middle Ages*, cyfieithwyd gan Willard R. Trask (London, 1953), 98–101. Y mae, wrth gwrs, yn syniad a allai fod wedi codi droeon yn annibynnol. Gwelodd Eiry Miles ddylanwad o du chwedl Peredur ar yr adran hon o’r gerdd, gw. ‘Y Darlun o Blant yn y Canu Mawl’, *Dwned*, viii (2002), 43–4.
- 22 **pawl onn** Defnyddid pren onn yn rheolaidd ar gyfer gwaywffyn, gw. David Nicolle, *Medieval Warfare Source Book*, i: *Warfare in Western Christendom* (London, 1995), 132.
- 27 **Berwig** Tref ar y ffin rhwng yr Alban a Lloegr, y bu brwydro parhaus amdani yn ystod y 14g. Gw. y rhagymadrodd.
- 31–2 Cyfeirir at yr arfer o ffoi i eglwys i hawlio nawdd yn erbyn gelynyon (S. *sanctuary*).
- 34 **canolrudd** Gw. GPC 416 am esboniad ar y gair hwn, a geir hefyd yn IGE² 314 (ll. 10) *Gruffudd llafn canawlrudd llym* (Rhys Goch Eryri).

Sonnir am waed yn ymgonni yn y rhigol yng nghanol llafn cleddyf.

37–8Cf. llai. 31–2. Yr eironi yw fod Rhys bellach yn gwneud rhywbeth na fyddai wedi breuddwydio am ei wneud yn fyw, sef derbyn lloches mewn eglwys.

38 **eilliwr brwydr** Delwedd gyffredin yn y farddoniaeth am ymladd mewn brwydr yw *eillio*, cf. GPC 1194 d.g. *eillio* (b). Y mae angen ychwanegu'r llinell hon at yr enghreifftiau *ib.* d.g. *eilliwr* (daw'r enghraifft gyntaf o'r 16g., ond gellid bathu'r gair yn hawdd).

brodyr Nid yw'r cywydd yn enwi'r eglwys lle y claddwyd Syr Rhys Ieuanc, ond rhesymol yw credu—os ef yw'r gwrthrych—iddo gael ei gladdu gyda'i dad yn eglwys y Brodyr Llwydion yng Nghaerfyrddin. Gw. y rhagamadrodd.

41 **yn narllain** Llsgrau. *yn arllain*. Nid yw *arllain* yn hysbys, felly deallir mai *yn* (ardd.) + *darllain* a geir yma. Am *darllain brwydr*, cf. GDB 8.31 *ryuel darllein—gled* '[ei] gleddyf yn datgan rhyfel'. Yn BI B XIV 159 cynigir y diwygiad *yn arlleng*, gw. GPC 207 a G 41 am *arlleng* 'amddiffyn, nawdd' neu efallai 'rheng flaen', ond y mae'r cynnig hwn yn rhoi ystyr foddhaol.

brwydr anarllwys Felly llsgr. R yn unig; gthg. llsgrau. ADMNT *anorllwys*. Deallir *anarllwys* yn betrus yn ffurf ar *anarlloes*, gw. GPC² 263 'heb ei glirio neu ei wagio, llawn, heb ei drin'. Ceir enghraifft yn GSC 9.41 (am lys) ac yn GDG³ 32 (12.30) *Lle anarllloestrefn llanw aur llestri* (eto am lys), a gwedda'r ystyr yn burion yn y cyd-destun: nid oedd arfau Rhys yn gorwedd yn wag tra oedd yn fyw. Amrywiad ar *arlloes* yw'r f. gyfarwydd *arllwys*, yn ôl GPC 207 d.g. *arllwysaf*; ceir enghreifftiau o'r 13g. ymlaen. Y mae'n anodd cyfrif am y llafariad *o* yn *anorllwys* (llsgrau. ADMNT). Diwygiad braidd yn ffansiol, efallai, fyddai *Yn arffed brwydr anorffwys* 'yn arffed yr un a fu'n diflino mewn brwydr'—h.y., y mae arfau Rhys yn gorwedd ar ei gorff.

43 **Llywarch** Sef Llywarch Hen, yr arwr, gw. CLIH *passim*.

44 **Gwrfan** Crybwyllir Gwrfan hefyd yn GCBM ii, 4.183n *Goruaran Góruan goruytei* a GIRh 4.66 *Yn gorfod Lloegr fal Gwrfan*. Ni wyddys dim amdano ac eithrio ei fod yn un o'r gwŷr yn llys Arthur yn chwedl 'Culhwch ac Olwen', gw. CO³ 11 (ll. 294) *Gwruan Gwallt Auwyn*; hefyd WCD 331.

45 **ni roddid, pei byw** Anghytuna'r llsgrau. ynghylch trefn yr elfennau yma. Dewiswyd y drefn sy'n gweddu orau i'r dybiaeth mai'r march yw *glaswelw* yn y ll. nesaf, ond gw. ll. 46n am bosibilrwydd arall.

Llŷr Llŷr Llediaith, arwr ac un o hoff ffyn mesur y beirdd ar gyfer dangos gwrhydri a ffyrnigrwydd eu noddwyr. Ef oedd tad Branwen a Bendigeidfran, gw. TYP³ 418–21 a WCD 421–2.

- 46 **glaswelw** Am farch, cf. GPB 10.2 *Y march glaswelw crychrawn*; GPC 1405. Eto, byddai cyfeiriad at y gŵr marw yn bosibl hefyd: *Pei byw, ni roddid llid Llŷr, / Y glaswelw, i'r eglwyswyr* 'Petai'n fyw, ni roddid [yr un a chando] ddieter Llŷr, / Yr un gwelw a llwydaidd, i'r eglwyswyr.'
- 47 **brawd troednoeth** Ni wisgai'r Brodyr Llwydion esgidiau, cf. GGMD i, 7.76 *Côr brodyr troednoeth a'i cudd* (am briordy Llan-faes, Môn); cf. hefyd ll. 50 *diesgidiwr*.
- 52 **ffrier** Nis ceir cyn diwedd yr 16g. yn ôl GPC 1314, ond byddai'n rhesymol credu mai yn yr Oesoedd Canol y'i benthyciwyd i'r Gym., yn hytrach nag ar ôl diddymiad yr urddau crefyddol yng Nghymru a Lloegr.

*Enwau personau***Gwrfan** 17.44n**Llŷr** Llŷr Llediaith 17.45n**Llywarch** Llywarch Hen 17.43n**Syr Rhys** 17.4 **digrifRys** 17.6**Rhys** 17.9, 19, 29, 49 **cynilRys**17.34 **dewrRys** 17.40*Enw lle***Berwig** S. Berwick-on-Tweed

17.27n

GWAITH IOCYN DDU
AB ITHEL GRACH

golygwyd gan

BARRY J. LEWIS

Rhagymadrodd

Un gerdd yn unig a gadwyd dan enw Iocyn Ddu ab Ithel Grach, ond y mae ymhlith y cerddi hynotaf sydd wedi goroesi o'r Oesoedd Canol. Ei phwnc yw'r anturiaethau a ddaw i ran bardd crwydrol wrth iddo fynd o lys i lys i chwilio am nawdd. Yn sicr, dyma gipolwg ar ddiwylliant barddol Cymru sy'n dra gwahanol i'r argraff a geir o ddarllen y canu mawl ffurfiol. Sonia'r bardd am ryw dilyffethair, gwaith corfforol caled, teithio yn ddiidwedd, ymgreinio am nawdd, dioddef perchentyaeth sâl, chwydu, cnoi esgyrn, bod yn wrthrych sarhad parhaus a bwyta gweddillion bwyd pobl eraill. Ai enghraifft yw hon, felly, o'r math o beth a alwodd Casnodyn, mewn llinell nodedig o ffroenuchel, yn *sothachiaith beirdd caith Caeaw*?¹ Annoeth fyddai honni mai bardd isel ei statws oedd Iocyn. Darn o adloniant yw'r gerdd hon: perthyn i *genre* gwahanol i'r canu mawl, ond nid yw'n dilyn fod y bardd a'i canodd yn anghyfarwydd â'r traddodiad hwnnw. Dichon fod y darlennydd modern, ar ôl palu drwy awdlau mawl y bedwaredd ganrif ar ddeg, yn barod am ychydig o adloniant ysgafnach, a gallwn ddyfalu nad oedd cynulleidfaoedd yr Oesoedd Canol, yn uchelwyr neu beidio, mor wahanol yn hyn o beth.

Ni cheir enw Iocyn na'i dad yn yr achau, a hyd y gwyddys nid oes unrhyw fardd arall yn cyfeirio atynt. Gall mai ein bardd yw'r *Yockin Duy* a enwir yn Arolwg Hugh de Beckley o Gastell ac Arglwyddiaeth Dinbych a wnaed yn 1334, yn ddeiliad tir yn nhrefgordd Sgeibion, Llanynys, ond ni ellir profi hyn.² Yn sicr, y mae'r gerdd hon yn ei gysylltu â gogledd-ddwyrain Cymru yn anad unlle: sonnir am Farchwiail (os enw lle ydyw hwn), Dyffryn Clwyd, Caer a Llanferres.³ Fe'i gwelir ef hefyd yn ymweld â sir Drefaldwyn a'r Gororau.⁴ Ni wyddom ymh'le yr oedd Y Nugarth a'r Fferi, na hyd yn oed ai enwau ar leoedd penodol oedd y rhain (gw. y nodiadau perthnasol), ond daw'n eglur fod teithio di-baid yn ganolog i fywyd Iocyn.

Nid yw'r teithio helaeth hwn yn arwydd fod Iocyn Ddu yn is ei statws na beirdd eraill y gyfrol hon. Cofier, er enghraifft, mor ddyfal y byddai Iolo Goch yn crwydro'r wlad.⁵ Gellid dehongli rhai pethau yn y gerdd fel

¹ GC 1.8n.

² John Williams, *The Records of Denbigh and its Lordship* (Wrexham, 1860), 39–40. Diolchaf i Dr Bledwyn Owen Huws am y cyfeiriad hwn.

³ Llau. 9, 16, 23 a 55.

⁴ Llau. 14, 17–18.

⁵ Gw. GIG 64–8 (cerdd XIV), ymddiddan ysmala rhwng enaid a chorff y bardd yn disgrifio eu siwrneiau.

awgrym nad oedd Iocyn yn perthyn i gylchoedd mwyaf aruchel y grefft farddol. Er enghraifft, geilw Iocyn ei hun yn *clerwr* (ll. 1), sef aelod o'r glêr. Yn y bedwaredd ganrif ar ddeg yr oedd y gair *clêr* yn dwyn o leiaf ddwy ystyr, sef beirdd yn gyffredinol, heb arlliw negyddol, a beirdd isradd mewn gwrthygyferbyniad â'r beirdd parchus.⁶ Cysylltid y gair yn benodol â'r arfer o grwydro am nawdd, fel y tystia'r ferf *clera*,⁷ ac fel y mae Iocyn ei hun yn ei awgrymu yn llinell gyntaf y gerdd. Chwarae gyda'r ddwy ystyr y mae Iocyn. Gall ymhyfrydu yn ei statws distadl, gan dynnu blewyn o drwyn y beirdd mwy parchus, gellir tybio. Sonia yn benodol am weithgareddau megis casglu tanwydd a gwneud gwaith adeiladu, ac yn achos yr olaf synhwyrir ei fod yn parodio delweddau a oedd yn hoff iawn gan y beirdd, sef *adeilio* cerdd a charu mewn deildy.⁸ Os gwaith dros eraill oedd hwn, yna ymddengys fod ei noddwyr yn credu'n gryf mewn cael gwerth eu harian. Yr oedd lle i ymlacio, hefyd, ac ymroi i weithgareddau megis hela'r dryw.⁹ Ar y llaw arall, yn nes ymlaen yn y gerdd y mae Iocyn yn ffromi ar ôl cael ei roi i eistedd gyda'r *glêr* (ll. 36). O linell 21 ymlaen disgrifia un aelwyd benodol lle y cafodd driniaeth wael, sef tŷ mab maer Caer, ac yma ymagwedda Iocyn fel bardd dychan o fath sy'n ddigon cyfarwydd.¹⁰ Ergyd y rhan hon o'r gerdd yw na chaiff y bardd ei haeddiant, sy'n awgrymu nad oedd Iocyn yn ei ystyried ei hun yn gardotyn pur. Ymhellach, yn yr englyn olaf fe'i clywir yn cyfarch rhyw fath o was. Nid yw'n sicr ai gwas y tŷ ynteu ei was personol yw hwn, ond sut bynnag, dyna awgrym eglur fod ei statws, os nad yn uchel, yn well nag eiddo rhai eraill. Mater digon dryslyd yw statws cymdeithasol y beirdd yn yr Oesoedd Canol, ac nid yw'r gerdd hon ond yn ychwanegu at y dryswch.¹¹ Pa mor wahanol mewn gwirionedd yw hi i'r cerddi dychan a gedwir dan enwau beirdd megis Prydydd Breuan a Madog Dwygraig? Ceir gan y beirdd hynny gerddi mawl digon parchus hefyd. Dyfnheir y broblem wrth ystyried safon crefftwaith Iocyn.

Crefft y gerdd

Awdl 56 llinell yw hon. Canwyd y rhan fwyaf ar y mesur gwawdodyn (cwpled o gyhydedd naw ban ac yna toddaid i ddilyn) ac ar y brifodl *-ais*. Ceir dau englyn unodl union i gloi sy'n cynnal yr un brifodl. Cedwir hyd y llinellau yn rheolaidd. Digon anarferol yw cynghanedd y gerdd. Ceir yma llinellau rheolaidd eu cynghanedd, y mae'n wir. Nid arwydd o lacrwydd yw'r cynganeddion pengoll, gan eu bod yn gyffredin yn awdlau'r ganrif hon, yn enwedig yn y gynghanedd sain. Nid mor arferol, fodd bynnag, yw

⁶ GPC 497 d.g. *clêr*¹; DGIA 1–37.

⁷ GPC 497–8.

⁸ Llau. 9n, 16n.

⁹ Ll. 18n.

¹⁰ Gw., e.e., y cerddi dychan yn GPB; GDC; GMD, iii.

¹¹ Yn DGIA mynegir cryn ansicrwydd ai clerwr yn ystyr negyddol y gair oedd Iocyn, gw. tt. 23–4, 52, 80n38.

cynganeddu'n wreiddgoll,¹² nac ychwaith ddefnyddio'r gynghanedd braidd gyffwrdd.¹³ Mewn rhai o'r toddeidiau, y mae'n rhaid cyfrif y gair cyrch er mwyn cael cynghanedd sain yn yr ail hanner.¹⁴ Effaith y nodweddion hyn yw ysgafnhau'r gynghanedd, ac yn mae hyn yn gweddu'n burion i symudiad chwim a bywiogrwydd anturus y gerdd. Y mae'n amlwg fod y bardd yn drwyadl ddysgedig yn ei grefft, er ei fod yn caniatáu iddo'i hun fwy o ryddid nag y gwnâi eraill. Noder yn olaf ei fod yn gwybod yn dda am gymeriad llythrennol a geiriol hefyd, a bod diwedd y gerdd yn cyrchu ei dechrau. Awgryma hyn oll, yn ogystal â'i allu i chwarae'n ddeheuig â chonfensiynau barddoniaeth Gymraeg y cyfnod, fod Iocyn yn fardd digon hyddysg, yn union fel gweddill y beirdd a ganai ddychan.

Llawysgrifau

Cedwir y gerdd yn Llyfr Coch Hergest, c. 1400, ymysg barddoniaeth y bedwaredd ganrif ar ddeg. Ar sail hyn ac ar sail arddull a chynghanedd y gerdd y mae'n ddiogel ei phriodoli i'r ganrif honno. Ychwanegwyd y gerdd, ar y cyd â dychangerddi eraill gan Fadog Dwygraig a Dafydd y Coed, gan law C mewn bwlch a adawsai Hywel Fychan (y prif gopïydd). Eto, y mae'n gweddu i'w lleoliad, oherwydd canu dychan yw trwch y deunydd yn y plyg hwn o'r llawysgrif (plyg 31).¹⁵ Codwyd y gerdd i'r holl lawysgrifau eraill yn uniongyrchol neu'n anuniongyrchol o'r Llyfr Coch, felly ni fu'n rhaid eu hystyried wrth lunio'r testun golygedig.¹⁶

Golygwyd y gerdd o'r blaen yn Bl B XIV 149–51 (cerdd 70) ac yn CMOC² 82–5, lle y ceir yn ogystal gyfieithiad Saesneg. Ceir nodiadau gwerthfawr ar rai agweddau yn Huw Meirion Edwards, ‘“Rhodiwr fydd clerwr”’: Sylwadau ar Gerdd Ymffrost o'r Bedwaredd Ganrif ar Ddeg', *Y Traethodydd* (Ionawr 1994), 50–5.

¹² E.e. llau. 13, 33.

¹³ E.e. llau. 35, 51.

¹⁴ E.e. llau. 7–8, 11–12, 15–16.

¹⁵ Gw. CyT 7.

¹⁶ Rhif y gerdd yn MCF (2005) yw 10851.

Helyntion bardd crwydrol

- Rhodiwr fydd clerwr, clau ei adlais,
Rhaid ymi honni, hyn a gefais:
4 Rhyw oedd ym ymbil am bais—fotymog
Fforchog ddiflewog, ddwy aflawais.
- Rhai a ordderchai a ordderchais,
Rhag cael arnaf lwyg y'u tinhwygais;
8 Rhwygan fal gwylan y gwelais—Fared,
Rhag oedd ei hardded mi a'i hyrddais.
- Yn Y Marchwiall ydd adeiliais,
Ac yn Y Gwreiddiau y gwreiceais,
12 Ac yn Y Nugarth y nugiais—dani,
Ac yn Y Fferi offerennais.
- Dros Fynydd Nodol mi a neidiais,
Hyd yng Nghaerffawydd []
16 Ac yn nhŷ'r lliwydd y llewais—fy mwyd
Ac yn Nyffryn Clwyd y cludeiriais.
- Goruwch Clawdd Offa da y digonais,
Goris Aberryw dryw a drewais,
20 Dyrnod graen â maen, y mae yn glais—a chlwyf,
Ni wn nas lladdwyf neu a'i lleddais.
- Mawr (neud wyf gerddawr), dioer, a gerddais,
Mau fynegi i chwi chwedl o'r Cemais;
24 Myfyr yw gennyf, ciniewais—yng Nghaer,
Fi a mab y maer, fyrdaer fwrdais.
- Pa les cyrchu tŷ? Nid da y medrais.
Pa lys ddiheilffrys ydd hwyllfryisiais?
28 Pa le waethaf eirmod y medrais—west?
Poen orchest rhyffest, ni'i mawrhoffais.
- Neuadd a welwn, newydd antrais,
Niŷlog, cornog, cornir wyndais,

- 32 Ac i honno, tro, treiddiais—o'm amwyll,
Llyna ddiw Ystwyll lle ydd ymdwyllais.
- 36 Pan gyfeisteddwyd ydd eisteddais
Ar lawr lle ni mawr hawddamorais,
A'r ystiward llys, llyssais—ei arfer,
A'm rhoes gyda'r glêr a ddigerais.
- 40 Llyna gawn brynhawn yn nhŷ Wrlais,
Lle mawr newyn dyn dydd y'i cyrchais:
Llai nog a hedai, a chwydais—drachefn,
A llym asgwrn cefn mi a'i cefais,
- 44 A llai no'm diawd, odlawd adlais,
Yn llawrudd o brudd, braidd na thegais;
Mawr oedd fy syched, pesychais—am lyn,
A mwy fy newyn, mi a'i naw-wais.
- 48 Ni wn pwy waethaf waelaf welais,
Ni wŷyr dyn yn llwyr llwrw y ceblais
Herwydd drwg a gwg a goglais—clerw
I'r gŵr; i'r wraig hŵr hir ymwrddais.
- 52 Rhwy gorchest rhag gwest lle gwestais—yna,
Anad lle a brofais;
Ni bu dduw, ddoe cyferchais,
Na westwn ar waster Sais.
- 56 Mae'r herlod? Cyfod, cais—ym f' esgidiau,
Ysgadan a brynais.
Yfory 'dd af Lanferrais:
O Fair, pwy a bair ym bais?

Ffynonellau

A—BL Add 15001, 246^r B—J 111, 1358 C—LIGC 4973B, 352 D—Llst 133, 880 E—Llst 137, 350 F—Pen 118, 254

Seiliwyd y golygiad ar destun B, yr hynaf. Codwyd yr holl gopiâu eraill yn uniongyrchol neu'n anuniongyrchol o'r llawysgrif honno. Ymhellach ar y llawysgrifau, gw. tt. 373–81.

Darlleniadau'r llawysgrif

23 kineweis. 25 tu. 33 gyfestydywyt.

Teitl

Jockyn du uab jthel grach. ae cant.

Helyntion bardd crwydrol

- Crwydrwr fydd clerwr, eglur ei adlais,
Rhaid imi honni, hyn a gefais:
Iawn oedd imi ymbil am bais fotymog
4 Fforchog ddi-flew, [a chanddi] ddwy lawes hollt.
- Cydgerais â'r sawl a fynnai gydgaru,
Rhag ofn imi gael nacâd cnychais eu tinau.
Disglair iawn fel gwylan y gwelais Fared,
8 Am ei bod mor hardd fe'i treiddiais.
- Yn Y Marchwiall adeiladais,
Ac yn Y Gwreiddiau cefais wraig,
Ac yn Y Nugarth siglais o dani,
12 Ac yn Y Fferi clywais yr offeren.
- Dros Fynydd Nodol neidiais i,
Hyd at Gaerffawydd []
Ac yn nhŷ'r lliwiwr llowciais fy mwyd
16 Ac yn Nyffryn Clwyd cesglais danwydd.
- Uwchben Clawdd Offa gwneuthum yn dda,
Islaw Aberriw trewais ddryw,
Dyrnod gas â maen, y mae'n glais ac anaf,
20 Ni wn nad wyf wedi ei ladd, neu a leddais ef.
- Yn helaeth (cerddor wyf [i]), Duw a wŷr, y cerddais,
Fy swydd yw datgan ichwi chwedl o'r Cemais;
Cof yw gennyf, ciniewais yng Nghaer,
24 Fi a mab y maer, bwrtais byr a thaer.
- Beth yw pwrpas mynd i dŷ? Nid da yr anelais.
I ba lys heb frys i weini y brysiais yn afieithus?
Pa le yw'r gwaethaf erioed y chwiliais am lety [ynddo]?
28 Campwaith rhy ddwys o boen, ni hoffais fawr arno.
- Gwelais neuadd, newydd ?...
Niwlog, â sinnai, [a'i] thrawstiau[’n] hir eu cym,
Ac i honno, unwaith, yr euthum drwy fy ffolineb,
32 Dyna lle y gwneuthum gam gwag ar ddydd Ystwyll.

36 Pan eisteddodd y cwmni gyda'i gilydd, eisteddais [i]
 Ar [y] llawr lle na roddais [i] fawr o gyfarchiad,
 A rhoddodd y stiward llys, gwrthwynebais ei arfer,
 Fi gyda'r beirdd distadl a ddirmygais.

40 Dyna a gefais [y] prynhawn yn nhŷ Gwrlais,
 Lle [o] newyn mawr [i] ddyd [y] dydd yr euthum yno:
 [Sef] llai na'r hyn a hedai, a chwydais [ef] i fyny eto,
 Ac asgwrn cefn llym, cefais ef,

44 A llai na'm [priod siâr o] ddioid, adlais tlawd,
 Yn llofruddiol o anghyfeillgar, braidd na fu imi dagu;
 Mawr oedd fy syched, pesychais am ddioid,
 A mwy oedd fy chwant bwyd, mi a'i naw o weision.

48 Ni wn pwy oedd y gwaethaf [a'r] gwaelaf [a] welais,
 Ni wŷr neb yn llwyr pa sut y rhegais
 Yn sgil cas a gwg a chlwyf [gan] fardd crwydrol
 Wrth y gŵr; i'r butain o wraig y treiddiais yn hir.

52 Gormod o orchest [fu] ar gyfrif [y] croeso lle y lletyais yno,
 Anad unrhyw le [arall] a brofais;
 Ni fu dydd, ddoe erfyniais,
 Na fyddwn yn gloddesta ar friwsion Sais.

56 B'le mae'r cnaf? Cyfod, chwilia am f'esgidiau imi,
 Prynais benwaig [hefyd].
 Yfory yr wyf am fynd i Lanferres:
 O Fair, pwy a rydd bais imi?

Nodiadau

18

- 1 **adlais** Gw. GPC² 50 am yr ystyron. Fe'i defnyddir yn ffigurol am gân, cf. GDG³ 81 (28.25–6) *Adlais lon o dlos lannerch, / Odlau a mesurau serch* (i'r ceiliog bronfraith).
- 3 **pais** Gw. Heather Rose Jones, *Medieval Welsh Clothing to 1300* (Oakland, California, 1993), 65: 'This is the name for the basic outer body garment and doubtless is applied to a variety of actual cuts.' Dangosir, *ib.* 36–7, mai dilledyn a wisgid uwchben y crys oedd y pais, cf. R.L. Thomson: Owein 3–4 (llau. 69–71) *a doddi gwisg arall ymdanaf, nyt amgen, crys a llawdyr o'r bliant, a ffeis a swrcot a mantell o bali melyn*. Gellid gwisgo swrcot uwchben, neu beidio, megis yn *ib.* 2 (llau. 41–3) *nachaf deu was ... a ffeis o bali melyn am bop vn onadunt*.
- botymog** Daeth botymau'n bwysig tua diwedd y 13g. yn ôl Heather Rose Jones, *op.cit.* 37. Byddent ar flaen y pais neu ar y llewys.
- 4 **fforchog** Heather Rose Jones, *op.cit.* 36–7: 'Tunic skirts may have been slit to the waist at the sides or center front and back.' Yn Margaret Scott, *A Visual History of Costume: The Fourteenth and Fifteenth Centuries* (London, 1986), 29 ceir llun o gerflun o ddyn yn gwisgo *tunic* (sef pais); y mae'n agored o'r gwaelod hyd y canol.
- aflawais** Deallir hyn yn gyfansoddair o *gafl* + *llawes*, a sillaf olaf *llawes* wedi ei hystumio er mwyn yr odl. Nodir yn G 518 d.g. *gaflaw* fod y ffurf *llaweis* yn digwydd, ond nis derbynnir yno ar gyfer yr enghraifft dan sylw (ac nis cydnabyddir o gwbl yn GPC 2105 na 2109–10 d.g. *llawes*). Byddai rhes o fotymau yn clymu rhan isaf y llawes ar bais, cf. y llun yn Margaret Scott, *l.c.*, ac efallai mai at yr hollt yn y defnydd y cyfeirir yma. Rhaid gwrthod y cynnig yn GPC 1370 'gwaywffyn toredig', nad yw'n gweddu yn y cyd-destun. Yn CMOC² 83 rhoddir '*parted at the crotch*', ond nid yw'n eglur sut y cafwyd '*crotch*'.
- 6 **llwyg** GPC 2244 d.g. *llwyg*¹ 'gwrthodiad (i symud), nacâd, nogiad, ystyfnigrwydd'. Ar sail yr ystyron hyn deallir bod Iocyn yn meddiannu'r merched o'r tu ôl er mwyn osgoi unrhyw wrthwynebiad. Gthg. CMOC² lle y rhoddir '*lest I should suffer pangs*'; yn Dafydd Johnston, 'The Erotic Poetry of the Cywyddwyr', CMCS xxii (Winter 1991), awgrymir mai osgoi dal clwyf gwenerol oedd amcan y bardd yma.

tinhwygais Gw. GPC 3501, lle yr awgrymir mai cyfansoddair ydyw o *tin* + *rhwygo*. Nodir yr ystyron ‘bygro, sodomeiddio’ yn betrus. Ceir enghraifft arall gan Lywelyn ap Gutun, gw. CMOC² 114, ll. 37; GLIGt 7.37n.

7 **gwylan** Delwedd gyfarwydd am brydferthwch merch, cf. GDG³ 270 (99.45–6) *Maddeuid Mair, neddair nawdd, / I'm lleddf wylan a'm lladdawdd*. Chwareus, wrth gwrs, yw'r gwrthygyferbyniad rhwng y ddelwedd gwrtais hon a siarad plaen y ll. nesaf.

9 **Y Marchwiail** ‘Gwiail praff, coed ieuainc’, gw. GPC 2359 d.g. *marchwialen*. Y mae hefyd yn e. lle gerllaw Wrecsam, sir Ddinbych, a chymerir mai'r lle hwn a olygir yma (WATU 153). Ond fel yn achos yr enwau Y Gwreiddiau, Y Nugarth a'r Fferi yn y tair ll. nesaf, ni ellir bod yn hollol sicr mai e. lle penodol ydyw yma.

adeiliais Gw. GPC² 39. Gall gyfeirio at adeiladu tŷ, plethu gwiail ynghyd (cf. *Marchwiail*) a hyd yn oed gyfansoddi barddoniaeth (yr olaf ydyw yma yn ôl Huw Meirion Edwards, ‘“Rhodiwr fydd clerwr”’: Sylwadau ar Gerdd Ymffrost o'r Bedwaredd Ganrif ar Ddeg’, *Y Traethodydd* (Ionawr 1994), 53). Diau fod yma hefyd gyfeiriad cellweirus at gonfensiwn llenyddol y deildy, sef yr adeilad o goed a dail y mae'r beirdd serch yn dychmygu ei greu yn y goedwig er mwyn caru ynddo yn bell o lygaid chwilfrydig, gw. *ib.* a cf. ll. 10n. Yn olaf, rhaid ystyried hefyd ystyr lythrennol y gair, a bod Iocyn yma'n sôn am waith adeiladu go-iawn. Os felly, gall mai ym Marchwiail yr oedd ei gartref.

10 **Y Gwreiddiau** Mentri'r cymryd mai e. lle arall yw hwn, er na wyddys at ba le y cyfeiria. Ceir lle o'r enw hwn ym mhlwyf Llanwddyn, sir Drefaldwyn (cyfeirnod grid: SJ 042199), ond ni chofnodir yr enw cyn y 19g. yn ôl ArchifMR, felly ni fyddai'n ddiogel pwysu gormod arno. Parhau y mae'r cyfeirio chwareus at y deildy a ddechreuodd yn y ll. flaenorol.

11 **Y Nugarth** E. lle yn ôl pob tebyg, er nad yw'n hysbys. Camgymeriad yw *mygarch* yn R, oherwydd *n* yn ddiamau sydd yn y llsgr., ond y mae'r memrwn o dan y llythyren gyntaf wedi treulio, sy'n awgrymu mai cywiriad ydyw. Ni ellir bod yn gwbl sicr mai *-th* yw'r llythrennau olaf ychwaith, gan fod *th* a *ch* yn debyg iawn yn yr ysgrifen hon. Ceir Afon Nug yn sir Ddinbych: sonia Prydydd y Moch am Ryd Nug, ac awgrymir yn GLILl 1.128n mai yn y lle y mae'r ffordd A543 bresennol yn croesi'r afon (y chydig i'r gogledd-ddwyrain o Bentrefoelas) yr oedd y rhyd hon (cyfeirnod grid SH 893 533). Gerllaw ar y map y mae lle o'r enw Gors Nug. Am ystyron *garth*, gw. GPC 1383 d.g. *garth*¹ ‘cefnen o dir, pentir o fryn neu fynydd, penrhyn, ucheldir; gallt, coedwig’.

nugiais Mynegir ansicrwydd am ystyr yr enghraifft hon yn GPC 2599, ond y mae'r ystyr yn gweddu. Trafodir bôn y f. yn Ifor Williams, ‘Nug’,

B x (1939–41), 38–9.

- 12 **Y Fferi** E. lle penodol, fe ymddengys. Rhedai fferi rhwng Ynys Môn a'r tir mawr, ond dichon bod cychod hefyd yn mynd ar draws Afon Dyfrdwy. E. diweddar yw Queensferry, sir y Fflint, fel hefyd y lle ei hun. Nodir yr e. lle *Tywyn y Fferi* yn archif Melville Richards (www.e-gymraeg.co.uk/enwaulleoedd/amr), ym mhlwyf Eglwys-yn-Rhos, sir Gaernarfon, a'r cofnod cyntaf o'r 16g. Ai'r lle hwn uwchben Afon Conwy oedd cyrchfan Iocyn?

offerennais At weinyddu'r offeren y cyfeiria'r f. hon gan mwyaf, gw. GPC 2653, ond mwy tebygol yma yw fod Iocyn yn mynychu'r gwasanaeth. Awgryma Huw Meirion Edwards, *art.cit.* 52–3, y gall fod ystyr rywiol wedi datblygu, yn union fel y digwyddodd yn achos y gair *paternoster* yn Llad., Ffr. a S.C.

- 13 **Mynydd Nodol** Yn sir Feirionnydd. Saif i'r de o Lyn Celyn heddiw (y cyfeirnod grid yw SH 8639).

- 14 Collwyd pedair sillaf ar ddiwedd y ll. hon.

Caerffawydd Henffordd, gw. G 95 d.g. *caer*.

- 15 **lliwydd** Rhywun sy'n lliwio dillad, gw. GPC 2196.

- 16 **Dyffryn Clwyd** Cantref yng ngogledd-ddwyrain Cymru (WATU 62).

cludeiriais Felly'r llsgr.; gthg. R *cluteinyeis*. Ymddengys fod y copïydd wedi cywiro *n* yn *r* drwy ysgrifennu'r *y* sy'n dilyn ar ben yr ail strôc. 'Pentyrru, crugio, amlhau' yw ystyron y f. hon yn ôl GPC 509, ond dan yr e. cyfatebol *cludair* nodir 'pentwr, tas' ac yn fwy penodol 'pentwr o gynnud neu danwydd' (*ib.*). Awgryma hyn mai sôn am gasglu deunydd i wneud tân y mae Iocyn yma.

- 17 **goruwch Clawdd Offa** Rhyw ddwy filltir a hanner sydd rhwng Aberriw a rhan agosaf Clawdd Offa, fel yr hed y frân. A oedd Iocyn yn hela'r dryw ar y clawdd ei hun, neu ai 'y tu hwnt i' yw ystyr *goruwch* yma?

da y digonais Ysgrifennwyd y uwchben, ond gan y copïydd. O ran nifer y sillafau y mae'n rhaid cywasgu *da y* yn un sillaf. Gwêl Huw Meirion Edwards (*art.cit.* 54) arwyddocâd rhywiol posibl yn y geiriau hyn, ond fel y noda ef, y maent yn cyd-fynd yn ddigon da â naws ffug-arwrol y ddefod o hela'r dryw (gw. isod).

- 18 **Aberryw** Aberriw, sir Drefaldwyn (WATU 11).

dryw Arfer poblogaidd oedd hela'r dryw yn yr oesoedd gynt, gw. Rhiannon Ifans, *Sêrs a Rybana: Astudiaeth o'r Canu Gwasael* (Llandysul, 1983), 136–49 a 228–32; Edward A. Armstrong, *The Folklore of Birds: An Enquiry into the Origin and Distribution of Some Magico-Religious Traditions* (London, 1958), 141–66; Huw Meirion Edwards, *art.cit.* 53–4. Yng Nghymru tueddai i ddigwydd oddeutu'r Ystwyll (6

Ionawr), ond mewn mannau eraill fe'i cysylltid â Gŵyl San Steffan ar 26 Rhagfyr. Âi gwŷr allan i chwilio am ddryw a'i ladd â cherrig neu â ffyn; yna cludid yr aderyn bychan ar elor neu mewn blwch bach ar siâp tŷ. Trwy gydol y proses ymagweddaï'r helwyr mewn dull ffug-arwrol, fel petai lladd y dryw yn orchest heb ei hail a'i gludo yn gofyn am bob mymryn o nerth a oedd ganddynt. Fel y dywed Huw Meirion Edwards, *art.cit.* 54, y cyfeiriad hwn yw un o'r rhai cynharaf oll at y ddefod boblogaidd hon.

- 19 **mae yn** Cywasger er mwyn hyd y ll.
- 20 **ni wn nas lladdwyf** Nodir yn GMW 113 fod ystyr berffaith i'r pres.dib. weithiau, cf. PKM 35 (ll. 3–4) *ni wn na bo yno y caffo*, a gyfieithir yn GMW *l.c.* yn 'I know not but that it be there he may have found it'. Gthg. CMOC² 83 *I'm not sure whether I might kill it*. Ergyd y ll. ar ei hyd yw 'Ni wn a leddais ef neu beidio'.
- 21 **mawr ... a gerddais** Am y gystrawen, cf. GMD 9.6n *Mawr a ddug neithwyr*; *ib.* 9.67 *Mawr a ddysgais*; GEO 3.62 *Marw Adda: mawr a wyddiad*; GDC 14.30 *Mawr a gerir, mur, gywiwras*.
- cerddawr ... cerddais** Chwarae ar eiriau sy'n crynhoi yn dwt fywyd y bardd crwydrol.
- dioer** Cywasgiad o *Duw a wŷr*, yma'n unsill, gw. GPC 1024 d.g. *dioer*¹.
- 22 **Cemais** Ceir nifer o leoedd â'r e. hwn, e.e. cantref yn sir Benfro, cantref a threfgordd ym Môn, a lleoedd yn sir Drefaldwyn a sir Fynwy, gw. WATU 40. Yn ôl Huw Meirion Edwards, *art.cit.* 50, y lle ym Maldwyn sydd yma, ond ymddengys mai dyfaliad yw hwn ar sail y cyfeiriad at Aberriw yn ll. 18.
- 23 **gennyf** Darllener *cennyf*, efallai, er mwyn cael cynghanedd braidd gyffwrdd.
- 25 **tŷ** Llsgr. *tu*. Gwedda *tŷ* yn well yn y cyd-destun.
- da y** Cywasger er mwyn hyd y ll.
- 28 **mawrhoffais** Neu 'canmolais yn fawr', gw. GPC 1886 am wahanol ystyron *hoffi*.
- 29 **antrais** Ffurf dywyll. Awgrymir yn G 32 mai *an-* (rhagddodiad cryfhaol) + *trais* yw hyn, sef 'gorchest, gorchestwaith', ystyr a nodir yn betrus. Dilyn hyn a wneir yn GPC 124 d.g. *anhrais*, eto'n betrus, ac yn CMOC² 85 '*masterpiece*'. Y dehongliad symlaf fyddai *a'n trais*, ond nid oes rh. 1 ll. yn unman arall yn y gerdd.
- 30 **niŷlog** Ynganer yn deirsill er mwyn hyd y ll., cf. *niwl* yn GDG³ 224 (81.31).
- 32 **Ystwyll** 6 Ionawr, gŵyl eglwysig sy'n dynodi diwedd cyfnod y Nadolig. Nid ymddengys fod cysylltiad rhwng yr ymweliad â Chaer a hela'r dryw, er mai'r Ystwyll yw amser traddodiadol y ddefod yng

Nghymru, gw. ll. 18n.

lle ydd Cywasger yn un sillaf.

36 **clêr** Gw. y rhagymadrodd.

37 **tŷ Wrlais** Am y treigladd, gw. Treigladau 105, 109–10.

Gwrlais Gŵr Eigr, mam Arthur, ond nid ef oedd tad Arthur, eithr Uthr Pendragon (WCD 3374). Un o'r arwyr yr hoffai'r beirdd Cym. gymharu eu noddwyr â hwy oedd Gwrlais (e.e. GGMD i, 4.10n), ond cellwair yw galw'r perchentywr yn Wrlais yma, gan mai cwcwallyt ydyw ef hefyd, gw. ll. 48; CMOC² 83.

39 **llai nog a hedai** Nid yw ergyd hyn yn eglur. Ai 'llai nag a hedfanai', sef fod y bwyd yn llai nag aderyn bach?

a chwydais Nid yw'n eglur ai cys. ynteu rh.pth yw *a* yma.

45 **pw y waethaf** Am y gystrawen, gw. J. Morris-Jones: WS 120.

47 **clerwr** Un o'r glêr yr oedd Iocyn yn eistedd gyda hwy, gw. ll. 36, neu o bosibl Iocyn ei hyn, os deallir *clerwr* yn wrth. y *drwg a gwg a goglais*.

48 **i'r gŵr** Deallir hyn gyda *ceblais* (ll. 46). Rhegodd y bardd wrth y perchentywr; ac fel dial pellach am ei gam-drin, mwynhaodd ffafrau ei wraig hefyd.

49 **rhwy** Rhaid ei gyfrif yn e. yma gan na threiglir yr e. *gorchest* ar ei ôl, gw. GPC 3111 d.g. *rhwy*¹, ond gellid deall brawddeg enwol 'eithafol oedd yr orchest'.

51 **duw** Yn eithriadol, fe'i ceir yma heb e. diwrnod i'w ddilyn, cf. GPC 1151 d.g. *dyw*¹; G 374 d.g. *diw*¹.

cyferchais Am yr ystyr *erfyn*, gw. GPC 680.

52 **gwaster** Unig enghraifft, gw. GPC 1601; fe'i hadferir yn GPB 8.15 *Gwestai chwai chwydlyd*, *gwaster ireidlyd* (dienw).

53 **herlod** Cyferchir rhyw was, bid sicr, gw. yr ystyron yn GPC 1858.

54 **ysgadan** Dymuna'r bardd i'r gwas chwilio am ei bysgod yn ogystal â'i esgidiau.

55 **Llanferrais** Llanferres, sir Ddinbych (WATU 119). Am y gystrawen, gw. Treigladau 227–8.

*Enwau personau***Gwrlais** 18.37n**Mared** 18.7**Mair** 18.56*Enwau lleoedd***Aberryw** Aberriw, sir Drefaldwyn
18.18n**Caer** 18.23**Caerffawydd** Henffordd 18.14n**Cemais** 18.22n**Clawdd Offa** 18.17n**Dyffryn Clwyd** 18.16n**Llanferrais** Llanferres, sir
Ddinbych 18.55n**Mynydd Nodol** yn sir
Feirionnydd 18.13n**Y Fferi** ?lle anhysbys 18.12n**Y Gwreiddiau** ?lle anhybsys
18.10n**Y Marchwiail** ?lle ger Wrecsam
18.9n**Y Nugarth** ?lle anhysbys 18.11n

GWAITH YR USTUS LLWYD

golygwyd gan

TWM MORYS

Rhagymadrodd

Heblaw am yr hyn y gellir ei gasglu oddi wrth y tair cerdd o'i waith sydd ar glawr—cyfres o englynion marwnad, a dwy awdl ddychan—nid oes dim gwybodaeth o fath yn y byd am yr Ustus Llwyd. Ni wyddom hyd yn oed enw iawn y dyn, na faint o bwys y dylid ei roi ar y teitl *Ustus*. Efallai yn wir ei fod yn ynad cwmwd, yn trafod rhyw fân achosion cyfreithiol lleol. Neu efallai mai llysenw cellweirus ydyw ar fardd a oedd yn cael y ffasiwn hwyl ar hel beiau.

Oherwydd hyn, ni ddylid rhoi gormod o goel ar ddim y mae neb wedi ei ysgrifennu amdano. Anghywir oedd ei osod gan Thomas Wiliems gyda Chynddelw Brydydd Mawr ac eraill, yn un o'r *prydydhion oedh yn amser y clymiad cyntaf ar Gerdh*. Mypwylol yw'r dyddiad 1380 yn *Dictionarium Duplex* Dr John Davies, a chan Edward Lhuud ar ei ôl yn yr *Archaeologia Britannica*.¹ A cham mawr â'r Ustus oedd ei alw yn 'oferfardd' yn yr argraffiad cyntaf o *Cydymaith i Lenyddiaeth Cymru*.² Y mae crefft yr Ustus, a'i gyfeiriadaeth, a'i hiwmor deallus yn ei godi i dir uwch o lawer.

Dyddiadau'r bardd

Y mae ambell enw yn y canu a allai fod o gymorth wrth geisio dyddiadau i'r Ustus. Rhoser ap Llywelyn yw gwrthrych cerdd 19. Cofnodwyd y farwnad yn Llawysgrif Hendregadredd yn yr haen sy'n perthyn i ail chwarter y bedwaredd ganrif ar ddeg, pan oedd y llawysgrif ym meddiant Ieuan Llwyd yng Nglyn Aeron.³ Un gŵr o'r enw Rhoser ap Llywelyn y mae Bartrum yn ei nodi yn ei achau, a mab oedd hwnnw i'r uchelwr diwylliedig Llywelyn Bren, neu Lywelyn ap Gruffudd (*ob.* 1317).⁴ 'Gweddai o ran cyfnod', meddai Daniel Huws, 'a dymunol iawn fyddai medru cysylltu Parcrhydderch â theulu perchennog y copi o'r *Roman de la rose* y pwysid arno mor drwm yn hanes llenyddiaeth Cymru; ond dyfalu ofer yw hyn.'⁵

Ni welaf i ddim yn ofer yn y dyfalu! Y mae'r Ustus yn crybwyll rhyw Ruffudd yn y gerdd (ll. 5), a gellir tybio mai tad Llywelyn Bren yw hwnnw, taid Rhoser. Rhesymol bwrw wedyn fod Rhoser yn gyfoeswr i Ieuan Llwyd, yn troi yn yr un cylch llengar ag ef (cf. cerddi eraill yn yr un haen o'r llawysgrif i Domas ap Rhotbert ac eraill) yn y cyfnod 1325–50, ac wedi

¹ Am y cyfeiriadau hyn oll, gw. Dafydd H. Evans, 'Yr Ustus Llwyd a'r Swrcod', YB xvii (1990), 63.

² CLC 372. Cf. bellach CLC² 465.

³ Gw. MWM 209: llaw r a'i copiodd.

⁴ P.C. Bartrum: WG1 'Einion ap Rhiwallon' 1.

⁵ Cylchg LIGC xxii (1981–2), 23n49; MWM 220n48.

marw yn nes at ddiwedd y cyfnod hwnnw na'i ddechrau. Fel y cawn weld, y mae lle i gredu bod yr Ustus yn ŵr ifanc adeg marw Rhoser.

Gwyddom wedyn fod gwrthrych cerdd 20, Gruffudd Iarll Mawddwy, sef Gruffudd de la Pole, yn fyw yn 1343, gan fod ei enw ef, ac enw ei wraig, Matilda (*Dam Mawd* yn awdl yr Ustus, ll. 28) yn y *Calendar of Patent Rolls* o dan y flwyddyn honno.⁶

Ni wyddom pwy oedd Madog, gwrthrych cerdd 21, ond gall mai'r un eglwyswr sydd dan y lach mewn dwy gerdd ddychan arall a gadwyd yn y Llyfr Coch, y naill gan Iolo Goch a'r llall gan Llywelyn Ddu ab y Pastard.⁷ Cadwyd marwnad o waith Llywelyn yn yr un haen o Lawysgrif Hendregadredd ag englynion yr Ustus i Roser.⁸

Efallai na fyddwn yn bell ohoni wrth osod yr Ustus yn ei flodau rhwng 1340 ac 1370.

Cylch ei ganu

Y mae'r farwnad i Roser ap Llywelyn yn coffáu gŵr tebyg i Lywelyn ap Gwilym, ewythr ac athro Dafydd ap Gwilym, sef noddwr a oedd hefyd yn awdurdod barddol ac yn athro. Awgryma'r Ustus ei fod ymhlith disgyblion Rhoser.⁹ O ardal Senghennydd a Meisgyn y deuai tylwyth Llywelyn Bren, ac os yw awgrym Daniel Huws yn gywir—ac oni bai bod dau fardd o'r un enw—dyna osod yr Ustus yn ŵr ifanc ym Morgannwg.

Ond y mae'n bell gynddeiriog o Forgannwg yn y ddwy awdl ddychan! Cerddi yw'r rhain o gwmwd Mawddwy a oedd yr adeg honno ym Mhowys Wenwynwyn. Ac y mae'r wybodaeth leol fanwl iawn sydd ynddynt yn awgrymu'n gryf iawn mai un o Fawddwy oedd yr Ustus (a druan o'r dyn os cadw'r heddwch oedd ei waith, ac os oedd y cwr hwnnw o'r wlad mor ddihirlyd yr adeg honno ag yn oes y Gwyliaid a'r Barwn Owen!). Nid yw'r wedd ddeheuol sydd ar iaith y bardd yma ac acw o gymorth yn y byd i dorri'r ddadl; mater o orgraff y llawysgrif yw hynny. Yn y colofnau yn union o flaen canu'r Ustus yn y Llyfr Coch, cadwyd tair awdl ddychan o waith y Mab Cryg a oedd hefyd, yn ôl pob golwg, yn frodor o'r canolbarth, ac yn gyfoeswr i'r Ustus.¹⁰

Efallai na ddylid synnu bod bardd o ganolbarth Cymru wedi derbyn ei addysg farddol ym Morgannwg. Y mae lle i gredu bod Casnodyn o Forgannwg, genhedlaeth ynghynt, wedi mynd yn ddisgybl cyn belled â Gwynedd, a'i fod wedi bod ar ryw adeg yn ystod ei hyfforddiant dan adain gŵr tebyg i Roser, sef Ieuan Llwyd o Llyn Aeron.¹¹

⁶ Isod, td. 329.

⁷ GIG 170 (cerdd XXXVIII); GLIBH cerdd 19.

⁸ GLIBH cerdd 18.

⁹ Cf. yn arbennig 19.16 *ein gwiw nêr*.

¹⁰ R 1362–3; GDC cerddi 15–17.

¹¹ GC 2–3.

Ei grefft

Yr hyn sy'n hynod iawn yng nghanu'r Ustus yw ei fod yn hepgor y brifodl bron yn gyfan gwbl. Yn y farwnad i Roser, y mae'r penillion yn odli ac yna yn ddibrifodl am yn ail. Ond nid oes prifodl ar gyfyl y ddwy awdl. Haws yw cofio a throsglwyddo cerdd â phrifodl, wrth reswm, ac y mae'n debygol fod llawer mwy o ganu fel hyn sydd heb oresi. Y mae peth tystiolaeth, nid yn unig o gyfnod yr Ustus, ond o gyfnod cynt a diweddarach hefyd. Eto, yn Llawysgrif Hendregadredd cadwyd awdl foliant heb brifodl, heblaw yn yr englyn clo, a ganwyd gan Brydydd y Moch rywdro tua 1175.¹² Yn y bymthegfed ganrif canodd Dafydd y Nant gerdd ddychan heb brifodl ar yr un mesur ag awdl yr Ustus i Fadog;¹³ a bu'r clerwr Robin Clidro wrthi yn yr unfed ganrif ar bymtheg. Y mae'r tair awdl ddychan gan y Mab Cryg, sydd yn union o flaen canu'r Ustus yn y Llyfr Coch, hwythau yn ddibrifodl. Y mae awdl Prydydd y Moch ac englynion marwnad yr Ustus yn profi o leiaf nad arfer oedd yn perthyn i ganu dychan yn unig oedd hepgor y brifodl.

Pedwar mesur sydd gan yr Ustus yn y tair cerdd sydd wedi eu cadw: englyn unodl union; pennill pedair llinell seithsill sy'n anodd ei ddsbarthu yn niffyg prifodl, ond sy'n cyfateb yn ôl pob tebyg i englyn proest; cyhydedd hir; a thoddaid. Y gynghanedd sain sydd amlaf, ac y mae nifer go fawr o gynganeddion sain pengoll, yn null y Gogynfeirdd. Ceir ambell linell ddigynghanedd, a llinellau lled-gynganeddol, ond ceir hefyd gynganeddu cywrain iawn, ac y mae cymeriad cynganeddol a chyrch-gymeriad cryf drwy'r canu. Nid oedd Dafydd y Nant a Robin Clidro yn yr un cae.

Gogoniant yr Ustus fel dychanwr yw ei gyfeiriadaeth a'i ddelweddau lliwgar. Yn y dychan i Fadog, y mae'n tynnu'n orchestol ar ganu'r Taliesin chwedlonol, y 'Pedair Caine', 'Breuddwyd Maccsen' a chwedlau eraill, 'Brut y Brenhinoedd', englynion Llywarch Hen, a'r Beibl. Ac ochr yn ochr â'r rhain y mae'n crybwyll enwau lleol. Wedyn ceir llinellau amheuthun fel *llef cath mywn odyd* (20.23) i ddisgrifio sefyllfa druenus y bardd yn llys digroeso Gruffudd de la Pole.

Ei gynulleidfa

Os yw'r ddamcaniaeth ynglŷn â hyfforddiant barddol yr Ustus yn gywir, adeg marw ei athro barddol, Rhoser ap Llywelyn, y canwyd yr englynion marwnad. A digon hawdd yw dychmygu teulu Rhoser, a'r disgyblion eraill, ac efallai Ieuan Llwyd a rhai o'i 'gylch' ef, yn gwrando ar y rheini. Ond ymh'le'n union y bu'r Ustus yn datgan y ddwy awdl ddychan? Byddai'r gyfeiriadaeth leol yn y rheini yn dywyll i gynulleidfa y tu allan i Fawddwy, ac eto byddai gan gloddiau glustiau yr adeg honno yr un fath ag ym mhob oes!

¹² H 264; GLIL1 cerdd 3.

¹³ Gw. LIU 382-3.

*Ffynonellau*¹⁴

Ieuan Llwyd o Lyn Aeron, yn ôl pob tebyg, a barodd gofnodi englynion marwnad yr Ustus i'w athro barddol Rhoser yn Llawysgrif Hendregadredd. Ond y mae bwlch go fawr rhwng canu'r ddwy awdl ddychan a'u codi i'r Llyfr Coch. Cerddi digon ymylol ydynt ar ryw olwg, ond hawdd cyfrif am eu cadw: y maent yn gerddi dychan digrif dros ben. Ond sut y daethant i sylw Hopgyn ap Tomos o Ynystawe, comisiynydd y Llyfr Coch? Cadwyd tocyn o ganu mawl a dychan Madog Dwygraig yn y Llyfr Coch hefyd, yn cynnwys awdl foliant i Hopgyn ap Tomos. Un o ardal Llanguywer ym Mhenllyn oedd Madog, ryw ddeng milltir i'r gogledd o Lanymawddwy, a chenhedlaeth yn iau na'r Ustus.¹⁵ Tybed nad yn ei sgil ef rywsut neu'i gilydd y daeth canu'r Ustus—a'r Mab Cryg hefyd—i'r fei?

Dryslud braidd yw tystiolaeth ysgrifol y llawysgrif. Gwallau wrth gopïo testun ysgrifenedig, er enghraifft, yw'r ffurf *nyn kjryet* lle disgwyliid *nym k*. (R 1365.31 (= 20.58)), a methu cwpled cyfan a'i roi wrth gwt y gerdd gydag arwydd i ddangos lle y dylai fod (gw. 20.53–4n). Y mae'r ffurf ddeusill *tiolchaf* (R 1363.36) am *diolchaf* (21.1) ar y llaw arall yn debyg i waith ysgrifydd yn cofnodi oddi ar lafar. A beth wnawn ni o *yn neidef* (R 1365.24) am *yn eidew*, sef 'yn Eiddew' (20.46)? Gwall un yn camglywed yw'r camraniad (cf. *Narberth* < *yn Arberth*, &c.), ond gwall camddehongli llythyren ysgrifenedig yw *-f* am *-w*. Efallai mai'r sawl a roes y gerdd ar glawr gyntaf mewn copi sydd bellach ar goll piau'r gwall cyntaf, ac mai ysgrifydd y Llyfr Coch piau'r ail. Rhoes ysgrifwyr y llawysgrif wedd ddeheuol ar rai geiriau hefyd.

¹⁴ Cofnodion tair cerdd yr Ustus Llwyd yn MCF (2007) yw 11144 (cerdd 20), 11145 a 32112 (cerdd 21). Nid ymddengys fod cerdd 19 yn y gronfa.

¹⁵ Gw. GMD 1–2.

Marwnad Rhoser ap Llywelyn

Gwae ni golli rhi rhwysg Taliesin—Fardd,
 Llyw digardd, gloywhardd gwlad;
 Rhus yw nad byw llywyddgerdd,
 4 Rhoser un arfer â Nudd.

Gruffudd arfer Roser, rwysg Gymro,—cwyn uthr
 Can ethyw mywn maendo;
 Nawddwr pobl, neddair Pabo;
 8 Naf y byd, yn Nef y bo!

Bo, heb dro, yn dragywydd
 Budd, fab Llywelyn, dyn doeth;
 Enillwr gwawd tafawd da,
 12 A'r naill a Duw enillodd.

Ennill galar gwâr, a gweini—hiraeth;
 Etgyllaeth oedd golli
 Rhyswr ffrwythlawn, dawn difri,
 16 Rhoser, ein gwiw nêr; gwae ni!

*Ffynhonnell*LIGC 6680B, 126^r

Ymhellach ar y llawysgrif, gw. td. 378.

*Darlleniadau'r llawysgrif*1 telesin. 5 Gffud. 9 heb tro yntragywyd. 11 tavad. 13 agweni. 16 Gwae ni
*eto ar ddiwedd y ll. yn cyrchu'r ll. gyntaf.**Teitl*

Llyma eglunion marwnad agant yrvstus llwyd yrosor ap llywelyn

Marwnad Rhoser ap Llywelyn

- Gwae ni golli pennaeth [a chanddo] awdurdod Taliesin Fardd,
 Gwladweinydd di-nam, disglair a hardd;
 Braw [o beth] yw nad byw[’r un] â’i gerdd ar y blaen,
 4 Rhoser un arfer â Nudd.
- Rhoser [a chanddo] arfer Gruffudd, Cymro grymus, [y mae] cwyn
 fawr
 Am iddo fynd o dan do carreg;
 Noddwr llawer, [un â] llaw Pabo;
 8 Arglwydd y byd, boed ef yn y nefoedd!
- Boed, heb newid, yn dragwyddol
 Fudd, fab Llywelyn, dyn doeth;
 Un a fu’n ennill [iddo’i hun] gerdd dafod dda,
 12 Ac enillodd ef honno yn ogystal â Duw.
- Ennill [iddo’i hun] alar [y] gwâr, a gweini hiraeth;
 Tristwch oedd colli
 Gwron cadarn, [un â] dawn go iawn,
 16 Rhoser, ein harglwydd teilwng; gwae ni!

Dychan i Ruffudd, Iarll Mawddwy

- I Dduw y diolchaf, Ddewin plant Addaf,
 A'i ddoniau cwplaf, euraf Eryr.
 Caethed ym faerdy, coeth iawn yw hynny,
 4 Fal cwthr iâr anhy yn eirinha.
 Gruffudd, Iarll Mawddwy, groth hanner aerwy,
 Gwrid brân mywn burwy wrth hen bared,
 Grain llain llo truan, groen hoen hen weinian,
 8 Gyrrodd fi allan, garrau ellyll.
 Gŵyr nid gwiw ei fro, gwarag aethdo,
 Gwyredd llo yn ffo rhag dwy ffiol,
 Gwäeg budrgengl rawn, gwywedd henrhaw fawn,
 12 Gweddaidd yw ei ddawn, dilawn deulu.
 Gwarant ef ni eill er gware eraill,
 Gwyrodd ei ddwygaill o eiddigedd.
 Gwe he hen ddyfrchwil, gwain fain faw rombil,
 16 Gwae a gais ymbil â'i gas henbeth.
 Gwÿd fryd frys godech, gwadd glaf glun ffallech,
 Gwedd elech feinsech, drwg fu f'ansawdd.
 Gydag ef echnos, heb guder agos,
 20 Gedor brân wythnos wrth bren aethnen,
 Bûm yn dirwestu, bawa' dyn a fu,
 Bwa gwrych tradu, gwyrach mewn troedog.
 Yn llys Ruffyddyn, llef cath mywn odynd,
 24 Y'm llas o newyn ar llawr neuadd.
 'Y nghroth loth letbai, 'y nghred, nas llanwai.
 Nid mawr y'm dygai, y maer digelc,
 Na bwyd na diawd, na medd na bragawd,
 28 Dam Mawd yn wasawd dan ei weison.
 Gruffudd ysgeler, groth efnys tryfer,
 Gwddf omner maelier wrth glun milast.
 Breiddfyw yw Gruffudd, ebrwyddfudr drabludd,
 32 Bryd ffrwyn o goludd i bengaled?
 Brys brân yn corddi, braich adain eli,
 Brwyd o groen dyfrgi gan adargwn.
 Brenin Cwm Llygod, braidd fu ym ddyfod
 36 O'r lle anorfod uwch Llanurfyl!

- Pennaeth Moel Bendin, heb gael pynnau gwin,
 Pin wrth din yswîn, heb hosanau.
 Gwedy 'mod noswaith (gwell myned ymaith)
 40 Yn y llys diffaith gerllaw ystwffl,
 Gwag oeddwn drannoeth, yn gadaw'r cyfoeth,
 Gwedd brân esgeirnoeth, brin ysgornach.
- Ysgornach, codowrach, ci,
 44 Ys gŵyr newyn, hoenyn hwch,
 Ysgwydd cylionyn isgell,
 Ysgod o fywn bargod bwth.

Ffynonellau

A—BL Add 14970, 153^r B—BL Add 15001, 249 C—J 111, 1363 D—LIGC 4973B, 355 E—LIGC 21287B [= Iolo Aneirin Williams 1], 117 F—Pen 118, 256

Seiliwyd y golygiad ar destun C, yr hynaf. Tardda'r lleill i gyd yn uniongyrchol neu'n anuniongyrchol o C. Ymhellach ar y llawysgrifau, gw. tt. 373–81.

Darlleniadau'r llawysgrif

1 tiolchaf. 9 assaethdo. 14 ediged. 20 bran wyth brenn (*cywirwyd yr ail air gan yr un llaw*: wrth). 24 newad. 34 ogrwyn. 38 osaneu. 43 cotowrach.

Teitl

Y Iustus llwyt ae cant.

Dychan i Ruffudd, Iarll Mawddwy

- I Dduw y diolchaf, Dewin plant Adda,
 A'i roddion mwyaf perffaith, Bennaeth gwychaf.
 Mor gaeth i mi [oedd y] maerdy, gwyech [o beth] yw hynny,
 4 Fel tin iâr swil yn hel eirin.
 Gruffudd, Iarll Mawddwy, [un â] bol [fel] hanner aerwy,
 [Un â] gwrid brân mewn gefyn wrth hen bared,
 Min llipa llo truan, croen lliw hen gotsen,
 8 Gyrodd fi allan, [un â] choesau ellyll.
 Un gwargam nad buddiol ei fro, cambren to gwialen,
 Osgo llo yn ffoi rhag dau gawg,
 Clasbyn cengl rawn fudr, mor wyw â hen raw fawn,
 12 Cyffelyb yw ei rodd, [un o] deulu heb fodd.
 Ni all warantu [dim] er difyrrwch [i] eraill,
 Gwyrodd ei ddwygaill o eiddigedd.
 Gwe hen ddyfrchwil ar led, cal fain yn llawn baw,
 16 Gwael[’r sawl] a gais ymbil â'i hen beth cas.
 Brys dianc [ar] fryd awchus, twrch daear claf herciog ei glun,
 Gwedd [fel] llechen fain sych, drwg fu f’ansawdd.
 Gydag ef echnos, heb anwyldeb agos,
 20 Cedor brân [fu am] wythnos wrth bren aethnen,
 Bûm yn dirwestu, y dyn gwaelaf a fu,
 Bwa gwrych du iawn, gwyrach mewn hual.
 Yn llys Gruffuddyn, llef cath mewn odyn,
 24 Lladdwyd fi o newyn ar lawr neuadd.
 Ni lanwai, ar fy llw, fy mol glwth llipa,
 Ni ddygai imi fawr, y maer digyfoeth,
 O fwyd na diod, na fedd na bragod,
 28 [A] Dam Mawd yn llaesod o dan ei weision.
 Gruffudd ysgeler, [un â] bol cas [fel] tryfer,
 [Un â] gwddw [fel] sgrepan masnachwr wrth glun milgi.
 Lled-fyw yw Gruffudd, [un] sydyn a budr ei firi,
 32 Pa bryd [y bydd] ffrwyn o goludd i bengaled?
 [Un â] brys brân yn corddi, braich [fel] brwsh eli,
 Llarp o groen dyfrgi [a fu] gan gŵn hela adar.
 Brenin Cwm Llygoed, o’r braidd y bu imi ddod
 36 O’r lle di-ddianc uwch Llanerfyl!
 Pennaeth Moel Bendin, heb gael llwythi o win,
 Cal wrth din mochyn, heb hosanau.
 Wedi imi fod un noson (gwell mynd ymaith)
 40 Yn y llys diffaith wrth ymyl pilar,
 Gwag oeddwn drannoeth yn gadael y diriogaeth,
 [Â] gwedd brân goesnoeth, [un] llwm ei gorn.

44 Corn gwddw ci, cedowrach,
Y mae'n gyfarwydd â newyn, rhawn hwch,
[Un ag] ysgwydd [fel] pryf bedd,
Cysgod o fewn bondo cwt.

Dychan i swrcod Madog Offeiriad

- Madog gorunog, gŵr anelw—o'i fyw,
 Gwas drygryw, ceillsyw, collswydd Rhydderch.
 Medrodd ni gedodd, ei hen gadach—ym,
 4 Nid modur gwiwrym, minllym, manllaes.
 Madws yw'r bawdlws, bodlon—ni byddaf,
 Ni chaf y gaeaf ddim o'i gyfoeth.
 Medr golgant rhamant, rhimwr—puteinaid,
 8 Moelsaid, nid callnaid yn oed collnef.
 Mair a'i Mab Gwirgrair, gwawrGrist—gymyrredd,
 Ysydd anrhydedd, maranedd mad,
 A ddifao y llo lleithgabl—o Wanas,
 12 A gân denebras ar din ebrwydd,
 Ar Weirful gontgul gantgaws,—faidd fordwy,
 A'i mwn mal aerwy march maelierig.
 Hawdd gantho addo eddystl—pe'i herchid,
 16 A phyth ni cheffid odid edau.
 Eddewis ys mis, a mwy—no blwyddyn,
 Ym ei gedechyn, cefndedyn cul.
 Sorrais nas cefais, cyfyng—offeiriad,
 20 A'i dad oedd rheiniad taergad dyfrgwn.
 Swrcodan druan, adrywedd—noethi,
 A fu am Fenlli yn hen fonllawdr.
 Hi a fu yng ngŵydd llu fab Llŷr—Llediaith,
 24 Hi a fu ganwaith yn hen Gonnach.
 Hi a fu am Wyngu, weingabl—rheidusion,
 Hi a fu am Wydion ac am Eudaf.
 Hi a fu yn rhynnu yn oes—Rhan Duran,
 28 Hi a fu yn lluman cregyn llymeirch.
 Hi a fu yn gernen mywn cerwyn—grwybrgwyr,
 Hi a fu yn babwyr i aur biben.
 Hi a fu yn llymu rhag llymed—ei charn,
 32 Ar ôl pais Badarn rhag pas bydol.
 Hi a fu yn nychu yn achos—ei haint,
 Hi a fu am Eraint ac am Arwy.
 Hi a fu yn gwasgu gweisgon—ar fara,
 36 Hi a fu yn Sacsonia i mywn senedd.

- Hi a fu yn grasawu Sawyl—Ben Uchel,
 Hi a fu yn gawdel i hen Gadell.
- 40 Hi a fu yn mygu ynghylch megin—ledr,
 Hi a fu am fam Bedr cyn cael bedydd.
- Hi a fu yn cyrchu cyrch ebol—Catus,
 Hi a fu am Frutus yn hen fretyn.
- 44 Hi a fu yn malu ym Melin—Reinallt,
 Ar ryd Cae Llugallt yn rhwyd llygod.
- Hi a fu yn tyllu, nid dullyn—clerwr,
 Hi a fu yn Neuddwr ac yn Eiddew.
- 48 Hi a fu yn llechu lluwch—eiry mynydd;
 Bellach am gybydd y mae yn gebyst.
- Hi a fu yn crynu rhag crined—y llain,
 Hi a fu yn llefain am hen llawes.
- 52 Hi a fu yn tarnu turnen—wraig fab Pyll,
 Hi a fu yn bebyll i hen Babo.
- Hi a ddoeth yn noeth o neithor—Franwen,
 Hyd yn llys Facsen, nid lles focsach.
- 56 Hi a dynnwyd yn rhwyd ar hyd—Cwm Safnast
 I geisio dyfrast yn ei dwyfron.
- Hi ni chad drwy frad (mae yn fradw—ei llun)
 Gan berchen corun, byth ni'm ciried.
- 60 Madog yw hwnnw, meudag—llwy haearn,
 Calon culfaen sarn, carn corn iyrhell.
- Gwisgodd amdano uwch Dinerth—yn Rhos
 Swrcod anniddos cylch ei neddair.
- 64 Byth o'i fodd yn rhodd, nid Rhydderch—gampau,
 Noeth fy ysgwyddau anosgeiddig.
- Ni welir am ddyn eddewid—ganthaw,
 Ni ddaw o'i ddurllaw, Fadog ddyfrllyd,
- 68 Madyn, gi gelyn, go galed—Wyngu,
 Oni ddêl esgob du o din dyfrgi!

Ffynonellau

A—BL Add 14970, 154^r B—BL Add 15001, 248^v C—J 111, 1364 D—
 LlGC 4973B, 355 E—Pen 118, 257

Darlleniadau'r llawysgrif

14 meilyoric. 25 wyncu wein cabyl. 28 lleu meirch. 34 am erereint. 46 ac yn
 neidef. 57 mae n. 58 nyn. 63 byth yn yn rod oe vod nyt rydech gampeu. 67
 wyncu.

Dychan i swrcod Madog Offeiriad

Madog â chorun, gŵr di-elw o'i fyw,
Gwas drwg ei ryw, un gwych ei geilliau, un a roes heibio arferion
Rhydderch.

4 Cynigiodd imi yr hyn na roes, [sef] ei hen gadach,
Nid pennaeth cadarnwych, [y peth] llym ei ymyl, mân a llaes.
Hwyr glas yw [imi gael] y tlws bawlyd, ni fyddaf yn fodlon,
Ni chaf y gaeaf ddim o'i gyfoeth.

8 [Un â] dihareb o gal gref, rhigymwr puteiniaid,
Un moel ei gorun, nid call ei naid mewn oed a bair [iddo] golli'r
nefoedd.

12 Boed i Fair a'i Mab y Crair cywir, urddas Crist yr Arglwydd,
Sydd yn anrhydedd, yn drysor gwych,
Ddifa'r llo llaith ei gablu o Wanas,
A gân *tenebrae* ar [gefn un] chwim ei thin,
Ar Weirful â chont gul gawslyd ei hymyl, moryn o faidd,
A'i gwddw fel aerwy march llog.

16 Hawdd ganddo addo geffyl pe'i erchid,
A phrin y ceid edau byth.
Addawodd ers mis, a mwy na blwyddyn,
I mi ei gadach, [y] cefndedyn cul.

20 Sorrais nas cefais, [yr] offeiriad cyfyng,
Ac yr oedd ei dad yn bennaeth ar fintai daer o ddyfrgwn.
Swrcod fach druan, trywydd noethni,
A fu am Fenlli yn hen lodrau.

24 Hi a fu yng ngŵydd llu mab Llŷr Llediaith,
Hi a fu ganwaith yn hen Gonnach.
Hi a fu am Wyngu, [un â'i] gal ar fai [ymhlith] rhai anghennus,
Hi a fu am Wydion ac am Eudaf.

28 Hi a fu'n rhynnu yn oes ?Rhan Duran,
Hi a fu'n faner cregyn llymeirch.
Hi a fu'n hidlen mewn cerwyn ddil mêl,
Hi a fu yn babwren i bib aur.

32 Hi a fu'n mynd yn llwm oherwydd llymed ei [botwm] carn,
Ar gefn pais Padarn rhag peswch bydol.
Hi a fu'n nychu o achos ei haint,
Hi a fu am Eraint ac am Arwy.

36 Hi a fu'n gwasgu cibau ar fara,
Hi a fu yn Sacsonia mewn senedd.
Hi a fu'n croesawu Sawyl Ben Uchel,
Hi a fu'n gawdel i hen Gadell.
Hi a fu'n mygu o amgylch megyn ledr,

- 40 Hi a fu am fam Pedr cyn cael bedydd.
 Hi a fu'n cyrchu ceirch ebol Catus,
 Hi a fu am Frutus yn hen gerpyn.
 Hi a fu'n malu ym Melin Rheinallt,
- 44 Ar ryd Cae Llugallt yn rhwyd llygod.
 Hi a fu'n mynd yn dyllau, nid trysor clerwr,
 Hi a fu yn Neuddwr ac yn Eiddew.
 Hi a fu'n llechu rhag lluwch eira mynydd;
- 48 Bellach am gybydd y mae'n gebystyr.
 Hi a fu'n crynu oherwydd crined y llain,
 Hi a fu'n llefain am hen lawes.
 Hi a fu'n sychu cunnog gwraig mab Pyll,
- 52 Hi a fu'n babel i hen Babo.
 Hi a ddaeth yn noeth o neithior Branwen,
 Hyd lys Macsen; nid ymffrost lesol [mo hyn].
 Hi a dynnwyd yn rhwyd ar hyd Cwm Safnast
- 56 I geisio dyfrast yn ei chanol.
 Hi ni chaed oherwydd brad (y mae'n ddrylliog ei golwg)
 Gan berchen corun, byth ni rydd [mohoni] imi.
 Madog yw hwnnw, afal Adda [fel] llwy haearn,
- 60 [Un a'i] galon [fel] maen cul sarn, [a'i] safiad [fel] corn iyrhell.
 Gwisgodd amdano uwch Dinerth yn Rhos
 Swrcod anniddos o amgylch ei law.
 Byth o'i fodd yn rhodd, nid campau Rhydderch,
- 64 Noeth [yw] fy ysgwyddau anosgeiddig.
 Ni welir am ddyn yr hyn a addawyd ganddo,
 Ni ddaw o'i law ddur, Madog ffals,
 Llwynog, ci gelyn, Gwyngu go galed,
- 68 Oni ddêl esgob du o din dyfrgi!

Nodiadau

19

Ar waelod f. 126^r yn Llawysgrif Hendregadredd, mewn llaw yn perthyn i'r drydedd haen o ysgrifennu, sef i'r cyfnod pan oedd y llawysgrif ym meddiant Ieuan Llwyd o Lyn Aeron, y cofnodwyd y farwnad ryfedd hon. Y mae'r testun ym mhob pen iddi, dwy awdl serch gan Iorwerth Fychan ab Iorwerth ap Rhotbert (*fl.* ail hanner y 13g.), mewn llaw hŷn.¹

Ni welaf ddim yn 'ofer' yn nyfalu Daniel Huws ynglŷn â chysylltiad teulu Llywelyn Bren â theulu Glyn Aeron yn hanner cyntaf y 14g.² A digon rhesymol bwrw mai Gruffudd ap Rhys, tad Llywelyn Bren, a thaid Rhoser, yw'r Gruffudd y mae'r Ustus yn ei grybwyll yn llinell 5 yma.

Os cywir hyn, cynnal traddodiad teuluol a wnaeth Rhoser. Yr oedd yn *neddair Pabo* (ll. 7), neu'n gynheiliad y traddodiad, yn *un arfer â Nudd* (ll. 4) ac â Gruffudd ei daid (ll. 5); yn *nawddwr pobl* (ll. 7), ac yn *enillwr gwawd tafawd da* (ll. 11). A chymeraf mai sôn am ei haelioni wrth y beirdd y mae'r Ustus, ac am eu canu hwy iddo. Y mae'r Ustus yn cwyno ar ran y rheini i gyd yn y dechrau a'r diwedd: *Gwae ni* (ll. 1); *Etygllaeth oedd golli / ... Rhoser, ein gwiw nêr; gwae ni!* (ll. 14, 16). Y mae'n debygol fod Rhoser yn ymhél â phrydyddu ei hun, neu ei fod yn awdurdod ar gerdd dafod; y mae'n *rhi rhwysg Taliesin—Fardd* (ll. 1), a'i gerdd yn *llywyddgerdd* (ll. 3). Gellir cymharu portreadau Dafydd ap Gwilym o ddau ŵr tebyg i Roser, Ieuan Llwyd o Enau'r Glyn,³ a Llywelyn ap Gwilym, ewythr Dafydd.⁴

Rhyfedd iawn yw crefft y gerdd, fel popeth o waith yr Ustus sydd ar glawr. Y mesurau yw: englyn 'diodl' union, englyn unodl union, rhyw fath o englyn pedair llinell, ac englyn unodl union i gloi, y cwbl yn cyrchu'n rheolaidd, gan gynnwys y dechrau a'r diwedd, ac â chymeriad cryf drwyddo yn unol ag arfer y bardd.

Y mae'r englyn cyntaf heb brifodl, yr un fath â cherddi 20 a 21 isod. Y mae'r ail englyn yn odli'n rheolaidd, ond y mae ei linell gyntaf, fel y saif, sillaf yn hir. Wedyn ceir yr hyn a fyddai'n englyn gwastad, neu'n englyn

¹ MWM 209. Llaw E a ysgrifennodd y gerdd gyntaf ar f. 126^r, a P ac E a fu'n gyfrifol am yr ail un, ar f. 126^v, gw. GBF 310. Copïwyr o'r ail haen (sef ail chwarter y 14g.) yw'r rhain. Ychwanegwyd englynion yr Ustus Llwyd, felly, mewn bwch a adawsid yn wag.

² Cylchg LIGC xxii (1981–2), 23n49; MWM 220n48.

³ GDG³ 40–1 (cerdd 14).

⁴ *Ib.* 31–9 (cerddi 12 a 13).

proest, neu hyd yn oed yn englyn cyrch, petai prifodl!⁵ Y mae'r englyn clo yn odli'n rheolaidd. Ni welais yr un gerdd arall yn odli am yn ail â pheidio fel hyn.

Fel yn awdlau'r Ustus, y mae canran uchel (11, neu efallai 12, allan o 16) o gynganeddion sain yn y gerdd, a 5 o'r rheini yn bengoll yn null y Gogynfeirdd.⁶

Ni olygwyd y gerdd erioed o'r blaen. Ceir testun diplomatig yn H 359.

1 **rhwyg Taliesin Fardd** '[Ag] awdurdod Taliesin', y pencerdd gorau un. Cf. Phylip Brydydd yn ei ymryson â'r 'gofeirdd ysbyddaid': *hengerd Telessin* (GDB 15.33n); Prydydd y Moch: *rwyf bardoni, / yn dull Talyessin* (GLIL1 25.2–3n); a Dafydd ap Gwilym i Ruffudd Gryg: *Taliesin mawl* (GDG³ 56 (20.2)). Yr ymadrodd hwn sy'n awgrymu bod Rhoser ei hun yn ymhél â cherdd dafod. Ond nid amhosibl ei ddeall fel sangiad, yn golygu bod gan yr Ustus awdurdod barddol i ddweud yr hyn a ddywed am ei noddwr.

3 **rhus** Gellir darllen yr *s* yn eglur yn y llsgr., gthg. y testun diplomatig yn H 359. Am yr ystyr 'braw', fel yn y *f. rhusio* hyd heddiw (GPC 3105 d.g. *rhusiaf*), gw. yn enwedig nodyn difyr Ifor Williams ar *russya* yn PKM 104.

llywyddgerdd Un gair yn y llsgr. i bob golwg. Deellir y gair fel sangiad: 'un â'i gerdd yn llywyddu'. Byddai diwygio i *llywydd cerdd* yn rhoi ystyr llawer iawn gwell, rywsut, ond byddai dwy odl acennog yn esgyll yr englyn wedyn. Erbyn oes yr Ustus cyfrifid hynny yn fai gwaharddedig, sef tin âb; gw. J. Morris-Jones: CD 304, lle y rhoir enghraifft o englyn a ganwyd cyn bod sôn am reol. Nid yw'n digwydd cymaint ag un waith yn englynion Dafydd ap Gwilym. Efallai na fyddai glynu at hen reol, neu ymwrthod â rheol newydd, yn anghyson ag arddull yr Ustus ryfedd. Ond y mae blerwch orgraffyddol mewn sawl man yn yr awdl (llau. 9, 11, 13), a'r tebyg yw fod y ll. yn llwgr p'run bynnag, gan nad oes cynghanedd ynddi, heblaw, o'i diwygio yn *Rhus yw nad byw llywydd cerdd*, ryw fath o lusg wydro bengoll os bu'r fath beth erioed. Tebycach sain, sef *rhus yw / nad byw / ?... /*, a'r gobennydd yn garbwl.

4 **Nudd** Y cyntaf o'r Tri Hael a enwir fel trindod nawdd mor aml yng nghanu mawl y beirdd; gw. TYP³ 5, a cf. 21.2 *collswydd Rhydderch*, sef Rhydderch Hael, un arall ohonynt.

5 **Gruffudd arfer** *Gffud* yn y llsgr., talfyriad digon cyffredin. Gruffudd, taid Rhoser, y mae'n debyg, yw hwn. Am enghraifft arall o ddod â'r enwau *Nudd* a *Gruffudd* ynghyd, cf. GLIL1 11.55–6 ('Marwnad Gruffudd ap Cynan'). Yma y mae'n ffurfio cyrch-gymeriad, a cheir

⁵ Cf. 20.64 isod.

⁶ Gw. J. Morris-Jones: CD 187–8.

cyrch-gymeriad arall â'r gair *arfer*. Y mae'r ll. sillaf yn rhy hir.

rhwysg Yma fel a. 'awdurdodol, grymus'.

cwyn uthr / Can ethyw Ceir yr un gyfatebiaeth mewn englyn gan Ddafydd ap Gwilym yn ei farwnad i Angharad, gwraig Ieuan Llwyd o Lyn Aeron, gw. GDG³ 44 (16.17–18).

- 7 **nawddwr pobl** 'Un sy'n derbyn nawdd' oedd ystyr gyntaf *nawddwr*, gw. GPC 2557; a cf. LIB 43 (ll. 10) a 50 (ll. 8). Ni chofnodir yr ystyr 'noddwr' cyn y 16g., ond y mae'r cyd-destun yn dangos mai dyna sydd yma. Ystyr 'pobl', y mae'n debyg, yw 'torf, llawer o bobl', cf. Llyd. *pobl*; gw. GBAV 604, lle y ceir y diffiniad '*people, & multitude*'.

neddair Pabo Pabo Post Prydain, pennaeth arall o'r Hen Ogledd. Mab oedd, yn ôl yr hen achau, i Genau ap Coel Hen, a thad i'r seintiau Dunawd a Sawyl Ben Uchel (cf. 21.37), gw. TYP³ 472; P.C. Bartrum: WG1, 8. Gw. hefyd 21.52 lle y mae'r Ustus yn crybwyll yr enw eto at ddiben arall. Ond bu dryswch o gyfnod cynnar rhwng hwn a rhyw Babo arall. Ffurf ar *pab*, Llad. *papa*, yw'r enw (cf. yr enw *Pabu* yn Llydaw), ac fe'i defnyddid yn deitl ar esgob yn yr hen amser. Go brin mai Pabo Post Prydain sydd wedi ei gladdu gyda'i chwaer yn Llanbabo ym Môn, er bod y traddodiad hwnnw'n hen; gw. Molly Miller, *The Saints of Gwynedd* (Woodbridge, 1979), 86, 88; TYP³ 472; ac *Additional Letters of the Morrisies of Anglesey (1735–1786)*, i, gol. Hugh Owen (London 1947), 268. Gwaith ffug o'r 14g., y mae'n debyg, yw'r 'garreg fedd' â'r arysgrif enwog yn Llanbabo, ac efallai nad yw'r ymgais i gysylltu'r eglwys â'r Pabo mawr o'r Hen Ogledd fawr hŷn nag oes yr Ustus, gw. RCAHM (Anglesey), 34–6.

Nid oes rhaid tybio bod arwyddocâd amgenach i'r enw yn fan hyn na bod Pabo yn batrwm o hen bennaeth. Ond efallai fod yn y gair *neddair* ryw adlais o'r epithet *Post* (sef 'cynheiliad') *Prydain*, h.y. bod Rhoser yn cynnal y traddodiad. Am y gair *neddair* yn cyfleu haelioni, cf. GDG³ 14 (5.26) *Nudd oreugamp neddair agor*; *ib.* 43 (15.25–6) *Nid bas... / ... ei neddair*; *ib.* 270 (99.45) *neddair nawdd*. A cf. ystyron trosiadol *llaw* yn y canu mawl.

- 8 **Naf y byd** Duw, yn hytrach na Rhoser.

- 10 **budd, fab** Gwrthsefir treiglâd ar ddechrau ll. Posibilrwydd arall yw deall *buddfab* yn oddr. *bo* (ll. 9); os felly, dymuniad am i Lywelyn fyw'n dragwyddol yn y nef a geir yma.

- 11 **Enillwr gwawd tafawd da** Cf. GMD 8.30 *Cyn hwyr ennill pill* (cerdd gyffes Madog Dwygraig). Ymadrodd cyffredin yw *gwawd tafawd*, cf. GPC 1602 d.g. *gwawd*.

- 12 **A'r naill a Duw enillodd** Ni raid tybio bod hon yn ll. lwgr, er gwaethaf *r wreiddgoll a'r diffyg rh.pth.* yn y testun o flaen *enillodd*. Nid oedd *r*

wreiddgoll yn anghyffredin, yn enwedig yng nghyfnod y Gogynfeirdd, gw. Thomas Parry, 'Pynciau Cynghanedd', B x (1939–41), 1–5, ac efallai mai *a* 'nillodd y dylid ei ddarllen, cf. Ieuan ap Rhydderch i Ddewi Sant (GIRh 8.15–16) *Sant o'i dad, da fwriad fu, / A 'nillwyd o iawn allu*. Cymeraf fod y *naill* yma yn cyfeirio at y *gwawd tafawd*, a bod *a* ... *a* yn golygu 'nid yn unig... ond hefyd...', gw. GPC² 4 d.g. *a*⁵ (5). Cf. y defnydd o *na ... na ...* hyd heddiw. Yr ystyr wedyn fyddai 'enillodd ef hwnnw (h.y. *gwawd tafod*) yn ogystal â Duw.' Byddai'n rhwyddach o ran ystyr, efallai, deall *Duw* yn oddr. y f.: Duw sydd wedi ennill y bardd (yn y nef). Eto, nid yw'r gystrawen yn hawdd ei deall yn ôl y dehongliad hwn. Posibilrwydd arall yw diwygio yn *Ar neillaw Duw enillodd* 'Wrth law Duw [y'i] henillodd', h.y. yn y nef.

13 **a gweini** Llsgr. *agweni*, ond anodd cael ystyr i'r ffurf. Y mae *a gweini* ar y llaw arall yn rhoi ystyr ddigon boddhaol mewn gwrthgyferbyniad ag 'ennill'.

14 **etgyllaeth** Am y trawiad hwylus â *golli*, cf. GDB 4.5 *O golli Mada6c, etgyllaeth—kofyon* (Einion Wan); GIG 59 (XIII. 29–30) *Edgyllaeth wedi'i golli*.

15 **rhyswr** Cf. GIG 84 (XX.5–6), lle ceir yr un gyfatebiaeth mewn cywydd i Syr Rhosier Mortimer.

dawn Efallai mai'r ystyr o dan *dawn* (c) yn GPC 906 sy'n gweddu orau: 'Un â chynneddfau neu allu godidog (am bennaeth, arglwydd &c)'.

difri Y ffurf heb *-f* sydd hynaf, gw. GPC 985 d.g. *difrif, difri*.

20

Nid rhyw fân sgweiar wedi pechu bardd mo'r Gruffudd hwn, fel y gellid meddwl wrth weld mor bowld y mae'r Ustus yn canu iddo ef a'i wraig, ond neb llai na Gruffudd ap Wiliam ap Gruffudd ap Gwenwynwyn ab Owain Cyfeiliog, o linach tywysogion Powys.¹ Yn y Trallwng yr oedd pencadlys arglwyddiaeth Powys Wenwynwyn, a chymerodd Wiliam ap Gruffudd a'i frodyr yr enw *de la Pole*—sef (Welsh)pool—yn y dull Eingl-Normanaid.

Yn 1311 bu farw Owain ap Gruffudd ap Gwenwynwyn, arglwydd Powys Wenwynwyn. O dan yr hen drefn Gymreig, ei frawd hynaf, sef Gruffudd Fychan ap Gruffudd ap Gwenwynwyn, fyddai wedi etifeddu'r arglwyddiaeth. Ond o dan drefn Seisnig y Mers, aeth i ddwylo mab yng nghyfraith Owain, John de Charleton. 'Powys Wenwynwyn oedd yr unig ran o Gymru a ddaeth yn rhan o'r Mers trwy fetamorffosis yn hytrach na thrwy goncwest,' meddai John Davies.² Arwydd o hyn oedd mabwysiadu'r cyfenw

¹ P.C. Bartrum: WG1 'Bleddyn ap Cynfyn' 31.

² John Davies, *Hanes Cymru* (London, 1990), 158.

de la Pole, a Gruffudd de la Pole y'i galwai gwrthrych yr awdl hon ei hun hefyd. Tybed nad oes a wnelo'r ymseisnigo hwn â'r croeso llugoe'r y mae'r Ustus yn ei ddisgrifio yn yr awdl?

Gelwir Gruffudd yn *Iarll Mawddwy* (ll. 5), ac yn y *Calendar of Patent Rolls*, ceir y cofnod hwn:

1343 May 1 Westminster

Pardon to Griffin son and heir of William de la Pole for the trespass of his father, in acquiring in tail from Owen son of Wenonewen the land of Moutho in Powys, held in chief of Edward I as parcel of the land of Powys, and entering therein without licence; and licence for him to retain the same. By fine of 6l. Salop.³

Y mae amryw o enwau lleoedd lleol yn yr awdl. Gelwir Gruffudd yn *brenin Cwm Llygod* (ll. 35), sef Cwm Llygoed, yn ymyl Llanymawddwy. Gelwir ef hefyd yn *pennaeth Moel Bendin* (ll. 37), mynydd uwchlaw Dinas Mawddwy. Y mae ei lys wedyn *uwch Llanurfyl* (ll. 36). Ac efallai fod cyfeiriad at Afon Brân, ym mhlwyf Llangadfan (ll. 33). Y mae'r Ustus yn enwi gwraig Gruffudd hefyd, sef Mawd (ll. 28), ffurf Gymraeg ar *Maud* neu *Matilda*. Nid yw Bartrum yn nodi ei henw, ond yn y *Calendar of Patent Rolls* eto, ac o dan yr un flwyddyn, y mae'r cofnod rhyfedd hwn:

1343 Nov. 8 Westminster.

Commission, for causes propounded before the king and council, to Richard de Stafford, knight, Hugh de Berewyk and Ralph de Lullebrok to receive from John de Cherleton the elder Matilda wife of Griffin de la Pole, now detained by the said John in his castle of la Pole in custody, with her things seized there by him, and bring her before the king and council at Westminster by a fortnight after Martinmas to abide their order.⁴

Ni wyddom ddim am y *causes propounded before the king and council*. Ond y mae Mawd yn wraig go lac ei moesau yn ôl yr Ustus (ll. 28). Rhoddwyd y bardd yn ei flodau yn betrus rhwng 1340 ac 1370.⁵ Gan nad ydyw yn sôn am yr helynt hon, tybiaf ei bod wedi hen fynd heibio erbyn i'r Ustus gysgu noson yn y llys.

Diffyg croeso Gruffudd a bair y sŵn a'r berw sydd: *gwae a gais ymbil* (ll. 16); *bûm yn dirwestu* (ll. 21); *Yn llys Ruffyddyn ... / Ym llas o newyn* (llau. 23–4); *Nid mawr y'm dygai ... / Na bwyd na diawd* (llau. 26–7). Cymharer tair cerdd arall a gadwyd yn y Llyfr Coch, sef englynion Tudur ap Gwyn Hagr i groeso tebyg, englyn proest hir Tudur Ddall i neuadd rhyw Hywel, ac

³ *Calendar of Patent Rolls Preserved in the Public Record Office: Edward III* (London, 1891–1916), vi, 37.

⁴ *Ib.* 175.

⁵ Gw. td. 312 uchod.

awdl Hywel Ystorm i lys *anaml selsig* Addaf Eurych.⁶ Ond y mae thema heblaw croeso oer cybydd yn awdl yr Ustus, sef methu dianc o'r twll lle: *caethed ym faerdy* (ll. 3), *gwridd brân mywn burwy* (ll. 6), *gwrach mewn troedog* (ll. 22), *braidid fu ym ddyfod / O'r lle anorfod* ('annihangol') *uwch Llanurfyl* (llau. 35–6). Ac y mae'r elfen storiol, a'r hunan-ddychan (e.e. *Gedor brân wythnos wrth bren aethnen* (ll. 20), *llef cath mywn odyn* (ll. 23), *Pin wrth din yswîn* ('mochyn'), *heb hosanau* (ll. 38)), yn dwyn i gof rai o gywyddau Dafydd ap Gwilym.

Y mae'r awdl yn ddibrifodl. Y mae dau fesur ynddi: cyhydedd hir, ac un englyn ar batrwm englyn proest. Y mae cymeriad cynganeddol drwy'r awdl, a chyrch-gymeriad (*ysgornach*, llau. 42–3) rhwng y ddau fesur. Ond nid oes cyrchu rhwng diwedd a dechrau'r awdl.

Golygwyd y gerdd o'r blaen yn Bl B XIV 151–3.

1 **diolchaf** Deusill yn ôl pob golwg. Ai ymgais i ddynodi rhyw led-dafodi wrth gywasgu'r gair yw *tiolchaf* y llsgr.?

3 **caethed ym faerdy** Dyma gychwyn thema sy'n rhedeg drwy'r gerdd, e.e. ll. 6 *brân mywn burwy*, ll. 22 *gwrach mewn troedog*, ll. 32 *ffrwyn o goludd i bengaled*, ll. 36 *o'r lle anorfod*. Anodd iawn gwybod bob tro ai at Ruffudd ynteu at yr Ustus y cyfeirir.

maerdy Am ergyd *maerdy* a *maer* isod, ll. 26, gw. y rhagymadrodd.

coeth O'r Llad. *coctus*, a. o rangymeriad grff. *coquere* 'coginio'. Coeglyd ydyw os 'gwydch, rhagorol' yw'r ystyr. Ond un o ystyron y f. *coethi* yw 'blino, poeni, cosbi ... ; ymlid, gyrru, annos', gw. GPC 535, a cf. yr ystyr '*stir up, agitate*' i'r ferf Ladin *coquere* (*Oxford Latin Dictionary* (Oxford, 1968), 444). A ellid a. 'blin, poenus'?

4 **cwthr iâr** Cf. GMD 11.28 *Cwthr brân*; GDG³ 412 (154.52) *rhefr gŵydd*.

eirinha Sef *eirin* + *-ha*. Cadwyd *h* y llsgr. er mwyn y gynghanedd. Am gyfeiriad dirmygus arall yn y canu dychan at glerwr ar ei gythlwg yn hel ei damaid, cf. GMD 14.19–21 *Bwyd fy nghâr oedd fwyara / A phys a phipgnau a ffa / Truan i groesan egroesa perthi* ('Ystoria Ddeicy'n'). Eto, gan y defnyddir *eirin* yn ffigurol weithiau, e.e. am geilliau (GPC 1196–7), y mae'n demtasiwn yng nghyd-destun y ll. hon feddwl am ddodwy wyau.

5 **Gruffudd, Iarll Mawddwy** Gw. y rhagymadrodd.

6 **brân** Digwydd deirgwaith eto yn y gerdd yn llau. 20, 33, 42. Y mae amryw o ystyron i'r gair heblaw'r aderyn, wrth reswm, er nad oes cofnod o'r un cyn yr 16g., gw. GPC 308; Huw Jones, *Cydymaith Byd Amaeth*, i (Llanrwst, 1999), 112–13. Y mae Nant Brân hefyd yn ardal Llangadfan, a fyddai'n taro efallai yn ll. 33 *brys brân yn corddi*. Ond yr

⁶ GDC cerdd 19; *ib.* cerdd 20; GPB cerdd 6.

aderyn a olygir bob tro yma, hyd y gwelaf i. Disgrifiad coeglyd o wedd afiach yw *gwridd brân*, cf. ll. 7 *croen hoen hen weinian*; a cf. ymadroddion fel ‘mor denau â brân yn ei thalcen’, a Llyd. *emañ du ar vran gantañ* (‘y mae du’r frân ganddo’), sef ‘*il se vexe*’ (GBAV 85).

- 7 **crain llain llo** Dosbarthwyd *crain* fel a. gan Lloyd-Jones (G 172 d.g. *crein*¹) ‘yn ymdreiglo, cwympedig’. Os felly, calediad *-n l-* i *-n ll-* sydd yn *llain*, gw. Treigladau 27–8. Deallaf *llain* (‘llafn’) yn ffigurol am ‘gal, min’. Am yr ymadrodd, cf. y defnydd heddiw o *oen* yn yr un modd. Y mae’r treigladd meddal cyfarchol yn y ll. hon yn awgrymu mai at Ruffudd y cyfeirir.

gweinian Bachigyn *gwain*. Cynigia Lloyd-Jones yr ystyron ‘?coden, plisgen, cibyn’ (G 648). Ond cf. *gwain fain* ll. 15, sef ‘cal fain’, G 648 d.g. *gwein*¹. Gwell gennyf, fodd bynnag, yr ystyr fwyaf amlwg yma, cf. Llyd. *gouin* ‘*fourreau, vagin; putain*’ (Martial Menard, *Alc’hwez Bras ar Baradoz Vihan pe Geiriahudur ar Brezhoneg* (Ar Releg-Kerhuon, 1995), 184).

- 9 **gŵyr nid gwiw ei fro** Gan na ddisgwyliid *nid* mewn cymal enwol, cymerir mai e. o a. yw *gŵyr*, a *nid gwiw ei fro* yn gymal pth. Yr ergyd yw mai siwrnai seithug a gaiff clerwr yn y fro honno.
- 10 **ffiol** ‘Llestr; cwpan; cawg’, o’r S.C. *fiol(e)*; GPC 1289. Ond cf. *Middle English Dictionary*, ed. Hans Kurath (Ann Arbor, Michigan and London, 1952–), Parts F1–4, 579 d.g. *firole*, lle y ceir dyfyniad o’r ‘Oath Book of Colchester’ o’r 14g.: *he that comth with lampes or vyoles to toun ...* Ai math o lamp pabwyr yw’r ystyr?
- 12 **gweddaidd** ‘Addas, priodol’. Gwell gennyf beidio â diwygio fel Lloyd-Jones i *gweddwaidd*, ‘amddifad, tlodaidd’ (G 645 d.g. *gweðweid*), gan fod ystyr foddhaol i’r frawddeg fel y mae, sef bod *dawn* Gruffudd yn *gweddu* i un mor druenus yr olwg (llau. 9–11), a deall *dawn* yn yr ystyr ‘rhodd’, gan ei wrthyferbynnu â’r *doniau cwplaf* ar y dechrau (ll. 2).
- 13 **gwarant** H.S. *warrant* neu H.Ffr. *guarant* ‘gwarant, sicrwydd, ernes; diogelwch, amddiffyniad’; GPC 1578. Mewn S.C. digwydd hefyd yr ystyr ‘*a place of refuge, shelter*’ (OED² xix, 928).

gware ‘Chwarae, difyrrwch; cellwair’. Am enghreifftiau cynnar eraill o’r ffurf yn *-e*, gw. PKM 33 (ll. 7); 42 (ll. 24).

O gymryd *er* gyda *gwarant*, gellir cynnig yr ystyr ‘Ni all [roi] gwarant / sicrwydd er difyrrwch eraill’. Ond o gofio bod ceilliau Gruffudd wedi ‘gwyro o eiddigedd’ (ll. 14), tybed nad ystyr rywiol sydd i’r methu ‘gwarantu’? Cf. *crain llain*, ll. 7. Yr ystyr wedyn fyddai ‘Ni all warantu [dim], er difyrrwch [i] eraill.’ Noda Ifor Williams fod i’r ddwy enghraifft o *gware* yn PKM ‘ystyr greulon’ (*ib.* 203). Efallai fod yr amwysedd yn fwriadol.

15 **gwe** Yn ffigurol am wallt?

he Bôn *heu*, gw. GPC 1829 d.g. *he*¹; G 769 d.g. *he*¹ ‘yn taenu, yn gwasgar’. Ond gwell ‘ar daen, ar wasgar’ yma.

gwain Yn ffigurol am gal, gw. G 648.

grombil Amrywiad ar *crombil*.

16 **ymbil â** Disgwyliid *ymbil am* yn hytrach nag *ymbil â* os rhodd yw'r *cas henbeth*, cf. ll. 21.5 isod *madws yw'r bawdlws*. Tebycach mai at berson y mae'r Ustus yn cyfeirio: porthor Gruffudd, efallai, neu ei wraig, gw. ll. 28.

henbeth Sylwer ar y gynghanedd ‘lafar’ *ymbil ... henbeth* (ynganer *hembeth*). Ni nodir yr ynganiad yn y llsg.

17 **gwŷd fryd frys godech** Deellir *gwŷd* yn a. ‘blin’ neu efallai ‘awchus, hiraethus’ (gw. GPC 1749–50 (2)); a *gwŷd fryd* fel cymal ansoddeiriol yn peri treigladd meddal ar *brys godech*. Deellir *godech* wedyn fel be., a'r ystyr orau iddo yn fan hyn yw ‘cilio’. Cf. Llyd. *techout* ‘dianc’. Amdano ef ei hun y mae'r Ustus yn sôn.

ffallech Amrywiad ar *ffollach*, gw. GPC 1301 d.g. *ffollach* ‘math o esgid uchel, llopan, ... closen’, ac yn ffigurol ‘un sy'n honcian cerdded, cerddwr o glun i glun’. Cf. *fflachod* ar lafar hyd heddiw am hen esgidiau rhacslyd. Yn G 503 d.g. *ffallech* a. ydyw ac iddo'r ystyr ‘yn siglo neu honcian’.

18 **elech** Sef ‘llech’, gw. GPC 1204. Am yr *e-* cf. *egwan*, *egwyl*. Cf. yr ymadroddion *fel llech*, *disgyn yn llech*; a ‘llewygu’ yw *mynd yn llech* yn ôl WVBD 346.

19 **cuder** Yr unig enghraifft ar glawr.

20 **wythnos wrth bren** Llsg. *wyth brenn* ac *r* fach uwchben yr *y* a phwynt dileu odani, fel petai'r copïydd wedi gadael *wythnos* ar ei hanner, ac ar ôl dychwelyd wedi ei ‘gywiro’ i *wrth*. Y mae'r odl gyrch ag *agos* a'r gynghanedd ag *aethnen* yn profi mai *wythnos* sydd i fod. Am yr awgrym fod y gerdd hon a'r nesaf wedi eu copïo o ffynhonnell ysgrifenedig arall, gw. y rhagymadrodd.

21 **bawa' dyn** Gradd eithaf *baw* fel a. ‘budr ... gwael’, GPC 265. Cf. GMD 10.67 *Gŵr a'i rhoes, gwyddiad foes fawaf* (i'r llo). Neu *baw + adyn* ‘gwaelddyn bawlyd’.

23 **llys Ruffyddyn** Treigladd meddal mewn e.p. genidol ar ôl eb., gw. Treigladau 101. Cf. 21.54 *llys Facsen*, a gw. isod ll. 40n.

24 **ar llawr** Caledu *l* yn *ll* ar ôl *ar*, gw. Treigladau 385 ‘y mae mor gyffredin yn y Gogynfeirdd nes ymddangos yn rheol’, a gw. G 33 d.g. *ar*¹ am lu o enghreifftiau.

26 **nid mawr y'm dygai** Cf. y gystrawen mewn Cym.Diw. ‘Doedd o fawr

(o) feddwl' neu 'fasa fo fawr wneud' (gw. WVBD 366). Am y rh.m. mewn ystyr dderbyniol, gw. GMW 57.

- 28 **Dam Mawd** Yn ôl GPC 883 d.g. *dâm* daw Cym. *dam* o'r S. *dame*, ac ysgrifennir y gair ag *â*. Ond yr oedd ffurf arall mewn S.C., sef *dam*, a gadwai *a* fer y Ffr. gwreiddiol. Dosberthir hon ar wahân yn OED² iv, 224 a 227, a cf. yn enwedig y dyfyniad *Dam Maud Be Mortimer* (1297). Yn yr unig enghraifft a welais i o'r gair Cym. yn safle'r odl, byr yw'r llafariad: *Ceidwad fo Duw Dad wedi Dam—Wladus / Ar flodau Dafydd Gam* (HCL1 39 (IV.1)). *Dâm* sydd gan y golygydd, ond y mae'r odl yn profi'r *a* fer. Ni sylwais ar y bai trwm ac ysgafn yng ngweddill canu Huw Cae Llwyd, cf. J. Morris-Jones: CD 234 am y rheol gydag *m*.

Ceir ffurf hŷn ar yr enw *Mawd* gan Fadog Dwygraig (R 1274.6, 1275.15, 24, 38, 40, cf. GMD cerdd 10 *passim*), sef *Maald*. Y mae hon yn cyfateb i'r H.Ffr. *Mahaut* o'r Almaeneg *Mahtilda*. Cf. hefyd GDG³ 412 (154.44), a'r nodyn td. 554; a'r bachigyn *Meheldyn* yn GIG 161 (XXXVI.15).

gwasawd G 632 d.g. *gwasawt* (1) *eg.* 'gwasarn, llaesod, gwellt neu debyg dan anifail'; (2) 'a sernir, a sethrir. O'i arfer am wartheg a sernir gan darw, datblygodd yr ystyr "mewn gwres"'. O dan (1) y dosbarthodd Lloyd-Jones yr enghraifft hon. Ond y mae'r ail ystyr yn hen (GPC 1578 d.g. *gwasod*, yr enghraifft gyntaf *c.* 1300) ac yn addas iawn hefyd. Amwysedd bwriadol, efallai.

- 29 **croth efyns tryfer** Fel yn ll. 5 *croth hanner aerwy* ymddengys mai disgrifiad sydd yma o fol Gruffudd. Ai siâp hanner cylch y tryfer a olygir?



30 **omner** GPC 2647 'pwr's' o'r S.C. *aumener* 'pwr's elusen, pwr's' o'r H.Ffr. *aumonière* o'r Llad.C. *almonaria* 'bursa'; gw. OED² i, 354 d.g. *almoner*². Hon yw'r enghraifft gynharaf ar glawr. Yn y llun gwelir y *minnesänger* Dietmar von Aist, yn rhith 'maelie'r', yn dangos gwregysau a physau i wraig tŷ (1300–20) (Grosse Heidelberger Liederhandschrift [Codex Manesse, Cod. Pal. germ. 848], f. 64^r). Y mae *omner* go fawr yn sownd yn ei wregys. (Diolchir i Lyfrgell Prifysgol Ruprecht-Karl, Heidelberg, am ganiatâd i'w atgynhyrchu.)

maelïer Yn ôl GPC 2306 d.g. *maelïer*¹ daw o *mael* ‘elw, budd, llog’ (o’r S.C. *vail*, *ib.* 2305 d.g. *mael*¹) + *-(i)er* ‘masnachwr, marchnatwr, dyn canol’. Os cywir hynny, y mae’r terfyniad *-(i)er* yn awgrymu Cymreigiad o ryw ffurf debyg i *vail(i)er*, cf. *siansler*, *noter*, &c. Ond ni chofnodwyd y gair. Cf. yr amrywiad *mael(i)wr*, efallai yn R 1362.26 *ar ddinas maelwr lle mae molest son* (er y diwygir i *Maelor* yn GDC 15.31n); O.H. Fynes-Clinton, ‘Words in colloquial use in the Bangor district’, B i (1921–3), 98 *meulwyr* ‘*middlemen, used especially of people who buy butter at farms to sell at the market*’; a *meilïerig*, ll. 21.14. Efallai y dylid ystyried, fel yn EEW 109, S.C. *maïler* ‘*merchant*’; hefyd *mail*, *male* ‘sach, sgrepan’; gw. OED² lx, 212 d.g. *mail*.

Dyma un o ddelweddau mwyaf lliwgar yr Ustus! Rhaid dychmygu gwddw hir a main fel coes milgi ac afal Adda tebyg i sgrepan yn ei ganol.

- 32 **bryd** Ni ddosbarthwyd hwn o dan *bryd* yn G 80. Deellir *pryd* â threigladd meddal adferfol yn dynodi amser. Noda T.J. Morgan enghreifftiau ysgrifenedig achlysurol o *bryd* yn ofynnol yn lle *pa bryd*. Diweddar yw’r rheini, ond digwydd *beth* yn lle *pa beth* yn barod mewn Cym.C., gw. Treigladau 465 (iii). Ai cwestiwn yw’r ll.?

adain eli Am ystyron ffigurol niferus *adain*, gw. Huw Jones, *Cydymaith Byd Amaeth*, i (Llanrwst, 1999), 11–12. Ymhlith y rheini y mae adain gŵydd a gedwid i lanhau ‘dan y dodrefn ac unrhyw le arall na fedrai brws gyrraedd’. Ai brws i roi eli yw’r ystyr? Efallai hefyd, o gofio hoffter yr Ustus o seintiau ac arwyr chwedlonol, fod yma chwarae ar enw Eryr Eli, gw. CLIH 37–8, a’r nodyn *ib.* 208, lle y cynigia Ifor Williams mai e. lle yn sir Drefaldwyn yw *Eli*, gan ei gysylltu ag enw afon Meheli; hefyd EWSP 588.

- 34 **brwyd** ‘Blaen, pig, bêr’ Er na nodir yr ystyr yn GPC 335 d.g. *brwyd*¹, deellir y gair yma fel ‘clwt hirgul, stribed’, cf. ystyron *llain*.

croen dyfrgi Llsg. *crwyn*. Gan mai un croen sydd gan ddyfrgi, diwygir er mwyn yr ystyr, a thybio bod yr *wy* yn *brwyd* wedi peri i’r copiwr ddrysu. Defnyddir y ffurf l. am fwy nag un anifail yn CA 44 (ll. 1102) *o grwyn balaot*. Digwydd *dyfrgwn*, *dyfrast* a *dyfrgi* eto isod yn 21.20 a 56, ac yn ll. fwyaf ysgubol un yr Ustus, sef ll. 21.68. Ceir *dyfyrchw* yn R 1276.40, sef, efallai, Gwydd. *dobharchú* ‘dyfrgi’; ond dilëwyd y gair â llinell goch yn y llsg., ac nis derbyniwyd gan olygydd y gerdd, gw. GMD 9.95n. A cf. yr ymadrodd *troi fel dyfrgi yn ei groen* am un yn gwingo wrth gael ei ddal.

- 35 **Cwm Llygod** Cwm Llygoed yn ardal Llanymawddwy. Ar hwn ac ar enwau lleol eraill yng nghanu’r Ustus, gw. y rhagymadrodd.

- 36 **Llanurfyl** Cadwyd ffurf y llsg., a dyma’r ffurf a geir yn amlach na heb yng nghofnodion y cyfnod, gw. Richard Morgan, *A Study of*

Montgomeryshire Place-names (Llanrwst, 2001), 111. Llanerfyl yn sir Drefaldwyn erbyn heddiw. Ni wyddys ddim am y Santes Urfyl neu Erfyl. Gw. y rhagymadrodd.

- 37 **Moel Bendin** Dyma'r ynganiad yn lleol heddiw, er mai Moel Benddin sydd ar y map, a cf. Maes y Penddyn ar fap degwm Llanymawddwy, 1842. Gw. y rhagymadrodd.
- 38 **pin** Ai Ffr. *pinne* yn yr ystyr 'cal'?
- yswîn** Nododd Lloyd-Jones y gair yn slipiau anghyhoeddedig Geiriadur Prifysgol Cymru, a chynnig '*swine????*'. Nis nodir yn GPC 3871.
- 40 **llys diffaith** Eb. oedd *llys*, ac felly y mae yn Llyd. o hyd, cf. *lez varn* 'llys barn'. Cf. ll. 23 a 21.54. Yma caledwyd *dd-* ar ôl *-s*, gw. Treigladau 60. Cynganeddir ag *ystwffl*.
- ystwffl** 'Colofn, post, pilar', fel yn CLIH 147 (III.59n). Prawf hyd y ll. a'r gynghanedd mai gair deusill ydyw a'r acen ar y sillaf olaf. Ond dyna'r unig enghraifft o roi sillaf acennog yn safle'r brifodl yn yr awdl.
- 42 **ysgornach** Cynigia Lloyd-Jones yn betrus yn ei slipiau anghyhoeddedig ei gysylltu ag *ysgorn* o'r S *scorn*, cf. GDG³ 176 (65.53) a 250 (91.59). Ond tybed nad Gwydd. *sgornach* 'corn gwddw, sefnig, llwnc' sydd yma? Cf. y disgrifiad o wddw Gruffudd uchod, ll. 30. Am eiriau Gwydd. eraill yn y canu dychan, cf. ll. 34n; R 1345.39 a 1357.15 *lwyth lefyrchan* < (?*Luath*) *Lebhorcham*, e. negeswraig yn y chwedl 'Gwarchae Beann Éadir', a hefyd yn chwedl Deirdre (ond am esboniadau arall ar y gair, gw. GC 11.169n a GGDT 12.18); hefyd R 1344.16 *Ulltach* o *Ultach*, gw. GGDT 12.9n.
- Y mae'r gair *ysgornach* eilwaith yn y ll. nesaf yn creu cyrch-gymeriad rhwng mesur y cyhydedd hir a'r englyn sy'n cloi.
- 43 **ysgornach, codowrach, ci** Cydier *ci* yn enidol wrth *ysgornach*. Deellir trychiad o'r math nad ydyw John Morris-Jones yn ei ddilorni'n llwyr, gw. J. Morris-Jones: CD 83 a'r enghreifftiau yno.
- 44 **ys gŵyr** Y gn. cadarnhaol *ys* + 3 un.pres.myn. *gwybod*, cf. GDG³ 125 (46.40) *ys gŵyr ddyfod*; GMW 173.
- hoenyn** 'Rhawn' yn hytrach na 'magl, rhwyd; tennyn', gw. GPC 1885, a cf. ll. 15 *gwe he hen ddyfrchwil*.
- 45 **cylionyn isgell** Anodd penderfynu rhwng y ddau air *isgell* (GPC 2037), sef *isgell*¹, benthycair o'r Llad. *iuscellum* 'potes, trwyth'; os felly, 'pryf yn y cawl' yw *cylionyn isgell*; ac *isgell*², sef *is* + *cell* 'seler; bedd', e.e. yn GBF 40.66n *cyn isgell meddrawd* (Gruffudd ab yr Ynad Coch). Os yr ail, yna aralleirier 'pryf seler' neu 'pryf bedd'.
- 46 **ysgod** Cf. Llyd. *skeud* 'cysgod, delw, ysbryd', gw. GBAV 674.

Golygwyd yr awdl hon gan Dafydd H. Evans, 'Yr Ustus Llwyd a'r Swrcod', YB xvii (1990), 63–92, ac yr wyf yn ddyledus iddo am lawer o wybodaeth ddefnyddiol.

Cybydd-dod yw thema'r awdl hon hefyd. Offeiriad o'r enw Madog sydd odani. Fel y sylwodd eraill, y mae dwy gerdd ddychan arall yn y Llyfr Coch yn enwi offeiriad o'r enw Madog, y naill gan Iolo Goch a'r llall gan Lywelyn Ddu ab y Pastard.¹ Madog ap Hywel ydyw gan y ddau. Efallai yn wir mai'r un ydyw. Beiddgar iawn ar un olwg yw dychan yr Ustus; honna i Fadog fynd ar gefn rhyw Weirful yn yr eglwys yn ystod y gwasanaeth sy'n coffâu'r Croeshoeliad (llau. 12–13). Ond y tebyg yw mai un o'r 'gwŷr eglwysig iselradd' ydyw sy'n 'weddol amlwg ymhlith gwrthrychau cerddi dychan y Llyfr Coch'.²

Y mae Llywelyn Ddu yn sôn am *cyfarfod am glod ... / ... fi a Madog*, sef ymryson.³ Geilw'r offeiriad yn *awenydd rhynewynog*, a'i ganu yn *wawd eisin*.⁴ Ei ddilorni am ei gybydd-dod y mae Iolo. Geilw yr Ustus ein Madog ni yn *rhimwr—puteiniaid* (ll. 7), ond ei gŵyn fawr yw iddo beidio â rhoi ei swrcod i'r bardd, er iddo addo ei rhoi *ys mis, a mwy—no blwyddyn* (ll. 17). A dyfalu'r rhacsyn swrcod y mae'r Ustus wedyn, a hynny yn orchestol iawn, gan dynnu yn helaeth, fel y soniwyd, ar addysg y beirdd. Sylwer mai prif nod hynny yw dangos mor hen yw'r swrcod; nid oes rhaid chwilio am arwyddocâd pellach yn amlach na heb. Dywed, er enghraifft, fod y swrcod wedi bod *am Wydion ac am Eudaf* (ll. 26). Am eu bod yn hen arwyr, ac yn cynganeddu, y daeth yr Ustus â'r ddau hyn at ei gilydd.

Dywed Iolo am Fadog ap Hywel nad yw yn *ail Asaff*, gan ei gysylltu efallai â Llanelwy.⁵ Y mae'r Ustus yn sôn, yn dywyll braidd, am Fadog *uwch Dinerth—yn Rhos* (ll. 61), sef Llandrillo yn Rhos erbyn heddiw. Yr oedd Llanelwy a Llandrillo yng nghantref y Rhos ers talwm. Geilw'r Ustus ef yn *llo lleithgabl—o Wanas* (ll. 11n), ac os enw ar le yw Gwanas, ryw ddeng milltir o Lanymawddwy, cofier bod gan Urdd Ioan Sant 'ysbyty' yno yn yr hen amser. Fel arall, enwau lleoedd ym Mawddwy sydd yn yr awdl hon hefyd. Yn rhestr Siôn Dafydd Rhys o fannau claddu cewri Cymru yn llawysgrif Pen 118, dywedir bod bedd Cynerys Gawr *obhywn plwybh Llan ym mowdhwy yn agos at le a elwir Bwlch sabhn âst*, sef Cwm Safn Ast yr Ustus, Bwlch Llafan Ast ar lafar bellach, yn ôl Tegwyn Pughe Jones sy'n ffarmio yn yr ardal.⁶ Y mae'r Ustus yn enwi Eiddew hefyd (ll. 46), afon sy'n codi ychydig i'r gogledd o Lanymawddwy. Ac nid amhosibl, yn fy

¹ GIG 170 (cerdd XXXVIII); GLIBH cerdd 19.

² LIU 381.

³ GLIBH 19.85–98.

⁴ *Ib.* llau. 92 a 136.

⁵ GIG 170 (XXXVIII.4).

⁶ Gw. ll. 55n isod.

marn i, yw mai gwall am yn *Euddwr* yw yn *Neuddwr* (ll. 46; gw. ar yn *neidef*), amrywiad ar enw chwaer-afon i Eiddew, sef Eunant (cf. *camddwr/camnant*). Y tebyg yw mai enwau lleol hefyd yw Melin Reinallt (ll. 43) a Chae Llugallt (ll. 44), er eu bod yn ddieithr yn y cylch erbyn hyn. Beth fyddai ergyd hyn oll oni bai bod Madog yn adnabyddus yn yr ardal?

Mesur yr awdl yw toddeidiau dibrifodl. Golygwyd hi o'r blaen, gw. uchod.

1 Madog Gw. y rhagymadrodd.

corunog A. neu e. '(un) â chorun (wedi'i eillio)', sef 'gŵr llên, offeiriad'. Cf. ll. 8 *moelsaid*; ll. 58 *perchen corun*; a cf. hefyd GLIBH 19.42 *gŵr annoeth o gorunog* (Llywelyn Ddu ab y Pastard, dichon i un o ddisgyblion yr union Fadog sydd o dan sylw yma).

anelw 'Elw' fel a. wedi ei negyddu: 'di-fudd; da i ddim'. Cf. defnydd y gair fel a. yn y radd gymharol hyd heddiw, a cf. *baw* yn GMD 10.67 *Gŵr a'i rhoes, gwyddiad foes fawaf* a hefyd *lleidr* yn *ib.* 12.9 *lleitraf, min suraf*; Llyd. *laeroc'h* 'mwy lladronllyd, mwy twyllodrus'.

2 collswydd Rhydderch

Ystyr 'swydd Rhydderch' yw 'haelioni'. Am *swydd* yn yr ystyr 'arfer', cf. GG1² 293 (CXIV.17–18) *Gahw'dd wyf arglwydd, a'i ofyn, / Yn fy swydd, fy nawws yw hyn*, lle y mae'r ymadrodd yn cyfateb yn union i *yn fy ngwaith* heddiw, sef 'o hyd, yn gyson'. Yma defnyddir yr a. *coll* bron fel rhagddodiad neg. '(un) wedi colli / wedi rhoi heibio arfer Rhydderch'.

3 medrodd ni gedodd

Pe bai modd egluro darlleniad y llsg. *medrawd* fel yr e.p. *Medrawd*, gwnâi synnwyr purion ynghyd â ll. 4 *nid modur gwiwrym*, a hanes y brad (cf. ll. 55). A byddai'n taro'n iawn yn gystrawennol â'r cymal neg. a'i dreigladd meddal sy'n dod wedyn. Ond nid oes enghraifft arall hyd y gwn i, a rhaid cymryd mai 3.un.grff.myn. y f. *medru* sydd yma mewn ystyr debyg i 'anelu, cyrchu', a chymal pth. ar ei ôl 'cynigiodd imi yr hyn na roes'.

4 minllym, manllaes

Y swrcod, yn hytrach na Madog.

7 medr

Fel a. 'grymus', neu efallai fel 3.un.pres.myn. *medru* yn yr ystyr 'meddu ar'.

colgant Dyma'r unig enghraifft yn GPC 543 *col + cant* 'ymyl'. Cynigir yno '?Cylch, ymyl neu ael bigog; gwialen gŵr'.

rhamant Yr ystyr yn y bôn yw 'fel yn y rhamantau'. Cf. GDG³ 469 ar y gair: 'Y mae'r ystyr o wrhydri, camp, rhagoriaeth, yn bur amlwg mewn llawer o enghreifftiau ... Camp *in sensu obs.* yw eiddo Madawg.' Cf. datblygiad ystyr *dihareb, diarhebol*.

rhimwr O'r S.C. *rimour*.

8 callnaid

Credaf mai rhyw ystyr 'ynglŷn â chytgnawd' (GPC 2550) sy'n

gweddu orau i *naid* yn fan hyn.

yn oed collnef ‘Yn ystod oes un a gyll ei le yn y nefoedd, un a gollfernir?’ Neu’n fwy tebygol, ‘yn yr oed (rhwng dau) a gyll (iddo) ei le yn y nefoedd’. Os yr ail, cf. hanes yr oed cwbl gableddus rhwng Madog a rhyw Weirful, ll. 12–14.

9 **Mair a’i Mab Gwirgrair** Cyfarchiad nodweddiadol o gerddi crefyddol y Gogynefirdd, cf. GMB 16.11 *Mab Meir, creir credadun*; ac am ddefnydd dychanol o ymadrodd tebyg, cf. GDC 16.1–2 *Crist Crair, un Mab Mair, mawr ryfeddod / Am gri bileinsais, trais wtreswr* (Y Mab Cryg).

11 **llo lleithgabl** Beth yw ystyr *llaith* yma? Efallai, ynghyd â ‘llo’, y dylid ystyried yr ystyr ‘laid’, sef ‘dolur rhwng ewinedd traed gwartheg’ (GPC 2091), er nad oes cofnod cyn y 18g. Cymerir *cabl* yma fel bôn *cablu*. Ond cf. *gweingabl* ll. 25, lle y deellir yr ystyr ‘ar fai’.

Gwanas Y ffarm (bellach) yn ardal Dolgellau yn ôl G 614. Ond ‘nid wyf yn hapus ynglŷn â hyn (cofier am ystyron posibl ‘gwanas’), meddai Dafydd H. Evans, ‘Yr Ustus Llwyd a’r Swrcod’, YB xvii (1990), 75. Derbyniasf esboniad G. Nid yw’n amhosibl, wrth gwrs, fod lle arall o’r enw Gwanas. Posibilrwydd arall yw *lleithgabl—o wanas* ‘cynheiliaid diferog ei gabledd’.

12 **tenebras** S.C. *tenebres, tenebras* o’r Llad. *tenebrae* ‘tywyllwch’, neu gyflwr gwrthrychol yr e. Llad. ei hun. Y gwasanaeth yn ystod wythnos y Pasg sy’n coffáu marw Crist ar y Groes. Cyneuir 24 o ganhwyllau, ac ar ôl pob salm bydd yr offeiriad yn diffodd un, nes bod yr eglwys yn dywyll, yr un fath â’r holl ddaear ‘pan ddaeth y chweched awr’. Dychan go fentrus, gellid meddwl. Y mae’r enghraifft hon yn hŷn na’r cofnod cyntaf yn S., gw. OED² xvii, 773.

13 **Gweirful** Merch anh.

cantgaws, faidd fordwy Posibilrwydd arall yw *cant gaws faidd fordwy* ‘dilyw [o] faidd [a ddaw o wneud] caws [a fyddai’n ddigon i] gant’.

14 **maelierig** Llsg. *meilyoric*. Nid oes enghraifft arall o’r ffurf hon ar glawr, ond cf. *maeliereg* GPC 2306: ‘?a. ?wedi ei hurio neu ei brynu’; a gw. GDG³ 541 (13.70n).

20 **rheiniad** Cf. yn enwedig, gan mai cŵn sydd o dan sylw, EWGP 35 (16b) *bit reinyat y ghyuarth*. Y mae J. Loth, ‘Notes étymologiques et lexicographiques’, RC xlii (1925), 372 yn cysylltu’r gair â ‘*chien*’. Ond yn GPC 3052, lle y dyfynnir y ddwy enghraifft, nid oes sôn am ystyr arall heblaw ‘rhoddwr, rhannwr, cyfrannwr’, sef bôn *rhannu*; cf. TYP³ 395 *G6ynn Da Reinyat*. Y mae Kenneth Jackson (EWGP 65) yn cynnig tarddiad arall: ‘or derive from *rhain*, “stiff”, and make it = “prop”, “support”. The transl. “chief” perhaps combines both ideas.’ Efallai y

dylid ystyried hefyd ystyron geiriau eraill o'r tarddiad hwnnw, e.e. *rheinen* 'yr offeryn [pigfain] a arferir i waedu' (*Y Ceffyl*, 1862).

dyfrgwn Digwydd y rhain yn eithaf aml yn y canu dychan. cf. 20.34 ac isod ll. 56 ac yn niwedd un y gerdd, ll. 68. Hefyd R 1276.40 *Mahald dyfrchw oerchwyl* (Madog Dwygraig), efallai o'r Wydd. *dobharchú* 'dyfrgi', ond gw. 20.34n a GMD 9.5n am ansicrwydd y ffurf hon.

21 **swrcodan** Swrcod, o'r Ffr. neu S.C. *surcote*; EEW 161. Cot a wisgid dros ddillad eraill gan ddyinion a merched, neu dros arfwisg. Argraffwyd y gair ag *c-* yn R 1365.3 ond *s-* yn bendant sydd yn y llsgr.

22 **Benlli** Y tywysog gormesol o Bowys yn *Historia Brittonum* a oedd erbyn cyfnod y Gogynfeirdd wedi mynd yn gawr. Cf. GC 11.38 *maen bonllwm mwy no Benlli*. Hwn yw'r cyntaf o un strydwm o enwau arwyr chwedlonol Cymraeg a chlasurol, a chymeriadau Beiblaidd, yr honna'r Ustus fod y swrcod wedi bod amdanynt; gw. y rhagymadrodd.

23 **Hi a fu yng ngŵydd llw fab Llŷr Llediaith** Sef byddin Bendigeidfran fab Llŷr ar y cyrch i Iwerddon, PKM 41. Dyma'r gyntaf o res hir o linellau'n cychwyn *hi a fu*, gan ddwyn i gof ganu darogan 'Taliesin'; gw. y rhagymadrodd.

24 **Connach** Talaith Connacht yn Iwerddon ym marn Dafydd H. Evans, *art.cit.* 78, fel yn GIG 87 (XX.114) *Hy goresgynny Gonnach* (i Syr Rhosier Mortimer) a GLGC 469 (215.76) *tref ddwys yn cynnwys gwerin Connach* (am Gaer). Os felly, yr ergyd yw fod y swrcod wedi bod am filwr lawer gwaith yn rhyfeloedd Iwerddon. Y mae Lloyd-Jones yn cydfynd yn betrus (G 163), 'ond gellir enw cyffredin ohono', meddai. Braidd yn chwithig, rywsut, yw *hen* o flaen yr e. Efallai y dylid ystyried e. cyffredin yn perthyn yn nes i *conni* < *cont* (GPC 551); cf. efallai ll. 50 isod.

25 **Gwyngu, weingabl** Llsgr. *wyncu weincabyl*. Anodd cyfrif am y diffyg treigladd mewn geiriau cyfansawdd, a phenderfynwyd diwygio, er bod Lloyd-Jones yn derbyn y geiriau fel y maent (G 740). Dyfynna ffurfiau tebyg yn H.Grn. a H.Lyd., ond amwys yw'r rheini gan nad yw'r orgraff yn dangos treigladd. Ni ddigwydd yr enw *Gwyngu* yn yr un testun Cym. arall. Ai llysenw ar Fadog ydyw yma, cf. ll. 67?

gweingabl Y mae Lloyd-Jones yn rhoi hwn yn betrus o dan (3) 'gwain croth' (G 648 d.g. *gwein*¹). Ond y mae ystyr (2) 'gwialen gŵr' llawn crystal, neu hyd yn oed bôn *gweinio in sensu obs.* Am *cabl* yn yr ystyr 'beius' cf. Llyd. *cablus* 'ar fai'. Ai'r ergyd yw fod yr offeiriad drwg yn cymryd mantais ar y rhai sy'n gofyn cardod?

Y mae'r ll. sillaf yn hir, a rhaid tybio bod cywasgu, neu golli 'a', fel yn llawer o'r llinellau *hi a fu* ... a ganlyn.

26 **am Wydion ac am Eudaf** Gwydion y Pedair Cainc, ac Eudaf Hen, tad

Elen yn 'Breuddwyd Macsen', cf. ll. 54. Nid oes cysylltiad o fath yn y byd rhwng y ddau heblaw eu bod yn cynganeddu, gw. y rhagymadrodd.

Am hyd y ll. hon, a rhai eraill yn y gyfres sy'n rhy hir o sillaf, gw. ll. 25n.

- 27 **yn oes—Rhan Duran** E. dieithr hollol. *Duran* yn unig a nodir yn G 397, ond oherwydd y gystrawen, gwell gennyf ddeall *R(h)an* fel rhan o'r e. Go brin mai *Duran* 'Durham' sydd yma, fel yn GLGC 335 (150.23) *Esgob Duran*.
- 28 **lluman cregyn llymeirch** Llsg. *lleu meirch*. Dyma'r enghraifft gynharaf o'r gair ar glawr yn GPC 2270 d.g. *llymarch*, er nad oes 'sicerwydd mai yma y perthyn'. Am y ffurf, cf. y cofnodion diweddarach *ib*. Onid baner â llun cregyn arni sydd ym meddwl yr Ustus, yn debyg i faner y byddai pererinion Sant Iago yn ei chario?
- 29 **Hi a fu yn gernen mywn cerwyn—grwybrgwyr** Nid oes cynghanedd yn y ll., ond anodd gweld lle i ddiwygio. Dyma'r unig enghraifft o *cernen* ar glawr yn ôl GPC 468 d.g. *cernen*², a chynigir yn betrus yr ystyr 'math o liain tyllog, hidlen'. Digwydd *kern* yn Llyd. yn yr ystyr 'hopran' (G 136 d.g. *kern*; GBAV 400). Diddorol sylwi ar gyfeiriad tebyg yn *Cyfranc Lludd a Llefelys*, gol. Brynley F. Roberts (Dublin, 1975), 4 (llau. 98–100) *Ac odynd par doddi kerwyneit o'r med goreu a aller y wneuthur y mywn y clad hwnnw a llenn o pali ar wyneb y gerwyn*. Ond efallai y dylid diwygio, fel y lled-awgrymir yn G 136, i *curnen*, gan dybio bod yma gyfeiriad at y twmffat crwn pigfain a ddefnyddid i hidlo'r mêl. Am ddefnydd tebyg o'r gair, cf. y cofnod o'r 16g. yn GPC 631 d.g. *curn: yr hwn* [pysgodwr] *addoethai or traeth ai gurnen yn llawn o verdys*. Rhwyd yn mynd yn big oedd honno.
- 30 **pabwyr i aur biben** Gall *pabwyr* fod yn un. neu'n lluos., ac nid amhosibl yn fy marn i mai gwall am *eur bibeu* yw *eur biben* y llsg. Anodd iawn penderfynu ar ystyr foddhaol. Ai'r gorsen yn un o bibellau addurnedig 'organ gyrs' y mae'r Ustus yn ei feddwl? Neu o gofio bod *piben* hefyd yn golygu 'ffwrnais neu dân (odyn), lle tân o dan lawr odynd grasu' (GPC 2794), ai pabwyr(en) i roi tân o dan odynd wrth doddi aur? Digwydd *pibau* mewn ymadroddion fel *rhedeg yn bibau*, sef 'yn lli' (gw. o dan GPC 2792 *pib* (4)). Tybed a ellid 'paent aur, orpiment' am *aur bibau*? Rhy ddiweddar yw'r ystyr 'papur' i *pabwyr* yn anffodus (GPC 2664: diwedd y 16g.).
- 31 **carn** Tamaid o garn i gau clogyn.
- 32 **pais Badarn** Efallai'n wir Padarn Beisrudd, taid Cunedda, fel y tybia Dafydd H. Evans, *art.cit.* 79, a Rachel Bromwich (TYP³ 473). Ond cofier hefyd am y clogyn a gafodd Padarn Sant yn rhodd oddi wrth y Pab ar ei ymweliad chwedlonol â Chaersalem gyda Dewi a Theilo. Gwylltiodd Arthur yn gacwn wedyn am nad oedd y Sant yn fodlon iddo

ef ei gael (VSB 260–1). Ai ystyr y ll. yw fod y swrcod wedi bod yn glwt ar glogyn Padarn?

- 34 **am Eraint ac am Arwy** Geraint fab Erbin a Garwy Hir. Yn R.L. Thomson: Gereint 4 (ll. 94) y mae disgrifiad o Geraint *a pheis a swrcot o bali ymdanaw*, a dichon fod yr Ustus yn gwybod hynny. Efallai fod ergyd ddychanol hefyd yn y ffaith fod Garwy Hir yn ddyn tal, cf. Benlli a Brân, ll. 22, 23. Ond nid oes dim yn cysylltu'r ddau arwr heblaw'r gynghanedd.
- 36 **Hi a fu yn Sacsonia i mywn senedd** Yn faner, efallai.
- 37 **Sawyl Ben Uchel** Mab Pabo Post Prydain, ll. 52; TYP³ 496. Am eglurhad difyr ar *grasawu* yn y cyd-destun, gw. Dafydd H. Evans, *art.cit.* 80–1.
Rhaid tybio bod colli *a* yn ogystal â chywasgu *yn* yn y ll. hon er mwyn i'r hyd fod yn iawn.
- 38 **hen Gadell** Cadell ap Rhodri Mawr, tad Hywel Dda, y mae'n debygol. Cf. GPB 8.34n *nid mal Cadell* a GBDd 6.15 *dewredd Cadell*.
- 41 **cyrch** Amrywiad ar *ceirch* yn cyfateb i Lyd. *kerc'h*.
Catus Ni ddigwydd fel arall yn Gym. Yr oedd Catus Decianus yn rhaglaw ar Brydain adeg gwrthryfel Buddug, gw. *Annales Tacitus*, 14.32 a 38. Os oedd chwedl Gym. amdano yn oes yr Ustus, nid arhosodd mwy nag ôl gwennol mewn gwynt.
- 42 **Brutus** Sef Brutus ap Silvius, sylfaenydd Ynys Prydain yn ôl yr hen chwedl a nodwyd gan 'Nennius' yn yr *Historia Brittonum*, ond a ddaeth yn boblogaidd iawn gan y beirdd wedi i Sieffre o Fynwy roi cynffon fawr arni yn *Historia Regum Britanniae* rywdro cyn 1140. Yn BD 14 (ll. 8 ymlaen) y mae sôn am Brutus yn cysgu ar groen ewig wen, ac yn breuddwydio am ynys yng nghanol y môr. Ac fel y noda Dafydd H. Evans, *art.cit.* 81, y mae Dafydd ab Edmwnd wrth ofyn am fantell yn y 15g. yn dweud fel hyn: *keveis megis gwr kyfonn / hyn vrytys hysbys yn hon / y gwr ar groen ewig wenn / y gysgoedd nys dyg asgenn* (DE 112 (LVII.41–4)).
- 43 **Melin Reinallt** Yn ardal Llanymawddwy, y mae'n debygol. Nid erys cofnod amdani.
- 44 **Cae Lluggallt** Enw lleol arall a aeth ar goll.
rhwyd llygod Defnyddid rhwydi i ddal pob mathau o anifeiliaid ers talwm. Cf. ll. 55 isod.
- 46 **Deuddwr** Y mae'n enw cyffredin iawn drwy Gymru, ac ni raid tybio mai cwmwd Deuddwr ym Mhowys Wenwynwyn a olygir. Ac nid amhosibl mai *Euddwr* ydyw'r e. yn iawn, amrywiad ar *Eunant*, gw. y rhagymadrodd.

Eiddew Llsgr. yn *neiddef*. Nid oes cofnod o *Neiddef* yn unman, ond y mae Afon Eiddew yn codi i'r gogledd o Lanymawddwy. Am arwyddocâd ffurf y llsgr. gw. y rhagymadrodd.

47 **eiry mynydd** Cyfeiriad cellweirus, y mae'n debygol, at yr englynion enwog a gofnodwyd yn Llyfr Coch Hergest (EWGP 22–6).

49 y Llsgr. y *llein* 'ei llain' neu 'y llain'.

50 **hen llawes** Am y diffyg treigladau gw. Treigladau 27–8.

51 **tarnu** GPC 3451 'sychu'. Y mae *tarniñ* yn air byw hyd heddiw yn Llyd. yn yr ystyr sychu gwydrau neu lestri neu godi llwch â chadach.

turnen O'r ystyron yn GPC 3654, yr orau yma yw 'llestr crwn, yn enw. un a ddefnyddir wrth odro'; daw o *turn*, naill ai am fod y llestr wedi ei durnio, neu am ei fod yn grwn.

gwraig fab Pyll Yr oedd Pyll yn un o feibion Llywarch Hen, yn wir 'fy newis ar fy meibion', a choffeir ef mewn cyfres o englynion yn CLIH 5–7. Yn y rheini (ll. 34c) y mae'r llinell *Ardelwei o wr wreic Pyll*. Am yr ystyr, gw. *ib.* 88. Tybed nad parodio'r ll. y mae'r Ustus yn fan hyn?

52 **pebyll** E.un. Daw o'r Llad. *papilio*. O dan (b) 'mantell, clogyn' y ceir yr enghraifft hon o'r gair yn GPC 2663 d.g. *pabell*, ond gwell gennyf i'r ystyr 'pabell'.

hen Babo Pabo Post Prydain, gw. ll. 19.7n. Hwn oedd tad Sawyl Ben Uchel, ll. 37.

53–4 Hepgorodd y copïydd y cwpled hwn drwy amryfusedd, a'i roi wedyn ar ddiwedd y testun â nod i ddangos ei leoliad cywir. Anwybyddir y nod hwn yn R.

53 **neithor—Franwen** Cynhaliwyd neithior Branwen Ferch Llŷr yn ail gainc y Mabinogi yn Aberffraw ym Môn: *nyt ymywn ty yd oydynt, namyn ymywn palleu* (PKM 31 (ll. 11)). Efallai mai ag un o'r rheini y mae'r Ustus yn cyffelybu'r swrcod yma. Neu ai rhyw gyfeiriad maswedus at gynfas y noson gyntaf ydyw?

54 **llys Facsen** Go brin mai llys yr ymherawdr yn Rhufain y mae'r Ustus yn ei feddwl. Tebycach Caer Saint, lle y caiff Macsen Wledig hyd i Elen, gw. BrM² 6 (ll. 171).

55 **hi a dynnwyd yn rhwyd** Cf. ll. 44 uchod. Am lawer o wybodaeth ddifyr am hela dyfrgwn, gw. nodiadau Dafydd H. Evans ar y ll. hon, *art.cit.* 84.

Cwm Safnast Yn ei draethawd ar gewri Cymru, noda Siôn Dafydd Rhys fan claddu Cynerys Gawr *obhywn plwybh Llan ym mowdhwy yn agos at le a ehwir Bwlch Sabhn âst* (Pen 118, 836). Yn ôl ffarmwr lleol, Tegwyn Jones, 'Cwm Bachgen' yw'r enw ers canrifoedd: syrthiodd hogyn oddi ar y darren. Ond erys 'Bwlch Safnast' ar lafar yn y ffurf

‘Bwlch Llafnast’ (llythyr personol).

57 **bradw** GPC 304 ‘treuliedig, toredig, drylliog’. Er bod ffurf ddeusill ar y gair erbyn y 15g., unsill yw yn y cyfnod hwn, a rhaid diwygio *mae n yn mae yn* er mwyn hyd y ll.

58 **ni’m** Llsgr. *nyn*. Chwithig yw’r ffurf 1 ll. yn y cyd-destun, ac efallai fod yma le i amau i’r gerdd gael ei chodi o gopi arall.

60 **calon culfaen sarn** Y mae amryw o ystyron i *sarn*, wrth gwrs (GPC 3180–1). O’i ddeall fel a., gellid yr ystyr ‘maen cul sathredig’. Cf. GGD 13.68 *anadl sarn sach* (Trahaearn Brydydd Mawr) a ddiweddarwyd yn ‘anadl sach wedi ei sarnu’. Yr ystyr ‘dewrder’, ‘gwrolder’ sy’n gweddu orau i ‘calon’.

carn O gymryd hwn ynghyd â’r *culfaen sarn*, ‘carnedd’ efallai. Ond gwell gennyf i ei gymryd ynghyd â *corn iyrchell*, a’i ddeall, fel mewn ymadroddion fel ‘sefyll yn ei garn’, ‘troi yn ei garn’, mewn rhyw ystyr debyg i ‘safiad’, ‘penderfyniad’.

corn iyrchell Delwedd ddilornus. Cym digon tila sydd gan yr iwrc’h (S. ‘*roe-deer*’), ac anaml iawn y bydd gan yr iyrchell (sef y fenyw) gym o gwbl.

61 **Dinerth yn Rhos** Hen enw Llandrillo yn Rhos. Enw’r hen gaer uwch-law’r dref hyd heddiw yw Dinarth.

63 **Byth o’i fodd yn rhodd, nid Rhydderch—gampau** Llsgr. *byth yn yn rod oe vod nyt rydech gampeu*. Diwygiwyd er mwyn y gynghanedd.

nid Rhydderch gampau Cf. ll. 2 *collswydd Rhydderch*.

65 Cynghanedd braidd gyffwrdd, fe ymddengys.

66 **dyfrllyd** GPC 1127 (2) ‘dihir, drygionus, diffaith, llygredig, digywilydd’, cf. Llyd. *laer evel an dour* ‘lladronllyd, llechwraidd fel y dŵr’. Am anwybyddu *fled-lafarog*, gw. J. Morris-Jones: CD 199.

67 **Gwyngu** Gw. ll. 25n.

Enwau personau

- Addaf** 20.1
Benlli 21.22n
Branwen 21.51n
Brutus 21.42n
Cadell 21.38n
Catus 21.41n
Crist: gwawrGrist 21.9
Dam Mawd 20.28n
Duw 19.12, 20.1
Eudaf Eudaf Hen 21.26n
Garwy 21.34n
Geraint 21.34n
Gruffudd taid Rhoser ap Llywelyn 19.5n
Gruffudd Iarll Mawddwy 20.5n
Gruffudd 20.29, 31
Gruffyddyn 20.23n
Gweirful 21.13n
Gwydion 21.26n
Gwyngu 21.25n, 67n
Llŷr Llediaith: mab Llŷr
Llediaith Bendigeidfran 21.23n
Llywelyn tad Rhoser ap Llywelyn 19.10
Macsen 21.54n
Madog 21.1n, 59, 66
Mab Gwirgrair Crist 21.9n
Mair 21.9n
Nudd 19.4n
Pabo 19.7n, 21.52n
Padarn 21.32n
Pedr yr apostol 21.40
Pyll 21.51n
?Rhan Duran 21.27n
Rheinallt gw. **Melin Reinallt**
Rhoser Rhoser ap Llywelyn 19.4, 5, 16
Rhydderch Rhydderch Hael 21.2n, 63n
Sawyl Ben Uchel 21.37n
Taliesin 19.1n

Enwau lleoedd

- Cae Llugallt** 21.44n
Connach talaith Connacht 21.24n
Cwm Llygod 20.35n
Cwm Safnast 21.55n
Deuddwr 21.46n
Dinerth yn Rhos 21.61n
Eiddew 21.46n
Gwanas 21.11n
Llanurfyl 20.36n
Mawddwy gw. **Gruffudd Iarll Mawddwy**
Melin Reinallt 21.43n
Moel Bendin 20.37n
Sacsonia Lloegr 21.36n

CYWYDD BRUD DIENW

golygwyd gan

BARRY J. LEWIS

Rhagymadrodd

Cywydd brud neu ddarogan yw hwn, ac yn gwbl nodweddiadol o'i *genre* y mae'n proffwydo dyfodiad arwr a fydd yn rhyddhau'r Cymry rhag iau'r Saeson. Agwedd arall arno, sydd yr un mor nodweddiadol o'r canu darogan, yw ei amwysedd, o leiaf i'n golwg ni heddiw. Y mae ysgolheigion wedi dadlau o blaid Owain Glyndŵr, Owain Lawgoch, Siasbar Tudur a Harri Tudur fel gwrthrych gobeithion y cywydd hwn, ac erys cryn ansicrwydd yn ei gylch, ansicrwydd sydd, o reidrwydd, yn cwmpasu hefyd ddyddiad y cywydd. Nid yw enw'r awdur yn gymorth i'w ddyddio ychwaith. Priodolir ef i Iolo Goch ym mhob llawysgrif, ond bu ysgolheigion bron yn unfryd yn eu gwrthwynebiad i hyn. Isod, cyflwynir y dadleuon a'r dystiolaeth drostynt.

Gwrthrych a dyddiad y cywydd

Enwir gwrthrych y cywydd yn y pedair llinell gyntaf drwy enwi'r llythrennau a geir yn ei enw (er nad yn y drefn gywir): *Owain*. Cyfyd dwy broblem yn syth: i. orgraff yr enw; ii. arwyddocâd yr enw *Owain* yn y traddodiad brudiol.

i. *Orgraff yr enw*

Sillefir yr enw â'r llythrennau *Y, N, I* ac *W* (neu *U ddwbl* yn ôl y testun). Awgryma hyn fod *I* i'w hynganu yn y dull Saesneg, fel *ai* neu *ei*, neu ni fyddai'r enw yn gyflawn, a dywedir yn blaen yn y testun fod yr enw yno yn ei grynswth (ll. 4 *yw'r cwbl coeth*). Gwaetha'r modd, newid a ddaeth i ran yr iaith Saesneg yn yr Oesoedd Canol diweddar oedd ynganu *i* hir fel deusain, yn rhan o'r 'Great Vowel Shift' a drawsnewidiodd gyfundrefn llafariad yr iaith. Dywedir bod y newid ar waith yn y bedwaredd ganrif ar ddeg, ond y mae trwch y dystiolaeth yn awgrymu iddo ddod yn amlwg oddeutu 1400 ac yn y degawdau dilynol.¹ Y mae'n ansicr, felly, a fyddai'r newid yn ddigon amlwg i ystumio ynganiad Cymro o'r wyddor mor gynnar â chanol y bedwaredd ganrif ar ddeg, dyweder. Yn sicr, byddai dyddiad yn y bymthegfed ganrif yn fwy cyfforddus yn wyneb y dystiolaeth hon.²

¹ *Cambridge History of the English Language*, iii: 1476–1776, ed. Roger Lass (Cambridge, 1999), 79–80, yn enwedig 80: 'despite sporadic intimations of some subshifts as early as the first decade of the fourteenth century, the central or active G[reat] V[owel] S[hift] belongs firmly to the fifteenth to seventeenth centuries.'

² Yngenir y llythyren *E* yn [i:] yn yr wyddor Saesneg heddiw. Gan gofio hyn, gallai *I* yn y testun sefyll am *E*, gan roi *Ywen*, ffurf ddilys ar yr enw, cf. GIRH 4.36n. Ceir *I* am *E*, er enghraifft, yn GDGor 1.25n. Hynny yw, defnyddir sain Gymraeg y llythyren *I* i gyfleu sain Saesneg y llythyren *E*!

ii. *Yr enw Owain a chyfeiriadau hanesyddol y gerdd*

Y mae mwy nag un Owain arwyddocaol yn hanes Cymru: Owain ab Urien Rheged, Owain Gwynedd, Owain Cyfeiliog, Owain Lawgoch (ap Tomas ap Rhodri), Owain Glyndŵr ac Owain Tudur; ac i ychwanegu at y dryswch, tueddai'r beirdd proffwydol i alw eu harwyr wrth yr enw hwn, ni waeth pa enw bedydd a ddygent.³ Os edrychir ymhellach ar fanylion y cywydd, gwelir mai clytwaith ydyw o fotiffau sy'n digwydd yn bur gyffredin yn y canu proffwydol, motiffau nad ydynt, felly, yn cynnig sail ddiogel i sefydlu pwy yw Owain. Un enghraifft o hyn yw'r sôn am arwain pobl Llydaw.⁴ Gweddai hyn yn burion ar gyfer Siasbar Tudur neu ei nai, Harri Tudur, a drigai fel alltudion yn Llydaw yn y blynyddoedd cyn brwydr dyngedfennol Bosworth yn 1485, ond yr oedd yn ystrydeb y byddai'r Mab Darogan, yr arwr a fyddai'n achub y Cymry, yn arwain eu cyd-Frythoniaid o'r cyfandir i'r gad hefyd. Eisoes yn y ddegfed ganrif yr oedd awdur dienw 'Armes Prydein' wedi rhag-weld yr aduniad hwn.⁵ Cwbl arferol hefyd yw'r disgwyliad y byddai'r arwr yn dod o dramor ac yn glanio ym Môn neu yn Nhyddewi.⁶ Nodwedd gyffredin arall oedd cysylltu'r Mab Darogan rywsut â Rhufain.⁷ Y mae bron y cwbl o'r hyn a ddywedir yn y cywydd, gan hynny, yn tarddu o draddodiadau a oedd yn cylchredeg ynghylch dyfodiad y Mab Darogan. Gellid cymhwyso'r traddodiadau hyn at unrhyw un a gynigiai'r mymryn lleiaf o obaith am adfer llywodraeth y Cymry dros eu gwlad, ac o ganlyniad y maent yn brigo dro ar ôl tro yn y canu proffwydol hyd amser Harri VII. Ni olyga hyn nad ydynt yn berthnasol i'r dyn cudd sy'n llechu y tu ôl iddynt yn y cywydd hwn. Wrth reswm, byddai rhaid i'r darpar-wardwr gydymffurfio, i ryw raddau, â'r disgwyliadau traddodiadol. Ond gellid cymhwyso'r rhan fwyaf o lawer o'r hyn a honnir yn y cywydd hwn at unrhyw un o'r gwŷr a enynnai obeithion o'r fath yn y bedwaredd ganrif ar ddeg a'r bymthegfed: Owain Lawgoch, Owain Glyndŵr neu un o'r Tuduriaid.

Un cyfeiriad yn unig sy'n ymddangos fel petai'n cynnig gwybodaeth benodol am wrthrych y cywydd:

Efô a ddial, ddeutal ddig,
Bore rhwng Dofr a Berwig,
Na bu iawn, ddygn greulawn wedd,
Weithred, ladd ei ewythredd.⁸

Lladdwyd ewythredd yr arwr gan y Saeson. Dyma honiad eglur y gellir ei

Ond y mae hyn yn dibynnu ar ynganu'r llythyren *E* yn /i:/ yn Saesneg, ynganiad sydd hefyd yn ffrwyth i'r 'Great Vowel Shift', yn union fel y mae ynganu *I* yn /ei/.

³ GWL ii², 267; GDT 17.35n.

⁴ Ll. 38.

⁵ Arm P² 12 (llau. 153–4).

⁶ Ll. 37n.

⁷ Ll. 18n.

⁸ Llau. 19–22.

ddefnyddio i ddidoli'r gwahanol ymgeiswyr.

Owain Glyndŵr?

Tybiai Charles Ashton, golygydd cyntaf gwaith Iolo Goch, mai Owain Glyndŵr oedd Owain y cywydd.⁹ Eto, nid oes unrhyw beth yn ei hanes teuluol ef a allai esbonio'r cyfeiriad at ladd ei ewythredd, fel y nododd J.H. Davies, ac yn ddiweddarach Henry Lewis, pan aeth ef ati i ailolygu gwaith y bardd.¹⁰ Ar y sail hon, nid oes angen ei ystyried bellach.

Owain Lawgoch?

Tynnodd J.H. Davies a Henry Lewis sylw at y gred a fynegir yn y gerdd y bydd Owain yn dod dros y môr, gan awgrymu bod Owain Lawgoch yn llawer gwell ymgeisydd ar gyfer cael ei alw'n *môr-genau*.¹¹ Nid yw hyn ar ei ben ei hun yn ddigon i dorri'r ddadl, oherwydd, fel y nodwyd eisoes, ystrydeb yn y canu brud oedd honni y byddai'r Mab Darogan yn dod o dramor; ar yr un pryd, gwneir cryn ymdrech yn y gerdd i ddarbwylo'r gynulleidfa fod y gwrthrych yn cyflawni amodau'r broffwydoliaeth, felly y mae'n rhaid ystyried y sôn am y môr yn arwyddocaol.¹² Pwysicach yw nodi bod Owain Lawgoch wedi colli ei ewythredd drwy law y Saeson, a bod yr ewythredd hynny yn ffigurau pur bwysig yn hanes Cymru. Gall *ewythr* gyfeirio at frodyr taid neu nain yn ogystal â brodyr tad neu fam.¹³ Brodyr Rhodri, taid Owain Lawgoch, oedd Llywelyn a Dafydd ap Gruffudd, tywysogion olaf Cymru a laddwyd yn 1282–3, gan ddod ag annibyniaeth Gwynedd i ben.

Siasbar Tudur?

Gwahanol oedd barn Thomas Roberts. Dadleuodd ef mai Siasbar Tudur yw gwrthrych y cywydd, ac mai'r ewythredd oedd Rhys a Gwilym ap Tudur, brodyr Maredudd ap Tudur o Fôn.¹⁴ Mab Maredudd, Owain Tudur, oedd tad Siasbar. Yn ôl Roberts, dienyddiwyd y ddau frawd yn 1412 am eu rhan yng ngwrthryfel Owain Glyndŵr.

Gwrthodwyd yr achos hwn gan Dafydd Johnston, ar sail dadleuon a gyflwynwyd iddo gan Gruffydd Aled Williams.¹⁵ Yn gryno: (i) ni cheir

⁹ IG 239.

¹⁰ Edward Owen, 'Owain Lawgoch—Yeuain de Galles: Some Facts and Suggestions', THSC, 1899–1900, 90 (cyfrannwyd tt. 81–100 gan J.H. Davies); IGE xlvii.

¹¹ Ll. 7.

¹² Am bwysigrwydd y môr, cf. GDGor 5.41n. Y mae llau. 7–8 yn y gerdd dan sylw yn awgrymu bod rhywun penodol mewn golwg a'i fod yn dod o dramor, a bod y bardd yn ymdrech i leddfu amheuan ei wrandawyr. O'r braidd y soniai am amheuan oni cheid rhai.

¹³ Gw. GPC 1265–6.

¹⁴ Thomas Roberts, 'Pedwar Cywydd Brud', B vii (1933–5), 241–3. Yr oedd W.J. Griffith eisoes wedi awgrymu mai Harri Tudur yw gwrthrych y cywydd, gw. 'Cywyddau Iolo Goch: Arfbais y Tuduriaid', *Y Beirniad*, ii (1912), 87.

¹⁵ GIG xxv–xxvii.

tystiolaeth foddhaol fod Gwilym ap Tudur wedi ei ddiennyddio;¹⁶ (ii) bid a fo am hynny, cynrychioli hawl plaid Lancaster i Goron Lloegr a wnâi Siasbar Tudur, hawl nas cryfheid drwy arddel carn-elynion y brenin Lancastraid Harri IV a'i fab, Harri V; (iii) nid yw'r cyfeiriadau at y môr yn berthnasol i Siasbar Tudur, nad aeth dros y môr cyn 1461, yn ôl pob tebyg. Nid yw'r dadleuon hyn yn gwbl argyhoeddiadol. O ran (ii), gallai tynged Rhys a Gwilym ap Tudur, hyd yn oed pe na bai o unrhyw ddiddordeb i Siasbar ei hun, fod yn fater o bwys i fardd o Gymro yn cyfarch cynulleidfa o Gymry. Y mae cryn dipyn yn y canu brud i Siasbar a Harri na fyddai wedi hybu eu hachos petai pobl yn Lloegr yn gwybod amdano: mân bethau megis diorseddu'r Saeson o deyrnas Lloegr a'u gyrru hwy oll allan o'r wlad, er enghraifft. O ran (iii), sef y sôn am y môr, gallai'r cywydd berthyn i'r cyfnod ar ôl 1461 pan oedd Siasbar ar ffo, ac yn sicr gallai berthyn i'r cyfnod 1471–85, pan oedd Siasbar a Harri ar y cyfandir, yn Llydaw.¹⁷ Erys yn wir, fodd bynnag, fod tynged Gwilym ap Tudur yn ansicr, ac nad yw'n ddiogel cymryd yn ganiataol ei fod wedi ei ddiennyddio gyda'i frawd.

Harri Tudur?

Ewythr amlycaf Harri oedd Siasbar, brawd ei dad, nas lladdwyd gan neb. Nid oes unrhyw beth yn hanes ei deulu a allai esbonio'r cyfeiriad at *ladd ei ewythredd*.

iii. Arddull a chynganeddu'r cywydd

Tuedda'r dadleuon hanesyddol at dderbyn Owain Lawgoch neu Siasbar Tudur fel gwrthrych y cywydd. Gan fod canrif dda rhyngddynt, dylai fod yn bosibl torri'r ddadl drwy edrych ar arddull a chynganedd y gerdd. Y mae Dafydd Johnston yn tynnu sylw at gyfartaledd uchel y gynghanedd sain (50%),¹⁸ a hefyd y sangiadau, y geiriau cyfansawdd a'r brawddegau hir yn ymestyn dros sawl cwpled.¹⁹ Nodweddion ar arddull y bedwaredd ganrif ar ddeg yw'r rhain, er bod Thomas Roberts yn dadlau bod arddull a delweddau'r cywydd yn debyg iawn i'r lliaws cywyddau brud a ganwyd i Siasbar a Harri Tudur.²⁰

Casgliadau

Y mae arddull a chynganedd y cywydd o blaid dyddiad yn y bedwaredd ganrif ar ddeg, ac felly o blaid Owain Lawgoch. Ef hefyd sy'n cynnig yr

¹⁶ Pwysir ar AWH 203–4.

¹⁷ Cf. ll. 38; ond gthg. td. 350 uchod.

¹⁸ GIG xxvi. 22 llinell allan o 44 sy'n cynnwys cynghanedd sain; cyfrifir ll. 36, a ddiwygiwyd er mwyn y gynghanedd, a ll. 21, sy'n llwgr yn ôl pob tebyg ond lle y dichon fod cynghanedd sain yn wreiddiol.

¹⁹ Sangiadau: e.e., llau. 1, 5, 11, 19; geiriau cyfansawdd: e.e., *hwylldawn* (ll. 2), *cymhenddoeth* (ll. 3), *môr-genu* (ll. 7), *gwrthgroch* (ll. 11); brawddegau hir: e.e., llau. 15–18, 19–26, 33–6.

²⁰ Thomas Roberts, *art.cit.* 241–3.

esboniad hawsaf a mwyaf boddhaol ar y cyfeiriad allweddol at ewythredd. Yn erbyn hyn, y mae'r ynganiad *ei* am y llythyren *I* yn llinell 4 yn fwy cyson â dyddiad yn y bymthegfed ganrif, dyddiad a fyddai'n ffafrio Siasbar Tudur. Fodd bynnag, y mae ansicrwydd ynghylch tynged ei ewythredd Rhys a Gwilym ap Tudur. Gan fod peth tystiolaeth fod y 'Great Vowel Shift' eisoes wedi dechrau yn y bedwaredd ganrif ar ddeg, a chan fod y dystiolaeth arall yn gadarnach o blaid Owain Lawgoch na Siasbar Tudur, cynigir dyddio'r cywydd i oes Owain. Yn unol â hyn, penderfynwyd ei olygu yn y gyfrol hon, ond pwysleisir nad yw ei ddyddiad na'i gyd-destun gwreiddiol y tu hwnt i amheuaeth.

Awduraeth y cywydd

Priodolir y cywydd i Iolo Goch yn yr holl gopïau, ac fe'i derbyniwyd gan Charles Ashton yn waith dilys y bardd hwnnw.²¹ Cynigiodd W.J. Griffith gysylltu'r cywydd â Harri Tudur, awgrym eglur na chredai fod Iolo yn gallu ei hawlio.²² Rhoes Henry Lewis ddadl drylwyrach dros wrthod awduraeth Iolo Goch: i grynhoi, y mae yn y bôn yn gywydd digon llipa o'i gymharu â gwaith dilys Iolo, un o feirdd gorau'r iaith yn ddiamau.²³ Cytuno y mae Dafydd Johnston.²⁴ Atgyfnertha Johnston ei achos drwy dynnu sylw at natur fregus y dystiolaeth lawysgrifol: y mae'r llawysgrifau yn rhai eithaf diweddar, a cheir perthynas amlwg rhyngddynt, fel nad ydynt yn cynnig tystiolaeth annibynnol ar ei gilydd. Awgryma, felly, fod y cywydd yn cylchredeg yn ddiennw: denodd enw Iolo am fod rhywun yn credu mai Owain Glyndŵr, noddwr enwocaf Iolo Goch, oedd Owain y gerdd.²⁵

Gyrfa Owain Lawgoch

Etifedd olaf teulu brenhinol Gwynedd oedd Owain Lawgoch, neu Owain ap Tomas ap Rhodri. Brawd i Lywelyn a Dafydd ap Gruffudd, tywysogion olaf Gwynedd, oedd ei daid Rhodri. Ni wyddys dim am fywyd cynnar Owain, ond ar ôl 1369 ochrodd gyda'r Ffrancwyr yn erbyn y Saeson ac ymladdodd

²¹ IG 239–41 (cerdd XVIII). Ymddengys mai Eurys Rowlands yw'r unig sylwebydd diweddarach sy'n cytuno ag ef, gw. E.I. Rowlands, 'Iolo Goch', *Celtic Studies: Essays in Memory of Angus Matheson 1912–1962*, ed. James Carney and David Greene (London, 1968), 129. Ansicr yw A.D. Carr, *Owen of Wales: The End of the House of Gwynedd* (Cardiff, 1991), 82–3.

²² *Art.cit.* 87.

²³ IGE 1–li.

²⁴ GIG xxvi–xxvii; hefyd David Johnston, 'Iolo Goch and the English', CMCS xii (Winter 1988), 93–4.

²⁵ GIG xxvii. Ond cofier hefyd berthynas Iolo Goch â llys Penmynydd, lle yr oedd Gruffudd ap Maredudd, awdur awdl ddarogan i Owain Lawgoch, yntau'n weithredol. Gallai Iolo fod wedi canu i Owain Lawgoch ar yr un pryd, a hynny wedi arwain at gambriodoli'r cywydd presennol iddo. Gw. ymhellach GGMD iii, 116–17.

mewn nifer o frwydrau. Gyda chefnogaeth y Ffrancwyr gwnaeth fwy nag un ymdrech i arwain llynges i Brydain ac i adennill tiroedd ei deulu, ond ni lwyddodd i lanio ar yr ynys. Yn 1378 fe'i llofruddiwyd gan John Lamb a oedd yn gweithio dros y Goron Seisnig. Y mae'n amlwg fod ei ymgyrch i adennill Gwynedd yn hysbys yn y wlad honno yn y 1370au. Ceir awdl hirfaith a threisgar iddo gan Ruffudd ap Maredudd ap Dafydd, a bu Owain yn destun cryn bryder i'r Saeson. Os Owain Lawgoch yw'r Mab Darogan yn y gerdd dan sylw, yna fe'i canwyd yn ôl pob tebyg yn ystod y cyfnod 1369x78.²⁶

Llawysgrifau

Fel y noda Dafydd Johnston, y mae'r llawysgrifau yn perthyn yn agos i'w gilydd. Ni cheir amrywiadau yn nhrefn y llinellau, sy'n awgrymu bod cynsail gyffredin y tu ôl iddynt. Llawysgrif A yw'r copi gorau o bell ffordd; arni y seiliwyd y golygiad yn IGE², a dilynir yn hyderus yr arweiniad hwnnw yma.

Golygwyd y cywydd eisoes yn IG 239–41 (cerdd XVIII); gan J.H. Davies yn THSC, 1899–99, 90–2; ac yn IGE² 91–2 (cerdd XXX).²⁷

²⁶ Ceir ymdriniaeth lawn â bywyd Owain Lawgoch yn A.D. Carr, *op.cit.* Gw. hefyd GGMD iii, 110–17.

²⁷ Cofnodion y gerdd yn MCF (2005) yw 10988 a 10990.

Darogan Owain

- Rhodded Duw ras, cwmpas coeth,
 Gair hwylddawn i'r gŵr haelddoeth.
 Y ac N yw'r cymhenddoeth,
 4 I ac U ddwbl yw'r cwbl coeth.
 Mae yn ei fryd, wryd aer,
 Rhuthro Eingl rhethri anghlaer,
 Môr-genau, nid amheuir
 8 Y morol flaidd hoywraidd hir.
 Blwyddyn yw hon, gron gryno,
 I'r ddraig wen roi'i phen ar ffo,
 A'r ddraig goch, lwybr wrthgroch lid,
 12 Â'i hamlwg ffagl a'i hymlid.
 Llithred eiry llethrid araul
 Gan ddeheuwynt neu hynt haul:
 Pan ddêl iôr cynyddfor cain,
 16 Gŵr o lendid, Gaer Lundain
 Anghyfion, y cysonir,
 O Rufain, damwain ei dir.
 Efô a ddial, ddeutal ddig,
 20 Bore rhwng Dofr a Berwig,
 Na bu iawn, ddygn greulawn wedd,
 Weithred, ladd ei ewythredd:
 Fflamblaid Loegr, bobl goegras,
 24 Yn fflâm dân a mwg glân glas
 Gan ddyrnodiau blifiau blwng,
 Glod astud, a'u glud ostwng.
 Ni wybyddir o hirynt
 28 Ar fôr gwyrddlas, gwynias gwynt,
 Oni ddêl tarw rhyfel taer
 Ymysg Eingl, ymwasg anghlaer.
 Trwy Gymry lle try'r llew trin,
 32 Yno y bydd yn naw byddin.
 Myrdd ar fôr gwyrdd a fwrw gwynt,
 Lwgr ddeffro, i Loegr ddyffrynt,
 A chantho bwyell ellmyn
 36 Llychlyn, llwybr tremyn trin.

- I Fynyw dir neu Fôn y daw,
 Leder ar bobl o Lydaw,
 A chantho er blino'r blaid
 40 Llynges o naw can llongaid.
 Llong a ddaw garllaw ffawydd,
 Llyngesog o farchog fydd,
 A llong fraith a lleng Frython
 44 A llynges gar mynwes Môn.

Ffynonellau

A—BL Add 31057, 102^v B—BL Add 31063, 190^f C—LIGC 673D, 8 D—LIGC 3077B, 74 E—LIGC 4710B, 436 F—LIGC 6499B, 536 G—LIGC 9169B, 30 H¹—LIGC 13069B, 34 H²—LIGC 13069B, 114 I—LIGC 13167B, 275 J—Llst 41, 119

Copi o A yw B. Copi o F yw C. Copi o I yw E a chopi o J yw I. Copi o J yw G hefyd. Nid yw cydberthynas y copïau eraill, sef ADFH¹H²J yn eglur, felly rhoddyd ystyriaeth i bob un. Perthyn F a D yn agos i'w gilydd, ac y mae rhyw berthynas rhwng H² a J. Y mae A yn rhagori ar bob copi arall a dilynwyd ef lle yr oedd modd. Ymhellach ar y llawysgrifau, gw. tt. 373–81.

Amrywiadau

1–4 [H²J]. 1 DH¹ Roed, F Rho; FH¹ i ras. 2 H¹ hyddawn ... hoewddoeth. 3 H¹ i ag n. 4 H¹ y ag v; DH¹ yr; D kwbl ddoeth. 5 J y may; DH² aûr, F ar, J ayr. 6 ADH¹ engyl, F engl, H²J angel; H²J rhethray; F anglaiar, H² anglaur. 7 F ai hawydd, H¹J maer geney. 8 J morol am flaidd; A hoiw radd, J hoywaidd. 10 DFH²J ar ddraig wenn; D affen yn ffo, FH¹H²J ay ffen[n] ar ffo. 11 FH¹ wrthgoch; J wrth lwybr groch. 13 D llythrid, H¹ llithryd, H² llythryd, J llythrod; ADFJ eira; H¹ llathryd; D eraul, H²J arawl. 14 F feiriolwynt; H²J hawl. 15 J pen; DFH² cynyddfawr; F lain. 16 AH¹H² i gaer. 17 D y gofynir, H¹ yw gysonir. 18 D ressein, F reffain, H¹ ar asyn. 19 H²J [a]; A ddeudal; H¹ ymddial a wna i ddig. 20 DH¹H² y bore, J y [], F y bery; F dowyr; H¹H² barwig. 21 F nu bu, H¹ ny bvr, H² na bo; J na bo greylawn yniawn wedd. 22 D llad. 23 H²J fflam blaidd; DH¹H²J lloegr; J a ffob[]. 24 H² a, J [yn]; J o dân; H¹ amlwg lan[n], H²J amlwg glan. 25 A dan; DFH¹ bleidie, H²J blafiay. 26 FH²J clod astyd, H¹ glod a sydd; D ai glyd, FH² ai klvd, H¹ oi glyd, J y klyd. 27 A o hir hynt, F i hirynt. 28 DFH²J gwrdllas, H¹ gwrlas; D gwas, H¹ gwanas; DF gynt. 29 H¹H² nny; H²J o ryfel; DF tair. 30 H¹ i wysg; ADH¹ engil, FH²J engil; F anglaiar. 31 A lle treir, F lle i try, H¹H²J lle try. 32 H¹ yna; DH² [y]; DFH¹H²J y naw. 33 H² [a], J y; H¹ avwrynt. 34 D llwgwr deffro; H¹H²J [i]; H²J ddiffrynt. 35 AJ chanto; A bwiall, D bwyeill, H² fwyall; A eillmin, J ellyn. 36 DF llychynig; ADFH² tremic trin, H¹ tra mvr trym; J llychlyn wyr tramwywyr trin. 37 D

fanaw; *J* ne i fon; *FH²J* o daw. 38 *D* y gwr ar, *F* lediwr i, *H¹* i ledir, *H²* i ledir y, *J* y ledio; *F* [o]. 39 *D* chantaw, *J* chanto. 40 *F* ddevkan, *H²J* naw igain. 41 *J* llong adda. 42 *ADH²J* llongesawc; *F* [o]; *A* fachawc, *D* farchaw; *F* a fydd, *H²* y fydd. 43 *D* llen, *H²J* llong; *H¹* vrithion, *H²* frithon, *J* freythion. 44 *FH²J* y mynwes.

Teitl

F Cywydd Brut.

Olnod

AJ iolo goch ai kant, *D* Jolo goch, *F* Jolo goch ai (*ychwanegiad*: this man lived about 1400 [] Denbigh), *H¹H²* jolo goch ai kant (*ychwanegiad*: 1400).

Trefn y llinellau

ADFH¹ 1–44.

H²J [1–4], 5–44.

Darogan Owain

- Boed i Dduw roi gras, dalgylch hardd,
 Gair [o] ras hwylus i'r gŵr bonheddig a doeth.
 Y ac N yw'r un craff a doeth,
 4 I ac W yw'r cyfanbeth hardd.
 Mae yn ei fwriad, etifedd gwrhydri,
 Rhuthro ar [y] Saeson tywyll [eu] picellau,
 Cenau'r môr, nid amheuir
 8 Y blaidd morol hir [ei] waywffon lawen.
 Blwyddyn yw hon, [un] gron [a] ber,
 I'r ddraig wen roi'i phen ar ffo,
 A bydd y ddraig goch, dicter ffyrnig [ei] lwybr,
 12 Yn ei hymlid â'i ffagl amlwg.
 Boed i eira disglair [a] llachar lithro
 Gan wynt y deau neu hynt yr haul:
 Pan ddaw[r] arglwydd teg mawr ei lwyddiant,
 16 Gŵr o burdeb, i gaer Llundain
 Anghyfiawn, fe leddfir,
 O Rufain, anffawd ei dir.
 Bydd ef yn dial, dau begwn dig,
 20 [Yn y] bore, rhwng Dofr a Berwig,
 [Yr hyn] na fu'n weithred gyfiawn, agwedd gas greulon,
 [Sef] lladd ei ewythredd:
 [Bydd] Lloegr fflamiog ei phlaid, pobl ffug eu gras,
 24 Yn dân fflamiog a mwg glân llwyd
 Oherwydd dynnodau catapyltiau ffyrnig,
 [Un] dyfal [ei] glod, a fydd yn eu darostwng yn barhaol.
 Nid adnabyddir [ef] drwy ei daith hir
 28 Ar [y] môr gwyrdd, tanbeidrwydd [y] gwynt,
 Nes daw [y] tarw rhyfel taer
 Ymysg [y] Saeson, torf dywyll.
 Lle y symuda'r llew brwydr drwy Gymru,
 32 Yno y bydd [ef] yn naw byddin.
 Bydd y gwynt yn hyrddio lliaws ar [y] môr gwyrdd,
 Ysgogiad [i] ddinistr, i ddyffryn Lloegr,
 A chanddo fweill estroniaid
 36 Llychlyn, llwybr ymgyrch [mewn] brwydr.
 I dir Mynyw neu Fôn y daw [ef],
 Arweinydd ar bobl o Lydaw,
 A chanddo er mwyn cystwyo'r llu [arall]
 40 Lynges o naw can llongaid [o wŷr].
 Daw llong gerllaw ffawydd,

44 Marchog a chanddo llynges fydd ef,
A llong fraith a lleng o Frythoniaid
A llynges ger mynwes Môn.

Nodiadau

22

- 1 **cwmpas** Gw. GPC 641–2. Disgrifiad o ras Duw, fe ymddengys, fel rhywbeth sy'n cwmpasu dyn.
- 3–4 Sillefir yr e. Owain. Gw. y rhagymadrodd am arwyddocâd posibl yr orgraff hon.
- 8 **y morol flaidd** E. proffwydol, cf. BD 104 (llau. 14–15) *E moravl uleid*; hefyd *The Historia Regum Britannie of Geoffrey of Monmouth, i: Bern, Burgerbibliothek, MS. 568*, ed. Neil Wright (Cambridge, 1984), 74 (112.3) *equoreus lupus*.
- 10 **draig wen** Y Saeson, gw. GDGor 2.25n.
- 11 **draig goch** Y Cymry neu'r Brythoniaid, gw. GDGor 2.25n.
- 13 **eiry** Un o'r arwyddion a fyddai'n rhagfynegi dyfodiad y Mab Darogan oedd eira yn yr haf, cf. GDGor 4.68n.
- 15–16 **Pan ddêl ... / ... Gaer Lundain** Cystrawen cyrchu lle, gw. Treigladau 227–8. Am Lundain, cf. GGMD iii, 1.21n, 64n.
- 15 **cynyddfor** Sef a. cyfansawdd o *cynnydd* + *mawr*; ond posibilrwydd arall yw e. cyfansawdd o *cynnydd* + *môr*: os felly, 'un fel môr ar gynnydd'.
- 17 **anghyfion** Deallir gyda *Llundain* yn y ll. flaenorol; am y llafariad *o*, cf. ll. 15 *cynyddfor*.
- 18 **Rhufain** Cyffredin oedd cysylltu'r Mab Darogan â Rhufain, gw. GDGor 5.36n; GWL ii², 262; GGMD iii, 1.40n. Disgwyliid iddo ddychwelyd esgryn Cadwaladr Fendigaid, a gladdwyd yno, i Brydain (GSDT 17.29–34).
- cysonir** Am yr ystyr, gw. GPC 815 'dwyn pethau i gytundeb â'i gilydd' a 'gwastatáu, trefnu'. Sonir am ddiwygio'r anghyfiawnder a ddaethai i ran y Brythoniaid.
- 19 **efô a** Cywasger yn ddwy sillaf, neu ynganer 'fo a.
- deutal** Dyna ddarlleniad pob llsg. ond A; am y diffyg treigladau i'r ail elfen, cf. yr enghreifftiau yn Treigladau 131–2. Cyfeirir ymlaen at y ddwy dref a grybwyllir yn y ll. nesaf: dyna ddau ben eithaf (*tâl*) Lloegr.
- 20 **Dofr a Berwig** Dover, swydd Gaint, cf. GGMD iii, 1.28n, a Berwick-upon-Tweed, swydd Northumberland, gw. uchod 17.27n. Cynrychiolant ddau begwn eithaf Lloegr.
- 21 Nid oes cynghanedd yn y ll. hon fel y saif, a dichon ei bod yn llwgr.

- 22 **ewythredd** Gw. y rhagymadrodd am y cyfeiriad pwysig hwn.
- 23 **pobl** Ll. sillaf yn fyr, felly cyfrifer y gair hwn yn ddeusill.
- 27 **gwybyddir** Ymddengys mai Owain yw'r goddr.; ond gall mai *gwynias gwynt* (ll. 28n) ydyw.
- 28 **gwynias gwynt** Deellir hyn yn ddisgrifiad o'r Mab Darogan y prysurir ei ddyfodiad gan y gwynt.
- 31 **Cymry** Ni wahaniaethid gynt rhwng enw'r bobl a'r wlad, gw. GPC 771 d.g. *Cymru*.
- 32 **yno y** Cywasger yn ddwy sillaf.
yn naw byddin Bydd lluoedd y Mab Darogan yn ymrannu'n naw byddin; neu gellid derbyn darlleniad llsgrau. DFH¹H²J y *naw byddin*, eto'n cyfeirio at luoedd y Mab.
- 34 **dyffrynt** Ai 'gwastatir' yn gyffredinol a olygir yma? Ni nodir yr ystyr hon yn G 416 nac yn GPC 1129 d.g. *dyffryn*.
- 35 **chantho** Cyfeiria'n ôl at *myrdd*, ll. 33.
ellmyn Gw. GPC 1209; G 471; cf. GIRh 4.77. Ymgais i greu odl reolaidd yw *eillmin* yn llsg. A, bid sicr, ond disgwyliid *eillfin*, ac y mae tystiolaeth trwch y llsgrau. yn erbyn hynny.
- 36 **Llychlyn** Cred boblogaidd arall oedd y byddai'r Mab yn arwain y Llychlynwyr hefyd, cf. GSDT 17.49, 61; GGMD iii, 1.72n. Cofid amdanant o hyd fel rheibwyr, cf. GIG 17 (IV.41–2).
llwybr Y mae'r ll. yn fyr o sillaf oni chyfrifir hwn yn ddeusill.
tremyn Diwygiwyd er mwyn y gynghanedd sain; am y gair, gw. GPC 3585 d.g. *tremyn*¹.
- 37 Y mae'r ll. yn hir o sillaf.
Mynyw Hen enw ar Dyddewi. Dim ond yn llsg. D y ceir *Manaw*, er mai cyplysiad cyffredin oedd Manaw a Môn, cf. GDGor 7.34n; GIBH 4.33–4.
Môn Cf. GDGor 6.32n; GSDT 17.55n.
- 38 **leder** GPC 2056. Hon yw'r enghraifft gyntaf a nodir yno; daw'r un nesaf o GGF² 210 (LXXX.9) *Fforster, leder lâl ydwyd*.
- 41 **ffawydd** Gwaywffyn, efallai, gw. GPC 1279 a cf. GHC 37 (XXI.49) *gwewyr ffawydd*; DN 59 (XX.67) *Oes ffawydd nas nydd, ne onn—yn waewyr*. Llai tebygol yw cyfeiriad at le penodol, oherwydd ni thyf ffawydd yn naturiol yng Nghymru ac eithrio yn y de-ddwyrain, gw. William Linnard, *Welsh Woods and Forests: A History* (Llandysul, 2000), 9–10.
- 43 **Brython** E.ll., cf. GPC 341. Am y treigladd, cf. GSC 23.46 *Tair lleng wŷr i'r Trallwng oedd*.

*Enw person***Duw** 22.1*Enwau lleoedd***Berwig** Berwick-on-Tweed
22.20n**Caer Lundain** 22.15–16n**Cymry** Cymru 22.31n**Dofr** Dover 22.20n**Lloegr** 22.23, 34**Llychlyn** 22.36n**Llydaw** 22.38**Môn** 22.37n, 44**Mynyw** Tyddewi 22.37n**Rhufain** 22.18n

Mynegai i'r nodiadau

- â: â'm** 16.32n
aberth 1.41n
adain 20.32n
adardy 4.49n
adeilio: adeiliais 18.9n
adeinfrith 13.33n
adlais 18.1n
aelaw 10.80n
aflawais 18.4n
anghraifft 11.27n
anghyfion 22.17n
ail 3.24n, 14.10n, 16.16n; **ar ei ail** 14.10n
almari 2.4n
allmon: ellmyn 22.35n
amryw 8.61n
anarllwys 17.41n
anelw 21.1n
anniben 8.31n
annoeth 1.3n
annudd 4.32n
antrais 18.29n
antur 10.11n
ar bâr 15.39n
ar fyr ennyd 9.13n
ar llawr 20.24n
ar y ffydd 15.45n
arael 7.7n
arail 1.27n
aren 9.6n
Arglwydd 9.1n, At.1n
arian 16.61n
aros At.28n
arwydd 11.28n
Athro 9.2n
aur 16.66n, 67–8n
awyr 8.54n
bach At.50n
baich At.46n; **beichau** 9.3n
bardd 13.38–9n
barn 9.1n
baw: bawa' 20.21n
berw 5.36n
beunydd 16.48n
blaidd 22.8n
blodau 3.3n
bod: oedd 7.25n, 8.6n, At.35n;
boed 6.19n
botymog 18.3n
bradw 21.57n
braich 16.75n
brân 20.6n
brawd 8.8n; **brodyr** 17.38n
briger 3.7n
brigladd At.14n
brithflawd 5.19n
browys 10.36n
brwyd 20.34n
Brython 22.43n
bual 15.4n
bulwg At.65n
bwgwl 10.22n
bwrdd 12.14n
bwriad 3.2n
bylchdwr 1.6n
caban 13.18n
cadair 11.4n, 13.31n
cadgamlan At.66n
cadw 13.2n
cae 13.14n
cael: cawn 11.6n
caen 5.29n, 73n
caer 22.16n
caeth 11.28n

- cafod** At.63n
cain: ceinion At.64n
callnaid 21.8n
canolrudd 17.34n
canu: canant 8.65n
cap 13.15n
caradas 1.19n
carn 21.31n, 60n
carw: ceirw 15.57n
catgor 10.30n
ced 7.29n, 16.41n
ceidwad 10.52n, 71n
ceilio: ceiliwyd 7.20n
ceiliog coed 13.31n
Celi 8.24n
cenedl 8.73n
cenfigen 9.6n, 10.21n
cennad 10.84n
cerdd 9.6n
cerddawr 18.21n
cerdd ... dafawd 4.17n
cernen 21.29n
cesail At.38n
cethlydd: cethlyddod 14.5n
cidwm 9.16n
cil 13.31n; **ciliau** 9.18n
ciried 15.47n
ciwdawd 10.52n
claer 6.32n
clau 16.8n
cledd 15.4n, 11n
clêr 18.36n
clerwr 18.47n
clos 14.2n
cludeirio: cludeiriais 18.16n
clwyf 8.6n
clymwr 13.32n
cnawdlathr 3.8n
cochl 2.29n
codiad 16.25n
codded 12.8n
coedlofft 13.11n
coedwig 13.4n
coetir 4.35n
coeth 20.3n
conglog 15.21n
colgant 21.7n
collnef 21.8n
collswydd 21.2n
compod 4.16n
corn 21.60n
corunog 21.1n
costio: costiai 15.22n
crain 20.7n
cred 11.24n
crededun 8.79n
crefydd 11.2n
creifion At.64n
creigrudd 6.37n
creinio: creinai 14.21n
croen 20.34n
crugyn At.36n
crwm 13.19n
crybwyll 10.17n
cryngwmpas 1.37n
cuder 20.19n
cudynfrych 13.33n
cul 2.38n
Cuniad 10.54n
cwmpas 22.1n
cwnsallt 6.18n
cwpan: cwpanau 5.20n
cwpl 13.17n; *ll.* **cwplâu** 13.19n
cwrel 6.20n
cwrt 13.13n
cwthr 20.4n
cwys: cwysau 9.12n
cyd 8.55n
cydornair 11.4n
cyfarch: cyferchais 18.51n
cyfenw 8.69n
cyfryw 1.29n
cyffeithdy 13.5n
cyffes 10.77n
cyff'lybu 14.38n
cyffredin 10.1–2n

- cyffur** 15.45n
cynglwr 13.54n
cyhoeddi 7.25n
cyhyrddu: cyhyrddawdd 8.1n
cylionyn 20.45n
cymarol 8.71n
cymediw: cymediwiau 10.41n
cymen 9.1n
cymun 13.58n
cyndyn 11.37n
cynhafal 5.33n
cynnwys 10.35n
cynyddfor 22.15n
cyrch 21.41n
cyrredd 16.23n
cyrs 13.10n
cysefin 10.1–2n
cysoni: cysonir 22.18n
cystal 15.24n
cythraul: cythreuliaid 10.83n
cywir 13.22n
daered 17.8n
dangos 8.95–6n, At.12n
dan wybr 15.6n
dam 20.28n
darllain 17.41n
dawn 14.29n, 15.55n, 19.15n
dechrau 8.15–16n
deheudwr 15.32n
deifniawg 8.20n
deiliog 16.67–8n
delw 3.24n
delltyn 5.69n
deorwin 8.14n
desgl 1.42n
deutal 22.19n
deuwg At.13n
Dewin 10.2n
dewis ar 4.1–2n
dewrfwch 5.5n
diadfail 8.72n
diaereb 1.4n; **diareb** 4.60n
dialwr: dialwyr 11.16n
dianc: dianged 11.30n
didawddgwyn At.32n
didranc: didranc 11.18n
diddanu: diddanaint 8.66n
didictraul 7.21n
diegr 6.33n
dien 13.26n
diflwg 16.26n
difri 19.15n
difro 9.4n
dig: dicia' 1.22n
di-ged 8.91n
digoni: digonais 18.17n
dihydwyll 15.32n
dillyn 7.27n
dioer 18.21n
diolch: diolchaf 20.1n **diyleh**
 15.5n
diorwag 3.21n, 13.41n
dirnad 5.56n
disgwyliwr 5.8n
diwedd 8.15–16n, 10.82n
diwyd 5.39n
diwyl At.54n
diwyneb 10.23n
doctor 4.64n
dodi: dodaf 11.36n
dôl 8.72n
draenblu 6.12n
draig goch 22.11n
draig wen 22.10n
drudaniaeth At.14n
drws: drysau 9.17n
dryw 18.18n
diogi 9.7n
du: dued 11.8n
dubys At.58n
duw 18.51n
Duwillun Pasg 7.28n
dwrn 13.41n
dwyfron 13.50n
dwyfrongledr 7.2n
dydd 4.19n, 8.95–6n
dyfrgi 20.34n; **dyfrgwn**
 21.20n

dyfrllyd 21.66n
dyffrynt 22.34n
dygiad 10.76n
dylun At.41n
dymyn 11.39n
dyn 8.6n, 79n; **dyniadon** 11.25n
dysglöen 1.34n
dywillun 8.26n
edifar 8.21n; **edifar gan** 10.43–4n
edryd 8.93n
eiddo: einwch 8.87n
eidduned 8.2n
eilfedydd 8.38n
Eingl 22.6, 30
eiliad 10.64n, 80n
eilun 8.56n
eilliwr 17.38n
ein At.73n, 11.31n
eirinha 20.4n
eiry 7.23n, 22.13n
eiry mynydd 21.47n
elech 20.18n
enillwr 19.11n
ennyd gw. ar fyr ennyd
er: erof 5.62n
erglyw At.1n
erlyn 3.23n
erwydd 5.17n
etgyllaeth 19.14n
ewythr: ewythredd 22.22n
fry 3.2n
ffallech 20.17n
ffawydd 22.41n
ffenigl 13.21n
ffenigwallt 6.18n
ffiol 20.10n
fflowrlym 3.31n
fflwch 3.31n
fflŵr-dy-lis 6.8n **fflowr d'lis** 15.11n
fforchog 18.4n
Ffrenig 13.17n
ffrier 17.52n
ffuon 6.28n

ffydd gw. ar y ffydd
ffyddfrawd 4.28n
ffyrddlingwerth 1.41n
Gair 9.19n
gair gofanaig 11.26n
gan: gennyf 18.23n
gefail 2.29n
geuedd 2.30n
glas 15.4n
glaswelw 17.46n
glendyd At.3n
glin 16.67–8n
gloywlaif 17.12n
gloywrwyl 1.10n
glud 7.18n
glŷn gw. mewn glŷn
glythineb 9.5n
gnaws 9.3n
gobaith 10.81n
god 14.9n
godech 20.17n
godineb 9.5n
gofeg At.69n
goganu 10.19n
golygordd 5.23n
gorllewin 8.13n
gorllwyn 13.23n
goror 12.1n
gorseddglod 7.24n
goruwch 18.17n
gosawg 16.32n
gosber 8.67n
gwawd tafawd 19.11n
gradd ddegfed 8.11n
graen 13.10n
grawn At.70n
grombil 20.15n
grudd 4.54n
gruglus 2.5n
gwŷd 12.12n
gwŷdd 16.17n
gwain 20.15n
gwalch 6.24n

- gwanegryd** 6.33n
gwarant 8.46n, 20.13n
gware 20.13n
gwasawd 20.28n
gwaster 18.52n
gwawddawl 14.18n
gwawn 2.22n
gwawr 4.4n **Gwawr** 8.46n
gwe 20.15n
gwedy 4.29n
gwedd 8.28n
gweddaidd 20.12n
gweilging 12.6n
gweingabl 21.25n
gweini 19.13n
gweinian 20.7n
gwely 11.20n
Gwener: Gwenerau 9.8n
gwynllestr 2.22n
gwiwdraul 1.36n
gwlad 10.86n
gwladwriaeth 16.22n
gwledd 10.86n
gwneuthur: gwnethyw 1.3n
gwregys 14.24n
Gŵr gofuned 11.26n
gwŷd 20.17n
gwŷyl 1.9n
gwylan 18.7n
gwŷyl arbennig 16.48n
gwylltol 6.16n
gwyn At.44n; **gwen** 5.66n
Gwyndodeg 1.7n
gwynias 22.28n
gwynt 22.28n
gwyrthfawr 10.67n
gwywdraws 1.39n
had At.58n
hael 5.4n
haf At.28n
hafdy 13.7n
hagr At.57n
hain 11.10n
hair 2.12n, 5.16n
harddreg 3.29n
hawl: holion 9.15n, 18n
he 20.15n
heb: hebof 4.66n
hebog 4.65–6n
henbeth 20.16n
herlod 18.53n
heulrhod 2.29n
hinon 16.15n
hoen 1.16n
hoenyn 20.44n
hoywdrais 5.1n
hwyl 7.5n
hybryd: hybrid 8.6n
hydraul 5.1n
hydd 16.76n
i 5.24n, 11.24n; **i'w** 16.12n; **i'n** 7.26n; **o'u** 16.45n
i ar 3.20n
iaith 16.71n
iangwr: iengwyr 5.32n
iâr 20.4n
iawnllun 2.21n
inseilwawd 4.10n
isgell 20.45n
iyrchell 21.60n
leder 22.38n
lladd: lladdwyf 18.20n
llain 20.7n
llannerch 7.23n
lled 15.40n
lledr gorwyn 5.18n
lleddf 1.13n
lleithgabl 21.11n
llid At.54n
lliw 10.69n
lliwydd 18.15n
llo 20.7n
llwybr 22.36n
llwyg 18.6n
llygod 21.44n
llymarch: llymeirch 21.27n

- llyn** 15.42n
llys 20.23n, 40n
llywyddgerdd 19.3n
mad 11.15n
maddau: maddeuid 4.21n
maelier 20.30n
maelierig 21.14n
maendwr 12.1n
maerdy 20.3n
magiad 10.22n
Mai 5.40n
mâl 2.15n
mân 13.8n
marianwydr 1.47n
mau 6.21n, 17.6n
mawr: mawr a 18.21n; **mwyr**
 16.74n; **nid mawr** 20.26n
mawrhoffi: mawrhoffais 18.28n
mebyd 4.25n
medel At.56n
medr 7.1n, 21.7n
medru: medrodd 21.3n
medd 14.1n
meddu: medd 8.41n
mefiliau 10.30n
Meidrad 10.12n
melin 4.34n
melynlas 6.9n
mewn glŷn 8.6n
mil o'r dyn 2.16n
mireinwych 1.47n
Modur 10.12n
moes 14.2n
môr: mŷr 8.53n
môr anghred Y Môr Coch 11.27n
morol flaidd 22.8n
morlo At.59n
mulfran 2.34n
murn 5.78n
myglyd: mygled 11.10n
mynor 11.15n
mynud 1.45n
mynwair 16.66n
- nâd** 3.23n, 10.26n
Naf y byd 19.8n
naill 19.12n
naw byddin 22.32n
nawair 5.10n
nawddwr 19.7n
naw mlynedd At.26n
nebun 8.79n
neddair 5.10n, 19.7n
neithor 21.53n
neu: neur At.24n
nid At.50n, 19.9n
niŷlog 18.30n
nodi: nodynt 16.15n, 51n
nos 8.95–6n
nued 11.18n
nugio: nugiais 18.11n
nyth 13.31n
oed: oedau 9.7n
oed dydd 3.14n
oen Duw Crist; delwedd am
 noddwr 16.55n
oerddwl 10.21n
oes 15.19n
offerennu: offerennais 18.12n
olew'r gyfraith 10.81n
omner 20.20n
onn 17.22n
o'u Gw. d.g. *i*
pabwyr 21.30n
pair 5.49n
pais 18.3n, 21.32n
pam gennyf 35n
pa nes 6.38n
pannwr 4.18n
pâr gw. ar bâr
parlmant 4.8n
parthlwydd 4.7n
pawl 17.22n
pebyll 6.4n, 21.52n
pechawd 9.3n; **pechodau** At.46n
pedeiros 16.76n
pedwerydydd 8.60n

peinioel 2.3n
penceirddiaeth 4.6n
penhwygin 1.30n
penial 4.17n
penigamp 4.15n
penseirff 4.9n
penselwayw 4.10n
penydiwr 12.1n
perffeithrad 10.30n
pergyn 4.11n
peri: pair At.52n
perigl At.7–8n **perygl** 12.13n
perthidgnu 6.12n
perygl gw. **perigl**
piben 21.30n
pill 6.26n
pin 20.38n
plegyd 10.70n
plu 13.26n
plygiad 10.70n
pob 8.73n, At.12n
pobl 19.7n, 22.23n
porth 15.34n
porthloedd 4.7n
pregeth 13.9n
pren y fuchedd 10.85n
pres 2.31n
prim 8.67n
proses 4.45n
pryd 20.32n
pryder 10.59n
prydiaith 9.14n
puntr 4.14n
pwmel At.45n
pwyaethaf 18.45n
pwys 15.13n
pygliw 2.6n
pylgaint 8.65n
pys At.63n
pys y llygod 2.7n
rwnsag 5.49n
rhaeadrflaen 1.5n
rhag 5.55n

rhagflaen At.61n
rhaith 5.31n
rhamant 21.7n
rhan At.18n
rheglydd 8.48n
rheiniad 21.20n
rheol 2.23n
rheuffedd 6.1n
Rhi 8.24n
rhimwr 21.7n
rhin 1.30n
Rhoddiad 10.46n
rhòl 4.46n
rhuddelltrem 6.24n
rhuddo 10.26n
rhus 1.27n, 19.3n
rhwy 18.49n
rhwyd 4.48n, 21.44n
rhwydd 9.1n
rhwyf: rhwyfau 9.4n
rhwyg 19.1n, 5n
rhwystyr 15.43n
rhyfelwr 12.2n
rhyswr 19.15n
sant: saint 10.6n
sarn 21.60n
seiliad 10.28n
sied 4.52n
simant 7.16n
sofl 6.14n
sum At.37n
swllt At.38n
swrcodan 21.21n
swyn 2.25n
syfudr 5.27n
syndalwe 1.13n
taelwriaeth 4.62n
taen 7.9n
tair ynys 15.33n
tâl 15.23n
tâl gw. **yn nhâl**
tarddu: tardd At.62n
tarnu 21.51n

teg: teced 11.1n
tenebras 21.12n
terra 10.72n
tinhwyo: tinhwygais 18.6n
tir gwŷdd 4.50n
toniar 7.9n
torch 16.61n
torwyn 2.32n
trasyth 7.31n
trawst: trostrau 14.24n
tremwalch 3.19n
tremyn 22.36n
tro 1.43n, 10.20n
troednoeth 17.47n
trugar: trugared 11.31n
trum 5.63n
trydydydd 8.50n
tuddedyn 4.11n
turnen 21.51n
tŵr dwynsiwn 15.35n
Tŵr y Fanner 15.29n
twysen 6.11n
tŷ 18.37n
tybio 10.19n
tycio: tycia 11.1n

tyfu: tyfid 8.87n
tyno 7.14n
uchel 10.54n
ufydd At.69n
uniongoffl 6.14n
unpryd 9.8n
usur 9.12n
wind 6.15n
wybr gw. dan wybr
wybren 1.42n
wylofen 6.26n
yadrodd: ymadroddion 11.6n
yn nhâl At.90n
yntau 16.69n
yrhawg 8.20n
ysbaid 8.76n
ysbas 2.14n
ysgadan 18.54n
ysgod 20.46n
ysgornach 20.42n
ysgwîr 4.38n
ystwffl 20.40n
Ystwyll 18.32n
yswîn 20.38n

Llawysgrifau

Nodir isod y llawysgrifau y mae'r cerddi a olygir yn y gyfrol hon yn ymddangos ynddynt. Yn achos llawysgrifau a gopiwyd gan fwy nag un ysgrifennydd, nodir y llaw(iau) a fu'n gyfrifol am gopïo'r testunau a olygwyd yn y gyfrol hon yn unig. Diolchir i Mr Daniel Huws am unrhyw ddyddiadau neu wybodaeth nas crybwyllir yn y ffynonellau printiedig a nodir.

Llawysgrifau yng nghasgliad Llyfrgell Prifysgol Cymru, Bangor

Bangor 6: Owen Jones 'Owain Myfyr', 1768, gw. 'Catalogue of Bangor MSS. General Collection' (cyfrol anghyhoeddedig, Prifysgol Cymru, Bangor) dan rif y llawysgrif.

Bangor 704: Richard Williams, Machynlleth (1747–1811), ?1780au, gw. *ib.*

Bangor (Mos) 5: Thomas Wiliems, c. 1570x90, gw. E. Gwynne Jones and A. Giles Jones, 'A Catalogue of the (Bangor) Mostyn Collection' i, (cyfrol anghyhoeddedig, Prifysgol Cymru Bangor, 1967), dan rif y llawysgrif.

Bangor (Mos) 17: llaw anh., ail hanner yr 17g., gw. *ib.*

Llawysgrifau Ychwanegol yn y Llyfrgell Brydeinig

BL Add 10313: Dafydd Jones, Trefriw, canol y 18g., gw. CAMBM 1836, 29; W. Gerallt Harries, 'Un arall o lawysgrifau Dewi Fardd', B xxvi (1974–6), 161–8.

BL Add 14866 [= RWM 29]: David Johns, 1586–7, gw. RWM ii, 1022–38.

BL Add 14870 [= RWM 53]: Lewis Morris a'i gynorthwydd, c. 1748, gw. *ib.* 1144–51.

BL Add 14876: Richard Morris, 1722–49, gw. CAMBM 1844, 19–20.

BL Add 14882 [= RWM 31]: Wiliam ap Wiliam ap Robert, Tregarweth, 1591, gw. RWM ii, 1048–53.

BL Add 14908: William Owen [Pughe], 18g./19g., gw. CAMBM 1844, 31.

BL Add 14932: William Morris, 1740–55, gw. *ib.* 36.

BL Add 14936: Richard Morris, c. 1750–74, gw. *ib.* 39.

BL Add 14965: llaw anh., nid cyn 1648, gw. *ib.* 45–6.

BL Add 14967 [= RWM 23]: llaw anh., canol yr 16g. (ar ôl 1527), gw. *ib.* 47; RWM ii, 996–1014.

BL Add 14970: Edward Williams 'Iolo Morganwg', c. 1800, gw. CAMBM 1844, 48–9.

- BL Add 14976 [= RWM 22]:** un o gynorthwywyr John Davies, Mallwyd, *c.* 1617, gw. *ib.* 52; RWM ii, 986–96.
- BL Add 14978:** llaw anh., *c.* 1600, gw. CAMBM 1844, 53.
- BL Add 14986:** Lelo Gwta a sawl llaw anh., ail hanner yr 16g., gw. *ib.* 56.
- BL Add 15000:** Owen Jones ‘Owain Myfyr’, *c.* 1770–5, gw. *ib.* 60–1.
- BL Add 15001:** John Walters a’i gynorthwywyr, cyn 1792, gw. *ib.* 61–2.
- BL Add 15004:** Evan Evans ‘Ieuan Fardd’, *c.* 1760, gw. *ib.* 63.
- BL Add 15038:** Dafydd ap Jenkin Amheredydd, 1575, gw. *ib.* 76–7.
- BL Add 24980 [= RWM 39]:** llaw anh., *c.* 1600, gw. RWM ii, 1082–7.
- BL Add 31056:** llaw anh., ail hanner yr 17g. (ar ôl 1658), gw. CAMBM 1876–81, 154.
- BL Add 31057:** llaw anh., 16g./17g., gw. *ib.*
- BL Add 31063:** Owen Jones ‘Owain Myfyr’, Hugh Maurice a chynorthwydd anh., 18g./19g., gw. *ib.*
- BL Add 31081:** Owen Jones ‘Owain Myfyr’, Hugh Maurice a chynorthwydd anh., 18g./19g., gw. *ib.*
- BL Add 31083:** Owen Jones ‘Owain Myfyr’, Hugh Maurice a chynorthwydd anh., 18g./19g., gw. *ib.*

Llawysgrifau yng nghasgliad Llyfrgell Bodley, Rhydychen

- Bodley Welsh e 3:** llaw anh., 16g./17g., gw. SCWMBLO vi, 53; Garfield H. Hughes, *Iaco ab Dewi 1648–1722* (Caerdydd, 1953), 47–8.
- Bodley Welsh e 7:** llaw anh., 16g./17g., gw. SCWMBLO vi, 216.

Llawysgrif yng nghasgliad Brogyntyn yn Llyfrgell Genedlaethol Cymru, Aberystwyth

- Brog (y gyfres gyntaf) 2:** Humphrey Davies, 1599, gw. ‘Catalogue of Brogyntyn Manuscripts and Documents’, i (cyfrol anghyhoeddedig, Llyfrgell Genedlaethol Cymru, Aberystwyth, 1937), 3–5; E.D. Jones, ‘The Brogyntyn Welsh Manuscripts’, *Cylchg LIGC v* (1947–8), 234–6.
- Brog (y gyfres gyntaf) 5:** llaw anh., diwedd yr 17g., gw. ‘Catalogue of Brogyntyn Manuscripts and Documents’, i (cyfrol anghyhoeddedig, Llyfrgell Genedlaethol Cymru, 1937), 10–12; E.D. Jones, ‘The Brogyntyn Welsh Manuscripts’, *Cylchg LIGC v* (1947–8), 237.

Llawysgrifau yn Llyfrgell Ganolog Caerdydd

- Card 1.52:** Iaco ab Dewi, 1713x22, gw. Graham C.G. Thomas & Daniel Huws, *Summary of the Manuscripts ... commonly referred to as the “Cardiff MSS”* (Aberystwyth, 1994), 6.
- Card 1.133:** Iaco ab Dewi, hanner cyntaf y 18g., gw. *ib.* 15.

- Card 2.5** [= RWM 11]: llaw anh., 16g./17g., gw. RWM ii, 138–45.
- Card 2.40** [= RWM 26]: John Morgan, Matchin, c. 1714, gw. *ib.* 214–24.
- Card 2.86** [= RWM 42]: William Jones, ail hanner y 18g., gw. *ib.* 235–6.
- Card 2.114** [= RWM 7]: llaw anh., 1564–6, gw. *ib.* 110–28.
- Card 2.201** [= RWM 63]: Rhisiart ap Siôn, 1578x81, gw. *ib.* 266–72.
- Card 2.202** [= RWM 66]: John Davies, Y Goetre, 1690–4, gw. *ib.* 289–93.
- Card 2.616**: llaw anh., hanner cyntaf yr 17g. (ar ôl 1618), gw. Graham C.G. Thomas & Daniel Huws, *op.cit.* 142.
- Card 2.623** [= Hafod 13]: Iaco ab Dewi, nid ar ôl 1684, gw. RWM ii, 314–18.
- Card 3.4** [= RWM 5]: Elis Gruffydd, c. 1527, gw. *ib.* 96–103.
- Card 3.37** [= RWM 20]: llaw anh., 1614x36, gw. *ib.* 193–202.
- Card 4.10** [= RWM 84]: Dafydd Jones, Trefriw, canol y 18g., gw. *ib.* 790–3.
- Card 4.156** [= RWM 64]: Margaret Davies, 1736–7, gw. *ib.* 272–85.
- Card 4.330** [= Hafod 26]: Thomas Wiliems, c. 1574, gw. *ib.* 336–45.
- Card 5.11** [= RWM 33]: llaw anh., ail hanner y 18g., gw. *ib.* 230.
- Card 5.30** [= RWM 65]: Siôn Dafydd Laes, 1682–4, gw. *ib.* 285–9.
- Card 5.167** [= Thelwall]: Rhys Cain (cylch Richard Langford), c. 1565–72, gw. Graham C.G. Thomas & Daniel Huws, *op.cit.* 451; BaTh 303, 311–12.
- Llawysgrifau yng nghasgliad Cwrtmawr yn Llyfrgell Genedlaethol Cymru, Aberystwyth*
- CM 5**: Ifan Tudur Owen, Dugoed, o bosibl, c. 1600, gw. RWM ii, 878–86; B.G. Owens & R.W. McDonald, ‘A Catalogue of the Cwrtmawr Manuscripts’ i (cyfrol anghyhoeddedig, Llyfrgell Genedlaethol Cymru, Aberystwyth, 1980), 5–6.
- CM 11**: David Ellis, 1777, gw. RWM ii, 895–900; B.G. Owens & R.W. McDonald, *op.cit.* 12–13.
- CM 14**: Lewis Morris, 1727, gw. RWM ii, 903–8; B.G. Owens & R.W. McDonald, *op.cit.* 17; Dafydd Wyn Wiliam, *Cofiant Lewis Morris 1700/1–42* (Llangefni, 1997), 142.
- CM 22**: llaw anh., hanner cyntaf yr 17g., gw. RWM ii, 919–20; B.G. Owens and R.W. McDonald, *op.cit.* 25.
- CM 23**: llaw anh., 16g./17g., gw. RWM ii, 921–3; B.G. Owens & R.W. McDonald, *op.cit.* 26.

CM 312: llaw anh., 16g./17g., gw. B.G. Owens, Rh.F. Roberts & R.W. McDonald, 'A Catalogue of the Cwrtmawr Manuscripts', ii (cyfrol anghyhoeddedig, Llyfrgell Genedlaethol Cymru, 1993), 370.

CM 381: John Williams 'Ioan Rhagfyr', 1783, gw. *ib.* 435; GDG clxviii–clxix.

CM 454: Peter Bailey Williams, c. 1791–3, gw. B.G. Owens, Rh.F. Roberts & R.W. McDonald, *op.cit.* 509.

Llawysgrif yng nghasgliad J. Gwynedd Davies ym Mhrifysgol Cymru Bangor

Gwyn 6: Peter Bailey Williams, 1794, gw. GSCMB dan rif y llawysgrif.

Llawysgrifau yng nghasgliad Coleg Iesu, Rhydychen

J 101 [= RWM 17]: llaw anh., canol yr 17g., gw. RWM ii, 68–86; E.D. Jones, 'The Brogyntyn Welsh Manuscripts', Cylchg LIGC v (1947–8), 234–6 a phlât 32.

J 111, 'Llyfr Coch Hergest' [= RWM 1]: Hywel Fychan ac eraill, c. 1400, gw. RWM ii, 1–29; G. Charles-Edwards, 'The Scribes of the Red Book of Hergest', Cylchg LIGC xxi (1979–80), 246–56; D. Huws, 'Llyfr Coch Hergest' yn CyT 1–30.

J 138 [= RWM 16]: Robert Davies, Gwysanau, 1628, gw. RWM ii, 64–8.

J 139 [= RWM 14]: llaw anh., hanner cyntaf yr 17g., gw. *ib.* 56–7.

J 140 [= RWM 15]: llaw anh., hanner cyntaf yr 17g. (nid yn gynharach na 1613), gw. *ib.* 57–64; ymhellach ar y llaw, gw. E.D. Jones, 'The Brogyntyn Welsh Manuscripts', Cylchg LIGC vi (1949–50), 223.

Llawysgrif yng nghasgliad J. Glyn Davies yn Llyfrgell Genedlaethol Cymru, Aberystwyth

JGD 1: Hugh Kenrick ac eraill, 1650au, gw. 'Schedule of Manuscripts and Papers Deposited by J. Glyn Davies, Esqu., M.A., Llanarth' (cyfrol anghyhoeddedig, Llyfrgell Genedlaethol Cymru, Aberystwyth, [1949]), 1–31.

Llawysgrifau yng nghasgliad Llyfrgell Genedlaethol Cymru, Aberystwyth

LIGC 16B: cynorthwydd i Wiliam Bodwrda, 1630x50, gw. NLWCM 37–47; Geraint Gruffydd, 'Llawysgrifau Wiliam Bodwrda o Aberdaron (a briodolwyd i John Price o Fellteyrn)', Cylchg LIGC viii (1953–4), 349–50; Dafydd Ifans, 'Bywyd a Gwaith Wiliam Bodwrda (1593–1660) o Aberdaron' (M.A., Cymru [Aberystwyth], 1974), 565–71, 570; *id.* 'Wiliam Bodwrda (1593–1660)', Cylchg LIGC xix (1975–6), 300–10, *passim*.

- LIGC 560B:** Wiliam Bodwrda a'i gynorthwydd, canol yr 17g., gw. HMNLW i, 34; GDG cxlii–iv; R.G. Gruffydd, 'Llawysgrifau Wiliam Bodwrda o Aberdaron (a briodolwyd i John Price o Fellteyrn)', Cylchg LIGC viii (1953–4), 350; Dafydd Ifans, 'Bywyd a Gwaith Wiliam Bodwrda (1593–1660) o Aberdaron' (M.A. Cymru [Aberystwyth], 1974), 572–8.
- LIGC 642B:** llaw anh., hanner cyntaf yr 17g., gw. HMNLW i, 43.
- LIGC 670D:** William Jones 'Bleddyn', Llangollen, 19g., gw. *ib.* 46–7.
- LIGC 673D:** William Jones, Llangollen, 19g., gw. *ib.* 47.
- LIGC 727D:** Huw Machno, erbyn 1610, gw. *ib.* 53.
- LIGC 832E:** William Bulkeley, Brynddu, hanner cyntaf y 18g., gw. *ib.* 63.
- LIGC 834B:** un o gynorthwywyr John Davies, Mallwyd, c. 1610x20, gw. *ib.* 64.
- LIGC 1260B:** William Evans, 1770x89, gw. *ib.* 103.
- LIGC 1553A:** Roger Morris, c. 1582–1633, gw. *ib.* 128–9; CLC² 520.
- LIGC 1560C:** William Griffith, 16g./17g., gw. HMNLW i, 130.
- LIGC 1668B:** Walter Davies a'i gynorthwydd, 19g. (erbyn 1833), gw. *ib.* 148.
- LIGC 1971B [= Pant 2]:** Evan Evans 'Ieuan Fardd', ?trydydd chwarter y 18g., gw. RWM ii, 802–4.
- LIGC 1980B [= Pan 11]:** Evan Evans 'Ieuan Fardd', 18g., gw. *ib.* 815–16.
- LIGC 2002C [= Pant 33]:** Evan Evans 'Ieuan Fardd', c. 1760, gw. *ib.* 841–2.
- LIGC 2030B [= Pant 64]:** Wiliam Bodwrda a'i gynorthwywyr, canol yr 17g. (nid yn gynharach na 1643), gw. *ib.* 865.
- LIGC 3048D [= Mos 145]:** Wiliam Bodwrda a'i gynorthwydd, 1644x50, gw. RWM i, 151–68; Dafydd Ifans, 'Bywyd a Gwaith Wiliam Bodwrda (1593–1660) o Aberdaron' (M.A. Cymru [Aberystwyth], 1974), 341–52.
- LIGC 3049D [= Mos 146]:** llaw anh., 1560x80 (tt. 85, 141); Ifan Siôn o Wydir a Huw Machno, nid cyn 1636 (t. 486), gw. RWM i, 168–79.
- LIGC 3050D [= Mos 147]:** Edward Kyffin, ?1570au, gw. *ib.* 180–96.
- LIGC 3051D [= Mos 148]:** Thomas Davies, ail hanner yr 16g. ond cyn 1594, gw. *ib.* 196–212.
- LIGC 3057D [= Mos 161]:** llaw anh., 1558–63, gw. *ib.* 242–55.
- LIGC 3066E [= Mos 212]:** llaw anh., hanner cyntaf yr 17g. (cyn 1640), gw. *ib.* 279–86.
- LIGC 3077B:** llaw anh., 17g., gw. HMNLW i, 264.
- LIGC 4710B:** Gwilym Pue, 1676, gw. HMNLW ii, 36–7.

- LIGC 4973B:** John Davies, Mallwyd, 1617x34, gw. *ib.* 59; *Dr John Davies of Mallwyd: Welsh Renaissance Scholar*, ed. Ceri Davies (Cardiff, 2004), 107.
- LIGC 5261A:** Thomas Gruffith, 1689x1706, gw. HMNLW ii, 81.
- LIGC 5269B:** un o gynorthwywyr John Davies, Mallwyd, 1626–44, gw. *ib.* 82.
- LIGC 5272C:** Edward Kyffin, 1576x1581 (1577, o bosibl), gw. *ib.* 83.
- LIGC 5283B:** llaw anh., hanner cyntaf yr 17g., gw. *ib.* 85.
- LIGC 5474A [= Aberdâr 1]:** Benjamin Simon, 1747–51, gw. RWM ii, 395–408; HMNLW ii, 104.
- LIGC 5475A [= Aberdâr 2]:** Benjamin Simon, 1754, gw. RWM ii, 395–408; HMNLW ii, 104.
- LIGC 6209E:** William Jones, cynorthwydd Edward Lhuyd, 17/18g., gw. *ib.* 158–9.
- LIGC 6499B:** llaw anh., 1640x55, gw. *ib.* 186.
- LIGC 6680B, Llawysgrif Hendregadredd:** llaw anh., hanner cyntaf y 14g., gw. MWM 193–226.
- LIGC 9111A:** llaw anh., 18g., gw. HMNLW iii, 114.
- LIGC 9166B:** llaw anh., canol yr 17g., gw. *ib.* 121.
- LIGC 9169B:** llaw anh., canol yr 17g., gw. *ib.* 122.
- LIGC 13069B:** Thomas ab Ieuan, Tre'r Bryn, 1674, gw. HMNLW iv, 357–8; TLIM 171.
- LIGC 13090E [= Llanofer C.3]:** Edward Williams 'Iolo Morganwg', c. 1772–90, gw. 'Schedule of Llanover Manuscripts' (cyfrol anghyhoeddedig, Llyfrgell Genedlaethol Cymru, Aberystwyth, 1914), 8; HMNLW iv, 370–1.
- LIGC 13167B:** Gwilym Pue, 1674–6, gw. *ib.* 482–3.
- LIGC 20968B:** llaw anh., canol yr 17g., gw. 'Llawysgrifau 20001–21700' (cyfrol anghyhoeddedig, Llyfrgell Genedlaethol Cymru, Aberystwyth).
- LIGC 21248D [= Mos (heb ei rhifo)]:** Richard Cynwal ac eraill, c. 1630, gw. 'Catalogue of Mostyn MSS purchased in 1974' (cyfrol anghyhoeddedig, Llyfrgell Genedlaethol Cymru, Aberystwyth, 1975), 24–65.
- LIGC 21287B [= Iolo Aneurin Williams 1]:** Evan Evans 'Ieuan Fardd', 18g., gw. Rh.F. Roberts, 'A List of Manuscripts from the Collection of Iolo Morganwg among the Family Papers Presented by Mr. Iolo Aneurin Williams and Miss H. Ursula Williams, 1953–4' (cyfrol anghyhoeddedig, Llyfrgell Genedlaethol Cymru, 1978), 1.

LIGC Mân Adnau 55B [= Abertawe 1]: David Ellis, *c.* 1788, gw. D. Ifans, 'Schedule of ... Minor Deposits' (cyfrol anghyhoeddedig, Llyfrgell Genedlaethol Cymru, 1975), 4.

LIGC Mân Adnau 1206B [= Tanybwlech 1]: llaw anh., *c.* 1700, gw. 'Schedule of the Contents of a Manuscript Volume of Welsh poetry known as the Tanybwlech Manuscript' (cyfrol anghyhoeddedig, Llyfrgell Genedlaethol Cymru, 1932), 1–42.

Llyfr printiedig yng nghasgliad Llyfrgell Genedlaethol Cymru, Aberystwyth
LIGC W.s.198: Price, Sir John, *A Description of Wales* (Oxford, 1663): yr ail ran gan David Powell gydag ychwanegiadau gan Robert Vaughan.

Llawysgrifau yng nghasgliad Llansteffan yn Llyfrgell Genedlaethol Cymru, Aberystwyth

Llst 9: Roger Morys, 1580x1600, gw. RWM ii, 442.

Llst 11: llaw anh., *c.* 1580, gw. *ib.* 443–5.

Llst 12: llaw anh., ail hanner yr 16g., gw. *ib.* 445–8.

Llst 14: Samuel Williams, 17g., gw. *ib.* 448.

Llst 15: John Morgan, Matchin, *c.* 1707–11, gw. *ib.* 449–52.

Llst 30: un o gopiŵyr John Davies, Mallwyd, *c.* 1610x20, gw. *ib.* 465–73; Ceri Davies, *op.cit.* 112.

Llst 35: Wmffre Dafis, 16g./17g. (ar ôl 1598), gw. RWM ii, 478–82; ByCy 117; E.D. Jones, 'The Brogyntyn Welsh Manuscripts', Cylchg LIGC v (1947–8), 234n3.

Llst 41: llaw anh., 16g./17g., gw. RWM ii, 504–9.

Llst 51: llaw anh., 1643, gw. *ib.* 530.

Llst 55: Siôn Dafydd Rhys, *c.* 1579, gw. *ib.* 549–53.

Llst 118: Wmffre Dafis, *c.* 1601x35, gw. *ib.* 579–92; E.D. Jones, 'The Brogyntyn Welsh Manuscripts', Cylchg LIGC v (1947–8), 234.

Llst 119: William Phylip, *c.* 1647, gw. RWM ii, 592–602.

Llst 120: Jasper Gryffyth, *c.* 1597–1607, gw. *ib.* 603–9.

Llst 122: Wiliam Bodwrda, *c.* 1644x50, gw. *ib.* 609–20; R. Geraint Gruffydd, 'Llawysgrifau Wiliam Bodwrda o Aberdaron (a briodolwyd i John Price o Fellteyrn)', Cylchg LIGC viii (1953–4), 349–50; Dafydd Ifans, 'Wiliam Bodwrda (1593–1660)', Cylchg LIGC xix (1975–6), 300–10.

Llst 133: Iaco ab Dewi a Samuel Williams, *c.* 1712, gw. RWM ii, 664–94; Garfield H. Hughes, *Iaco ab Dewi 1644–1722* (Caerdydd, 1953), 37–40.

Llst 145: Samuel Williams, *c.* 1710x20, gw. RWM ii, 721–5, Garfield H. Hughes, *op.cit.* 22, 53.

Llst 163: llaw anh., ail hanner yr 16g., gw. RWM ii, 746–7.

Llst 181: llaw anh., *c.* 1556–8, gw. *ib.* 769–71.

Llst 186: Richard Thomas, 1778, gw. *ib.* 774.

Llawysgrifau yng nghasgliad Peniarth yn Llyfrgell Genedlaethol Cymru, Aberystwyth

Pen 49: John Davies, Mallwyd, 16/17g., gw. RWM i, 382–9.

Pen 51: Gwilym Tew, *c.* 1460–80, gw. *ib.* 399–402; MWM 61.

Pen 53: llaw anh., *c.* 1484, gw. RWM i, 403–9; *Peniarth 53*, gol. Henry Lewis (Caerdydd, 1927), vii.

Pen 54: ?Gwilym Tew ac eraill, *c.* 1480, gw. RWM i, 409–19; MWM 63, 95–6.

Pen 55: llaw anh., *c.* 1500, gw. RWM i, 421–5; MWM 63.

Pen 57: llaw anh., *c.* 1450, gw. RWM i, 428–32; MWM 61, 93.

Pen 63: Richard Cynwal, *c.* 1600, gw. RWM i, 444–8.

Pen 81: llaw anh., chwarter olaf yr 16g., gw. *ib.* 527–31.

Pen 82: Huw Arwystl, canol yr 16g., gw. *ib.* 531–9.

Pen 86: llaw anh., canol yr 16g., gw. *ib.* 550–6.

Pen 94: Thomas Wiliems, 1590au, gw. *ib.* 578–89.

Pen 96: Lewys Dwnn, *c.* 1600, gw. *ib.* 592–603.

Pen 97: llaw anh., *c.* 1605, gw. *ib.* 603–9.

Pen 104: llaw anh., 1624–51, gw. *ib.* 644–51.

Pen 108: Robert Vaughan, *c.* 1615–30, gw. 652–4.

Pen 112: John Jones, Gellilyfdy, 1619–21, gw. *ib.* 671–86; Nesta Lloyd, ‘A History of Welsh Scholarship in the First Half of the Seventeenth Century with Special Reference to the Writings of John Jones, Gellilyfdy’ (D.Phil. Oxford, 1970), 28–33.

Pen 114: John Jones, Gellilyfdy, *c.* 1650, gw. RWM i, 689–95.

Pen 118: Siôn Dafydd Rhys a’i gynorthwywyr, *c.* 1580–1620, gw. *ib.* 718–25.

Pen 121: Rhisiart ap Siôn, Sgorlegan, 1611x15, gw. *ib.* 740–7.

Pen 128: nifer o lawiau anh., yn perthyn i Edward ap Roger, Rhiwabon, 16g., gw. *ib.* 785–805.

Pen 131: Amryw lawiau, efallai gan gynnwys Gutun Owain ac Ieuan Brechfa, 15g.–16g., gw. *ib.* 812–22.

Pen 133: Gruffudd Hiraethog, erbyn 1550, gw. *ib.* 829–34.

Pen 134: Gruffudd Hiraethog, 1550–62, gw. *ib.* 834–47.

Pen 176: Gruffudd Hiraethog, 1545–53, gw. *ib.* 971–82.

Pen 178: Gruffudd Hiraethog, *c.* 1545, gw. *ib.* 991–4.

Pen 221: John Jones, Gellilyfdy, *c.* 1605–*c.* 1620, gw. *ib.* 1045; Nesta Lloyd, ‘A History of Welsh Scholarship in the First Half of the Seventeenth Century, with Special Reference to the Writings of John Jones, Gellilyfdy’ (D.Phil. Oxford, 1970), 26–7; M.T. Burdett-Jones, ‘Trydydd Llyfr Cywyddau John Jones, Gellilyfdy’, YB xvi (1990), 127–40.

Pen 312: John Jones, Gellilyfdy, 1610–40, gw. RWM i, 1114–18.

Llawysgrif yng nghasgliad Coleg Balliol, Rhydychen

Rhydychen, Coleg Balliol 353 [copi ffotostat yn LIGC 9048E]: Siôn Prys o Aberhonddu, ail chwarter yr 16g.: gw. GP cx–cxi; E.D. Jones, ‘Llyfr Amrywiaeth Syr Siôn Prys’, *Brycheiniog*, viii (1962), 97–104; R.A.B. Mynors, *Catalogue of the Manuscripts of Balliol College Oxford* (Oxford, 1963), 349–51.

Llawysgrif yng nghasgliad Wynnstey yn Llyfrgell Genedlaethol Cymru, Aberystwyth

Wy 1: Thomas Wiliems, *c.* 1570x90, gw. ‘Schedule of the Wynnstey Manuscripts and Documents’ (cyfrol anghyhoeddedig, Llyfrgell Genedlaethol Cymru, Aberystwyth, 1934–40), 1–2.

Wy 2: llaw anh. ar ran Wiliam Bodwrda, canol yr 17g., gw. ‘Schedule of the Wynnstey Manuscripts and Documents’ (cyfrol anghyhoeddedig yn Llyfrgell Genedlaethol Cymru, Aberystwyth), 2.

Mynegai i'r llinellau cyntaf

	<i>Td.</i>
Adeilais dŷ fry ar fryn	203
Anaml y chwârdd bardd barwn	275
Bwriais gariad a bery.....	33
Cefais o hoywdrais hydraul	44
Cosbwr y marwol bechawd	28
Da ar feirdd—a dewrwr fu	36
Da lafurfa dawn ni dycia dyn o'i deced.....	197
Dodes ei serch merch a'i medr	54
Duw erglyw, da fy Arglwydd.....	157
Fy Arglwydd rhwydd, Rhên, Dy farn gymen, difurn gamau.....	129
Goror maendwr, gwir benydiwr	201
Gwae ni golli rhi rhwysg Taliesin—Fardd.....	315
I Dduw y diolchaf, Ddewin plant Addaf	317
Ifan ddewr, o fewn ei ddawn	243
Madog gorunog, gŵr anelw—o'i fyw	321
Myfanwy lywy liwod	23
Pan gyhyrddawdd nawdd neddair hyged.....	107
Pa ŵr â'r hap pur yrhawg	250
Rhodiwr fydd clerwr, clau ei adlais.....	295
Rhodded Duw ras, cwmpas coeth	355
Rhywyr, medd a'i synhwyrâi	229
Trugarog Frenin, wyt Tri cysefin	145
Ymrafael ym o reufedd.....	51

Mynegai i'r gwrthrychau

Brawd du	2
Dafydd ap Gwilym	4
Duw	9, 10, 11
Gruffudd Iarll Mawddwy	20
Gwaith chwe diwrnod y creu.....	8
Halaenwr	5
Ieuan ab Einion o Eifionydd.....	15
Mab Maer Caer.....	18
Madog Offeiriad	21
Madog ab Ieuan ab Einion.....	16
Merch	3, 6, 12
Mis Mai	14
Myfanwy	1, 7
Owain Lawgoch	22
Plant Llywelyn Fychan.....	At.
Rhoser ap Llywelyn.....	19
Syr Rhys ap Gruffudd.....	17
Tŷ yn y llwyn	13