

**Die (Re-)Integration Kubas in Lateinamerika?
Probleme der politischen und ökonomischen Anpassung nach dem
Umbruch der Jahre 1989/90**

Inauguraldissertation
zur Erlangung des Grades eines Doktors der Philosophie

des Fachbereich Gesellschaftswissenschaften
und Philosophie

der Philipps-Universität Marburg

vorgelegt von

Jörg Heldmann
aus Kassel, im Dezember 2003

Vom Fachbereich Gesellschaftswissenschaften
und Philosophie als Dissertation angenommen am

Tag der Disputation / mündlichen Prüfung

Gutachter

.....

Inhaltsverzeichnis

Inhaltsverzeichnis	I
Abkürzungsverzeichnis	IV
Tabellenverzeichnis	IX
Abbildungsverzeichnis	XI
1 Einleitung	1
2 Kuba vor dem Umbruch der Jahre 1989/90	5
2.1 Die Geschichte Kubas bis zur Revolution von 1959	5
2.2 Die kubanische Revolution	6
2.3 Die politische Entwicklung des Landes nach 1959	9
2.3.1 Der kubanische Sozialismus des Fidel Castro	11
2.3.2 Die politischen Beziehungen Kubas	14
2.3.2.1 Das besondere Verhältnis zu den Ostblockstaaten	15
2.3.2.2 Die Außenbeziehungen zu den westlichen Ländern	21
2.3.2.2.1 Das problematische Verhältnis zu den USA und die Folgen	24
2.3.2.2.2 Kubas Position in internationalen Organisationen	33
2.3.2.3 Kubas heterogene Beziehungen zu Staaten der Dritten Welt	38
2.4 Kubas wirtschaftliche Leistung und Wirtschaftsbeziehungen	50
2.4.1 Die Entwicklungsphasen Kubas nach der Revolution	53
2.4.2 Das sozialistische Entwicklungsmodell unter ökonomischen Gesichtspunkten	63
2.4.3 Die Außenhandelsstruktur	68
2.4.3.1 Der Handel mit den RGW- und anderen sozialistischen Staaten	71
2.4.3.2 Kubas Handelsbeziehungen außerhalb der sozialistischen Gemeinschaft	74
2.4.4 Die Wirtschaftssektoren und die Handelsbilanz	76
3 Die Entwicklung Kubas nach den Jahren 1989/90	80
3.1 Die Wirtschaftskrise und ihre Folgen	81
3.1.1 Die ökonomischen Probleme zu Beginn der 90er Jahre	84
3.1.2 Die wichtigsten wirtschaftspolitischen Reformmaßnahmen der „período especial“ und deren Erfolge	87
3.1.2.1 „Apertura“ – sozialistische Öffnungspolitik und die Dezentralisierung des Außenhandels	89

3.1.2.2	Kubas neue Währungspolitik im Zuge der Banken- und Steuerreform	96
3.1.2.3	Verbesserte Rahmenbedingungen für ausländische Investoren	102
3.1.2.4	Die kubanische Wirtschaft: Von Freihandelszonen und Industrieparks	105
3.1.3	Die Schlüsselsektoren der Wirtschaft	107
3.1.3.1	Der Tourismus als Entwicklungsfaktor	109
3.1.3.2	Der Agrarsektor in der Krise?	113
3.1.3.3	Die neuen Wirtschaftsbereiche	118
3.1.4	Die politischen und sozialen Entwicklungen	120
3.1.4.1	Politische Akteure und Strömungen	122
3.1.4.2	Der kubanische Arbeitsmarkt	132
3.1.4.3	Einkommensverteilung und soziale Gerechtigkeit	136
3.1.4.4	Die Entwicklung der kubanischen Gesellschaft in den 90er Jahren anhand sozialer Indikatoren	139
3.2	Die Position Kubas in einer neuen Weltordnung	142
3.2.1	Das Verhältnis zwischen den USA und Kuba	144
3.2.2	Die osteuropäisch-kubanischen Beziehungen nach 1989/90	150
3.2.3	Kuba und die Europäische Union	153
3.3	Theoretische Grundlagen und Aspekte von Integration	158
3.3.1	Die ökonomische Integrationstheorie	158
3.3.1.1	Die unterschiedlichen Integrationsformen	161
3.3.1.2	Erwartete Effekte wirtschaftlicher Integration	163
3.3.2	Die Integrationstheorie aus politologischer Sicht	166
3.3.3	Nicht-wirtschaftlicher Nutzen von Integration	169
3.3.4	Einige Hindernisse für die Integration von Staaten	171
4	Die (Re-)Integration Kubas in die Region?	173
4.1	Die Wiederaufnahme regionaler politischer und ökonomischer Beziehungen	177
4.1.1	Kuba und die ALADI: Status und Handelsbeziehungen	187
4.1.2	Kubas Verhältnis zu den Staaten der Karibik und Zentralamerikas	197
4.2	Die bilateralen Beziehungen zwischen Kuba und den ALADI-Mitgliedstaaten	201
4.2.1	Die allgemeinen Reaktionen zur Integration Kubas in die Region aus Diplomatenkreisen	204
4.2.2	Kuba und Argentinien, Brasilien, Mexiko	206
4.2.3	Kuba und Chile, Kolumbien, Peru, Uruguay, Venezuela	217
4.2.4	Kuba und Bolivien, Ecuador, Paraguay	234

4.3 Zwischen Diplomatie, Argwohn und Freundschaft: Kubas momentane Position in der Region und die Hindernisse für eine weitere Integration _____	241
5 Zusammenfassung und Ausblick _____	254
Literatur- und Quellenverzeichnis _____	260
Anhang: Fragenkatalog _____	310

Abkürzungsverzeichnis

AAP	Acuerdo de Alcance Parcial
Abb.	Abbildung
ABC	Agencia Brasileña de Cooperación
AD	Acción Democrática
AKP	Afrikanische, Karibische und Pazifische (Partner-) Staaten (der EU)
ACS/ AKS	Association of Caribbean States/ Assoziation Karibischer Staaten
AJR	Asociación de Jóvenes Rebeldes
ALADI	Asociación Latinoamericana de Integración
ALALC	Asociación Latinoamericana de Libre Comercio
ALCA	Area de Libre Comercio de las Americas
ANPP	Asamblea Nacional de Poder Popular
ANR	Asociación Nacional Republicana
AOSIS	Alliance of Small Island States
AP	Acción Popular
APEC	Asia-Pacific Economic Cooperation
APRA	Alianza Popular Revolucionaria Americana
ASEAN	Association of Southeast Asian Nations
BCC	Banco Central de Cuba
Bd.	Band
BID	Banco Interamericano de Desarrollo
BIP	Brutto-Inlandsprodukt
BNC	Banco Nacional de Cuba
BPA	Banco Popular de Ahorro
BUJAE	Brigadas Estudiantiles Universitarias “José Antonio Echevarría”
bzw.	beziehungsweise
CACM	Central American Common Market
CADECA	Casas de Cambio
CANF	Cuban American National Foundation
CARICOM	Caribbean Community
CARIFTA	Caribbean Free Trade Area
CCDC	Caribbean Committee of Development and Cooperation
CDA	Cuban Democracy Act
CDR	Comité de Defensa de la Revolución

CEA	Centro de Estudios sobre América
CECLA	Comisión Especial de Coordinación Latinoamericana
CECM	Comité Ejecutivo del Consejo de Ministros
CEEC	Centro de Estudios de la Economía Cubana
CEPAL	Comisión Económica para América Latina y el Caribe
CIB	Centro de Investigaciones Biológicas
CIEM	Centro de Investigaciones de la Economía Mundial
CIGB	Centro de Ingeniería Genética y Biotecnología
CNIC	Centro Nacional de Investigaciones Científicas
COPEI	Comité de Organización Política Electoral Independiente
CPA	Cooperativa de Producción Agropecuaria
CPI	Consumer Price Index
CSME	CARICOM Single Market and Economy
CTC	Central de Trabajadores de Cuba
ders.	derselbe
d.h.	das heißt
EAI	Enterprise for the Americas Initiative
ECHO	European Commission Humanitarian Office
Eds.	Editors
EG	Europäische Gemeinschaft
EIU	Economist Intelligence Unit
EPLF	Eritrean People's Liberation Front
etc.	et cetera
EU	Europäische Union
f.	folgende (Seite)
ff.	fort folgende (Seiten)
FAO	Food and Agriculture Organization of the United Nations
FAR	Fuerzas Armadas Revolucionarias
FEU	Federación Estudiantil Universitaria
FN	Fußnote
FNLA	Frente Nacional para la Libertação de Angola
FMC	Federación de Mujeres Cubanas
FOCAL	Canadian Foundation for the Americas
FSLN	Frente Sandinista de Liberación Nacional
FTAA	Free Trade Area of the Americas

FuE	Forschung und Entwicklung
G-77	Gruppe der 77
GATT	General Agreement on Tariffs and Trade
GEPLACEA	Grupo de los Países Lationoamericanos y de Caribe Exportadores de Azúcar
GSTP	Global System of Trade Preferences
GUS	Gemeinschaft Unabhängiger Staaten
HDI	Human Development Index
Hrsg.	Herausgeber
IADB	Inter-American Development Bank
IAEA	International Atomic Energy Agency
IAJC	Inter-American Juridical Committee
ICAO	International Civil Aviation Organization
ICJ	International Court of Justice
ICO	International Coffee Organization
ID	Izquierda Democracia
IDHE	Indice de Desarrollo Humano y Equidad
i.d.R.	in der Regel
IFAD	International Fund for Agriculture Development
IGC	International Grains Council
IHK	Institut für Iberoamerika-Kunde
ILO	International Labor Organization
IMF/ IWF	International Monetary Fund/ Internationaler Währungsfonds
IMO	International Maritime Organization
inkl.	inklusive
Interpol	International Criminal Police Organization
INTUR	Instituto Nacional de Turismo
IOC	International Olympic Committee
IOM	International Organization for Migration
ISO	International Standardization Organization
i.S.v.	im Sinne von
ITU	International Telecommunications Union
k.A.	keine Angaben (verfügbar)
kcal	Kilokalorien
LIBERTAD	Cuban Liberty and Democratic Solidarity Act
MAS	Movimiento al Socialismo

MCCA	Mercado Común de Centro América
MERCOSUR	Mercado Común del Sur
MFN	Most Favored Nation
MINFAR	Ministerio de las Fuerzas Armadas Revolucionarias
MININT	Ministerio del Interior
MINREX	Ministerio de Relaciones Exteriores
MINTRAB	Ministerio del Trabajo
MINTUR	Ministerio de Turismo
MINVEC	Ministerio para la Inversión Extranjera y la Colaboración Económica
Mio.	Million(en)
MIR	Movimiento de la Izquierda Revolucionaria
MNR	Milicias Nacionales Revolucionarias
MPLA	Movimento Popular de Libertação de Angola
Mrd.	Milliarde(n)
MRTA	Movimiento Revolucionario Túpac Amaru
MTT	Milicias de Tropas Territoriales
MVR	Movimiento Quinta República
NAFTA	North American Free Trade Agreement
NAM	Non-Aligned Movement
NGO	Non-Governmental Organization
NJM	New Jewel Movement
NÖP	Neue Ökonomische Politik
NWWO	Neue Weltwirtschaftsordnung
OAS	Organization of American States
OAU	Organization of African Unity
OLADE	Organización Latinoamericana de Energía
PAHO	Pan American Health Organization
PAN	Partido Acción Nacional
PAR	Preferencia Arancelaria Regional
PC	Partido Colorado
PCC	Partido Comunista de Cuba
PCV	Partido Comunista de Venezuela
PJ	Partido Justicialista
PL	Partido Liberal
PN	Partido Nacional

PP	Poder Popular
PRI	Partido Revolucionario Institucional
PS	Partido Social
PSC	Partido Social Conservador
PT	Partido dos Trabalhadores
RGW	Rat für Gegenseitige Wirtschaftshilfe
S.A.	Sociedad Anónima
SDPE	Sistema de Dirección y Planificación de la Economía
SELA/ LAES	Sistema Económico Latinoamericano/ Latin American Economic System
SL	Sendero Luminoso
TM80	Tratado de Montevideo 1980
u.a.	unter anderem
UBPC	Unidades Básicas de Producción Cooperativa
UCR	Unión Cívica Radical
UJC	Unión de Jóvenes Comunistas
UN/ VN	United Nations/ Vereinte Nationen
UNCTAD	United Nations Conference on Trade and Development
UNDP	United Nations Development Program
UNESCO	United Nations Educational, Scientific and Cultural Organization
UNHCR	United Nations Human Rights Commission
UNICEF	United Nations Children's Fund
UNIDO	United Nations Industrial Development Organization
UNITA	União Nacional por la Independência Total do Angola
UPR	Unión de Pioneros Rebeldes
UPU	Universal Postal Union
US	United States (of America)
USITC	United States International Trade Commission
vgl.	vergleiche
WCO	World Customs Organization
WHO	World Health Organization
WIPO	World Intellectual Property Organization
WMO	World Meteorological Organization
WTO	World Trade Organization
z.B.	zum Beispiel
ZK	Zentralkomitee

Tabellenverzeichnis

Tabelle 1:	Kubas Stellung im internationalen System, 2003 _____	34
Tabelle 2:	Indikatoren der kubanischen Wirtschaftsleistung, verschiedene Jahre, 1962-99 (konstante Peso-Preise von 1981) _____	51
Tabelle 3:	Kuba: Wachstumsraten ausgewählter Perioden und Indikatoren, 1962-99, prozentual _____	52
Tabelle 4:	Durchschnittliche Wachstumsraten des BSP und BSP/pro Kopf von verschiedenen lateinamerikanischen Ländern, 1970-99 (in konstanten Preisen von 1990), prozentual _____	53
Tabelle 5:	Kuba: Zusammensetzung des Handels nach Ländergruppen (in Prozent), 1958- 89 _____	73
Tabelle 6:	Kuba: Handel mit Marktwirtschaften (%), 1980-91 _____	76
Tabelle 7:	Kuba: Ausgewählte wirtschaftliche Indikatoren, 1975-89 _____	77
Tabelle 8:	Kuba: Ausgewählte ökonomische Indikatoren, 1989-2000 _____	83
Tabelle 9:	Kuba: Warenexporte und -importe, 1980-1995, in US\$ Mio. und prozentual	86
Tabelle 10:	Kuba: Exporte und Importe von Dienstleistungen, 1992-2001 in US\$ Mio. und prozentual _____	108
Tabelle 11:	Entwicklung der Exportpreise für Primärgüter, 1992-2002 (1990=100)* __	109
Tabelle 12:	Kuba: Ausgewählte Arbeitsmarktindikatoren, 1995-2002 _____	134
Tabelle 13:	Kuba: Ausgewählte demographische und sozioökonomische Indikatoren, 1990- 2002 _____	140
Tabelle 14:	Außenhandel EU15* - Kuba, 1990-2000 _____	155
Tabelle 15:	Lateinamerika & Karibik, ausgewählte Länder: Güterexporte total und in die USA, 2000 _____	176
Tabelle 16:	Kuba – ALADI-Mitgliedstaaten: Bilaterale, diplomatische Beziehungen nach der Revolution von 1959 _____	182
Tabelle 17:	Lateinamerika & Karibik: Exporte, intraregional und total, nach Integrationsgruppen, 1990-2001 in US\$ Mio. und prozentual _____	184
Tabelle 18:	Lateinamerika & Karibik: Führende Exporteure und Importeure, 1999 in US\$ Mrd. und prozentual _____	186
Tabelle 19:	ALADI: Größenverhältnis der gewährten regionalen Zollpräferenzen* nach Länderkategorien, prozentual _____	188
Tabelle 20:	Kuba: Beteiligung an Abkommen innerhalb der ALADI, chronologisch __	190
Tabelle 21:	Kuba: Exporte in die ALADI-Mitgliedstaaten*, 1987-1992, in US\$1000 __	191

Tabelle 22:	Außenhandel Kuba – Argentinien, 1999-2001, in US\$1000 _____	192
Tabelle 23:	Außenhandel Kuba – Argentinien, Wichtigste Export- und Importprodukte, 2001 _____	193
Tabelle 24:	Außenhandel Kuba – Brasilien, 1999-2001, in US\$1000 _____	194
Tabelle 25:	Außenhandel Kuba – Mexiko, 1999-2001, in US\$1000 _____	194
Tabelle 26:	Außenhandel Kuba – Venezuela, 1999-2001, in US\$1000 _____	195
Tabelle 27:	Außenhandel Kuba, verschiedene Staaten, 2001, in US\$1000 _____	195
Tabelle 28:	Entwicklung des Außenhandels mit Kuba, verschiedene Ökonomien, 1997- 2002, prozentual _____	196
Tabelle 29:	Kuba: Exporte und Importe im karibischen Raum, 1990-1999, in US\$ Mio. und prozentual _____	199
Tabelle 30:	Vom Autor geführte Interviews, 2000-2002, chronologisch* _____	202

Abbildungsverzeichnis

Abbildung 1: Kuba: Exportanteil führender Wirtschaftspartner, 1958-63	69
Abbildung 2: Kuba: Importanteil führender Handelspartner, 1958-63	70
Abbildung 3: Kuba: Anteile der wichtigsten Exportwaren, 1955-98	71
Abbildung 4: Kuba: Geographische Struktur des Außenhandels, 1989/2001	90
Abbildung 5: Kuba: Hauptexportpartner nach Anteilen, 1998	93
Abbildung 6: Kuba: Hauptimportpartner nach Anteilen, 1998	95
Abbildung 7: Kuba: Entwicklung der bilateralen Beziehungen in Lateinamerika und der Karibik, 1970-2002, kumulativ	178
Abbildung 8: Kuba – ALADI-Mitgliedstaaten: Anzahl der offiziellen Staatsbesuche auf Regierungsebene von kubanischer Seite*, 1990-2003	180
Abbildung 9: Kuba: Anzahl der offiziellen Staatsbesuche auf Regierungsebene von ALADI-Mitgliedstaaten*, 1990-2003	181
Abbildung 10: Kuba: Entwicklung und Qualität der bilateralen Beziehungen* zu Argentinien, Brasilien und Mexiko, 1989-2003	242
Abbildung 11: Kuba: Entwicklung und Qualität der bilateralen Beziehungen* zu Chile, Kolumbien, Peru, Uruguay und Venezuela, 1989-2003	244
Abbildung 12: Kuba: Entwicklung und Qualität der bilateralen Beziehungen* zu Bolivien, Ecuador und Paraguay, 1989-2003	245
Abbildung 13: Kuba: Qualität der bilateralen Beziehungen mit den ALADI-Mitgliedstaaten, Wirtschaft und Politik, 2003	246
Abbildung 14: Spielen die internen politischen Verhältnisse in Kuba eine Rolle bei der fortschreitenden wirtschaftlichen bzw. politischen Integration des Landes?*	248
Abbildung 15: Die Hauptprobleme bei der Integration Kubas in Lateinamerika, politisch und wirtschaftlich*	249
Abbildung 16: Hauptargumente für die (fortschreitende) Integration Kubas in Lateinamerika*	250

1 Einleitung

Die Republik Kuba bewegt seit vielen Jahrzehnten die Gemüter weltweit. In den 1940er und 50er Jahren wurde die Insel durch Personen wie Nicholas di Constanzo („El Carnicero“), Charles „Lucky“ Luciano und Meyer Lansky legendär, die Havanna unter dem Schutz u.a. von General Fulgencio Batista zu einem Zentrum von Drogenhandel, Glücksspiel und Prostitution ausbauten.¹ Nach der Flucht von Batista und dem Einmarsch des *Ejército Rebelde* in Havanna in den ersten Januartagen 1959 waren es die Namen von Fidel und Raúl Castro, Camilo Cienfuegos sowie Ernesto „Che“ Guevara, die um die Welt gingen.² Während Castro, *el máximo líder*, noch im April desselben Jahres zu einem elftägigen Besuch in die USA reiste, nahm Guevara im Juni 1959 in Kairo erstmals offiziellen Kontakt zur Sowjetunion auf. Bereits ein Jahr später stellten die UdSSR und Kuba diplomatische Beziehungen her und unterzeichneten einen ersten Handelsvertrag.

Die politische Ausrichtung des post-revolutionären Kuba, das nicht einmal 150 Kilometer vom US-amerikanischen Festland entfernt liegt, wurde in der bipolaren Welt des Kalten Krieges schnell zu einem bedeutenden Faktor. Präsident Eisenhower, der im März 1960 bereits einen Aktionsplan gegen Kuba in Form eines partiellen Handelsembargos abgesegnet hatte, unterbrach im Januar 1961 offiziell die diplomatischen Beziehungen zwischen beiden Ländern. Wenige Monate später erklärte Castro in einer öffentlichen Ansprache zu der siegreichen Niederschlagung der US-gesponserten Invasion in der Schweinebucht die Revolution als sozialistisch.

Kubas Mitgliedschaft in der Organisation Amerikanischer Staaten (OAS) war auf Druck der Kennedy-Administration zu Beginn 1962 suspendiert und das US-Handelsembargo nochmals erheblich verschärft worden, als die Welt Mitte Oktober den Atem anhielt: Ein amerikanisches Aufklärungsflugzeug hatte den Fotobeweis für die Stationierung sowjetischer Mittelstreckenraketen auf Kuba geliefert, und in den folgenden dreizehn Tagen versuchten Kennedy und Chruschtschow einen drohenden Atomkrieg zu verhindern. Die Verhandlungen endeten schließlich mit dem Einlenken der UdSSR bei gleichzeitiger Zusage der Nicht-Intervention Kubas von Seiten der USA. Nach diesem Zwischenfall mit globaler Tragweite,

¹ Einen lebhaften Einblick in diese Epoche gibt Enrique Cirules in seinem Buch „El Imperio de La Habana“, Havanna, 1999.

² Vgl. hierzu Buch Rodríguez (1999) für einen detaillierten Überblick über die ersten Schritte der jungen Revolutionsregierung.

bei dessen Lösung Havanna nicht mit eingebunden gewesen war, schien das Schicksal Kubas als geopolitischer Puffer zwischen Ost und West endgültig besiegelt zu sein: eine Art Ost-Berlin direkt vor der Küste Floridas.

In den Jahrzehnten danach betrieb Kuba die Außenpolitik eines großen Landes. Wirtschaftlich gestärkt durch den präferentiellen Handel mit der Sowjetunion, politisch-ideologisch geprägt durch die starke Hand des visionären *Comandante en Jefe*, Fidel Castro, und gesellschaftlich strukturiert nach der Prämisse der Kommunistischen Partei (PCC) sowie deren Massenorganisationen, gelang es der Insel immer wieder, international für Aufsehen zu sorgen. Die Castro-Regierung war besonders in den 70er Jahren redlich darum bemüht, die Revolution in das südliche Afrika und Lateinamerika zu exportieren und unterhielt zeitweise große Militärkontingente im Einsatz in Übersee. Kuba beteiligte sich aktiv an den linksgerichteten Guerillabewegungen Lateinamerikas, u.a. in Nicaragua und Kolumbien, und die politische Führung in Havanna wusste die gegen sie gerichtete Politik der USA, propagandistisch für sich auszunutzen.

Der Ausschluss des Landes aus der OAS hatte den Bruch der wirtschaftlichen und politischen Beziehungen zu allen lateinamerikanischen Staaten, mit der Ausnahme Mexikos, zur Folge gehabt. Bereits 1964, nur fünf Jahre nach der kubanischen Revolution, war das Land innerhalb der Hemisphäre vollständig isoliert. Das Aufkommen von Militärdiktaturen in der Mehrzahl der lateinamerikanischen Länder in den 80er Jahren verschlechterte die Position Kubas in der Region erneut, wobei die Einbindung in den RGW zumindest für eine gewisse wirtschaftliche Freiheit sorgte.

Mit dem Zusammenbruch des Ostblocks und der Auflösung des RGW fand nicht nur die Epoche des Kalten Krieges ihr Ende, sondern für Kuba stellte sich zugleich die Frage nach neuen politischen und vor allem wirtschaftlichen Verbündeten. Zu diesem Zeitpunkt hatten bereits einige Länder Lateinamerikas die diplomatischen Beziehungen zu Kuba wieder hergestellt, aber Kuba war bis dahin nur in dem lateinamerikanischen Wirtschaftssystem SELA als einzigem multilateralen Gremium in der Region vertreten und realisierte weit über 80% seines Handels mit den Ostblockstaaten.

Wenngleich Integrationsprojekte in Lateinamerika eine relativ lange Tradition haben³, zeichneten sich die Ökonomien in der Region bis weit in die 80er Jahre hinein eher durch geschlossene, nationale Märkte aus, was u.a. auf die Abwesenheit starker, traditioneller Handelsbeziehungen zurückzuführen war. Erst gegen Ende der 80er Jahre und verstärkt in der ersten Hälfte der 90er Jahre, nach dem Ablassen vom Modell der Importsubstitution sowie der Redemokratisierung der meisten südamerikanischen Länder, besannen sich die Regierungen auf ihre gemeinsamen wirtschaftlichen Interessen. Im Jahr 1991 fand der erste *Cumbre Iberoamericana* in Mexiko statt, im selben Jahr wurde mit dem Vertrag von Asunción der MERCOSUR gegründet, und zwei Jahre später einigte sich die Gemeinschaft der Andenländer auf die Gründung einer Freihandelszone mit einem gemeinsamen Außenzoll. Die Nachfolgeorganisation der ALALC, die 1980 ins Leben gerufene *Asociación Latinoamericana de Integración* (ALADI), wurde revitalisiert und zum institutionellen „Regenschirm“ für die kleineren multilateralen Integrationsprojekte in der Region.

Diese Phase des „neuen Regionalismus“ in Lateinamerika fiel mit der Notwendigkeit für Kuba zusammen, die Handelsströme neu ausrichten zu müssen und sich darüber hinaus in diesem zunehmend globalisierten Umfeld neue politische Verbündete zu suchen.

Die Frage der vorliegenden Arbeit ist es, ob, und wenn ja, auf welcher Grundlage eine (Re-)Integration Kubas in Lateinamerika nach dem Umbruch in Osteuropa stattgefunden hat. Hierzu werden im zweiten Kapitel der Arbeit die wirtschaftlichen und (außen-)politischen Entwicklungen des Landes vor 1989/90 dargestellt, da die Betrachtung dieser für die Analyse der Fragestellung unabdingbar ist. Das dritte Kapitel der Arbeit beschäftigt sich mit der Entwicklung Kubas nach 1989/90 und geht neben den wichtigsten Strukturänderungen, die als Basis für die wirtschaftliche und politische Einbindung des Landes in Lateinamerika gelten müssen, auch auf die Außenbeziehungen des Landes ein. Den Abschluss dieses Teils bildet eine kurze theoretische Einführung in die Grundlagen und Aspekte von Integration. Im vierten Kapitel der Arbeit stehen die Wiederaufnahme der politischen sowie wirtschaftlichen Beziehungen Kubas in der Region und die Entwicklung der bilateralen Beziehungen im Mittelpunkt. Die Grundlage für diesen Teil bildet ein Satz von Interviews, die in den Jahren 2000 und 2002 in Montevideo und Havanna geführt wurden.⁴ Der Autor hat hierbei den

³ Beispiele hierfür sind die *Asociación Latinoamericana de Libre Comercio* (ALALC) von 1960 sowie der Andenpakt von 1969.

⁴ Die Auswertung der Interviews erfolgte aufgrund der geringen Anzahl qualitativ; der verwendete Fragebogen findet sich im Anhang der Arbeit.

Beitritt Kubas zur ALADI im Jahr 1999 zum Anlass genommen, die Untersuchung auf die übrigen elf Mitgliedstaaten dieser Organisation zu begrenzen. Die Auswertung der erhaltenen Antworten sowie der Entwicklung der bilateralen Beziehungen Kubas zu den ALADI-Mitgliedstaaten sollen als exemplarisch für die Beantwortung der Arbeitsthese gelten. Im vierten Kapitel der Arbeit wird kurz auf die Beziehungen Kubas zu den karibischen und mittelamerikanischen Staaten eingegangen, jedoch gilt das Hauptaugenmerk bei der Untersuchung der ALADI, die mit ca. 430 Mio. Einwohnern das bisher größte multilaterale Integrationsprojekt in der Hemisphäre darstellt und die potentesten Ökonomien (Argentinien, Brasilien, Mexiko) mit einschließt.

Das Ende der Arbeit bilden Zusammenfassung und Ausblick. Hierbei werden die für die Bestätigung der Hauptthese wichtigsten Entwicklungen noch einmal kurz dargestellt und diskutiert: die innen- und außenpolitische Entwicklung Kubas vor 1989/90, die politische und wirtschaftliche Entwicklung nach dem Umbruch in Osteuropa, das bilaterale Verhältnis Kubas zu den ALADI-Mitgliedstaaten, die Außenwirkung des Landes in der Region und das derzeitige Potenzial für eine fortschreitende Integration Kubas in Lateinamerika. Auf Grundlage der momentanen politischen und wirtschaftlichen Stellung Kubas in der Region wird ein Ausblick für die zu erwartenden bilateralen und multilateralen Entwicklungen gewagt.

2 Kuba vor dem Umbruch der Jahre 1989/90

2.1 Die Geschichte Kubas bis zur Revolution von 1959

Nach der Entdeckung Kubas durch Christoph Kolumbus im Jahr 1492 vergingen rund 20 Jahre, bis die Insel von den Spaniern erobert und kolonialisiert wurde. Aufgrund der strategisch günstigen Lage entwickelte sich Kuba zum „Tor zur Neuen Welt“ und diente der spanischen Flotte in der Folgezeit als Versorgungspunkt auf ihren Expeditionen nach Mexiko und Florida. Im 17. und 18. Jahrhundert bestimmte zunächst der Tabak die kubanische Wirtschaft, der mithilfe von afrikanischen Sklaven angebaut und auf das spanische Festland transportiert wurde. Während der kurzen britischen Besetzung von 1762-63 wurden die strengen Handelsschranken der spanischen Krone aufgehoben, und die Insel begann, in großem Maß Zucker und Tabak in das nahe Nordamerika zu exportieren. Als Kuba nach knapp einem Jahr an Spanien zurückging, hielten die Liberalisierung des Handels und die Entwicklung der Landwirtschaft an. Die Bevölkerung verdreifachte sich zwischen 1770 und 1817 auf mehr als 550.000 Einwohner, wovon rund zwei Drittel Sklaven waren.

Gegen Mitte des 19. Jahrhunderts begann, provoziert u.a. durch wirtschaftliche und politische Krisen sowie die zunehmende Schwäche der spanischen Kolonialregierung, die Freiheitsbewegung Kubas, die zwischen 1868-78 in einen offenen Krieg mündete. Nach Abschaffung der Sklaverei im Jahr 1886 wiegelte sich die Unzufriedenheit über die spanische Oppression abermals auf und führte zum zweiten Unabhängigkeitskrieg, der 1895 von José Martí und General Máximo Gómez eröffnet wurde. Die USA griffen 1898 auf Seiten der Revolutionäre in den Befreiungskampf ein, nachdem der amerikanische Kreuzer „Maine“ im Hafen Havannas explodiert war (vgl. Leckie 1992, S. 544 f.). Spanien wurde schnell besiegt, und eine amerikanische Militärregierung verwaltete die Insel bis zu ihrer Unabhängigkeit im Mai 1902. Die kubanische Verfassung von 1901 beinhaltete einen Zusatzartikel, das „Platt Amendment“, der den Amerikanern das Interventionsrecht auch nach der Unabhängigkeit des Landes zusicherte (vgl. Benjamin 1977, S. 12 und Zeuske 2000b, S. 19 f.).

Die Periode von der Unabhängigkeit des Landes bis zum Beginn der 30er Jahre war von großer politischer Instabilität, Korruption und Machtmissbrauch gekennzeichnet: Die USA setzten mehrfach Militärgouverneure ein und unterstützten schließlich die Machtübernahme durch General Fulgencio Batista Zaldívar, der zunächst im Hintergrund agierte, 1940 jedoch zum Präsidenten gewählt wurde. Zu diesem Zeitpunkt befand sich knapp die Hälfte der kubanischen Zuckerproduktion sowie 90% des Nickelbergbaus in den Händen US-

amerikanischer Gesellschaften. Batista wurde 1944 aus dem Amt gewählt und ging daraufhin als einer der reichsten Männer Kubas ins selbst gewählte Exil nach Mexiko. Nach den Amtsperioden von Grau San Martín und Prío Socarrás putschte sich Batista kurz vor den Präsidentschaftswahlen von 1952, für die er selbst kandidiert hatte, mithilfe des Militärs wieder an die Macht (vgl. Zeuske 2000b, S. 69 f.). Batista, dessen Übergangsregierung noch im März 1952 von Washington anerkannt wurde, setzte sogleich die Verfassung außer Kraft, löste den Kongress und die Parteien auf. Am 26. Juli des folgenden Jahres stürmten rund hundert Befreiungskämpfer, unter ihnen der junge Rechtsanwalt Fidel Castro, die Moncada-Kaserne in Santiago de Cuba. Der Angriff scheiterte, und die wenigen Überlebenden wurden inhaftiert. Im Herbst 1954 wurde Batista ohne jegliche Opposition zum Präsidenten gewählt. Eine Generalamnestie befreite Castro und seine Anhänger, die daraufhin ins Exil nach Mexiko gingen und die „Bewegung des 26. Juli“ gründeten (vgl. u.a. Skidmore/ Smith 1992, S. 264 f.).

Die wirtschaftliche Lage Kubas stabilisierte sich gegen Mitte der 50er Jahre als Folge eines Entwicklungsprogramms der Batista Regierung und der guten Weltmarktpreise für Zucker, das Hauptexportgut des Landes. Im Dezember 1956 landeten Fidel Castro, sein Bruder Raúl und Ernesto „Che“ Guevara zusammen mit ca. 80 Gefolgsleuten an Bord der Yacht „Granma“ im Südosten der Insel. Im folgenden Jahr organisierten sich die Rebellen, mit finanzieller Unterstützung durch Geschäftsleute und Bauern, in den Bergen der Sierra Maestra, von wo aus sie kleinere Angriffe auf Militäreinrichtungen führten. Während die „Bewegung des 26. Juli“ auch in den Städten immer mehr an Popularität gewann, wurden Unzufriedenheit und Widerstand der Bevölkerung gegen Batista deutlicher. Eine Großoffensive des Militärs, das durch Korruption und ausbleibende Waffenlieferungen der USA geschwächt war, wurde von den Guerilleros im Frühjahr 1958 niedergeschlagen. Castros Truppen drängten schnell in Richtung Westen vor, und die von Batista für November ausgerufenen Wahlen wurden von der Mehrheit der Kubaner boykottiert. Er floh am 01. Januar 1959 ins Exil in die Dominikanische Republik.

2.2 Die kubanische Revolution

Während ein Generalstreik in den ersten Januartagen 1959 die Machtübernahme durch eine Militärjunta verhinderte, zog die Rebellenarmee in einem einwöchigen Triumphzug von Santiago de Cuba nach Havanna. Anfang Februar wurde die Verfassung von 1940, die nach

Batistas Amtsübernahme 1952 suspendiert worden war, in einer leicht modifizierten Form wieder eingesetzt. Fidel Castro, der sich zunächst gegen eine Regierungsbeteiligung ausgesprochen hatte, übernahm am 16. Februar 1959 das Amt des Premierministers. In der Folgezeit richtete die Revolutionsregierung unter Präsident Urrutia Militärtribunale ein, vor denen rund 550 Batista-Anhänger zum Tode und viele weitere politische Oppositionelle zu Haftstrafen verurteilt wurden (vgl. Erisman 1985, S. 15).

Direkt im Anschluss an seine vielbeachtete USA-Reise, auf der er u.a. mit dem damaligen Vizepräsidenten Nixon zusammengetroffen war, unterzeichnete Castro im Mai 1959 ein Landwirtschaftsreformgesetz, wonach große Besitzungen verstaatlicht und ausländischer Landbesitz grundsätzlich verboten wurde.⁵ In der Phase der Reformen bis 1962 wurden 37% der Besitzungen enteignet und in Kooperativen verwandelt; 85% der Industrieanlagen, rund 80% der Baufirmen sowie 92% des Transportsektors wurden verstaatlicht; die Bereiche Außenhandel, Bankwesen und Erziehung fielen gänzlich dem Staat zu (vgl. Mesa-Lago 1971, S. 283). Aufgrund der klaren marxistisch-leninistischen Züge der Revolution trat Urrutia bereits im Juli 1959 vom Amt des Präsidenten zurück, und bis Ende des darauffolgenden Jahres schlossen sich ihm 16 der insgesamt 21 im Januar 1959 eingesetzten Minister an. Das Jahr 1960 stand ganz im Zeichen der Verlagerung der kubanischen Handelsbeziehungen weg von den USA hin zur Sowjetunion: Der damalige stellvertretende sowjetische Premier, Anastas Mikoyan, besuchte im Februar die Insel und unterzeichnete zusammen mit Fidel Castro das erste Handelsabkommen der beiden Staaten, in dem sich die UdSSR zunächst für eine Periode von fünf Jahren zur Abnahme von jährlich fünf Mio. Tonnen Zucker verpflichtete. Im Gegenzug sollten die Kubaner Rohöl, Weizen, Eisen und Maschinen sowie einen vergünstigten Kredit erhalten. Kurz bevor die Sowjetunion und Kuba im Mai 1960 diplomatische Beziehungen herstellten, stimmte Präsident Eisenhower einem Aktionsplan gegen Kuba zu, welcher die Öllieferungen stoppte, den Import von kubanischem Zucker untersagte und das Waffenembargo von 1958 bestätigte. In der zweiten Jahreshälfte verstaatlichten die Kubaner Ölraffinerien und US-amerikanische Banken⁶ während die USA

⁵ Eine Liste der größten verstaatlichten US-Besitzungen auf Kuba, zu denen u.a. Ländereien der United Fruit Company und King Ranch gehören, findet sich in: Atlantic Council of the United States (1995): Road Map for Restructuring Future U.S. Relations with Cuba, Appendix A; Washington, D.C.

⁶ Zwischen 29. Juni und 17. September 1960 verstaatlichte Kuba die Raffinerien von Texaco, Standard Oil (Exxon) und Royal Dutch Shell sowie die First National Bank of New York, die First National Bank of Boston und die Chase Manhattan Bank.

die für das Jahr verbleibende Zuckerquote aufkündigten und das erste Handelsembargo gegen Kuba verhängten.⁷

In den ersten zwei Jahren der Revolution verließen rund 100.000 Kubaner ihre Heimat, darunter ca. 50% der Ärzte und Lehrer des Landes. Am 03. Januar 1961 brachen die USA schließlich offiziell ihre diplomatischen Beziehungen zu Kuba ab, womit sie auf eine Forderung Castros vom Neujahrstag reagierten, das Botschaftspersonal innerhalb von 48 Stunden auf ein Minimum zu reduzieren.⁸ Der neu gewählte amerikanische Präsident John F. Kennedy führte die Anti-Castro Politik seines Vorgängers Eisenhower fort, und am 17. April landeten rund 1.300 vom CIA rekrutierte Exilkubaner in der Schweinebucht⁹ im Süden Kubas, um einen Volksaufstand zu initiieren. Binnen 72 Stunden wurde die Invasion von den kubanischen Streitkräften niedergeschlagen, wobei 1.200 Soldaten in Gefangenschaft gerieten, die ein Jahr später von den USA freigekauft wurden.

Während das harte Vorgehen gegen oppositionelle Gruppen auf Kuba anhielt, erklärte Castro im April 1961 die Revolution formal als sozialistisch. Die Bevölkerung wurde innerhalb kurzer Zeit in ein Netzwerk von Massenorganisationen eingebunden, zu denen die „Federación de Mujeres Cubanas“, die „Asociación de Jovenes Rebeldes“, die „Pioneros“, „Con la Cruz y por la Patria“ und die „Comités de Defensa de la Revolución“ gehörten (vgl. Amaro 2000, S. 278). Die direkte Beziehung zum kubanischen Volk stellte der charismatische Castro u.a. durch regelmäßige Fernseh- und Radioansprachen sicher.¹⁰ In dieser ersten Phase nach dem politischen Umbruch von 1959 spielten die „Bewegung des 26. Juli“, die studentische Revolutionsbewegung „Directorio Revolucionario Estudiantil“ sowie die verbleibenden Revolutionsstreitkräfte, wie z.B. „Segundo Frente del Escambray“, keine bedeutende Rolle. Auch in ihren Reihen wurden Gegner der Revolution diskreditiert, verhaftet oder flüchteten ins Exil (vgl. ders., S. 278).

⁷ Falk (1998, S. 166-167) sieht in dem Streit der Ölgesellschaften mit der kubanischen Regierung um die Weiterverarbeitung von sowjetischem Rohöl auf der Insel den Auslöser für den Bruch zwischen den USA und Kuba. Die kubanische Regierung hatte nach Weigerung der Ölgesellschaften die Artikel 24, 30 und 147 der Verfassung zu den Konditionen der Enteignung von Privatbesitz ergänzt und ein Angebot von insgesamt US\$750 Millionen für sämtliche Unternehmungen unterbreitet. Man einigte sich nicht, und Castro enteignete die Gesellschaften mit dem Eintreffen der ersten sowjetischen Öllieferungen Anfang Juli 1960.

⁸ Detaillierte Informationen und Schriftwechsel zu diesem Ereignis finden sich im elektronischen Archiv des State Department unter: http://www.state.gov/www/about_state/history/frusX/index.html (Stand: 11/2003).

⁹ Die Bucht heißt im Spanischen „Bahía de Cochinos“; die Landungsstelle ist auf Kuba als „Playa Girón“ bekannt.

¹⁰ Betancourt (1994, S. 69 f.) bezeichnet Castro während dieser Zeit als „Interpret und Symbol des kubanischen Nationalismus“, der dadurch die kollektive Selbstachtung der Bevölkerung gesteigert habe.

Kennedy autorisierte seinerseits im November 1961 die „Operation Mongoose“, einen Sechs-Phasen-Plan zur Entmachtung Castros, der jedoch ohne Erfolg blieb. Nur einen Monat später bezeichnete sich Castro zum ersten Mal als „Marxisten-Leninisten“, was im Januar 1962 die Ausschließung Kubas aus der „Organisation Amerikanischer Staaten“ (OAS) zur Folge hatte.¹¹

Im Oktober 1962 stationierte die Sowjetunion unter Chruschtschow Mittelstreckenraketen auf Kuba, um eine eventuelle Invasion der USA zu vereiteln.¹² Kennedy reagierte darauf prompt mit der Entsendung von Kriegsschiffen und verlangte den sofortigen Abzug der Raketenbasen von Kuba. Moskau erfüllte dies erst, nachdem sich der amerikanische Präsident am 27. Oktober vor der UNO dazu verpflichtet hatte, nicht militärisch in Kuba zu intervenieren und die in der Türkei stationierten Jupiter-Raketen abziehen ließ.

Einige Tage vor seiner Ermordung im November 1963 sendete Kennedy eine Nachricht an Fidel Castro, in der er sich für die Normalisierung der Beziehungen zwischen den USA und Kuba aussprach.¹³

2.3 Die politische Entwicklung des Landes nach 1959

Eine Betrachtung der politischen Gegebenheiten Kubas in der zweiten Hälfte der 50er Jahre ist für die Analyse der Machtverhältnisse nach dem Sturz Batistas unumgänglich. Die politische Landschaft des vorrevolutionären Kuba war geprägt durch schwache, in sich gesplante Parteien sowie oppositionelle Kräfte aus allen Bereichen der Gesellschaft, die jeglicher Koordination entbehrten. Corrales (2001, S. 90 f.) sieht hierin die Ursache dafür, dass die Opposition gegen Batista im so genannten „bürgerlichen Dialog“ von 1955-56¹⁴ erfolglos blieb und danach stetig gewaltbereiter wurde.

¹¹ Direkt im Anschluss an das achte Außenministertreffen der OAS-Staaten im Januar 1962 in Punta del Este, Uruguay, erweiterte Kennedy das Embargo gegen Kuba, und bis 1964 wurde das Embargo von der OAS regionalweit ausgebaut, wobei auch die diplomatischen Beziehungen der meisten Mitgliedstaaten mit Kuba ausgesetzt wurden (vgl. Falk 1998, S. 168 und U.S. Department of State 1993, S. 104).

¹² Unter den Werken der wohl best-recherchierten zwei Wochen der Weltgeschichte sei an dieser Stelle nur hingewiesen auf: BLIGHT, James G. et al. (1993): *Cuba on the Brink: Castro, the Missile Crisis and the Soviet Collapse*; New York.

¹³ Kennedys damaliger Pressesprecher, Pierre Salinger, hat dies später bestätigt: In einem Interview mit dem französischen Journalisten Jean Daniel vom 17. November 1963 bat Kennedy diesen darum, Castro auszurichten, dass er zu Gesprächen über die Normalisierung der Beziehungen bereit sei.

¹⁴ Der prominente kubanische Politiker Cosime de la Torriente unternahm damals den Versuch, Batista zur Rückkehr zu verfassungsrechtlichen Freiheiten zu bewegen. Pérez-Stable (1998) bezeichnet dies als die wichtigste Gelegenheit einer friedlichen Transition zur Demokratie in Kuba.

Im „Pakt von Miami“, den die beiden politischen Parteien und vier weitere oppositionelle Gruppen 1957 unterzeichneten, wurden Regeln für eine gemeinsame Vorgehensweise sowie die Bekennung zur Demokratie nach dem Machtwechsel festgelegt. Die „Partido del Pueblo Cubano“ (Ortodoxos), zu der Fidel Castro einst gehörte, und die „Partido Revolucionario Cubano“ (Auténticos) schlossen sich zu diesem Zweck mit der „Federación Estudiantil Universitaria“ (FEU), dem „Directorio Obrero Revolucionario“, dem „Directorio Revolucionario 13 de Marzo“ und der „Bewegung des 26. Juli“ zusammen.¹⁵ Letztere brach den Pakt bereits kurz nach der Unterzeichnung und stieg rasch zur dominierenden politischen Kraft des Landes auf. Bis Mitte 1958 hatte Batista die übrige Opposition mithilfe des Militärs fast gänzlich ausgeschaltet; an die noch immer recht kleine Guerillabewegung, die sich in der Sierra Maestra verschanzte, kam er jedoch nicht heran.¹⁶ Die Schwäche der politischen Parteien, der Misserfolg des Miami Pakts sowie die aussichtslose Situation kleinerer oppositioneller Gruppen innerhalb der Städte ließen das Land in einer institutionell desolaten Lage, welche die Grundlage für den Erfolg der „Bewegung des 26. Juli“ bildete.

Nach dem Einmarsch der Rebellenarmee in Havanna übernahm zunächst Urrutia Lleó das Amt des Präsidenten, und Miró Cardonas wurde Premierminister der ersten Revolutionsregierung. Beide traten jedoch wenige Zeit später von ihren Posten zurück. Mitte Februar 1959 löste Castro, der „Comandante en Jefe“ der Revolutionsstreitkräfte, Miró Cardonas in seinem Amt ab. Die ersten Monate der Revolutionsregierung waren von der Schaffung und Besetzung neuer Ministerien geprägt. Castro und seine Anhänger verteilten die wichtigsten Ämter nach Integrität und Loyalität – statt Ausbildung und Erfahrung – unter ihren Vertrauten, vornehmlich Soldaten, die sich in der Sierra einen Namen gemacht hatten (vgl. Zeuske 2000a, S. 201). So fiel z.B. Che Guevara, der seinerseits über keinerlei Erfahrung in wirtschaftlichen Dingen verfügte¹⁷, im Februar 1961 das Amt des Industrieministers und kurze Zeit später das des Nationalbankpräsidenten zu (vgl. Borrego 2001).

¹⁵ Buch Rodríguez (1999, S. 5 f.), ein Zeitzeuge und späteres Mitglied des Ministerrats der Revolutionsregierung, beschreibt die damaligen Ereignisse im Detail.

¹⁶ Eine lebhafte Darstellung der Ereignisse in der Sierra Maestra gibt Oltuski (2000), der Anführer der „Bewegung des 26. Juli“ in der ehemaligen Provinz von Las Villas und spätere Kommunikationsminister der ersten Revolutionsregierung.

¹⁷ In mehreren persönlichen Gesprächen mit dem Autor dieser Arbeit im März 2002 in Havanna bestätigte Mario Zorrilla, damaliger Vizeminister unter Guevara im Industrieministerium, die große Unerfahrenheit seiner Mitarbeiter in industriepolitischen Fragen.

Die Übergangsverfassung von 1959 konzentrierte die Exekutive und Legislative beim Ministerrat, und in kurzer Zeit wurden die alten politischen und militärischen Organe völlig zerschlagen: Die Rebellenarmee ersetzte Polizei und frühere Streitkräfte, der Finanzapparat wurde mit *Fidelistas* besetzt, und es wurden Revolutionsgerichte geschaffen, vor denen Batista Anhänger abgeurteilt wurden. Die Mitglieder oppositioneller politischer Parteien und Gruppierungen flüchteten, soweit es ihnen möglich war, ins Exil. Raúl Castro war gerade in der Folgezeit der Revolution die „eigentliche Eminenz“ (Zeuske 2000a) bezüglich der Personalentscheidungen und längerfristigen Besetzung wichtiger Posten in der Regierung.

2.3.1 Der kubanische Sozialismus des Fidel Castro

Nach mehr als vier Jahrzehnten, unzähligen politischen und wirtschaftlichen Krisen im Innern sowie der weltpolitischen Neuordnung nach dem Ende des Kalten Krieges, hält sich das kubanische Regime unter Castro bis zum heutigen Tag. Was unterscheidet die kubanische Revolution, ihr institutionelles Gefüge, ihre soziale und politische Basis von den Staaten Osteuropas? Worin liegen die Ursachen für diese Stabilität?

Zuerst sei angemerkt, dass sich Kubas politisches System hinsichtlich Geschichte und Aufbau in mehreren Punkten erheblich von den kommunistischen Regimen Eurasiens unterscheidet:

a) Das kubanische Regime ist sehr viel jünger. Castro erklärte die Revolution erst im Laufe des Jahres 1961, also fast zwei Jahre nach dem Sieg über Batista, als sozialistisch und bezeichnete sich im Dezember desselben Jahres erstmals als Marxisten-Leninisten. Im Vergleich hierzu existierte der sowjetische Kommunismus bereits seit 1917, seine osteuropäischen Ableger seit kurz nach dem Zweiten Weltkrieg.

b) Die kubanische Revolution war gerade in ihrer Anfangsphase eine nicht-ideologische Populärbewegung, die sich selbstständig durchsetzte, wohingegen die Regimes in Osteuropa von Stalins Armeen eingesetzt wurden.¹⁸

c) Die institutionelle Gestaltung des Staates ging in Osteuropa von der Machtübernahme kommunistischer Parteien aus, während dies in Kuba von der persönlichen Führungskraft

¹⁸ Radu (1995, S. 84) nennt diesbezüglich die Ausnahmen Jugoslawien und Albanien.

Castros zunächst verhindert wurde. Erst 1965 wurde die neue *Partido Comunista de Cuba* (PCC), die Kommunistische Partei Kubas, gegründet.¹⁹ In den 70er Jahren begann die PCC, sich eigene Machtbereiche zu erarbeiten, aber bis heute ist die persönliche Dominanz der Familie Castro und einiger weniger Vertrauter innerhalb der Partei überragend. Fidel Castro ist Präsident von Staats- und Ministerrat sowie erster Vorsitzender der PCC. Sein Bruder Raúl begleitet das Amt des Ministers der Revolutionären Streitkräfte, ist zweiter Vorsitzender der PCC und hat in den Räten jeweils die Vizepräsidentschaft inne.²⁰

d) Die Rolle des kubanischen Regimes innerhalb der „kommunistischen Gemeinschaft“ bis zum Umbruch der Jahre 1989/90 war sehr speziell, da Castro die kubanische Revolution von Beginn an als Modell für Lateinamerika und die Dritte Welt im Allgemeinen sah. Vergleichbar vielleicht mit dem „rumänischen Weg“ Ceausescus oder Titos Jugoslawien, hatte Kuba immer eine Sonderrolle inne, die bisweilen von der sowjetischen Führung scharf kritisiert wurde.²¹

Bei der Analyse des institutionellen Apparats andererseits ergeben sich zwischen Kuba und den osteuropäischen Staaten viele Gemeinsamkeiten. In beiden Fällen waren bzw. sind die untergeordneten Institutionen von der Parteiführung kreiert und in höchstem Maße zentralisiert. Gewerkschaften, Jugend- und Studentenorganisationen, Frauengruppen etc. sind in der Regel autoritär organisiert und direkte Instrumente der Partei. Der Staat strebt nach einer omnipräsenten und omnipotenten Stellung, die durch eine Politisierung des Alltagslebens der Bürger erreicht wird (vgl. Baloyra 1994, S. 23ff). Den Politiken des kommunistischen Regimes begegnet der Arbeitnehmer, Pensionär und Landwirt genauso wie der Schüler oder Student. Die Legitimität des Regimes basiert auf der Repräsentation der Massen, weshalb jegliche Aktivität zum politischen Akt wird (Radu 1995). Ebendiese direkte Kontrolle aller politischen, wirtschaftlichen und sozialen Bereiche durch die Parteiführung hat eine Inflexibilität zur Folge, die sich besonders bei unerwarteten Entwicklungen und Herausforderungen bemerkbar macht.

¹⁹ Die drei treibenden Kräfte der Revolution, die „Bewegung des 26. Juli“, die Sozialistische Volkspartei sowie das Revolutionäre Direktorium, waren 1963 zur Einheitspartei der Sozialistischen Revolution zusammengeschlossen worden und hatten sich nach der Bildung des Zentralkomitees und eines Politbüros zur PCC konstituiert (vgl. Chae-Gyong 1984, S. 306 f.).

²⁰ Zum aktuellen Regierungsaufbau Kubas siehe: <http://www.cubagov.cu/gobierno/> (Stand: 09/2003) und Kapitel 3.1.4 dieser Arbeit.

²¹ Das besondere Verhältnis Kubas zu den Ostblockstaaten sowie die heterogenen Beziehungen zu den Ländern der Dritten Welt werden in diesem Kapitel noch eingehender beleuchtet.

Mehr als die Hälfte der heute ca. 11,5 Mio. Kubaner ist nach der Revolution geboren. Sie kennen die Geschehnisse der Sierra Maestra nur aus dem Geschichtsunterricht, von Erzählungen der älteren Generationen oder Ansprachen des „Máximo Líder“. Und dennoch ist die kubanische Revolution populär, Castro, der sie einst als „weder kapitalistisch noch kommunistisch“ bezeichnete²², beim Volk beliebt und Kuba auch nach dem Wegfall seiner engsten politischen und wirtschaftlichen Partner noch immer lebendig (vgl. Campbell 1997).

Die drei wichtigsten Elemente, die bis dato die Führungsmacht innerhalb des Landes darstellen, sind, seit Ende der 60er Jahre fast unverändert, die PCC, eine sehr kleine Gruppe von Entscheidungsträgern um die Familie Castro und die Streitkräfte (vgl. u.a. Binns/Gonzalez 1980 und Radu 1995). Letztere, die *Fuerzas Armadas Revolucionarias* (FAR), gingen nicht nur zeitlich der PCC voran, sondern sind seit jeher Castros favorisierte Institution, was er bis dato durch das Tragen der olivgrünen Uniform sowie seinen offiziellen Titel des „Commandante en Jefe“ offen unter Beweis stellt. Raúl Castro hat momentan sechs seiner Generäle im Politbüro, die ihre Legitimität daraus ziehen, dass sie Veteranen des Revolutionskampfes sind. Darüber hinaus breitet sich die Kontrolle und der Einfluss der Militärführung auch in traditionellen Parteiinstitutionen, wie z.B. der *Union de Jóvenes Comunistas* (UJC) stetig aus. Nachdem der frühere kubanische Innenminister, General José Abrantes Fernández, im Zuge des Drogenprozesses um General Ochoa Sanchez im Jahr 1989 wegen Amtsmissbrauchs zu einer Gefängnisstrafe verurteilt worden war²³, wurde die gesamte Führungsschicht des MININT (Ministerio del Interior) durch MINFAR-Kader (Ministerio de las Fuerzas Armadas Revolucionarias) ersetzt.

Das kubanische Regime, schon immer geprägt durch eine starke militärische Einmischung in die Politik (vgl. Suchlicki 2000, S. 127ff), eine schwache institutionelle Basis sowie die überragende Rolle Fidel Castros, steuert zu Beginn des 21. Jahrhunderts auf ein politisches Machtvakuum zu. Sowohl die PCC als auch die bürgerlichen Massenorganisationen befinden sich in einem Stadium des Zerfalls, der zum Teil mit den Prozessen der kommunistischen Systeme Osteuropas vergleichbar ist. Castro verlässt sich kontinuierlich immer mehr auf die Unterstützung durch die FAR, da die übrigen Institutionen des Landes, vornehmlich durch seine eigene Intervention, einen zu schwachen Partner darstellen würden (vgl. Dominguez

²² In seiner Ansprache vom 21. Mai 1959, nur wenige Tage nach Unterzeichnung der ersten Agrarreform, stellte Castro fest, dass die Revolution „olivgrün wie die Farbe der Rebellenarmee“ sei.

²³ Zu diesen Geschehnissen siehe u.a. *Time* vom 10. Juli 1989: „Cuba: Reading the Coca leaves – a drug case ensnares top officials and raises questions about what Castro is up to“. Während General Ochoa zum Tode verurteilt wurde, starb Abrantes 1991 im Gefängnis.

1993). Diese Entwicklung, eine institutionalisierte Massenmobilisierung der Bevölkerung und die spätere Akzeptanz des Untergangs ebendieser Organisationen, gepaart mit gleichzeitiger Machtverschiebung in Richtung Militär, war das typische Bild in Osteuropa in den 80er Jahren (vgl. Radu 1995 sowie Binns/ Gonzalez 1980). Castro scheint sich jedoch zumindest mittelfristig auf einen Generationenwechsel der politischen Elite einzustellen (vgl. Gonzalez/ Ronfeldt 1992 sowie Zeuske 2000b, S. 140 f.), was er durch einige Personalentscheidungen nach dem IV. Kongress der PCC von 1991 verdeutlichte: Zu den neuen politischen Protagonisten gehören u.a. Carlos Lage Dávila, Vizepräsident des Staatsrats, Felipe Pérez Roque, Außenminister²⁴, und der Kulturminister Abel Prieto Jiménez.

2.3.2 Die politischen Beziehungen Kubas

Die kubanische Außenpolitik seit 1959 ist als eine Kombination zwischen Kontinuität auf der einen und pragmatischer Innovation auf der anderen Seite zu verstehen. Ersteres leitet sich bis zum heutigen Tag von der Tatsache ab, dass auch 43 Jahre nach der Revolution die Person Fidel Castro der bestimmende Faktor bei sämtlichen politischen Entscheidungen ist. Die zum Teil dramatischen, umstandsbedingten Richtungswechsel in der Herangehensweise Havannas an internationale Beziehungen täuschten in der Vergangenheit oft über die eigentliche Kontinuität der Politiken hinweg: Einige grundlegende Ziele (z.B. Sicherheit, Autonomie) und Ideale (proletarischer Internationalismus, Anti-Imperialismus) begründen seit Jahrzehnten die Außenpolitik des Inselstaats. Die starken nationalistischen Züge sind nicht erst seit Ende des Kalten Krieges zu beobachten, sondern waren schon immer ein Hauptelement der kubanischen Politik (vgl. Erisman 1985). Dies wurde besonders im Umgang Kubas mit den beiden ehemaligen Supermächten deutlich, wobei die Beziehungen zur Sowjetunion bis 1989 durch Variablen wie Sicherheitspolitik, ökonomische Unterstützung sowie ideologische Gemeinsamkeiten beeinflusst wurden.

Als „kleines Land mit der Außenpolitik eines großen Landes“ (Domínguez 1978, S. 83), versuchte die kubanische Regierung besonders in den 70er Jahren, die Führung in der Bewegung der Blockfreien Staaten zu erlangen und seine Beziehungen zu lateinamerikanischen Ländern zu normalisieren. Auch hierbei muss ein nationalistisches

²⁴ Pérez Roque ist im Amt des Außenministers der Nachfolger Roberto Robainas, der im Mai 1999 zuerst aus dem Ministerium und im Sommer 2002 unehrenhaft aus der PCC entlassen worden ist (siehe hierzu: El País vom 05. August 2002 und die Neue Zürcher Zeitung vom 06. August 2002).

Verlangen konstatiert werden, welches Kuba eine möglichst gute Position zur Erhaltung der Unabhängigkeit gegenüber den beiden Supermächten beschere sollte. Die in den USA in den 70er Jahren verbreitete „Surrogat-These“, dass die kubanische Außenpolitik nicht eigenständig sei, sondern lediglich einen Teil der sowjetischen Expansionsstrategie darstelle, lässt sich anhand der Geschehnisse in Angola und Äthiopien in dieser Zeit entkräften (siehe hierzu 2.3.2.3).

In der Bestimmung der Hauptfaktoren, die Havannas vitale Außenpolitik zwischen 1959-89 ausgemacht haben, lassen sich neben dem Nationalismus noch weitere zum Teil sehr spezifische Interessen und Motivationen erkennen. Domínguez (1978, S. 88) nennt in diesem Zusammenhang das Überleben der revolutionären Regierung, die ökonomische Entwicklung, den Einfluss über andere Staaten sowie über die internationale Linke und die Unterstützung für weitere Revolutionen als grundlegende Motive. Für Erisman (1985, S. 7) stehen die Suche nach militärischer und wirtschaftlicher Sicherheit, ideologische Überlegungen sowie die Aspiration zu Dritter Welt Führerschaft gekoppelt mit einem festen Missionsglauben im Mittelpunkt des außenpolitischen Interesses der Kubaner.

Wie sich die komplexe Mischung aus Castros defensiver Politik eines taktischen Pragmatismus (vgl. u.a. Gonzalez/ Ronfeldt 1986) und offensiver, revolutionärer Politik in den Außenbeziehungen des Landes zum Rest der Welt bis zum Umbruch des Jahres 1989 geäußert hat, wird in den folgenden Punkten beleuchtet. Hierzu wird eine regionale Unterteilung in Ostblockstaaten, westliche Länder (insbesondere USA) und Staaten der Dritten Welt vorgenommen; eine explizite Unterscheidung der chronologischen Phasen jedoch unterbleibt.

2.3.2.1 Das besondere Verhältnis zu den Ostblockstaaten

Die politischen und wirtschaftlichen Beziehungen Kubas zu den osteuropäischen Staaten, insbesondere zur Sowjetunion, waren zwischen 1959-89 sehr viel komplexer, als dies auf den ersten Blick erscheinen mag (vgl. Stahl 1995, S. 508). Nach der Wiederaufnahme der diplomatischen Beziehungen zur UdSSR im Mai 1960 waren es vornehmlich ideologische und politische Differenzen, die das sowjetisch-kubanische Verhältnis bis zu Beginn der 70er Jahre immer wieder trübten (vgl. IIK 1975, S. 14 f.).

Auf der einen Seite sah Havanna in diesem Verhältnis eine sehr nützliche und in der Tat sogar notwendige Allianz, die ein Gegengewicht zu dem militärischen und ökonomischen Druck aus Washington darstellte. In beiden Bereichen war die kubanische Regierung unter Castro bereits wenige Monate nach der Revolution mit Einschränkungen konfrontiert, die nicht nur den Schutz der eigenen Interessen, sondern zugleich die Überlebensfähigkeit des Landes in Frage stellten (vgl. Erisman/ Kirk 1991, S. 6). Die Sowjetunion unterzeichnete Anfang 1960 das erste Handelsabkommen mit Kuba, womit sie sich vor allem zu Zuckerkäufen sowie zur Lieferung von Petroleumprodukten verpflichtete. In den folgenden Jahren erhöhte sich die Zuckerquote, die von den RGW-Staaten abgenommen wurde, um ein Vielfaches und erreichte Mitte der 60er Jahre rund 4,8 Mio. Tonnen jährlich. Die Sowjetunion übernahm zudem die vollständige Versorgung Kubas mit Erdöl²⁵ und sicherte somit die Energiebasis des Landes, das durch den Ausschluss aus der OAS und das Handelsembargo der USA in der Region isoliert war (vgl. Krämer 1998, S. 124 f.).

Auf der anderen Seite führten die unterschiedlichen Einschätzungen der beiden Staaten bezüglich der internationalen Lage und interner Wandlungsprozesse immer wieder zu Spannungen. Castros Ambitionen zum „Export der kubanischen Revolution“ nach Lateinamerika durch bewaffneten Aufstand²⁶ und die sowjetische Strategie des Reformismus mithilfe der Bildung von Volksfrontbewegungen standen einander gegenüber (vgl. IIK 1975, S. 15; Levesque 1978). Die ideologischen Konzepte zur Gestaltung der sozialistischen Gesellschaft basierten in Kuba auf der Idee moralischer Anreize, in der Sowjetunion standen dem Liberalisierungsthese gegenüber. Nachdem sich Havanna nicht bereit gezeigt hatte, im sowjetisch-chinesischen Konflikt die Seite Moskaus zu ergreifen²⁷, verzögerten sich Anfang 1968 die sowjetischen Öllieferungen nach Kuba. Die Konfrontation war auf ihrem Höhepunkt angelangt: Castro hielt mit der offenen Kritik an Moskaus wirtschaftlichem Druck nicht zurück und reagierte auf die Bildung einer pro-sowjetischen „Mikrofraktion“ innerhalb der PCC mit der Entlassung von Anibal Escalante sowie acht weiteren Parteimitgliedern.

²⁵ Die UdSSR versuchte, durch diese Rohstofflieferungen politischen Einfluss auf Kuba zu nehmen; IIK (1975, S. 15) bezeichnet die jährlichen Verhandlungen von Handelsprotokollen auf der Basis bereits bestehender Wirtschaftsabkommen in dieser Zeit als wichtigen Gradmesser für die jeweiligen Spannungen zwischen den beiden Staaten.

²⁶ Im Januar 1966 war Kuba zudem Gastgeber der ersten Trikontinentalkonferenz, im Rahmen derer die Organisation für Solidarität mit den Völkern Afrikas, Asiens und Lateinamerikas (engl.: OSPAAAL) sowie die Organisation für lateinamerikanische Solidarität gegründet wurden.

²⁷ Che Guevara war bereits 1960 nach China gereist und hatte sich im Nachhinein sehr begeistert von den ideologischen und wirtschaftspolitischen Errungenschaften Pekings gezeigt; nach der Raketen-Krise von 1962, bei der Kuba trotz aller Bemühungen nur eine Statistenrolle inne hatte, war die kubanische Führung graduell näher an China gerückt (u.a. Krämer 1998).

Nicht zuletzt der Tod Che Guevaras im Oktober 1967 hatte das Scheitern der kubanischen Guerilla-Strategie in Lateinamerika deutlich gemacht, und mit den wachsenden ökonomischen Problemen des Landes verschlechterte sich die Verhandlungsposition gegenüber den Sowjets. Castros stillschweigende Billigung des Einmarsches der Truppen des Warschauer Pakts in die Tschechoslowakei im August 1968 sowie der Breschnew-Doktrin markierte die Wende in den sowjetisch-kubanischen Beziehungen (vgl. Erisman/ Kirk 1991, S. 7 sowie Gloeckner 1986, S. 6). Fortan war kaum noch Kritik an Kubas so wichtigem Partner zu hören, sondern Castro fand im Gegenteil immer öfter Worte des Dankes:

Our country has been able today to express optimism and joy over the successes attained, for the magnificent prospects of the future, but, nevertheless, these expressions would not be entirely just, this satisfaction of ours would not be honest if we attributed it all to ourselves alone. It must be said at this moment in which we glimpse success for our country, in which we see a magnificent future shining, how much it has meant to us to have the solidarity of the socialist camp, and especially that of the Soviet Union.²⁸

Die innen- und außenpolitische Annäherung an die UdSSR, die ihrerseits die wirtschaftliche Unterstützung Kubas in Folge der Zuckerernte von 1970²⁹ noch einmal aufstockte, wurde anhand von Reformen deutlich, die u.a. materielle Anreize wieder einführten (vgl. Ruffin 1990, S. 149). Zudem lenkte Havanna bezüglich der Unterstützung „reformwilliger“ Regierungen Lateinamerikas (z.B. Chile, Panama, Peru) auf die sowjetische Linie ein.

Im Juli 1972, kurz nach einer Reise Castros nach Moskau, erlangte Kuba als erstes nicht-europäisches Land die Vollmitgliedschaft im „Rat für Gegenseitige Wirtschaftshilfe“ (RGW)³⁰, womit ein Schritt in Richtung weiter reichende wirtschaftliche Integration gemacht wurde. Im Dezember desselben Jahres wurde ein kubanisch-sowjetisches Wirtschaftsabkommen unterzeichnet, das die Rückzahlung der bis dahin entstandenen Verpflichtungen bis zum Jahr 1986 aussetzte und weitere Kreditlinien schaffte. Gewissermaßen im Gegenzug leitete Castro die „Institutionalisierung der Revolution“ nach dem sowjetischen Modell des Realsozialismus ein, was die Umstrukturierung der

²⁸ Ausschnitt aus Castros Rede zum zehnten Jahrestag der Revolution vom 03.01.1969 auf der Plaza de la Revolución in Havanna (online verfügbar: <http://lanic.utexas.edu/la/cb/cuba/castro.html>; Stand: 08/2003).

²⁹ Castro hatte bereits im Laufe des Jahres 1968 angekündigt, die kubanische Zuckerproduktion innerhalb von zwei Jahren auf 10 Millionen Tonnen steigern zu wollen; im Mai 1970 erklärte er, dass das Ziel um 15% verfehlt worden sei. Die hierzu getroffenen wirtschaftspolitischen Maßnahmen hatten die gesamte Ökonomie in ein ernsthaftes Ungleichgewicht gebracht.

³⁰ Im Englischen: Council for Mutual Economic Assistance (CMEA, COMECON).

Regierungsspitze und die Angleichung des Verwaltungsapparates zur Folge hatte. Kuba entfernte sich von der bis dato umgesetzten charismatischen Ad-hoc-Entscheidungsfindung, die durch Improvisation und ideologische Anbindung charakterisiert war. Das neue bürokratische System führte, zumindest in der Theorie, zu einer pragmatischeren Herangehensweise an Politik und Ökonomie.

Insbesondere zwei Geschehnisse symbolisierten den harmonischen Charakter der Beziehungen zwischen den beiden Staaten: Castros energische Verteidigung des Kremls beim Gipfel der Blockfreien Bewegung im September 1973 in Algier und der Staatsbesuch Breschnews im Januar/ Februar 1974 in Kuba, der erste eines Generalsekretärs der Kommunistischen Partei der UdSSR. Die Konvergenz im politischen Bereich führte zu einer Ausweitung der Kooperation, was den paradoxen Effekt hatte, dass Havanna seine globalen wie auch nationalistischen Aspirationen durch Moskau limitiert sah, jedoch zur gleichen Zeit seinen Stand verbessern konnte, da es ökonomisch und militärisch gestärkt wurde (vgl. Gottemoeller 1981).

Havanna bemühte sich auch im Laufe des Jahres 1975, das Verhältnis zu Moskau weiter zu festigen. Im Juni war Kuba Gastgeber des Treffens der kommunistischen Parteien Lateinamerikas und im Dezember fand der erste Parteitag der PCC in Havanna statt; zu beiden Schritten hatte Moskau gedrängt, und sie waren Zeichen für den Ausbau des freundschaftlichen Verhältnisses (vgl. Erisman 1985, S. 45). Im darauf folgenden Jahr bekam Kuba eine neue Verfassung und schloss sich dem für RGW-Staaten üblichen Planungszyklus von fünf Jahren an. In der zweiten Hälfte der 70er Jahre nahmen Kubas globale Ambitionen Form an. Unterstützt durch umfassende logistische Hilfe der Sowjetunion, engagierte sich Kuba mit zeitweise bis zu 40.000 Soldaten in Afrika, dem Mittleren Osten und Lateinamerika.³¹ Die mit Abstand größten Truppenverbände agierten in Angola und Äthiopien. Die enge Bindung Kubas an die Sowjetunion in dieser Zeit³² führte zu einer Verstimmung innerhalb der Bewegung der Blockfreien Staaten, deren sechster Gipfel im September 1979 in Havanna stattfand. Nach zähen Verhandlungen wurde Kuba die Präsidentschaft für die folgenden drei Jahre zugesprochen, was zugleich die Chancen des Landes erhöhte, in dieser Funktion auch Mitglied des UN-Sicherheitsrates zu werden. Castro

³¹ Einen umfassenden Einblick in die kubanischen Aktivitäten in Staaten der Dritten Welt gibt Kapitel 2.3.2.3.

³² Im Dezember 1978 war Castro auf dem Interkit-Treffen, der jährlichen Konferenz sozialistischer Staaten zur Positionsfindung gegenüber China, auf die Linie Moskaus eingeschwenkt, hatte seine Besorgnis über die antisozialistische Haltung Pekings geäußert und somit seine Loyalität gegenüber der UdSSR bewiesen.

hielt der Sowjetunion jedoch die Treue und stimmte im Januar 1980 nach deren Einmarsch in Afghanistan gegen eine UN-Resolution zur Verurteilung der Intervention. Dies kostete Kuba nicht nur seinen Sitz im Sicherheitsrat, sondern auch das Vertrauen vieler Staaten der Dritten Welt.

Nach dem Amtsantritt Ronald Reagans im Januar 1981 und der damit einhergehenden Verschärfung des amerikanischen Embargos gegen Kuba³³ war die Basis für den außenpolitischen Kurs des Inselstaats in den 80er Jahren gelegt. Obwohl Kuba zwischen 1982-86 einige Anstrengungen unternahm, die Schulden speziell bei westeuropäischen Banken und Regierungen neu zu verhandeln³⁴, rückte es im ökonomischen Bereich noch einmal näher an den Ostblock heran. Während die USA alles dafür taten, die Handelsbeziehungen Kubas mit westlichen Staaten zu unterbinden und zugleich permanent die Kreditwürdigkeit des Landes zu negieren, gaben die RGW-Staaten ein anderes Signal: Die neuen Vereinbarungen des Rates für die Periode von 1986-90 erhöhten z.B. die sowjetische Wirtschaftshilfe an Kuba um ganze 50% gegenüber dem vorherigen Zyklus. Außerdem wurden die Schulden Kubas bei den Mitgliedstaaten des RGW neu verhandelt und Hilfe bei der Umschuldung westlicher Kredite zugesagt (vgl. Stubbs 1989, S. 131).

Die unvorhersehbaren Entwicklungen von *Perestroika* und *Glasnost*, die unter der Führung von Michail Gorbatschow schnell zum neuen Markenzeichen sowjetischer Politik wurden, brachten ein rasches Ende der bis dato relativen Ruhe, die das Verhältnis Kubas zum Ostblock für zwei Jahrzehnte gekennzeichnet hatte.³⁵ Die Neudefinierung der sowjetischen Interessen bezüglich des Abbaus der globalen Konfrontation sowie der aktiven Förderung von Frieden und Entwicklung bedeutete für den Machtpolitiker Castro, das revolutionäre Kuba ebenfalls neu positionieren zu müssen (vgl. Linden 1993, S. 17 ff). Vor diesem Hintergrund ist die 1986/87 durchgeführte *rectificación* (Berichtigung) nicht als Pendant zu *Perestroika* und *Glasnost* zu verstehen, sondern im Gegenteil als Abkopplung Kubas vom imperialen Zentrum mithilfe einer ideologischen Rückbesinnung (vgl. Krämer 1998, S. 134 und Cross

³³ Im November 1981 führte die amerikanische Marine im karibischen Meer ein mehrwöchiges Manöver durch, das laut Pentagon-Sprechern als Zeichen in Richtung Havanna gedacht war; die US-Marinebasis Guantánamo wurde für rund US\$43 Millionen ausgebaut und das Reiseverbot für amerikanische Staatsbürger wieder eingeführt (vgl. Stubbs 1989, S. 130).

³⁴ Havanna versuchte, Schulden in Höhe von US\$726 Millionen mit dem Westen neu zu verhandeln; die Gesamtsumme der kubanischen Schulden im Westen belief sich in 1985 auf ca. US\$3,3 Mrd. (vgl. González 1986, S. 81).

³⁵ Einen guten Überblick über die sowjetisch-kubanischen Beziehungen in den Jahren 1989-92 gibt Blank (1994, S. 97 ff.); sehr detailliert zu der Dekade nach 1985 sind Fischer (1997) sowie Henkel (1996, S. 47 ff.).

1992, S. 145). Obwohl die Sowjetunion und Kuba während des Staatsbesuches von Gorbatschow im April 1989 in Havanna³⁶ einen neuen Freundschaftsvertrag mit einer Laufzeit von 25 Jahren unterzeichneten, war es offensichtlich, dass man politisch nicht mehr an einem Strang zog (vgl. u.a. Mesa-Lago 1993a, Robbins 1989). Ausdruck hiervon war zunächst der einseitige Truppenabzug Moskaus und schließlich im Jahr 1991 die Aufkündigung sämtlicher ökonomischer Subventionen³⁷. Bereits im Januar desselben Jahres hatte sich Havanna der Entwicklung neuer Handelsbeziehungen gewidmet und einen Fünf-Jahres-Vertrag mit Peking unterzeichnet, der ein Volumen von ungefähr US\$500 Mio. hatte (vgl. Deere 1991, S. 68).

Bei der Betrachtung des Zeitraums zwischen der kubanischen Revolution und dem Beginn der 90er Jahre muss festgestellt werden, dass besonders die Hilfe der UdSSR, aber auch der anderen RGW-Länder an Kuba in den Bereichen Lebensmittel, Erdöl sowie militärische Ausrüstung existenziell wichtig gewesen ist. Wenngleich ideologische und politische Spannungen mit erstaunlicher Regelmäßigkeit auftraten und Havanna speziell während der 70er Jahre versuchte, wirtschaftliche Beziehungen zu westlichen, insbesondere lateinamerikanischen, Staaten aufzubauen, blieb die Abhängigkeit von der Sowjetunion ungemindert (vgl. Rabkin 1991, S. 32 ff). Auch in den sensiblen Bereichen Wissenschaft, Technologie und Bildung, auf die sich die sowjetische „Entwicklungshilfe“ im Laufe der Zeit erstreckte, war der Einfluss auf die kubanische Gesellschaft bis 1990 enorm gewesen.

Denk (1986) stellt fest, dass die Entwicklungshilfe der RGW-Staaten an Kuba je nach Bereich große Qualitätsunterschiede aufwies, wobei grundsätzlich die Wirtschaftssektoren mit dem höchsten zu erwartenden Gewinn am stärksten gefördert wurden. Neben der Zuckerrohrproduktion und dem Nickelabbau waren dies die Hochseefischerei und die Energiegewinnung.

³⁶ Dem Besuch Gorbatschows, ursprünglich für Dezember 1988 im Rahmen einer Reise nach New York geplant, waren mehrere verbale Schlagabtausche beider Staatsmänner über die Presse vorausgegangen (vgl. *The Economist* (US) vom 17. Dezember 1988, S. 43).

³⁷ Die Schätzungen über den Gesamtwert der sowjetischen Handelssubventionen und sonstigen Hilfeleistungen gegenüber Kuba gehen in der Literatur stark auseinander: Spekulationen schwanken zwischen US\$1,5 Millionen pro Tag bis zu US\$6 Mrd. jährlich, wobei der außerordentlich große Umfang der Unterstützung unstrittig ist. Das für 1989 geplante Handelsvolumen betrug US\$8,7 Mrd. und fiel bis zum Jahr 1992 um ca. 80% auf US\$650 Millionen ab (Die Zahlen wurden dem Autor von Dr. Marquetti Nodarse des *Centro de Estudios de la Economía Cubana* (CEEC) im April 2002 in Havanna zur Verfügung gestellt).

2.3.2.2 Die Außenbeziehungen zu den westlichen Ländern

Während des Kalten Krieges und bis zum Umbruch innerhalb des sozialistischen Lagers waren die kubanischen Beziehungen zu Kanada und Westeuropa zwar relativ normal, in ihrer Intensität jedoch eher oberflächlich sowie stark abhängig von den übrigen außenpolitischen Aktivitäten Havannas. Die große Ausnahme hierbei stellte Spanien dar, das schon immer sehr enge Beziehungen zu Kuba pflegte. Grugel (1991, S. 141 f.) führt dies auf drei Faktoren zurück: (1) die wichtige militärische und strategische Bedeutung der Insel in der Region, (2) der Anspruch der spanischen Regierung auf eine progressive Lateinamerika-Politik, wobei die kubanische Revolution durch ihre regionalen Auswirkungen eine große Rolle spielte und (3) Spaniens Akzeptanz der Revolution als Vermächtnis der pragmatisch-widersprüchlichen Außenpolitik Francos (vgl. Roy 2002, S. 5).

Mit zeitweiliger Ausnahme der Bundesrepublik Deutschland³⁸ haben alle großen europäischen Staaten und Kanada ihre diplomatischen Beziehungen zu Kuba seit 1959 ohne Unterbrechung aufrecht erhalten. Auch die Handelsbeziehungen wurden, wenngleich nach westlichen Standards auf einem voluminös niedrigen Stand, parallel zum US-Embargo weitergeführt. Nach der turbulenten Phase zu Beginn der 60er Jahre verbesserte sich das Verhältnis stetig bis Mitte der 70er Jahre, als Kubas Militäraktivitäten auf dem afrikanischen Kontinent begannen. Ondetti (1995) spricht in diesem Zusammenhang von einer durch Pragmatismus geprägten kubanischen Außenpolitik, die ihren Ausdruck u.a. 1967 in Kompensationszahlungen an französische und schweizerische Staatsbürger fand, deren Eigentum im Zuge der Revolution enteignet worden war. Zudem war Kuba, das erst im Sommer 1972 dem RGW beitrug, aber bereits zehn Jahre zuvor aus der OAS ausgeschlossen worden war, zumindest teilweise auf die wirtschaftlichen Beziehungen zu Europa, Kanada und Japan angewiesen.³⁹ Die hohen Zuckerpreise auf dem Weltmarkt gaben Kuba besonders bis in die zweite Hälfte der 70er Jahre hinein das nötige Kapital, um Industriegüter und Maschinen aus dem Westen zu kaufen, die von den RGW-Staaten nicht zu bekommen waren.

³⁸ Die diplomatischen Beziehungen zwischen Kuba und Deutschland waren erstmals im Juli 1953 hergestellt worden; nachdem die kubanische Regierung die DDR als eigenständigen Staat anerkannt hatte, brach die Bundesrepublik die Beziehungen am 15. Januar 1963 ab. Zu Beginn des Jahres 1975 wurden diese unter der SPD/FDP-Koalition von Bundeskanzler Schmidt wiederhergestellt. Einen guten Überblick über die bilateralen Beziehungen zwischen Deutschland und Kuba gibt Breuer (2001).

³⁹ Vgl. hierzu die Angaben von Gareth Jenkins (1991, S. 183 ff.), der die Importe Kubas aus Westeuropa, Kanada und Japan für das Jahr 1980 mit knapp 20% der Gesamtimporte angibt, In: ERISMAN, H. Michael/KIRK, John M. (Hrsg.) (1991): Cuban Foreign Policy Confronts a New International Order, S. 183-201; Boulder, CO

Nach 1976 bis weit in die 80er Jahre kühlte sich das Verhältnis zwischen Kuba und Westeuropa sowie Kanada erheblich ab, da die Entsendung kubanischer Truppen nach Angola und Äthiopien in westlichen Kreisen auf Unverständnis stieß. Erst in der zweiten Hälfte der 80er Jahre erholte sich das politisch-diplomatische Verhältnis wieder, und der Handel mit der Castro-Regierung sowie die Volumina bei Entwicklungshilfeprojekten verbesserten sich zusehends, erlangten jedoch noch nicht den Level der vorherigen Dekade. Obwohl es 1986 erneut zu Spannungen zwischen Europa und Kuba kam, da die Castro-Regierung einseitig beschlossen hatte, die Schuldentilgung zu suspendieren, etablierte die Europäische Gemeinschaft zwei Jahre später diplomatische Beziehungen zu Kuba. Die Schuldenfrage stand seit dem Beginn der 80er Jahre immer latent zwischen Kuba und den westlichen Staaten und verhinderte bei vielen Gelegenheiten eine Ausweitung der Investitionsaktivitäten auf der Insel⁴⁰: Bereits im März 1982 hatte sich Castro erstmals für eine Neuverhandlung der Schuldentilgung stark gemacht. Damals war, trotz des energischen Widerstandes der USA, im Jahr darauf ein Abkommen mit Japan und zehn europäischen Ländern geschlossen worden, das die Streckung der Tilgung von insgesamt 95% der US\$413 Mio. vorsah, die zwischen September 1982 und Dezember 1983 fällig gewesen wären. Als es nach langen Verhandlungen in den Jahren 1984/85 mit dem Pariser Club und einer Reihe von Geschäftsbanken⁴¹ nicht zu einer permanenten Einigung kam, stoppte Havanna im Mai 1986 die Tilgung der Primärschulden. Kurz nachdem sich der Pariser Club im Folgenden dazu bereit erklärt hatte, die Tilgungsmodalitäten für die Jahre 1986/87 mit Havanna neu zu verhandeln, geriet Kuba auch mit der Rückzahlung kurzfristiger Geschäftsobligationen in Verzug, die bis dahin von der Suspension ausgenommen gewesen waren. Dieses Muster in den Verhandlungen der Schulden änderte sich auch in den darauf folgenden Jahren nicht.

Auf europäischer wie auch auf kanadischer Seite waren sich die Offiziellen, mit wenigen temporären Ausnahmen, in den vergangenen Jahrzehnten darüber einig, dass das US-Embargo zum einen völkerrechtswidrig sei und zum anderen die falsche Maßnahme darstelle, um einen politischen Wechsel herbeizuführen. Die diplomatische und wirtschaftliche Miteinbeziehung Kubas in die Weltgemeinschaft statt der Isolation sei das adäquate Mittel, zu einer friedlichen politischen und ökonomischen Transition zu kommen (vgl. Ondetti 1995). Diesen Standpunkt vertraten Europäer und Kanadier bis zum heutigen Tag auch innerhalb der

⁴⁰ Am Beispiel der Bundesrepublik Deutschland ist dies sehr gut zu erkennen: Erst im Mai 2000 konnte ein Umschuldungsabkommen mit Kuba unterzeichnet werden, das die Grundlage für die Gewährung von Hermes-Bürgschaften darstellt (vgl. BMZ (2002): Medienhandbuch Entwicklungspolitik; Berlin, S. 223).

⁴¹ Einen guten Überblick über die Entwicklungen im Einzelnen gibt Morris H. Morley (1987): *Imperial State and Revolution: The United States and Cuba, 1952-1986*; London, S. 340 ff.

Vereinten Nationen, während sie zugleich die Verletzung von Menschenrechten und politischen Rechten durch die kubanische Regierung verurteilen.

Obwohl ein Großteil der kubanischen Beziehungen zu Kanada und Westeuropa bis zum Ende des Kalten Krieges von Marktmechanismen bestimmt worden war, gab es politisch motivierte Schwankungen von unterschiedlicher Intensität: Beispiele hierfür sind u.a. die verbesserten Beziehungen zu Frankreich nach dem Amtsantritt des Sozialisten François Mitterrand 1981 sowie die Verschlechterung des Verhältnisses zu Kanada mit der Wahl der konservativen, pro-amerikanischen Regierung im Jahr 1984. Im Falle Frankreichs ist es vor allem Mitterrands Außenminister, Claude Cheysson, und dessen ambitioniertem Plan einer autonomen französischen Politik gegenüber der Karibik und Zentralamerika zu verdanken gewesen, dass sich das Verhältnis zu Kuba rasch verbesserte (vgl. Roy 2002, S. 9). Großbritannien unterhält zwar, unter Nichtbeachtung des Embargos der Vereinigten Staaten, seit der Unabhängigkeit Kubas im Jahr 1902 bis heute ununterbrochen diplomatische Beziehungen zu dem Inselstaat, aber teilweise aufgrund des speziellen Verhältnisses zu den USA blieben diese ausschließlich ökonomischer Natur. Es bleibt jedoch festzuhalten, dass nicht einmal die konservative Regierung Thatcher ab 1979 die Handelsbeziehungen zu Kuba aufgrund von ideologischen Differenzen reduzierte. Im Gegenteil richtete die Midland Bank im Juli 1985 eine £30 Mio. Kreditlinie für britische Exporte nach Kuba ein und unterstützte Anfang 1986 ein Fünf-Jahres-Abkommen zwischen Goodwood, einer privaten Handelsgesellschaft, und der kubanischen Regierung mit dem Ziel, die bilateralen Handelsströme um £350 Mio. zu erhöhen.

In der Außenpolitik Madrids hat Havanna vor allem durch die sprachlichen und geschichtlichen Gemeinsamkeiten immer eine besondere Stellung eingenommen und führte zudem innenpolitisch, durch das gute Verhältnis zu den autonomen Regionen, vermehrt zu Gesprächsstoff. Spanien ist seit der Revolution Kubas wichtigster Handelspartner in Westeuropa, und die beiden Staaten verbinden auch nach dem Ende des Ost-West-Konflikts im Rahmen der Iberoamerika-Gipfel sowie zahlreicher gegenseitiger Staatsbesuche enge politische Bande. Im November 1987 besuchte Felipe González als zweites NATO-Staatsoberhaupt die Insel⁴² und führte Verhandlungen sowohl über das langjährige Streitthema kubanischer Kompensationszahlungen für verstaatlichten spanischen Besitz als auch über die Freilassung politischer Gefangener spanischer Herkunft. Es ist laut Grugel

⁴² Vor ihm hatte nur der Kanadier Pierre Trudeau im Jahr 1976 einen Besuch nach Kuba unternommen (vgl. Kirk 1991, S. 209).

(1991) dem außenpolitischen Pragmatismus auf beiden Seiten zu verdanken, dass in beiden Punkten Ergebnisse erzielt wurden: Spanien akzeptierte das moderate US\$40 Mio. Kompensationsangebot der Kubaner, und im Gegenzug ließ Castro eine Reihe politischer Gefangener frei, der berühmteste unter ihnen Eloy Gutierrez-Menoyo⁴³.

Besonders im direkten Vergleich der Außenpolitiken der USA auf der einen Seite und der übrigen westlichen Industriestaaten auf der anderen, lässt sich für die Zeit des Kalten Krieges konstatieren, dass Letztere die generelle Akzeptanz der Souveränität Havannas als Grundlage ihrer Herangehensweise gewählt haben. Dass sich die bilateralen Beziehungen je nach nationalen politischen Strömungen in den einzelnen Ländern, und zudem durch (außen-)politische sowie ökonomische Entwicklungen in Kuba, über die Jahre qualitativ veränderten, ist derweil unstrittig. An späterer Stelle wird zu zeigen sein, dass sich die EU-Länder und Kanada nach dem Wegfall des sozialistischen Lagers in Osteuropa zunehmend wirtschaftlich aber auch politisch mit Kuba auseinander gesetzt haben und sich Havanna seinerseits, den gegebenen Möglichkeiten nach, diplomatisch und strukturell darauf einstellte.

2.3.2.2.1 Das problematische Verhältnis zu den USA und die Folgen

Kurz vor seiner Ermordung machte Präsident Kennedy während eines Interviews mit dem französischen Journalisten Jean Daniel folgende Aussage:

I believe that there is no country in the world, including all the African regions, including any and all countries under colonial domination, where economic colonization, humiliation, and exploitation were worse than in Cuba, in part owing to my country's policies during the Batista regime.⁴⁴

In der Tat begann der Konflikt zwischen den USA und Kuba bereits sehr viel früher: Gegen Ende des 18. und zu Beginn des 19. Jahrhunderts waren es zunächst Benjamin Franklin und später Thomas Jefferson, die ihre expansionistischen Bestrebungen gegenüber dem Inselstaat bekundeten. Mit dem späteren Einschreiten der USA in den kubanischen Befreiungskrieg

⁴³ Gutierrez-Menoyo hatte bis zu diesem Zeitpunkt 22 Jahre in Haft verbracht, nachdem er 1964 zusammen mit einer Gruppe Exilkubaner versucht hatte, Castro zu stürzen (hierzu: *The New York Times*, 28. Juni 1995).

⁴⁴ Das Interview fand im November 1963 statt, und Kennedys Aussagen wurden später von seinem Pressesprecher bestätigt (vgl. u.a. Ramirez de Estenoz 1998).

gegen Spanien im Jahr 1898 und der darauf folgenden Einsetzung der Zusatzartikel „Platt Amendment“ und „Cuban Trade Reciprocity Treaty“ in die erste kubanische Konstitution von 1902 war die generelle Basis für die amerikanische Dominanz auf der Insel gelegt (vgl. Benjamin 1977, S. 12 f und Langley 1980, S. 21). In dem Zeitraum zwischen 1902-1959 erlebte Kuba dann die wirtschaftliche Abhängigkeit und den militärischen sowie politischen Interventionismus, von dem Kennedy gesprochen hatte.⁴⁵

Nach der Machtergreifung Fidel Castros verhärteten sich schnell die Fronten, und die bittere Rivalität zwischen den USA und Kuba stellt seit nunmehr gut vier Jahrzehnten einen grundlegenden politischen Disput innerhalb der westlichen Hemisphäre dar. Meinungsverschiedenheiten zwischen den Regierungen der beiden Staaten gab es seit Ende der 50er Jahre bei fast allen regionalen wie auch globalen Entscheidungen. Die Vereinigten Staaten waren hierbei immer darauf bedacht, ihren Nachbarn als Verbrecherstaat (rogue state) und Quelle von Krisen und Unheil darzustellen. Zur gleichen Zeit bemühte man sich, eine persönliche Dimension hinzuzufügen, indem Castro dämonisiert und ihm gegenüber der Weltöffentlichkeit das Image eines Verbrechers gegeben wurde (vgl. Bernell 1994, S.65). Auf kubanischer Seite werden die USA bis zum heutigen Tag als das Zentrum der imperialistischen Macht bezeichnet, das seine politische, wirtschaftliche sowie militärische Stellung dazu benutzt, entscheidend zur globalen Ungleichheit und Ungerechtigkeit beizutragen. Castros Regierung war seit der Revolution immer darauf bedacht, die amerikanischen Nachbarn als hauptsächliche Quelle des Nord-Süd-Konflikts und verantwortungslose Tyrannen des Kontinents darzustellen. Kurz gesagt, ist das Verhältnis der beiden Staaten seit dem Jahr 1959 durch Feindschaft und Misstrauen geprägt.

Vor diesem Hintergrund unterscheidet Bernell (1994, S. 68 ff) zwischen drei großen Strömungen in der bisherigen Forschung zu den kubanisch-amerikanischen Beziehungen: Die erste Gruppe von Autoren sieht die Konfrontation als Funktion des US-Imperialismus mit speziellem Augenmerk auf die Hegemonie in Lateinamerika.⁴⁶ Hierbei steht die ideologische Komponente des Konflikts eindeutig im Hintergrund, während die eigentliche Argumentation

⁴⁵ Baklanoff (1998) kommt auf der Grundlage seiner Analyse der wirtschaftlichen Beziehungen zwischen den USA und Kuba besonders in den 50er Jahren zu einem anderen Schluss: Seiner Meinung nach haben die amerikanischen Direktinvestitionen in der vorrevolutionären Phase wirtschaftliches Wachstum stimuliert sowie die industrielle Diversifizierung eingeleitet.

⁴⁶ Falk (1998) und Erisman (1985) interpretieren die gegenseitige Feindschaft als Resultat einer nationalistischen, auf Eigenständigkeit bedachten Außenpolitik Castros; Benjamin (1990) und Blasier (1985) stellen die jeweiligen Reaktionen auf die amerikanische Hegemonie in der Region in der Vordergrund.

auf Aktionen und Reaktionen der beiden Akteure im rein außenpolitischen Kontext abzielt. Eine zweite Kategorie in der diesbezüglichen Literatur sieht die Ursachen für den amerikanisch-kubanischen Konflikt hauptsächlich bei Castros kommunistischer Politik und dem Szenario des Kalten Krieges. Die Schlagwörter „Kommunismus“ und „Revolution“ werden von dieser Gruppe von Autoren (vgl. u.a. Menges 1990 und Suchlicki 1990) grundsätzlich mit der Verkörperung des Bösen, Repression sowie Terror gleich gesetzt, was dazu führt, dass die Publikationen meist hochgradig politisiert und ideologisiert sind. Die dritte Fraktion präsentiert eine eher gemäßigte Sicht der gegenseitigen Feindschaft, die nicht einen Grund allein für das schlechte Verhältnis verantwortlich macht, sondern auf die Komplexität der bilateralen Beziehungen verweist. Die Eventualität politischer und historischer Umstände, so z.B. Rabkin (1991) und Pérez (1988, 2000), sei die Ursache für den Konflikt zwischen den Vereinigten Staaten und Kuba. Die Autoren dieser am wenigsten ideologisierenden Denkrichtung verweisen in ihrer Analyse auf unvorhersehbare Entwicklungen, die das Verhältnis der beiden Staaten zueinander geprägt haben. Dementsprechend setzen sie die Lösungsvorschläge oftmals auf der Mikroebene an.

Zwei historische Motive der US-Außenpolitik vereinen sich im Fall Kubas: (1) die speziellen Beziehungen der Vereinigten Staaten zu Lateinamerika und (2) die anti-kommunistische Politik der USA. Zu ersterem Motiv lässt sich feststellen, dass sich die grundlegende Sichtweise der Amerikaner in Bezug auf ihr Verhältnis zu Lateinamerika, und hierbei insbesondere zu der Region Zentralamerikas und der Karibik (vgl. Pastor 1996), in den vergangenen rund 200 Jahren nicht merklich verändert hat. Die Vereinigten Staaten sehen die Region traditionell als ihren „Hinterhof“ an, woraus sich zugleich die prinzipielle Legitimation ableitet, gegebenenfalls, sollten die Umstände es verlangen, zu intervenieren.⁴⁷ Gewöhnlich geschieht dies aus einem der beiden folgenden Gründe: Es besteht eine potentielle Bedrohung für die ökonomischen und/oder sicherheitspolitischen Interessen der USA; die politische oder wirtschaftliche Entwicklung eines Landes der Region macht eine amerikanische Intervention notwendig, um die Bevölkerung vor ihren eigenen Fehlern zu bewahren (vgl. Bernell 1994, S. 70 f). Nach dem Ende des Zweiten Weltkrieges war es Eisenhowers damaliger Außenminister, John Foster Dulles, der beim OAS-Gipfeltreffen 1954

⁴⁷ Präsident Theodore Roosevelt stellte im Jahr 1904 erstmals Kriterien für das Recht zur Intervention von amerikanischer Seite auf. In der „Roosevelt Corollary to the Monroe Doctrine“ heißt es: „chronisches Fehlverhalten oder ein Unvermögen, welches zum grundlegenden Verlust der Bande der bürgerlichen Gesellschaft führt, kann ... letztendlich die Intervention einer zivilisierten Nation erfordern und kann ... die Vereinigten Staaten ... in solchen Fällen zur Ausübung einer internationalen Polizeimacht zwingen.“ Der Text ist online verfügbar unter: <http://www.uiowa.edu/~c030162/Common/Handouts/POTUS/TRoos.html> (Stand: 11/2003).

mit der „Deklaration von Caracas“ die rechtliche Grundlage für zukünftigen US-Interventionismus in der Region schuf. Zudem brachte er Roosevelts Kriterien für ein aktives Einschreiten der USA mit der Gefahr der internationalen kommunistischen Bewegung in Zusammenhang, womit gleichzeitig die Offensive seiner Regierung in Guatemala gerechtfertigt wurde. Dieser Präzedenzfall der Verletzung der „Good Neighbor Policy“ durch die USA ebnete den Weg für die darauf folgenden Interventionen in Kuba, der Dominikanischen Republik, Chile, Nicaragua, El Salvador, Grenada und Panama (vgl. Bernell 1994, S. 78).

Hierbei kommt das zweite dominante Motiv der US-Außenpolitik zum tragen, da „chronisches Fehlverhalten“ mit der Ausnahme von Panama in allen Fällen das Aufkommen von linksgerichteten Bewegungen oder Regierungen meinte. Die anti-kommunistische Politik der Vereinigten Staaten basierte in der Folgezeit des Zweiten Weltkrieges auf der „Truman Doctrine“⁴⁸ von 1946 und sollte sich bis zu Beginn der 90er Jahre, zumindest in den Grundsätzen, nicht mehr verändern. Der Erfolg der Kommunisten in China veranlasste die US-Regierung zum Überdenken ihrer „containment policy“, die ursprünglich auf die Aktivitäten der Sowjetunion in Europa gerichtet war. Als Nordkorea 1950 in Südkorea einmarschierte, fühlten sich die USA prompt in die Verantwortung gezogen, woraus der dreijährige Koreakrieg resultierte. Spätestens von hier an waren jegliche geographische Grenzen bei der Eindämmungspolitik der Vereinigten Staaten passé.

Bezogen auf diese beiden Hauptkomponenten der US-Außenpolitik bedeutete das post-revolutionäre Kuba unter der Führung Castros die Verkörperung dessen, was man unter allen Umständen zu bekämpfen hatte: ein kommunistischer Verbündeter der UdSSR, der zur gleichen Zeit durch seine Unabhängigkeit die regionale Hierarchie des großen Nachbarn herausforderte. Das Selbstverständnis der Vereinigten Staaten, zum einen gegenüber Lateinamerika als Kontrolleur von Ordnung und Stabilität zu agieren sowie zum anderen, insbesondere zur Zeit des Kalten Krieges, weltweit den Kommunismus einzudämmen, kollidierte mit dem Aufstieg und der Politik Fidel Castros. Unter Berücksichtigung vor allem der hegemonialen Annahme der USA in der Region ist es deshalb wenig verwunderlich, dass sich die kubanisch-amerikanischen Beziehungen auch nach dem Ende des Kalten Krieges und

⁴⁸ Die Möglichkeit einer kommunistischen Übernahme Griechenlands und der Türkei hatte Präsident Truman zur Verkündigung veranlasst, in der die Politik der USA als „... Unterstützung freier Völker, die einer versuchten Unterwerfung durch bewaffnete Minderheiten oder durch äußeren Druck widerstehen ...“ beschrieben wird.

dem Kollaps der meisten linksgerichteten Regime nicht verbessert haben. Nach über vier Jahrzehnten bitterer Opposition käme ein Verlassen der anti-kubanischen Haltung ohne einen politischen Wandel auf der Insel einem Eingeständnis von Versagen auf Seiten der Amerikaner gleich. Dies gilt in besonderem Maße, da Castro noch immer an der Macht ist (vgl. Bernell 1994, S. 86 ff.).

Im Folgenden werden einige Eckpunkte der kubanisch-amerikanischen Beziehungen seit 1959 beschrieben.

Die bis dato turbulenteste Zeit im Verhältnis der beiden Staaten begann bereits wenige Monate nach der kubanischen Revolution. Nachdem Castro im Mai 1959 die Agrarreform-Gesetze unterzeichnet hatte, reagierte Präsident Eisenhower zu Beginn des darauffolgenden Jahres mit der Einsetzung des Committee 5412. Das Resultat war ein Aktionsplan Washingtons, der eine Invasion paramilitärischer Einheiten vorsah und zugleich den Grundstein für das bis heute geltende Embargo gegen Kuba bildete (vgl. Falk 1998, S. 166). Havanna nahm rasch diplomatische Beziehungen zu Moskau auf und nationalisierte in nur wenigen Monaten im Sommer 1960 die US-Ölraffinerien sowie weitere Großunternehmen auf der Insel. Zum offiziellen Bruch der diplomatischen Beziehungen zwischen den Vereinigten Staaten und Kuba kam es im Januar 1961 nach einer expliziten Aufforderung Castros an die Amerikaner, die Insel zu verlassen, welche er in seiner Neujahrsrede gemacht hatte. Im April desselben Jahres folgte die CIA-unterstützte Invasion der Schweinebucht durch Exilkubaner, die jedoch nach nur drei Tagen Kampf scheiterte. Kurz darauf autorisierte Kennedy die „Operation Mongoose“, die binnen eines Jahres das kubanische Volk zum Sturz Castros bringen sollte, wenn nötig mithilfe seiner Ermordung. Auf Druck der USA wurde Kuba im Januar 1962 von der OAS suspendiert, und in den Folgemonaten weitete die Kennedy-Administration die Handelsrestriktionen gegen die Insel aus: Zunächst wurde der Handel sämtlicher Güter mit Ausnahme von Medikamenten und Lebensmitteln suspendiert, kurze Zeit später folgte das Verbot aller Importe kubanischen Ursprungs bzw. von Gütern, in denen kubanische Materialien enthalten waren.

Der im Rahmen der „Operation Mongoose“ geplanten offenen Revolte (vgl. Falk 1998, S. 168) gegen Castro kam im Oktober 1962 die Raketenkrise zuvor, die knapp zwei Wochen später mit dem Abzug der sowjetischen Mittelstreckenraketen von Kuba und einem Nichtangriffspakt von amerikanischer Seite endete. Ein Jahr danach, im Februar 1963, traten

umfassende Reisebeschränkungen in Kraft, und US-Bürgern wurden finanzielle sowie geschäftliche Transaktionen jeglicher Art mit Kuba untersagt.

Nachdem im Oktober 1965 mehr als 3.000 kubanische Flüchtlinge auf dem Wasserweg die Küste Floridas erreicht hatten, wurden im amerikanischen Kongress Möglichkeiten zur Modifizierung der Immigrationsgesetze debattiert. Gut ein Jahr später unterzeichnete Lyndon B. Johnson den „Cuban Adjustment Act“, ein Gesetz, das rückwirkend ab dem 01. Januar 1959 allen Kubanern nach zwei Jahren eine permanente Aufenthaltsgenehmigung zugesteht. Bereits in den ersten Wochen nach Verabschiedung des Gesetzes beantragten diese rund 123.000 Menschen. Zwischen 1965 und 1973 wurden über eine viertel Million Kubaner mit einer Luftbrücke von rund 3.000 Flügen in die USA gebracht.

Zu Beginn der 70er Jahre war es Nixons Außenminister, Henry Kissinger, der von der Unnachgiebigkeit im amerikanisch-kubanischen Dialog abwich: Innenpolitisch gestärkt durch seine diplomatischen Erfolge mit China, sprach er sich öffentlich gegen die Feindschaft der beiden Staaten aus, führte ab Juni 1974 geheime Verhandlungen mit kubanischen Diplomaten (vgl. Erisman 1985, S. 44), ernannte mit William D. Rogers einen bekennenden Fürsprecher der Normalisierung der Beziehungen zu seinem Lateinamerika-Experten und genehmigte kurz vor Nixons Amtsaustritt eine Reise von Senatsmitgliedern nach Havanna. Zwar hatten die Vereinigten Staaten und Kuba bereits im Februar 1973 ein Abkommen zur Vereitelung von Flugzeugentführungen unterzeichnet, aber es waren vor allem das Ausscheiden von Richard Nixon aus dem Amt des Präsidenten und der graduelle Abzug der amerikanischen Truppen aus Vietnam, was den Dialog zwischen Washington und Havanna wieder ermöglichte.

Im Jahr 1975 verabschiedete die OAS mit Unterstützung der Ford-Administration eine Resolution, die das generelle Embargo der Mitgliedstaaten gegenüber Kuba aufhob und es den einzelnen Regierungen überließ, politische und ökonomische Beziehungen aufzubauen. Obgleich die amerikanische Regierung zu Beginn desselben Jahres das Embargo dahingehend modifizierte, dass US-Tochtergesellschaften von Drittländern aus mit Kuba Handel treiben durften, revidierte Präsident Ford diese Entwicklung nach dem Ausbruch des Bürgerkrieges in Angola und dem Entsenden eines großen kubanischen Truppenkontingents in die Region. Nach dem Bombenanschlag auf ein kubanisches Passagierflugzeug im Oktober 1976, in den die CIA verwickelt war, kündigte Havanna das so genannte „anti-hijacking agreement“ auf. Die logische Folge war die Verschlechterung der bilateralen Beziehungen.

Nur wenige Wochen nach seinem Amtsantritt suspendierte Präsident Jimmy Carter im März 1977 das Reiseverbot amerikanischer Bürger nach Kuba, stellte den direkten Dialog zu Havanna wieder her und drängte auf die Unterzeichnung neuer Fischereirechte sowie eines Übereinkommens zu den Hoheitsgewässern. Im September folgte dann mit der Einrichtung beidseitiger Interessenvertretungen in Washington und Havanna ein großer Schritt in Richtung Normalisierung der Beziehungen.⁴⁹ Von Frühjahr 1978 bis Herbst 1979 fanden, abgesehen von den Spannungen in Afrika, mehrere Gesprächsrunden zwischen höchsten kubanischen und US-amerikanischen Offiziellen statt. Die US-Agenda enthielt hierbei drei Hauptpunkte: (1) die Mäßigung der kubanischen Außenpolitik sowie den Abzug der kubanischen Truppen aus Afrika, (2) die Kompensation amerikanischer Bürger, deren Besitz im Zuge der Revolution nationalisiert worden war, (3) die Achtung der Menschenrechte durch Castros Regierung und die Freilassung politischer Gefangener (vgl. Smith 1987, S. 149). Trotzdem sich die amerikanischen Verhandlungsführer, Außenminister Cyrus Vance und Sicherheitsberater Brzezinski, über die möglichen Folgen der erneuten kubanischen Truppenentsendung nach Äthiopien zerstritten, wurden die Gespräche fortgesetzt. Das Resultat war die Zustimmung der kubanischen Regierung zu Familienbesuchen von in den USA lebenden Exilkubanern im Januar 1979.

Zu einem abrupten Ende der sich verbessernden Beziehungen kam es in der zweiten Hälfte des Jahres, als die Amerikaner eine sowjetische Kampfbrigade von mehreren tausend Soldaten auf Kuba entdeckten.⁵⁰ Obwohl die Präsenz dieses Truppenverbands nicht gegen amerikanisch-sowjetische Abkommen verstieß, wurde dessen Abzug bzw. seine Entwaffnung im Rahmen des Wahlkampfes in den Vereinigten Staaten als Bedingung für die Ratifizierung der SALT II-Verträge⁵¹ durch den Kongress gestellt. Carter legte die Gespräche zwischen seiner Administration und den Kubanern vorerst auf Eis. Die Situation änderte sich im April 1980 jedoch grundsätzlich, als Castro nach der Flucht einer Gruppe von Asyl suchenden Kubanern auf das Gelände der peruanischen Botschaft allen Bürgern die Ausreise gestattete. Im Zuge des „Mariel Boatlift“ verließen innerhalb von nur fünf Monaten rund 125.000 Flüchtlinge die Insel in Richtung USA. Neben der Iran-Krise und politischen Unruhen in Nicaragua war der Exodus von Kubanern mit dem Ziel USA, den Castro trotz mehrerer

⁴⁹ Die amerikanische Interessenvertretung in Havanna lief zunächst unter der schweizerischen Flagge, die Kubas unter der Flagge der Tschechoslowakei (vgl. Falk 1998, S. 171).

⁵⁰ Wie sich später herausstellen sollte, war diese Brigade schon seit 1962 auf Kuba stationiert gewesen (vgl. Falk 1998, S. 173).

⁵¹ Das erste Abkommen, SALT I (*Strategic Arms Limitation Talks*), war bereits 1972 zwischen der UdSSR und den USA unterzeichnet worden. Die sowjetische Invasion Afghanistans gegen Ende 1979 machte schließlich jegliche Hoffnung auf eine Ratifizierung von SALT II zunichte.

Verhandlungsrunden im Sommer 1980 nicht vor Ende September des Jahres stoppte, ein entscheidender Stolperstein für die Wiederwahl Carters. Obwohl Carter während seiner Amtszeit die wohl bis zum heutigen Tag konzertiertesten Anstrengungen eines US-Präsidenten zur Normalisierung des Verhältnisses zu Kuba unternommen hat, verbot gerade die vermehrte Entsendung kubanischer Truppen nach Afrika gegen Ende der 70er Jahre die Rechtfertigung weiterer positiver Signale in Richtung Havanna (vgl. Pérez 2000, S. 3 f.).

Zu der Zeit, als Ronald Reagan ins Weiße Haus gewählt wurde, waren Castros Truppen fest in Äthiopien und Angola etabliert, Havanna unterstützte die Sandinistische Befreiungsfront (FSLN) in Nicaragua und die Marxisten in El Salvador und Grenada. Während bereits im Zuge des Präsidentschaftswahlkampfes die exilkubanische Gemeinde innerhalb der Vereinigten Staaten erstmals seit der misslungenen Schweinebucht-Invasion politisch aktiv geworden war, entwickelte sich nach dem Amtsantritt Reagans rasch eine mächtige Lobby in Washington und dem Staat Florida. Die *Cuban American National Foundation* (CANF) wurde 1981 von Jorge Mas Canosa gegründet und ist bis heute der einflussreichste Befürworter einer strikten anti-Castro Politik (vgl. Pérez 2000, S. 4). Reagan unterstrich seine Intention, einen größeren politischen Schwerpunkt auf die benachbarten Staaten Mittelamerikas und der Karibik zu legen, mit dem Empfang des ein Jahr zuvor gewählten konservativen Staatsoberhauptes Edward Seaga aus Jamaika. Dieser hatte kurz nach seiner Wahl den kubanischen Attaché sowie einen Vertreter der *Prensa Latina* des Landes verwiesen. Nach der von Castro unterstützten Massenflucht waren bereits die Beziehungen zu Costa Rica, Venezuela und Peru nachhaltig belastet worden, und Havanna drohte nun, nach den guten diplomatischen Fortschritten in der Region zu Beginn der 70er Jahre, ein außenpolitischer Rückschritt (vgl. Falk 1998, S. 174 f.).

Berichte des US-Außenministeriums über Waffenlieferungen Kubas an El Salvador und die Oppositionskräfte in Kolumbien führten im Frühjahr 1981 zu einer weiteren Verschlechterung des bilateralen Dialogs. Einem groß angelegten Manöver der US-Marine in der karibischen See, das laut Pentagon eine Nachricht nach Kuba senden sollte, entgegnete Castro mit dem Ausrufen der höchsten militärischen Alarmbereitschaft am 31. Oktober 1981. Ein geheimes Treffen zwischen US-Außenminister Alexander Haig und dem kubanischen Vizepräsidenten Carlos Rafael Rodríguez blieb wenige Wochen später in Mexiko ohne Erfolg. Im April des darauf folgenden Jahres setzte die Reagan-Administration das Reiseverbot für US-Amerikaner nach Kuba wieder ein und ließ zudem die Frist für die Verlängerung der 1977 festgelegten Fischereiquoten verstreichen. Von kubanischer Seite hieß es, man habe aufgrund

der amerikanischen Aggressivität (vgl. González/ Ronfeldt 1986, S. 93) die Militärkräfte seit Beginn des Jahres 1981 fast verdoppelt.⁵²

Trotz der amerikanischen Invasion Grenadas im Oktober 1983, bei der mehrere Hundert Kubaner in Gefangenschaft gerieten und über 20 getötet wurden, näherten sich die beiden Regierungen in den Bereichen Immigration und Technologietransfer⁵³ einander an. Im Sommer 1984 besuchte Präsidentschaftskandidat Jesse Jackson die Insel und handelte neben der Freilassung von 26 Gefangenen die Wiederaufnahme von Gesprächen über Immigrationsfragen aus. Am 14. Dezember des Jahres unterzeichneten die USA und Kuba schließlich ein Abkommen, das sowohl die Rückführung von 2.746 *Marielitos*⁵⁴ nach Kuba als auch eine Obergrenze von 20.000 Visa pro Jahr für Kubaner festlegte. Dies bedeutete jedoch in keiner Weise eine Verbesserung der bilateralen Beziehungen: Wenige Monate nach Beginn von Reagans zweiter Amtszeit ging, unterstützt durch die Republikaner sowie die inzwischen zunehmend politisierte Gemeinde der Exilkubaner, erstmals *Radio Martí* von Florida aus auf Sendung. Der Sender, zu dem im März 1990 *TV Martí* hinzukam, strahlt bis heute Nachrichten- und Informationsprogramme von den USA nach Kuba aus. Im Gegenzug kündigte Havanna Mitte 1985 einseitig das Migrationsabkommen auf, welches erst gegen Ende 1987 wieder eingesetzt wurde. Reagan erließ seinerseits ein Einreiseverbot von kubanischen Regierungsmitgliedern und Offiziellen der PCC in die Vereinigten Staaten.

Obwohl Kuba 1988 mit dem Rückzug seiner Truppen aus Angola begann, was einen Faktor langjähriger Spannungen mit den USA aus dem Weg räumte, und nicht zuletzt in Gorbatschows Ansprachen ein Umbruch in Osteuropa immer wahrscheinlicher wurde, hatten diese Entwicklungen nur wenig positive Effekte auf das bilaterale Verhältnis. Die Wahl des Republikaners George Bush zum Präsidenten, der während seines Wahlkampfes u.a. auf eine aktive Zusammenarbeit mit der Lobby der Exilkubaner gesetzt hatte, machte deutlich, dass mit einer Verbesserung der Beziehungen auch zukünftig nicht zu rechnen war. Sein Credo lautete, den ökonomischen und politischen Druck auf Kuba zu erhöhen, um somit die Regierung Castros endgültig zu entmachten.

⁵² Diese Aussage machte Vizepräsident Rodríguez am 16. Juni 1982 vor der Hauptversammlung der Vereinten Nationen in New York.

⁵³ Es wird berichtet, dass Castros Sohn, Fidelito, zusammen mit einer Delegation der kubanischen Atomenergiebehörde zu Beginn der 80er Jahre ein Atomkraftwerk im Bundesstaat North Carolina besuchte, woraufhin Castro als Zeichen des guten Willens einige politische Gefangene freiließ (vgl. Falk 1998).

⁵⁴ Diese Flüchtlinge, vornehmlich Straftäter und verhaltensgestörte Patienten, hatten seit der Auswanderungswelle von 1980 in US-Bundesgefängnissen gesessen.

Zusammenfassend lässt sich bemerken, dass die Beziehungen der Vereinigten Staaten und Kubas in den Jahrzehnten zwischen der kubanischen Revolution und dem politisch-sozialen Umbruch in Osteuropa niemals ein gutes Niveau erreicht haben. Obwohl unter Kennedy und Carter zum Teil erstaunlich vielversprechende Fortschritte gemacht wurden, bleibt doch zu bezweifeln, ob eine nachhaltige Verbesserung bzw. Normalisierung des Verhältnisses hätte erreicht werden können. Fest steht in diesem Zusammenhang jedoch auch, dass Castros außenpolitische Bestrebungen sowie sein militärisches und ideologisches Engagement in Afrika und Lateinamerika in der zweiten Hälfte der 70er Jahre keinen großen Spielraum für Kompromisse ließen.

Ob und in welcher Weise sich der bilaterale Dialog der beiden Staaten nach dem Ende des Kalten Krieges veränderte, wird im kommenden Kapitel betrachtet.

2.3.2.2.2 Kubas Position in internationalen Organisationen

Im Gegensatz zu den übrigen Gliederungspunkten dieses Kapitels wird im Folgenden der zeitliche Schnitt zwischen der Phase vor und nach dem Umbruch der Jahre 1989/90 nicht gemacht, sondern auf Kubas momentane Partizipation in internationalen Organisationen und Abkommen eingegangen.

Kuba unterhält, trotz des US-Embargos und der Abstinenz von den beiden global-dominierenden Institutionen des Finanzsystems, Internationaler Währungsfond (IWF) und Weltbank, Beziehungen zu rund 170 Ländern der Welt (vgl. Gratius 2000, S. 189). Neben politischen, ökonomischen und kulturellen Beziehungen auf bilateraler Basis sowie der Mitgliedschaft bei regionalen und überregionalen Kooperationsabkommen ist Kuba Unterzeichner verschiedener internationaler Umweltabkommen.⁵⁵

Die folgende Tabelle gibt einen Überblick über Kubas Status in den wichtigsten internationalen und (inter-)regionalen Organisationen.

⁵⁵ Siehe hierzu auch den Artikel „Cuba, ... ¿aislada?“ von Nidia Díaz in der *Granma* vom 03. Januar 1998.

Tabelle 1: Kubas Stellung im internationalen System, 2003

Organisation	Vollmitglied	Beobachter	Kein Mitglied
International			
Vereinte Nationen	X		
BID			X
CEPAL	X		
G-77	X		
IWF			X
Weltbank			X
WTO	X		
UNCTAD	X		
UNDP	X		
UNESCO	X		
UNIDO	X		
UNICEF	X		
FAO	X		
WHO	X		
WMO	X		
AOSIS	X		
IAEA	X		
ICAO	X		
ICJ	X		
ICO	X		
IFAD	X		
IGC	X		
IMO	X		
Interpol	X		
IOC	X		
IOM	X		
ISO	X		
ITU	X		
ILO	X		

NAM	X		
UPU	X		
WCO	X		
WIPO	X		
Regional/ Kontinental			
AKS	X		
ALADI	X		
Cariforum/ AKP		X ⁵⁶	
CARICOM			X
FTAA			X
GEPLACEA	X		
Lateinam. Parlament	X		
OAS	X ⁵⁷		
OLADE	X		
PAHO	X		
Panam. Gipfel			X
Rio-Gruppe			X
SELA	X		
Interregional			
Iberoamerika-Gipfel	X		
Konf. EP-Parlatino	X		
EU-LA-Gipfeltreffen	X		

Quelle: Eigene Bearbeitung

Kuba hat inzwischen die diplomatischen Beziehungen zu allen lateinamerikanischen Ländern wieder aufgenommen, zuletzt zu Paraguay am 08. November 1999 und zu Honduras am 26. Januar 2002. Abgesehen von Mexiko und Kanada hatten sich sämtliche Mitglieder der OAS zu Beginn der 60er Jahre von Kuba abgewendet. Mit dem politischen Umbruch in Osteuropa zwischen 1989 und 1991 sowie dem Ende des „Revolutionsexports“ der Kubaner nach Afrika

⁵⁶ Kuba wurde im Dezember 2000 in die AKP-Gruppe aufgenommen, hat jedoch das Abkommen von Cotonou, dem Nachfolger von Lomé IV, noch nicht unterzeichnet, da es die politischen Konditionen nicht akzeptiert.

⁵⁷ Kuba ist seit 1962 von der formalen Mitarbeit suspendiert.

und Lateinamerika näherten sich die OAS-Mitgliedstaaten Kuba abermals an. El Salvador und Costa Rica sind bis dato die einzigen Staaten innerhalb der OAS, die das Embargo der USA nicht öffentlich verurteilen und die Wiedereingliederung Kubas in die Organisation fordern (vgl. Catalinotto 1996). Kuba gehört den regionalen Wirtschaftsorganisationen CEPAL und SELA an, war im Jahr 1995 Gründungsmitglied der Assoziation Karibischer Staaten (AKS) und wurde Ende der 90er Jahre als Vollmitglied in die ALADI aufgenommen, der es seit 1986 als Beobachter angehörte.⁵⁸ Von den Verhandlungen zum bisher größten Integrationsprojekt des Kontinents, der von den USA vorangetriebenen *Free Trade Area of the Americas* (FTAA)⁵⁹, einer Freihandelszone bestehend aus 34 amerikanischen Staaten von Alaska bis Feuerland, ist Kuba bis heute ausgeschlossen.⁶⁰

Havanna verurteilt nach wie vor hartnäckig das internationale Finanzsystem und spielt in diesem Zusammenhang eine sehr aktive Rolle im politischen Nord-Süd-Dialog: Außenpolitisch verfolgt Kuba inzwischen einen „nichtmilitärischen Internationalismus im Sinne der Interessenvertretung der Dritten Welt“ (Gratius 2000, S. 189) und ist darauf bedacht, seine Mitgliedschaft u.a. bei den Vereinten Nationen sowie in der Gruppe der 77 als Sprachrohr für einen anti-neoliberalen Diskurs zu nutzen.⁶¹

Spanien und Mexiko riefen 1991 zum ersten Iberoamerika-Gipfel der lateinamerikanischen und iberischen Staatschefs und Regierungen in Guadalajara, Mexiko. Im Zuge dieses konstituierenden Treffens erklärte sich Kuba dazu bereit, den Vertrag von Tlatelolco zu unterzeichnen, der seit 1967 Nuklearwaffen in der westlichen Hemisphäre verbietet (vgl. Suárez Salazar 1999, S. 59). Da die Castro-Regierung die Unterzeichnung des Vertrages bis dahin immer an die Zusicherung der USA geknüpft hatte, keine Nuklearwaffen auf der Marinebasis von Guantánamo zu stationieren, wurde dieser politische Richtungswechsel als Zeichen des Integrationswillens Havannas gewertet. Als jedoch die Mitglieder des zweiten Iberoamerika-Gipfels in Madrid 1992 eine Deklaration zur Unterstützung von Demokratie annahmen und sich kurz darauf auch die Rio-Gruppe für die Liberalisierung und

⁵⁸ Vgl. hierzu u.a. Grogg, Patricia (1998): Cuba, The New Partner in ALADI, In: Integration Bulletin on Latin America and the Caribbean, Vol. 18, Oct.-Nov. 1998, SELA; Caracas.

⁵⁹ Im Spanischen: *Área de Libre Comercio de las Américas* (ALCA).

⁶⁰ Hufbauer und Kotschwar (1998) vertreten die Meinung, dass Kuba nach seiner politischen Öffnung durchaus in die NAFTA und später in die FTAA „gespült“ werden könnte. Mit diesem Standpunkt stehen die Autoren jedoch recht allein da.

⁶¹ Kuba war Gastgeber des ersten „Südgipfels“ der inzwischen 133 Mitglieder umfassenden G-77, der im April 2000 in Havanna stattfand.

Demokratisierung kubanischer Institutionen aussprach, schien Kubas Weg aus der relativen Isolation ins Stocken zu geraten (vgl. Domínguez 2000, S. 33 und Klepak 2000).

Paradoxerweise waren es die USA, die durch die Verabschiedung des „Cuban Democracy Act“ im Oktober 1992 und des „Cuban Liberty and Democratic Solidarity Act“ im März 1996 der kubanischen Regierung eine Hilfestellung bei der weiteren regionalen sowie internationalen Integration gaben (siehe u.a. Font 1997 und 1998b). Während auf dem dritten Iberoamerika-Gipfel bereits kritische Stimmen zur US-Außenpolitik gegenüber Kuba laut geworden waren, bezeichneten die Regierungschefs auf ihrem Treffen im November 1996 die amerikanische Gesetzgebung als eine Verletzung des internationalen Rechts. Resolutionen zum Mangel demokratischer Strukturen in Kuba scheiterten, und im November 1999 fand das neunte Gipfeltreffen der 21 iberoamerikanischen Nationen in Havanna statt.⁶²

Innerhalb der Vereinten Nationen hatte die US-Gesetzgebung eine ähnliche Wirkung: Im November 1992, nur Tage nach der Verabschiedung des „Cuban Democracy Act“, schaffte es Kuba erstmals, die Unterstützung der Generalversammlung für eine Resolution zu erhalten, die das US-Embargo verurteilte. Nach dem Inkrafttreten des so genannten Helms-Burton Gesetzes im Jahr 1996 stieg die Zahl der Stimmen für die kubanische Resolution, während die Enthaltungen zurückgingen.⁶³ Die übrigen Mitglieder der OAS lehnten auf ihrer Vollversammlung im Juni 1996 in Panama das Helms-Burton Gesetz einstimmig ab und riefen das „Inter-American Juridical Committee“ (IAJC) an, die Rechtmäßigkeit zu prüfen. Das IAJC stellte daraufhin im August desselben Jahres fest, dass Helms-Burton in insgesamt acht Punkten gegen internationales Recht verstößt (vgl. Smith 1997, S. 28).

Im Jahr 1989 versuchte Kuba erfolglos der „Caribbean Tourism Organization“ beizutreten, da man in Havanna voraussah, dass der Tourismussektor einen Hauptaspekt der ökonomischen Übergangsphase zu Beginn der 90er Jahre ausmachen würde. Drei Jahre später wurde Kuba in die Organisation aufgenommen. Bereits seit 1983 nahm Kuba regelmäßig an Verhandlungsrunden der Karibischen Gemeinschaft (CARICOM) teil, und im Dezember 1993 wurde trotz öffentlicher Warnungen der US-Regierung eine CARICOM-Kuba

⁶² Die Präsidenten von fünf lateinamerikanischen Staaten blieben dem Gipfel fern: Carlos Menem und Eduardo Frei wollten hiermit ihren Protest gegenüber der spanischen Haltung in der „Pinochet-Affaire“ zum Ausdruck bringen; die Staatschefs Costa Ricas, El Salvadors und Nicaraguas begründeten ihre Absage mit den Menschenrechtsverletzungen des Castro-Regimes (vgl. Gratius 1999a, S. 193).

⁶³ Bei der Abstimmung in der Generalversammlung der Vereinten Nationen 1997 sprachen sich neben 17 Enthaltungen 143 Länder für die Resolution und demnach gegen die Politik der USA aus; fünf Jahre zuvor hatten sich noch 71 Länder enthalten und 59 zugestimmt. Es gab jeweils drei Gegenstimmen.

Handelskommission eingerichtet (vgl. Domínguez 2000, S. 33). Obwohl eine Mitgliedschaft Kubas in der CARICOM noch nicht absehbar ist, wurde am 05. Juli 2000 ein Abkommen über die wirtschaftliche Zusammenarbeit unterzeichnet, was Ausdruck dafür ist, dass die CARICOM-Regierungen seit Ende der 90er Jahre wichtige politische Verbündete im Diskurs Kubas mit den Vereinigten Staaten sind (vgl. González Núñez 1997a und 2002, González 1997).

Am 26. August 1999 wurde Kuba formal in die ALADI aufgenommen und hat seitdem mit allen Mitgliedstaaten neue Kooperationsverträge abgeschlossen, welche die so genannten „Acuerdos de Alcance Parcial“ ersetzen. Letztere waren auf einer rein bilateralen Basis unter dem Artikel 25 des „Tratado de Montevideo 1980“ (TM80) zwischen den einzelnen Mitgliedern und Kuba ausgehandelt worden. Die aktuellen Verträge über die wirtschaftliche Annäherung der Staaten⁶⁴ sollen Kuba vor allem mittelfristig den Weg für 4+1 bzw. 5+1 Abkommen mit dem MERCOSUR sowie der Andengemeinschaft ebnen (vgl. SELA 1997).

Der Inselstaat Kuba, dessen Ostküste regelmäßig von Wirbelstürmen heimgesucht wird und der zudem unter starken Trockenperioden leidet, die besonders dem Landwirtschaftssektor immer wieder große Verluste bescheren, ist Mitglied vieler internationaler Umweltabkommen. Zu diesen gehören unter anderem der Antarktischer Vertrag, die Abkommen über Biodiversität, Klimaveränderung, Desertifikation, Artenschutz sowie Schutz der Ozonschicht. Das Kyoto-Protokoll zur Klimaveränderung wurde von der kubanischen Regierung unterzeichnet, bisher jedoch noch nicht ratifiziert.

2.3.2.3 Kubas heterogene Beziehungen zu Staaten der Dritten Welt

Wie bereits in vorherigen Abschnitten angesprochen, zeichnet sich die kubanische Außenpolitik von der Revolution bis zu Beginn der 90er Jahre durch eine gewisse Stabilität aus, die auf einigen grundlegenden Zielen und Idealen basiert. Neben den nationalstaatlichen Zielen von Sicherheit und Autonomie waren zudem die sozialistisch-kommunistischen Ideale eines proletarischen Internationalismus sowie Anti-Imperialismus die Determinanten des außenpolitischen Verhaltens der Castro-Regierung. Die einzelnen Phasen der kubanischen Außenpolitik bis zum Umbruch in Osteuropa sind daher weniger durch die Einsetzung völlig

⁶⁴ „Acuerdos de Complementación Económica“ (AAP-CE).

neuer Programme, sondern eher durch strategische Kurswechsel gekennzeichnet (vgl. Erisman 1985). Während in den Beziehungen zu den beiden Großmächten USA und Sowjetunion bis zum Ende des Kalten Krieges das nationalistische Element die wohl wichtigste Rolle spielte, waren die bilateralen und multilateralen Verhältnisse zu Staaten der Dritten Welt mehr von revolutionärem Idealismus geprägt.

In den ersten Jahren nach der Revolution war die Führung in Havanna vor allem damit beschäftigt, innenpolitische Umstrukturierungen⁶⁵ vorzunehmen und mit dem Problem der sich verschlechternden Beziehungen zu den USA fertig zu werden, welches die Überlebensfähigkeit der Revolution konkret bedrohte. Dementsprechend wenig Energie floss in dieser Phase der Konsolidierung der Revolution in außenpolitische Initiativen in der Dritten Welt. Zu dem Zeitpunkt als Kuba aus der OAS ausgeschlossen wurde, hatte die Mehrzahl der mittel- und südamerikanischen Länder bereits die diplomatischen Beziehungen zu Havanna abgebrochen. Argentinien, Bolivien, Brasilien, Chile, Ecuador und Uruguay folgten diesem Beispiel bis 1964. Die einzige Ausnahme stellte Mexiko dar, das seit 1902 bis heute ununterbrochen diplomatische Beziehungen zu Kuba unterhält.⁶⁶ Einen Beweis dafür, dass Kuba damals u.a. durch den politischen Druck der USA auf Regierungen in der Region ins diplomatische Aus manövriert wurde, lieferte der ecuadorianische Präsident Josh María Velasco Ibarra im März 1961. Knapp ein Jahr bevor Ecuador einseitig die Beziehungen zu Kuba unterbrach, erklärte er der Öffentlichkeit, dass die Vereinigten Staaten die Beendigung der diplomatischen Beziehungen zu Kuba als Kondition für die Bewilligung neuer Kredite gestellt hatten (vgl. u.a. Kaplowitz 1998, S. 59 ff.).

Bis zum Ende des Jahres 1964 war Kuba in der Region isoliert, und die OAS hatte weitreichende diplomatische und wirtschaftliche Sanktionen gegen das Land verhängt. Suárez Salazar (1991, S. 107 ff.) bezeichnet die Periode zwischen 1962 und 1970 als „offizielle Isolation Kubas in der Hemisphäre“, in der sich die lateinamerikanischen und karibischen Staaten bis auf Mexiko und Jamaika von dem Inselstaat abwandten. Die Regierung in Havanna konzentrierte sich fortan auf die informelle Unterstützung marxistischer Parteien und Bewegungen durch die Bereitstellung moralischer, materieller und sonstiger Hilfen.

⁶⁵ Dies bedeutete in erster Linie die Konsolidierung der revolutionären Kräfte durch Neutralisierung der verbliebenen Opposition sowie die politische, wirtschaftliche und soziale Restrukturierung des Landes nach sozialistischen Grundsätzen.

⁶⁶ Einen kurzen Überblick über die Entwicklung der diplomatischen Beziehungen Kubas in der Region gibt das kubanische Außenministerium unter: http://www.cubaminrex.cu/politicaregional/amelatina_intro.htm (Stand: 02/2003).

Außerdem suchte Havanna den öffentlichen Dialog mit diesen Nichtregierungs-Akteuren, um auf die Abhängigkeit der regionalen Regierungen von den Vereinigten Staaten aufmerksam zu machen.

Zwei Entwicklungen sorgten zu Beginn der 70er Jahre für eine Veränderung der kubanischen Stellung in der Hemisphäre: Einerseits fand ein politischer Richtungswechsel statt, der zuerst seinen Ausdruck in der Wahl von Salvador Allendes Volkseinheit in Chile fand⁶⁷, andererseits adaptierte Havanna eine konstruktiv-kooperative Außenpolitik, die die Normalisierung der Süd-Süd-Beziehungen zum Ziel hatte. Dies führte, trotz der weiterhin bestehenden ideologischen Divergenzen, zur Wiederaufnahme der diplomatischen Beziehungen Kubas mit einer Reihe lateinamerikanischer sowie karibischer Staaten. Schnell wurden auch die Stimmen innerhalb der OAS lauter, die eine Modifikation der Resolution von 1964 forderten. Nachdem sich Velasco Alvarado in Peru bereits 1972 dafür ausgesprochen hatte, wurden die Sanktionen im Juli 1975 suspendiert. Kubas Reaktion darauf war durchaus ambivalent: Einerseits begrüßten die *Fidelistas* diese Chance zur Erweiterung der politischen und vor allem ökonomischen Beziehungen in der Region, durch die man die Abhängigkeit zur Sowjetunion schmälern wollte; auf der anderen Seite sah die kubanische Regierung in der OAS nach wie vor ein US-Instrument der kontinentalen Kolonialisierung (vgl. Erisman 1985, S. 46). Innerhalb der OAS wuchs zu Beginn der 70er Jahre eine USA-kritische Haltung, die zuerst zu einer Grundsatzerklärung zur internationalen Arbeitsteilung im Sonderausschuss für wirtschaftliche Koordination (CECLA) führte und gegen Mitte der Dekade eine Initiative der Vereinigten Staaten zum „Neuen Dialog“ scheitern ließ.

Obwohl Kuba die OAS mied, boten sich bis 1975 einige Möglichkeiten in der Region, seinen Integrationswillen unter Beweis zu stellen und zugleich das Konzept des *latinoamericanismo* voranzutreiben: Kuba trat, jeweils im Gründungsjahr, 1973 der OLADE, ein Jahr später der GEPLACEA und 1975 der „Caribbean Multinational Shipping Company“ (NAMACUR), dem „Caribbean Committee of Development and Cooperation“ (CCDC) und dem SELA bei. Das Lateinamerikanische Wirtschaftssystem, das von den damaligen mexikanischen und venezolanischen Staatspräsidenten, Echevarría und Pérez, unter Ausschluss der USA, aber Einbeziehung Kubas initiiert worden war, gab durch diese Tatsache seine politische Stoßrichtung vor: der Versuch, vor allem wirtschaftliche Probleme Lateinamerikas kollektiv zu lösen und zugleich die Abhängigkeit zu den Vereinigten Staaten zu verringern. Hierdurch

⁶⁷ Im November 1971 unternahm Castro einen dreiwöchigen Besuch in Chile, sein erster Besuch eines lateinamerikanischen Landes seit 1959.

wurde einem der Leitmotive kubanischer Außenpolitik gegenüber Lateinamerika und der Karibik entsprochen.

Einer der bis heute größten politischen Erfolge Kubas in der Dritten Welt stellte sich einige Monate später auf dem Gipfeltreffen der Bewegung Blockfreier Staaten (NAM) 1976 in Sri Lanka ein, als Havanna einstimmig zum nächsten Austragungsort gewählt wurde. Bereits auf dem vierten NAM-Gipfel 1973 in Algier, an dem Castro erstmals persönlich teilgenommen hatte, war es zu vehementen Auseinandersetzungen über die weltpolitische Position der Bewegung gekommen: Castro hatte sehr aktiv die These der „natürlichen Verbündeten“⁶⁸ unterstützt, die eine Kooperation der Dritten Welt mit dem sozialistischen Lager befürwortete, um geschlossen gegen den US-Imperialismus vorzugehen. Im September 1979 übernahm Kuba offiziell den Vorsitz der NAM, zeichnete für die Agenda des Gipfels verantwortlich und repräsentierte in den folgenden drei Jahren die Bewegung in internationalen Gremien. Nur wenige Monate nach dem Havanna-Gipfel wurde Kubas gestärkte Position jedoch durch den sowjetischen Krieg in Afghanistan unterminiert: Hin und hergerissen zwischen seiner neuen Rolle in der NAM und der Bündnistreue zur UdSSR, votierte Kuba im Januar 1980 gegen eine UN-Resolution zu dem Konflikt und zog somit das Unverständnis vieler Staaten der Dritten Welt auf sich.

Es gibt eine ganze Reihe grundlegender Elemente der kubanischen Außenpolitik, besonders gegenüber Lateinamerika und der Karibik, die sich in den Jahrzehnten zwischen der Revolution und dem Niedergang des sozialistischen Lagers in Osteuropa wiederholt haben:⁶⁹

(1) Die kubanische Außenpolitik gegenüber Lateinamerika und der Karibik verfolgt in Theorie wie Praxis das Konzept des *latinoamericanismo*, dessen Vordenker, Simón Bolívar und später José Martí, die Unabhängigkeit und Integration der Region forderten. Dieses Motiv taucht in einer Vielzahl der öffentlichen Ansprachen Fidel Castros auf und wird gerne im Hinblick auf die dominante Rolle der USA in Lateinamerika herbeigezogen.

(2) Die kubanische Führung spricht sich seit der Revolution, verstärkt aber seit Beginn der 70er Jahre, für die Einheit und Kollaboration Lateinamerikas aus und ist Fürsprecher jeglicher

⁶⁸ Diese These war von Leonid Breschnew erdacht worden und richtete sich gegen die in der NAM vorherrschende Theorie der „zwei Imperialismen“, wonach beide Supermächte durch die de facto Aufteilung der Welt in zwei militärische Lager eine Bedrohung für den Frieden darstellten.

⁶⁹ Vgl. u.a. Suárez Salazar (1991, S. 109 f. und 1999), Erisman (1985) und Seligson (1993).

regionaler Integrationsinitiativen, wenngleich Kuba in einigen Fällen von der Partizipation ausgeschlossen ist (z.B. CARICOM, Gruppe der Acht). Auch hierbei ist die Contraposition gegenüber der Hegemonie der Vereinigten Staaten auf dem Kontinent eines der Leitmotive.

(3) Havanna hat seit der Revolution Bewegungen und Prozesse in der Region unterstützt, die dazu gedacht waren, das Abhängigkeitsverhältnis zu den USA auf wirtschaftlicher, politischer und militärischer Ebene zu schmälern. In diesem Zusammenhang hat sich die kubanische Regierung konstant gegen die Intervention in interne Angelegenheiten und für die selbstständige Nutzung der natürlichen Ressourcen der Länder in der Region ausgesprochen. Seit UNCTAD III in Santiago de Chile 1972 tritt Kuba aktiv für die Verwirklichung einer Neuen Weltwirtschaftsordnung (NWWO) ein.

(4) Entgegen der oft geschilderten Meinung, dass Kubas Hilfs- und Kooperationsprogramme in der Hemisphäre in erster Linie militärischer Natur waren, wurde vor allem durch Fachpersonal in den Bereichen Bauwirtschaft und medizinische Versorgung viel Entwicklungshilfe geleistet.⁷⁰

Obwohl Letzteres auch schon in der Phase vor der sowjetischen Invasion in Afghanistan zu beobachten gewesen war⁷¹, konzentrierte sich Castro vor dem Hintergrund der angespannten internationalen Atmosphäre in den verbleibenden Jahren seines Vorsitzes in der NAM auf eine gemäßigte, pragmatische Diplomatie. Spätestens seit dem Ausbruch des Iran-Irak-Krieges im Jahr 1980, zu Beginn dessen der kubanische Außenminister Malmierca verschiedene erfolglose Mediationsversuche unternommen hatte, schwand ein Teil des offensiven Internationalismus. Die Dritte-Welt-Politik der *fidelistas* tendierte fortan eher dahin, einen entwicklungspolitischen, diplomatischen statt militärischen Internationalismus zu verfolgen. Der Einzug Ronald Reagans ins Weiße Haus bedeutete für Kuba, dass es seinem Ruf als engagierter Verfechter des *latinoamericanismo* und Feind des US-Imperialismus in der post-Afghanistan Ära mehr Ausdruck verleihen konnte. Die Castro-Regierung, schon seit jeher hochgradig sensibilisiert für die Bedenken der übrigen Staaten der Region gegenüber

⁷⁰ Erisman (1985, S. 78) sowie Erisman/ Kirk (Eds.) (1991, S. 154) liefern fundiertes Zahlenmaterial über die technische Zusammenarbeit bzw. das kubanische Entwicklungspersonal in der Dritten Welt.

⁷¹ Die kubanische Führung hatte beispielsweise auf verschiedene Naturkatastrophen in der Region mit der Entsendung von Hilfsgütern und Personal reagiert (Peru 1970, Nicaragua 1972 etc.).

der Machtpolitik der Vereinigten Staaten, reagierte mit der Ausweitung ihrer (entwicklungs-) politischen Aktivitäten, besonders in der Hemisphäre.⁷²

Im Fall Grenadas wurde Kuba nach dem Staatsstreich von Maurice Bishops *New Jewel Movement* (NJM) 1979 rasch zum größten einzelnen Wohltäter des Landes, indem Havanna neben der personellen Hilfe beim Bau eines neuen Großflughafens zudem für die Hälfte der schätzungsweise US\$50 Mio. an Kosten aufkam.⁷³ Nachdem sowjetische und kubanische Militärausbilder die Reorganisation der nationalen Streitkräfte zu Beginn der 80er Jahre aufgenommen hatten, schätzte die Reagan-Administration die Entwicklung als bedrohlich ein und nutzte die internen Unruhen im Oktober 1983 dazu, in Grenada einzumarschieren. Hierbei kam es erstmals zu Gefechten zwischen offiziellen US-Truppen und kubanischen Streitkräften, wobei rund 40 Soldaten ihr Leben ließen und weitere 200 verwundet wurden, bevor sich die kubanische Seite ergab. Die erfolgreiche Invasion der Amerikaner, die die grenadische Revolution beendete, führte zu einem gewissen Rückschlag Castros Bemühungen in der Region: Die vormals guten Beziehungen zu Surinam verschlechterten sich zusehends, und die englischsprachigen Länder der Karibik (wie z.B. Jamaika, Barbados, Antigua, Dominica etc.) stellten sich auf die Seite der USA.

Als im April 1982 der Falkland-Krieg ausbrach, den viele lateinamerikanische Staaten als Ausdruck für den britischen und US-Imperialismus sahen, warf Havanna sogleich seine ideologischen Bedenken über Bord und stellte sich rasch auf die Seite der argentinischen Militärdiktatur. Auch die bilateralen Beziehungen zu Venezuela, die kurz zuvor aufgrund mehrerer Streitpunkte gelitten hatten, verbesserten sich im Zuge des britisch-argentinischen Konflikts zumindest temporär. Seligson (1993) und Erisman (1985, S. 136 f.) stellen fest, dass sich zu Beginn der 80er Jahre die politischen Beziehungen Kubas zu den karibischen Staaten schnell verschlechtert hatten und Havanna sich nach dem Sieg der Sandinisten in Nicaragua und dem Ausbruch des Bürgerkrieges in El Salvador explizit auf die Unterstützung der mittelamerikanischen Linken konzentrierte. Jamaika, Costa Rica und Kolumbien unterbrachen die diplomatischen Beziehungen zu Kuba, und Havannas Verhältnis zu Venezuela, Ecuador und Peru war bis Mitte der Dekade an einem neuen Tiefpunkt angelangt (vgl. Gonzalez/ Ronfeldt 1986, S. 108 f.).

⁷² Als Beispiele seien die kubanischen Hilfsprogramme in Nicaragua, Grenada, St. Lucia und Jamaika genannt.

⁷³ Vgl. hierzu Massing, Michael (1984): Grenada before and after, In: Atlantic Monthly, Vol. 253, Nr.2 (Februar 1984), S. 81 ff.

Mit der Redemokratisierung Argentiniens, Boliviens, Brasiliens⁷⁴ und Uruguays zwischen 1983-85 sowie dem Machtwechsel in Chile 1989 stand die zweite Hälfte der 80er Jahre im Zeichen des „ideologischen Pluralismus“ (Yopo 1993) bei der Entwicklung der Außenpolitiken dieser neuen demokratischen Regierungen. Diese lateinamerikanische Version der *Détente*, die bis heute den außenpolitischen Beziehungen in der Region zugrunde liegt, eröffnete auch Kuba die letztendliche Normalisierung der diplomatischen Beziehungen zu den großen Ökonomien Südamerikas. Mit der politischen Abkehr von den autoritären Militärdiktaturen kam zugleich die Abkehr von den außenpolitischen Prämissen der alten Regime, die in erster Linie durch den Ost-West-Konflikt beeinflusst worden waren: Anti-Kommunismus und Ausrichtung auf die USA. Im Gegensatz hierzu basierte die neue Außenpolitik auf den Grundsätzen von friedlicher Koexistenz, Nicht-Einmischung in die inneren Angelegenheiten anderer Staaten ohne Rücksicht auf die politische Gesinnung und diplomatischem Multilateralismus. Ein weiteres außenpolitisches Element, dem hohe Priorität eingeräumt wurde, war die Stärkung der bilateralen Bande auf politischer wie auch ökonomischer Ebene. Folgerichtig begann die Reintegration Kubas in Lateinamerika rasch Form anzunehmen, da das Land dem neuen Verständnis des ideologischen Pluralismus nach ein integraler Bestandteil der Region war (vgl. Yopo 1993). Zur selben Zeit jedoch ermahnten die neu gewählten Staatshäupter, wie z.B. Präsident Alfonsín in Argentinien, Havanna zur Unterlassung jeglicher Einflussnahme auf die Entwicklung politischer Strukturen in den übrigen Ländern der Region. Die Castro-Regierung, die in der Vergangenheit die aktive Unterstützung von Guerilla-Gruppen und weiterer außerparlamentarischer Oppositionsbewegungen in einigen Staaten betrieben hatte, wurde im Fall der Transition Chiles besonders in der zweiten Hälfte der 80er Jahre von allen Seiten ermahnt, eine Einmischung zu unterlassen. Auch versuchte man von lateinamerikanischer Seite aus, Kuba gegen den Willen der USA in die Verhandlungen in Nicaragua und El Salvador mit einzubeziehen, da ansonsten eine Gefährdung der jungen Demokratien Südamerikas befürchtet wurde.

Die Gründe für die Wiederannäherung in den 80er Jahren wurden auf beiden Seiten naturgemäß verschieden dargestellt: Havanna machte den politischen Richtungswechsel vor allem der großen südamerikanischen Staaten dafür verantwortlich; die Wahrnehmung dieser ging dahin, dass Kuba nicht länger eine Bedrohung für die Stabilität in der Region darstellte

⁷⁴ Siehe hierzu vor allem Hoffmann (1999), der die Beziehungen zwischen Kuba und Brasilien besonders nach 1986 beleuchtet.

und sich die Insel vor dem Hintergrund des offenen Schlagabtausches mit der Reagan-Administration sowie der Desintegration der Sowjetunion ohnehin mehr nach Süden orientieren musste.

In den Außenbeziehungen des nachrevolutionären Kubas spielten nicht nur die Länder Lateinamerikas und der Karibik eine bedeutende Rolle, sondern Havanna engagierte sich zudem auf verschiedenste Weise auf dem afrikanischen Kontinent. Wenngleich die Kontakte zwischen Kuba und den meisten afrikanischen Staaten in der ersten Hälfte des 20. Jahrhunderts minimal gewesen waren, änderte sich dies aufgrund der massiven Entkolonialisierung Afrikas gegen Ende der 50er Jahre sowie der Rückbesinnung auf die kulturellen Wurzeln von Seiten der Revolutionsregierung relativ schnell. Wären jedoch nur diese beiden Faktoren für die Kuba-Afrika Beziehungen ausschlaggebend, ließe sich schwerlich erklären, weshalb andere lateinamerikanische Länder mit ähnlich großer afrikanischer Influenz in Kultur und Gesellschaft erst Jahrzehnte später Beziehungen zu Afrika aufnahmen (vgl. Entralgo/ López 1991, S. 94). Es waren vielmehr die folgenden ideologischen und (außen-)politischen Leit motive der kubanischen Revolution, die die Beziehungen zu Afrika prägten:

- Kontraposition zu und Verurteilung von kolonialen Strukturen bei gleichzeitiger Unterstützung nationaler Liberalisierungsbemühungen;
- Anprangerung rassistischer Strukturen und Regime im südlichen Afrika;
- Widerstand gegen neokoloniale Politiken innerhalb des afrikanischen Kontinents sowie die Einflussnahme ehemaliger Kolonialmächte auf Politik und Wirtschaft der unabhängigen Staaten⁷⁵;
- Unterstützung der antiimperialistischen Einheitsbewegung in Afrika, die sich 1963 mit der Gründung der Organisation für Afrikanische Einheit (OAU) offiziell etablierte;
- Aufbau diplomatischer Beziehungen sowie wirtschaftlicher Kooperation zu den Mitgliedstaaten der OAU und später vor allem zu den Blockfreien.

⁷⁵ Die kubanische Revolutionsregierung sah vor allem in der Casablanca-Gruppe, die 1961 von Marokko, Ägypten, Guinea, Mali, Ghana und der algerischen Exilregierung gebildet worden war, eine förderungswürdige Initiative mit panafrikanischer Ausrichtung. Innerhalb der OAU war diese Fraktion im Unterschied zu der gemäßigten Brazzaville-Gruppe der ehemaligen französischen Kolonien und der späteren Monrovia-Gruppe als radikal und sozialistisch einzuschätzen.

Auf der Grundlage dieser Prinzipien lässt sich der kubanischen Außenpolitik gegenüber Afrika ein hohes Maß an Kontinuität und Einklang nachweisen, was im Hinblick auf die fehlende wirtschaftliche Kapazität Kubas und der somit zu vernachlässigenden Handelsvolumina umso erstaunlicher erscheint. Unter dem Statut des „proletarischen Internationalismus“ fand das Engagement Havannas nicht nur im militärischen Bereich, sondern auch in der zivilen Kollaboration im Gesundheits- und Bildungssektor seinen Ausdruck. Obwohl Letzteres, vor dem Hintergrund der massiven personellen und materiellen Militärhilfe besonders in der zweiten Hälfte der 70er Jahre, wenig öffentliche Beachtung in den westlichen Ländern fand, ist die Perzeption in vielen afrikanischen Ländern eine andere. Oftmals bewilligte Kuba zivile Hilfe sogar noch bevor offizielle Kooperationsabkommen abgeschlossen waren, so geschehen z.B. in Algerien 1963, Guinea-Conakry 1965 und Kongo-Brazzaville ab 1965. Bis heute haben rund 79.000 Kubaner im Bereich der zivilen Zusammenarbeit in Afrika südlich der Sahara Dienst geleistet, von denen mehr als ein Drittel allein im Gesundheitssektor tätig waren. Der zweite Bereich, in dem die Kubaner schon frühzeitig nennenswerte Fortschritte erzielten, der Ausbildungssektor, gilt noch immer nicht nur in Ländern der Dritten Welt als überdurchschnittlich und hat sich als festes Standbein des wissenschaftlich-kulturellen Austausches etabliert. Laut kubanischem Außenministerium⁷⁶ wurden seit 1961 mehr als 27.000 Stipendiaten aus der Region des südlichen Afrika auf verschiedenen edukativen Niveaus ausgebildet. Entralgo/ López (1991, S. 96) stellen fest, dass allein in den 80er Jahren über 13.000 afrikanische Stipendiaten das kubanische Hochschulsystem nutzten. Weitere prominente Felder der zivilen Entwicklungszusammenarbeit Havannas mit Ländern der Dritten Welt sind die technische Assistenz besonders im Bereich Bauingenieurwesen sowie der Sport.

Die bei weitem größte öffentliche Aufmerksamkeit bezüglich Havannas Außenpolitik gegenüber Afrika erlangte die militärische Einmischung in Angola und Äthiopien. Obwohl das kubanische Militär bereits zweimal zuvor Kontingente in die Region entsandt hatte (nach Algerien 1961/ 1963 und nach Syrien 1973) und Kader aus verschiedenen afrikanischen Staaten auf kubanischem Boden trainiert worden waren (z.B. aus Mozambique, Zimbabwe/Rhodesien, Namibia), verschoben sich diesmal die Relationen in erheblichem Maße. Nach der Invasion Angolas durch südafrikanische Truppen am 23. Oktober 1975 reagierte die kubanische Regierung mit der prompten Entsendung von einigen tausend Soldaten in das

⁷⁶ Siehe hierzu http://www.cubaminrex.cu/politicaregional/africasubsaha_intro.htm (Stand: 03/2003).

Land.⁷⁷ Diese Entscheidung zur aktiven Partizipation hatte Havanna ohne die Konsultation Moskaus getroffen, so dass die logistische Umsetzung des Aufmarsches dementsprechend, zumindest in den ersten Monaten, ohne russische Unterstützung vonstatten ging. Der folgende angolische Bürgerkrieg, in dem die UdSSR und Kuba die Volksbewegung für die Befreiung Angolas (MPLA), die USA und Zaire die Nationale Befreiungsfront (FNLA) und Südafrika zusammen mit den USA die Nationalunion für die volle Unabhängigkeit (UNITA) unterstützten, wurde im Februar 1976 zugunsten der MPLA entschieden. Zu diesem Zeitpunkt betrug die Truppenstärke Kubas in Angola rund 15.000 Soldaten. Nach dem Amtsantritt von Agostinho Neto entsprach Havanna dessen Wunsch und verstärkte das Kontingent erneut auf mehr als 20.000 Soldaten bis 1979.

In dieser Phase, die Erisman (1985) als „Reifung des kubanischen Globalismus“ bezeichnet, wurde aus dem „Inselstaat mit großen Ambitionen ein aktiver Teil des internationalen Geschehens“ (ders. 1985, S. 71). Dies konsolidierte sich erneut rund zwei Jahre nach den ersten militärischen Aktivitäten Kubas in Angola gegen Ende 1977 in Äthiopien. Wenngleich sich die post-revolutionäre Regierung in Havanna nicht mit dem seit 1930 als Staatsoberhaupt fungierenden und selbst ernannten „Kaiser“ Haile Selassie I. bzw. dessen pro-amerikanischen Kurs hatte anfreunden können, verbündete man sich nach 1975 sehr rasch mit dessen sozialistischem Nachfolger, Leutnant Mengistu Haile Mariam. Kuba und die UdSSR waren vor dem Ausbruch des Ogaden-Krieges Verbündete Somalias gewesen. Nach einer Reihe bewaffneter somalischer Invasionen in die Ogaden, die das bereits angespannte Verhältnis zwischen Addis Abeba und Mogadischu belasteten, besuchte Castro im März 1977 die Region mit einem Mediationsvorschlag zur Gründung einer antiimperialistischen Föderation zwischen dem Südjemen, Äthiopien, Somalia sowie den unabhängigen Ogaden und Eritrea. Nach dem Scheitern dieser Initiative entschied sich Havanna dazu, Mengistu, den Führer der militärischen Provisionsregierung *Derg*, zu unterstützen, der kurz zuvor US-Militärpersonal des Landes verwiesen hatte.

Im November 1977, zwei Monate nachdem die somalischen Streitkräfte Jijiga eingenommen hatten, begannen Havanna und Moskau mit einer großen Gegenoffensive, wobei Castro

⁷⁷ Eine detaillierte Aufarbeitung der Hintergründe findet sich bei Gleijeses, Piero (2002): *Conflicting Missions: Havana, Washington, and Africa, 1959-1976*; University of North Carolina Press. Der Autor weist anhand von Archivmaterial nach, dass dem kubanischen Truppenaufmarsch tatsächlich die Militäraktion Südafrikas vorausgegangen war, was von Seiten Washingtons bis heute bestritten wird, und dass die Ford-Administration im Gegenzug von den Invasionsplänen Südafrikas im Vorfeld Kenntnis gehabt hat.

Kampfeinheiten in die Region entsandte und die Sowjets die logistische Unterstützung sowie den Oberbefehl übernahmen. Innerhalb von nur fünf Monaten bis April 1978 waren rund 17.000 kubanische Soldaten in Äthiopien zusammengezogen worden, was den somalischen Präsidenten, Mahammad Siad Barre, Mitte März zum offiziellen Rückzug seiner Truppen bewegte. Direkt im Anschluss an den äthiopischen Sieg im Ogaden-Konflikt richtete Mengistu seine Aufmerksamkeit in Richtung Eritrea, wo die Marxistische Volksbefreiungsfront (EPLF) seit Beginn des Jahres weite Teile der Region unter ihre Kontrolle gebracht hatte. Wenngleich sich die kubanische Regierung gegen eine aktive Teilnahme entschied, blieben mehr als 12.000 Soldaten in Äthiopien stationiert, was dem *Derg* ermöglichte, seine Truppen im Norden des Landes zusammenzuziehen. Castro hatte zuvor immer wieder betont, dass kubanisches Militär ausschließlich zur Abwehr äußerer Aggressoren eingesetzt werde, sofern eine etablierte Regierung um Beistand ersuche und sich die Aktionen generell mit der Charta der OAU decke, deren Prinzipien und Ziele von Havanna immer verteidigt wurden.

Bis Mitte 1984 hatte Havanna seine Truppenstärke in Äthiopien auf schätzungsweise 3.000 Soldaten reduziert, von denen eine Brigade zu Beginn des Jahres 1988 zum Schutz der Zugverbindung zwischen Äthiopien und Djibouti gegen Angriffe von Rebellen eingesetzt wurde. Nachdem Somalia und Äthiopien im April 1988 ein gemeinsames Kommuniqué zur Verminderung der Spannungen unterzeichnet hatten, beschloss Kuba, seine Militärpräsenz in der Region zu beenden. Die letzten kubanischen Einheiten verließen Äthiopien am 17. September 1989 und beendeten somit eine zwölfjährige Militäroperation.

Nachdem Kuba und Angola im März 1984 ihren Standpunkt bezüglich politisch-diplomatischer Lösungen in Süd-West Afrika in einem gemeinsamen Kommuniqué klar gemacht hatten, liefen erneut Mediationsgespräche zwischen den verschiedenen Parteien an. Gegen Ende 1987 wurden diese jedoch aufgrund einer südafrikanischen Offensive weit in angolanisches Territorium hinein verworfen. Havanna erweiterte sein Militärkontingent auf knapp 50.000 Soldaten und startete zusammen mit angolanischen und SWAPO-Truppen eine erfolgreiche Gegenoffensive. Im Mai 1988 nahmen Angola, Kuba und Südafrika zusammen mit amerikanischen Offiziellen in London Gespräche auf, die schließlich im Dezember desselben Jahres zur Unterzeichnung der Friedensverträge führten. Namibia erhielt auf der Grundlage der Resolution 435 seine Unabhängigkeit, und Havanna verpflichtete sich zum

Abzug seiner Truppen innerhalb von 27 Monaten. Diese Entwicklung wurde von den *fidelistas* als Erfolg ihrer Afrika-Politik gewertet.⁷⁸

Momentan unterhält Kuba diplomatische Beziehungen zu 47 Staaten südlich der Sahara und ist in 27 von ihnen mit Botschaften vertreten. Ihrerseits haben 15 Länder der Region diplomatische Einrichtungen in Kuba. Geschätzt wird, dass in den vergangenen dreieinhalb Jahrzehnten insgesamt rund 380.000 kubanische Soldaten auf dem afrikanischen Kontinent im Einsatz waren. Heute konzentriert sich Havanna jedoch eher auf die Entsendung von Hilfspersonal in die Region: Das nach den Verwüstungen der Wirbelstürme *George* und *Mitch* 1988 eingerichtete „Programa Integral de Salud“ konzentriert sich auf bilaterale Projekte im Gesundheitssektor. Ihm gehören bis heute neun afrikanische Länder an, darunter Gambia, Niger, Zimbabwe, Ghana und Namibia.

In einer umfassenden Studie zur Quantifizierung der ökonomischen Kooperation zivilen Charakters der Republik Kuba mit Staaten der Dritten Welt kommt Felipe (1992) auf einen Gesamtbetrag von rund US\$1,5 Mrd., den Kuba im Zeitraum zwischen 1963-89 bereitstellte. Der Hauptteil dieser Wirtschaftshilfe konzentrierte sich auf die technische Assistenz in den Bereichen Gesundheitswesen, Erziehung und Bauwirtschaft, auf die insgesamt knapp zwei Drittel der Hilfsmittel entfielen. Von den späten 70er Jahren an bis 1989 lag der Anteil der Entwicklungshilfe am kubanischen Brutto-Inlandsprodukt (BIP) permanent über 0,5%, in den meisten Jahren sogar über 0,7% und im Jahr 1980 bei 1,03%. Verglichen mit den Ausgaben westlicher Industrienationen liegen diese Werte weit über dem Durchschnitt: Innerhalb der EU liegt der durchschnittliche Anteil der Entwicklungshilfe am BIP bei ca. 0,42%, unter den OECD-Mitgliedstaaten bei 0,29% und, nach Angaben des UNDP⁷⁹, bei allen Geberländern innerhalb der Vereinten Nationen bei unter 0,25%. Dies ist umso unbefriedigender, nimmt man den von der Generalversammlung der Vereinten Nationen im Jahr 1970 festgelegten Wert von 0,7% als offizielle Richtlinie.⁸⁰ Im Hinblick auf die kubanischen, nicht-militärischen Entwicklungsaufwendungen in der Dritten Welt bis Ende der 80er Jahre bietet

⁷⁸ Vgl. hierzu den Artikel „La historia de África será diferente antes y después de Cuito Cuanavale“, In: *Granma*, 23. Dezember 1988, S. 2 ff.

⁷⁹ Siehe hierzu den *Human Development Report* 2002, S. E 4-1.

⁸⁰ Eine neue, breitere Bemessungsgrundlage, die jedoch inhaltlich zu ähnlichen Ergebnissen bezüglich der Entwicklungshilfausgaben von Industrienationen kommt, hat das *Centre for Global Development* geschaffen; siehe hierzu: Easterly, William/ Levine, Ross und Roodman, David (2003): *New Data, New Doubts: Revisiting "Aid, Policies, and Growth"*, CGD Working Papers #26 (March 2003); Washington, D.C.

dieser Vergleich zumindest einen Anhaltspunkt in Bezug auf die Bedeutung der Süd-Süd-Kooperation für die Castro-Regierung.

2.4 Kubas wirtschaftliche Leistung und Wirtschaftsbeziehungen

Zur Untersuchung und Evaluierung der kubanischen Wirtschaft müssen neben den Handelsstrukturen des Landes (siehe 2.4.3) zudem die interne Organisation sowie die Qualität des Wirtschaftsmodells herangezogen werden (siehe 2.4.1 und 2.4.2). Kuba ist zwischen 1972 und der faktischen Auflösung im Juni 1991 neben der Mongolei und Vietnam eines von drei Entwicklungsländern im RGW gewesen und wurde in besonderem Maß von dieser Mitgliedschaft geprägt. Zum einen geschah dies durch die Organisation der Wirtschaft nach dem Muster einer Zentralplanwirtschaft, zum anderen wurden die Handelsströme des Landes innerhalb kurzer Zeit in Richtung der sozialistischen Ökonomien vornehmlich Osteuropas gelenkt. Die frühe Partnerschaft mit der Sowjetunion bot der Revolutionsregierung besonders in den ersten Jahren, lange vor dem Beitritt zum RGW, ein nicht zu ersetzendes System von subventioniertem Handel und direkter sowie indirekter Entwicklungshilfe.

Nach einer kurzen Periode zu Beginn der 60er Jahre, in der unter Guevara als Industrieminister versucht worden war, die Wirtschaft zu diversifizieren und von der landwirtschaftlichen Produktion als Hauptexportsektor Abstand zu gewinnen, revidierte man diesen Kurs in der zweiten Hälfte der Dekade und kehrte zum Zuckeranbau als Standbein der wirtschaftlichen Entwicklung zurück. In der Folgezeit sollten Zucker und Nickel bis Mitte der 80er Jahre unangefochten die Hauptrolle im Exportbereich der Insel spielen. Erst danach fanden erneut Anstrengungen zur Diversifizierung der Ökonomie vornehmlich in den Bereichen der chemischen und pharmazeutischen Industrie sowie des Tourismus statt, die bis heute andauern.

Wie in den Tabellen 2 und 3 zu sehen ist, kann die kubanische Wirtschaft auf ein insgesamt recht konstantes Wachstum seit der Revolution zurückblicken, was sich erst vor dem Hintergrund der politischen und wirtschaftlichen Umbrüche im sozialistischen Lager gegen Ende der 80er Jahre revidierte. Amaro (2000, S. 282) kommt zu dem Schluss, dass das Wirtschaftswachstum Kubas zwischen 1960-80 mit ca. 4% im lateinamerikanischen Durchschnitt dieses Zeitraums lag. Kuba blieb außerdem von den dramatischen

wirtschaftlichen Einbrüchen in den 80er Jahren verschont, die in Bezug auf die übrigen Länder der Region als „verlorene Dekade“ bezeichnet werden.

Table 2: Indikatoren der kubanischen Wirtschaftsleistung, verschiedene Jahre, 1962-99 (konstante Peso-Preise von 1981)

Indikator Jahr	BSP (Million)	BSP/pro Kopf	Investitionen (Million)	Investitionen/ BSP (%)
1999	15.669	1.358	1.582	10,1
1995	13.185	1.201	954	7,2
1993	12.777	1.168	692	5,4
1991	16.976	1.573	2.752	16,2
1990	19.008	1.777	5.085	26,8
1989	19.585	1.841	4.511	23,0
1985	20.703	1.966	4.307	20,8
1980	15.947	1.645	2.739	17,2
1970	9.677	1.125	669	6,9
1962	6.488	887	572	8,8

Quelle: Brudenius (2000, S. 4)

Brudenius (2000, S. 2) stellt fest, dass die ersten Anzeichen von wirtschaftlicher Stagnation bereits ab Mitte der 80er Jahre erkennbar wurden, was mehr auf die generelle Erschöpfung des kubanischen Akkumulationsmodells, als auf den Wegfall der traditionellen Handelspartner als Ursache hindeutet: „That is why the Cuban economy probably would have entered a long period of crisis even without the effects of the collapse of the Soviet Union and the rest of the socialist camp“ (ebenda, S. 2). Unstrittig ist unterdessen, dass der Kollaps des sozialistischen Lagers, und damit verbunden des „sozialistischen Systems der Arbeitsteilung“, einen katalysatorischen Effekt auf die Wirtschaftskrise Kubas zu Beginn der 90er Jahre hatte (siehe Kapitel 3 dieser Arbeit).

Tabelle 3: Kuba: Wachstumsraten ausgewählter Perioden und Indikatoren, 1962-99, prozentual

Zeitraum\Indikator	BSP	BSP/pro Kopf	Investitionen
1994-99	4,0	3,3	17,6
1990-94	-9,3	-9,8	-39,0
1985-90	-1,7	-2,0	3,5
1970-85	5,2	3,8	13,2
1962-70	5,2	3,0	2,0
1962-99	2,4	1,2	2,8

Quelle: Brudenius (2000, S. 7)

Während das Wirtschaftswachstum Kubas in den frühen 60er Jahren mit durchschnittlich 2,25% (Madrid-Aris 1997) relativ gering ausfiel, erlebte die Insel zwischen 1970-80 einen regelrechten Boom. Allein in der ersten Hälfte dieser Dekade konnte die kubanische Wirtschaft einen Aufschwung zwischen 7,5% (Mesa-Lago 1987) und 10% (Madrid-Aris 1997) verzeichnen, was laut Montenegro/Soto (2000, S. 3) auf die gemäßigten Marktreformen zurückzuführen ist, die zu jener Zeit umgesetzt wurden.

Das reale Einkommenswachstum Kubas nahm mit durchschnittlich 3,1% in den Jahren zwischen 1960-85 im Vergleich mit den übrigen Ländern Lateinamerikas (~1,8%) eine Spitzenposition ein (vgl. Zimbalist 1989; siehe Tab.3).

Table 4: Durchschnittliche Wachstumsraten des BSP und BSP/pro Kopf von verschiedenen lateinamerikanischen Ländern, 1970-99 (in konstanten Preisen von 1990), prozentual

Land\Periode	BSP			BSP/pro Kopf		
	1970-80	1980-90	1990-99	1970-80	1980-90	1990-99
Argentinien	2,6	-0,9	4,1	1,0	-2,4	3,1
Brasilien	8,7	2,3	1,5	6,1	0,3	0,2
Chile	2,5	3,4	5,8	0,8	1,7	5,2
Kolumbien	5,6	3,8	2,7	3,3	1,7	1,0
Costa Rica	5,1	2,2	4,2	2,7	-0,7	1,9
Mexiko	6,6	2,3	3,0	3,5	0,1	1,3
Peru	4,0	-0,6	3,6	1,2	-2,8	2,0
Venezuela	4,0	0,7	2,1	0,5	-1,9	0,1
Kuba	5,1	1,8	-2,1	3,9	0,8	-2,9
Lateinamerika*	6,0	1,6	2,6	3,3	-0,4	1,1

Quelle: Brudenius (2000, S. 3)

* ohne Kuba

2.4.1 Die Entwicklungsphasen Kubas nach der Revolution

In der Periodisierung der ökonomischen Entwicklung des Landes nach der Revolution lassen sich bis heute insgesamt vier Phasen identifizieren, die zwar ihre eigenen Charakteristiken aufweisen, jedoch allesamt entlang derselben Motivation verlaufen. Hierzu gehört in erster Linie die ideologische Rechtfertigung der jeweiligen Maßnahmen, die von der revolutionären Elite eingeleitet wurden. Zudem haben die innenpolitische Ausrichtung auf soziale Investitionen und die Verbesserung der Lebensqualität zusammen mit den wechselhaften Außenbeziehungen sowie der Interaktion mit dem institutionellen Rahmen die Eckpfeiler der einzelnen Entwicklungsmodelle gebildet (vgl. Amaro 2000, S. 277).

Die erste Phase ist in der Zeit zwischen dem Sturz der Batista-Regierung zu Beginn des Jahres 1959 und Ende 1962 anzusiedeln: Sie kann als Phase der Implementierung und Konstituierung des kubanisch-revolutionären Weges angesehen werden.⁸¹ Während die Ober-

⁸¹ Amaro (2000) bezeichnet diese erste Phase nach der Revolution als „Independent Path Model“, während Cole (1998) von einer Periode der „idealistic spontaneity“ spricht; beide Autoren siedeln sie aber in demselben Zeitraum an. Gey (1989, S. 54) unterscheidet unterdessen nur zwischen drei Phasen, die er allein mithilfe des sowjetischen Entwicklungsmodells herleitet. Die erste Phase reicht bei ihm bis 1965 und wird als Übernahme des klassischen sowjetisch-stalinistischen Planungssystems verstanden.

und Mittelschichten das Land verließen, wurden von Seiten der neuen Regierung die sozialpolitischen und sozialistischen Ideen umgesetzt, die zu jener Zeit in vielen lateinamerikanischen Ländern zu finden waren: Eine größere Einbeziehung der Öffentlichkeit in den politischen Diskurs, die Abkehr von den traditionellen Diktaturen und der Kampf gegen die Korruption standen hierbei im Mittelpunkt. Die ökonomische Philosophie, die von der kubanischen Führung nach 1959 verfolgt wurde, war eng mit den CEPAL-Grundsätzen dieser Zeit verwandt und zielte auf eine Import substituierende, Industrie fördernde Politik ab, die den Grad der äußeren Abhängigkeit vermindern sollte (vgl. Borrego 2001, S. 133 f.).

An die Stelle des sozialdemokratischen trat jedoch rasch ein wesentlich radikalerer Ansatz, der durch das Ziel der Verbesserung der Lebensbedingungen gerechtfertigt wurde. Parallel zu den massiven Verstaatlichungsmaßnahmen dieser Zeit⁸² begannen die Revolutionäre die erste Bildungsinitiative, öffneten die Universitäten und Schulen für die breite Masse der Bevölkerung, stellten staatliche Güter und Dienstleistungen für jedermann zur Verfügung und erhoben Gesundheit und Wohnen zu universellen Rechten (vgl. Vollmann/Zahn 1996, S. 41 ff.). Unter Guevara als Industrieminister wurde großes Augenmerk auf die industrielle Entwicklung im Land gelegt, um von der Primärgüterproduktion (vor allem Zuckerrohr) und der Abhängigkeit von den Handelspartnern (zu 80% mit den USA) wegzukommen (vgl. Cardoso/Helwege 1992, S. 23). Auch wurden Anstrengungen unternommen, die Landwirtschaft zu diversifizieren, indem mehr als 100.000 Hektar, die vormals mit Zuckerrohr bepflanzt waren, anderen Getreide und Obstsorten zur Verfügung gestellt wurden.

Die Abhängigkeit von externen Mächten konnten die Revolutionäre in dieser Phase erwartungsgemäß nicht vermindern, aber sie schafften es binnen eines Jahres, den Handelsstrom mit den USA fast vollständig in Richtung der UdSSR zu lenken, mit der sie 1962 bereits zwischen 70-80% des Handels betrieben (vgl. Baklanoff 1971, S. 260 f.). Innenpolitisch liefen die Zerschlagung der Opposition und die Einbindung der Bevölkerung in Massenorganisationen jeglicher Art parallel zueinander, wobei Castro die Rolle des kommandierenden Offiziers innerhalb der revolutionären Elite übernahm. Die Idee war es, eine auf industrieller Entwicklung basierende Gesellschaft zu formen, die Kuba unabhängig machen würde.

⁸² Mesa-Lago (1971, S. 283) berichtet, dass zwischen 1959 und 1962 rund 37% der Landfläche enteignet wurde; 85% der Industrie ging in staatliche Unternehmen über, und 80% der Baufirmen wurden verstaatlicht; 92% des Transportsektors ging in staatliche Hände über sowie 52% des Einzelhandels und 100% im Banken-, Erziehungs- und Exportwesen.

Die zweite Entwicklungsphase Kubas von 1963-1970 muss nach Mesa-Lago (1979, S. 21 ff.) nochmals in zwei separate Perioden unterteilt werden, da sie eine gewisse Heterogenität besonders in politischer Hinsicht aufweist: Zwischen 1963 und 1966 wurde in Kuba das sowjetische Modell kopiert, der ersten Verstaatlichungswelle folgte eine zweite, die nationale Ökonomie wurde mehr und mehr zentral gelenkt, wobei den einzelnen Ministerien die Planungshoheit zufiel, und auf der Grundlage eines ersten Handelsabkommens wurden Industriegüter und Öl von der UdSSR importiert. Von 1966-70 folgte eine Phase, in der sich die kubanische Führung politisch und wirtschaftlich unabhängig entwickelte, obwohl sich die Abhängigkeit in den Handelsbeziehungen zur Sowjetunion nicht veränderte. Gegen Ende dieser zweiten Entwicklungsphase, in der Zeit zwischen 1968 und 1970, rückte Kuba politisch abermals näher an die UdSSR heran, die zwischenzeitlich ihre Öllieferungen an Kuba rationiert hatte.⁸³ Dieses politische Einlenken Castros gegen Ende der 60er Jahre diente später als Grundlage für die starke geopolitische Ausgangsposition der Insel in den 70er Jahren.

Die Konstante dieser zweiten Phase der kubanischen Entwicklung zwischen 1963-70 war die erneute Aufwertung der Landwirtschaft, und hierbei besonders des Zuckerrohranbaus, als treibende Kraft und wirtschaftliche Basis der kubanischen Revolution (vgl. u.a. Burchardt 1996, S. 16). Amaro (2000, S. 278 f.), der diese Entwicklungsphase bezeichnenderweise als „The return to agriculture and sugar“ titulierte, nennt als wegweisenden Schritt hierfür die Unterzeichnung des Handelsabkommens mit der UdSSR, das die Kubaner als Lieferanten von Primärgütern ansah (vgl. Stahl 1995, S. 489). Obwohl erst kurze Zeit zuvor von Seiten der Revolutionselite die Industrie als hauptsächliche Quelle der zukünftigen wirtschaftlichen Entwicklung und Kapitalakkumulation identifiziert worden war, bestand die Realität gegen Ende 1962 aus einer katastrophalen Ernährungssituation der Bevölkerung. Die staatliche Neuorganisation hatte in vielen Bereichen zu chaotischen Verhältnissen geführt, und nicht zuletzt das Industrieministerium unter Guevara schien aufgrund fehlender Expertise sowie des großen Planungsaufwands schlichtweg überfordert zu sein. Bereits vor dem Rücktritt Guevaras und seinem Verlassen des Landes hatte die kubanische Regierung mit einer Kampagne begonnen, den Zucker als Grundlage der Unabhängigkeit des Landes zu bestimmen, anstatt ihn, wie zu Beginn der 60er Jahre, als Geißel imperialistischer Strukturen zu bezeichnen. Dementsprechend nennt Cole (1998, S. 26 ff.) diese Phase „zentralisierten Pragmatismus“, da die Rückbesinnung auf die monokulturelle Primärgüterproduktion

⁸³ Der Exportrückgang von sowjetischem Öl nach Kuba ist durch die vorherige Diskreditierung mit der UdSSR verbündeter, kommunistischer Parteien in Südamerika durch die Elite in Havanna zu erklären, was den Kreml zu diesem Warnsignal veranlasste.

ausschließlich anhand des Integrationswillens der Kubaner in Richtung des sozialistischen Blocks zu erklären ist. Die externe Motivation hierfür kam in Form von steigenden Tauschquoten mit der UdSSR auf der Basis erneuerbarer Handelsabkommen⁸⁴, während die interne Motivation auf Seiten der Bevölkerung auf Guevaras Konzept des „neuen Menschen“ gründete, der sich in Abwesenheit wirtschaftlicher Anreize „solidarisch und menschlich“ verhalten solle (vgl. Borrego 2001, S. 112 ff.).

Eine zweite Verstaatlichungsphase hatte dazu geführt, dass sich bis Mitte 1963 rund 70% der Landwirtschaft, 95% der Industrie, 98% des Bausektors, 95% des Transportwesens und 75% des Einzelhandels unter der Kontrolle der Regierung befanden. Bis 1968 stieg dieser Anteil in fast allen Bereichen auf 100%; eine Ausnahme gab es nur in der Landwirtschaft, wo nach wie vor 30% der kultivierten Flächen in privater Hand verblieben. Der stark angestiegene technokratische Aufwand nötigte die Regierung gegen Mitte der 60er Jahre dazu, die Volkswirtschaft mehr und mehr zu zentralisieren, was durch die einzelnen Ministerien umgesetzt wurde. Moralische statt monetäre Anreize sollten die Arbeiterschaft stimulieren und sowohl zu einer steigenden ökonomischen Leistung als auch zur Verbesserung der Lebensqualität führen. Hierzu wurden der Bevölkerung immer mehr staatliche Dienstleistungen im Transport- sowie Telekommunikationswesen unentgeltlich zugänglich gemacht (wie z.B. freie Telefongespräche). Das kubanische Entwicklungsmodell ähnelte zu dieser Zeit sehr dem maoistischen Konzept des „Großen Sprung nach vorn“, das sich in China in den Jahren 1958 bis 1960 durchgesetzt hatte. Es stellte den Versuch dar, mangelndes Kapital durch Arbeit, mangelnde technologische Kenntnisse durch Enthusiasmus und Erfindungsgabe zu ersetzen, um anhand einer Massenmobilisierung die Effizienzprobleme der Agrarwirtschaft zu beheben und zugleich eine industrielle Entwicklung zu stimulieren. Der „neue Mensch“, der durch die Revolution hervorgebracht und geprägt werden sollte, galt hierbei als wichtigste Produktivkraft.

In Kuba blieben jedoch die grundlegenden wirtschaftlichen Erfolge aus: Die Zuckerquote, die 1963 mit der UdSSR vereinbart worden war, wurde nicht erreicht, woraufhin das Handelsbilanzdefizit jährlich anstieg. Einen zusätzlichen ideologischen Rückschlag in dieser Phase bedeutete der Tod Che Guevaras im Oktober 1967 in Bolivien. Während noch zu Beginn des nachfolgenden Jahres die Spannungen zwischen Havanna und Moskau greifbar waren – Castro hatte innerhalb der Kommunistischen Partei eine Gruppe pro-sowjetischer

⁸⁴ Ein erstes Abkommen dieser Art war bereits im Februar 1960 unterzeichnet worden, weitere folgten in den Jahren 1963 und nach 1965, da Kuba erst 1972 der Beitritt zum RGW ermöglicht wurde.

Politiker um Anibal Escalante diskreditiert und aus der Partei ausgeschlossen – nutzte die kubanische Führung die russische Invasion der Tschechoslowakei zur Revision ihres Kurses. Ausdruck dieses Umschwungs auf einen realpolitischen Ansatz vor allem in der Wirtschaftspolitik und im Verhältnis zur Sowjetunion war schließlich die Ankündigung Castros zu einer 10 Mio. Tonnen Zuckerernte in der Saison 1969/70. Innenpolitisch war Kuba zu diesem Zeitpunkt bereits ganz und gar horizontal organisiert, wobei die entscheidenden Positionen allesamt von Mitgliedern der revolutionären Elite besetzt waren: Castro hatte sich als charismatische Führungspersönlichkeit an der Spitze des Staates manifestiert, die Leitung der einzelnen Ministerien und Massenorganisationen führten Familienmitglieder sowie verdiente Verbündete aus der Zeit in der Sierra Maestra.

Die nächste Entwicklungsphase lässt sich auf die Zeit zwischen 1970 und 1986 datieren; Cole (1998, S. 31 ff.) nennt sie die Periode der „zentralisierten Planung“, während Amaro (2000, S. 281 ff.) sie als Modell der „pragmatischen Entwicklung und Geopolitik“ bezeichnet. Für Gey (1989, S. 58 f.) stellt sie die letzte Phase vor dem Umbruch in Osteuropa dar, er titulierte sie als „pragmatischen Nachbau des sowjetischen Modells“. Unstrittig ist, dass Havanna gegen Ende der 60er Jahre bereits die institutionelle wie auch ökonomische Basis⁸⁵ für die Modernisierung der Wirtschaft und die Eingliederung in die sozialistische Staatengruppe gelegt hatte. In diese wurde Kuba schließlich offiziell durch den Beitritt zum RGW 1972 aufgenommen. Zu diesem Zeitpunkt hatten die o.g. systemischen Veränderungen zur Institutionalisierung der Revolution geführt. Die 1968 durchgeführte „Revolutionäre Offensive“, bei der innerhalb weniger Monate nochmals rund 56.000 Betriebe des verbliebenen Privatsektors verstaatlicht worden waren, hatte u.a. dazu geführt, dass eine „Militarisierung der Wirtschaft“ (Gey 1989, S. 58) stattfand; hierbei wurden konsequenterweise die Vorstände wichtiger Unternehmen von Armeeeoffizieren besetzt. Das Jahr 1970 markierte insofern ein Schicksalsjahr der kubanischen, post-revolutionären Entwicklung, da trotz der vorherigen Mobilisierung der Kräfte das Ernteziel der Zuckerwirtschaft nicht erreicht wurde und zudem, als Folge steigender Preise bei den Importwaren, eine ordnungspolitische Neustrukturierung nun unumgänglich war. Die Phase des ökonomischen Subjektivismus und Voluntarismus (*conciencia*) machte somit einem Modell strukturierterer Wirtschaftsplanung und –gestaltung Platz. Das Resultat war die

⁸⁵ Die angestrebte Rekord-Zuckerernte („la gran zafra“) von 10 Mio. Tonnen war zwar um 15% verfehlt worden, dennoch konnte die Produktion zwischen 1966-70 um insgesamt 2,5 Mio. Tonnen Rohzucker gesteigert werden, was die Importfähigkeit des Landes positiv beeinflusste.

Einführung des *Sistema de Dirección y Planificación de la Economía* (SDPE)⁸⁶ von 1973, das auf den sowjetischen Wirtschaftsreformen von 1965 basierte und die Koordination der kubanischen Wirtschaft mit den übrigen RGW-Ländern gestalten sollte (vgl. u.a. Ruffin 1990, S. 153 f.). Innerbetrieblich sah es theoretisch die Selbstfinanzierung der Unternehmen auf der Grundlage von eigenen Buchhaltungssystemen, Investitionsentscheidungen, freier Entscheidung bei Einstellungen/Entlassungen der Beschäftigten, Kreditaufnahme und zwischenbetrieblichen Transaktionen vor (vgl. u.a. Mesa-Lago 1979, S. 69 f.). Darüber hinaus sollte das SDPE die Zusammenarbeit zwischen den zentralen Planungsstellen und regionalen sowie sektoralen wirtschaftlichen Einheiten optimieren.⁸⁷ Die wichtigen ökonomischen Parameter (produktiver Input, Output etc.) wurden wie in anderen sozialistischen Volkswirtschaften zentral definiert, wobei der Profit mehr anhand der Einnahmen und weniger anhand der Kosten (bei festen Preisen) gemessen wurde (vgl. Cole 1998, S. 32). Der erste Fünf-Jahres-Plan unter dem SDPE begann 1975 und der erste 20-Jahres-Plan 1980. In diesem Jahr wurde das Planungssystem von ca. 95% der kubanischen Unternehmen angewendet.

Ungeachtet des Beitritts Kubas zum RGW, ging der Handel mit Drittländern weiter, was speziell gegen Mitte der 70er Jahre aufgrund des hohen Zuckerpreises auf dem Weltmarkt⁸⁸ Devisen ins Land brachte. Zu dieser Zeit wickelte Kuba, das als Reaktion einen Teil des Zuckers aus dem RGW-Handel abzog, um ihn auf dem Weltmarkt zu verkaufen, insgesamt 41% seines Handels mit Nicht-RGW-Staaten ab. Der weltweit niedrige Zinssatz für Kapital und die Aussicht auf vermehrte Industriegüterimporte aus der westlichen Welt (v.a. aus Europa und Japan) führten zu einer rasch steigenden Verschuldung Kubas, die sich zwischen 1974 und 1977 auf US\$2,1 Mrd. mehr als verdreifachte (vgl. Cole 1998, S. 32). Obwohl das Wirtschaftswachstum in diesem Zeitraum mit 7,5-10% (vgl. Amaro 2000, S. 282) gerade im lateinamerikanischen Vergleich ausgesprochen hoch war, stiegen die externen Schulden schneller an als die Exporteinkünfte. Dieser Trend wurde durch das Absinken der Zuckerpreise katalysiert, was dazu führte, dass Kuba innerhalb weniger Jahre eines der schlechtesten Verhältnisse von Schulden/Exporteinkünften in Lateinamerika hatte. Die Sowjetunion sowie die übrigen RGW-Staaten konnten diese Entwicklung zwar abfedern, was

⁸⁶ Zu Deutsch: Wirtschaftliches Führungs- und Planungssystem.

⁸⁷ Fitzgerald (1989, S. 286) stellt fest, dass das System auf der Basis eines demokratischen Zentralismus funktionieren sollte, der auch die einzelnen Arbeiter in gewissem Maß an der Entscheidungsdiskussion teilhaben lassen sollte.

⁸⁸ Mesa-Lago (1981, S. 188) stellt fest, dass der Preis für Zucker von 2 US-Cent/Pfund in 1968 auf 68 Cent gegen Ende 1974 anstieg.

zwangsläufig eine erneut steigende Abhängigkeit Kubas von der monokulturellen Landwirtschaft zur Folge hatte, es wurde jedoch zur selben Zeit offensichtlich, dass nach wie vor große Koordinationsmissstände innerhalb der kubanischen Ökonomie bestanden. Besonders die Fehlallokation von Ressourcen sowie zunehmende administrative und finanzielle Probleme ließen die Ökonomie ineffizient arbeiten und die Qualität vieler Produkte sinken. Die Ministerien standen oftmals im direkten Wettbewerb um Kapital- und Humanressourcen zueinander, was dazu führte, dass unternehmerische Überschüsse nicht mehr deklariert wurden und die Gehälter qualifizierter Arbeiter anstiegen. Auf Arbeitnehmerseite stellten sich vor allem Motivationsprobleme ein, die einen Rückgang der Arbeitsdisziplin nach sich zogen und schließlich zu Verlusten der Unternehmen führten. Obwohl diese in hohem Maß eigenverantwortlich planten, glich die Nationalbank am Ende eines Jahres die erwirtschafteten Verluste routinemäßig aus (vgl. Cole 1998, S. 36).

Der Wechsel innerhalb des politischen Systems in Kuba in den frühen 70er Jahren, weg von der improvisierten Ad-hoc-Entscheidungsfindung auf Grundlage meist ideologischer Konzepte hin zu einer pragmatischeren Herangehensweise mit der Einbettung in ein bürokratisches System, wurde durch die Einführung der *Poder Popular* (Volksmacht, PP) begleitet (vgl. Stahl 1995, S. 504). Die PP war erstmals 1974 in der Provinz Matanzas provisorisch eingerichtet worden, wurde auf dem ersten Kongress der PCC von 1975 bestätigt und in den beiden darauf folgenden Jahren landesweit umgesetzt. Sie war in der neuen Konstitution von 1976 verankert worden und sollte zum einen den für die Planung nötigen Einklang innerhalb des SDPE und auch des RGW mit Blick auf die revolutionären Ideale herstellen, und zum anderen den politischen sowie wirtschaftlichen Verantwortungssinn der Bevölkerung stärken (vgl. Cole 2002, S. 51). Der Aufbau sah insgesamt drei Ebenen vor, zwischen denen die administrativen Verantwortungsbereiche aufgeteilt wurden: die Gemeinde, die Provinz und die nationale Ebene. Auf der Gemeindeebene, die wiederum in kleinere Einheiten unterteilt war, hatten die Bürger die Möglichkeit, sich für einzelne Städte oder Bezirke zur Wahl zu stellen. Cole (1998, S. 37) spricht in diesem Zusammenhang von einem ersten Versuch der Institutionalisierung einer sozialistischen Demokratie. Wie auch immer man dazu stehen mag, sorgte diese Dezentralisierung der politischen Struktur für mehr politische „Freiheit“ auf den einzelnen Ebenen und involvierte den Einzelnen direkt in die Entscheidungsfindung. Hatte die Bevölkerung zuvor allein in den Massenorganisationen die Chance gehabt, sich zu artikulieren, gab ihnen das System der PP nun die Möglichkeit, direkt am Problemlösungsprozess teil zu haben und Beschwerden notfalls bis auf die nationale Ebene tragen zu können.

Wenngleich die Verfassung von 1976 die formalen Machtstrukturen des Landes diversifizierte, die Legislative und Exekutive trennte, die zuvor beim Premierminister gelegen hatte und die Stellung der PCC erheblich stärkte, war der Einfluss Castros noch immer unvermindert groß. Dies zeigte sich u.a. nach der Einführung der „freien Bauernmärkte“ durch das Exekutivkomitee des Ministerrates im April 1980: Agrarerzeugnisse und Handwerksprodukte aus der Überschuss- bzw. Nebenproduktion durften zu freien Preisen unmittelbar an die Verbraucher verkauft werden (vgl. Cardoso/Helwege 1992, S. 26). Da die staatlichen Stellen trotz hoher Investitionen nicht in der Lage waren, die Nachfrage besonders an Obst, Gemüse und Fleisch zu decken, konnten die Anbieter – meist Kooperativen der kleinen Landbesitzer, die ca. 20% der landwirtschaftlichen Fläche in ihrer Hand hatten – nicht selten hohe Gewinne einstreichen (vgl. Gey 1989, S. 61 f. und Zeuske 2000, S. 203). Castro schürte persönlich bereits im Frühjahr 1982 die Diskussion um diese neokapitalistischen Strukturen, die die revolutionäre Moral untergraben würden. Während die Moralisten und Parteiideologen um Fidel Castro im Mai 1986 die Bauernmärkte letztendlich wieder verbieten ließen, hatte sich bereits ein Jahr zuvor deutlich gezeigt, dass dies nur einen kleinen Teil der fundamentalen Diskussion um die Weiterentwicklung der kubanischen Revolution unter dem SDPE und innerhalb des RGW darstellte. Gegen Ende 1984 hatte Castro eine Expertengruppe zusammengestellt, die den Jahresplan für 1985 sowie den darauf folgenden Fünf-Jahres-Plan (1986-90) überprüfen sollte. Wenige Monate später wurde der Leiter der Zentralen Plankommission, Humberto Pérez, seines Amtes enthoben.⁸⁹ Die Plankommission wurde Mitte 1986 einer Nationalen Wirtschaftskommission unterstellt, die wiederum vom Exekutivausschuss des Ministerrates kontrolliert wurde. Castro hatte somit die direkte Kontrolle über jegliches Wirtschaftsgeschehen im Land wiedererlangt.

Die nachfolgende Entwicklungsphase erhält ihren Namen „Periode der Berichtigung“ durch das im April 1986 ausgerufene Programm der „*rectificación de errores y tendencias negativas*“. Diese Entwicklungsphase ist nach Meinung vieler Autoren (u.a. Amaro 2000 und Petras/Morley 1992) in der Zeit von 1986 bis heute anzusiedeln, obwohl der Zusammenbruch des sozialistischen Lagers in Osteuropa und der damit verbundene Niedergang des RGW zu Beginn der 90er Jahre für Kuba eine besondere Brisanz hatte. Die kausale Verbindung zwischen der 1986 beginnenden *rectificación* und der 1990 ausgerufenen *período especial*

⁸⁹ Pérez, ein in Moskau ausgebildeter Technokrat, hatte über mehrere Jahre hinweg Reformen nach ungarischem Vorbild unterstützt, die auf Kuba in der Einrichtung von Profitkriterien für Unternehmen, Joint Venture-Gesetzen für ausländische Investitionen sowie der Schaffung eines minimalen Immobilienmarktes mündeten (vgl. Kolko 1988, S. 40).

liegt bei dem Versuch der revolutionären Elite, mit der neuen Agenda der UdSSR umzugehen, die sich seit der Wahl Gorbatschows zum Generalsekretär des Zentralkomitees der KPdSU 1985 entwickelte. Vor dem Hintergrund des Aufbaus der Arbeit wird diese Phase, trotz der Überzeugung des Autors, dass sie sich historisch durchgängig darstellt, im Folgenden zweigeteilt bearbeitet und geht an dieser Stelle nur auf die Entwicklungen bis 1990 ein.

Zimbalist (1988, S. 11) identifiziert einige externe Faktoren, die im Vorfeld Einfluss auf die Entwicklung in Richtung der Rektifikationskampagne hatten: Mitte der 80er Jahre sah sich Kuba mit niedrigen Zuckerpreisen, hohen Erdölpreisen, einer bereits lang anhaltenden Dürreperiode, extensiven Schäden durch den Wirbelsturm „Kate“, einer Abwertung des Dollars, einem strafferen US-Embargo und wachsendem Protektionismus in der westlichen Welt konfrontiert.⁹⁰ Die Exporterlöse in harter Währung gingen allein 1986 um rund 50% zurück, und Havanna verpasste es bei den Verhandlungen mit dem Pariser Club im Sommer desselben Jahres einen Kompromiss über einen neuen US\$300 Mio. Kredit zu finden. Die wirtschaftlichen Probleme, die hieraus resultierten, führten direkt zu Ernährungsengpässen und gefährdeten darüber hinaus das System materieller Anreize, das unter dem SDPE praktiziert wurde.

Obwohl diese externen Faktoren in großem Maße zur subjektiven Re-Evaluierung des Systems beitrugen, hatte sich zehn Jahre nach der Implementierung des SDPE die interne Frage nach der generellen Orientierung des Regimes zugespitzt. Es ging zu diesem Zeitpunkt nicht mehr allein um vereinzelte Richtungswechsel der Politik, sondern um eine tiefere Auseinandersetzung mit den grundlegenden Fragen der Revolution nach Lebensstil, sozialen Strukturen und staatlichen Institutionen.⁹¹ Petras und Morley (1992, S. 19) geben zu bedenken, dass gerade die nach 1975 verfolgte Wirtschaftspolitik eine tiefgreifende Auswirkung auf das kubanische post-revolutionäre Wertesystem hatte, einen Großteil der internen Strukturen transformierte und somit zu einer Reihe von Widersprüchen führte: Das in den 70er Jahren initiierte Programm der ökonomischen Liberalisierung (materielle Anreize, finanzielles Rechnungswesen, größere Autonomie der einzelnen Ministerien und

⁹⁰ Die *Financial Times* (17. Februar 1989, S. 34 ff.) bezeichnet aus ebendiesen Gründen das Jahr 1985 retrospektiv als Wendepunkt für die kubanische Ökonomie, die in den fünf Jahren zuvor ein erhebliches Wachstum verzeichnet hatte.

⁹¹ Pérez-Stable (1987) macht darauf aufmerksam, dass der Autoritätsgewinn der PCC vor allem auf der lokalen Ebene mit dazu beitrug, die Fehler der Vergangenheit zu berichtigen und hierbei auch soziale Gruppen mit einzubeziehen, die zuvor nur eine untergeordnete Rolle bei der Umsetzung der Revolution gespielt hatten (z.B. Frauen, Schwarze und Jugendliche).

Unternehmensführungen etc.) im Rahmen der zentralen Planung hatte zwangsläufig zu einer Zweiteilung der Gesellschaft geführt. Eine neue Schicht von privilegierten Managern, Entrepreneuren, Parteifunktionären und Technokraten war entstanden, die Zugang zu harter Währung hatten und die Preise auf den freien Konsumentenmärkten hoch hielten. In der Dekade zwischen 1975-85 wurde die soziale Diskrepanz stillschweigend hingenommen, da ein genereller Anstieg der Löhne und somit des Konsums auch in der Arbeiterschaft zu verzeichnen war. Erst die wirtschaftliche Krise ab Mitte der 80er Jahre verdeutlichte die nicht zu tolerierenden sozialen Ungleichheiten. Amaro (2000, S. 284) vertritt in diesem Zusammenhang die Meinung, dass neben dem damals offiziell angegebenen Grund, die Missgunst der Partei- und Staatsführung gegenüber der internen Effekte des SDPE sei der Anlass für die *rectificación*, ursächlich das Bedenken über die geopolitische Allianz⁹² mit der Sowjetunion zu der „politischen Korrektur“ führte.

Es kann sicher gesagt werden, dass der von Fidel Castro ab 1986 in Gang gesetzte Rektifikationsprozess sowohl externe als auch interne Faktoren als Ursache hatte. Ideologische wie auch pragmatische Maßnahmen reflektierten beides: das Engagement zur Beibehaltung der sozialistischen Prinzipien und Ziele der Revolution sowie die Einsicht zur erforderlichen Adaption bezüglich eines sich ändernden globalen Umfelds. Die vor diesem Hintergrund von der Staats- und Parteiführung getroffenen, unpopulären Entscheidungen im wirtschaftlichen Bereich wurden in den Rahmen einer ideologischen Renaissance eingebettet, der die Ideale der frühen 60er Jahre – Egalitarismus, Voluntarismus und Idealismus – betonte und somit die einzelnen Maßnahmen abfederte.⁹³ Die negativen Effekte des Programms, steigende Preise bei gleichzeitig sinkenden Löhnen, wurden darüber hinaus vor allem für die produktive Arbeiterklasse leichter verdaulich gemacht, indem Castro eine Kampagne zum Kampf gegen Korruption und Vetternwirtschaft startete⁹⁴ (vgl. Petras/Morley 1992, S. 23). Die radikalen Maßnahmen im Inland wurden von einer neuen außenpolitischen Ausrichtung begleitet, die darauf abzielte, auf der Grundlage bilateraler Diplomatie vor allem die wirtschaftlichen Beziehungen zu Ländern Lateinamerikas und Westeuropas zu vertiefen.

⁹² Amaro (2000) verweist explizit auf den Rückgang des politischen Einflusses der UdSSR in Mittelamerika, Afrika und dem Mittleren Osten.

⁹³ Burchardt (1996, S. 22 f.) stellt fest, dass die *rectificación* zumindest in einem ihrer zentralen Anliegen scheiterte, da die Arbeitsproduktivität auch nach Einführung der Kampagne erheblich sank.

⁹⁴ Das wohl bestbekannte Beispiel hierfür ist der öffentliche Prozess gegen General Arnaldo Ochoa und seine Verbündeten von Juli 1989.

Diese paradox erscheinende Strategie eines sozialistisch-moralischen Ansatzes im Inneren, der inhaltlich dem Modell Guevaras aus den frühen 60er Jahren glich⁹⁵, und einer neoliberalen Herangehensweise an die Außenpolitik spiegelte Castros duale Bemühungen wider, den Exportsektor wettbewerbsfähig zu machen und zugleich den nationalen Konsum zu senken. Was zu Beginn der Kampagne noch wie ein „temporärer Reformzyklus“ (Amaro 2000, S. 284) aussah, konsolidierte sich bis zum letztendlichen Wegfall von Kubas politischen Alliierten des RGW gegen Ende der 80er Jahre. Die ökonomischen Ziele der *rectificación* bestanden in erster Linie aus: der Reduktion von Produktionskosten, der Schaffung neuer, nicht-traditioneller Exportsektoren, der Erschließung neuer Absatzmärkte, der allgemeinen Kompensation des Wegfalls sowjetischer Subventionen und der Lösung der Schuldenfrage, vor allem mit westlichen Gläubigern.⁹⁶

2.4.2 Das sozialistische Entwicklungsmodell unter ökonomischen Gesichtspunkten

Wie bereits im vorangegangenen Teil der Arbeit erläutert wurde, lassen sich in Kuba zwischen der Revolution und dem Beginn der 90er Jahre mindestens vier unterschiedliche Entwicklungsphasen identifizieren. Obwohl sich diese Phasen vor allem zeitlich nur äußerst bedingt dem sowjetischen Entwicklungsmodell zuordnen lassen und zudem Abstriche bei der Vergleichbarkeit der ökonomischen sowie sozial-politischen Rahmenbedingungen der beiden Staaten gemacht werden müssen, besteht durchaus ein inhaltlicher Zusammenhang. Auch im Verlauf der sowjetischen Geschichte seit 1918 gab es alternative Entwicklungsstrategien, so dass von mehreren Sozialismusmodellen gesprochen werden muss: In der Zeit des Bürgerkrieges und der ausländischen Intervention bis 1921 wurde die Politik des „Kriegskommunismus“ verfolgt, die sich durch eine radikale Zentralisierung der Wirtschaftsführung sowie die Zwangsablieferung aller Produkte und deren staatlich-organisierte Verteilung auszeichnete. Mit der Einführung der „Neuen Ökonomischen Politik“ (NÖP) Lenins, auch „Staatskapitalismus“ genannt, im Frühjahr 1921 wurde ein Programm zur Lockerung der starren kommunistischen Wirtschaftspolitik geschaffen, das die Stellung der Bauern gegenüber der Schwerindustrie verbesserte und den privaten Handel auf geringem Niveau wieder ermöglichte. In der anschließenden Industrialisierungsdebatte zwischen 1924-

⁹⁵ Vgl. hierzu die Ausführungen von Tablada Pérez (2001), der besonders auf den Seiten 145 ff. auf den *voluntarismo* eingeht.

⁹⁶ Einen guten Überblick über die Ursachen und Konsequenzen der Kampagne gibt Azicri, Max (1992): The rectification process revisited: Cuba's defense of traditional Marxism-Leninism, In: Halebsky/Kirk (Hrsg.)(1992): Cuba in Transition: Crisis and Transformation, S. 37-55; Boulder.

28, der Lenins Tod vorausgegangen war, konnte sich Stalin gegenüber Trotzki durchsetzen und prägte in der Folgezeit das Industrialisierungskonzept, das als staatlich-administrativer Sozialismus bekannt wurde (vgl. u.a. Fritsche 1989, S. 9 ff.).

Dieses sowjetische Entwicklungsmodell einer sozialistischen Zentralverwaltungswirtschaft, das auf der Konzeption Stalins basierte, wurde durch die folgenden Kernelemente charakterisiert, die sich in verschiedener Ausprägung in den einzelnen Phasen der kubanischen Entwicklung wiederfinden lassen:⁹⁷

(1) Die kapitalistischen, marktwirtschaftlichen Strukturen werden aufgehoben und durch ein planwirtschaftlich organisiertes System ersetzt. Voraussetzung für die Einführung der Planwirtschaft ist es, dem staatlichen Sektor absolute Priorität einzuräumen, d.h. Planung, Verwaltung und Verteilung zu zentralisieren. Die Produktionsmittel werden in höchstmöglichem Maße verstaatlicht und zentraler Lenkung unterstellt, die Landwirtschaft wird zwangskollektiviert, und der Außenhandel unterliegt dem staatlichen Monopol. Es herrscht das Primat der Politik über die Ökonomie.

(2) Der Herstellung von Produktionsmitteln wird gegenüber der Konsumgüterproduktion Vorrang eingeräumt, da Erstere das wirtschaftliche Wachstum stimulieren und die sozialistische Akkumulationsrate erhöhen soll. Generell wird darauf abgezielt, den Konsum des Einzelnen zu senken und zugleich die Industrialisierung voranzutreiben.

(3) Die Landwirtschaft hat die für die Industrialisierung nötigen Akkumulationsmittel bereitzustellen, sie wird nach dem Vorbild der Industrie organisiert und ihre Produkte durch staatliche Instanzen verteilt.

(4) Den Außenwirtschaftsbeziehungen, die grundsätzlich dem Außenhandelsmonopol des Staates unterliegen, wird eine eher geringe Rolle beigemessen. Es gilt das Prinzip der Importsubstitution, wobei der Handel auf Grundlage der Arbeitsteilung in erster Linie innerhalb des RGW vollzogen wird.⁹⁸

Es ist festzustellen, dass die Umsetzung dieser ökonomischen Elemente in die Praxis ohne eine starke politisch-ideologische Basis nicht möglich gewesen wäre. Vor diesem Hintergrund

⁹⁷ In Anlehnung an Cole (1998), Petras/Morley (1992), Fritsche (1989) und Chae-Gyong (1984).

⁹⁸ Als ergänzende Literatur siehe u.a.: Haffner, F. (1984): Sowjetunion: Wirtschaftspolitik im sowjetischen Sozialismus, In: Cassel, D. (Hrsg.)(1984): Wirtschaftspolitik im Systemvergleich, S. 263-280; München sowie Nove, A. (1980): Das sowjetische Wirtschaftssystem; Baden-Baden.

sind die weitgehende Verstaatlichung von Landwirtschaft, Produktion und Handel sowie die massive Förderung des industriellen Sektors und der hohe Grad an zentraler Planung weniger als ökonomisch motiviert, sondern vielmehr im ideologischen Kontext der Stärkung des Proletariats und der Überwindung des Kapitalismus zu verstehen. Wenngleich alle Länder des sozialistischen Blocks die Gemeinsamkeit eines Ein-Parteien-Systems aufwiesen, in dem eine kommunistische Partei den Führungsanspruch für sich reklamierte, waren die Unterschiede im Bereich des wirtschaftlichen Aufbaus durchaus erheblich. Neben dem Grundtypus einer sozialistischen Zentralverwaltungswirtschaft, wie dem sowjetischen Wirtschaftssystem zwischen Ende der 20er und Ende der 80er Jahre, gab es innerhalb des RGW zudem das Modell einer sozialistischen Marktwirtschaft. Dieses, vielfach als „dritter Weg“ bezeichnete, ökonomische Entwicklungsmodell, kannte grundsätzlich die beiden Varianten einer partizipatorischen oder etatistischen Konzeption.⁹⁹ Die wesentlichen Ordnungsprinzipien der partizipatorischen Variante, die seit den 50er Jahren im jugoslawischen Wirtschaftssystem vorherrschte, waren die Arbeiterselbstverwaltung der vergesellschafteten Betriebe, die Dezentralisierung der wirtschaftlichen und politischen Prozesse bei gleichzeitiger Entstaatlichung der Wirtschaft sowie eine auf Kooperation basierende Marktallokation. Eine sozialistische Marktwirtschaft etatistischen Typs fand sich im Ungarn der Jahre 1968 (Einführung des „Neuen Wirtschaftsmechanismus“) bis zu den dramatischen Entwicklungen von 1989. Diese Konzeption strebte eine Marktallokation auf der Grundlage staatlichen Eigentums am Produktivvermögen und eine umfassende Regulierung sämtlicher Wirtschaftsprozesse an. Der umfassende Staats- und Parteieinfluss kam somit in der Eigentumsordnung sowie der Wirtschaftslenkung zum Ausdruck, deren wichtigstes Instrument der mittelfristige Volkswirtschaftsplan war. Dieser sollte die planmäßige Verwendung des Nationaleinkommens für Konsum und Akkumulation gewährleisten.

Neben den verschiedenen Ausprägungen des sozialistischen Entwicklungsmodells in Europa, das sich, wie gezeigt, in seiner ökonomischen Gestaltung über die Zeit hinweg veränderte, gab es seit Ende der 40er Jahre auch in Afrika und Asien Tendenzen, den Sozialismus als Staatsziel zu realisieren. Fritsche (1989, S. 12 f.) nennt die Beispiele Ägyptens, Ghanas (vormals Goldküste) und Indonesiens, wo sozialistische Systeme nationalstaatlicher Prägung entstanden, die sich grundsätzlich nicht mit der „ideologischen Reinheit“ des sowjetischen Modells vereinbaren ließen. Dennoch wurde von Seiten der UdSSR ein auf den Überlegungen

⁹⁹ Eine detaillierte Beschreibung der beiden Modellvarianten sozialistischer Marktwirtschaften findet sich in Leiphold, H. (1984): Wirtschaftspolitische Konzeption sozialistischer Marktwirtschaften, In: Cassel, D. (Hrsg.)(1984): Wirtschaftspolitik im Systemvergleich, S. 69ff.; München.

von Marx, Engels und Lenin basierender, realpolitischer Ansatz gefunden, der die Möglichkeit des Auslassens der kapitalistischen Stufe durch die ehemaligen Kolonialstaaten proklamierte und auf deren „nicht-kapitalistische Entwicklung“ abzielte. Somit stand einer, vor dem Hintergrund der sowjetisch-amerikanischen Auseinandersetzung äußerst wichtigen, Zusammenarbeit nichts im Wege. Es wurde zudem die Meinung vertreten, dass diese Systeme, die nicht unter der proletarischen Führung einer kommunistischen Partei standen, sondern den Weg einer gelenkten, revolutionären Demokratie verfolgten, mittelfristig zum wissenschaftlichen Sozialismus übergehen würden.

Breschnew prägte in diesem Zusammenhang den Begriff der „sozialistischen Orientierung“, der nach dem Sturz einiger „revolutionärer Demokraten“ in den 60er Jahren die positiven Ziele vor allem des ökonomischen Entwicklungswegs sozialistischer Staaten in der Dritten Welt betonen sollte. In Zusammenarbeit mit der Sowjetunion sollten die Entwicklungsländer die „richtigen“ politischen Entscheidungen treffen, um sich vollständig von den imperialistischen Banden und Strukturen zu lösen, die allein für die ökonomischen Probleme verantwortlich gemacht wurden. Ein starker politischer Überbau sollte die Basis für eine auf den sozialistischen Markt (in Form des RGW) ausgerichtete wirtschaftliche Entwicklung sein. Parallel hierzu sollte ein Bündnis zwischen der sozialistischen Arbeiterschaft und der revolutionären Bauernschaft verwirklicht werden, um die Entwicklungsländer in ideologisch adäquater Form in den sozialistischen Staatenbund eingliedern zu können.

Bei der Evaluierung der planwirtschaftlichen Systeme nach rein ökonomischen Gesichtspunkten lassen sich, unabhängig von der jeweiligen Ausprägung der Wirtschaftsordnung sowie dem Entwicklungsstand der Länder, eine Reihe systemimmanenter Schwächen identifizieren. Der Definition nach obliegt die Planung der Güterallokation in sozialistischen Wirtschaftssystemen einer Zentralinstanz und wird über einen hierarchisch gegliederten Lenkungsapparat mittels verbindlicher Direktiven für die Betriebe durchgesetzt.¹⁰⁰ Hierbei steht die Frage nach der Möglichkeit einer rationalen Güterallokation im Vordergrund, wobei zwischen der Natural- und Geldrechnung unterschieden wird. K. Paul Hensel (1979) sowie Otto Neurath vertreten die Auffassung, dass die Naturalrechnung möglich und notwendig sei, wohingegen die Ökonomen Joseph Schumpeter und Oskar Lange von der Notwendigkeit der Geldrechnung überzeugt sind. Max Weber auf der anderen Seite negiert generell die Realisierbarkeit einer zentralen Wirtschaftsrechnung in Abwesenheit von

¹⁰⁰ Einen detaillierten Überblick über die Thematik gibt Hensel, K.P. (1979): Einführung in die Theorie der Zentralverwaltungswirtschaft, 3. Auflage; Stuttgart, New York.

auf dem Markt gebildeten Preisen; von Hayek bejaht die theoretische Lösbarkeit der Allokationsaufgabe in einer Zentralplanwirtschaft, hält sie jedoch aufgrund der überwältigenden Menge an Einzelinformationen für praktisch nicht umsetzbar.

Wie unter anderem die Wirtschaftssysteme der Sowjetunion und der DDR gezeigt haben, ist ein Nebeneinander von Natural- und Geldrechnung vonnöten: Zum einen wird mithilfe des naturalen Planungs- und Bilanzierungssystems eine knappheitsorientierte Güterallokation realisiert, zum anderen werden auf der Grundlage der Geldrechnung die betrieblichen Detailentscheidungen bezüglich des Faktoreinsatzes getroffen. Dieser Bruch in der Wirtschaftsrechnung, der das Scheitern des Systems wahrscheinlich macht, wird letztendlich von der praktischen Unüberwindbarkeit der Aufgabe verursacht, die exakten Knappheitspreise für Millionen von einzelnen Gütern zu bestimmen. Zu diesem Hauptdefizit sozialistischer Wirtschaftssysteme kommt darüber hinaus das Motivationsproblem der Arbeiterschaft hinzu, das zwangsläufig zu weiteren Mängeln vor allem im Bereich der allokativen Effizienz und damit verbunden der Versorgung sowie Innovationstätigkeit der Volkswirtschaft führen muss. In Kuba wurden bereits in den frühen 60er Jahren Anstrengungen unternommen, dem Motivationsproblem anhand von Kampagnen zur Erziehung eines „neuen Menschen“ (el hombre nuevo) mit einem „kollektiven Bewusstsein“ (conciencia colectiva) zu begegnen (vgl. Borrego 2001, S. 222 f. und Tablada 2001, S. 162 ff.).

Abgesehen von diesen systemimmanenten Problemen einer zentralen Wirtschaftsführung nach dem Vorbild des Stalinistischen Industrialisierungsmodells, sind Schwierigkeiten bei dessen Adaption durch Entwicklungsländer vorprogrammiert. Zwei Aspekte sind hierbei besonders zu beachten: Erstens besteht bei der Mehrzahl der unterentwickelten Ökonomien eine sehr hohe Agrarlastigkeit der Wirtschaft, und zweitens ist die Außenhandelsabhängigkeit dieser Länder unverhältnismäßig groß. Die Verstaatlichung des landwirtschaftlichen Sektors und die damit einhergehende zentrale Planung dessen Produktionsziele und -abläufe (z.B. Faktoreinsätze, Absatz, betriebliche Einkommensverteilung etc.) ist vor dem Hintergrund von Witterungsänderungen und unterschiedlichen Anbaumethoden nicht rational zu bewerkstelligen. Auch die hohe Außenhandelsabhängigkeit stellt die Planungsbehörden unweigerlich vor Probleme, da sie außerstande sind, die Entwicklung der Weltmarkt- bzw. Inter-RGW-Preise vorherzusehen. Im Fall Kubas, das über einen relativ großen Agrarsektor verfügt, bereits Mitte der 60er Jahre über 70% dessen verstaatlicht hatte und, zumindest bis

gegen Ende der 80er Jahre¹⁰¹, seine Hauptdevisenquelle in der Ausfuhr von Primärprodukten hatte, hinterließ das Wirtschaftsmodell tiefe Spuren (vgl. Gey 1989, S. 66).

2.4.3 Die Außenhandelsstruktur

Noch bevor Fidel Castro in seiner Rede zum 01. Mai 1961 von Kuba erstmals als einem sozialistischen Land sprach, hatten sich die Handelsbeziehungen der Insel dramatisch verändert. Zwischen der Unabhängigkeit des Landes von 1902 und der sozialistischen Revolution zu Beginn des Jahres 1959 waren die Vereinigten Staaten der führende Wirtschaftspartner Kubas gewesen. Im Jahr 1958 waren sie allein für 67% der kubanischen Exporte und 70% der Importe verantwortlich¹⁰², wobei der kubanische Tourismusmarkt vor allem durch Geschäftsleute und Urlauber aus den USA der größte der Karibik war (vgl. Espino 1991). Besonders dieser Sektor, der in der zweiten Hälfte der 50er Jahre über 300.000 Besucher jährlich zu verzeichnen hatte, litt unter den politischen Unruhen ab 1958 (vgl. CEPAL 1997, S. 168).

Innerhalb von nur zwei Jahren nach der Revolution hatte die Sowjetunion die vormalige Stellung der USA in den Handelsbeziehungen mit Kuba übernommen (siehe Abb.1 und 2). Die Revolutionsregierung unterzeichnete das erste große Handelsabkommen mit Moskau im Februar 1960, kurz bevor Präsident Eisenhower die Beendigung sowohl der Zuckerkäufe von als auch der Öllieferungen an Kuba verkündete. Grundsätzlich lässt sich für den Zeitraum zwischen 1960/61 und 1989 feststellen, dass die sowjetische Wirtschaftshilfe in Form von günstigen Krediten, präferentiellen, subventionierten Handelspreisen sowie garantierten Exportquoten den dominanten Faktor der kubanischen Wirtschaft darstellte (vgl. CEPAL 1997, S. 62). Die Basis der sowjetisch-kubanischen Handelsbeziehungen war der Export von kubanischem Zucker (mit Nebenprodukten) und Minerallerzen (vornehmlich Nickel) im Austausch für sowjetisches Öl, Petroleum, Weizen und industrielle Maschinen (vgl. USITC 2001, S. 3-3).

¹⁰¹ Wie an späterer Stelle zu sehen sein wird, hat inzwischen der Tourismus die Landwirtschaft als führenden Wirtschaftsbereich abgelöst; außer Acht gelassen wird für den Moment, dass die Transferzahlungen von Exilkubanern seit geraumer Zeit die größte Devisenquelle des Landes sind.

¹⁰² Vgl. United Nations Economic Commission for Latin America (ECLAC) (1965): Economic Survey of Latin America, 1963, S. 273; New York.

Kubas Handel mit Westeuropa verringerte sich im Zuge der Einführung der amerikanischen Sanktionen von 1960, stieg jedoch nach der Unterzeichnung neuer Handelsverträge mit Frankreich, Spanien und Großbritannien ab 1963 wieder an (siehe Abb.1).

Abbildung 1: Kuba: Exportanteil führender Wirtschaftspartner, 1958-63

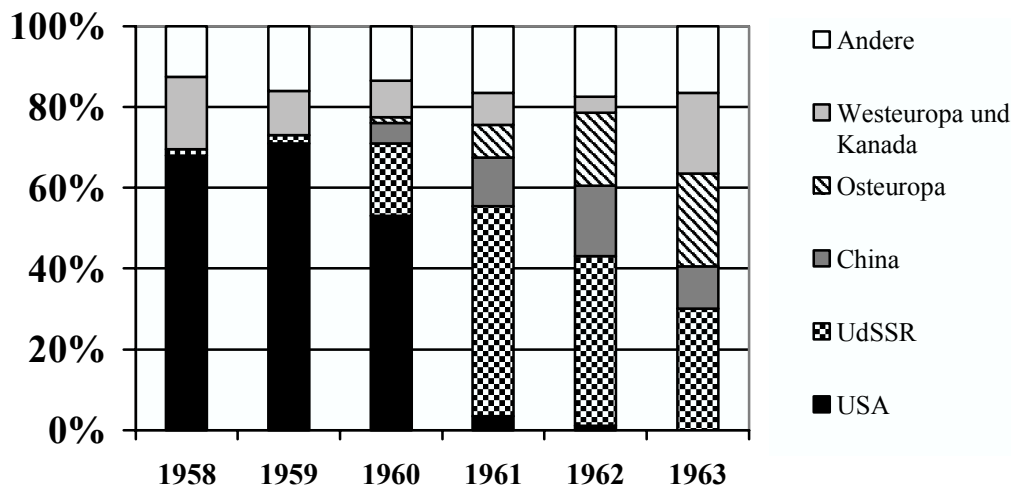

Quelle: ECLAC/ CEPAL (1965, S. 273)

Vor allem der Import sowjetischen Öls zu Preisen weit unterhalb des Weltmarktniveaus stellte für Kuba eine wichtige Devisenquelle dar. Ein Teil des sowjetischen Öls sowie weiterer Petroleumprodukte wurde zu Weltmarktpreisen an Drittländer weiterverkauft, wodurch „harte Währung“¹⁰³ ins Land kam. Diese Art der indirekten Wirtschaftshilfe besonders von Seiten der UdSSR, die auch als Importsubvention bezeichnet werden kann, war ein entscheidender Faktor für die labile, monokulturelle Ökonomie Kubas (vgl. u.a. Martínez 1994, S. 33 f.).

Die für eine Vielzahl von Entwicklungsländern typische, einseitige Exportstruktur auf der Basis von landwirtschaftlichen Primärprodukten und Bodenschätzen trifft auch im Fall Kubas zu (siehe Abb.3). Die schwankenden Weltmarktpreise für Rohstoffe und die generelle Tendenz zum Verfall dieser haben für Volkswirtschaften mit einem sehr hohen Anteil von

¹⁰³ „Harte Währungen“ sind frei konvertierbare Währungen (wie z.B. der US-Dollar), die an internationalen Märkten gehandelt werden; im Gegensatz hierzu standen die „weichen Währungen“ der sozialistischen Staaten.

Primärgütern am Export nicht selten fatale finanzielle Effekte. Vor diesem Hintergrund hatte Kuba bis in die späten 80er Jahre den Vorteil, dass die festen Quoten und präferentiellen Preise für die Exporte in den RGW-Raum eine relativ gut kalkulierbare Größe darstellten. Obwohl Kuba einige Male die mit dem RGW vereinbarte Zuckerquote nicht hatte einhalten können und aus diesem Grund seinerseits auf den Import von brasilianischem Zucker angewiesen war, bedeuteten die Wirtschaftsabkommen mit der Sowjetunion und ab 1972 mit dem gesamten RGW eine Überlebensgarantie. Trotz einiger Versuche der kubanischen Regierung, die Exporte zu diversifizieren, stieg der Anteil „anderer“ Exporte in den zehn Jahren zwischen 1975-85 lediglich von 5,5% auf 9,5% an (vgl. Montenegro/Soto 2000, S. 4; siehe Abb.3).

Abbildung 2: Kuba: Importanteil führender Handelspartner, 1958-63

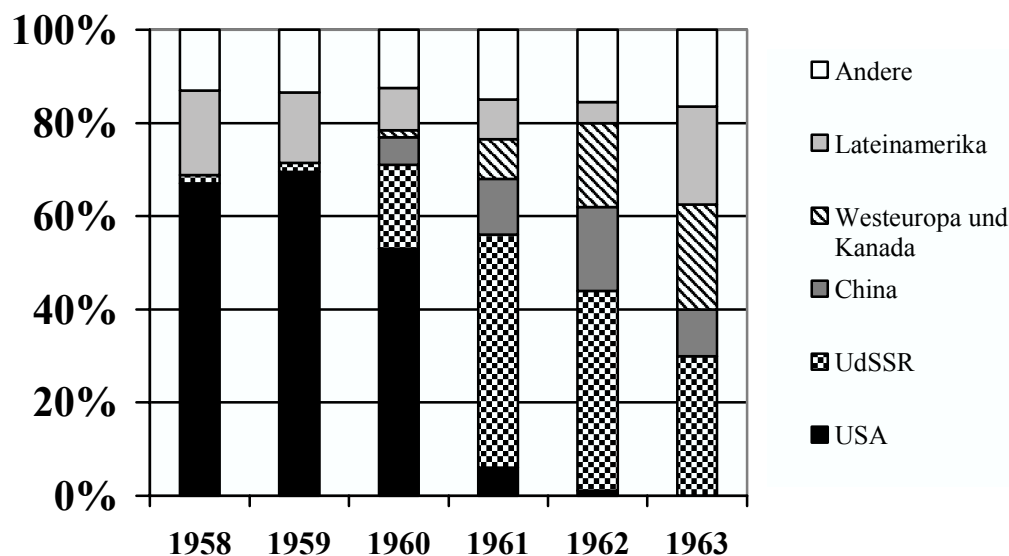

Quelle: ECLAC/ CEPAL (1965, S. 273)

Neben den von Eisenhower im Jahr 1960 begonnenen und 1962 durch Kennedy verschärften Handelsrestriktionen der USA gegenüber Kuba, wurde der kubanische Außenhandel zudem, wenn auch in wesentlich geringerem Umfang, durch die Sanktionen der OAS-Staaten beeinträchtigt. Diese 1964 beschlossenen, multilateralen Sanktionen, von denen sich nur Mexiko distanzierte, führten bis Ende der 60er Jahre zum Wegfall praktisch sämtlicher

Handelsaktivitäten Kubas in der Hemisphäre.¹⁰⁴ Erst zu Beginn der 70er Jahre nahmen einige lateinamerikanische Länder trotz der OAS-Sanktionen die wirtschaftlichen Beziehungen zu Kuba wieder auf, bevor die Mitgliedstaaten im Juli 1975 schließlich für das Ende der Sanktionen stimmten.

Abbildung 3: Kuba: Anteile der wichtigsten Exportwaren, 1955-98

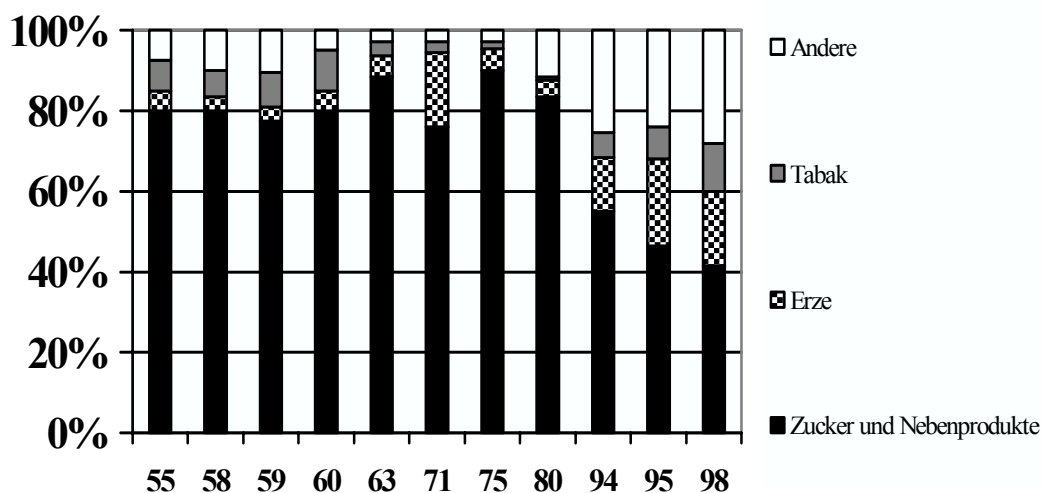

Quelle: ECLAC/ CEPAL (1965, S. 274), USITC (2001, S. 3-9)

2.4.3.1 Der Handel mit den RGW- und anderen sozialistischen Staaten

In der Dekade zwischen 1975-85 erlebte Kuba, wie bereits erwähnt, einen enormen wirtschaftlichen Aufschwung, der die Insel mit einem geschätzten pro-Kopf-BSP von US\$2.900 in 1985 (siehe Tabelle 7) zu einem der reichsten Länder Lateinamerikas aufstiegen ließ. Im selben Zeitraum sanken die pro-Kopf-Einkommen der karibischen Nachbarstaaten um durchschnittlich 1,1% jährlich bei gleichzeitig sinkenden Handelsvolumina von 0,4% jährlich. Wie lässt sich dieser Trend erklären?

¹⁰⁴ Auf der Grundlage verschiedener Ausgaben der *Direction of Trade Statistics* Jahrbücher des IWF lässt sich nachvollziehen, dass die kubanischen Importe aus Lateinamerika von US\$84 Mio. in 1958 auf US\$2,5 Mio. im Jahr 1965 zurückgingen; ein Tiefpunkt wurde 1969 erreicht, als der Handel Kubas mit Lateinamerika jeweils nur rund US\$1 Mio. bei Im- und Exporten betrug.

Für Mesa-Lago (1993b) erklärt sich diese Entwicklung anhand der steigenden Nachfrage nach Zucker und Zitrusfrüchten innerhalb des RGW und der massiven sowjetischen Wirtschaftshilfe. Seinen Schätzungen zufolge erreichten die indirekten Subventionen an Kuba in Form von vergünstigten Öllieferungen sowie künstlich hoch gehaltenen Zucker- und Nickelpreisen seitens der sozialistischen Handelspartner in dieser Dekade einen Gesamtwert von US\$15 Mrd. Das amerikanische Außenministerium geht von einer jährlichen Wirtschaftshilfe um US\$6 Mrd. in den späten 80er Jahren aus (vgl. USITC, S. 3-3). Zimbalist (1989) erkennt die generöse wirtschaftliche Hilfe der UdSSR als einen Faktor der kubanischen post-revolutionären Entwicklung an, hält jedoch die verwendeten Volumina und deren Berechnung für weitgehend unseriös: Einerseits werde der kubanische Peso durch den offiziellen Wechselkurs erheblich überbewertet, andererseits gingen in die Kalkulationen höchst zweifelhafte Annahmen hinsichtlich der Opportunitätskosten ein. Er kommt somit zu dem Schluss, dass „... when the [...] estimates are appropriately adjusted, Soviet aid to Cuba in per capita terms or as a share of national income is in line with the amount of Western aid to many Latin American countries“ (Zimbalist 1989, S.10).

Wie aus Tabelle 5 ersichtlich wird, wurden die kubanischen Handelsströme im Zeitraum zwischen 1975-85 weg von den OECD-Staaten verstärkt in Richtung sozialistische Ökonomien gelenkt, wobei auf die UdSSR der Löwenanteil dieser Verschiebung fiel. Fast 90% der kubanischen Exporte im Jahr 1985 gingen in den RGW-Raum; die Importrate stieg, wengleich nicht in demselben Maß, parallel hierzu an. Letzteres ist vor allem dadurch zu erklären, dass ein steigendes Zahlungsbilanzdefizit sowie eine hohe Schuldenlast in „harter Währung“ (siehe Tabelle 7) bei gleichzeitig sinkenden Weltmarktpreisen für Öl und einer reduzierten Ölquote (demnach weniger Einnahmen durch Reexporte) seitens der Sowjetunion Kuba zur Reorientierung seiner Importe zwang.

Tabelle 5: Kuba: Zusammensetzung des Handels nach Ländergruppen (in Prozent), 1958-89

	1958	1965	1970	1975	1980	1985	1989
Exporte (gesamt)	100,0	100,0	100,0	100,0	100,0	100,0	100,0
Sozialistische Länder	2,9	77,7	74,1	67,8	70,2	89,0	83,2
UdSSR	2,1	46,7	50,4	56,3	56,8	74,8	66,7
andere RGW-Staaten	0,1	14,4	14,6	7,9	10,4	11,3	11,0
andere sozialistische VWs	0,7	15,6	9,1	3,7	3,1	2,9	5,5
Industriestaaten	91,1	15,5	21,4	26,1	13,9	8,2	12,3
Entwicklungsländer	6,0	6,8	4,6	6,1	15,8	2,8	4,5
Importe (gesamt)	100,0	100,0	100,0	100,0	100,0	100,0	100,0
Sozialistische Länder	0,3	76,1	69,9	51,6	78,1	84,3	81,7
UdSSR	0,2	49,5	52,7	40,2	62,8	67,4	70,8
andere RGW-Staaten	0,1	11,5	10,5	8,0	7,3	13,4	8,1
andere sozialistische VWs	0,0	15,1	6,8	3,3	2,6	3,4	2,8
Industriestaaten	86,7	19,2	28,2	41,7	19,5	11,3	10,1
Entwicklungsländer	13,0	4,7	1,8	6,7	2,4	4,4	8,2

Quelle: Comité Estatal de Estadísticas (1991): Anuario Estadístico de Cuba 1989; Havanna

Die innerhalb des RGW übliche Fünf-Jahres-Planung, die ab 1975 bezüglich des intra-Handels Weltmarktpreise als Rechengrundlage für die Bestimmung der internen Rohstoffpreise nahm, arbeitete vor allem gegen Mitte der 80er Jahre gegen Kuba: Durch den Verfall der Rohölpreise auf dem Weltmarkt gingen Kuba wichtige Einnahmen verloren (vgl. Pérez-Lopez 1992), während das Land zur gleichen Zeit mit Fluktuationen in der Zuckerernte zu kämpfen hatte. Diese Entwicklung sorgte für eine Verschlechterung der *Terms-of-Trade* im Handel mit den RGW-Staaten und ließ das kubanische Handelsdefizit gegenüber der UdSSR erheblich ansteigen.

Als die osteuropäischen Länder gegen Ende der 80er Jahre in eine schwere wirtschaftliche Krise rutschten, brachte dies aufgrund der verzerrten Außenhandelsstruktur Kubas fatale Folgen für das Land mit sich. Während Exporte nach Polen, Jugoslawien und in die DDR bis 1991 vollständig wegfielen und die ohnehin stark verringerten Ölimporte seitens der

Sowjetunion nicht länger subventioniert wurden,¹⁰⁵ wandte sich Kuba den Märkten in China, Ägypten, Syrien und Argentinien sowie weiterer Entwicklungsländer zu (vgl. Montenegro/Soto 2000, S. 9). Diese steigerten ihren Anteil am Gesamthandel Kubas von 8% in 1985 auf rund 25% im Jahr 1991 (ebenda). Leicht abgefedert wurde die zwangsläufige Umorientierung des Handels durch neue Abkommen mit Russland in den Jahren 1990/91.

2.4.3.2 Kubas Handelsbeziehungen außerhalb der sozialistischen Gemeinschaft

Wie aus Tabelle 5 sowie den Abbildungen 1 und 2 ersichtlich wird, war der Einschnitt in den Handelsbeziehungen Kubas mit westlichen Industrienationen zu Beginn der 60er Jahre enorm. Während der Handel mit den USA, die vor der Revolution für mehr als 70% der Im- und Exporte Kubas verantwortlich gezeichnet hatten,¹⁰⁶ innerhalb kurzer Zeit gänzlich wegfiel, nahmen andere westliche Staaten ihre wirtschaftlichen Beziehungen zu Kuba nach der Krise des Jahres 1962 wieder auf. Es wurden kleinere Handelsabkommen mit Spanien, Frankreich, Großbritannien, Mexiko und Kanada geschlossen, die Kuba den Export von Agrarprodukten und Erzen sowie den Import von Industriegütern ermöglichten. Der Handel mit westlichen Industrienationen wuchs bis Ende der 70er Jahre stetig an, wobei sich die kubanische Handelsbilanz naturgemäß verschlechterte. Im Jahr 1975 hatten die westlichen Industriestaaten die UdSSR als größte Importquelle Kubas mit einem Anteil von über 40% abgelöst (vgl. Tabelle 5); zum gleichen Zeitpunkt gingen jedoch mehr als zwei Drittel der kubanischen Exporte in sozialistische Länder. Der darauf folgende starke Rückgang des Importanteils von OECD-Staaten bis auf ca. 11% im Jahr 1985 reflektierte das Unvermögen Kubas, das Handelsdefizit mit dem Westen in harter Währung zu finanzieren (vgl. Carranza Valdés 1992, S. 18).

Mesa-Lago (1993b, S. 133 f.) sieht den Hauptgrund für die sinkende wirtschaftliche Leistung Kubas in der zweiten Hälfte der 80er Jahre und des damit verbundenen generellen Rückgangs des Handels in dem 1986 eingeführten Rektifikationsprozess (vgl. auch 2.4.1). Parallel zu der sinkenden Handelsaktivität des Landes stieg der Anteil der westlichen Industrienationen und

¹⁰⁵ Die politischen wie auch ökonomischen Differenzen zwischen der sowjetischen und der kubanischen Führung wurden unter anderem beim Staatsbesuch Gorbatschows im April 1989 in Havanna deutlich (vgl. *The Economist* (US) vom 08. April 1989, S. 47).

¹⁰⁶ Baklanoff (1998, S. 262 f.) weist darauf hin, dass Kuba in den 50er Jahren neben Brasilien die wichtigste lateinamerikanische Quelle landwirtschaftlicher Importe der USA waren; zwischen 1954-58 erwarben die Vereinigten Staaten drei Viertel der kubanischen Tabakproduktion und rund 60% des Zuckers.

Entwicklungsländer am kubanischen Export in dieser Phase. Ein Trend, der sich mit dem politischen Umbruch in Osteuropa in den Jahren 1989/90 noch verstärkte.

Wie aus Tabelle 6 ersichtlich ist, erhöhte sich beim Handel mit Marktwirtschaften der Anteil Westeuropas und Japans an den Exporten Kubas zwischen 1980-91 deutlich, während der Kanadas sowie der Entwicklungsländer außerhalb des amerikanischen Kontinents erheblich sank. Bei den Importen ist in dieser Dekade ein Richtungswechsel weg von den OECD-Staaten hin vor allem in die Region Lateinamerika und der Karibik zu beobachten. Diese Entwicklung lässt sich in erster Linie durch den Importrückgang im Bereich der Konsum- und Kapitalgüter aufgrund der hohen Auslandsverschuldung Kubas erklären, das in der zweiten Hälfte der 80er Jahre einige Male den Schuldendienst aussetzte.

Im Vergleich zu anderen karibischen Staaten, die bezüglich ihrer Größe und wirtschaftlichen Möglichkeiten potentiell der kubanischen Volkswirtschaft ähneln (Jamaika, Dominikanische Republik, Trinidad und Tobago), extrahieren Montenegro/Soto (2000, S. 8 f.) einige elementare Unterschiede in den Handelsbeziehungen: Während die karibischen Staaten traditionell durchschnittlich über 50% ihrer Im- und Exporte mit den Vereinigten Staaten abwickeln, bleibt den Kubanern diese Option durch das Embargo verwehrt. Die Märkte Kanadas und Japans ersetzen im Fall Kubas zum Teil den amerikanischen Markt, wodurch mit ca. 19% der Exporte an Japan zwischen 1985-91 der kubanische Anteil rund zwanzig Mal höher ausfiel als der der drei karibischen Staaten (vgl. auch Mesa-Lago 1993a, S. 205 f.). Im Hinblick auf den Handel mit Staaten der Europäischen Gemeinschaft zeichnet sich für die Dekade von 1980-91 ein vergleichbares Bild ab: Während Kuba fast 50% seines Handels außerhalb des sozialistischen Blocks mit den Ländern Westeuropas (vor allem Spanien und die Niederlande) abschloss, lag deren Anteil in der Karibik weit darunter. Auch in den Außenhandelsbeziehungen zu Entwicklungsländern weicht der Trend Kubas deutlich von dem anderer Staaten der Karibik ab. Wenngleich der Handel mit lateinamerikanischen Ökonomien seit Beginn der 80er Jahre stetig anstieg, lag besonders der Exportanteil Kubas in der Region weit unter dem karibischen Durchschnitt; stattdessen konzentrierten sich die Exporte auf Länder wie Ägypten, Syrien und andere Länder des Mittleren Ostens¹⁰⁷.

¹⁰⁷ Einen guten Überblick über die Beziehungen Kubas zum Mittleren Osten gibt Domingo Amuchastegui (1999): *Cuba and the Middle East: A Brief Chronology*; Miami.

Tabelle 6: Kuba: Handel mit Marktwirtschaften (%), 1980-91

Handelspartner	Exporte (1980-85)	Importe (1980-85)
Europäische Gemeinschaft	32,9	57,2
Kanada	16,9	15,5
Japan	10,3	19,1
USA	0,0	0,1
Lateinamerika & Karibik	3,5	6,6
Andere Entwicklungsländer	36,4	1,5
	Exporte (1986-91)	Importe (1986-91)
Europäische Gemeinschaft	49,5	50,5
Kanada	7,0	7,6
Japan	18,9	13,2
USA	0,0	0,1
Lateinamerika & Karibik	6,6	25,9
Andere Entwicklungsländer	18,0	1,9

Quelle: Montenegro/Soto (2000, S. 31 und 34)

2.4.4 Die Wirtschaftssektoren und die Handelsbilanz

Wie aus Abbildung 3 hervorgeht, haben seit der Revolution die traditionellen Produkte aus den Bereichen Landwirtschaft und Bergbau, Zucker bzw. Nickel, über lange Zeit den Exportsektor Kubas dominiert. Nach einem kurzzeitigen Anteilsrückgang im Zuge der Industrialisierungsanstrengungen zu Beginn der 60er Jahre (siehe 2.4.1) bewegten sich die Prozentzahlen dieser beiden Produktgruppen bis in die frühen 80er Jahre stetig um 90%. Weitere wichtige Exportprodukte Kubas in dieser Periode, wenn auch mit zum Teil sehr niedrigen Anteilen am Gesamtexport, waren Tabak, Kaffee, Meeresfrüchte (Schalentiere), Zitrusfrüchte, Reis und Bohnen. An dieser Struktur des Exportbereichs änderte sich über zwei Jahrzehnte nur sehr wenig, abgesehen von kleineren Präferenzschwankungen zwischen Zucker, Erzen und Tabak. Ein Blick auf Tabelle 7 macht zudem deutlich, welche Rolle die Reexporte sowjetischen Erdöls für Kuba spielten, die je nach Volumen und Preissituation auf dem Weltmarkt für die wirtschaftliche Situation des Landes entscheidend waren (vgl. Mesa-Lago 1993a, S. 218).

Im Hinblick auf den kubanischen Importsektor lag die Priorität, vergleichbar mit anderen lateinamerikanischen Staaten, auf der Einfuhr von Kapitalgütern in Form von Maschinen und weiteren Zwischenprodukten sowie Nahrungsmitteln, chemischen Produkten (vor allem Dünger, Pestizide) und Erdöl. Besonders in der zweiten Hälfte der 80er Jahre versuchte die kubanische Regierung im Rahmen der Rektifikationskampagne die Importsubstitution zu fördern und gleichzeitig die nationale Exportstruktur zu diversifizieren. Es wurden über 100 neue Exportprodukte eingeführt, die das Land von der charakteristischen Monokultur wegführen sollten, darunter recycelte Rohstoffe, Gasöfen, Papierprodukte, Radios, Batterien etc. (vgl. Zimbalist 1989).

Tabelle 7: Kuba: Ausgewählte wirtschaftliche Indikatoren, 1975-89

Indikator\Jahr	1975	1980	1985	1986	1987	1988	1989
BSP (Mrd. US\$)	12,1	17,6	29,5	31,4	33,7	34,7	32,5
BSP/pro Kopf (US\$)	1310	1818	2923	3080	3272	3339	3377
Handelsbilanz (Mio. US\$)	-161	-660	-2044	-2341	-2285	-2302	-2708
Gesamlexport (Mio. US\$)	2957	3967	5991	5255	5299	5278	5392
Zucker	2651	3320	4463	4098	4019	4116	3914
Mineralische Erze	139	195	305	310	323	432	496
Andere (inkl. Öl-Reexporte)	167	452	1223	847	957	730	982
Gesamtimport (Mio. US\$)	3113	4627	8035	7596	7584	7580	8100
Nahrungsmittel	596	762	897	961	794	816	1011
Öl/Petroleum	321	912	2656	2538	2638	2569	2598
Maschinerie	1050	1740	2420	2329	2337	2410	2531
Touristenanzahl (Tausend)	k.A.	130	173	195	208	225	326
Tourismuseinnahmen (Mio. US\$)	k.A.	40	100	k.A.	k.A.	k.A.	240
Auslandsverschuldung (Mio. US\$)	k.A.	3170	3621	4985	6094	6450	6165

Quelle: Montenegro/Soto (2000, S. 29)

Der Tourismussektor, der bereits in den 50er Jahren ein wichtiges Standbein der kubanischen Wirtschaft gewesen war, jedoch nach der Revolution bis gegen Ende der 70er Jahre für die Castro-Regierung keine Priorität dargestellt hatte, erlebte von Anfang der 80er Jahre an einen

rapiden Aufschwung. Die Touristenzahlen stiegen stetig¹⁰⁸, und die Einnahmen aus diesem Sektor versechsfachten sich zwischen 1980-89 (siehe Tabelle 7), so dass sie zum Ende des Jahrzehnts bis auf knapp 50% der Staatseinkünfte aus dem Bergbau herankamen. Dieser Trend sollte sich in den 90er Jahren fortsetzen bis der Tourismussektor schließlich zur Haupteinnahmequelle des Landes wurde und sogar den Zucker nach mehreren Dekaden hinter sich ließ (siehe Kapitel 3 dieser Arbeit).

Die traditionell negative Handelsbilanz Kubas ist vor dem Hintergrund der für das Land charakteristischen, monokulturellen Primärgüterproduktion wenig überraschend. Prinzipiell unterscheidet sich das Land hierbei wenig von anderen Entwicklungsländern, die aufgrund niedriger Industrialisierungsgrade, hoher Außenhandelsorientierung und -abhängigkeit sowie der daraus resultierenden Anfälligkeit für externe Schocks mit demselben Problem zu kämpfen haben. Jedoch verschlechterte sich die Handelsbilanz Kubas im Verlauf der 80er Jahre erheblich: Allein in der ersten Hälfte der Dekade wuchs die negative Handelsbilanz um mehr als das Dreifache auf über US\$2 Mrd. im Jahr 1985. In den darauf folgenden Jahren bis zum Umbruch in Osteuropa stagnierten sowohl Im- als auch Exporte, wobei die Handelsbilanz im Jahr 1989 auf einen Rekordwert von -US\$2,7 Mrd. anstieg.

Zimbalist (1989, S. 161 ff.) vergleicht die wirtschaftliche Leistung Kubas für den Zeitraum 1960-85 mit jener der übrigen Staaten Lateinamerikas: Bei dem Faktor der realen pro-Kopf-Einkommenszuwächse hatte Kuba von 1970 bis Mitte der 80er Jahre permanent ein höheres Wachstum zu verzeichnen. Während die pro-Kopf-Einkommen der kubanischen Bevölkerung von 1980-85 durchschnittlich um 6,8% pro Jahr stiegen, sanken sie im gleichen Zeitraum im Rest Lateinamerikas um 1,8%. Für die gesamte Periode 1960-85 liegen die Werte bei 3,1% für Kuba und 1,8% für Lateinamerika (ders., S. 165). Eine höhere Wachstumsrate für den Gesamtzeitraum konnte lediglich Brasilien mit 3,4% für sich verzeichnen.

Werden die wirtschaftlichen Wachstumsraten Kubas und die Strukturveränderungen der Ökonomie mit denen Taiwans¹⁰⁹ verglichen, wird deutlich, dass unter anderem aufgrund der unterschiedlichen Strategien im Kapitalgütersektor die wirtschaftliche Entwicklung Taiwans stabiler und nachhaltiger war. Während die kubanische Kapitalgüterproduktion bis Ende der 80er Jahre vornehmlich auf die Importsubstitution orientiert war, wurde die Taiwans recht

¹⁰⁸ Fleming (1993, S. 13) spricht von einem Anstieg im Tourismussektor von 400% zwischen 1981-91.

¹⁰⁹ Taiwan eignet sich für einen Vergleich mit Kuba relativ gut, da es ebenfalls eine Inselökonomie ist, die lange Zeit wirtschaftlich isoliert war, von einer Supermacht unterstützt wurde und traditionell vom Zuckerrohr als Hauptexportquelle abhängig war.

früh auf den Export ausgerichtet: In den frühen 50er Jahren machte Zucker rund 84% des Gesamtexports Taiwans aus, wobei eine nationale Kapitalgüterproduktion nicht existent war. Obwohl auch in Kuba der Anteil landwirtschaftlicher Produkte am Gesamtexport bis Mitte der 80er Jahre zugunsten der verarbeitenden Industrie stetig abnahm, betrug im Jahr 1986 der Kapitalgüteranteil am kubanischen Export mit ca. 28,6% rund 7% weniger als in Taiwan (vgl. Zimbalist 1989, S. 166 f.). Diese strategische Diskrepanz im kubanischen Entwicklungsweg sollte in der zweiten Hälfte der 80er und zu Beginn der 90er Jahre zusammen mit dem Wegfall der präferentiellen Wirtschaftsbeziehungen zu Osteuropa einen Katalysatoreffekt für die Krise bedeuten.

3 Die Entwicklung Kubas nach den Jahren 1989/90

Als Fidel Castro im September 1990 in einer Rede zum 30. Jahrestag der Gründung der *Comités de Defensa de la Revolución* (CDRs) erstmals von einer „Sonderperiode in Friedenszeiten“ (*período especial en tiempos de paz*) sprach, befand sich das sozialistische Lager Osteuropas, und somit Kubas wichtigste wirtschaftliche und politische Stütze, bereits in seiner Auflösung:

... the special period was thought up in case of a war, in case of a total blockade of the country ... The special period we are talking about now has emerged as a concept in facing ... the problems that have occurred in East Europe, the USSR. The concept of the special period in peacetime has emerged. [...] And it is inevitable that we fall into this special period in all its harshness in peacetime.¹¹⁰

Bereits ein Jahr zuvor war die Berliner Mauer gefallen, Gorbatschow hatte in der UdSSR auf der Grundlage von *perestroika* und *uskorenje* einen weitreichenden ökonomischen Modernisierungsprozess eingeleitet, und zwischen den beiden Supermächten zeichnete sich eine Detente ab, die nicht zuletzt die strategische Bedeutung Kubas unterminierte (vgl. Henkel 1996, S. 57). Seit Mitte der 80er Jahre hatten sich die differierenden wirtschaftspolitischen sowie ideologischen Zielsetzungen zwischen der Sowjetunion und Kuba bemerkbar gemacht und für Spannungen im bilateralen Verhältnis gesorgt: Innerhalb des RGW waren auf Initiative der Sowjets erstmals verbindliche Kooperationsverträge eingeführt worden¹¹¹, die außenpolitische Interpretation der *perestroika* unter Schewardnadse basierte auf einer weitreichenden Deeskalationsstrategie, die unter anderem die enormen Rüstungsaufwendungen reduzieren sollte, und das Verlassen des sowjetischen Entwicklungsmodells sollte die technologische Lücke zu den westlichen Industrienationen schließen. Vor dem Hintergrund der sowjetischen Wirtschaftskrise gegen Ende der 80er Jahre wuchs zudem der interne Druck auf Gorbatschow, eine ausgeglichene Handelsbilanz mit Kuba zu erreichen, was allein durch die Neustrukturierung der wirtschaftlichen Zusammenarbeit nach kommerziellen Kriterien umsetzbar war.¹¹²

¹¹⁰ Eine Textfassung der Rede in englischer Sprache findet sich auf der *Castro Speech Database* unter: <http://lanic.utexas.edu/la/cb/cuba/castro/1990/19900929> (Stand: 11/2003).

¹¹¹ Zur Einhaltung der Lieferverpflichtungen hatte Kuba bereits im Jahr 1984 Zucker auf dem Weltmarkt kaufen müssen, um die vereinbarte Quote mit der Sowjetunion erfüllen zu können.

¹¹² Vgl. u.a. den Artikel von Susan Kaufman Purcell „Collapsing Cuba“ in *Foreign Affairs* von Januar 1992.

Im Rahmen des Kuba-Besuchs von Gorbatschow im April 1989 machten beide Seiten ihre Standpunkte klar: Gorbatschow stellte Handlungsbedarf in Qualität und Effizienz bei den bilateralen Wirtschaftsbeziehungen fest, während Castro deutlich machte, dass die *perestroika* keine Alternative zur *rectificación* sei und die kubanische Führung unter allen Umständen am sozialistischen Kurs der Revolution festhalte. Ein Jahr später gab Gorbatschow schließlich öffentlich die Anpassung der sowjetischen Entwicklungshilfe an ökonomische Realitäten bekannt und setzte kurz vor Auslaufen des Fünfjahresplans im Herbst 1990 durch, dass der Handel innerhalb des RGW in harter Währung abzuwickeln sei. Eben zu dieser Zeit wandte sich Castro an die kubanische Bevölkerung, um sie auf die unvermeidbare, schwerste Wirtschaftskrise seit der Revolution einzustimmen und das Notstandsprogramm der „Sonderperiode in Friedenszeiten“ zu erläutern.

Im Folgenden werden die Krise und die wirtschaftlichen sowie politischen Reformmaßnahmen beschrieben, die seit 1989/90 in Kuba durchgesetzt wurden. Zudem werden die wichtigsten außenpolitischen Entwicklungen Kubas der 90er Jahre dargestellt bevor ein kurzer integrationstheoretischer Abriss das Kapitel abschließt.

3.1 Die Wirtschaftskrise und ihre Folgen

Einen Vorgeschmack auf die wirtschaftliche Krise des Landes, die durch den Wegfall der Handelspartner Osteuropas und die Auflösung des RGW in den frühen 90er Jahren begann, hatte Kuba bereits im Jahr 1986 bekommen, als es einseitig die Schuldrückzahlungen eingestellt hatte und daraufhin vom *Pariser Club* als kreditunwürdig erklärt worden war: Innerhalb eines Jahres sanken die Importe in konvertibler Währung um 40%, was erhebliche Auswirkungen auf die Versorgung der Bevölkerung bedeutete (vgl. Henkel 1996, S. 60). Auch der 1989 geschlossene Freundschaftsvertrag mit der UdSSR, von dem sich die kubanische Führung die Erlassung der Rubel-Schulden versprochen hatte, brachte nicht das gewünschte Resultat, so dass das Land bereits Ende der 80er Jahre in einer enormen Liquiditätskrise sowohl harter als auch weicher Währung steckte. Castro hatte das Importminimum in konvertibler Währung zur Aufrechterhaltung der kubanischen Wirtschaft im Jahr 1986 mit US\$1,2 Mrd. beziffert; während die realen Importe im gleichen Jahr nur ca.

US\$740 Mio. betragen hatten, sanken sie bis Ende der 80er Jahre nochmals auf unter US\$500 Mio. ab, was die Grundversorgung der Menschen zunehmend unmöglich machte.

Das wirtschaftliche Notstandsprogramm, das Castro am 28. September 1990 erstmals der kubanischen Bevölkerung vorstellte, hatte demnach in Wirklichkeit schon einige Zeit vor der letztendlichen Desintegration des sozialistischen Lagers begonnen. Kubas hohe Schulden zusammen mit der einseitigen Aufkündigung bzw. Nicht-Verlängerung der präferentiellen Handelsabkommen sowie sonstiger Zuwendungen von Seiten der UdSSR hatten den ökonomischen Handlungsspielraum der Insel nachhaltig geschmälert. Castros Vergleich der Sonderperiode mit einem Zustand zu Kriegszeiten und somit der ökonomische Richtungswechsel hin zu einer Art Kriegswirtschaft war vor diesem Hintergrund mehr als legitim. Den ausbleibenden sowjetischen Öllieferungen wurde anhand einer umfassenden Güterrationalisierung und staatlicher Einnahmekontrollen entgegnet. Dies bedeutete in erster Linie die Neustrukturierung der nationalen Wirtschafts- und Finanzplanung, ein Ad-hoc-Programm zur Sicherstellung der Grundversorgung der Bevölkerung sowie die Umorientierung im Bereich der Handels- und Außenpolitik (vgl. Brezinski 1993, S. 234 ff.).

Ein im Dezember 1990 unterzeichnetes, bilaterales Handelsabkommen mit der UdSSR, das aber lediglich eine einjährige Laufzeit hatte, sollte den bodenlosen Fall der kubanischen Wirtschaft unter anderem mithilfe eines Subventionspreises für Zucker aufhalten (vgl. Mesa-Lago 1993b, S. 201). Bis Ende September 1991 waren jedoch lediglich 38% der Produkte¹¹³ der vereinbarten Bartertransaktionen in Kuba eingetroffen. Die bilateralen Wirtschaftsbeziehungen waren bis zur Auflösung der UdSSR im Dezember 1991 nahezu vollständig zusammen gebrochen; die unmittelbaren Folgen hiervon zeigten sich in allen Bereichen, und die Dependenz der kubanischen Wirtschaft trat offen zu Tage. Die dramatischen Effekte wurden in einem Absinken der Importquote um 70% innerhalb von nur zwei Jahren und einem Verfall des BSP zwischen 39-48% im Zeitraum von 1989-93 deutlich (vgl. Mesa-Lago 1994, S. 7 ff.). Das reale kubanische BSP erlebte eine Kontraktion von jährlich über 10% zwischen 1990-93, wobei das Verhältnis Investitionen/BSP von 23% in 1989 auf nur 5% im Jahr 1994 fiel (Hernández-Catá 2000, S. 24 f.).

¹¹³ Laut Henkel (1996, S. 74) waren die geplanten sowjetischen Exporte von ursprünglich US\$5,52 Mrd. im Laufe des Jahres schrittweise auf US\$3,36 Mrd. gesenkt worden, womit der ständig sinkenden kubanischen Kaufkraft Rechnung getragen wurde; sie erreichten bis Ende des Jahres ein Gesamtvolumen von US\$1,53 Mrd.

Tabelle 8: Kuba: Ausgewählte ökonomische Indikatoren, 1989-2000

Indikator \ Jahr	1989	1993	1994	1995	1996	1997	1998	1999	2000
BIP in Mio. Pesos (konst. Preise)	19578	12768	12868	13185	14218	14572	14754	15674	16556
BIP-Wachstum (%)	1,5	-14,9	0,7	2,5	7,8	2,5	1,2	6,2	5,6
BIP/ Kopf in Pesos (konst. Preise)	1851	1172	1175	1201	1290	1317	1327	1405	1478
BIP/ Kopf-Wachstum (%)	1,0	-15,4	0,3	2,2	7,4	2,1	0,8	5,9	5,3
Bruttoinvestitionen/ BIP (%)	26,7	5,4	5,5	7,2	8,2	9,5	10,9	10,4	10,8

Quelle: Comité Estatal de Estadísticas (1991): Anuario Estadístico de Cuba 1989; La Habana; Oficina Nacional de Estadísticas (1998, 2000, 2001): Anuario Estadístico de Cuba 1996, 1999, 2000; La Habana.

Die nationale Sparquote sank im gleichen Zeitraum von 10% auf knapp unter 3% des BSP und reflektierte in ihrer Zusammensetzung die Auswirkungen der staatlichen Anpassungspolitik: Während die privaten Ersparnisse vor dem Hintergrund des rapide sinkenden Warenangebots und der schnell aufgebrauchten Lager um fast 30% anstiegen, brauchte der staatliche Sektor seine Ersparnisse durch die steigenden Ausgaben auf. Die Regierung versuchte durch enorme Subventionen die staatlichen Unternehmen zu stützen, um den zu erwartenden Anstieg der Arbeitslosenquote in diesem Bereich zu verhindern. Als Resultat weitete sich das Staatsdefizit von 9,4% des BSP in 1990 auf 30,4% in 1993 aus, wohingegen die nationale Arbeitslosenrate, mitunter durch Abwanderung der Beschäftigten in den privaten Sektor, im gleichen Zeitraum tatsächlich sank (vgl. Hernández-Catá 2000, S. 27 f. und Mesa-Lago 1994, S. 10).

Die direkten sozialen Kosten der Wirtschaftskrise und der strukturellen staatlichen Antwort auf sie war der Verfall des Lebensstandards eines Großteils der Bevölkerung. Ausfälle in der Versorgung der Menschen mit Elektrizität und Wasser häuften sich, Nahrungsmittel wurden immer intensiver rationiert und die akute Benzinknappheit legte die Insel gewissermaßen lahm (vgl. u.a. Brezinski 1993, S. 228). Die Vorhersagen Fidel Castros bezüglich der Auswirkungen der Wirtschaftskrise und sowohl den kollektiven als auch individuellen Opfern, die die Sonderperiode in Friedenszeiten den Kubanern abverlangen würde, hatten sich binnen kürzester Zeit bewahrheitet.

3.1.1 Die ökonomischen Probleme zu Beginn der 90er Jahre

Eine Studie der CEPAL (1997, S. 147 ff.) kommt bezüglich der kubanischen Wirtschaftskrise zu Beginn der letzten Dekade zu dem Schluss, dass die Desintegration des sozialistischen Lagers einen Katalysatoreffekt auf eine ohnehin unumgängliche Neustrukturierung der Ökonomie Kubas hatte. Tatsächlich hatte es die Castro-Regierung verpasst, in den 80er Jahren die Exporte zu diversifizieren, um von der traditionell hohen Abhängigkeit vom Zucker wegzukommen und somit gleichzeitig neue Handelspartner akquirieren zu können. Mesa-Lago (1994, S. 14 f.) gibt hierbei zu bedenken, dass Kubas Hauptexporte, mit der Ausnahme von Nickel, mit denen anderer Länder der Region konkurrieren.

Die Konzentration auf wenige Exportgüter in Verbindung mit einer weitreichenden Einbindung in den RGW ließ Kuba bereits zu Beginn der 80er Jahre ökonomisch äußerst labil erscheinen: Der Abhängigkeitsgrad vom Außenhandel war im Fall Kubas höher als der anderer RGW-Staaten¹¹⁴; das Land war über Jahrzehnte Empfänger des bei weitem größten Betrags an ziviler sowie militärischer Entwicklungshilfe, hauptsächlich von Seiten der UdSSR; fast 90% der gesamten Energieversorgung der Insel wurde mithilfe der sowjetischen Öllieferungen bestritten; über 80% des kubanischen Außenhandels wurde auf dem Seeweg realisiert, wobei Handelsschiffe der RGW-Partner zur Verfügung standen; auf Kuba gab es vor der Implementierung eines ersten Gesetzes in 1982 praktisch keine ausländischen Investitionen, und das Land ist, wenngleich es eines der Gründungsmitglieder sowohl des GATT als auch der WTO war, bis heute kein Mitglied der großen Finanzinstitutionen Weltbank, IWF und IADB; zudem sorgte das amerikanische Embargo für enorme Handelsumlenkungen, die durch die Verabschiedung des *Cuban Democracy Act* (auch bekannt als „Torricelli law“) im Jahr 1992 nochmals verstärkt wurden (vgl. u.a. USITC 2001, Mesa-Lago 1994, CEPAL 1997, Burchardt 1999). Die wohl bekannten Ineffizienzen von Zentralverwaltungswirtschaften (siehe Kapitel 2.4.2 dieser Arbeit) sowie Naturkatastrophen, wie Wirbelstürme und Dürreperioden, haben die Effekte der Wirtschaftskrise in den 90er Jahren sicherlich nochmals verstärkt und nach Meinung sowohl der CEPAL (1997) als auch Pérez-López (1998) mitbegründet.

¹¹⁴ Mesa-Lago (1994, S. 1) wie auch Brezinski (1993, S. 230 ff.) kommen zu dem Schluss, dass die kubanische Wirtschaft die „offenste“ innerhalb des sozialistischen Lagers war und somit am anfälligsten für externe Schocks.

Wie bereits erwähnt, schwanken die Angaben über die Auswirkungen der Krise auf das kubanische BIP zwischen einem Verfall von knapp über 30% bis zu fast 50% für den Zeitraum 1989-93 (vgl. u.a. Carranza 1992b, Pastor/Zimbalist 1995 und CEPAL 1997). Angaben der *Banco Nacional de Cuba* (BNC) zufolge¹¹⁵ wuchs die Wirtschaft im Jahr 1994 um 0,7%, in 1995 um 2,5%, im Jahr darauf sogar um 7,8% und in 1997 um 2,5%, so dass mit einiger Sicherheit gesagt werden kann, dass die kubanische Ökonomie im Verlauf des Jahres 1994 ihren Tiefstand erreichte. Bei der Betrachtung der vorherigen Kontraktion der Volkswirtschaft zwischen einem Drittel und der Hälfte des BIP wurde in der Periode zwischen 1994-97 ein kumulatives Wachstum von ca. 13,5% realisiert. Auch das Staatsdefizit erreichte gegen Ende 1993 mit über 5 Mrd. Pesos seinen Höchstwert, bevor es auf Grundlage eines harschen Stabilisationsprogramms der Regierung innerhalb kurzer Zeit wieder das Niveau von vor 1989 erreichte. Bis 1997 fiel das Defizit auf rund 450 Mio. Pesos.

Obwohl nahezu alle Sektoren der kubanischen Wirtschaft von der Krise in den 90er Jahren betroffen waren (vgl. Brudenius 1994, S. 27), traf es die Baubranche, den Transport- sowie den Landwirtschaftssektor (ohne Zucker) am härtesten: Laut Pérez-López (1998, S. 389) sanken die Erträge in diesen Schlüsselsektoren um respektive 71,4%, 45,8% und 51,9%. Im Fall der Bauwirtschaft lag dies vornehmlich an der stark zurückgegangenen Investitionsquote und dem Mangel an Materialien; in der Landwirtschaft fehlten vor allem die bis dato importierten Düngemittel, Pestizide sowie Ersatzteile für Maschinen und Kraftstoff. Die Zuckerproduktion, die zu Beginn der vorherigen Dekade noch die größte Einnahmequelle Kubas im Exportbereich ausgemacht hatte, schrumpfte bis 1993 um mehr als 43% auf insgesamt 4,1 Mio. Tonnen, was einem Rückgang des Anteils am Gesamtexport um nahezu 15% zwischen 1989-93 entsprach (vgl. Mesa-Lago 1994, S. 15). Vor dem Hintergrund, dass andere Exportprodukte ihren Anteil am Gesamtexport steigern konnten (z.B. Nickel, Fisch, Zitrusfrüchte, Tabak und medizinische Produkte), entstand der Eindruck einer Diversifizierung der kubanischen Exporte, der sich jedoch unter Berücksichtigung des Rückgangs der absoluten Erträge sowie der Kontraktion der Gesamtexporte um über 60% von 1989-93 nicht bewahrheiten konnte (ebenda). Anhand von Tabelle 9 zeigt sich in welchem Ausmaß die Im- und Exporte Kubas in diesem Zeitraum sanken.

¹¹⁵ Vgl. hierzu die Wirtschaftsberichte der BNC von 1994 (Havanna, August 1995) und 1995 (Havanna, Mai 1996), jeweils Appendix A.

Tabelle 9: Kuba: Warenexporte und -importe, 1980-1995, in US\$ Mio. und prozentual

	Gesamtvolumen (US\$ Mio.)						Jährliche Veränderung (%)			
	1980	1985	1990	1991	1992	1993	1980-90	1990-00	1992	1993
Exporte	5.577	5.983	5.100	2.800	1.600	1.000	-1	-10	-43	-38
Importe	6.505	7.983	4.600	2.600	1.500	1.500	-42	0	-42	0

Quelle: WTO 2003: International trade statistics 2002

Bis Mitte 1994, als erstmals eine leichte Erholung der Wirtschaft zu verzeichnen war, hatten sich lediglich der Tourismussektor sowie die nationale Ölindustrie durch Zuwächse hervorgetan: Im Jahr 1993 hatte die kubanische Ölproduktion erstmals in der Geschichte des Landes die Marke von einer Mio. Tonnen überschritten (vgl. BNC 1995, S. 8) während sich die Touristenzahlen zwischen 1989-93 mehr als verdoppelt und die Einnahmen aus diesem Bereich sogar vervierfacht hatten. Umso erstaunlicher erscheint diese Entwicklung, da Kubas natürlicher Tourismusmarkt, die Vereinigten Staaten, aufgrund der straffen Regularien bis dato geschlossen blieb (Mesa-Lago 1993a, S. 223). Die meisten Besucher in der ersten Hälfte der 90er Jahre kamen aus Kanada, Deutschland, Spanien und Italien; das erste Joint Venture mit ausländischem Kapital in diesem Bereich wurde ebenfalls mit der spanischen *Group Sol Meliá* realisiert.¹¹⁶ Bezüglich der inländischen Rohölproduktion hatte Kuba, dessen größte Reserven vor der Halbinsel Varadero unter Wasser liegen, den Ausstoß zwischen 1963-86 auf ca. 930.000 Tonnen mehr als verdreißigfachen können, was rund 10% des nationalen Verbrauchs entsprach. Ab 1987 sanken sowohl die sowjetischen Öllieferungen¹¹⁷ als auch die eigene Produktion in erheblichem Maß, so dass die Kubaner ab 1992 sogar mit der so genannten „Opción Cero“ rechnen mussten, dem wirtschaftlichen sowie gesellschaftlichen Stillstand aufgrund Treibstoffmangels. Auch ein im Dezember 1990 geschlossener sechs Jahres-Vertrag mit *Total Compagnie Française des Pétroles* auf der Grundlage eines Joint Venture mit einer 49/51% Beteiligung brachte in dieser Zeit nicht die gewünschten Erfolge, da die erforschten Ölvorkommen qualitativ nicht attraktiv genug waren.

¹¹⁶ Für einen detaillierten Überblick über den Tourismussektor auf Kuba siehe Abschnitt 3.1.3.1 dieser Arbeit.

¹¹⁷ Laut Mesa-Lago (1994, S. 20 und 1993a, S. 225) gingen die sowjetischen Öllieferungen von 13,5 Mio. Tonnen im Jahr 1987 auf 1,8 Mio. Tonnen in 1992 zurück, bei einem jährlichen Gesamtbedarf der Insel von ca. 11 Mio. Tonnen.

3.1.2 Die wichtigsten wirtschaftspolitischen Reformmaßnahmen der „período especial“ und deren Erfolge

Obwohl sich nach dem Fall der Berliner Mauer im Jahr 1989 die politischen und sozialen Ereignisse in Osteuropa überschlugen und sich die Desintegration des sozialistischen Lagers in einer ungeahnten Schnelligkeit vollzog, musste die kubanische Regierung in der Sonderperiode auf ein Zusammenwirken von Faktoren reagieren, deren negative Auswirkungen sich bereits vor 1989 fermentiert hatten. Namentlich waren diese Faktoren das Absinken der nationalen wirtschaftlichen Effizienz, die Verschlechterung der Wirtschaftsbeziehungen sowohl zu den RGW-Staaten als auch zu den kapitalistischen Ländern, das Einfrieren der Kreditlinien in harter Währung von Seiten der westlichen Gläubiger und die zunehmend aggressive, republikanische Politik der USA gegenüber der Insel (vgl. Carranza Valdés 1992, S. 21). Die Hauptaufgaben, die sich hieraus für die Neubestimmung der politischen sowie ökonomischen Entwicklungsstrategie des Landes ergaben, waren: (1) die Anpassung der Wirtschaft an die neue globale Marktsituation; (2) die Eingliederung der kubanischen Ökonomie in den Weltmarkt anhand neuer Außenhandelsstrukturen sowie die Attraktion internationaler Investitionen auf Grundlage verbesserter gesetzlicher und finanzpolitischer Rahmenbedingungen; (3) die Reform der ineffizienten nationalen Wirtschaftsstrukturen und des Arbeitsmarktes. Parallel zum Handlungsbedarf in diesen Bereichen musste die politische Führung darauf achten, die soziale Versorgung in den Bereichen Gesundheit, Bildung und soziale Absicherung so gut wie möglich zu gewährleisten sowie den privaten Konsum zu stützen. Besonders in diesem politisch sensiblen Bereich war es wichtig, die Auswirkungen der Versorgungskrise auf der Grundlage von Rationierungen möglichst gleichmäßig auf den Schultern der Bürger zu verteilen und zu allen Zeiten den Grundbedarf sicherzustellen.

Kubas wirtschaftliches Wachstum ist traditionell hochgradig abhängig von Importen wie Dünger, Pestiziden, Petroleum und Maschinenteilen. Die Notstandsmaßnahmen der Sonderperiode hatten seit 1990 alle nicht-essentiellen Importe gestoppt und alle noch verfügbaren Ressourcen in die überlebenswichtigen Dienstleistungen und Produktionen umgeleitet (vgl. CEPAL 1997, S. 152). Im Produktionssektor wurden nur noch die Unternehmen mit Auslandskapital versorgt, die selbstständig in der Lage schienen, dasselbe zu generieren (vgl. March-Poquet 2000, S. 95). Zusammen mit Enthaltensamkeitsparolen der kubanischen Führung an die Adresse der Bevölkerung und den weitreichenden

Rationierungen in allen Bereichen des Lebens sollte das Notstandsprogramm die Insel über die Krise retten. Es wurde ergänzt durch die Wiedereinführung der Bauernmärkte, der Arbeit auf eigene Rechnung (*cuentapropismo*) und der Einrichtung so genannter *Tiendas de Recuperación de Devisas* (TRD). Vor dem Hintergrund einer drohenden Hyperinflation und dem nahezu Kollaps jeglicher Wirtschaftsaktivität in Kuba stellten sich die Primärmaßnahmen der Sonderperiode jedoch als unzureichend heraus. Als Folge wurde gegen Ende 1993 eine revidierte Wirtschaftsstrategie implementiert, die die vorherigen, fehlgeschlagenen Anpassungsversuche durch ein neues wirtschaftspolitisches Konzept ergänzen sollten. Obwohl die Castro-Regierung nach wie vor das Ziel verfolgte, die kubanische Revolution und den Sozialismus zum Triumph zu führen (Hernández-Catá 2001, S. 7), war es nicht zuletzt die Erschöpfung der Bevölkerung, der Rechnung getragen wurde.

Der neue wirtschaftspolitische Ansatz bestand vornehmlich aus zwei Teilen: der makroökonomischen Anpassung sowie Liberalisierungsmaßnahmen. Diese sollten in erster Linie die inländische Produktion stimulieren, die Importkapazität wiederherstellen, neue Märkte erschließen und die Wirtschaft stabilisieren. Die Steigerung des Wirtschaftswachstums sollte zeitgleich mit der Integration in die Weltwirtschaft erfolgen, was im Fall Kubas konkret die Errichtung einer „zweiten Ökonomie“ bedeutete, da das Land nicht von den Prinzipien der zentralen Planung und des ökonomischen Sozialismus ablassen wollte. Der praktische Effekt dieser Politik war die Entstehung einer *economía socialista de carácter mixto* (Mischökonomie), in der die Regierung und der private Sektor interagieren, um Produktion zu koordinieren und Märkte effizient zu gestalten (vgl. CEPAL 1997, S. 15). Das inländische Rückrad dieser Reform stellten freie Märkte, Kooperativen, Kleinstbetriebe und Joint Ventures mit ausländischen Investoren dar.

Parallel hierzu wurden makroökonomische Politiken induziert, die die enorm gestiegenen Staatsausgaben senken sollten. Hernández-Catá (2001, S. 9) stellt fest, dass die Regierung vornehmlich anhand von Subventionskürzungen im Unternehmenssektor das Finanzdefizit von 30% des BIP im Jahr 1993 auf nur 2,5% in 1996 absenken konnte. Zusammen mit der Reduktion der Geldmenge und der Preisfreigabe in den größer werdenden außerstaatlichen Wirtschaftsbereichen gelang zudem die Eindämmung der inflationären Tendenzen, also der Absenkung des monetären Überhangs (vgl. Alvarez González 2000, S. 9).

Im Folgenden werden zunächst die wichtigsten wirtschaftspolitischen Reformmaßnahmen, deren Umsetzung und ihre Erfolge dargestellt bevor die Schlüsselsektoren der kubanischen Wirtschaft seit 1989/90 beleuchtet sowie die politischen Entwicklungen betrachtet werden.

3.1.2.1 „Apertura“ – sozialistische Öffnungspolitik und die Dezentralisierung des Außenhandels

Wie bereits gezeigt, bestand das Hauptproblem Kubas zu Beginn der 90er Jahre im externen Ungleichgewicht, was durch den plötzlichen Wegfall der traditionellen Handelspartner entstanden war. Dementsprechend wurde diesem Bereich die absolute Priorität zugewiesen, wobei alle späteren Maßnahmen um diesen Kern herum eingeführt wurden. Im Fall des kubanischen Außenhandelssektors bedeutete dies zunächst die Öffnung (*apertura*) der Wirtschaft, um in neue (kapitalistische) Märkte eindringen zu können (vgl. March-Poquet 2000, S. 95). Dies erforderte sowohl eine Transformation der nationalen Produktpalette in Richtung der internationalen Nachfrage, als auch die Implementierung effektiver Führungs- und Verteilungsmethoden. Darüber hinaus musste durch die Reform der rechtlichen Rahmenbedingungen ein investitionsfreundliches Klima geschaffen werden, das den Parametern der internationalen Handelsinstitutionen entsprach (ebenda).

Die Dezentralisierung und Reorganisation des kubanischen Außenhandelssektors ging dementsprechend seit Beginn der 90er Jahre Hand in Hand mit Investitionsförderungsmaßnahmen sowie einer institutionellen Regulierungspolitik, die Zollsenkungen und die Einbindung in internationale Abkommen zum Ziel hatte. Im Rahmen dieser Entwicklung unternahm die kubanische Regierung Schritte, die Beteiligung des Landes an präferentiellen regionalen und internationalen Handelsprojekten zu erhöhen. Kuba ist nach wie vor von der Teilnahme an sämtlichen Handelsorganisationen ausgeschlossen, bei denen die USA eine Vetostimme besitzen, so z.B. von der OAS, der *Inter-American Development Bank* (IADB) und den Verhandlungen über die *Free Trade Area of the Americas* (FTAA). Auf der anderen Seite war das Land Gründungsmitglied der *Association of Caribbean States* (ACS), trat im Jahr 1999 als zwölftes Mitglied der ALADI bei und bekam Beobachterstatus bei den Treffen zwischen der EU und den ACP-Staaten¹¹⁸, denen es sich im Dezember 2000

¹¹⁸ Die Verhandlungen hatten die Ersetzung des Lomé IV-Abkommens durch das Partnerschaftsabkommen von Cotonou zum Ziel, das am 23.06.2000 unterzeichnet wurde.

anschloss. Zudem suchte Kuba eine gesteigerte Partizipation innerhalb lateinamerikanischer Handelsgruppen, wie der Karibischen Gemeinschaft (CARICOM), dem *Mercado Común del Sur* (MERCOSUR) sowie der Andengemeinschaft (siehe Kapitel 4 dieser Arbeit).

Das kubanische Zollsystem unterliegt den Regelungen der WTO und räumt seinen wichtigsten Handelspartnern, wie u.a. Kanada und Japan, den so genannten Most-Favored-Nation (MFN) Status ein, was bedeutet, dass auf die Güter dieser Länder keine höheren Zölle erhoben werden als auf jene sämtlicher anderer Handelspartner.¹¹⁹ Nach erneuten Zollsenkungen im Jahr 1997 fiel der kubanische Durchschnittszoll von über 50% in 1990 auf nunmehr 16,9% ad valorem, wobei die Maximalquote derzeit 40% beträgt (vgl. USITC 2001, S. 3-17). Der durchschnittliche MFN-Zoll sank im gleichen Zeitraum von 17% auf knapp über 10%, mit einem Maximalwert von 30% (vgl. CEEC 2002, S. 184). Innerhalb der ALADI sowie im Rahmen des *Global System of Trade Preferences* (GSTP) der Gruppe der 77 gewährt Kuba vielen weniger entwickelten Ländern inzwischen präferentielle Zölle bzw. nichttarifäre Abgaben weit unterhalb der durchschnittlichen MFN-Raten.

Abbildung 4: Kuba: Geographische Struktur des Außenhandels, 1989/2001

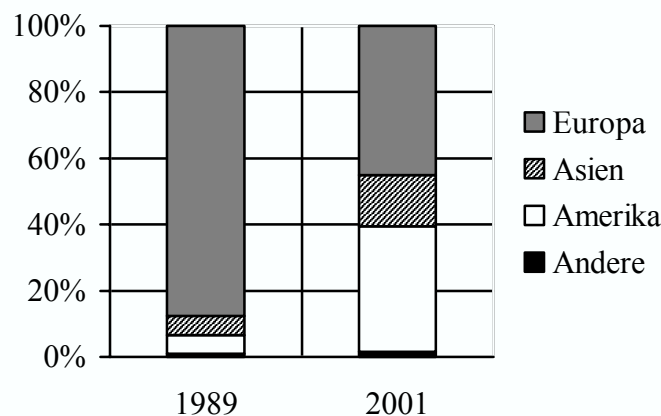

Quelle: Ministerio de Economía y Planificación (2002): Informe Económico 2001; La Habana

Ein im Juli 1992 im Rahmen der Verfassungsreform verabschiedeter Zusatzartikel beendete das Staatsmonopol für Importe, woraufhin sich innerhalb kurzer Zeit eine Reihe von Aktiengesellschaften (Sociedades Anónimas, S.A.s) mit Sitz auf Kuba gründeten, die zuvor

¹¹⁹ Siehe hierzu u.a. Husted, Steven/ Melvin, Michael (1998): *International Economics*, 4. Aufl.; Reading, Massachusetts, S. 156 f.

lediglich im Ausland bestanden. Rein rechtlich sind diese Firmen privat und vom Staat unabhängig, was jedoch in der Realität nicht zutreffend ist, da das Kapital in den meisten Fällen vom Staat kommt und die Aktionäre Schlüsselpersonen aus Partei und Regierung sind (vgl. Mesa-Lago 1996, S. 87 f.). Trotzdem gelang es, mit der Verfassungsreform ein wichtiges Signal in Richtung potentieller Investoren zu geben, da die Nationalversammlung das übergeordnete Prinzip der Unumkehrbarkeit des sozialistischen Eigentums aufhob und mit einer Reihe von normativen sowie organisatorischen Reformen die staatliche Struktur modifizierte (vgl. Henkel 1996, S. 131 f.). Hierbei wurde dem Ministerrat und seinem Exekutivkomitee in Artikel 15 der Verfassung beispielsweise die Übertragung von nationalem Eigentum an ausländische Investoren gestattet, sofern die Investitionen im Interesse der nationalen Entwicklung liegen. Darüber hinaus hob Artikel 18 faktisch das staatliche Außenhandelsmonopol auf, da er die Übertragung von Handels- und Vertragsrechten an Dritte legalisierte und somit die Basis für die Gründung der bereits angesprochenen Aktiengesellschaften sowie Mischunternehmen legte.

Exporte wurden traditionell ausschließlich von staatlichen Betrieben realisiert, vor allem um die staatlichen Reserven in harter Währung zu sichern. Die Exportförderung ist das Ziel der Gesetze No.77 und 165, die Joint Venture Abkommen zwischen ausländischen Unternehmen und kubanischen Staatsbetrieben zum Beispiel im Rahmen von Industrieparks und Freihandelszonen (vgl. 3.1.2.4 dieser Arbeit) erlauben. Im Gegensatz zu dem vom Staatsrat im Februar 1982 verabschiedeten Gesetzesdekret No.50, das bis dato die Basis für jegliche Investitionstätigkeit dargestellt hatte, ließ das neue Investitionsgesetz No.77 erstmals den Erwerb von Mehrheitsbeteiligungen von Seiten ausländischer Investoren zu. Die Promotion und Kontrolle der Joint Ventures, die einen elementaren Schritt in Richtung neuer Absatzmärkte bedeuten, obliegt seit der Verwaltungsreform (Decreto Ley No.147 vom 21. April 1994) dem Ministerium für ausländische Investitionen und wirtschaftliche Zusammenarbeit (Ministerio de Inversión Extranjera y Colaboración Económica, MINVEC). Prinzipiell verhandeln die kubanischen Unternehmen selbstständig mit den ausländischen Partnern; bei Direktinvestitionen sowie Investitionen mit einem Umfang von mehr als 10 Mio. Pesos muss jedoch das Exekutivkomitee des Ministerrats hinzugezogen werden.

Neben der Gründung von Joint Ventures waren besonders die Handelsströme von der außenwirtschaftlichen Neuorientierung Kubas und der steigenden Bedeutung der westeuropäischen und lateinamerikanischen Märkte betroffen. Anhand von Abbildung 4 wird

deutlich, in welchem Maß sich die Handelsströme bezüglich ihrer geographischen Ziele innerhalb von wenig mehr als einer Dekade verschoben haben. Betrug der Anteil Asiens am kubanischen Handel im Jahr 1989 noch 5,7% so stieg er bis 2001 auf 15,9% an; im Fall Amerikas versiebenfachte sich der Anteil der Region auf 39,2% in der gleichen Periode. Der Ausbau der Handelsbeziehungen in Asien war nicht zuletzt durch die Entspannung des chinesisch-kubanischen Verhältnisses zu Beginn der 80er Jahre möglich geworden.¹²⁰ Der bilaterale Handel wird zu Weltmarktpreisen auf Barterbasis getätigt, wobei China in erster Linie Reis, Textilien und Fahrräder exportiert und kubanischen Zucker importiert (vgl. Henkel 1996, S. 155). In den Handelsbeziehungen mit Japan stehen Kuba bis heute die hohen Schulden im Weg, die sich auf ca. US\$1,5 Mrd. belaufen und bisher nicht umgeschuldet werden konnten. Japan ist damit Kubas größter einzelner Gläubiger weltweit mit einem Anteil von ca. 21,4% der Gesamtschulden des Landes, gefolgt von Spanien (13%) und Frankreich (12,8%) (vgl. Patricia Grogg, *Inter Press Service*, 14.11.2000).¹²¹ Ende April 2001 fanden lange verschobene Verhandlungen zwischen Kuba und einem Duzend Staaten des *Pariser Clubs*, zu dem inzwischen auch Russland gehört, über die Tilgung von ca. \$3,5 Mrd. mittel- und langfristiger Schulden statt. Bislang erhalten jedoch ausschließlich Deutschland und Japan Zahlungen (vgl. *The Economist*, 19.05.2001, S. 35).

Zusammen mit der Ausweitung der politischen Beziehungen zu Lateinamerika und der Karibik, die bereits in den 80er Jahren begonnen hatte und für die sich Castro unter anderem im Rahmen zahlreicher Staatsbesuche eingesetzt hatte, wurde der ökonomischen Integration in die Region ein großes Maß an Aufmerksamkeit zuteil (siehe auch Kapitel 4 dieser Arbeit). Castro hatte den ersten Iberoamerika-Gipfel in 1991 dazu genutzt, den Teilnehmern präferentielle Investitionsbedingungen anzubieten und sich zugleich zu den Schulden Kubas zu bekennen sowie für flexible Tilgungsmodalitäten zu werben. Die kubanische Integrationsinitiative hatte den Erfolg, dass sich die Handelsvolumina mit dieser Region innerhalb weniger Jahre vervielfachten (vgl. Abb.4) und mit den wichtigsten Handelspartnern, Mexiko, Venezuela, Kolumbien und Brasilien, langfristige Schuldenabkommen sowie neue Kreditlinien verhandelt werden konnten. Sowohl mit Mexiko als auch mit Argentinien wurden bis Mitte der 90er Jahre *debt for equity swaps* verhandelt, welche die Umwandlung der Schulden in Investitionen auf Kuba zum Ziel hatten. Von mexikanischer Seite wurde

¹²⁰ Die Beziehungen zwischen den beiden Staaten hatten besonders stark unter dem Vorherrschaftskampf um die ideologische Führung zwischen der UdSSR und China in der zweiten Hälfte der 60er Jahre gelitten, bei dem sich Kuba auf die Seite der Russen gestellt hatte.

¹²¹ Für detailliertere Informationen zu den externen Schulden Kubas siehe auch das Interview mit Robert Robaina González in *Opciones* vom 28.01.1996.

vornehmlich in der Telekommunikationsbranche, dem Textil- und Erdölsektor investiert, bevor die dortige Finanzkrise die Zusammenarbeit stagnieren ließ (vgl. *Handelsblatt* vom 31.01.1995). Trotzdem zählte Mexiko gegen Ende der 90er Jahre mit einem Anteil von 8% zu den wichtigsten Importpartnern Kubas in der Region (vgl. Abb.6).

Anhand der Abbildungen 5 und 6 wird deutlich, dass Europa im Jahr 1998 Kubas bedeutendster Handelspartner war: Im Exportbereich waren die Niederlande, Spanien und Frankreich allein für einen Anteil von 26% an Kubas Gesamtexporten verantwortlich, wobei die Niederlande hauptsächlich Nickel, Spanien und Frankreich besonders Nahrungsmittel von Kuba bezogen. Russland blieb im Jahr 1998 Kubas größte einzelne Exportdestination mit einem Anteil von 25% an den Gesamtexporten des Landes; Zucker und seine Beiprodukte (Molasse und Honig) machten hierbei mehr als 95% der Exporte nach Russland aus.

Abbildung 5: Kuba: Hauptexportpartner nach Anteilen, 1998

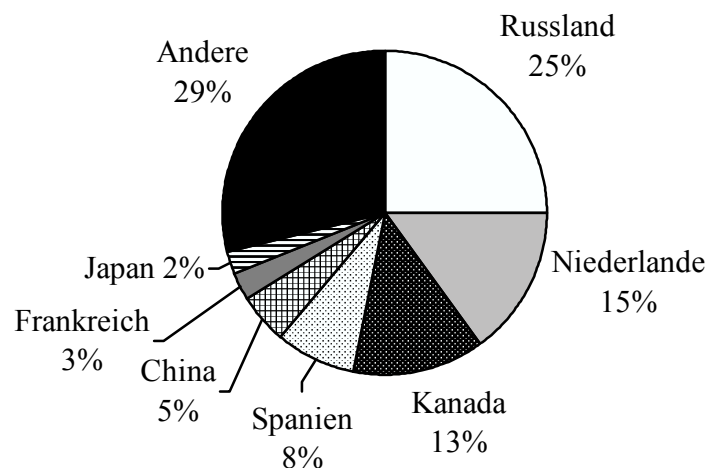

Quelle: CIA (1999): Handbook of Trade Statistics

Fast ein Drittel der kubanischen Importe stammten aus drei europäischen Ländern – Spanien, Frankreich und Italien. Während Kuba eine Vielzahl von Produkten aus Spanien einfuhrte,

stammte über die Hälfte der Importe aus Frankreich aus dem Nahrungsmittelbereich (vornehmlich Weizen). Nach Spanien war Venezuela Kubas zweit wichtigste Importquelle mit 13% am Gesamtimport, was sich vornehmlich auf die großen Mengen an Petroleumprodukten gründete, die über 90% der venezolanischen Exporte nach Kuba ausmachten.

Die CIA (*World Fact Book* 2002) bestätigt für das Jahr 2001 einen Verfall der kubanischen Exporte nach Russland auf einen Anteil am Gesamtexport von 13,3%, wohingegen die Niederlande ihren Anteil um über 7% auf insgesamt 22,4% steigern konnten. Kanada teilte sich in 2001 den zweiten Platz mit Russland (ebenfalls 13,3%), Spanien nahm insgesamt 7,3% (1998: 8%) der kubanischen Exporte auf und China 6,2% (1998: 5%). Auch bei den Importen sank der Anteil Spaniens auf 12,7% (1998: 17%), während China mit 5,3% zum fünftwichtigsten Importpartner Kubas aufstieg (1998: 4%).

Bei der Zusammensetzung der Hauptexportprodukte Kubas im Jahr 1998 dominierten weiterhin Primärprodukte aus Landwirtschaft und Bergbau: Zucker hatte mit seinen Beiprodukten einen Anteil von 42%, Nickel von 22%, der Export von Tabak machte rund 10% der Gesamtausfuhr aus, und Fisch sowie Meeresfrüchte zeichneten für 7% verantwortlich. Mit rund 2% an der Gesamtausfuhr in 1998 blieb der Anteil medizinischer Produkte weit hinter den Erwartungen der kubanischen Führung.

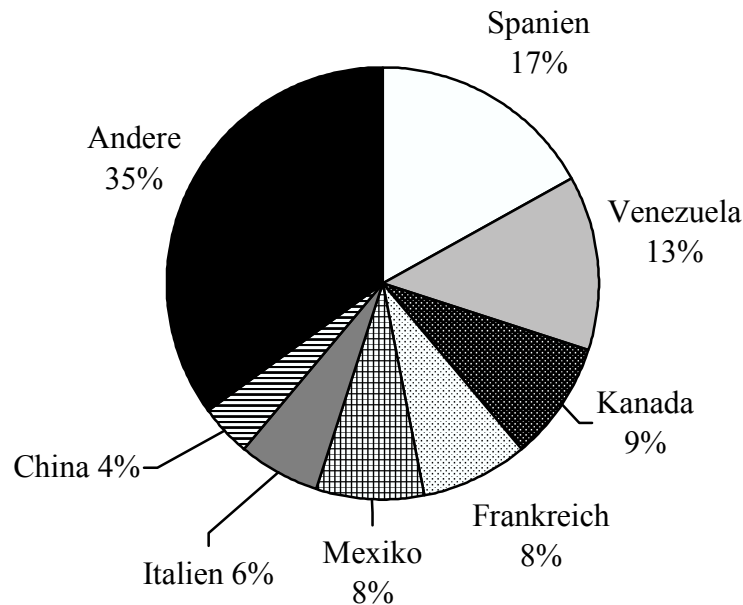
Abbildung 6: Kuba: Hauptimportpartner nach Anteilen, 1998

Quelle: CIA (1999): Handbook of Trade Statistics

Auf der Importseite hatten Maschinen, Treibstoff und Nahrungsmittel mit jeweils ca. 20% an den Gesamteinfuhren die größten Anteile, gefolgt von Sekundärprodukten (14%), chemischen Erzeugnissen (8%) und Konsumgütern (7%). Verglichen mit den Volumina der Entwicklungshilfe, die Kuba in den drei Jahrzehnten nach der Revolution besonders von Seiten der UdSSR erhalten hatte, waren die Zahlen in den 90er Jahren eher gering. Dennoch erhielt Kuba in der Dekade nach dem Zusammenbruch des Ostblocks rund US\$30 Mio. jährlich an offizieller bilateraler Entwicklungshilfe, besonders von Spanien, Frankreich, Kanada, Italien und Deutschland. Im Bereich der multilateralen Entwicklungshilfe, vornehmlich realisiert durch UN-Organisationen, empfing das Land nochmals ungefähr US\$35 Mio. jedes Jahr (vgl. USITC 2001, S. 3-18).

3.1.2.2 Kubas neue Währungspolitik im Zuge der Banken- und Steuerreform

Wie Henkel (1996, S. 138) feststellt, hatte die kubanische Führung zu Beginn der wirtschaftlichen Krise von 1989/90 gegenüber der *apertura* des Binnensektors noch große Vorbehalte, die vor allem auf der Gefahr des sozialistischen Ideologieverlustes der Bevölkerung gründeten. Im Gegensatz zur Öffnung des Außenhandelssektors, welche naturgemäß besser reguliert werden konnte, befürchtete die Castro-Regierung unter anderem den Kontrollverlust, eine Destabilisierung des gesellschaftlichen Systems durch steigende Ungleichheiten sowie die generelle Gefährdung der politischen Stabilität. Mesa-Lago (1996, S. 69 f.) macht vor allem das Scheitern des 1990 begonnenen Nahrungsmittelpfandes (Plan Alimentario), dem „Grundpfeiler der staatlichen Wirtschaftsstrategie im Bereich der Binnenökonomie“ (ebenda, S. 70), für die Implementierung weitreichender binnenwirtschaftlicher Reformmaßnahmen verantwortlich. In diesem Zusammenhang waren besonders drei Liberalisierungsmaßnahmen von Bedeutung: (1) die Freigabe des Besitzes und der Verwendung von Dollars durch die Bevölkerung; (2) die Legalisierung der Arbeit auf eigene Rechnung (*trabajo por cuenta propia*); (3) die Reform des Agrarsektors¹²².

Die Legalisierung des Devisenbesitzes, die Castro in einer Rede zum 40. Jahrestag des Beginns des bewaffneten Kampfes gegen die Batista-Diktatur am 26. Juli 1993 erstmals angekündigt hatte, wurde schließlich durch das Gesetzesdekret No.140 vom 13. August 1993 realisiert (vgl. u.a. Lessmann 1996, S. 10 und *Granma*, 14.08.1993, S. 2). Zu diesem Zeitpunkt fand jedoch bereits über die Hälfte der Versorgung der kubanischen Bevölkerung über den Schwarzmarkt statt, wodurch die Egalität des staatlich-sozialistischen Verteilungsmodells hinfällig wurde und allein die Dollarbesitzer imstande waren, sich adäquat mit dem Lebensnotwendigen zu versorgen. Der offizielle Wechselkurs von US-Dollar zu kubanischem Peso war 1:1; auf dem Schwarzmarkt verfiel das Wechselkursverhältnis aber zunehmend rasant: Gegen Ende 1989 hatte der Schwarzmarktkurs noch 1:7 betragen, im Sommer 1992 bereits 1:30 und bis Juli 1994 war der Kurs auf einen Rekordwert von 1:140 gestiegen¹²³, so dass die Spaltung der Gesellschaft in Besitzer harter

¹²² Es handelte sich hierbei um die dritte Agrarreform nach der kubanischen Revolution, die am 15. September 1993 vom Politbüro der PCC angekündigt wurde. Im Rahmen der ersten beiden Reformen waren ab 19. Mai 1959 zunächst alle landwirtschaftlichen Betriebe mit einer Größe von mehr als 402 ha verstaatlicht und ab Oktober 1963 das Besitzlimit abermals auf 67,1 ha gesenkt worden (vgl. auch Kapitel 3.1.3.2 dieser Arbeit).

¹²³ Siehe u.a. *The Economist* (US), 06. April 1996, S. SC10.

Währung und solche, die keinen Zugang zu Dollars hatten, schon eminent war. Das Leitmotiv für die Devisenfreigabe war die desolante Situation der kubanischen Volkswirtschaft und die akute Finanznot der Staatskasse gewesen. Nach dem schlechten Ergebnis der Zuckerrohrernte 1993 von nur 4,2 Mio. Tonnen (Vorjahr: 7,6 Mio. Tonnen) waren die Deviseneinnahmen des Staates auf 1,7 Mrd. Peso gesunken und lagen damit weit unter der errechneten Minimalgrenze von rund zwei Mrd. Peso. Die Dollarfreigabe sollte vor diesem Hintergrund die Einbußen der Agrarexporte ausgleichen, indem die Regierung die bis dato illegal auf der Insel zirkulierenden Dollars abschöpfen und den Devisenzufluss aus dem Ausland stimulieren wollte (vgl. Rieff 1996, S. 63). In diesem Zusammenhang wurden die Einreisebestimmungen für Exilkubaner gelockert sowie der Betrag zulässiger Überweisungen auf 300 Peso pro Monat und Familie erhöht. Bis heute gehen die Schätzungen zur Gesamtsumme der jährlichen Überweisungen nach Kuba weit auseinander: Die USITC (2001, S. 3-25) geht unter Verwendung von drei verschiedenen Quellen davon aus, dass zwischen US\$300 Mio. und US\$800 Mio. jedes Jahr die Insel erreichen.

Die zunächst einzige Möglichkeit zur Abschöpfung der internen Devisenguthaben durch den Staat waren die Dollar-Läden (diplotiendas), in denen Nahrungsmittel und Konsumgüter verkauft wurden; die Legalisierung der Einrichtung von Bankkonten in Dollars kam erst später hinzu. Unter Missachtung der Marktgesetze erhöhte die Regierung zusammen mit der Devisenfreigabe jedoch die Preise in diesen Geschäften um mehr als 50%, woraufhin der erste Ansturm auf die Läden sehr schnell wieder abebbte (vgl. Davila Andrade 1993, S. 19), da vergleichbare Produkte auf dem Schwarzmarkt billiger angeboten wurden (vgl. Mesa-Lago 1996, S. 74). Der paradoxe Umstand, dass sich durch die Freigabe des Dollars plötzlich die Kontakte zu Auslandskubanern, die zuvor verpönt gewesen waren, wirtschaftlich bezahlt machten, schürte soziale Spannungen. Innerhalb weniger Monate kehrte sich die soziale Pyramide der kubanischen Gesellschaft (vgl. Henkel 1996, S. 138 f.) um, da gerade die systemtreuen Parteimitglieder und Funktionäre in Führungspositionen sowie das Militärpersonal nach wie vor von den Dollar trächtigen Verbindungen ins Ausland ausgeschlossen waren. Weitere Ungleichheiten entstanden zwangsläufig durch die Arbeitsbereiche der Werktätigen: Der Teil der Bevölkerung, der im externen Sektor der kubanischen Wirtschaft arbeitete, wie z.B. in der Tourismusbranche oder in Joint Venture-Betrieben, und somit Zugang zu Dollars hatte, war gegenüber denjenigen im Vorteil, die im staatlichen Peso-Sektor angestellt waren. So sorgte die neue Gesetzgebung nicht nur für eine ausgeglichene Staatskasse, sondern veranlasste auf der anderen Seite viele Intellektuelle,

Professoren, Ingenieure und Ärzte dazu, sich in der Dollarsphäre nach neuen Betätigungsfeldern umzusehen (vgl. u.a. Vollmann/Zahn 1996, S. 79). Castros oft wiederholte Plädoyers an die revolutionäre Haltung dieser Gruppe vermochte bis dato jedoch nicht, die Unzufriedenheit zu lindern und diese Entwicklung zu stoppen.

Am 08. September 1993 wurde vom Staatsrat durch das Gesetzesdekret No.141 die „Arbeit auf eigene Rechnung“ legalisiert, was bereits auf dem IV. Parteikongress 1991 grundsätzlich beschlossen worden war. Es hatte bereits einige Male zuvor in der Geschichte Kubas nach der Revolution Möglichkeiten zur selbstständigen Arbeit auf eigene Rechnung gegeben (vgl. Ritter 1998, S. 67 ff.): Diese Unternehmensform war zunächst im Juli 1978 auf Grundlage des Gesetzesdekrets No.14 in insgesamt 48 streng überwachten Bereichen wieder eingeführt worden, wurde aber nach guten Erfolgen zu Beginn der 80er Jahre im Rahmen der *rectificación* von 1986 erneut zurück gedrängt. Die Motivation der Regierung, die Entstehung von Kleinstunternehmen nun wieder zu fördern, gründete auf deren dringende Notwendigkeit für das wirtschaftliche Überleben der Revolution. Die Arbeit auf eigene Rechnung sollte nicht nur kritische Versorgungengpässe überbrücken, sondern ebenso einer steigenden Arbeitslosigkeit entgegen. Außerdem bezweckte die kubanische Führung mit der Legalisierung der Selbstbeschäftigung die Reintegration des zu Beginn der Wirtschaftskrise sprunghaft angestiegenen informellen Sektors in den offiziellen Wirtschaftskreislauf. Nur zehn Monate nach der Einführung der neuen Regelung waren rund 150.000 lizenzierte Kubaner in insgesamt 117 vom Staat freigegebenen Professionen tätig (vgl. Cruz/Villamil 2000, S. 100). Zu Beginn des Jahres 1996 erreichte die Anzahl der durch die *Comités Municipales de Trabajo y Seguridad Social* vergebenen Lizenzen für *cuentapropistas* den bisherigen Höchststand von gut 210.000; die Zahl hat sich in den vergangenen Jahren jedoch bei ungefähr 170.000 eingependelt. Obwohl inzwischen die Selbstständigkeit in 184 Arbeitsbereichen erlaubt ist und nun auch von Universitätsabsolventen sowie spezialisierten Arbeitern (z.B. Techniker, Lehrer) in Anspruch genommen werden kann, sind letztere nach wie vor in ihrem eigenen Arbeitsbereich davon ausgeschlossen, und eine Reihe von geschäftlichen Dienstleistungssektoren ist bis heute tabu, wie z.B. das Ingenieurwesen, die Buchhaltung, der Informatikbereich, die Architektur, das Immobiliengeschäft etc. (vgl. Ritter 1998, S. 72 und Resolución Conjunta No.10/95, Granma, 01.07.1995).

Hernández-Catá (2001, S. 13 f.) stellt fest, dass der Anstieg der Arbeitsproduktivität in den 90er Jahren zeitgleich mit den Liberalisierungsmaßnahmen von 1993/94 und somit der

Umschichtung der Arbeitnehmer vom staatlichen in den privaten Sektor stattfand. Zwischen den Jahren 1994 und 1999 stieg die Arbeitsproduktivität seinen Berechnungen nach um jährlich durchschnittlich 13%, wobei sie allein in 1994 um 21,4% anwuchs. Der Anteil privater Arbeit auf eigene Rechnung an der Gesamtbeschäftigung stieg auf Grundlage des Gesetzesdekrets No.141 ab 1994 besonders stark an: Hatte der Anteil nicht-staatlicher Beschäftigung im Jahr 1989 noch 5,6% betragen, so stieg dieser bis Ende 1998 auf insgesamt 26,1% an; allein im Jahr 1994 verdoppelte sich der Anteil privater Beschäftigung gegenüber dem Vorjahr, und in 1995 stieg dieser abermals um über 13% an (ebenda und Tab.5). Wird davon ausgegangen, dass die Produktivität im privaten Sektor generell höher ist als im staatlichen, so muss man der kubanischen Führung zumindest bescheinigen, die partiellen Liberalisierungsmaßnahmen an den richtigen Stellen implementiert zu haben. Rund ein Viertel der Beschäftigten arbeitet momentan im nicht-staatlichen Sektor und sorgt somit nicht zuletzt für eine bessere Versorgung der Bevölkerung mit Waren und Dienstleistungen, eine geringere Arbeitslosenquote sowie für höhere Steuereinnahmen. Verglichen mit den Daten anderer Transitionsländer ist dieser Anteil jedoch noch immer sehr gering: In China liegt er bei ca. 72%, in Ungarn bei 75% und in Vietnam gar bei 91%.

Die CEPAL (1997, *Anexo Estadístico No.29*) gibt den Anteil der *cuentapropistas* an der Gesamtzahl der Beschäftigten für das Jahr 1996 mit 8% an (1989: 0,6%), was trotz des relativen Wachstums und des positiv zu bewertenden nachfrageorientierten Angebots dieses Sektors von einer niedrigen Relevanz als privaten Wirtschaftseinheiten zeugt (vgl. March-Poquet 2000, S. 102). Der Grund hierfür liegt zum einen in den sehr geringen Kapitalinvestitionen, die zur Umsetzung des *cuentapropismo*-Modells nötig sind, zum anderen an dem Verbot für den jeweiligen Lizenzinhaber, weitere Angestellte zu beschäftigen und drittens an der relativ hohen Steuerlast, die der Staat auferlegt. Smith (1999, S. 57) geht in diesem Zusammenhang davon aus, dass auf jeden registrierten kubanischen Arbeiter in Selbstbeschäftigung ein weiterer kommt, der illegal in diesem Sektor tätig ist. Sollte die Möglichkeit der Selbstbeschäftigung, legal sowie illegal, wegfallen, würde die Arbeitslosenquote von derzeit rund 7% auf 14,5% ansteigen, was unweigerlich schwere politische Spannungen zur Folge hätte.

Die *Asamblea Nacional del Poder Popular* (ANPP) verabschiedete im August 1994 Steuergesetze, die in den nachfolgenden zwei Jahren in Kraft traten: Betroffen hiervon sind Unternehmensgewinne, persönliche Einkommen, Immobilien und Verkaufssteuern (vgl.

Lessmann 1996, S. 14, FN 13). Offiziell wurde von Seiten der Regierung die erste Einkommenssteuer im sozialistischen Kuba zu Beginn des Jahres 1996 instituiert. Die jährlichen Steuern, die durch ein progressives Modell des kubanischen Finanzministeriums bestimmt werden, werden von der *Oficina Nacional de Administración Tributaria*, der nationalen Steuerbehörde, eingezogen. Neben einer monatlichen Pauschale, die durchschnittlich ca. US\$5 beträgt (~ 100 Pesos)¹²⁴, sieht die Steuerskala prozentuale Abschläge zwischen 5%, bei Einkommen bis 3.000 Pesos, und 50% bei Einkommen von mehr als 60.000 Pesos vor. Die monatlichen Gebühren können bis zu zweimal pro Jahr von den Gemeindeverwaltungen angepasst werden, haben jedoch keinerlei Einfluss auf die gesamtjährliche Steuerlast des Arbeiters in Selbstbeschäftigung. Von dem zu versteuernden Bruttoeinkommen können insgesamt 10% für Geschäftsausgaben vor Steuern abgezogen werden. Die staatlichen Möglichkeiten zur Kontrolle der realen Einkommen im *cuentapropismo*-Sektor und somit zur Aufdeckung eventueller Steuerhinterziehung sind bis dato denkbar gering. Dementsprechend werden die jährlichen Steuern lediglich auf der Grundlage einer eidesstattlichen Erklärung über das Bruttoeinkommen entrichtet. Smith (1999) kam bei seinen Untersuchungen, vor diesem Hintergrund wenig überraschend, zu dem Ergebnis, dass die *cuentapropistas* die Höhe ihrer Einnahmen in der Regel zu niedrig angeben und somit die Diskrepanz zwischen Einkommen im staatlichen und privaten Sektor in der Realität noch größer ausfallen dürfte als dies die offiziellen Zahlen vermuten lassen.

Neben den Reformmaßnahmen im Prozess der ökonomischen Dezentralisierung, die bereits gegen Mitte der 90er Jahre die gewünschte, deutliche Reduzierung des Budgetdefizits herbeiführten¹²⁵, wurde 1997 ebenfalls das bis dahin primitive kubanische Finanzsystem reformiert, um den neuen Anforderungen gerecht zu werden. Vor diesen Reformen bestand das Bankensystem aus der *Banco Nacional de Cuba* (BNC), die zugleich als Geschäftsbank und Zentralbank agierte, aber letztendlich keine Rolle bei der monetären Ausrichtung der Zentralplanwirtschaft spielte, der *Banco Popular de Ahorro* (BPA), mit über 500 Filialen zuständig für Sparer und Kreditnehmer sowie zwei weiteren staatlichen Banken, die im Außenhandel involviert waren.¹²⁶ Im Zuge der Liberalisierung des Wechselsystems entstanden Anfang 1995 zudem die *Casas de Cambio S.A.* (CADECA), offizielle

¹²⁴ Vgl. hierzu „Regulaciones para cuentapropistas“ in der Granma vom 26. Juni 1996, S. 4.

¹²⁵ Allein die Preis- und Gebührenerhöhungen brachten für das Jahr 1994 Mehreinnahmen von rund 1,8 Mrd. Pesos in die Staatskasse, die Gewinnsteuern noch einmal zusätzlich ca. 465 Mio. Pesos, und gleichzeitig konnten durch Subventionskürzungen mehr als 2,3 Mrd. Pesos eingespart werden (vgl. Lessmann 1996, S. 31).

¹²⁶ Namentlich sind dies die *Banco Financiero Internacional S.A.* (BFI) und die *Banco Internacional de Comercio S.A.* (BICSA)

Wechselstuben, die zwei staatlichen Einrichtungen gehörten und später zusammen mit der BICSA und drei weiteren Banken die *Grupo Nueva Banca S.A.* formten (vgl. CEEC 2002, S. 185). Linde (1999, S. 15) kommt zusammenfassend zu dem Schluss, dass Kubas Finanzsystem vor 1997 eine äußerst geringe Rolle bei der Ermutigung zum Sparen sowie bei der produktiven Kanalisierung der Spareinlagen spielte. Zudem wurden die Zinssätze traditionell niedrig gehalten und nicht als Instrument angesehen, Liquiditätspräferenzen zu stimulieren und dadurch makroökonomische Trends zu induzieren. Letzteres blieb vor allem dem Hilfsmittel der Rationierung (von Kreditkapital und Gütern) vorbehalten, die für eine Angleichung von Nachfrage und Angebot sorgen sollte.

Im Jahr 1997 wurden erste Schritte zur Liberalisierung des Finanzsystems unternommen: Die *Banco Central de Cuba* (BCC) wurde als neue Zentralbank des Landes gegründet, womit sämtliche Zentralbankfunktionen von der BNC entfernt und diese mit ihrem Netzwerk von über 200 Filialen zur reinen Geschäftsbank wurde; somit gab es erstmals eine klare Trennung zwischen Zentralbankfunktion und den Geschäftsbanken. Zusätzlich begann die Regierung mit der Einführung von Computern in das Bankensystem, Geldautomaten wurden zumindest in den Städten aufgestellt, und die Versicherungswirtschaft bot neue Produkte an, wie z.B. Reise- und private Rentenversicherungen. Die Zahl der staatlichen Wechselstuben stieg bis Ende 1998 auf knapp 70 an, und daneben hatten gut 15 ausländische Banken repräsentative Vertretungen in Kuba eröffnet. Linde (1999, S. 16) spricht in diesem Zusammenhang von weiteren geplanten Aktivitäten im Bereich des *Investmentbanking* sowie der Öffnung des Versicherungssektors für ausländische Investoren. Schließlich wurde 1999 die *Banco Exterior de Cuba* gegründet, die der Notwendigkeit Rechnung tragen sollte, die Abwicklung von Exportgeschäften zu verbessern (vgl. CEEC 2002, S. 186).

Die BCC wurde auf der Grundlage des Gesetzesdekrets No.172 vom 28. Mai 1997 als autonome Zentralbank mit der Verantwortung über die Aufrechterhaltung der monetären Stabilität und einer geordneten Entwicklung der Ökonomie eingesetzt. Ihre Charta stattet sie mit den typischen Zentralbankfunktionen aus: Geldwerterhaltung, Bestimmung der Kredit- und Wechselkurspolitiken, Lizenzverwaltung für Banken und andere Finanzunternehmen, Bankenaufsicht.

Zusammen mit der wirtschaftlichen Liberalisierung des Landes nach dem Kollaps des sozialistischen Lagers in Osteuropa, scheinen diese moderaten neuen Rechtsstrukturen den

Finanzinstitutionen einen gewissen Grad an Autonomie zu gewähren. Linde (1999) kommt im Hinblick auf die Erfahrungen anderer *emerging markets* dennoch zu dem Schluss, dass der kubanische Bankensektor in Abwesenheit einer starken rechtlichen und jurisdiktionalen Infrastruktur sowie der fehlenden Transparenz bezüglich seiner Arbeitsweise und finanziellen Beschaffenheit ohne eine kontinuierliche Anpassung an internationale Standards Gefahr läuft, instabil zu werden.

3.1.2.3 Verbesserte Rahmenbedingungen für ausländische Investoren

Mit dem Inkrafttreten des neuen Investitionsgesetzes *Ley No.77 (Ley de la Inversión Extranjera)* im September 1995, das die bis dato geltende juristische Basis für ausländische Investitionen, das Gesetzesdekret No.50 aus dem Jahr 1982, ablöste, wurde in Kuba der Grundstein für die wirtschaftliche Wiedereingliederung des Landes in die Weltwirtschaft gelegt. Das Gesetz legt die generellen Normen und Regularien für jegliche ausländischen Investitionen auf der Insel unter insgesamt drei verschiedenen Gestaltungsformen fest: die *Empresa Mixta*¹²⁷, die so genannten *Contratos de Asociación Económica Internacional* sowie im Bereich der Direktinvestitionen die *Empresa de Capital Totalmente Extranjero*. Neben dem Gesetz No.77 wurde in den vergangenen Jahren eine Reihe von Resolutionen verabschiedet, die die wirtschaftlichen Tätigkeiten und Investitionen ausländischer Akteure zusätzlich regeln sollen:¹²⁸

- Das Gesetzesdekret No.165 vom 03. Juni 1996 über die Einrichtung und Funktion von Freihandelszonen (Zonas Francas) sowie Industrieparks (Parques Industriales) auf der Insel;
- Die Resolution No.14/2001 vom 30. März 2001 des *Ministerio para la Inversión Extranjera y la Colaboración Económica* (MINVEC), die das rechtliche Verfahren zur Verhandlung, Beantragung und der Evaluation ausländischer Investitionsvorhaben festschreibt;

¹²⁷ Das erste Unternehmen dieser Art, eine spanische Gesellschaft, die im Tourismusbereich auf der Halbinsel Varadero investierte, war bereits 1988, damals noch auf Grundlage des Gesetzes No.50, gegründet worden (vgl. Opciones, 14.11.1999).

¹²⁸ In Anlehnung an die Ausführungen der kubanischen Regierung auf ihrer offiziellen Homepage: http://www.cubagob.cu/rel_ext/col_paises.htm (Stand: 02/2003).

- Die Resolution No.21/2002 des MINVEC vom 06. Juni 2001, die die Methodik für die Ausarbeitung des obligatorischen Business Plans für ausländische Investitionsvorhaben festlegt;
- Das Abkommen No.3827 des *Comité Ejecutivo del Consejo de Ministros* (CECM), das weitere legale Formen ausländischer Investitionen anerkennt;
- Die Resolution No.37/2001 des MINVEC über das Verfahren der Registrierung und Kontrolle von Kooperationsverträgen in den Bereichen Produktion sowie Administration.

Bis September 2002 hatte die kubanische Regierung insgesamt 62 bilaterale Abkommen zur Förderung und Protektion von Investitionen unterzeichnet und befand sich damit laut UNCTAD (2000, S. 18) unter den führenden 30 Ländern weltweit bezüglich der Anzahl abgeschlossener Investitionsverträge. Darüber hinaus bestehen bis heute acht Abkommen zur Vermeidung einer doppelten Besteuerung, u.a. mit Spanien, Russland, China und Italien. Die ausländischen Investitionen von Privatunternehmen wie auch staatlich-kontrollierten Unternehmen in Kuba beliefen sich in der Zeit zwischen 1990 und Mitte 1999 auf insgesamt über US\$1,7 Mrd.¹²⁹, wobei Kanada mit einem Volumen von ca. US\$600 Mio. vor Mexiko (US\$450 Mio.) den ersten Platz einnimmt. Die nächstgrößeren Investoren in dieser Dekade waren Italien (US\$387 Mio.), Spanien (US\$100 Mio.) sowie Großbritannien, Frankreich und die Niederlande mit Gesamtinvestitionen von jeweils rund US\$50 Mio.¹³⁰ Die Sektoren, auf die der größte Anteil ausländischer Investitionen entfiel, waren die Telekommunikationsbranche mit schätzungsweise US\$650 Mio., der Bergbau (US\$350 Mio.) und der Tourismusbereich (US\$200 Mio.). Kanadische Unternehmen engagieren sich vor allem in den Bereichen des Nickelabbaus, der Petroleumextraktion, der Elektrizitätsgewinnung, im Tourismussektor und dem Brauwesen. Die mexikanischen Investitionen fließen hauptsächlich in den Telekommunikationsbereich, und Spanien investiert vornehmlich in der Tourismus- und Tabakindustrie (vgl. Kaplowitz 1995, S. 8). Den realisierten Investitionen von US\$1,7 Mrd. in den 90er Jahren standen Ankündigungen in

¹²⁹ Im Vergleich hierzu gibt die CEPAL (2000a) das Volumen ausländischer Investitionen in Kuba zwischen 1993-99 mit US\$1,6 Mrd. an.

¹³⁰ Vgl. hierzu die Angaben des *U.S.-Cuba Trade and Economic Council, Inc.* unter <http://www.cubatrade.org/foreign.html> (Stand: 04/2003)

einer Größenordnung von weit mehr als US\$6 Mrd.¹³¹ gegenüber, die jedoch aus vielerlei Gründen¹³² nicht zustande kamen.

Neben den dringend benötigten Devisen, die im Rahmen der ausländischen Direktinvestitionen in das Land fließen, betont Ritter (2002, S. 4) die positiven Sekundäreffekte für die kubanische Wirtschaft: Seit der verstärkten Orientierung Kubas zu den westlichen Märkten in den 90er Jahren fand ein wertvoller Technologietransfer statt, der in vielen Bereichen die veralteten sowjetischen Technologien ersetzt hat und vergleichsweise umweltfreundliche sowie energieeffiziente Produktionsverfahren ermöglichte. Darüber hinaus haben ausländische Unternehmen besonders im Dienstleistungssektor neueste Managementsysteme¹³³ eingeführt und stellen durch ihre Marketing-Erfahrung und ihre etablierten Netzwerke im Rahmen von Joint Venture Abkommen einen besseren Marktzugang für kubanische Produkte sicher. Diese positive Entwicklung kann zwar nicht über die noch immer relativ niedrige Investitionsquote Kubas hinwegtäuschen¹³⁴, bereitet jedoch den Weg für elementare strukturelle Veränderungen innerhalb des sozialistischen Systems, die wiederum neue Investoren anlocken dürften (vgl. Whinsenand 1995, S. 20 f.).

Bis September 2002 waren unter dem Gesetz No.77 insgesamt 402 Abkommen mit ausländischer Kapitalbeteiligung (*Asociaciones Económicas Internacionales*) in über 30 Wirtschaftsbereichen unterzeichnet worden. Hiervon waren rund 26% spanischer Herkunft, gefolgt von Investoren aus Kanada (15%), Italien (14%), Großbritannien und Frankreich mit jeweils unter 5%.¹³⁵ Bis dato operieren 237 so genannte *Producciones Cooperadas* auf der Insel, wobei die Anzahl der bereits unterzeichneten Abkommen in diesem Bereich mehr als 300 beträgt. Hierbei liegen Spanien und Italien vor Panama und Mexiko.

¹³¹ Carlos Lage hatte bereits im Oktober 1994 davon berichtet, dass in den 18 Monaten zuvor insgesamt über US\$1,5 Mrd. an Investitionen auf der Insel angekündigt worden waren (vgl. Jenkins 1995).

¹³² Einer dieser Gründe ist zweifelsfrei die Verabschiedung des so genannten Helms-Burton Gesetzes (Cuban Liberty and Democratic Solidarity Act), das von Präsident Bill Clinton im März 1996 unterzeichnet wurde und ausländischen Unternehmen mit Strafen droht, sollten diese auf Kuba Geschäfte machen und ehemaliges US-Eigentum auf der Insel benutzen. Die mexikanische Finanzkrise von 1994 hatte sicherlich ebenfalls einen negativen Effekt auf die Investitionen, die laut offiziellen Ankündigungen allein US\$1,8 Mrd. hätten ausmachen sollen.

¹³³ Dieser Trend wurde dem Autor auch in mehreren persönlichen Gesprächen mit Klaus Schaeffler bestätigt, dem Geschäftsführer einer in Venezuela ansässigen Management Consulting Firma, die auf Kuba in Kooperation mit der Hanns-Seidel-Stiftung seit einiger Zeit Weiterbildungsseminare für leitende Angestellte der Tourismusbranche veranstaltet.

¹³⁴ Die CEPAL (2001b, S. 130 und 291) gibt die Bruttoinvestitionen in Kuba als Prozentsatz des BIP mit 7,9% für das Jahr 1998 an, wohingegen der Durchschnitt für Lateinamerika und die Karibik im selben Jahr bei 21,1% lag; kubanische Quellen wie die *Oficina Nacional de Estadísticas* (2001) gehen für 1998 von 10,9% aus.

¹³⁵ Siehe hierzu: <http://www.minvec.cu/> (Stand: 07/2003) und die Ausführungen von Díaz (2000, S. 144).

3.1.2.4 Die kubanische Wirtschaft: Von Freihandelszonen und Industrieparks

Anfang Juni 1996 verabschiedete der kubanische Staatsrat das Gesetzesdekret No.165, durch welches die Bildung von Freihandelszonen (*Zonas Francas*) und Industrieparks (*Parques Industriales*) auf der Insel autorisiert wurde.¹³⁶ Generell sind alle Produkte und Materialien, die diese Freihandelszonen erreichen und verlassen zollfrei. Die dort produzierenden Unternehmen zahlen für einen Zeitraum von insgesamt zwölf Jahren keine Gewinn- und Lohnabgaben und sind danach für weitere fünf Jahre von 50% der Steuern bzw. Abgaben befreit. Für dienstleistungsorientierte Unternehmen sind die ersten fünf Jahre abgabefrei und die folgenden drei Jahre ebenfalls mit nur 50% veranschlagt. Zudem können 25% der produzierten Waren auf dem nationalen Markt abgesetzt werden, wobei diese Vorgabe als verhandelbar gilt.¹³⁷ Alle Produkte, deren Wert innerhalb der Freihandelszonen um mehr als 50% gesteigert wird, dürfen auf dem kubanischen Markt zollfrei verkauft werden.

Bisher operieren insgesamt drei Freihandelszonen in der Hauptstadt Havanna: Der Berroa-Komplex in den östlichen Vororten der Stadt wird von *Zona Franca Ciudad Habana*, einer Tochtergesellschaft der CIMEX S.A. geleitet, deren Ursprünge wiederum zum Innenministerium zurückverfolgt werden können; die beiden übrigen Freihandelszonen im Stadtgebiet, Mariel und Wajay, werden von der *Almacenes Universales S.A.* geleitet, die den Revolutionsstreitkräften (FAR) nahe steht. Alle drei Freihandelszonen wurden im Mai 1997 auf der Grundlage der Resolution 22/1997 des MINVEC offiziell eröffnet. Mariel liegt am gleichnamigen Hafen westlich der Stadt, und Wajay befindet sich nur wenige Kilometer vom internationalen Flughafen „José Martí“ entfernt. Zwei weitere Freihandelszonen sollen in Kürze bei Cienfuegos, südöstlich von Havanna, und in der Nähe von Santiago de Cuba entstehen. Die Freihandelszonen arbeiten generell nach dem Prinzip 25%-75%, d.h. dass für US\$100, die importiert werden, Güter und Waren im Wert von mindestens US\$300 durch die Firmenbetreiber exportiert werden müssen.

Die grundlegende Intention für die Schaffung der Freihandelszonen und Industrieparks auf Kuba lässt sich aus der Präambel des Gesetzesdekrets No.165 entnehmen:

¹³⁶ Gegen Ende 2000 betrug der Anteil produzierter Waren und Dienstleistungen aus den Freihandelszonen ca. 30%, wobei der Handel die übrigen 70% ausmachte (vgl. *Opciones*, 22.02.1998 und 31.12.2000).

¹³⁷ Die kubanische Nationalversammlung nahm bereits im Dezember 1996 das Gesetzesdekret No.80 an, dass dem Schutz (potentieller) ausländischer Investoren gilt und in den Artikeln 5 und 6 die Regierung mit einer Reihe von Befugnissen ausstattet, diesen Schutz zu gewährleisten.

... contribuir al desarrollo económico y social del país; estimular el comercio internacional en el marco de una mayor integración económica con América Latina y el Caribe; estimular la incorporación de un mayor valor agregado nacional, haciendo uso de los recursos del país; desarrollar nuevas industrias nacionales mediante la asimilación de tecnologías de avanzada y la exportación de productos cubanos ...

Kurz gesagt, verfolgt die kubanische Regierung das Ziel, finanzielle Ressourcen sowie neue Märkte und Technologien im Produktions- und Dienstleistungsbereich zu erschließen. In diesem Zusammenhang wird von Seiten der Regierung jedoch nicht nur ein relativ umfassender, gesetzlicher Schutz der Investoren geboten, sondern es wird gleichzeitig unter dem Investitionsgesetz No.77 sichergestellt, dass die darin verankerten Arbeits- und Lohnbestimmungen sowohl für die Abschöpfung von Devisen durch den Staat als auch für die Beibehaltung der sozialistischen Grundsätze geeignet sind. Ausländische Investoren sind deshalb generell dazu verpflichtet, kubanische Arbeitskräfte zu beschäftigen¹³⁸ und die anfallenden Löhne über eine staatliche Vermittlungsagentur zu entrichten. Letztere schöpft die Dollar-Gehälter ab und bezahlt die kubanischen Arbeiter in nationaler Währung. Diese Maßnahme macht die kubanischen Lohnkosten im karibischen Kontext vergleichsweise teuer. Dem ausländischen Arbeitgeber ist unterdessen gestattet, den Arbeitnehmern Anreize in Form von Nahrungsmitteln, Kleidung, Transport und bis zu 10% des Lohnes in harter Währung zu zahlen.

Eine Reihe von ausländischen Investitionen müssen speziell vom Exekutivkomitee des Ministerrats autorisiert werden, wenn:

- der Gesamtbetrag der Investitionen einen Wert von US\$10 Mio. übersteigt;
- das relevante Unternehmen zu 100% von ausländischem Kapital finanziert ist;
- das ausländische Unternehmen die Kapitalbeteiligung eines anderen Landes hat;
- die Transferierung staatlichen Eigentums oder von Immobilien vonnöten ist;
- der öffentliche Dienstleistungssektor involviert ist (z.B. Elektrizität etc.).

Zusammenfassend lassen sich die wirtschaftspolitischen Reformmaßnahmen Kubas der vergangenen Dekade und die daraus resultierten, rechtlichen Neuerungen für die Akquise

¹³⁸ Ende des Jahres 2000 waren rund 33.000 kubanische Arbeitskräfte in Unternehmen mit ausländischer Beteiligung beschäftigt (vgl. *Opciones* vom 31.12.2000).

sowie Förderung ausländischer Investitionen als durchaus gelungen bezeichnen. Wird von dem noch immer recht erschwerlichen Beantragungsprozess für Investoren abgesehen, so haben besonders die positiven Veränderungen im Rechtsschutz und im Bereich der Finanzinstitutionen zu einem relativ guten Investitionsklima auf der Insel geführt. Trotz des bestehenden US-Embargos geben die Resultate der verschiedenen Liberalisierungsinitiativen, die seit dem Umbruch in Osteuropa induziert wurden, der kubanischen Regierung Recht, den eingeschlagenen Reformkurs beizubehalten. Die akuten Probleme, denen sich die Insel zu Beginn der 90er Jahre gegenüber sah, konnten durch die Erhöhung der Attraktivität des Produktions- und Handelsstandorts Kuba zumindest eingedämmt werden. Neue Devisen, Technologien und Wissen fließen in das Land, und es werden viele neue Märkte, u.a. in der Hemisphäre, erschlossen.¹³⁹ Inwieweit sich die traditionellen, aber auch neuen Wirtschaftsbereiche des Landes seit Beginn des letzten Jahrzehnts verändert haben, wird im Folgenden näher untersucht.

3.1.3 Die Schlüsselsektoren der Wirtschaft

Neben Kubas traditionellen Exportgütern, hauptsächlich Zucker und Nickel, hat die Insel im vergangenen Jahrzehnt den wohl bemerkenswertesten Erfolg in ihrer internationalen ökonomischen Interaktion mit der Expansion im Bereich des internationalen Tourismus errungen.¹⁴⁰ Die Einnahmen in diesem Sektor beliefen sich im Jahr 2000 auf ca. US\$1,9 Mrd., was einem Anteil von über 38% aller Exporteinnahmen entsprach (vgl. Ritter 2002). Zusammen mit dem Umbruch in Osteuropa und der Desintegration des RGW veränderte sich Kubas Exportstruktur zu Beginn der 90er Jahre rapide. Während beispielsweise im Jahr 1985 Zucker mit Beiprodukten noch rund 80% der Exporte ausgemacht hatte (Tourismus: 1,9%), fiel dieser Anteil innerhalb von nur einer Dekade auf knapp über 20%. Die Besucherzahlen verdreifachten sich hingegen im gleichen Zeitraum und stiegen zwischen 1995 und 2000 nochmals um rund eine Million an, so dass sie im Jahr 2000 rund 1,8 Mio. betragen (vgl. CubaNews 2001). Nach den Geschehnissen des 11. September 2001 konnte das ambitionierte Ziel der kubanischen Regierung für das Jahr, die Schallgrenze von zwei Millionen Besuchern zu überschreiten zwar nicht erreicht werden, aber trotz der Einbußen der vergangenen Jahre

¹³⁹ Siehe hierzu u.a. die Interviews mit Ernesto Meléndez, dem Minister des MINVEC, in der *Granma Internacional* vom 07. Juni 1995 sowie mit seinem Stellvertreter, Octavio Castilla Cangas, in *Opciones* vom 11. Juni 1995.

¹⁴⁰ Vgl. hierzu u.a. den Artikel „Tourism sweetens Cuba’s cash flow as sugar fields give way to resorts“, *The Associated Press*, 10. Juni 2001.

bleibt der Tourismus die Haupteinnahmequelle des Landes.¹⁴¹ In welchem Maße sich der kubanische Dienstleistungssektor entwickelt hat, wird anhand von Tabelle 10 deutlich. Die Exporte in diesem Bereich stiegen trotz der Wirtschaftskrise des Landes stark an und konnten im Zeitraum zwischen 1992-2001 mehr als verdreifacht werden; im gleichen Zeitraum fielen die Importe von Dienstleistungen um durchschnittlich 6% jährlich.

Tabelle 10: Kuba: Exporte und Importe von Dienstleistungen, 1992-2001 in US\$ Mio. und prozentual

	1992	1995	1998	2001	Ø jährliches Wachstum 1992 – 2001 (%)
Exporte	743	1419	2128	2571	15,5
Importe	375	574	468	265	-6,0

Quelle: WTO 2003: International trade statistics 2002

Neben der Tourismusbranche (siehe auch 3.1.3.1 dieser Arbeit) spielen vor allem die Deviseneinnahmen der Kubaner in konvertibler Währung, die in Form von Überweisungen von Familien und Freunden aus dem Ausland sowie anhand der Bezahlung von Dienstleistungen stattfinden, im aktuellen ökonomischen Kontext eine sehr gewichtige Rolle (vgl. Ferrán Oliva 2000, S. 181). Schätzungen gehen davon aus, dass allein im Jahr 2000 auf diese Weise rund US\$720 Mio. auf die Insel kamen (vgl. Ritter 2002). Dieser Wert würde einem Anteil von über 15% der Exporteinkünfte Kubas entsprechen, was die Überweisungen noch vor dem Zuckerexport zur zweitwichtigsten Devisenquelle des Landes machen würde. Einer der Gründe, weshalb die Zuckerindustrie in den 90er Jahren an ökonomischer Bedeutung verloren hat, ist das permanent schrumpfende Produktionsvolumen in diesem Sektor. Im Jahr 1990 betrug die Zuckerernte noch 8,4 Mio. Tonnen, im Jahr 2001 war sie auf 3,5 Mio. Tonnen zurückgegangen. Aufgrund ihres prozentualen Anteils im Exportbereich folgen Nickel, Fischprodukte und Tabak. Durch die weltweit sinkenden Preise für Primärgüter in den 90er Jahren (siehe Tabelle 11) waren Kubas Hauptexportprodukte in diesem Bereich ohnehin nicht dazu geeignet, das Land aus der schweren Wirtschaftskrise zu

¹⁴¹ In der Tourismusindustrie muss jedoch davon ausgegangen werden, dass der Reinprofit nach der Bezahlung der ausländischen Partner bei nur ca. US\$250 Mio. liegt, was somit die Überweisungen von Exilkubanern zur Haupteinnahmequelle des Landes machen würde.

befreien. Im Jahr 2002 waren die Zuckerpreise auf dem Weltmarkt gegenüber 1990 um 40% zurückgegangen; der Preis für Nickel, der sich zwischenzeitlich halbiert hatte, sank im gleichen Zeitraum ebenfalls um insgesamt 26%.

Tabelle 11: Entwicklung der Exportpreise für Primärgüter, 1992-2002 (1990=100)*

Gut \ Jahr	1992	1994	1996	1998	2000	2002
Zucker	83	99	101	81	74	59
Tabak	101	88	90	98	88	81
Nickel	79	71	85	52	97	74

* Die Indizes sind periodische Durchschnittswerte basierend auf US\$ Preisen.

Quelle: WTO 2003: International trade statistics 2002

Obwohl sich die Angaben über den Gesamtbetrag der Überweisungen aus dem Ausland zum Teil erheblich unterscheiden, und auch die Zahlen in der Tourismusbranche je nach Quelle variieren, so lässt sich dennoch feststellen, dass diese beiden Bereiche zusammengenommen für weit mehr als 50% der Einnahmen Kubas verantwortlich sind. Ferrán Oliva (2000, S. 184) hat nach eigenen Berechnungen den Anteil des „unsichtbaren“ Exports an Brutto-Deviseneinnahmen am Gesamtexport für das Jahr 1997 mit rund 57% angegeben. Mitte der 80er Jahre hatte dieser Anteil noch weniger als 2% betragen, wobei die übrigen 98% auf den Export von Gütern entfielen.

3.1.3.1 Der Tourismus als Entwicklungsfaktor

Als Fidel Castro Ende September 1990 in seiner Rede zum 30. Jahrestag der Gründung der CDRs die Spezialperiode in Friedenszeiten ausrief, betonte er die Wichtigkeit, neben dem traditionellen Zuckeranbau besonders in neuen Wirtschaftsbereichen aktiv zu werden. In diesem Zusammenhang hob er die zukünftige Bedeutung zweier Industrien namentlich hervor: die der Biotechnologie und pharmazeutischen Industrie sowie der Tourismusbranche. Diese beiden Wirtschaftsbereiche sollten seinem Wunsch nach Priorität bezüglich der notwendigen Investitionen und zu schaffenden rechtlichen Grundlagen genießen. Bereits seit Beginn der 90er Jahre ist der Tourismus nun schon die Branche mit dem bei weitem höchsten

Wachstum in der kubanischen Ökonomie: Die Zahl der internationalen Besucher hat in den zehn Jahren bis Ende 2000 um rund 400% zugenommen, und das nationale Tourismusministerium (MINTUR) hatte für das Jahr 2001 eine Erhöhung der Bruttoeinnahmen in diesem Sektor auf über drei Milliarden US-Dollar prognostiziert, was jedoch u.a. durch die Anschläge des 11. September 2001 nicht erreicht werden konnte.

Kuba, das gegen Mitte der 50er Jahre noch das meist bereiste Land der Karibik gewesen war, hatte sich nach der Revolution von 1959 völlig aus dem Fremdenverkehr zurückgezogen. Erst gegen Anfang der 80er Jahre wurden erneut die Besucherzahlen der 30er Jahre erreicht, aber es war nicht vor dem Kollaps des Ostblocks, dass die Regierung den Tourismus wieder als bedeutende Devisenquelle erkannte und die nötigen Fördermaßnahmen einleitete. Die jährliche Zuwachsrate der Besucherzahlen betrug daraufhin in den 90er Jahren fast durchgehend 20%, wobei inzwischen über die Hälfte der Einreisenden aus Westeuropa kommen. Die nächstwichtigsten Herkunftsregionen bezüglich der Besucherzahlen sind Nordamerika, Südamerika und Osteuropa (vgl. Wehrhahn/Widderich 2000, S. 95). Aus Europa kommen allen voran Italiener, Spanier und Deutsche auf die Insel; erstere überrundeten im Jahr 1996 die kanadischen Touristen, die seit den frühen 80er Jahren die zahlenmäßig größte Urlaubergruppe gebildet hatten. Von den lateinamerikanischen Staaten sind Mexiko und Argentinien besonders stark vertreten, obwohl die Zahlen parallel zu den jeweiligen Wirtschaftskrisen der beiden Länder deutlich einbrachen. Aufgrund des Embargos können Reisende aus den Vereinigten Staaten, dem mit Abstand größten Urlauberherkunftsgebiet der Karibik, bisher offiziell nur mit Sondergenehmigungen des Außenministeriums einreisen; viele gelangen deshalb illegal über Kanada, Mexiko oder den Bahamas nach Kuba.¹⁴²

Im Jahr 2000 standen auf Kuba fast 50.000 Zimmer zur Verfügung, was seit 1990 einem Wachstum von 385% und fast einem Drittel der gesamten Kapazität der Karibik entsprach.¹⁴³ Die Zimmer verteilen sich auf inzwischen weit mehr als 200 Hotelanlagen an 85 touristischen Zielen (vgl. Echteringer 2000, S. 82). Laut MINTUR soll die Zimmerzahl in den kommenden zehn Jahren auf mehr als 150.000 ansteigen, was jedoch nicht zuletzt von dem zu erwartenden Kostenaufwand kritisch zu betrachten ist. Während Kuba sich seit 1992 verstärkt dem

¹⁴² Naturgemäß gibt es keine offiziellen Angaben zu den Besucherzahlen aus den USA, jedoch hat der Autor persönlich die Erfahrung gemacht, dass sich in der Stadt Havanna viele „illegal“ eingereiste US-Bürger aufhalten.

¹⁴³ Diese Zahlenangaben stammen von Wehrhahn/Widderich (2000); Brundenius (2002, S. 2) gibt für die Anzahl der Zimmer im Jahr 2001 einen Wert von knapp 40.000 an.

Billigtourismus zuwandte, ist in den vergangenen Jahren mehr auf die oberen Hotelkategorien gesetzt worden, da man sich hierbei eine höhere Gewinnmarge ausrechnet. Momentan werden vermehrt Vier- und Fünf-Sterne Hotels errichtet bzw. renoviert und die Unterkünfte der niedrigeren Klassen so modernisiert, dass sie in höhere Kategorien fallen (vgl. Wehrhahn/Widderich 2000, S. 96).

Bezüglich der rechtlichen und institutionellen Grundlagen der Tourismusbranche auf Kuba galt zunächst das Gesetzesdekret No.50 aus dem Jahr 1982 als juristische Basis für Joint Ventures von bis zu 49% ausländischer Beteiligung. Mit der Verabschiedung des Investitionsgesetzes No.77 von 1995 ergaben sich auch für den Tourismusbereich wesentliche Neuerungen: Die Artikel 11 und 15 räumen ausländischen Investoren das Recht ein, Joint Ventures mit einem Kapitalanteil von mehr als 49% zu gründen sowie Direktinvestitionen mit bis zu 100% Beteiligung zu tätigen. Von großem Vorteil ist zudem, dass in Immobilien investiert werden darf und Gewinne ins Ausland transferiert werden dürfen. Diese Bedingungen, zusammen mit den steuerlichen Vorteilen, die das neue Gesetz den Investoren einräumt, erlauben eine Kapitalamortisation innerhalb von nur vier Jahren, wohingegen dieser Wert normalerweise bei durchschnittlich acht Jahren liegt. Mittlerweile konzentrieren sich rund 60% aller ausländischen Direktinvestitionen auf den Tourismussektor (Echtinger 2000, S. 83). Im Zuge der enormen Expansion im Tourismusbereich wurde auch eine Neustrukturierung auf administrativer Seite nötig. Das 1976 gegründete *Instituto Nacional de Turismo* (INTUR) wurde 1994 durch das MINTUR ersetzt, und im gleichen Zug wurden verschiedene, spezialisierte Unternehmen gegründet: die Hotelketten Gran Caribe, Horizontes und Islazul, die Hafenbehörde Puerto Sol, das Transportunternehmen Transtur sowie das Versorgungsunternehmen Abatur, die Hotelshopkette Caracol und die Werbeagentur Publicitur. Cubanacán, das 1987 als erstes „unabhängiges“ Staatsunternehmen gegründete Bindeglied zwischen Investoren und Regierung im Tourismusbereich, wurde in mehrere autonome Gesellschaften aufgeteilt (u.a. Cubanacán Hotels und den Tour-Veranstalter Fantástico etc.). Die kubanische Regierung erreichte mit diesen Umstrukturierungsmaßnahmen die generelle Flexibilisierung des unternehmerischen Handelns sowie eine klarere Aufteilung der Befugnisse im Inneren. Wenngleich die Kontrolle des Tourismussektors nach wie vor auf staatlicher Seite liegt und viele wichtige Entscheidungen sogar der Zustimmung des Exekutivkomitees bedürfen, haben die Reformen der 90er Jahre das Investitionsklima im Land entscheidend verbessert und den Geschäftspartnern Rechtssicherheit geschaffen.

Die positive Entwicklung der Tourismusbranche auf Kuba in den letzten 15 Jahren hätte, obwohl sie ursprünglich aufgrund der desaströsen wirtschaftlichen Lage initiiert und katalysiert wurde, nicht ohne das Engagement der wichtigsten politischen Kreise funktionieren können. In einem Interview mit *Die Zeit* unterstrich Carlos Lage Dávila, Vizepräsident des Staatsrats, diese Haltung noch einmal im Sommer 1999:¹⁴⁴

Para Cuba el sector económico más importante en el futuro será el de los servicios y en particular el turismo: En este sentido, ya en los últimos años hemos convertido al turismo en el factor más dinámico de la economía del país, con un crecimiento promedio anual del 20%.

Bezüglich der ökonomischen Effekte der weitreichenden Investitionen, die im Tourismussektor getätigt wurden, gibt Brundenius (2002, S. 12 f.) zu bedenken, dass die Bruttoeinnahmen pro Tourist seit 1995 abgenommen haben. Ihr Wert lag im Jahr 2001 mit durchschnittlich rund US\$1070 auf dem gleichen Niveau wie zu Beginn des Jahres 1992. Crespo und Suddaby (2000) kommen zu dem Resultat, dass dies teilweise an der kürzeren Aufenthaltsdauer der Touristen auf Kuba liegt: in 1993 waren es durchschnittlich zehn Tage, im Jahr 1999 lediglich noch 7,8 Tage. Brundenius (2002, S. 12) errechnet, dass die Bruttoeinnahmen der Tourismusbranche im Jahr 2000 bei insgesamt US\$2,6 Mrd. hätten liegen können, wenn sich der Anstieg der Pro-Kopf-Einnahmen in der zweiten Hälfte der 90er Jahre fortgesetzt hätte. Neben der verkürzten Aufenthaltsdauer nennt er noch das eingeschränkte Angebot auf der Insel sowie den Trend zu „all inclusive“ Reisen als mögliche Gründe für den Einnahmerückgang pro Tourist. Brundenius (2002, S. 13) macht jedoch auch auf die positive Entwicklung im nationalen Zulieferservice aufmerksam, der seinen Anteil in der Tourismusindustrie von 12% in 1990 auf ca. 65% im Jahr 2001 steigern konnte.

Zusammenfassend bleibt festzuhalten, dass die verstärkte Konzentration auf den Tourismus seit Anfang der 90er Jahre und das solide Wachstum, das diesem Bereich seitdem wiederfahren ist, Zeugnis für den generellen Erfolg dieser nationalen Entwicklungsstrategie ist. Wenngleich die Besucherzahlen in Folge der Geschehnisse des 11. September 2001 sowie der negativen weltwirtschaftlichen Stimmung der vergangenen Jahre stark eingebrochen sind, sehen die Zukunftsprognosen der Branche durchaus gut aus. Ähnlich dem Primärgüterexport

¹⁴⁴ Das Interview wurde von der Zeitung *Opciones* am 13. Juni 1999 reproduziert, woraus dieser Auszug stammt.

ist der Tourismus jedoch ein sehr labiler Wirtschaftsbereich, der für externe Schocks in der Regel recht anfällig und somit nur bedingt von nachhaltiger Wirkung ist. Es ist bis dato fraglich, ob die prognostizierte Besucherzahl von drei Millionen für das Jahr 2005 eingehalten werden kann. Abgesehen davon bleibt der Tourismus jedoch Kubas zweitgrößte Netto-Einnahmequelle und wird durch das bereits angelaufene „upgrading“ besonders im qualitativen Bereich der Hotellerie wahrscheinlich auch die Erträge pro Besucher erneut steigern können. Der potente US-amerikanische Tourismusmarkt, dessen Öffnung Kuba innerhalb kürzester Zeit einen enormen Sprung nach Vorne verschaffen würde, ist mit dem Amtsantritt von George W. Bush erneut in weite Ferne gerückt. Schätzungen gehen von weit über einer Million amerikanischer Besucher allein im ersten Jahr nach dem Wegfall des Embargos aus (vgl. Guadalupe-Fajardo 2001).

3.1.3.2 Der Agrarsektor in der Krise?

Die Landwirtschaftspolitik Kubas hat in den 90er Jahren zwei große Änderungen erfahren, die vielerseits als dritte Agrarreform¹⁴⁵ des Landes bezeichnet werden (vgl. u.a. Deere 1995, S. 13 und Lessmann 1996, S. 15). Zuerst wurde auf der Grundlage eines Politbürobeschlusses vom 10. September 1993 mit der Umwandlung der großen staatlichen Landwirtschaftsbetriebe in ein Netzwerk von Kooperativen (Unidades Básicas de Producción Cooperativa – UBPC) begonnen. Die rechtliche Grundlage für diese Reform stellte das Gesetzesdekret No.142 dar, das vor allem durch die angestrebte Dezentralisierung dieses Sektors sowohl die Motivation der Beschäftigten als auch die Effizienz der Produktionsverfahren steigern sollte. In einem zweiten Schritt wurden durch das Gesetzesdekret No. 191 vom September 1994 die seit 1986 verbotenen, freien Bauernmärkte wieder legalisiert. Obwohl Castro noch im Mai desselben Jahres den Gedanken an die Wiederzulassung verworfen hatte, wurden bis zum 01. Oktober 1994 die Stände für den freien und direkten Verkauf der Agrarerzeugnisse erneut eingerichtet. Nur acht Jahre zuvor hatte die kubanische Regierung die Bauernmärkte, auf denen bis dahin ausschließlich einige wenige private Bauern ihre Überschussproduktion anbieten durften, im Rahmen der *rectificación* für illegal erklärt, da sich eine neue Klassengesellschaft zu entwickeln drohte. Die neue Regelung des Jahres 1994 ging insofern weit über die erste

¹⁴⁵ Im Zuge der ersten beiden Agrarreformen von Mai 1959 und Oktober 1963 war die kubanische Landwirtschaft dreigliedrig strukturiert worden: Der Großteil der landwirtschaftlichen Nutzfläche wurde von staatlichen Betrieben bewirtschaftet; darüber hinaus existierten individuelle Kleinbauern auf ca. 25% des Landes, von denen noch einmal rund ein Viertel in Produktionsgenossenschaften zusammengeschlossen waren.

Variante dieser Märkte hinaus, als dass nun alle Produzenten landwirtschaftlicher Produkte diese frei auf den Märkten vertreiben durften. Von der Vermarktung ausgeschlossen, bleiben jedoch bis heute Produkte wie Frischmilch, Kaffee und Tabak.

Durch die Schaffung der freien Landwirtschaftsmärkte reagierte die Regierung nicht nur auf die seit 1989 bestehende Versorgungskrise, sondern zugleich auf die zunehmende illegale Güterversorgung der Bevölkerung durch ein Netz fliegender Händler. Schätzungen zufolge waren bereits zu Beginn der 90er Jahre rund 60% der Güter und Lebensmittel über den Schwarzmarkt distribuiert worden, was zusammen mit dem Wechselkurs des Peso zum Dollar, der stellenweise 1:200 betrug, fatale Folgen für die gesellschaftlichen Strukturen haben musste. Bereits in den frühen 90er Jahren hatte der Staat mit einer Reihe von Initiativen versucht, das Niveau der landwirtschaftlichen Produktion zu stabilisieren. Unter diesen Experimenten waren z.B. große Mobilisierungskampagnen von Freiwilligen für Arbeitseinsätze auf dem Land, die Rekrutierung von Arbeitslosen und Unterbeschäftigten für zweijährige Abstellung in staatliche Agrarbetriebe sowie erste Schritte in Richtung Dezentralisierung und Selbstversorgung der landwirtschaftlichen Betriebe (vgl. Deere 1995). Die Erfolge dieser Strategien, wie der Anstieg der Nahrungsmittelproduktion im Jahr 1992, waren jedoch nur von kurzer Dauer und führten nicht zuletzt aufgrund der fehlenden Inputs mittelfristig nicht zu nachhaltigen Ergebnissen.

Bis 1993 war es offensichtlich geworden, dass nur mithilfe von radikaleren Maßnahmen der kontinuierliche Niedergang des Landwirtschaftssektors aufgehalten werden konnte. Die Einführung der UBPCs gab den Arbeitern der Staatsfarmen zwar die Möglichkeit, das Land unentgeltlich zu pachten, es bleibt jedoch bis heute nationales Eigentum. Zudem werden die neuen Mitglieder der Kooperativen kollektive Eigentümer der Produktionsstätten und Gerätschaften, die zuvor im Besitz der Staatsbetriebe waren. Die Nationalbank versorgt die Kooperativen mit zinsgünstigen Langzeitkrediten zum Erwerb neuer Maschinen sowie Saatguts und sonstiger Inputs. Prinzipiell wählt die Mitgliedschaft der UBPCs ihr eigenes Management und ist dazu berechtigt, die erwirtschafteten Profite eigenständig zu verteilen. Bezüglich ihres Produktionsplans sowie der Entscheidung, was auf den Feldern hauptsächlich angepflanzt wird, müssen die UBPCs allerdings mit den staatlichen Betrieben verhandeln, denen sie angeschlossen sind. Kritiker sehen daher, trotz der Dezentralisierung und Liberalisierung des Landwirtschaftssektors, einen noch immer zu großen Einfluss des Staates (vgl. Lessmann 1996, S. 16 und Pérez Villanueva 2000).

Bereits im Jahr 1997 kontrollierte der kubanische Staat jedoch nur noch ca. ein Drittel des Agrarlandes, während die UBPCs für insgesamt 42% Landes, 90% der Zuckerrohrproduktion sowie 60% anderer landwirtschaftlicher Güter verantwortlich zeichneten (vgl. Messina Jr. 1999). Momentan gibt es rund 2.850 UBPCs, von denen 45% in der Zuckerproduktion, 25% in der Viehzucht, 8% im Kaffee- und Kakaoanbau sowie 4% im Anbau von Zitrusfrüchten tätig sind. Sie produzieren zusammen ca. 42% der Milch des Landes, 36% der Zitrusfrüchte und 22% des Kaffees.¹⁴⁶

Im Gegensatz zu den derzeit existierenden 1.152 Produktionskooperativen im privaten Sektor (Cooperativas de Producción Agropecuaria – CPAs) haben die UBPCs bis heute eine Art Zwischenhändler in Form der staatlichen Betriebe. Deere (1995, S. 15) sieht hierin die Gefahr, dass die Kooperativen aufgrund sinkenden Engagements von Seiten der Mitglieder ineffizienter arbeiten als dies ohne staatliche Direktiven der Fall wäre und auch die Profitabilität durch die Vorgaben der zu produzierenden Erzeugnisse unterminiert wird. Romero (vgl. FN 146) stellt in diesem Zusammenhang zwar fest, dass die Einrichtung der UBPCs für ein Wachstum der durchschnittlichen Gehälter und des allgemeinen Lebensstandards der Arbeiter gesorgt haben, aber aufgrund der zu niedrigen Autonomie nicht an die Rentabilität der CPAs heranreichen.

Vor dem Hintergrund der durchgeführten Strukturreformen im Agrarsektor – namentlich der Wiedereinführung der freien Bauernmärkte sowie der Umwandlung der Staatsbetriebe in Kooperativen mit relativ hoher Selbstverantwortung – bleibt die Frage nach der generellen Produktionsleistung der wichtigsten Exportgüter in diesem Bereich. Zwar haben die Reformen nachweisbar zu einer besseren Versorgungslage der Bevölkerung, der Eindämmung des Schwarzmarktes, zur Senkung der Arbeitslosigkeit sowie einem ausgeglichenerem Staatsbudget geführt, doch konnten auf dieser Basis auch die Ernte- und Exportergebnisse verbessert werden? Der Zucker ist bis heute Kubas wichtigstes landwirtschaftliches Exportprodukt, und bei einer Gesamtbevölkerung von rund elf Millionen Menschen können auch kleinste Disparitäten im Erntergebnis profunde Konsequenzen für die Volkswirtschaft haben (vgl. Grogg 2001). Der große Einbruch in der Zuckerernte kam 1993 als das Volumen im Vergleich zum Vorjahr um drei Mio. Tonnen oder knapp 42% auf insgesamt 4,2 Mio.

¹⁴⁶ Vgl. hierzu den Artikel „Cuba: Transformaciones económicas y el sector agropecuario en los noventa“ von Antonio Romero Gómez (1999) des *Centro de Investigaciones de la Economía Internacional* (CIEI) der Universität in Havanna: <http://www.redem.buap.mx/t1tony.html> (Stand: 07/2003).

Tonnen sank. Noch im Jahr 1990 hatte die Zuckerernte rund 8,4 Mio. Tonnen betragen. Von 1993-2001 bewegten sich die Volumina schließlich zwischen 3,2 Mio. Tonnen (1998) und 4,3 Mio. Tonnen (1996), wobei das Ergebnis des Jahres 2001 mit 3,6 Mio. Tonnen erneut weit unter den Erwartungen des Zuckerministers Rosales del Toro geblieben war. Im Zuge der Ernte 2001 wurden lediglich 104 der insgesamt 156 kubanischen Zuckermöhlen eingesetzt, was dem Plan der Regierung entsprach, auch in den kommenden Jahren kontinuierlich ineffiziente Mühlen zu schließen, um die profitableren unterstützen zu können. Untersuchungen zufolge operierten die nationalen Zuckermöhlen in 2000 nur mit 76% ihrer nominalen Kapazität und damit deutlich unter den offiziellen Regierungsvorgaben von 80% (vgl. *CubaNews* 2001). Dies ist ein Anzeichen für die nach wie vor schlechte industrielle Basis des kubanischen Zuckersektors, in den die kubanische Regierung in den vergangenen Jahren vor allem im Bereich der Neupflanzungen stark investiert hat.

Obwohl der Zucker in den 90er Jahren als Haupteinnahmequelle Kubas vom Tourismus abgelöst wurde, stellt er aufgrund der großen Arbeitnehmerschaft sowie seiner mittelbaren Wirkung auf andere Industriezweige noch immer ein signifikantes Gewicht in Bezug auf das BSP des Landes dar. Im bisher erfolgreichsten Erntejahr von 1996, nach dem Einbruch der Produktion in 1993, stieg das BSP dementsprechend um 7,8%, wohingegen der Anstieg in 1998 mit dem bis dato schlechtesten Ergebnis der Zuckerindustrie im Vergleich zum Vorjahr nur 1,2% betrug.

Bisher liegen noch keine genauen Zahlen über das Ernteergebnis 2002 vor, aber im Hinblick auf die schweren Schäden, die der Hurrikane Michelle im Oktober 2001 verursachte¹⁴⁷, muss mit einer erneut schlechten Ernte gerechnet werden. Im Jahr 2001 hatte die schlechte Zuckerernte bereits dafür gesorgt, dass die ansonsten guten Wachstumstendenzen in der Landwirtschaft gedämpft wurden: Ohne den Zuckersektor hatte das Wachstum im Agrarbereich 2,3% betragen, insgesamt blieb es jedoch gut unter 2%.¹⁴⁸

Pérez Villanueva (2000, S. 101 f.) bescheinigt dem landwirtschaftlichen Transformationsprozess in Kuba seit Mitte 1993 eine Reihe von guten Ansätzen und Fortschritten:

¹⁴⁷ Laut CEEC (2002, S. 3 und 9) waren durch Michelle über 600.000 ha des Zuckerrohranbaus der Insel betroffen, und es wird mit Ernteeinbußen von ca. 400.000 Tonnen mit einem Gesamtwert von US\$60 Mio. gerechnet.

¹⁴⁸ Vgl. hierzu *Opciones* vom 23.12.2001, S. 6.

- Die generelle Kürzung von Subventionen und die Schließung verlustreicher Industrieanlagen (z.B. Zuckermühlen) im Agrarsektor;
- die Steigerung des Nutzungsgrades der kultivierten Böden durch gezielten Einsatz von Düngern und Pestiziden;
- die Steigerung der Motivation und Produktivität durch veränderte Geschäftsführungs- und Vergütungsmechanismen;
- die Restrukturierung der landwirtschaftlichen Einheiten anhand der Gründung der UBPCs;
- die „Demokratisierung“ des Produktionsprozesses mit größerer Partizipation der Produzenten.

Bei der Evaluierung der strukturellen sowie organisatorischen Veränderungen in diesem Bereich wird jedoch zugleich augenscheinlich, dass die Reformen in vielerlei Hinsicht nicht weit genug gingen, um eine mittel- bis langfristige Nachhaltigkeit in der kubanischen Landwirtschaft zu garantieren. Handlungsbedarf besteht in erster Linie bezüglich der direkteren und effizienteren Gestaltung der Schnittstellen zwischen zentralstaatlicher Administration und Produzenten. Hierbei fällt vor allem auf, dass die UBPCs unter anderem aufgrund der intermediären Organe, die ihnen vorgeschaltet sind, leistungsreduziert arbeiten (vgl. Castañeda/Montalván 1994). Darüber hinaus könnte ein einfaches Anreizsystem für die Landarbeiter und deren Familien die ländliche Arbeitskraft steigern sowie den Lebensstandard in ruralen Gegenden erhöhen.

Im Hinblick auf die Exportfähigkeit der landwirtschaftlichen Produkte sollte prinzipiell mehr Wert auf die Qualität der einzelnen Waren gelegt werden, da diese trotz der guten Böden und des subtropischen Klimas im lateinamerikanischen Vergleich relativ schlecht ausfällt. Die Finanzierung des Einsatzes von Düngern, Pestiziden und neuem Saatgut sowie bei der Modernisierung des landwirtschaftlichen Geräts wird bereits in vielen Fällen in Kooperation mit ausländischen Firmen und Banken verwirklicht, es gibt aber in diesem Bereich noch einen großen Spielraum. Die relativ stabilen Wirtschaftszahlen der letzten fünf Jahre haben auch Kubas Importkapazität erhöht und somit zur allgemeinen Verbesserung der ökonomischen Basis des Landes beigetragen (vgl. Pérez Villanueva 2000, S. 102). Eine Diversifizierung der Produkte sowie deren industrielle Weiterverarbeitung direkt auf der Insel könnten dabei helfen, die Zukunftsfähigkeit des Agrarsektors zu sichern und das Außenhandelsdefizit weiter

zu senken. Der effizientere Einsatz von Humankapital, worin Kuba einen komparativen Vorteil gegenüber anderen Ländern der Region besitzt, zusammen mit weiterführenden Liberalisierungsmaßnahmen, könnte nicht nur in der Landwirtschaft, sondern auch in anderen Bereichen der Wirtschaft zu höheren Skalenerträgen führen. Grundlage hierfür wäre jedoch die Schaffung größerer Freiräume für die einzelnen Wirtschaftsakteure sowie die Reformierung der internen Strukturen, die in vielerlei Hinsicht den Marktmechanismen entgegenstehen.

3.1.3.3 Die neuen Wirtschaftsbereiche

Der mit Abstand erfolgreichste nicht-traditionelle Wirtschaftsbereich Kubas, in den nicht nur die Castro-Regierung¹⁴⁹, sondern auch zahlreiche ausländische Investoren große Hoffnungen für die Zukunft setzen, ist der Biotechnologiesektor. Bereits im Jahr 1962 wurde das *Centro Nacional de Investigaciones Científicas* (CNIC) gegründet, in dem seither Studenten in den Bereichen Biochemie sowie biomedizinische Forschung ausgebildet werden, um die Entwicklung des nationalen Gesundheitssektors voranzutreiben. Dieses Forschungszentrum diente in den letzten Jahrzehnten als Nukleus für die Bildung zahlreicher weiterer wissenschaftlicher Einrichtungen in diesem Bereich. Im Jahr 1986 ersetzte das neu gegründete *Centro de Ingeniería Genética y Biotecnología* (CIGB) im Westen Havannas das seit 1982 bestehende *Centro de Investigaciones Biológicas* (CIB) und läutete ein neues Zeitalter in der kubanischen Biotechnologieforschung ein. Das CIGB beschäftigt sich vornehmlich mit der Produktion von Proteinen und Hormonen zum Gebrauch in der Human- und Veterinärmedizin, der Entwicklung von Impfstoffen besonders für tropische und subtropische Zonen (z.B. gegen Cholera, Hämophilie, HIV etc.), der Produktion von Enzymen gegen Blutgerinnung sowie der Forschung im Bereich des *genetic engineering* von Mikroorganismen, Pflanzen- und Tierzellen (vgl. Elderhorst 1994). Mit einer Belegschaft von inzwischen weit über 1.000 Wissenschaftlern und Mitarbeitern formt das CIGB das Herzstück der nationalen Biotechnologieindustrie. Zwischen 1988-96 investierte die Regierung rund US\$1 Mrd. in das Forschungszentrum, das heute weltweit zu den bedeutendsten Einrichtungen dieser Art außerhalb der Vereinigten Staaten und Europas zählt.

¹⁴⁹ Fidel Castro bezeichnete in seiner Rede vom 29. September 1990 explizit die pharmazeutische und biochemische Industrie neben der Tourismusindustrie als den wichtigsten Wirtschaftsbereich in der Zukunft des Landes; er hatte bereits 1960, wenige Wochen nach dem Erfolg der Revolution, verkündet, dass die Kubaner ein Volk von Wissenschaftlern werden müssten, um sich nachhaltig entwickeln zu können.

Trotz des ökonomischen Einbruchs zu Beginn der 90er Jahre unterstrich der IV. Parteikongress der PCC im Jahr 1991 die Notwendigkeit kontinuierlichem Engagements und Investitionen im biotechnologischen Bereich. Obwohl die Investitionen und somit auch die Forschungs- und Entwicklungstätigkeit an Quantität und Qualität einbüßten, gibt es auf Kuba momentan 200 Institute, 20 Forschungszentren und 100 Produktionsstätten mit insgesamt rund 30.000 Beschäftigten. Es werden bisher 200 Produkte in 52 Länder weltweit exportiert, und der Umsatz beläuft sich schätzungsweise auf US\$150 Mio. jährlich.¹⁵⁰ Die Weltgesundheitsorganisation (WHO) stuft Kuba aufgrund seiner Biotechnologiekapazität inzwischen in Gruppe vier von fünf ein¹⁵¹, da es 18% der nötigen 20% von 260 Basisprodukten herstellt.

Während die Entwicklung der Biotechnologie in den frühen 80er Jahren noch als Strategie zur Erlangung größerer staatlicher Souveränität und Unabhängigkeit von transnationalen Konzernen sowie Industrieländern angesehen wurde und die Produkte vor allem für die nationale Nutzung bestimmt waren, ist dieser Bereich heute ein wichtiges Standbein der kubanischen Wirtschaft (vgl. *The Economist*, 29.11.2003). Es konnte nicht nur die erwartete Importsubstitution durchgesetzt werden, sondern man hat seit 1986 mit einem Investitionsvolumen von ca. US\$3,5 Mrd. (vgl. Fineman 1998) die Produktdiversifizierung soweit vorangetrieben, dass die Insel in einigen Bereichen eine weltweit führende Stellung erlangte. Die wohl größten Erfolge im pharmazeutischen Bereich waren die Entwicklung von Impfstoffen gegen Hepatitis B sowie Meningitis B, die unter den Namen Heberbiovacb und Vamengocbc respektive vermarktet werden. Diese beiden Impfstoffe allein zeichnen für 60% der Exporte des biotechnologischen Sektors verantwortlich. Der patentierte Meningitis B Impfstoff, der bis dato der einzige seiner Art weltweit ist und am Finlay Institut in Havanna entwickelt wurde, wird seit 1999 durch den britischen Pharmaziekonzern *GlaxoSmithKline PLC* mithilfe einer Sonderlizenz sogar in den USA vertrieben. Vamengocbc sowie viele biologische Dünger, Herbizide und Pestizide werden auf dem lateinamerikanischen und karibischen Markt vertrieben: 1989 wurde beispielsweise mit Brasilien ein Vertrag in der Größenordnung von US\$80 Mio. (entsprach acht Mio. Dosen) für den Export des Meningitis Impfstoffes unterzeichnet; in den frühen 90er Jahren folgten Aufträge von Kolumbien, Chile

¹⁵⁰ Vgl. hierzu den Artikel von Mark Fineman „Little-known biotech industry vital to Cuba’s economic future“ im *Miami Herald* vom 14. August 1998.

¹⁵¹ In Gruppe 5 befinden sich momentan lediglich acht führende Industrieländer.

und Argentinien, Kolumbien und Venezuela importieren seit 1993 ebenfalls den Hepatitis B Impfstoff aus Kuba.

Auf die Frage, ob die Biotechnologie die Revolution retten kann (Feinsilver 1993), gibt es bis heute verschiedene Antworten. Der im Jahr 1999 in die USA emigrierte, ehemalige Direktor des CIGB, José de la Fuente (2001, S. 906), bezeichnet die derzeitige Situation der Biotechnologie auf Kuba als hoffnungslos, da sich seiner Aussage nach die politischen Zwänge in den vergangenen Jahren verstärkt hätten und zugleich das ökonomische Hauptaugenmerk der Regierung auf dem Tourismus läge. Nash (1996, S. 77) prognostiziert dem Sektor besonders im Joint Venture Bereich zusammen mit ausländischen Pharmazieunternehmen eine große Zukunft, weil Kuba im Gegensatz zu den meisten anderen Entwicklungsländern über gut ausgebildete Wissenschaftler verfügt und das Lohnniveau sehr niedrig ist. Sie verweist jedoch im Gegenzug auf die aktuellen politischen Hürden in Form zum Beispiel des US-Embargos, aber auch im Inneren im Hinblick auf die schlechten wirtschaftlichen Bedingungen für die Wissenschaftler, denen oftmals sowohl die Perspektive als auch die Anreize fehlen. Sicher ist unterdessen, dass die erfolgreiche Entwicklung des kubanischen Biotechnologiesektors zur Verminderung der Technologielücke zwischen der Insel und den Industrieländern beiträgt und eine inzwischen nicht mehr wegzudenkende Einnahmequelle darstellt, die darüber hinaus im entwicklungspolitischen Kontext eine Menge Prestige mit sich bringt. Durch das relativ große finanzielle Engagement und die bedeutenden wissenschaftlichen Erfolge hat sich Kuba in diesem Bereich eine (Produkt-) Kapazität erschlossen, die im Gegensatz zu den traditionellen Primärgütern einerseits eine höhere Gewinnmarge verspricht und andererseits die wirtschaftliche Integration in die Region katalysieren wird.

3.1.4 Die politischen und sozialen Entwicklungen

Es ist nun bereits 50 Jahre her, dass Fidel Castro eine kleine Gruppe von Anhängern zum Angriff auf die Moncada-Kaserne führte, dem Vorboten der Revolution von 1959. Der charismatische Führer und, zu einem geringeren Maß, sein Bruder Raúl bleiben bis heute die unangefochtenen Machthaber des Regimes (vgl. González 1996, S. 35). Die beiden Brüder haben respektive die Unterstützung sowie die persönliche Loyalität ihrer Anhänger, der *fidelistas* und *raulistas*, von denen viele Guerilla Kämpfer im vorrevolutionären Kuba waren.

Obwohl im personellen Bereich beginnend mit dem IV. Parteikongress vom Oktober 1991 einige Posten in der Führungsebene mit Funktionären jüngerer Generationen besetzt wurden, haben sich die generellen Machtverhältnisse auf Kuba seit Jahrzehnten nicht verändert. Im Zuge der wirtschaftlichen und ideologischen Krise zu Beginn der 90er Jahre formten sich jedoch drei große Gruppen innerhalb der Führungsebene, die unterschiedliche Formeln für die politische und ökonomische Überlebensstrategie des Landes vertraten: namentlich waren dies die *duros*, oder auch Hardliner, die *centristas* (gemäßigte Liberalisten um Raúl Castro) und die *reformistas*, die eine marktwirtschaftliche Orientierung der Ökonomie anstrebten.

Wenngleich Fidel Castro in den vergangenen Jahren seine wohlbekannten Mammutansprachen merklich verkürzt hat und zudem immer öfter auf die eigene Sterblichkeit eingeht, hat er die Zügel bis dato fest in der Hand. Dies beweist nicht nur das harte Vorgehen innerhalb der Partei¹⁵², sondern vor allem die repressiven Maßnahmen gegen Oppositionelle in 1999 und 2003. Nachdem im Frühjahr 1999 bereits eine Reihe von Dissidenten und Journalisten zu hohen Gefängnisstrafen verurteilt worden war, folgte im April 2003 mit der Verurteilung von insgesamt 75 Oppositionellen das wohl härteste Vorgehen gegen regimekritische Personen seit Jahrzehnten.¹⁵³ Die Reaktion des kubanischen *Caudillo*, wie Castro oftmals genannt wird, auf die wirtschaftlichen Liberalisierungsmaßnahmen der 90er Jahren scheint ein immer schärferes Durchgreifen im politischen und gesellschaftlichen Bereich zu sein (vgl. Gratius 1999b). Während er sich gegen die Einführung einiger lebenswichtiger Reformen nicht widersetzen konnte, liegen seine politischen und ideologischen Sympathien eindeutig bei den *duros*, und er bleibt einem fundamentalen Systemwechsel gegenüber nicht zuletzt aufgrund seiner persönlichen Überzeugungen verschlossen.

Die namhafte Journalistin und Castro-Biografin Georgie Anne Geyer sieht in diesem Zusammenhang als eine der bedeutendsten Fragen der vergangenen Jahre an, ob es *fidelismo* ohne Fidel geben kann.¹⁵⁴ In der Tat gibt es bis heute hunderte von Artikeln die sich mit Szenarien politischer Transition im post-Castro Kuba beschäftigen, aber ungleich

¹⁵² Als Beispiel sei an dieser Stelle die Entlassung und der spätere Parteiausschluss des ehemaligen Außenministers Roberto Robaina genannt, der als Reformist galt und in den frühen 90er Jahren in erheblichem Umfang die Integration Kubas in Lateinamerika vorangetrieben hatte.

¹⁵³ Vgl. hierzu den Artikel „The museum of communism“ in *The Economist* vom 02. August 2003, S. 11.

¹⁵⁴ Siehe hierzu ihren Artikel „As Fidel fades“ in *The Washington Quarterly* Vol. 24, Nr.1 (Winter 2001), S. 31.

entscheidender scheinen die derzeitigen Richtungsvorgaben sowie Personalpräferenzen des *máximo líder* zu sein. Geyer (2001) vermerkt hierzu:

He now talks of transition because the succession has become the transition, or his way of succeeding himself. Even as his death draws nearer, it is still dramatically and unmistakably his game. In fact, he is setting it up so that he wins either way it goes or, for that matter, if it does not go at all.

Tatsache ist auf jeden Fall, dass die Castro-Regierung ihren harten politischen Kurs im Inneren beibehalten hat und sich auch im 45. Jahr nach der Revolution nicht durch Druck von Außen irritieren lässt.¹⁵⁵ Im Folgenden wird ein Überblick über die politischen Strömungen in Kuba gegeben, der neben der Führungselite des Landes sowohl auf die institutionellen als auch zivilgesellschaftlichen Akteure eingeht.

3.1.4.1 Politische Akteure und Strömungen

Die konstitutionelle Basis des seit 1959 sozialistisch regierten Staates Kuba, der unter dem Dach der Einheitspartei PCC regiert wird, bildet die 1992 von der Nationalversammlung (*Asamblea Nacional de Poder Popular* – ANPP) stark abgeänderte Verfassung aus dem Jahr 1976. Die höchste Autorität vereinigt sich auf Fidel Castro, der zugleich Staatsoberhaupt, Präsident des Staats- und Ministerrats sowie Generalsekretär der PCC ist. Die Verfassung deklariert Kuba als sozialistische Arbeiterrepublik, die nach Marxistisch-Leninistischen Grundsätzen organisiert ist. In Artikel 5 wird der Staat und die Zivilgesellschaft der PCC untergeordnet, und Artikel 14 der Verfassung definiert den sozialistischen Charakter der Ökonomie, in der sämtliche Produktionsmittel im Besitz des Volkes sind.

Die Regierungsstruktur besteht aus den Komponenten Ministerrat (*Consejo de Ministros*), Staatsrat (*Consejo de Estado*), der Nationalversammlung (ANPP) und der Judikativen. Letztere gliedert sich auf der Grundlage des Artikel 120 der Verfassung von 1976 in einen nationalen Obersten Gerichtshof, 14 Gerichte auf Provinzebene sowie 169 Volksgerichte auf kommunaler Ebene. Die Judikative wird jedoch nicht als unabhängiger Teil der Regierung

¹⁵⁵ Das jüngste Beispiel hiervon waren die von Castro angeführten Protestmärsche gegen die Politik der EU im Juni 2003, bei denen er den spanischen Premierminister Aznar als „kleinen Führer“ und seinen italienischen Kollegen Berlusconi als „Faschisten“ titulierte sowie jegliche gesellschaftlichen Treffen mit EU-Diplomaten bis auf Weiteres untersagte (siehe *The Economist* vom 21. Juni 2003, S. 49).

anerkannt, da sie de facto dem Staatsrat und der ANPP untergeordnet ist und nicht die Autorität besitzt, konstitutionelle Änderungen zu entscheiden. In der Praxis ist das oberste Gericht zudem nicht in der Lage, einzelne Individuen vor der Staatsmacht zu schützen.

Der Ministerrat, eine große Kabinett ähnliche Institution, ist das oberste exekutive und administrative Organ des Staates und besteht aus derzeit 53 Mitgliedern. Namentlich sind dies die Minister auf nationaler Ebene, die Leiter der nationalen Institute sowie die Präsidenten der Provinzregierungen. Der Rat hat weitreichende Machtbefugnisse und ist laut Verfassung für die Organisation und Durchführung der von der ANPP umrissenen Aktivitäten in Politik, Wirtschaft, Kultur, Wissenschaft, Sozialwesen und Verteidigung zuständig. Den inneren Kern des Staatsrates bildet das Exekutivkomitee, das seinerseits aus dem Präsidenten, dem ersten Vizepräsidenten, dem Generalsekretär sowie fünf weiteren Vizepräsidenten besteht. In den Jahren 1994/95 wurde die Zusammensetzung des Ministerrats mehrfach durch Gesetzesdekrete geändert, wobei insgesamt sieben neue Ministerien kreiert und gleichzeitig einige nationale Institute abgeschafft wurden.¹⁵⁶ Unter der Federführung von Carlos Lage Dávila, dem heutigen Vizepräsidenten des Staatsrats und Sekretär des Exekutivkomitees, der zugleich einer der engsten Vertrauten Castros ist, wurden die Ministerien in der zweiten Hälfte der 90er Jahre zunehmend in Richtung Handel und Investitionen reorganisiert.¹⁵⁷

Der Staatsrat dient als das permanente Komitee der Nationalversammlung, wenn diese nicht in Sitzung ist. Er kann Gesetzesdekrete erlassen, Gesetzes- und Verfassungsänderungen vorschlagen sowie Minister bestimmen oder entlassen. Alle Aktivitäten des Staatsrats werden eng mit der Parteispitze der PCC koordiniert, und die insgesamt 31 Mitglieder rekrutieren sich aus Abgeordneten der ANPP, die wiederum allesamt leitende Funktionäre der PCC sind. Momentan sind 16 der 31 Staatsratsmitglieder gleichzeitig Mitglieder des Politbüros der PCC, wodurch sichergestellt wird, dass die Mehrheitsentscheidungen des Rates den Parteidirektiven folgen. Die Verfassungsänderung von 1992 spricht dem Staatsratspräsidenten das Recht zu, im Fall des nationalen Notstands den Oberbefehl über die Streitkräfte zu übernehmen. Laut Verfassung ist der Präsident des Staatsrats gleichzeitig Kubas offizielles Staatsoberhaupt, eine Position, die Fidel Castro seit der Revolution innehält.

¹⁵⁶ Die neu entstandenen Ministerien sind das Ministerium für Wirtschaft und Planung, das Ministerium für Finanzen und Preise, das Ministerium für ausländische Investitionen und wirtschaftliche Kooperation, das Ministerium für Arbeit und soziale Sicherheit, das Ministerium für Hüttenkunde und Elektronik, das Ministerium für Wissenschaft, Technologie und Umwelt sowie das Tourismusministerium.

¹⁵⁷ Siehe hierzu: *CubaNews*, Vol. 8, Nr.9 (September 2000), S. 9 f.

Die kubanische Nationalversammlung wurde auf der Grundlage der Konstitution von 1976 als Legislativorgan gegründet und hat derzeit 601 Mitglieder, die alle fünf Jahre direkt in ihren einzelnen Bezirken gewählt werden. Der Wahlprozess der einzelnen Abgeordneten der ANPP wird durch die lokalen PCC-Massenorganisationen (z.B. CDRs etc.) bestimmt, Wahlkampagnen sind verboten, und die Kandidaten werden für gewöhnlich aufgrund ihrer Systemtreue nominiert. Momentan stammen ca. 70% der ANPP-Mitgliedschaft entweder direkt aus den Reihen der PCC oder gehören einer der Partei angeschlossenen Organisation an. Obwohl der ANPP laut Verfassung die gesetzgebende Gewalt im Staat zufällt, unterwirft sie sich in der Praxis den Entscheidungen des Staatsrats, dessen Mitglieder aus den Reihen der ANPP stammen. Plenarsitzungen finden lediglich zweimal im Jahr statt und dauern meist nicht länger als zwei Wochen, was den debilen Charakter der ANPP unterstreicht. Die ANPP verfügt zudem nicht über einen permanenten Plenarsaal, sondern kommt für die Sitzungen normalerweise im Kongreßzentrum in Havanna zusammen. Der derzeitige Präsident der ANPP, Ricardo Alarcón de Quesada, war bis 1993 kubanischer Außenminister und ist Mitglied des Politbüros der PCC.

Die einzige legal anerkannte Partei des Landes, die PCC, bekam erst mit der Ratifizierung der Verfassung im Jahr 1976 ihre hegemoniale Stellung zugesprochen. Seither gilt sie als leitende Kraft in Gesellschaft und Staat. Zu Beginn der 90er Jahre zählte die PCC knapp eine Million Mitglieder, was ca. 10% der Bevölkerung entsprach. In der vergangenen Dekade ist die Mitgliederzahl jedoch leicht nach Unten gegangen, was zum Teil auf die Tatsache zurückzuführen ist, dass heute über 60% der kubanischen Bevölkerung der post-revolutionären Generation angehören (vgl. Gratius 1999b, S. 81). Die PCC agiert nicht nur als hauptsächliche Quelle der ideologischen Ausrichtung des Landes, sondern bestimmt zugleich die fundamentalen politischen, sozialen und ökonomischen Parameter, nach denen andere Institutionen, vornehmlich der Staat, zu handeln haben. Zusammen mit einem Netzwerk von Massenorganisationen unter ihrer Kontrolle fungiert die PCC als vermittelnde Instanz zwischen Regierung und Gesellschaft, wobei sie ihre Kapazität wiederum aus dem großen Einfluss auf den Staat, die Massenmedien und das nationale Bildungssystem schöpft. Durch die Präsenz der CDRs, die aus insgesamt ca. 80.000 Nachbarschaftskomitees bestehen, nimmt die PCC zudem die Rolle der wichtigsten Kontrollinstanz des Landes wahr.

Nach dem Vorbild der kommunistischen Parteien der ehemaligen Sowjetunion und Osteuropas, begann die PCC im Jahr 1976 im Abstand von gewöhnlich fünf Jahren

Parteikongresse abzuhalten. Der bis dato letzte dieser Art, der V. Parteikongress, fand im Februar 1997 statt und beschloss, neben den üblichen politisch-strategischen Richtlinien für die kommenden Jahre, die Reduktion der Mitglieder des Zentralkomitees der PCC von 225 auf 150. Während der dritte Parteikongress von 1986 die Rektifikationskampagne initiierte, die die Rückkehr zu den sozialistisch-ideologischen Wurzeln der Revolution zum Ziel hatte, kam dem IV. Parteikongress im Jahr 1991 aufgrund der historischen Geschehnisse in Osteuropa besondere Signifikanz zu: Im politischen Bereich verwarf Castro, der zuvor vehement Gorbatschows *Perestroika* kritisiert hatte, zwar die Möglichkeit der Legalisierung alternativer politischer Organisationen, aber auf ökonomischer Ebene sprach sich der Kongress für umfassende Liberalisierungen bezüglich ausländischer Direktinvestitionen sowie Selbstbeschäftigung aus. Darüber hinaus wurde im Rahmen des Kongresses ein weitreichender Generationenwechsel innerhalb der PCC umgesetzt, der vor allem die etablierten Führer im Zentralkomitee sowie im Politbüro betraf, womit Castro seine hartlinige Haltung absicherte.

Das Zentralkomitee (ZK) ist zwischen den einzelnen Parteikongressen die bedeutendste Institution der PCC. Mit seinen nun 150 Mitgliedern sorgt es für die praktische Umsetzung der auf den Kongressen verabschiedeten Programme und überschaut sämtliche Aktivitäten der Partei. Neben der Parteispitze auf nationaler sowie provinzieller Ebene gehören dem Zentralkomitee zudem Mitglieder der kubanischen Streitkräfte, die Führungspersonen der Massenorganisationen und die Leiter der großen Staatsbetriebe an. Die Mitglieder des ZK werden unter den Delegierten der Parteikongresse ausgewählt und haben, trotzdem das Politbüro der PCC faktisch über die alltägliche Regierungsautorität innerhalb der Partei verfügt, ein hohes Ansehen auf staatlicher Ebene. Im Oktober 1990 wurde die bürokratische Struktur des ZK erheblich verkleinert, um die Administration effizienter zu gestalten; hierzu wurden die ehemals 19 Abteilungen des ZK auf insgesamt neun zusammengelegt. Im Falle eines nationalen Notstands ist das ZK mit weitreichenden Befugnissen ausgestattet und kann sowohl nationale politische Organe als auch die Entscheidungen von Ministerien umgehen.

Im politischen System Kubas ist das 25 Mitglieder zählende Politbüro der PCC mit der höchsten Autorität ausgestattet. Die Mitglieder rekrutieren sich aus den Reihen des ZK, wobei seit dem IV. Parteikongress von 1991 ganze elf Mitglieder neu bestimmt worden sind und derzeit gut ein Drittel des Politbüros von den Streitkräften gestellt wird (vgl. Gratius 1999b, S. 78). Im Zuge dieser personellen Umstrukturierung wurden unter anderem der heutige

Kulturminister, Prieto Jiménez, der derzeitige Vizepräsident des Staatsrats, Lage Dávila, sowie der inzwischen degradierte ehemalige Außenminister Robaina González in das Politbüro berufen, von denen zum damaligen Zeitpunkt allesamt unter 50 Jahre alt waren. Der von Castro selbst initiierte Generationenwechsel diente, wie bereits erwähnt, in erster Linie der Absicherung seiner Politik nach Innen: Die Veteranen der Revolution, wie z.B. der vorherige Kulturminister, Hart Dávalos, sowie der einstige Präsident der Föderation Kubanischer Frauen (*Federación de Mujeres Cubanas* – FMC), Vilma Espín, die so genannten *históricos*, hatten ihrerseits eine signifikante Autorität inne. Im Gegensatz dazu hatten die jungen *fidelistas* für Castro den Vorzug, dass sie ihm sowohl ihren politischen Aufstieg verdankten und zur selben Zeit ein nicht so hohes politisches Ansehen genossen, um ihm in irgendeiner Weise gefährlich werden zu können, als auch die Tatsache, dass sich gerade die jüngeren Kubaner besser mit ihnen identifizieren konnten. Es war demzufolge eine Initiative zur Revitalisierung der politischen Kultur der Revolution, bei der zugleich eventuelle Herausforderer Castros geschasst wurden.

Die drei Politiktendenzen, die sich seit 1989 in der kubanischen Führung herausgebildet haben, *duros*, *centristas* und *reformistas*, teilen zwar die generelle Auffassung, dass sich an dem exklusiven Machtanspruch der derzeitigen Regierung, der Souveränität Kubas sowie der Unabhängigkeit von den USA nichts ändern soll, ihre Vorstellungen über den Grad an ökonomischer und politischer Liberalisierung differiert jedoch. Auf dem IV. Kongress der PCC, zwei Jahre nach dem Fall der Berliner Mauer, konnten die Reformer im Land vor dem Hintergrund der wirtschaftlichen Misere einige Erfolge für sich verzeichnen: Es wurde die Glaubensfreiheit beschlossen und die Grundlage für die spätere Verfassungs- und Wahlrechtsreform gelegt. Zudem ging aus diesem Parteitag die graduelle wirtschaftliche Öffnung und Liberalisierung des Landes hervor. Wenngleich die Erwartungen der Reformer in vielen Belangen nicht erfüllt wurden, hatten sie dennoch in dieser Erneuerungsperiode einen für kubanische Verhältnisse beispiellosen Aufwind erhalten. Spätestens ein Jahr vor dem V. Parteikongress, der dem 30. Todestag von Che Guevara gewidmet wurde, meldeten sich die orthodoxen Kräfte im Land zurück (vgl. Pérez-López 1998, S. 396). Im Februar 1996 schoss die kubanische Luftwaffe zwei US-amerikanische Zivilflugzeuge ab, und später im Jahr folgte eine Kampagne gegen liberale Akademiker des *Centro de Estudios sobre América* (CEA), die sich öffentlich für eine Beschleunigung und Ausweitung der Reformen ausgesprochen hatten. Zeitgleich mit der zunehmenden Repression gegen Regimekritiker fand eine weitreichende Militarisierung des politischen Systems statt. Heute sind die Streitkräfte

für das Management zahlreicher Staatsbetriebe zuständig und haben mit dem Zuckerministerium, das von dem *raulista* General Rosales del Toro geleitet wird, seit dem V. Parteikongress eine wirtschaftliche Schlüsselposition unter sich.

Die *duros* repräsentieren bis dato die dominanteste politische Fraktion innerhalb der Führungsebene, da sie im Allgemeinen mit den Vorstellungen Fidel Castros übereinstimmen und beizeiten von ihm geführt werden (vgl. González 1996, S. 40). Sie stehen jeglichen politischen und wirtschaftlichen Reformen bzw. Liberalisierungsmaßnahmen ablehnend gegenüber, sind generell bereit, gegen die innerstaatliche Opposition Gewalt anzuwenden und wehren sich gegen jede Art von Zugeständnissen im Dialog mit Washington. Neben Fidel gehören dieser Gruppe unter anderem die Politbüro-Mitglieder Machado Ventura, Lazo Hernández sowie der Innenminister, Leutnant General Colomé Ibarra, an. Darüber hinaus zählen viele Mitarbeiter des Innenministeriums und einige Parteivorsitzende auf der Provinzebene zu den Hardlinern.

Die *centristas*, zu denen Raúl Castro und der Minister für Wirtschaft und Planung, Rodríguez García, gehören, teilen zwar generell die Haltung der Hardliner in den meisten politischen und sicherheitstechnischen Fragen, stehen jedoch einigen Liberalisierungsmaßnahmen aufgeschlossen gegenüber. Rodríguez war Mitte der 90er Jahre beispielsweise einer der Fürsprecher für größere fiskalische Disziplin und eine Reduzierung der Staatsausgaben. Der Einfluss der *centristas*, zu deren Reihen außerdem der Präsident der ANPP, Alarcón de Quesada, sowie die Generäle Casas Regueiro und Rosales del Toro und der Kulturminister Prieto Jiménez zählen, war besonders in der ersten Hälfte der 90er Jahre, also zu Beginn der Wirtschaftskrise, relativ groß: Mit ihren Vorstößen im Bereich neuer Managementtechniken und der Adoption einiger westlicher Marktmechanismen¹⁵⁸ zur Erhaltung der sozialen Netze und besseren Versorgung der Bevölkerung betraten sie einen politischen Mittelweg für das Überleben der Revolution.

Das Schicksal der *reformistas*, die sich für eine schnellere Bewegung in Richtung Marktwirtschaft, für die stärkere Promotion von Auslandsinvestitionen und eine politische Reform entlang des Gorbatschow-Modells der späten 80er Jahre einsetzen, scheint nach den inneren Entwicklungen der letzten Jahre vorerst besiegelt. Die zuvor prominenteste Person in

¹⁵⁸ Es war z.B. im September 1994 Raúl Castro, der die Wiedereröffnung der freien Bauernmärkte proklamierte.

ihren Reihen, Lage Dávila, muss heute mehr zu den *centristas* gezählt werden, und die früheren Minister für Außenpolitik sowie Wirtschaft und Planung, Roberto Robaina und Oswaldo Martínez, wurden schon vor Jahren ihrer Posten enthoben. Der frühere Nationalbank- und heutige Zentralbankpräsident, Francisco Soberón, ist momentan neben dem Stadthistoriker Eusebio Leal Spengler sowie einer Reihe von Akademikern in Forschungszentren noch der nennenswerteste Reformist auf nationaler Ebene. Er zeichnet für eine Reihe von Reformen im kubanischen Bankensektor verantwortlich und gilt als Experte des internationalen Finanzsystems.

Obwohl der heute 77jährige Fidel Castro besonders seit dem V. Parteikongress von 1997 unnachgiebiger denn je scheint, sowohl was innenpolitische als auch außenpolitische Zugeständnisse angeht, bleibt zudem zu hinterfragen, welche Rolle die kubanische Zivilgesellschaft, das Militär und die zahlreichen Massenorganisationen im politischen Prozess spielen. Auf der institutionellen Ebene gelten neben der PCC die Streitkräfte (*Fuerzas Armadas Revolucionarias* – FAR) und das Innenministerium (*Ministerio del Interior* – MININT) zu den Hauptakteuren. Das *Ministerio de las Fuerzas Armadas Revolucionarias* (MINFAR) entstand aus dem profundesten Teil der Revolution, dem *Ejército Rebelde*, wohingegen sich das MININT mit Unterstützung des Obersten Sowjets und des KGB gründete (vgl. Donate-Armada 1996, S. 284).

Die Militarisierung der kubanischen Bevölkerung begann direkt im Anschluss an den Sturz Batistas und zieht sich bis zum heutigen Tag wie ein roter Faden durch die Entwicklung des Landes. Mithilfe der *Brigadas Estudiantiles Universitarias „José Antonio Echevarría“* (BUJAE) und der *Milicias Nacionales Revolucionarias* (MNR), zwei Institutionen, die dem *Ejército Rebelde* angehörten, begann die Organisation und Kontrolle der Zivilgesellschaft nach militärischer Disziplin. Es folgte die erste militärische Mobilisierung der gesamten Bevölkerung vor dem Hintergrund der Oktoberkrise im Jahr 1962 und ab 1966 die Vorbereitung der *gran zafra* von zehn Mio. Tonnen Zucker für das Jahr 1970. Ende der 60er Jahre gründete sich das *Batallón de la Milicia Universitaria*, um an den Hochschulen neue Kader zu rekrutieren, und in den 80er Jahren folgte die Gründung der *Milicias de Tropas Territoriales* (MTT), eine Variante der MNRs. Nach dem I. Parteikongress vom Dezember 1975 wurde es ruhiger um die FAR, aber mit der wachsenden Liberalisierung im wirtschaftlichen und gesellschaftlichen Bereich in der ersten Hälfte der 80er Jahre begann erneut eine Phase der stärkeren Militarisierung des Landes: Vor dem Hintergrund der

Rektifikationskampagne von 1986 gewann das Militär erneut zunehmend an Bedeutung und Macht und realisierte 1989 unter dem persönlichen Protektorat von Fidel Castro die Intervention sowie Restrukturierung des MININT. Seitdem ist die institutionelle Stellung der FAR, die mit General Colomé Ibarra zugleich den Innenminister stellen, stärker ausgeprägt denn je. In den 90er Jahren wurde das aktive Personal der Streitkräfte mit momentan ca. 80.000 Dienstätigen zwar mehr als halbiert, jedoch scheint dies eher die logische Konsequenz aus der Neuorientierung auf den wirtschaftlichen Bereich zu sein¹⁵⁹, die Raúl Castro seit den späten 80er Jahren protegiert hat (vgl. González 1996, S. 46).

Während sich die FAR selbst eher als Verteidiger der kubanischen Nation als Ganzem und der einfachen Leute gegen die Aggression von Außen ansieht, identifiziert sich das MININT mehr mit dem generellen Schutz des Regimes, sprich der Regierung, des Staates, der Partei und den Massenorganisationen auf Grundlage der sozialistischen Ideologie. Das MININT ist konsequenterweise für die Überwachung der Bevölkerung unter anderem durch die CDRs zuständig und geht mit seinen einzelnen Organen gegen Dissidenten, Menschenrechtsaktivisten und politische Opponenten vor. Als Institution muss das MININT zu der Fraktion der *duros* gezählt werden, da seine Mitarbeiter im Falle eines Regimewechsels eindeutig die schwersten Konsequenzen zu befürchten hätten. Trotzdem lässt sich konstatieren, dass das MININT zumindest gelegentlich bei Entscheidungen hinter den *centristas* um Raúl Castro steht.¹⁶⁰

Die allgemeine Charakterisierung des kubanischen Sozialismus durch die permanente politische Ambivalenz begründet ihrerseits durch die militärische Kontrolle der Bevölkerung gemäß den Vorgaben der Machtelite um Fidel Castro zeigt sich wohl am besten anhand des Netzwerks der CDRs. Diese Massenorganisation, die strukturell nach dem Pyramidenprinzip von nationaler bis auf Stadtteil- und Straßenblockebene aufgebaut ist, untersteht zugleich dem MININT und dem MINFAR. Sie gilt allein aufgrund ihrer hochrangigen Führungsebene, der großen Mitgliederzahl sowie des eng geflochtenen Netzwerks aus Spitzeln als die mächtigste der zahlreichen Massenorganisationen des Landes. Gegründet am 28. September 1960 als

¹⁵⁹ Momentan verfügt das Militär über die Kontrolle der Ministerposten in den Bereichen Kommunikation, Transport, Häfen und Handelsmarine, Fischerei, Zivile Luftfahrt, Staatsreserven, Justiz, Höhere Bildung und Zucker; außerdem hat es die Leitung von einigen der profitabelsten kubanischen Unternehmen inne, wie z.B. des Tourismus- und Transportkonglomerats *Gaviota* sowie der Baufirma *Union de Empresas Constructoras* (vgl. u.a. Suchlicki 2000, S. 128).

¹⁶⁰ So z.B. mehrfach geschehen im Zuge der Liberalisierungsmaßnahmen auf dem Gipfel der Wirtschaftskrise in der ersten Hälfte der 90er Jahre, als der Unmut der Bevölkerung die interne Sicherheit zu gefährden schien.

Überwachungsorgan besonders in den Wohngebieten und innerhalb der Familien, verteilen sich heute rund acht Millionen Mitglieder auf insgesamt 121.000 einzelne Komitees im ganzen Land. Dies entspricht einem Anteil von mehr als 88% der Bevölkerung über 14 Jahre, die im Wesentlichen zwei Aufgaben zu erfüllen haben: Erstens soll die Revolution verteidigt werden, indem „der Feind“, sprich jedwede Opposition innerhalb des Staatsgebietes, ständig überwacht wird und seine Bewegungen und Kontakte kontrolliert werden; an zweiter Stelle steht die permanente Überwachung und Kontrolle der Zivilgesellschaft in den jeweiligen Nachbarschaften (vgl. Donate-Armada 1996, S. 288).

Wenngleich die Führungspersonen der CDRs auf regionaler Ebene (in Provinzen und Zonen), in den Nachbarschaften und den Straßenblocks (*cuadras*) gleichermaßen mit dem MININT und dem MINFAR vernetzt sind, untersteht der nationale Koordinator direkt den Streitkräften.¹⁶¹ Hierdurch wird dem militärischen Ursprung dieser Massenorganisation Rechnung getragen, in der jedes Mitglied automatisch einen Posten in der Landesverteidigung inne hat und umgekehrt, sämtliche Militärs der Jugendorganisationen oder der Partei sowie die Mitglieder der *Federación de Mujeres Cubanas* (FMC) ihrerseits Mitglieder eines CDR sein müssen. Noch heute sind die CDRs, wie bereits in den 60er Jahren, neben ihren Aufgaben zur Prävention einer Konterrevolution für die Rationierung und Distribution von Lebensmitteln und industriellen Gütern auf „libretas“ (Bezugsscheine) verantwortlich. Darüber hinaus gehört seit den späten 80er Jahren die verstärkte Kontrolle und eventuelle Anzeige von Delinquenten und Müßiggängern zu ihren Aufgaben, die nach ihrer Denunzierung regelmäßig zu so genannten Disziplinierungsmaßnahmen entweder ins Gefängnis oder zur Arbeit auf das Land entsandt werden. Gerade diese Aufgabe hat im Zuge des Anstiegs der Arbeitslosigkeit zu Beginn der 90er Jahre besonders in den Städten entscheidend zur zunehmenden Unpopularität der CDRs beigetragen.

Die *Federación de Mujeres Cubanas* (FMC) ist mit heute rund 3,8 Mio. Mitgliedern oder ca. 82% aller weiblichen Personen über 14 Jahren eine weitere sehr einflussreiche Massenorganisation des Landes. Sie wurde am 23. August 1960 durch den Zusammenschluss von mehreren pre-revolutionären Frauenorganisationen gegründet und ist seitdem ähnlich den CDRs auf nationaler, regionaler und städtischer Ebene organisiert. Alle fünf Jahre findet der nationale Kongress der FMC statt, bei dem die Mitglieder des Nationalen Komitees sowie des

¹⁶¹ Näheres hierzu siehe: Amaro, Nelson (1996): Decentralization, local government and citizen participation in Cuba, In: Cuba in Transition, ASCE-Meeting in Miami, FL, August 8-10, 1996, S. 275 ff.

Sekretariats gewählt werden. Mehr noch als in den westlichen Staaten gilt auf Kuba die Frau nach wie vor als „gute Seele des Hauses“ und bestimmt in der Regel alleinig über die familiären Finanzentscheidungen sowie die Haushaltsführung. Donate-Armada (1996, S. 287) konstatiert demzufolge, dass die PCC die Rolle der kubanischen Frau in der Gesellschaft sowie deren generell großen emotionalen Einfluss dazu benutzt, gerade auf der schwer erreichbaren Familienebene die ideologische Propaganda zu kommunizieren.

In den Anfängen hatte die FMC selbst noch wichtigere Funktionen inne und war vielfach in den Bereichen der Schulbildung und der öffentlichen Gesundheit involviert. Nicht zuletzt durch die Vorgabe, dass eine Mitgliedschaft in der FMC nur bei gleichzeitiger Mitgliedschaft in einem CDR möglich ist und sich somit die Aufgabenbereiche zugunsten der CDRs überschneiden, hat die FMC eine Menge ihrer ehemaligen Einflussmöglichkeiten in der Zivilgesellschaft eingebüßt. Momentan beschränken sich die Funktionen der FMC mehr auf symbolische Akte zu verschiedenen Feierlichkeiten sowie die Pflege ihrer internationalen Kontakte. Trotz der zurückgehenden Bedeutung der FMC in der heutigen Zeit gründet sich ihr Prestige auf die Erfolge bei der Promotion von Frauen in nahezu allen beruflichen und gesellschaftlichen Bereichen: Heute sind gut 62% aller kubanischen Hochschulabsolventen Frauen; sie stellen ca. 50% Ärzteschaft des Landes, sind mit 45% an der gesamten staatlichen Arbeitnehmerschaft beteiligt und stellen 22% der Delegierten des Staatsrates.

Kubas Jugendorganisation, die *Unión de Jóvenes Comunistas* (UJC) entstand auf dem I. Jugendkongress im April 1962 durch den Zusammenschluss der *Asociación de Jóvenes Rebeldes* (AJR) und der *Unión de Pioneros Rebeldes* (UPR). Sie unterstützt seit ihrer Gründung mehrere kleinere Studenten- und Jugendorganisationen¹⁶², leistet ideologische Erziehungsarbeit an der Basis, sorgt für die Rekrutierung neuer Generationen und ist für die moralische und politische Aufklärung der Jugendlichen zuständig. Der UJC gehören derzeit ca. 530.000 Mitglieder bis zum Alter von 30 Jahren an, die sich auf mehr als 37.500 Basiskomitees im ganzen Land verteilen. Die Jugendorganisation gilt allgemein als das Einstiegs- und Profilierungsorgan für eine Karriere in der PCC und hat schon viele politische Persönlichkeiten im post-revolutionären Kuba hervorgebracht, wie z.B. den heutigen Außenminister Felipe Pérez Roque sowie seinen Vorgänger Roberto Robaina und den

¹⁶² Darunter befinden sich u.a. die *Federación de Estudiantes Universitarios* (FEU) sowie die aus der UPR entstandene Kinderorganisation *Unión de Pioneros de Cuba* (UPC), die beide in der ein oder anderen Form der Organisation der UJC unterstehen.

Vizepräsidenten Carlos Lage, von denen die zwei Letztgenannten ehemals Präsidenten der FEU waren (vgl. Zeuske 2000, S. 141).

Die Arbeiterbewegung Kubas hatte sich bereits in den 30er Jahren des letzten Jahrhunderts nach dem Prinzip des Syndikalismus organisiert und 1939 ihre Dachorganisation, die *Central de Trabajadores de Cuba* (CTC), gegründet. Sie hatte noch vor der Revolution maßgeblich an der Verfassung von 1940 mitgearbeitet und sich bei der Organisation des Zuckersektors sowie für die Rechte der Hafendarbeiter eingesetzt. Obwohl die CTC heute gut 96% aller Arbeiter in den Reihen ihrer Mitglieder hat, die auf 20 nationale Syndikate verteilt sind, ist ihr gesellschaftlicher und politischer Einfluss spätestens seit dem I. Parteikongress von 1975 marginal: Vor dem Hintergrund der damaligen Umstrukturierung des Arbeitsministeriums (MINTRAB) fand eine rigorose Demontage der CTC statt, die sie bis heute ohne nennenswerte Partizipationsmöglichkeit lässt.

3.1.4.2 Der kubanische Arbeitsmarkt

Die ökonomischen Strukturreformen in Kuba haben seit Beginn der 90er Jahre die Situation auf dem nationalen Arbeitsmarkt drastisch verändert. Während im Jahr 1989 noch rund 95% aller Beschäftigten für den Staat tätig waren, sank dieser Anteil bis Ende der letzten Dekade auf 76% (vgl. Ferriol Muruaga et al. 1997, S. 17). Entscheidend hierfür waren die Gesetzesdekrete der Jahre 1993/94 über die Ausübung von Arbeit auf eigene Rechnung (*cuentapropismo*) und die Wiedereinführung der freien Landwirtschafts- und (Kunst-) Handwerksmärkte. Obwohl unumstritten ist, dass diese Liberalisierungsmaßnahmen besonders während der schwersten Krisenjahre sowohl die Ernährungssituation der Bevölkerung verbessert als auch das Staatsdefizit¹⁶³ gesenkt haben, wird die Selbstbeschäftigung vor allem in der Nationalversammlung und in den Reihen der PCC noch immer kontrovers diskutiert. Die Argumente dagegen zielen besonders auf die große Konkurrenz für die Staatsbetriebe auf dem Arbeitsmarkt, die Gefahr von Kriminalität bei der Beschaffung der jeweiligen Inputs und auf die ideologische Diskrepanz bei der Legalisierung dieser kapitalistischen Strukturen ab. In der Tat steht die Regierung bis dato vor einem Dilemma: Die strikten staatlichen Einschränkungen darüber, wer selbstständiger Arbeit

¹⁶³ Die Vorteile für den Staat sind zum einen die höheren Steuereinnahmen und zum anderen die Ersparnisse durch das Absinken der Arbeitslosigkeit, das wiederum die Reduzierung der Kompensationszahlungen für entlassene Arbeiter zur Folge hatte.

nachgehen darf sowie über Umfang und Art der Tätigkeit verhindern einerseits potentielle steuerliche Mehreinnahmen und andererseits enorme Ersparnisse bei den Arbeitslosenkompensationen. Sieht man davon ab, dass die Regierung in Realität ohnehin vielfach nicht die Möglichkeit besitzt, diese Restriktionen umzusetzen und deren Einhaltung zu kontrollieren, würde die zu erwartende, deutliche Verschiebung der Arbeitskräfte vom staatlichen in den privaten Sektor unweigerlich zum graduellen Verlust der wirtschaftlichen sowie politischen Macht führen. Der Anstieg der Produktion und die wachsende Akkumulation von Kapital im informellen Sektor hätte zur Folge, dass sich durch die Zahlung besserer Löhne in diesem Bereich die Ungleichheiten innerhalb der Bevölkerung und somit auch die Unzufriedenheit derer verstärken würde, denen die Ausübung selbstständiger Arbeit verwehrt bleibt. Kurz gesagt, müsste die Regierung damit rechnen, die allgemeine Verbesserung der wirtschaftlichen Situation im Land mit der Unterminierung des derzeitigen politischen Systems bezahlen zu müssen.

Nach der Einführung einer progressiven Einkommenssteuer für *cuentapropistas* im Jahr 1996¹⁶⁴, einer zunehmend großen Wettbewerbssituation in den besonders beliebten der insgesamt 184 autorisierten Bereiche¹⁶⁵ und des schwer zu akquirierenden Eigenkapitals bei Markteintritt hat sich die Zahl der Selbstständigen auf rund 170.000 eingependelt.¹⁶⁶ Mit nur ca. 4,4% aller Beschäftigten des Jahres 2000 stellt der *cuentapropista*-Sektor jedoch nach wie vor einen fast zu vernachlässigenden Faktor auf dem nationalen Arbeitsmarkt dar.

¹⁶⁴ In einer Studie über die Selbstbeschäftigung in Kuba hat Jatar-Hausmann (1999, S. 91 ff.) herausgefunden, dass weit über 50% der *cuentapropistas* die Steuerlast als Hauptproblem dabei empfinden, sich auf dem Markt zu etablieren.

¹⁶⁵ Dies sind beispielsweise das Kunsthandwerk, Essens- und Getränkestände, Restaurants (*paladares*), Personenbeförderung sowie Schuhproduktion und Zimmervermietung.

¹⁶⁶ Einen detaillierteren Überblick über die Schwierigkeiten des Sektors gibt der Artikel „Cuba reduce aún más la iniciativa privada“ von Mauricio Vicent, *El País* vom 04.03.2001.

Table 12: Kuba: Ausgewählte Arbeitsmarktindikatoren, 1995-2002

Indikator \ Jahr	1995	1996	1997	1998	1999	2000	2001	2002
Beschäftigung Insgesamt* (Tausend)	3591,0	3626,7	3705,2	3753,6	3821,3	3843,0	k.A.	k.A.
Davon: Männer	2240,8	2275,7	2329,5	2354,8	2392,9	2397,4	k.A.	k.A.
Frauen	1350,2	1351,0	1375,7	1398,8	1428,4	1445,6	k.A.	k.A.
Landwirtschaft/ Fischerei	835,0	842,5	933,1	921,6	912,6	937,9	k.A.	k.A.
Herstellende Industrie	634,6	641,3	585,7	577,0	637,1	615,0	k.A.	k.A.
Groß- u. Einzelhandel/ Tourismus	388,3	391,6	435,3	446,5	482,0	473,6	k.A.	k.A.
Arbeitslosigkeit (%)	8,1	7,6	7,1	6,2	6,2	5,4	4,1	3,3
Ø Lohnniveau/ Monat (Peso)	194	202	206	207	222	234	k.A.	k.A.

*Personen \geq 15 Jahre

Quelle: International Labor Organization (ILO), LABORSTA (Stand: 09/2003)

Nach dem Krisenjahr 1995, in dem die Arbeitslosigkeit im Land auf den bisherigen Höchststand von 8,1% gestiegen war, ist die Quote stetig gesunken und hat mit 3,3% im Jahr 2002 den bisher niedrigsten Wert seit Ende der 80er Jahre erreicht. Der Anteil der Frauen an den Beschäftigten betrug im vergangenen Jahr 37,6% und lag damit geringfügig unter den Werten der meisten westlichen Länder.¹⁶⁷ Die meisten Beschäftigten finden sich noch immer im Bereich des Öffentlichen Dienstes, der Landesverteidigung und sozialer Dienstleistungen, wo im Jahr 2000 mehr als 1,2 Mio. Personen beschäftigt waren.¹⁶⁸ Die nächstkleineren Wirtschaftssektoren gemessen an ihrer Arbeiterschaft sind die Landwirtschaft (inkl. Fischerei), die Erzeugende Industrie und der Groß- und Einzelhandel (inkl. touristische Dienstleistungen).

Die Angaben über das durchschnittliche nationale Lohnniveau reichen je nach Quelle von knapp 200 Peso bis zu über 350 Peso pro Monat. Der Durchschnittswert, den die ILO auf der Basis von offiziellen Informationen des MINTRAB angibt, liegt momentan bei rund 240

¹⁶⁷ Nach Angaben der ILO betrug beispielsweise in Deutschland der Anteil der Frauen an den Gesamtbeschäftigten im Jahr 2002 rund 43,9% (vgl. hierzu <http://www.ilo.org>; Stand: 10/2003).

¹⁶⁸ Dieser Bereich wird auf Grundlage der *International Standard Industrial Classification of all Economic Activities* (ISIC-Rev.2) von 1968 als Unterbereich 9 bezeichnet.

Peso/Monat, wobei davon auszugehen ist, dass gerade die *cuentapropistas* sowie Beschäftigte im Tourismussektor ein Vielfaches hiervon verdienen. Jatar-Hausmann (1999, S. 102) fand zudem heraus, dass unter den Selbstständigen die Personen im Nahrungsmittel-Dienstleistungssektor mit durchschnittlich 8000 Peso pro Monat (entspricht ca. US\$360 in 2003) mit großem Abstand Kubas Spitzenverdiener sind. Mesa-Lago (2002, S. 5 f.) beziffert die Differenz des Realeinkommens von Lohnempfängern im Staatssektor zu den im Privatsektor tätigen Personen für das Jahr 2002 mit einem Verhältnis von 12.500 zu 1 (1995: 829 zu 1). Seinen Nachforschungen zufolge verdienen die Besitzer der so genannten *paladares* (private Restaurants mit bis zu 12 Sitzplätzen) nicht selten mehrere zehntausend US Dollar pro Monat. Die Ungleichheiten bei den Einkommen (siehe auch Kap. 3.1.4.3 dieser Arbeit) und die geringen Anreize für Beschäftigte im Staatssektor haben generell die Effekte einer regressiven Einkommensverteilung, geringer Arbeitsstabilität sowie eines Absinkens der Arbeitsproduktivität. Letztere fiel im Zeitraum zwischen 1989-93 um 30%, erholte sich in den darauf folgenden Jahren partiell wieder, lag im Jahr 2000 jedoch noch immer rund 12% unter dem Level von 1989 (vgl. Mesa-Lago 2002, S. 6).

Die Altersverteilung auf dem Arbeitsmarkt spiegelt grundsätzlich die demographischen Daten der sehr jungen kubanischen Bevölkerung wider: Rund 74% der Arbeiter und Arbeitssuchenden des Landes sind unter 44 Jahre alt, nur 0,03% sind unter 17 Jahre alt und 63% sind zwischen 24 und 44 Jahren (vgl. Jatar-Hausmann 1999, S. 99). Eine sehr ähnliche Altersverteilung fand die Autorin im privaten Sektor, in dem ebenfalls rund 63% zwischen 24-44 Jahren alt sind. In der kubanischen Arbeiterschaft verfügen rund 23% über einen Universitätsabschluss, 6,9% über eine weiterführende Schulausbildung, und ca. 56% der Beschäftigten haben eine technische Schule besucht (ebenda, S. 101).

Kuba hat bis heute 88 internationale Arbeitsabkommen ratifiziert, von denen jedoch seit 1976 insgesamt zwölf, besonders in den Bereichen des Mindestalters (*edad mínima*) sowie bezahlter Urlaube (*vacaciones pagadas*) und Nachtarbeit (*trabajo nocturno*), wieder aufgekündigt wurden. Einen ständigen Streitpunkt zwischen der ILO und der kubanischen Regierung stellen die Rolle und der Schutz der Gewerkschaften auf der Insel dar. Von Gewerkschaftsseite wird die ILO regelmäßig auf die Missachtung der Abkommen Nr.87 und 98 über die gewerkschaftliche Freiheit und das Recht zur kollektiven Verhandlung durch die kubanische Regierung aufmerksam gemacht. Zu einer Zuspitzung der Situation kam es im Frühjahr 2003 vor dem Hintergrund der Verhaftung einiger führender Gewerkschaftsvertreter:

Unter Hinweis auf die Gesetze Nr. 88 sowie 62 der nationalen Verfassung über die Verteidigung der wirtschaftlichen und politischen Souveränität der Republik Kuba wurden die Generalsekretäre von CUTC und CTDC¹⁶⁹, Pedro Pablo Álvarez Ramos und José Orlando González, verhaftet und zu langen Gefängnisstrafen verurteilt. Der Generaldirektor der ILO, der Chilene Juan Somavía, verurteilte die Aktionen schwer konnte jedoch bis dato nichts bewirken.

3.1.4.3 Einkommensverteilung und soziale Gerechtigkeit

Im Fall Kubas ist es relativ schwierig, ein auch nur annähernd adäquates Bild der Einkommensverteilung innerhalb der Bevölkerung zu bekommen, da die Regierung bisher noch keinerlei Statistiken hierüber herausgegeben hat. Togores (1999) ging bei ihrer Untersuchung deshalb von den verfügbaren Daten des so genannten *Consumer Price Index* (CPI) aus und errechnete auf der Basis der Nominallöhne einen Verfall der Reallöhne von 44,4% zwischen 1989-98. Dies entspricht verhältnismäßig genau den Schätzungen der CEPAL (2000b), die für dieselbe Periode ein Absinken der realen Durchschnittslöhne um 45,2% ermittelte. Im selben Zeitraum verfielen die Gehälter im Staatssektor dramatisch während die Einkommen im privaten Sektor signifikant anstiegen. Wie Mesa-Lago (2002, S. 3 f.) konstatiert, liegt das Verhältnis zwischen den Einkommen der Spitzenverdiener und dem durchschnittlichen Lohn eines Staatsbediensteten derzeit nicht selten bei 10.000 zu 1. Eine offizielle Studie über die wirtschaftliche Situation der Haushalte in Havanna¹⁷⁰ vom März 2000 stellte fest, dass das Pro-Kopf-Durchschnittseinkommen bei 198 Peso lag, 53,4% der Haushalte hatten ein Pro-Kopf-Einkommen zwischen 50 und 150 Peso und 14% hatten ein Einkommen von weniger als 50 Peso.¹⁷¹

Die kubanische Regierung schuf im Jahr 1994 ein neues Anreizsystem, um die Versorgung strategisch wichtiger Wirtschaftsbereiche (z.B. Tourismus, Bergbau, Tabak und Elektrizität etc.) mit qualifizierten Arbeitskräften sicherzustellen. Im Jahr 2000 profitierten rund 1,2 Mio. Arbeitnehmer, also knapp ein Drittel der gesamten Arbeiterschaft des Landes, von einem derartigen Bonus, der von Rodríguez (2000) auf rund US\$19 pro Monat beziffert wird.

¹⁶⁹ Gemeint sind die Gewerkschaften *Consejo Unitario de Trabajadores de Cuba* (CUTC) und *Confederación de Trabajadores Democráticos de Cuba* (CTDC).

¹⁷⁰ Vgl. hierzu: Oficina Territorial de Estadísticas de la ciudad de La Habana (2000): Encuesta sobre la situación económica de los hogares; La Habana.

¹⁷¹ Siehe u.a. den Artikel von Dalia Acosta „Hard times persist in Havana“, *Inter Press Service*, 06. Juli 2001.

Weitere 1,5 Mio. Arbeiter erhielten Belohnungen in Form von Kleidung und Nahrungsmitteln. Materielle Anreize in Form von höheren Löhnen sowie Nahrungsmitteln und anderen Gütern erhalten auch die kubanischen Angestellten ausländischer Firmen und Joint Ventures, jedoch reichen diese in der Regel nicht an die Einkommen der Selbstständigen heran (Mesa-Lago 2002, S. 6).

Ein weiteres Indiz für die ungleiche Einkommensverteilung innerhalb der Bevölkerung ergibt sich mittelbar aus der strukturellen Entwicklung der Sparkonten. Togores (1999, S. 7 ff.) stellte für den Zeitraum von 1994-97 eine zunehmende Konzentration bei der prozentualen Verteilung der Sparguthaben nach dem Wert der Einlagen fest: Im Jahr 1994 hatten 61,7% der Konten Sparguthaben von bis zu 200 Peso, was 36% der gesamten Spareinlagen entsprach, und 2,2% hatten Guthaben von mehr als 10.000 Peso (entsprach 36% der Spareinlagen); bis 1997 hatte sich der Anteil der Konten mit einem Guthaben bis 200 Peso auf 65,9% erhöht, wobei sie nur noch für 2,4% der gesamten Spareinlagen standen. Im selben Zeitraum war die Zahl derer mit Sparguthaben von über 10.000 Peso auf 3% und die damit verbundenen Spareinlagen im Verhältnis zu den Gesamtsparanlagen auf 46,4% gestiegen. Im Jahr 1994 gab es keine Sparkonten mit mehr als 50.000 Peso Guthaben, 1997 machten diese 0,1% der Konten aus und repräsentierten das Äquivalent von 5,3% aller Ersparnisse. Mesa-Lago (2002, S. 10) stellt zudem fest, dass im Jahr 2000 13% aller Konten Einlagen von mehr als 2.000 Peso hatten, was rund 85% aller Ersparnisse entsprach; sechs Jahre zuvor hatte der Anteil respektive noch bei 14% und 77,8% gelegen. Hieraus lässt sich ein klares Anwachsen der Konzentration bei Ersparnissen erkennen und eine zunehmende Disparität der Einkommensverteilung ableiten.

Unter Zuhilfenahme der durchschnittlichen Kosten eines Nahrungsmittelkorbs, der Differenz zwischen diesen Kosten und den durchschnittlichen Pro-Kopf-Einkommen sowie einer Aufteilung der Bevölkerung in Einkommensklassen errechnete Togores (1999) den *Amartya Sen Index*. Der Index kombiniert zwei Variablen: das Auftreten von Armut bzw. der Prozentsatz der Gesamtbevölkerung unter der Armutsgrenze (basierend auf einem durchschnittlichen Nahrungsmittelkorb) und den Gini-Koeffizienten über die Distribution der durchschnittlichen Einkommen unter den Armen.¹⁷² Basierend auf zwei verschiedenen

¹⁷² Die Gleichung lautet wie folgt: $SI = H [I + (1 - I) G]$, wobei H den Anteil der Armen an der Gesamtbevölkerung repräsentiert, I für die prozentuale Lücke zwischen dem durchschnittlichen Einkommen der Armen und der Armutsgrenze Z (bestimmt durch den Wert des essentiellen Nahrungsmittelkorbs) steht und G den Gini-Koeffizienten darstellt (vgl. Togores 1999, S. 12).

Varianten¹⁷³ kommt die Studie zu dem Schluss, dass im Jahr 1995 entweder 61% (Variante II) oder 67% (Variante I) der kubanischen Bevölkerung als arm galten und die Schwere der Armut (SI) entweder 39,7% oder 41,8% betrug. Die Autorin relativierte das Ergebnis unter Verweis auf staatliche Transferleistungen und freie soziale Dienste wie Bildung, Gesundheitsfürsorge und andere Sozialleistungen, die nicht in die Rechnung miteingingen. Sie bestätigte jedoch, dass in diesem Kontext die steigenden Preise einen nachteiligen Effekt auf die wirtschaftliche Situation der Bevölkerung hätten.

Es ist unstrittig, dass in Kuba seit 1989/90 die Ungleichverteilung der Einkommen aufgrund von generellen Veränderungen auf dem Arbeitsmarkt sowie der induzierten innen- und außenwirtschaftlichen Liberalisierungsmaßnahmen zugenommen hat. Gegen Ende der 80er Jahre hatte der Gini-Koeffizient für das gesamte Land noch 0,25 betragen, wohingegen er sich im städtischen Bereich bis 1998 auf schätzungsweise 0,38 erhöhte (vgl. Ferriol Muruaga 1997). Verglichen mit anderen lateinamerikanischen Staaten, deren Werte zwischen 0,42-0,60 liegen, scheint die Ungleichheit bei der Verteilung der monetären Einkommen im Fall Kubas noch verhältnismäßig akzeptabel zu sein. Eine weitere Unbekannte bleibt jedoch nach wie vor der Zugang, die Verteilung und das wertmäßige Volumen von Überweisungen aus dem Ausland. Jüngsten Schätzungen zufolge haben heute rund 60% der Kubaner Zugang zu Devisen aus dem Ausland, die sich laut CEPAL (2001) im Jahr 2000 auf ca. US\$720 Mio. beliefen. Aufgrund der meist informellen Kanäle, durch die das Bargeld ins Land kommt, und der nicht nachvollziehbaren Distribution innerhalb der Bevölkerung, ist davon auszugehen, dass die Disparitäten zum Teil noch weit über den Schätzungen einiger Autoren liegen.

Im Zuge der Krisenjahre erhöhte der kubanische Staat die Ausgaben für soziale Dienste zwischen 1989-98 nominal um 26%, also um knapp 3% pro Jahr (Togores 1999). Mesa-Lago (2002, S. 28 f.) errechnete unter Berücksichtigung des CPI jedoch ein erhebliches Absinken der realen Ausgaben pro Kopf von insgesamt 78% für die Periode 1989-93; seinen Angaben zufolge lagen die Aufwendungen im Sozialbereich im Jahr 1998 noch immer rund 40% unter dem Level von 1989. Vor diesem Hintergrund stellt sich die Frage, ob, und wenn ja, in welchem Ausmaß sich die steigende Einkommenskonzentration innerhalb der Bevölkerung, die Reduktion der realen Ausgaben des Staates im Sozialwesen sowie die anhaltenden

¹⁷³ Variante I geht von einem durchschnittlichen Monatseinkommen von 240 Peso aus, Variante II von 290 Peso.

ökonomischen Probleme des Landes auf die Entwicklung wichtiger sozialer Indikatoren in den 90er Jahren ausgewirkt haben. Dies soll im Folgenden geklärt werden.

3.1.4.4 Die Entwicklung der kubanischen Gesellschaft in den 90er Jahren anhand sozialer Indikatoren

Kuba galt in den vergangenen Jahrzehnten, besonders im direkten Vergleich mit anderen Entwicklungsländern nicht nur Lateinamerikas, als Musterbeispiel eines sozial ausgewogenen Landes mit einem überdurchschnittlich guten Gesundheits- und Bildungssystem (vgl. Watson 1994, S. 111). Bereits in den frühen 60er Jahren hatte die Regierung eine Alphabetisierungskampagne begonnen sowie die kostenlose Gesundheitsversorgung eingeführt. Die sozialen Errungenschaften, die sich daraus bis heute ergeben haben, werden nicht nur innerhalb der Region, sondern weltweit anerkannt. Die Castro-Regierung war zugleich immer darauf bedacht, diese prestigeträchtigen Erfolge im sozialen Bereich national wie auch international zu kommunizieren und sie als Argumente für generelle politische Entscheidungen heranzuziehen.¹⁷⁴ Fraglich ist jedoch, wie sich die wirtschaftlichen Probleme des Landes nach 1989/90, die hiermit verbundenen Liberalisierungsmaßnahmen sowie die allgemeinen demographischen Entwicklungen auf die Gesellschaft ausgewirkt haben.

¹⁷⁴ Dies soll jedoch keineswegs die fraglos soziale Überzeugung Castros schmälern, auf dessen persönliches Engagement die positive Entwicklung des kubanischen Gesundheitssystems zurückgeht: Ein frühes Beispiel für die grundsätzliche Einstellung der Revolutionäre gegenüber humanitärem Fortschritt gibt der Austausch der rund 1.100 Gefangenen der Schweinebucht-Invasion gegen US\$53 Mio. in Medikamenten und Babynahrung im Dezember 1962.

Tabelle 13: Kuba: Ausgewählte demographische und sozioökonomische Indikatoren, 1990-2002

Indikator \ Jahr	1990	1998	2000	2002
Gesamtbevölkerung (Tausend)	10628	11115	11199	11273
Urbanisierung (%)	74,8	77,6	79,9	79,9
Bevölkerungswachstum (%)	1,0	0,4	0,4	0,3
Lebenserwartung bei Geburt (Jahre)	75,3	76,0	76,7	76,7
Kindersterblichkeit (pro 1.000 Geburten)	10,0	7,5	7,3	7,3
Unterernährte Menschen (% der Bevölkerung)	5	17	18	k.A.
Alphabetisierung* (% der Bevölkerung)	94,8	95,7	96,4	96,7
Ärzte pro 10.000 Einwohner	53,0	56,8	58,2	k.A.
HDI	0,877	0,729	0,795	k.A.

*Personen \geq 15 Jahre

Quelle: UNDP (1997, 2000 und 2003); Mesa-Lago (2002); FAO: The State of Food Insecurity in the World 2001; World Bank: Cuba at a Glance 2002; <http://www.aladi.org/> (Stand: 10/2003); Ferriol Muruaga (1997)

Eine weit verbreitete Methode zur Bestimmung des Entwicklungsstands einer Gesellschaft ist der *Human Development Index* (HDI), der sich aus insgesamt vier Variablen zusammensetzt: der allgemeinen Lebenserwartung bei der Geburt, der Fähigkeit lesen und schreiben zu können (adult literacy rate¹⁷⁵), der Teilnahme an primärer, sekundärer und tertiärer (Aus-) Bildung als Prozentsatz der Gesamtbevölkerung sowie dem realen Pro-Kopf-Einkommen. Im Fall Kubas ist zu erkennen, welche Auswirkungen die wirtschaftliche Krise des Landes in den 90er Jahren auf die Entwicklung des HDI hatte: Während der Wert für das Jahr 1990 noch bei 0,877 gelegen hatte, sank dieser bis 1994 auf 0,666 ab bevor er sich wieder erholte und für das Jahr 2000 mit 0,795 angegeben wurde (vgl. UNDP 1997, 2003). Das *United Nations Development Programme* (UNDP) hatte Kuba in 1990 noch auf Platz 39 von insgesamt 130 mit dem HDI bewerteten Ländern geführt, bereits vier Jahre danach war Kuba auf Platz 89 von 173 abgerutscht, schaffte jedoch bis ins Jahr 2000 den erneuten Aufstieg auf Platz 55 von 174 (vgl. UNDP 2000, 2003). Im direkten Vergleich mit insgesamt 22 weiteren Ländern Lateinamerikas und der Karibik, belegte Kuba im Jahr 2000 hinter Argentinien, Chile, Uruguay, Costa Rica und Mexiko den sechsten Platz bezüglich der HDI-Werte.

¹⁷⁵ Nur Personen im Alter von 15 und mehr Jahren.

Ausgehend von dem HDI entwickelte das kubanische Forschungszentrum *Centro de Investigaciones de la Economía Mundial* (CIEM) in Kooperation mit dem UNDP im Jahr 1999 den so genannten *Indice de Desarrollo Humano y Equidad* (IDHE). Dieser nimmt neben den Variablen des HDI zudem Angaben über die Trinkwasserversorgung der Bevölkerung, den Zugang zu Medien, die Ärztedichte sowie weitere ökologische und Gender-Variablen in die Berechnung auf. Kuba erreichte auf Grundlage dieser modifizierten Indexvariante mit einem IDHE-Wert von 0,8246 in 1999 hinter Uruguay Platz zwei im lateinamerikanisch-karibischen Vergleich (vgl. UNDP 2000, S. 157 f.).

Trotz der Krisenjahre kann Kuba nach wie vor sehr gute Werte bei der allgemeinen Lebenserwartung, der Säuglings- und Kindersterblichkeit, der Alphabetisierungsrate der Bevölkerung sowie der Ärztedichte vorweisen und muss hierbei auch den internationalen Vergleich nicht scheuen.¹⁷⁶ Eine eher beunruhigende Entwicklung hat jedoch die Nahrungsmittelversorgung der Bevölkerung in den 90er Jahren genommen: Wenngleich die Wiedereinführung der freien Bauernmärkte die katastrophalen anfänglichen Versorgungsengpässe abmildern konnte, waren im Jahr 2000 rund 18% der Kubaner unterernährt, also mehr als dreieinhalb mal so viele wie zu Beginn der Krise (FAO 2001, S. 51). Die Pro-Kopf-Nahrungsmittelproduktion ging im gleichen Zeitraum um jährlich 6,5% zurück, und das Pro-Kopf-Kalorienangebot schrumpfte von täglich 2880 kcal auf 2445 kcal im Jahr 1999. Die Auswirkungen dieser Entwicklung auf soziale Indikatoren wie z.B. die Kindersterblichkeit werden sicherlich nicht sofort, sondern erst mittel- bis langfristig zu spüren sein, aber im Zusammenhang mit einer zunehmend ungleichen Einkommensverteilung und den steigenden Konsumentenpreisen können sie durchaus zur sozialen Unzufriedenheit innerhalb der Bevölkerung beitragen.

Ähnlich negative Tendenzen sind im Bildungsbereich zu beobachten: Seit 1989/90 hat Kuba, dessen Quote von Wissenschaftlern und Ingenieuren in Forschung und Entwicklung (FuE) bei überdurchschnittlichen 1.611 pro Million Menschen liegt¹⁷⁷, einen beispiellosen Rückgang bei der sekundären und tertiären Ausbildung erlebt. Die Einschreibungszahlen in der

¹⁷⁶ Brasilien beispielsweise hatte in 2001 eine Alphabetisierungsrate von 87,3% und eine Lebenserwartung von durchschnittlich 67,8 Jahren, in Südafrika konnten im selben Jahr nur ca. 85% der Bevölkerung lesen und schreiben, und die Lebenserwartung lag dort bei nicht mehr als 50,9 Jahren; in der Türkei lagen die Werte respektive bei 85,5% und 70,1 Jahren (vgl. HDR 2003).

¹⁷⁷ Zum Vergleich lag der Anteil an FuE Personal pro Million Menschen in Lateinamerika und der Karibik bei 286 im Jahr 2001 (vgl. World Bank: Cuba at a glance 2002 und UNDP: HDR 2003).

sekundären Bildung lagen Ende der 90er Jahre 10% unter dem Level von 1989, und die Studentenzahlen¹⁷⁸ verzeichneten im gleichen Zeitraum einen Rückgang um etwas mehr als 50% (vgl. Mesa-Lago 2002, S. 15). Verglichen mit anderen Ländern der Region hat Kuba noch immer einen relativ großen Vorsprung in Humankapital, jedoch zeichnen vor allem die fehlenden ökonomischen Anreize für Wissenschaftler, Ingenieure und Mediziner ein düsteres Bild für die Zukunft.

3.2 Die Position Kubas in einer neuen Weltordnung

Es ist viel passiert in Kuba seit dem Ende des Kalten Krieges, und die Veröffentlichungen über die politische Transition des Landes sowie mögliche Zukunftsszenarien beschäftigen inzwischen bereits die zweite Generation von Wissenschaftlern. Dennoch waren die innenpolitischen Veränderungen bis dato minimal, und die politische Elite Kubas bezeichnet eine Mögliche Transition des Landes noch immer als Rückschritt (vgl. Dirmoser 1999). Doch welche Bedeutung kommt der Außenpolitik in diesem Geflecht von politischer Stagnation auf der einen und ökonomischer Liberalisierung auf der anderen Seite zu? Wie hat sich die Rolle Kubas seit dem Umbruch in Osteuropa verändert und welche Fortschritte aber auch Rückschläge gab es in den internationalen Beziehungen?

Fernández (1993, S. 41 ff.) fasste die Herausforderungen der kubanischen Außenpolitik in den 90er Jahren wie folgt zusammen:

The 1990s are the twilight of Cuba's revolutionary foreign policy. [...] The overarching challenge ... is to redefine the islands position in the world. The regime's foreign policy in the 1990s has a bicameral heart: its elements are economics and politics. [...] The politics of Cuba's international relations cannot be divorced from the turn toward a foreign economic policy.

Die Erkenntnis, dass Kubas internationale Beziehungen in einem besonderem Maß durch ökonomischen Pragmatismus charakterisiert sind, ist nicht neu. Seit dem Untergang der Sowjetunion und damit verbunden des Handels- und Wirtschaftshilfesystems zwischen dem Ostblock und Kuba lässt sich die intensive Suche nach neuen Wirtschaftspartnern als die

¹⁷⁸ Nicht berücksichtigt sind hierbei die Sozialwissenschaften und Sport.

treibende Kraft hinter der diplomatischen Offensive des Landes identifizieren. Die Priorität lag in der Vergangenheit und liegt auch am Anfang des neuen Jahrtausends beim Schutz des politischen Regimes und der Revolution. Hierzu ist jedoch die Überwindung der wirtschaftlichen Probleme von existentieller Bedeutung, so dass die Strategie der Regierung verstärkt auf die Attraktion ausländischer Investitionen, die Suche nach neuen Märkten, die Promotion neuer Wirtschaftsbereiche und Exportprodukte (z.B. Biotechnologie, Tourismus etc.) sowie die Vertiefung der wirtschaftlichen Kooperation abzielt.

Bei der zu beobachtenden Ableitung der Außenpolitik von der restriktiven, sozialistisch-kommunistischen Innenpolitik des Landes stellt sich jedoch die Frage, inwieweit dies im Bereich der internationalen Beziehungen durchsetzbar ist und aufrecht erhalten werden kann (vgl. Hernández-Moltó 1994, S. 44). In den Jahrzehnten des Kalten Krieges waren eher ideologische und politische als ökonomische Überlegungen die Determinanten der kubanischen Außenpolitik, was vor dem Hintergrund der Einbindung des Landes in den RGW wirtschaftlich umsetzbar war. Somit ist das wahrhaft Neue in der kubanischen Außenpolitik seit 1989/90 die Tatsache, dass mittlerweile ökonomische Aspekte eine größere, wenn nicht sogar die entscheidende Rolle spielen (vgl. Robaina González 1994, S. 55 f.). Die Konstanten der kubanischen Politik, wie u.a. der revolutionäre Nationalismus sowie Anti-Amerikanismus, stehen im Widerspruch zu einigen relevanten Transformationen der letzten 15 Jahre. Namentlich sind dies das Ende der bipolaren Welt, die internationale Diskreditierung des Marxistisch-Leninistischen Modells, die Internationalisierung der Menschenrechte, der Bedeutungsrückgang der großen Dritte Welt Bewegungen (z.B. G-77, Blockfreienbewegung), die Globalisierung der Weltwirtschaft sowie der weltweite Trend zu Privatisierung und Integration (vgl. Fernández 1993, S. 46). Einer der Wege Kubas, sich diesen globalen Transformationen anzupassen, war die Neuorientierung in den Handelsbeziehungen verbunden mit der Liberalisierung im Bereich der Auslandsinvestitionen.

Das Dilemma der kubanischen Außen(wirtschafts-)politik stammt von dem kontradiktiven Anspruch, zugleich öffnendes und abwehrendes Element zu sein. Hieraus werden sich einerseits weiterhin periodisch Probleme in den bilateralen und multilateralen Beziehungen des Landes ergeben¹⁷⁹ und andererseits Auswirkungen auf die Gesellschaft zu erwarten sein. In diesem Zusammenhang ist nicht zu vergessen, dass Kuba bis heute nicht den großen

¹⁷⁹ Ein Beispiel hierfür ist der zwischen der EU und Kuba entbrannte Streit über die Menschenrechtsverletzungen in der ersten Hälfte des Jahres 2003, woraufhin beide Seiten mit der Aussetzung diplomatischer Treffen drohten.

internationalen Finanzinstitutionen angehört, was den ohnehin schweren Stand dieses kleinen, wirtschaftlich labilen Landes nochmals erschwert.

Im Folgenden werden die Beziehungen Kubas zu den Vereinigten Staaten, dem ehemaligen sozialistischen Block Osteuropas sowie zur Europäischen Union zwischen 1989/90 und heute dargestellt.

3.2.1 Das Verhältnis zwischen den USA und Kuba

Man ist geneigt, die Kubapolitik der Vereinigten Staaten als ein Relikt der Vergangenheit anzusehen. Heute, fast 15 Jahre nach dem Fall der Berliner Mauer und der Desintegration des Ostblocks, scheint der Kalte Krieg zwischen der letzten verbliebenen Supermacht und der kleinen Karibikinsel aktueller denn je. Die Beziehungen zwischen den beiden Staaten, die gerade einmal 130 Kilometer voneinander entfernt liegen, sind nun seit über 40 Jahren angespannt und haben mehr als einmal die Welt in Atem gehalten. Seit der kubanischen Revolution von 1959 war das oberste Ziel der US-Politik, einen Machtwechsel auf der Insel zu realisieren – auf die eine oder andere Art (vgl. u.a. Bernell 1994, Schwab 1999). Während des Kalten Krieges war die amerikanische Außenpolitik in erster Linie durch eine anti-kommunistische Haltung determiniert, die speziell für Castros Kuba harte Restriktionen zur Folge hatte. In der Ära nach dem Kalten Krieg, die vornehmlich durch die fortschreitende Globalisierung charakterisiert ist, scheint das fortdauernde US-Embargo gegen Kuba ein schmerzhaftes und dennoch ineffektives Mittel zu sein, um das anvisierte Ziel einer demokratischen Transition zu erreichen (vgl. Zimbalist 1993).

Ebenfalls ein Relikt aus der Vergangenheit und zugleich Zeichen für eine Geschichte von über hundert Jahren problembehafteter Beziehungen zwischen den beiden Staaten stellt die US-Militärbasis in Guantánamo Bay dar. Sie wurde im Jahr 1903 an die USA verpachtet¹⁸⁰ und ist spätestens seit der Revolution eine Art Sinnbild für die Paradoxie des bilateralen Verhältnisses. Nach kurzweiligen Versuchen während der Nixon-Administration und zu

¹⁸⁰ Die Castro-Regierung hat jedoch die Annahme der Pachtzahlungen der USA bis heute stets verweigert und verbrennt jährlich in einer öffentlichen Zeremonie den Scheck.

Beginn der Reagan-Ära, einer Normalisierung der Beziehungen entgegen zu arbeiten¹⁸¹, wurden die Maßnahmen in den 90er Jahren erheblich verschärft (vgl. Petras/Morley 1996).

Es waren vor allem zwei Gesetze, die Ausdruck für die härtere Gangart der USA gegen Kuba in den 90er Jahren waren: der *Cuban Democracy Act* (CDA) von 1992, nach seinem Sponsor, dem demokratischen Kongressabgeordneten Robert Torricelli aus New Jersey, auch „Torricelli bill“ genannt sowie der *Cuban Liberty and Democratic Solidarity Act* (LIBERTAD) von 1996, auch als „Helms-Burton law“ bekannt nach seinen Sponsoren, dem republikanischen Senator Jesse Helms aus North Carolina und dem republikanischen Kongressabgeordneten Dan Burton aus Indiana.

Durch die Verabschiedung des CDA am 15. Oktober 1992 verschärfte die damalige Bush-Administration das bestehende US-Embargo gegen Kuba, indem sie im Ausland ansässigen Tochtergesellschaften von amerikanischen Unternehmen den Handel mit Kuba untersagte und ein allgemeines Reiseverbot für US-Amerikaner nach Kuba aussprach.¹⁸² Darüber hinaus bot das Gesetz die Grundlage für die Anlegeverweigerung von Schiffen in amerikanischen Häfen, die zuvor in Kuba festgemacht hatten (vgl. Roy 1997). Das Gesetz verfolgte inhaltlich den Zweck, eine „friedliche Transition zur Demokratie“ durchzusetzen und hatte entgegen der Meinung vieler Kritiker nicht nur die Straffung des ökonomischen Embargos, sondern zugleich die breite Unterstützung der Zivilgesellschaft durch Förderung von Nichtregierungsorganisationen (NGOs) sowie von Individuen der Opposition zum Ziel (vgl. Rieff 1996). Zudem sprach sich das Gesetz für die Ausweitung und Liberalisierung der Telekommunikation zwischen den USA und Kuba aus. Besonders diese Taktiken, die als „Track II“ bekannt wurden, erhielten in den ersten Jahren der Clinton-Administration unter dem vormaligen Unterstützer Torricellis und späterem Kuba-Sonderberater des Weißen Hauses, Richard Nuccio, oberste Priorität. Die US-Regierung wandte sich in der Folgezeit mehr der aktiven Ermutigung humanitärer NGOs zu, anstatt einzelne Dissidenten zu fördern (vgl. Robinson 1995). Der hierdurch verfolgte Plan, eine breitere Oppositionsbewegung innerhalb der kubanischen Bevölkerung zu schaffen¹⁸³, schien kurzzeitig aufzugehen, da das

¹⁸¹ Interessenvertretungen mit vornehmlich konsularischen Aufgaben bestehen seit 1977 in den jeweiligen Hauptstädten und operieren offiziell unter dem Schutz der Schweizer Botschaften.

¹⁸² Für eine übersichtliche Darstellung der nationalen und internationalen Reaktionen auf die Verabschiedung des CDA siehe Kaplowitz (1998, S. 153 ff.).

¹⁸³ Eine der Initiativen unter den Track II Bestimmungen war die staatliche, finanzielle Unterstützung eines Menschenrechtsprojekts unter der Leitung von *Freedom House*, einer humanitären NGO, das zur Verbreitung von Informationen, der humanitären Hilfe für politisch Verfolgte sowie der Bereitstellung materieller Hilfe von demokratischen Gruppen auf Kuba gedacht war (vgl. u.a. Kaplowitz 1998, S. 177 f.).

Toricelli-Gesetz zeitlich mit der schweren Wirtschaftskrise des Landes koinzidierte (vgl. USITC 2001, S. 3-33 f.; Menendez 1998).

Die erwartete Massenmobilisierung fand jedoch trotz der zunehmenden gesellschaftlichen Unzufriedenheit aufgrund der Nahrungsmittelknappheit nicht statt, sondern die Track II Strategie erwies sich im Gegenteil als ineffizient und zugleich kontraproduktiv: Die Castro-Regierung reagierte auf die induzierte, interne Unterminierung der Ideologie erwartungsgemäß mit energischen Restriktionen gegen die eigene Bevölkerung und besonders gegen intellektuelle Kreise, wodurch die oppositionellen Kräfte des Landes erneut zurückgeworfen wurden (vgl. Kaplowitz 1998, S. 178). Die ersten Amtsjahre von Präsident Clinton waren dementsprechend von einigen Änderungen des Embargos geprägt. Im Juli 1993 orderte die Regierung das Finanzministerium an, gegen amerikanische Firmen vorzugehen, die Telefondienstleistungen nach Kuba anboten, woraufhin fünf Unternehmen, die in diesem Bereich mit *Bell Canada* kooperierten, ebenfalls mit hohen Geld- und Haftstrafen gedroht wurde. Mitte 1994 reagierte Castro auf vorherige Unruhen in Havanna schließlich mit der Ankündigung, dass seine Regierung nicht länger ausreisewillige Kubaner von ihrer Flucht abhalten werde. Innerhalb eines Monats verließen daraufhin rund 30.000 Menschen meist auf selbstgebauten, seeuntüchtigen Booten die Insel in Richtung Florida. Die USA und Kuba kamen binnen einer Woche in Verhandlungen überein, dass von kubanischer Seite „effektive Maßnahmen zur Verhinderung illegaler Ausreise in die USA“ ergriffen werden würden; zugleich billigten die Vereinigten Staaten jährlich insgesamt 20.000 Kubanern Einreisevisa zu (vgl. Falk 1998, S. 178 f.). Im Oktober 1995, wenige Monate nachdem sich die beiden Staaten über den endgültigen Verbleib der über 20.000 Kubaner auf der Guantánamo Militärbasis geeinigt hatten, hob die Clinton-Administration die Generallizenz auf, auf deren Basis Wissenschaftler, Journalisten sowie Amerikaner kubanischer Abstammung frei nach Kuba reisen durften. Bis zum heutigen Tag benötigen amerikanische Reisende für jede Einreise nach Kuba eine spezielle Lizenz vom US-State Department.

Den negativen Höhepunkt erreichte die Kubapolitik der Clinton-Administration¹⁸⁴ Mitte März 1996, als der Präsident das Helms-Burton Gesetz unterzeichnete. Neben anderen Bestimmungen droht es jenen ausländischen Unternehmen Strafverfolgung an, die auf Kuba Geschäfte machen und gibt US-Staatsbürgern generell das Recht, ausländische Investoren zu

¹⁸⁴ Für eine detaillierte Auflistung der Gesetzesinitiativen, die unter Präsident Clinton in den 106. Kongress der Vereinigten Staaten eingebracht wurden, siehe u.a. *Congressional Information Service* (2000).

verklagen, die von ehemals amerikanischem Eigentum (i.S.v. Gebäuden, Immobilien) auf der Insel Gebrauch machen. Dieser Gesetzesvorstoß, der erstmals im Februar 1995 diskutiert worden war, war damals vom Weißen Haus mit Verweis auf zu erwartende internationale Reaktionen der Handelspartner abgelehnt worden. Nachdem die kubanische Luftwaffe jedoch im Februar 1996 (ein Wahljahr in den USA) zwei zivile Flugzeuge der anti-Castro Bewegung „Brothers to the Rescue“ abgeschossen hatte, gab die Clinton-Administration dem Druck vornehmlich der exilkubanischen Gemeinde in Florida nach und verabschiedete das LIBERTAD.¹⁸⁵ Das Gesetz beinhaltete zahlreiche neue Bestimmungen¹⁸⁶, die das Embargo signifikant veränderten: Zum einen kodifizierte es sämtliche bis 01. März 1996 existierenden Regularien und entthob somit den Präsidenten seiner Stellung, auf politische Entwicklungen in Kuba direkt reagieren zu können, was nun dem Kongress obliegt (Title I, Section 102); zum anderen gibt es allen US-Bürgern das Recht¹⁸⁷, jeden vor einem amerikanischen Gericht zu verklagen, der mit Eigentum handelt, das ehemals von der kubanischen Regierung nationalisiert wurde (Title III). Unter *Section 103* verbietet das Gesetz allen US-Bürgern und Einwohnern jedwede Finanzierung und Kreditleistungen, die zur Transaktion von enteignetem Eigentum dienen. *Section 104* verpflichtet die Regierung der Vereinigten Staaten dazu, gegen die Aufnahme Kubas in die internationalen Finanzinstitutionen zu stimmen, solange ein demokratisches Umfeld auf der Insel nicht wiederhergestellt ist. *Title IV* spricht schließlich der US-Immigrationsbehörde das Recht zu, sämtlichen Staatsangehörigen anderer Länder die Einreise in die USA zu verweigern, wenn sie in den Handel von konfisziertem Eigentum verwickelt sind.¹⁸⁸

Das Gesetz verfügt weiterhin, dass das Embargo gegen Kuba in Kraft bleibt bis eine Transitionsregierung eingesetzt wird, die insgesamt acht Anforderungen erfüllt und in vier zusätzlichen Faktoren vorzeigbare Erfolge erzielt hat: Unter diesen Anforderungen sind u.a. die Legitimation jeglicher politischer Aktivitäten, die Freilassung aller politischer Gefangener, die Auflösung des gesamten staatlichen Geheimdienstapparats sowie das

¹⁸⁵ Clinton hatte sich während des Präsidentschaftswahlkampfes von 1992 bereits aktiv für die Verabschiedung des Torricelli-Gesetzes ausgesprochen und damals besonders auf die Unterstützung der hispanischen und exilkubanischen Wählerschaft gesetzt.

¹⁸⁶ Siehe hierzu u.a.: Statement on signing the Cuban Liberty and Democratic Solidarity Act, In: Weekly Compilation of Presidential Documents, Vol. 32, Nr. 11, 18.03.1996, S. 479 f.

¹⁸⁷ Dieses Recht wird sogar auf Menschen übertragen, die zum Zeitpunkt der Konfiszierung (01. Januar 1959 oder später) keine US-Bürger waren (vgl. Roy 1997, S. 80); die Rechte in Title III werden derzeit jedoch bis auf weiteres nicht ausgeübt (vgl. McCormally/Skandera 2000, S. 5).

¹⁸⁸ Für einen detaillierten Überblick über die Korrelation des Helms-Burton Gesetzes mit nationalem sowie internationalem Recht siehe Roy (1997).

öffentliche Engagement bezüglich freier, gleicher Wahlen und der Ausschluss der Castro-Familie von dem Transitionsprozess (vgl. Kaplowitz 1998, S. 180).

Vor dem Hintergrund der generellen Straffung der Sanktionen und des zugleich außerterritorialen Charakters des Helms-Burton Gesetzes stand die Amtszeit von Präsident Clinton ganz im Zeichen einer irrationalen amerikanischen Kuba-Politik, die nicht zuletzt auf den politischen Druck der exilkubanischen Gemeinde in den USA zurückzuführen ist (vgl. Kaufman Purcell 1999). Vor allem die politische Macht der *Cuban American National Foundation* (CANF), deren Einfluss besonders in den beiden Staaten Florida und New Jersey, zwei Schlüsselstaaten bei jeder Präsidentschaftswahl, seit Mitte der 80er Jahre enorm angewachsen ist, hat die hartlinige Politik geprägt (vgl. Pérez 2000, Zimbalist 1993). Die CANF, deren Mitglieder nicht selten erfolgreiche Geschäftsleute sind, hat bei der Verabschiedung des CDA und des LIBERTAD jeweils eine entscheidende Rolle gespielt. Besonders letzteres Gesetz hat noch einmal eine bedeutende ökonomische Komponente zu der ohnehin sehr emotionalen Kuba-Politik der USA hinzugefügt.

Die Kritiker des Embargos, innerhalb und außerhalb der Vereinigten Staaten¹⁸⁹, sind sich weitgehend einig darüber, dass dieses nicht nur ineffizient und obsolet, sondern zudem illegal ist (vgl. Smith 1997, S. 2; Petras/Morley 1996). Einige der am häufigsten genannten Argumente dagegen, die größtenteils im Einklang mit Sanktionstheorien stehen, sind:

- Sanktionen neigen in der Regel dazu, eine vereinigende Kraft im Zielland zu sein (vgl. u.a. Kaplowitz 1998, S. 190);
- Sanktionen, die sich zugleich gegen dritte Parteien richten (Helms-Burton), sind für gewöhnlich weniger erfolgreich¹⁹⁰;
- Die Erfolgchancen der Sanktionspolitik sinken bei fehlender Unterstützung einflussreicher nationaler Wählerschaften (vgl. Smith 1997, S. 2; Schwartzman 2001);
- Die Sanktionen führen durch ihre wirtschaftlichen Auswirkungen im Zielland zur ungewollten Konsequenz der Stärkung der Hardliner.

¹⁸⁹ Bereits vor der Verabschiedung von Helms-Burton sprachen sich im Jahr 1995 in der UN-Generalversammlung insgesamt 117 Staaten gegen das US-Embargo aus und nur drei dafür, darunter Usbekistan und Israel, die beide mit Kuba Handel treiben; in 1999 ging die Abstimmung 152 zu 2 aus.

¹⁹⁰ Vgl. hierzu: *CubaInfo*, Vol. 9, Nr.1, 15. Januar 1997, S. 7; in dem Artikel mutmaßt die kubanische *Prensa Latina*, dass die Straffung des Embargos unter Helms-Burton einen eher stimulierenden Effekt auf ausländische Investitionen hatte.

Abgesehen von den schwerwiegenden ökonomischen Folgen des US-Embargos für Kuba während der vergangenen vier Jahrzehnte¹⁹¹, haben sich in Politik und Gesellschaft die o.a. Befürchtungen bewahrheitet. Castro hat sich die ohnehin bestehende anti-amerikanische Haltung innerhalb der Bevölkerung permanent zunutze gemacht, um das Land hinter sich zu vereinen und seine hartlinige Politik zu rechtfertigen (vgl. Smith 1996). Ein gutes Beispiel für das propagandistische Geschick des *máximo líder* sowie das schwarz-weiß Denken in beiden Ländern war der Fall des schiffbrüchigen Jungen Elián González, der Ende 1999 an der Küste Floridas anlandete.¹⁹²

Der Fall Elián wurde prompt im Zuge des Wahlkampfes in Florida besonders von der exilkubanischen Gemeinde thematisiert, woraufhin George W. Bush, der sich energisch gegen die Rücksendung des Jungen nach Kuba ausgesprochen hatte, den Bundesstaat letztendlich mit 537 Stimmen gewann (vgl. Tucker 2001). Seit dem Amtsantritt von Bush ist jedoch im Hinblick auf Kuba erstaunlich wenig passiert, was wahrscheinlich nicht zuletzt an den bedeutenden weltpolitischen Geschehnissen (z.B. Afghanistan, Irak) der vergangenen Jahre liegt. Die so genannte „feet dry – feet wet“¹⁹³ Politik, die unter Clinton bereits ins Kreuzfeuer der CANF-Kritik gekommen war, ist nach wie vor gültig und steht momentan nicht zur Disposition.

Einen historischen Charakter hatte jedoch der Kuba-Besuch vom ehemaligen US-Präsidenten Jimmy Carter im Mai 2002. Carter, der sich im Vorfeld seiner Reise dafür ausgesprochen hatte, dass die mächtigere Nation den ersten Schritt machen müsse, erhielt jedoch keinerlei Unterstützung der Bush-Regierung bei seinem diplomatischen Vorstoß.¹⁹⁴ Im Gegenteil hatte Bush noch kurz vor der Reise Carters Kuba auf die Liste der so genannten „rouge states“, Schurkenstaaten, gesetzt und durch seinen Staatssekretär für Waffenkontrolle und Internationale Sicherheit, John Bolton, erklären lassen, dass Kuba biologische Waffen

¹⁹¹ Einen sehr guten Überblick über die geschätzten wirtschaftlichen Auswirkungen des Embargos für Kuba gibt USITC (2001).

¹⁹² Es wurde abermals deutlich, auf welchem großen Rückhalt sich Castro innerhalb der Bevölkerung stützen kann und in welchem Maße der Fall des Flüchtlingsjungen Elián González gegen Ende 1999 die Gemüter in beiden Ländern bewegte: Elián war nach dem Ertrinkungstod seiner Mutter als Halbwaise in Florida gelandet und wurde nach monatelangen Verhandlungen Mitte des Jahres 2000 wieder nach Kuba in die Obhut seines Vaters gebracht. Seitdem gilt der Junge, der zuvor im Haus seines Onkels in der Nähe von Miami von Geschenken verschiedenster amerikanischer Unternehmen geradezu überhäuft worden war, als neuer Volksheld Kubas – er ist sozusagen den Klauen des Kapitalismus entkommen.

¹⁹³ Unter dieser Politik werden asylsuchende Kubaner, die abseits der amerikanischen Küste gefunden werden wieder nach Kuba zurückgebracht, wohingegen solche, die an Land gelangen, das Aufenthaltsrecht erhalten (vgl. u.a. Maggs 2001).

¹⁹⁴ Jeb Bush, der Bruder des Präsidenten, stand im November desselben Jahres in Florida zur Wiederwahl als Gouverneur an.

produziere (vgl. *World Press Review*, 21.05.2002). Ende Mai 2002 veröffentlichte das State Department einen Bericht, wonach Kuba zusammen mit sechs weiteren Staaten¹⁹⁵ als aktiver Unterstützer des Terrorismus gelte (vgl. *Neue Zürcher Zeitung*, 23.05.2002). Vor dem Hintergrund der Anschläge vom 11. September 2001 und im Zuge dieser neuerlichen Anschuldigungen, waren Carters Bemühungen um Verständigung und eine Revision der amerikanischen Kuba-Politik im Kongress zum Scheitern verurteilt. Daran konnte auch seine historische Rede in der *Universidad de La Habana* vom 15. Mai 2002 nichts ändern, die live im kubanischen Fernsehen übertragen wurde.¹⁹⁶

Im Hinblick auf den bevorstehenden Präsidentschaftswahlkampf in den USA in 2004 muss eine realistische Prognose der Entwicklung des zukünftigen Verhältnisses der beiden Staaten zueinander lauten, dass die Beibehaltung des Status quo bereits ein Erfolg wäre. Die Fronten sind so verhärtet wie eh und je.

3.2.2 Die osteuropäisch-kubanischen Beziehungen nach 1989/90

Castros Probleme mit den russischen Reformen begannen bereits im Jahr 1988, kurz nachdem sich Gorbatschow im Rahmen eines Havanna-Besuchs für politischen Pluralismus und freie Marktwirtschaft auf der Insel ausgesprochen hatte (vgl. Arostegui 2001). Im August 1991 versuchten konservative Kräfte in Moskau, die Macht zu übernehmen¹⁹⁷, und rund sechs Monate nach dem erfolglosen Putschversuch lösten sich die einzelnen Sowjetrepubliken vom Zentrum ab (vgl. Fischer 1997, S. 84). Noch im Dezember desselben Jahren gründeten einige dieser Staaten die Gemeinschaft Unabhängiger Staaten (GUS), und ab dem 01. Januar 1992 existierte die Großmacht Sowjetunion nicht mehr. Obwohl die reformistischen, pro-westlich eingestellten Kräfte um Boris Jelzin, die nach dem Putschversuch die politische Macht inne hatten, ihr besonderes Augenmerk auf die außenwirtschaftliche Entwicklung Russlands legten, waren die ökonomischen Verbindungen zu Kuba zu zahlreich, als dass sie hätten ignoriert werden können. Moskau hatte sich jedoch 1990 dagegen gewehrt, mit Kuba einen neuen Fünfjahresplan zu verhandeln, sondern bestand auf jährlichen Neuverhandlungen (vgl. Deere 1991). Als Ende 1991 die Handelsbeziehungen auf der Grundlage des Abkommens von

¹⁹⁵ Dies sind: Irak, Iran, Syrien, Sudan, Libyen und Nord Korea.

¹⁹⁶ Der komplette Text der Ansprache wurde einen Tag später, am 16. Mai 2002, in der *Granma* abgedruckt.

¹⁹⁷ Die Rolle Kubas bei dem Putschversuch vom August 1991 wird bis heute kontrovers diskutiert, und es konnte bis dato nicht abschließend geklärt werden, inwieweit die Castro-Regierung die konservativen Putschisten unterstützt hat (vgl. Arostegui 2001, Fischer 1997, S. 90 ff.).

1990 endeten und vorerst nicht fortgeführt wurden, entbrannte in Russland, dem Rechtsnachfolger der Sowjetunion, in der ersten Hälfte des Jahres 1992 eine heftige innenpolitische Debatte: Vor dem Hintergrund der instabilen innenpolitischen Situation und eines fehlenden außenpolitischen Konsenses über die Kuba-Politik, versuchten die noch immer mächtigen Interessengruppen aus Wirtschaft, Militär und Politik Einfluss auf das Zentrum auszuüben. Zwei der Hauptargumente für die Aufrechterhaltung der wirtschaftlichen Beziehungen mit Kuba waren hierbei die mögliche Nutzung der bestehenden Handelsinfrastruktur sowie die hohen Schulden, auf deren Rückzahlung Russland hoffte (vgl. Fischer 1997, S. 94).

Noch im Herbst 1991 hatten jedoch die Verhandlungen beider Länder über den Abzug der auf Kuba stationierten sowjetischen Brigaden begonnen, der letztendlich bis Juli 1993 erfolgte (vgl. u.a. Blank 1994, S. 102 ff.). Ebenfalls verließen rund 7.000 russische Techniker die Insel, was zusammen mit der völligen Einstellung von Entwicklungshilfeszahlungen und der vorläufigen Beendigung von Barter-Geschäften die kubanische Krise nochmals katalysierte.

Unter Präsident Jelzin, dessen pro-amerikanische Politik nicht mit politischen und wirtschaftlichen Zugeständnissen an Kuba vereinbar war, kühlten die russisch-kubanischen Beziehungen erheblich ab. Offenbar fand man auf keiner der beiden Seiten den Schlüssel zu einem entideologisierten Dialog, wobei die Finanzschwäche Kubas auch im wirtschaftlichen Bereich wenig Spielraum erlaubte. Bezeichnenderweise war es demnach auch nicht Präsident Jelzin, der während seiner Amtszeit nie nach Kuba reiste, sondern sein stellvertretender Premierminister, Oleg Soskowets, der sich 1993 für einen US\$350 Mio. Kredit aussprach, mit dem ein neuer Zucker-für-Öl Barter finanziert werden sollte. Soskowets besuchte Havanna im Laufe des Jahres 1995 und versuchte, genauso wie nach ihm Außenminister Primakow im Mai 1996¹⁹⁸, das bilaterale Verhältnis wieder auf eine höhere Ebene zu heben. Auch Jelzin brach schließlich 1996 mit seiner Haltung und kritisierte öffentlich die USA für die Verabschiedung des Helms-Burton Gesetzes.

Nachdem sein Außenminister Igor Iwanow bereits im September 1999 Kuba besucht hatte, reiste Wladimir Putin als erster Staatschef der Russischen Föderation im Dezember 2000

¹⁹⁸ Vgl. hierzu: American Foreign Policy Council (1996): Russian Reform Monitor, Nr.158 (Juli 1996); Washington D.C.

nach Havanna.¹⁹⁹ Putin hatte bereits vor seiner Abreise erklärt, dass der abrupte Abbruch der finanziellen Unterstützung Kubas beiden Ländern geschadet habe²⁰⁰ und machte vor Ort seinen Willen deutlich, die wirtschaftlichen Beziehungen auszubauen (vgl. *The New York Times*, 13.12.2000). Momentan beläuft sich das gemeinsame Handelsvolumen, das in 1991 noch rund US\$3,6 Mrd. betragen hatte, auf ca. US\$930 Mio., wobei Kuba bis heute einen geschätzten Gesamtbetrag von US\$15-20 Mrd. Schulden bei seinem ehemaligen Verbündeten hat. Die Castro-Regierung hofft nach wie vor auf eine Refinanzierung dieser Schulden, aber dies bleibt bis dato eine offene Frage (vgl. *ITAR-TASS*, 13.12.2000). Vor diesem Hintergrund räumte Moskau Havanna eine neue US\$350 Mio. Kreditlinie ein, um eine geplante Nickelschmelzerei auf der Insel fertigzustellen und die zu erwartenden Profite dieses Joint Venture für die Schuldentilgung zu nutzen.

Seit dem Staatsbesuch Putins fand auf beiden Seiten nur noch eine Reihe kleinerer diplomatischer Treffen statt: Der kubanische Kommunikationsminister González Planas reiste für einen Kurzbesuch nach Moskau und die jeweiligen Vize-Außenminister der beiden Länder machten in 2001/02 ihre Aufwartungen.

Jatar-Hausmann (1998) kommt ihrerseits zu dem Schluss, dass Kuba direkt im Anschluss an den Umbruch in Osteuropa einen wesentlich besseren „ökonomischen Neustart“ schaffte als Russland. Bezeichnend hierfür ist die Tatsache, dass Kuba im Handel mit Russland eine positive Bilanz von über US\$300 Mio. im Jahr 2001 erreichte. Die Frage bleibt jedoch, wie die Castro-Regierung, die in 1999 nach über sieben Jahren Verhandlungen die Schulden in harter Währung an Russland anerkannte, die Tilgungszahlungen bewerkstelligen will. Russland, das seinerseits aufgrund sowohl der eigenen Finanzschwäche als auch der „Politik der kalten Schulter“ gegenüber Kuba in den 90er Jahren von westlichen Investoren auf der Insel überholt wurde, war in der Schuldenfrage bislang sehr kulant. Die Determinanten für die weiteren Beziehungen zwischen der Russischen Föderation und Kuba werden demnach vornehmlich die Lösung der Schuldenfrage sowie die Entwicklung der bilateralen Beziehungen Russlands und der USA sein. Das vier Jahrzehnte andauernde, brüderliche Verhältnis der beiden Staaten im politischen sowie ökonomischen Bereich war nach 1989/90 aufgrund der politischen Transition der ehemaligen UdSSR und deren Orientierung in

¹⁹⁹ Bezeichnenderweise waren die einzigen hochrangigen Offiziellen, die ihn nach Havanna begleiteten, sein Außenminister Iwanow sowie der Verteidigungsminister Igor Sergejew – keiner von beiden als kompetent in wirtschaftlichen Fragen bekannt (vgl. *CubaNet News* 14./15. Dezember 2000).

²⁰⁰ Vgl. *CNN-online*: „Putin, Castro talk on trade, debt issues“ (14. Dezember 2000).

Richtung Westen nachhaltig erschüttert worden, so dass nun unter Präsident Putin ein ganz neues Kapitel in den Beziehungen aufgeschlagen werden musste. Eindeutig ist, dass die ehemals so spezielle Beziehung zwischen den beiden Staaten heute nur noch bloße Nomenklatur ist.

3.2.3 Kuba und die Europäische Union

Als die Europäische Union (EU) und Kuba Anfang Dezember 2001 nach fünfjähriger Unterbrechung den politischen Dialog in Havanna wieder aufnahmen, kam dies für viele Beobachter als Überraschung (vgl. Gratius 2001). Der vorherige Dialog, den der damalige Vizepräsident der EU-Kommission, der Spanier Manuel Marín, persönlich geführt hatte, war im Laufe des Jahres 1996 unter Verweis auf die Menschenrechtssituation auf Kuba eingefroren worden. Im Dezember desselben Jahres verabschiedete die EU auf Initiative Spaniens den noch immer gültigen „Gemeinsamen Standpunkt zu Kuba“, der demokratische Fortschritte als Bedingung für eine Fortführung der Gespräche nennt. Dieser Gemeinsame Standpunkt, der einzige gegenüber einem lateinamerikanischen Land, kann als eine Art Zugeständnis an die Kuba-Politik der USA angesehen werden, da er vor dem Hintergrund des Helms-Burton Gesetzes verabschiedet wurde (vgl. Gratius 2001, S. 246). Obwohl die EU die Vision einer freien, demokratischen Gesellschaft auf Kuba mit den USA teilt, distanziert sie sich jedoch bis heute von dem Gebrauch von Zwangsmaßnahmen, die das Leiden der Bevölkerung verstärken könnten.²⁰¹ Stattdessen setzt die EU auf den konstruktiven Dialog mit offiziellen kubanischen Stellen wie auch mit Vertretern der Zivilgesellschaft. Der Gemeinsame Standpunkt der EU-Mitglieder hinsichtlich Kubas lässt zumindest theoretisch die Möglichkeit offen, jederzeit einen Kooperationsvertrag mit Havanna aufzusetzen, sobald die alle sechs Monate stattfindende Überprüfung des Standpunkts ergeben sollte, dass die geforderten Kriterien erfüllt wurden.

Kuba ist das einzige lateinamerikanische Land, mit dem die EU bisher noch keinen Kooperationsvertrag abgeschlossen hat, und dennoch flossen seit 1993 rund €125 Mio. an Hilfgeldern nach Kuba, wovon rund 70% humanitäre Hilfe des *European Commission Humanitarian Office* (ECHO) waren. Die EU-Kommission beschloss im Jahr 2000 jedoch,

²⁰¹ Vgl. hierzu die Rede des politischen Beraters Fraser Cameron der Delegation der EU-Kommission in den Vereinigten Staaten vom 24. Februar 2000 in Washington D.C., zu finden unter: <http://www.eurunion.org/news/speeches/2000/> (Stand: 06/2003).

die humanitäre Hilfe langsam auslaufen zu lassen, da sich Kuba nicht mehr in einem generellen Notstand befindet. Stattdessen soll das Budget mittelfristig in den Bereichen ökonomischer sowie finanzwirtschaftlicher und fiskaler Reformen verwendet werden.²⁰² Zwischen 1998-2001 hat die EU-Kommission deshalb bereits mehr Gelder aus den Budgetlinien für NGO-Kofinanzierung und ökonomische Kooperation mit lateinamerikanischen Ländern für Kuba verwendet. Die Gesamtaufwendungen hiervon betragen in diesem Zeitraum €18,8 Mio. und €14,8 Mio. respektive (siehe FN 202). Im Jahr 2002 waren die Hilfsleistungen der EU vornehmlich auf den Bereich des fiskalen Managements sowie der Einführung von internationalen Buchhaltungsstandards fokussiert.

Nach dem Ende des Kalten Krieges und dem Wegfall der sowjetischen Entwicklungsgelder und Subventionen brachte die kubanische Politik einer vermehrten Akquise von ausländischen Investitionen durch Joint Ventures einen nennenswerten Anstieg europäischer und besonders spanischer Aktivitäten auf der Insel. Während Spanien, ein historisch und kulturell enger Partner Kubas²⁰³, bereits massiv in die dortige Tourismusindustrie investierte, fuhren die übrigen westeuropäischen Länder damit fort, ihre Beziehungen zu Kuba zu normalisieren. Besonders in der ersten Hälfte der 90er Jahre verfolgten die einzelnen europäischen Staaten ihre ganz eigene, nationalen Interessen folgende Außenpolitik gegenüber dem sozialistischen Land, wobei das Castro-Regime bei Anlegung sehr liberaler Standards als weitestgehend normal angesehen wurde. Auch in Abwesenheit einer gemeinsamen EU-Position gegenüber Kuba war das Tempo, mit dem europäische Investoren in das Land kamen und sich die Handelsströme vergrößerten enorm: Gegen Ende der 80er Jahre hatte der Handel der heutigen EU-Mitgliedsstaaten mit Kuba nur ca. 6% des gesamten Handels der Insel ausgemacht, Mitte der 90er Jahre kamen bereits 38% der kubanischen Importe aus Europa und gingen 29% seiner Exporte dorthin (vgl. Roy 2002, S. 8 und Tabelle 14).

²⁰² Siehe: http://europa.eu.int/comm/development/country/cu_en.htm (Stand: 09/2002).

²⁰³ Zu den traditionell guten spanisch-kubanischen Beziehungen siehe u.a. Grugel (1991); über die verbalen Entgleisungen Castros gegenüber dem spanischen Ministerpräsidenten Aznar vgl. *The Financial Times* vom 01.12.2000, S. 6.

Table 14: Außenhandel EU15* - Kuba, 1990-2000

Indikator \ Jahr	1990	1992	1994	1996	1998	2000
EU Importe aus Kuba (Mio. Euro)	319,1	302,2	303,6	400,1	445,6	647,0
EU Exporte nach Kuba (Mio. Euro)	593,2	446,0	570,4	792,4	1.157,3	1.397,0
Handelsbilanz (Mio. Euro)	274,1	143,5	266,8	392,3	711,7	750,0
Verhältnis Exporte/ Importe (%)	186	147	188	198	260	216

* EU12 vor 1995

Quelle: EUROSTAT

Obwohl die EU in der ersten Hälfte der 90er Jahre mehrfach die Menschenrechtsverletzungen auf Kuba kritisierte, sprach sie sich zur gleichen Zeit gegen wirtschaftliche Sanktionen wie die der USA aus und vertrat generell den Standpunkt, dass das US-Embargo ausschließlich bilateral zu lösen sei.²⁰⁴ Großbritannien hatte beispielsweise noch vor dem Inkrafttreten der Torricelli und Helms-Burton Gesetze im Jahr 1992 das „Protection of Trading Interests“ Gesetz verabschiedet, das dem Schutz von Investoren auf Kuba gegen jegliche US-Bestimmungen dienen sollte. Zu Beginn der 90er Jahre war Kuba auf Platz 6 der britischen Exportziele in Lateinamerika, und das Gesetz verfolgte neben der Protektion allgemeiner wirtschaftlicher Interessen in der Region darüber hinaus den Zweck, dass es die Kontraposition gegenüber der Politik der Vereinigten Staaten deutlich machte (vgl. Jenkins 1993). Frankreich wurde seinerseits nach dem Ende des Kalten Krieges Kubas zweitgrößter EU-Handelspartner und wickelt momentan rund 4% seines gesamten Handels mit der Insel ab (Roy 2002, S. 9 f.). Besonders während der Amtszeit von François Mitterrand und seinem Außenminister, Claude Cheysson, der später die Position des EU-Kommissars für Nord-Süd-Beziehungen begleitete, blühten die französisch-kubanischen (Wirtschafts-)Beziehungen auf. Mitterrands Nachfolger, der konservative Jacques Chirac, wählte zwar einen vorsichtigeren Ansatz in der Kuba-Politik, jedoch folgte er im April 1997 Deutschland, Großbritannien, Italien und Spanien mit der Unterzeichnung eines Schutzabkommens für Investitionen.²⁰⁵

²⁰⁴ Vgl. hierzu u.a. den Text der Ansprache der EU vor der Generalversammlung der UN vom 26. Oktober 1994 in New York.

²⁰⁵ Vgl. hierzu den Artikel von Octavi Martí „Francia reta a EE.UU.“ in *El País* vom 26. April 1997.

Auf gesamtdeutscher Seite²⁰⁶ war das Engagement in Bezug auf Kuba zumindest bis Mitte der 90er Jahre sehr verhalten. Dies änderte sich graduell nach der Unterzeichnung eines Investitionsabkommens im Jahr 1996 und der Freigabe der so genannten Hermes-Bürgschaften für deutsche Investoren im Sommer 2000.²⁰⁷ Im Dezember 1999 hatte die Bundesregierung erstmals die bilaterale staatliche Entwicklungszusammenarbeit mit Kuba aufgenommen und im Rahmen des Besuches von Entwicklungshilfeministerin Wieczorek-Zeul im Mai 2000 ein Umschuldungsabkommen unterzeichnet, das den Weg für Hermes-Bürgschaften frei machte (vgl. BMZ 2002, S. 222 f.). Momentan sind deutsche Investoren vor allem in den Bereichen Biotechnologie/ Pharmazie (z.B. Bayer, BASF) und Tourismus (LTU, Lufthansa) in Kuba vertreten. Auch Italien ist besonders stark im kubanischen Tourismussektor vertreten und hat gegen Ende der letzten Dekade sogar Spanien vom ersten Platz in diesem Bereich verdrängt. Zu den allerersten ausländischen Einzelhandelsgeschäften in Havanna gehörte ein Laden der italienischen Bekleidungskette Benetton, deren Präsident Luciano Benetton ein persönlicher Freund Castros ist.

Nachdem auf Vorschlag der EU-Kommission eine Delegation von Franzosen, Italienern und Spaniern im November 1995 nach Havanna gereist war, um den Entwurf eines Kooperationsvertrages zu verhandeln und kurze Zeit später der Vizepräsident der Kommission, Manuel Marín, Anfang Februar 1996 Castro getroffen hatte, wurden die Annäherungspläne schließlich am 23. Februar gänzlich zerschlagen. Mit dem Abschuss von zwei unbewaffneten Flugzeugen der exilkubanischen „Brothers to the Rescue“ Gruppe durch kubanische MiGs kamen die ohnehin schwierigen Verhandlungen zwischen Brüssel und Havanna zu einem vorläufigen Ende. Fast zeitgleich wurden in Frankreich und Spanien die vormals sozialistischen Regierungen durch konservative ersetzt, und der EU-Kuba Dialog wurde erneut durch rein bilaterale Herangehensweisen der einzelnen Staaten substituiert.

Eine erneute Annäherung zwischen Europa und Kuba bahnte sich zunächst wieder im Frühjahr 2000 mit dem geplanten Besuch der Troika (Spanien, Italien, Frankreich) in Havanna an. Nachdem die EU-Mitgliedstaaten jedoch in der UN-Menschenrechtskommission eine Resolution gegen Kuba unterstützt hatten, lud Havanna die Delegation kurzerhand aus und zog seinen Antrag auf die Aufnahme in das Cotonou-Abkommen zwischen der EU und

²⁰⁶ Vor dem Fall der Berliner Mauer und der Wiedervereinigung Deutschlands war die DDR einer der wichtigsten Handelspartner Kubas gewesen und hatte ca. 5% des Gesamthandels der Insel ausgemacht; Westdeutschland hatte nach der Wiederaufnahme der diplomatischen Beziehungen im Jahr 1975 eine mehr als zurückhaltende Kuba-Politik betrieben (vgl. Breuer 2001).

²⁰⁷ Vgl. *Financial Times Deutschland* vom 16. Juni 2000.

den AKP-Staaten zurück (vgl. Gratius 2001, S. 246). In der Folgezeit übernahm der Rat der AKP-Staaten eine wichtige Vermittlerrolle zwischen Kuba und der EU: Noch im August desselben Jahres reiste ein Vertreter des Rates nach Havanna, um die Misstimmung zu schlichten, und im Dezember 2000 wurde Kuba, das einzige Land ohne vertragliche Bindung mit der EU, als 78. Vollmitglied in die AKP-Gruppe aufgenommen. Im September des darauffolgenden Jahres wurde schließlich ein Treffen zwischen dem kubanischen Außenminister Pérez Roque und Vertretern der Troika sowie Javier Solana, Chris Patten und dem belgischen Außenminister Louis Michel, in New York arrangiert. Nur drei Monate später kam es in Havanna zur Wiederaufnahme des politischen Dialogs, wobei die europäische Delegation aus einigen Repräsentanten der EU-Kommission und des Rates sowie Staatssekretären bestand. Die politische Annäherung auf zunächst niedriger Ebene schien erfolgsversprechende Aussichten zu haben, nicht zuletzt, da sich Kubas Position durch den Papstbesuch von 1998, die Verurteilung der Anschläge vom 11. September durch Fidel Castro sowie die Mitgliedschaft Kubas in der AKP-Gruppe gestärkt hatte. Nicht einmal die Verleihung des „Sacharow-Friedenspreises“ der EU an den kubanischen Oppositionellen und Begründer des Varela-Projektes, Oswaldo Payá, im Jahr 2002 konnte die temporären Fortschritte in den Beziehungen stören. Im Januar 2003 weihte EU-Kommissar Nielson offiziell das Gebäude der EU-Kommission in Miramar ein, und es schien fast sicher, dass eine weitere Annäherung in Richtung eines Kooperationsvertrages stattfinden würde.

Den großen Rückschlag in den EU-Kuba Beziehungen gab es im Frühjahr 2003 als die Europäische Union als Reaktion auf die Verurteilung von insgesamt 75 Oppositionellen²⁰⁸ auf der Insel die Verhandlungen über die Aufnahme des Landes in das Cotonou-Abkommen abbrach (vgl. *Inter Press Service*, 12.06.2003). Die Castro-Regierung reagierte ihrerseits mit der Rücknahme des Beitrittsgesuchs vom Januar 2003 und organisierte Massendemonstrationen vor den Botschaften verschiedener europäischer Staaten (vgl. *The Economist*, 19.06.2003). Innerhalb kürzester Zeit verschärfen sich die politischen und diplomatischen Tensionen, so dass kubanische Politiker und Diplomaten momentan nicht an den so wichtigen, informellen Treffen, wie z.B. Botschaftsempfängen, teilnehmen. Die derzeitige EU-Präsidentschaft Italiens, dessen Ministerpräsident Berlusconi von Castro bereits mehrfach als Faschist bezeichnet wurde, schließt erneute Verhandlungen zwischen der EU und Kuba bis auf weiteres aus.

²⁰⁸ Zu den unterschiedlichen Reaktionen auf die Verurteilungen sowie die drei Exekutionen nach der unblutig verlaufenen Kaperung einer Hafenfähre im Frühjahr 2003 siehe u.a. *Süddeutsche Zeitung* vom 20./21.09.2003, S. 13.

3.3 Theoretische Grundlagen und Aspekte von Integration

Der Ursprung des Wortes Integration findet sich in dem lateinischen Terminus *integratio*, der als „Wiederherstellung“ bzw. „Herstellung eines Ganzen“ ins Deutsche übersetzt wird (von Wuthenau 1995, S. 19 f.). Integration wird im Allgemeinen sowohl als Prozess als auch als Zustand angesehen und erhält je nach Definition zudem einen normativen Charakter, sobald den Beteiligten die aktuelle Aufgabe bewusst wird (vgl. Krämer 1969). Im Folgenden soll besonders in zwei Bereichen ein Einblick in die theoretische Diskussion zur Integration gegeben werden: in dem Bereich der Wirtschaftswissenschaften und in dem der Sozialwissenschaften.

Integrationsprozesse sind Phänomene, die sich seit vielen Jahrzehnten beobachten lassen und die institutionalisiert auf globaler Ebene auftauchen (GATT/WTO), aber auch auf supranationaler Ebene gegenwärtig sind. Dort sind vor allem die Weiterentwicklung der Europäischen Gemeinschaft (EG) zur Europäischen Union (EU) und die Errichtung der Nordamerikanischen Freihandelszone (NAFTA) zu nennen (vgl. Premer 1994). Was aus wissenschaftlicher Sicht die Kosten und Nutzen solcher Integrationsprojekte sind, zu denen seit Beginn der 90er Jahre auch der südamerikanische MERCOSUR zählt, wird zunächst theoretisch aufgeschlüsselt und im weiteren Verlauf der Arbeit bezüglich Kubas Rolle in der regionalen Integration in Lateinamerika konkret behandelt.

3.3.1 Die ökonomische Integrationstheorie

Die reale Bedeutung der westeuropäischen Wirtschaftsintegration nach dem Zweiten Weltkrieg führte zu einer verstärkten wirtschaftswissenschaftlichen Beschäftigung mit Integrationsproblemen. Die dabei entstandene „Integrationstheorie“ umfasst zwei Problemkreise: erstens die institutionellen Bedingungen zur Verwirklichung der einzelnen Integrationsformen (siehe Punkt 3.3.1.1) und zweitens die Fragen nach Auftreten und Messung ökonomischer Wohlbefindenswirkungen der Integration (siehe Punkt 3.3.1.2).

Die Definition des Begriffs Integration, also der Zusammenschluss von Teilen zu einem Ganzen²⁰⁹, beschreibt im speziellen Fall der ökonomischen Integration von Staaten den „Zusammenschluss von getrennten, nationalen Wirtschaftsräumen zu einem übernationalen Wirtschaftsraum“ (Vorbach 1979, S. 5). Es bleibt die Frage, wodurch sich die Integrationspolitik von der allgemeinen außenwirtschaftlichen Liberalisierungspolitik unterscheidet. Versteht man unter Liberalisierungspolitik den Abbau von zwischenstaatlichen Hemmnissen für Waren- und Faktorbewegungen, so müssen die Maßnahmen der Integrationspolitik hierüber hinausgehen, um dem Begriff eine eigenständige Bedeutung zu verleihen. Integrationspolitik ist demnach im ökonomischen Sinne als Oberbegriff zu verstehen, der die Liberalisierung des Waren- und Faktoraustausches mit einbezieht, gleichzeitig jedoch darüber hinausgehende Maßnahmen zur Vereinheitlichung der Wirtschaftsräume beinhaltet.

Die Theorie der wirtschaftlichen Integration findet ihren Anfang im grundlegenden Werk von Viner (1950), der erstmalig eine Zollunionstheorie im engeren Sinne beschrieb und sich dadurch von der bis dato eher „mündlichen Überlieferung“ einer Freihandelstheorie abgrenzte (vgl. Nienhaus 1987, S. 84). Die Vinersche Analyse beschränkte sich jedoch inhaltlich auf die Frage nach den Effekten so genannter „geographisch diskriminierender Abkommen“ (GDAs)²¹⁰, ohne nach der Ratio zu fragen. Das Ziel der Schaffung von GDAs sei es, den Wohlstand zu erhöhen, und somit stehe die Frage im Vordergrund, ob die Abkommen ein Schritt zu einer mehr oder einer weniger effizienten Ressourcenallokation - und damit zu mehr oder weniger Wohlstand - seien. Viner erstellte ein Konzept von Handelsschaffung und -umlenkung, um die positiven Wohlfahrtseffekte der Handelsvermehrung zwischen den Zollunionsländern den negativen, handelsmindernden Effekten durch die allgemeine Umorientierung der Handelsströme gegenüberstellen zu können (vgl. Nienhaus 1987, S. 83 ff.):

Handelsschaffung (trade creation)²¹¹ liegt vor, wenn als Folge der Zollunionsbildung inländische Güter durch kostengünstigere Güter gleicher Art aus anderen Unionsländern

²⁰⁹ Der Begriff der Integration wird näher von Krämer (1969, S. 25) erläutert: „Integration ist also jeder Prozess oder Zustand, in dem Teileinheiten vor allem wirtschaftlicher, rechtlicher und politischer Art in einem zusammenfassenden Ganzen verbunden werden oder verbunden sind, und die Einheit im Handeln und Bewusstsein der beteiligten Personen und Institutionen ständig aktualisiert wird.“

²¹⁰ Den Begriff der GDAs verwendet Speyer (1997, S. 9 ff.) und weist darauf hin, dass damit alle Abkommen zur Regelung internationaler Wirtschaftsbeziehungen erfasst werden, ohne die geographische Nähe der Partner als notwendige Bedingung zu intendieren.

²¹¹ Zu den Effekten „trade creation“ und „trade diversion“ siehe u.a. Todaro (1997, S. 484 f.).

ersetzt werden können. Der erste Effekt, der sich hieraus ergibt, der Produktionseffekt, stellt sich dann ein, wenn jedes Unionsland die Güter herstellt, bei deren Produktion es einen komparativen Vorteil den übrigen Mitgliedern gegenüber hat und gleichzeitig den Faktoraufwand für die Güter, die das Land nur relativ teurer produzieren kann, einspart. Darüber hinaus nennt Viner (1950) als zweiten Effekt den vom ersten unabhängigen Konsumeffekt, der sich durch das Absinken der relativen Preise innerhalb der Zollunion einstellt, was durch den Import von „billigeren“ Gütersubstituten eine Wohlfahrtssteigerung zur Folge hat.²¹²

Handelsumlenkung (trade diversion) liegt dann vor, wenn die Bildung der Zollunion dazu führt, dass Importe aus Drittländern (also vom Weltmarkt) durch teurere Güter der Partnerländer ersetzt werden. Dieser Effekt wird von Viner (1950, S. 43ff.) für die Gesamtheit der Mitgliedsländer, wie auch für die restliche Welt, als nachteilig angesehen. Die Zollunion ist demnach als eine „Second-Best“-Lösung im Vergleich zum allgemeinen Freihandel zu verstehen und ist nur dann sinnvoll, wenn sie Handelsschaffung bewirkt, gleichzeitig aber die Handelsumlenkung gering hält.

Die gegenwärtige Theorie der wirtschaftlichen Integration gilt als Teil der neoklassischen Wohlfahrtsökonomie, deren grundlegende Merkmale die Beseitigung aller Beschränkungen der Freizügigkeit der Güter, des Kapitals und der Arbeitskräfte und die Ausnutzung komparativer Kostenvorteile sind. Auf diese Weise soll durch zunehmenden Handel zum wirtschaftlichen und sozialen Wohlstand eines Landes beigetragen werden.

Die ökonomische Integrationstheorie weist jedoch durchaus einige Defizite auf:

- Aufgrund der Tatsache, dass die ökonomische Integrationstheorie in der Tradition der klassischen Außenhandelstheorie steht und somit auf deren Annahmen beruht, hat sie für etliche Fragen nur eine begrenzte Prognosefähigkeit (vgl. Pelkmans 1980, S.340).
- Die Rolle der Einrichtung von *preferential trade agreements* als strategische Handelspolitik, die vor dem Hintergrund der Schwächen des multilateralen

²¹² Zu den Konsumeffekten haben später die Autoren Meade (1955) und Lipsey (1957) wichtige Ergänzungen geliefert.

Handelssystems auf der Grundlage des GATT-Abkommens zu betrachten ist, wird von der Theorie nur ansatzweise behandelt.

- Die traditionelle Integrationstheorie „ist in weiten Teilen einer Welt rein privater Güter verhaftet und ignoriert daher Probleme, die sich aus der Existenz von *mixed economies* und Kollektivgütern ergeben können“ (Speyer 1997, S.18).
- Es ist bisher nicht gelungen, die vorhandenen Messprobleme bei der Erfassung von Integrationswirkungen völlig zu beseitigen, d.h. die theoretischen Ansätze empirisch zu untermauern.²¹³

3.3.1.1 Die unterschiedlichen Integrationsformen

Die Hauptformen der Integration werden nach Balassa (1961) gemäß der Intensität des Integrationsvorgangs in fünf verschiedene Arten eingeteilt und können sowohl als Ziel aber auch als Prozessabfolge (d.h. von einer Stufe zur nächsthöheren) aufgefasst werden (Keohane/ Nye 1977, S. 366). Balassa (1961, S. 1) gibt in diesem Zusammenhang die geeignete Definition:

We propose to define economic integration as a process and as a state of affairs. Regarded as a process, it encompasses measures designed to abolish discrimination between economic units belonging to different national states; viewed as a state of affairs, it can be represented by the absence of various forms of discrimination between national economies.

Im Allgemeinen werden die folgenden Integrationsformen voneinander unterschieden:

1. Freihandelszone: Diese erste Stufe beinhaltet den Abbau von Importsteuern und quantitativen Restriktionen des Außenhandels, wobei unklar ist, inwieweit letzteres Merkmal auch die nicht-tarifären Handelshemmnisse (z.B. technische Normen, Reinheitsgebote etc.)

²¹³ Zur kritischen Analyse der einzelnen Methoden siehe Vorbach (1979) und Premer (1994).

umfasst. Gegenüber Drittländern gilt die individuelle Zollpolitik der einzelnen Mitgliedsländer.²¹⁴

2. Zollunion: Diese Form der Integration beinhaltet neben der Beseitigung von tarifären und nichttarifären Handelshemmnissen die Festlegung einer gemeinsamen Außenzollstruktur gegenüber Drittstaaten, d.h. sie definiert die Aufgabe der nationalen Außenzollpolitik (vgl. Smith 1993, S. 5 ff.).

3. Gemeinsamer Markt: Zusätzlich zu den Merkmalen der Zollunion wird die unbeschränkte Mobilität von Produktionsfaktoren (Arbeit, Kapital und natürliche Ressourcen) zwischen den Staaten gewährleistet.

4. Wirtschaftsunion: Diese Stufe der Integration ist durch eine weitgehende Harmonisierung der Wirtschafts- und Finanzpolitiken charakterisiert, die gegebenenfalls auch zu einer gemeinsamen Währung führen kann.

5. Wirtschaftliche und politische Vereinigung: Die vier erstgenannten Stufen bilden insofern eine Annäherung an diese fünfte Stufe²¹⁵, da die gemeinsamen Maßnahmen der graduellen Harmonisierung der Politiken gleichbedeutend mit dem schrittweise Verlust der Souveränität und der Autonomie der einzelnen Staaten sind. Bei dieser höchsten Form der Integration findet zusätzlich eine Verschmelzung der politischen und ökonomischen Einrichtungen der Mitgliedsländer statt.

Jede dieser Integrationsformen weist spezielle konstruktionsbedingte Probleme auf, welche Einfluss auf die Stabilität und Leistungsfähigkeit der entsprechenden Integration haben.²¹⁶ Auf diesen Punkt soll an dieser Stelle jedoch nicht näher eingegangen werden, da es der Rahmen der Arbeit nicht zulässt. Es scheint hingegen notwendig zu sein, die Liste der o.a. Integrationsformen um einige wichtige Punkte zu ergänzen: (1) Die Mehrheit der Literatur zu diesem Thema lässt außer Betracht, dass die Freihandelszone nur ein Spezialfall der Präferenzhandelszone ist, bei der die Präferenzmarge 100% beträgt. Dies lässt sich aus der

²¹⁴ Einige Autoren nehmen die zusätzliche Unterscheidung zwischen Präferenz- und Freihandelszone vor, wobei erstere die Einräumung von Zollfreiheiten oder Zollvorteilen für einzelne Waren oder Warengruppen unter den Mitgliedsländern umfasst (vgl. Davies 1993, S. 141).

²¹⁵ Dies gilt nur, sieht man die einzelnen Modelle der Integration als Prozessfolge und nicht als Ziel an.

²¹⁶ In der Literatur wurden besonders ausführlich die Formen der Freihandelszone und der Zollunion analysiert und verglichen, wobei die herrschende Meinung davon ausgeht, dass letztere die überlegene Integrationsform darstellt (vgl. u.a. Hamada 1974 und Vorbach 1979).

Meistbegünstigten-Klausel des GATT (Artikel I, 1) erklären, wonach die Errichtung von Präferenzhandelszonen unzulässig ist.²¹⁷ Dennoch erlangte diese Form der Integration bereits Mitte der 60er Jahre eine zunehmende Bedeutung, als im Rahmen der UN über Zollpräferenzen gegenüber Entwicklungsländer-Gruppierungen (später besonders die G-77) diskutiert wurde. Dieser Integrationsform sollte mehr Aufmerksamkeit zuteil werden, da sie ein beliebtes (Zwischen-) Ziel für die Integration zwischen Entwicklungsländern darstellt. (2) Die konventionelle Liste der Integrationsformen lässt zudem unberücksichtigt, dass die Handelsliberalisierung, besonders im Falle von Entwicklungsländern, nicht zwangsläufig den Ausgangspunkt des Integrationsprozesses bilden muss. Betrachtet man die z.T. schlechten Erfahrungen, die die Entwicklungsländer aufgrund ihres zu geringen Industrialisierungsgrades mit der Handelsliberalisierung gemacht haben, so ist der primäre Zollabbau nicht unbedingt die bestmögliche Integrationsstrategie. Vielmehr wäre zunächst der freie Austausch der Produktionsfaktoren Arbeit und Kapital²¹⁸ für den Aufbau einer gesunden industriellen Basis erstrebenswert. (3) Ein interessanter Ansatz, der sich ebenfalls nicht in der Liste der konventionellen Integrationsformen wiederfindet, wurde von Elkan (1966) entwickelt: Anstatt einer herkömmlichen Zollunion wird eine so genannte *Zollverrechnungsunion* eingerichtet, bei der die ursprünglichen Zölle der Integrationsländer zwar beibehalten, die Zollveranlagungen, die aus gegenseitigen Lieferungen resultieren, jedoch gegeneinander aufgerechnet werden.

Es wird demnach deutlich, dass die o.a. Liste der Integrationsformen keineswegs vollständig ist und besonders in Bezug auf den konkreten Fall der Integration zwischen Entwicklungsländern einer Ergänzung bedürfe (vgl. Balassa/ Stoutjesdijk 1975).

3.3.1.2 Erwartete Effekte wirtschaftlicher Integration

Das ursprüngliche Ziel von wirtschaftlicher Integration zwischen Staaten ist die Steigerung der Wohlfahrt der Mitgliedsländer durch die Abschaffung bestehender Hindernisse für den freien Wirtschaftsverkehr (vgl. Borrmann et al. 1995, S. 39 ff.). Aus Sicht der

²¹⁷ Die zur Zeit der Unterzeichnung des GATT bereits bestehenden Präferenzsysteme haben ohnehin merklich an Bedeutung eingebüßt, wie z.B. die Präferenzen Großbritanniens und Frankreichs für ihre (ehemaligen) Kolonien.

²¹⁸ Nienhaus (1987, S. 20 f.) erinnert daran, dass es „in der Dritten Welt sowohl Länder mit einem Kapital- als auch mit einem Arbeitskräfteüberschuss [gibt]“ und fordert, die jeweiligen Defizite der Länder durch den freien Austausch von Faktoren zu mindern.

Integrationsländer verspricht die Marktöffnung auf multilateraler Ebene (z.B. im Rahmen der WTO), zumindest kurz- und mittelfristig, keine verlässliche Alternative zur bilateralen Integration bzw. zu regional begrenzten Integrationsabkommen zu sein. In der Literatur wird in diesem Zusammenhang oft auf die einzelnen nationalen Interessen der Länder hingewiesen, die sich durch besser zugeschnittene und somit kurzfristig effektivere Projekte der gegenseitigen Marktöffnung leichter realisieren ließen (vgl. u.a. Helstelä 1997; Speyer 1997; Smith 1993, S. 115 f.). Wenngleich die regionale wirtschaftliche Integration nur als „zweitbeste“ Lösung gegenüber dem multilateralen Freihandel gelten muss, sind die Wohlfahrtseffekte bei entsprechender Ausgestaltung dennoch substantiell, denn die Verbesserung der eigenen, regionalen Wohlfahrt durch den Ausbau des intraregionalen Handels von Waren, Dienstleistungen und Kapital genießt absolute Priorität.

Die Erwartungen der sich zusammenschließenden Länder zielen auf so genannte statische und dynamische Wohlfahrtseffekte des Freihandels ab (vgl. Balassa 1961; Viner 1950 etc.). Die *statischen* Handels- und Wohlfahrtseffekte resultieren vornehmlich aus der Reallokation von Produktionsfaktoren aus bisher geschützten, unproduktiven Bereichen in produktivere Bereiche, wobei jedes Land seine komparativen Vorteile realisiert. Dieser Vorgang ist mit Produktions- und Einkommenszuwächsen verbunden. Die Konsumenten profitieren in Form eines gesteigerten Güterangebots, entfallenden Monopolrenten und einer größeren Kaufkraft, die sich aus den steigenden Realeinkommen durch den innergemeinschaftlichen Zollabbau ergibt. Der interne Abbau von Marktzutrittsbeschränkungen wirkt sich jedoch nicht nur handelsschaffend, sondern ebenfalls handelsablenkend aus: Aufgrund der Diskriminierung von Drittländern durch die Aufrechterhaltung bzw. Verschärfung der Handelshemmnisse werden deren Güter, obwohl eventuell kostengünstiger produziert, durch die innergemeinschaftliche Produktion und Einfuhr ersetzt. Diese negativen Effekte fallen in der Regel bei Freihandelszonen geringer aus als bei Zollunionen, da bei ersteren Abkommen kein gemeinsamer Außenzoll eingerichtet wird (vgl. Vorbach 1979, S. 51 ff.). Einige Autoren (Balassa 1987; Cooper/ Massel 1965) haben überdies die Möglichkeit positiver Effekte der Handelsumlenkung genannt: erstens kann sich für die Mitgliedsländer eine Verbesserung der "Terms of Trade" ergeben. Insofern die Integrationsgemeinschaft für einen großen Teil des Welthandels verantwortlich zeichnet und die Handelsumlenkung zu einem merklichen Rückgang der Import- und Exportaktivitäten mit dem Rest der Welt führt, können sich *ceteris paribus* die Weltmarktpreise für Importe der Gemeinschaft verringern und die für Exportgüter steigen. Zweitens kann die Verlagerung der Produktion von Nicht-Mitgliedsländern zu

Mitgliedsländern durch protektionistische und zugleich importsubstituierende Maßnahmen einen Industrialisierungseffekt zur Folge haben, der je nach Zielsetzung des Integrationsabkommens trotz der Handelsumlenkung positiv zu bewerten wäre.

Im Gegensatz zu den erwarteten statischen Effekten, zeichnen sich die *dynamischen* Wohlfahrtseffekte dadurch aus, dass die positiven Wachstumsimpulse, die von ihnen ausgehen, dauerhafter Natur sind. Der grundlegende Gedanke hierbei basiert auf dem Zusammenhang zwischen Marktgröße, Produktivität und Wachstum (vgl. Schweickert 1994, S. 7 ff.). Das Ziel der Ausweitung der Märkte und der Verbesserung der gesamtwirtschaftlichen Produktivität wird durch das Erlangen höherer Skalenerträge (economies of scale), die Intensivierung des Wettbewerbs, Spezialisierungsgewinne und die Zunahme der Auslandsinvestitionen erreicht. Die Skalenerträge ergeben sich aus der zunehmenden Marktgröße, die die Stückkosten bei Ausweitung des Produktionsvolumens (Massenproduktion) sinken lässt. Darüber hinaus bestehen fortan größere Anreize für Unternehmen, in die Forschung und Weiterentwicklung ihrer Produkte zu investieren, da sich diese Investitionskosten nun auf eine gesteigerte Produktionsmenge verteilen lassen (vgl. Husted/ Melvin 1998, S. 154). Laut Borrmann et al. (1995, S. 41) kann dieser Effekt „besonders für (Entwicklungs-)Länder mit engen Inlandsmärkten von Bedeutung sein.“

Durch den intraregionalen Abbau von Handelshemmnissen kann innerhalb des Integrationsraumes eine *Intensivierung des Wettbewerbs* stimuliert werden, indem Monopolstrukturen zerschlagen und die verbleibenden Anbieter (die Grenzanbieter scheiden aus dem Markt) zur effizienteren Produktion gezwungen werden.²¹⁹

Die Erweiterung des Marktes durch die wirtschaftliche Integration der Staaten kann zu einem Ausbau der Arbeitsteilung innerhalb der Region führen, indem die Produktion auf viele spezialisierte Betriebe verteilt wird, die ihrerseits Skalenerträge realisieren können (vgl. Dalibor 1997, S. 86 ff.). Die inter- und intraindustrielle Verflechtung nimmt zu und verursacht eine intensivere Diffusion des technischen Fortschritts, die so genannten *Spill-Over-Effekte*. Speyer (1997, S.78 f.) verweist auf die große Bedeutung von „Wissens-Spillovers“, die dann zustande kommen, „wenn das von einem Unternehmen generierte Wissen von einem anderen Unternehmen ganz oder teilweise genutzt werden kann, ohne dass

²¹⁹ Zur näheren mikroökonomischen Betrachtung dieser Vorgänge siehe u.a. Fehl, Ulrich/ Oberender, Peter (1994): Grundlagen der Mikroökonomie, 6. Aufl.; München.

der Innovator für den Wissenstransfer eine Gegenleistung erhält. Das innovationsrelevante Wissen hat also insoweit den Charakter eines öffentlichen Gutes.“

Die *Investitionstätigkeit* in- und ausländischer Konzerne wird dann ansteigen, wenn die Integrationsregion ein insgesamt solides und positives Wirtschaftsklima vermittelt. Außerdem sind der erweiterte Marktzugang und zusätzliche nichtökonomische Faktoren wie politische Stabilität Kriterien hinsichtlich der Attraktivität der regionalen Standorte.

3.3.2 Die Integrationstheorie aus politologischer Sicht

„Es ist gewissermaßen das gemeinsame Merkmal ökonomischer Integrationstheorien, dass sie sich praktisch ausschließlich auf die ökonomischen Bedingungen und Effekte von Integrationen konzentrieren und die politische Dimension dieser Prozesse nahezu völlig ausblenden ...“, so zumindest Lemper (1990, S. 3), der nachfolgend die Meinung vertritt, dass auch wirtschaftliche Integrationen prinzipiell politische Prozesse sind.

Die politologische Integrationstheorie, die sich dadurch von der ihr verwandten Theorie der internationalen Beziehungen abgrenzt, dass es bei ihr letztendlich um die „Überwindung von Nationalstaaten“ (Speyer 1997, S. 18) geht, kennt verschiedene ideologische Ansätze. Die ersten Überlegungen zur Integrationsforschung gingen vor dem Hintergrund des ersten Weltkrieges von der idealistischen Schule um Woodrow Wilson aus: Zukünftige Konflikte zwischen Nationen sollten durch die Schaffung einer Weltregierung vereitelt werden. Insgesamt lassen sich drei klassische Theorieansätze unterscheiden, die seitdem entwickelt wurden.

Der *Funktionalismus* entwickelte sich als Reaktion auf das „utopische Szenario des Idealismus“ (Speyer 1997, S. 18) und folgt ganz dem liberalen Weltbild seines bedeutendsten Vertreters, David Mitrany.²²⁰ Zwischenstaatliche Zusammenschlüsse werden als ein probates Mittel angesehen, die internationale Integration schrittweise voranzutreiben, solange sie sich in „unpolitischen“ Bereichen bewegen, sprich außerhalb des Wirkungsbereichs nationalstaatlicher Machtpolitik liegen. Denkbar sind demnach gesellschaftlich-private

²²⁰ Mitrany's Hauptwerk trägt den Titel *A Working Peace System* (1944; Chicago), was insofern bezeichnend ist, da sich die funktionale Schule als Kritiker des Idealismus verstand und eine praktikablere Alternative zur Fundierung einer friedfertigen Politik zwischen den Staaten der Erde aufzuzeigen gedachte.

Transaktionen, die ohne jegliche Regierungsbeteiligung die sozialen und ökonomischen Verflechtungen der Staaten untereinander stimulieren und zur Schaffung sachorientierter, supranationaler Institutionen²²¹ führen (vgl. Schirm 1997, S. 23).

Das Konzept des *Föderalismus* wendet sich ebenfalls gegen die Gefahr allzu dominierender nationalstaatlicher Souveränitätsbestrebungen, sieht die Lösung dieses Problems jedoch in der Errichtung einer starken föderalen Ordnung, die getreu der Devise "function follows form" mögliche Konflikte während des Integrationsprozesses lösen soll. Eine übergeordnete Institution setzt das gemeinsame Interesse, das im Rahmen einer politischen Entscheidung zur Integration bekundet wurde, notfalls mit Zwang durch.

Ein weiterer politologischer Ansatz zur Integration ist die Weiterentwicklung des Funktionalismus, der *Neofunktionalismus*. Dieser Theoriestrang nimmt die konstruktive Kritik der Föderalisten an dem Konzept der funktionalen Schule auf und versucht eine Synthese zwischen den beiden Denkrichtungen zu bilden: Die strikte Trennung Mitranys von Politik und Wirtschaft wird gelockert, und neben den Sachaspekten der Integration werden Lernprozesse und vor allem die Einbeziehung der politischen Ebene als für den Integrationsprozess wichtige Komponenten beschrieben. Ernst Haas (1958) formulierte die grundlegende Theorie der „Spill-Over-Effekte“, die davon ausgeht, dass die Integration eines funktionalen Bereiches die Integration auch der nicht-funktionalen Bereiche fördert bzw. erfordert und dadurch eine Integrationsdynamik entsteht.²²² Nye (1971) unterscheidet in seinem Ansatz zwischen Mechanismen des Integrationsprozesses und dem integrativen Potenzial²²³, welches dazu geeignet ist, Aussagen über die Erfolgswahrscheinlichkeit des Integrationsvorhabens treffen zu können. Unter Mechanismen ist in diesem Sinne u.a. die Bildung regionaler Gruppen (z.B. Gewerkschaften), die Entwicklung eines Zusammengehörigkeitsgefühls zwischen den politischen Eliten und die Stärkung der institutionellen Leistungsfähigkeit zu verstehen. Das integrative Potenzial umfasst Bedingungen wie z.B. den volkswirtschaftlichen Gleichheitsgrad der Partner, eine möglichst große Übereinstimmung der Wertvorstellungen der Entscheidungsträger und einen großen Pluralismus der Interessengruppen.

²²¹ Beispiele hierfür sind die WTO und NAFTA.

²²² Haas entwickelte seine Theorie vor dem Hintergrund des Scheiterns der föderalistischen *Europäischen Verteidigungsgemeinschaft* (EVG) und dem Erfolg der *Europäischen Gemeinschaft für Kohle und Stahl* (EGKS).

²²³ Nach eigenen Aussagen (Nye 1971, S. 203) beruht dieser Punkt auf Ansätzen von Haas und Schmitter.

Schirm (1997, S. 24) nennt darüber hinaus den Ansatz von Karl W. Deutsch, der mit seiner *Transaktionsanalyse* eine andere Herangehensweise an das Thema Integration beschreibt: Integration entstehe durch den vermehrten Gebrauch der vorhandenen Kommunikationsstrukturen (Verkehrsmittel, Post, Telekommunikation etc.), der wiederum einen „sozialpsychologischen Lernprozess“ innerhalb der Bevölkerung bewirke. Durch den Austausch von Informationen und die Kommunikation zwischen den Staaten werde die existierende Distanz verringert und Konflikte vereitelt.

Zusammenfassend lässt sich sagen, dass sich die politologischen Integrationstheorien in erster Linie mit der Frage beschäftigen, inwieweit zwischenstaatliche Konfliktpotenziale mit dem Hilfsmittel der Integration entschärft und abgebaut werden können. Diesbezüglich stehen sie ganz in der Tradition des Idealismus, dessen Motivation sich aus rein sicherheitspolitischen Aspekten ergab. Speyer (1997, S. 21 f.) kritisiert an den politologischen Integrationstheorien zudem, dass sie sich nicht mit der Frage nach dem warum befassen, sondern nur das wie und unter welchen Bedingungen zu erklären suchen. Eine kritische Abwägung der Vor- und Nachteile von Integration werde jedoch nicht vorgenommen.

Übereinstimmung besteht bei den verschiedenen theoretischen Schulen aber hinsichtlich einiger Bedingungen, die dem Integrationsprozess zuträglich sind:

- Die jeweilige Staatengruppe sollte politisch, wirtschaftlich und sozialgesellschaftlich größtmögliche Homogenität aufweisen.
- Eine steigende Rate von Transaktionen (Handel, Kommunikation etc.) zwischen den Partnerländern manifestiert den Integrationsprozess und führt zu Integration in weiteren Bereichen (spill-over).
- Je größer die kulturellen Gemeinsamkeiten der Staaten sind (Sprache, Religion etc.) und je besser sich sowohl die Entscheidungsträger als auch die Bevölkerung mit den Werten der anderen Gesellschaften identifizieren können, desto resistenter wird die Integrationsgemeinschaft gegenüber Rückschlägen.
- Ist der Integrationsprozess pluralistisch und möglichst breit in den Gesellschaften verankert, besteht also eine hohe Beteiligung privater Akteure, so hat dies eine

positive Wirkung auf den Prozess an sich; hierbei ist auch die Art des politischen Systems entscheidend.

3.3.3 Nicht-wirtschaftlicher Nutzen von Integration

Der erwartete nicht-wirtschaftliche Nutzen von Integration deckt sich weitestgehend mit den allgemeinen politischen Motiven für Integrationsinitiativen. Die im Folgenden erwähnten Punkte lassen sich zwar größtenteils ebenso auf die Integration auf multilateraler Ebene (z.B. im Rahmen der WTO oder der UNO) beziehen, sind jedoch vornehmlich in der Literatur zu regionaler Integration, und hier besonders zum europäischen Integrationsprozess, behandelt worden.²²⁴

Bessere kollektive Verhandlungsposition

Ein wesentliches Motiv für den Beitritt von Staaten zu Integrationsabkommen ist der Wille durch die gemeinsame Vertretung von Interessen die eigene Verhandlungsstärke im Kollektiv gegenüber Drittstaaten und/oder anderen Handelsblöcken zu erhöhen. Besonders bei Betrachtung der Verhandlungsposition von Ländern in internationalen Gremien (z.B. WTO) hängt diese unmittelbar mit der wirtschaftlichen Größe der Integrationsgemeinschaft relativ zu Drittländern, vor allem aber zu den Haupthandelspartnern außerhalb des Integrationsraumes, zusammen (vgl. De Melo et al. 1992, S. 19). Fernández und Portes (1998, S. 211 f.) machen darauf aufmerksam, dass sich im Rahmen eines regionalen Integrationsabkommens die Transaktionskosten zur Erlangung einer „optimalen“ Verhandlungsposition gegenüber dem Rest der Welt erheblich verringern können. Besonders Entwicklungsländer könnten diese Chance nutzen, da sie einen Einfluss auf das globale System nur dann ausüben könnten, wenn sie kollektiv auftreten würden.

(Sicherheits-)Politische Stabilität im Integrationsraum

Integrationsabkommen können dazu beitragen, die Friedenssicherung in der jeweiligen Region voranzutreiben und zu einer allgemeinen politischen Stabilisierung zu führen. Das Zusammenkommen der Parteien am Verhandlungstisch, z.B. zum Zweck der Koordinierung wirtschaftlicher Maßnahmen, und das Bemühen in unterschiedlichen Bereichen einen

²²⁴ Vgl. u.a. Langhammer/ Hiemenz (1990), Borrmann et al. (1995), Zimmerling (1989), Reinicke (1997), OECD (1995), Schiff/ Winters (1998a) und Fernández/ Portes (1998).

Konsens zu finden, macht das Auftreten zwischenstaatlicher Konflikte in der Zukunft unwahrscheinlicher. Sollten sich dennoch bilaterale Auseinandersetzungen anbahnen, bieten sich die übrigen Mitgliedsländer als Schlichter an. Wenngleich einige Integrationsabkommen zu Beginn nur der Erfüllung ökonomischer Zwecke dienen sollen, können daraus sehr schnell auch politische Institutionen und Regelwerke entstehen, die u.a. der Konsolidierung pluralistischer politischer Systeme dienen.²²⁵

Die Signalwirkung

Selbst, wenn die Regierung eines Landes innen- und wirtschaftspolitisch als liberal einzuschätzen ist, so bedeutet die bloße Tatsache jedoch nicht unbedingt, dass dies für auswärtige Beobachter (andere Regierungen etc.) und potentielle Investoren unmittelbar offensichtlich ist. Der Beitritt dieses Landes zu einem Integrationsprojekt signalisiert somit, dass die Regierung tatsächlich einen liberalen Kurs verfolgt und darüber hinaus eine Aussage über die allgemeine Verfassung der Volkswirtschaft bezüglich ihrer Konkurrenzfähigkeit in verschiedenen Sektoren gemacht werden kann.²²⁶ Das Integrationsabkommen könnte außerdem dazu dienen, die zukünftigen Beziehungen zwischen den Ländern in der Region zu beschreiben, v.a. in dem Fall, dass diese für Außenstehende nicht einfach zu beurteilen sind. Damit das Motiv der Signalwirkung einen Sinn ergibt, müssen die beiden folgenden Punkte erfüllt sein: Erstens muss es vor dem Beitritt eine immense Informationsasymmetrie gegeben haben, insofern als die Regierung einen ungleich höheren Wissensstand über ihr Politikprogramm oder über die Wirtschaftslage gehabt haben muss als andere Institutionen. Zweitens muss der Beitritt zu einem Integrationsprojekt an sich mit hohen Kosten (langwierige Verhandlungen etc.) für das jeweilige Land verbunden sein, um den politischen Willen der Führung deutlich zu machen (Fernández/ Portes 1998, S. 208f.).

Innenpolitische Vorteile

Der Verlust der nationalen Autonomie zu einem gewissen Grad ist eine unumgängliche Folge des Beitritts, bedeutet jedoch zugleich, dass unpopuläre politische Entscheidungen leichter durchzusetzen sind: Es findet eine Verlagerung der Verantwortlichkeit von der individuellen Regierung hin zu den gemeinsamen supranationalen Gremien statt. Infolgedessen lassen sich

²²⁵ In Bezug auf den MERCOSUR bestätigte die Schaffung der Gemeinsamen Parlamentarischen Kommission (CPC) diese These.

²²⁶ Es wird hierbei angenommen, dass anhand des Verhaltens der einzelnen Ökonomien innerhalb des Integrationsraumes (z.B. das Einsetzen bestimmter Ausnahmeregelungen für Sektoren in der Anfangszeit), Rückschlüsse auf deren Wettbewerbsfähigkeit in einzelnen Bereichen zu ziehen sind. Diese Überlegung stellen auch Fernández/ Portes (1998, S. 209) an.

so genannte „dirty jobs“, wie u.a. Wirtschaftsreformen und Strukturanpassungsvorhaben, unter dem Deckmantel der Mitgliedschaft in dem Integrationsprozess besser der Bevölkerung verkaufen (vgl. Langhammer/ Hiemenz 1990, S. 11 f.).

3.3.4 Einige Hindernisse für die Integration von Staaten

Im Folgenden werden drei häufig genannte Hindernisse für die Integration von Staaten kurz vorgestellt und erläutert. Diese spielen v.a. bei der Suche nach den Scheiterungsgründen von Integrationsprojekten eine wichtige Rolle.

Natürliche Hindernisse sind dadurch charakterisiert, dass sie sich von ihrem Ursprung her der Verantwortung der Partnerländer entziehen, d.h. ihre Existenz ist nicht beeinflussbar und sie sind in der Regel nur schwer, wenn überhaupt, zu überwinden. Die Wurzeln solcher Hindernisse sind entweder in geographischen Gegebenheiten und/oder historischen Entwicklungen verankert. Werden in einem Integrationsraum z.B. unterschiedliche Sprachen gesprochen, so bedeutet dies einen enormen administrativen und organisatorischen Mehraufwand, der Kosten verschiedener Art verursacht: Gemeinsame Institutionen sollten mehrsprachig arbeiten können und Veröffentlichungen müssen übersetzt werden. Einigt man sich auf eine einheitliche Amtssprache, besteht immer noch das Problem auch gegen die Sprachbarriere ein Zusammengehörigkeitsgefühl unter den Bevölkerungen zu induzieren.

Geographische Gegebenheiten unterschiedlicher Art können ein weiteres natürliches Hindernis darstellen. Schwer zu befahrende Gebiete würden die Transportzeit bei einem Landtransport vergrößern und die Kosten somit in die Höhe treiben.²²⁷ Vorstellbar sind darüber hinaus viele andere klimatische und bodenbedingte Hindernisse, die einer geplanten Ausweitung des interregionalen Handels im Rahmen eines Integrationsabkommens im Wege sein könnten. Langhammer und Hiemenz (1990, S. 13 f.) erwähnen zudem den umgekehrten Fall, dass zu geringe natürliche Hindernisse zur erneuten Einsetzung tarifärer Regelungen führen können, um den Wettbewerbsdruck der Partnerländer auf die heimische Wirtschaft zu entschärfen.

²²⁷ Langhammer und Hiemenz (1990, S. 13 f.) nennen als Beispiel hierfür die Gebiete Afrikas südlich der Sahara.

Bezüglich der Entwicklungsländer, die erst relativ spät ihre Unabhängigkeit erlangt haben, bedeutet die Erbschaft des Kolonialismus, dass starke wirtschaftliche und politische Bindungen zwischen ihnen und der früheren Kolonialmacht womöglich bis heute bestehen. Hierbei wirken alte Kommunikations- und Transportnetzwerke oft diskriminierend gegenüber Drittstaaten.

Politische Hindernisse für Integration können sich zum einen aus einem starken Nationalismus in einem oder mehreren Mitgliedsländern ergeben, was im Falle von ehemaligen Kolonien auf die Bemühungen zurückzuführen sein mag, sich im Anschluss an die Unabhängigkeit eine nationale Identität aufzubauen. Letzteres würde jedoch dem Grundgedanken der Integration, nämlich die einzelnen Politiken zu harmonisieren, entgegenstehen. Der Integrationsprozess würde folglich unter diesem „neuen“ Nationaldenken leiden und Konflikte, besonders mit angrenzenden Staaten, wären nicht auszuschließen. Neben dieser Vorstellung ist es zum anderen denkbar, dass - möglicherweise ebenfalls aufgrund der historischen Entwicklung der Länder - fundamentale Unterschiede in den Wirtschaftspolitiken bzw. -systemen von Integrationspartnern bestehen. Der Aufbau eines gemeinsamen, strukturell übereinstimmenden Wirtschaftsraumes wäre in diesem Fall utopisch.

Ökonomische Hindernisse für die Integration treten verstärkt dann auf, wenn sich kleine Volkswirtschaften mit einem geringen Einkommenslevel mit großen Ökonomien zusammenschließen, die einen höheren (wirtschaftlichen) Entwicklungsstand haben. Das relativ weiterentwickelte Land wird sowohl die ausländischen Direktinvestitionen und somit den Hauptanteil des Kapitals in der Region auf sich ziehen, als auch die Migration von Arbeitskräften aus dem wirtschaftlich schwächeren Partnerland in die eigene Wirtschaft stimulieren. Die Beseitigung tarifärer und nicht-tarifärer Hemmnisse zwischen den Mitgliedstaaten wird besonders im Falle von Ländern mit einem relativ kleinen heimischen Markt dazu führen, dass die gesteigerte Absorption der Güter- und Dienstleistungsnachfrage durch den neuen, präferierten Handelspartner die Staatseinnahmen enorm verringert. Dieser Punkt muss in vermehrtem Maße Netto-Importeure und/oder Ökonomien mit einem wenig entwickeltem Industriesektor treffen. Früher oder später würde dieser Zustand den Widerstand solcher Länder provozieren.

4 Die (Re-)Integration Kubas in die Region?

Nachdem Kuba im Januar 1962 von der OAS suspendiert worden war – das politische Modell nach der Revolution war als „inkompatibel“ mit den Grundsätzen des interamerikanischen Systems bezeichnet worden – begann die lange Phase der Isolation des Landes innerhalb der Hemisphäre. Mit Ausnahme Mexikos folgten alle OAS-Staaten den 1964 beschlossenen diplomatischen und ökonomischen Sanktionen gegen Kuba, die vornehmlich auf Druck der USA und vor dem Hintergrund der Raketenkrise vom Oktober 1962 zustande gekommen waren. Die politische sowie wirtschaftliche Annäherung Kubas an die UdSSR verbunden mit der Distanzierung der lateinamerikanischen und karibischen Staaten von der Insel sollte den Weg für eine gut zwei Jahrzehnte andauernde Periode der Desintegration bzw. Exklusion freigeben (vgl. Salazar 1991).

Eine erste Wiederannäherung im politischen Bereich fand zunächst zu Beginn der 70er Jahre statt, als einige karibische Staaten sowie Chile, Peru und Argentinien²²⁸ die Beziehungen zu Kuba wieder herstellten. Nach der Wahl des Sozialisten Salvador Allende im Jahr 1970 in Chile nahmen die beiden Staaten noch im November desselben Jahres ihre diplomatischen Beziehungen wieder auf. Nur ein Jahr darauf, am 29. November 1971, bekannte sich Fidel Castro in einer Ansprache im Rahmen des CEPAL-Gipfels in Santiago de Chile öffentlich zur lateinamerikanischen Integration.²²⁹

... the innate weakness of peoples [Latin American] who have so much in common [...] and no other chance for survival in the future except through closer economic union and consequently also a closer future political relationship. [...] Cuba is ready to integrate, that is, the political will exists 100 percent, but one would have to ask how and with whom. [...] We are prepared to carry out integration plans with any Latin American country. But how? What other countries are prepared to do the same?

Nach dem Sturz Allendes, der noch 1972 zu einem Staatsbesuch in Kuba gewesen war, brach Chile die diplomatischen Beziehungen im September 1973 abermals ab und sollte sie bis 1995 nicht wieder aufnehmen. Castros Appell für eine lateinamerikanische Integration

²²⁸ Die Beziehungen zwischen Peru und Kuba wurden durch den damaligen peruanischen Präsidenten Velasco Alvarado im Juli 1972 erneuert; in Argentinien war es Juan Perón, der im Mai 1973 diesen Schritt machte.

²²⁹ Siehe: „Castro Speech Database“ der University of Texas unter <http://www.lanic.utexas.edu> (Stand: 10/2003).

verhallte im Aufkommen der rechtsgerichteten, autoritären Regime überall auf dem Subkontinent. Erst gegen Mitte der 80er Jahre mit der Transition von autoritären zu demokratischen Regierungen unternahmen die meisten lateinamerikanischen Staaten einen neuen Versuch, ihr Verhältnis zu Kuba neu zu definieren (vgl. Yopo 1993). Die Annäherung der Staaten stand im Zeichen einer Abkehr von der anti-kommunistischen Außenpolitik der Militärregime während des Kalten Krieges hin zu einer liberaleren Herangehensweise unter der Doktrin eines „ideologischen Pluralismus“. Die neu gewählten, demokratischen Regierungen sprachen sich hierbei allgemein für engere Beziehungen zwischen den Staaten der Region und im Besonderen für die Reintegration Kubas in Lateinamerika aus. Die Grundlage hierfür war vor allem das klare Bekenntnis zur Nichtintervention in interne Angelegenheiten anderer Länder.

Bereits vor dem Rückschlag in den bilateralen und multilateralen Beziehungen lateinamerikanischer Staaten zu Beginn der 80er Jahre, hatte die OAS die verbindlichen Sanktionen gegen Kuba in 1975 wieder aufgehoben. Gegen Ende der 80er Jahre schien sowohl auf kubanischer als auch auf südamerikanischer Seite, Einigkeit darüber zu herrschen, dass neben den diplomatischen Beziehungen zudem die Handelsströme auszuweiten und zu festigen seien. Eine entscheidende Frage war darüber hinaus, ob die Castro-Regierung ihre traditionell guten Beziehungen zu linksgerichteten Gruppen in Lateinamerika dazu benutzen würde, die jungen Demokratien von außen zu schwächen: Der argentinische Präsident Alfonsín forderte Castro während eines Besuches auf Kuba in 1986 zur Zurückhaltung im Fall der chilenischen Transition auf, eine Forderung, die im Jahr 1988 während der Inauguration des ecuadorianischen Präsidenten Febres Cordero von Mitgliedern der Rio-Gruppe wiederholt wurde. Castro nahm diese Ermahnungen seiner lateinamerikanischen Amtskollegen ernst und reagierte mit offener Unterstützung, z.B. für den Populisten García in Peru sowie den argentinischen Präsidenten Alfonsín der radikalen UCR, die beide unter dem Druck der politischen Linken standen. In 1988 reiste Castro auf Einladung des neu gewählten Präsidenten Carlos Salinas zu dessen Amtsantritt nach Mexiko²³⁰, obwohl ihn die linksgerichtete Opposition der CRD ermahnt hatte, dies zu unterlassen. Kuba stellte vor diesem Hintergrund, mit einer merklich maßvolleren, zukunftsorientierten Außenpolitik, nicht länger eine Bedrohung für die innere Sicherheit der noch immer labilen Demokratien dar, und die Stimmen für eine Wiedereingliederung des Landes in die OAS mehrten sich: Bereits im

²³⁰ Gegen Ende der 80er Jahre besuchte Castro in weniger als sechs Monaten drei Inaugurationen von lateinamerikanischen Präsidenten, in Ecuador, Mexiko und Venezuela (vgl. *Financial Times*, 17.02.1989; *The New York Times*, 02.04.1989).

Rahmen des ersten Gipfeltreffens der Gruppe der Acht (später Rio-Gruppe) 1987 in Acapulco und erneut bei der jährlichen OAS-Konferenz 1990 in Asunción bemühten sich einige Staaten (Brasilien, Mexiko, Peru und Venezuela) um die Reintegration Kubas in die Gemeinschaft (vgl. Yopo 1993). Der Versuch scheiterte jedoch an der US-amerikanischen Opposition.

In den vergangenen Jahren hat sich vermehrt die innere Spaltung der OAS bezüglich Kubas Wiederaufnahme in die Organisation gezeigt. Bis dato gilt der so genannte „Compromiso de Santiago“ von 1991, in dem sich die OAS-Mitglieder für die Wahrung und Promotion demokratischer Strukturen in der Hemisphäre aussprachen. Länder wie Haiti, Peru und Guatemala, in denen die demokratischen Systeme temporär in Gefahr waren, wurden deswegen von Seiten der OAS sowie der Rio-Gruppe zeitweilig politisch isoliert. Neben den Diskussionen über die Menschenrechtssituation sowie die allgemeinen politischen Verhältnisse auf Kuba scheinen vor allem die Beziehungen zu den Vereinigten Staaten und die internen, ökonomischen Liberalisierungsmaßnahmen die entscheidenden Determinanten für die Wiedereingliederung des Landes in die Region zu sein (vgl. Pérez-López 1997, S. 42 f.).

Es scheinen besonders die engen ökonomischen Beziehungen vieler Länder Lateinamerikas und der Karibik zu den Vereinigten Staaten zu sein, die immer wieder das bilaterale Verhältnis zum sozialistischen Kuba belasten. Mit der langjährigen Ausnahme von Mexiko, das jedoch jüngst unter Präsident Fox die Solidarität zu Kuba zugunsten der Aufrechterhaltung guter Beziehungen zum NAFTA-Partner USA ebenfalls hat schleifen lassen, und Venezuela unter Chávez, ist innerhalb der Region immer wieder zu beobachten, dass die Staaten einen Ausschluss vom amerikanischen Markt mehr fürchten als alles andere. Dies wird umso verständlicher, betrachtet man die Exporte dieser Ökonomien in die USA und den Anteil, den diese an den jeweiligen Gesamtexporten sowie am BIP haben (vgl. Tabelle 15).

Tabelle 15: Lateinamerika & Karibik, ausgewählte Länder: Güterexporte total und in die USA, 2000

	Gesamtgüter- exporte (US\$ Mio.)	Exporte in die USA (US\$ Mio.)	Anteil der USA- Exporte an Gesamtexporten (%)	Anteil der USA- Exporte am BIP (%)
Mexiko	166.438	147.641	88,7	25,7
Dom. Republik	5.737	5.007	87,3	25,2
Costa Rica	5.487	2.692	49,1	17,1
Ecuador	4.927	1.802	36,6	13,2
Venezuela	30.948	15.922	51,4	13,2
Nicaragua	629	238	37,8	9,9
Kolumbien	13.115	6.527	49,8	7,9
Guatemala	2.699	971	36,0	5,1
Chile	18.214	3.008	16,5	4,3
Bolivien	1.457	349	24,0	4,2
Panama	771	354	45,9	3,6
Peru	6.866	1.902	27,7	3,5
Honduras	548	148	27,0	2,5
El Salvador	1.341	318	23,7	2,5
Brasilien	56.085	13.180	23,9	2,2
Argentinien	26.409	3.111	11,8	1,1
Uruguay	2.295	180	7,8	0,9
Paraguay	871	34	3,9	0,4

Quelle: CEPAL 2003; IWF

Vor dem Hintergrund des wichtigen amerikanischen Marktes für den Großteil der Staaten in der Region²³¹ ist es wenig verwunderlich, dass sich diese nur selten offen der Isolationspolitik der USA gegen Kuba entgegenstellen.

²³¹ Das jüngste Beispiel hierfür war das Austreten von Costa Rica, Guatemala, Peru, Kolumbien und Ecuador bereits im Oktober 2003 aus der G-21, einer Gruppe von Entwicklungsländern, die sich im Rahmen des Welthandels Gipfels von Cancun im September 2003 zu Verhandlungen im Agrarbereich zusammengeschlossen hatte. Das Finanzkomitee des amerikanischen Senats hatte kurz nach Cancun beschlossen, dass kein Land der G-21 zu Verhandlungen über bilaterale Handelsabkommen mit den USA eingeladen werden würde (vgl. *The Economist*, 18.10.2003, S. 52).

4.1 Die Wiederaufnahme regionaler politischer und ökonomischer Beziehungen

Nicht erst seit Beginn der 90er Jahre haben Castro, seine jeweiligen Außenminister sowie weitere Regierungsmitglieder bei zahllosen Okkasioneen ihren Integrationswillen geäußert und sich öffentlich zur Integration der lateinamerikanischen und karibischen Staaten bekannt.²³²

Die integrationistischen Visionen des kubanischen Volkshelden José Martí sind noch immer an vielen Hauswänden in der Hauptstadt Havanna zu finden, und ein klares Bekenntnis hierzu ist in Artikel 12.3 der Verfassung festgeschrieben:

... [La Republica de Cuba] reafirma su voluntad de integración y colaboración con los países de América Latina y del Caribe, cuya identidad común y necesidad histórica de avanzar juntos hacia la integración económica y política para lograr la verdadera independencia, nos permitiría alcanzar el lugar que nos corresponde en el mundo.

In Artikel 12 ch 6 der Verfassung heißt es weiter:

... [Cuba] mantiene relaciones de amistad con los países que, teniendo un régimen político, social y económico diferente, respetan su soberanía ...

Vor dem Hintergrund dieser letzten Textpassage lassen sich die politisch-diplomatischen Diskrepanzen zwischen Kuba und Argentinien, Uruguay sowie dem langjährigen Verbündeten Mexiko der vergangenen zwei Jahre besser verstehen. Trotz der sehr pragmatischen Herangehensweise der Castro-Regierung im Bereich der Außen- und Wirtschaftspolitik besonders nach dem Ende des Kalten Krieges, kam es im Rahmen kritischer Äußerungen von Castros Amtskollegen in der Region über die internen Verhältnisse auf der Insel immer wieder zu politischen Auseinandersetzungen. Zuletzt hatte eine von Uruguay in die UN-Menschenrechtskommission eingebrachte Resolution gegen Kuba im Frühjahr 2002 die Gemüter auf politischer Ebene erhitzt und letztendlich zum Abbruch der diplomatischen Beziehungen zwischen Uruguay und Kuba geführt.

Kuba unterhält momentan diplomatische Beziehungen zu insgesamt 30 Staaten Lateinamerikas und der Karibik, wobei viele der bilateralen Beziehungen aufgrund sowohl

²³² Vgl. u.a. die Rede Castros zum 30. Jahrestag der Aufnahme diplomatischer Beziehungen zu Barbados, Guyana, Jamaika sowie Trinidad und Tobago vom 08. Dezember 2002 in Havanna; zu finden unter: <http://www.ain.cubaweb.cu/discursos> (Stand: 10/2003).

des Ausschlusses Kubas aus der OAS als auch durch das Aufkommen von Militärdiktaturen in der 80er Jahren erst relativ spät wieder hergestellt wurden.

Abbildung 7: Kuba: Entwicklung der bilateralen Beziehungen in Lateinamerika und der Karibik, 1970-2002, kumulativ

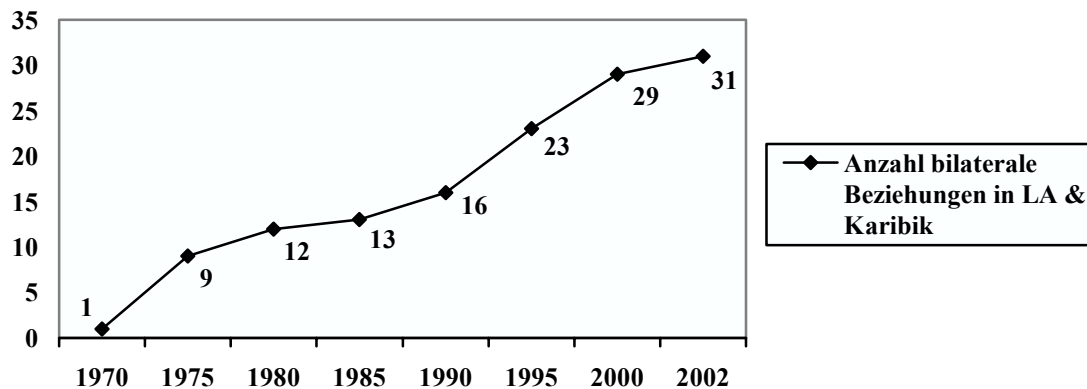

Quelle: Ministerio de Relaciones Exteriores, Cuba; eigene Berechnung

Aus Abbildung 7 lässt sich erkennen, dass die Republik Kuba von Ende der 80er Jahre bis heute ihre bilateralen Beziehungen (diplomatisch und konsularisch) in der Region fast verdoppelt hat.

Nach der verlorenen Dekade der 80er Jahre wurde zu Beginn der 90er Jahre der neuerliche Integrationswille innerhalb der Hemisphäre deutlich. Neben den zwei von der Supermacht USA initiierten Projekten, NAFTA²³³ und *Enterprise for the Americas Initiative* (EAI; heute FTAA), wurde eine ganze Reihe von regionalen Integrationsprojekten revitalisiert und neu geschaffen. Die Staaten des Andenpakts, der bis 1990 wenig Fortschritt gezeigt hatte, einigten sich 1991 in der *Acta de Barahona* auf die Gründung einer Freihandelszone, der ein Jahr später Peru und Ecuador beitraten. Im März 1991 wurde mit dem Vertrag von Asunción der MERCOSUR ins Leben gerufen. Zu den Gründerstaaten, Argentinien, Brasilien, Paraguay und Uruguay, kamen im Jahr 1996 Chile und Bolivien als assoziierte Mitglieder hinzu, und im Sommer 2003 wurde mit Peru²³⁴ ein Freihandelsabkommen geschlossen. Weitere

²³³ Die NAFTA basiert auf dem Ausbau des 1989 begonnenen *Canada-United States Free Trade Agreement* (CAFTA) und umfasst heute Kanada, die USA und Mexiko.

²³⁴ Peru, das 1992 von der Andengemeinschaft suspendiert worden war, galt bis dato als eine Art Handelsweise im lateinamerikanischen Kontext (vgl. *The Economist*, 28.08.2003).

Abkommen mit Venezuela und Kolumbien sind geplant. Auch der Gemeinsame Markt Zentralamerikas (MCCA), der vor allem durch die politischen Spannungen zwischen Honduras und El Salvador gegen Ende der 60er Jahre ineffektiv geworden war, wurde nach langem Stillstand Mitte 1991 wieder in Gang gesetzt (vgl. Perry et al. 1993).

In diese Aufbruchstimmung hemisphärischer Integration zu Beginn der 90er Jahre fiel für den kubanischen Staat die Notwendigkeit, sich politisch wie auch wirtschaftlich neu orientieren zu müssen. Ein erster prestigeträchtiger Erfolg Kubas mit internationaler Reichweite war die einstimmige Unterstützung des lateinamerikanischen und karibischen Blocks – gegen die heftige Opposition der USA – für die Okkupation eines der insgesamt zwei regionalen Sitze im UN-Sicherheitsrat in 1989 (vgl. Suárez Salazar 1991, S. 112). Spätestens an diesem Punkt wurde deutlich, dass sich Kubas langjähriges Engagement in verschiedenen regionalen sowie internationalen Gremien der Entwicklungsländer bezahlt gemacht hatte. Die wichtigsten hemisphärischen Streitfragen, wie z.B. die Frage der Nichtintervention und das Recht zur Selbstbestimmung der Staaten sowie die Schuldenlast und die Nord-Süd-Kooperation einten die weniger entwickelten Länder. Hinzu kam die einheitliche Überzeugung, dass die asymmetrische Lateinamerikapolitik der USA mit einer weiter angelegten Integration nicht zu vereinbaren sei. Kubas politische Reintegration in die Hemisphäre wurde demnach paradoxerweise u.a. durch die stringente US-Außenpolitik gegenüber der Insel, aber auch gegenüber dem Rest Lateinamerikas katalysiert.

Bis Ende der 80er Jahre war Kuba regional nur in dem 1975 gegründeten *Sistema Económico Latinoamericano* (SELA) vertreten gewesen, das heute 28 Mitglieder in Lateinamerika und der Karibik zählt. Doch bereits im Jahr 1991 nahm Kuba am ersten Iberoamerikanischen Gipfel in Guadalajara, Mexiko, teil, wodurch parallel zur zwischenstaatlichen auch die institutionelle Integration eingeläutet wurde.

Nach den schwersten Jahren der Wirtschaftskrise, in denen das Land nahezu handlungsunfähig war, begannen sich die Anstrengungen im Rahmen der aktiven, regionalen Diplomatie weiter auszuzahlen: In den Jahren 1994-95 unternahm Fidel Castro eine Reihe von wichtigen Staatsbesuchen, die Kubas bilaterale sowie multilaterale Beziehungen nicht nur in der Hemisphäre stärkten. Allein in 1994 reiste er zur ersten globalen Konferenz über die nachhaltige Entwicklung kleiner Inselstaaten nach Barbados, kurz darauf nach Bolivien, Kolumbien und gegen Ende des Jahres nach Mexiko. Im Jahr darauf nahm Castro am

karibischen Gipfeltreffen über Handel, Tourismus und Transport in Trinidad & Tobago teil und besuchte im Oktober desselben Jahres Uruguay und Argentinien (vgl. Suárez Salazar 1999, S. 155 f.). Die offiziellen Staatsbesuche Castros in dieser Zeit wurden ergänzt durch zahllose Reisen des damaligen Außenministers Roberto Robaina sowie des Vizepräsidenten Carlos Lage.

Abbildung 8: Kuba – ALADI-Mitgliedstaaten: Anzahl der offiziellen Staatsbesuche auf Regierungsebene von kubanischer Seite*, 1990-2003

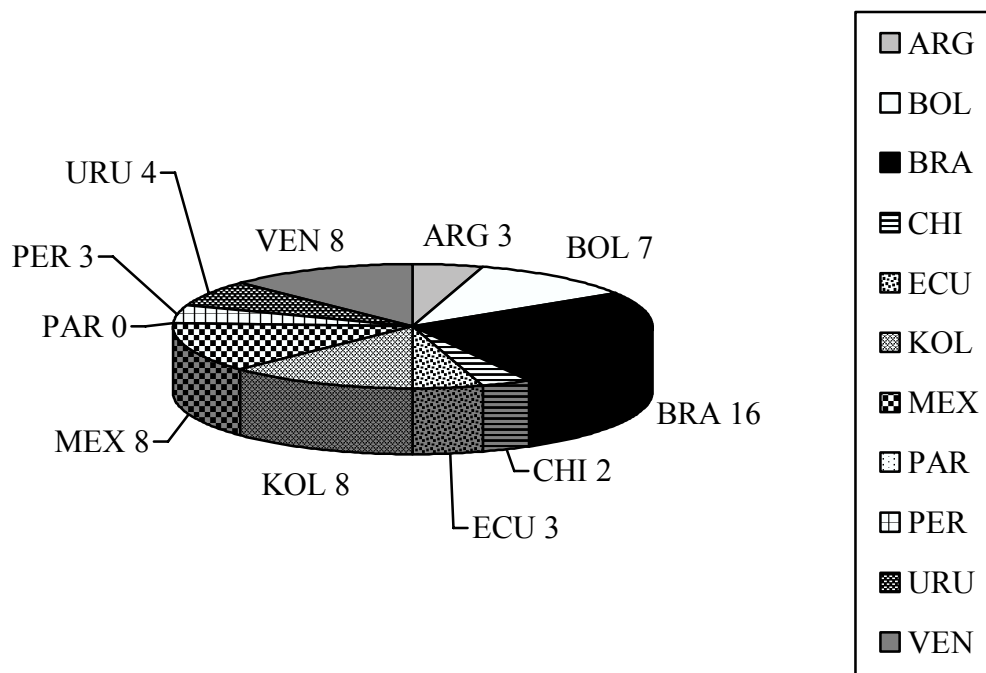

* inkl. Besuche im Rahmen von multilateralen Gipfeltreffen

Quelle: Ministerio de Relaciones Exteriores (MINREX), Cuba; eigene Darstellung

Aus Abbildung 8 wird deutlich, wie hoch die Frequenz der Besuche von kubanischer Seite zu den Mitgliedstaaten der ALADI seit Beginn der 90er Jahre war und welch großes Augenmerk auf verbesserte Beziehungen zu diesen Ländern gelegt wurde. Diese aktive Außenpolitik der Castro-Regierung und die wiederholten Bekenntnisse zur lateinamerikanischen und karibischen Integration fielen in der Region auf fruchtbaren Boden. Im Gegenzug kamen hochrangige Vertreter aus der Region zu Besuchen auf die Insel (siehe Abb. 9), von denen der Staatsbesuch des damaligen mexikanischen Präsidenten Salinas im Juni 1994 besonders hoch zu bewerten war.

Die Wiederaufnahme der diplomatischen Beziehungen zu Kolumbien und Chile, die Etablierung von konsularischen Beziehungen zu Paraguay und Costa Rica sowie die Aufnahme von halboffiziellen Beziehungen zu Guatemala und Honduras waren Ausdruck für den Erfolg der neuen Außenpolitik zu Beginn der 90er Jahre.

Abbildung 9: Kuba: Anzahl der offiziellen Staatsbesuche auf Regierungsebene von ALADI-Mitgliedstaaten*, 1990-2003

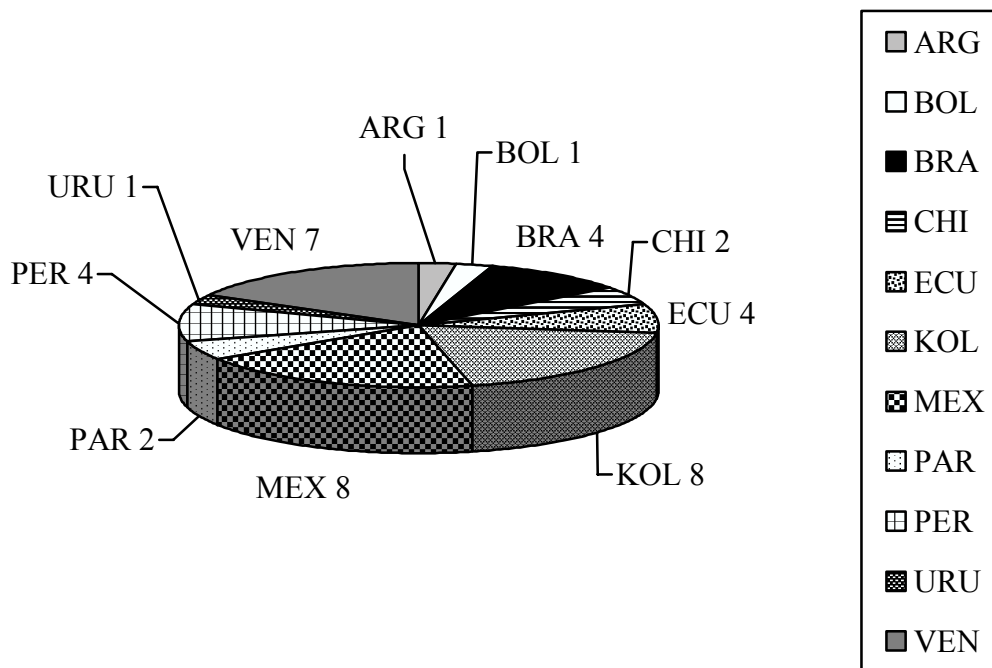

* inkl. Besuche im Rahmen von multilateralen Gipfeltreffen

Quelle: Ministerio de Relaciones Exteriores (MINREX), Cuba; eigene Darstellung

Ein weiteres signifikatives Ereignis der kubanischen Reintegration in die Hemisphäre war die Unterzeichnung des konstituierenden Abkommens der *Assoziation Karibischer Staaten* (ACS), die im Rahmen des Gipfeltreffens im August 1995 in Trinidad & Tobago stattfand. Wenngleich das ökonomische Potenzial und die Handelsströme innerhalb der ACS sehr begrenzt sind, war Kuba erstmals Gründungsmitglied einer Integrationsgemeinschaft, die zur Schaffung einer Freihandelszone führen könnte. Fast zeitgleich mit der Konstituierung der

ACS verbesserten sich die bilateralen Beziehungen zwischen Kuba und Venezuela²³⁵ sowie das Verhältnis zu Mexiko und Kolumbien.²³⁶

Table 16: Kuba – ALADI-Mitgliedstaaten: Bilaterale, diplomatische Beziehungen nach der Revolution von 1959

Status der Beziehungen/ Land	Abbruch der Beziehungen	Wiederaufnahme der Beziehungen
Argentinien	08.02.1962	28.05.1973
Bolivien	21.08.1964	11.01.1983 (konsularisch) 01.12.1989 (diplomatisch)
Brasilien	13.05.1964	26.06.1986
Chile	11.08.1964 11.09.1973	16.11.1970 19.07.1990 (konsularisch) 07.04.1995 (diplomatisch)
Ecuador	04.04.1962	16.07.1979 (konsularisch) 23.08.1979 (diplomatisch)
Kolumbien	09.12.1961 23.03.1981	06.03.1975 19.07.1991 (konsularisch) 20.11.1993 (diplomatisch)
Mexiko*	-/-	-/-
Paraguay	05.12.1960	01.08.1996 (konsularisch) 08.11.1999 (diplomatisch)
Peru	30.12.1960	08.07.1972
Uruguay	08.09.1964 06.05.2002**	17.10.1985
Venezuela	11.11.1961	29.12.1974

* Mexiko hat seinerseits die Beziehungen zu Kuba nie unterbrochen – sie bestehen seit dem 20.05.1902.

** Uruguay zog seinen Botschafter aus Kuba ab und unterhält derzeit nur ein Generalkonsulat in Havanna.

Quelle: Ministerio de Relaciones Exteriores (MINREX), Cuba; eigene Darstellung

Aus Tabelle 16 ist ersichtlich, wie der Verlauf in den bilateralen Beziehungen zwischen Kuba und den übrigen elf ALADI-Mitgliedstaaten vonstatten gegangen ist. Paraguay nahm als letztes südamerikanisches Land im Jahr 1999 die diplomatischen Beziehungen zu Kuba wieder auf, wobei Uruguay unter Präsident Batlle Ibáñez im Mai 2002 seinen Botschafter aus Havanna abzog. Argentinien unterhält seinerseits bis dato diplomatische Beziehungen zu Kuba, zog jedoch im Jahr 2001 im Zuge eines verbalen Konflikts zwischen Castro und dem

²³⁵ Zuvor hatten Aussagen des damaligen venezolanischen Präsidenten, Rafael Caldera, über die internen Verhältnisse auf Kuba zu politischen Spannungen zwischen den Ländern geführt; diese wurden während eines persönlichen Gesprächs der beiden Staatschefs auf dem Gipfel in Trinidad & Tobago jedoch wieder ausgeräumt.

²³⁶ Castro war sowohl zur Amtseinführung von Salinas, als auch zu der seines kolumbianischen Kollegen, César Gaviria, gereist.

damaligen argentinischen Präsidenten De la Rúa seinen Botschafter aus Havanna ab. Die argentinische Botschaft wurde im Anschluss daran von einem Geschäftsführer, Herrn José María Aller, geleitet. Trotz dieser jüngsten Rückschläge auf dem diplomatischen Parkett waren die Geschwindigkeit und Qualität, mit denen die Castro-Regierung die diplomatischen und kommerziellen Beziehungen in der Region entwickelte, recht beeindruckend (vgl. Font 1998, S. 24). Der großen Herausforderung, sich im Rahmen der wirtschaftlichen Krise auf die Bildung von internationalen Koalitionen sowie die Integration in institutionelle, multilaterale Handelsgruppierungen zu konzentrieren, um Kredite, Investitionen, Marktzugang und technische Unterstützung zu akquirieren, wurde angenommen. Prinzipiell scheinen Kooperationsverträge mit dem MERCOSUR sowie der Andengemeinschaft möglich, wenngleich die Aufnahme Kubas in eines der beiden Integrationsprojekte nicht zuletzt aufgrund der bestehenden Demokratieklauseln in weiter Ferne zu sein scheint (vgl. SELA 1997). In der Karibik und im Hinblick auf den mittelamerikanischen Markt (CARICOM und MCCA) laufen ebenfalls Gespräche mit der kubanischen Führung über eine stärkere Handelskooperation. Hierbei ist aber fraglich, ob die relativ kleinen Märkte der Region sowie die sehr ähnlichen Produktpaletten Kuba die Art von Partnerschaft werden bieten können, die es braucht.

Tabelle 17: Lateinamerika & Karibik: Exporte, intraregional und total, nach Integrationsgruppen, 1990-2001 in US\$ Mio. und prozentual

	1990	1995	2000	2001
MERCOSUR				
Intrasubregional	4.127	14.451	18.078	15.168
Welt	46.403	70.129	85.692	89.078
MERCOSUR/ Welt (%)	8,9	20,6	21,1	17,0
Andengemeinschaft				
Intrasubregional	1.324	4.859	5.370	5.680
Welt	31.751	39.134	60.709	53.543
Andengemeinschaft/ Welt (%)	4,2	12,4	8,8	10,6
ALADI				
Intraregional	12.302	35.552	43.195	40.600
Welt	112.694	204.170	332.565	320.925
ALADI/ Welt (%)	10,9	17,4	13,0	12,7
MCCA				
Intraregional	624	1.451	2.545	2.981
Welt	4.435	9.244	11.242	9.782
MCCA/ Welt (%)	14,1	15,7	22,6	30,5
CARICOM				
Intraregional	469	690	1.087	k.A.
Welt	3.634	4.511	6.132	5.816
CARICOM/ Welt (%)	12,9	15,3	17,7	k.A.
LA & Karibik*				
Intraregional	16.802	42.740	57.858	51.970
Welt	120.572	216.031	349.939	336.523
LA & Karibik/ Welt (%)	13,9	19,8	16,5	15,4

* Beinhaltet die ALADI, den MCCA sowie Barbados, Guyana, Jamaika, Trinidad & Tobago und Panama
 Quelle: CEPAL 2003

Wenngleich energisch gebremst durch die argentinische Finanzkrise Ende 2001, zeigte der intraregionale Handel in Lateinamerika und der Karibik in den 90er Jahren eine große Dynamik. Wie in Tabelle 17 zu erkennen ist, wuchs der Handel innerhalb Lateinamerikas und mit dem Rest der Welt stetig an. Das von den USA initiierte FTAA-Projekt, von dem Kuba bislang ausgeschlossen ist und das bis Ende 2005 mit der Schaffung einer Freihandelszone von Alaska bis Feuerland umgesetzt werden soll, scheint durch die jüngsten Unstimmigkeiten im Rahmen der Doha-Runde der WTO ins Stocken geraten zu sein. Da vor allem die beiden größten Ökonomien Südamerikas, Brasilien und Argentinien, derzeit die Variante von Handelsgesprächen zwischen dem MERCOSUR als Block und den USA favorisieren,

relativiert sich somit die Isolation Kubas bezüglich des FTAA-Prozesses.²³⁷ Durch die Aufnahme Kubas in die ALADI und die seitdem unterzeichneten Wirtschaftsabkommen mit den Mitgliedstaaten ist zudem die erste Etappe zu Kooperationsabkommen mit den zwei großen südamerikanischen Blocks, dem MERCOSUR und der Andengemeinschaft, genommen.²³⁸ Font (1998, S. 25) warnt zwar vor einer Verwirklichung der FTAA ohne Kuba, aber er gibt zugleich zu bedenken, dass die Inkorporation der Inselrepublik bis auf weiteres undenkbar ist. Havanna sieht sowohl die NAFTA als auch die FTAA als Prozesse an, die Lateinamerika durch die wirtschaftliche Vormachtstellung der USA absorbieren könnten. Kuba wehrt sich einerseits beharrlich gegen das neoliberale Modell, das den Integrationsprojekten zugrunde liegt, beklagt auf der anderen Seite jedoch den Ausschluss von dem *Summit of the Americas* und der FTAA-Initiative. Das Hauptargument gegen diese Integrationsmechanismen besteht auf kubanischer Seite in der Nichtakzeptanz von politischen sowie ökonomischen Systemveränderungen, die von den USA gefordert werden (vgl. Pérez Benítez 2000, S. 8).

Auf der wirtschaftlichen Ebene bleibt zu bedenken, dass Kuba noch immer nicht aus der schweren Wirtschaftskrise heraus ist und im lateinamerikanischen Vergleich eine relativ kleine ökonomische Kapazität aufweist (vgl. Tabelle 18). Der Anteil des Landes an den Gesamtexporten und -importen Lateinamerikas und der Karibik fiel von über 5% im Jahr 1980 auf 0,5% bzw. 1,2% respektive bis Ende der 90er Jahre. Aufgrund der Knappheit finanzieller Ressourcen, die das Land für potentielle Handelspartner in der Region wenig attraktiv macht und wegen der vergleichbaren Primärgüterstruktur bleibt abzuwarten, inwieweit sich die Handelsströme Kubas in der Region entwickeln werden. Fest steht jedoch, dass das momentane wirtschaftliche Potenzial der Insel, abgesehen vom Dienstleistungssektor, dem Ausbau der ökonomischen Beziehungen eher entgegensteht.

²³⁷ Bereits im August 2000 hatte sich der ehemalige brasilianische Präsident Cardoso offen dafür ausgesprochen, zuerst die lateinamerikanische und karibische Integration voranzutreiben bevor der FTAA-Prozess in die entscheidende Phase gebracht werden könne; dies hatte ihm besonders von Seiten Castros und Chavez öffentliche Unterstützung eingebracht (vgl. León 2002).

²³⁸ Erste Gespräche über eine mögliche Assoziation zwischen dem MERCOSUR und Kuba in der Form 4+1 führte der kubanische Außenminister Pérez Roque bei einem Besuch in Brasilia im Dezember 2000 (vgl. CubaNet Internacional, 06.12.2000).

Tabelle 18: Lateinamerika & Karibik: Führende Exporteure und Importeure, 1999 in US\$ Mrd. und prozentual

	Wert (US\$ Mrd.)	Anteil von LA & Karibik (%)				Jährliche Veränderung (%)	
	1999	1980	1990	1995	1999	1990-99	1999
Exporteure							
Mexiko	136,7	16,4	27,7	34,8	46,0	14	16
Brasilien	48,0	18,4	21,4	20,3	16,2	5	-6
Argentinien	23,3	7,3	8,4	9,2	7,9	7	-12
Venezuela	19,9	17,5	11,9	8,1	6,7	1	15
Chile	15,6	4,3	5,7	7,0	5,3	7	5
Kolumbien	11,6	3,6	4,6	4,4	3,9	6	7
Costa Rica	6,6	0,9	1,0	1,5	2,2	18	19
Peru	6,1	3,6	2,2	2,4	2,1	7	7
Dom. Republik	5,2	1,1	1,5	1,7	1,8	10	4
Ecuador	4,5	2,3	1,8	1,9	1,5	6	6
Guatemala	2,4	1,4	0,8	0,9	0,8	8	-7
Trinidad & Tobago	2,2	3,7	1,4	1,1	0,8	1	-1
Uruguay	2,2	1,0	1,2	0,9	0,8	3	-19
Kuba	1,6	5,1	3,5	0,7	0,5	-12	4
LA & Karibik	297,0	100	100	100	100	8	6
Importeure							
Mexiko	148,7	17,9	33,4	29,9	44,4	15	14
Brasilien	51,7	20,2	17,3	21,2	15,5	10	-15
Argentinien	25,5	8,5	3,1	7,9	7,6	23	-19
Chile	15,1	4,7	5,9	6,3	4,5	8	-19
Venezuela	14,8	9,6	5,6	5,0	4,4	8	-7
Kolumbien	10,7	3,8	4,3	5,5	3,2	7	-27
Dom. Republik	8,2	1,6	2,3	2,0	2,4	12	8
Peru	8,1	2,0	2,7	3,6	2,4	10	-18
Costa Rica	6,3	1,2	1,5	1,6	1,9	14	1
Guatemala	4,4	1,3	1,3	1,3	1,3	11	-6
Kuba	4,0	5,3	3,5	1,1	1,2	-2	14
LA & Karibik	334,7	100	100	100	100	11	-3

Quelle: WTO 2003: International trade statistics 2002

Der bisher wohl größte Erfolg Kubas im Zuge seiner Reintegration in Lateinamerika war die Aufnahme des Landes in die Integrationsgemeinschaft ALADI. Hierbei zeigte sich erstmals seit der kubanischen Revolution der gemeinsame Wille, auf Seiten der lateinamerikanischen

Staatengemeinschaft wie auch auf kubanischer Seite, den regionalen Integrationsprozess zur Not auch gegen das Diktat der USA und jeglichen politischen Differenzen zum Trotz zu realisieren.

4.1.1 Kuba und die ALADI: Status und Handelsbeziehungen

Mit der Unterzeichnung des *Tratado de Montevideo 1980* (TM80) trat die ALADI an die Stelle der 1960 gegründeten *Asociación Latinoamericana de Libre Comercio* (ALALC). Die elf Gründungsmitglieder der ALADI sind Argentinien, Bolivien, Brasilien, Chile, Kolumbien, Ecuador, Mexiko, Paraguay, Peru, Uruguay und Venezuela. Die Priorität dieser Organisation liegt in der Expansion des Integrationsprozesses in der Region, in der Sicherstellung der wirtschaftlichen sowie sozialen Entwicklung, der Kooperation in verschiedenen Bereichen gemeinsamen Interesses und letztendlich in der Schaffung eines Gemeinsamen Marktes in der Region (vgl. TM80 Präambel).

Die ALADI, die ihren Hauptsitz in Montevideo, Uruguay, hat, gilt als binnenmarktorientiertes Projekt, das sich vornehmlich mit der Promotion des intraregionalen Handels u.a. durch die Harmonisierung von Zollpräferenzen sowie die Verbesserung der Infrastruktur in der Region beschäftigt. Im Rahmen der ALADI wird durch die *Resolución Nr.6* des Ministerrats auch der wirtschaftlichen Potenz der einzelnen Mitgliedstaaten Rechnung getragen, die in insgesamt drei Gruppen eingeteilt sind.

Tabelle 19: ALADI: Größenverhältnis der gewährten regionalen Zollpräferenzen* nach Länderkategorien, prozentual

Empfangendes Land	Binnenländer mit relativ geringer ökonomischer Entwicklung (Bolivien und Paraguay)	Länder mit relativ geringer ökonomischer Entwicklung (Ecuador)	Länder mit mittlerer ökonomischer Entwicklung (Chile, Kolumbien, Kuba, Peru, Uruguay und Venezuela)	Übrige Mitgliedstaaten (Argentinien, Brasilien und Mexiko)
Länder mit relativ geringer ökonomischer Entwicklung (Bolivien, Ecuador und Paraguay)	24	20	12	8
Länder mit mittlerer ökonomischer Entwicklung (Chile, Kolumbien, Kuba, Peru, Uruguay und Venezuela)	34	28	20	12
Übrige Mitgliedstaaten (Argentinien, Brasilien, Mexiko)	48	40	28	20

* Preferencia Arancelaria Regional (PAR)

Quelle: ALADI, Secretaría General 2003

Tabelle 19 gibt Auskunft über die derzeitigen regionalen Zollpräferenzen, die zwischen den einzelnen Ländergruppen bestehen. Das Basisniveau der Zölle liegt momentan bei 20%, wobei die am weitesten entwickelten Länder, Argentinien, Brasilien und Mexiko, den übrigen Mitgliedstaaten je nach Kategorie geringere Zölle einräumen und die weniger entwickelten Länder ihre Märkte besser schützen dürfen. Kuba wurde nach seiner Aufnahme in die ALADI als Land mittlerer ökonomischer Entwicklung eingestuft und befindet sich damit in derselben Untergruppe wie Chile, Kolumbien, Peru, Uruguay und Venezuela. Dem Beitritts gesuch der

Republik Kuba war auf Grundlage der *Resolución 51 (X)* am 06. November 1998 einstimmig zugestimmt worden, und der offizielle Beitritt des Landes als Vollmitglied zur ALADI erfolgte am 26. August des darauf folgenden Jahres.

Innerhalb der ALADI wird zwischen regionalen Abkommen (Acuerdos Regionales, AR) und solchen mit eingeschränkter, partieller Tragweite (Acuerdos de Alcance Parcial, AAP) unterschieden. Erstere werden zwischen allen ALADI-Mitgliedstaaten geschlossen und sind für den gesamten Integrationsraum verbindlich. Hierzu gehören insgesamt sieben Verträge, von denen sich vier mit der Öffnung der Märkte innerhalb der ALADI beschäftigen: Die *Acuerdos Nr. 1, 2, 3* des TM80 regeln respektive den Grad der Marktöffnung der relativ armen Ökonomien, Bolivien, Ecuador und Paraguay; die so genannte *Preferencia Arancelaria Regional* (PAR; Acuerdo Nr.4) bestimmt das Zollniveau der übrigen Mitglieder. Darüber hinaus bestehen drei weitere Abkommen zur wissenschaftlichen und technologischen Kooperation, der Zusammenarbeit und dem Austausch von Gütern in den Bereichen Kultur, Erziehung und Wissenschaft sowie ein Rahmenvertrag zur Beseitigung von technischen Hindernissen in den Handelsbeziehungen. Die AAPs sind grundsätzlich nicht für alle Mitgliedstaaten der ALADI bindend, sondern eher dazu gedacht, zur Vervollständigung der Handelsbeziehungen zwischen einzelnen Mitgliedstaaten sowie zwischen Mitgliedern und dritten Parteien beizutragen. Sie werden vornehmlich im Bereich des Agrarhandels (Art. 12 TM80), der Beseitigung nichttarifärer Hemmnisse (Art. 13 TM80) sowie bei der Kooperation mit Nicht-Mitgliedern (Art. 25 TM80) geschlossen.

Die kubanische Regierung hatte bereits vor dem Eintritt des Landes in die ALADI mit vielen der Mitglieder Abkommen zur wirtschaftlichen Kooperation unterzeichnet. Nachdem das Land in 1999 den Status eines Vollmitglieds erhalten hatte, wurden jedoch die meisten der bestehenden Verträge erneuert, ergänzt und an die Regelungen des TM80 angepasst. Innerhalb kurzer Zeit wurden Verträge mit sämtlichen ALADI-Mitgliedstaaten geschlossen, und Kuba trat zudem den bestehenden ARs und AAPs bei. In Tabelle 20 sind alle Abkommen der ALADI, an denen Kuba bis dato beteiligt ist, aufgeführt.

Tabelle 20: Kuba: Beteiligung an Abkommen innerhalb der ALADI, chronologisch

Abkommen	Beschreibung	Unterzeichnerstaaten	Datum
AAP.A14TM Nr.2	Kooperation und Austausch von Gütern im Bereich Kultur, Erziehung und Wissenschaft	Alle Mitgliedstaaten	27.10.1988
AR.CEYC Nr.7	Wissenschaftlich-technologische Kooperation	Alle Mitgliedstaaten	27.10.1988
AAP.AG Nr.2	Liberalisierung und Expansion des Agrarhandels	Alle Mitgliedstaaten	19.01.1994
AR.CYT Nr.6	Wissenschaftlich-technologische Kooperation	Alle Mitgliedstaaten	10.02.1995
AAP.PC Nr.11	Stimulierung des Intra-Handels durch Überwindung technischer Hindernisse	Alle Mitgliedstaaten	08.12.1997
AAP.A25TM Nr.36	Eliminierung von nichttarifären Handelsschranken	Kuba – Guatemala	29.01.1999
AR.AM Nr.1	Öffnung der Märkte; Einbindung in den TM80	Bolivien – Kuba	26.07.1999
AR.AM Nr.2	“	Kuba – Ecuador	26.07.1999
AR.AM Nr.3	“	Kuba – Paraguay	26.07.1999
AR.PAR Nr.4	Festlegung des allgemeinen Zollniveaus auf 5%	Alle Mitgliedstaaten	26.07.1999
AAP.CE Nr.40	Ausbau des bilateralen Handels	Kuba – Venezuela	27.08.1999
AAP.CE Nr.42	“	Chile – Kuba	20.12.1999
AAP.CE Nr.45	“	Argentinien – Kuba	21.12.1999
AAP.CE Nr.43	“	Brasilien – Kuba	22.12.1999
AAP.CE Nr.44	“	Kuba – Uruguay	23.12.1999
AAP.CE Nr.47	“	Bolivien – Kuba	08.05.2000
AAP.CE Nr.46	“	Kuba – Ecuador	10.05.2000
AAP.CE Nr.49	“	Kolumbien – Kuba	15.09.2000
AAP.CE Nr.50	“	Kuba – Peru	05.10.2000
AAP.CE Nr.51	“	Kuba – Mexiko	16.10.2000
AAP.CE Nr.52	“	Kuba – Paraguay	20.11.2000

Quelle: ALADI, Secretaría General 2003

Trotz der wirtschaftlichen Schwierigkeiten zu Beginn der 90er Jahre stieg der Handel zwischen Kuba und Lateinamerika in dieser Phase geradezu sprunghaft an. Anhand von Tabelle 21 wird deutlich, inwiefern Kuba die Exporte in die ALADI-Region zwischen 1987-92 steigern konnte. Besonders im Falle der drei großen Ökonomien, Argentinien, Brasilien und Mexiko, gelang es der Regierung, die Exporte binnen von nur fünf Jahren zu vervielfachen. Mit den Ländern Bolivien, Chile und Ecuador wurden erstmals wieder Handelsbeziehungen aufgenommen, die sich im weiteren Verlauf der Dekade rasch auf ein solides Niveau einpendelten. Bis zum Jahr 1990 hatte der Handel mit dieser Region einen vorläufigen Höchststand von insgesamt 7% der kubanischen Gesamtimporte und ca. 5% der Exporte erreicht. In diesem Jahr wickelte Kuba rund US\$202 Mio. an Exporten mit Lateinamerika ab und importierte Waren mit einem Gesamtwert von US\$1.197 Mio. aus der Region. Hieran lässt sich erkennen, dass die Ausweitung der wirtschaftlichen Beziehungen in der Region mit einer Verschlechterung der kubanischen Handelsbilanz einherging (vgl. Yopo 1993). Paraguay war bis Mitte der 90er Jahre das einzige südamerikanische Land, das keinerlei Handelsbeziehungen zu Kuba unterhielt.

Tabelle 21: Kuba: Exporte in die ALADI-Mitgliedstaaten*, 1987-1992, in US\$1000

Land \ Jahr	1987	1989	1990	1992
Argentinien	850	1.200	750	1.680
Bolivien	0	90	250	390
Brasilien	3.320	25.980	90.490	41.940
Chile	0	0	0	900
Kolumbien	580	230	380	310
Ecuador	0	0	0	170
Mexiko	1.390	21.380	86.770	105.000
Peru	2.440	12.460	4.450	980
Uruguay	180	90	70	1.890
Venezuela	15.000	25.990	8.190	19.890

* ohne Paraguay

Quelle: ALADI, Secretaría General 2003

Zwischen 1989-96 stieg der Handel Kubas mit den übrigen elf Mitgliedern der ALADI um insgesamt 41% von US\$552 Mio. auf US\$780 Mio. an. Im Jahr 1997 zählte der Handel mit der ALADI bereits für über 70% des Handels mit der gesamten Region (vgl. *Inter Press Service*, 09.11.1998).

Der Außenhandel Kubas mit den ALADI-Mitgliedstaaten weist bis heute eine negative Handelsbilanz für die Inselrepublik auf. Eine Ausnahme bilden hierbei lediglich Bolivien und Paraguay. Wie anhand der nachfolgenden Tabellen für die Handelsbeziehungen zwischen Kuba und Argentinien erkennbar ist (siehe Tabelle 22 und 23), hat Kuba im Laufe der 90er Jahre seine Exporte zum Río de la Plata steigern können, jedoch besteht ein enormes Handelsbilanzdefizit.

Tabelle 22: Außenhandel Kuba – Argentinien, 1999-2001, in US\$1000

Jahr \ Indikator	Exporte	Importe	Handelsbilanz
1999	2.874	130.469	-127.595
2000	3.763	73.720	-69.957
2001	2.632	88.863	-86.231

Quelle: ALADI: Estadísticas de comercio exterior 2002

Exemplarisch an den wichtigsten Export- und Importprodukten des kubanischen Außenhandels mit Argentinien dargestellt, lässt sich konstatieren, dass insgesamt nur zehn Produkte/Produktgruppen für über 95% der kubanischen Ausfuhren verantwortlich sind. Allein der Posten der Tabakprodukte (hand- und maschinell verarbeitet) steht zusammen für knapp 50% der Exporte nach Argentinien.

Tabelle 23: Außenhandel Kuba – Argentinien, Wichtigste Export- und Importprodukte, 2001

Exporte				Importe			
Beschreibung	Wert*	% Total	% Akkum.	Beschreibung	Wert*	% Total	% Akkum.
1 Tabakprodukte, handverarbeitet	1.168	44,38	44,38	1 Tierfutter	27.981	31,49	31,49
2 Impfstoffe, Humanmedizin	515	19,57	63,94	2 Getreide	18.024	20,28	51,77
3 Getränke, Alkohol	190	7,22	71,16	3 Tierische Fette und Öle	6.795	7,65	59,42
4 Langusten	155	5,89	77,05	4 Sojabohnen	4.205	4,73	64,15
5 Bitterorangen, Grapefruit	145	5,51	82,56	5 Gefrorenes Fleisch	2.820	3,17	67,32
6 Tabakprodukte, maschinell verarbeitet	142	5,40	87,96	6 Pflanzliche Fette und Öle	2.741	3,08	70,41
7 Pharmazeutische Produkte	96	3,65	91,60	7 Industrielle Schmiermittel	1.784	2,01	72,41
8 Chemische Produkte	55	2,09	93,69	8 Tierfett (unverarbeitet)	1.947	2,19	74,61
9 Schellfisch	30	1,14	94,83	9 Kunststoffe, Dichtungen	1.063	1,20	75,80
10 Produkte aus Gusseisen	28	1,06	95,90	10 Autoteile aus Kunststoff	1.008	1,13	76,94

* in US\$1000

Quelle: ALADI: Estadísticas de comercio exterior 2002

Positiv ist der relativ hohe Anteil an pharmazeutischen sowie chemischen Produkten (Impfstoffe, Pestizide etc.) an den kubanischen Ausfuhren nach Argentinien zu bewerten, da diese Produkte i.d.R. eine wesentlich höhere Gewinnspanne haben als landwirtschaftliche Primärgüter und geringere Transportkosten aufweisen. Zudem macht der verhältnismäßig hohe Anteil dieses Produktbereichs von rund 25% der Gesamtausfuhren Hoffnung für eine fortschreitende Diversifizierung der nationalen Wirtschaft besonders in Sektoren mit hohem Humankapitalanteil. Während viele Länder Lateinamerikas und der Karibik große Überschneidungen bei ihren Exportgütern (z.B. Agrarsektor, Bergbau etc.) haben und somit zum einen in Konkurrenz zueinander stehen und sich zum anderen gegenseitig keine Absatzmärkte bieten, ist Kuba im Bereich der Biotechnologie regional führend. Hierin liegt zukünftig ein Potenzial bezüglich der Ausweitung des intra-ALADI Handels der Republik

Kuba, nicht zuletzt aufgrund der relativ kostengünstigen Herstellung im Vergleich mit westlichen Anbietern.

Tabelle 24: Außenhandel Kuba – Brasilien, 1999-2001, in US\$1000

Jahr \ Indikator	Exporte	Importe	Handelsbilanz
1999	7.416	75.857	-68.441
2000	21.260	130.272	-109.012
2001	8.273	174.388	-166.115

Quelle: ALADI: Estadísticas de comercio exterior 2002

Auch in den Handelsbeziehungen Kubas mit den beiden größten Volkswirtschaften der ALADI, Brasilien und Mexiko, zeigt sich eine erdrückende defizitäre Handelsbilanz (vgl. Tabelle 24 und 25). Im Falle Brasiliens stieg das Defizit innerhalb von nur zwei Jahren um US\$100 Mio. bis Ende 2001 während es im gleichen Zeitraum mit Mexiko, Kubas zweitwichtigstem Handelspartner innerhalb der ALADI, leicht gesenkt werden konnte.

Tabelle 25: Außenhandel Kuba – Mexiko, 1999-2001, in US\$1000

Jahr \ Indikator	Exporte	Importe	Handelsbilanz
1999	25.049	355.353	-330.304
2000	39.289	333.288	-293.999
2001	26.385	326.257	-299.872

Quelle: ALADI: Estadísticas de comercio exterior 2002

Der bilaterale Handelsaustausch zwischen Kuba und Venezuela hatte sich bereits in den Jahren 1990-95 mehr als verdreifacht und betrug Mitte der Dekade rund US\$216 Mio. Nach dem Amtsantritt von Hugo Chávez im Februar 1999 erlebten die wirtschaftlichen Beziehungen der beiden Länder erneut einen enormen Aufschwung, der nicht zuletzt auf die enge persönliche Freundschaft zwischen Castro und Chávez zurückzuführen ist. Kuba und Venezuela unterzeichneten in den vergangenen Jahren großvolumige Ölabkommen, die zum Teil auf Barterbasis funktionieren und bis dato der entscheidende Faktor in Kubas

funktionierender Energieversorgung sind.²³⁹ Kuba konnte seine Exporte nach Venezuela in nur drei Jahren bis 2001 um knapp 65% steigern und hat heute mit dem Karibikanrainer den zweitgrößten Absatzmarkt nach Mexiko.

Tabelle 26: Außenhandel Kuba – Venezuela, 1999-2001, in US\$1000

Jahr \ Indikator	Exporte	Importe	Handelsbilanz
1999	13.314	451.925	-438.611
2000	14.015	899.021	-885.006
2001	21.890	1.003.879	-981.989

Quelle: ALADI: Estadísticas de comercio exterior 2002

Mit der Ausnahme von Kolumbien sind die übrigen ALADI-Mitgliedstaaten für den Exportbereich Kubas bisher eher unbedeutend. Die drei übrigen Andenstaaten, Bolivien, Ecuador und Peru, zeichnen zusammen für Ausfuhren von nur rund US\$190 Mio. verantwortlich (vgl. Tabelle 27). Mit Paraguay, das erst im Jahr 1999 die diplomatischen Beziehungen zu Kuba wieder aufnahm, bestehen momentan die geringsten Handelsströme innerhalb der ALADI.

Tabelle 27: Außenhandel Kuba, verschiedene Staaten, 2001, in US\$1000

Land \ Indikator	Exporte	Importe	Handelsbilanz
Bolivien	690	32	658
Kolumbien	12.847	26.594	-13.747
Chile	2.056	46.322	-44.266
Ecuador	550	12.064	-11.514
Paraguay	311	0	311
Peru	674	4.342	-3.668
Uruguay	1.706	1.987	-281

Quelle: ALADI: Estadísticas de comercio exterior 2002

²³⁹ Wie sehr Kuba auf die venezolanischen Erdöllieferungen angewiesen und sich die Bevölkerung dessen bewusst ist, wurde deutlich als kurz nach der Bekanntwerdung des Putschversuchs gegen Chávez im Frühjahr 2002 die Kubaner mit Panikkäufen von Benzin und Lebensmitteln reagierten.

Trotz der zu beobachtenden Ausweitung der Handelsbeziehungen Kubas zu den ALADI-Mitgliedstaaten in den vergangenen 15 Jahren lässt sich aus Tabelle 28 ersehen, inwieweit sich Kubas Güter- und Warenaustausch mit ausgewählten Ländern der Region in den vergangenen Jahren entwickelt hat. Die Exporte aus den drei großen Ökonomien Lateinamerikas, Argentinien, Brasilien und Mexiko, nach Kuba sind zwischen 2001-02 erheblich zurückgegangen, wobei insbesondere die Handelsbeziehungen zu Argentinien sowohl aufgrund der politischen Diskrepanzen als auch später durch die Finanzkrise des Landes sehr gelitten haben. Durchschnittlich ging der Handel zwischen Argentinien und Kuba im Zeitraum von 1997-01 jährlich um mehr als 15% zurück; im Zuge der argentinischen Finanzkrise sank der Handel mit Kuba nochmals ganz erheblich zwischen 2001-02, als er respektive um 55% bzw. 66% schrumpfte. Kuba konnte hingegen seine Exporte nach Brasilien, Chile sowie Ecuador zwischen 2001-02 steigern, in den ersten beiden Fällen sogar um jeweils weit über 30%. In dem Fünf-Jahres-Zeitraum zwischen 1997-01 verzeichneten Brasilien, Chile und Ecuador ein positives Wachstum ihrer Exporte nach Kuba während die Importe von der Insel parallel hierzu zum Teil erheblich abnahmen. Die Folge hiervon war eine Verschlechterung der Handelsbilanz Kubas mit diesen Ländern, was der finanziellen Konsolidierung der Karibikinsel entgegensteht.

Tabelle 28: Entwicklung des Außenhandels mit Kuba, verschiedene Ökonomien, 1997-2002, prozentual

	Exporte nach Kuba		Importe von Kuba	
	Veränderung 2001-02 (%)	Ø jährliches Wachstum 1997-01 (%)	Veränderung 2001-02 (%)	Ø jährliches Wachstum 1997-01 (%)
Argentinien	-54,8	-17,1	-65,6	-16,9
Brasilien	-34,0	21,1	33,1	-19,8
Chile	14,2	15,2	37,5	-10,7
Mexiko	-25,9	k.A.	-5,4	k.A.
Peru	-73,7	34,7	-25,5	-22,5
Ecuador	-33,3	-32,0	19,2	-34,9

Quelle: ALADI, Secretaría General 2003

4.1.2 Kubas Verhältnis zu den Staaten der Karibik und Zentralamerikas

Die große Herausforderung für Kuba ist bis dato, entwicklungsorientierte internationale Koalitionen und institutionalisierte Wirtschaftsbeziehungen zu suchen, um Kredite, Investitionen, technische Assistenz sowie Marktzugang und dergleichen zu erhalten (vgl. Font 1998, S. 24). In ganz Lateinamerika und der Karibik findet seit den späten 80er Jahren eine Transition in der Wirtschaftspolitik vom Modell der Importsubstitution hin zu einer Politik statt, die besser dazu geeignet ist, nationale Volkswirtschaften für die mehr und mehr integrierte Weltwirtschaft zu öffnen (Melo 2001). Vor diesem Hintergrund erlebten besonders Projekte wirtschaftlicher Integration in der Region in den 90er Jahren einen deutlichen Aufschwung. Dies gilt auch für die karibischen Staaten und Zentralamerika, wo heute vor allem drei Integrationsinitiativen von Bedeutung sind: die Assoziation Karibischer Staaten (ACS), der Gemeinsame Markt Zentralamerikas (MCCA) sowie die Karibische Gemeinschaft und Gemeinsamer Markt (CARICOM).²⁴⁰

Die ACS mit Sitz in Trinidad & Tobago wurde im Juli 1994 gegründet und zählt momentan 25 Mitgliedstaaten, drei assoziierte Mitglieder sowie 16 Länder mit Beobachterstatus, unter ihnen Spanien, Italien, Argentinien und Brasilien. Die drei Assoziierten sind Aruba, Frankreich im Namen von Französisch Guyana, Guadeloupe und Martinique sowie die Niederländischen Antillen. Ziel der Organisation, zu der u.a. die G-3 Staaten, Mexiko, Venezuela und Kolumbien, zählen und die insgesamt rund 237 Mio. Menschen in der Region repräsentiert, ist im Gegensatz zur CARICOM weniger die Integration als vielmehr die Kooperation der Mitglieder vor allem in den Bereichen Handel, Transport, Tourismus und Naturkatastrophen. Neben den beiden Hauptorganen der ACS, dem Ministerrat und dem Sekretariat, bestehen in diesen vier Bereichen permanente Spezialkomitees. Die Republik Kuba ist eines der Gründungsmitglieder der ACS und exportierte im Jahr 2001 rund US\$81,4 Mio. in die ACS-Mitgliedstaaten, den Großteil davon nach Mexiko, Belize, Jamaika und Guatemala.

Die CARICOM – Caribbean Community and Common Market – wurde 1973 mit dem Vertrag von Chaguaramas als Nachfolger der *Caribbean Free Trade Area* (CARIFTA) von 1965 ins Leben gerufen. Sie hat derzeit 15 Mitglieder, wobei die Bahamas nicht Teil des

²⁴⁰ Einen nennenswerten Erfolg im politischen Bereich konnte Kuba mit der Aufnahme in das CARIFORUM im Sommer 2001 erlangen; das CARIFORUM wurde 1992 gegründet, umfasst momentan 16 Länder der Karibik und ist der regionale Arm der ACP-Staaten (vgl. *Opciones*, 21.10.2001).

Gemeinsamen Marktes, sondern nur der Gemeinschaft sind. Es gibt insgesamt fünf assoziierte Mitglieder, von denen die Kaimanischen Inseln und die Bermudas erst in den vergangenen zwei Jahren hinzukamen sowie sieben Staaten mit Beobachterstatus, darunter die G-3 Staaten und die Dominikanische Republik. Mit der Revision des Gründungsvertrags trat im Februar 2002 die bereits 1987 initiierte Reform des Gemeinsamen Marktes, die so genannte *CARICOM Single Market and Economy (CSME)*, in Kraft. Die Gemeinschaft wies im Jahr 2000 eine negative Handelsbilanz im Güter- und Warenverkehr von rund US\$3.653 Mio. auf, während der Sektors boomte und im selben Jahr eine positive Bilanz von US\$3.005 Mio. für die Gemeinschaft sowie US\$1.957 Mio. für den Gemeinsamen Markt erwirtschaften konnte. Kuba unterzeichnete im Juli 2000 ein Abkommen mit der CARICOM über Handel und wirtschaftliche Kooperation, das ein Jahr später durch ein Zusatzprotokoll modifiziert wurde und u.a. den freien Gütertausch auf Grundlage einer Liste sowie die Zusammenarbeit im Tourismusbereich regelt (vgl. Quiñones Chang 2001, S. 39). Bereits im Dezember 1993 hatte die CARICOM und Kuba eine gemeinsame Kommission zum Ausbau der diplomatischen und wirtschaftlichen Beziehungen gegründet, die im Januar 1995 im Rahmen eines Gipfeltreffens in Havanna erweitert worden war (vgl. *Juventud Rebelde*, 22.01.1995). Zuvor war es der Castro-Regierung gelungen, eine Klausel aus dem Abkommen streichen zu lassen, die auf Menschenrechte und demokratische Strukturen abzielte (vgl. Domínguez 2000, S. 33).

Der *Mercado Común Centroamericano (MCCA)* wurde bereits im Jahr 1960 von Guatemala, Honduras, Nicaragua und El Salvador in Managua gegründet. Zwei Jahre später kam Costa Rica hinzu, so dass heute rund 34 Mio. Menschen im Gebiet des MCCA leben. Anfänglich war der MCCA ein prestigeträchtiges Projekt, was dazu führte, dass auf der 1967er Präsidentenkonferenz der amerikanischen Staaten beschlossen wurde, die Wirtschaftsräume von ALALC und MCCA zu einem großen Gemeinsamen Markt Lateinamerikas zusammen zu führen. Hierzu kam es jedoch nie, da politische Unruhen und schlechte wirtschaftliche Leistungen in Mittelamerika die Bedeutung des MCCA für die Region schmälerten. Die Hauptexportprodukte der fünf Mitgliedstaaten sind u.a. Kaffee, Zucker und tropische Früchte, was einer Ausweitung der Handelsbeziehungen zu Kuba deutliche Grenzen setzt.

In Tabelle 29 ist zu sehen, inwieweit sich die wirtschaftlichen Beziehungen Kubas mit den Volkswirtschaften des Karibischen Beckens in den 90er Jahren entwickelt haben. Insgesamt gingen im Jahr 1999 knapp 10% der kubanischen Exporte in die Region, womit sich der

Anteil binnen zehn Jahren mehr als verdreifacht hat. Im Importbereich konnten die Länder des Karibischen Beckens ihren Anteil an den kubanischen Gesamtimporten zwischen 1990-99 mehr als verzehnfachen und zeichneten gegen Ende der letzten Dekade für rund 24% verantwortlich. Besonders die G-3 Staaten konnten ihre Exporte nach Kuba während dieser Zeit enorm steigern: Ihr Anteil an Kubas Gesamtimporten wuchs von 1,8% zu Beginn der letzten Dekade auf 18,8% im Jahr 1999 und ist in erster Linie auf die hohen Erdöllieferungen zurückzuführen. Zudem bestehen zwischen Kuba und den G-3 Staaten traditionsreiche Beziehungen, die durch eine gute Kommunikationsinfrastruktur, wie z.B. tägliche Flüge von *Cubana de Aviación* sowie *Cubana Cargo*, ergänzt und gestärkt werden.

Der Gesamtgütertausch zwischen Kuba und den Ländern des Karibischen Beckens stieg um knapp 400% in den ersten zehn Jahren nach der Desintegration des sozialistischen Blocks und dem Ende des RGW von US\$308 Mio. auf rund US\$1.200 Mio. im Jahr 1999. Diese Dynamik war jedoch sehr asymmetrisch in Bezug auf die Richtung der Handelsströme: Die Importe Kubas aus der Region vergrößerten sich in absoluten Werten von US\$147 Mio. auf knapp über eine Mrd. US\$, wobei die Exporte im gleichen Zeitraum sogar um rund US\$20 Mio. zurückgingen. Als Resultat dieser Entwicklung stieg das kubanische Handelsdefizit auf etwas über US\$900 Mio. im Jahr 1999.

Tabelle 29: Kuba: Exporte und Importe im karibischen Raum, 1990-1999, in US\$ Mio. und prozentual

Region	Exporte				Importe			
	1990		1999		1990		1999	
	Wert	Anteil* (%)	Wert	Anteil* (%)	Wert	Anteil* (%)	Wert	Anteil* (%)
Karibisches Becken	160,9	3,0	141,5	9,7	147,2	2,0	1043,5	24,3
davon: G-3	148,3	2,7	44,1	3,0	131,1	1,8	806,7	18,8
MCCA	6,9	0,1	12,6	0,9	10,1	0,1	21,7	0,5
CARICOM	0,4	<0,1	14,5	1,0	0,1	<0,1	90,1	2,1
Rest**	5,3	<0,1	70,3	4,8	5,9	0,1	125,0	2,9

* bezeichnet den jeweiligen Anteil an Kubas Gesamtexporten bzw. -importen

** Niederländische Antillen, Bermudas, Guadeloupe, Haiti, Kaimanische Inseln, Jungferninseln, Martinique, Puerto Rico, Dominikanische Republik, Turks- und Caicosinseln, Panama.

Quelle: Quiñones Chang (2001)

Mit den Staaten der CARICOM konnte Kuba seine Handelsbeziehungen ebenfalls erheblich steigern. Wenngleich sprachliche Barrieren bestehen und die diplomatischen Beziehungen zu den CARICOM-Staaten erst sehr spät wieder normalisiert wurden, stieg der Güter- und Warenaustausch in den 90er Jahren von unter einer Mio. US\$ auf mehr als US\$104 Mio. an. Diese Entwicklung wurde maßgeblich durch die Gründung der *Feria ExpoCaribe* von 1992 geprägt, die ihren Sitz in Santiago de Cuba hat. Zudem trat die kubanische Handelskammer im Jahr 1995 dem Direktivrat der Karibischen Industrie- und Handelsassoziation bei, die sich vornehmlich mit der Interessenvertretung des Privatsektors in der Region beschäftigt.

Wenngleich sich der Prozess der Neuorientierung des kubanischen Außenhandels in den 90er Jahren, mit teilweise nennenswerten Erfolgen, auch auf das Karibische Becken erstreckt hat, scheinen einige generelle Hindernisse die Expansionsfähigkeit dieser wirtschaftlichen Beziehungen zu limitieren²⁴¹ (vgl. Quiñones Chang 2001, S. 43):

- Das bestehende US-amerikanische Embargo mit der zusätzlichen Verschärfung durch das Helms-Burton Gesetz von 1996 hält viele karibische Geschäftsleute von Investitionen auf Kuba ab; die kleinen Inselstaaten, die zum Teil mehr als die Hälfte ihres BIP durch Tourismus und *Offshore Banking* bestreiten, würden durch Sanktionen der USA beträchtlich getroffen werden.
- Die geographische Nähe kann nicht über gravierende Schwächen in der Kommunikationsinfrastruktur sowie im Transportsektor hinwegtäuschen; hinzu kommen sprachliche Schwierigkeiten besonders mit den französisch und niederländisch sprechenden Ländern in der Karibik.
- Genauso wie Kuba sind die meisten der karibischen Inseln, besonders die Antillen, nicht in das internationale Finanzsystem eingebunden, was die nötige Kreditbeschaffung auf beiden Seiten erschwert; dies wirkt sich besonders negativ auf den Transportbereich aus, da die Luft- und Schifffahrtswege aufgrund mangelnder Investitionen nicht ausgebaut werden können.
- Trotz kleinerer Fortschritte der ACS und der CARICOM in diesem Bereich, existiert ein enormes Informationsvakuum, das die Ergreifung von aktuellen Handels- und Investitionsmöglichkeiten auf beiden Seiten verhindert.

²⁴¹ Die folgenden Punkte beziehen sich weniger auf die G-3 Staaten als vielmehr auf die Staaten der CARICOM und des MCCA.

Zusammenfassend lässt sich feststellen, dass Kuba seit Beginn der 90er Jahre darauf bedacht war, seine Handelsströme in den „natürlichen Markt“ der Karibik umzuleiten. Die Tatsache, dass die Ökonomien des Karibischen Beckens, mit Ausnahme der G-3 Staaten, relativ klein und wirtschaftlich schwach sind, macht jedoch die Grenzen der wirtschaftlichen Beziehungen deutlich. Finanzielle sowie strukturelle Probleme lassen es fraglich erscheinen, ob mittelfristig das nötige Potenzial besteht, den Aufschwung der 90er Jahre noch zu steigern (vgl. González Núñez 2002).

4.2 Die bilateralen Beziehungen zwischen Kuba und den ALADI-Mitgliedstaaten

Obwohl die Mitgliedschaft Kubas in der ALADI von einigen Autoren als *second best* Lösung hinter der Teilnahme am MERCOSUR betrachtet wird (vgl. Álamos/Font et al. 1998), stellt die Aufnahme des Landes in dieses älteste und größte Integrationsprojekt Lateinamerikas einen wichtigen Schritt zur Eingliederung Kubas in die Region dar. Die ALADI, die im Vergleich zum MERCOSUR und der Andengemeinschaft keine Demokratieklausele besitzt, wurde seit ihrem institutionellen Umbau im Jahr 1980 oft als „Papiertiger“ oder „unbedeutendes Gesprächsforum“ bezeichnet, was nicht zuletzt auf die zum Teil eher geringe Reichweite sowie zögerliche Umsetzung ihrer Abkommen zurückzuführen ist. Obwohl die Errichtung eines Gemeinsamen Marktes in der Region als Hauptziel der ALADI gilt, gibt es hierfür keinen verbindlichen Zeitplan und ausgesprochen flexible vertragliche Richtlinien. Dennoch markiert sie bis heute den einzigen, übergeordneten Rahmen für die wirtschaftliche und soziale Integration in Südamerika, unter dem sich momentan ca. 430 Mio. Menschen und zahlreiche bilaterale sowie multilaterale Organisationen bewegen. Mit Mexiko und Kuba, den bisher einzigen Vollmitgliedern außerhalb Südamerikas, bestehen wichtige Brückenköpfe in Mittelamerika und der Karibik; Beobachterstatus innerhalb der ALADI haben die restlichen Länder Mittelamerikas sowie die größeren karibischen Ökonomien.

Die ALADI stellt deshalb für Kuba ein so wichtiges Forum dar, weil es bis dato ein ausnahmslos wirtschaftlich orientiertes Projekt ist, in dessen Rahmen die innenpolitischen Entwicklungen der Mitglieder ohne Konsequenzen für ihren Status innerhalb der Institution bleiben. Trotzdem haben sich die bilateralen Beziehungen zwischen Kuba und den Mitgliedstaaten der ALADI aufgrund politischer Entwicklungen in den einzelnen Ländern graduell verändert.

Die Aussagen der für diese Arbeit interviewten Diplomaten geben einen guten Überblick über die Perzeption der jeweiligen Staaten von der kubanischen Integration in Lateinamerika und den Chancen und Problemen die hierbei bestehen. Die vom Autor verwendeten Fragen (siehe Anhang) zielten aus diesem Grund nicht nur auf den Stand der politischen und wirtschaftlichen Eingliederung Kubas in die Region ab, sondern beschäftigten sich zudem mit eventuellen (innen-)politischen Hindernissen, die einer fortschreitenden Integration Kubas im Wege stehen könnten. Vor diesem Hintergrund bot es sich an, die Interviews in Montevideo und Havanna zu führen: Uruguays Hauptstadt, die die Hauptsitze von MERCOSUR und ALADI sowie ein Regionalbüro des SELA beherbergt, bedeutet als Dienort für Diplomaten aus der Region, dass die lateinamerikanische Integration zu ihrem Tagesgeschäft gehört; die diplomatische Tätigkeit in Havanna erfordert zwangsläufig eine sorgfältige Auseinandersetzung mit dem politischen und ökonomischen System Kubas.

Tabelle 30: Vom Autor geführte Interviews, 2000-2002, chronologisch*

Name	Funktion	Ort, Datum
Sr. Silvio González Lamar	Minister der Botschaft Kubas in Uruguay	Montevideo, 22.06.2000
Sr. Fidel Santiago Ortega Pérez	Wirtschaftlicher Berater der Botschaft Kubas in Uruguay	Montevideo, 26.06.2000
Sr. Juan Manuel Casella	Botschafter Argentiniens in Uruguay	Montevideo, 03.10.2000
Sr. José Artur Denot Medeiros	Botschafter der Delegation Brasiliens vor der ALADI	Montevideo, 03.10.2000
Sr. Carlos Higuera Ramos	Botschafter Perus in Uruguay	Montevideo, 05.10.2000
Sr. Willy Vargas Vacaflo	Botschafter Boliviens in Uruguay	Montevideo, 06.10.2000
Sr. Arturo Sarabia Better	Botschafter Kolumbiens in Uruguay	Montevideo, 24.10.2000
Sr. Gustavo Iruegas Evaristo	Botschafter Mexikos in Uruguay	Montevideo, 26.10.2000
Sr. Miguel Martínez Ramil	Botschafter Kubas in Uruguay	Montevideo, 27.10.2000
Sr. Horacio Nogués Zubizarreta	Botschafter Paraguays in Uruguay	Montevideo, 31.10.2000
Sr. Jorge Torrealba	Stellvertretender Botschafter Chiles in Uruguay	Montevideo, 09.11.2000
Sr. José María Casal	Botschafter der Delegation Paraguays vor der ALADI	Montevideo, 10.11.2000
Sr. Rodrigo Arcaya Smith	Botschafter Venezuelas in Uruguay	Montevideo, 23.11.2000
Sr. Julio Prado-Espinosa	Minister der Botschaft	Montevideo, 24.11.2000

	Ecuadors in Uruguay	
Dr. Elbio Rosselli; Sr. José Roberto Muínelo	Botschafter der Delegation Uruguays vor der ALADI; Minister der Botschaft	Montevideo, 28.11.2000
Sr. Gonzalo Rodríguez Gigena	Leiter der Abteilung „Studien und Statistiken“ des Generalsekretariats der ALADI	Montevideo, 08.12.2000
Sr. Carlos Onis Vigil	Botschafter der Delegation Argentiniens vor der ALADI	Montevideo, 11.12.2000
Sr. Flavio Tarsetti	Minister der Delegation Chiles vor der ALADI	Montevideo, 13.12.2000
Sr. Juan Álvarez Vita; Sr. Félix Vásquez Solís	Botschafter Perus in Kuba; Minister der Botschaft	Havanna, 22.03.2002
Dr. Ricardo Pascoe Pierce	Botschafter Mexikos in Kuba	Havanna, 22.03.2002
Sr. Alfonso Leño Rodríguez	Botschafter Boliviens in Kuba	Havanna, 26.03.2002
Sr. Luciano Martins de Almeida	Botschafter Brasiliens in Kuba	Havanna, 04.04.2002
Sr. José María Aller	Geschäftsführender Minister der Botschaft Argentiniens in Kuba	Havanna, 04.04.2002
Sr. Enrique Estrázulas	Botschafter Uruguays in Kuba	Havanna, 05.04.2002
Dr. Francisco Suéscum Ottati	Botschafter Ecuadors in Kuba	Havanna, 29.04.2002
Sr. Germán Guerrero Pavez	Botschafter Chiles in Kuba	Havanna, 30.04.2002
Sr. Michael Vázquez Monte de Oca	MINREX: Abteilung für Handelspolitik mit Lateinamerika und der Karibik	Havanna, 15.05.2002

* Die Länder Argentinien, Brasilien, Chile und Paraguay haben jeweils zwei Botschafter nach Montevideo entsandt: einen vor der uruguayischen Regierung und einen vor der ALADI.

Wenngleich in den vergangenen Jahrzehnten auch in Kuba politische Richtungswechsel zu beobachten waren, sind die politischen Konditionen aufgrund des sozialistischen Systems sowie der langjährigen Führung Fidel Castros sehr stabil geblieben. Im Folgenden sollen nun die bilateralen Beziehungen Kubas mit den ALADI-Mitgliedstaaten genau untersucht werden. Als Grundlage hierfür werden die vom Autor zwischen 2000-2002 geführten Interviews mit Diplomaten in Montevideo und Havanna (siehe Tabelle 30) sowie Presseberichte und andere Quellen über die Beziehungen Kubas zu den jeweiligen Staaten dienen. Zeitlich wird der Fokus vornehmlich auf der Phase nach 1989/90 liegen als Kuba sich wirtschaftlich umorientieren musste.

4.2.1 Die allgemeinen Reaktionen zur Integration Kubas in die Region aus Diplomatenkreisen

Die insgesamt 27 geführten Interviews, von denen 18 in Montevideo und neun in Havanna stattfanden, basieren allesamt auf demselben Fragenkatalog (siehe Anhang), der in seinen drei Teilen auf die jeweilige Einschätzung der Befragten zur politischen und ökonomischen Integration Kubas in die Region, den bilateralen Beziehungen sowie dem lateinamerikanischen Integrationsprozess generell abzielt.²⁴² Abgesehen von zwei Interviewpartnern, den Herren Gigena vom Generalsekretariat der ALADI und Vázquez Monte de Oca vom kubanischen Außenministerium, wurden die Gespräche mit den Botschaftern bzw. hohen Diplomaten der ALADI-Mitglieder in Montevideo und Havanna geführt.

Generell ließ sich anhand der Antworten zur fortschreitenden Integration Kubas in Lateinamerika feststellen, dass diese von Seiten aller ALADI-Mitgliedstaaten sehr begrüßt wird und die Aufnahme des Landes in die Organisation als folgerichtige, logische Konsequenz dieses Prozesses angesehen wird. Die Interviewpartner bestätigten die Wichtigkeit der Wiedereingliederung des lange isolierten Kubas in die lateinamerikanische Gemeinschaft sowie in den anhaltenden Prozess der wirtschaftlichen Kooperation innerhalb der Region. Nicht zuletzt durch seine geographische Lage und die geschichtlichen, sozialen wie auch kulturellen Gemeinsamkeiten sei das Land ein Teil Lateinamerikas und gehöre ganz selbstverständlich in die anhaltende Integrationsentwicklung mit eingeschlossen. Die Mehrzahl der interviewten Personen wies vor diesem Hintergrund auf die lateinamerikanische Tradition von Nichtintervention in interne Angelegenheiten anderer Staaten, gegenseitigem Respekt sowie der Trennung von politischen und wirtschaftlichen Interessen im Zuge der Integration hin. Unterschiedliche politische Systeme, so die oft geäußerte Meinung, seien keinerlei Hinderungsgrund für eine Ausweitung des Integrationsprozesses im kommerziellen Bereich. Dennoch besteht bei der Mehrheit der Befragten die Hoffnung, dass eine weitere wirtschaftliche Integration Kubas in die Region durchaus dazu beitragen könnte, die politische Transition des Landes zu katalysieren.

²⁴² Für die Gespräche mit den Vertretern der kubanischen Botschaft in Uruguay sowie den Herrn Gigena vom Generalsekretariat der ALADI und Vázquez Monte de Oca vom kubanischen Außenministerium in Havanna wurden die Fragen vom Autor leicht modifiziert.

Hier einige Beispiele der offiziellen Haltung verschiedener Länder zur fortschreitenden Orientierung Kubas nach Lateinamerika und dem Beitritt des Landes zur ALADI²⁴³:

Wir glauben, dass die Aufnahme Kubas in die ALADI einen Weg für das Land bedeutet, auf dem es sich in die Wirtschafts- und Handelsorganisationen der Region integrieren kann. Es ist ein erster Schritt für Kuba, sich in einer intensiveren Form in den gesamten Integrationsprozess eingliedern zu können. (Carlos Onis Vigil, 11.12.2000)

Die Haltung Brasiliens gegenüber der Orientierung Kubas nach Lateinamerika ist sehr positiv. Wir haben immer die Insertion des Landes unterstützt und glauben, dass seine Integration in Lateinamerika die beste Möglichkeit ist, Kuba zur Demokratisierung zu bringen. (José Artur Denot Medeiros, 03.10.2000)

Wir sehen mit großer Sympathie, dass Kuba bessere Beziehungen zu Lateinamerika sucht und sich diese durch die Aufnahme des Landes in die ALADI konsolidieren. (Arturo Sarabia Better, 24.11.2000)

Uruguay sieht mit großem Optimismus, dass Kuba immer größere Anstrengungen unternimmt, sich an Lateinamerika anzunähern. Die Integration Kubas in Lateinamerika ist sehr wichtig, da die Länder im Gegensatz zu den Regierungen bleiben, was besonders für Kuba in Zukunft hilfreich sein kann. (Enrique Estrázulas, 05.04.2002)

Im Hinblick auf das Abstimmungsverhalten der ALADI-Mitgliedstaaten bei verschiedenen Resolutionen der Vereinten Nationen zum US-Embargo gegen Kuba in der Vergangenheit war es wenig verwunderlich, dass alle befragten Diplomaten das Embargo energisch verurteilten und als wenig hilfreich bzw. kontraproduktiv bezeichneten. Einige Interviewpartner ließen sich darüber hinaus zu Kommentaren über die generelle Perzeption der US-amerikanischen Politik gegenüber Lateinamerika in der Region hinreißen: Wenngleich der Großteil der Befragten den FTAA-Prozess als sinnvoll erachtete, um ein hemisphärisches Gegengewicht zur EU und dem ASEAN herzustellen, kam große Skepsis bezüglich der dominanten und zugleich protektionistischen Außenhandelspolitik der USA auf. Die Meinung von den Vereinigten Staaten verschlechterte sich auch innerhalb der Bevölkerungen Lateinamerikas und Mexikos. Wie die chilenische Organisation

²⁴³ Die folgenden Zitate wurden vom Autor ins Deutsche übersetzt; die Interviews fanden ausnahmslos in spanischer Sprache statt.

Latinobarómetro in ihrer neuesten Umfrage für 2003 herausfand, haben rund 40% der Bürger eine schlechte oder sehr schlechte Meinung von den USA; nur drei Jahre zuvor hatte dieser Anteil noch bei 18% gelegen (vgl. *The Economist*, 01.11.2003).

Bezüglich der Frage, ob Kuba zu den Verhandlungen über die FTAA zugelassen werden sollte, sprach sich die Mehrheit der Diplomaten dafür aus, wobei oftmals darauf verwiesen wurde, dass Kuba selbst in keiner Weise Interesse an einer Teilnahme bekundet habe, sondern – im Gegenteil – das Projekt bis dato stark verurteile. Im Gespräch mit Herrn Vázquez Monte de Oca vom kubanischen MINREX wurde hingegen deutlich, dass sich die kubanische Regierung durchaus der prekären Situation bewusst ist, die durch das Inkrafttreten der FTAA für Kuba entstehen würde: Fraglich ist nämlich nach wie vor, inwieweit die FTAA im Falle ihrer Realisierung die unter der ALADI geschlossenen Abkommen absorbieren und somit Kuba marginalisieren wird.

Die Aufteilung der folgenden Analyse der bilateralen Beziehungen zwischen Kuba und den übrigen ALADI-Mitgliedstaaten orientiert sich an der Kategorisierung der Länder nach wirtschaftlichen Kriterien, wie sie innerhalb der ALADI vorgenommen wird.

4.2.2 Kuba und Argentinien, Brasilien, Mexiko

• Argentinien

Hinter Mexiko und Brasilien ist Argentinien die drittgrößte Ökonomie Lateinamerikas und einer der wichtigsten Handelspartner Kubas. Nach rund zehnjähriger Unterbrechung nahmen die beiden Länder im Mai 1973 mit der Eröffnung von Botschaften in den jeweiligen Hauptstädten die diplomatischen Beziehungen wieder auf. Argentinien war somit eines der ersten Länder in der Region, das nach dem Ausschluss Kubas aus der OAS und dem Abbruch der diplomatischen Beziehungen den politischen Kontakt zur Castro-Regierung wiederherstellte. Der Umbruch in Osteuropa und die notwendige Neuorientierung Kubas vor allem im wirtschaftlichen Bereich fiel mit der Wahl von Carlos Menem als argentinischem Präsidenten zusammen. Menem, der den Peronisten (Partido Justicialista, PJ) angehört, verließ direkt im Anschluss an seine Wahl von 1989 den bis dato statisch-ideologischen Kurs der Partei und inkorporierte eine marktwirtschaftliche Politik der Liberalisierung. Vor diesem Hintergrund richtete sich Buenos Aires mehr und mehr in Richtung Washington aus, was auf politischer Ebene die Konsequenz hatte, dass die argentinische Regierung damit begann, in

verschiedenen internationalen Foren, wie z.B. in der Generalversammlung der Vereinten Nationen sowie vor der Menschenrechtskommission der UN in Genf, Kubas Menschenrechtssituation und das Fehlen demokratischer Strukturen zu kritisieren.

Carlos Menem und sein Außenminister, Guido José Mario di Tella, waren zudem kontinuierlich darauf bedacht, das Thema der Demokratisierung Kubas innerhalb der lateinamerikanischen Gemeinschaft voranzutreiben: Im April 1991 scheiterte der Vorschlag Di Tellas vor den Mitgliedern der Rio-Gruppe in Bogota, die Republik Kuba wegen der Verletzung der Menschenrechte abzustrafen an der Opposition der übrigen Teilnehmer (vgl. *Granma Internacional*, 14.04.1991, S. 15). Präsident Menem brachte seinerseits beim *Summit of the Americas* Ende 1994 in Miami gegen den Willen der Mehrzahl der lateinamerikanischen Staatsoberhäupter die Demokratisierung Kubas zur Sprache. Obwohl die argentinische Regierung offiziell den *Cuban Democracy Act* von 1992 kritisiert hatte, machte Menem in dieser Zeit wiederholt Anspielungen auf den Erfolg des Embargos gegen Haiti und forderte einen größeren Druck auf die Insel (vgl. *Tribune News Service*, 26.11.1994). Versuche von kubanischer Seite, die politischen Tensionen zwischen den beiden Ländern zu mindern, wie die Besuche von Ricardo Alarcón²⁴⁴ sowie Roberto Robaina zwischen 1993-95, fruchteten nicht, und es kam trotz des anhaltenden Ausbaus der Handelsbeziehungen (vgl. *Opciones*, 06.06.1999 und 11.07.2001) zum Showdown in den diplomatischen Beziehungen zu Beginn des Jahres 2001: Während der Abschlussfeier des Internationalen Wirtschaftsforums in Havanna hatte Castro die argentinische Regierung unter Präsident Fernando de la Rúa (Union Civica Radical, UCR) bezichtigt, die „Stiefel der Amerikaner zu lecken“ und sich verzweifelt an die USA und den IWF²⁴⁵ für Hilfgelder heranzuwenden (vgl. *BBC*, 09.02.2001). In politischen Kreisen war erwartet worden, dass die Mitte-Links Allianz von De la Rúa mit dem Vermächtnis Menems brechen und freundlichere Beziehungen zu Kuba suchen würde (vgl. *Reuters*, 11.02.2001). Trotzdem unterstützte Argentinien mit seiner Stimme die gegen Kuba gerichtete Resolution vor der UN-Menschenrechtskommission und zog damit den Zorn Castros auf sich.

Castros Aussagen bewirkten nicht nur eine offizielle Beschwerdenote der argentinischen Regierung an den kubanischen Botschafter in Buenos Aires, Alejandro González Galiano, sondern ließ zudem den für Ende Februar geplanten Besuch einer argentinischen

²⁴⁴ Siehe hierzu u.a. den Artikel „Sostuvo Alarcón encuentro con Canciller argentino“ in *Granma*, 27.08.1993.

²⁴⁵ Argentinien hatte kurz zuvor, im Dezember 2000, ein finanzielles Notstandspaket des IWF in Höhe von US\$39,7 Mio. akzeptiert

Wirtschaftsdelegation in Havanna scheitern. Im Rahmen der Mission hätte u.a. die Wiederaufnahme der Gespräche über die insgesamt US\$1,8 Mrd. kubanischer Schulden bei Argentinien, Kubas größtem Gläubiger in der Region, erfolgen sollen. Während Kubas Außenminister, Pérez Roque, seinen argentinischen Amtskollegen, Adalberto Rodríguez Giavarini, persönlich beschuldigte, die erneute Wahl gegen Kuba in Genf absichtlich forciert zu haben, holte Argentinien seinen damaligen Botschafter, Oscar Torres Avalos, für unbestimmte Zeit zurück ins eigene Land (vgl. *Xinhua News Agency*, 09.02.2001). Anfang 2002 gingen die politischen Streitigkeiten zwischen Argentinien und Kuba in eine neue Runde: Die kubanische Regierung veröffentlichte eine Deklaration, in der sie die neoliberale Wirtschaftspolitik für die argentinische Finanzkrise verantwortlich machte und dem Land erneut vorwarf, sich von den USA zu sehr beeinflussen zu lassen. Eduardo Duhalde, der vom Kongress eingesetzte Interimspräsident, wies die Vorwürfe prompt zurück und erklärte, dass auch die erneute Unterstützung der Genfer Resolution gegen Kuba nicht auf den Druck der Vereinigten Staaten zurückzuführen sei (*Foreign Affairs*, 02/2002).

Die Aussagen der drei argentinischen Botschafter, die für diese Arbeit interviewt wurden²⁴⁶, decken sich mit dem offiziellen Standpunkt der verschiedenen Regierungen seit Beginn der 90er Jahre: Das Hauptproblem für die weitere Integration Kubas in Lateinamerika sei das Verhältnis Kubas zu den USA sowie die Menschenrechts- und Demokratiesituation auf der Insel.

Eines der Erfordernisse der Integration Lateinamerikas ist die Rechtsgültigkeit eines pluralistisch-demokratischen Systems, in dem Sinne, dass ein Land, das dieses Prinzip nicht anerkennt, große Schwierigkeiten bei der Integration haben wird, da es sich wie im Falle von Paraguay und Peru nicht mit den übrigen Ländern verständigen kann. Deshalb müssen wir Kuba unter Druck setzen damit es ein demokratisches System entwickelt. (Juan Manuel Casella, 03.10.2000)

Der argentinische Botschafter vor der ALADI, Carlos Onis Vigil, kritisierte ebenfalls die politische Lage in Kuba sprach sich jedoch klar gegen jegliche Einmischung in interne Angelegenheiten aus:

²⁴⁶ Die beiden in der zweiten Hälfte 2000 interviewten Botschafter Argentinien in Montevideo unterstanden damals noch der Regierung De la Ruas während Herr Ayer im April 2002 bereits dem Peronisten Duhalde diente (siehe Tabelle 30).

Es wäre sehr wünschenswert, wenn Kuba eine politische Reform in Angriff nehmen würde, aber abgesehen davon werden wir, genauso wie die übrigen Länder Lateinamerikas, trotz der Unstimmigkeit bezüglich der Menschenrechte und freier Wahlen weiterhin herzliche Beziehungen zu Kuba unterhalten. [...] Wir glauben der Vertrag [TM80] zeigt, dass man mit einem anderen Land Geschäfte machen kann, ohne das politische Regime in Betracht ziehen zu müssen, da es sich ausschließlich um eine wirtschaftliche Integration handelt. (Carlos Onis Vigil, 11.12.2000)

In den Gesprächen wurde von Seiten der Botschafter immer wieder betont, dass es innerhalb der ALADI bis heute keinerlei Bestrebungen gäbe, das Projekt auf den politischen Bereich auszudehnen. Dennoch sprachen sich alle drei Interviewpartner für die Einführung einer Demokratieklausele in den TM80 aus und hielten dies für eine gute sowie praktikable Idee.

Mit dem Amtsantritt des gemäßigten Peronisten und vormaligen Gouverneurs der Provinz Santa Cruz, Néstor Carlos Kirchner, im Frühjahr 2003 scheint nach über zwei Jahren politischer Unruhe und wirtschaftlicher Ungewissheit wieder ein wenig Ruhe in Argentinien eingeleitet zu sein. Wenngleich bisher noch kein klarer Kurs der neuen Regierung bezüglich ihrer Kuba-Politik verlautbart wurde, kann nicht zuletzt im Hinblick auf die noch immer ungeklärte Frage der Schuldentilgung davon ausgegangen werden, dass sich die Beziehungen in den kommenden Monaten wieder verbessern werden. Der neue argentinische Außenminister, der Rechtsanwalt Rafael Antonio Bielsa, bringt zudem eigene Kuba-Erfahrung mit, da er seit Mitte der 80er Jahre mehrmals in beratender Funktion für die Castro-Regierung tätig war. Präsident Kirchner hat seinerseits in den jüngsten Verhandlungen mit dem IWF bewiesen, dass er sich nicht um jeden Preis für die Internationalen Finanzorganisationen verbiegen wird, was Castro erfreut zur Kenntnis genommen haben dürfte. Am 13.10.2003 wurde schließlich der neue argentinische Botschafter in Havanna, Raúl Taleb, feierlich akkreditiert, und im Rahmen des Besuchs von Bielsa zu diesem Anlass begannen beide Seiten mit ersten Gesprächen über mögliche Umschuldungsmodelle für die insgesamt US\$1,9 Mrd. kubanischer Altschulden (vgl. *Reuters*, 13.10.2003).

• *Brasilien*

Die Wiederaufnahme der diplomatischen Beziehungen zwischen Brasilien und Kuba, die seit Mitte 1964 unterbrochen gewesen waren, fand mit der Eröffnung der Botschaften in den jeweiligen Hauptstädten im Juni 1986 statt. Seitdem haben alle brasilianischen Regierungen, abgesehen von kleineren Höhen und Tiefen in den bilateralen Beziehungen, die

grundsätzliche Normalisierung des Verhältnisses sowie eine Politik des „konstruktiven Engagements“ befürwortet (vgl. Hoffmann 1999, S. 42 f.). Bereits in der zweiten Hälfte der 80er Jahre schlossen die beiden Länder eine Reihe von Kooperationsabkommen in den Bereichen Kultur, Erziehung und Wissenschaft ab, die 1989 durch ein erstes Handelsabkommen und 1994 durch einen Schuldenplan ergänzt wurden. Im Juni 1997 folgte ein gegenseitiges Schutzabkommen für ausländische Investitionen. Diese solide Basis der bilateralen Beziehungen wurde durch eine Vielzahl von kontinuierlich stattfindenden, hochrangigen Staatsbesuchen auf Präsidentschafts- und Außenministerebene abgerundet. Brasilien verfolgt seit Jahrzehnten einen klaren Standpunkt gegenüber dem US-Embargo und hat sich im Zuge der Verschärfung dieses in den Jahren 1992 und 1996 mit scharfer Kritik an der Kuba-Politik der Vereinigten Staaten nicht zurückgehalten.

Auffallend ist überdies, dass viele der bilateralen Abkommen in Krisensituationen Kubas unterzeichnet wurden: Das erste Handelsabkommen der beiden Länder fiel beispielsweise mit dem politischen Wandel in Osteuropa von 1989 zusammen und wurde von kubanischer Seite als wichtiger Vertrauensbeweis gewertet²⁴⁷; die Verständigung über die kubanischen Schulden in Höhe von US\$40 Mio. fand Anfang März 1994 statt als die Wirtschaftskrise des Landes ihren Höhepunkt erreicht hatte, und Brasilien reagierte zudem mit einer kurzfristigen 20 Mio. Tonnen Nahrungsmittellieferung auf die Zerstörungen von Hurrikane „Lili“ im Jahr 1997.

Nach dem Amtsantritt von Fernando Henrique Cardoso im Januar 1995, zu dem u.a. eine kubanische Delegation unter der Führung von Ricardo Alarcón de Quesada, dem Präsidenten der Nationalversammlung, nach Brasilia reiste²⁴⁸, nahm die Frequenz der offiziellen Besuche beider Länder sprunghaft zu. Noch im gleichen Jahr fanden mehrere Treffen und Erklärungen des guten Willens statt, auch die kommerziellen Beziehungen zwischen Kuba und Brasilien intensivieren zu wollen.²⁴⁹ Im September 1997 reiste eine Abordnung der *Agencia Brasileira de Cooperación* (ABC) nach Havanna, um den Vertrag für ein technisches Hilfsprogramm mit einem Volumen von US\$1,7 Mio. zu unterzeichnen, das ebenfalls von den Vereinten Nationen sowie der norwegischen Regierung unterstützt wurde (vgl. *Opciones*, 28.09.1997).

²⁴⁷ Dies wurde später von Castro in einer Ansprache anerkannt (vgl. *Juventud Rebelde*, 14.06.1992, S. 1).

²⁴⁸ Näheres hierzu siehe in *Juventud Rebelde*, 01.01.1995 und *Granma*, 03.01.1995.

²⁴⁹ Dies wurde manifestiert durch einen mehrtägigen Besuch des brasilianischen Ministers für Strategische Planung, Ronaldo Mota Sardenberg, im November 1995 in Havanna (vgl. *Granma Internacional*, 29.11.1995 und *Opciones*, 19.11.1995); auch der kubanische Botschafter in Brasilien, Ramón Sánchez Parodi, bestätigte, dass man besonders im Bereich der Direktinvestitionen die Beziehungen ausbauen wolle (vgl. *Juventud Rebelde*, 19.03.1995).

Cardoso nahm im Juli 2001 den fünfzehnten Jahrestag der Wiederherstellung der diplomatischen Beziehungen zum Anlass, die fortschreitende Integration Kubas in Lateinamerika zu rühmen und erneut die exzellenten bilateralen Beziehungen zwischen beiden Ländern zu loben (vgl. *Granma*, 03.07.2001).

Im wirtschaftlichen Bereich weitet sich das kubanische Handelsbilanzdefizit mit Brasilien schier unaufhaltsam aus: In den fünf Jahren zwischen 1997-01 sanken die kubanischen Exporte um rund 20% jährlich während die Einfuhren aus Brasilien stetig stiegen (siehe Tabelle 28). Die negative Handelsbilanz Kubas betrug im vergangenen Jahr knapp US\$180 Mio. und ist somit hinter Venezuela und Mexiko die dritthöchste mit allen ALADI-Mitgliedern. Die Hauptimportprodukte Kubas sind Fahrzeuge aller Art sowie Maschinenteile und Nahrungsmittel, wobei allein die Importe im Automobilssektor über ein Drittel der Gesamtimporte aus Brasilien ausmachen. Die beiden größten Posten bei den kubanischen Exporten sind pharmazeutische Produkte und Nickel, die zusammen für mehr als 90% der Gesamtexporte nach Brasilien verantwortlich zeichnen.

In den Gesprächen mit dem Botschafter Brasiliens vor der ALADI sowie seinem Kollegen in Havanna wurde deutlich, auf welcher soliden Basis sich die politischen Beziehungen der beiden Länder stützen können:

Brasilien hat eine sehr positive Haltung gegenüber der Aufnahme Kubas in die ALADI und der fortschreitenden Integration des Landes in Lateinamerika. Wir haben die Eingliederung Kubas immer unterstützt und glauben, dass dies die beste Art und Weise ist, Kuba in Richtung seiner Demokratisierung zu bringen. (José Artur Denot Medeiros, 03.10.2000)

Gefragt nach seiner Meinung zur Menschenrechtssituation in Kuba und inwieweit diese möglicherweise die weitere Integration des Landes in der Region beeinflussen könnte, antwortete Luciano Martins de Almeida:

Es gibt hier keine Verletzungen der Menschenrechte, es gibt Verletzungen von politischen und Bürgerrechten. Es gibt keine Folterungen und keine Morde, es gibt ein Rechtssystem. Es wäre unmöglich und völlig absurd, das totalitäre, kubanische System mit den blutigen Diktaturen zu vergleichen, die es in Argentinien, Uruguay und Brasilien gab. (04.04.2002)

Beide Botschafter hielten die Kuba-Politik der USA für das momentan größte Problem bei der Integration Kubas in der Region und machten deutlich, dass Brasilien strikt gegen das amerikanische Embargo sei. Die Einführung einer Demokratieklausele in den TM80 sei eine durchaus gute Idee, aber momentan noch zu früh und nicht durchsetzbar. Betont wurde zudem, dass Brasilien seit der Wiederaufnahme der diplomatischen Beziehungen zu Kuba ein permanent sehr gutes Verhältnis zu dem Inselstaat unterhalte und sehr daran interessiert sei, den überdurchschnittlich zahlreichen politischen Austausch beizubehalten.

Die Inauguration von Luiz Inácio „Lula“ da Silva als neuer brasilianischer Präsident zu Beginn des Jahres 2003 wurde von Seiten der Castro-Regierung mit größtem Wohlwollen gesehen, da der ehemalige Gewerkschafter Lula der *Partido dos Trabalhadores* (PT) angehört, die traditionell sehr enge Kontakte zur kubanischen Revolution pflegt. Der brasilianische Präsident reiste bereits wenige Monate nach seinem Amtsantritt zusammen mit einer Delegation von acht Ministern und mehr als 60 Geschäftsleuten nach Kuba, um neue Abkommen zur wirtschaftlichen Kooperation sowie Absichtserklärungen in den Bereichen Tourismus, Umwelt und Transport zu unterzeichnen. Wenngleich auch von Lulas Seite Kritik an der Zunahme von Verhaftungen kubanischer Oppositioneller im Frühjahr 2003 geäußert wurde, sind die Zukunftsaussichten in den bilateralen Beziehungen durchweg positiv zu bewerten. Lula hat inzwischen mehrfach öffentlich geäußert, dass er die Intention verfolgt, die wirtschaftlichen und politischen Beziehungen zu Kuba auszubauen sowie sich für die Beendigung des US-Embargos einzusetzen (vgl. *Granma*, 23.08.2003).

• *Mexiko*

Mexiko und Kuba haben nicht erst seit der Revolution von 1959 ein relativ freundschaftliches und positives Verhältnis zueinander unterhalten. Dennoch wurde gerade in den ersten Jahren nach der kubanischen Revolution deutlich, von welcher hohen Qualität die Beziehungen waren: Mexiko war das erste Land, das die Revolutionsregierung Castros 1959 offiziell anerkannte und unterbrach, entgegen jeglichem Druck innerhalb der OAS, niemals die diplomatischen Beziehungen zu Kuba. Hierfür scheinen besonders zwei Faktoren verantwortlich zu sein: Zum einen ist dies die kontinuierliche Applikation der Nichtintervention in interne Angelegenheiten eines anderen Staates in der mexikanischen Politik, und zum anderen scheint die eigene, revolutionäre Vergangenheit Mexikos zur Sympathie gegenüber Kuba beigetragen zu haben (vgl. Sagebien/Tsourtouras 1999).

Es gibt bis heute zahllose Kooperationsabkommen zwischen den beiden Ländern, von denen die ersten gegen Mitte der 70er Jahre in den Bereichen Kultur, Erziehung und Technologie abgeschlossen wurden. Zudem findet ein regelmäßiger Austausch in weit mehr als 30 zwischenstaatlichen Kommissionen in fast allen relevanten Wirtschafts- und Sozialbereichen statt. Die Anzahl der offiziellen Staatsbesuche auf Präsidenten- und Außenministerebene ist ausgeglichen und liegt deutlich über dem lateinamerikanischen Durchschnitt (vgl. Abbildungen 8 und 9). Mexikos Präsident Echeverría besuchte Kuba im Jahr 1975 und rief damit die Tradition ins Leben, dass die mexikanischen Staatsoberhäupter die Insel immer im letzten Jahr ihrer Amtszeit aufsuchen: Ihm folgten in dieser Weise López Portillo im Jahr 1980, De la Madrid 1988 und Salinas de Gortari 1994.

Während der Präsidentschaft von Salinas (Partido Revolucionario Institucional, PRI) zwischen 1988-94 kühlte sich das bilaterale Verhältnis zu Kuba deutlich ab, da der mexikanische Präsident eine Verbesserung der Beziehungen zu Nordamerika suchte und im Rahmen der NAFTA-Verhandlungen von Seiten der USA erheblich unter Druck geriet. Trotz öffentlicher Beteuerungen von Salinas, dem kubanischen Volk in der Wirtschaftskrise beizustehen (vgl. *Granma*, 03.01.1991 und 21.09.1994), erlebten beide Seiten die Verkomplizierung des politischen Verhältnisses, da der Spagat des mexikanischen Präsidenten zwischen dem Kongress der Vereinigten Staaten und dem Castro-Regime nicht funktionierte.²⁵⁰ Der Amtsantritt seines Nachfolgers Ernesto Zedillo Ponce de León (PRI) in 1994 fiel mit der mexikanischen Peso-Krise zusammen und mit politischen Forderungen der USA, im Austausch für ein finanzielles Hilfspaket eine härtere Linie in der Kuba-Politik zu fahren. Das Inkrafttreten des Helms-Burton Gesetzes im Jahr 1996 wurde von der Regierung Zedillos dennoch energisch kritisiert.²⁵¹ Die mexikanische Regierung reagierte ihrerseits mit der Verabschiedung eines Gesetzes zum Schutz von Unternehmen und Investitionen, auf dessen Grundlage sogar einheimische Firmen sowie Bürger verurteilt werden können, sofern sie sich den US-amerikanischen Direktiven von Helms-Burton unterwerfen (vgl. Sagebien/Tsourtouras 1999, S. 5). Insgesamt war die mexikanische Haltung gegenüber Kuba in dieser Zeit zwiespältig: Einerseits wurde die Politik der Nichtintervention gegenüber Kuba

²⁵⁰ Salinas verwies oftmals auf die freundschaftlichen Beziehungen zu Kuba und auf die Grundsätze der mexikanischen Außenpolitik zur Selbstbestimmung der Völker und Nichtintervention (vgl. u.a. *Granma*, 07. und 20.05.1992 sowie *Granma Internacional*, 21.06.1992), besuchte zur gleichen Zeit jedoch die kubanische Exilgemeinde in Miami.

²⁵¹ Diese Haltung wurde auch auf der 1. Interparlamentarischen Konferenz Kuba-Mexiko im August 1996 in Havanna vertreten, an der insgesamt 25 mexikanische Abgeordnete aller Fraktionen teilnahmen (vgl. *Trabajadores*, 12.08.1996 und *Granma*, 13.08.1996).

aufrechterhalten²⁵², andererseits distanzierte sich Zedillo, nicht zuletzt aufgrund der wirtschaftlichen Bande innerhalb der NAFTA, von Castro.

Im bilateralen Investitions- und Handelsbereich erlebten die 90er Jahre mehrere Höhen und Tiefen. Die mexikanischen Investitionen zu Beginn der Dekade waren nach kubanischen Standards relativ hoch, was u.a. auf ein 1991 geschlossenes Abkommen zwischen der mexikanischen Außenhandelsbank (Bancomext) und der kubanischen Regierung zurückzuführen war. Dieses Abkommen machte *Dept-for-Equity Swaps* möglich und ermutigte mexikanische Unternehmen in Kuba zu investieren und mit dem Land zu handeln (vgl. *Granma Internacional*, 10.11.1991, S. 13 f.). Es folgten prestigeträchtige Joint Ventures zwischen Cubanacan und DSC (Desarrollo de Servicios Constructivos) im Tourismussektor sowie zwischen EmtelCuba und Grupo Doms im Telekommunikationsbereich im Jahr 1994; weitere Projekte umfassten die Textil- und Bauindustrie. Im Außenhandel stieg Kuba bis Ende der 90er Jahre immerhin zu Mexikos sechst wichtigster Exportdestination auf, wobei die mexikanischen Exporte auf die Insel (über US\$326 Mio. in 2001) wertmäßig mehr als zehnmal höher liegen als die Importe aus Kuba, was auf kubanischer Seite zu einer negativen Handelsbilanz von knapp US\$300 Mio. im Jahr 2001 führte (vgl. Tabelle 25), der zweitgrößten hinter Venezuela. Die Hauptexportgüter Mexikos sind Erdöl und sonstige Brennstoffe, Seife, Plastikprodukte, Maschinenteile und Reaktorkomponenten; Kuba führt hauptsächlich Gusseisen und Stahl, Tabakprodukte sowie alkoholische und nichtalkoholische Getränke nach Mexiko aus. Seitdem Mexikos eigene Zuckerproduktion die Kubas in 1997 mengenmäßig überholte, importiert das mittelamerikanische Land keinen Zucker mehr aus der Karibik (vgl. *Granma Internacional*, 14.02.1999). Die Tatsache, dass die mexikanische Ökonomie um ein vielfaches diversifizierter ist als die kubanische, zeigt sich u.a. an der Zusammensetzung der gehandelten Güter: Während die 25 wertmäßig größten Produktposten an Kubas Importen aus Mexiko gerade einmal rund 40% der Gesamtimporte ausmachen, stehen auf Seite der kubanischen Exporte nach Mexiko die zwölf wichtigsten Produkte für über 80% der Gesamtausfuhren der Insel in das Nachbarland.

Im März 1998 unterzeichneten Delegationen beider Länder im Rahmen der 2. Interparlamentarischen Konferenz in Mexiko Stadt eine gemeinsame Deklaration über den

²⁵² Während des VIII. Treffens der Gemeinsamen Regierungskommission Kuba-Mexiko im Juni 1998 in Havanna vertrat die mexikanische Außenministerin, Rosario Green Macías, erneut den Standpunkt ihrer Regierung, dass besonders das Helms-Burton Gesetz gegen Internationales Recht verstöße und Mexiko die Embargo-Politik der USA gegen Kuba vehement zurückweise (vgl. *Granma*, 25.06.1998).

Schutz von Investitionen (vgl. *Opciones*, 08.03.1998). Drei Jahre später, im Mai 2001, wurde schließlich ein gemeinsames Abkommen über die Promotion und den Schutz von Investitionen geschlossen, was die relativ wichtige Stellung der Länder für den gegenseitigen Handel unterstrich (vgl. *Xinhua News Agency*, 30.05.2001; *Opciones*, 27.05. und 29.07.2001).

Im Juli 2000 gewann Vicente Fox Quesada die mexikanischen Präsidentschaftswahlen und führte die rechtsliberale *Partido Acción Nacional* (PAN) nach über sechs Jahrzehnten aus der Opposition. Auch Fidel Castro reiste, wie viele seiner lateinamerikanischen Kollegen, zum Amtsantritt des ehemaligen Coca Cola Managers im Dezember 2000 nach Mexiko Stadt. Wenige Monate später, im März 2001, erklärte Fox noch öffentlich gegenüber dem kubanischen Botschafter Bolaos, dass er sich persönlich für eine Verbesserung der politischen und wirtschaftlichen Beziehungen zu Kuba einsetzen werde und das herzliche und wertvolle Verhältnis zu Castro beibehalten wolle (vgl. *Financial Times*, 20.03.2001). Einen ersten Rückschlag in den Beziehungen gab es jedoch als sich der neue mexikanische Außenminister, Jorge Castañeda, im Mai 2001 für die Unterstützung Mexikos einer gegen Kuba gerichteten Resolution vor der UNHRC (United Nations Human Rights Commission) in Genf aussprach (vgl. *Granma Internacional*, 06.05.2001).

Im Februar 2002 reiste Fox zusammen mit einer Delegation von mehr als 130 Offiziellen nach Havanna, wo er sich u.a. mit einer Gruppe von kubanischen Dissidenten in der mexikanischen Botschaft traf. Nur wenige Tage nach seiner Abreise durchbrachen 21 Kubaner mit einem Bus das Tor der mexikanischen Botschaft in Havanna, um Asyl zu beantragen. Castro reagiert auf diesen Vorfall mit harscher Kritik an Castañeda, der zuvor in einem Interview mit Radio Martí geäußert hatte, dass alle Kubaner in der Botschaft seines Landes willkommen wären (vgl. *World Press*, 12.03.2002). Obwohl Castro und Fox noch wenige Tage vor dem Mitte März 2002 in Monterrey stattfindenden UN-Gipfel zur Entwicklungsfinanzierung die bilateralen Beziehungen unabhängig voneinander als exzellent bezeichneten²⁵³, reiste der kubanische Präsident nach nur einem Tag aus Mexiko ab. Stimmen wurden laut, dass die mexikanische Regierung Castro gedrängt hätte, den Gipfel vor der Ankunft von Präsident Bush zu verlassen. Fox und Castañeda leugneten dies, deuteten jedoch an, dass sie eine gegen Kuba gerichtete Resolution in Genf unterstützen würden.

²⁵³ In diesen Tagen verständigen sich die beiden Länder auf die Restrukturierung der US\$380 Mio. kubanischer Schulden bei Mexiko.

Nachdem die Fox-Regierung, entgegen einer vom mexikanischen Parlament verabschiedeten Resolution, sich in Genf der Stimme zu enthalten, eine von Uruguay gesponserte Anti-Kuba Resolution vor der UNHRC unterstützte, brach Castro sein Schweigen und veröffentlichte ein mitgeschnittenes Telefongespräch zwischen ihm und Fox: Hierin bittet Fox ihn darum, seinen Besuch auf der Konferenz in Monterrey auf einen Tag zu beschränken (vgl. *The Washington Post*, 23.04.2002 und *The Economist*, 20.04.2002). Die erstmalige Wahl Mexikos gegen Kuba sowie die Veröffentlichung des privaten Telefonats durch Castro, was große Empörung und Unverständnis in Diplomatenkreisen weltweit auslöste, hat die Kuba-Mexiko Beziehungen bis heute irreparabel geschädigt.

Mexikos damaliger Botschafter in Kuba, Ricardo Pascoe Pierce, der sich vor der Wahl in Genf energisch gegen die mexikanische Beteiligung ausgesprochen hatte, wurde im September 2002 wegen „administrativer Unstimmigkeiten“ aus Havanna abgezogen.²⁵⁴ Am 22. März 2002 hatte er dem Autor gegenüber noch folgende Aussagen gemacht:

Ich glaube nicht, dass die kubanische Regierung die Menschenrechte verletzt. Meiner Meinung nach erlauben sie nicht die freie Ausübung von politischen Rechten, da sie nicht mehr Parteien zulassen etc., aber eine Verletzung der Menschenrechte sehe ich nicht. Es gibt weniger Folterungen der kubanischen Polizei als der mexikanischen. In Mexiko werden jeden Tag Gefangene gefoltert; dort gibt es wesentlich mehr Verletzungen der Menschenrechte im strikten Sinne als hier in Kuba.

Gefragt nach den größten Problemen der Integration Kubas in Lateinamerika antwortete Herr Pascoe:

Ich glaube, dass der Konflikt mit den USA das fundamentale Problem ist. Das ist das Problem und das ist der Konflikt im Fall Kubas. In den bilateralen Beziehungen Kubas mit den Ländern der Region gibt es immer wieder Tensionen, da aus Angst vor Repressalien der USA niemand in Kuba investieren möchte.

²⁵⁴ Seine Nachfolgerin im Amt des Botschafters ist Roberta Lajous, die ihren Posten am 02.10.2002 in Havanna antrat.

Sein Kollege in Uruguay, Gustavo Iruegas Evaristo, der damals noch unter Präsident Zedillo im Amt war, bezeichnete die kubanisch-mexikanischen Beziehungen als sehr freundschaftlich zwischen den beiden Völkern und den beiden Regierungen. Er sagte weiter:

Mexiko hat für Jahrhunderte eine sehr intensive und sehr konstante Beziehung zu Kuba aufrechterhalten. Die Beziehung zwischen Mexiko und Kuba war seit der Kolonialzeit sehr wichtig, da alles, was nach Mexiko kam, vorher über Kuba musste. Danach, während der Unabhängigkeitskämpfe und der Revolutionen, hatte die Beziehung einen Charakter von Verständnis und Respekt. (26.10.2000)

Außenminister Castañeda²⁵⁵ wurde im Januar 2003 durch den langjährigen Weltbank Mitarbeiter und IADB-Berater, Luis Ernesto Derbez Bautista, ersetzt. Seither wurde mit Kuba ein Kooperationsabkommen im Technologiesektor abgeschlossen, aber es fand keinerlei politischer Dialog statt.

4.2.3 Kuba und Chile, Kolumbien, Peru, Uruguay, Venezuela

• Chile

Chile war das vorletzte Land innerhalb der ALADI, dass die diplomatischen Beziehungen zu Kuba wiederherstellte. Dies geschah im April 1995 nachdem die beiden Länder Mitte 1991 bereits die Beziehungen auf konsularischer Ebene aufgenommen hatten. Nach der kubanischen Revolution waren die diplomatischen Beziehungen im Jahr 1964 unterbrochen worden, wurden jedoch nach der Wahl des Sozialisten Allende zwischen 1970-73 wieder aufgenommen bevor sie durch das chilenische Militärregime erneut verworfen wurden (vgl. *Opciones*, 09.04.1995).

Die wenigen offiziellen Treffen, die bisher auf Regierungsebene stattfanden, wurden fast ausschließlich im Rahmen von multilateralen Gipfeln, wie z.B. der *VI. Cumbre Iberoamericana* im Jahr 1996 in Chile realisiert, zu dem Castro und Robaina anreisten. Im Januar desselben Jahres hatten Robaina und sein chilenischer Amtskollege, José Miguel Insulza, zwei erste Abkommen über den Schutz von Investitionen sowie die Zusammenarbeit

²⁵⁵ Castañeda, dessen Vater bereits zwei Jahrzehnte zuvor mexikanischer Außenminister gewesen war, hatte erst wenige Jahre vor seinem Amtsantritt eine ideologische Wende vom Mitglied der Kommunistischen Partei Mexikos zum gemäßigten Liberalen gemacht; er ist Autor einer Biografie Che Guevaras mit dem Titel „Compañero: La vida y muerte de Che Guevara“ (1997).

im technologischen Bereich unterzeichnet (vgl. *Granma*, 10. und 11.01.1996). Insulza, der wenig später nach Kuba reiste, um zusammen mit einer Wirtschaftsdelegation das Kooperationspotenzial vor allem im Energiesektor zu erkunden, äußerte sich damals gegenüber der Presse: „Wir [Chile und Kuba] haben die besten Konditionen in Lateinamerika, um eine wahrhaft horizontale Kooperation zu haben, gegenseitig Technologie und Wissen auszutauschen, da wir viel von Kuba zu lernen und auch selbst viel zu bieten haben.“ (vgl. *Granma Internacional*, 24.01.1996)

Insulza und Robaina saßen gemeinsam der im Sommer 1996 in Santiago de Chile stattfindenden 1. Bilateralen Kommission der beiden Länder vor: Hierbei wurden Projekte in den Bereichen Landwirtschaft, Bergbau, Energie und Gesundheitswesen auf den Weg gebracht sowie eine gemeinsame Erklärung über den Rauschgifthandel abgegeben (vgl. *Granma*, 30. und 31.07.1996). Seit 1996 fand nur noch ein Treffen auf dieser Ebene statt, als der chilenische Außenminister, Juan Gabriel Valdés, an der *IX. Cumbre Iberoamericana* in Havanna teilnahm.

Der Handelsaustausch der beiden Länder ist zwar in den vergangenen Jahren stetig angestiegen, hat jedoch mit knapp über US\$48 Mio. in 2001 noch ein großes Potenzial zur Ausweitung. Besonders die Exporte Kubas nach Chile, die sich derzeit um rund US\$2 Mio. bewegen, müssten erheblich ausgebaut werden, nicht zuletzt um das kubanische Defizit im Handel mit Chile zu vermindern. Ob dies auf der Grundlage der momentanen Exportproduktpalette möglich sein wird, bleibt aber fraglich: Tabak und verschiedene Getränke machen derzeit weit über 70% der kubanischen Ausfuhren nach Chile aus, wohingegen pharmazeutische Produkte nur für knapp über 10% verantwortlich sind. Die Hauptexporte auf chilenischer Seite sind Nahrungsmittel aller Art (Fleisch, Fisch, Früchte) sowie Düngemittel und Maschinenteile.

Seit dem Amtsantritt des Sozialisten Ricardo Lagos (Partido Socialista, PS²⁵⁶), der sich bereits im Jahr 1992 offen für die Normalisierung der bilateralen Beziehungen auf diplomatischer Ebene ausgesprochen hatte (vgl. *Granma*, 12.11.1992, S. 4), hat sich in der politischen Sphäre zwischen Chile und Kuba nicht viel getan. Zu Beginn des Jahres 2002 reiste eine kubanische Delegation nach Santiago, um die bilateralen Beziehungen neu zu bewerten. Das einzig

²⁵⁶ Die PS, die eine hochgradig regulierte Wirtschaft befürwortet und sich energisch gegen die Privatisierung von Staatsbetrieben stellt, hatte erst im Jahr 1996 ihre Marxistische Identität verlassen, woraufhin ein Teil der Fraktion die Partei verließ.

greifbare Resultat dieser Konsultationen war ein zwei Monate andauernder Streit der beiden Seiten über den Verbleib des chilenischen Rebellen Mauricio Hernández Norambuena²⁵⁷, der einst auf der Insel gelebt haben soll. Präsident Lagos und seine Außenministerin, María Soledad Alvear Valenzuela, beschwerten sich über die unkooperative Haltung der Castro-Regierung in dieser Sache. Havanna leugnete jeglichen Kontakt mit Hernández, was durch den Untersuchungsbericht zweier chilenischer Senatoren Ende Februar 2002 bestätigt wurde.

Die chilenischen Diplomaten, die für diese Arbeit interviewt wurden, begrüßten besonders die fortschreitende wirtschaftliche Integration Kubas in der Region. Trotzdem sahen sie vor allem im internen politischen Prozess Kubas das Hauptproblem in den Beziehungen zu anderen lateinamerikanischen Staaten:

Ohne Zweifel ist das schwerwiegendste Problem bei der weiteren Integration Kubas in Lateinamerika die Innenpolitik des Landes, in der Weise, dass Kuba sich dem demokratischen Prozess öffnen muss, die Menschenrechte und andere allgemeingültige Werte respektieren sollte. (Jorge Torrealba, 09.11.2000)

Über die bilateralen Beziehungen zwischen Chile und Kuba sowie mittelfristige Pläne, die politischen Bande zu vertiefen, sagte Torrealba:

Wir unterhalten exzellente diplomatische Beziehungen zu Kuba. Uns erscheint Kuba ein wichtiger Wirtschaftspartner zu sein, weshalb wir momentan kontinuierlich an der Ausweitung der wirtschaftlichen Beziehungen und später der politischen Beziehungen arbeiten. Von unserer Seite aus besteht der Wunsch, die politischen Beziehungen zu Kuba zu intensivieren.

Ähnlich wie die Mehrzahl seiner Kollegen, betonte Herr Tarsetti von der chilenischen Delegation vor der ALADI, dass Kuba die Unterstützung der übrigen Länder in der Region bei jeglichen Integrationsbemühungen im wirtschaftlichen Bereich sicher sei:

Wir denken, dass Kuba zu Lateinamerika gehört und dass es keinen Sinn ergibt, das Land in irgendeiner Weise zu

²⁵⁷ Hernández, der lange Zeit als Kopf der linken chilenischen Volksfrontbewegung „Manuel Rodríguez“ galt, hatte 1986 einen Attentatsversuch auf Pinochet unternommen und war 1996 in einer spektakulären Aktion aus einem Staatsgefängnis geflohen; Außenministerin Alvear hatte sich bereits in ihrer Funktion als chilenische Justizministerin unter Präsident Eduardo Frei Ruiz Tangle mit dem Fall beschäftigt.

isolieren. Wir sind sehr zufrieden, dass sich Kuba jeden Tag mehr in Lateinamerika integriert und glauben, dass Lateinamerika Kubas natürlicher Markt ist, den es in wirtschaftlicher Hinsicht annehmen sollte. (Flavio Tarsetti, 13.12.2000)

Gerade im Hinblick auf die noch sehr jungen Beziehungen der beiden Länder ist es nicht verwunderlich, dass bis heute weder im wirtschaftlichen noch im politischen Verhältnis zwischen Chile und Kuba die Phase des gemeinsamen „auf einander zu bewegen“ noch immer anhält. Überdies sind die USA einer der wichtigsten Handelspartner Chiles, wodurch die nationalen Interessen immer wieder mit dem Wunsch einer Ausweitung der chilenisch-kubanischen Beziehungen korrelieren müssen – selbst unter der Präsidentschaft des Sozialisten Lagos.

• *Kolumbien*

Obwohl die diplomatischen Beziehungen zwischen Kolumbien und Kuba erst im November 1993 wieder hergestellt wurden (vgl. *Granma*, 29.10.1993), hat es seitdem insgesamt 16 Treffen auf Präsidenten- und Außenministerebene gegeben, was Ausdruck für das spezielle Verhältnis beider Länder zueinander ist. Bereits wenige Monate nach der Wiederaufnahme der konsularischen Beziehungen im Juli 1991 sprach sich der damalige kolumbianische Außenminister, Luis Fernando Jaramillo, für eine wirtschaftliche Kooperation im Erdölsektor aus, womit er den Zorn der Amerikaner auf sich zog (vgl. *The Economist*, 12.10.1991, S. 42). Erstmals manifestiert wurden die Bestrebungen zur wirtschaftlichen Zusammenarbeit mit der Unterzeichnung eines Vertrages über die Normalisierung der Handels- und Finanzbeziehungen im November 1991 in Bogota. Nebst der kurz zuvor ernannten kolumbianischen Außenministerin, Nohemí Sanín, nahm der liberale Präsident César Gaviria Trujillo (Partido Liberal, PL) an der Zeremonie teil (vgl. *Granma*, 23.11.1991, S. 1).

Mitte 1993 reiste Castro nach Bogota, um zusammen mit Gaviria die Anhebung der konsularischen Beziehungen auf diplomatische Ebene vorzubereiten (vgl. *Granma Internacional*, 10. und 25.08.1993). Das hohe Tempo bei der Wiederannäherung der beiden Staaten wurde beibehalten, und bereits im Dezember desselben Jahres wurde von den Außenministern Robaina und Sanín ein erstes Kooperationsabkommen in den Bereichen Wirtschaft sowie Wissenschaft/ Technologie in der kolumbianischen Hauptstadt unterzeichnet (vgl. *Granma*, 14.12.1993). Zudem wurde eine bilaterale Agenda für die Ausweitung der Zusammenarbeit in den Bereichen Erziehung, Tourismus, Gesundheit und Energie sowie über

gemeinsame Anstrengungen für die Konsolidierung des Friedens in der Region aufgestellt. Wie wichtig die Beziehungen zu Kolumbien von Seiten der kubanischen Regierung eingeschätzt wurden, zeigte sich anhand eines Besuchs von Sanín im Mai 1994 in Havanna: Die kolumbianische Außenministerin absolvierte ein 30stündiges Mammutprogramm, in dessen Verlauf sie sich u.a. mit Fidel Castro, Raúl Castro, Vizepräsident Lage, Parlamentspräsident Alarcón, Außenminister Robaina, Kulturminister Hart, Industrieminister Portal sowie einer Reihe Politbüromitglieder und Kulturgrößen traf (vgl. *Granma Internacional*, 18.05.1994). Ein ähnlich hochrangiges Programm von Konsultationen hat seitdem kein lateinamerikanischer Außenminister mehr in Kuba gehabt. Bis zu diesem Zeitpunkt hatte sich der Handel zwischen den beiden Ländern innerhalb von nur zwei Jahren mit knapp US\$80 Mio. mehr als verdreifacht.

Auch unter den nachfolgenden zwei Präsidenten Kolumbiens, Ernesto Samper Pizano (PL) und Andrés Pastrana Arango (Partido Social Conservador, PSC) konnten die kolumbianisch-kubanischen Beziehungen weiter ausgebaut werden. Samper, der unter Gaviria zunächst Minister für wirtschaftliche Entwicklung und später Botschafter in Spanien gewesen war, hatte sich noch vor seiner Wahl mit dem kubanischen Vizepräsidenten Lage zu Beratungen in Bogota getroffen (vgl. *Granma*, 29.09.1995). Zahlreiche Wirtschaftsdelegationen arbeiteten in dieser Zeit an dem Ausbau der bis dahin 22 geschlossenen Verträge, und nicht zuletzt die Präsidentschaft Kolumbiens in der Blockfreien Bewegung von 1995-98 brachte die beiden Länder nochmals enger zusammen (vgl. *Granma*, 18.05.1995; *Granma Internacional*, 02.10.1996 und 05.10.1997). Samper hielt im Rahmen eines Besuchs in Kuba im Juni 1998 an der Universität von Havanna eine viel beachtete Rede über die Beziehungen zu Kuba und den Stellenwert der hemisphärischen Integration in einer globalisierten Welt, worin er sich ausdrücklich zur Solidarität mit Kuba bekannte (vgl. *Granma*, 27.07.1998).

Sein Nachfolger Pastrana reiste zusammen mit einer hochrangigen Delegation von insgesamt sieben Ministern seines Kabinetts sowie dem Sonderbeauftragten für Frieden und dem Direktor der nationalen Polizeikräfte im Januar 1999 nach Havanna. Während seines Aufenthalts unterzeichneten die beiden Staatschefs sieben neue bilaterale Abkommen, u.a. in den Bereichen Tourismus, Bildung und Gesundheit (vgl. *Granma*, 15.01.1999). Pastrana äußerte direkt im Anschluss an seine Ankunft die Hoffnung, dass Kuba eine wichtige Rolle

im internen Friedensprozess Kolumbiens spielen könnte.²⁵⁸ Der Besuch des damals neu gewählten (jedoch noch nicht vereidigten) venezolanischen Präsidenten, Hugo Chávez Frías, zusammen mit einer Delegation von vier designierten Ministern koinzidierte mit der Anwesenheit Pastranas, woraufhin trilaterale Gespräche über die karibische und lateinamerikanische Integration stattfanden (vgl. *Granma*, 19.01.1999). Innerhalb der ALADI unterzeichnen Kuba und Kolumbien im Jahr 2000 den AAP.CE Nr.49 über die weitere wirtschaftliche Annäherung der beiden Länder.

Unter der neuen Regierung des liberalen Álvaro Uribe Vélez (PL) fanden bereits kurz nach dessen Amtsantritt Gespräche über eine mögliche Kooperation Kubas im Friedensprozess mit den Guerillas statt. Robaina traf sich im Rahmen seines Besuchs zur Inauguration Uribes im August 2002 mit seiner Amtskollegin, Außenministerin Carolina Barco Isakson, zu ersten Gesprächen. Im Februar desselben Jahres hatte auf kubanischem Boden bereits ein Vermittlungstreffen zwischen dem kolumbianischen Friedensbeauftragten und Mitgliedern der ELN stattgefunden.

Der Handel zwischen Kuba und Kolumbien ist in den vergangenen Jahren drastisch zurückgegangen. In 2001 erreichte das Handelsvolumen mit knapp unter US\$40 Mio. einen neuen Tiefststand seit Mitte der 90er Jahre. Kuba weist seit Jahren eine negative Handelsbilanz im Güter- und Warenverkehr mit Kolumbien auf, konnte diese jedoch in 2001 auf US\$13,7 Mio. senken. Gusseisen, Stahl sowie verschiedene pharmazeutische Produkte (Antibiotika, Hormonpräparate, Impfstoffe) machen mehr als 70% der kubanischen Exporte nach Kolumbien aus; die Palette der Importe ist breit gefächert und reicht von Steinkohlekoks (10,4%) über Düngemittel (8,4%) bis hin zu Tür- und Fensterrahmen (6,9%).

Der kolumbianische Botschafter in Uruguay, Arturo Sarabia Better, unterstrich mit seinen Aussagen die Wichtigkeit einer umfassenden Integration Kubas in Lateinamerika. Kuba sei ein signifikanter Partner Kolumbiens in Wirtschaft und Politik, da beides Staaten des karibischen Beckens und geographisch Nachbarn seien. Über die Auswirkung der Menschenrechtssituation in Kuba auf die Integration des Landes in Lateinamerika sagte er:

²⁵⁸ Die kubanische Revolution ist den linken Guerillas Kolumbiens, namentlich den beiden Gruppen *Fuerzas Armadas Revolucionarias de Colombia* (FARC) und *Ejército de Liberación Nacional* (ELN), seit Jahrzehnten ein Vorbild.

Lateinamerika hat immer einen gewissen Respekt gegenüber den internen Determinanten und Strukturen jeder einzelnen Regierung bewahrt. Es gibt in Lateinamerika jedoch ohne Zweifel ein wachsendes Interesse an der Konsolidierung demokratischer Regime und der Umsetzung der Demokratieklauseln [...] Es wird immer schwieriger werden, mit den Ländern ein Verhältnis aufzubauen, die nicht klare, demokratische Strukturen haben. Dies ist im Fall Kubas so und könnte im Fall jedes Landes so sein, dass der Versuchung der Vergangenheit nachgibt und ein antidemokratisches, diktatorisches Regime wieder herstellt. (24.10.2000)

Gefragt danach, ob in diesem Zusammenhang dieselben Faktoren für die ökonomische und politische Integration Kubas von Bedeutung seien, antwortete Sarabia:

Natürlich ist die politische Integration Kubas gegenüber früher sehr durch die Entscheidung der Regierung erleichtert worden, sich nicht mehr an den bewaffneten Guerillabewegungen zu beteiligen, was äußerst hilfreich dafür war, dass sich die Beziehungen zu lateinamerikanischen Ländern bis heute derart verbessert haben. Präsident Castro hat den bewaffneten Kampf kategorisch abgelehnt und diese Tatsache hat die politische Integration Kubas erlaubt, was vorher nicht möglich gewesen war.

Die größten Probleme für die weitere Integration Kubas in Lateinamerika seien in erster Linie die internen Finanzmechanismen sowie der Zahlungsnotstand der Insel, die somit nicht in der Lage wäre, die wirtschaftlichen Beziehungen auszubauen:

Die unterschiedlichen makroökonomischen Politiken kreieren Distorsionen in den wirtschaftlichen Beziehungen, und die Verschiedenheit der Wirtschaftsmodelle führt zu Hindernissen bei der vollständigen Integration. Das rigide kubanische Zahlungssystem sowie weitere Einschränkungen durch die gegebenen wirtschaftlichen Strukturen führen zu Schwierigkeiten im Ausbau der wirtschaftlichen Beziehungen zu Lateinamerika.

Innerhalb von nur zehn Jahren haben Kuba und Kolumbien die bilateralen Beziehungen auf ein erstaunlich hohes qualitatives Niveau gehoben. Die verstärkte finanzielle und militärische Präsenz der USA in Kolumbien im Kampf gegen den von FARC und ELN organisierten Drogenhandel lässt die Fortführung der guten politischen Beziehungen mit Kuba zu einem

Drahtseilakt für Präsident Uribe werden. Der politische Wille scheint jedoch auf beiden Seiten vorhanden zu sein, wenngleich das Potenzial im Handel langsam an seine Grenzen gekommen ist.

• *Peru*

Obwohl Perus linksgerichtetes Militärregime (1968-80) die bis heute ununterbrochenen diplomatischen Beziehungen zu Kuba früher als jedes andere Land Südamerikas im Jahr 1972 wiederherstellte²⁵⁹, ist das Verhältnis der beiden Länder zueinander in den letzten drei Jahrzehnten lediglich als sporadisch-formal zu bezeichnen. Nach der erneuten Etablierung demokratischer Verhältnisse in Peru im Jahr 1980 wurde der konservative Fernando Belaúnde Terry (Acción Popular, AP), den das Militär 1968 gestürzt hatte, erneut zum Präsidenten gewählt. Belaúnde verließ den unabhängigen, blockfreien Kurs, den das Land in den 70er Jahren verfolgt hatte, und adoptierte, gestützt durch eine Mitte-Rechts-Koalition mit den christlich-konservativen Parteien²⁶⁰, eine Politik der Annäherung an die Vereinigten Staaten sowie die Internationalen Finanzinstitutionen. Destabilisiert wurde die innenpolitische Situation Perus seit 1980 durch die maoistische Landguerilla *Sendero Luminoso* (SL) und seit 1983 durch die linkssozialistische Guerillabewegung *Movimiento Revolucionario Túpac Amaru* (MRTA). Weder unter Belaúnde noch unter seinem Nachfolger, dem Populisten Alan García Pérez der *Alianza Popular Revolucionaria Americana* (APRA), der erneut einen antiimperialistischen Konfrontationskurs einschlug, fanden nennenswerte Verbesserungen in den peruanisch-kubanischen Beziehungen statt. Der Handel zwischen beiden Ländern war vernachlässigbar gering²⁶¹, und es fanden keinerlei gegenseitige Staatsbesuche oder ein sonstiger Dialog statt. Umso verwunderlicher war dies, da sich Garcías außenpolitische Haltung zu jener Zeit mit der Kubas deckte: Er bemühte sich darum, Perus Profil innerhalb der Blockfreien Bewegung und der Sozialistischen Internationale zu stärken, opponierte öffentlich gegen die USA sowie den IWF, weitete die Beziehungen zu einigen sozialistischen Ländern der Dritten Welt aus (Angola, Zimbabwe) und stellte nach zwei Jahren im Amt jegliche Schuldentrückzahlung ein.

²⁵⁹ Chiles sozialistischer Präsident Allende hatte die Beziehungen zu Kuba zwar bereits im Jahr 1970 wieder aufgenommen, diese wurden jedoch direkt nach seinem Sturz 1973 von der Militärregierung wieder unterbrochen.

²⁶⁰ Partido Popular Cristiano (PPC) und Partido Democrático Cristiano (PDC).

²⁶¹ Peru befand sich während der 80er Jahre in einer tiefen Wirtschaftskrise mit einer dreistelligen Inflationsrate und mehr als US\$600 Mio. internationaler Schulden.

Erst nach der Wahl des politischen Außenseiters Alberto Fujimori zum Präsidenten im Jahr 1990 kam allmählich Bewegung in die bilateralen Beziehungen. Fujimori, der als Vorsitzender seiner neu gegründeten Partei *Cambio '90* ohne greifbares politisches Programm an die Macht gekommen war, bemühte sich in den ersten zwei Jahren seines Mandats, die Beziehungen zu den Internationalen Finanzinstitutionen zu normalisieren.²⁶² Am 05. April 1992 löste Präsident Fujimori das peruanische Parlament auf, woraufhin die USA, Deutschland, Spanien, der IWF und die Weltbank sämtliche Kredite und Hilfszahlungen suspendierten und Argentinien sowie Venezuela ihre diplomatischen Beziehungen zu Peru unterbrachen. Außenminister Robaina reiste 1994 und 95 nach Peru, Fujimori besuchte Havanna auf der Durchreise im März 1997 (vgl. *Granma*, 04.03.1997) und erneut im Rahmen des *IX. Cumbre Iberoamericana* im Dezember 1999. Insgesamt fanden zwischen 1972 und heute nur sieben gegenseitige Besuche statt, von denen fünf auf Außenministerebene waren; Präsident Castro hat seinerseits noch keinen Staatsbesuch nach Peru unternommen.

Die ersten vier bilateralen Regierungsabkommen und weitere vier interinstitutionelle Verträge wurden während eines Besuchs des damaligen peruanischen Außenministers, Fernando de Trazegnies Granda, im Februar 1999 in Havanna unterzeichnet. Es handelte sich um Basisabkommen in den Bereichen der wirtschaftlichen Zusammenarbeit, der gegenseitigen Verständigung, des Kulturaustauschs und der Rechtshilfe (vgl. *Granma*, 12. und 18.02.1999). Während der Regierungszeit von Alejandro Toledo Manrique reiste dessen erster Außenminister, Diego García-Sayán Larrabure, im Januar 2002 nach Havanna, um das bilaterale Abkommen zur gegenseitigen Verständigung zu erneuern. Das Verhältnis zwischen Castro und Toledo wird von Seiten des peruanischen Außenministeriums als respektvoll und freundschaftlich bezeichnet; nach der Billigung der Genfer UN-Resolution gegen Kuba durch die Toledo-Regierung im Frühjahr 2002 und der nachfolgenden Kritik Havannas verschärfte sich jedoch die Situation, und Perus Premierminister, Roberto Dañino, bezeichnete die kubanischen Reaktionen als inakzeptabel und unverschämt. Seither ruht der politische Dialog zwischen Havanna und Lima.

Das derzeitige Handelsvolumen zwischen Kuba und Peru beläuft sich auf etwas mehr als US\$5 Mio., wobei Kuba Güter und Waren mit einem Wert von nur ca. US\$670.000 nach Peru exportiert, in erster Linie verschiedene Tabakprodukte, pharmazeutische und chemische

²⁶² Der IWF hatte Peru Mitte 1989 mit dem Ausschluss gedroht, sollte es die Schuldentrückzahlung nicht wieder aufnehmen; 1986 war das Land von Seiten des IWF bereits als „nicht kreditwürdig“ eingestuft worden, womit es den Zugang zu Hilfsfonds verlor.

Produkte sowie alkoholische Getränke. Die peruanischen Exporte setzen sich zu über 40% aus (Fisch-)Mehl zusammen, dahinter folgen verarbeitetes Fleisch und Fisch sowie Taschen und Möbelstücke.

Im Interview mit den Botschaftern Perus in Uruguay und Kuba, respektive Carlos Higuera und Juan Álvarez, stellte sich heraus, dass der Andenstaat die wirtschaftliche Integration Kubas innerhalb der ALADI begrüßt und unterstützt hat, aber keine mittelfristigen Pläne eines Ausbaus der bilateralen politischen Beziehungen bestehen:

Es bestehen keine Pläne, die politischen Beziehungen zu Kuba zu vertiefen. Ich glaube, dass die politischen Beziehungen momentan gut situiert sind, aber es gibt keine positive politische Identifikation zwischen unseren Ländern, weil die peruanische Regierung eine liberale Regierung ist und einen offenen Markt besitzt. Kuba besitzt eine sozialistische Regierung und viele geschlossene Türen, auch im wirtschaftlichen Bereich. Trotzdem führen wir dieselben politischen Dialoge und sind uns einig darüber, dass wir in unseren Ländern eine wirtschaftliche und soziale Entwicklung erreichen wollen. (Carlos Higuera Ramos, 05.10.2000)

Gefragt nach der Wichtigkeit Kubas als Wirtschaftspartner Perus, antwortete Higuera:

Nicht die Wirtschaftszahlen sind bedeutend, sondern die Tatsache, dass wir den Handel von peruanischen Produkten nach Kuba und umgekehrt am Laufen halten können. Der Handel mit Kuba ist verglichen mit unseren großen Märkten, wie den Vereinigten Staaten, Japan und China, gleich Null, aber wir kämpfen dafür, eine positive Handelsbilanz mit Kuba zu haben.

Higuera hob die bedeutende Signalwirkung der Aufnahme Kubas in die ALADI hervor und den Katalysatoreffekt, den diese für die Weiterentwicklung der kubanischen Wirtschaft sowie die Anpassung an die kommerziellen Rahmenbedingungen innerhalb Lateinamerikas habe. Der Aussage schloss sich der peruanische Botschafter in Havanna an und meinte, dass sich Kuba in den letzten 15 Jahren besonders im Bezug auf die Modernisierung seiner ökonomischen Strukturen verändert habe und sich von Tag zu Tag besser an die gegebenen weltwirtschaftlichen Strukturen adaptieren würde. Das größte mittelfristige Problem sah Álvarez in dem noch immer zerrütteten Verhältnis zwischen Kuba und den USA. Dies mache eine nachhaltige Verbesserung besonders der politischen Beziehungen äußerst schwierig und

würde große Fragen für die zukünftige Integration auf dem amerikanischen Kontinent aufwerfen.

Zusammenfassend lässt sich feststellen, dass die kubanisch-peruanischen Beziehungen trotz der frühen Wiederherstellung des diplomatischen Dialogs für beide Länder eher unbedeutend zu sein scheinen: Peru befindet sich nach über 25 Jahren noch immer in einer prekären Bürgerkriegssituation und wird auch in Zukunft auf die Hilfe der Amerikaner angewiesen sein, was den politischen Spielraum für eine Intensivierung der Beziehungen zu Kuba entscheidend verringert.

• *Uruguay*

Nach insgesamt zwölfjähriger Militärherrschaft wurden 1985 die demokratischen Strukturen in Uruguay unter der Administration von Julio María Sanguinetti Coirolo wieder hergestellt. Sanguinetti von der liberalen *Partido Colorado* (PC), der als eher konservativ in ökonomischen Fragen, aber liberal in der Politik galt, nahm, nach direkten Verhandlungen mit der Castro-Regierung, bereits im April 1985 die kulturellen und wirtschaftlichen Beziehungen zu Kuba wieder auf. Im Oktober desselben Jahres wurden schließlich die diplomatischen Beziehungen wieder hergestellt, die in Übereinstimmung mit der Entscheidung der OAS-Generalversammlung im September 1964 abgebrochen worden waren. Sanguinetti, der von den Militärs einen Schuldenberg in Höhe von US\$4,9 Mrd. übernommen hatte, favorisierte zu dieser Zeit die Bildung eines lateinamerikanischen Blocks von Schuldnerländern, um gemeinsam die Altschulden neu verhandeln zu können. Obwohl die Sanguinetti-Administration auch das Verhältnis zu Nicaragua und China erneuerte sowie das zu der UdSSR stärkte und innerhalb der Gruppe der Acht eine diplomatische Lösung des Mittelamerika-Konflikts befürwortete, blieben große Differenzen zu Kuba bestehen: Castro hatte beispielsweise den Vorschlag gemacht, die Schuldentilgung der lateinamerikanischen Länder gänzlich einzustellen, aber Sanguinetti folgte der Einladung nach Havanna nicht, sondern schloss sich dem 1984 ins Leben gerufenen *Cartagena Consensus* zur Neuverhandlung der Schulden an. Uruguay und Kuba verstärkten dennoch ihre bilateralen Beziehungen im Mai 1986 sowie März 1987 mit der Unterzeichnung von Handelsabkommen; bei letzterer Okkasion wurde zudem ein Kooperationsvertrag in den Bereichen Industrie, Wissenschaft und Technologie abgeschlossen.

Der konservative Nachfolger Sanguinettis, Luis Alberto Lacalle de Herrera der *Partido Nacional* (PN; Blancos), richtete sein Hauptaugenmerk auf die regionale Integration im *Río de la Plata* Becken und interne marktwirtschaftliche Reformen. Wenngleich seine politische Orientierung nicht mit der Castros vereinbar schien, fiel sein Amtsantritt von 1990 mit der Neuorientierung der kubanischen Handelsströme zusammen, was zu einem sprunghaften Anstieg des bilateralen Handels zwischen den beiden Ländern führte. Lacalle, der im März 1991 Mitbegründer des MERCOSUR war, machte jedoch keinen Hehl daraus, dass er Kubas politisches System und Castros radikalen Kurs dem Westen gegenüber missbilligte. Der Uruguay-Besuch des damaligen kubanischen Außenministers Robaina im Jahr 1994 blieb somit auch der einzige politische Kontakt zwischen beiden Staaten in dieser Phase. Gleich zu Beginn der zweiten Präsidentschaft Sanguinettis von 1995-2000 reiste Castro zu einem offiziellen Staatsbesuch nach Uruguay, sein Außenminister Robaina realisierte zwei Besuche in 1995 und 1996. Sanguinetti nahm seinerseits gegen Ende 1999 an der *IX. Cumbre Iberoamericana* in Havanna teil.

Bezüglich der wirtschaftlichen Beziehungen der beiden Länder hat sich der Gesamtwert des Güter- und Warenaustauschs seit Beginn der 90er Jahre kaum verändert. In 2001 lag der Handelsaustausch bei rund US\$3,7 Mio., wobei Kuba ein geringes Defizit von US\$300.000 hatte. Die kubanischen Exporte nach Uruguay setzen sich zu über 50% aus Tabakprodukten und ca. 40% pharmazeutischen Produkten zusammen; die Schellfischprodukte machen knapp 3% der Exporte aus. Auf uruguayischer Seite sind die Exporte nur geringfügig diversifizierter: Fleisch, Antibiotika, verschiedene Putzmittel und Seifen sowie Plastikmöbel zeichnen für insgesamt 90% der Ausfuhren nach Kuba verantwortlich. Der kubanische Import von uruguayischem Rindfleisch ging nach dem Ausbruch der Maul- und Klauenseuche in Uruguay im Jahr 2000 erheblich zurück.²⁶³

Nach der Wahl von Jorge Luis Batlle Ibáñez (PC), einem entschiedenen Fürsprecher der FTAA, verschlechterte sich das Verhältnis zwischen Uruguay und Kuba zusehends. Zur offenen Eskalation kam es im Frühjahr 2002, als eine von Uruguay in die UN-Menschenrechtskommission in Genf eingebrachte Resolution mit 23 zu 21 Stimmen angenommen wurde. Die Resolution forderte die kubanische Regierung auf, ihren Bürgern politische Grundrechte zu gewähren und einem UN-Beobachter die Einreise zu ermöglichen.

²⁶³ Uruguay hatte sich damals geweigert, eine Lieferung von kubanischen Impfstoffen gegen die Aftose zu akzeptieren und lies die Lieferung unangetastet auf dem Flughafen in Montevideo lagern.

Bereits vor der Verabschiedung der Resolution war es zu heftigen verbalen Auseinandersetzungen der beiden Seiten gekommen, im Laufe derer Castro den uruguayischen Präsidenten als „Judas“ und „Lakaien“ der USA bezeichnet hatte (vgl. *Neue Zürcher Zeitung*, 25.04.2002). Batlle reagierte Ende April 2002 auf die wiederholten Beleidigungen Castros mit dem Abbruch der diplomatischen Beziehungen, verwies den kubanischen Botschafter in Uruguay des Landes und zog den uruguayischen Botschafter, Enrique Estrázulas, aus Havanna ab. Die Beziehungen würden so lange unterbrochen, „bis das kubanische Volk in Frieden und Freiheit“ leben werde; die konsularischen Beziehungen würden hingegen beibehalten (vgl. *The Washington Post*, 27.04.2002). Präsident Batlle, der für die Resolution die Unterstützung von Argentinien, Mexiko und El Salvador erhalten hatte, betonte mehrfach, dass ihm der unangemessene Ton Castros keine andere Wahl gelassen habe, als die diplomatischen Beziehungen abubrechen (vgl. *Newsweek Magazine*, 26.04.2002). Seither hat es zwischen Kuba und Uruguay keinerlei Zeichen einer Wiederannäherung gegeben, und es ist mehr als fraglich, ob sich dies im Falle einer Wiederwahl Batlles in den kommenden fünf Jahren ändern wird.

Vor diesem Hintergrund waren die Aussagen von Estrázulas, der dem Autor nur wenige Wochen vor seinem Abzug aus Havanna noch zu einem Interview zur Verfügung stand, wenig überraschend:

Uruguay sieht mit sehr optimistischen Augen, dass sich Kuba mit größeren Anstrengungen in Lateinamerika integriert, aber sie unternehmen keinerlei konkrete Anstrengung, die Bürgerrechte und Freiheiten zu stärken. Uruguay würde gerne die Wiederherstellung der bürgerlichen Freiheiten in Kuba sehen, in dem Sinne, dass das Land eines Tages eine volle Demokratie wird. [...] Eine Vertiefung der politischen Beziehungen zu Kuba wird es nur geben, wenn eine solide Demokratie hergestellt wird. [...] Das Embargo der Vereinigten Staaten begünstigt die Castro-Regierung; meiner Meinung nach würde es Castro schon nicht mehr geben, wenn die USA das Embargo vor zehn Jahren hätten fallen lassen. Es ist ein großer Fehler der USA. (Enrique Estrázulas, 05.04.2002)

Wir haben mit Kuba traditionell sehr eingeschränkte Handelsbeziehungen, aber hoffen auf eine Erweiterung dieser. Aus politischer Sicht wissen wir, dass der Handel ein essentielles Element für die Entwicklung der politischen Beziehungen ist und wir vertrauen darauf, dass sich Kuba in beiden Bereichen an Lateinamerika annähert. Dies bedarf

jedoch unter anderem einem offensichtlichen politischen Wechsel Kubas im Inneren. [...] Das schwerwiegendste Problem bezüglich der Integration Kubas in der Region ist die eigene politische und wirtschaftliche Struktur des Landes, die Devisennot, die fehlende Nachfragetransparenz. (Elvio Rosselli, 28.11.2000)

Mit dem Abbruch der diplomatischen Beziehungen zwischen Uruguay und Kuba knapp 18 Jahre nach der Wiederherstellung dieser hat das bilaterale politische Verhältnis der beiden Staaten ein historisches Tief erreicht. Die ohnehin sehr geringen Wirtschaftsströme haben sich inzwischen minimiert, jedoch ist das Entscheidende in dieser Konfrontation die negative Signalwirkung für andere Länder der Region: Der anhaltende Streit mit Uruguay, das momentan als eine der stabilsten Demokratien Südamerikas gilt und in seiner Hauptstadt die Hauptsitze von MERCOSUR und ALADI beherbergt, hat dem Ansehen der Castro-Regierung in Lateinamerika nachhaltig geschadet.

- *Venezuela*

Im Dezember 1974 stellte der damalige venezolanische Präsident Carlos Andrés Pérez Rodríguez der sozialdemokratischen *Acción Democrática* (AD) die diplomatischen Beziehungen zu Kuba wieder her. Diese waren im November 1961 unter der Präsidentschaft von Rómulo Betancourt (AD) unterbrochen worden, da die kubanischen Revolutionäre offen die linke Guerilla-Bewegung *Movimiento de la Izquierda Revolucionaria* (MIR) unterstützte, die die junge venezolanische Demokratie destabilisierte; es war u.a. Kubas damaliges Engagement in Venezuela, das nur kurze Zeit später zum Ausschluss des Landes aus der OAS führte. Pérez, der in den 40er Jahren zeitweise im kubanischen Exil gelebt hatte, war sehr darum bemüht, die Beziehungen zu Kuba zu normalisieren und befürwortete die Wiederaufnahme des Landes in die OAS. In der zweiten Hälfte der 70er und in den 80er Jahren wurde zwar eine Reihe von wirtschaftlichen und kulturellen Kooperationsabkommen geschlossen, aber das bilaterale Verhältnis der beiden Länder war alles andere als intensiv: Eine Kontinuität in den Beziehungen stellte sich nicht zuletzt aufgrund der ständigen Regierungswechsel in Venezuela nicht ein. Erst die erneute Wahl von Pérez zum Präsidenten im Dezember 1988 unterbrach das seit 1958 anhaltende Muster der wechselnden Wahlsiege von AD und der christdemokratischen COPEI (Comité de Organización Política Electoral Independiente).

Castro reiste im Februar 1989 zur Inauguration von Pérez, der das Präsidentenamt von seinem Parteikollegen Jaime Lusinchi übernahm, und nur Monate später wurde eine gemischte Wirtschaftskommission eingerichtet, die im Sommer 1990 erstmals tagte (vgl. *Bastión*, 01.07.1990). Die linksgerichtete *Movimiento al Socialismo* (MAS), die 1969 von den ehemaligen kommunistischen Guerillas gegründet worden war, hatte bei der Wahl ihre Stimmen verdoppeln können und war mit insgesamt 22 Sitzen zur drittgrößten Fraktion im Kongress geworden. Sowohl die wirtschaftlichen als auch die politischen Bande zwischen Venezuela und Kuba wurden enger: Der bilaterale Handel hatte sich innerhalb von nur zwei Jahren bis Ende 1990 knapp versechsfacht und betrug nun rund US\$473 Mio. bevor er im Zuge der kubanischen Wirtschaftskrise ab 1992 wieder unter die US\$100 Mio. Marke fiel; es wurden neue Verträge in den Bereichen wissenschaftliche Kooperation und Transport geschlossen, und der venezolanische Außenminister, Fernando Ochoa Antich, regte eine Umschuldung der US\$45 Mio. kubanischer Altschulden bei Venezuela an (vgl. *Granma Internacional*, 29.09.1993).

Nach der Wahl von Rafael Caldera Rodríguez formte dieser zu Beginn des Jahres 1994 die *Convergencia Nacional*, eine aus 17 Parteien bestehende Koalition, der sowohl die MAS als auch die *Partido Comunista de Venezuela* (PCV) angehörten. Die MAS stellte erstmals Kabinettsmitglieder, und die Beziehungen zu Kuba wurden rasch ausgebaut. Im Rahmen eines offiziellen Besuchs von Außenminister Robaina im November 1995 in Caracas unterzeichneten beide Seiten weitere Abkommen zur Finanzierung von Investitionen und im Tourismusbereich. Zudem wurde ein präferentielles Zollabkommen verabschiedet, das insgesamt 400 venezolanische sowie 230 kubanische Produkte beinhaltet (vgl. *Opciones*, 19.11.1995). Nach einem Tiefststand im bilateralen Handel im Jahr 1994, begannen die Zahlen nun erneut zu steigen und erreichten bereits 1996 wieder Werte von über US\$200 Mio. (vgl. *Opciones*, 03.03.1996).

Mit dem Amtsantritt von Hugo Chávez Frías, einem Militäroffizier, der zwischen 1992-94 wegen eines Putschversuchs im Gefängnis gesessen hatte, erlangten die kubanisch-venezolanischen Beziehungen eine neue Qualität. Chávez hatte nach seiner Entlassung die linkspopulistische *Movimiento Quinta República* (MVR) gegründet und war wenige Monate später nach Havanna gereist, wo ihn Castro mit allen Ehren empfangen hatte. Castro war bei der Inauguration seines neuen Verbündeten im Februar 1999 zugegen gewesen, und Chávez besuchte Kuba zusammen mit einer Wirtschaftsdelegation von insgesamt 130 Geschäftsleuten

im November desselben Jahres (vgl. *Opciones*, 21.11.1999). Während seines Aufenthalts wurde Beobachtern schnell klar, dass Lateinamerikas ältesten und jüngsten linksgerichteten Präsidenten eine außergewöhnliche politische, ideologische sowie persönliche Beziehung verband, die als Grundlage für die spektakuläre Allianz zwischen den beiden Ländern dienen würde (vgl. *The Washington Post*, 19.11.1999). Chávez sieht seine „friedliche Revolution“ in Venezuela als die konsequente Fortführung der Befreiungspolitik von Simón Bolívar, einem in Caracas geborenen lateinamerikanischen Unabhängigkeitskämpfers des 19. Jahrhunderts; Castro bezieht sich seinerseits gern auf den kubanischen Nationalhelden José Martí. Die Übereinstimmung von Castro und Chávez in ihren politischen und sozialen Zielen wurde ergänzt durch den Ausbau der wirtschaftlichen Beziehungen: Bereits am Tag nach der Aufnahme Kubas in die ALADI unterzeichneten beide Seiten einen neuen Vertrag über den Ausbau des bilateralen Handels und den Abbau der tarifären Hemmnisse (vgl. *Granma*, 01.09.1999). Während eines Staatsbesuchs von Castro in Venezuela im Oktober 2000 stellte dieser in einer Rede vor dem venezolanischen Parlament fest, dass es sich nicht länger um eine förmlich-diplomatische, sondern um eine rein freundschaftliche Beziehung zwischen den beiden Staaten handele (vgl. *Granma*, 28.10.2000). Im Rahmen des Besuchs wurde u.a. ein neues Ölabkommen geschlossen, das es Kuba erlaubt, über 50% seines Erdölbedarfs zu vergünstigten Bedingungen von Venezuela zu importieren.²⁶⁴ Das Abkommen, das einen Gesamtwert von rund US\$500 Mio. jährlich hat, sieht zudem eine Barter-Vereinbarung über den Tausch von Öl für technisches Personal aus Kuba vor (vgl. *The Washington Post*, 31.10.2000).

Im Sommer 2001 unterzeichneten beide Länder weitere Kooperationsabkommen in den Bereichen Landwirtschaft und Tourismus (vgl. *Opciones*, 26.08.2001 und 09.09.2001), aber der Höhepunkt in den bilateralen Beziehungen wurde durch einen informellen Besuch Castros im August 2001 in Venezuela markiert, als er zusammen mit Chávez seinen 75. Geburtstag beging (vgl. *Pittsburgh Post*, 13.08.2001).

Kuba bezieht heute über 60% seines Erdöls aus Venezuela (vgl. *The Washington Times*, 13.04.2002); rund 97% der venezolanischen Exporte nach Kuba mit einem Gesamtwert von US\$1,01 Mrd. sind Erdölprodukte. Kuba hingegen exportiert in erster Linie Impfstoffe für die Humanmedizin, Gusseisen- und Stahlprodukte sowie Tabak und optische Geräte mit einem

²⁶⁴ Arostegui (2001) nimmt an, dass Chávez seine OPEC-Präsidentschaft in 1999 bereits dazu genutzt hatte, Kuba einen Nachlass von mehr als 30% unter Marktpreis für venezolanisches Öl zu gewähren.

jährlichen Gesamtwert von ca. US\$22 Mio. nach Venezuela. Die kubanische Handelsbilanz ist dementsprechend desaströs, und die Schulden werden zunehmend unüberschaubar.²⁶⁵ Vor diesem Hintergrund war in Kuba der Schock groß, als im April 2002 Teile des venezolanischen Militärs Chávez zum Rücktritt zwangen. Nach nur wenigen Tagen kehrte Chávez an die Macht zurück, aber die Castro-Regierung bekam hierdurch einen Vorgeschmack davon, wie sehr die wirtschaftliche Stabilität Kubas momentan von den Verhältnissen in Venezuela abhängt, wo sich seither die Regierung mit der (außer-)parlamentarischen Opposition einen Ringen um die Macht liefert (vgl. u.a. *The Economist*, 20.09. und 11.10.2003).

Vor dem Hintergrund der anhaltend guten, bilateralen Beziehungen zwischen Venezuela und Kuba, ist es wenig verwunderlich, dass der venezolanische Botschafter in Uruguay sowie sein Kollege in Havanna²⁶⁶ das Verhältnis der beiden Länder ausgiebig lobten:

In diesem Moment sind die politischen Beziehungen zu Kuba sehr viel wichtiger als die ökonomischen, da wir in Kuba eine Metropole der lateinamerikanischen Integration sehen, zu der wir uns offen bekennen. Im wirtschaftlichen Bereich bestehen Probleme durch die Verschiedenheit der jeweiligen Wirtschaftspolitiken, aber ich weiß nicht, ob die Kubaner sich ändern müssen oder ob wir es sind, die sich ändern müssen. (Rodrigo Arcaya Smith, 23.11.2000)

Mit Venezuela, dem weltweit viertgrößten Erdöl produzierenden Land gemessen an seinen Reserven, hat Kuba einen äußerst potenten Verbündeten in der Region. Aufgrund der großen Volumina der Erdölexporte ist Venezuela bei weitem Kubas wichtigster Handelspartner innerhalb der ALADI und steht der Insel aufgrund der durch Chávez eingeleiteten *Revolución Bolivariana* auch ideologisch am nächsten. Solange sich Chávez, der noch immer eine Mehrheit in der Bevölkerung hinter sich hat, an der Macht halten kann, wird den exzellenten Beziehungen nichts im Wege stehen. Sollte jedoch die venezolanische Opposition die Überhand bekommen, wird der präferentielle Handel, zumindest im Erdölsektor, ein Ende haben, und Kuba somit in eine tiefe Wirtschaftskrise stürzen.

²⁶⁵ Offiziellen Angaben zufolge belaufen sich die Schulden momentan auf rund US\$65 Mio., jedoch liegen die Schätzungen erheblich darüber.

²⁶⁶ Aufgrund der schwierigen politischen Lage in Venezuela im April/ Mai 2002 war es dem Autor nicht möglich, den venezolanischen Botschafter in Havanna, Julio Montes Prado, zu einem ausgiebigen Interviewtermin zu treffen; es fanden jedoch zwei kürzere, persönliche Gespräche in der Botschaft statt.

4.2.4 Kuba und Bolivien, Ecuador, Paraguay

Die folgenden drei Länder werden von Seiten der ALADI als Länder mit geringer wirtschaftlicher Entwicklung eingestuft. Bolivien und Paraguay, die beiden einzigen Binnenländer Lateinamerikas, sind zugleich die zwei ärmsten Staaten in Südamerika und gelten zusammen mit Ecuador auch politisch als relativ instabil.²⁶⁷ Ecuador besitzt eine mit Kuba vergleichbare Bevölkerungszahl ist jedoch mehr als doppelt so groß wie die Insel. Alle drei Staaten weisen eine enorm hohe Auslandsverschuldung auf und bestreiten rund zwei Drittel ihrer Exporte durch Primärprodukte aus der Landwirtschaft sowie dem Bergbau. Wirtschaftliche Beziehungen zu Kuba wurden im Fall Boliviens nicht vor 1989 und von Seiten Ecuadors und Paraguays erst Anfang bzw. Mitte der 90er Jahre aufgebaut. Der gesamte Handelsaustausch Kubas mit Bolivien und Paraguay beläuft sich momentan auf knapp über US\$1 Mio. und ist auf eine handvoll Produkte beschränkt.

- *Bolivien*

Nach insgesamt 25jähriger Unterbrechung stellten Bolivien und Kuba die diplomatischen Beziehungen im Dezember 1989 wieder her; kurz zuvor waren bereits die Handelsbeziehungen der beiden Länder normalisiert worden. Das kubanisch-bolivianische Verhältnis war bis dahin nicht zuletzt durch die Ermordung Guevaras im Oktober 1967 im bolivianischen Vallegrande schwer belastet gewesen. Von kubanischer Seite fanden bis heute insgesamt sieben Besuche auf höchster politischer Ebene statt: Castro reiste im Jahr 1993 zum bisher einzigen Mal nach Bolivien (vgl. *Granma Internacional*, 18.08.1993) und verzichtete in letzter Minute auch auf seine Teilnahme an der *XIII. Cumbre Iberoamericana* im November 2003 in Santa Cruz de la Sierra. Robaina und sein Nachfolger Pérez Roque besuchten den Andenstaat zusammen sechs Mal, wohingegen der erste und einzige Besuch von bolivianischer Seite in der Teilnahme von General Hugo Bánzer Suárez an der *IX. Cumbre Iberoamericana* Ende 1999 in Havanna bestand. Während des Besuchs von Robaina im August 1994 in La Paz unterzeichnete dieser zusammen mit seinem Amtskollegen, Antonio Aranibar, neun bilaterale Abkommen, u.a. in den Bereichen Tourismus, technische Assistenz, Bildung und Kultur (vgl. *Granma*, 27.08.1994). Ein Jahr später folgte die Unterzeichnung eines bilateralen Präferenzabkommens zur wirtschaftlichen Komplementierung (AAP.CE Nr.34) unter dem Artikel 25 des TM80 (vgl. ALADI 2000d, S.

²⁶⁷ Bolivien beispielsweise hat seit seiner Unabhängigkeit im Jahr 1825 über 200 Militärcoups erlebt.

2). Im Laufe des Jahres 1999 fand ein Treffen zwischen einer Delegation des kubanischen Außenhandelsministeriums und der bolivianischen Regierung sowie zwischen Pérez Roque und seinem Amtskollegen, Javier Murillo, in Bolivien statt (vgl. *Opciones*, 16.06.1999 und *Granma*, 12.10.1999). Beide Seiten bekräftigten wiederholt ihren Willen zum Ausbau der wirtschaftlichen Beziehungen und sprachen von einem sehr guten gegenseitigen Verhältnis.

Der wirtschaftliche Austausch zwischen Kuba und Bolivien ist dennoch bis heute minimal und beläuft sich auf knapp über US\$700.000, wobei die bolivianischen Exporte nach Kuba nur etwa US\$30.000 ausmachen. Von kubanischer Seite werden zu über 73% alkoholische Getränke in den Andenstaat exportiert; daneben stehen ca. 15% Tabakprodukte und 10% pharmazeutische Produkte. Boliviens Ausfuhren bestehen zu drei Viertel aus Werkzeugen und kleineren metallhaltigen Produkten.

Vor dem Hintergrund der noch sehr jungen politisch-diplomatischen Beziehungen und der vernachlässigend geringen Handelsströme zwischen beiden Staaten, ist es wenig verwunderlich, dass dem bilateralen Verhältnis generell wenig Bedeutung beigemessen wird. Bolivien ist nicht zuletzt durch den von Seiten der USA unterstützten Militärputsch von 1964 und später durch die „wirtschaftspolitische Schocktherapie“ von Präsident Gonzalo Sánchez de Lozada (in Zusammenarbeit mit dem Ökonom Jeffrey Sachs) eng an die Vereinigten Staaten gebunden. Wirtschaftlich wie auch politisch ist es eines der labilsten Länder Lateinamerikas und für Kuba weder ein attraktiver Handels- noch Politikpartner.

Die Aussagen der bolivianischen Botschafter in Montevideo und Havanna deckten sich dementsprechend mit diesem Eindruck:

Das bilaterale Verhältnis zwischen Bolivien und Kuba hat nie eine wichtige Bedeutung gehabt, weder aus politischer Sicht noch aus wirtschaftlicher. (Willy Vargas Vacaflor, 06.10.2000)

Vielleicht haben sich die Beziehungen zu Kuba nach 1983 verändert, aber im Bereich des Außenhandels haben sie sich nicht verbessert, sondern eher im Sinne der gegenseitigen Solidarität, der gegenseitigen Hilfe und bei der Erleichterung des Transports. (Alfonso Leano Rodríguez, 26.03.2002)

Nach dem Abtritt von Präsident Sánchez de Lozada am 17. Oktober 2003 übernahm der vorherige Vizepräsident, Carlos D. Mesa Gisbert, ein politisch unerfahrener TV-Journalist die Amtsgeschäfte (vgl. *The Economist*, 25.10.2003). Mesa hat zwar inzwischen ein Referendum zu den Gaslieferungen an Kalifornien angekündigt, über die sich die Massenproteste der bolivianischen Bevölkerung entzündet hatten, er wird jedoch aufgrund der desaströsen Wirtschaftslage des Landes nicht von dem neoliberalen, pro-amerikanischen Kurs seines Vorgängers abweichen können. Abgesehen von den ohnehin unbedeutenden Wirtschaftsbeziehungen zwischen Kuba und Bolivien liegt hierin die Determinante für den möglichen Ausbau der bilateralen, politischen Beziehungen. Bis zur nächsten Präsidentschaftswahl im Jahr 2007 wird sich das Verhältnis der beiden Länder daher wohl kaum sonderlich verbessern.

• *Ecuador*

Die beiderseitigen diplomatischen Beziehungen wurden direkt im Anschluss an die Re-Demokratisierung Ecuadors im August 1979 unter dem Populisten Jaime Roldós wieder hergestellt. Nach dem Unfalltod von Roldós nur zwei Jahre später geriet die Entwicklung in den bilateralen Gesprächen jedoch ins Stocken und wurde nach dem Machtwechsel in Ecuador, bei dem 1984 der rechtsliberale León Febres Cordero die Präsidentschaft übernahm, zunächst gänzlich beendet. Erst mit dem Amtsantritt des Sozialdemokraten Rodrigo Borja der *Izquierda Democracia* (ID) in 1988 verbesserten sich die bilateralen Beziehungen zu Kuba. Im Jahr 1990 besuchte der damalige kubanische Außenminister, Isidoro Malmierca, Ecuador, und seitdem fand ein stetiger Austausch auf höchster politischer Ebene statt.

Die ersten Kooperationsabkommen in den Bereichen Wirtschaft, Wissenschaft und Energie wurden im April 1991 in Quito unterzeichnet (vgl. *Granma*, 19.04.1991), im Februar des folgenden Jahres besuchte eine Delegation des ecuadorianischen Kongresses Kuba, und gegen Ende des Jahres nahmen die beiden Länder Handelsbeziehungen zueinander auf (vgl. *Granma*, 04.02.1992). Ein erstes Abkommen über präferentiellen Handel trat unter dem Artikel 25 des TM80 Anfang August 1995 in Kraft (AAP.CE Nr.32), es wurde im Juli 1999 erweitert (AR.AM Nr.2) und schließlich im Mai 2000 erneuert (AAP.CE Nr.46). Mitte der 90er Jahre sprach sich Ecuador unter dem damaligen Populisten Abdalá Bucaram energisch gegen das von den USA verabschiedete Helms-Burton Gesetz aus und betonte die Freundschaftlichkeit in den Beziehungen zu Kuba (vgl. *Granma*, 07.09.1996). Während eines Besuchs des ecuadorianischen Außenministers, José Ayala Lasso, im Februar 1998 zeigte

sich deutlich die Qualität der bilateralen Beziehungen zwischen beiden Staaten: Ayala und Robaina unterzeichneten einen Fünf-Jahres-Freundschaftsvertrag, und der Außenminister bekam die Gelegenheit, sich mit Castro und insgesamt sieben kubanischen Ministern zu treffen (vgl. *Granma*, 06. und 07.02.1998).

Obwohl die politischen Verhältnisse in Ecuador in den vergangenen Jahren instabil waren – in der letzten Dekade hat kein ecuadorianischer Präsident seine Amtszeit beenden können – nahmen die offiziellen Besuche auf beiden Seiten zu: Pérez Roque reiste im Oktober 1999 nach Quito (vgl. *Granma*, 14.10.1999), Castro im November 2002 und erneut im Januar 2003 zur Inauguration des linksgerichteten Populisten und ehemaligen Militärs, Präsident Lucio Edwin Gutiérrez Borbúa (vgl. *BBC News*, 15.01.2003). Von Seiten Ecuadors besuchte Gutiérrezs Vorgänger, Gustavo Noboa Bejarano, begleitet von einer hochrangigen Delegation im November 2002 die Insel, und Vizepräsident Alfredo Palacio González traf Mitte Mai 2003 mit Fidel Castro in Havanna zusammen. Nach der Amtsübernahme von Gutiérrez, der bereits im Jahr 2000 mithilfe des Militärs sowie Teilen der indigenen Bevölkerung einen Putschversuch unternommen hatte und zusammen mit Lula da Silva und Chávez als neue linke Kraft in Lateinamerika gehandelt wird, haben sich die bilateralen Beziehungen nochmals verbessert. Wenngleich sich Gutiérrez der internationalen Kritik an den Exekutionen in Kuba im März 2003 anschloss, erwarten Beobachter, dass sich das kubanisch-ecuadorianische Verhältnis in nächster Zeit nochmals intensivieren wird.

Der bilaterale Handelsaustausch beläuft sich momentan auf ca. US\$12,6 Mio. jährlich, wobei die ecuadorianischen Exporte mit rund US\$12,06 Mio. zwanzig Mal höher sind als die kubanischen. Mehr als 80% der kubanischen Ausfuhren nach Ecuador sind Erzeugnisse der chemischen Industrie, Impfstoffe und Insektizide; Ecuadors Exporte sind um ein Vielfaches diversifizierter und bestehen in erster Linie aus Holz, Holzprodukten, Fisch, Kaffee und verschiedenen Plastikprodukten. Bis dato bezieht Kuba kein Erdöl aus Ecuador, aber dies könnte sich ändern, sollte Chávez im Frühjahr 2004 durch das von der Opposition organisierte Volksbegehren aus dem Amt scheiden und Kuba somit auf neue Partner angewiesen sein.

Herr Minister Julio Prado-Espinosa, politischer Berater der Botschaft Ecuadors in Montevideo, erklärte zum Beitritt Kubas zur ALADI:

Ecuador hat von Beginn an den Beitritt Kubas zur ALADI unterstützt, und das abgesehen von der Tatsache, dass es kein

demokratisches Land ist und dort Menschenrechtsverletzungen registriert werden. Es ist fast so, als würde man Kuba die Werkzeuge zur Selbsthilfe in die Hand geben, dass es eines Tages ein demokratisches Land wird. [...] Wir glauben, dass Kuba eine neue politische Vision in die ALADI gebracht hat, da man durch die Aufnahme Kubas von den technischen Aspekten zu mehr politischen, sozialen und kulturellen Aspekten zurückgekehrt ist. (24.11.2000)

Gefragt nach der Entwicklung der bilateralen Beziehungen zwischen Ecuador und Kuba nach dem Umbruch in Osteuropa bzw. nach dem Beitritt des Landes zur ALADI, meinte Herr Prado-Espinosa:

Es ist offensichtlich, dass sich das ecuadorianisch-kubanische Verhältnis verbessert hat und es eine Annäherung gab, da es im Gegensatz zu vorher eine ökonomische Integration zwischen unseren Staaten gibt, wir uns ein Zoll- und Handelssystem teilen und unsere Beziehungen sehr viel direkter und fließender sind. [...] Das prinzipielle Problem Ecuadors in den Verhandlungen mit Kuba war, dass sich Kuba noch immer nicht an die Verhandlungsrealität der übrigen Länder angepasst hat; wir sind seit vielen Jahren im Rahmen von ALALC/ALADI, Andengemeinschaft und MERCOSUR in den Prozess der wirtschaftlichen Integration eingebunden, und Kuba trat diesem Prozess in Realität erst 1999 bei. Deshalb muss sich Kuba anpassen, es muss lernen was Präferenzsysteme bedeuten und wie Zölle funktionieren. Entweder es reiht sich in diesen Prozess ein, bei dem es so lange außen vor gewesen ist, oder es bleibt auf der Strecke. (24.11.2000)

Bei der Inauguration des Populisten Gutiérrez, der seinen gesamten Wahlkampf, genauso wie vor ihm Chávez in Venezuela, noch in seiner Militäruniform bestritten hatte, war bereits zu erkennen, dass er und Castro miteinander auskommen werden. Die Tatsache, dass Gutiérrez öffentliche Kritik an den Exekutionen auf Kuba ohne verbale Reaktion und Zurückweisung der Castro-Regierung blieb, ist ein gutes Anzeichen für die momentane Qualität der bilateralen Beziehungen.

• *Paraguay*

Paraguay, das damals bereits unter der Militärdiktatur von General Alfredo Stroessner Matiana (1954-89) stand, hatte im Dezember 1960 als erstes Land der Region die Beziehungen zum post-revolutionären Kuba abgebrochen. Erst vier Jahrzehnte später, am 08. November 1999, wurden die diplomatischen Beziehungen unter Präsident Luis Ángel

González Macchi der *Asociación Nacional Republicana* (ANR – Colorados) wieder hergestellt (vgl. *Granma*, 09.11.1999). Im August 1996 waren die Beziehungen unter Paraguays erstem zivilen Präsidenten nach der Diktatur, Juan Carlos Wasmosy Monti (ANR), bereits auf konsularischer Ebene etabliert worden (vgl. *Granma*, 02. und 29.08.1996). Im Jahr 1994 hatte der kubanische Außenminister Robaina Paraguay zum ersten Mal besucht, woraufhin eine erste bilaterale Kollaboration im Gesundheitssektor zustande gekommen war.

Am 20. November 2000 unterzeichneten Pérez Roque und sein paraguayischer Amtskollege, Juan Esteban Aguirre, in Havanna mehrere bilaterale Verträge über die Zusammenarbeit im Bildungs- und Wirtschaftsbereich: Neben einem Abkommen zum Schutz gegenseitiger Investitionen wurde auch das AAP.CE Nr.52 abgeschlossen, das im Rahmen der ALADI die ökonomische Annäherung der beiden Länder technisch regelt (vgl. *Granma*, 21.11.2000 und *Opciones*, 26.11.2000). Der kubanische Außenminister machte nach Abschluss der Verhandlungen deutlich, dass der Vertrag über die *complementación económica* nicht nur ein wichtiger Schritt für die wirtschaftlichen Beziehungen zu Paraguay sei, sondern zudem für die wirtschaftlichen Beziehungen Kubas zum MERCOSUR. Im Gegensatz zu Paraguay hatten die übrigen drei Vollmitglieder des MERCOSUR bereits vor Kubas Beitritt zur ALADI bilaterale Wirtschaftsabkommen unter Artikel 25 des TM80 unterhalten und diese nach der Aufnahme des Inselstaats in die Integrationsgemeinschaft erneuert. Der Abschluss des AAP.CE Nr.52 machte nun für Kuba den Weg frei, in 4+1 Verhandlungen mit dem MERCOSUR zu treten.

Trotz der guten Intentionen auf beiden Seiten ist der Handel zwischen Kuba und Paraguay noch immer minimal und markiert die geringste wirtschaftliche Interaktion überhaupt innerhalb der ALADI. Neben Bolivien ist Paraguay der einzige ALADI-Mitgliedstaat, mit dem Kuba derzeit eine positive Handelsbilanz unterhält, jedoch beträgt diese im Fall von Paraguay nur rund US\$311.000. Paraguay selbst exportiert momentan keine Güter nach Kuba, und die Importe bestehen zu 100% aus Tabakprodukten.

Die für Paraguay wichtigste Kooperation mit Kuba findet im Gesundheitssektor statt. Nach einem Besuch des paraguayischen Justizministers, Silvio Ferreira, im Jahr 1999 in Havanna hatten beide Seiten das *Programa Integral de Salud* ins Leben gerufen, auf dessen Grundlage augenblicklich 150 kubanische Ärzte in Paraguay arbeiten und noch mal so viele paraguayische Medizinstudenten in Kuba ausgebildet werden (vgl. *Opciones*, 26.11.2000).

Dieses prestigeträchtige Projekt der Zusammenarbeit wurde selbst von Präsident Nicanor Duarte Frutos (ANR) während seiner Inauguration im August 2003 lobend erwähnt; Fidel Castro war zum Amtsantritt des neuen paraguayischen Staatschefs für einen insgesamt viertägigen Besuch erstmals in das Land gereist (vgl. *Juventud Rebelde*, 22.08.2003).

Die Botschafter Paraguays vor der ALADI und der uruguayischen Regierung, José María Casal und Horacio Nogués Zubizarreta respektive, die für diese Arbeit im Jahr 2000 interviewt wurden, äußerten sich sehr positiv über die bilateralen Beziehungen und stellten beide auf die fruchtbare Zusammenarbeit besonders im Gesundheitssektor ab:

Heute haben wir ein gutes Verhältnis zu Kuba; der Präsident meines Landes [González Macchi] war bereits auf einem Staatsbesuch in Kuba und ich glaube, dass dies sehr wichtig war, obwohl die wirtschaftlichen Beziehungen keinerlei Bedeutung haben. [...] „Kuba“ war für lange Zeit das übelste Schimpfwort in Paraguay, aber heute haben wir über 150 Medizinstudenten dort, und das danken wir dem kubanischen Volk in hohem Maße. Wir glauben schließlich, dass die bilateralen Beziehungen sehr positiv sind und in der Zukunft noch ausgebaut werden. (José María Casal, 10.11.2000)

Kuba ist ein lateinamerikanisches Land und deshalb ist es nur logisch, dass es sich wirtschaftlich dieser Region annähert; wir sehen diese Entwicklung sehr positiv. [...] Wir unterhalten intensive diplomatische Beziehungen zu Kuba und sind daran interessiert, den Austausch zwischen beiden Ländern zu verstärken. Kuba ist sehr engagiert in der medizinischen Zusammenarbeit mit Paraguay und dafür sind wir dankbar. Wir sehen Kuba als einen wichtigen Partner für Paraguay und einen noch wichtigeren Partner für den MERCOSUR an. (Horacio Nogués Zubizarreta, 31.10.2000)

Es wäre verfrüht, die bilateralen Beziehungen zwischen Kuba und Paraguay nach nur vier Jahren des politisch-diplomatischen Dialogs adäquat bewerten zu wollen. Wenngleich der Handelsaustausch heute sehr gering ist, besteht durchaus Potenzial, diesen mittelfristig auszuweiten: Paraguays Hauptexportgüter, Sojabohnen, Baumwolle, Holz und Fleisch, sind für den kubanischen Markt relativ interessant, und eine bessere Marktkenntnis auf beiden Seiten wird ohnehin zur Verbesserung der wirtschaftlichen Beziehungen beitragen. Die Anwesenheit Castros beim Amtsantritt des neuen paraguayischen Präsidenten Duarte war bereits ein Zeichen für den vorhandenen politischen Willen der fortschreitenden Annäherung.

4.3 Zwischen Diplomatie, Argwohn und Freundschaft: Kubas momentane Position in der Region und die Hindernisse für eine weitere Integration

Heute, rund 18 Jahre nach Wiederaufnahme der diplomatischen Beziehungen zwischen Uruguay und Kuba im Oktober 1985, könnte das politische Verhältnis der beiden Staaten kaum schlechter sein: Uruguays Präsident Batlle entschied im Frühjahr 2002 nach einem verbalen Eklat mit Castro über das Abstimmungsverhalten vor der UN-Menschenrechtskommission, die diplomatischen Beziehungen zu Kuba erneut unilateral abubrechen. Seither fand keinerlei politischer Dialog zwischen den zwei Staaten statt, und dies wird sich, nach Aussagen Batlles, nicht ändern, bevor in Kuba demokratische Verhältnisse geschaffen sind. Im April 1986, wenige Monate nach der Eröffnung der uruguayischen Botschaft in Havanna, hatte sich der damalige Außenminister des Cono-Sur Landes, Enrique Iglesias, zur Anhebung der bilateralen Beziehungen wie folgt geäußert: „Resuming relations with Cuba was not an ideological act, but an act based on the principle of universality in our foreign relations. Any kind of interference in our internal affairs [by Cuba] would certainly be unacceptable for Uruguay” (vgl. *The Toronto Star*, 06.04.1986). Gustavo Peñades, ein Abgeordneter der mitte-links Partei (Partido Nacional - Blancos) hatte seinerseits über Kuba gesagt: „The Cubans have made impressive gains, but that doesn't necessarily mean I support their political system” (ebenda).

Obwohl Uruguay als kleinstes Land Südamerikas für Kuba weder wirtschaftlich noch politisch von großer Bedeutung ist, war der Abbruch der diplomatischen Beziehungen dennoch eine nicht unerhebliche Bürde für die Castro-Regierung, und die Aussagen der beiden Politiker scheinen auch im Jahr 2003 noch immer ihre Gültigkeit zu besitzen: Das südamerikanische Schwergewicht Argentinien hatte zwischen 2001-03 aus denselben Gründen wie später Uruguay seinen Botschafter aus Havanna abgezogen. Diese beiden Beispiele, zusammen mit der bis zum heutigen Tag andauernden Fehde zwischen Castro und dem mexikanischen Präsidenten Fox, reflektieren ein gewisses Muster in den bilateralen Beziehungen Kubas mit den übrigen Staaten der Region. Einerseits genießen Prinzipien wie Universalismus, Nicht-Einmischung in interne Angelegenheiten anderer Staaten, die strikte Trennung von wirtschaftlichen und politischen Beziehungen sowie das Bekenntnis zur regionalen Integration in den Außenbeziehungen der lateinamerikanischen Länder einen enorm hohen Stellenwert; andererseits ist die Art und Weise des politischen Dialogs und die eventuellen Konsequenzen, die bei Auseinandersetzungen gezogen werden, sehr direkt und

oftmals wenig pragmatisch. Dies gilt sowohl für die Außenpolitik Kubas unter Castro als auch für die Politiken sämtlicher anderer Staaten Lateinamerikas.

Anhand der folgenden Abbildungen²⁶⁸ ist zu erkennen, inwiefern sich die bilateralen politischen Beziehungen zwischen den ALADI-Mitgliedstaaten und Kuba seit dem Umbruch in Osteuropa von 1989 bis heute entwickelt haben. Mit eingeflossen in die Bestimmung der jeweiligen Qualität der Beziehungen sind die Faktoren: Anzahl der offiziellen Staatsbesuche auf Präsidenten- und Außenministerebene; Abschluss von bilateralen Abkommen; generelle Einschätzung der politisch-diplomatischen Beziehungen auf Grundlage der jeweiligen politischen Verhältnisse in den ALADI-Staaten sowie öffentlicher Regierungserklärungen; Aussagen der interviewten Diplomaten in Montevideo und Havanna.

Abbildung 10: Kuba: Entwicklung und Qualität der bilateralen Beziehungen* zu Argentinien, Brasilien und Mexiko, 1989-2003

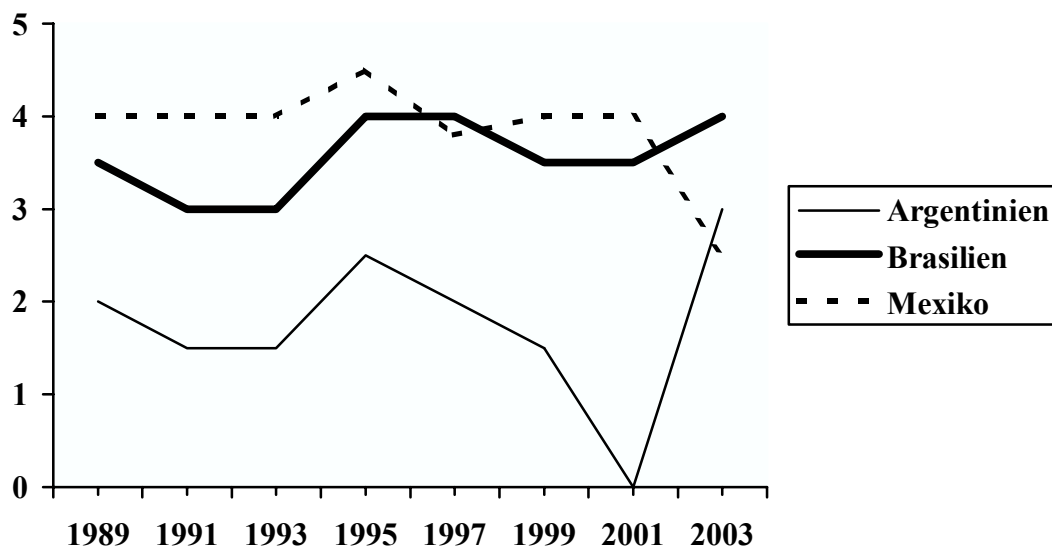

* basierend auf: Anzahl der offiziellen Treffen, Abschluss von bilateralen Abkommen, Status der politisch-diplomatischen Beziehungen, Aussagen der Interviewpartner etc.
 Legende: 0-distanziert; 1-gering; 2-unterdurchschnittlich; 3-normal; 4-überdurchschnittlich; 5-sehr eng
 Quelle: eigene Ausarbeitung

Von den drei größten Ökonomien der ALADI unterhält Kuba momentan die besten Beziehungen zu Brasilien. Präsident Lula da Silva bestätigte am Rande seines Besuchs in

²⁶⁸ Hierbei wurden die ALADI-Mitgliedstaaten aus Gründen der Zweckmäßigkeit erneut in die drei Gruppen unterteilt, denen sie innerhalb der Organisation ihrer wirtschaftlichen Leistung nach angehören.

Havanna im Sommer 2003, dass er das bilaterale Verhältnis verstärken wolle und den Ausbau der wirtschaftlichen Beziehungen protegiere. Mexiko, Kubas traditioneller Verbündeter in Lateinamerika, unterhielt in den gesamten 90er Jahren überdurchschnittlich gute Beziehungen zu Kuba. Auch nach der wirtschaftlichen Einbindung Mexikos in die NAFTA änderte sich dies nicht, sondern die mexikanische Regierung trotzte im Gegenteil der US-amerikanischen Kritik und sprach sich darüber hinaus kontinuierlich gegen das Embargo der USA aus. Erst vierzehn Monate nach der Amtsübernahme von Vincente Fox verschlechterte sich das bilaterale Verhältnis zu Kuba abrupt, als die beiden Staatsoberhäupter über das Wahlverhalten Mexikos in Genf sowie den Besuch Castros beim Entwicklungsgipfel in Monterrey im Frühjahr 2002 aneinander gerieten. Seither ist das Verhältnis zwischen beiden unterkühlt, und es ist fraglich, ob sich dies bis zur kommenden Präsidentschaftswahl in Mexiko in 2006 ändern wird. Sollte jedoch der linksgerichtete Bürgermeister von Mexiko-Stadt, Andrés Manuel López Obrador, der bereits mit Brasiliens moderat-linkem Lula verglichen wird (vgl. *The Economist*, 15.11.2003), die Wahlen in 2006 für sich entscheiden können, würde einer erneuten Verbesserung der mexikanisch-kubanischen Beziehungen nichts im Weg stehen.

Argentiniens Präsident Kirchner, der im Herbst 2003 nach zwei Jahren Unterbrechung wieder einen Botschafter nach Havanna entsandt hat, ist nicht zuletzt aufgrund der Schuldenfrage daran interessiert, die Beziehungen zur Castro-Regierung rasch zu normalisieren. Die anhaltenden wirtschaftlichen Probleme des Landes führen jedoch zweifelsfrei dazu, dass das Hauptaugenmerk der peronistischen Regierung auf dem Dialog mit wirtschaftlich und politisch potenten Partnern liegt. Kirchner wird dementsprechend dem bilateralen Verhältnis zu Kuba nicht mehr Aufmerksamkeit schenken, als unbedingt nötig, da er sich u.a. auf das bevorstehende Rendezvous mit dem IWF konzentrieren muss.

Innerhalb der Gruppe mit mittlerer ökonomischer Entwicklung sticht das bilaterale Verhältnis zwischen Venezuela und Kuba hervor: Nicht erst seit dem Amtsantritt des Populisten Chávez im Februar 1999 sind die bilateralen Beziehungen überdurchschnittlich gut, aber momentan scheinen sie in allen Bereichen geradezu exzellent zu sein. Das Referendum, um das die venezolanische Opposition kämpft, wird aller Wahrscheinlichkeit nach im Frühjahr 2004 die mittelfristige Zukunft in den zwischenstaatlichen Beziehungen zu Kuba determinieren. Mit den übrigen Ländern dieser Gruppe, allen voran Uruguay, hat sich das Verhältnis in den letzten Jahren eher verschlechtert. Kolumbien, weiterhin darauf bedacht, den jahrzehntelangen Bürgerkrieg im Land unter Kontrolle zu bekommen, ist hierbei stark auf die

Mithilfe der USA angewiesen; sollte Castros Regierung bei den Verhandlungen mit den Guerillas eine Rolle spielen, wie es vor einiger Zeit bereits angedacht war, wird dies für alle Beteiligten zum politischen Drahtseilakt werden.

Nach der Billigung der UN-Resolution gegen Kuba im April 2002 haben sich die peruanisch-kubanischen Beziehungen verschlechtert, sind aber nach wie vor als normal zu bezeichnen; im Fall Chiles führte ebenfalls eine Verstimmung von Präsident Lagos über die fehlende Kooperationsbereitschaft Kubas zur Verschlechterung des Verhältnisses. Zu Chile, das mit den USA traditionell enge Handelsbeziehungen unterhält und erst seit acht Jahren wieder diplomatische Beziehungen mit Kuba hat, wird sich das Verhältnis wohl auch in naher Zukunft nicht sonderlich verbessern.

Abbildung 11: Kuba: Entwicklung und Qualität der bilateralen Beziehungen* zu Chile, Kolumbien, Peru, Uruguay und Venezuela, 1989-2003

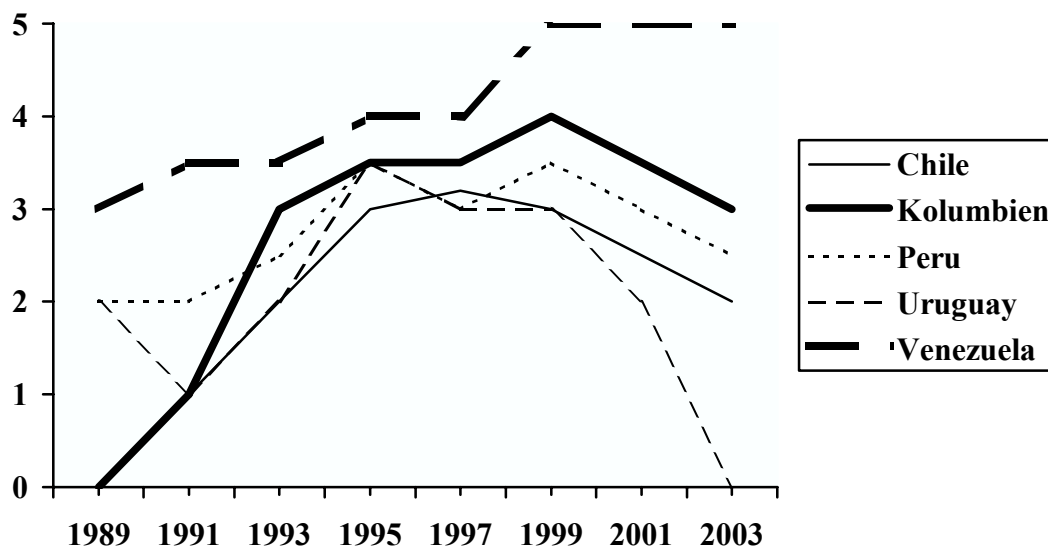

* basierend auf: Anzahl der offiziellen Treffen, Abschluss von bilateralen Abkommen, Status der politisch diplomatischen Beziehungen, Aussagen der Interviewpartner etc.

Legende: 0-distanziert; 1-gering; 2-unterdurchschnittlich; 3-normal; 4-überdurchschnittlich; 5-sehr eng

Quelle: eigene Ausarbeitung

Bei der Betrachtung der Beziehungen Kubas zu den drei wirtschaftlich schwächsten Ländern der ALADI, Bolivien, Ecuador und Paraguay, muss bedacht werden, wie ökonomisch relativ uninteressant und politisch instabil diese Staaten momentan sind.

Abbildung 12: Kuba: Entwicklung und Qualität der bilateralen Beziehungen* zu Bolivien, Ecuador und Paraguay, 1989-2003

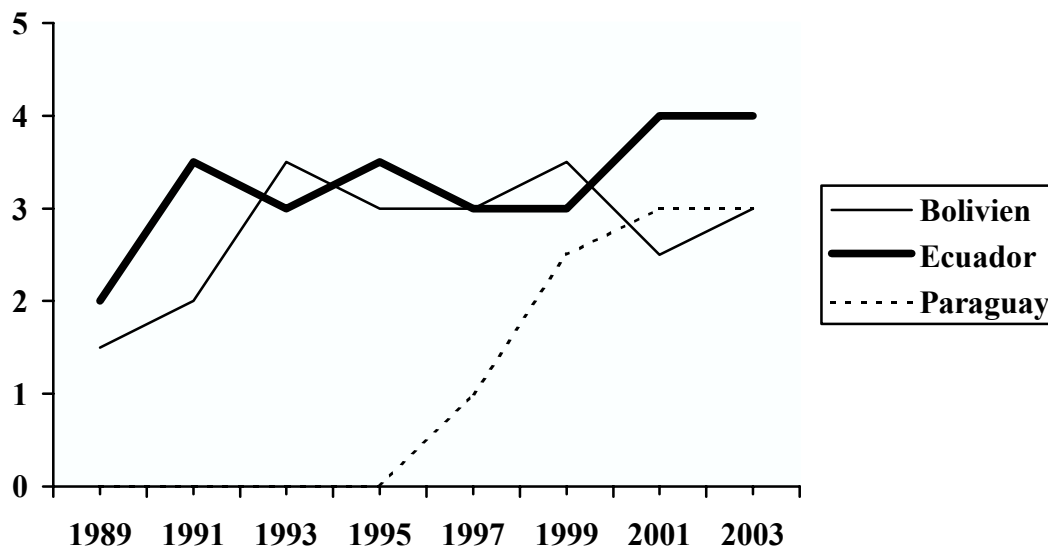

* basierend auf: Anzahl der offiziellen Treffen, Abschluss von bilateralen Abkommen, Status der politisch-diplomatischen Beziehungen, Aussagen der Interviewpartner etc.

Legende: 0-distanziert; 1-gering; 2-unterdurchschnittlich; 3-normal; 4-überdurchschnittlich; 5-sehr eng

Quelle: eigene Ausarbeitung

Das kubanisch-ecuadorianische Verhältnis war nach der sehr frühen Wiederherstellung des diplomatischen Dialogs im Jahr 1979 bis zu Beginn der 90er Jahre eher unwichtig, hat aber seitdem u.a. durch die Aufnahme der Handelsbeziehungen an Bedeutung gewonnen. Nach einigem Auf und Ab in der letzten Dekade scheinen sich nicht zuletzt durch dem Amtsantritt von Gutiérrez Anfang 2003 die Beziehungen auf einem überdurchschnittlich gutem Niveau konsolidiert zu haben und sind prädestiniert dazu, sich auch weiterhin zu verbessern. Kuba und Paraguay, das Land in der ALADI, welches als letztes die diplomatischen Beziehungen zu Castros Regierung wiederherstellte, verweisen gegenseitig auf die Bedeutung der gemeinsamen Zusammenarbeit im sozialen und medizinischen Bereich. Vor dem Hintergrund der minimalen Wirtschaftsbeziehungen sowie der labilen innenpolitischen Verhältnisse in Paraguay bis zum heutigen Tag, scheint das bilaterale Verhältnis nicht mehr als eine gewisse Signalwirkung in der Region zu erfüllen, dass 4+1 Gespräche zwischen MERCOSUR und Kuba zumindest theoretisch möglich sind. Inwieweit diese Verhandlungen jedoch in naher Zukunft realistisch sind, bleibt im Hinblick auf das zerrüttete Verhältnis zwischen Uruguay und Kuba offen.

Kubas Beziehungen zu Bolivien sind derzeit als normal zu bezeichnen und weisen keine großen Besonderheiten auf: Außergewöhnlich scheint nur zu sein, dass dem einzigen Besuch von bolivianischer Seite auf Kuba inzwischen immerhin acht Besuche²⁶⁹ von hochrangigen kubanischen Politikern in Bolivien gegenüberstehen. Es bleibt abzuwarten, welchen Kurs Boliviens neuer Präsident Mesa gegenüber Kuba einschlagen wird; unstrittig ist hingegen, dass Mesa sich als erstes um innenpolitische Themen wird kümmern müssen, zu deren Bewältigung er auf die Unterstützung der USA angewiesen ist.

Abbildung 13: Kuba: Qualität der bilateralen Beziehungen mit den ALADI-Mitgliedstaaten, Wirtschaft und Politik, 2003

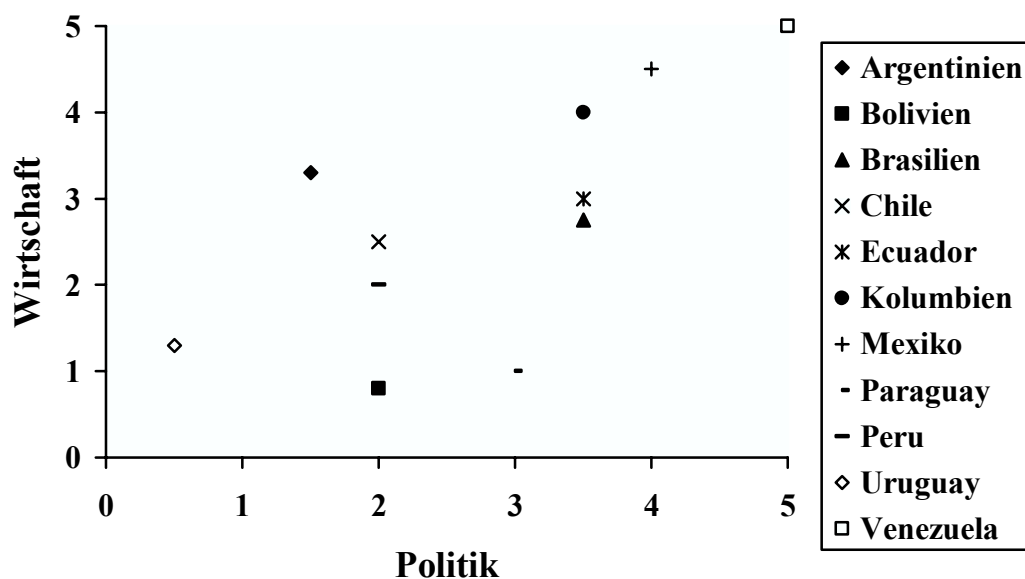

* basierend auf: Status der politisch-diplomatischen Beziehungen, Handelsvolumen, Aussagen der Interviewpartner (Legende: 0-nicht vorhanden; 1-schlecht; 2-unterdurchschnittlich; 3-normal; 4-überdurchschnittlich; 5-sehr gut)

Quelle: eigene Ausarbeitung

In Abbildung 13 ist zu sehen, welche politische und wirtschaftliche Qualität die bilateralen Beziehungen der ALADI-Länder zu Kuba derzeit aufweisen: Auffallend ist, dass gute politische Beziehungen in vielen Fällen auch mit guten wirtschaftlichen Beziehungen zusammenfallen; verfälscht wird dieses Ergebnis jedoch durch die anhaltende Finanzschwäche Kubas, die nicht selten zum Einbruch der Handelsbeziehungen führt.

²⁶⁹ Der letzte Besuch einer kubanischen Delegation in Bolivien fand Mitte November 2003 zum Anlass des *XIII. Cumbre Iberoamericana* statt: Carlos Lage hatte bei dieser Gelegenheit Castro vertreten, der vermutlich das Aufeinandertreffen mit Spaniens Regierungschef Aznar scheute, den er wenige Monate zuvor als Faschisten bezeichnet hatte.

Generell kann festgestellt werden, dass in der ALADI der relativ große und zukünftig vielversprechende kubanische Markt schon heute gut genutzt wird, es aber noch ein enormes Steigerungspotenzial auf beiden Seiten gibt. Die Beispiele von Argentinien und Uruguay haben zwar gezeigt, wie wichtig solide politisch-diplomatische Beziehungen für einen funktionierenden wirtschaftlichen Austausch sind, aber das diese, genauso wenig wie das politische System Kubas, nicht grundsätzlich über die ökonomische Integration eines Landes entscheiden.

Die folgende Abbildung 14 macht deutlich, inwieweit die interviewten Diplomaten in den internen politischen Verhältnissen Kubas ein Hindernis für die wirtschaftliche bzw. politische Integration des Landes sahen. Es ist zu erkennen, dass die befragten Personen den internen Verhältnissen auf Kuba ein ungleich höheres Gewicht bei der politischen Integration beigemessen haben, als bei der wirtschaftlichen. Diesem Muster folgend, sprach sich eine deutliche Mehrheit der Interviewpartner gegen die Implementierung einer Demokratieklausele in der ALADI aus, sondern hielt die Trennung von Politik und Wirtschaft in den Beziehungen für die legitime Lösung. Die Vertreter Argentiniens und Uruguays sprachen sich am deutlichsten für politische Reformen in Kuba aus und sahen diese auch für eine fortschreitende ökonomische Integration des Landes in Lateinamerika als relativ wichtig an.

Abbildung 14: Spielen die internen politischen Verhältnisse in Kuba eine Rolle bei der fortschreitenden wirtschaftlichen bzw. politischen Integration des Landes?*

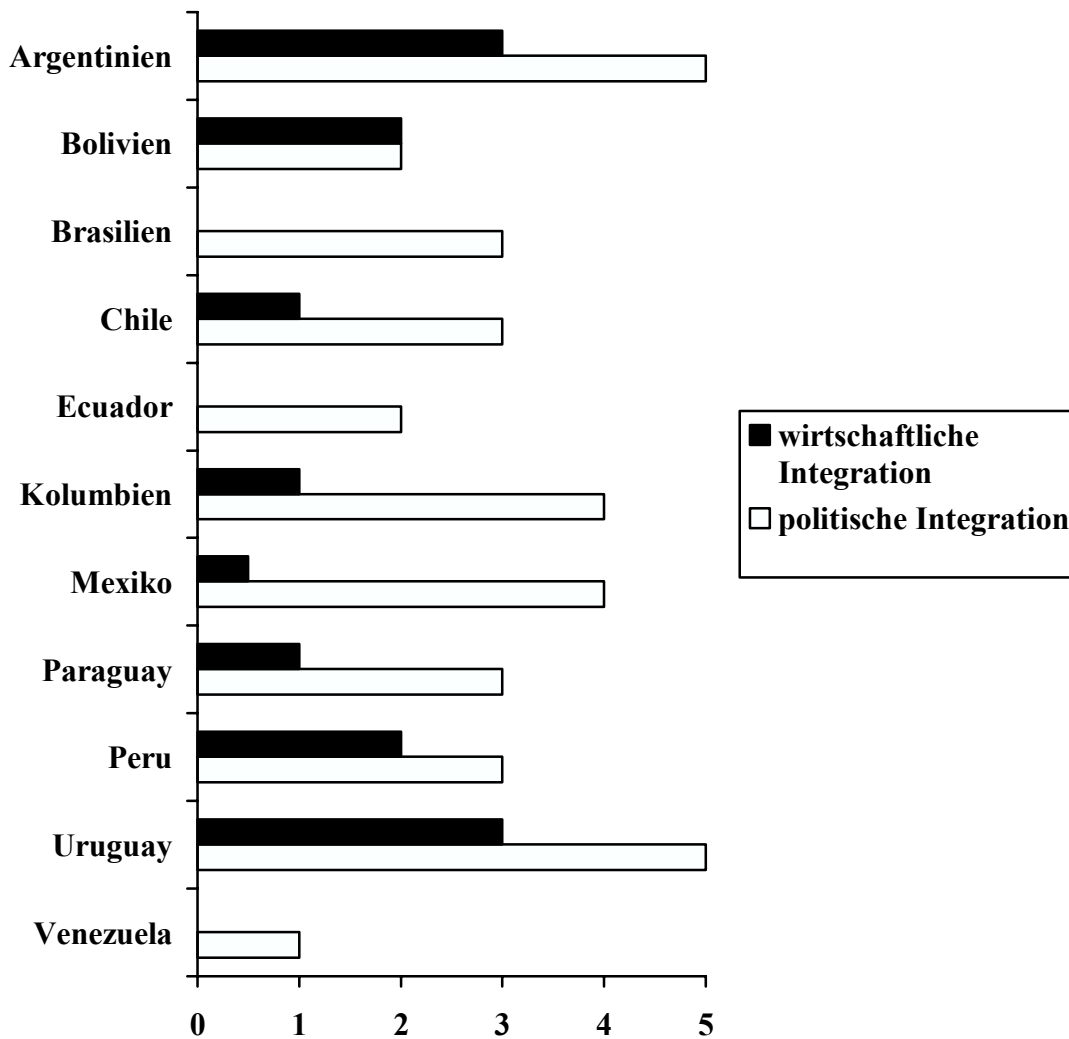

* basiert auf den Antworten der Interviewpartner zu verschiedenen Fragen des Katalogs (s. Anhang)

Legende: 0-gar keine; 1-eine unwichtige; 2-relativ unwichtige; 3-relativ wichtige; 4-eine wichtige; 5-eine überaus wichtige

Quelle: eigene Ausarbeitung

Abbildung 15: Die Hauptprobleme bei der Integration Kubas in Lateinamerika, politisch und wirtschaftlich*

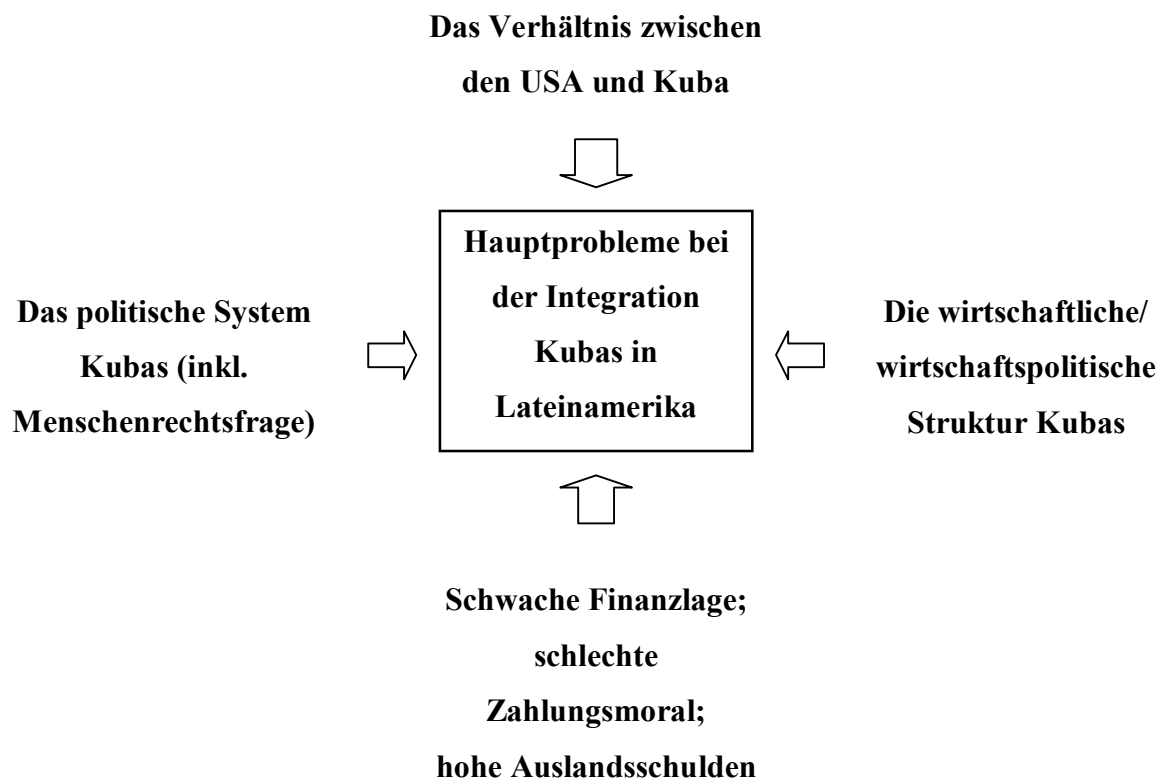

* basiert auf den Aussagen der Interviewpartner, 2000-02
Quelle: eigene Ausarbeitung

Im Rahmen der Gespräche, die für diese Arbeit geführt wurden, wiederholten sich vor allem vier Problemfelder, die der fortschreitenden Integration Kubas in Lateinamerika im Weg stünden. In Abbildung 15 werden diese Hauptprobleme dargestellt, ohne jedoch eine Gewichtung vorzunehmen. Das Verhältnis zwischen den USA und Kuba erschien vielen Diplomaten nicht nur bezüglich der Integration Kubas in Lateinamerika ein Problem zu sein, sondern belastete darüber hinaus regelmäßig auch die Beziehungen der Staaten untereinander sowie zu den USA. Die Mehrzahl der Interviewpartner sprach sich für die Aufnahme Kubas in die Verhandlungen zur FTAA aus, sobald die kubanische Regierung ihre Teilnahme selbst befürwortete.

Abbildung 16: Hauptargumente für die (fortschreitende) Integration Kubas in Lateinamerika*

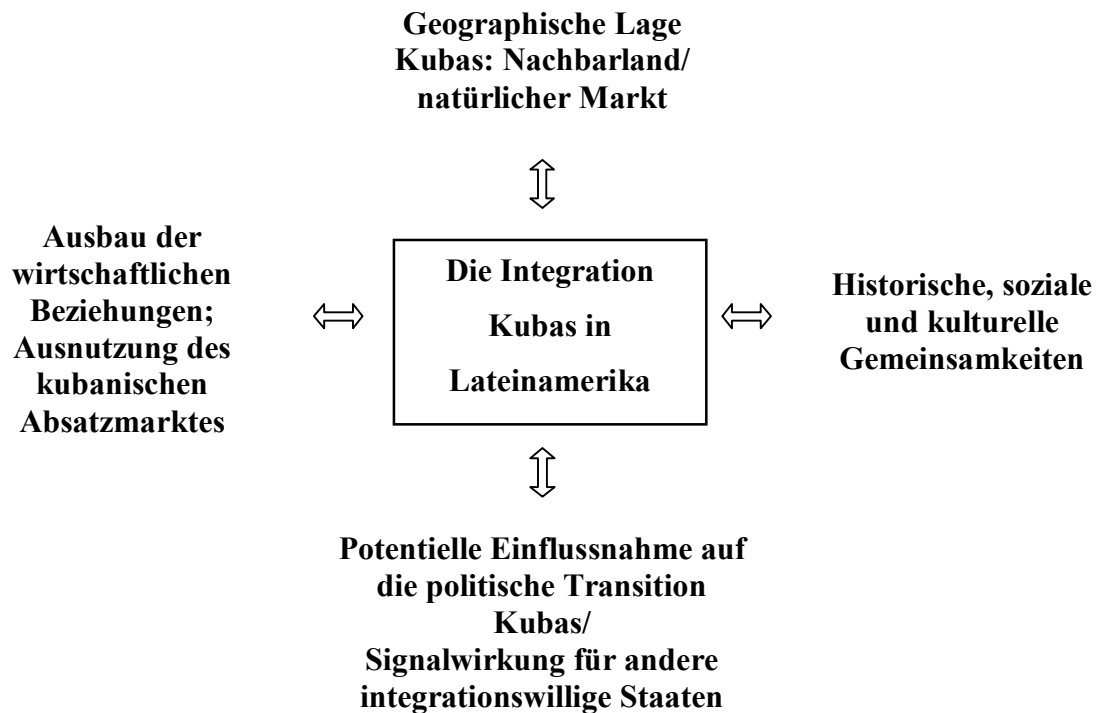

* basierend auf den am häufigsten genannten Antworten der Interviewpartner, 2000-02
 Quelle: eigene Ausarbeitung

Die meistgenannten Argumente für die Integration Kubas in Lateinamerika sind in Abbildung 16 dargestellt: Neben wirtschaftlichen Gründen wurde besonders auf kulturelle und historische Gemeinsamkeiten hingewiesen. Viele der befragten Personen vertraten die Meinung, dass die wirtschaftliche Einbindung Kubas in die Region, wie z.B. im Rahmen des ALADI-Beitritts von 1999, im Gegensatz zum Embargo der USA auch zur politischen Transition des Landes beitragen würde. Während alle interviewten Diplomaten das US-amerikanische Embargo als wenig hilfreich und inhuman verurteilten, äußerte zudem die Mehrzahl die Hoffnung, dass die fortschreitende Außenöffnung Kubas im wirtschaftlichen Bereich mit der folgenden, höheren Investitionstätigkeit und dem Anstieg der Handelsströme durchaus eine positive politische Wirkung induzieren könnte.

Die Perzeption von Seiten der kubanischen Gesprächspartner bezüglich der Aufnahme in die ALADI sowie des anhaltenden Ausbaus der Wirtschaftsbeziehungen in Lateinamerika war in erster Linie pragmatisch:

Die Aufnahme Kubas in die ALADI hatte im politischen Sinn vor allem die Bedeutung, dass sie ein Zeichen der politischen Unabhängigkeit der übrigen elf lateinamerikanischen Länder war, die sich gegen die nordamerikanische Ausgrenzungspolitik gegen Kuba gestellt haben. Der Beitritt bringt Kuba in eine Situation, in der wir uns mit gewissen komparativen Vorteilen wirtschaftlich entwickeln können und etwas verwirklichen können, das wir schon lange vorhaben: ein Abkommen in der Form 5+1 mit der Andengemeinschaft sowie eines in der Form 4+1 mit dem MERCOSUR zu verhandeln. [...] Der Prozess der Reintegration Kubas in die Region genießt die absolute Priorität; Lateinamerika ist unser natürliches Umfeld, und hier wollen wir mit den restlichen Ländern zusammenarbeiten. (Miguel Martínez Ramil, 27.10.2000)

Zur Bedeutung der Aufnahme Kubas in die ALADI für die regionale Integration meinte Herr Michael Vázquez Monte de Oca vom kubanischen Außenministerium:

Ich glaube, dass dieser Schritt die regionale Integration komplettiert, eine Integration, die ohne die Teilnahme Kubas unvollständig wäre. Nicht, dass Kuba sehr wichtig wäre, aber Kuba ist nun mal ein Land Lateinamerikas und diese geographische, politische und ökonomische Tatsache kann man nicht verkennen, zumal Kuba im karibischen Kontext sehr wohl eine wichtige Rolle spielt: wir sind der „Schlüssel des Golfes“. [...] Wir wollen uns sowohl politisch als auch wirtschaftlich integrieren, aber das hängt in erster Linie davon ab, ob die Länder der Hemisphäre die Verschiedenheit der politischen und ökonomischen Systeme anerkennen. [...] Momentan ist der fehlende politische Wille von Seiten der lateinamerikanischen Regierungen die größte Hürde bei der fortschreitenden Integration Kubas; wir bringen diesen politischen Willen mit. (15.05.2002)

Der Vertreter der ALADI, Herr Gonzalo Rodríguez Gigena, der im Rahmen dieser Arbeit interviewt wurde, bestätigte die Wichtigkeit der politischen Dimension der Aufnahme Kubas in die ALADI:

Ich glaube, dass die Aufnahme sehr wichtig war, weil das die erste Inkorporation Kubas in einem großen multilateralen,

lateinamerikanischen Organ ist; die ALADI als Forum repräsentiert schließlich knapp 95% der Bevölkerung Lateinamerikas. [...] Ich glaube der Beitritt war auch für Lateinamerika von großer politischer Wichtigkeit, da dies die erste Möglichkeit von Seiten eines großen Teils Lateinamerikas war, in geschlossener Zusammenarbeit Kuba bei diesem Schritt aus der Isolation zu helfen. Dies stellt rund 40 Jahre nach dem Ausschluss des Landes aus der OAS einen politischen Richtungswechsel gegenüber Kuba dar. (08.12.2000)

Die politische Situation Kubas in der Region hat sich im Gegensatz zu der wirtschaftlichen in den vergangenen 15 Jahren nicht außergewöhnlich verbessert. Die wirtschaftliche Neuorientierung der Castro-Regierung hat dazu geführt, das seit Ende der 80er Jahre große Teile des Handels in Richtung Lateinamerika umgelenkt wurden; dennoch ist das Land als einziges innerhalb der ALADI nach wie vor nicht an einen Freihandelsblock angeschlossen. Mexiko hat seine ökonomische Priorität bereits vor einem Jahrzehnt mit der Teilnahme an NAFTA nach Nordamerika ausgerichtet, und die südamerikanischen Staaten teilen sich auf die zwei großen Projekte des Subkontinents auf, den MERCOSUR und die Andengemeinschaft. Der Beitritt zur ALADI war zweifelsfrei ein bedeutender Schritt für Kuba, um seine wirtschaftlichen Beziehungen zu den teilnehmenden Nationen zu normalisieren bzw. ausbauen zu können. Hierdurch wurde die Grundlage für eine fortschreitende wirtschaftliche Einbindung in diese Region gelegt, die aber in den vergangenen vier Jahren nicht ausreichend genutzt werden konnte. Die Gründe hierfür sind zum einen rein wirtschaftlicher Natur, da dem Ausbau der Handelsbeziehungen u.a. durch die Konformität der Produkte sowie durch die Finanzschwäche und Unkenntnis der Märkte auf beiden Seiten Grenzen gesetzt sind; zum anderen spielen jedoch besonders in den bilateralen Beziehungen immer wieder politische Gründe eine entscheidende Rolle. Wie in den Abbildungen 10-12 zu sehen war, erlebten die bilateralen, nicht-wirtschaftlichen Beziehungen Kubas mit den ALADI-Mitgliedstaaten seit dem Umbruch in Osteuropa bis heute ein kontinuierliches Auf und Ab.

Selbst unter Außenminister Robaina, der innerhalb Kubas als eher liberal-gemäßigt galt und von seinen Kollegen im Ausland als sehr umgänglich geschätzt wurde, kam es im zwischenstaatlichen Bereich immer wieder zu Auseinandersetzungen. Seit Robainas Ablösung durch den Castro-Zögling Pérez Roque im Mai 1999 hat sich die außenpolitische Gangart merklich verschärft. Allein in den letzten drei Jahren kam es zu einem halben Dutzend diplomatisch-politischer Überwürfnisse zwischen Kuba und den Mitgliedern der

ALADI, wobei die prominentesten Beispiele die von Argentinien, Uruguay und Mexiko waren. Kubas politischer Stand innerhalb der Staatengemeinschaft hat sich dadurch in den vergangenen Jahren deutlich verschlechtert, und die heftigen verbalen Attacken der Castro-Regierung gegen ihre Kritiker sind sowohl in Lateinamerika als auch in Europa mit Missmut aufgenommen worden.

Venezuela und Brasilien gelten momentan als Kubas potenteste Verbündete: Präsident Chávez wird seinem revolutionären Vorbild und Freund Fidel Castro mit aller Sicherheit wirtschaftlich wie auch politisch weiterhin den Rücken stärken, und Brasiliens Lula da Silva hat seine Kooperationsbereitschaft bereits beim Welthandels Gipfel in Cancún sowie vorher im Rahmen seines Besuches in Kuba signalisiert. Das kubanisch-argentinische Verhältnis wird sich in der kommenden Zeit ebenfalls verbessern, nicht zuletzt weil Außenminister Bielsa eine persönliche Affinität zu Kuba mitbringt.

Schlechte Nachrichten für Kuba brachte hingegen das VIII. Ministertreffen der FTAA-Staaten am 20. November 2003 in Miami mit sich: Die Handelsminister von insgesamt 34 amerikanischen Staaten unterzeichneten dort eine Deklaration, in der die Verwirklichung einer Freihandelszone von Alaska bis Feuerland innerhalb der nächsten zwei Jahre festgeschrieben wird. Kuba, das als einziges Land der Hemisphäre nicht an den bisherigen Verhandlungen zur FTAA teilgenommen hat, wird vor diesem Hintergrund nicht nur wirtschaftlich das Nachsehen haben. Eine geplante Demokratieklausele würde die Beteiligung Kubas an der FTAA bis auf weiteres unmöglich und die Integrationsbemühungen der letzten 15 Jahre zweifelsfrei zu großen Teilen zunichte machen. Obwohl der zukünftige Status der ALADI innerhalb der FTAA noch nicht geklärt ist, wird das Inkrafttreten dieser gesamtamerikanischen Freihandelszone Kuba mehr oder weniger abrupt ins Abseits drängen. Abzuwarten bleibt unterdessen, wie sich die bilateralen Beziehungen Kubas mit den übrigen Ländern der Region unter der Hand des alternden Castro und einer zunehmend radikalen Außenpolitik entwickeln werden. Es steht jedoch heute bereits fest, dass gute Freunde in Lateinamerika für Kuba wertvoller sind denn je, und dass es in der globalisierten Welt für die eigensinnige Diplomatie eines politischen Außenseiters nicht mehr allzu viel Platz gibt.

5 Zusammenfassung und Ausblick

Im März 1991 wurde Fidel Castro am Rande einer Zeremonie in der Altstadt Havannas zur Restaurierung des Hauses, in dem Simón Bolívar knapp 200 Jahre zuvor während eines Kuba-Besuchs gewohnt hatte, von der Reporterin Estrella Fermillo gefragt, inwieweit die Visionen Bolívars und Martí über ein vereintes Lateinamerika in der Gegenwart verwirklicht seien. Castro antwortete daraufhin:

We have never had so much company, the company of Latin Americans. Especially since all of our revolutionary history we now have the best relations. There are some exceptions – there always are – but never before have there been so many ties, so many relations between us and Latin Americans. [...] This makes us closer, unite, and at least from Latin America, we are receiving many indications of support, from all over it.²⁷⁰

Diese Aussage machte Castro zu einem Zeitpunkt, da sein Land durch den Zusammenbruch des Ostblocks und die daraus resultierende Desintegration des RGW in die schwerste Wirtschaftskrise seit der Revolution von 1959 rutschte und zudem klar war, dass Kuba als sozialistisches Land in Zukunft politisch ein Exot sein würde. Einige bilaterale Beziehungen zu Ländern Lateinamerikas waren, nach der vorherigen, langen Isolation Kubas in der Region, bis zu Beginn der 90er Jahre bereits wieder hergestellt worden, aber diese spielten weder (außen-)politisch noch wirtschaftlich eine Rolle. Die kubanische Regierung unter Castro hatte sich zwar besonders in den 80er Jahren als einer der Protagonisten innerhalb der Blockfreien-Bewegung hervorgetan, sich immer wieder für die Entschuldung der Entwicklungsländer eingesetzt und sich nicht zuletzt durch die zahlreichen Kooperationsprojekte im Gesundheitsbereich einen guten Namen in der Dritten Welt gemacht, jedoch war das Land innerhalb Lateinamerikas politisch wie auch wirtschaftlich relativ isoliert.

Die internen politischen Verhältnisse Kubas haben sich in den letzten Jahrzehnten, zumindest was die Rolle der Castro-Familie, der Person Fidel Castros im Speziellen, der Partei sowie der Massenorganisationen angeht, fast nicht verändert: Nach der mehrheitlichen Meinung der im Rahmen dieser Arbeit interviewten Diplomaten, ist diese innenpolitische Ordnung, abgesehen davon, wie jeder Einzelne dazu steht, nicht zuletzt aus genau diesem Grund der Stagnation

²⁷⁰ Das gesamte Interview ist auf der *Castro Speech Database* (a.a.O.) zu finden.

sehr stabil. Wenngleich dies per se nicht unbedingt einen Rückschluss auf die Außenpolitik des Landes in den jeweiligen Dekaden zulässt, bedeutet es doch wenigstens soviel, dass es politisch eine Determinante gab und noch immer gibt: Kuba ist bis heute sozialistisch regiert und propagiert eine stringente anti-imperialistische Politik.

Bei der Betrachtung der bilateralen Beziehungen Kubas mit anderen Staaten darf aus diesem Grund niemals vergessen werden, welchen enormen Einfluss eine einzelne Person, und hinter dieser eine einzelne Partei, auf die Entwicklung dieser Beziehungen hat. Castros Ideologie, seine Visionen und seine ganz eigene Sicht der Dinge entscheiden in den allermeisten Fällen über Gelingen oder Scheitern, über Erfolg oder Misserfolg, auch in den Außenbeziehungen des Landes. Die meisten, wenn zum Teil auch kleinen, (außen-)politischen Richtungswechsel Kubas entstammen seinem persönlichen Urteil und werden meist exakt seiner Meinung entsprechend umgesetzt. Dieser Umstand führt zwangsläufig dazu, dass bei der Untersuchung der Integrationsentwicklung sowohl auf bilateraler als auch auf multilateraler Ebene neben den größeren, gerade vorherrschenden politischen Strömungen immer zugleich die Einstellung Castros mitbedacht werden muss.

Regierungen neigen generell dazu, ein Land nach ihrem Amtsantritt nicht nur innenpolitisch, sondern genauso durch ihre Außenpolitik entscheidend prägen zu wollen. Dies ist nicht nur legitim, sondern entspricht bestenfalls auch dem Auftrag der Wähler. Im außenpolitischen Bereich, so scheint es zumindest in Lateinamerika Tradition zu sein und kann geschichtlich an einer Reihe von Beispielen festgemacht werden²⁷¹, hat sich in dieser Region bis zum heutigen Tag eine gewisse *caudillo*-Mentalität gehalten. Diese zum Teil beträchtliche Voreingenommenheit gegenüber anderen Ländern aus dem gleichen Kulturkreis hat sich im Falle Kubas, das seit der Revolution als politischer und ideologischer Außenseiter gelten musste, in allen Phasen bemerkbar gemacht. Der populistische Einfluss charismatischer Persönlichkeiten²⁷² spielt in Lateinamerika bis heute eine beachtliche Rolle und war auch in

²⁷¹ Wie z.B. der so genannte „Fußballkrieg“ zwischen El Salvador und Honduras von Mitte 1969, die Grenzkonflikte zwischen Peru und Ecuador über die Region „Cordillera del Condor“ von 1941, 1981 und 1995 sowie die territorialen Streitigkeiten zwischen Chile und Bolivien: Die Aussagen von Venezuelas Präsident Chávez über die Rechtmäßigkeit eines bolivianischen Zugangs zum Pazifik hatten Chiles Regierung sogar dazu gebracht, ihren Botschafter aus Caracas zurückzuziehen (vgl. *The Economist*, 06.12.2003). Für einen Überblick über die Entwicklung der politischen Spektren lateinamerikanischer Staaten im 20. Jahrhundert siehe Di Tella/Devoto (1998).

²⁷² Das politische Muster von *caudillismo* und *machismo*, deren wohl prominenteste Vertreter des 20. Jahrhunderts Vargas und Perón waren, ist in Lateinamerika noch heute verstärkt anzutreffen. Als aktuelle Beispiele seien an dieser Stelle Chávez und Gutiérrez genannt.

Bezug auf die Entwicklung der bilateralen Beziehungen der einzelnen Länder zu Kuba nicht selten von entscheidender Bedeutung.

Wie vorsichtig und eher langsam der lateinamerikanische Integrationsprozess in den letzten Jahrzehnten vorangekommen ist²⁷³ und wie überaus zersplittert er sich anhand der einzelnen Organisationen bis dato darstellt, zeigt deutlich, dass politisches Misstrauen zusammen mit wirtschaftlicher Unkonformität und traditionell ausgeprägtem Nationaldenken nur eine suboptimale Basis für die Integration von Staaten ist (vgl. Kapitel 3.3.4).

Die vorliegende Arbeit hat sich im Kern mit der Frage beschäftigt, inwieweit es Kuba seit dem Umbruch in Osteuropa von 1989/90 gelungen ist, sich in Lateinamerika zu integrieren und welche politischen und wirtschaftlichen Anpassungsprobleme hierbei bestehen. Dazu wurde im ersten Schritt die Entwicklung zwischen der kubanischen Revolution bis zu Beginn der 90er Jahre dargestellt. Hierbei fiel auf, dass sowohl die politischen als auch die ökonomischen Strukturen des Landes über vier Jahrzehnte hinweg rein sozialistisch-kommunistischen Regeln folgten, was ein besonderes Verhältnis zu den Ostblockstaaten, eine tief verwurzelte Feindschaft gegenüber den USA sowie heterogene Beziehungen zu anderen Entwicklungsländern bedingte. Die verschiedenen Entwicklungsphasen Kubas während dieser Zeit zeichneten sich eher durch graduelle ideologische Verschiebungen als durch fundamentale außenpolitische Richtungswechsel aus. Die ökonomische Einbindung in den RGW und die so wichtige geostrategische Lage des Landes zu Zeiten des Kalten Krieges determinierten und beeinflussten zugleich die Außenbeziehungen. Wirtschaftlich war das Land in höchstem Maße abhängig von wenigen Primärgüterexporten und dem präferentiellen Handel vor allem mit der UdSSR. Abgesehen von einer Hand voll spektakulärer Kooperationen mit Guerillabewegungen in Afrika und Lateinamerika, waren die Beziehungen zu Staaten der Dritten Welt gesamtpolitisch wie auch wirtschaftlich von minimaler Bedeutung.

Das dritte Kapitel der Arbeit beschäftigt sich mit der politischen und wirtschaftlichen Entwicklung Kubas nach 1989/90. Hier wurde deutlich herausgearbeitet, wie die Castro-Regierung der schweren Wirtschaftskrise in der ersten Hälfte der 90er Jahre begegnete und durch eine Reform des Außenhandels- und Finanzsektors die nationale Ökonomie erneut

²⁷³ Ein gutes Beispiel hierfür ist die schleppende Entwicklung des MERCOSUR in den vergangenen Jahren, der zu Beginn der 90er Jahre einst als das meistversprechende lateinamerikanische Integrationsprojekt gehandelt wurde.

stabilisieren konnte. Eine Kombination von Dezentralisierung, Liberalisierung, Außenöffnung (*apertura*) und der Ausbau neuer Wirtschaftsbereiche machte das Land relativ wettbewerbsfähig, wobei sich die sozialen und politischen Verhältnisse nur im Detail veränderten. Durch die Einführung von Gesetzen - wie z.B. dem *Decreto Ley No. 77* und *165* über Joint Ventures sowie die Errichtung von Industrieparks - wurde die Grundlage für die wirtschaftliche Integration Kubas in verschiedene Märkte geschaffen. Mit der Gründung der *Banco Central de Cuba* (BCC) im Jahr 1997 fand die wichtige Trennung von Zentral- und Geschäftsbanken statt, sie sorgte für größere monetäre Stabilität und schuf zusammen mit der *Banco Exterior de Cuba* neue Investitionsanreize. Vor diesem Hintergrund konnten besonders die relativ neuen Wirtschaftsbereiche Tourismus und Biotechnologie dringend benötigte ausländische Investitionen akquirieren, die wesentlich am wirtschaftlichen Aufschwung in der zweiten Hälfte der 90er Jahre beteiligt waren. Neben dem Ausbau der Handelsbeziehungen zur Europäischen Union wurde diese Phase besonders durch die sich verbessernden wirtschaftlichen und politischen Beziehungen zu lateinamerikanischen Staaten geprägt.

In Kapitel 4 der Arbeit wird ebendiese integrative Entwicklung seit den Jahren 1989/90 beleuchtet. Während sich der intraregionale Handel in Lateinamerika seit Anfang der 90er Jahre ohnehin vervielfacht hat, konnte auch die Republik Kuba ihre wirtschaftlichen Beziehungen in dieser Region erheblich ausbauen. Neben der Tatsache, dass Kuba durch eine offensive Außenpolitik die diplomatischen Beziehungen in Lateinamerika und der Karibik zwischen 1990 und heute fast verdoppelt hat, wurde das Land zudem verstärkt in multilaterale Bündnisse in der Region eingebunden: 1991 nahm Kuba am ersten *Cumbre Iberoamericana* teil, 1993 wurde die *Comisión Conjunta* mit der CARICOM ins Leben gerufen, 1994 war Kuba Gründungsmitglied der ACS, 1999 erfolgte der Beitritt zur ALADI und später im Jahr die Teilnahme am ersten biregionalen Gipfeltreffen zwischen Lateinamerika/Karibik und der EU, im Dezember 2000 wurde das Land ACP-Vollmitglied und 2001 trat es dem *Cariforum* bei. Kuba ist bis heute das erste Land, das der ALADI seit ihrer Gründung beitrug und hat inzwischen mit allen elf Mitgliedstaaten Kooperationsverträge abgeschlossen, die neben dem Ausbau der Handelsbeziehungen auch den kulturellen, sozialen und politischen Austausch fördern sollen. Wenngleich die ALADI, die im Gegensatz zu ihrer Vorgängerorganisation ALALC keinerlei Zeitplan für die Errichtung eines Gemeinsamen Marktes hat, durch ihre flexible institutionelle Struktur oft als *low profile organization* tituliert wird, hat sie sicherlich zur Katalysierung des internen Reformprozesses in Kuba beigetragen.

Die kubanischen Gesetzesänderungen im wirtschaftspolitischen Bereich (z.B. zur *empresa mixta* und den *parques industriales*) haben zweifelsfrei den Weg für die ökonomische Integration des Landes in Lateinamerika geebnet. In politischer Hinsicht haben sich jedoch auf beiden Seiten Ressentiments bemerkbar gemacht, die erst durch den engeren zwischenstaatlichen Kontakt und die fortschreitende Integration Kubas in Lateinamerika ins Gewicht fielen. Die in Kapitel 4 unternommene Untersuchung der bilateralen Beziehungen zwischen Kuba und den übrigen ALADI-Mitgliedstaaten hat gezeigt, dass sich diese heute zwar insgesamt auf einem höheren Niveau befinden als noch vor 15 Jahren, dass es jedoch zum Teil erhebliche Schwankungen in der Qualität der Beziehungen gibt. Dies hängt einerseits von der jeweiligen politischen Ausrichtung der einzelnen Regierungen ab, ist aber andererseits oftmals auch dem unnachgiebigen Standpunkt Castros zu zurechnen. Vor dem Hintergrund, dass für eine politische Integration die internen politischen Verhältnisse eines Staates entscheidender sind als für eine wirtschaftliche, hat das sozialistische Kuba einen schweren Stand bezüglich seiner mittelfristigen politischen Einbindung in Lateinamerika. Die Untersuchung hierzu hat ergeben, dass das anhaltend schlechte kubanisch-amerikanische Verhältnis genauso einen Stolperstein darstellt wie die zum Teil harschen verbalen Reaktionen der Castro-Regierung auf die Kritik anderer Länder an der Menschenrechtssituation in Kuba. Aufgrund ebendieser Faktoren wurden die politischen (und auch wirtschaftlichen) Beziehungen zu Argentinien, Uruguay und Mexiko in den vergangenen Jahren nachhaltig geschädigt.

Castro und sein Zögling Pérez Roque, wie auch vor ihm Außenminister Robaina, haben es seit Beginn der 90er Jahre geschafft, in einem Klima von neu erwachtem Regionalbewusstsein in Lateinamerika viele wirtschaftliche sowie politische Brücken in der Region aufzubauen und Kuba aus der Isolation zu führen. Die Reintegration Kubas in die Region hat stattgefunden, obwohl letztendlich der Zusammenbruch des Ostblocks den entscheidenden Ausschlag hierfür gegeben hat. Kuba betreibt heute fast ein Drittel seines gesamten Außenhandels mit der ALADI und hat gute Chancen, diesen Anteil mithilfe der komparativen Vorteile besonders in humankapitalreichen Sektoren (z.B. pharmazeutische Industrie, Tourismus) in Zukunft weiter auszubauen. Wichtig wird jedoch sein, dass die kubanische Regierung, allen voran Castro als Protagonist, die wertvollen bilateralen und multilateralen Beziehungen nicht durch die Adaption einer unsachdienlichen *caudillo*-Diplomatie immer wieder aufs Spiel setzt.

Mit Venezuela, Brasilien und Mexiko hat Kuba potente Verbündete in der Region, und die neuen Entwicklungen des FTAA-Projekts haben deutlich gezeigt, dass Kuba trotz der geplanten Umsetzung der gesamtamerikanischen Freihandelszone bis Januar 2005 nicht zwangsläufig mit einer erneuten Isolation in der Region rechnen muss (vgl. *The Economist*, 22. und 29.11.2003). Die bis dato unnachgiebige Verhandlungsweise der USA bezüglich politischer und wirtschaftlicher Kompromisse innerhalb der FTAA lassen es momentan wahrscheinlicher erscheinen, dass zunächst bilaterale Handelsabkommen geschlossen werden. Dies hätte für Kuba den Vorteil, sich regional noch besser positionieren zu können.

Es ist noch immer unklar, welchen Weg Kuba nach Castro einschlagen wird. Der zukünftigen Regierungsspitze kann jedoch nur geraten werden, die begonnene Integration des Landes in Lateinamerika mit gemäßigter, der globalisierten Welt von heute entsprechender Diplomatie, den grundlegenden internen Strukturreformen und pragmatischen politischen Entscheidungen fortzuführen.

Literatur- und Quellenverzeichnis

AHMAD, Aqueil (2001): Globalization and the developing countries, with especial reference to Cuba, In: Globalization, Vol. 1, Nr.1.

ÁLAMOS, Pilar/ FONT, Mauricio A. et al. (Hrsg.) (1998): Integración económica y democratización: América Latina y Cuba; Santiago de Chile.

ALFONSO, Pablo (1994): Panorama de las reformas económicas en Cuba: 1993-1994, In: Cuba in Transition, Vol. 4; ASCE Meeting in Miami, FL, 11.-13. August 1994.

ALLENDE KARAN, Isabel (1994): La perspectiva cubana, In: IRELA (Hrsg.) (1994): Cuba: Apertura económica y relaciones con Europa, S. 141-144; Madrid.

ALTENBURG, Tilmann (1999): Industrialisierung in Entwicklungsländern: Chancen angesichts eines globalen technologisch-organisatorischen Strukturwandels, In: PARNREITER, Christof (Hrsg.) (1999): Globalisierung und Peripherie: Umstrukturierung in Lateinamerika, Afrika und Asien; Frankfurt a.M.

ALTVATER, Elmar (1996): Die Regionalisierung des Weltmarktes, In: DIETER, Heribert (Hrsg.) (1996): Regionale Integration in Zentralasien; Marburg.

ALVAREZ GONZÁLEZ, Elena C. (2000): Descentralización y diversificación en la economía cubana: Nuevas bases para la cooperación internacional, Paper präsentiert auf dem XXII. Internationalen Kongress der *Latin American Studies Association* (LASA) in Miami, FL, 16.-18. März 2000.

AMARO, Nelson (2000): Models of Development and Globalization in Cuba, In: Cuba in Transition, Vol. 10, S. 277-288; ASCE Meeting in Miami, FL, 3.-5. August 2000.

AMNESTY INTERNATIONAL (2001): AI Report 2001: Cuba; London.

ANTHONY, Myrvin L./ HUGHES HALLETT, Andrew (2000): Is the Case for Economic and Monetary Union in the Caribbean Realistic?; Oxford.

AROSTEGUI, Martin (2001): Fidel's Successor in Latin America, In: Insight on the News, Vol. 17, Nr.16 (April 30, 2001), S. 22-29.

- (2001): Castro Plotted Against Gorby, In: Insight on the News, Vol. 17, Nr.11 (March 19, 2001), S. 18-22.

ASOCIACIÓN LATINOAMERICANA DE INTEGRACIÓN (ALADI) (2000a): Evolución del proceso de integración regional durante 1999, ALADI/SEC/Estudio 125, Secretaría General; Montevideo.

- (2000b): El comercio intraregional de la ALADI en los años noventa, ALADI/SEC/Estudio 126, Secretaría General; Montevideo.

- (2000c): El impacto de las preferencias comerciales sobre el comercio intraregional: Analisis del MERCOSUR y los acuerdos bilaterales de Chile, ALADI/SEC/Estudio 127, Secretaría General; Montevideo.

- (2000d): Evolución de las negociaciones y el comercio entre los países de la ALADI y los países de Centroamerica y el Caribe, ALADI/SEC/di 1280; Montevideo.

- (1999a): Especialización sectorial y política comercial en el intercambio bilateral de los países de la ALADI con los Estados Unidos, ALADI/SEC/Estudio 124, Secretaría General; Montevideo.

- (1999b): Acta de deposito del instrumento de adhesión de la República de Cuba al Tratado de Montevideo 1980, ALADI/SEC/di 1243, Secretaría General; Montevideo.

- (1999c): Evolución del proceso de integración regional durante 1998, ALADI/SEC/Estudio 123, Secretaría General; Montevideo.

- (1998a): Informe final del grupo de trabajo creado por la resolución 240 del Comité de Representantes, ALADI/CR/Resolución 245, Comité de Representantes; Montevideo.

- (1998b): Aspectos juridico-institucionales relativos a la adhesión de un país latinoamericano al Tratado de Montevideo 1980, ALADI/SEC/di 1081, Secretaría General; Montevideo.

- (1998c): ALADI/CR/Acta 673, Comité de Representantes; Montevideo.

- (1998d): Acta final de la décima reunión del Consejo de Ministros de Relaciones Exteriores, ALADI/CM/X/Acta final, Consejo de Ministros; Montevideo.

- (1980): Tratado de Montevideo 1980, Secretaría General; Montevideo.

- BAKLANOFF, Eric N. (1998): Cuba on the Eve of the Socialist Transition: A Reassessment of the Backwardness-Stagnation Thesis, In: Cuba in Transition, Vol. 8, S. 260-272; ASCE Meeting in Miami, FL, 6.-8. August 1998.

- (1971): International economic relations, In: MESA-LAGO, Carmelo (1971) (Hrsg.): Revolutionary change in Cuba, S. 251-272; Pittsburgh.

- BALASSA, Bela/ STOUTJESDIJK, Ardy (1975): Economic integration among developing countries, In: Journal of Common Market Studies, Bd. 14, S. 37-55.

- (1961): The theory of economic integration; London.

BALOYRA, Enrique A. (1994): Where Does Cuba Stand?, In: SCHULZ, Donald E. (Hrsg.) (1994): Cuba and the Future, S. 23-40; Westport, CT.

BANCO NACIONAL DE CUBA (1996): Informe Económico 1995; La Habana.

- (1995): Informe Económico 1994; La Habana.

BENJAMIN, Jules R. (1990): The United States and the origins of the Cuban Revolution; Princeton, NJ.

- (1977): The United States and Cuba: Hegemony and dependent development, 1880-1934; Pittsburgh.

BERNELL, David (1994): The Curious Case of Cuba in American Foreign Policy, In: Journal of Interamerican Studies and World Affairs, Vol. 36, Nr.2 (Sommer 1994), S. 65-104.

BETANCOURT, Ernesto F. (1994): Castro's Legacy, In: Society, Vol. 31, Nr.5 (Juli/ August 1994), S. 66-73.

BETANCOURT, Roger R. (1999): Cuba's Economic "Reforms": Waiting for Fidel on the Eve of the Twenty-First Century, In: Cuba in Transition, Vol. 9, S. 276-281; ASCE Meeting in Coral Gables, FL, 12.-14. August 1999.

BHAGWATI, Jagdish/ GREENAWAY, David/ PANAGARIYA, Arvind (1998): Trading Preferentially: Theory and Policy, In: The Economic Journal, Vol. 108 (Juli 1998), S. 1128-1148; Oxford.

BINNS, Peter/ GONZALEZ, Mike (1980): Cuba, Castro and socialism, In: International Socialism Journal, Vol. 2, Nr.8 (Spring 1980), S. 1-36.

BLANK, Jürgen E. (1998): Internationale ökonomische Integration: von der Freihandelszone zur Wirtschafts- und Währungsunion; München.

BLANK, Stephen (1994): The End of the Affair: Moscow and Havana, 1989-1992, In: SCHULZ, Donald E. (Hrsg.) (1994): Cuba and the Future, S. 97-115; Westport, CT.

BLASIER, C. (1985): The hovering giant; Pittsburgh, PA.

BOOM van den, Dirk (Hrsg.) (1997): Probleme der Süd-Süd-Kooperation, Politica Bd. 21; Hamburg.

BORREGO, Orlando (2001): Che: El camino del fuego; Havanna.

BORRMANN, Axel/ FISCHER, Bernhard/ JUNGnickel, Rolf et al. (1995): Regionalismustendenzen im Welthandel: Erscheinungsformen, Ursachen und Bedeutung für die Richtung und Struktur des internationalen Handels, Veröffentlichung des HWWA-Instituts für Wirtschaftsforschung – Hamburg, Bd. 15; Baden-Baden.

BRETCHES, Dale Allen (2000): Culture and Economy in Cuba's Transition: An Anthropological Perspective, Dissertation; University of California, San Diego.

BREUER, Ralf E. (2001): Deutschland – Kuba: Die bilateralen Beziehungen im Spannungsfeld internationaler Politik, In: Beiträge zur Lateinamerika-Forschung, Bd. 8, Institut für Iberoamerika-Kunde; Hamburg.

- BREZINSKI, Horst (1993): Auswirkungen des Zusammenbruchs des Sozialismus in Osteuropa auf die Wirtschaft Kubas – Perspektiven der Anpassung, In: SEVILLA, Rafael/ RODE, Clemens (Hrsg.) (1993): Kuba – Die isolierte Revolution?, S. 219-240; Unkel/ Rhein.
- BRUNDENIUS, Claes (2002): Tourism as an engine for growth: Reflections on Cuba's new development strategy, Working Paper 02.10, Centre for Development Research; Kopenhagen.
- (2000): The role of Human Capital in Cuban economic development, 1959-1999, Working Paper 00.8, Centre for Development Research (CDR); Kopenhagen.
- (1994): La crisis económica de Cuba: Desafíos y perspectivas, In: IRELA (Hrsg.) (1994): Cuba: Apertura económica y relaciones con Europa, S. 25-30; Madrid.
- (1992): Ist das kubanische Entwicklungsmodell noch tragfähig?, In: Lateinamerika: Analysen, Daten, Dokumentation, Nr.20 (Dezember 1992), S. 9-19, Institut für Iberoamerika-Kunde; Hamburg.
- BUCH RODRÍGUEZ, Luis M. (1999): Gobierno Revolucionario Cubano: génesis y primeros pasos; Havanna.
- BUNDESMINISTERIUM FÜR WIRTSCHAFTLICHE ZUSAMMENARBEIT UND ENTWICKLUNG (2002): Medienhandbuch Entwicklungspolitik 2002; Berlin.
- BURCHARDT, Hans-Jürgen (2002): Kuba nach Castro: Die neue Ungleichheit und das sich formierende neopopulistische Bündnis, Internationale Politik und Gesellschaft *Online* 3/2002, <http://www.fes.de/ipg/> (Stand: 09/2003).

- (2000a): Die halbierte Transformation: Wirtschaftsreformen in Kuba, In: BÄHR, Jürgen/ WIDDERICH, Sönke (2000): Vom Notstand zum Normalzustand – eine Bilanz des kubanischen Transformationsprozesses, S. 1-24, Kieler Geographische Schriften Bd. 103; Kiel.
- (1999): Kuba: im Herbst des Patriarchen; Stuttgart.
- (1996): Kuba: der lange Abschied von einem Mythos; Stuttgart.
- BURKI, Shahid Javed (2000): Changing Perceptions and Altered Reality: Emerging Economies in the 1990s, The World Bank; Washington, D.C.
- CAMPBELL, Al (1997): Cuba Today and the Future of Cuban Socialism: A Response to the Observations of William Smaldone, In: Monthly Review, Vol. 48, Nr.10 (März 1997), S. 21-33.
- CARDOSO, Eliana A./ HELWEGE, Ann (1992): Cuba After Communism; Boston, MA.
- CARRANZA VALDÉS, Julio et al. (1995): Cuba: La restructuración de la economía – Una propuesta para el debate; Havanna.
- (1992a): Die Krise – Eine Bestandsaufnahme, In: HOFFMANN, Bert (Hrsg.) (1996): Wirtschaftsreformen in Kuba: Konturen einer Debatte, 2. Aufl., S. 16-41; Frankfurt a.M.
- (1992b): Cuba: Los retos de la economía, In: Cuadernos de Nuestra América, Vol. 9, Nr.19 (Juli-Dezember 1992).
- CASTAÑEDA, Rolando H. (1995): Cuban Economic Policy: Misguided Economic Reforms, In: Cuban Affairs, Vol. 2, Nr.3-4 (Herbst 1995/ Winter 1996).

- / PLINIO MONTALVÁN, George (1994): Political Intransigence *versus* Economic Reform, In: Cuba in Transition, Vol. 4; ASCE Meeting in Miami, FL, 11.-13. August 1994.
- CATALINOTTO, John (1996): Revolt in the OAS: Latin Countries Condemn U.S. Anti-Cuba Law, In: Workers World, June 20, 1996.
- CENTRO DE ESTUDIOS DE LA ECONOMÍA CUBANA (CEEC) (2002): La economía cubana en el 2001, Universidad de La Habana.
- (2001): La economía cubana en el 2000: Desempeño macroeconómico y transformación empresarial, Universidad de La Habana.
- CEPAL (2001a): Una Década de Luces y Sombras, In: Notas de la CEPAL, Nr.15 (März 2001); Santiago de Chile.
- (2001b): Cuba: Evolución Económica Durante 2000; México D.F.
- (2000a): Balance preliminar de las economías de América Latina y el Caribe 2000; México D.F.
- (2000b): Estudio económico de América Latina y el Caribe 1999-2000: Cuba, S. 197-203; México D.F.
- (1999a): Latin America and the Caribbean in the World Economy, 1998 Ed.; Santiago de Chile.
- (1999b): Estudio económico de América Latina y el Caribe 1998-1999: Cuba, S. 199-205; México D.F.

- (1997): La economía cubana: Reformas estructurales y desempeño en los noventa; México D.F.

CIA (2000): The World Factbook 2000: Cuba; Online: <http://www.odci.gov/cia/publications/factbook/geos/cu.html> (Stand: 06.05.2001).

COHEN Jr., Sylvester (1994): Cuba and the Liberation of Southern Africa, In: Monthly Review, Vol. 46, Nr.4 (September 1994), S. 17-26.

COLE, Ken (2002): Cuba: The process of socialist development, In: Latin American Perspectives, Vol. 29, Nr.3 (May 2002), S. 40-56.

- (1998): Cuba: From Revolution to Development; London.

COOPER, C.A./ MASSEL, B.F. (1965): Towards a general theory of Customs Unions for developing countries, In: Journal of Political Economy, Vol. 73, S. 461 f.

CORRALES, Javier (2001): Strong Societies, Weak Parties: Regime Change in Cuba and Venezuela in the 1950s and Today, In: Latin American Politics and Society, Vol. 43, Nr.2, S. 81-109.

COTO-OJEDA, Ramon/ SAGEBIEN, Julia (2000): Cuba and Puerto Rico: From cold warriors to business associates, In: Cuba Briefing Paper Series #23 (January 2000), The Georgetown University; Washington, D.C.

CRESPO, Nicolás/ SUDDABY, Charles (2000): A comparison of Cuba's tourism industry with the Dominican Republic and Cancún, In: Cuba in Transition, Vol. 10; ASCE Meeting in Miami, FL, 3.-5. August 2000.

- CROSS, Peter (1992): Soviet Perestroika: The Cuban Effect, In: Third World Quarterly, Vol. 13, Nr.1, S. 143-159.
- CRUZ, Robert D./ VILLAMIL, J. Antonio (2000): Sustainable Small Enterprise Development in a Cuban Transition Economy, In: Studies In Comparative International Development, Vol. 34, Nr.4 (Winter 2000), S. 100-121.
- DALIBOR, Eva (1997): Handelspolitischer Multilateralismus zwischen Globalisierung und Regionalisierung, Dissertation; Berlin.
- DAVILA ANDRADE, Oswaldo (1993): Castro Gambles on the Dollar, In: World Press Review, Vol. 40, Nr.10 (Oktober 1993), S. 19-21.
- DEERE, Carmen Diana (1995): The New Agrarian Reforms, In: NACLA Report on the Americas, Vol. 29, Nr.2 (September-Oktober 1995), S. 13-18.
- (1991): Cuba's Struggle for Self-Sufficiency, In: Monthly Review, Vol. 43, Nr.3 (Juli/August 1991), S. 55-74.
- DENK, Bohdan (1986): Das kubanische Entwicklungsmodell und die sowjetische Entwicklungshilfe an Kuba: Eine Alternative?, Europäische Hochschulschriften Bd. 708; Frankfurt a.M.
- DEVLIN, Robert/ FFRENCH-DAVIS, Ricardo (1997): Towards an Evaluation of Regional Integration in Latin America in the 1990s, In: World Economy, Vol. 22, Nr.2 (März 1999), S. 261-290; Oxford.
- DÍAZ VÁZQUEZ, Julio A. (2000): Apertura económica e inversiones extranjeras en Cuba, In: BÄHR, Jürgen/ WIDDERICH, Sönke (2000): Vom Notstand zum Normalzustand

- eine Bilanz des kubanischen Transformationsprozesses, S. 139-172, Kieler Geographische Schriften Bd. 103; Kiel.
- DIRMOSER, Dietmar (1999): Dynamische Stagnation in Cuba, Politik und Gesellschaft *Online* 1/1999, <http://www.fes.de/ipg/> (Stand: 09/2003).
- DOMÍNGUEZ, Jorge I. (2000): Cuban foreign policy in the post-Cold War era, Paper für U.S. Policy Toward Cuba, 1st conference, April 17-21, 2000, The Aspen Institute.
- (1993): The Secrets of Castro's Staying Power, In: *Foreign Affairs*, Vol. 72, Nr.2 (Frühjahr 1993), S. 97-108.
- (1985): US-Cuban relations in the mid-1980s: Issues and policies, In: *Journal of Interamerican Studies and World Affairs*, Vol. 27, Nr.1 (February 1985), S. 17-34.
- (1978): Cuban foreign policy, In: *Foreign Affairs* 57 (Herbst 1978).
- DONATE-ARMADA, Maida (1996): Sociedad civil, control social y estructura del poder en Cuba, In: *Cuba in Transition*, Vol. 6, S. 283-299; ASCE Meeting in Miami, FL, 8.-10. August 1996.
- DUSCHA, Waldemar (1999): Investitionsstandort Kuba: Tips für die Praxis, bfai [Bundesstelle für Außenhandelsinformation]; Köln.
- ECHTINGER, Hannes (2000): Der Tourismus in Kuba: Entwicklung seit 1989 und aktuelle Bestandsaufnahme, In: *Brennpunkt Lateinamerika*, Nr.9 (15. Mai 2000), S. 81-88, Institut für Iberoamerika-Kunde; Hamburg.
- EL-AGRAA, Ali M. (1999): *Regional Integration: Experience, Theory and Measurement*; London.

- ELDERHORST, Miriam (1994): Will Cuba's biotechnology capacity survive the socioeconomic crisis?, In: *Biotechnology and Development Monitor*, Nr.20 (September 1994), S. 11-13/22; Amsterdam.
- ELKAN, P.G. (1966): Blueprint for an area of quantitatively and structurally balanced free trade, In: *Journal of Common Market Studies*, Bd. 5, S. 1-12.
- ELORZA, Antonio (2000): Cuba dual: Crisis económica, crisis del régimen, In: *Cuba in Transition*, Vol. 10, S. 2-10; ASCE Meeting in Miami, FL, 3.-5. August 2000.
- ENTRALGO GONZÁLEZ, Armando/ LÓPEZ GONZÁLEZ, David (1991): Cuba and Africa: Thirty years of solidarity, In: ERISMAN, H. Michael/ KIRK, John M. (Hrsg.) (1991): *Cuban Foreign Policy Confronts a New International Order*, S. 93-105; Boulder, CO.
- ERISMAN, H. Michael (1985): *Cuba's International Relations: The Anatomy of a Nationalistic Foreign Policy*; Boulder, CO.
- ESPINO, Maria Dolores (1991): International tourism in Cuba: An economic development strategy?, In: *Cuba in Transition*, Vol. 1; ASCE Meeting in Miami, FL, 15.-17. August 1991.
- ESPINOSA CHEPE, Oscar (2000): El estado real de la economía cubana, In: *Cuba in Transition*, Vol. 10, S. 15-18; ASCE Meeting in Miami, FL, 3.-5. August 2000.
- ETHIER, Wilfred J. (1998): The New Regionalism, In: *The Economic Journal*, Vol. 108 (Juli 1998), S. 1149-1161; Oxford.

- (1996): Regionalism in A Multilateral World, Diskussionsbeiträge des Sonderforschungsbereichs 178 „Internationalisierung der Wirtschaft“ der Universität Konstanz, Serie II, Nr.314 (Oktober 1996); Konstanz.
- FABIAN, Horst (1992): Wohin treibt Kuba? Mögliche Szenarien der internen Entwicklung, In: Lateinamerika: Analysen, Daten, Dokumentation, Nr.20 (Dezember 1992), S. 81-100, Institut für Iberoamerika-Kunde; Hamburg.
- FALK, Pamela S. (1998): U.S.-Cuba Negotiations: The Continuing Stall, In: NELSON, C. Richard/ WEISBRODE, Kenneth (Hrsg.) (1998): Reversing Relations With Former Adversaries: Foreign Policy After the Cold War, S. 164-187; Gainesville, FL.
- (1996): Eyes on Cuba: U.S. Business and the Embargo, In: Foreign Affairs, Vol. 75, Nr.2 (März/ April 1996), S. 14-19.
- FEDARKO, Kevin (1995): Open for Business, In: Time, Vol. 145, Nr.7 (20.02.1995), S. 50-56.
- FEINSILVER, Julie (1993): Can biotechnology save the revolution?, In: NACLA Report on the Americas, Vol. 26, Nr.5 (May), S. 7-11.
- FELIPE, Edith (1992): La ayuda económica de Cuba al Tercer Mundo: evaluación preliminar (1963-1989), In: Boletín de Información sobre Economía Cubana del CIEM, Vol. I, Nr.2 (Febrero 1992); La Habana.
- FERNÁNDEZ, Damián J. (1993): Continuity and Change in Cuba's International Relations in the 1990s, In: PÉREZ-LÓPEZ, Jorge F. (Hrsg.) (1993): Cuba at a Crossroads – Politics and Economics after the Fourth Party Congress, S. 41-66; Gainesville, FL.

- FERNÁNDEZ, Raquel/ PORTES, Jonathan (1998): Returns to Regionalism: An Analysis of Nontraditional Gains from Regional Trade Agreements, In: The World Bank Economic Review, Vol. 12, Nr.2, S. 197-220; Washington, D.C.
- FERNÁNDEZ JILBERTO, Alex E./ MOMMEN, André (1998): Regionalization and Globalization in the Modern World Economy: Perspectives on the Third World and Transitional Economies; New York, London.
- FERRÁN OLIVA, Juan M. (2000): La extinción del período especial en Cuba, In: BÄHR, Jürgen/ WIDDERICH, Sönke (2000): Vom Notstand zum Normalzustand – eine Bilanz des kubanischen Transformationsprozesses, S. 173-215, Kieler Geographische Schriften Bd. 103; Kiel.
- FERRIOL MURUAGA, Ángela et al. (1997): Efectos de políticas macroeconómicas y sociales sobre los niveles de pobreza: El caso de Cuba en los años noventa, UNDP: RLA/92/009; Havanna.
- FIGUEROS, Miguel Alejandro/ PLASENCIA VIDAL, Sergio (1994): The Cuban Economy in the 1990s: Problems and Prospects, In: WATSON, Hilbourne A. (1994): The Caribbean in the Global Political Economy, S. 109-125; Boulder, CO.
- FISCHER, Bernhard (1998): Globalization and the Competitiveness of Regional Blocs in Comparative Perspective, HWWA Discussion Paper Nr.50; Hamburg.
- FISCHER, Sabine (1997): Sowjetisch-kubanische Beziehungen ab 1985, Politikwissenschaftliche Perspektiven Bd. 10; Münster.
- FITZGERALD, F. (1989): The reform of the Cuban economy – 1976-86, In: Journal of Latin American Studies, Vol. 21.

- FLEMING, Tom (1993): Cuba in Transition: Wakening or Awakening the Socialist Economy?, In: America, Vol. 169, Nr.13 (Oktober 1993), S. 12-17.
- FLORENTINO, Francisco (2001): Die Beziehungen Europa-Kuba unter den Bedingungen der USA-Blockade, Vortrag zum Internationalen Kuba Solidaritätskongress kubanisch-europäische Perspektiven, 23.-24. Juni 2001; Berlin.
- FONT, Mauricio A. (1998a): Cuba and Latin America: The Political Dimension, In: Cuba in Transition, Vol. 8, S. 23-38; ASCE Meeting in Miami, FL, 6.-8. August 1998.
- (1998b): Friendly Prodding and Other Sources of Change in Cuba, In: Social Research, Vol. 63, Nr.2.
- (1997): Advancing Democracy in Cuba: The International Context, Präsentiert auf dem Symposium "Economic Integration and Democracy: Latin America and Cuba" des Instituto de Estudios Internacionales; Santiago de Chile, 26.-27. Mai 1997.
- FREUND, Caroline (2000): Different Paths to Free Trade: The Gains from Regionalism, In: The Quarterly Journal of Economics (November 2000), S. 1317-1341; Cambridge, MA.
- FRITSCHKE, Klaus (1989): Verlorene Träume?: Sozialistische Entwicklungsstrategien in der Dritten Welt; Stuttgart.
- DE LA FUENTE, José (2001): Wine into vinegar – the fall of Cuba's biotechnology, In: Nature Biotechnology, Vol. 19, Nr.10 (October 2001), S. 905-907.
- GARCÍA BRIGOS, Jesús (2001): Globalización neoliberal: reflexiones para Cuba, In: Revista Cubana de Ciencias Sociales, Nr.32; Havanna.

- GAYOSO, Antonio (2000): La economía cubana durante el período especial, In: Cuba in Transition, Vol. 10, S. 19-23; ASCE Meeting in Miami, FL, 3.-5. August 2000.
- GEY, Peter (1989): Kuba: Krise des sowjetischen Entwicklungsmodells, In: FRITSCHKE, Klaus (Hrsg.) (1989): Verlorene Träume?: Sozialistische Entwicklungsstrategien in der Dritten Welt, S. 54-69; Stuttgart.
- GILPIN, Robert (1987): The Political Economy of International Relations; Princeton.
- GLOECKNER, Eduard (1986): Die Sowjetunion, Kuba und die Situation in Mittelamerika, Berichte des Bundesinstituts für ostwissenschaftliche und internationale Studien; Köln.
- GÖTHNER, Karl-Christian (1992): Kubas Wirtschaft im welt- und regionalwirtschaftlichen Kontext, In: Lateinamerika: Analysen, Daten, Dokumentation, Nr.20 (Dezember 1992), S. 20-38, Institut für Iberoamerika-Kunde; Hamburg.
- GOICOECHEA-BALBONA, Ana Maria/ CONILL-MENDOZA, Enrique (2000): International Inclusiveness: Publicizing Cuba's Development of the 'Good Life', In: International Social Work, Vol. 43, Nr.4, S. 435-451; London.
- GONZÁLEZ, Edward (1996): Cuba: Clearing Perilous Waters?, The RAND Corporation; Santa Monica, CA.
- / RONFELDT, David (1992): Cuba Adrift in a Postcommunist World, The RAND Corporation; Santa Monica, CA.
- (1986): Castro, Cuba, and the World, The Rand Corporation; Santa Monica, CA.

- GONZÁLEZ, Gerardo (1997): Possibilities and realities of Cuba's integration into the Caribbean: Perceptions of Cuban entrepreneurs, In: *The North-South Agenda*, Nr.26 (May 1997), University of Miami.
- GONZÁLEZ CASANOVA, Pablo (1992): Thinking About Cuba, In: *Social Justice*, Vol. 19, Nr.4 (Winter 1992), S. 153-159.
- GONZÁLEZ NÚÑEZ, Gerardo (2002): Cuba's relations with the Caribbean: Trends and future prospects, Background Briefing RFC-02-2, The Canadian Foundation for the Americas (FOCAL), Ottawa.
- (1997a): International Relations Between Cuba and the Caribbean in the 1990s: Challenges and Perspectives, In: *Latin American Perspectives*, Vol. 24, Nr.5, S. 81-96.
- (1997b): Transición y recuperación económica en Cuba, In: *Cuba in Transition*, Vol. 7, S. 162-177; ASCE Meeting in Miami, FL, 7.-9. August 1997.
- GOTTEMOELLER, Rose E. (1981): *The Potential Conflict Between Soviet and Cuban Policies in the Third World*, The RAND Corporation; Santa Monica, CA.
- GRATIUS, Susanne (2001): Wiederaufnahme des politischen Dialogs zwischen Europa und Kuba: Neuanfang oder Fortsetzung der *Stop-and-Go*-Politik?, In: *Brennpunkt Lateinamerika*, Kurzinfo Nr. X (10. Dezember 2001), S. 245-248, Institut für Iberoamerika-Kunde; Hamburg.
- (2000): Außenpolitische Drahtseilakte in Kuba: Zwischen alten Feindbildern und neuen Freunden, In: *Brennpunkt Lateinamerika* Nr. 18 (29. September 2000), S. 189-196, Institut für Iberoamerika-Kunde; Hamburg.

- (1999a): "Fin de Siglo" in Havanna: Kuba und das 9. Iberoamerikanische Gipfeltreffen, In: Brennpunkt Lateinamerika, Nr.22 (29. November 1999), S. 193-200, Institut für Iberoamerika-Kunde; Hamburg.
- (1999b): Kuba 1999: Zwischen Repression und Agonie, In: Brennpunkt Lateinamerika, Nr.10 (28. Mai 1999), S. 75-82, Institut für Iberoamerika-Kunde; Hamburg.
- GRUGEL, Jean (1991): Spanish foreign policy in the Caribbean, In: European Review of Latin American and Caribbean Studies, Nr.50 (Juni 1991), S. 135-153.
- GUADALUPE-FAJARDO, Evelyn (2001): Cuba Embraces Tourism as Economic Lifeline, In: Caribbean Business, Vol. 29, Nr.13 (März 2001), S. 44-48.
- HAAS, Ernst B. (1958): The uniting of Europe: Political, economic and social forces 1950-1957; Stanford.
- HABEL, Janette (1993): Kuba: Die Revolution in Gefahr, 1. Aufl.; Köln.
- HALEBSKY, Sandor/ KIRK, John M. (Hrsg.) (1992): Cuba in Transition: Crisis and Transformation; Boulder, Oxford.
- HAMADA, Koichi (1974): An economic analysis of the Duty-Free Zone, In: Journal of International Economics, Bd. 4, S. 225-241.
- HEBLER, Martin/ NEIMKE, Markus (2000): Neue Integrationstheorie: Ein erster Überblick; Bochum.
- HEINE, Jorge (1999): Latin America: Collective Responses to New Realities, In: FAWCETT, Louise/ SAYIGH, Yezid (Hrsg.) (1999): The Third World Beyond the Cold War: Continuity and Change, S. 101-117; Oxford.

HENKEL, Knut (1996): Kuba zwischen Plan und Markt: Die Transformation zur „dualen Wirtschaft“ seit 1985; Hamburg.

HERNÁNDEZ-CATÁ, Ernesto (2001): The Fall and Recovery of the Cuban Economy in the 1990s: Mirage or Reality?, IMF Working Paper 01/48; Washington, D.C.

- (2000): The Fall and Recovery of the Cuban Economy in the 1990s: Mirage or Reality?, In: Cuba in Transition, Vol. 10, S. 24-38; ASCE Meeting in Miami, FL, 3.-5. August 2000.

- (1999): Globalization, Transition and the Outlook for the Cuban Economy, In: Cuba in Transition, Vol. 9, S. 217-223; ASCE Meeting in Coral Gables, FL, 12.-14. August 1999.

- (1993): Economic Policy in Cuba's Transition to a Market Economy: Lessons from the Russian Experience, In: Cuba in Transition, Vol. 3; ASCE Meeting in Miami, FL, 12.-14. August 1993.

HERNÁNDEZ-MOLTÓ, Juan Pedro (1994): Las vías para la reinserción de Cuba en la economía internacional y la experiencia europea, In: IRELA (Hrsg.) (1994): Cuba: Apertura económica y relaciones con Europa, S. 43-50; Madrid.

HILLMAN, Richard S. (Hrsg.) (1997): Understanding Contemporary Latin America; Boulder.

HOCKING, Brian (1997): Regionalism: An International Relations Perspective, In: KEATING, Michael/ LOUGHLIN, John (Hrsg.) (1997): The Political Economy of Regionalism; London.

- HOFFMANN, Bert (2000): Aus dem Norden nichts Neues? Der Fall Kuba als "intermestic affair" der US-Politik, Printfassung des Vortrags auf der ADLAF-Jahrestagung 2000, 17. November 2000; Berlin.
- (1999): The Cuban Transformation as a Conflict Issue in the Americas: The Challenges for Brazil's Foreign Policy, Institut für Iberoamerika-Kunde; Hamburg.
- (1998): Transformation und Kontinuität in Kuba, In: HOPFMANN, Arndt/ WOLF, Michael (Hrsg.) (1998): Transformation und Interdependenz, S. 261-286; Münster.
- (1996): Die Rückkehr der Ungleichheit: Kubas Sozialismus im Schatten der Dollarisierung, In: DERS. (Hrsg.) (1996): Wirtschaftsreformen in Kuba: Konturen einer Debatte, 2. Aufl., S. 101-133; Frankfurt a.M.
- HOUT, Wil (1999): Theories of International Relations and the New Regionalism, In: GRUGEL, Jean/ HOUT, Wil (Hrsg.) (1999): Regionalism Across the North-South Divide: State Strategies in the Semi-Periphery; New York.
- HUFBAUER, Gary C./ KOTSCHWAR, Barbara (1998): The future of regional trading arrangements in the Western hemisphere, Paper for Michigan State University 10th Anniversary Conference, Institute for International Economics; Caracas.
- HUSTED, Steven/ MELVIN, Michael (1998): International Economics, 4. Aufl.; New York.
- INSTITUT D'ETUDES POLITIQUES (2002): Global positioning of the European Union and MERCOSUR: Towards a new model of inter-regional cooperation, Annual lecture of the Mercosur Chair, April 4, 2002; Paris.
- INSTITUT FÜR IBEROAMERIKA-KUNDE (IIK) (1975): Kuba: Politik, Wirtschaft, Außenbeziehungen 1959-1975; Hamburg.

INTER-AMERICAN DEVELOPMENT BANK (2001a): Integration and trade in the Americas: A preliminary estimate of 2001 trade; Washington, D.C.

- (2001b): Industrial policy in Latin America and the Caribbean at the turn of the century, Working Paper #459; Washington, D.C.

- (2000): A new push for regional infrastructure development in South America; Washington, D.C.

JAKOBEIT, Cord (1996): Die Theorie regionaler Integration, In: DIETER, Heribert (Hrsg.) (1996): Regionale Integration in Zentralasien; Marburg.

JATAR-HAUSMANN, Ana Julia (1999): The Cuban Way: Capitalism, Communism and Confrontation; West Hartford, CT.

- (1998): What Cuba Can Teach Russia, In: Foreign Policy, Nr.113 (Winter 1998), S. 87-94.

JENKINS, Gareth (1995): Investment Funds in Cuba: An Upcoming Caribbean Tiger, In: Columbia Journal of World Business, Vol. 30, Nr.1 (Frühjahr 1995), S. 42-49.

- (1993): Trade relations between Britain and Cuba, In: KAPLOWITZ, Donna (Hrsg.)(1993): Cuba's ties to a changing world; Boulder/ London.

- (1992): Beyond Basic Needs: Cuba's Search for Stable Development in the 1990s, In: HALEBSKY, Sandor/ KIRK, John M. (Hrsg.) (1992): Cuba in Transition: Crisis and Transformation, S. 137-151; Boulder, CO.

JUDSON, Fred (1992): Cuba and the New World Order, In: Monthly Review, Vol. 44, Nr.7 (Dezember 1992), S. 28-40.

KAISER, Karl/ SCHWARZ, Hans-Peter (Hrsg.) (1995): Die neue Weltpolitik, Bundeszentrale für politische Bildung Bd. 334; Bonn.

KAPLOWITZ, Donna Rich (1998): Anatomy of a Failed Embargo: U.S. Sanctions Against Cuba; Boulder, CO.

- (1995): The Cuban Market: Opportunities and Barriers, In: Columbia Journal of World Business, Vol. 30, Nr.1 (Frühjahr 1995), S. 6-15.

KAUFMAN PURCELL, Susan (1999): The future of United States policy toward Cuba, In: Policy Options (October 1999), Institute for Research on Public Policy, S. 58-63.

KEATING, Michael (1997): The Political Economy of Regionalism, In: KEATING, Michael/ LOUGHLIN, John (Hrsg.) (1997): The Political Economy of Regionalism; London.

KEOHANE, Robert O./ NYE, Joseph S. (1977): Power and Interdependence; Boston.

KIM, Chae-Gyong (1984): Zum Problem unterschiedlicher Positionen einzelner Entwicklungsländer gegenüber der neuen internationalen Wirtschaftsordnung: dargestellt am Beispiel von Südkorea, Brasilien, Iran, Tansania, Algerien und Kuba; Bochum.

KIRK, John M./ SAGEBIEN, Julia (2000): Private Sector Reform – Public Sector Style, In: International Journal of Public Administration, Vol. 23 (5-8), S. 693-736.

- KIRK, John M. (1991): Cuba's Canadian connection: The northern door opens wider, In: ERISMAN, H. Michael/ KIRK, John M. (Hrsg.) (1991): Cuban Foreign Policy Confronts a New International Order, S. 207-212; Boulder, CO.
- KLEPAK, Hal (2000): Cuba's foreign and defence policies in the "Special Period", Policy Paper (February 2000), FOCAL; Ottawa.
- KOHUT, Karl/ MERTINS, Günter (Hrsg.) (1995): Cuba en 1995: Un diálogo entre investigadores alemanes y cubanos, Mesa Redonda Neue Folge Nr.3; Augsburg.
- KOLKO, Joyce (1988): On the Centrally Planned Economies, In: Monthly Review, Vol. 39, Nr.11 (April 1988), S. 22-45.
- KRÄMER, Raimund (1998): Der alte Mann und die Insel. Essays zu Politik und Gesellschaft in Kuba, 1. Aufl.; Berlin.
- (1969): Formen und Methoden der internationalen Integration; Tübingen.
- KRISHNA, Pravin (1998): Regionalism and Multilateralism: A Political Economy Approach, In: The Quarterly Journal of Economics, Vol. CXIII, Nr.1 (Februar 1998), S. 227-251; Cambridge, MA.
- LACHMANN, Werner (1994): Entwicklungspolitik; München, Wien.
- LAGE DÁVILA, Carlos (1995): Comenzamos el progreso de recuperación económica, entrevista concedida al Noticiero Nacional de la Televisión cubana; La Habana.
- (1994): Las estrategias ante la situación económica actual, In: IRELA (Hrsg.) (1994): Cuba: Apertura económica y relaciones con Europa, S. 17-23; Madrid.

- LAHIRI, Sajal (1998): Controversy: Regionalism Versus Multilateralism, In: The Economic Journal, Vol. 108 (Juli 1998), S. 1126-1127; Oxford.
- LAMBIE, George (1997): Prospects for the Cuban Revolution in the Post-Communist Era, Paper presented at the University of Wolverhampton, 08.10.1997.
- LAMMERS, Konrad/ STILLER, Silvia (2000): Regionalpolitische Implikationen der neuen ökonomische Geographie, HWWA Discussion Paper Nr.85; Hamburg.
- LANDAU, Saul/ STARRATT, Daina (1994): Cuba's Economic Slide, In: Multinational Monitor (November).
- LANGHAMMER, Rolf J. (1992): The Developing Countries and Regionalism, In: Journal of Common Market Studies, Vol. XXX, Nr.2 (Juni 1992), S. 211-229.
- / HIEMENZ, Ulrich (1990): Regional integration among developing countries: Opportunities, obstacles and options, Kieler Studien Nr.232; Tübingen.
- LANGLEY, Lester D. (1980): The United States and the Caribbean: 1900-1970; Athens, GA.
- LECKIE, Robert (1992): The wars of America: From 1600 to 1900; New York.
- LEMPER, Alfons (1990): Integrationen als gruppensdynamische Prozesse: Ein Beitrag zur Neuorientierung der Integrationstheorie; Bremen.
- LEÓN, Francisco (2002): Cuba: Regional reinsertion challenges: The European factor, University of Gissen.

- LESSMANN, Robert (1996): Ausländische Investitionen und wirtschaftliche Strukturreformen in Kuba, Friedrich-Ebert-Stiftung; Bonn.
- (1994): Mit Castro in den Kapitalismus? Von der Krisenanpassung zur Strukturreform, In: RIEGER, Gerhard (Hrsg.) (1994): Die Karibik zwischen Souveränität und Abhängigkeit: Analysen und Berichte zu Jamaika, Kuba, Haiti, St. Lucia, Guadeloupe-Martinique und der Dominikanischen Republik, S. 151-158; Freiburg.
- LEVESQUE, Jaques (1978): The USSR and the Cuban revolution: Soviet ideological and strategic perspectives 1959-1977; New York.
- LINDE, Armando S. (1999): The effectiveness of Cuba's banking sector reforms, In: Cuba in Transition, Vol. 9, S. 15-19; ASCE Meeting in Coral Gables, FL, 12.-14. August 1999.
- LINDEN, Ronald H. (1993): Analogies and the Loss of Community: Cuba and East Europe in the 1990s, In: MESA-LAGO, Carmelo (Hrsg.) (1993): Cuba After the Cold War, S. 17-56; Pittsburgh, PA.
- LIPSEY, Richard G. (1957): The theory of customs unions – trade diversion and welfare, In: *Economica*, Bd. 24, S. 40 f.
- LOPEZ VIGIL, Maria (1997): Cuba libre – Kuba liberal, In: *isw-spezial* Nr.9; München.
- MADRID-ARIS, Manuel (1997): Growth and technological change in Cuba, In: Cuba in Transition, Vol. 7, S. 216-228; ASCE Meeting in Miami, FL, 7.-9. August 1997.
- MACFARLANE, Neil S. (1999): Taking Stock: The Third World and the End of the Cold War, In: FAWCETT, Louise/ SAYIGH, Yezid (Hrsg.) (1999): The Third World Beyond the Cold War: Continuity and Change, S. 15-33; Oxford.

- MAGGS, John (2001): New President, Same Old Cuba Policy, In: National Journal, Vol. 33, Nr.24 (June 16, 2001), S. 1822.
- MANSFIELD, Edward D./ MILNER, Helen V. (1999): The New Wave of Regionalism, In: International Organization, Vol. 53, Nr.3 (Sommer 1999), S. 589-627; Boston.
- MARCH-POQUET, José M. (2000): What Type of Transition is Cuba Undergoing?, In: Post-Communist Economies, Vol. 12, Nr.1, S. 91-117.
- MARTÍNEZ MARTÍNEZ, Osvaldo (1994): Los retos presentes de la economía cubana, In: IRELA (Hrsg.) (1994): Cuba: Apertura económica y relaciones con Europa, S. 31-41; Madrid.
- MASSAD, Carlos (1989): Integración: una nueva estrategia, In: Revista Integración Latinoamericana, Nr.142 (Januar-Februar 1989); Buenos Aires.
- MAYBARDUK, Gary H. (1999): The State of the Cuban Economy 1998-1999, In: Cuba in Transition, Vol. 9, S. 1-11; ASCE Meeting in Coral Gables, FL, 12.-14. August 1999.
- McCORMALLY, John/ SKANDERA, Hanna (Eds.) (2000): Rethinking Cuba: The maturation of United States foreign policy, Cuba Policy Capstone Project, Pepperdine School of Public Policy; Malibu, CA.
- McFADYEN, Deidre (1995): The Social Repercussions of the Crisis, In: NACLA Report on the Americas, Vol. 29, Nr.2 (September-Oktober 1995), S. 20-23.
- MEADE, J.E. (1955): The theory of customs unions; Amsterdam.
- MELO, de Jaime/ PANAGARIYA, Arvind/ RODRIK, Dani (1992): The new regionalism: A country perspective, The World Bank; Washington, D.C.

- MENENDEZ, Robert (1998): The Road to Democracy, In: Harvard International Review, Vol. 20, Nr.4 (Herbst 1998), S. 30-31; Cambridge.
- MENGES, Constantine (1990): Castro: Nearly thirty years of revolutionary warfare, In: FAURIOL, Georges/ LOSER, Eva (Eds.) (1990): Cuba: The international dimension, S. 293-310; New Brunswick, NJ.
- MESA-LAGO, Carmelo (2002): Growing economic and social disparities in Cuba: Impact and recommendations for change, Cuba Transition Project (CTP), Institute for Cuban and Cuban-American Studies, University of Miami.
- (1998): The Cuban Economy in 1997-98: Performance and Policies, In: Cuba in Transition, Vol. 8, S. 1-8; ASCE Meeting in Miami, FL, 6.-8. August 1998.
- (1996): Ist Kuba auf dem Weg zur Marktwirtschaft? Probleme und Perspektiven der kubanischen Wirtschaftsreformen, In: HOFFMANN, Bert (Hrsg.) (1996): Wirtschaftsreformen in Kuba: Konturen einer Debatte, 2. Aufl., S. 67-96; Frankfurt a.M.
- (1994): Are Economic Reforms Propelling Cuba to the Market?; Coral Gables, FL.
- (1993a): Cuba's Economic Policies and Strategies for Confronting the Crisis, In: DERS. (Hrsg.) (1993): Cuba After the Cold War, S. 197-257; Pittsburgh, PA.
- (1993b): Cuba and the downfall of the Soviet and Eastern European socialism, In: DERS. (Hrsg.)(1993): Cuba After the Cold War; Pittsburgh, PA.

- (1993c): Ursachen, Ausmaß und Alternativen der Wirtschaftskrise Kubas in den 90er Jahren, In: SEVILLA, Rafael/ RODE, Clemens (Hrsg.) (1993): Kuba – Die isolierte Revolution?, S. 197-218; Unkel/ Rhein.

- (1987): Cuba's centrally planned economy: an equity tradeoff for growth, In: HOROWITZ, Irving L. (Hrsg.)(1987): Cuban Communism, 6. Aufl.; New Jersey.

- (1981): The economy of socialist Cuba: A two-decade appraisal; Albuquerque.

- (1979): Dialéctica de la revolución cubana: Del idealismo carismático al pragmatismo institucionalista; Madrid.

- (1978): Cuba in the 1970s: Pragmatism and institutionalization; Albuquerque.

- (1971): Economic policies and growth, In: DERS. (Hrsg.) (1971): Revolutionary change in Cuba, S. 277-338; Pittsburgh.

- MESSINA JR., William A. (1999): Agricultural reform in Cuba: Implications for agricultural production, markets and trade, In: Cuba in Transition, Vol. 9; ASCE Meeting in Coral Gables, FL, 12.-14. August 1999.

- MICHIE, Jonathan/ GRIEVE SMITH, John (Hrsg.) (1995): Managing the Global Economy; Oxford.

- MOLS, Manfred (1996): Integration und Kooperation in zwei Kontinenten: das Streben nach Einheit in Lateinamerika und in Südostasien; Stuttgart.

- MONREAL, Pedro (1999): Sea Changes: The New Cuban Economy, In: NACLA Report on the Americas, Vol. 32, Nr.5 (März-April 1999), S. 21-30.

- / RÚA DEL LLANO, Manuel (1993): Kubas Transition – Öffnung und Reform der kubanischen Wirtschaft: Die Transformation der Institutionen, In: HOFFMANN, Bert (Hrsg.) (1996): Wirtschaftsreformen in Kuba: Konturen einer Debatte, 2. Aufl., S. 200-223; Frankfurt a.M.
- MONTENEGRO, Claudio E./ SOTO, Raimundo (2000): How distorted is Cuba's trade? Evidence and predictions from a gravity model; URL: www.ilades.cl/economia/Publicaciones/ser_inv/inv87.pdf (Stand: 04/2003).
- MUÑIZ GRIÑAN, Ruben (2000): Cuba: Particularidades en las negociaciones agrícolas internacionales, Präsentiert auf dem Seminar „Negociaciones Internacionales Sobre Agricultura“ der ALADI; Montevideo, 6.-7. Juli 2000.
- MURDOCK, Dery (1997): Cuba: This Island of Lost Potential, In: World Trade, Vol. 10, Nr.8 (August 1997), S. 28-31; Irvine.
- NAIM, Moises (2001): When Countries Go Crazy, In: Foreign Policy (March 2001), S. 104.
- NASH, Madeleine J. (1996): Made in Cuba, In: Time, Vol. 147, Nr.20 (May 13, 1996), S. 76-77.
- NEWMAN, Peter C. (1997): Helping to Pull Off 'Fidel's Miracle', In: Maclean's, Vol. 110, Nr.44 (November 3, 1997), S. 60.
- NICHOLLS, Shelton/ BIRCHWOOD, Anthony/ COLTHRUST, Philip/ BOODOO, Earl (2000): The State of and Prospects for the Deepening and Widening of Caribbean Integration; Oxford.

- NIENHAUS, Volker (1987): Außenwirtschaftliche Integrationstheorie und die Integrationspolitik großer Entwicklungsländer-Gruppierungen; Berlin.
- NUCCIO, Richard A. (1999): Cuba: The Current Situation, In: Cuba in Transition, Vol. 9, S. 12-14; ASCE Meeting in Coral Gables, FL, 12.-14. August 1999.
- NUHN, Helmut (1995): Neue Konzepte zur wirtschaftlichen Transformation vor dem Hintergrund der Strukturprobleme kleiner Entwicklungsländer Zentralamerikas, In: Zeitschrift für Wirtschaftsgeographie, Jg. 39, Heft 2, S. 68-81; Frankfurt, a.M.
- NYE, Joseph S. (1971): Peace in parts – integration and conflict in regional organizations; Boston.
- OLTUSKI, Enrique (2000): Gente del llano; Havanna.
- ONDETTI, Gabriel A. (1995): Western European and Canadian relations with Cuba after the Cold War, The Georgetown University Caribbean Project, Cuba Briefing Paper Series Nr.9 (November 1995); Washington, D.C.
- ORRIO, Manuel David (2000): Cuba y su economía de resistencia, In: Cuba in Transition, Vol. 10, S. 11-14; ASCE Meeting in Miami, FL, 3.-5. August 2000.
- ORRO, Roberto (2000): Has Cuba Definitely Found the Path to Economic Growth?, In: Cuba in Transition, Vol. 10, S. 39-47; ASCE Meeting in Miami, FL, 3.-5. August 2000.
- PAGE, Sheila (2000): Regionalism Among Developing Countries; New York.
- PANAGARIYA, Arvind (1999): The Regionalism Debate: An Overview; Oxford.

- PARKER, Dick (1998): The Cuban crisis and the future of the revolution: a Latin American perspective, In: Latin American Research Review, Vol. 33, Nr.1 (Winter 1998), S. 239-257.
- PASTOR, Manuel/ Zimbalist, Andrew (1995): Waiting for change: Adjustment and reform in Cuba, In: World Development, Vol. 23, Nr.5 (Mai 1995).
- PASTOR, Robert A. (1996): The Caribbean Basin, In: AZRAEL, Jeremy R./ PAYIN, Emil A. (Eds.) (1996): U.S. and Russian policymaking with respect to the use of force, The RAND Corporation, CF-129-CRES; Santa Monica, CA.
- PATERNOSTRO, Silvana (1996): Communism's Cuban Orphans, In: World Policy Journal, Vol. 13, Nr.1 (Frühjahr 1996), S. 37-43.
- PAZOS, Felipe (1990): Problemas economicos de Cuba en el período de transición, In: Cuba in Transition, Vol. 1; ASCE Meeting in Miami, FL, 15.-17. August 1991.
- PEARSON, Ruth (1998): The political economy of social reproduction: The case of Cuba in the 1990s, In: New Political Economy, Vol. 3, Nr.2 (Juli 1998), S. 241-259; Abingdon.
- PELKMANS, Jaques (1980): Economic theories of integration revisited, In: Journal of Common Market Studies, Vol. XVIII.
- PÉREZ, Lisandro (2000): U.S.-Cuba Relations: Trends and underlying forces, Paper des "Forum on Cuba" der "Canadian Foundation for the Americas" (FOCAL); Ottawa.
- (1995): The population of Cuba: the growth and characteristics of its labor force, In: Columbia Journal of World Business, Vol. 30, Nr.1 (Spring 1995), S. 58-66; New York.

- (1988): *The US and Cuba: Ties of singular intimacy*; Athens, GA.

PÉREZ BENÍTEZ, Santiago (2000): *Cuba and the integration in the Americas*, Paper präsentiert während des Summer Institute der York University; Havanna.

PÉREZ-LÓPEZ, Jorge F. (1998): *The Cuban Economic Crisis of the 1990s and the External Sector*, In: *Cuba in Transition*, Vol. 8, S. 386-413; ASCE Meeting in Miami, FL, 6.-8. August 1998.

- (1997): *The Cuban Economy in the Age of Hemispheric Integration*, In: *Journal of Interamerican Studies and World Affairs*, Vol. 39, Nr.3 (Herbst 1997), S. 3-48.

- (1993): *Economic Reform in Cuba: Lessons from Eastern Europe*, In: DERS. (Hrsg.) (1993): *Cuba at a Crossroads – Politics and Economics after the Fourth Party Congress*, S. 238-263; Gainesville, FL.

- (1992): *Cuba's Transition to Market-based Energy Prices*, In: *The Energy Journal*, Vol. 13, Nr.4 (Oktober 1992), S. 17-41.

PÉREZ-STABLE, Marifeli (1998): *Reflections on political possibilities: Cuba's peaceful transition that wasn't (1954-1956)*, Paper präsentiert zur "Carlos Marquez Sterling Centennial Award Ceremony" 1998, Cuban Research Institute, Florida International University; Miami.

- (1991): *Towards a Market Economy in Cuba? Social and Political Considerations*, In: *Cuba in Transition*, Vol. 1; ASCE Meeting in Miami, FL, 15.-17. August 1991.

- (1987): *Castro Takes the Economy in Hand; Charisma and Conciencia*, In: *The Nation*, Vol. 245 (September 26, 1987), S. 298-301.

- PÉREZ VILLANUEVA, Omar Everleny (2000): La reestructuración de la economía cubana. El proceso en la agricultura, In: BURCHARDT, Hans-Jürgen (Hrsg.) (2000): La última reforma agraria del siglo: La agricultura cubana entre el cambio y el estancamiento, S. 71-105; Caracas.
- PERRY, Joseph M./ WOODS, Louis A./ STEAGALL, Jeffrey W. (1993): Hemispheric trade alignments and the trade options for post-transition Cuba, In: Cuba in Transition, Vol. 3; ASCE Meeting in Miami, FL, 12.-14. August 1993.
- PETRAS, James/ MORLEY, Morris (1996): Clinton's Cuba Policy: Two Steps backward, One Step Forward, In: Third World Quarterly, Vol. 17, Nr.2, S. 269-287.
- (1992): Cuban socialism: Rectification and the new model of accumulation, In: HALEBSKY, Sandor/ KIRK, John M. (Hrsg.) (1992): Cuba in Transition: Crisis and Transformation, S. 15-36; Boulder, Oxford.
- PREMER, Matthias (1994): Integration, internationaler Handel und wirtschaftliche Entwicklung von Regionen, Tübinger Volkswirtschaftliche Reihe, Bd. 10; Tübingen.
- QUIÑONES CHANG, Nancy (2001): Inserción de Cuba en el Caribe: Retos y potencialidades, In: Cuba: Investigación Económica, Nr.4 (octubre-diciembre), S. 20-58; La Habana.
- (1999): Cuba: Patrón de comercio con los países de ALADI, In: Cuba: Investigación Económica, Nr.3 (julio-septiembre), S. 1-89; La Habana.
- RABKIN, Rhoda (1991): Implications of the Gorbachev Era for Cuban Socialism, In: ERISMAN, H. Michael/ KIRK, John M. (Hrsg.) (1991): Cuban Foreign Policy Confronts a New International Order, S. 21-52; Boulder, CO.

- RADU, Michael (2000): Festina Lente: United States and Cuba After Castro – What the Experience in Eastern Europe Suggests. Probable Realities and Recommendations, In: Studies in Comparative International Development, Vol. 34, Nr.4 (Winter 2000), S. 7 ff.
- (1995): Cuba's Transition: Institutional Lessons from Eastern Europe, In: Journal of Interamerican Studies and World Affairs, Vol. 37, Nr.2 (Sommer 1995), S. 83-112.
- RAMOS BORREGO, Claudio (2001): Die Beziehungen Europa-Kuba in der globalisierten Welt, Vortrag zum Internationalen Kuba Solidaritätskongress kubanisch-europäische Perspektiven, 23.-24. Juni 2001; Berlin.
- REBELLA, Jorge (2000): Hit Where It Hurts, In: Business Latin America (26.06.2000), S. 5, Economist Intelligence Unit; Montevideo.
- REINICKE, Wolfgang H. (1997): Die transatlantische Wirtschaftsgemeinschaft – Motor für eine neue Partnerschaft?; Gütersloh.
- REMIREZ DE ESTENOZ, Fernando (1998): A Call for Normalization, In: Harvard International Review, Vol. 20, Nr.4 (Herbst 1998), S. 20-23; Cambridge.
- RIEFF, David (1996): Cuba Refrozen, In: Foreign Affairs, Vol. 75, Nr.4 (Juli/ August 1996), S. 62-77.
- RITTER, Archibald R.M. (2002): Cuba's economic performance and the challenges ahead, Background Briefing, FOCAL Research Forum On Cuba; Ottawa.

- (1998): Entrepreneurship, Microenterprise, and Public Policy in Cuba: Promotion, Containment, or Asphyxiation?, In: Journal of Interamerican Studies and World Affairs, Vol. 40, Nr.2 (Sommer 1998), S. 63-95.

- (1993): Cuba's Economic Strategy and Alternative Futures, In: PÉREZ-LÓPEZ, Jorge F. (Hrsg.) (1993): Cuba at a Crossroads – Politics and Economics after the Fourth Party Congress, S. 67-93; Gainesville, FL.

- (1992): Cuba in the 1990s: Economic Reorientation and International Reintegration, In: HALEBSKY, Sandor/ KIRK, John M. (Hrsg.) (1992): Cuba in Transition: Crisis and Transformation, S. 115-135; Boulder, CO.

- RIVERA, Mario A. (2000): A preliminary network analysis of economic liberalization in Cuba, In: International Journal of Economic Development, Vol. 2, Nr.1, S. 109-131.

- RIVERO, Nicolás (1993): Cuba: Trade Policy in a Transition, In: Cuba in Transition, Vol. 3; ASCE Meeting in Miami, FL, 12.-14. August 1993.

- ROBAINA GONZÁLEZ, Roberto (1994): Rasgos y prioridades de la política exterior cubana, In: IRELA (Hrsg.) (1994): Cuba: Apertura económica y relaciones con Europa, S. 53-57; Madrid.

- ROBBINS, Carla Anne (1989): Castro's Gorbachev Problem: Cuban Foreign Policy in the Hemisphere, In: U.S. News & World Report, Vol. 106, Nr.1 (January 9, 1989), S. 40.

- ROBINSON, Linda (1994): The graying revolution, In: U.S. News & World Report, Vol. 117, Nr.12 (September 26, 1994), S. 55-60.

- (1991): Castro's New Revolution: As Soviet Subsidies Dwindle, Cuba's Leader Is Sending His Disgruntled People Back to the Land, In: U.S. News & World Report, Vol. 110, Nr.24 (June 24, 1991), S. 38-42.
- (1990): Fidel Castro's Last Battle: Cuba's Leader Struggles to Survive Soviet Aid Cuts, In: U.S. News & World Report, Vol. 109, Nr.26 (December 31, 1990), S. 60-62.
- ROBINSON, William I. (1995): Pushing Polyarchy: The US-Cuba Case and the Third World, In: Third World Quarterly, Vol. 16, Nr.4, S. 643-659.
- ROCA, Sergio G. (1993): The End is Near?: Why Cuban Socialism Failed!, In: Cuba in Transition, Vol. 3; ASCE Meeting in Miami, FL, 12.-14. August 1993.
- (1992): Cuba's Socialist Economy at Thirty: Assessments and Prospects, In: HALEBSKY, Sandor/ KIRK, John M. (Hrsg.) (1992): Cuba in Transition: Crisis and Transformation, S. 107-114; Boulder, CO.
- RODRÍGUEZ, José Luis (2000): Report on the Cuban economy, Granma, 05. Dezember 2000, S. 1,5.
- RODRIGUEZ CALDERON, Mirta (1995): Life in a Special Period, In: NACLA Report on the Americas, Vol. 29, Nr.2 (September/ Oktober 1995), S. 18-20.
- RODRIK, Dani (1999): The New Global Economy and Developing Countries: Making Openness Work; Washington, D.C.
- ROY, Joaquín (2002): The European anchoring of Cuba: From persuasion and good intentions to contradiction and frustration, Miami European Union Center, University of Miami, Working Paper Series, Vol. 2, Nr.6 (May 2002); Miami.

- (1997): The Helms-Burton Law: Development, Consequences, and Legacy for Inter-American and European-US Relations, In: Journal of Interamerican Studies and World Affairs, Vol. 39, Nr.3 (Herbst 1997), S. 77-109.
- RUFFIN, Patricia (1990): Capitalism and Socialism in Cuba: A Study of Dependency, Development and Underdevelopment; London.
- RUTHERFORD, Thomas F./ MARTÍNEZ, Josefina (2000): Welfare Effects of Regional Trade Integration of Central American and Caribbean Nations with NAFTA and MERCOSUR; Oxford.
- SABRA, Jesús (1999): Negociaciones económicas internacionales – Teoría y práctica; Montevideo.
- SAGEBIEN, Julia/ TSOURTOURAS, Demetria (1999): Solidarity and entrepreneurship: The political-economy of Mexico-Cuba commercial relations at the end of the twentieth century, In: Dalkousie Discussion Papers in International Business #170, Dalkousie University; Halifax.
- SALAZAR-XIRINACHS, José M./ TAVARES DE ARAUJO Jr., José (1999): The Free Trade Area of the Americas: A Latin American Perspective, In: World Economy, Vol. 22, Nr.6 (August 1999), S. 783-797; Oxford.
- SANGUINETTY, Jorge A. (1997): The Structural Transformation of the Cuban Economy: A Report of the Last Twelve Months, In: Cuba in Transition, Vol. 7, S. 8-12; ASCE Meeting in Miami, FL, 7.-9. August 1997.
- SCHIFF, Maurice/ WINTERS, Alan L. (1998a): Dynamics and Politics in Regional Integration Arrangements: An Introduction, In: The World Bank Economic Review, Vol. 12, Nr.2 (Mai 1998), S. 177-195; Washington, D.C.

- (1998b): Regional Integration as Diplomacy, In: The World Bank Economic Review, Vol. 12, Nr.2, S. 271-295; Washington, D.C.

SCHIRM, Stefan A. (1997): Kooperation in den Amerikas: NAFTA, MERCOSUR und die neue Dynamik regionaler Zusammenarbeit, Aktuelle Materialien zur Internationalen Politik, Bd. 46; Baden-Baden.

SCHWAB, Peter (1999): Cuba: Confronting the U.S. Embargo; New York.

SCHWARTZMAN, Kathleen C. (2001): Can International Boycotts Transform Political Systems? The Cases of Cuba and South Africa, In: Latin American Politics and Society, Vol. 43, Nr.2, S. 115-142.

SCHWEIKERT, Rainer (1994): Regional integration – a worthwhile strategy for catching up?, Kieler Arbeitspapiere Nr.623; Kiel.

SELA (1997): Opciones y oportunidades de vínculos económicos entre Cuba y el MERCOSUR, Informe de la Secretaría Permanente de SELA, ED/29 (Julio 1997), Caracas.

SELIGSON, Mitchell A. (1993): Cuba and the Central American Connection, In: MESA-LAGO, Carmelo (Hrsg.) (1993): Cuba After the Cold War, S. 259-289; Pittsburgh, PA.

SEVILLA, Rafael/ RODE, Clemens (Hrsg.) (1993): Kuba – Die isolierte Revolution?; Unkel/Rhein, Bad Honnef.

SKIDMORE, Thomas E./ SMITH, P.H. (1992): Modern Latin America, 3. Ausg.; New York.

- SMITH, Benjamin (1999): The self-employed in Cuba: A street level view, In: Cuba in Transition, Vol. 9, S. 49-59; ASCE Meeting in Coral Gables, FL, 12.-14. August 1999.
- SMITH, Peter H. (Hrsg.) (1993): The challenge of integration: Europe and the Americas; London.
- SMITH, Wayne S. (1997a): Waving the Big Stick: The Helms-Burton Affair, In: NACLA Report on the Americas, Vol. 31, Nr.2 (September/ Oktober 1997), S. 27-28.
- (1997b): Cuba, In: Foreign Policy in Focus, Vol. 2, Nr.8 (Januar 1997), Interhemispheric Resource Center and Institute for Policy Studies; Albuquerque, Washington, D.C.
- (1996): Cuba's Long Reform, In: Foreign Affairs, Vol. 75, Nr.2 (März/ April 1996), S. 99-113.
- (1987): The Closest of Enemies: A Personal and Diplomatic Account of U.S.-Cuban Relations since 1957; New York, London.
- SPEYER, Bernhard (1997): Regionale Integration: eine eigenständige Liberalisierungsstrategie für die Weltwirtschaft; Wiesbaden.
- STAHL, Karin (1995): Länderbericht Kuba, In: NOHLEN, Dieter/ NUSCHELER, Franz (Hrsg.) (1995): Handbuch Dritte Welt, Bd. 3 , 3. Aufl.; Bonn.
- (1987): Kuba – eine neue Klassengesellschaft?, Heidelberger Dritte Welt Studien Bd. 23; Heidelberg.
- STUBBS, Jean (1989): Cuba: The Test of Time; London.

SUÁREZ SALAZAR, Luis (1999): Cuba: Isolation or reinsertion in a changed world?; Havana.

- (1991): Cuba's International Relations With Latin America and the Caribbean: Toward a New Stage?, In: ERISMAN, H. Michael/ KIRK, John M. (Hrsg.) (1991): Cuban Foreign Policy Confronts a New International Order, S. 107-118; Boulder, CO.

SUCHLICKI, Jaime (2000): Castro's Cuba: More Continuity Than Change, In: Studies in Comparative International Development, Vol. 34, Nr.4 (Winter 2000), S. 123-135; New Brunswick.

- (1990): Cuba and the United States, In: FAURIOL, Georges/ LOSER, Eva (Eds.) (1990): Cuba: The international dimension, S. 41-63; New Brunswick, NJ.

SVEJNAR, Jan/ PÉREZ-LÓPEZ, Jorge (1993): A Strategy for the Economic Transformation of Cuba Based on the East European Experience, In: MESA-LAGO, Carmelo (Hrsg.) (1993): Cuba After the Cold War, S. 323-351; Pittsburgh, PA.

TABLADA PÉREZ, Carlos (2001): El pensamiento económico de Ernesto Che Guevara, 28. Auflage; Havanna.

THOMAS, Hugh (1998): Cuba or the pursuit of freedom; New York.

TELLA, di Torcuato S./ DEVOTO, Fernando (1998): Political culture, Social movements and democratic transitions in South America in the Twentieth Century; Mailand.

TIRADO MEJÍA, Alvaro (1997): Integración y democracia en América Latina y el Caribe, BID-INTAL; Buenos Aires.

TODARO, Michael P. (1997): Economic Development, 6. Aufl.; New York.

- TOGORES GONZÁLEZ, Viviana (1999): Cuba: Efectos sociales de la crisis y el ajuste económico de los 90's, Centro de Estudios de la Economía Cubana (CEEC); Havanna.
- TRIANA, Juan (2001): Die Entwicklung Kubas in den letzten zehn Jahren, Referat gehalten auf dem Internationalen Kuba-Solidaritätskongress, 23./ 24.06.2001; Berlin.
- TUCKER, Cynthia (2001): Political aims prevent logical policy on Cuba, In: The Atlanta Journal and Constitution, 01. Juli 2001; Atlanta.
- UNCTAD (2000): Bilateral Investment Treaties 1959-1999; New York, Genf.
- UNDP (2003): Human Development Report 2002; New York.
- (2000): Investigación sobre el Desarrollo Humano y Equidad en Cuba, in Kooperation mit dem Centro de Investigaciones de la Economía Mundial (CIEM); Havanna.
- (1997): Investigación sobre el Desarrollo Humano en Cuba 1996, in Kooperation mit dem Centro de Investigaciones de la Economía Mundial (CIEM); Havanna.
- U.S. DEPARTMENT OF STATE (2001): Country Reports on Human Rights Practices 2000: Cuba; Online: <http://www.state.gov/g/drl/rls/hrrpt/2000/wha/index.cfm?docid=751> (Stand: 28.06.2001).
- (1993): Fact Sheet Cuba, In: U.S. Department of State Dispatch, Vol. 4, Nr.8 (February 22, 1993), S. 102-108.
- U.S. International Trade Commission (USITC)(2001): The economic impact of U.S. sanctions with respect to Cuba, Investigation Nr.332-413; Washington, D.C.

VINER, Jacob (1950): The customs union issue; London.

VOLLMANN, Anna/ ZAHN, Werner (1996): Kuba – Vom »Modell« zurück zum »Hinterhof«?; Heilbronn.

VORBACH, Herbert (1979): Integrationstheorie und Messung von Integrationswirkungen, Dissertation; Wien.

WEHRHAHN, Rainer/ WIDDERICH, Sönke (2000): Tourismus als Entwicklungsfaktor im kubanischen Transformationsprozess, In: Erdkunde, Bd. 54, Heft 2 (Juni 2000), S. 93-107.

WHALLEY, John (1998): Why Do Countries Seek Regional Trade Agreements?, In: FRANKEL, Jeffrey A. (Hrsg.) (1998): The Regionalization of the World Economy; Chicago.

WHISENAND, James D. (1995): Cuba's Legal Structure: How It Affects Foreign Investment and Trade, In: Columbia Journal of World Business, Vol. 30, Nr.1 (Frühjahr 1995), S. 16-26.

WUTHENAU von, Celedonio Ernesto Alberto (1995): Argentinien im MERCOSUR: Vom staatlichen Projekt zur unternehmerischen Herausforderung, Diss. Universität Mainz.

YOPO, Boris (1993): Latin American perspectives on the Cuban transition, In: Cuba Briefing Paper Series #3 (July 1993), The Georgetown University; Washington, D.C.

ZEUSKE, Michael (2000a): Kleine Geschichte Kubas; München.

- (2000b): Insel der Extreme: Kuba im 20. Jahrhundert; Zürich.

ZIMBALIST, Andrew (2000): The Cuban economy at the millennium, Paper für U.S. Policy Toward Cuba, 1st conference, April 17-21, 2000, The Aspen Institute.

- (1994): Treading Water: Cuba's Economic and Political Crisis, In: SCHULZ, Donald E. (Hrsg.) (1994): Cuba and the Future, S. 7-21; Westport, CT.

- (1993a): Reforming Cuba's Economic System from Within, In: PÉREZ-LÓPEZ, Jorge F. (Hrsg.) (1993): Cuba at a Crossroads – Politics and Economics after the Fourth Party Congress, S. 220-237; Gainesville, FL.

- (1993b): Dateline Cuba: Hanging on in Havana, In: Foreign Policy, Nr.92 (Herbst 1993), S. 151-167.

(1989): Cuba's revolutionary economy, In: Multinational Monitor, Vol. 10, Nr.4 (April 1989); URL: http://multinationalmonitor.org/hyper/issues/1989/04/mm0489_05.html.

- (1988): Cuban political economy and Cubanology: An overview, In: DERS. (Hrsg.): Cuban political economy; Boulder.

- / BRUNDENIUS, Claes (1989): The Cuban Economy: Measurement and Analysis of Socialist Performance; Baltimore.

ZIMMERLING, Ruth (1991): Externe Einflüsse auf die Integration von Staaten: zur politikwissenschaftlichen Theorie regionaler Zusammenschlüsse, Diss. Universität Mainz 1989; München.

Zeitungen, Zeitschriften und Nachrichtenagenturen:

BBC Worldwide Monitoring: Visiting German Economy Minister Meets Fidel Castro, July 12, 2001; LEXIS-NEXIS Academic Universe (05.09.2001)

- : Argentine Protest Note Delivered to Cuba as Row Escalates, February 9, 2001; LEXIS-NEXIS Academic Universe (05.09.2001)

- : Argentina: Official Protest Note Delivered to Cuba as Row Escalates, February 7, 2001; LEXIS-NEXIS Academic Universe (05.09.2001)

- : Cuba: Legislator Says Cuba's Economic Growth Rate Better Than Latin America's, December 23, 2000; LEXIS-NEXIS Academic Universe (04.09.2001)

Business Week: Havana's Dance With the Dollar, Nr.3665 (January 24, 2000), S. 4

Congressional Information Service: Cuba: Issues for Congress, April 12, 2000; LEXIS-NEXIS Academic Universe (20.07.2001)

Cuba News: Government claims strong growth continued in 2000 but many areas failed to perform as hoped, Vol. 9, Nr.1 (January 2001), S. 6-8

Deutsche Presse-Agentur: Cuba's Socialist Economy Limp Along on Expatriates' Transfers, 25. Dezember 2000; LEXIS-NEXIS Academic Universe (04.09.2001)

Die Tageszeitung: Kubas militante Vergangenheit, taz Magazin Nr.6526 (18.08.2001), S. VI

Economist Intelligence Unit (EIU): Puerto Rico Country Report, January 1998, S. 9-26

- : Mexico's Fox Pledges to Rebuild Ties With Cuba, March 20, 2001; LEXIS-NEXIS Academic Universe (05.09.2001)

- : Cuban Economy Shows "Hopeful" Signs, December 19, 2000; LEXIS-NEXIS Academic Universe (04.09.2001)

- Foreign Affairs: Cuba refrozen, July/August 1996, S. 62; LEXIS-NEXIS Academic Universe (15.06.2001)

- : Collapsing Cuba, December 1991/ January 1992, S. 131; LEXIS-NEXIS Academic Universe (15.06.2001)

- Global Information Network: Mediocre Sugar Harvest Dampens Hopes of Recovery, June 26, 2001; LEXIS-NEXIS Academic Universe (05.09.2001)

- Inter Press Service: Hard Times Persist in Havana, July 6, 2001; LEXIS-NEXIS Academic Universe (05.09.2001)

- : External Pressure Limits Island's Growth, December 27, 2000; LEXIS-NEXIS Academic Universe (04.09.2001)

- : ECLAC Recommends Stronger Role for Market, November 26, 2000; LEXIS-NEXIS Academic Universe (04.09.2001)

- : Restructuring Debt, Without Political Strings, November 14, 2000; LEXIS-NEXIS Academic Universe (04.09.2001)

- : Cuba: Succession will be smooth, says Castro, June 26, 2000; LEXIS-NEXIS Academic Universe (04.09.2001)
- : Cuba-Outlook: Cuba celebrates X-mas, but avoids major changes, December 22, 1998; LEXIS-NEXIS Academic Universe (12.06.2001)
- : Cuba: Ibero-American summit improves links with island republic, July 20, 1991; LEXIS-NEXIS Academic Universe (13.07.2001)
- ITAR-TASS: Russia to Focus on Economy, Debt Issues in Talks With Cuba, December 13, 2000; LEXIS-NEXIS Academic Universe (04.09.2001)
- London Times: Americans angry after Cuba signs pact with Canada, January 24, 1997, S. 9
- Los Angeles Times: An unbending Castro makes his pitch, July 19, 1991, Part A, S. 6; LEXIS-NEXIS Academic Universe (13.07.2001)
- : Fidel Castro: The last caudillo, March 12, 1990, Part B, S. 6; LEXIS-NEXIS Academic Universe (13.07.2001)
- NACLA Report on the Americas: Cuba: Adapting to a post-Soviet world, Vol. 29, Nr.2 (September/ Oktober 1995), S. 6
- Newsday (New York): Tools of capitalism: Castro confident foreign investment won't change party line, March 18, 2001; LEXIS-NEXIS Academic Universe (14.06.2001)
- Newsweek (US): Castro Bucks the Tide, April 30, 1990, S. 35; LEXIS-NEXIS Academic Universe (13.07.2001)

The Associated Press: "Sorry, can't talk, I've been burgled": Doing business not easy in Cuba, July 24, 2001; LEXIS-NEXIS Academic Universe (05.09.2001)

- : Tourism sweetens Cuba's cash flow as sugar fields give way to resorts, June 10, 2001; LEXIS-NEXIS Academic Universe (05.09.2001)

The Boston Globe: Survivor, August 13, 2001, Third Edition, S. 10

The Economist (US): The Cuba test, Vol. 363, Nr.8269 (April 20, 2002), S. 57

- : Cuba's foreign policy: Big row, small change, Vol. 363, Nr.8269 (April 20, 2002), S. 57

- : Slippery, shapeless and slow to be repaid, Vol. 359, Nr.8222 (May 19, 2001), S. 35

- : The last communist, Vol. 346, Nr.8051 (January 17, 1998), S. 19

- : Cuba's Two Nations: Or, Why Dollars Are Dangerous, Vol. 339, Nr.7960 (April 6, 1996), S. SC 10-13

- : Castro takes one more step towards capitalism, Vol. 336, Nr.7931 (September 09, 1995), S. 45-46

- : Keeping the faith: Cuba, Vol. 329, Nr.7832 (October 09, 1993), S. 46-48

- : Clinging to the wreckage: Cuba, Vol. 325, Nr.7782 (October 24, 1992), S. 48

- : Cuba, communism, potatoes, Vol. 323, Nr.7759 (May 16, 1992), S. 51-52

- : Letting Cuba Down Gently, Vol. 321, Nr.7728 (October 12, 1991), S. 42

- : Generation gap: Cuba and Russia, Vol. 311, Nr.7597 (April 8, 1989), S. 47-48

- : The beard singed: Fidel Castro's attitude toward Soviet Union, Vol. 309, Nr.7581 (December 17, 1988), S. 43

The Financial Times: Castro picks fights across Latin America, May 11, 2001, S. 6; LEXIS-NEXIS Academic Universe (20.07.2001)

- : Arthur Calls for Cuba to Join CARICOM, April 23, 2001; LEXIS-NEXIS Academic Universe (04.09.2001)

- : Latin America and the Caribbean: Castro Bites Spanish Hand that Feeds Him, December 1, 2000, USA Edition 2, S. 6

- : Cuba: Back to the fold, February 17, 1989, S. 35; London

The Independent: Fidel Castro acts out his last role, July 23, 1991, S. 8; London

The New York Times: Workers of the World, Invest!, August 19, 2001, Late Edition, S. 3

- : Putin, nurturing friendships of Soviet era, tosses a wide net, December 13, 2000, Late Edition, S. 8A

- : For Castro, the Hemisphere Gets Smaller and Lonelier, July 28, 1991, Late Edition, S. 4

- : Left behind: A Caribbean communist seeks new friends, April 2, 1989, Late Edition, Section 4, S. 1
- The Oil Daily: Oil Sector Success Helps Cure Cuban Economy, Vol. 49, Nr.244 (December 27, 1999), S. 10
- The Seattle Times: Exposure, Not Embargoes, Will Free Fidel's Cuba, March 14, 2001, 4th Edition
- The Times: Will Cuba cry for Castro?, August 20, 1998; LEXIS-NEXIS Academic Universe (12.06.2001)
- The Toronto Star: Black sheep Cuba works way back into Latin fold, August 10, 1986, S. B4; LEXIS-NEXIS Academic Universe (20.07.2001)
- : Castro making friends: Latin American nations line up to embrace Cuba, April 6, 1986, S. A20; LEXIS-NEXIS Academic Universe (20.07.2001)
- The Washington Post: Chavez, Castro sign oil accord; Venezuelan aids an ideological ally, October 31, 2000, S. A16
- : Latin leftists make fast friends; Chavez, Castro bond at summit and stadium, November 19, 1999, S. A37
- : Latins Nudge But Castro Won't Budge, July 19, 1991, S. A15; LEXIS-NEXIS Academic Universe (13.07.2001)
- : Castro's Cuba, at 32, faces stiffest economic test, January 1, 1991, S. A1; LEXIS-NEXIS Academic Universe (13.07.2001)

The Washington Quarterly: As Fidel fades, Winter 2001, Vol. 24, Nr.1, S. 31; LEXIS-NEXIS Academic Universe (20.07.2001)

Time: Fidel's race against time: with communism fading in the East bloc, Castro faces his toughest challenge as he clings to his Leninist vision of a socialist state, Vol. 135, Nr.10 (March 05, 1990), S. 22-25

United Press International: Choosing Communism in Cuba, July 7 2001; Washington, D.C.

Xinhua News Agency: Cuba Denies Move to Offend Argentine People, February 9, 2001

- : Mexico, Cuba Sign Agreement to Promote Investment, May 30, 2001

- : Cuban Foreign Minister Says Cuba Will Never Be Isolated, May 24, 2001

Anhang: Fragenkatalog

Primera Parte:

Wie steht die Regierung ihres Landes der Tatsache gegenüber, dass sich Kuba (besonders nach dem Umbruch in Osteuropa) immer mehr nach Lateinamerika orientiert?

¿Cuál es la postura de su gobierno frente al hecho de que Cuba este orientandose cada vez más hacia América Latina – especialmente desde la desaparición del bloque socialista en Europa oriental?

Welche Bedeutung hatte ihrer Ansicht nach der Beitritt Kubas zur ALADI im Jahr 1998 für die Integration in der Region?

Para su manera de pensar, ¿qué significado tuvo la adhesión de Cuba a la ALADI en 1998 para la integración regional?

Inwieweit haben sich die politischen Beziehungen ihres Landes zu Kuba seit 1990 bzw. seit dem Beitritt zur ALADI verändert?

¿En qué medida han cambiado las relaciones políticas de su país con Cuba desde 1990 o sea después de la adhesión de éste a la ALADI?

Wie wichtig erscheint ihnen Kuba als politischer und als wirtschaftlicher Partner?

¿Qué tan importante le parece a Usted Cuba como socio político y económico?

Existieren bereits Pläne für eine verstärkte politische Zusammenarbeit ihres Landes mit Kuba in der Zukunft?

¿Existen planes de profundizar la cooperación política de su país con Cuba en el futuro?

Wie steht ihre Regierung dem nordamerikanischen Handelsembargo gegen Kuba gegenüber?

¿Cuál es la postura de su gobierno frente al embargo económico que sostienen los EE.UU. hacia Cuba?

Segunda Parte:

Für wie stabil halten sie die derzeitigen politischen Verhältnisse auf Kuba?

Para Usted, ¿qué tan estables son las condiciones políticas en Cuba a la fecha?

Ist binnenwirtschaftlich und innenpolitisch nach wie vor ein “eigener Weg” Kubas in einem vorwiegend kapitalistisch-demokratischen Umfeld denkbar?

En su opinión, ¿en el contexto del comercio regional y la política interior sería imaginable que Cuba mantenga su propio rumbo en un entorno capitalista-democrático?

Wie vertragen sich Dollarökonomie (z.B. durch Tourismus) auf der einen Seite und sozialistische Strukturen und Ziele im Innern auf der anderen Seite?

¿Cómo compatibilizan la economía dolarizada (por ejemplo el turismo) por un lado y las estructuras y metas socialistas internas por el otro?

Wie meinen Sie wirkt sich dies auf die “politische Kultur” und Werthaltungen im Hinblick auf oppositionelle Kräfte (z.B.: Exilkubaner) aus?

En su opinión, ¿cómo repercute lo anterior en la cultura política y el juicio de valores con vistas a las fuerzas de oposición (como por ejemplo los exiliados)?

Gibt es nach dem Zusammenbruch des Ostblocks noch ein eigenes (neues) “kubanisches Modell”? Wie stark hängt dies nach wie vor von der Person an der Spitze ab?

Después de la caída del bloque socialista en Europa oriental, ¿aún existe un modelo cubano propio? ¿Qué tanto depende esto de la persona líder?

Inwiefern, meinen Sie, wird die Innenpolitik Fidel Castros (Stichworte: Umgang der kubanischen Regierung mit den Menschenrechten, Beibehaltung der sozialistischen Strukturen etc.) der weiteren Eingliederung des Landes in die Region im Wege stehen?

¿En su opinión, hasta qué punto interfiere la política interna de Fidel Castro (como por ejemplo, el hecho de que el gobierno cubano viole los derechos humanos, o el hecho de que todavía se conserven las estructuras socialistas etc.) con la integración del país con el resto de la región?

Spielen in diesem Zusammenhang bei der wirtschaftlichen Integration dieselben Faktoren eine Rolle wie bei politischen?

En este contexto, ¿tienen importancia los mismos factores para la integración económica como para la integración política?

Muss, dem Standpunkt ihrer Regierung folgend, der wirtschaftlichen Öffnung und Neustrukturierung Kubas eine politische Reform der Inselrepublik folgen?

Desde el punto de vista de su gobierno, ¿Cuba estaría obligada a realizar una reforma política dada la apertura y reestructuración económica que ha tenido a partir de 1990, por ejemplo para poder ampliar las relaciones bilaterales diplomáticas con dicho país?

Sollte Kuba in die Gespräche über die Free Trade Area of the Americas (FTAA)/ Área de Libre Comercio de las Americas (ALCA) eingeschlossen werden?

¿Debe Cuba estar incluida en las mesas de negociación del Área de Libre Comercio de las Americas (ALCA)?

Welches sind ihrer Meinung nach die grössten Probleme bei der fortschreitenden Integration Kubas nach Lateinamerika?

En su opinión, ¿cuales son los problemas más graves en el curso de la avanzada integración de Cuba con el resto de la región?

In verschiedenen Publikationen der ALADI wird von zwei Phasen der Zusammenarbeit mit Kuba zwischen dem Umbruch in Osteuropa und dem Beitritt des Landes im Jahr 1998 gesprochen: einer Phase von 1989 – 93, in der der Handel stark zurückging und einer zweiten ab 1994, in der der Handel zwischen den Regionen aufgrund der verbesserten volkswirtschaftlichen Situation des Landes einen kräftigen Aufschwung erfuhr. Kommentieren Sie diese Entwicklung aus ihrem Blickwinkel!

Existen varias publicaciones de la ALADI que distinguen dos fases en la cooperación de Cuba con los demás miembros de ésta: la primera, de 1989 a '93 en la que el comercio disminuyó notablemente; y la segunda desde 1994 en la que el comercio incrementó gracias al fortalecimiento de la economía cubana. ¿Podría Usted comentar acerca de esto?

Tercera Parte:

Im Gegensatz zum TM80 verfügt der Gründungsvertrag des Mercosur (Tratado de Asunción) über eine Demokratieklausele. Halten sie dies für eine gute und durchsetzbare Idee für die ALADI?

En contraposición al TM80, el Tratado de Asunción cuenta con una cláusula democrática; ¿Usted consideraría dicha cláusula como buena idea y viable dentro de la ALADI?

Welchen Stellenwert misst ihre Regierung einer tieferen Integration innerhalb der Hemisphäre bei? Wie sind hierbei die Prioritäten zwischen Politik und Wirtschaft verteilt?

¿Qué tanta importancia le da su gobierno a una más amplia integración en el hemisferio? En este contexto, ¿cómo se distribuyen las prioridades políticas y económicas?

Ist innerhalb der ALADI mittelfristig eine tiefere Integration im Sinne von verstärkter Zusammenarbeit im politischen Bereich geplant?

A mediano plazo, ¿existen planes de integración en la esfera política en la ALADI?

Welche Rolle wird ihrer Meinung nach die ALADI im weiteren Integrationsprozess in der Region spielen (Stichwort: Mercosur, Andengemeinschaft)?

En su opinión, ¿qué tanta importancia tiene la ALADI en el futuro proceso de desarrollo de integración regional (en comparación con el MERCOSUR y la Comunidad Andina)?

Wie sehen Ihre integrationspolitischen Perspektiven für die Region aus? Sollte die Integration vorwiegend ökonomisch bleiben oder auch politische Aspekte, wie z.B. einen gemeinsamen organisatorischen Rahmen, einbeziehen?

¿Qué perspectivas políticas-integracionistas ve Usted para la región? En su opinión, la integración debería mantenerse predominantemente en el ámbito económico, ¿o deberían estar incluidos aspectos políticos (por ejemplo adoptar un marco organizacional común)?

Welche Rolle sollte Lateinamerika künftig als Region in der globalen Ökonomie und Politik spielen? Gibt es hierfür entsprechende Vorstellungen und Modelle?

En el futuro, ¿qué grado de participación debería desempeñar América Latina en la economía y política mundial? ¿Existen algunos conceptos?

Wie sähe hierbei das Verhältnis zu den USA, der EU, Japan/ ASEAN aus?

En este contexto, ¿cómo sería la relación de la región con los EE.UU., la Unión Europea y Japón?