

Canon

imageRUNNER 2422/2420

Průvodce uživatele



Nejprve si přečtěte tohoto průvodce.

Než začnete tento stroj používat, přečtěte si prosím tuto příručku.
Po přečtení příručku pečlivě uschovejte pro případné další použití.

ČESKÁ VERZE

imageRUNNER
2422/2420
Průvodce
uživatele

Příručky k tomuto stroji

Příručky k tomuto stroji jsou rozděleny následovně. Použijte je k vyhledání podrobných informací. Může se stát, že některé příručky nebudou k dispozici. Záleží to na konfiguraci systému a zakoupených produktech.













Průvodce s tímto symbolem jsou tištěné příručky.



Příručky s tímto symbolem jsou příručky v PDF uložené na dodaném disku CD-ROM. (Viz poznámka v zápatí.)³

- **Stručný popis základních operací**
- **Instrukce k instalaci**
- **Základní operace**
- **Základní operace**
- **Odstraňování problémů**
- **Instrukce ke kopírování**
- **Instrukce pro vzdálené uživatelské rozhraní**
- **Instrukce pro připojení k síti a instalaci**
- **Instrukce pro ovladač Color Network ScanGear (pouze Windows)**
- **Instrukce pro tiskárnu UFR II LT**
- **Instrukce pro ovladač tiskárny UFR II LT (pro Windows)**
- **Instrukce pro ovladač tiskárny UFR II LT (pro Macintosh)**

Průvodce snadnou obsluhou	
Průvodce uživatele (tento dokument)	 
Referenční průvodce	
Průvodce kopírováním	
Remote UI Guide^{*1*2}	
Network Guide^{*1*2}	
Network ScanGear Guide^{*1*2}	
UFR II Printer Guide^{*2}	
Windows Printer Driver Guide^{*2}	
Mac Printer Driver Guide^{*2}	

^{*1} Příručka je zapotřebí, pouze je-li ke stroji připojena volitelná síťová souprava.

^{*2} K dispozici pouze v angličtině.

^{*3} Disk k dispozici pouze v angličtině.

Příručky na discích CD-ROM/v tištěné podobě dodávané se zařízením mohou být k dispozici jen pro vybrané jazyky. PDF příručky ve vašem jazyce si můžete stáhnout ze stránky Canon Download Centre na adrese <http://software.canon-europe.com/>

User Manual CD-ROM*

Disk s uživatelskými příručkami umožňuje na obrazovce počítače vybírat a prohlížet příručky ve formátu PDF, které tento disk obsahuje. Disk s uživatelskými příručkami používejte podle níže uvedených instrukcí.

POZNÁMKA

Může se stát, že některé příručky nebudou k dispozici. Záleží to na konfiguraci systému a zakoupených produktech.

Požadavky na systém

Nabídku disku s uživatelskými příručkami lze použít v následujících systémových prostředích.

	Windows	Macintosh
OS	Windows 2000 (Service Pack 4 nebo pozdější) Windows XP (Service Pack 1a nebo pozdější) Windows Vista (Service Pack 2 nebo pozdější) Windows 7 Windows Server 2003 Windows Server 2008	Mac OS X 10.4.x nebo pozdější
Paměť	Paměť nutná k provozu výše uvedených operačních systémů	
Počítač	Počítač, na kterém fungují výše uvedené operační systémy	
Displej	Rozlišení 1024 pixelů × 768 pixelů nebo vyšší	

DŮLEŽITÉ

Může se stát, že některé funkce nebudou fungovat správně. Záleží to na konfiguraci vašeho počítače. Jestliže se příručka ve formátu PDF z nabídky disku neotevře, otevřete soubor PDF přímo ze složky [Manuals] na disku s uživatelskými příručkami.

* Příručka je k dispozici pouze v angličtině.

Použití nabídky disku CD-ROM

V této části je uvedeno, jak používat nabídku disku. Po vložení disku s uživatelskými příručkami do CD mechaniky se objeví okno Výběr jazyka. Poté, co vyberete jazyk, se zobrazí následující nabídka. (Zde uvedený příklad obrazovky platí pro uživatele Windows.)

POZNÁMKA

Uživatelé počítače Macintosh spustí nabídku disku dvojným kliknutím na ikonu [START]. Zobrazí se okno Výběr jazyka.

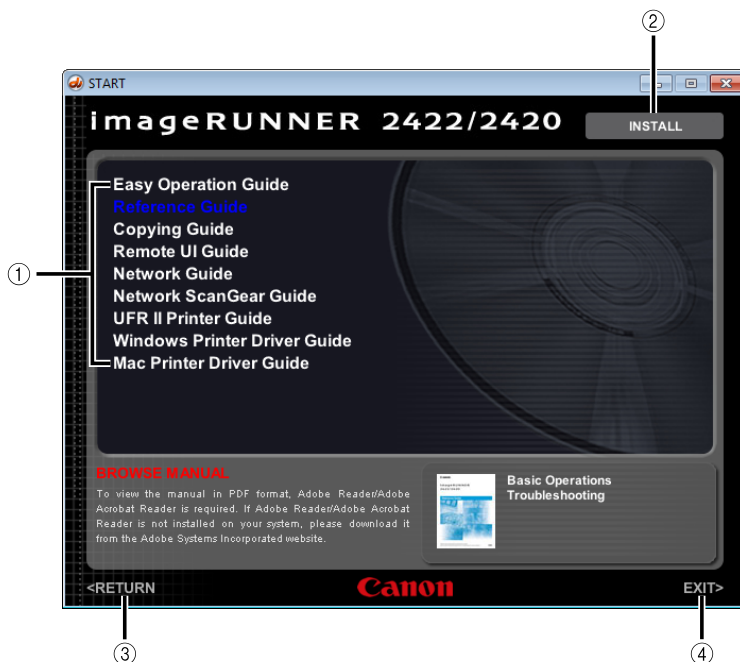

① BROWSE MANUAL (Procházet příručku)

Po kliknutí na požadovaného průvodce si můžete přečíst libovolný z uvedených průvodců. Spustí se aplikace Adobe Reader/Adobe Acrobat Reader a zobrazí se příručka ve formátu PDF.

② INSTALL (Instalovat)

Příručky ve formátu PDF uvedené v seznamu si můžete uložit do počítače. Klikněte na tlačítko [INSTALL] (Instalovat) a vyberte místo, kam chcete soubory uložit.

③ RETURN (Zpět)

Kliknutím na toto tlačítko se vrátíte zpět do nabídky výběru jazyka (Language Selection).

④ EXIT (Konec)

Kliknutím na toto tlačítko opustíte nabídku disku.

Výše uvedená obrazovka se nemusí shodovat se skutečnou obrazovkou. Závisí to na operačním systému, který používáte.



Jak je tato příručka uspořádána

Kapitola 1 Než začnete tento stroj používat

Kapitola 2 Základní operace

Kapitola 3 Běžná údržba

Kapitola 4 Odstraňování problémů

Kapitola 5 Dodatek

Obsahuje popis multifunkčního provozu, použitelných papírů a Rejstřík.

Obsah

User Manual CD-ROM	iii
Požadavky na systém	iii
Použití nabídky disku CD-ROM	iv
Předmluva	ix
Jak používat tuto příručku	ix
Symboly použité v této příručce	ix
Tlačítka použité v této příručce	x
Ilustrace použité v této příručce	x
Zkratky použité v této příručce	xi
Ochranné známky	xi
Postupy a termíny použité v příručkách	xii
Právní upozornění	xiv
Název produktu	xiv
Požadavky směrnice ES o elektromagnetické kompatibilitě (EMC)	xiv
Laserová bezpečnost	xiv
Doplňkové informace	xv
Mezinárodní program ENERGY STAR	xvi
IPv6 Ready Logo	xvi
Směrnice o odpadních elektrických a elektronických zařízeních (OEEZ)	xvii
Autorská práva	xvii
Software třetích stran	xviii
Odmítnutí odpovědnosti	xix
Právní omezení použití vašeho stroje a použití obrázků	xx
Důležité bezpečnostní instrukce	xxi
Instalace	xxi
Napájení	xxii
Manipulace	xxiii
Údržba a kontroly	xxvi
Spotřební materiál	xxviii
Další varování	xxviii

Kapitola 1 Než začnete tento stroj používat

Prostor pro instalaci a manipulace	1-2
Upozornění k instalaci	1-2
Neinstalujte stroj na následujících místech	1-2
Vyberte bezpečný zdroj napájení	1-4
Zajistěte dostatečný prostor pro instalaci stroje	1-5
Stěhování stroje	1-6
Upozornění k manipulaci	1-7
Díly a jejich funkce	1-9
Pohled zvnějšku	1-9
Pohled dovnitř	1-11
Ovládací panel	1-12
Volitelná zařízení	1-14
Hlavní napájení a napájení ovládacího panelu	1-15
Jak zapnout hlavní napájení	1-15
Vypínač napájení ovládacího panelu	1-17
Nastavení připojení	1-18
Diagram nastavení	1-18
Připojení k rozhraní USB	1-19
Připojení do sítě	1-20
Použití rozhraní Ethernet	1-20
Než začnete stroj používat jako tiskárnu	1-22
Instalace ovladače tiskárny	1-22
Požadavky na systém	1-22
UFRII LT User Software CD-ROM	1-23
Instalace	1-23
Nastavení konfigurace tiskárny	1-25
Pro systém Windows:	1-25
Pro systém Macintosh:	1-26
Než začnete používat funkci dálkového skenování	1-27
Instalace ovladače skeneru	1-27
Požadavky na systém	1-28
Instalace	1-29
Požadovaná nastavení pro dálkové skenování	1-29

Kapitola 2 Základní operace

Co tento stroj umí	2-2
Uložení originálů	2-6
Orientace	2-6
Kopírovací deska	2-8
Podavač (DADF-P2) (volitelný)	2-10
Základní kopírování	2-12
Základní tisk	2-17
Základní dálkové skenování	2-18
Zrušení úlohy	2-21
Pomocí tlačítka Stop	2-21
Použití obrazovky monitoru systému	2-22

Kapitola 3 Běžná údržba

Zásuvky na papír	3-2
Ukládání papíru	3-2
Nastavení zásuvky na papír pro různé velikosti papírů	3-6
Výměna toneru	3-10

Kapitola 4 Odstraňování problémů

Odstraňování zachyceného papíru	4-2
Odstraňování zachyceného papíru podle instrukcí na obrazovce	4-2
Když dochází k častému zachycení papíru	4-3
Seznam chybových hlášení	4-4
Displej diagnostiky	4-4
Servisní hlášení	4-11
Kontakt s místním autorizovaným zástupcem Canon	4-11

Kapitola 5 Dodatek

Multifunkční provoz	5-2
Použitelné papíry	5-3
Rejstřík	5-5

Předmluva

Děkujeme vám, že jste se rozhodli pro koupi stroje imageRUNNER 2422/2420. Než začnete stroj používat, přečtěte si prosím pečlivě tuto příručku. Jen tak se seznámíte se všemi jeho schopnostmi a dokážete plně využívat jeho četné funkce. Po přečtení příručku pečlivě uschovejte pro případné další použití.

Jak používat tuto příručku

Symbyly použité v této příručce

V této příručce se pro vysvětlení postupů a omezení, upozornění k manipulaci a pro instrukce, které je třeba dodržovat z bezpečnostních důvodů, používají následující symbyly.



VAROVÁNÍ

Varuje před postupy, které by mohly vést k usmrcení nebo zranění osob, pokud by nebyly prováděny správně. V zájmu zachování bezpečnosti při používání stroje věnujte těmto varováním vždy pozornost.



UPOZORNĚNÍ

Varuje před operacemi, které mohou způsobit smrt nebo poranění osob, pokud by nebyly prováděny správně. V zájmu zachování bezpečnosti při používání stroje věnujte těmto upozorněním vždy pozornost.



DŮLEŽITÉ

Označuje provozní požadavky a omezení. Vždy si tato provozní upozornění pozorně přečtěte a řiďte se jimi. Jen tak budete moci používat stroj správně a zabráníte jeho poškození či poškození majetku.



POZNÁMKA

Označuje objasnění určité operace nebo obsahuje doplňkové vysvětlení určitého postupu. Důrazně doporučujeme, abyste si tyto poznámky pozorně přečetli.



Označuje operaci, kterou nesmíte provést. Pečlivě si tyto položky přečtěte a v žádném případě popsané operace neprovádějte.

Tlačítka použitá v této příručce

Názvy následujících symbolů a tlačítek slouží jako příklady, jak jsou v této příručce označována tlačítka, na něž máte kliknout nebo která máte stisknout:

- Tlačítka ovládacího panelu

Tlačítka ovládacího panelu	Příklad
[Ikona tlačítka]	[▼]
Ikona tlačítka + (Název tlačítka)	 (Doplňkové funkce)
[Název tlačítka]	[OK]

- Tlačítka na obrazovkách počítače

Typ UR	Příklad
[Název tlačítka]	[OK]
[Název UR] + nabídka, ikona atd.	Nabídka [Start], ikona [CD-ROM] atd.

Ilustrace použité v této příručce

Ilustrace použité v této příručce odpovídají stavu, kdy jsou ke stroji imageRUNNER 2420 připojena tato volitelná zařízení: podavač (DADF-P2), finišer U2, doplňková přihrádka finišeru C1, modul podávání za zásobníku J1 a modul podávání ze zásobníku K1.

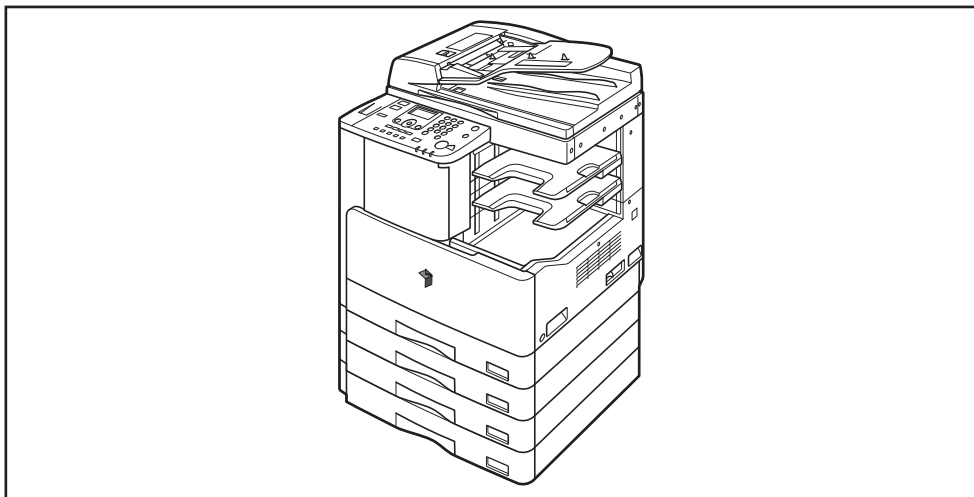

Zkratky použité v této příručce

V této příručce jsou názvy produktů a modelů zkracovány následujícím způsobem:

Operační systém Microsoft Windows 2000:	Windows 2000
Operační systém Microsoft Windows XP:	Windows XP
Operační systém Microsoft Windows Vista:	Windows Vista
Operační systém Microsoft Windows 7:	Windows 7
Operační systém Microsoft Windows Server 2003:	Windows Server 2003
Operační systém Microsoft Windows Server 2008:	Windows Server 2008
Operační systém Microsoft Windows:	Windows

Ochranné známky

Macintosh a Mac OS jsou ochranné známky společnosti Apple Inc. registrované v USA a dalších zemích.

Microsoft, Windows, Windows Vista, Windows Server, Excel a PowerPoint jsou registrované ochranné známky nebo ochranné známky společnosti Microsoft Corporation v USA a/nebo dalších zemích.

Ostatní zde použité názvy produktů a společností mohou být ochranné známky jejich příslušných vlastníků.

Postupy a termíny použité v příručkách

Tento stroj pro zpracování tiskových úloh efektivně využívá paměť. Jakmile například naskenuje originál, který chcete kopírovat, může ihned skenovat originál pro další osobu. Na tomto stroji můžete také tisknout pomocí jiné funkce než jen kopírovací funkce. V tomto stroji se operace provádějí komplexně, a proto kopie i různé typy tisků musejí někdy čekat, až na ně přijde řada a budou vytisknuty.

Pro účely těchto příruček definujeme pojmy „skenování“, „tisk“ a „kopírování“ způsobem uvedeným dále. V případě kopírování mohou být skenování originálů a tisk kopií popsány jako samostatné funkce.

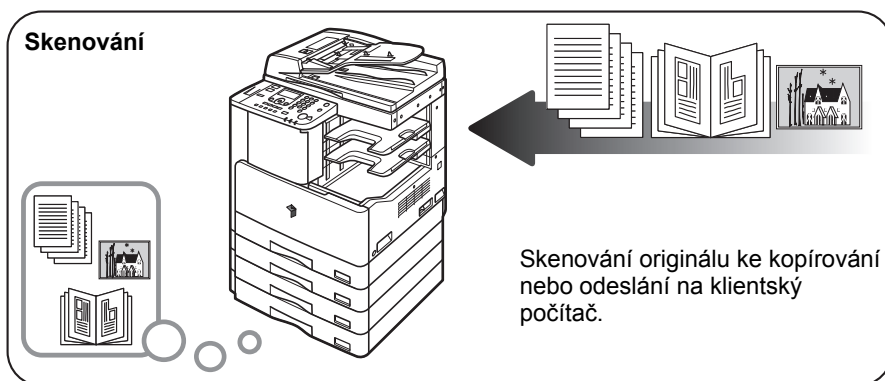

Tisk



Tisk dokumentů, jako jsou např. kopie nebo data odeslaná do stroje z klientského počítače.

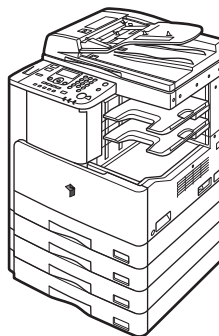

Kopírování

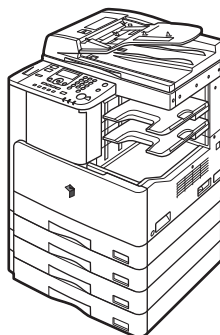

Tisk dat naskenovaných z originálu s následnou možností kompletace, jako je např. sešití.

Právní upozornění

Název produktu

Bezpečnostní předpisy vyžadují registraci názvu produktu. V některých zemích, v nichž je tento produkt prodáván, může být registrován pod názvem uvedeným v závorkách ().

imageRUNNER 2422/2420 (F191200)

Požadavky směrnice ES o elektromagnetické kompatibilitě (EMC)

Toto zařízení splňuje základní požadavky směrnice ES o elektromagnetické kompatibilitě (EMC). Prohlašujeme, že tento produkt splňuje požadavky směrnice ES o elektromagnetické kompatibilitě (EMC) při napájení 230 V, 50 Hz, i když jmenovité napájení produktu je 220–240 V, 50/60 Hz. Použití stíněného kabelu je nutné ke splnění technických požadavků směrnice ES o elektromagnetické kompatibilitě (EMC).

Laserová bezpečnost

Tento produkt je certifikován jako laserový produkt třídy 1 podle IEC60825-1: 2007 a EN60825-1: 2007. To znamená, že tento výrobek neprodukuje nebezpečnou laserovou radiaci.

Protože je radiace emitovaná uvnitř stroje zcela uzavřena do ochranných pouzder a vnějších krytů, nemůže laserový paprsek během žádné fáze obsluhy ze stroje uniknout. Ochranné nebo vnější kryty odstraňujte pouze v případě, kdy to vyžadují pokyny v příručce k tomuto zařízení.

Doplňkové informace

Při provádění oprav nebo nastavování optického systému zařízení dbejte na to, abyste šroubováky nebo jiné lesklé předměty nevločili do dráhy laserového paprsku. Před zahájením prací se zařízením byste si měli odložit hodinky, prstýnky atd. Odražený paprsek, viditelný či neviditelný, může způsobit trvalé poškození zraku.

Štítky zobrazené níže jsou připevněny na laserové skenovací jednotce uvnitř stroje a u tonerové kazety pod předním krytem.

	DANGER - Invisible laser radiation when open. AVOID DIRECT EXPOSURE TO BEAM. CAUTION - CLASS 3B INVISIBLE LASER RADIATION WHEN OPEN, AVOID EXPOSURE TO THE BEAM.
ATTENTION - RAYONNEMENT LASER INVISIBLE DE CLASSE 3B EN CAS D'OUVERTURE. ÉVITEZ L'EXPOSITION AU FAISCEAU.	
VORSICHT - UNSICHTBARE LASERSTRAHLUNG KLASSE 3B, WENN ABDECKUNG GEÖFFNET. NICHT DEM STRAHL AUSSETZEN.	
PRECAUCIÓN - RADIACIÓN LASER INVISIBLE DE CLASE 3B PRESENTE AL ABRIR. EVITE LA EXPOSICIÓN AL HAZ.	
VARNING - KLASS 3B OSYMLIG LASERSTRÅLNING NÄR DENNA DEL ÄR ÖPPNAD. STRÅLEN ÄR FARLIG.	
VAROITUS - LUOKAN 3B NÄKYMÄTTÖMÄLLE LASER-SÄTELYÄ AVATTUNA. VÄLTÄ ALTISTUMISTA SÄTEELLE.	
注意	- 打开时, 存在不可见的3B类激光辐射, 请避免接触该激光束
注意	- 打開機器蓋板時有3B級不可視雷射光釋出, 應避免曝射
주의	- 열리면 등급 3B 비가시 레이저 방사선이 방출됩니다. 광선에 노출을 피하십시오.
注意	- ここを開くとクラス3B不可視レーザー放射が出来ます。ビームに身をさらさないこと。
	FS7-8335

	DANGER - Invisible laser radiation when open. AVOID DIRECT EXPOSURE TO BEAM.
	CAUTION - CLASS 3B INVISIBLE LASER RADIATION WHEN OPEN, AVOID EXPOSURE TO THE BEAM.
	ATTENTION - RAYONNEMENT LASER INVISIBLE DE CLASSE 3B EN CAS D'OUVERTURE. ÉVITEZ L'EXPOSITION AU FAISCEAU.
	VORSICHT - UNSICHTBARE LASERSTRAHLUNG KLASSE 3B, WENN ABDECKUNG GEÖFFNET. NICHT DEM STRAHL AUSSETZEN.
	PRECAUCIÓN - RADIACIÓN LASER INVISIBLE DE CLASE 3B PRESENTE AL ABRIR. EVITE LA EXPOSICIÓN AL HAZ.
	VARNING - KLASS 3B OSYMLIG LASERSTRÅLNING NÄR DENNA DEL ÄR ÖPPNAD. STRÅLEN ÄR FARLIG.
	VAROITUS - LUOKAN 3B NÄKYMÄTTÖMÄLLE LASER-SÄTELYÄ AVATTUNA. VÄLTÄ ALTISTUMISTA SÄTEELLE.
注意	- 打开时, 存在不可见的3B类激光辐射, 请避免接触该激光束
注意	- 打開機器蓋板時有3B級不可視雷射光釋出, 應避免曝射
주의	- 열리면 등급 3B 비가시 레이저 방사선이 방출됩니다. 광선에 노출을 피하십시오.
注意	- ここを開くとクラス3B不可視レーザー放射が出来ます。ビームに身をさらさないこと。

Produkt byl klasifikován podle směrnic IEC60825-1: 2007 a EN60825-1: 2007, které odpovídají následujícím třídám:

LASEROVÝ PRODUKT TŘÍDY 1
LASER KLASSE 1
APPAREIL À LASER DE CLASSE 1
APPARECCHIO LASER DI CLASSE 1
PRODUCTO LÁSER DE CLASE 1
APARELHO A LASER DE CLASSE 1
LUOKAN 1 LASER-TUOTE
LASERPRODUKT KLASSE 1

UPOZORNĚNÍ

Použití ovládacích prvků a nastavení nebo provádění jiných postupů, než které jsou uvedeny v těchto příručkách, může vést k zasažení nebezpečným laserovým zářením.

Mezinárodní program ENERGY STAR



Jako partner programu ENERGY STAR® společnost Canon Inc. prohlašuje, že tento stroj z hlediska energetické účinnosti splňuje podmínky mezinárodního programu ENERGY STAR.

Mezinárodní program ENERGY STAR pro kancelářská zařízení je mezinárodní program, který propaguje šetření energií při používání počítačů a dalších kancelářských zařízení. Program podporuje vývoj a šíření produktů vybavených funkcemi, které efektivně snižují spotřebu elektrické energie. Jedná se o otevřený systém, do něhož se majitelé podniků mohou zapojovat dobrovolně. Cílovými produkty jsou kancelářská zařízení, jako např. počítače, monitory, tiskárny, faxy a kopírky. Normy a loga jsou jednotné ve všech zúčastněných zemích.

IPv6 Ready Logo



Sada protokolů, kterou disponuje tento stroj, získala označení IPv6 Ready (Fáze 1), jak ustanovilo fórum IPv6.

Směrnice o odpadních elektrických a elektronických zařízeních (OEEZ)



Pouze pro Evropskou unii (a EHP).

Tento symbol znamená, že podle směrnice o OEEZ (2002/96/ES) a podle vnitrostátních právních předpisů nemá být tento výrobek likvidován s odpadem z domácností. Tento výrobek má být vrácen do sběrného místa, např. v rámci autorizovaného systému odběru jednoho výrobku za jeden nově prodaný podobný výrobek nebo v autorizovaném sběrném místě pro recyklaci odpadních elektrických a elektronických zařízení (OEEZ). Nevhodné nakládání s tímto druhem odpadu by mohlo mít negativní dopad na životní prostředí a lidské zdraví, protože elektrická a elektronická zařízení zpravidla obsahují potenciálně nebezpečné látky. Vaše spolupráce na správné likvidaci tohoto výrobku současně napomůže efektivnímu využívání přírodních zdrojů. Další informace o místech sběru vašeho odpadního zařízení k recyklaci vám sdělí místní úřad vaší obce, správní orgán vykonávající dozor nad likvidací odpadu, sběrný OEEZ nebo služba pro odvoz komunálního odpadu. Další informace týkající se vracení a recyklace OEEZ naleznete na adrese www.canon-europe.com/weee.

(EHP: Norsko, Island a Lichtenštejnsko)

Autorská práva

Copyright 2012 by Canon Inc. Všechna práva vyhrazena.

Žádná část této publikace nesmí být reprodukována nebo přenášena v žádné formě ani žádným způsobem elektronicky, mechanicky včetně fotokopírování a nahrávání, ani žádným systémem na ukládání dat nebo systémem vyhledávání dat bez předchozího písemného svolení společnosti Canon, Inc.

Software třetích stran

Software třetích stran

A. Tento produkt obsahuje softwarové moduly třetí strany. Použití a distribuce těchto softwarových modulů (dále jen „SOFTWARE“) se řídí níže uvedenými podmínkami vymezenými pod čísly (1) až (9).

- (1) Zavazujete se k dodržování všech platných vývozních zákonů, omezení nebo předpisů zainteresovaných států v případě, že tento produkt včetně SOFTWAREU bude zasílán, dopravován nebo vyvážen do nějakého státu.
- (2) Majitelé práv k SOFTWAREU si ve všech ohledech zachovávají právní titul, vlastnická práva a práva duševního vlastnictví, která k SOFTWAREU náležejí a která s ním souvisí. S výjimkou zde výslovně uvedených ustanovení vám tímto majitelé práv k SOFTWAREU nepostupují ani neudělují žádné přímé nebo odvozené právo k duševnímu vlastnictví majitelů práv k SOFTWAREU.
- (3) SOFTWARE můžete používat výhradně s produktem Canon, který jste si zakoupili (dále jen „PRODUKT“).
- (4) Nesmíte postupovat, sublicencovat, prodávat, distribuovat nebo převádět SOFTWARE na jinou třetí stranu bez předchozího písemného souhlasu majitelů práv k SOFTWAREU.
- (5) Přes výše uvedené můžete SOFTWARE postupovat pouze, pokud (a) na nabyvatele převedete všechna svá práva k PRODUKTU a všechna práva a povinnosti podle těchto podmínek a pokud (b) se nabyvatel zaváže všechny tyto podmínky dodržovat.
- (6) Kód SOFTWAREU nesmíte dekompilovat, provádět zpětné inženýrství, rozebírat nebo jinak rozkládat do lidsky srozumitelné podoby.
- (7) SOFTWARE nesmíte upravovat, přizpůsobovat, překládat, pronajímat nebo zapůjčovat či z něj vytvářet odvozené produkty.
- (8) Nemáte oprávnění SOFTWARE z PRODUKTU vyjmát nebo zhotovovat jeho samostatné kopie.
- (9) K lidsky srozumitelné části SOFTWAREU (zdrojový kód) licenci nezískáváte.

B. Nehledě na výše uvedená ustanovení, v případě, že pro softwarové moduly třetí strany budou stanoveny další podmínky, budou pro ně platit tyto další podmínky.

Software podléhající dalším podmínkám

Podrobnější podmínky a odpovídající licence naleznete v části <Software podléhající jiným podmínkám>.

Software podléhající dalším podmínkám

Tento produkt obsahuje software s udělenou licencí s následujícími podmínkami.

Copyright (C) 1998-2004 WIDE Project. Všechna práva vyhrazena.

Redistribuce a používání zdrojového kódu a binárních souborů, změněných nebo nezměněných, je povoleno za následujících podmínek:

1. Redistribuce zdrojového kódu si musí zachovat výše zmíněný copyright, seznam podmínek a následující odmítnutí odpovědnosti.
2. Redistribuce binárních souborů musí reprodukovat výše zmíněný copyright, seznam podmínek a následující odmítnutí odpovědnosti v dokumentu a/nebo jiných materiálech poskytnutých při distribuci.
3. Ani název projektu, ani jména přispěvatelů by neměly být použity pro propagaci produktů odvozených od tohoto softwaru bez zvláštního předem určeného povolení.

TENTO SOFTWARE JE PROJEKTEM A PŘISPĚVATELI POSKYTOVÁN „JAK JE“ A JAKÉKOLIV ZÁRUKY, AŽ UŽ VÝSLOVNĚ NEBO PŘEDPOKLÁDANÉ, JAKO NAPŘÍKLAD PŘEDPOKLÁDANÉ ZÁRUKY ZA PRODEJNOST A ZPŮSOBILOST PRO URČITÝ ÚČEL, JSOU ODMÍTNUTY. V ŽÁDNÉM PŘÍPADĚ PROJEKT ANI PŘISPĚVATELÉ NENESOU ODPOVĚDNOST ZA PŘÍMÉ, NEPŘÍMÉ, NÁHODNÉ, ZVLÁŠTNÍ, PŘÍKLADNÉ ČI NÁSLEDNÉ ŠKODY (MIMO JINÉ NAPŘÍKLAD NUTNOST ZAKOUPIT NÁHRADNÍ ZBOŽÍ NEBO SLUŽBY, ZTRÁTU POUŽITELNOSTI, DAT NEBO ZISKU ČI NARUŠENÍ PROVOZU), AŽ BYLY ZPŮSOBENY JAKKOLIV A PODLÉHAJÍ LIBOVOLNÉ TEORII O ODPOVĚDNOSTI, AŽ UŽ PODLE KONTRAKTU, PŘÍMÉ ZODPOVĚDNOSTI ČI PŘESTUPKU (VČETNĚ NEDBALOSTI APOD.) V SOUVISLOSTI S POUŽÍVÁNÍM TOHOTO SOFTWARE JAKÝMKOLIV ZPŮSOBEM, A TO I V PŘÍPADĚ, ŽE NA MOŽNOST TAKOVÉ ŠKODY BYLO UPOZORŇOVÁNO.

Odmítnutí odpovědnosti

Informace obsažené v tomto dokumentu podléhají změnám bez předchozího upozornění.

SPOLEČNOST CANON INC. ODMÍTÁ ZÁRUKY JAKÉHOKOLI DRUHU TÝKAJÍCÍ SE TOHOTO MATERIÁLU, AŽ UŽ VÝSLOVNĚ NEBO IMPLIKOVANÉ, S VÝJIMKOU ZÁRUK ZDE UVEDENÝCH, MIMO JINÉ VČETNĚ JAKÝCHKOLI ZÁRUK ZA PRODEJNOST, OBCHODOVATELNOST, VHODNOST K URČITÉMU ÚČELU ČI POUŽITÍ NEBO ZA NARUŠENÍ JAKÝCHKOLI PRÁV. CANON INC. NENESE ŽÁDNOU ODPOVĚDNOST ZA PŘÍMÉ, NEPŘÍMÉ, NÁHODNÉ ČI NÁSLEDNÉ ŠKODY JAKÉHOKOLI DRUHU NEBO ZTRÁTY ČI VÝDAJE VZNIKLÉ V SOUVISLOSTI S POUŽÍVÁNÍM TOHOTO MATERIÁLU.

Právní omezení použití vašeho stroje a použití obrázků

Použití vašeho stroje ke skenování, tisku nebo jinému způsobu reprodukce určitých dokumentů a použití takových obrazů, naskenovaných, vytištěných nebo jinak reprodukováných, vaším strojem může být zakázáno zákonem a jako takové může vést ke vzniku trestní a/nebo občanskoprávní odpovědnosti.

Neúplný seznam takových dokumentů je uveden níže. Není však vyčerpávající a slouží pouze jako vodítko. Pokud si nejste jisti, zda je použití vašeho výrobku ke skenování, tisku nebo jinak k reprodukci jakéhokoli konkrétního dokumentu a/nebo použití obrazů naskenovaných, vytištěných nebo jinak reprodukováných zákonné, měli byste se předem poradit s právníkem.

- Bankovky
- Platební příkazy
- Depozitní certifikáty
- Poštovní známky (platné i neplatné)
- Identifikační karty nebo insignie
- Povolávací rozkazy
- Šeky nebo směnky vydané vládními úřady
- Doklady k vozidlům a certifikáty o vlastnictví
- Cestovní šeky
- Potravinové lístky
- Pasy
- Dokumenty imigračních úřadů
- Kolky (platné i neplatné)
- Cenné papíry nebo jiné dluhopisy
- Akciové certifikáty
- Práce/umělecká díla chráněná zákonem na ochranu autorských práv bez souhlasu autora



Důležité bezpečnostní instrukce

Než začnete stroj používat, pozorně si prosím přečtěte Důležité bezpečnostní instrukce. Dodržováním těchto instrukcí lze předejít případnému zranění uživatele nebo jiných osob, či poškození majetku. Věnujte jim proto náležitou pozornost. Nemanipulujte se strojem jinak, než jak je uvedeno v příručkách; jinak by mohlo dojít k nehodě nebo úrazu. Nesprávná manipulace se strojem může mít za následek zranění osob nebo poškození stroje, které by si vyžádalo rozsáhlé opravy, na něž se nevztahuje záruka.

Instalace



VAROVÁNÍ

- **Nikdy nezakrývejte ventilační otvory stroje.** Tyto otvory slouží k dobrému odvětrání pracovních částí uvnitř stroje. Blokování těchto otvorů může způsobit přehřátí stroje. V žádném případě stroj neumísťujte na měkkou podložku, např. na pohovku nebo koberec.
- **Stroj neinstalujte na následujících místech:**
 - Na vlhkém nebo prašném místě
 - Poblíž vodovodních kohoutků nebo vody
 - Na místě s přímým slunečním zářením
 - Na místě vystaveném vysokým teplotám
 - Poblíž otevřeného ohně
- **Neinstalujte stroj v blízkosti alkoholu, ředidel, barev nebo jiných hořlavých látek.** Pokud by se hořlavé látky dostaly do kontaktu s elektrickými díly uvnitř stroje, mohlo by dojít k požáru nebo k zasažení elektrickým proudem.
- **Na stroj nepokládejte následující předměty.** Pokud by se tyto předměty dostaly do kontaktu s oblastí vysokého napětí uvnitř stroje, mohly by způsobit požár nebo zasažení elektrickým proudem. Pokud by do stroje zapadl některý z uvedených předmětů nebo se do stroje vylil jeho obsah, okamžitě vypněte hlavní vypínač a odpojte stroj ze sítě. Poté kontaktujte místního autorizovaného zástupce Canon.
 - Náhrdelníky a jiné kovové předměty
 - Šálky, vázy, květináče a další nádoby s vodou nebo jinými kapalinami

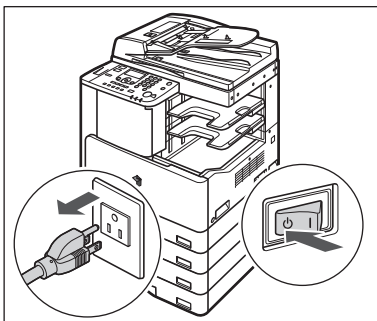

⚠ UPOZORNĚNÍ

Neinstalujte stroj na nestabilních plochách, jako jsou např. vratké podstavce, šikmé plochy nebo místa vystavená nadměrným otřesům. Mohlo by dojít k pádu nebo převrácení stroje a následně i k poranění osob.

Napájení

⚠ VAROVÁNÍ

- Nepoškozujte ani neupravujte napájecí šňůru. Také na ni nepokládejte těžké předměty nebo za ni netahejte silou a ani ji neohýbejte. Mohlo by to způsobit poškození elektrické izolace a následný požár či zasažení elektrickým proudem.
- Zajistěte, aby napájecí šňůra nebyla umístěna v blízkosti zdroje tepla. Pokud byste tak neučinili, mohlo by dojít k roztavení izolační vrstvy napájecí šňůry a následně k požáru nebo zasažení elektrickým proudem.
- Nezapojujte ani neodpojujte napájecí šňůru mokřýma rukama. Mohli byste být zasažení elektrickým proudem.
- Napájecí šňůru nezapojujte do rozdvojky, mohlo by dojít k přetížení zásuvky a následnému požáru nebo zasažení elektrickým proudem.
- Šňůru nesvinujte a nevažte ji do uzlu; mohlo by to způsobit požár nebo zasažení elektrickým proudem.
- Zástrčku napájecí šňůry zasuňte do zásuvky řádně; nedostatečné zasunutí by mohlo způsobit požár nebo zasažení elektrickým proudem.
- Nepoužívejte jinou napájecí šňůru, než jaká byla dodána k tomuto stroji. Mohlo by to způsobit požár nebo zasažení elektrickým proudem.
- Obecně platí zásada nepoužívat prodlužovací šňůry. Použití prodlužovací šňůry může vést k požáru nebo k zasažení elektrickým proudem. Nemáte-li jinou možnost a prodlužovací šňůru musíte použít, použijte šňůru pro střídavý proud s napětím 220–240 V stř. a vyšším, rozviňte napájecí šňůru a zapojte ji do prodlužovací šňůry. Je důležité, aby napájecí šňůra byla do prodlužovací šňůry řádně zasunutá.
- Nepoužívejte zdroj napájení s jiným napětím, než které je zde uvedeno; jinak by mohlo dojít k požáru nebo zasažení elektrickým proudem.
- Napájecí šňůru vždy vytahujte za zástrčku. Pokud byste tahali pouze za šňůru, mohlo by dojít k obnažení vodičů nebo k jinému poškození. Poškozená šňůra pak může probíjet a způsobit požár nebo zasažení elektrickým proudem.



DŮLEŽITÉ

Ponechte v okolí elektrické zásuvky, do níž je zástrčka zasunuta, dostatečný prostor, aby bylo možné stroj snadno odpojit. Pokud jsou v okolí zástrčky umístěny předměty, nebudete v případě nutnosti schopni stroj rychle odpojit.

Manipulace



VAROVÁNÍ

- Nikdy se nepokoušejte stroj rozebírat ani jinak upravovat. Uvnitř stroje se nacházejí díly, které se zahřívají na vysokou teplotu nebo jsou pod vysokým napětím, a kontakt s nimi by mohl způsobit požár nebo zasažení elektrickým proudem.
- Vydává-li stroj neobvyklé zvuky, vychází z něj kouř, teplo nebo neobvyklý zápach, okamžitě jej vypněte hlavním vypínačem a odpojte napájecí šňůru ze zásuvky. Poté kontaktujte místního autorizovaného zástupce Canon. Další používání stroje v tomto stavu může způsobit požár nebo zasažení elektrickým proudem.
- V blízkosti stroje nepoužívejte vysoce hořlavé spreje. Pokud by se plyn z nich dostal do kontaktu s elektrickými součástkami uvnitř stroje, mohlo by dojít ke vzniku požáru nebo zasažení elektrickým proudem.
- Než začnete stroj přemisťovat, vždy vypněte síťový vypínač a odpojte propojovací kabel, aby nedošlo k poškození napájecí šňůry nebo požáru. V opačném případě může dojít k poškození napájecí šňůry nebo propojovacího kabelu a následně k požáru nebo zasažení elektrickým proudem.
- Pokud byl stroj přemístěn, ujistěte se, že je zástrčka řádně zasunutá do elektrické zásuvky. Nepoužívejte stroj, není-li jeho připojení pevné; mohlo by dojít ke vzniku požáru.
- Dejte pozor, aby vám do stroje nezapadly spony, svorky nebo jiné kovové předměty. Také dejte pozor, aby se do stroje nevyllila voda, jiné tekutiny nebo hořlavé látky (alkohol, benzen, ředidlo atd.). Pokud by se tyto předměty dostaly do kontaktu s oblastí vysokého napětí uvnitř stroje, mohly by způsobit požár nebo zasažení elektrickým proudem. Pokud by do stroje zapadl některý z uvedených předmětů nebo se do stroje vylil jeho obsah, okamžitě vypněte hlavní vypínač a odpojte stroj ze sítě. Poté kontaktujte místního autorizovaného zástupce Canon.



UPOZORNĚNÍ

- Nepokládejte na stroj těžké předměty, mohly by se převrhnout nebo spadnout a způsobit zranění osobám pohybujícím se v jeho blízkosti.
- Kryt kopírovací desky a podavač zavírejte opatrně, abyste si neskřípli ruku a nezpůsobili si zranění.

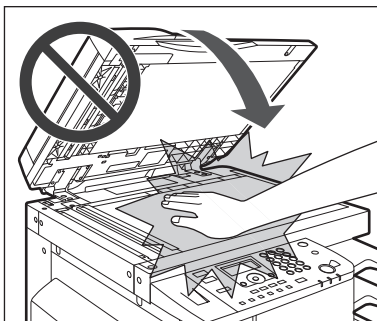

- Při skenování silných knih umístěných na kopírovací desce netlačte na kopírovací desku nebo podavač silou. Mohlo by to vést k poškození kopírovací desky nebo úrazu.
- Dávejte pozor, abyste ruce, vlasy, oděv apod. nepřiblížili k výstupu a podávacím válcům. I ve chvíli, kdy stroj není v chodu, může dojít k zachycení rukou, vlasů nebo oblečení ve válcích a následně k úrazu nebo poškození stroje, pokud stroj náhle spustí tisk.
- Papír, který právě vystoupil ze stroje, může být horký. Při odebírání nebo zarovnávání papíru ve výstupní přihrádce postupujte opatrně. Pokud se dotknete papíru těsně po výstupu z tiskárny, můžete si způsobit mírné popálení.
- Nedotýkejte se finišeru v průběhu tisku; mohli byste se poranit.
- Neoponechávejte ruce v následujících částech finišeru, mohli byste si způsobit zranění.
 - Přihrádky
 - Sešivací jednotka (do místa, kde se dokumenty sešívají)
 - Válce
 - Prostor mezi přihrádkami a hlavní jednotkou

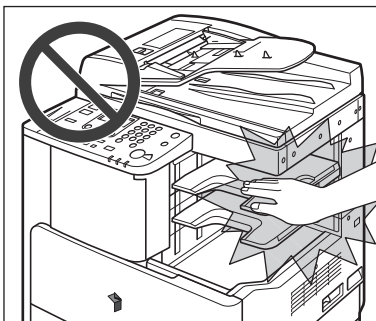

Finišer U2

- Laserový paprsek může vážně poškodit lidské tělo. Protože je radiace emitovaná uvnitř stroje zcela uzavřena do ochranných pouzder a vnějších krytů, nemůže laserový paprsek během žádné fáze obsluhy ze stroje uniknout. Abyste byli schopni obsluhovat stroj bezpečně, přečtěte si následující poznámky a instrukce.
 - Nikdy neotvírejte jiné kryty, než které jsou uvedeny v příručkách.
 - Neodstraňujte ze stroje následující varovné štítky. Jestliže štítky chybějí, obraťte se na svého místního autorizovaného zástupce Canon.

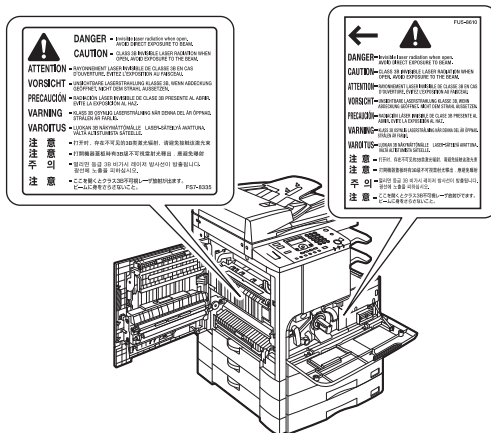

- Jestliže laserový paprsek unikne ze stroje a zasáhne oči, může dojít k vážnému poškození zraku.
- Ovládání, nastavení nebo obsluha stroje způsoby, které nejsou uvedeny v příručkách k tomuto stroji, mohou být příčinou úniku nebezpečného záření ze stroje.

DŮLEŽITÉ

Pokud stroj nebudete používat delší dobu, např. přes noc, z bezpečnostních důvodů vypněte vypínač napájení ovládacího panelu. Jestliže stroj nebudete dlouhodobě používat, např. o dovolené, vypněte hlavní síťový vypínač a odpojte napájecí šňůru.

VAROVÁNÍ

- Při čištění stroje nejprve vypněte napájení hlavním síťovým vypínačem, pak odpojte napájecí šňůru. Pokud tak neučiníte, může dojít k požáru nebo zasažení elektrickým proudem.
- Zástrčku ze zásuvky pravidelně odpojujte a suchým hadříkem vždy odstraňte veškerý prach a špinu z oblasti kolem kovových kolíků zástrčky i zásuvky. Jestliže je napájecí šňůra zapojena delší dobu ve vlhkém, prašném nebo zakouřeném prostředí, může dojít k nahromadění prachu kolem zástrčky a k jeho zvlhnutí. To může způsobit zkrat a následně požár.
- Stroj čistěte hadříkem navlhčeným v šetrném čisticím přípravku zředěném vodou. Nepoužívejte k čištění alkohol, benzen, ředidla a jiné hořlavé látky. Před použitím zkontrolujte, zda není přípravek hořlavý. Pokud by hořlavé látky přišly do kontaktu s oblastí vysokého napětí uvnitř stroje, mohlo by to způsobit požár nebo zasažení elektrickým proudem.
- Uvnitř stroje jsou oblasti, které jsou pod vysokým napětím. Při odstraňování zachycených papírů nebo při prohlídce vnitřních částí stroje dejte pozor, abyste se nedotkli řetízky, náramky nebo jinými kovovými materiály dílů uvnitř stroje. Mohli byste být zasaženi elektrickým proudem nebo se popálit.
- Použité tonerové kazety nevhazujte do otevřeného ohně. Zbytky toneru uvnitř kazety by se mohly vznítit a způsobit požár či popálení.
- Pokud nedopatřením toner vysypete nebo rozptýlíte, tonerové částice opatrně smete a setřete je měkkým vlhkým hadříkem tak, abyste je nevdechli. Vysypaný toner nikdy nevysávejte vysavačem, který není vybavený bezpečnostními funkcemi, které zamezují explozím prachu. Mohli byste způsobit závalu na vysavači nebo explozi prachu v důsledku výboje statické elektřiny.
- Po čištění stroje se vždy ujistěte, zda je zástrčka řádně zasunutá do elektrické zásuvky. Nepoužívejte stroj, není-li jeho připojení pevné; mohlo by dojít ke vzniku požáru.
- Napájecí šňůru a zástrčku pravidelně kontrolujte. Obráťte se na svého místního autorizovaného zástupce Canon, budou-li se na nacházet v následujícím stavu, jelikož by mohl být příčinou vzniku požáru:
 - Na zástrčce jsou stopy po spálení.
 - Kolík na zástrčce je deformovaný nebo zlomený.
 - Při ohnutí napájecí šňůry se vypíná nebo zapíná napájení stroje.
 - Napájecí šňůra je pořezaná, popraskaná nebo jsou na ní rýhy.
 - Část napájecí šňůry se zahřívá na vysokou teplotu.
- Napájecí šňůru a zástrčku pravidelně kontrolujte a zajistěte, aby s nimi nebylo zacházeno následujícím způsobem; takové zacházení by mohlo způsobit požár nebo zasažení elektrickým proudem:
 - Propojovací část zástrčky je uvolněná.
 - Napájecí šňůra je vystavena tlaku těžkého předmětu nebo v důsledku jejího připevnění pomocí svorek.
 - Zástrčka je uvolněná.
 - Napájecí šňůra je svinutá a sepnutá.
 - Napájecí šňůra se nachází v místech, jimiž prochází osoby.
 - Napájecí šňůra se nachází v blízkosti ohřívacího tělesa.

⚠ UPOZORNĚNÍ

- Fixační jednotka, duplexní jednotka a jejich okolí uvnitř stroje se mohou při provozu zahřát na vysokou teplotu. Při odstraňování zachyceného papíru nebo při prohlídce vnitřních částí stroje dejte pozor, abyste se nedotkli fixační jednotky, duplexní jednotky a jejich okolí. Mohli byste se popálit nebo být zasaženi elektrickým proudem.

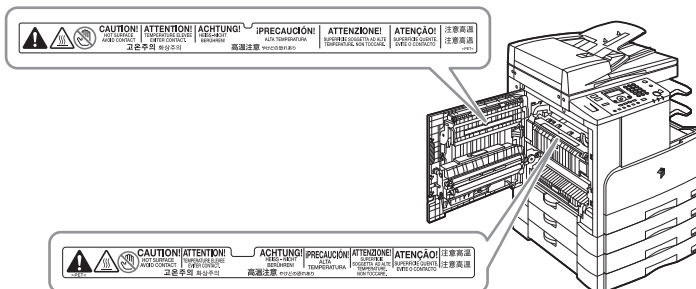

- Při odstraňování zachyceného papíru a kontrole vnitřních částí stroje se nevystavujte po delší dobu vysoké teplotě vycházející z fixační jednotky a jejích okolních částí. Mohli byste si způsobit mírné popáleniny, přestože byste se fixační jednotky ani jejích okolních částí přímo nedotkli.
- Při odstraňování papírů zachycených uvnitř stroje nebo při výměně tonerové kazety dávejte pozor, abyste si nezašpinili oblečení nebo ruce zbytky toneru na zachyceném papíře. Pokud si je ušpiníte, okamžitě je omyjte studenou vodou. Opláchnutí teplou vodou způsobí, že se toner zafixuje a vytvoří neodstranitelnou skvrnu.
- Papír zachycený uvnitř stroje odstraňujte opatrně, abyste zabránili rozptýlení toneru, který by vám mohl vniknout do očí nebo úst. Pokud vám toner vnikne do očí nebo do úst, vypláchněte je studenou vodou a okamžitě vyhledejte lékaře.
- Při ukládání papíru nebo odstraňování zachycených originálů a papíru dejte pozor, abyste si nepořezali ruce o okraje listů.
- Při odstraňování zachyceného papíru ze stroje dávejte pozor, abyste si neporanili ruce nebo jinou část těla o vnitřní díly stroje. Jestliže se vám papír nedaří odstranit, obraťte se na svého místního autorizovaného zástupce Canon.
- Při odebrání použité tonerové kazety ze stroje postupujte opatrně a dejte pozor, aby se zbytky toneru nerozptýlily a nevnikly vám do očí nebo úst. Pokud vám toner vnikne do očí nebo do úst, vypláchněte je studenou vodou a okamžitě vyhledejte lékaře.
- Nerozebírejte tonerovou kazetu. Z kazety by se mohl vysypat toner a vniknout vám do očí nebo úst. Pokud vám toner vnikne do očí nebo do úst, vypláchněte je studenou vodou a okamžitě vyhledejte lékaře.
- Pokud dojde k vysypání toneru z kazety, dbejte na to, abyste se vyvarovali jeho požití a zabraňte jeho kontaktu s pokožkou. Pokud si pokožku tonerem potřísníte, ihned ji omyjte mýdlem a vodou. Pokud podráždění pokožky po omytí stále přetrvává nebo toner popijete, vyhledejte ihned lékaře.

Spotřební materiál

VAROVÁNÍ

- Použité tonerové kazety nevhazujte do otevřeného ohně. Zbytky toneru uvnitř kazety by se mohly vznítit a způsobit požár či popálení.
- Neskladujte tonerové kazety nebo papíry v blízkosti otevřeného ohně. Mohlo by dojít ke vznícení toneru nebo papíru a následně k popálení nebo požáru.
- Pokud nedopatřením toner vysypete nebo rozptýlíte, tonerové částice opatrně smete a setřete je měkkým vlhkým hadříkem tak, abyste je nevdechli. Vyspaný toner nikdy nevysávejte vysavačem, který není vybavený bezpečnostními funkcemi, které zamezují explozím prachu. Mohli byste způsobit záadu na vysavači nebo explozi prachu v důsledku výboje statické elektřiny.

UPOZORNĚNÍ

- Toner a ostatní spotřební materiály uchovávejte mimo dosah dětí. Dojde-li k jejich požití, neprodleně vyhledejte lékaře.
- Nerozebírejte tonerovou kazetu. Z kazety by se mohl vysypat toner a vniknout vám do očí nebo úst. Pokud vám toner vnikne do očí nebo do úst, vypláchněte je studenou vodou a okamžitě vyhledejte lékaře.
- Pokud dojde k vysypání toneru z kazety, dbejte na to, abyste se vyvarovali jeho požití a zabráňte jeho kontaktu s pokožkou. Pokud si pokožku tonerem potřísните, ihned ji omyjte mýdlem a studenou vodou. Pokud podráždění pokožky po omytí stále přetrvává nebo toner požitete, vyhledejte ihned lékaře.
- Použité tonerové kazety vložte do sáčku (zabráňte tak rozptýlení zbývajících toneru) a likvidujte je v dostatečné vzdálenosti od otevřeného ohně.

Další varování

VAROVÁNÍ

Pro uživatele kardiostimulátoru:

Tento stroj vytváří slabé magnetické pole. Používáte-li kardiostimulátor a pocítíte v blízkosti stroje nepříjemné pocity, vzdalte se od stroje a poraďte se s lékařem.

Než začnete tento stroj používat

1

KAPITOLA

V této kapitole se dozvíte, co byste měli znát, než začnete tento stroj používat (např. části stroje a jejich funkce), a jak zapnout hlavní napájení.

Prostor pro instalaci a manipulace	1-2
Upozornění k instalaci	1-2
Upozornění k manipulaci	1-7
Díly a jejich funkce	1-9
Pohled zvnějšku	1-9
Pohled dovnitř	1-11
Ovládací panel	1-12
Volitelná zařízení	1-14
Hlavní napájení a napájení ovládacího panelu	1-15
Jak zapnout hlavní napájení	1-15
Vypínač napájení ovládacího panelu	1-17
Nastavení připojení	1-18
Diagram nastavení	1-18
Připojení k rozhraní USB	1-19
Připojení do sítě	1-20
Než začnete stroj používat jako tiskárnu	1-22
Instalace ovladače tiskárny	1-22
Nastavení konfigurace tiskárny	1-25
Než začnete používat funkci dálkového skenování	1-27
Instalace ovladače skeneru	1-27
Požadovaná nastavení pro dálkové skenování	1-29

Prostor pro instalaci a manipulace

1

Než začnete tento stroj používat

V této části jsou uvedena bezpečnostní upozornění týkající se manipulace a prostoru pro instalaci. Pozorně si tuto část přečtěte, než začnete stroj používat.

Upozornění k instalaci

Neinstalujte stroj na následujících místech

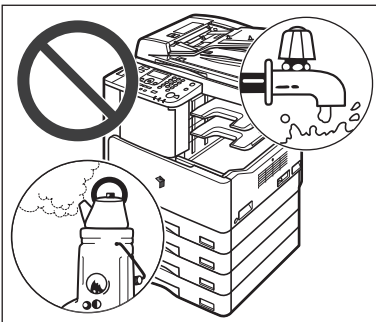

- **Neinstalujte stroj na místech vystavených extrémně nízkým nebo vysokým teplotám nebo vlhkosti.**

Neinstalujte stroj například v blízkosti vodovodních kohoutků, ohřivačů vody, zvlhčovačů, klimatizace, topení nebo kamen.

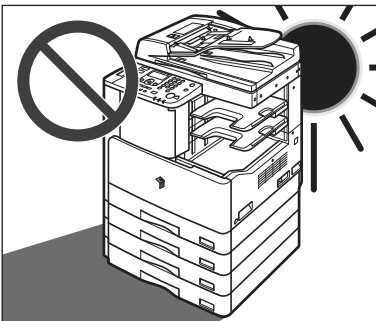

- **Neinstalujte stroj na místech vystavených přímému slunečnímu záření.**

Pokud nemáte jinou možnost, zastiňte stroj závěsy. Ujistěte se, že větrací drážky nebo mřížky stroje nezakrývají závěsy a nehrozí jejich kontakt s přírodním elektrickým kabelem nebo napájením.

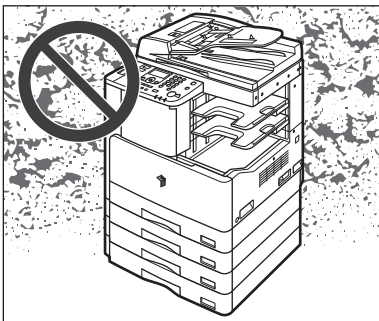

■ **Stroj neinstalujte na nedostatečně větraných místech.**

Tento stroj při běžném používání produkuje nepatrné množství ozónu a jiné pachy. Přestože může být míra citlivosti na ozón a jiné pachy různá, toto množství není škodlivé. Přítomnost ozónu a jiných pachů může být patrnější při delším používání stroje, především v nedostatečně větraných místnostech. Doporučujeme, abyste místnost, ve které stroj používáte, v zájmu zachování příjemného pracovního prostředí dostatečně větrali.

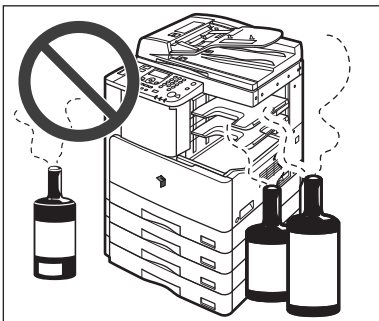

■ **Nevhodná jsou rovněž místa, kde se vyskytují čpavkové výpary.**

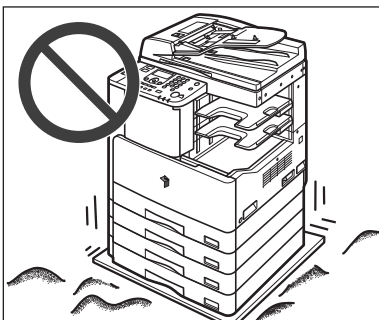

■ **Vyhňte se místům vystaveným otřesům.**

Stroj neinstalujte např. na nestabilní plochy nebo stojany.

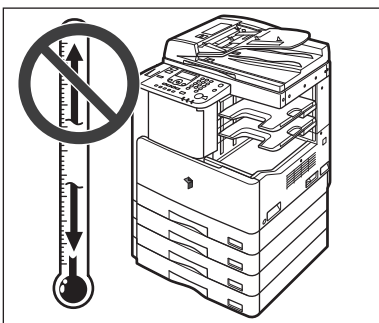

■ **Stroj neinstalujte na místa s rychlými změnami teplot.**

Pokud by byl stroj umístěn v chladné místnosti, která by se rychle vyhřála, uvnitř stroje by mohlo dojít ke kondenzaci (vytvoření kapiček vody). To může mít za následek viditelné zhoršení kvality tisku, neschopnost správného naskenování originálu nebo výstup prázdných výtisků.

- **Neinstalujte stroj v prašném prostředí.**
- **Vyhněte se místům poblíž těkavých nebo hořlavých látek, např. alkoholu nebo ředidel.**
- **Neinstalujte stroj v blízkosti počítače nebo jiného přesného elektronického zařízení.**
Elektrická interference a otřesy generované strojem během tisku mohou nepříznivě ovlivnit funkci těchto zařízení.
- **Neinstalujte stroj v blízkosti televizorů, rádií nebo jiného elektronického zařízení.**
Stroj může způsobovat rušení při příjmu zvukového a obrazového signálu. Zapojte napájecí šňůru do vyčleněné elektrické zásuvky a mezi strojem a ostatními elektronickými zařízeními ponechte co nejvíce místa.

Vyberte bezpečný zdroj napájení

- **Zapojte stroj do standardní zásuvky 240–220 V stř. s uzemněním.**
- **Ujistěte se, že je napájení bezpečné a má konstantní napětí.**
- **Do zásuvky, do které je zapojen tento stroj, nezapojujte jiné elektrické spotřebiče.**
- **Napájecí šňůru nezapojujte do rozdvojky, mohlo by dojít k přetížení zásuvky a následnému požáru nebo zasažení elektrickým proudem.**

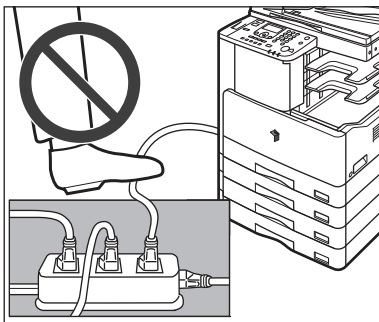

- **Pokud budete na napájecí šňůru opakovaně šlapat nebo na ni pokládat těžké předměty, můžete ji poškodit. Používání poškozené napájecí šňůry může vést k nehodě, např. vzniku požáru nebo zasažení elektrickým proudem.**
- **Napájecí šňůra nesmí být napnutá; mohlo by dojít k uvolnění propojení a přehřátí a následně ke vzniku požáru.**
- **Je-li konektor napájecí šňůry vystaven nadměrnému tlaku, může dojít k poškození napájecí šňůry nebo rozpojení drátů ve stroji. To může následně způsobit požár. Vyvarujte se následujících úkonů:**
 - Časté připojování a odpojování napájecí šňůry
 - Šlapání na napájecí šňůru
 - Ohýbání napájecí šňůry u konektoru a trvalý tlak na zásuvku nebo konektor
 - Nadměrný tlak na zástrčku

Zajistěte dostatečný prostor pro instalaci stroje

- Ponechte na všech stranách stroje dostatečný prostor pro zajištění možnosti neomezené manipulace.

Ke stroji je připojen volitelný finišer U2 a přihrádka na dokumenty J1.

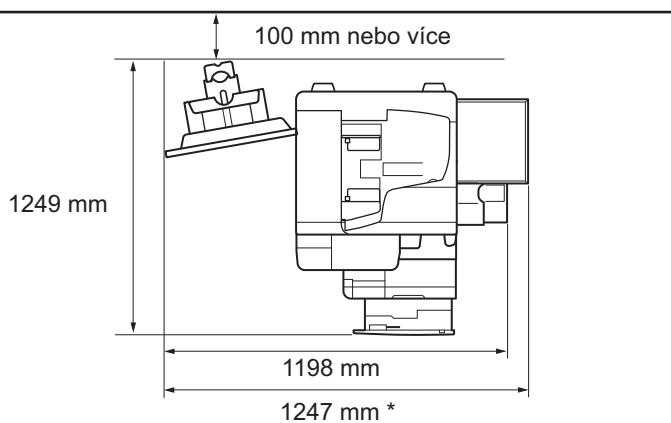

* Šířka stroje je 1018 mm v případě, že nejsou připojena žádná volitelná zařízení, nebo 1247 mm, je-li připojena volitelná přihrádka na dokumenty J1.

1

Než začnete tento stroj používat

Stěhování stroje

- Pokud chcete stroj přemístit (i kdyby jen na jiné místo ve stejném patře budovy), kontaktujte předem místního autorizovaného zástupce Canon.
- Stroj je velmi těžký a pro jeho zvednutí je zapotřebí dvou nebo více osob. Proto se o jeho přemístění nepokoušejte sami. Mohli byste si způsobit zranění.
- Při přenášení stroj držte za držátka, jak vidíte na níže uvedeném obrázku. Pokud tak neučíníte, může dojít k jeho pádu a poranění osob pohybujících se v jeho blízkosti.

1
Než začnete tento stroj používat

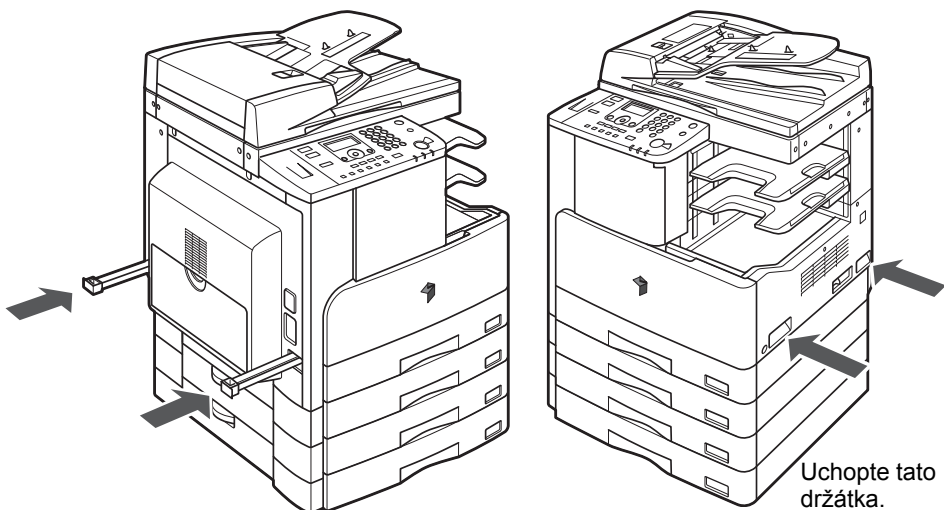

Vytáhněte a uchopte tato držátka.

Upozornění k manipulaci

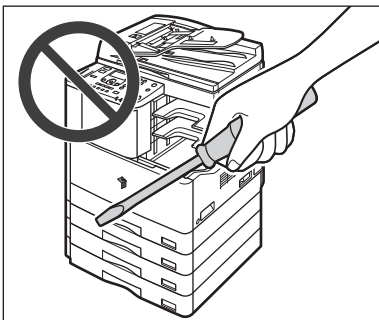

- Nikdy se nepokoušejte stroj rozebrat ani jinak upravovat.

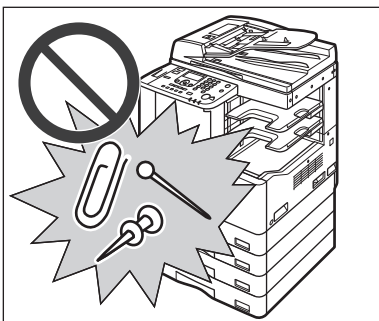

- Dejte pozor, aby do stroje nevnikla žádná tekutina nebo do něj nezapadl cizí předmět, např. sponky nebo svorky na papír. Pokud by se jakékoli předměty dostaly do kontaktu s elektrickými částmi uvnitř stroje, mohly by způsobit zkrat a následně požár nebo zasažení elektrickým proudem.

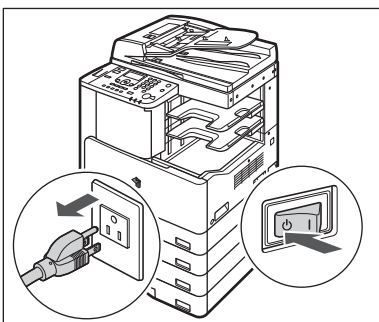

- Pokud ze stroje vychází kouř nebo neobvyklé zvuky, okamžitě vypněte hlavní síťový vypínač, odpojte napájecí šňůru ze zásuvky a kontaktujte místního autorizovaného zástupce Canon. Používání stroje v tomto stavu může způsobit požár nebo zasažení elektrickým proudem. Neumisťujte žádné předměty v blízkosti elektrické zásuvky, abyste v případě potřeby mohli stroj ze sítě okamžitě odpojit.

- Když je stroj v provozu, nevypínejte hlavní síťový vypínač a neotvírejte kryty. Mohlo by dojít k zachycení papíru.
- Uvnitř stroje jsou díly, které jsou pod vysokým napětím nebo se zahřívají na vysokou teplotu. Při kontrole vnitřních částí stroje postupujte velmi opatrně. Neprovádějte jiné prohlídky, než které jsou popsány v těchto příručkách.

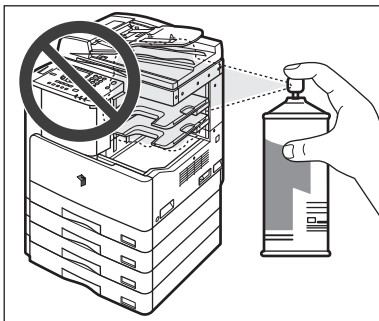

- V blízkosti stroje nepoužívejte hořlavé spreje, např. lepidlo ve spreji. Hrozí nebezpečí vznícení.

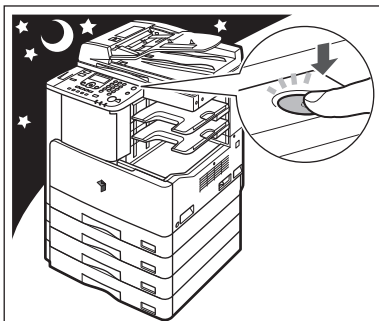

- Pokud stroj nebudete používat delší dobu, např. přes noc, z bezpečnostních důvodů vypněte vypínač napájení ovládacího panelu. V zájmu zajištění bezpečnosti vypněte také hlavní síťový vypínač a odpojte napájecí šňůru, nebudete-li stroj používat po dlouhou dobu, např. před dovolenou.

- Tento stroj při běžném používání produkuje nepatrné množství ozónu a jiné pachy. Přestože může být míra citlivosti na ozón a jiné pachy různá, toto množství není škodlivé. Přítomnost ozónu a jiných pachů může být patrnější při delším používání stroje, především v nedostatečně větraných místnostech. Doporučujeme, abyste místnost, ve které stroj používáte, v zájmu zachování příjemného pracovního prostředí dostatečně větrali.
- Používejte USB kabel kratší než tři metry.

Díly a jejich funkce

V této části jsou uvedeny názvy a funkce všech vnitřních i vnějších dílů hlavní jednotky a ovládacího panelu. Naleznete zde také ilustrace stroje, kdy jsou připojena různá volitelná zařízení. Další informace o volitelných zařízeních, dílech a jejich funkcích naleznete v kapitole 5 Volitelná zařízení v *Referenčním průvodci*.

Pohled zvnějšku

Model imageRUNNER 2422 s připojenou volitelnou vnitřní dvoucestnou přihrádkou E2, modulem podávání ze zásobníku J1 a modulem podávání ze zásobníku K1.

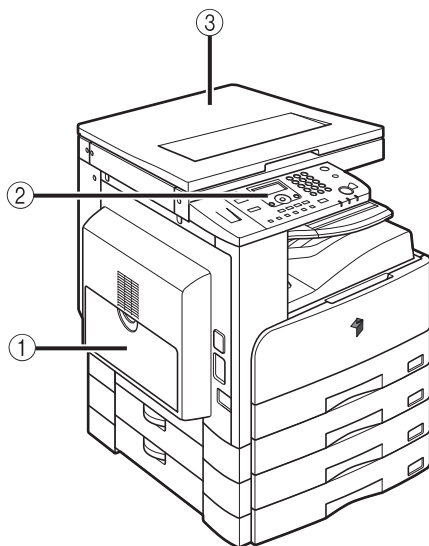

Model imageRUNNER 2420 s připojeným volitelným podavačem (DADF-P2), finišerem U2, doplňkovou přihrádkou finišeru C1, modulem podávání ze zásobníku J1 a modulem podávání ze zásobníku K1.

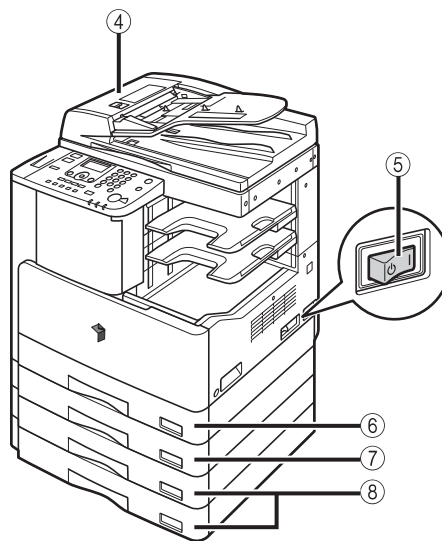

① Vložený podavač

Vložený podavač slouží k ručnímu podávání papíru a ukládání papíru nestandardní velikosti, např. obálek. (Viz kapitola 2 Základní operace v *Referenčním průvodci*.)

② Ovládací panel

Na ovládacím panelu se nacházejí tlačítka, LCD displej a indikátory sloužící k ovládání stroje. (Viz Ovládací panel, na str. 1-12.)

③ Kryt kopírovací desky typu J

Kryt kopírovací desky slouží k zajištění originálů uložených na kopírovací desce.

④ Podavač (DADF-P2) (volitelný)

Originály uložené do podavače se do oblasti skenování podávají automaticky jeden po druhém. Podavač také automaticky obrací oboustranné originály pro zhotovení jednostranných či oboustranných kopií.

⑤ Hlavní síťový spínač

Přepnutím spínače do polohy „I“ stroj zapnete. (Viz Hlavní napájení a napájení ovládacího panelu, na str. 1-15.)

⑥ Zásuvka na papír 1

Pojme až 250 listů papíru (80 g/m²).

⑦ Modul podávání ze zásobníku J1 (volitelný)

Pojme až 250 listů papíru (80 g/m²).

⑧ Modul podávání ze zásobníku K1 (volitelný)

Modul podávání ze zásobníků K1 poskytuje dva doplňkové zdroje papíru pro tiskové úlohy. Každá zásuvka pojme až 250 listů papíru (80 g/m²).

 **POZNÁMKA**

Další informace o volitelných zařízeních, která lze připojit ke stroji, naleznete v kapitole 5 Volitelná zařízení v *Referenčním průvodci*.

Pohled dovnitř

imageRUNNER 2420 s připojeným volitelným podavačem (DADF-P2), vnitřní dvoucestnou přihrádkou E2, duplexní jednotkou A1, modulem podávání ze zásobníku J1 a modulem podávání ze zásobníku K1.

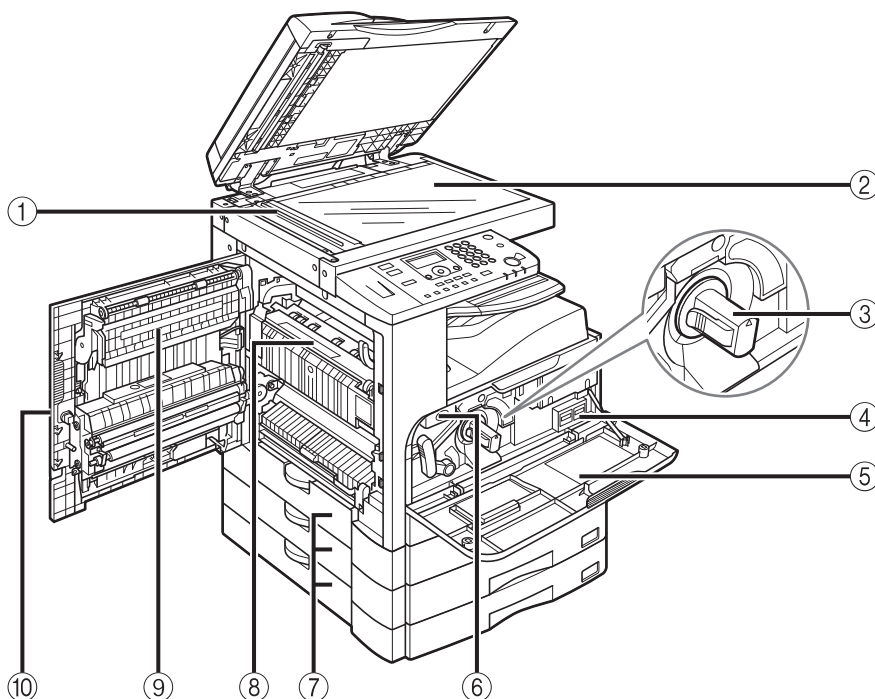

① Oblast skenování

Zde probíhá skenování originálů uložených do podavače.

② Kopírovací deska

Zde umístíte originály při skenování knih, silných originálů, tenkých originálů, transparentních listů apod.

③ Tonerová kazeta

Když dojde toner, vyjměte vypotřebovanou kazetu a zasaňte novou. (Viz kapitola 6 Běžná údržba v *Referenčním průvodci*.)

④ Počítadla

Slouží ke kontrole počtu stran, které stroj okopíroval a vytiskl.

⑤ Přední přebal

Otevřete tento kryt, chcete-li vyměnit tonerovou kazetu nebo bubnovou jednotku.

⑥ Bubnová jednotka

Když je bubnová jednotka plná odpadního toneru, vyměňte ji za novou.

⑦ Levý kryt zásuvky na papír

Tento kryt otevřete při odstraňování papíru zachyceného v zásuvce na papír 2, 3 a 4.

⑧ Fixační jednotka

Dojde-li k zachycení papíru ve fixační jednotce, zachycený papír opatrně vyjměte. (Viz kapitola 7 Odstraňování problémů v *Referenčním průvodci*.)

⑨ Duplexní jednotka A1 (volitelná)

Duplexní jednotka umožňuje použití oboustranného režimu pro kopírování nebo tisk. (Viz kapitola 2 Pokročilé operace v *Průvodci kopírováním* a kapitola 1 Using the Machine as a Printer v *Průvodci UFR II Printer Guide*.)

⑩ Levý kryt

Tento kryt otevřete, chcete-li odstranit papír zachycený uvnitř hlavní jednotky.

1

Než začnete tento stroj používat

Ovládací panel

1 Než začnete tento stroj používat

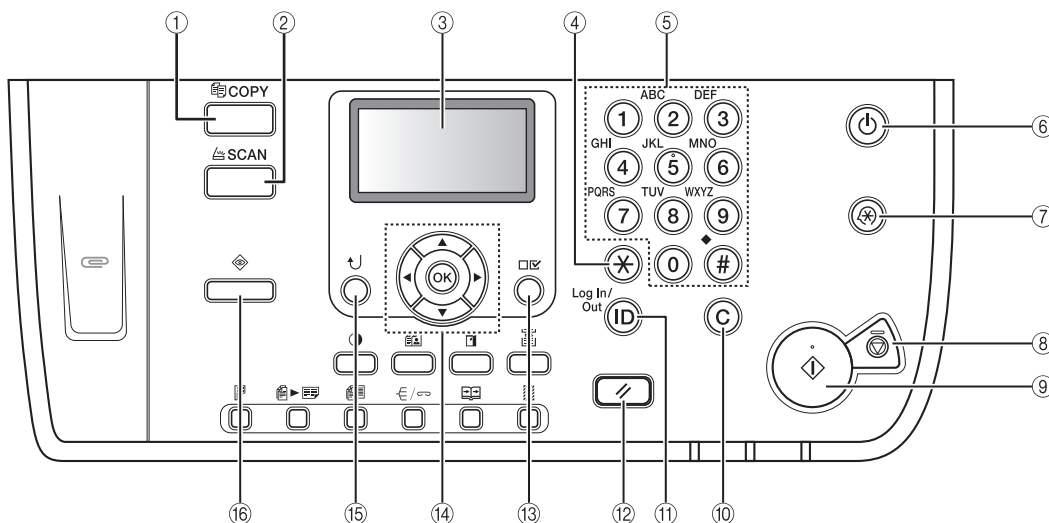

- ① **Tlačítko COPY**
Stisknutím tohoto tlačítka přepnete stroj do režimu kopírování.
- ② **Tlačítko SCAN**
Stiskněte, chcete-li použít funkci síťového skenování. (Viz *Network ScanGear Guide*.)
- ③ **LCD displej**
Během provozu stroje se na LCD displeji zobrazují hlášení, výzvy, text, nastavení a grafika.
- ④ **Tlačítko (Tónová)**
Stisknutím tohoto tlačítka změníte režim zadávání, chcete-li na LCD displeji zadávat znaky a/nebo čísla.
- ⑤ **Číselná tlačítka**
Tato tlačítka slouží k zadávání alfanumerických znaků.
- ⑥ **Vypínač napájení ovládacího panelu (díli napájení)**
Stiskněte, chcete-li zapnout nebo vypnout ovládací panel. Je-li ovládací panel vypnutý, stroj se nachází v režimu spánku.
- ⑦ **Tlačítko (Doplňkové funkce)**
Stisknutím vstoupíte do nabídky doplňkových funkcí.
- ⑧ **Tlačítko (Stop)**
Stiskněte toto tlačítko, chcete-li zastavit kopírování nebo skenování.
- ⑨ **Tlačítko (Start)**
Stisknutím tohoto tlačítka zahájíte činnost.
- ⑩ **Tlačítko (Vynulovat)**
Stisknutím tohoto tlačítka vynulujete zadané hodnoty nebo znaky.
- ⑪ **Tlačítko (ID)**
Je-li stroj spravován pomocí ID oddělení/ID uživatelů, stisknutím tohoto tlačítka se přihlásíte/odhlásíte.
- ⑫ **Tlačítko (Resetovat)**
Stisknutím tohoto tlačítka zrušíte všechna nastavení a vrátíte se zpět na pohotovostní displej.
- ⑬ **Tlačítko (Zobrazit nastavení)**
Po stisknutí tohoto tlačítka můžete zkontrolovat nastavení.
- ⑭ **Tlačítka , , , a**
Použijte [], [], [] nebo [] k posouvání polohy kurzoru nebo zvyšování a snižování hodnot.
- ⑮ **Tlačítko (Zpět)**
Stisknutím tohoto tlačítka se vrátíte na předchozí položku nabídky.
- ⑯ **Tlačítko (Monitor systému)**
Stiskněte toto tlačítko, chcete-li zkontrolovat stav stroje, včetně kopírování a tisku.

■ Ovládací panel (pokračování)

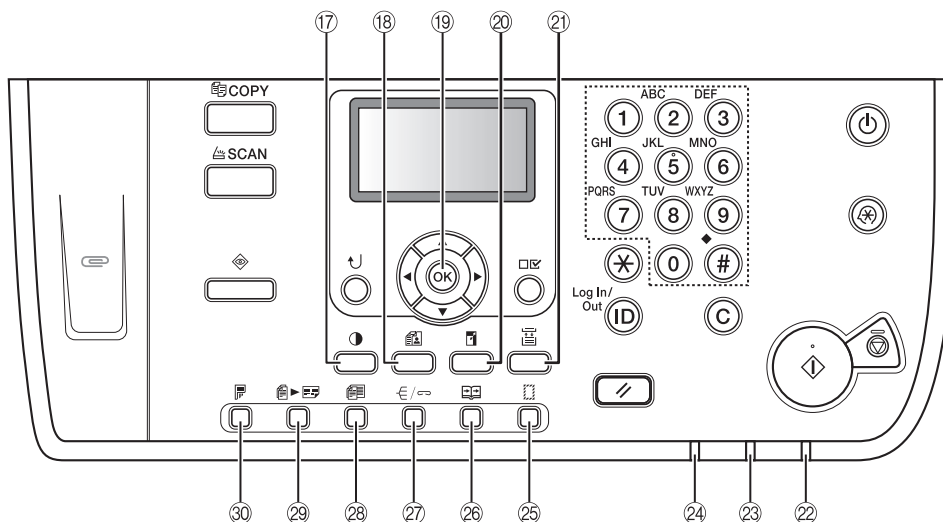

17 Tlačítko (Sytost)

Stisknutím nastavíte tmavší nebo světlejší úroveň sytosti pro kopírované dokumenty.

18 Tlačítko (Kvalita obrazu)

Stiskněte toto tlačítko, chcete-li vybrat kvalitu obrazu, která je nevhodnější pro kvalitu originálů.

19 Tlačítko OK

Stiskněte toto tlačítko, chcete-li potvrdit a aktivovat zadané nastavení.

20 Tlačítko (Poměr kopírování)

Stiskněte toto tlačítko, chcete-li zvětšit nebo zmenšit kopie. Více informací naleznete v kapitole 1 Základní operace v *Průvodci kopírováním*.

21 Tlačítko (Výběr papíru)

Stiskněte, chcete-li vybrat zdroj papíru.

22 Indikátor síťového napájení

Svítlí, když je napájení stroje zapnuté.

23 Chybový indikátor

Bliká nebo svítí, dojde-li ve stroji k chybě.

24 Indikátor zpracování/dat

Bliká nebo svítí zeleně, jestliže stroj provádí operaci.

25 Tlačítko (Smazání rámu)

Stisknutím nastavíte režim Smazání rámu. Další informace viz v kapitole 2 Pokročilé operace v *Průvodci kopírováním*.

26 Tlačítko (Separace na 2 strany)

Stiskněte, chcete-li nastavit režim Separace na 2 strany. Další informace viz v kapitole 2 Pokročilé operace v *Průvodci kopírováním*.

27 Tlačítko (Kompletnost)

Stiskněte, chcete-li nastavit režim kompletnosti. Další informace viz v kapitole 2 Pokročilé operace v *Průvodci kopírováním*.

28 Tlačítko (Různě velké originály)

Stiskněte, chcete-li nastavit režim Různě velké originály. Další informace viz v kapitole 2 Pokročilé operace v *Průvodci kopírováním*.

29 Tlačítko (Kombinace obrazů)

Stiskněte, chcete-li nastavit režim Kombinace obrazů. Další informace viz v kapitole 2 Pokročilé operace v *Průvodci kopírováním*.

30 Tlačítko (2stranný)

Stiskněte, chcete-li nastavit režim 2stranný. Další informace viz v kapitole 2 Pokročilé operace v *Průvodci kopírováním*.

Volitelná zařízení

1

Než začnete tento stroj používat

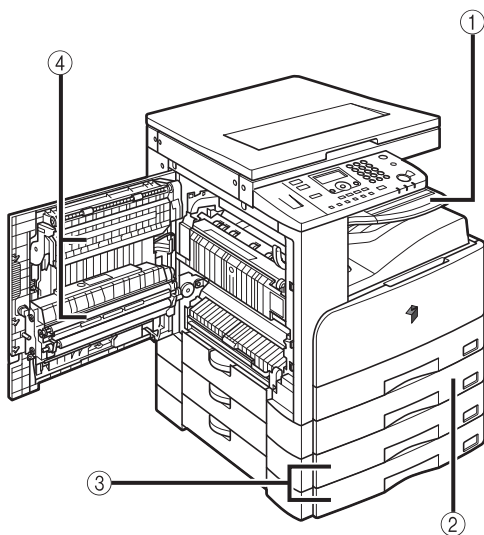

- ① Vnitřní 2cestná přihrádka E2
- ② Modul podávání ze zásobníku J1
- ③ Modul podávání ze zásobníku K1
- ④ Duplexní jednotka A1

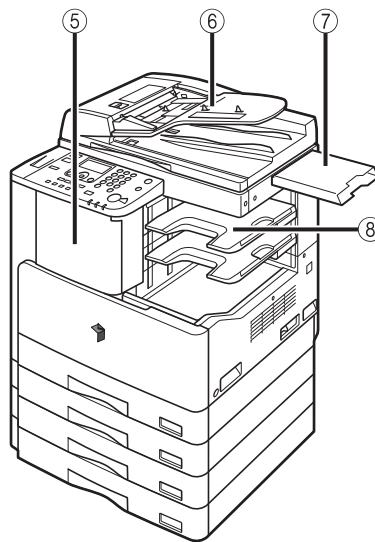

- ⑤ Finišer U2
- ⑥ Podavač (DADF-P2)
- ⑦ Přihrádka na dokumenty J1
- ⑧ Doplňková přihrádka finišeru C1

Hlavní napájení a napájení ovládacího panelu

Stroj je vybaven dvěma vypínači, hlavním síťovým vypínačem a vypínačem napájení ovládacího panelu.

Jak zapnout hlavní napájení

Tato část vysvětluje, jak zapnout hlavní napájení.

1 Ujistěte se, že je zástrčka řádně zasunutá do elektrické zásuvky.

VAROVÁNÍ

Nezapojte ani neodpojte napájecí šňůru mokřými rukama. Mohli byste být zasaženi elektrickým proudem.

2

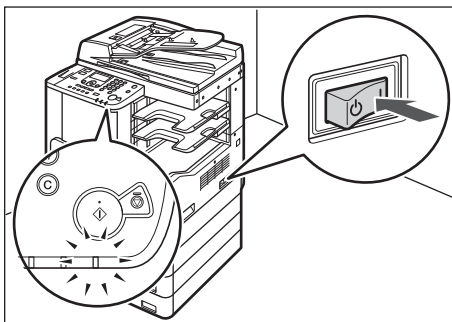

Hlavní síťový vypínač (na pravé části stroje) přepněte do polohy „I“.

Je-li napájení stroje zapnuté, indikátor síťového napájení na ovládacím panelu svítí.

DŮLEŽITÉ

- Pokud se indikátor síťového napájení nerozsvítí, ujistěte se, zda je zástrčka napájecí šňůry řádně zasunuta do zásuvky.
- Je-li připojena topná jednotka Cassette Heater Unit-30, stroj vstoupí do klidového režimu po vypnutí vypínače napájení ovládacího panelu. Více informací o klidovém režimu naleznete v kapitole 3 Užitečné funkce a nastavení v *Referenčním průvodci*. Další informace o topné jednotce 30 vám poskytne místní autorizovaný zástupce Canon.

POZNÁMKA

Chcete-li vypnout hlavní napájení, vypněte vypínač napájení ovládacího panelu a poté přepněte hlavní síťový vypínač do polohy „“. Pro vypínání stroje lze také použít režim času automatického ukončení. Více informací naleznete v kapitole 3 „Užitečné funkce a nastavení“ v *Referenčním průvodci*.

3



Obrazovka zobrazená nalevo zůstane na displeji, dokud stroj není připraven ke skenování.

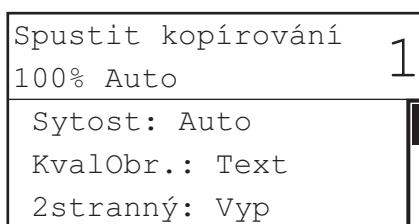

Obrazovka zobrazená nalevo se objeví, když je stroj připraven ke skenování.



DŮLEŽITÉ

Mezi vypnutím a opětovným zapnutím hlavního síťového vypínače vyčkejte nejméně 10 sekund.

POZNÁMKA

- Jestliže se objeví hlášení <Zadání ID/hesla>, zadejte ID oddělení a heslo. (Viz kapitola 2 *Zadání ID oddělení a hesla v Referenčním průvodci*.)
- Jestliže se objeví hlášení <Zadejte ID uživ./heslo>, zadejte vaše ID uživatele (a heslo). (Viz kapitola 2 *Zadání ID uživatele a hesla v Referenčním průvodci*.)
- Výchozí nastavení kopírování jsou:
 - Poměr kopírování: Přímé (100 %)
 - Výběr papíru: Automatický výběr papíru
 - Sytost kopie: Automatické ovládání sytosti
 - Množství kopií: 1
 - Kvalita obrazu: Text
- Výchozí nastavení pro kopírovací funkce stroje jsou provedena ve výrobním závodě. Můžete je však změnit podle svých konkrétních potřeb. (Viz kapitola 3 *Uživatelská úprava nastavení v Průvodci kopírováním*.)
- Z nabídky doplňkových funkcí si můžete vybrat, které funkce se zobrazí na pohotovostním displeji po zapnutí hlavního napájení. (Viz kapitola 3 *Užitečné funkce a nastavení v Referenčním průvodci*.)

Vypínač napájení ovládacího panelu

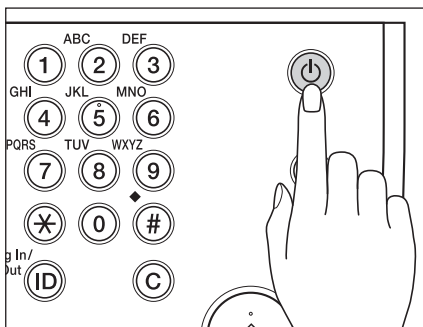

Ovládací panel zapnete nebo vypnete stisknutím vypínače napájení ovládacího panelu. Je-li ovládací panel vypnutý, stroj se nachází v režimu spánku.

Vypínač napájení ovládacího panelu	Stav stroje
ZAP	Pohotovostní režim (Stroj je připraven okamžitě spustit kopírování nebo tisk)
VYP	Režim spánku

POZNÁMKA

- Stroj nevstoupí do klidového režimu, pokud zrovna skenuje nebo tiskne. (Viz kapitola 3 Užitečné funkce a nastavení v *Referenčním průvodci*).
- Stroj může přijímat a tisknout dokumenty z počítače, i když se nachází v klidovém režimu.

Nastavení připojení

1

Než začnete tento stroj používat

Tato část popisuje, jak připojit stroj k počítači a jaké jsou možné typy připojení a použití kabelů.

Stroj lze připojit k počítači pomocí USB kabelu nebo k síti použitím kabelu 10BASE-T/100BASE-TX LAN.



DŮLEŽITÉ

- Externí USB zařízení (tj. paměť, klávesnice, myš, atd.) nejsou podporována.
- USB ani síťový kabel nejsou součástí dodávky stroje. Vhodný kabel pro připojení stroje k počítači nebo síti si musíte sami zakoupit.

Diagram nastavení

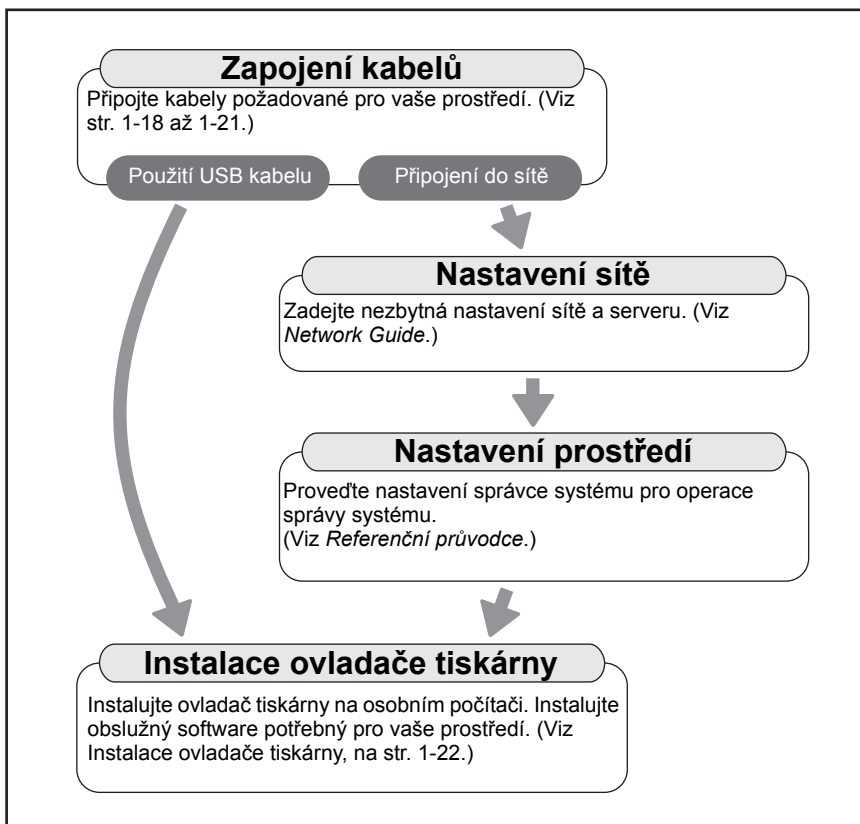

Připojení k rozhraní USB

Stroj můžete k počítači připojit prostřednictvím USB portu pomocí USB kabelu. Stroj je kompatibilní s USB 2.0 high-speed*. Je třeba nainstalovat ovladač tiskárny, ovladač třídy USB a obslužné programy pro operační systém používaný na počítači. Bližší informace k instalaci ovladače přes USB viz v průvodci *Printer Driver Installation Guide* nebo *Mac UFR II Printer Driver Installation Guide*. Bližší informace k instalaci obslužného programu uloženém na disku CD-ROM viz v části UFR II LT User Software CD-ROM, na str. 1-23.

* Kompatibilita závisí na specifikacích operačního systému vašeho počítače.

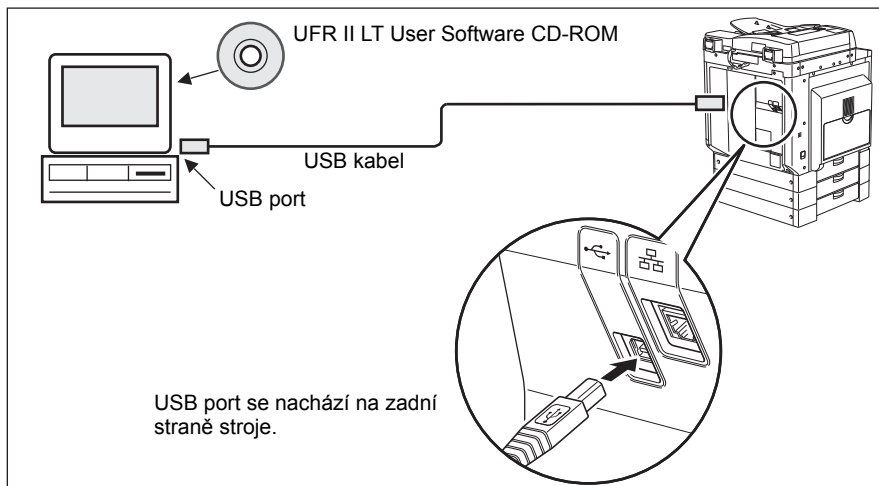

! UPOZORNĚNÍ

- Dříve, než připojíte kabel USB ke stroji po zapnutí hlavního síťového vypínače, ujistěte se, že základní šňůra je připojená. Není-li napájecí šňůra připojená, může připojení USB kabelu k zapnutému stroji způsobit zasažení elektrickým proudem.
- Připojujete nebo odpojíte-li kabel USB za stavu, kdy hlavní síťový vypínač je zapnutý, nedotýkejte se kovových částí v okolí konektoru; mohlo by dojít k zasažení elektrickým proudem.

🖐 DŮLEŽITÉ

- Kabel USB nepřipojujte ani neodpojíte za následujících situací (jinak by mohlo dojít k narušení funkce vašeho počítače nebo tiskárny):
 - V průběhu instalace ovladače
 - V průběhu bootování počítače
 - V průběhu tisku
- Pokud odpojíte kabel USB a počítač nebo hlavní síťový vypínač stroje je zapnutý, před jeho opětovným připojením vyčkejte alespoň 10 sekund. Okamžité připojení kabelu by mohlo způsobit narušení funkčnosti počítače nebo stroje.

1

Než začnete tento stroj používat

- Je-li stroj připojen k počítači pomocí USB kabelu, nebudete moci použít určité obslužné programy.
- Připojíte-li stroj k počítači pomocí USB kabelu, dbejte na to, aby <Použití zařízení USB> (na obrazovce nastavení systému) bylo nastaveno na Zap. (Viz kapitola 4 „Nastavení správce systému“ v *Referenčním průvodci*.)

POZNÁMKA

- Je-li stroj připojen k počítači pomocí USB kabelu, můžete tisknout dokument z počítače použitím ovladače tiskárny.
- Při použití USB připojení nelze použít vzdálené UR a funkci síťového skenování.
- Příslušné rozhraní USB pro Windows 2000/XP/Vista/7/Server 2003/Server 2008 je USB 2.0 Hi-Speed/USB Full-Speed (ekvivalentní s USB 1.1). Pro Mac OS X 10.3.2 nebo dřívější je USB Full-Speed (ekvivalentní s USB 1.1) a Mac OS X 10.3.3 nebo pozdější je USB 2.0 Hi-Speed/USB Full-Speed (ekvivalentní s USB 1.1). Další podrobnosti vám poskytne místní autorizovaný zástupce Canon.

Připojení do sítě

Stroj lze zapojit do sítě TCP/IP. Stroj podporuje jak připojení 10BASE-T, tak připojení 100BASE-TX, která lze použít s většinou sítí LAN.

Použití rozhraní Ethernet

Propojte port RJ-45 stroje s rozbočovačem kabely následujících typů v závislosti na vašem síťovém prostředí:

- Při připojení k počítači s konektorem 100Base-TX: Kabel LAN kategorie 5 (nebo vyšší); kroucená dvojlinka
- Při připojení k počítači s konektorem 10Base-T: Kabel LAN kategorie 3 (nebo vyšší); kroucená dvojlinka

UPOZORNĚNÍ

Když připojujete kabel rozhraní nebo síťový kabel, dodržujte následující pokyny, aby nedošlo ke zkratu.

- Před vytažením síťového kabelu ze zásuvky vypněte hlavní síťový vypínač. (Viz **Kapitola 1 Než začnete tento přístroj používat v Referenčním průvodci**.)
- Vypněte počítač a vytáhněte napájecí šňůru ze zásuvky.

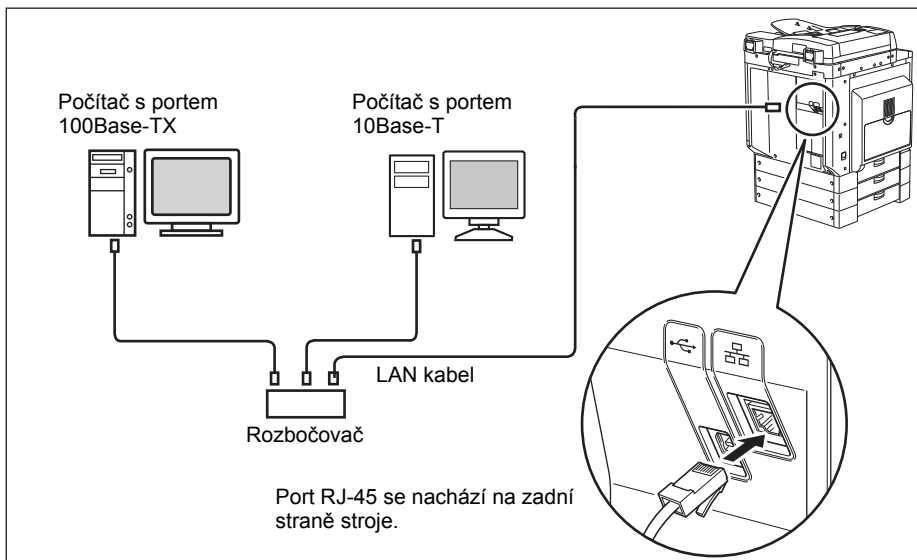

DŮLEŽITÉ

Stroj nelze používat jako repeater, bridge nebo bránu.



POZNÁMKA

- Stroj dokáže automaticky rozpoznat rychlost Ethernetu (10Base-T nebo 100Base-TX).
- Používáte-li smíšené prostředí 10Base-T/100Base-TX, zařízení v síti (rozbočovače, radiče, apod.) musejí podporovat smíšené prostředí. Další podrobnosti vám poskytne místní autorizovaný zástupce Canon.
- Po připojení síťového kabelu proveďte následující operace. (Více informací naleznete v odpovídajících popisech.)
 - Proveďte nastavení správy systému. (Viz kapitola 4 „Nastavení správce systému“ v *Referenčním průvodci*.)
 - Proveďte nastavení sítě. (Viz *Network Guide*.)
 - Dle potřeby nainstalujte ovladač tiskárny. (Viz Než začnete stroj používat jako tiskárnu, na str. 1-22.)

Než začnete stroj používat jako tiskárnu

1

Instalace ovladače tiskárny

Ovladač tiskárny je software nutný pro tisk z aplikací jako Microsoft Word/Excel/PowerPoint apod. z vašeho počítače. Ovladač tiskárny také umožňuje konfiguraci nastavení vztahujících se k tisku.

Požadavky na systém

Pro používání ovladače tiskárny jsou nutná následující systémová prostředí.

POZNÁMKA

Podporované operační systémy se mohou lišit v závislosti na používané verzi ovladače tiskárny.

■ Software

- Operační systémy:
 - Microsoft Windows 2000
 - Microsoft Windows XP
 - Microsoft Windows Vista
 - Microsoft Windows 7
 - Microsoft Windows Server 2003
 - Microsoft Windows Server 2008
 - Mac OS X 10.4.9 nebo pozdější

■ Hardware

- Počítač:
 - Jakýkoli počítač, na kterém fungují výše uvedené operační systémy
- Paměť:
 - Paměť nutná k správnému provozu výše uvedených systémů

Než začnete tento stroj používat



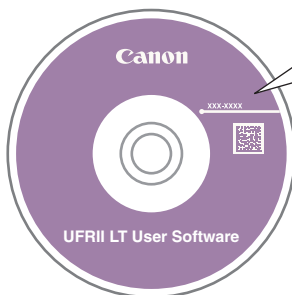

UFR II LT User Software CD-ROM

Ovladač tiskárny se instaluje z disku s uživatelským softwarem pro tiskárnu UFR II LT (UFR II LT User Software CD-ROM).



■ Obsah disku:



Pro systém Windows:

-  Ovladač tiskárny UFR II LT
-  Color Network Scangear
-  Printer Driver Installation Guide
-  Network Scangear Installation Guide

Pro systém Macintosh:

-  Ovladač tiskárny UFR II LT
-  Mac UFR II Printer Driver Installation Guide

■ Ovladač tiskárny UFR II LT

Při použití ovladače tiskárny UFR II LT jsou úlohy pro zpracování dat běžně prováděné v tiskárně rovnoměrně rozděleny mezi hostitelský počítač a tiskárnu, což významným způsobem napomáhá ke snížení celkového času tisku. Pracovní zatížení lze rozdělit tak, aby odpovídalo objemu výstupních dat, a tak podstatně zvýšit rychlost zpracování.

Instalace

Bližší informace k instalaci viz v průvodci *Printer Driver Installation Guide* nebo *Mac UFR II Printer Driver Installation Guide*.

■ Nabídka disku (Windows):

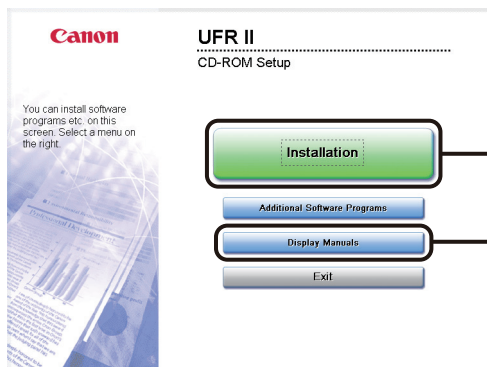

Stisknutím tohoto tlačítka instalujete ovladač tiskárny.

Nejprve stiskněte toto tlačítko.

Po stisknutí tohoto tlačítka budete moci prohlížet průvodce Printer Driver Installation Guide.

POZNÁMKA

Před instalací si prohlédněte průvodce *Printer Driver Installation Guide*. Probíhá-li právě instalace, průvodce *Printer Driver Installation Guide* nemůžete prohlížet.

■ Spuštění instalace (Macintosh):

Vložte disk CD-ROM do mechaniky počítače Macintosh a dvakrát klikněte na ikonu CD, která se zobrazí na pracovní ploše počítače. Instalační program a průvodce *Mac UFR II Printer Driver Installation Guide* naleznete ve složce s názvem ovladače tiskárny.

Dvojitým kliknutím na ikonu instalačního programu ve složce s instalačním programem spustíte instalaci.

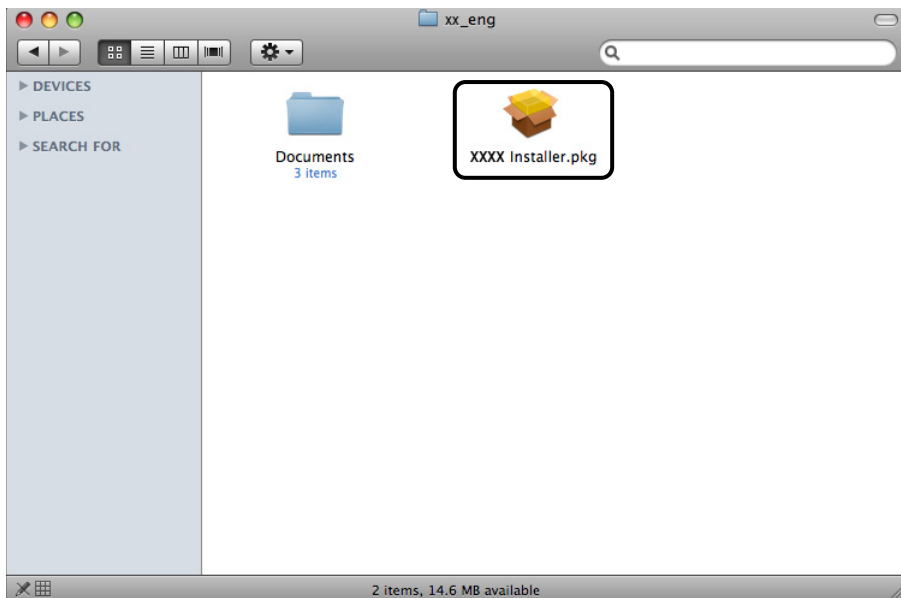

■ Zobrazení průvodce *Mac UFR II Printer Driver Installation Guide*:

Ve složce instalace dvojklikněte na [Documents] (Dokumenty) → [Guide] (Průvodce) → ikonu [index.html].

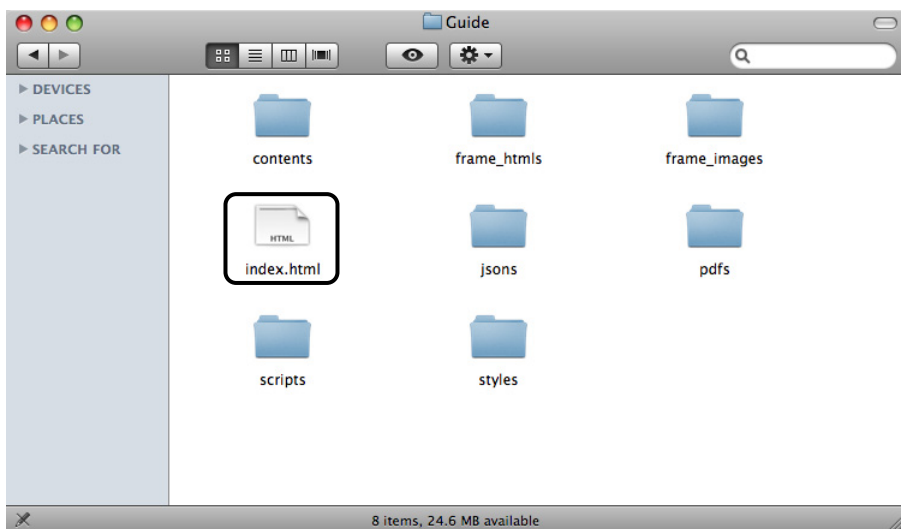

POZNÁMKA

Instalační průvodce může být ve formátu PDF; závisí to na používaném modelu tiskárny. Pokud tomu tak je, dvojklikněte na ikonu PDF ve složce [Documents] (Dokumenty).

Nastavení konfigurace tiskárny

Pro správné využití funkcí tohoto produktu musíte před použitím ovladače tiskárny nejprve nastavit možnosti tiskárny.

Pro systém Windows:

Možnosti tiskárny nastavíte z karty [Device Settings] (Nastavení zařízení) ovladače tiskárny.

Karta [Device Settings] (Nastavení zařízení) se zobrazí poté, co dvojkliknete na ikonu používané tiskárny ve složce [Printers] (Tiskárny) nebo [Printers and Faxes] (Tiskárny a faxy) a vyberete [Properties] (Vlastnosti) a následně záložku [Device Settings] (Nastavení zařízení).

Podrobnosti o postupu nastavení naleznete v průvodci *Printer Driver Installation Guide* nebo v nápovědě.

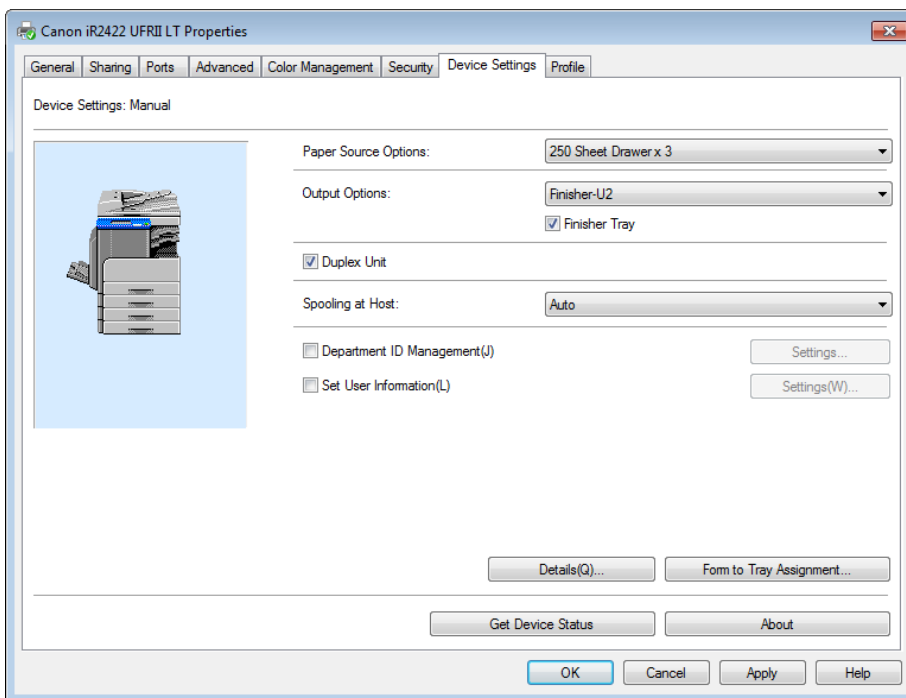

Kliknutím na [Get Device Status] (Získat stav zařízení) na kartě [Device Settings] (Nastavení zařízení) získáte informace o volbách, které jsou ve stroji nainstalovány a nastaveny.

Pokud nelze zjistit stav zařízení, nastavte požadovanou konfiguraci ručně kliknutím na vybraná zaškrťovací políčka nebo tak, že vyberete příslušné položky ze seznamu.

Sdílejte-li tiskárnu s jinými uživateli v síti a v tiskovém serveru je nainstalována služba „Canon Driver Information Assist Service“, můžete použít funkci [Get Device Status] (Získat stav zařízení). Podrobnosti o instalaci služby „Canon Driver Information Assist Service“ naleznete v průvodci *Printer Driver Installation Guide*.

Pro systém Macintosh:

Volby tiskárny se nastavují z karty [Installable Options] (Instalovatelné volby) v dialogovém okně [Printer Info] (Informace o tiskárně) (Mac OS X 10.4) nebo z karty [Driver] (Ovladač) v dialogovém okně [Print & Fax] (Tisk a fax) (Mac OS X 10.5 nebo vyšší) ovladače tiskárny.

■ Mac OS X 10.4.x:

Kartu [Installable Options] (Instalovatelné volby) zobrazíte následovně:

Klikněte na [Print & Fax] (Tisk a fax) na [System Preferences] (Možnosti systému) → [Printing] (Tisk) → vyberte požadovanou tiskárnu → klikněte na [Printer Setup] (Nastavení tiskárny) → vyberte [Installable Options] (Instalovatelné volby).

■ Mac OS X 10.5.x nebo pozdější:

Kartu [Driver] (Ovladač) zobrazíte následovně:

Klikněte na [Print & Fax] (Tisk a fax) na [System Preferences] (Možnosti systému) → vyberte požadovanou tiskárnu → klikněte na [Options & Supplies] (Volby a spotř. mat.) → klikněte na [Driver] (Ovladač) (Zkontrolujte, zda ovladač tiskárny odpovídá tiskárně vybrané pro [Print Using] (Tisknout pomocí)).

Bližší informace viz v kapitole 1 „Using the Machine as a Printer“ v průvodci *UFR II Printer Guide* nebo v průvodci *Mac UFR II Printer Driver Installation Guide*.

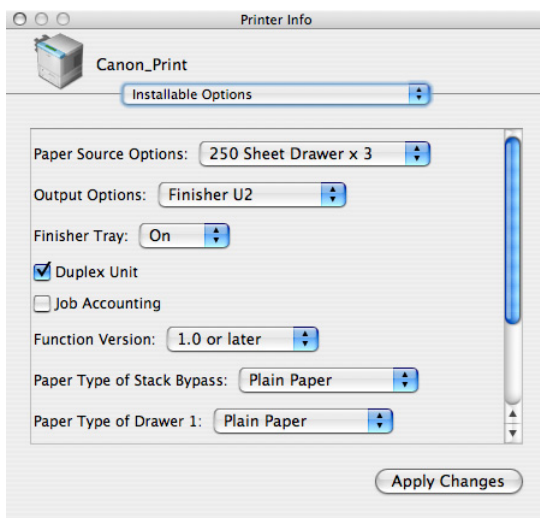

POZNÁMKA

Výše uvedený snímek obrazovky je snímek ze systému Mac OS X 10.4.

Než začnete používat funkci dálkového skenování

Chcete-li používat tento produkt jako síťový skener, musíte instalovat ovladač skeneru.



DŮLEŽITÉ

Ovladač Color Network ScanGear je k dispozici pouze pro operační systémy Windows.



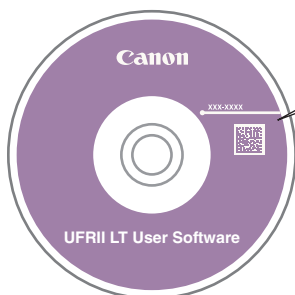

Instalace ovladače skeneru

Ovladač skeneru je ovladač pro použití víceúčelových tiskáren v síti ve funkci skeneru. Nastavení související se skenováním jsou provedena použitím ovladače skeneru.

Ovladač skeneru se instaluje ze stejného disku s uživatelským softwarem UFR II LT (UFR II LT User Software CD-ROM) jako ovladač tiskárny. Obsah disků CD-ROM je následující.



Pro systém Windows:

-  Ovladač tiskárny UFR II LT
-  Color Network Scangear
-  Printer Driver Installation Guide
-  Network Scangear Installation Guide

■ Color Network ScanGear

Ovladač Color Network ScanGear lze použít z aplikací kompatibilních s TWAIN. Originály jsou skenovány použitím ovladače.

Příklady aplikací, které podporují TWAIN, jsou následující:

- Adobe Photoshop
- Adobe Acrobat
- Microsoft Word/Excel/PowerPoint atd. v Office 2000 nebo pozdější verzi

Požadavky na systém

Pro používání ovladače skeneru jsou požadována následující systémová prostředí.

■ Software:

- Operační systémy:
 - Microsoft Windows 2000
 - Microsoft Windows XP
 - Microsoft Windows Vista
 - Microsoft Windows 7
 - Microsoft Windows Server 2003
 - Microsoft Windows Server 2008
- Aplikační software:
 - Aplikace kompatibilní s TWAIN (jako je Adobe Photoshop, Adobe Acrobat, Microsoft Word/Excel/PowerPoint atd. v Office 2000 nebo pozdější verze)

■ Hardware:

- Počítač
 - Jakýkoli počítač, na kterém fungují výše uvedené operační systémy
- Volné místo na pevném disku
 - Volné místo na pevném disku nutné k správnému provozu výše uvedených systémů
- Paměť
 - Paměť nutná k správnému provozu výše uvedených systémů
- Displej s rozlišením alespoň 640 × 480 (doporučeno 800 × 600 a více), který dokáže zobrazit nejméně 256 barev.
- Síťový hostitelský adaptér schopný komunikace TCP/IP a UDP/IP na síti Ethernet.



DŮLEŽITÉ

Chcete-li stroj používat jako síťový skener, musíte je připojit k počítači v síti IPv4.



POZNÁMKA

Skenujete-li velké množství obrazů nebo obrazy obsahující velké množství obrazových dat, může dojít k chybě nedostatku paměti nebo viditelnému poklesu rychlosti skenování. Pokud se tak stane, následující opatření by vám měla pomoci:

- Zvětšete místo na pevném disku smazáním nepotřebných souborů na pevném disku, čímž zajistíte dostatečný prostor na disku.
- Naskenujte snímky znovu v nižším rozlišení.
- Zvyšte kapacitu RAM.
- Zvyšte na nejvyšší možnou míru množství virtuální paměti.
- Rozdělte originály do několika sad a skenujte je odděleně.

Instalace

Z obrazovky nabídky disku CD-ROM můžete spustit instalaci ovladače skeneru nebo zobrazit průvodce *Network ScanGear Installation Guide*. Podrobné informace k instalaci naleznete v průvodci *Network ScanGear Installation Guide*.

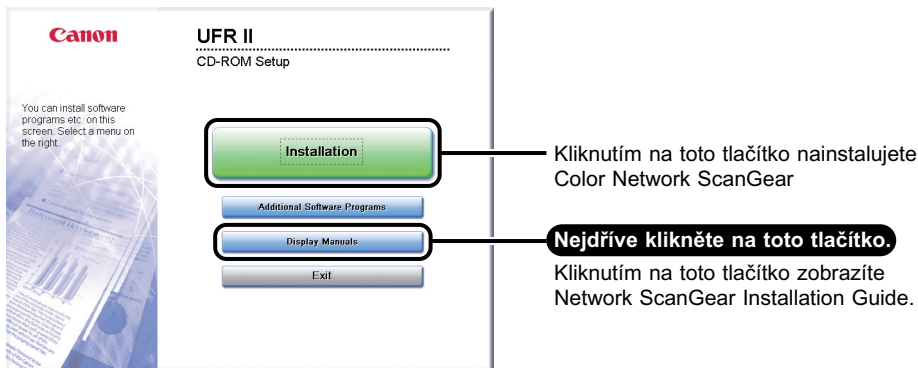

POZNÁMKA

Před instalací si prohlédněte průvodce *Network ScanGear Installation Guide*. Probíhá-li právě instalace, průvodce *Network ScanGear Installation Guide* nemůžete prohlížet.

Požadovaná nastavení pro dálkové skenování

Po instalaci ovladače skeneru musíte vybrat Color Network ScanGear jako skener pro použití v případě dálkového skenování.

■ Výběr síťového skeneru, který chcete použít

V případě skenování pomocí Color Network ScanGear vyberte zařízení v síti, které chcete použít jako skener, pomocí nástroje ScanGear Tool. Pokud skener není vybrán bezprostředně po instalaci, musí být tato operace provedena před použitím.

POZNÁMKA

- Více informací naleznete v *Network ScanGear Guide*.
- ScanGear Tool je software, který je instalován současně s Color Network ScanGear.

Základní operace

2

KAPITOLA

Tato kapitola popisuje hlavní funkce a základní operace stroje.

Co tento stroj umí	2-2
Uložení originálů	2-6
Orientace	2-6
Kopírovací deska	2-8
Podavač (DADF-P2) (volitelný)	2-10
Základní kopírování	2-12
Základní tisk	2-17
Základní dálkové skenování	2-18
Zrušení úlohy	2-21
Pomocí tlačítka Stop	2-21
Použití obrazovky monitoru systému	2-22

Co tento stroj umí

Vše, co kdy budete potřebovat v jednom digitálním víceúčelovém stroji

imageRUNNER 2422/2420 je vybaven širokou škálou vstupních a výstupních funkcí, které mohou výrazně zvýšit efektivitu vaší práce.

Díky funkcím, které jsou nezbytné pro práci s dokumenty v digitalizované kanceláři, představuje stroj imageRUNNER 2422/2420 to nejlepší mezi digitálními víceúčelovými stroji.

Kopírování

Ke zvýšení produktivity slouží vedle běžných kopírovacích funkcí také nové praktické funkce, jako je funkce „Kombinace obrazů“, která provádí automatické zmenšení dvoustránkových nebo čtyřstránkových originálů na vybranou velikost papíru, a „Různě velké originály“, která umožňuje kopírování originálů různých velikostí v jednom kopírovacím běhu.

Další informace viz *Průvodce kopírováním*.

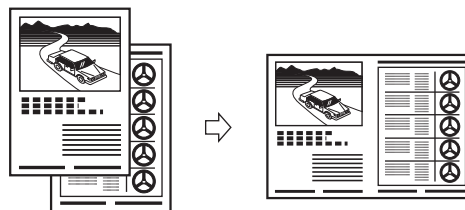

Kombinace 2 na 1

Tisk

Tento stroj používá technologii UFR II LT (Ultra Fast Rendering II LT), jež za pomoci nového tiskového algoritmu omezuje zpracování souboru na nejnižší možnou míru a zajišťuje maximální výkonnost stroje.

Instrukce o nastavení stroje jako tiskárna naleznete v části Než začnete stroj používat jako tiskárnu, na str. 1-22.

Instrukce týkající se použití ovladače tiskárny naleznete v průvodci *Windows Printer Driver Guide*, *Mac Printer Driver Guide* nebo v nápovědě k ovladači tiskárny.

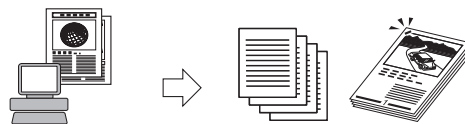

Odesílání dat z počítače

Tisk

Sítové rozhraní

S volitelnou síťovou soupravou můžete připojit stroj imageRUNNER 2422/2420 k síti Ethernet. Po jeho připojení na síť lze používat vzdálené uživatelské rozhraní.

Instrukce týkající se nastavení síťového připojení naleznete v průvodci *Network Guide*.

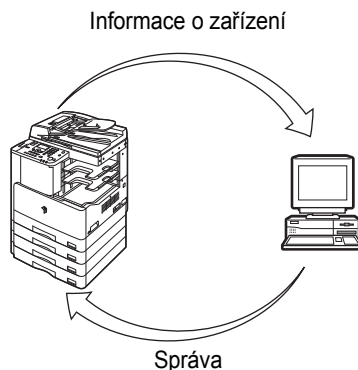

Použití vzdáleného uživatelského rozhraní

Je-li k dispozici síťové připojení, můžete ovládat funkce, jako je např. kontrola stavu stroje a průběhu úloh, pomocí webového prohlížeče počítače.

Když je port rozhraní síť Ethernet správně nakonfigurován, lze stroj imageRUNNER 2422/2420 ovládat a nastavovat prostřednictvím vzdáleného uživatelského rozhraní a sítě. Instrukce týkající se konfigurace ethernetového portu naleznete v průvodci *Network Guide*.

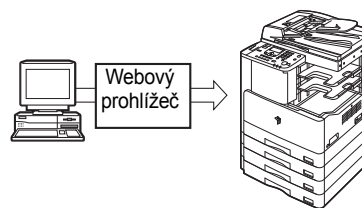

Sítové skenování

Je-li k dispozici síťové připojení, můžete pomocí funkce síťového skenování použít stroj imageRUNNER 2422/2420 jako klasický skener. Můžete skenovat dokument na tomto stroji a poté jej otevřít v aplikaci na svém počítači. Aby bylo možné tuto funkci použít, musí být stroj připojen k síti IPv4 a na počítači musí být nainstalován software Color Network ScanGear*.

*Software Color Network ScanGear je obsažen na dodávaném disku CD-ROM. Další informace týkající se funkce síťového skenování naleznete v průvodci *Network ScanGear Guide*.

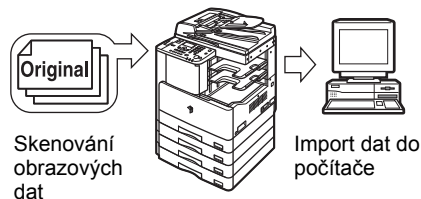

Široké možnosti nastavení

Nabídka doplňkových funkcí umožňuje provádět běžná nastavení vztahující se k mnoha funkcím stroje, a také přizpůsobit nastavení specifických funkcí podle konkrétních potřeb. (Viz *Referenční průvodce*.) Přístup do nabídky získáte stisknutím tlačítka  (Doplňkové funkce).

Podrobnosti o nastavení kopírování, tiskárny a sítě naleznete v následujících průvodcích:

- Nastavení kopírování: *Průvodce kopírováním*
- Nastavení tiskárny: *UFR II Printer Guide*
- Síťová nastavení: *Network Guide*

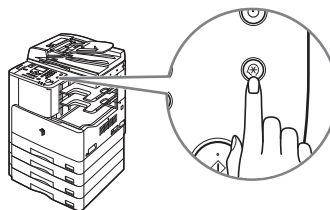

Úspora energie

Nastavením režimu spánku a času automatického ukončení můžete významně snížit spotřebu energie.

Stroj můžete nastavit tak, aby vstoupil do režimu spánku ručně stisknutím vypínače napájení ovládacího panelu, nebo můžete stroj nastavit, aby do režimu spánku vstoupil v předem nastavený čas.

Můžete stroj nastavit, aby se automaticky vypnul, aktivací nastavení času automatického ukončení. Stroj vypne přepínač hlavního napájení po uplynutí zadaného časového intervalu nečinnosti od vstupu do režimu spánku.

Další informace týkající se režimu spánku a nastavení času automatického ukončení naleznete v *Referenčním průvodci*.

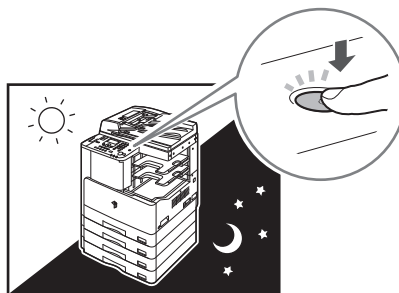

Zabezpečení

Stroj můžete chránit před neoprávněným přístupem nastavením správy ID oddělení. Je-li aktivována správa ID oddělení, přístup k funkcím stroje mohou získat pouze uživatelé, kteří zadají správné ID oddělení a heslo. (Viz *Referenční průvodce*.)

Je-li k dispozici síťové připojení, můžete zvýšit zabezpečení stroje nastavením správy ID uživatelů. Pomocí správy ID uživatelů lze zamezit neoprávněnému přístupu do systému stroje, a to uložením ID uživatelů a hesel ze vzdáleného uživatelského prostředí. (Viz *Remote UI Guide*.)

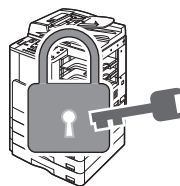

Monitor systému

Obrázovka monitoru systému umožňuje kontrolu stavu stroje a rušení kopírovacích a tiskových úloh.

Instrukce ke kontrole stavu kopírování a tiskových úloh naleznete v *Referenčním průvodci*.

Instrukce týkající se zrušení úlohy naleznete v části Zrušení úlohy, na str. 2-21.

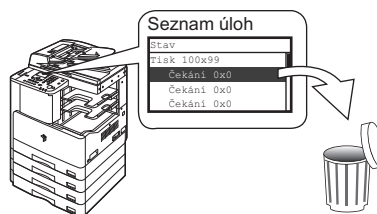

Další užitečné funkce

Tento stroj nabízí další užitečné funkce uvedené níže.

- Automatický výběr papíru (AVP)/Automatické přepínání zásuvek (APZ) (Viz *Referenční průvodce*.)
- Automatické vynulování (Viz *Referenční průvodce*.)
- Automatická orientace (Viz *Průvodce kopírováním*.)

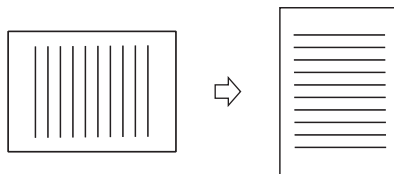

Automatická orientace

Uložení originálů

Originály ukládejte na kopírovací desku nebo do podavače, a to podle velikosti a typu originálu a také podle kopírovacích režimů, které chcete použít.

■ Kopírovací deska

Na kopírovací desku ukládejte originály při kopírování vázaných originálů (např. knihy a časopisy), silných nebo tenkých originálů a transparentních listů.

■ Podavač (DADF-P2) (volitelný)

Chcete-li kopírovat několik originálů najednou, uložte je do podavače a stiskněte tlačítko  (Start). Stroj automaticky podává originály do oblasti skenování a skenuje je. Kopírujete-li v režimu 2stranný, stroj může oboustranné originály také automaticky obracet a skenovat je jako oboustranné dokumenty.

Orientace

Originály můžete ukládat vertikálně nebo horizontálně. Originály ukládejte vždy tak, aby jejich horní okraje byly zarovnané se zadním okrajem kopírovací desky (se šipkou v levém horním rohu) nebo se zadní stranou podavače.

Kopírovací deska (pohled shora)

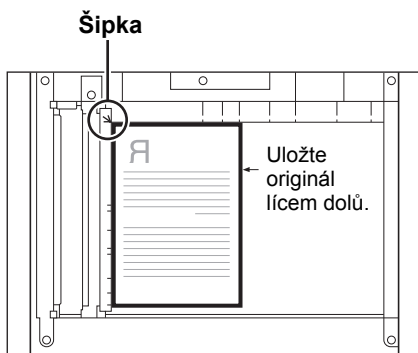

Vertikální uložení

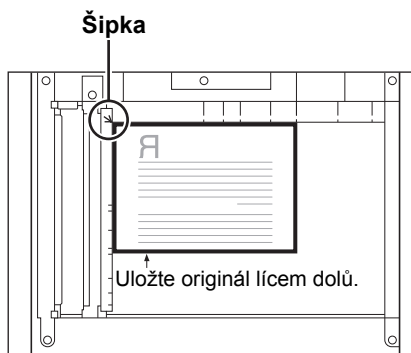

Horizontální uložení

Podavač (pohled shora)

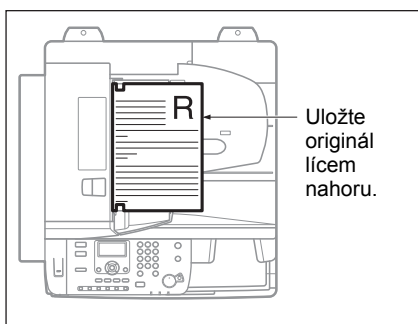

Vertikální uložení

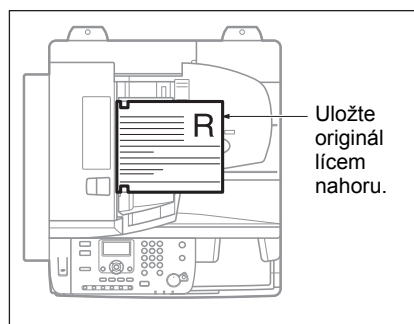

Horizontální uložení

POZNÁMKA

- Není-li horní okraj originálu zarovnan se zadním okrajem kopírovací desky (se šipkou v levém horním rohu), může se stát, že se váš originál nenaskenuje správně. Závisí to na vámi nastaveném kopírovacím režimu.
- Originály A4 a A5 lze ukládat vertikálně nebo horizontálně. Rychlost skenování pro horizontálně uložené originály je však o něco nižší než pro vertikálně uložené originály. Pro tisk s přednastaveným poměrem kopírování, jako např. při zvětšování originálu velikosti A4 nebo A5 na papír velikosti A3, uložte originály horizontálně. (Viz kapitola 1 Základní operace v *Průvodci kopírováním*.)
- Pro horizontálně uložené originály velikosti A4 a A5 se používá označení A4R a A5R.
- Originály velikosti A3 se musí ukládat horizontálně.
- Aby orientace obrazu na výstupu byla při uložení do podavače stejná jako při uložení originálu na kopírovací desku, uložte ho vzhůru nohama a lícem nahoru. Není-li však pro režim Sešít uložena správná velikost papíru, výtisk se automaticky otočí.

Kopírovací deska

Kopírovací desku byste měli používat při kopírování vázaných originálů (např. knihy a časopisy), silných nebo tenkých originálů a transparentních listů. (Viz kapitola 1 Základní operace v *Průvodci kopírováním.*) Pro kopírování průkazů pomocí funkce Kopírování ID karty je třeba použít kopírovací desku. (Viz kapitola 2 Pokročilé operace v *Průvodci kopírováním.*)

2

Základní operace

1

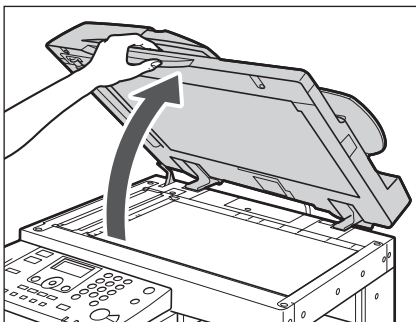

Zdvihněte podavač/kryt kopírovací desky.

2

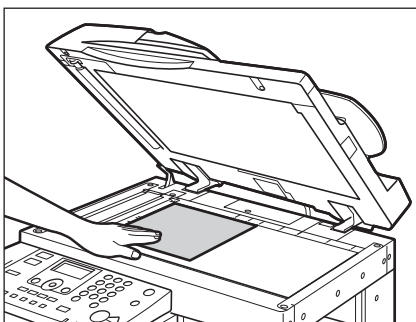

Uložte originál lícem dolů

Kopírovaný originál je třeba uložit lícem dolů. Zarovnejte horní okraj originálu se zadní hranou kopírovací desky (podle šipky v levém horním rohu).

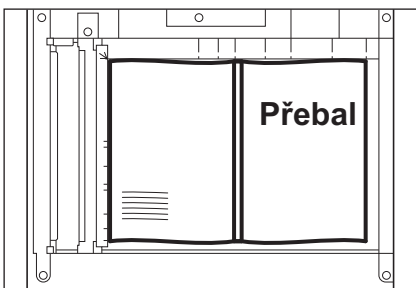

Knihy a vázané originály ukládejte na kopírovací desku způsobem popsaným výše.

POZNÁMKA

Při zvětšování originálů A4 nebo A5 na velikost A3 uložte originál na kopírovací desku horizontálně a přiložte jej ke značkám A4R nebo A5R.

3

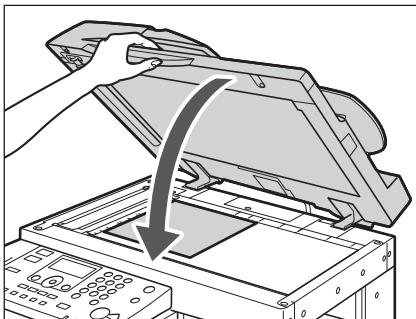

Opatrně zavřete podavač/kryt kopírovací desky.

UPOZORNĚNÍ

- Kryt kopírovací desky a podavač zavírejte opatrně, abyste si neskřípli ruku a nezpůsobili si zranění.
- Netlačte na podavač/kryt kopírovací desky silou. Mohlo by to vést k poškození kopírovací desky nebo úrazu.

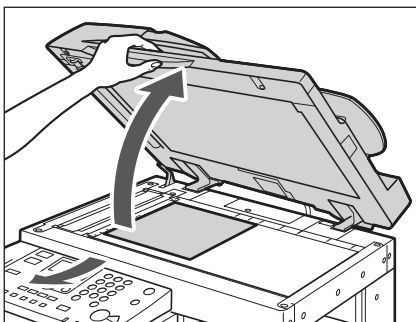

POZNÁMKA

Po dokončení skenování zdvihněte podavač/kryt kopírovací desky a odeberte originál z kopírovací desky.

Podavač (DADF-P2) (volitelný)

Podavač byste měli používat, chcete-li kopírovat několik originálů najednou v jedné dávce. Použijete-li podavač, stroj automaticky podává originály do oblasti skenování a skenuje je. Kopírujete-li v režimu 2stranný, stroj může oboustranné originály také automaticky obracet a skenovat je jako oboustranné dokumenty.

Do přihrádky podávání originálů podavače můžete ukládat následující originály:

- Gramáž:
 - 52 g/m² až 105 g/m² (37 g/m² až 52 g/m² a 106 g/m² až 128 g/m² při skenování jednostranného dokumentu)
- Velikost:
 - A4, A4R, A3, A5 a A5R
- Kapacita přihrádky:
 - A4, A4R, A5 a A5R: 50 listů (80 g/m²)
 - A3: 25 listů (80 g/m²)



DŮLEŽITÉ

- Do podavače neukládejte následující typy originálů:
 - Natržené originály nebo originály s velkými otvory pro vazbu
 - Silně zvlněné originály nebo originály s ostrými přehyby
 - Originály sepnuté kancelářskou sponou nebo sešité
 - Papír s karbonovým průklepovým povrchem nebo originály z jiného materiálu, které by se nemusely dobře podávat
 - Transparentní listy a jiné vysoce transparentní originály
- Jestliže je podavačem opakovaně podáván stejný originál, může se stát, že se pomačka nebo zvlní a jeho podávání nebude možné. Omezte opakované podávání na max. 30krát. (Tento počet se může lišit v závislosti na typu a kvalitě originálu).
- Jsou-li válce podavače znečištěny v důsledku skenování originálů psaných tužkou, vyčistěte podavač. (Viz kapitola 6 Běžná údržba v *Referenčním průvodci*.)
- Před uložením do podavače pomačkané originály vyhleďte.
- Originály ukládejte po jednom, jsou-li velmi tenké (37 g/m² až 52 g/m²) nebo velmi silné (106 g/m² až 128 g/m²).

1

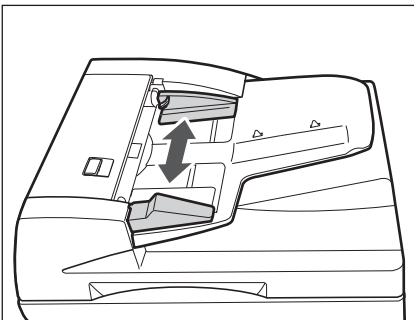

Nastavte posuvná vodítka podle velikosti originálů.

2

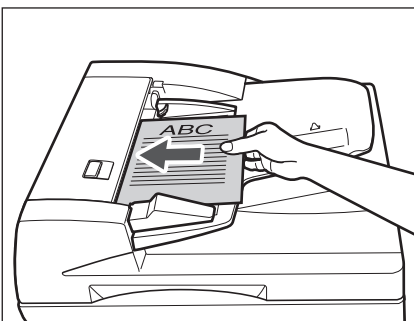

Do přihrádky podávání originálů ukládejte originály kopírovanou stranou nahoru.

Originály do podavače uložte tak daleko, jak je to možné.

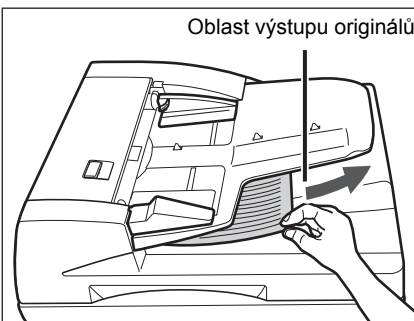

DŮLEŽITÉ

- Během skenování originály nepřidávejte ani neodebírejte.
- Po ukončení skenování odeberte originály z oblasti výstupu originálů, abyste zamezili zachycení papíru.



POZNÁMKA

- Při zvětšování originálu A4 nebo A5 na papír A3 uložte originál horizontálně.
- Naskenované originály se do oblasti výstupu originálů dopravují v pořadí, v jakém jsou uloženy do podavače.
- Nastavíte-li režim Různě velké originály, můžete do podavače společně uložit originály různých velikostí. (Viz kapitola 2 Pokročilé operace v *Průvodci kopírováním*.)

Základní kopírování

Tato část popisuje základní postup při kopírování.

POZNÁMKA

- Instrukce týkající se zapnutí stroje viz Hlavní napájení a napájení ovládacího panelu, na str. 1-15.
- Instrukce týkající se běžné údržby viz kapitola 6 Běžná údržba v *Referenčním průvodci*.
- Je-li kopírovací deska špinavá, může dojít ke snížení kvality tisku. Dbejte na to, aby kopírovací deska byla čistá.
- V průběhu kopírování se nedotýkejte volitelného podavače ani kopírovací desky. Pokud se podavač nebo kopírovací deska pohne, může dojít k deformaci kopírovaného obrazu.

1 Stiskněte příslušná tlačítka podle hlášení zobrazených na LCD displeji.

Jestliže se neobjeví žádná hlášení, přejděte ke kroku 2.

● Objeví-li se hlášení <Zadání ID odd./hesla>:

```
Zadání ID odd./hesla
Tl. ID po zadání
Po skončení stisk. ID
ID odd.:0000001
Heslo:
```

- Zadejte ID oddělení (max. sedm číslic) pomocí ① - ⑨ (číselných tlačítek).

```
Zadání ID odd./hesla
Tl. ID po zadání
Po skončení stisk. ID
ID odd.:0000001
Heslo:*****
```

- Pomocí [▼] nebo [▲] vyberte <Heslo:> → zadejte heslo (max. sedm číslic) pomocí ① - ⑨ (číselných tlačítek).

- Stiskněte ⑩ (ID).

POZNÁMKA

Instrukce týkající se používání Správy ID oddělení naleznete v kapitole 4 Nastavení správce systému v *Referenčním průvodci*.

● Zobrazí-li se hlášení <Zadejte ID uživ./heslo>:

Zadejte ID uživ./heslo
Tl. ID po zadání
Po skončení stisk. ID
ID uživatele:
Heslo:

- Pomocí [▼] nebo [▲] vyberte <ID uživatele:> → stiskněte [OK].

ID uživatele
User01_
Nastavit
Režim zadávání: 12

- Zadejte ID uživatele pomocí ① - * (číselných tlačítek) → pomocí [▼] nebo [▲] vyberte <Nastavit> → stiskněte [OK].

POZNÁMKA

Instrukce týkající se zadávání znaků viz kapitola 2 Základní operace v *Referenčním průvodci*.

Zadejte ID uživ./heslo
Tl. ID po zadání
Po skončení stisk. ID
ID uživatele: User01
Heslo:

- Pomocí [▼] nebo [▲] vyberte <Heslo:> → stiskněte [OK].

Heslo
123456
Nastavit
Režim zadávání: 12

- Zadejte heslo uživatele pomocí ① - * (číselných tlačítek) → pomocí [▼] nebo [▲] vyberte <Nastavit> → stiskněte [OK].

POZNÁMKA

Instrukce týkající se zadávání znaků viz kapitola 2 Základní operace v *Referenčním průvodci*.

Zadejte ID uživ./heslo
Tl. ID po zadání
Po skončení stisk. ID
ID uživatele: User01
Heslo:*****

- Stiskněte ⑩ (ID).

POZNÁMKA

Instrukce týkající se použití správy ID uživatelů naleznete v kapitole 3 Customizing Settings v *Remote UI Guide*.

2

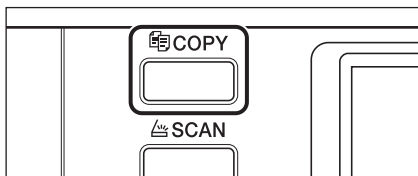

Stiskněte  COPY.

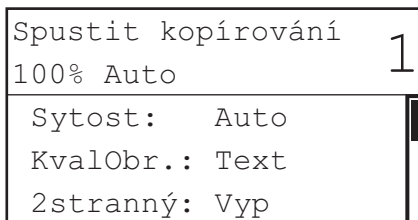

Objeví se pohotovostní displej pro funkci kopírování.

3

Uložte originály.



POZNÁMKA

Nápovědu naleznete v části Uložení originálů, na str. 2-6.

4

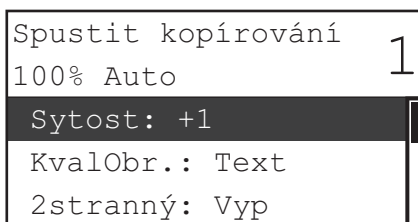

Specifikujte požadované nastavení kopírování.





POZNÁMKA

Další informace týkající se zadání nastavení kopírování viz kapitola 1 Základní operace a kapitola 2 Pokročilé operace v *Průvodci kopírováním*.

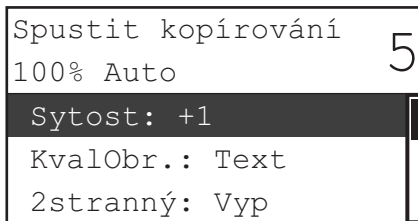
5



Zadejte požadované množství kopií (1 až 99) pomocí  -  (číselných tlačítek).

6 Stiskněte (Start).

● Když je originál uložen do volitelného podavače:

Spustí se kopírování.

Přejděte ke kroku 7.



DŮLEŽITÉ

Když stroj kopíruje, nelze měnit nastavení kopírovacích režimů, jako např. počet kopií, velikost papíru a poměr kopírování.



POZNÁMKA

- Probíhá-li zpracování aktuální úlohy, stroj originál naskenuje a čeká, až ho bude moci vytisknout. Tisk se spustí po dokončení aktuální úlohy.
- Nastavení kopírování lze specifikovat i v době, kdy je stroj ve stavu čekání, např. ihned po zapnutí stroje, po odstranění zachyceného papíru nebo po zavření krytu hlavní jednotky nebo volitelné jednotky. Kopírování se spustí automaticky, jakmile je stroj připraven k tisku.
- Objeví-li se na LCD displeji hlášení <Paměť plná>, rozdělte originály do několika sad a kopírujte je zvlášť.

● Když je originál uložen na kopírovací desku:

Velikost originálu
A4
A4R
A3
A5

Pomocí [▼] nebo [▲] vyberte velikost uloženého originálu → stiskněte [OK].

Skenování a tisk
Hotovo
Zrušit
ListXKopie: 0X 0/ 5
Poměr kop.: 100%

Spustí se kopírování.

Chcete-li úlohu zrušit, pomocí [▼] nebo [▲] vyberte <Zrušit> → stiskněte [OK] → pomocí [◀] nebo [▶] vyberte <Ano> → stiskněte [OK].

Kopírovací úlohu lze zrušit několika způsoby. Více informací viz Zrušení úlohy, na str. 2-21.



DŮLEŽITÉ

Když stroj kopíruje, nelze měnit nastavení kopírovacích režimů, jako např. počet kopií, velikost papíru a poměr kopírování.

 POZNÁMKA

- V následujících případech se vás stroj nezeptá na velikost originálu:
 - Velikost papíru pro určitý zdroj papíru byla vybrána ručně. (Viz kapitola 1 Základní operace v *Průvodci kopírováním*.)
 - Je nastavena funkce Kombinace obrazu. (Viz kapitola 2 Pokročilé operace v *Průvodci kopírováním*.)
 - Nastaven je režim <Smazání rámu orig.> nebo <Smazání rámu knihy>. (Viz kapitola 2 Pokročilé operace v *Průvodci kopírováním*.)
- Probíhá-li zpracování aktuální úlohy, stroj originál naskenuje a čeká, až ho bude moci vytisknout. Tisk se spustí po dokončení aktuální úlohy.
- Nastavení kopírování lze specifikovat i v době, kdy je stroj ve stavu čekání, např. ihned po zapnutí stroje, po odstranění zachyceného papíru nebo po zavření krytu hlavní jednotky nebo volitelné jednotky. Kopírování se spustí automaticky, jakmile je stroj připraven k tisku.
- Objeví-li se na LCD displeji hlášení <Paměť plná>, rozdělte originály do několika sad a kopírujte je zvlášť.

7 Chcete-li začít kopírovat další originál, když probíhá zpracování aktuální tiskové úlohy, opakujte kroky 3 až 6.

 DŮLEŽITÉ

Kopírovací úlohu nelze rezervovat, pokud dojde k zachycení papíru nebo v zásuvkách nebo vloženém podavači není uložen papír.

 POZNÁMKA

- Můžete rezervovat až pět kopírovacích úloh včetně současné úlohy.
- Pro každou rezervovanou úlohu lze nastavit různé kopírovací režimy a zdroje papíru včetně vloženého podavače. Instrukce týkající se použití vloženého podavače naleznete v kapitole 2 Základní operace v *Referenčním průvodci*.

8 Po dokončení kopírování originály odeberte.

9 Je-li nastavena správa ID oddělení nebo správa ID uživatelů, stiskněte (ID).

 POZNÁMKA

- Instrukce týkající se používání Správy ID oddělení naleznete v kapitole 4 Nastavení správce systému v *Referenčním průvodci*.
- Instrukce týkající se použití správy ID uživatelů naleznete v kapitole 3 Customizing Settings v *Remote UI Guide*.

Tato část popisuje postup základních tiskových operací.

POZNÁMKA

- Instrukce týkající se zapnutí stroje viz Hlavní napájení a napájení ovládacího panelu, na str. 1-15.
- Chcete-li tisknout z počítače, je nutné nastavit konfigurace stroje a do počítače nainstalovat ovladač tiskárny. Instrukce o nastavení konfigurací stroje naleznete v části Nastavení připojení, na str. 1-18 a Než začnete stroj používat jako tiskárnu, na str. 1-22. Instrukce k instalaci ovladače tiskárny viz v průvodci *Printer Driver Installation Guide* nebo *Mac UFR II Printer Driver Installation Guide*.
- Režim 2stranný tisk je k dispozici, pouze je-li připojená volitelná duplexní jednotka A1.
- Chcete-li provést 2stranný tisk z počítače připojeného ke stroji pomocí kabelu USB, musíte z ovladače tiskárny aktivovat volitelnou duplexní jednotku A1. Nápovědu naleznete v kapitole 1 Using the Machine as a Printer v průvodci *UFR II Printer Guide*.
- Výchozí nastavení tiskárny můžete vybrat ve stroji z nabídky doplňkových funkcí. Podrobnosti naleznete v kapitole 1 Using the Machine as a Printer v průvodci *UFR II Printer Guide*.

1 Na ploše počítače otevřete dokument, který chcete tisknout z aplikace.

2 Klikněte na nabídku [Soubor] → vyberte [Tisk].

Objeví se dialogové okno [Tisk].

POZNÁMKA

Postup pro vyvolání dialogového okna [Tisk] se může lišit v závislosti na použité aplikaci.

3 V dialogovém okně [Tisk] vyberte vaši tiskárnu z [Název] → zadejte nastavení tisku, která odpovídají vašim preferencím.

Potřebné informace naleznete v průvodcích *Windows Printer Driver Guide*, *Mac Printer Driver Guide* nebo v nápovědě k příslušnému ovladači tiskárny.

4 Klikněte na [OK] a spustí se tisk.

Spustí se tisk.

Základní dálkové skenování

Dálkové skenování je způsob skenování, při kterém jsou skeny ukládány do aplikace kompatibilní s TWAIN (např. Adobe Photoshop, Adobe Acrobat a Microsoft Word/Excel/PowerPoint 2000 nebo pozdější) na ploše vašeho počítače. Tato část popisuje postup základních operací dálkového skenování.

DŮLEŽITÉ

- Chcete-li stroj používat jako síťový skener, musíte je připojit k počítači v síti IPv4.
- Color Network ScanGear, softwarová aplikace pro vzdálené skenování, je kompatibilní pouze s operačními systémy Windows. Další informace viz *Network ScanGear Guide*.
- Dálkové skenování vyžaduje aplikaci kompatibilní s TWAIN.
- Před dálkovým skenováním originálů je nutné nastavit konfigurace stroje a do počítače nainstalovat ovladač tiskárny. Bližší informace viz v Nastavení připojení, na str. 1-18 a Než začnete používat funkci dálkového skenování, na str. 1-27.

POZNÁMKA

- Instrukce týkající se zapnutí stroje viz Hlavní napájení a napájení ovládacího panelu, na str. 1-15.
- Je-li kopírovací deska špinavá, může dojít ke snížení kvality skenů. Dbejte na to, aby kopírovací deska byla čistá.
- V průběhu skenování se nedotýkejte volitelného podavače ani kopírovací desky. Pohnete-li podavačem nebo kopírovací deskou, může dojít k deformaci skenovaného obrazu.
- Další informace týkající se funkce dálkového skenování naleznete v průvodci *Network ScanGear Guide*.

1 Stiskněte příslušná tlačítka podle hlášení zobrazených na LCD displeji.

Jestliže se neobjeví žádná hlášení, přejděte ke kroku 2.

● Objeví-li se hlášení <Zadání ID odd./hesla>:

- Zadejte ID oddělení a heslo.

Viz krok 1 v části Základní kopírování, na str. 2-12.

● Zobrazí-li se hlášení <Zadejte ID uživ./heslo>:

- Zadejte ID uživatele a heslo.

Viz krok 1 v části Základní kopírování, na str. 2-12.

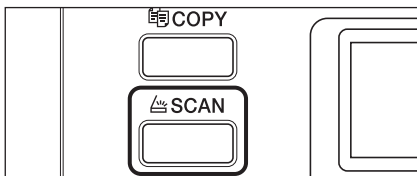
2

Stiskněte  SCAN.

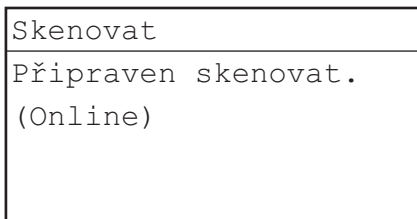

Objeví se pohotovostní displej pro funkci skenování.

3 Uložte originály.



POZNÁMKA

Nápovědu naleznete v části Uložení originálů, na str. 2-6.

4

Skenujete-li poprvé po instalaci ovladače, vyberte jako skener k použití Color Network ScanGear.

5

Na ploše počítače otevřete aplikaci kompatibilní s TWAIN.

6

Vyberte příkaz pro spuštění operace skenování (např. [Scan New] nebo [Acquire]).

Objeví se hlavní okno Color Network ScanGear.



POZNÁMKA

Nápovědu naleznete v dokumentaci dodávané spolu s vaší aplikací.

7

Zadejte nastavení skenování, které odpovídá vašim preferencím.



POZNÁMKA

Potřebujete-li nápovědu, viz *Network ScanGear Guide*.

2

Základní operace

8 Klikněte na [Scan].

Spustí se skenování.

Po dokončení skenování se hlavní okno Color Network ScanGear zavře a naskenovaný obraz se přenesení do aplikace.

DŮLEŽITÉ

- Po kliknutí na [Scan] neprovádějte v hlavním okně Color Network ScanGear žádnou operaci, dokud se neobjeví dialogové okno zobrazující postup skenování.
- Jestliže se aplikace Color Network ScanGear po skenování nezavře automaticky, kliknutím na [x] (Exit) ji zavřete.
- Zavřete hlavní okno Color Network ScanGear před odchodem z aplikace.

9 Po dokončení skenování originály odeberte.

10 Je-li nastavena správa ID oddělení nebo správa ID uživatelů, stiskněte (ID).

POZNÁMKA

- Instrukce týkající se používání Správy ID oddělení naleznete v kapitole 4 Nastavení správce systému v *Referenčním průvodci*.
- Instrukce týkající se použití správy ID uživatelů naleznete v kapitole 3 Customizing Settings v *Remote UI Guide*.

Zrušení úlohy

Úlohu lze zrušit několika způsoby. Tato část popisuje postup zrušení úlohy pomocí tlačítka Stop a pomocí obrazovky monitoru systému.

POZNÁMKA

Může se stát, že se několik kopií/výtisků vytiskne i po zrušení úlohy.

2

Základní operace

Pomocí tlačítka Stop

Pomocí tlačítka Stop můžete zrušit úlohu kopírování, tisku nebo dálkového skenování.

1 Stiskněte (Stop).





● Zpracovává-li stroj pouze jednu úlohu:

- Přejděte ke kroku 4.

● Probíhá-li zpracování více kopírovacích nebo tiskových úloh:

- Přejděte ke kroku 2.

2

Stav	
 Kopie	Pozast.
 Tiskárna	Čekání
 Hlášení	Čekání
 Kopie	Čekání

Pomocí [▼] nebo [▲] vyberte úlohu, kterou chcete zrušit → stiskněte [OK].

POZNÁMKA

- Aktuální úloha je na obrazovce stavu zobrazena jako první.
- Na LCD displeji se znaky mohou zobrazovat v kódu ASCII. Při použití jiných znakových kódů mohou být znaky na LCD displeji zdeformované.
- Hlášení zobrazená na obrazovce stavu jsou následující:
 - <Tisk> = Aktuální úloha
 - <Pozast.> = Aktuální úloha byla dočasně pozastavena stisknutím tlačítka  (Stop).
 - <Čekání> = Rezervované úlohy

3

Detaily o stavu úlohy
Zrušit
Stav: Pozastaveno
ID Odd.: 0000001
Typ: Kopie

Pomocí [▼] nebo [▲] vyberte <Zrušit> → stiskněte [OK].

Objeví se obrazovka Zrušit.

4

Zrušit?
Ano
Ne

Pomocí [◀] nebo [▶] vyberte <Ano> → stiskněte [OK].

Úloha je zrušena.



POZNÁMKA

- Nechcete-li úlohu zrušit, stisknutím [◀] nebo [▶] vyberte <Ne> → stiskněte [OK].
- Stisknete-li tlačítko  (Stop), když stroj skenuje originál uložený do volitelného podavače, může dojít k zachycení papíru. Instrukce týkající se odstraňování papíru zachyceného ve vloženém podavači viz v kapitole 7 Odstraňování problémů v *Referenčním průvodci*.
- Nelze vybrat více úloh a zrušit je všechny najednou. Vybírejte a rušte úlohy po jedné.

Použití obrazovky monitoru systému

Pomocí obrazovky monitoru systému lze zrušit kopírovací nebo tiskovou úlohu v průběhu tisku nebo během čekání na zpracování.

1

Stiskněte  (Monitor systému).

Na LCD displeji se zobrazí obrazovka monitoru systému.

2

Kontrola stavu systému
Zařízení
Kopír.
Tisk
Informace sítě

Pomocí [▼] nebo [▲] vyberte <Kopír.> nebo <Tisk> → stiskněte [OK].

Vyberete-li <Kopír.>, zobrazí se obrazovka Stav/Výpis kopírování.

Vyberete-li <Tisk>, zobrazí se obrazovka Stav/Výpis tisku.

3

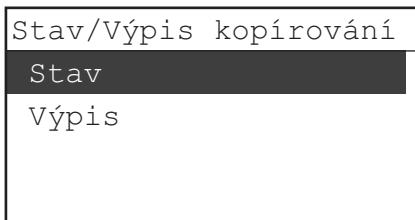

Pomocí [▼] nebo [▲] vyberte <Stav> → stiskněte [OK].

Objeví se obrazovka stavu.

4

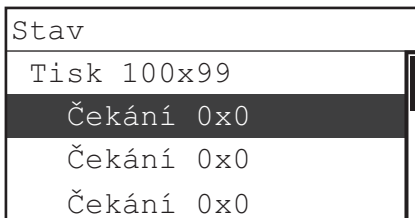

Pomocí [▼] nebo [▲] vyberte úlohu, kterou chcete zrušit → stiskněte [OK].

Chcete-li zrušit pouze jednu úlohu, stačí stisknout [OK].

Objeví se podrobných informací o stavu úlohy.



POZNÁMKA

- Aktuální úloha je na obrazovce stavu zobrazena jako první.
- Na LCD displeji se znaky mohou zobrazovat v kódu ASCII. Při použití jiných znakových kódů mohou být znaky na LCD displeji zdeformované.
- Hlášení zobrazená na obrazovce stavu jsou následující:
 - <Tisk> = Aktuální úloha
 - <Pozast.> = Aktuální úloha byla dočasně pozastavena stisknutím tlačítka  (Stop).
 - <Čekání> = Rezervované úlohy

5

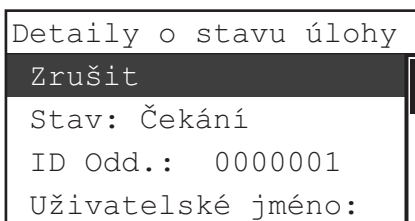

Pomocí [▼] nebo [▲] vyberte <Zrušit> → stiskněte [OK].

Objeví se obrazovka Zrušit.

6



Pomocí [◀] nebo [▶] vyberte <Ano> → stiskněte [OK].

Nechcete-li úlohu zrušit, stisknutím tlačítka <Ne> se vrátíte na předchozí obrazovku.

Vybraná úloha je zrušena.

Opakováním kroků 4 až 6 zrušte další úlohu.



POZNÁMKA

- Nelze vybrat více úloh a zrušit je všechny najednou. Vybírejte a rušte úlohy po jedné.
- Na LCD displeji se znaky mohou zobrazovat v kódu ASCII. Při použití jiných znakových kódů mohou být znaky na LCD displeji zdeformované.

7

Stisknutím tlačítka  (Resetovat) se vrátíte na pohotovostní displej.

Běžná údržba

3

KAPITOLA

Tato kapitola popisuje, jak se ukládá papír, provádí běžné čištění a vyměňuje spotřební materiál, například toner a zásobník se svorkami.

Zásuvky na papír	3-2
Ukládání papíru	3-2
Nastavení zásuvky na papír pro různé velikosti papírů	3-6
Výměna toneru	3-10

Zásuvky na papír

V této části je popsáno ukládání papíru do zásuvek.



POZNÁMKA

- Do zásuvek na papír č. 1, 2, 3, 4 lze uložit následující velikosti papíru:
 - A4, A4R, A3 nebo A5
- Zásuvku na papír 2 lze přidat připojením volitelného modulu podávání ze zásobníku J1 nebo K1.
- Zásuvku na papír 3 (a 4) lze přidat připojením volitelného modulu podávání ze zásobníku K1.
- Více informací o použitelném papíru, který lze vložit do zásuvek na papír, naleznete v Použitelné papíry, na str. 5-3.

Ukládání papíru

Na LCD displeji se objeví hlášení vyzývající vás k uložení papíru a chybový indikátor bliká červeně, když:

- v některé ze zásuvek dojde papír.
- zásuvka na papír není plně zasunuta do stroje. Ujistěte se, zda je zásuvka na papír řádně zasunutá.
- zásuvka na papír zůstává otevřená, i když je do ní uložený papír.

Uložte papír
100% A4  
Sytost: Auto
KvalObr.: Text
2stranný: Vyp

UPOZORNĚNÍ

Dávejte pozor, abyste si při ukládání papíru do stroje nepořezali prsty o jeho okraje.

DŮLEŽITÉ

- Do zásuvek na papír neukládejte papír nestandardní velikosti.
- Do zásuvek na papír neukládejte následující typy papíru. Mohlo by dojít k zachycení papíru:
 - Příliš zvlhčený nebo pomačkaný papír
 - Tenký slaměný papír: Méně než přibližně 64 g/m²
 - Transparentní listy
 - Obálky
 - Štítky

- Papír potištěný barevnými obrazy (nekopírujte ani na jeho zadní stranu).
- Papíry, na které bylo tisknuto pomocí tiskárny s termálním přenosem (netiskněte ani na druhou stranu takového papíru).
- Před uložením papír dobře prolistujte a okraje sady papíru zarovnejte o rovnou plochu.
- Nikdy neukládejte papír ani žádné jiné předměty do prázdné části zásuvky vedle sady papíru. Mohlo dojít k zachycení papíru.

POZNÁMKA

- Objeví-li se v průběhu tisku výzva k uložení papíru, tisk se po uložení správného typu papíru automaticky dokončí. Pokud vyberete jinou zásuvku, zbývající výtisky se zhotoví po stisknutí [OK].
- Tisk zrušíte stisknutím tlačítka  (Stop).

1

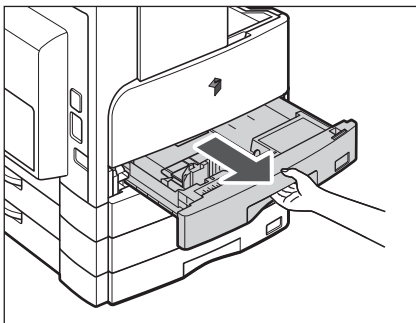

Uchopte držátko zásuvky na papír a vytáhněte zásuvku do krajní polohy.

2

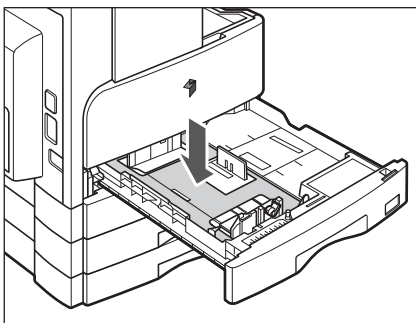

Zajistěte kovovou desku přímým tlakem směrem dolů.

3

Běžná údržba

3

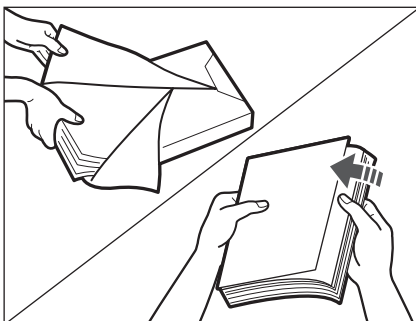
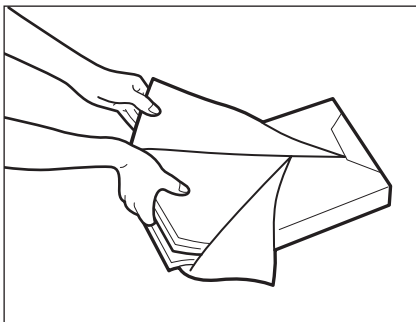

Otevřete obal a vyjměte sadu papírů.

! UPOZORNĚNÍ

Dávejte pozor, abyste si při ukládání papíru do stroje nepožezali prsty o jeho okraje.

! DŮLEŽITÉ

Zbývající papír zabalte do původního obalu a uložte jej na suchém místě mimo dosah přímého slunečního záření.

! POZNÁMKA

- Pro zhotovení vysoce kvalitních výtisků používejte papír doporučený firmou Canon.
- Papíry před uložením několikrát prolisťte a pak zarovnejte jejich okraje.

4

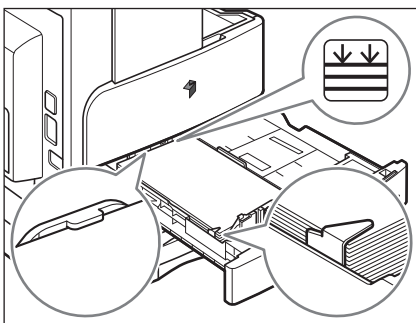
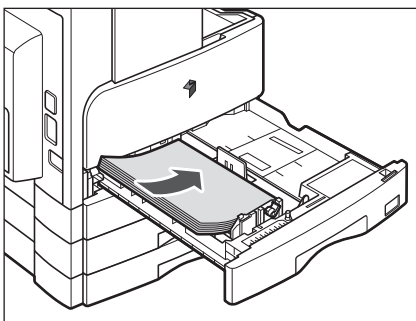

Uložte sadu papíru do zásuvky na papír.

Zarovnejte okraje sady papírů. Přisuňte sadu papírů ke koncovému vodičku zásuvky na papír.

Ukládáte-li papír do zásuvky na papír poprvé, nastavte destičku a zarážku pro nastavení velikosti papíru pro ukládaný papír. (Viz Nastavení zásuvky na papír pro různé velikosti papírů, na str. 3-6.)

Při ukládání papíru do zásuvky se ujistěte, zda nastavení velikosti papíru zásuvky odpovídá velikosti ukládaného papíru. (Viz Nastavení zásuvky na papír pro různé velikosti papírů, na str. 3-6.)

DŮLEŽITÉ

- Zmačkaný nebo zvlněný papír je třeba před použitím vyrovnat.
- Ujistěte se, že výška sady papírů nepřesahuje limitní značku pro ukládání papíru () na zadní stěně zásuvky a okraje jsou pod jazýčky vodítek velikosti papíru.
- Ujistěte se, že jste zarážku pro nastavení velikosti papíru nastavili správně. Bude-li zarážka v nesprávné poloze, může docházet k zachycení papíru, zašpinění výtisků nebo zašpinění vnitřního prostoru stroje.

POZNÁMKA

- Každá zásuvka na papír pojme přibližně 250 listů papíru (80 g/m²).
- Jestliže jsou na balíku papírů instrukce o tom, jakou stranou papír uložit, řiďte se jimi.
- Stroj tiskne na horní stranu papíru uloženého v zásuvce na papír.
- Pokud se vyskytnou problémy (např. špatná kvalita kopií nebo zachytávání papíru), vyjměte papíry, otočte je a znovu uložte.
- Další informace týkající se směru tisku na předtištěný papír (papír s vytištěnými logy nebo vzorky) naleznete v kapitole 8 Dodatek v *Referenčním průvodci*.

5

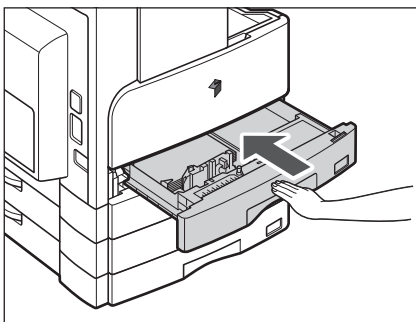

Opatrně zasouvejte zásuvku na papír zpět do stroje, až s klapnutím zapadne do zavřené polohy.

UPOZORNĚNÍ

Při vracení zásuvky na papír do původní polohy dejte pozor, abyste si neskřípli prsty a nezpůsobili si zranění.

DŮLEŽITÉ

Tisk a kopírování není možné, uložíte-li do stroje více papíru, než je ukládací limit, nebo v případě, že zásuvka není správně zasunuta. Vždy zkontrolujte, zda jsou zásuvky na papír na svém místě a zda papír nepřesahuje limit pro ukládání.

POZNÁMKA

Spotřebuje-li se papír v průběhu tisku nebo kopírování, uložte nový papír a postupujte podle instrukcí na LCD displeji. Stroj se automaticky spustí znovu a zhotoví zbývající výtisky.

Nastavení zásuvky na papír pro různé velikosti papírů

Chcete-li změnit velikost papíru v zásuvce na papír, upravte polohu vodiček v zásuvce postupem popsáním níže.

POZNÁMKA

Bližší informace o nastavení pro papír formátu U1, U2 a U3 vám poskytne váš servisní zástupce Canon.

3

Běžná údržba

1

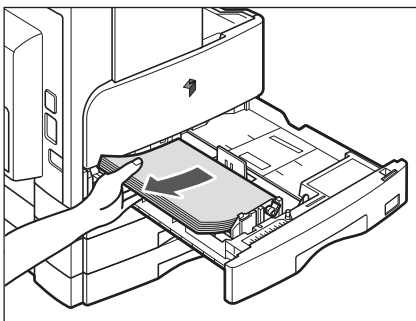

Vytáhněte zásuvku na papír a odeberte veškerý uložený papír.

2

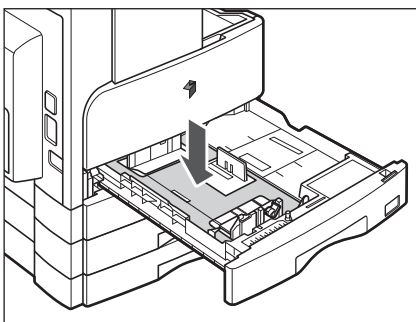

Zajistěte kovovou desku přímým tlakem směrem dolů.

3

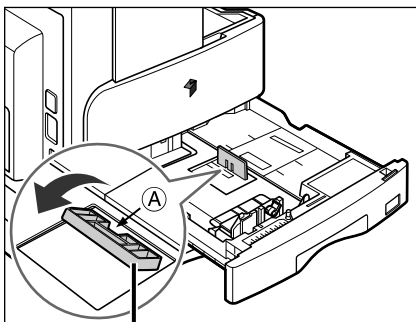

Koncové vodítko

Odejměte koncové vodítko a připevněte ho do drážek se značkou označující požadovanou velikost papíru.

Koncové vodítko odejměte tak, že na něj zatlačíte dolů a sklopíte ho dopředu. Zarovnejte koncové vodítko se značkou označující požadovanou velikost papíru. Koncové vodítko nakloňte dopředu a oba jazýčky na obou koncích vsuňte do drážek. Pak na vodítko zatlačte směrem vzhůru a uveďte jej zpět do svislé polohy.

 POZNÁMKA

Tlačte na bod označený písmenem „A“ a připevněte koncové vodičko.

- 4** Zdvihněte zajišťovací páčku na předním postranním vodičku a posuňte vodičko dopředu nebo dozadu k drážce označující požadovanou velikost papíru.

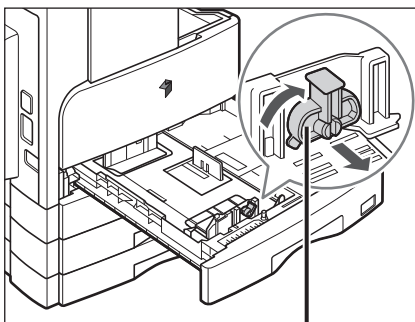

Zajišťovací páčka

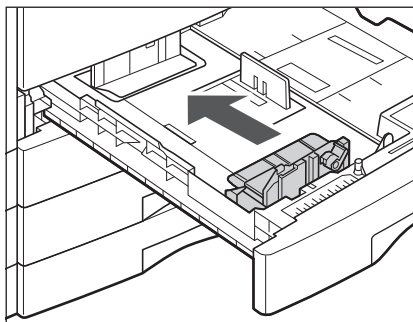

5

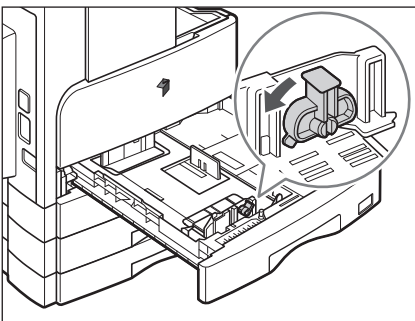

- Sklopením páčky zajistíte přední posuvné vodičko.**

 **DŮLEŽITÉ**

Dbejte na to, abyste zajišťovací páčku nastavili správně. Není-li zajišťovací páčka správně nastavena do polohy velikosti papíru uloženého v zásuvce na papír, na LCD displeji se zobrazí nesprávný typ papíru. To by mohlo způsobit zachycení papíru, zašpinění výtisků nebo vnitřních prostor stroje.

6

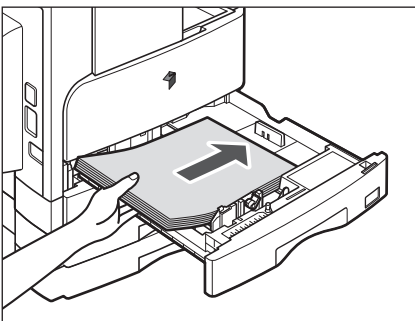

- Uložte do zásuvky papír správné velikosti.**

 **UPOZORNĚNÍ**

Dávejte pozor, abyste si při ukládání papíru do stroje nepořezali prsty o jeho okraje.

- 7** Posuňte zarážku pro nastavení velikosti papíru na levé straně zásuvky tak, aby šipka ukazovala na velikost ukládaného papíru.

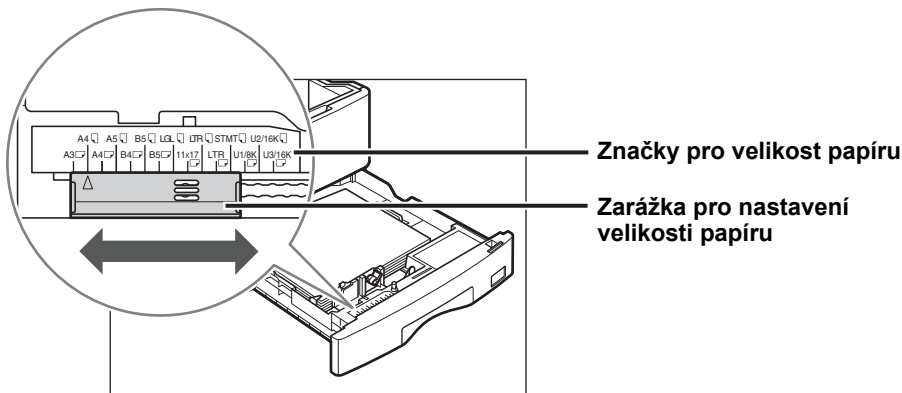

DŮLEŽITÉ

Ujistěte se, že jste zarážku pro nastavení velikosti papíru nastavili správně. Není-li zarážka správně nastavena do polohy velikosti papíru uloženého v zásuvce na papír, na LCD displeji se zobrazí nesprávná velikost papíru. To by mohlo způsobit zachycení papíru, zašpinění výtisků nebo vnitřních prostor stroje.

POZNÁMKA

Symbol <A4R> zobrazený na LCD displeji označuje štítek velikosti papíru nebo vyraženou značku „A4 □“ na zásuvkách na papír.

8

Nalepte příslušný štítek s velikostí papíru na destičku pro označení velikosti papíru.

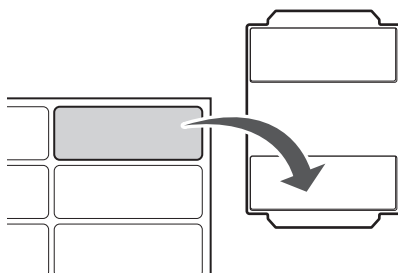

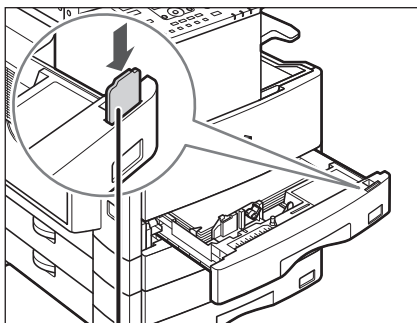
9

Destička velikosti papíru

Vyměňte destičku pro nastavení velikosti, aby odpovídala nové velikosti papíru.

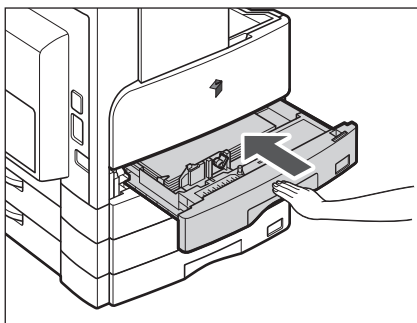
10

Opatrně zasouvajte zásuvku na papír zpět do stroje, až s klapnutím zapadne do zavřené polohy.

! UPOZORNĚNÍ

Při vracení zásuvky na papír do původní polohy dejte pozor, abyste si neskřípli prsty a nezpůsobili si zranění.

3

Běžná údržba

Výměna toneru

3

Běžná údržba

Zbývá-li ve stroji pouze malé množství toneru, na LCD displeji zabliká následující hlášení. V tisku můžete pokračovat. Doporučujeme však, abyste si předtím, než se toner zcela vypočte, připravili novou tonerovou kazetu.

```
Dochází toner
Připravte nový toner
-----
Sytost: Auto
KvalObr.: Text
2stranný: Vyp
```

Když již nelze zhotovovat výtisky z důvodu úplného vypočtení toneru, na LCD displeji se zobrazí následující obrazovka. Podle níže uvedeného postupu vyměňte tonerovou kazetu.

POZNÁMKA

Podrobné informace o displejích zobrazujících instrukce při výměně toneru nebo svorek, odstraňování zachyceného papíru nebo svorek naleznete v kapitole 7 Odstraňování problémů v *Referenčním průvodci*.

```
 Došel toner
-----
Zobrazí-li se ► ►
stisknutím [►]
zobrazíte kroky
```

VAROVÁNÍ

- Použité tonerové kazety nevhazujte do otevřeného ohně. Zbytky toneru uvnitř kazety by se mohly vznítit a způsobit požár či popálení.
- Neskladujte tonerové kazety nebo papíry v blízkosti otevřeného ohně. Mohlo by dojít ke vznícení toneru nebo papíru a následně k popálení nebo požáru.
- Pokud nedopatřením toner vysypete nebo rozptýlíte, tonerové částice opatrně smějte a setřete je měkkým vlhkým hadříkem tak, abyste je nevdechli. Vysypaný toner nikdy nevysávejte vysavačem, který není vybavený bezpečnostními funkcemi, které zamezují explozím prachu. Mohli byste způsobit závalu na vysavači nebo explozi prachu v důsledku výboje statické elektřiny.

UPOZORNĚNÍ

- Uchovávejte toner mimo dosah malých dětí. Dojde-li k požití toneru, neprodleně vyhledejte lékaře.
- Dejte pozor, aby se toner nedostal do kontaktu s vašimi rukama a oděvem. Potřísníte-li si tonerem ruce nebo šaty, umyjte je bez prodlení studenou vodou. Opláchnutí teplou vodou může způsobit zafixování toneru a vytvoření neodstranitelných skvrn.
- Použité tonerové kazety vložte do sáčku (zabráníte tak rozptýlení zbývajících toneru) a likvidujte je v dostatečné vzdálenosti od otevřeného ohně.

DŮLEŽITÉ

- Používejte pouze tonerové kazety určené pro tento stroj.
- Nevyměňujte tonerovou kazetu dříve, než se objeví zpráva, která vás k tomu vyzve.
- Tonerovou kazetu nevyměňujte, když stroj tiskne.

POZNÁMKA

- Tonerovou kazetu doporučujeme vyměnit krátce po zobrazení hlášení <Málo toneru/ Připravte nový toner>.
- Dojde-li toner v průběhu tiskové úlohy, tisk se zastaví. Po výměně kazety s tonerem stroj automaticky obnoví tisk a vytiskne zbývající strany.

1



Otevřete přední kryt.

POZNÁMKA

Obrazovka uvedená nalevo je ukázkou instrukcí na obrazovce. (Viz kapitola 7 Odstraňování problémů v *Referenčním průvodci*.)

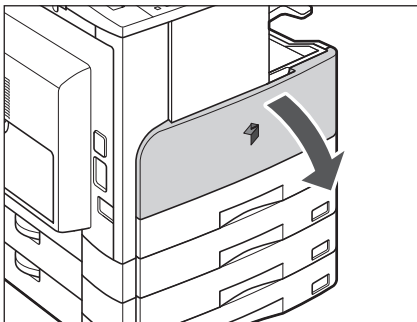

2

Sklopte odjišť. páčku

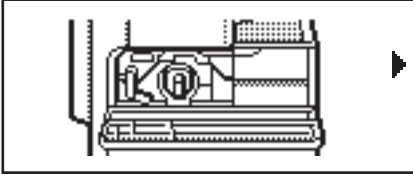

Stiskněte odjišťovací páčku na držadle a otáčejte tonerovou kazetou ve směru šipky (ve směru hodinových ručiček).

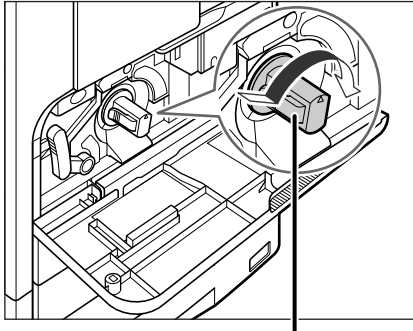

Odjišťovací páčka

3

Vyjměte toner

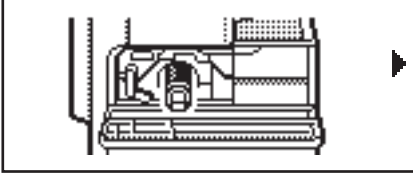

Stiskněte odjišťovací páčku a vytáhněte tonerovou kazetu.

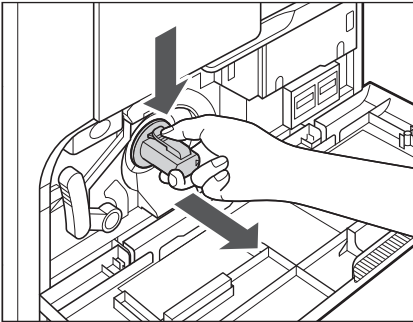

4

Novou kazetu 5x otočte

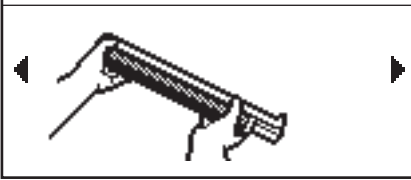

Novou tonerovou kazetou několikrát potřete ze strany na stranu (pětkrát až šestkrát), aby se toner uvnitř kazety rovnoměrně rozmístil.

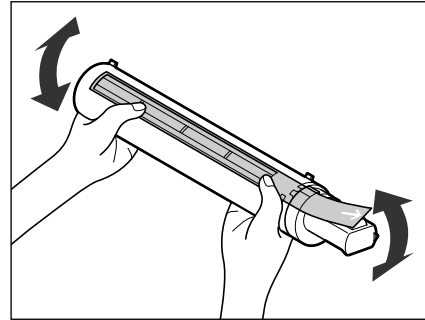
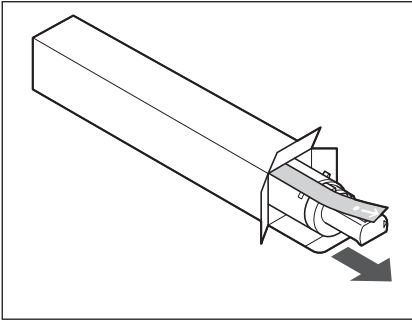
**VAROVÁNÍ**

Použité tonerové kazety nevhazujte do otevřeného ohně. Zbytky toneru uvnitř kazety by se mohly vznítit a způsobit požár či popálení.

**DŮLEŽITÉ**

Není-li toner uvnitř kazety rovnoměrně rozmístěn, výtisky se nemusí vytisknout rovnoměrně.

3

Běžná údržba

5

Vložte nový toner

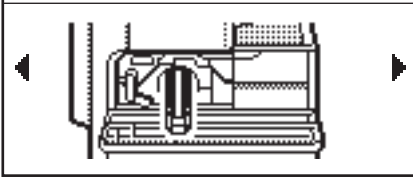

Ujistěte se, že strana kazety označená štítkem směřuje vzhůru, a zasuňte novou tonerovou kazetu zcela do stroje.

Jednou rukou kazetu zespodu přidržujte a druhou ji zasunujte do stroje.

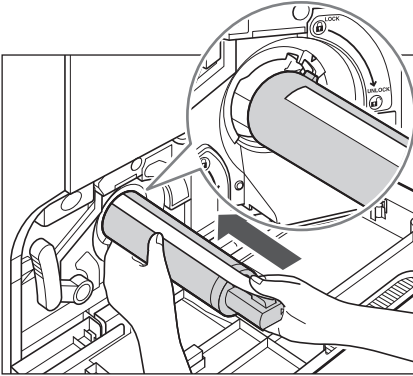

6

Odstraňte oranž. pásku

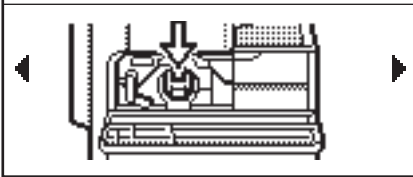

Jednou rukou tonerovou kazetu přidržujte a druhou rukou vytažením odstraňte pásku.

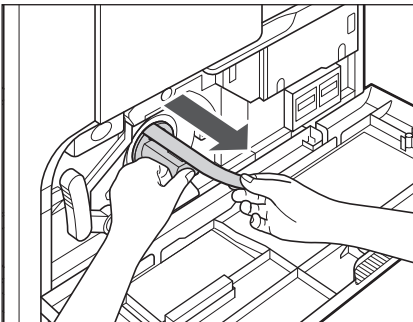

DŮLEŽITÉ

- Pásku vytahujte pomalu, aby se toner nevysypal a nepotřísnil váš oděv nebo pokožku.
- Pásku musíte vytáhnout celou. Jinak by mohlo při tisku dojít k chybě.
- Dbejte na to, abyste pásku odstraňovali přímým tahem. Pokud byste tahali pásku směrem nahoru nebo dolů, mohli byste ji přetrhnout. Tonerovou kazetu nelze použít, jestliže se páska přetrhne uvnitř kazety a nepodaří se ji zcela vytáhnout.
- Těsnici pásku po vytažení z tonerové kazety vyhodte.

7

Pootočte toner doleva

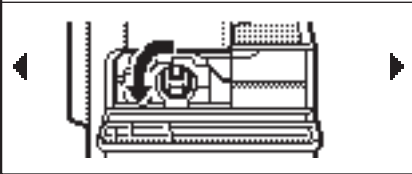

Stlačte uvolňovací páčku a otáčejte tonerovou kazetou ve směru šipky (proti směru hodinových ručiček).

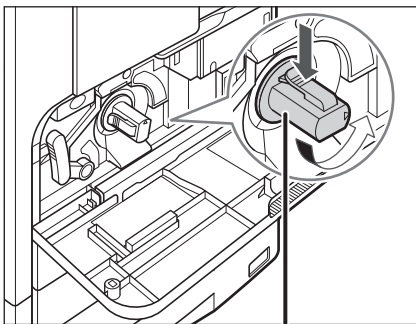

Odjišťovací páčka

**DŮLEŽITÉ**

Otáčejte kazetou, dokud zcela nezapadne na místo.

8

Zavřete přední kryt

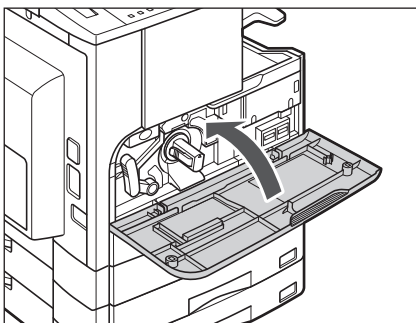

Zavřete přední kryt.

**UPOZORNĚNÍ**

Při zavírání předního krytu dejte pozor, abyste si nepřiskřípli prsty a nezpůsobili si zranění.

**DŮLEŽITÉ**

Při každé výměně tonerové kazety proveďte čištění fixační jednotky. (Viz kapitola 6 Běžná údržba v *Referenčním průvodci*.)

3

Běžná údržba

Odstraňování problémů

4

KAPITOLA

Tato kapitola popisuje, co je třeba provést při zachycení papíru ve stroji a zobrazení chybového hlášení.

Odstraňování zachyceného papíru	4-2
Odstraňování zachyceného papíru podle instrukcí na obrazovce	4-2
Když dochází k častému zachycení papíru	4-3
Seznam chybových hlášení	4-4
Displej diagnostiky	4-4
Servisní hlášení	4-11
Kontakt s místním autorizovaným zástupcem Canon	4-11

Odstraňování zachyceného papíru

Odstraňování zachyceného papíru podle instrukcí na obrazovce

Dojde-li k zachycení papíru, objeví se níže uvedená obrazovka. První strana instrukcí vám napomůže v odstranění zachyceného papíru. Instrukce na obrazovce vám krok za krokem ukážou, jak odstranit zachycený papír. K dalšímu kroku přejdete stisknutím tlačítka [▶] a k předchozímu kroku se vrátíte, stisknete-li tlačítko [◀].

Další informace viz kapitola 7 Odstraňování problémů v *Referenčním průvodci*.

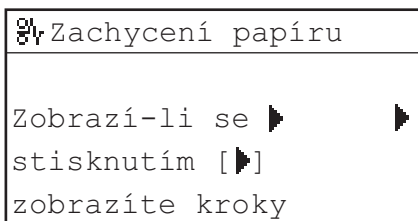

VAROVÁNÍ

Uvnitř stroje jsou oblasti, které jsou pod vysokým napětím. Při odstraňování zachycených papírů nebo při prohlídce vnitřních částí stroje dejte pozor, abyste se nedotkli řetízky, náramky nebo jinými kovovými předměty dílů uvnitř stroje. Mohli byste být zasaženi elektrickým proudem nebo se popálit.

UPOZORNĚNÍ

- Při odstraňování zachycených originálů nebo papírů dejte pozor, abyste si o ně nepořezali ruce.
- Při odstraňování zachyceného papíru ze stroje dávejte pozor, abyste si neporanili ruce nebo jinou část těla o vnitřní díly stroje. Jestliže se vám papír nedaří odstranit, obraťte se na svého místního autorizovaného zástupce Canon.
- Při odstraňování zachycených papírů uvnitř stroje dávejte pozor, abyste si nezašpinili oblečení nebo ruce zbytky toneru na zachyceném papíru. Pokud si je ušpiníte, okamžitě je omyjte studenou vodou. Opláchnutí rukou teplou vodou může způsobit zafixování toneru a vytvoření neodstranitelných skvrn.
- Papír zachycený uvnitř stroje odstraňujte opatrně, abyste zabránili rozptýlení toneru, který by vám mohl vniknout do očí nebo úst. Pokud vám toner vnikne do očí nebo do úst, vypláchněte je studenou vodou a okamžitě vyhledejte lékaře.

- Fixační jednotka a její okolí uvnitř stroje se mohou při provozu zahřát na vysokou teplotu. Při odstraňování zachyceného papíru nebo při prohlídce vnitřních částí stroje dejte pozor, abyste se nedotkli fixační jednotky nebo okolních částí. Mohli byste se popálit nebo být zasaženi elektrickým proudem.
- Po odstranění všech zachycených papírů okamžitě vyndejte ruce ze stroje. I ve chvíli, kdy stroj není v chodu, může dojít k zachycení rukou, vlasů nebo oblečení v podávacích válcích a následně k úrazu nebo poškození stroje, pokud stroj náhle spustí tisk.

Když dochází k častému zachycení papíru

Jestliže k zachycení papíru dochází často, ačkoli není zjevná žádná závada na stroji, příčinou problému mohou být dva dále uvedené důvody. Snížení frekvence zachycení papíru dosáhnete, budete-li postupovat podle níže uvedených pokynů.

■ Ve stroji zůstaly roztrhané kousky papíru.

Při odstraňování zachyceného papíru silou se papír může roztrhnout a utržené kousky papíru mohou zůstat ve stroji. To je příčinou častých zachycení papíru. Jestliže se zachycený papír během odstraňování roztrhne, důkladně odstraňte všechny utržené kousky.

■ Zarážka pro nastavení velikosti papíru není správně nastavena.

Ujistěte se, že zarážka pro nastavení velikosti papíru umístěná na levé straně zásuvky na papír je nastavena podle velikosti papíru uloženého v zásuvce na papír. Není-li zarážka nastavení velikosti papíru nastavena správně, k zachycení papíru může docházet častěji. (Viz kapitola 6 Běžná údržba v *Referenčním průvodci*.)

Seznam chybových hlášení

Tato část popisuje různá hlášení, která se objevují na LCD displeji, a uvádí možné příčiny a nápravy.

Displej diagnostiky

Zobrazí-li stroj chybové hlášení diagnostiky, postupujte podle instrukcí uvedených na LCD displeji.

Hlášení diagnostiky (chybová hlášení) se na LCD displeji zobrazí v následujících případech:

- Nelze-li v důsledku provozní chyby skenovat nebo tisknout.
- Je-li během skenování, kopírování nebo tisku nutné učinit nějaké rozhodnutí nebo určitou operaci.
- Potřebujete-li při procházení sítí učinit nějaké rozhodnutí nebo operaci.

Nelze sešít/Snižte počet stran výstupu

Příčina Stroj není schopen sešít výtisky z důvodu velkého množství vytištěných listů.

Náprava Výtisky se pouze setřídí bez sešití. V případě nutnosti snižte počet stran dokumentu a znovu jej vytiskněte.

Nelze použít 2str./Změňte vel. papíru

Příčina Při oboustranném kopírování byla vybrána jedna z těchto velikostí papíru: A5 nebo volná velikost.

Náprava Zhotovujte-li oboustranné kopie, ukládejte papír do vloženého podavače vertikálně.

Nelze použít 2str./Změňte typ papíru

Příčina Při oboustranném kopírování byl vybrán jeden z těchto typů papíru: Obálky, štítky, silný papír 2, silný papír 3, klížený papír nebo transparentní list.

Náprava Pro oboustranné kopírování použijte jeden z těchto typů papíru: Běžný, barevný, recyklovaný nebo silný papír 1.

Zkontr. dokument

Příčina V podavači možná došlo k zachycení papíru.

Náprava Odstraňte zachycený dokument.

Chyba dat/Oprava dat

Příčina Stroj má pravděpodobně poruchu.

Náprava Pokud problém i nadále přetrvává, obraťte se na místního autorizovaného zástupce společnosti Canon.

Dok. dlouhý

Příčina Pomocí podavače jste se pokusili kopírovat příliš dlouhý originál.

Náprava Originál naskenujte z kopírovací desky.

Kryt zásuvky 2 otevř./Zavřete kryt

Příčina Levý kryt zásuvky na papír 2 je otevřený.

Náprava Zavřete levý kryt zásuvky na papír.

Kryt zásuvky 3 otevř./Zavřete kryt

Příčina Levý kryt zásuvky na papír 3 je otevřený.

Náprava Zavřete levý kryt zásuvky na papír.

Kryt zásuvky 4 otevř./Zavřete kryt

Příčina Levý kryt zásuvky na papír 4 je otevřený.

Náprava Zavřete levý kryt zásuvky na papír.

Neinstalován buben/Vložte buben

Příčina Není nainstalována bubnová jednotka.

Náprava Nainstalujte bubnovou jednotku. (Viz kapitola 6 Běžná údržba v *Referenčním průvodci*.)

Exxx*

Příčina Ve stroji došlo k chybě.

Náprava Vypněte hlavní napájení, počkejte minimálně 10 sekund a poté stroj znovu zapněte. Pokud tímto postupem závadu nevyřešíte, obraťte se na místního zástupce Canon. (Viz Servisní hlášení, na str. 4-11.)
* xxx označuje číslo.

Kryt podavače otevř./Zavřete kryt

Příčina Kryt podavače je otevřený.

Náprava Zavřete kryt podavače.

Otev. kryt finišeru/Zavřete kryt

Příčina Přední kryt finišeru je otevřený.

Náprava Zavřete přední kryt finišeru.

Před/levý kryt/otev./Zavřete kryt

Příčina Je otevřen jeden nebo více krytů.

Náprava Zavřete všechny kryty.

Vložte správný papír.

Příčina 1 Velikost papíru automaticky detekovaná zásuvkou na papír neodpovídá skutečné velikosti papíru.

Náprava 1 Ujistěte se, že velikost papíru uložená v zásuvce na papír odpovídá velikosti nastavené pro zásuvku.

Náprava 2 Nastavte velikost papíru pro zásuvku tak, aby odpovídala papíru, který chcete do zásuvky uložit.

Příčina 2 Velikost papíru vybraná pro vložený podavač v nabídce Stand. vlož. podavač (Standardní vložený podavač) neodpovídá velikosti papíru uloženého ve vloženém podavači.

Náprava 1 Do vloženého podavače uložte papír správné velikosti.

Náprava 2 Nastavte velikost papíru pro vložený podavač tak, aby odpovídala papíru, který chcete do vloženého podavače uložit.

Uložte papír

Příčina V zásuvce došel papír nebo není řádně zasunutá.

Náprava 1 Uložte papír.

Náprava 2 Zasuňte zásuvku co nejdále do stroje.

Paměť plná

Příčina Paměť zařízení je zaplněna naskenovanými dokumenty.

Náprava Rozdělte originál do menších dávek a skenujte je postupně.

Žádná vhodná velik.

Příčina Při kopírování je zvoleno <Auto>, ale v zásuvce na papír ani ve vloženém podavači není uložen papír vhodné velikosti.

Náprava 1 Vyberte požadovanou velikost papíru.

Náprava 2 Nastavte poměr kopírování tak, aby odpovídal požadované velikosti papíru. Stisknete-li během zobrazení tohoto hlášení tlačítko  (Start), vybere se automaticky papír s nejmenším okrajem a spustí se tisk.

Nepřipojeno/Zkontr. kabel

Příčina Síťové kabelové připojení vykazuje problém.

Náprava Ujistěte se, že je kabel řádně připojen.

Došly svorky/Vyměňte zás. svorek.

Příčina V zásobníku se svorkami zbývá už jen pár svorek.

Náprava Vyměňte zásobník se svorkami. (Viz kapitola 6 Běžná údržba v *Referenčním průvodci*.)

Došel toner

Příčina V tonerové kazetě došel toner.

Náprava Vyměňte tonerovou kazetu. (Viz kapitola 6 Běžná údržba v *Referenčním průvodci*.)

Výstupní přihr. plná/Odeberte papír

Příčina Výstupní přihrádka je zaplněna papírem.

Náprava Odeberte papír z výstupních přihrádek.

Přes limit stran/Stiskněte tl. OK

Příčina Na stroji je nastaveno omezení tisku a bylo dosaženo nastaveného limitu stran pro tisk.

Náprava Z nabídky Správa ID odd. (Správa ID oddělení) v nabídce nastavení systému otevřete nabídku pro nastavení limitu a změňte počet stran, které lze vytisknout.

Zachycení papíru

Příčina 1 Došlo k zachycení originálu nebo papíru.

Náprava Vyjměte ze stroje zachycený papír. (Viz Odstraňování zachyceného papíru, na str. 4-2.)

Příčina 2 Během tisku došlo k otevření krytu.

Náprava Otevřete znovu kryt a zkontrolujte, zda nedošlo k zachycení papíru. Pokud je ve stroji zachycený papír, odstraňte ho a zavřete kryt. Hlášení zmizí a obnoví se tisk.

Kopír. deska špinavá/Vyčistěte kop. desku

Příčina Skenovací oblast podavače je špinavá.

Náprava Vyčistěte skenovací oblast podavače. (Viz kapitola 6 Běžná údržba v *Referenčním průvodci*.)

Restartujte stroj./Pokud problém přetrvává,/zavolejte servisního zástupce.

Příčina Došlo k chybě.

Náprava Obratě se na místního autorizovaného zástupce Canon. (Viz Kontakt s místním autorizovaným zástupcem Canon, na str. 4-11.)

Umíst. dok. na desku

Příčina Uložili jste originál do podavače a vybrali jste režim (např. Separace na 2 strany), v němž nelze použít podavač.

Náprava Uložte originál na kopírovací desku.

Zachycené svorky

Příčina Ve finišeru U2 se patrně zachytily svorky.

Náprava Zkontrolujte, zda nedošlo k zachycení svorek. (Viz kapitola 7 Odstraňování problémů v *Referenčním průvodci*.)

Tato funkce vyžaduje volitel. zařízení.

Příčina Bylo stisknuto tlačítko  SCAN, když stroj nebyl vybaven volitelnou síťovou soupravou.

Náprava Chcete-li, aby byla k dispozici funkce skenování, musíte připojit volitelnou síťovou soupravu.

Tuto velikost nelze sešít

Příčina Stroj nemůže sešít výtisky, protože vybranou velikost papíru nelze sešít.

Náprava Vyberte velikost papíru vhodnou pro sešítí. (Viz kapitola 2 Pokročilé operace v *Průvodci kopírováním*.)

Tuto velikost nelze odsadit

Příčina Stroj nemůže výtisk odsadit, protože vybranou velikost papíru nelze kopírovat s přesahem.

Náprava Vyberte velikost papíru vhodnou pro kopírování s přesahem. (Viz kapitola 2 Pokročilé operace v *Průvodci kopírováním*.)

Málo toneru/Připravte nový toner

Příčina Dochází toner.

Náprava Zatřeste tonerovou kazetu ze strany na stranu, aby se toner uvnitř kazety rovnoměrně rozprostřel. Je-li i poté hlášení stále na displeji, vyměňte kazetu za novou.

Příhrádka A plná/Odeberte papír

Příčina Příhrádka A je zaplněná papírem.

Náprava Odeberte výtisky z příhrádky A. (Viz kapitola 5 Volitelná zařízení v *Referenčním průvodci*.)

Příhrádka B plná/Odeberte papír

Příčina Příhrádka B je zaplněná papírem.

Náprava Odeberte výtisky z příhrádky B. (Viz kapitola 5 Volitelná zařízení v *Referenčním průvodci*.)

Odpadní toner plný/Připravte buben

Příčina Buben je plný odpadního toneru.

Náprava Vyměňte bubnovou jednotku. (Viz kapitola 6 Běžná údržba v *Referenčním průvodci*.)

Servisní hlášení

V případě poruchy stroje se na LCD displeji zobrazí servisní hlášení.

Příklady: E000, E100

Kontakt s místním autorizovaným zástupcem Canon

Objeví-li se LCD displeji hlášení servisního volání, při řešení problému postupujte podle následujícího postupu.



VAROVÁNÍ

Nezapojujte ani neodpojujte napájecí šňůru mokřýma rukama. Mohli byste být zasaženi elektrickým proudem.



UPOZORNĚNÍ

Při odpojování šňůry ze zásuvky uchopte šňůru vždy za koncovku. Pokud byste tahali pouze za šňůru, mohlo by dojít k obnažení vodičů nebo k jinému poškození šňůry. Poškozená šňůra pak může probíjet a způsobit požár nebo zasažení elektrickým proudem.



DŮLEŽITÉ

Když hlavní síťový vypínač vypnete, z paměti se smažou všechny úlohy čekající na zpracování.

1

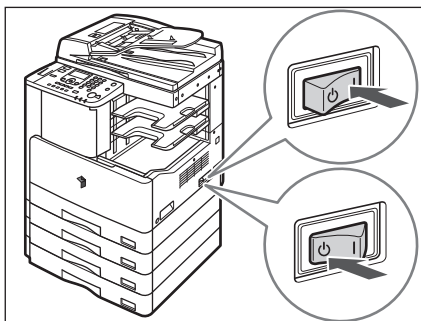

**Vypněte hlavní síťový vypínač.
Vyčkejte nejméně 10 sekund, než
jej opět zapnete.**

4

Odstraňování problémů

2

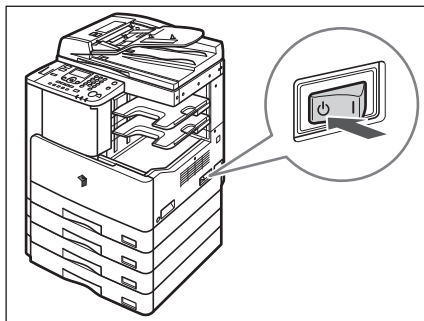

Jestliže stroj i nadále nefunguje normálně, postupujte podle níže uvedených pokynů a poté se obraťte na svého servisního zástupce Canon.

- Vypněte hlavní síťový vypínač.
- Odpojte napájecí šňůru ze zásuvky.

POZNÁMKA

Při kontaktu s vaším místním autorizovaným zástupcem Canon mějte připraveny následující informace:

- Název modelu
- Problém a stav stroje
- Hlášení o servisním volání zobrazené na LCD displeji

Dodatek

5

KAPITOLA

Tato kapitola obsahuje specifikace hlavní jednotky a volitelných zařízení a poskytuje další užitečné informace.

Multifunkční provoz	5-2
Použitelné papíry	5-3
Rejstřík	5-5

Multifunkční provoz

Stroj imageRUNNER 2422/2420 nabízí uživateli mnoho funkcí, např. tisk, skenování a kopírování, které lze používat současně. V následující tabulce naleznete podrobné informace o multifunkčním provozu.

■ Jak se orientovat v tabulce

Níže uvedená tabulka uvádí dostupnost operací uvedených v horizontálních řádcích během provádění operací uvedených ve vertikálních sloupcích.

Příklad:

Probíhá-li kopírování, můžete skenovat originály pro kopírovací úlohu.

POZNÁMKA

Výkon stroje může být nepříznivě ovlivněn, jsou-li používány funkce zpracování obrazu, jako je komprimace, zvětšení/zmenšení nebo otáčení, když stroj přijímá tisková data.

■ Popis stavu

Tisk:

- Kopírování: Probíhá tisk kopírovací úlohy.
- Tisk dat: Probíhá tisk úlohy nebo hlášení prostřednictvím sítě nebo portu USB.

Skenování:

- Kopírování: Probíhá skenování kopírovací úlohy.

✓ : K dispozici –: Není k dispozici

Aktuální úlohy \ Další úlohy		Tisk		Skenování
		Kopie	Tisk dat	Kopie
Tisk	Kopie	–	–	✓
	Tisk dat	–	–	✓
Skenování	Kopie	–	–	–

Použitelné papíry

Typy papíru, které lze použít v tomto stroji, jsou uvedeny níže. Typ papíru uložený v každé zásuvce lze zobrazit, pokud tyto informace ve stroji předem uložíte. (Viz kapitola 3 Užitečné funkce a nastavení v *Referenčním průvodci*).

✓: Lze použít –: Nelze použít

Typ papíru	Zdroj papíru	
	Zásuvka na papír (64 g/m ² až 90 g/m ²)	Vložený podavač (64 g/m ² až 128 g/m ²)
Běžný* ¹	✓	✓
Recyklovaný* ¹	✓	✓
Barevný* ¹	✓	✓
Klížený* ²	✓	✓
Silný papír 1* ³	✓	✓
Silný papír 2* ⁴	–	✓
Silný papír 3* ⁵	–	✓
Transparentní listy* ⁶	–	✓
Obálky	–	✓
Štítky	–	✓

*1 64 g/m² až 80 g/m²

*2 75 g/m² až 90 g/m²

*3 81 g/m² až 90 g/m²

*4 91 g/m² až 105 g/m²

*5 106 g/m² až 128 g/m²

*6 Používejte pouze transparentní listy formátu A4 vyráběné speciálně pro tento stroj.



DŮLEŽITÉ

Tisknete-li na zadní stranu potištěného papíru, použijte speciální režim O, abyste zabránili zachycení papíru. (Viz kapitola 3 Užitečné funkce a nastavení v *Referenčním průvodci*).

✓: Lze použít –: Nelze použít

Velikost papíru		Šířka × Délka	Zdroj papíru		
			Zásuvka na papír 1	Zásuvky na papír 2, 3, 4	Vložený podavač
A4		297 mm × 210 mm	✓	✓	✓
A4R		210 mm × 297 mm	✓	✓	✓
A3		297 mm × 420 mm	✓	✓	✓
A5		210 mm × 148 mm	✓	✓	✓
A5R		148 mm × 210 mm	–	–	✓
Obálka	COM10 (#10)	104,7 mm × 241,3 mm	–	–	✓
	Monarch	98,4 mm × 190,5 mm	–	–	✓
	DL	110 mm × 220 mm	–	–	✓
	ISO-B5	176 mm × 250 mm	–	–	✓
	ISO-C5	162 mm × 229 mm	–	–	✓
Volná velikost		95 mm × 148 mm až 297 mm × 432 mm	–	–	✓

POZNÁMKA

- Instrukce týkající se ukládání papíru naleznete v těchto částech:
 - Zásuvky na papír: Ukládání papíru, na str. 3-2
 - Vložený podavač: Kapitola 2 Základní operace v *Referenčním průvodci*.
- Zásuvky 2, 3 a 4 jsou pro stroj imageRUNNER 2422/2420 volitelné doplňky.
- Pro tisk na tomto stroji lze používat bezchlorový papír.

Čísla

2stranný tisk, 2-17

B

Barevný papír, 5-3

Běžný papír, 5-3

Bezpečnostní instrukce

 Další varování, xxviii

 Instalace, xxi

 Manipulace, xxiii

 Napájení, xxii

 Spotřební materiál, xxviii

 Údržba a inspekce, xxvi

Bubnová jednotka, 1-11

Č

Části a funkce hlavní jednotky

 Pohled dovnitř, 1-11

 Pohled zvnějšku, 1-9

Číselná tlačítka, 1-12

D

Dálkové skenování, 2-18

Doplňková přihrádka finišeru C1, 1-14

Duplexní jednotka A1, 1-11, 1-14, 2-17

F

Finišer U2, 1-14

Fixační jednotka, 1-11

H

Hlavní napájení, 1-15

Hlavní síťový vypínač, 1-10

CH

Chybová hlášení, 4-4

Chybový indikátor, 1-13

I

Ilustrace použité v této příručce, x

Indikátor síťového napájení, 1-13

Indikátor zpracování/dat, 1-13

Instalace

 Bezpečnostní instrukce, xxi

 Instalační prostor, 1-5

 Napájení, 1-4

 Umístění a manipulace, 1-2

Instrukce na obrazovce, 4-2

K

Klidový režim, 1-17

Klížený papír, 5-3

Kopírovací deska, 1-11, 2-6, 2-8

Kopírování, definice, xiii

Kryt kopírovací desky typu J, 1-10

L

LCD displej, 1-12

Levý kryt

 Hlavní jednotka, 1-11

Levý kryt zásuvky na papír, 1-11

M

Modul podávání ze zásobníku J1, 1-10
Modul podávání ze zásobníku K1, 1-10
Monitor systému, 2-22
Multifunkční provoz, 5-2

N

Nastavení připojení, 1-18

O

Obálka, 5-3
Oblast skenování, 1-11
Odstraňování problémů
Hlášení servisního volání, 4-11
Chybová hlášení, 4-4
Odstraňování zachyceného papíru, 4-2
Ovládací panel, 1-10, 1-12

P

Papír
Použitelný papír, 5-3
Typ papíru, 5-3
Velikost papíru, 5-4
Počítadla, 1-11
Podavač (DADF-P2), 1-10, 1-14, 2-6
Pohled dovnitř, 1-11
Pohled zvnějšku, 1-9
Posuvná vodítka (podavač), 2-11
Přední kryt
Hlavní jednotka, 1-11
Příhrádka na dokumenty J1, 1-14
Připojení do sítě, 1-20
Připojení k rozhraní USB, 1-19

R

Recyklovaný papír, 5-3
Různé velikosti papíru, 3-6

S

Servisní hlášení, 4-11
Silný papír, 5-3
Skenování, definice, xii
Stěhování stroje, 1-6
Symboly použité v této příručce, ix

Š

Štítky, 5-3

T

Tisk, 2-17
Tisk, definice, xiii
Tlačítka použitá v této příručce, x
Tlačítko 2stranný, 1-13
Tlačítko COPY, 1-12
Tlačítko doplňkových funkcí, 1-12
Tlačítko ID, 1-12
Tlačítko Kombinace obrazů, 1-13
Tlačítko Kompletace, 1-13
Tlačítko Kvalita obrazu, 1-13
Tlačítko Monitor systému, 1-12
Tlačítko OK, 1-13
Tlačítko Poměr kopírování, 1-13
Tlačítko Resetovat, 1-12
Tlačítko Různě velké originály, 1-13
Tlačítko SCAN, 1-12
Tlačítko Separace na 2 strany, 1-13
Tlačítko Smazání rámu, 1-13
Tlačítko Start, 1-12
Tlačítko Stop, 1-12
Tlačítko Sytost, 1-13
Tlačítko tónové volby, 1-12
Tlačítko Výběr papíru, 1-13
Tlačítko vynulování, 1-12
Tlačítko Zobrazit nastavení, 1-12
Tlačítko Zpět, 1-12
Tonerová kazeta, 1-11, 3-10
Transparentní listy, 5-3
TWIN, 2-18

U

- Ukládání papíru, 3-2
 - Zásuvky na papír, 3-2
- Upozornění k instalaci, 1-2
- Upozornění k manipulaci, 1-7

V

- Vložený podavač, 1-10
- Volitelná zařízení
 - Modul podávání ze zásobníku J1, 1-14
 - Modul podávání ze zásobníku K1, 1-14
 - Vnitřní 2cestná přihrádka E2, 1-14
- Vypínač napájení ovládacího panelu, 1-12, 1-17
- Vývojový diagram nastavení, 1-18

Z

- Zachycení papíru
 - Instrukce na obrazovce, 4-2
 - Snížení frekvence zachycení papíru, 4-3
- Zásuvky na papír, 1-10
 - Nastavení zásuvky na papír pro různé velikosti papíru, 3-6
 - Ukládání papíru, 3-2
- Zkratky použité v této příručce, xi
- Zrušení úlohy, 2-21

Canon

Canon Inc.

30-2, Shimomaruko 3-chome,
Ohta-ku, Tokyo 146-8501, Japan

Evropa, Afrika a Střední východ

Canon Europa N.V.

P.O. Box 2262,
1180 EG Amstelveen, Netherlands

Canon CZ s.r.o.

nám. Na Santince 2440
160 00 Praha 6
Česká republika
Tel.: 225 280 111
Fax: 225 280 311

www.canon.cz