

PatentAgent

Postbus 545
7500 AM Enschede
tel: 053-4836630
fax: 053-4836631



Voorwoord

In deze nieuwsbrief een uitgebreid verslag van de workshop 'industriële eigendom'. Verder weer een voorbeeld uit de praktijk: een inbreukonderzoek in de verpakkingindustrie. Opmerkingen naar aanleiding van deze nieuwsbrief of suggesties zijn zeer welkom. Wanneer u meer informatie over de activiteiten van PatentAgent wilt, stuur ons dan de antwoordstrook op de achterzijde, of bezoek ons op internet: www.mercatel.nl/patentagent.

Geslaagde workshop over 'industriële eigendom'

Op 28 september, organiseerden PatentAgent en Van der Sijs De Vlieger & Holsbrink Advocaten, in samenwerking met de Technologiekring Twente TKT en het Bedrijfs Technologisch Centrum BTC in Enschede, een workshop 'Industriële eigendom: bescherming en informatiebron', speciaal bedoeld voor ondernemers.

Mr. T.P. Huizinga, als advocaat verbonden aan Van der Sijs De Vlieger & Holsbrink te Enschede en specialist op het gebied van 'intellectuele eigendom' en juridische aspecten van Internet en E-commerce, gaf een heldere algemene inleiding. Hierin schetste hij kort de mogelijkheden voor bescherming van producten, processen, ontwerpen en knowhow middels octrooien, auteursrecht, merken en modellen, geheimhoudingsovereenkomsten en dergelijke.

Aansluitend ging dr. ing. F.C.M. van de Pol, vestigingsmanager PatentAgent, dieper in op het belang en de mogelijkheden van het octrooisysteem, met name voor ondernemers in het MKB.

Vervolgens wisselden de deelnemers in groepen eigen ervaringen uit, wat leidde tot interessante discussies en verhalen. Daarna werd plenair ingegaan op een aantal praktische vragen en meer algemene kwesties die in de groepen naar voren waren gekomen.

We concluderen dat de meeste deelnemers wel in grote lijnen op de hoogte zijn van de wettelijke beschermingsmogelijkheden middels octrooien, merken enzovoorts, maar niet iedereen is zich bewust van de gebruiksmogelijkheden van het octrooisysteem als informatiebron.

Men onderkent in het algemeen het belang van een doordacht en consistent beleid ten aanzien van de bescherming van de eigen bedrijfsactiviteiten, maar in de praktijk blijken er veel praktische vragen te leven betreffende de vormgeving en de uitvoering van zo'n beleid. Inschakelen van een specialist is dikwijls een goede mogelijkheid.

Al met al, zien we terug op een zeer geslaagde bijeenkomst die zeker voor herhaling vatbaar is.

Onze speciale dank gaat uit naar de coördinator van de TKT, ing. W. van Es voor de perfecte organisatie en voor zijn persoonlijke bijdrage aan de workshop, naar de directeur van het BTC, ir. G. van Driem voor het beschikbaar stellen van de ruimte, de aankondiging in de BTC-courant en zijn persoonlijke bijdrage, en 'last but not least' naar collega drs. ing. J. During voor zijn hulp en ondersteuning.

Project in de kijker ‘Stapelbaar deksel: inbreuk of niet?’

In onze vorige nieuwsbrief beschreven we een serie opdrachten uitgevoerd voor Aermast BV in Haaksbergen. Het ging toen vooral om het gebruik van het octrooisysteem als informatiebron. Deze keer doen we verslag van twee onderzoeken in opdracht van Markhorst Special Products BV. In dit geval draait het meer om mogelijke inbreuk op een bestaand patent.

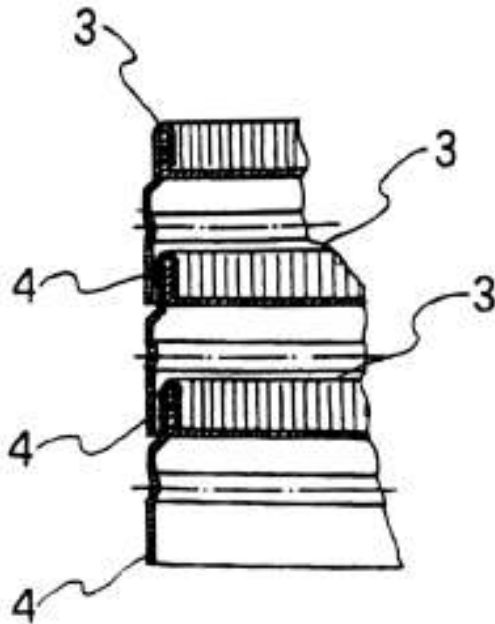

Markhorst Special Products BV, gevestigd in Hardenberg, ontwikkelt en bouwt machines voor de productie van papieren verpakkingen, en levert deze aan bedrijven over de hele wereld. Directeur G.J. Markhorst vertelt: “Voor één van onze klanten hebben we een idee ontwikkeld voor een nieuwe productiemethode voor stapelbare dekseltjes. Nu kwam deze klant op een gegeven moment aan met een kopie van een Europese octrooi op naam van een Italiaans bedrijf. Het patent had betrekking op een methode en een machine om zulke deksels te maken, en op de deksels zelf. We wilden uiteraard graag weten of wij met onze alternatieve methode en de daarmee geproduceerde deksels, daarop inbreuk maken”.

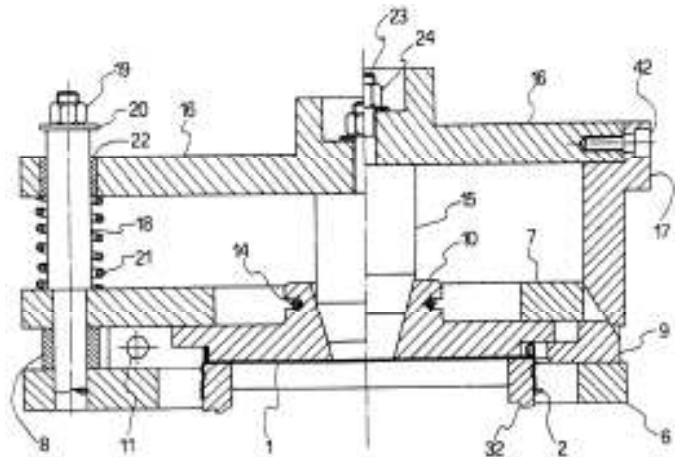

Frans van de Pol, manager PatentAgent: “Na bestudering van het Europese octrooi kwamen we tot de conclusie dat Markhorst Holland met hun alternatieve methode en machine geen inbreuk lijken te maken op dit patent. Wat betreft het deksel zelf, lag de zaak wat gecompliceerder. Het leek vooral te draaien om de vraag: hoe nieuw en inventief is het in het patent beschreven stapelbaar deksel? We hebben daarom voorgesteld om rondom dit onderwerp een meer uitgebreide zoekactie in de octrooiliteratuur te doen”.

Markhorst Holland volgde dit advies op en gaf PatentAgent opdracht voor zo'n onderzoek. Van de Pol vervolgt: “Uit dat onderzoek bleek al snel dat het algemene idee van het *stapelbaar* maken van deksels niet nieuw is. Integendeel, in het internationale classificatiesysteem voor patenten is er zelfs een aparte groep aan gewijd. Het specifieke stapelbare deksel van het Italiaanse bedrijf lijkt verder weinig inventief, zeker vergeleken met sommige complexe stapelbare deksels die we vonden in de bestudeerde octrooidocumenten. Onze conclusie is dat, als het erop aankomt, het Italiaanse bedrijf weinig kans maakt de claim op hun stapelbare deksel ‘an sich’ overeind te houden, omdat het idee en de vorm van het deksel te weinig inventief zijn. Markhorst hoeft zich volgens ons dan ook weinig zorgen te maken over mogelijke inbreuk”.

Antwoordstrook

verzenden naar fax 053-4836631

Bedrijf:

Adres:.....

Tel.:.....

Contactpersoon:.....

0 Neem contact met mij op om een afspraak te maken voor een vrijblijvend gesprek.

0 Zend mij aanvullende informatie over de activiteiten van PatentAgent en de tarieven en voorwaarden.