

FORD **GALAXY / S-MAX** Εγχειρίδιο κατόχου



Οι πληροφορίες που περιλαμβάνονται στην παρούσα έκδοση ήταν σωστές κατά την εκτύπωση. Στο πλαίσιο της πολιτικής μας που αποσκοπεί στη συνεχή ανάπτυξη, επιφυλασσόμαστε του δικαιώματός μας να κάνουμε αλλαγές στις προδιαγραφές, το σχεδιασμό ή τον εξοπλισμό οποιαδήποτε στιγμή χωρίς προειδοποίηση ή υποχρέωση. Απαγορεύεται η αναπαραγωγή οποιοδήποτε μέρους της παρούσας έκδοσης, η μετάδοση, αποθήκευση σε σύστημα ανάκτησης πληροφοριών ή η μετάφρασή της σε οποιαδήποτε γλώσσα με οποιαδήποτε μορφή και οποιοδήποτε μέσο χωρίς την έγγραφη έγκρισή μας. Εξαιρούνται λάθη και παραλείψεις.

© Ford Motor Company 2020

Με την επιφύλαξη παντός δικαιώματος.

Κωδικός ανταλλακτικού: CG3646eIGRC 202011 20201130121306

Πίνακας Περιεχομένων

Εισαγωγή

Αναγνωρίσεις	11
Σχετικά με αυτό το εγχειρίδιο	11
Γλωσσάρι συμβόλων	12
REACH	14
Πρόταση για ανταλλακτικά	14
Εξοπλισμός κινητής επικοινωνίας	15

Απόρρητο των δεδομένων

Απόρρητο των δεδομένων	16
Δεδομένα συντήρησης	17
Δεδομένα συμβάντων	17
Δεδομένα ρυθμίσεων	18
Δεδομένα συνδεδεμένου οχήματος - Οχήματα με: Μόντεμ	18
Δεδομένα κινητών συσκευών - Οχήματα με: SYNC 3	19
Δεδομένα συστήματος κλήσης έκτακτης ανάγκης - Οχήματα με: eCall	20

Περιβάλλον

Προστασία του περιβάλλοντος	21
-----------------------------------	----

Με μια ματιά

Ταμπλό - LHD	22
Ταμπλό - RHD	23

Ασφάλεια παιδιών

Τοποθέτηση συστημάτων συγκράτησης παιδιών	25
Σωστή θέση του συστήματος συγκράτησης παιδιών	30
Κλειδαριές ασφαλείας παιδιών	35

Ζώνες ασφαλείας

Δέσιμο των ζωνών ασφαλείας	36
Ρύθμιση ύψους των ζωνών ασφαλείας	38
Υπενθύμιση για το δέσιμο ζώνης ασφαλείας	38

Συμπληρωματικό σύστημα προστασίας

Αρχές λειτουργίας	40
Αερόσακος οδηγού	41
Αερόσακος συνοδηγού	41
Πλευρικοί αερόσακοι	43
Αερόσακος οδηγού στο ύψος των γονάτων	44
Πλευρικοί αερόσακοι στο ύψος του κεφαλιού	45

Σύστημα ειδοποίησης για αποφυγή σύγκρουσης με πεζό - Υβριδικό ηλεκτρικό όχημα (HEV)

Τι είναι το σύστημα ειδοποίησης για αποφυγή σύγκρουσης με πεζό	46
Σύστημα ειδοποίησης για αποφυγή σύγκρουσης με πεζό - Αντιμετώπιση προβλημάτων	46

Σύστημα αυτόματης ειδοποίησης σύγκρουσης

eCall	47
Λειτουργία κλήσης έκτακτης ανάγκης	49

Κλειδιά και τηλεχειριστήρια

Γενικές πληροφορίες για τις ραδιοσυχνότητες	53
Τηλεχειριστήριο	53
Αντικατάσταση χαμένου κλειδιού ή τηλεχειριστηρίου	58
Εφεδρική θέση εκκίνησης με το παθητικό κλειδί	58

MyKey™

Αρχές λειτουργίας	59
Ρυθμίσεις MyKey	59
Δημιουργία κλειδιού στο σύστημα MyKey - Οχήματα χωρίς: Μπουτόν εκκίνησης	60

Πίνακας Περιεχομένων

Δημιουργία κλειδιού στο σύστημα MyKey - Οχήματα με: Κουμπί εκκίνησης	60
Προγραμματισμός του MyKey	61
Διαγραφή όλων των κλειδιών του συστήματος MyKey	62
Έλεγχος κατάστασης του συστήματος MyKey	63
Χρήση του MyKey με συστήματα τηλεχειριζόμενης εκκίνησης	63
MyKey – Αντιμετώπιση προβλημάτων - Οχήματα χωρίς: Μπουτόν εκκίνησης	63
MyKey – Αντιμετώπιση προβλημάτων - Οχήματα με: Κουμπί εκκίνησης	64

Πόρτες και κλειδαριές

Κλειδωμα και ξεκλειδωμα	66
Τηλεχειριζόμενη είσοδος χωρίς κλειδί	69

Πόρτα του Χώρου Αποσκευών

Μηχανική πόρτα χώρου αποσκευών	72
Ηλεκτρική πόρτα του χώρου αποσκευών	73

Ασφάλεια

Παθητικό αντικλεπτικό σύστημα	77
Αντικλεπτικό σύστημα συναγερμού - Οχήματα με: Ενσωματωμένη μπαταρία	77
Αντικλεπτικό σύστημα συναγερμού - Οχήματα με: Αισθητήρας εσωτερικού χώρου	79
Αντικλεπτικό σύστημα συναγερμού - Οχήματα με: Περιμετρικός συναγερμός	81

Τιμόνι

Ρύθμιση του τιμονιού - Οχήματα με: Μηχανικά ρυθμιζόμενη κολόνα τιμονιού	83
---	----

Ρύθμιση του τιμονιού - Οχήματα με: Ηλεκτρικά ρυθμιζόμενη κολόνα τιμονιού	83
Θερμαινόμενο τιμόνι	84

Σύστημα πλυσίματος και σκουπίσματος

Υαλοκαθαριστήρες του παρμπρίζ	86
Αυτόματη λειτουργία υαλοκαθαριστήρων	87
Σύστημα πλυσίματος του παρμπρίζ	88
Σύστημα σκουπίσματος και πλυσίματος του πίσω παρμπρίζ	90
Σύστημα πλυσίματος προβολέων	91

Φωτισμός

Γενικά	92
Έλεγχος φωτισμού	92
Αυτόματοι προβολείς	93
Σύστημα ρύθμισης της έντασης φωτισμού του ταμπλό	94
Καθυστέρηση απενεργοποίησης των προβολέων	94
Αυτόματος έλεγχος μεγάλης σκάλας των φώτων	95
Αντιθαμπωτική μεγάλη σκάλα των φώτων	96
Μηροστινά φώτα ομίχλης	98
Πίσω φώτα ομίχλης	99
Ρύθμιση της δέσμης των προβολέων	99
Προσαρμοζόμενοι προβολείς	100
Φώτα στριψίματος	101
Φλας	101
Εσωτερικός φωτισμός	102
Φωτισμός περιβάλλοντος	102

Παράθυρα και καθρέφτες

Ηλεκτρικά παράθυρα	103
Γενικό άνοιγμα και κλείσιμο	104
Εξωτερικοί καθρέφτες	105
Εσωτερικός καθρέφτης	108

Πίνακας Περιεχομένων

Καθρέφτης για παρακολούθηση των παιδιών	109
Ηλιοσκόπια	109
Προστατευτικά για τον ήλιο - Οχήματα με: Πανοραμική οροφή	110
Ηλιοροφή - Οχήματα με: Πλαίσιο ανοίγματος πανοραμικής οροφής	111

Πίνακας οργάνων

Όργανα μέτρησης - Δεν περιλαμβάνονται: Υβριδικό ηλεκτρικό όχημα (HEV)	113
Όργανα μέτρησης - Υβριδικό ηλεκτρικό όχημα (HEV)	116
Προειδοποιητικές λυχνίες και δείκτες	118
Ηχητικές προειδοποιήσεις και ενδείξεις	124

Ενδείξεις πληροφοριών

Γενικά - Δεν περιλαμβάνονται: Υβριδικό ηλεκτρικό όχημα (HEV)	125
Γενικά - Υβριδικό ηλεκτρικό όχημα (HEV)	129
Μηνύματα πληροφοριών	131

Τηλεχειριζόμενη εκκίνηση - Αυτόματο κιβώτιο ταχυτήτων

Τι είναι το σύστημα τηλεχειριζόμενης εκκίνησης	148
Περιορισμοί της τηλεχειριζόμενης εκκίνησης	148
Ενεργοποίηση της τηλεχειριζόμενης εκκίνησης	148
Τηλεχειριζόμενη εκκίνηση και σβήσιμο του οχήματος	148
Ρυθμίσεις τηλεχειριζόμενης εκκίνησης - Οχήματα χωρίς: Θερμαινόμενο τιμόνι	149
Ρυθμίσεις τηλεχειριζόμενης εκκίνησης - Οχήματα με: Θερμαινόμενο τιμόνι	149

Σύστημα κλιματισμού

Αυτόματο σύστημα κλιματισμού - Οχήματα με: Ηχοσύστημα Sony	151
Αυτόματο σύστημα κλιματισμού - Οχήματα με: Premium AM/FM/CD	153
Αυτόματο σύστημα κλιματισμού - Οχήματα με: AM/FM/CD	156
Υποδείξεις για τον έλεγχο του κλιματισμού στο εσωτερικό του οχήματος	158
Μονάδα χειρισμού του συστήματος κλιματισμού των πίσω επιβατών	161
Θερμαινόμενα παράθυρα και καθρέφτες	162
Θερμαινόμενο παρμπρίζ	162
Προγραμματιζόμενο σύστημα θέρμανσης	162

Καθίσματα

Σωστός τρόπος καθίσματος	168
Προσκέφαλα	168
Μηχανικά ρυθμιζόμενα καθίσματα - Οχήματα με: Μηχανικό κάθισμα 4 κατευθύνσεων	170
Μηχανικά ρυθμιζόμενα καθίσματα - Οχήματα με: Μηχανικό κάθισμα 8 κατευθύνσεων	171
Ηλεκτρικά ρυθμιζόμενα καθίσματα	173
Λειτουργία μνήμης	175
Πίσω καθίσματα	177
Θερμαινόμενα καθίσματα	184
Καθίσματα με ελεγχόμενο κλιματισμό	184

Σύστημα ειδοποίησης παρουσίας πίσω επιβάτη

Τι είναι το σύστημα ειδοποίησης παρουσίας πίσω επιβάτη	186
Πώς λειτουργεί το σύστημα ειδοποίησης παρουσίας πίσω επιβάτη	186
Προφυλάξεις σχετικά με το σύστημα ειδοποίησης παρουσίας πίσω επιβάτη	186

Πίνακας Περιεχομένων

Περιορισμοί του συστήματος ειδοποίησης παρουσίας πίσω επιβάτη186

Ενεργοποίηση και απενεργοποίηση του συστήματος ειδοποίησης παρουσίας πίσω επιβάτη187

Ενδεικτικές λυχνίες του συστήματος ειδοποίησης παρουσίας πίσω επιβάτη187

Ηχητικές προειδοποιήσεις του συστήματος ειδοποίησης παρουσίας πίσω επιβάτη187

Βοηθητικοί ρευματοδότες

Βοηθητικοί ρευματοδότες188

Αποθηκευτικοί χώροι

Ποτηροθήκες190

Κεντρική κονσόλα190

Κονσόλα Οροφής191

Σταχτοδοχείο191

Μπράτσο πίσω καθίσματος191

Εκκίνηση και σβήσιμο του κινητήρα

Γενικά192

Διακόπτης κινητήρα με μπουτόν εκκίνησης192

Κλειδωμα τιμονιού195

Εκκίνηση πετρελαιοκινητήρα - Αυτόματο κιβώτιο ταχυτήτων195

Εκκίνηση πετρελαιοκινητήρα - Μηχανικό κιβώτιο ταχυτήτων197

Εκκίνηση συστήματος υβριδικού ηλεκτρικού οχήματος - Υβριδικό ηλεκτρικό όχημα (HEV)200

Απενεργοποίηση του κινητήρα202

Σύστημα θέρμανσης μπλοκ κινητήρα202

Ιδιαίτερα χαρακτηριστικά οδήγησης

Λειτουργία υβριδικού οχήματος204

Συχνές ερωτήσεις σχετικά με το υβριδικό όχημα206

Auto-Start-Stop - Μηχανικό κιβώτιο ταχυτήτων

Τι είναι το σύστημα Auto-Start-Stop κινητήρα208

Προφυλάξεις σχετικά με το σύστημα Auto-Start-Stop κινητήρα208

Ενεργοποίηση και απενεργοποίηση του συστήματος Auto-Start-Stop κινητήρα208

Σταμάτημα του κινητήρα208

Επανεκκίνηση του κινητήρα208

Ενδεικτικές λυχνίες του συστήματος Auto-Start-Stop κινητήρα210

Ηχητική προειδοποίηση του συστήματος Auto-Start-Stop κινητήρα210

Auto-Start-Stop κινητήρα – Αντιμετώπιση προβλημάτων210

Auto-Start-Stop - Αυτόματο κιβώτιο ταχυτήτων

Τι είναι το σύστημα Auto-Start-Stop κινητήρα212

Προφυλάξεις σχετικά με το σύστημα Auto-Start-Stop κινητήρα212

Ενεργοποίηση και απενεργοποίηση του συστήματος Auto-Start-Stop κινητήρα212

Σταμάτημα του κινητήρα212

Επανεκκίνηση του κινητήρα212

Ενδεικτικές λυχνίες του συστήματος Auto-Start-Stop κινητήρα214

Auto-Start-Stop κινητήρα – Αντιμετώπιση προβλημάτων214

Καύσιμο και επαναπλήρωση με καύσιμο

Μέτρα ασφαλείας216

Ποιότητα καυσίμου - Βενζίνη217

Ποιότητα καυσίμου - Πετρέλαιο217

Πίνακας Περιεχομένων

Θέση του χωνιού πλήρωσης καυσίμου	218	Χρήσιμες συμβουλές για την οδήγηση με σύστημα αντιμπλοκαρίσματος των τροχών	254
Εξάντληση καυσίμου	218	Ηλεκτρικό χειρόφρενο - Αυτόματο κιβώτιο ταχυτήτων	254
Επαναπλήρωση με καύσιμο - Δεν περιλαμβάνονται: Υβριδικό ηλεκτρικό όχημα με φόρτιση σε ηλεκτρική πρίζα (PHEV)	220	Ηλεκτρικό χειρόφρενο - Μηχανικό κιβώτιο ταχυτήτων	257
Επαναπλήρωση με καύσιμο - Υβριδικό ηλεκτρικό όχημα με φόρτιση σε ηλεκτρική πρίζα (PHEV)	223	Σύστημα υποβοήθησης εκκίνησης σε ανηφόρα	259
Κατανάλωση καυσίμου	226		
Έλεγχος εκπομπών καυσαερίων του κινητήρα		Έλεγχος πρόσφυσης	
Καταλυτικός μετατροπέας	228	Αρχές λειτουργίας	261
Σύστημα επιλεκτικής καταλυτικής αναγωγής - 2.0L EcoBlue	231	Χρήση του ελέγχου πρόσφυσης	261
Φίλτρο σωματιδίων βενζίνης	236		
Φίλτρο σωματιδίων αιθάλης πετρελαιοκινητήρα	238	Ηλεκτρονικό πρόγραμμα ελέγχου ευστάθειας	
Μπαταρία υψηλής τάσης - Υβριδικό ηλεκτρικό όχημα (HEV)		Αρχές λειτουργίας	263
Γενικά	242	Χρήση του ηλεκτρονικού προγράμματος ελέγχου ευστάθειας	263
Κιβώτιο ταχυτήτων		Συστήματα υποβοήθησης στάθμευσης	
Μηχανικό κιβώτιο ταχυτήτων	243	Αρχές λειτουργίας	265
Αυτόματο κιβώτιο ταχυτήτων - Υβριδικό ηλεκτρικό όχημα (HEV)	243	Πίσω σύστημα στάθμευσης με ηχητικό σήμα	266
Αυτόματο κιβώτιο ταχυτήτων - Αυτόματο κιβώτιο 8 ταχυτήτων	247	Μπροστινό σύστημα στάθμευσης με ηχητικό σήμα	268
Κίνηση σε όλους τους τροχούς		Σύστημα πλευρικής ανίχνευσης	270
Χρήση της κίνησης σε όλους τους τροχούς (AWD)	251	Ενεργό σύστημα υποβοήθησης στάθμευσης	272
Φρένα		Κάμερα οπισθοπορείας	280
Γενικά	253	Κάμερα 180 μοιρών	284
		Σύστημα ελέγχου ταχύτητας ταξιδιού	
		Αρχές λειτουργίας	286
		Χρήση του συστήματος ελέγχου ταχύτητας ταξιδιού	286
		Χρήση του προσαρμοζόμενου συστήματος ελέγχου ταχύτητας ταξιδιού - Οχήματα χωρίς: «Stop-and-Go»	287

Πίνακας Περιεχομένων

Χρήση του προσαρμοζόμενου συστήματος ελέγχου ταχύτητας ταξιδιού - Οχήματα με: «Stop-and-Go»	295
---	-----

Βοηθήματα οδήγησης

Μηχανισμός περιορισμού ταχύτητας οχήματος - Οχήματα με: Προσαρμοζόμενο σύστημα ελέγχου ταχύτητας ταξιδιού	304
Μηχανισμός περιορισμού ταχύτητας οχήματος - Οχήματα με: Σύστημα ελέγχου ταχύτητας ταξιδιού	307
Σύστημα προειδοποίησης οδηγού	310
Σύστημα διατήρησης λωρίδας	311
Σύστημα πληροφοριών τυφλών σημείων	316
Σύστημα προειδοποίησης διερχόμενων οχημάτων	318
Αναγνώριση σημάτων οδικής κυκλοφορίας	322
Eco	323
Σύστημα αποφυγής σύγκρουσης	324
Κάμερα εμπροσθοπορείας	328
Σύστημα σημάτων εισόδου	329

Πληροφορίες τοπικών κινδύνων

Τι είναι οι πληροφορίες τοπικών κινδύνων	331
Προφυλάξεις σχετικά με τις πληροφορίες τοπικών κινδύνων	331
Ενεργοποίηση των πληροφοριών τοπικών κινδύνων	331
Έλεγχος κατάστασης των πληροφοριών τοπικών κινδύνων	331

Μεταφορά φορτίου

Γενικά	332
Σημεία στήριξης αποσκευών	332
Πίσω χώρος φύλαξης του κάτω πατώματος	333
Δίχτυα χώρου φορτίου	333

Καλύμματα χώρου αποσκευών	335
Σχάρες οροφής και φορείς φορτίου	336
Προστατευτικό πλέγμα για σκύλο	337

Ρυμούλκηση

Ρυμούλκηση τρέιλερ	341
Έλεγχος ταλάντωσης ρυμουλκούμενου	342
Κοτσαδόρος - Οχήματα με: Αποσπώμενη ράβδος ρυμούλκησης	342
Κοτσαδόρος - Οχήματα με: Αναδιπλούμενος κοτσαδόρος	346
Ρυμούλκηση του οχήματος σε τέσσερις τροχούς - Μηχανικό κιβώτιο ταχυτήτων	348
Ρυμούλκηση του οχήματος σε τέσσερις τροχούς - Αυτόματο κιβώτιο ταχυτήτων	349

Χρήσιμες συμβουλές οδήγησης

Προφυλάξεις για κρύο καιρό	350
Στρώσιμο	350
Οικονομική οδήγηση	350
Οδήγηση μέσα από ρηχό νερό	350
Πατάκια	351

Οδική έκτακτη ανάγκη

Αλάρμ	353
Εκκίνηση του οχήματος με ρευματοδότες - Δεν περιλαμβάνονται: Υβριδικό ηλεκτρικό όχημα (HEV)	353
Εκκίνηση του οχήματος με ρευματοδότες - Υβριδικό ηλεκτρικό όχημα (HEV)	355
Σημεία σύνδεσης για ρυμούλκηση	358

Πληροφορίες για σύγκρουση και βλάβη

Σύστημα προειδοποίησης μετά από σύγκρουση	360
Αυτόματη διακοπή σε περίπτωση σύγκρουσης	360

Πίνακας Περιεχομένων

Εξοπλισμός έκτακτης ανάγκης

Φύλαξη κουτιού πρώτων βοηθειών	361
Φύλαξη προειδοποιητικού τριγώνου	361

Ασφάλειες

Πίνακας προδιαγραφών ασφαλειών - Δεν περιλαμβάνονται: Υβριδικό ηλεκτρικό όχημα (HEV)	362
Πίνακας προδιαγραφών ασφαλειών - Υβριδικό ηλεκτρικό όχημα (HEV)	374
Αλλαγή ασφάλειας	383

Συντήρηση

Γενικά	385
Άνοιγμα και κλείσιμο του καπό	386
Κάτω από το καπό - Επισκόπηση - 2.0L EcoBlue, LHD	387
Κάτω από το καπό - Επισκόπηση - 2.0L EcoBlue, RHD	388
Κάτω από το καπό - Επισκόπηση - 2.5L Duratec, Υβριδικό ηλεκτρικό όχημα (HEV), LHD	389
Κάτω από το καπό - Επισκόπηση - 2.5L Duratec, Υβριδικό ηλεκτρικό όχημα (HEV), RHD	390
Δείκτης στάθμης λαδιού κινητήρα - 2.0L EcoBlue	391
Δείκτης στάθμης λαδιού κινητήρα - 2.5L Duratec, Υβριδικό ηλεκτρικό όχημα (HEV)	391
Έλεγχος λαδιού του κινητήρα	391
Ανεμιστήρας ψύξης του κινητήρα - Υβριδικό ηλεκτρικό όχημα (HEV)	392
Ανεμιστήρας ψύξης του κινητήρα - Πετρέλαιο	392
Έλεγχος ψυκτικού υγρού του κινητήρα - Δεν περιλαμβάνονται: Υβριδικό ηλεκτρικό όχημα (HEV)	392
Έλεγχος ψυκτικού υγρού του κινητήρα - Υβριδικό ηλεκτρικό όχημα (HEV)	393
Έλεγχος υγρού των φρένων	395
Έλεγχος υγρού του συμπλέκτη	396

Αλλαγή της μπαταρίας 12 βολτ - Δεν περιλαμβάνονται: Υβριδικό ηλεκτρικό όχημα (HEV)	396
Αλλαγή της μπαταρίας 12 βολτ - Υβριδικό ηλεκτρικό όχημα (HEV)	398
Έλεγχος υγρού του συστήματος πλυσίματος	400
Έλεγχος των μάκτρων στους υαλοκαθαριστήρες	400
Αλλαγή των μάκτρων των μπροστινών υαλοκαθαριστήρων	401
Αλλαγή των μάκτρων των πίσω υαλοκαθαριστήρων	402
Αφαίρεση ενός προβολέα	402
Αφαίρεση ενός πίσω φωτός	403
Αλλαγή λάμπας	404
Πίνακας προδιαγραφών λαμπτήρων	408

Φροντίδα οχήματος

Καθαρισμός εξωτερικού χώρου	410
Καθαρισμός εσωτερικού χώρου	412
Επισκευή μικρών ζημιών στη βαφή	414
Κέρωμα αμαξώματος του οχήματός σας	414

Ζαντολάστιχα

Γενικά	415
Κιτ στεγανοποιητικού και φουσκώματος ελαστικών	415
Φροντίδα ελαστικών	420
Χρήση θερινών ελαστικών	421
Χρήση χειμερινών ελαστικών	421
Χρήση αντιολισθητικών αλυσίδων	422
Τιμές πίεσης ελαστικών	422
Παξιμάδια τροχών	425

Σύστημα παρακολούθησης της πίεσης ελαστικών

Τι είναι το σύστημα παρακολούθησης της πίεσης ελαστικών	427
---	-----

Πίνακας Περιεχομένων

Προφυλάξεις σχετικά με το σύστημα παρακολούθησης της πίεσης ελαστικών	427
Περιορισμοί του συστήματος παρακολούθησης της πίεσης ελαστικών	427
Προβολή των τιμών πίεσης των ελαστικών	428
Επαναφορά του συστήματος παρακολούθησης της πίεσης ελαστικών	428
Σύστημα παρακολούθησης της πίεσης ελαστικών – Αντιμετώπιση προβλημάτων	428

Χωρητικότητα και προδιαγραφές

Διαστάσεις οχήματος - Galaxy	431
Διαστάσεις οχήματος - S-MAX	432
Διαστάσεις της ράβδου ρυμούλκησης - Galaxy	433
Διαστάσεις της ράβδου ρυμούλκησης - S-MAX	435
Πινακίδα ταυτότητας οχήματος	436
Αριθμός πλαισίου του οχήματος	437
Χωρητικότητα και προδιαγραφές - 2.0L EcoBlue	437
Χωρητικότητα και προδιαγραφές - Υβριδικό ηλεκτρικό όχημα (HEV)	440
Στοιχεία κατανάλωσης καυσίμου	442
Στοιχεία κατανάλωσης καυσίμου - 2.0L EcoBlue	443
Στοιχεία κατανάλωσης καυσίμου - Υβριδικό ηλεκτρικό όχημα (HEV)	444

Συνδεδεμένο όχημα

Τι είναι το συνδεδεμένο όχημα	445
Απαιτήσεις συνδεδεμένου οχήματος	445
Περιορισμοί συνδεδεμένου οχήματος	445
Σύνδεση του οχήματος σε κινητό δίκτυο	445

Σύνδεση του οχήματος σε ασύρματο δίκτυο (Wi-Fi)	446
Συνδεδεμένο όχημα – Αντιμετώπιση προβλημάτων - Οχήματα με: Μόντεμ	446
Συνδεδεμένο όχημα – Αντιμετώπιση προβλημάτων - Οχήματα με: SYNC 3	447

Hotspot Wi-Fi οχήματος

Δημιουργία hotspot ασύρματου δικτύου (Wi-Fi) οχήματος	449
Αλλαγή του ονόματος ή του κωδικού πρόσβασης του hotspot ασύρματου δικτύου (Wi-Fi) του οχήματος	450

Ηχοσύστημα

Γενικά	451
Μονάδα ηχητικού συγκροτήματος - Οχήματα με: Premium AM/FM/CD	452
Μονάδα ηχητικού συγκροτήματος - Οχήματα με: Sony AM/FM/CD	454
Ψηφιακό ραδιόφωνο	457
Θύρα USB	458
Ενότητα πολυμέσων	459
Ηχοσύστημα – Αντιμετώπιση προβλημάτων	459

SYNC™ 3

Γενικά	460
Χρήση της αναγνώρισης φωνής	462
Ψυχαγωγία	468
Κλιματισμός	471
Τηλέφωνο	474
Πλοήγηση	477
Εφαρμογές App	481
Ρυθμίσεις	483
Αντιμετώπιση προβλημάτων στο SYNC™ 3	485

Παραρτήματα

Ηλεκτρομαγνητική συμβατότητα	497
------------------------------------	-----

Πίνακας Περιεχομένων

Πληροφορίες χρήσης eCall	500
Άδεια Χρήσης Τελικού Χρήστη	505
Δήλωση συμμόρφωσης	538

Εισαγωγή

ΑΝΑΓΝΩΡΙΞΕΙΣ

Το όχημά σας ενδέχεται να έχει εξαρτήματα που χρησιμοποιούν λογισμικό ανοιχτού κώδικα. Για περισσότερες πληροφορίες, επισκεφθείτε το <http://corporate.ford.com/ford-open-source.html>.

ΣΧΕΤΙΚΑ ΜΕ ΑΥΤΟ ΤΟ ΕΓΧΕΙΡΙΔΙΟ

Σας ευχαριστούμε που επιλέξατε τη Ford. Σας συνιστούμε να αφιερώσετε λίγο χρόνο για να γνωρίσετε το όχημά σας διαβάζοντας αυτό τον οδηγό. Όσο περισσότερα γνωρίζετε για το όχημά σας, τόσο μεγαλύτερη είναι η ασφάλεια και η ευχαρίστηση που θα λάβετε οδηγώντας το.



ΠΡΟΕΙΔΟΠΟΙΗΣΗ: Εάν οδηγείτε όταν δεν είστε συγκεντρωμένοι, μπορεί να χάσετε τον έλεγχο του οχήματος με αποτέλεσμα την πρόκληση ατυχήματος και τραυματισμού. Συνιστούμε εξαιρετική προσοχή κατά τη χρήση οποιασδήποτε συσκευής μπορεί να πάρει τα μάτια σας από το δρόμο. Ο ασφαλής χειρισμός του οχήματός σας αποτελεί πρωταρχική σας ευθύνη. Σας συνιστούμε να μην χρησιμοποιείτε οποιαδήποτε χειροκίνητη συσκευή όταν οδηγείτε και σας παροτρύνουμε να χρησιμοποιείτε συστήματα φωνητικού ελέγχου όταν είναι δυνατό. Βεβαιωθείτε ότι έχετε επίγνωση της ισχύουσας εθνικής νομοθεσίας που μπορεί να σχετίζεται με τη χρήση ηλεκτρονικών συσκευών κατά την οδήγηση.

Σημείωση: Αυτός ο οδηγός περιγράφει τις λειτουργίες και τις επιλογές προϊόντων που προσφέρονται σε ολόκληρη την γκάμα των διαθέσιμων μοντέλων, ορισμένες φορές πριν ακόμα τη γενική τους διάθεση. Ενδεχομένως να περιέχονται περιγραφές επιλογών που δεν αφορούν το όχημα που αγοράσατε.

Σημείωση: Ορισμένες από τις εικόνες σε αυτό τον οδηγό μπορεί να παρουσιάζουν λειτουργίες που χρησιμοποιούνται σε διαφορετικά μοντέλα και κατά συνέπεια να μην ανταποκρίνονται ακριβώς στο όχημά σας.

Σημείωση: Πάντα να χρησιμοποιείτε και να χειρίζεστε το όχημά σας σύμφωνα με όλους τους ισχύοντες νόμους και κανονισμούς.

Σημείωση: Παραδώστε αυτόν τον οδηγό στον επόμενο κάτοχο όταν πουλήσετε το αυτοκίνητό σας. Αποτελεί αναπόσπαστο τμήμα του οχήματός σας.

Το εγχειρίδιο αυτό μπορεί να ορίζει τη θέση ενός εξαρτήματος στην αριστερή ή στη δεξιά πλευρά. Η πλευρά ορίζεται όταν κάθεστε στο κάθισμα και κοιτάτε προς τα εμπρός.

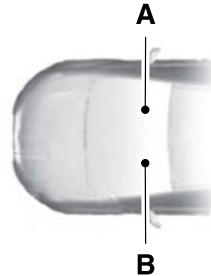

- A Δεξιά πλευρά.
- B Αριστερή πλευρά.

Εισαγωγή

ΓΛΩΣΣΑΡΙ ΣΥΜΒΟΛΩΝ

Δείτε παρακάτω ορισμένα από τα σύμβολα που μπορεί να υπάρχουν στο όχημά σας.



Σύστημα κλιματισμού



Τύπος λιπαντικού συστήματος κλιματισμού



Σύστημα αντιμπλοκαρίσματος των τροχών



Απαγορεύεται το κάπνισμα, η χρήση φλόγας και οι σπινθήρες



Μπαταρία



Οξύ μπαταρίας



Υγρό φρένων - χωρίς βάση πετρελαίου



Σύστημα φρένων



Σύστημα φρένων



Φίλτρο αέρα καμπίνας



Ελέγξτε την τάπα του ρεζερβουάρ καυσίμου



Κλειδωμα ή ξεκλειδωμα των θυρών ασφαλείας για παιδιά



Κάτω σημείο στήριξης παιδικού καθίσματος



Σημείο στήριξης ζώνης ασφαλείας παιδικού καθίσματος



Σύστημα ελέγχου ταχύτητας ταξιδιού



Μην το ανοίγετε όταν είναι ζεστό



Φίλτρο αέρα κινητήρα



Ψυκτικό υγρό κινητήρα



Θερμοκρασία ψυκτικού υγρού κινητήρα



Λάδι κινητήρα



Εκρηκτικό αέριο



Προειδοποίηση για ανεμιστήρα



Δέσιμο της ζώνης ασφαλείας



Εύφλεκτες ουσίες



Μπροστινός αερόσακος



Μπροστινά φώτα ομίχλης



Επαναφορά αντλίας καυσίμου



Ασφαλειοθήκη

Εισαγωγή

	Αλάρμ		Ηλεκτρικά παράθυρα μπροστά/πίσω
	Θερμαινόμενο πίσω παρμπρίζ		Φραγή ηλεκτρικών παραθύρων
	Σύστημα ξεπαγώματος του παρμπρίζ		Απαιτείται εγγεγραμμένος τεχνικός
	Απασφάλιση του χώρου αποσκευών από το εσωτερικό		Προειδοποίηση ασφαλείας
	Γρόλος		Ανατρέξτε στον Οδηγό Κατόχου
	Να φυλάσσεται σε θέση όπου δεν έχουν πρόσβαση τα παιδιά		Ανατρέξτε στο Εγχειρίδιο Συνεργείου
	Έλεγχος φωτισμού		Ελέγξτε άμεσα τον κινητήρα
	Προειδοποίηση για χαμηλή πίεση ελαστικών		Ενεργοποιημένος αερόσακος συνοδηγού
	Διατηρήστε τη σωστή στάθμη υγρού		Απενεργοποιημένος αερόσακος συνοδηγού
	Λάβετε υπόψη σας τις οδηγίες χρήσης		Πλευρικός αερόσακος
	Πλήκτρο ελέγχου κόρνας		Προστατέψτε τα μάτια σας
	Συναγερμός εκφοβισμού		Ηλεκτρονικό πρόγραμμα ελέγχου ευσταθειας
	Σύστημα στάθμευσης με ηχητικό σήμα		Σύστημα ελέγχου οδήγησης σε κατηφόρα
	Χειρόφρενο		Trail Control
	Υγρό υδραυλικού τιμονιού		Σύστημα υαλοκαθαριστήρων

Εισαγωγή



Υαλοκαθαριστήρες και σύστημα πλυσίματος του παρμπρίζ

REACH

Η FORD στηρίζει τους επιδιωκόμενους στόχους του ευρωπαϊκού κανονισμού **REACH**, που εναρμονίζονται με τη δέσμευσή μας να προάγουμε την υπεύθυνη κατασκευή, διαχείριση και χρήση των προϊόντων μας.

Ειδικά στηρίζουμε το άρθρο 33(1) του κανονισμού (Καν. ΕΚ 1907/2006) που σχετίζεται με Ουσίες που Προκαλούν Πολύ Μεγάλη Ανησυχία (SVHC), οι οποίες αναγράφονται στον τρέχοντα Κατάλογο Υποψηφίων προς Αδειοδότηση Ουσιών.

Το άρθρο αποσκοπεί στο να επιτρέψει στους πελάτες παρεχόμενων προϊόντων να λάβουν οποιαδήποτε σχετικά μέτρα διαχείρισης κινδύνων που ενδέχεται να προκύψουν από την παρουσία τέτοιων ουσιών σε αντικείμενα, προκειμένου να διασφαλιστεί η ασφαλής χρήση τους.

Για να μάθετε περισσότερα σχετικά με τον κανονισμό **REACH**, αναζητήστε το λήμμα **REACH** στον τοπικό δικτυακό τόπο της Ford.

Σημείωση: Για να βρείτε τον τοπικό δικτυακό τόπο της Ford, επισκεφθείτε το <https://corporate.ford.com/operations/locations/global-links.html>.

ΠΡΟΤΑΣΗ ΓΙΑ ΑΝΤΑΛΛΑΚΤΙΚΑ

Το όχημά σας είναι κατασκευασμένο σύμφωνα με τα υψηλότερα πρότυπα και με χρήση ποιοτικών ανταλλακτικών. Σας συνιστούμε να ζητάτε πάντοτε γνήσια ανταλλακτικά της Ford ή της Motorcraft για την προγραμματισμένη συντήρηση ή

την επισκευή του οχήματός σας. Μπορείτε να αναγνωρίσετε σαφώς τα γνήσια ανταλλακτικά της Ford και της Motorcraft από τα λογότυπα Ford, FoMoCo ή Motorcraft που βρίσκονται επάνω στα εξαρτήματα ή στη συσκευασία τους.

Προγραμματισμένη συντήρηση και μηχανικές επισκευές

Ένας από τους καλύτερους τρόπους για να διασφαλίσετε τη μακρά διάρκεια ζωής του οχήματός σας είναι να το συντηρείτε σύμφωνα με τις συστάσεις μας και με χρήση ανταλλακτικών που ανταποκρίνονται στις προδιαγραφές όπως περιγράφονται στον παρόντα Οδηγό του Κατόχου.

Τα γνήσια ανταλλακτικά της Ford και της Motorcraft ανταποκρίνονται ή και ξεπερνούν αυτές τις προδιαγραφές.

Επισκευές μετά από σύγκρουση

Ελπίζουμε να μην βρεθείτε ποτέ σε σύγκρουση, δυστυχώς όμως ατυχήματα συμβαίνουν μερικές φορές.

Τα γνήσια ανταλλακτικά της Ford για επισκευή μετά από σύγκρουση ανταποκρίνονται στις αυστηρότατες απαιτήσεις μας ως προς την τοποθέτηση, το φινίρισμα, τη δομική ακεραιότητα, την αντιδιαβρωτική προστασία και την αντίσταση σε παραμόρφωση. Κατά την ανάπτυξη του οχήματος ελέγχουμε και επαληθεύουμε ότι αυτά τα ανταλλακτικά παρέχουν τον επιδιωκόμενο βαθμό προστασίας για το σύστημα συνολικά. Ο καλύτερος τρόπος για να διασφαλίσετε αυτό το βαθμό προστασίας για το όχημά σας είναι να χρησιμοποιήσετε γνήσια ανταλλακτικά της Ford για επισκευή μετά από σύγκρουση.

Εισαγωγή

Εγγύηση ανταλλακτικών

Τα γνήσια ανταλλακτικά της Ford και της Motorcraft είναι τα μόνα που καλύπτονται από Εγγύηση της Ford.

Η Εγγύηση Ford μπορεί να μην καλύπτει ζημιά στο όχημά σας που προκλήθηκε λόγω αστοχίας ανταλλακτικών άλλου κατασκευαστή.

Για περισσότερες πληροφορίες, ανατρέξτε στους Όρους και τις Προϋποθέσεις της Εγγύησης της Ford.

ΕΞΟΠΛΙΣΜΟΣ ΚΙΝΗΤΗΣ ΕΠΙΚΟΙΝΩΝΙΑΣ



ΠΡΟΕΙΔΟΠΟΙΗΣΗ: Εάν οδηγείτε όταν δεν είστε συγκεντρωμένοι, μπορεί να χάσετε τον έλεγχο του οχήματος με αποτέλεσμα την πρόκληση ατυχήματος και τραυματισμού. Συνιστούμε εξαιρετική προσοχή κατά τη χρήση οποιασδήποτε συσκευής μπορεί να πάρει τα μάτια σας από το δρόμο. Ο ασφαλής χειρισμός του οχήματός σας αποτελεί πρωταρχική σας ευθύνη. Σας συνιστούμε να μην χρησιμοποιείτε οποιαδήποτε χειροκίνητη συσκευή όταν οδηγείτε και σας παροτρύνουμε να χρησιμοποιείτε συστήματα φωνητικού ελέγχου όταν είναι δυνατό. Βεβαιωθείτε ότι έχετε επίγνωση της ισχύουσας εθνικής νομοθεσίας που μπορεί να σχετίζεται με τη χρήση ηλεκτρονικών συσκευών κατά την οδήγηση.

Η χρήση συσκευών κινητής επικοινωνίας γίνεται όλο και πιο σημαντική τόσο για τις επαγγελματικές όσο και για τις προσωπικές επαφές. Ωστόσο δεν επιτρέπεται να θέσετε σε κίνδυνο την ασφάλειά σας ή την ασφάλεια των άλλων όταν χρησιμοποιείτε τέτοιες συσκευές. Η κινητή επικοινωνία μπορεί να συμβάλει στην προσωπική ασφάλεια και προστασία όταν

χρησιμοποιείται σωστά, ιδίως σε καταστάσεις έκτακτης ανάγκης. Προκειμένου να διατηρήσετε αυτά τα πλεονεκτήματα, πρωταρχικό σας μέλημα όταν χρησιμοποιείτε συσκευές κινητής επικοινωνίας πρέπει να είναι η ασφάλεια. Οι συσκευές κινητής επικοινωνίας περιλαμβάνουν, χωρίς να περιορίζονται σε αυτές, κινητά τηλέφωνα, συσκευές τηλεϊδιοποίησης, κινητές συσκευές αποστολής και λήψης e-mail, συσκευές αποστολής και λήψης γραπτών μηνυμάτων και φορητά ραδιόφωνα διπλής κατεύθυνσης.

Απόρρητο των δεδομένων



ΠΡΟΕΙΔΟΠΟΙΗΣΗ: Μην συνδέετε ασύρματες συσκευές plug-in στη φίσα συνδέσμου δεδομένων. Υπάρχει περίπτωση να αποκτήσουν πρόσβαση στα δεδομένα του οχήματος μη εξουσιοδοτημένα τρίτα μέρη, γεγονός που θα μειώσει την απόδοση των συστημάτων που σχετίζονται με την ασφάλεια. Για τη σύνδεση εξοπλισμού συνεργείου στη φίσα συνδέσμου δεδομένων, βεβαιωθείτε ότι το συνεργείο ακολουθεί τις οδηγίες μας σχετικά με τη συντήρηση και την επισκευή.

Ξεβόμαστε την ιδιωτικότητά σας και δεσμευόμαστε να την προστατεύσουμε. Οι πληροφορίες που περιέχονται στον παρόν εγχειρίδιο ήταν σωστές κατά το χρόνο της έκδοσης, ωστόσο επειδή η τεχνολογία αλλάζει με ταχείς ρυθμούς, σας συνηγορούμε να επισκεφθείτε τον τοπικό δικτυακό τόπο της Ford για τις νεότερες πληροφορίες.

Το όχημά σας έχει ηλεκτρονικές μονάδες ελέγχου οι οποίες διαθέτουν λειτουργία καταγραφής δεδομένων και την ικανότητα να αποθηκεύουν δεδομένα σε μόνιμη ή προσωρινή βάση. Τα δεδομένα αυτά ενδέχεται να περιλαμβάνουν πληροφορίες σχετικά με την κατάσταση των δεικτών και του οχήματος, τις απαιτήσεις συντήρησης, τα συμβάντα και τις δυσλειτουργίες του οχήματός σας. Στην παρούσα ενότητα περιγράφονται οι τύποι δεδομένων που μπορούν να καταγραφούν. Ορισμένα από τα καταγραφόμενα δεδομένα αποθηκεύονται σε αρχεία καταγραφής συμβάντων ή αρχεία καταγραφής σφαλμάτων.

Σημείωση: Τα αρχεία καταγραφής σφαλμάτων μηδενίζονται μετά από εργασίες συντήρησης ή επισκευής.

Σημείωση: Μπορεί να παράσχουμε πληροφορίες ανταποκρινόμενοι σε αιτήματα των αρχών επιβολής του νόμου, άλλων κυβερνητικών αρχών ή τρίτων μερών που ενεργούν ως νομίμως εξουσιοδοτημένη αρχή ή μέσω νομικής διαδικασίας. Τέτοιου τύπου πληροφορίες μπορούν να χρησιμοποιηθούν από τους παραπάνω αναφερόμενους σε διαδικασίες ενώπιων δικαστηρίων.

Στα καταγραφόμενα δεδομένα περιλαμβάνονται, για παράδειγμα:

- Καταστάσεις λειτουργίας μερών διαφόρων συστημάτων, για παράδειγμα στάθμη καυσίμου, πίεση ελαστικών και στάθμη φόρτισης μπαταρίας.
- Κατάσταση του οχήματος και μερών αυτού, για παράδειγμα ταχύτητα τροχών, επιβράδυνση, πλευρική επιτάχυνση και κατάσταση ζωνών ασφαλείας.
- Συμβάντα ή σφάλματα σε συστήματα οσιώδους σημασίας, για παράδειγμα προβολείς και φρένα.
- Ανταποκρίσεις συστημάτων σε καταστάσεις οδήγησης, για παράδειγμα ενεργοποίηση αερόσακων και επέμβαση του συστήματος ελέγχου ευστάθειας.
- Περιβαλλοντικές συνθήκες, για παράδειγμα θερμοκρασία.

Ορισμένα από αυτά τα δεδομένα, εάν χρησιμοποιηθούν σε συνδυασμό με άλλες πληροφορίες, για παράδειγμα έκθεση ατυχήματος, ζημιά σε όχημα ή καταθέσεις μαρτύρων, θα μπορούσαν να συσχετιστούν με ένα συγκεκριμένο άτομο.

Υπηρεσίες που παρέχουμε

Εάν χρησιμοποιείτε τις υπηρεσίες μας, συλλέγουμε και χρησιμοποιούμε δεδομένα, για παράδειγμα πληροφορίες λογαριασμού, θέση οχήματος και χαρακτηριστικά οδήγησης, τα οποία θα μπορούσαν να αποκαλύψουν την ταυτότητά σας. Μεταδίδουμε αυτά τα δεδομένα μέσω μιας

Απόρρητο των Δεδομένων

αποκλειστικής, προστατευμένης σύνδεσης. Συλλέγουμε και χρησιμοποιούμε δεδομένα μόνο για να καταστήσουμε δυνατή τη χρήση των υπηρεσιών μας στις οποίες έχετε εγγραφεί, με τη συναίνεσή σας ή εφόσον επιτρέπεται από τη νομοθεσία. Για περισσότερες πληροφορίες, ανατρέξτε στους όρους και τις προϋποθέσεις των υπηρεσιών στις οποίες έχετε εγγραφεί.

Για επιπλέον πληροφορίες σχετικά με την πολιτική μας για το ιδιωτικό απόρρητο, ανατρέξτε στον τοπικό δικτυακό τόπο της Ford.

Υπηρεσίες που παρέχονται από τρίτα μέρη

Σας συνιστούμε να διαβάσετε τους όρους και τις προϋποθέσεις καθώς και τις πληροφορίες περί προστασίας των δεδομένων για οποιοδήποτε υπηρεσίες προσφέρει το όχημά σας ή υπηρεσίες στις οποίες έχετε εγγραφεί. Δεν δεχόμαστε ευθύνη για τις υπηρεσίες που παρέχονται από τρίτα μέρη.

ΔΕΔΟΜΕΝΑ ΣΥΝΤΗΡΗΣΗΣ

Οι Επίσημες Εμπορίες μας συλλέγουν δεδομένα συντήρησης μέσω της φίσας συνδέσμου δεδομένων στο όχημά σας. Χρησιμοποιούν δεδομένα συντήρησης, όπως για παράδειγμα αρχεία καταγραφής σφαλμάτων, εάν πάτε το όχημά σας για επισκευή. Τα δεδομένα αυτά τα κοινοποιούν στην τεχνική μας ομάδα, εφόσον απαιτείται, για υποστήριξη του διαγνωστικού ελέγχου. Παράλληλα με τη χρήση των πληροφοριών για σκοπούς διάγνωσης και επισκευής, χρησιμοποιούμε και κοινοποιούμε δεδομένα συντήρησης στους παρόχους υπηρεσιών που χρησιμοποιούμε, όπως για παράδειγμα στους προμηθευτές ανταλλακτικών, εφόσον απαιτείται και εφόσον επιτρέπεται από τη νομοθεσία, για τη συνεχή βελτίωση ή, σε συνδυασμό με άλλες πληροφορίες που

έχουμε για εσάς, για παράδειγμα τα στοιχεία επικοινωνίας σας, για να σας προσφέρουμε προϊόντα και υπηρεσίες που μπορεί να σας ενδιαφέρουν, ανάλογα με τις προτιμήσεις σας και εφόσον επιτρέπεται από τη νομοθεσία. Οι πάροχοι υπηρεσιών που χρησιμοποιούμε είναι εξίσου υποχρεωμένοι από το νόμο να προστατεύουν τα δεδομένα σας και να τα διατηρούν σύμφωνα με τις πολιτικές διατήρησης δεδομένων.

Σημείωση: *Συnergieία επισκευής τρίτων μερών μπορούν επίσης να συλλέγουν δεδομένα συντήρησης μέσω της φίσας συνδέσμου δεδομένων.*

ΔΕΔΟΜΕΝΑ ΣΥΜΒΑΝΤΩΝ

Το όχημα αυτό είναι εξοπλισμένο με συσκευή καταγραφής δεδομένων συμβάντων. Κύριος σκοπός μιας συσκευής καταγραφής δεδομένων συμβάντων είναι να καταγράφει, σε συγκεκριμένες συγκρούσεις ή καταστάσεις παρόμοιες με σύγκρουση, όπως είναι για παράδειγμα ενεργοποίηση αερόσακου ή χτύπημα εμποδίου στο δρόμο, δεδομένα που βοηθούν στην κατανόηση της απόδοσης των συστημάτων ενός οχήματος. Η συσκευή καταγραφής δεδομένων συμβάντων είναι σχεδιασμένη για να καταγράφει δεδομένα που σχετίζονται με τη δυναμική και τα συστήματα ασφαλείας του οχήματος στη διάρκεια ενός μικρού χρονικού διαστήματος, κατά κανόνα 30 δευτερολέπτων ή λιγότερο.

Η συσκευή καταγραφής δεδομένων συμβάντων σε αυτό το όχημα είναι σχεδιασμένη για να καταγράφει δεδομένα όπως για παράδειγμα:

- Τον τρόπο που λειτουργούσαν τα διάφορα συστήματα του οχήματος.
- Εάν ήταν ή δεν ήταν δεμένες οι ζώνες ασφαλείας του οδηγού και του συνοδηγού.

Απόρρητο των δεδομένων

- Εάν και κατά πόσο ο οδηγός πατούσε το πεντάλ του γκαζιού ή/και του φρένου.
- Πόσο γρήγορα κινούνταν το όχημα.
- Πόρο ποια κατεύθυνση έστρεψε ο οδηγός το τιμόνι.

Τα δεδομένα αυτά μπορούν να βοηθήσουν στην καλύτερη κατανόηση των συνθηκών υπό τις οποίες εμφανίζονται συγκρούσεις και τραυματισμοί.

Σημείωση: Τα δεδομένα της συσκευής καταγραφής δεδομένων συμβάντων καταγράφονται από το όχημά σας μόνο σε περιπτώσεις σοβαρών συγκρούσεων. Η συσκευή δεν καταγράφει δεδομένα υπό κανονικές συνθήκες οδήγησης και δεν καταγράφει προσωπικά δεδομένα ή πληροφορίες (για παράδειγμα όνομα, φύλο, ηλικία και τόπο σύγκρουσης). Άλλα μέρη ωστόσο, όπως για παράδειγμα αρχές επιβολής του νόμου, μπορεί να συνδυάσουν τα δεδομένα της συσκευής καταγραφής δεδομένων συμβάντων με τα δεδομένα προσωπικής αναγνώρισης που συλλέγονται συστηματικά σε περιπτώσεις διερεύνησης μιας σύγκρουσης.

Για την ανάγνωση δεδομένων που έχουν συλλεγεί από συσκευή καταγραφής δεδομένων συμβάντων απαιτείται ειδικός εξοπλισμός και πρόσβαση στο όχημα ή στη συσκευή καταγραφής δεδομένων συμβάντων. Εκτός από τον κατασκευαστή του οχήματος, τρίτα μέρη με ειδικό εξοπλισμό, όπως για παράδειγμα αρχές επιβολής του νόμου, μπορούν να διαβάσουν τις πληροφορίες εφόσον έχουν πρόσβαση στο όχημα ή στη συσκευή καταγραφής δεδομένων συμβάντων.

ΔΕΔΟΜΕΝΑ ΡΥΘΜΙΣΕΩΝ

Το όχημά σας έχει ηλεκτρονικές μονάδες ελέγχου οι οποίες έχουν την ικανότητα να αποθηκεύουν δεδομένα με βάση τις εξατομικευμένες ρυθμίσεις σας. Τα δεδομένα αυτά αποθηκεύονται τοπικά στο όχημά σας ή σε συσκευές που συνδέετε σε αυτό, για παράδειγμα μονάδα USB ή ψηφιακή συσκευή αναπαραγωγής μουσικής. Μπορείτε να διαγράψετε ορισμένα από αυτά τα δεδομένα και μπορείτε επίσης να επιλέξετε εάν θέλετε να τα κοινοποιήσετε μέσω των υπηρεσιών στις οποίες έχετε εγγραφεί. Βλ **Ρυθμίσεις** (σελίδα 4-83).

Δεδομένα άνεσης και ευκολίας

Στα καταγραφόμενα δεδομένα περιλαμβάνονται, για παράδειγμα:

- Θέση καθίσματος και τιμονιού.
- Ρυθμίσεις κλιματισμού.
- Προεπιλεγμένοι ραδιοφωνικοί σταθμοί.

Δεδομένα ψυχαγωγίας

Στα καταγραφόμενα δεδομένα περιλαμβάνονται, για παράδειγμα:

- Εξώφυλλα μουσικής, βίντεο ή άλμπουμ.
- Επαφές και αντίστοιχες καταχωρήσεις στο βιβλίο διευθύνσεων.
- Προορισμοί πλοήγησης.

ΔΕΔΟΜΕΝΑ ΣΥΝΔΕΔΕΜΕΝΟΥ ΟΧΗΜΑΤΟΣ - ΟΧΗΜΑΤΑ ΜΕ: ΜΟΝΤΕΜ



Το μόντεμ λειτουργεί με κάρτα SIM. Το μόντεμ ενεργοποιήθηκε όταν κατασκευάστηκε το όχημά σας και στέλνει περιοδικά μηνύματα για να παραμείνει συνδεδεμένο στο δίκτυο κινητής τηλεφωνίας, να λάβει αυτόματες ενημερώσεις λογισμικού και να στείλει σε

Απόρρητο των Δεδομένων

εμάς πληροφορίες σχετικά με το όχημα, για παράδειγμα πληροφορίες διαγνωστικού ελέγχου. Αυτά τα μηνύματα περιέχουν πληροφορίες που θα μπορούσαν να αποκαλύψουν την ταυτότητα του οχήματός σας, της κάρτας SIM και τον ηλεκτρονικό σειριακό αριθμό του μόντεμ. Οι πάροχοι υπηρεσιών κινητής τηλεφωνίας ενδεχομένως να έχουν πρόσβαση σε επιπλέον πληροφορίες, για παράδειγμα σε δεδομένα ταυτότητας του πύργου μετάδοσης δικτύου κινητής τηλεφωνίας. Για επιπλέον πληροφορίες σχετικά με την πολιτική μας για το ιδιωτικό απόρρητο, επισκεφθείτε το www.FordConnected.com ή ανατρέξτε στον τοπικό δικτυακό τόπο της Ford.

Σημείωση: Το μόντεμ θα συνεχίσει να στέλνει αυτές τις πληροφορίες, εκτός εάν το απενεργοποιήσετε ή αλλάξετε τις ρυθμίσεις στο μόντεμ ώστε να σταματήσει η κοινή χρήση δεδομένων οχήματος. Βλ **Συνδεδεμένο όχημα** (σελίδα 445).

Σημείωση: Η υπηρεσία μπορεί να μην είναι διαθέσιμη ή να διακοπεί για διάφορους λόγους, όπως είναι για παράδειγμα οι περιβαλλοντικές ή οι τοπογραφικές συνθήκες και η ισχύς προγράμματος δεδομένων.

Σημείωση: Για να μάθετε εάν το όχημά σας έχει μόντεμ, επισκεφθείτε το www.FordConnected.com.

ΔΕΔΟΜΕΝΑ ΚΙΝΗΤΩΝ ΣΥΣΚΕΥΩΝ - ΟΧΗΜΑΤΑ ΜΕ: SYNC 3

Εάν συνδέσετε μια κινητή συσκευή στο όχημά σας, μπορείτε να εμφανίσετε δεδομένα από τη συσκευή σας στην οθόνη αφής, για παράδειγμα εξώφυλλα μουσικής και άλμπουμ. Μπορείτε να μοιραστείτε τα δεδομένα του οχήματός σας με εφαρμογές κινητών συσκευών που υπάρχουν στη συσκευή σας μέσω του συστήματος. Βλ **Εφαρμογές App** (σελίδα 481).

Η λειτουργία εφαρμογών κινητών συσκευών λειτουργεί από τη συνδεδεμένη συσκευή σας, στέλνοντας δεδομένα σε εμάς στις Ηνωμένες Πολιτείες. Τα δεδομένα είναι κρυπτογραφημένα και περιλαμβάνουν, για παράδειγμα, τον αριθμό πλαισίου του οχήματός σας, το σειριακό αριθμό της μονάδας SYNC, το χιλιόμετρο, τις ενεργοποιημένες εφαρμογές, στατιστικά στοιχεία χρήσης και πληροφορίες αντιμετώπισης βλαβών. Τα διατηρούμε μόνο όσο είναι απαραίτητο για την παροχή της υπηρεσίας, για την αντιμετώπιση βλαβών και τη συνεχή βελτίωση και για να σας προσφέρουμε προϊόντα και υπηρεσίες που μπορεί να σας ενδιαφέρουν, ανάλογα με τις προτιμήσεις σας και εφόσον επιτρέπεται από τη νομοθεσία.

Εάν συνδέσετε ένα κινητό τηλέφωνο στο σύστημα, το σύστημα δημιουργεί ένα προφίλ που συνδέεται με αυτό το κινητό τηλέφωνο. Το προφίλ του κινητού τηλεφώνου προσφέρει περισσότερες λειτουργίες κινητών συσκευών και αποτελεσματική λειτουργία. Το προφίλ αυτό περιέχει για παράδειγμα δεδομένα από τον τηλεφωνικό σας κατάλογο, γραπτά μηνύματα που έχουν και δεν έχουν διαβαστεί και το ιστορικό κλήσεων, συμπεριλαμβανομένων κλήσεων όταν το κινητό σας τηλέφωνο δεν ήταν συνδεδεμένο με το σύστημα.

Εάν συνδέσετε μια συσκευή ψηφιακών μέσων, το σύστημα δημιουργεί και αποθηκεύει ένα ευρετήριο του υποστηριζόμενου περιεχομένου για τη συσκευή ψηφιακών μέσων. Τέλος, το σύστημα αποθηκεύει ένα μικρό αρχείο διαγνωστικού ελέγχου περίπου 10 λεπτών που περιλαμβάνει όλη την πρόσφατη δραστηριότητα του συστήματος.

Το προφίλ του κινητού τηλεφώνου, το ευρετήριο της συσκευής ψηφιακών μέσων και το αρχείο διαγνωστικού ελέγχου παραμένουν στο όχημά σας, εκτός εάν τα διαγράψετε, και είναι κατά κανόνα προσβάσιμα μόνο μέσα στο όχημά σας

Απόρρητο των δεδομένων

όταν συνδέσετε το κινητό σας τηλέφωνο ή τη συσκευή σας ψηφιακών μέσων. Εάν δεν σκοπεύετε να χρησιμοποιήσετε άλλο το σύστημα ή το όχημά σας, σας συνιστούμε να χρησιμοποιήσετε τη λειτουργία γενικής επαναφοράς για να διαγράψετε τις αποθηκευμένες πληροφορίες. Βλ **Ρυθμίσεις** (σελίδα 483).

Δεν είναι δυνατή η πρόσβαση στα δεδομένα του συστήματος χωρίς ειδικό εξοπλισμό και δυνατότητα πρόσβασης στην ηλεκτρονική μονάδα του οχήματός σας.

Για επιπλέον πληροφορίες σχετικά με την πολιτική μας για το ιδιωτικό απόρρητο, ανατρέξτε στον τοπικό δικτυακό τόπο της Ford.

Σημείωση: Για να μάθετε εάν το όχημά σας έχει τεχνολογία συνδεσιμότητας, επισκεφθείτε το www.FordConnected.com.

Παραδείγματα των δεδομένων που μεταδίδει το σύστημα είναι τα εξής:

- Αριθμός πλαισίου του οχήματος.
- Τύπος καυσίμου που χρησιμοποιεί το όχημα.
- Τρέχουσα ώρα.
- Θέση και κατεύθυνση του οχήματος.
- Αν η κλήση πραγματοποιήθηκε αυτόματα από το σύστημα ή μη αυτόματα από τους επιβάτες.
- Κατηγορία οχήματος.

Σημείωση: Δεν μπορείτε να απενεργοποιήσετε τα συστήματα κλήσης έκτακτης ανάγκης που είναι υποχρεωτικά από το νόμο.

ΔΕΔΟΜΕΝΑ ΣΥΣΤΗΜΑΤΟΣ ΚΛΗΣΗΣ ΕΚΤΑΚΤΗΣ ΑΝΑΓΚΗΣ - ΟΧΗΜΑΤΑ ΜΕ: ECALL

Όταν είναι ενεργό το σύστημα κλήσης έκτακτης ανάγκης, μπορεί να αποκαλύψει στις υπηρεσίες έκτακτης ανάγκης ότι το όχημά σας υπέστη σύγκρουση από την οποία ενεργοποιήθηκε αερόσακος ή διακόπηκε η λειτουργία της αντλίας καυσίμου. Ορισμένες εκδόσεις ή ενημερώσεις του συστήματος κλήσης έκτακτης ανάγκης ενδέχεται επίσης να μπορούν να αποκαλύψουν ηλεκτρονικά ή λεκτικά στους χειριστές των υπηρεσιών έκτακτης ανάγκης την τοποθεσία του οχήματος ή άλλες λεπτομέρειες σχετικά με το όχημα ή τη σύγκρουση, ώστε να βοηθήσουν τους χειριστές να παράσχουν τις κατάλληλες υπηρεσίες. Εάν δεν θέλετε να αποκαλυφθούν αυτές οι πληροφορίες, μην ενεργοποιήσετε το σύστημα κλήσης έκτακτης ανάγκης.

ΠΡΟΣΤΑΣΙΑ ΤΟΥ ΠΕΡΙΒΑΛΛΟΝΤΟΣ

Πρέπει και εσείς να συμβάλετε στην προστασία του περιβάλλοντος. Σημαντικά βήματα στην κατεύθυνση αυτή είναι η σωστή χρήση του οχήματος και η υιοθέτηση εγκεκριμένων μεθόδων απόρριψης αποβλήτων και υλικών καθαρισμού και λίπανσης.

Για περισσότερες πληροφορίες σχετικά με την πρόοδο και τις πρωτοβουλίες μας για τη βιωσιμότητα, επισκεφθείτε το www.sustainability.ford.com.

Με μια ματιά

ΤΑΜΠΛΟ - LHD

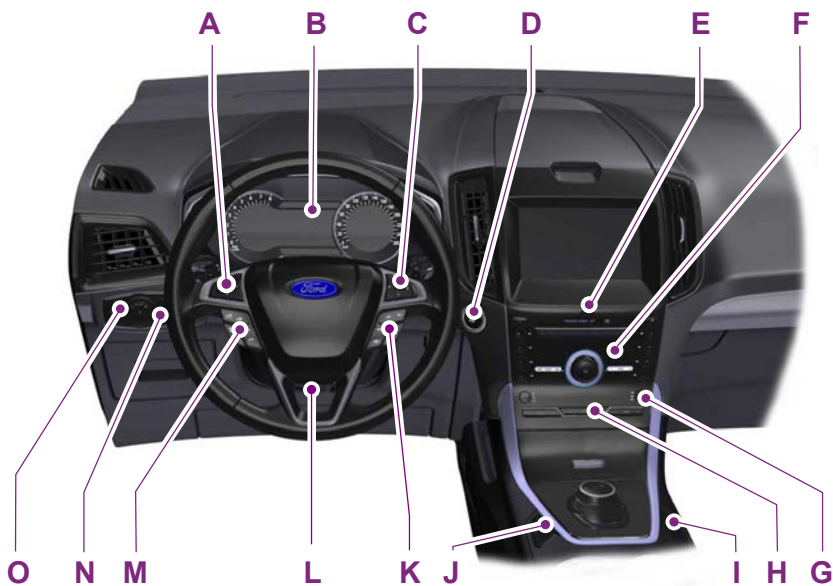

E278770

- A Χειριστήρια της οθόνης πληροφοριών. Βλ **Γενικά** (σελίδα 125).
- B Πίνακας οργάνων. Βλ **Πίνακας οργάνων** (σελίδα 113).
- C Χειριστήρια της οθόνης πληροφοριών. Βλ **Γενικά** (σελίδα 125).
- D Διακόπτης κινητήρα με πιεζόμενο μπουτόν. Βλ **Διακόπτης κινητήρα με μπουτόν εκκίνησης** (σελίδα 192).
- E Διακόπτης φώτων κινδύνου (αλάρμ). Βλ **Αλάρμ** (σελίδα 353). Δείκτης απενεργοποίησης αερόσακου συνοδηγού. Βλ **Αερόσακος συνοδηγού** (σελίδα 41).
- F Μονάδα ηχητικού συγκροτήματος. Βλ **Ηχοσύστημα** (σελίδα 451).
- G Διακόπτης θερμαινόμενου καθίσματος. Βλ **Θερμαινόμενα καθίσματα** (σελίδα 184).
- H Σύστημα κλιματισμού. Βλ **Σύστημα κλιματισμού** (σελίδα 151).
- I Χειρόφρενο. Βλ **Ηλεκτρικό χειρόφρενο** (σελίδα 254).

Με μια ματιά

- J Πλήκτρο του συστήματος στάθμευσης με ηχητικό σήμα. Βλ **Συστήματα υποβοήθησης στάθμευσης** (σελίδα 265). Πλήκτρο του συστήματος Auto-Start-Stop κινητήρα. Βλ **Τι είναι το σύστημα Auto-Start-Stop κινητήρα** (σελίδα 212).
- K Χειρισμός της μονάδας ηχητικού συγκροτήματος. Φωνητικός έλεγχος.
- L Μοχλός ρύθμισης του τιμονιού. Βλ **Ρύθμιση του τιμονιού** (σελίδα 83).
- M Πλήκτρα του συστήματος ελέγχου ταχύτητας ταξιδιού. Βλ **Σύστημα ελέγχου ταχύτητας ταξιδιού** (σελίδα 286).
- N Κουμπί φωτισμού. Βλ **Έλεγχος φωτισμού** (σελίδα 92).
- O Πλήκτρο της ηλεκτρικής πόρτας του χώρου αποσκευών. Βλ **Ηλεκτρική πόρτα του χώρου αποσκευών** (σελίδα 73).

ΤΑΜΠΛΟ - RHD

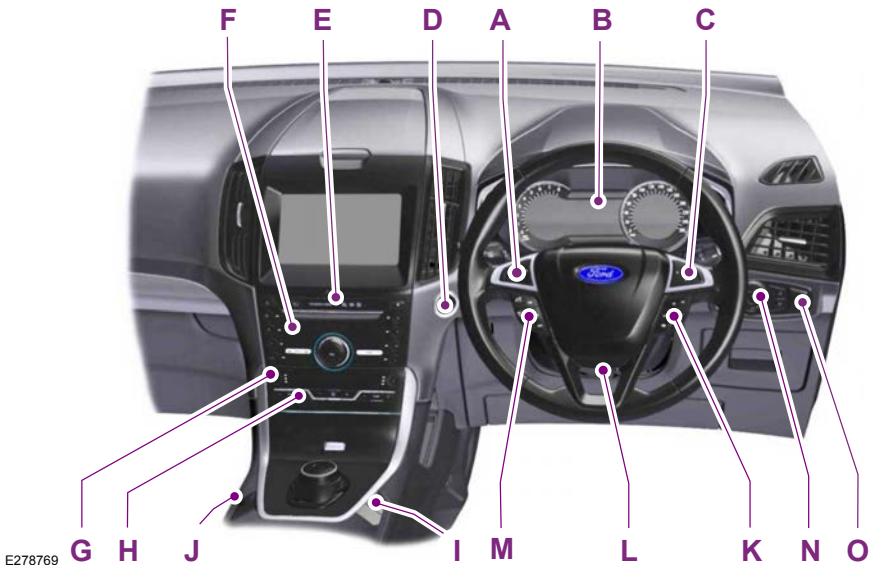

- A Χειριστήρια της οθόνης πληροφοριών. Βλ **Γενικά** (σελίδα 125).
- B Πίνακας οργάνων. Βλ **Πίνακας οργάνων** (σελίδα 113).

Με μια ματιά

- C Χειριστήρια της οθόνης πληροφοριών. Βλ **Γενικά** (σελίδα 125).
- D Διακόπτης κινητήρα με πιεζόμενο μπουτόν. Βλ **Διακόπτης κινητήρα με μπουτόν εκκίνησης** (σελίδα 192).
- E Διακόπτης φώτων κινδύνου (αλάρμ). Βλ **Αλάρμ** (σελίδα 353). Δείκτης απενεργοποίησης αερόσακου συνοδηγού. Βλ **Αερόσακος συνοδηγού** (σελίδα 41).
- F Μονάδα ηχητικού συγκροτήματος. Βλ **Ηχοσύστημα** (σελίδα 451).
- G Διακόπτης θερμαινόμενου καθίσματος. Βλ **Θερμαινόμενα καθίσματα** (σελίδα 184).
- H Σύστημα κλιματισμού. Βλ **Σύστημα κλιματισμού** (σελίδα 151).
- I Πλήκτρο του συστήματος στάθμευσης με ηχητικό σήμα. Βλ **Συστήματα υποβοήθησης στάθμευσης** (σελίδα 265). Πλήκτρο του συστήματος Auto-Start-Stop κινητήρα. Βλ **Τι είναι το σύστημα Auto-Start-Stop κινητήρα** (σελίδα 212).
- J Χειρόφρενο. Βλ **Ηλεκτρικό χειρόφρενο** (σελίδα 254).
- K Χειρισμός της μονάδας ηχητικού συγκροτήματος. Φωνητικός έλεγχος.
- L Μοχλός ρύθμισης του τιμονιού. Βλ **Ρύθμιση του τιμονιού** (σελίδα 83).
- M Πλήκτρα του συστήματος ελέγχου ταχύτητας ταξιδιού. Βλ **Σύστημα ελέγχου ταχύτητας ταξιδιού** (σελίδα 286).
- N Κουμπί φωτισμού. Βλ **Έλεγχος φωτισμού** (σελίδα 92).
- O Πλήκτρο της ηλεκτρικής πόρτας του χώρου αποσκευών. Βλ **Ηλεκτρική πόρτα του χώρου αποσκευών** (σελίδα 73).

Ασφάλεια παιδιών

ΤΟΠΟΘΕΤΗΣΗ ΣΥΣΤΗΜΑΤΩΝ ΣΥΓΚΡΑΤΗΣΗΣ ΠΑΙΔΙΩΝ



E161855



E68916

⚠️ ΠΡΟΕΙΔΟΠΟΙΗΣΗ: Σοβαρός κίνδυνος! Σε καμία περίπτωση μην χρησιμοποιείτε παιδικό σύστημα ασφαλείας που βλέπει προς τα πίσω σε κάθισμα που προστατεύεται με ενεργό αερόσακο μπροστά του. Μπορεί να προκληθεί θάνατος ή σοβαρός τραυματισμός του παιδιού.

⚠️ ΠΡΟΕΙΔΟΠΟΙΗΣΗ: Εάν χρησιμοποιείτε σύστημα συγκράτησης παιδιού που βλέπει προς τα πίσω στο μπροστινό κάθισμα, θα πρέπει να απενεργοποιήσετε τον αερόσακο του συνοδηγού.

⚠️ ΠΡΟΕΙΔΟΠΟΙΗΣΗ: Αφού αφαιρέσετε το σύστημα συγκράτησης παιδιού, πρέπει να ενεργοποιήσετε τον αερόσακο του συνοδηγού.

⚠️ ΠΡΟΕΙΔΟΠΟΙΗΣΗ: Διαβάστε και ακολουθήστε τις οδηγίες του κατασκευαστή όταν τοποθετείτε συστήματα συγκράτησης παιδιών.

⚠️ ΠΡΟΕΙΔΟΠΟΙΗΣΗ: Μην τροποποιείτε τα συστήματα συγκράτησης παιδιών με οποιονδήποτε τρόπο.

⚠️ ΠΡΟΕΙΔΟΠΟΙΗΣΗ: Μην κρατάτε στην αγκαλιά σας παιδί όταν κινείται το όχημά σας.

⚠️ ΠΡΟΕΙΔΟΠΟΙΗΣΗ: Μην αφήνετε παιδιά ή ζώα στο όχημά σας χωρίς επιτήρηση. Εάν δεν τηρήσετε αυτή την οδηγία, μπορεί να προκληθεί τραυματισμός ή θάνατος.

⚠️ ΠΡΟΕΙΔΟΠΟΙΗΣΗ: Εάν το όχημά σας εμπλακεί σε ατύχημα, φροντίστε να ελεγχθούν τα συστήματα συγκράτησης παιδιών.

Μόνο τα συστήματα συγκράτησης παιδιών με πιστοποίηση ECE-R129 ή ECE-R44.03 (ή μεταγενέστερη) έχουν δοκιμαστεί και εγκριθεί για χρήση στο όχημά σας. Στις Επίσημες Εμπορίες διατίθεται μια σειρά σχετικών επιλογών.

Σημείωση: Η υποχρεωτική χρήση παιδικών καθισμάτων διαφέρει από χώρα σε χώρα.

Ασφάλεια παιδιών

Όταν χρησιμοποιείτε σύστημα συγκράτησης παιδιού σε ένα από τα μπροστινά καθίσματα, ακολουθήστε αυτές τις οδηγίες σχετικά με την τοποθέτηση:

- Το παιδικό κάθισμα δεν πρέπει να έρχεται σε επαφή με τον πίνακα οργάνων.
- Τοποθετήστε το κάθισμα του συνοδηγού όσο πιο πίσω γίνεται και δρομολογήστε τη ζώνη ασφαλείας προς τα μπροστά και κάτω από το δακτύλιο της κολόνας Β στο σύστημα συγκράτησης παιδιού.
- Εάν δυσκολεύεστε να σφιξετε το τμήμα της ζώνης ασφαλείας για την κοιλιά έτσι ώστε να μην υπάρχει τζόγος, ρυθμίστε την πλάτη του καθίσματος στην τελείως όρθια θέση και αυξήστε το ύψος του καθίσματος.

Σημείωση: Όταν τοποθετείτε σύστημα συγκράτησης παιδιών σε πίσω κάθισμα του οχήματος, ρυθμίστε το μπροστινό κάθισμα σε θέση στην οποία να μην υπάρχει επαφή με τα πόδια ή τα πέλματα του παιδιού.

Παιδικά καθίσματα ασφαλείας για διαφορετικές κατηγορίες βάρους

Χρησιμοποιήστε το σωστό παιδικό κάθισμα ως εξής:

Σύστημα συγκράτησης βρεφών (ομάδα 0+)



Ασφαλίστε τα παιδιά με βάρος μικρότερο από 13 kg σε σύστημα συγκράτησης βρεφών στραμμένο προς τα πίσω (Ομάδα 0+) στο πίσω κάθισμα του οχήματος.

Σύστημα συγκράτησης βρεφών (ομάδα 1)



Ασφαλίστε τα παιδιά με βάρος από 13 kg έως 18 kg σε σύστημα συγκράτησης παιδιών (Ομάδα 1) στο πίσω κάθισμα του οχήματος.

Ασφάλεια παιδιών

Υπερυψωμένα παιδικά καθίσματα



ΠΡΟΕΙΔΟΠΟΙΗΣΗ: Μην τοποθετείτε ένα υπερυψωμένο παιδικό κάθισμα ή υπερυψωμένο μαξιλαράκι μόνο με το οριζόντιο τμήμα της ζώνης ασφαλείας.



ΠΡΟΕΙΔΟΠΟΙΗΣΗ: Μην τοποθετείτε υπερυψωμένο παιδικό κάθισμα ή υπερυψωμένο μαξιλαράκι με ζώνη ασφαλείας που είναι χαλαρή ή συστραμμένη.



ΠΡΟΕΙΔΟΠΟΙΗΣΗ: Μην βάζετε το τμήμα του ώμου της ζώνης ασφαλείας και μην επιτρέπετε στο παιδί να βάζει το τμήμα ώμου της ζώνης ασφαλείας κάτω από το χέρι του ή πίσω από την πλάτη του. Εάν δεν ακολουθήσετε αυτήν την οδηγία, μπορεί να μειωθεί η αποτελεσματικότητα της ζώνης ασφαλείας και να αυξηθεί ο κίνδυνος τραυματισμού ή θανάτου σε περίπτωση σύγκρουσης.



ΠΡΟΕΙΔΟΠΟΙΗΣΗ: Μην χρησιμοποιείτε μαξιλάρια, βιβλία ή πετσέτες για να ενισχύσετε το ύψος του παιδιού σας. Εάν δεν τηρήσετε αυτή την οδηγία, μπορεί να προκληθεί τραυματισμός ή θάνατος.



ΠΡΟΕΙΔΟΠΟΙΗΣΗ: Βεβαιωθείτε ότι τα παιδιά σας κάθονται με την πλάτη τους σε όρθια θέση.



ΠΡΟΕΙΔΟΠΟΙΗΣΗ: Βεβαιωθείτε ότι το σύστημα συγκράτησης παιδιών εφαρμόζει σφικτά στο κάθισμα του οχήματος. Αν χρειάζεται, ρυθμίστε την πλάτη του καθίσματος σε όρθια θέση. Μπορεί επίσης να χρειαστεί να ανασηκώσετε ή να αφαιρέσετε το προσκέφαλο.



ΠΡΟΕΙΔΟΠΟΙΗΣΗ: Μετά την αφαίρεση του συστήματος συγκράτησης παιδιών, πρέπει να επανατοποθετήσετε το προσκέφαλο.

Υπερυψωμένο παιδικό κάθισμα (Ομάδα 2)



Ασφαλίστε τα παιδιά με βάρος μεγαλύτερο από 15 kg αλλά με ύψος μικρότερο από 150 cm σε υπερυψωμένο κάθισμα ή υπερυψωμένο μαξιλαράκι.

Συνιστούμε να χρησιμοποιείτε υπερυψωμένο παιδικό κάθισμα που συνδυάζει μαξιλάρι και πλάτη, αντί για υπερυψωμένο μαξιλάρι μόνο. Η ανασηκωμένη θέση του καθίσματος σας επιτρέπει να τοποθετήσετε το τμήμα της ζώνης ασφαλείας ενηλίκων που αγκαλιάζει τον ώμο πάνω από το κέντρο του ώμου του παιδιού και το τμήμα που αγκαλιάζει την κοιλιά σφικτά πάνω από τους μηρούς του.

Υπερυψωμένο μαξιλαράκι (Ομάδα 3)



ΠΡΟΕΙΔΟΠΟΙΗΣΗ: Εάν χρησιμοποιείτε υπερυψωμένο μαξιλάρι, βεβαιωθείτε ότι έχετε ρυθμίσει το προσκέφαλο αυτού του καθίσματος.

Ασφάλεια παιδιών



Ασφαλίστε τα παιδιά με βάρος μεγαλύτερο από 22 kg αλλά με ύψος μικρότερο από 150 cm σε υπερυψωμένο μαξιλάρι.

Σημεία στήριξης ISOFIX



ΠΡΟΕΙΔΟΠΟΙΗΣΗ: Να χρησιμοποιείτε μια σταθεροποιητική συσκευή όταν χρησιμοποιείτε το σύστημα ISOFIX. Εάν δεν τηρήσετε αυτή την οδηγία, μπορεί να προκληθεί τραυματισμός ή θάνατος.

Το όχημά σας διαθέτει σημεία στήριξης ISOFIX για την τοποθέτηση των διεθνώς εγκεκριμένων παιδικών καθισμάτων ISOFIX.

Ακολουθείτε πάντα τις οδηγίες του κατασκευαστή όταν τοποθετείτε σύστημα συγκράτησης παιδιών με επάνω λωρίδα συγκράτησης.



E174928

Το σύστημα ISOFIX έχει δύο άκαμπτους βραχιόνες στήριξης στο σύστημα συγκράτησης παιδιών. Αυτοί προσαρτώνται στα σημεία στήριξης στα εξωτερικά πίσω καθίσματα, εκεί όπου συναντιούνται η βάση και η πλάτη του καθίσματος του οχήματος.

Σημείωση: Εάν αγοράσετε σύστημα συγκράτησης παιδιών ISOFIX, βεβαιωθείτε ότι γνωρίζετε τη σωστή κατηγορία βάρους και μεγέθους ISOFIX για τα καθίσματα στα οποία σκοπεύετε να το τοποθετήσετε. Βλ **Σωστή θέση του συστήματος συγκράτησης παιδιών** (σελίδα 30).

Ασφάλεια παιδιών

Σημεία στήριξης της επάνω λωρίδας συγκράτησης



E87146

Για τα συστήματα συγκράτησης παιδιών με επάνω λωρίδα συγκράτησης, τα σημεία στήριξης της λωρίδας βρίσκονται στην πίσω πλευρά των καθισμάτων της δεύτερης σειράς.

Στερέωση συστήματος συγκράτησης παιδιών με επάνω λωρίδες συγκράτησης



ΠΡΟΕΙΔΟΠΟΙΗΣΗ: Μη στερεώνετε την επάνω λωρίδα συγκράτησης σε οποιοδήποτε άλλο αντικείμενο παρά μόνο στο σωστό γάντζο στήριξης για την επάνω λωρίδα συγκράτησης.



ΠΡΟΕΙΔΟΠΟΙΗΣΗ: Βεβαιωθείτε ότι η επάνω λωρίδα συγκράτησης δεν είναι χαλαρή ούτε έχει στρίψει και ότι είναι σωστά τοποθετημένη στο γάντζο στήριξης.

1. Προσαρτήστε τον ιμάντα συγκράτησης στο σημείο στήριξης.

Σημείωση: Όπου χρειάζεται, αφαιρέστε το κάλυμμα αποσκευών για να διευκολύνετε την τοποθέτηση. Βλ **Καλύμματα χώρου αποσκευών** (σελίδα 335).

Σημείωση: Ίσως χρειαστεί να ανασηκώσετε ή να αφαιρέσετε το προσκέφαλο για να διευκολύνετε την τοποθέτηση. Βλ **Προσκέφαλα** (σελίδα 168).

2. Αφαιρέστε τα καλύμματα των κάτω σημείων στήριξης ISOFIX.

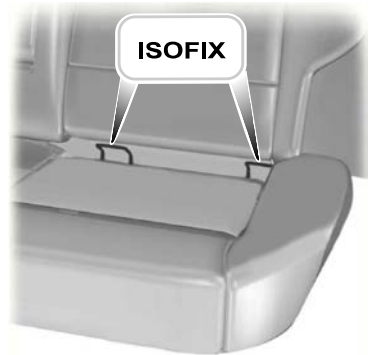

3. Σπρώξτε δυνατά προς τα πίσω το σύστημα συγκράτησης παιδιών ώστε να ασφαλίσει στα κάτω σημεία στήριξης ISOFIX.
4. Σφίξτε τη λωρίδα συγκράτησης σύμφωνα με τις οδηγίες του κατασκευαστή του συστήματος συγκράτησης παιδιών.

Ασφάλεια παιδιών

Στερέωση συστήματος συγκράτησης παιδιών με σκέλος στήριξης



ΠΡΟΕΙΔΟΠΟΙΗΣΗ:

Αν χρησιμοποιείτε σύστημα συγκράτησης παιδιών με σκέλος στήριξης, βεβαιωθείτε ότι το σκέλος στήριξης ακουμπά σταθερά στο κάλυμμα του αποθηκευτικού χώρου κάτω από το δάπεδο. Βεβαιωθείτε ότι ο αποστάτης ζάντας που χρησιμοποιείται για τη φύλαξη του κιτ επισκευής ελαστικών βρίσκεται στο χώρο φύλαξης και το καπάκι είναι κλειστό. Εάν δεν τηρήσετε αυτή την οδηγία, μπορεί να προκληθεί τραυματισμός ή θάνατος.



ΠΡΟΕΙΔΟΠΟΙΗΣΗ:

Βεβαιωθείτε ότι το παιδί σας προστατεύεται με ένα σύστημα συγκράτησης κατάλληλο για το ύψος, την ηλικία και το βάρος του. Τα συστήματα συγκράτησης παιδιών πωλούνται ξεχωριστά από το όχημά σας. Εάν δεν τηρήσετε αυτές τις οδηγίες, μπορεί να αυξηθεί ο κίνδυνος σοβαρού τραυματισμού ή θανάτου του παιδιού σας.



ΠΡΟΕΙΔΟΠΟΙΗΣΗ:

Βεβαιωθείτε ότι το όχημά σας αναγράφεται στη βιβλιογραφία του κατασκευαστή του συστήματος συγκράτησης παιδιών ως όχημα κατάλληλο για χρήση με σύστημα αυτού του τύπου.



E185352

Ακολουθείτε πάντα τις οδηγίες του κατασκευαστή όταν τοποθετείτε σύστημα συγκράτησης παιδιών με σκέλος στήριξης.

ΣΩΣΤΗ ΘΕΣΗ ΤΟΥ ΣΥΣΤΗΜΑΤΟΣ ΣΥΓΚΡΑΤΗΣΗΣ ΠΑΙΔΙΩΝ



ΠΡΟΕΙΔΟΠΟΙΗΣΗ: Προσοχή κίνδυνος! Σε καμία περίπτωση μην χρησιμοποιείτε παιδικό σύστημα ασφαλείας οπίσθιας κατεύθυνσης σε κάθισμα που προστατεύεται με ενεργό μπροστινό αερόσακο! Μπορεί να προκαλέσει θάνατο ή σοβαρό τραυματισμό του παιδιού.



ΠΡΟΕΙΔΟΠΟΙΗΣΗ: Εάν χρησιμοποιείτε παιδικό κάθισμα με σκέλος στήριξης, βεβαιωθείτε ότι το σκέλος στήριξης ακουμπά καλά στο δάπεδο.

Ασφάλεια παιδιών



ΠΡΟΕΙΔΟΠΟΙΗΣΗ: Εάν χρησιμοποιείτε παιδικό κάθισμα με ζώνη ασφαλείας, βεβαιωθείτε ότι η ζώνη ασφαλείας δεν είναι χαλαρή και δεν έχει συστραφεί.



ΠΡΟΕΙΔΟΠΟΙΗΣΗ: Όταν χρησιμοποιείτε σύστημα συγκράτησης παιδιών σε κάποιο από τα πίσω καθίσματα του οχήματος, το σύστημα πρέπει να στηρίζεται σφικτά επάνω στο κάθισμα του οχήματος. Δεν πρέπει να έρχεται σε επαφή με το προσκέφαλο. Εάν χρειάζεται, αφαιρέστε το προσκέφαλο.

Βλ **Προσκέφαλα** (σελίδα 168).



ΠΡΟΕΙΔΟΠΟΙΗΣΗ: Επανατοποθετήστε το προσκέφαλο αφού αφαιρέσετε το παιδικό κάθισμα.

Βλ **Προσκέφαλα** (σελίδα 168).

Σημείωση: *Απευθυνθείτε στον Επίσημο Έμπορο για τις τρέχουσες πληροφορίες όσον αφορά τα παιδικά καθίσματα που συσιστούμε.*

Θέσεις καθισμάτων	Ομάδες βάρους				
	0	0+	1	2	3
	Μέχρι 22 λίβρες (10 κιλά)	Μέχρι 29 λίβρες (13 κιλά)	20 - 40 λίβρες (9 - 18 κιλά)	33 - 55 λίβρες (15 - 25 κιλά)	46 - 79 λίβρες (22 - 36 κιλά)
	Βρεφικό κάθισμα ασφαλείας		Παιδικό κάθισμα ασφαλείας	Μαξιλάρι ή κάθισμα booster	
Κάθισμα συνοδηγού με αερόσακο ON	X	X	UF ¹	UF ^{1 3}	UF ^{1 3}
Κάθισμα συνοδηγού με αερόσακο OFF	U ¹	U ¹	U ¹	U ^{1 3}	U ^{1 3}
Καθίσματα δεύτερης σειράς	U	U	U	U ³	U ³

Ασφάλεια παιδιών

Θέσεις καθισμάτων	Ομάδες βάρους				
	0	0+	1	2	3
	Μέχρι 22 λίβρες (10 κιλά)	Μέχρι 29 λίβρες (13 κιλά)	20 - 40 λίβρες (9 - 18 κιλά)	33 - 55 λίβρες (15 - 25 κιλά)	46 - 79 λίβρες (22 - 36 κιλά)
	Βρεφικό κάθισμα ασφαλείας		Παιδικό κάθισμα ασφαλείας	Μαξιλάρι ή κάθισμα booster	
Τρίτη σειρά καθισμάτων, Galaxy	U	U	U	U ³	U ³
Τρίτη σειρά καθισμάτων, S-Max	X	X	UF ²	UF ² ³	UF ² ³

X Δεν είναι κατάλληλο για παιδιά της συγκεκριμένης κατηγορίας βάρους.

U Κατάλληλο για συστήματα συγκράτησης παιδιών της κατηγορίας γενικής χρήσης, που είναι εγκεκριμένα για χρήση με τη συγκεκριμένη ομάδα βάρους.

U¹ Κατάλληλο για συστήματα συγκράτησης παιδιών της κατηγορίας γενικής χρήσης, που είναι εγκεκριμένα για χρήση με τη συγκεκριμένη ομάδα βάρους. Σας συνιστούμε να ασφαλίσετε τα παιδιά σε συστήματα συγκράτησης παιδιών εγκεκριμένα από το κράτος, στα πίσω καθίσματα του οχήματος.

UF¹ Κατάλληλο για στραμμένα προς τα εμπρός συστήματα συγκράτησης παιδιών της κατηγορίας γενικής χρήσης, που είναι εγκεκριμένα για χρήση με τη συγκεκριμένη ομάδα βάρους. Σας συνιστούμε να ασφαλίσετε τα παιδιά σε συστήματα συγκράτησης παιδιών εγκεκριμένα από το κράτος, στα πίσω καθίσματα του οχήματος.

UF² Κατάλληλο για στραμμένα προς τα εμπρός συστήματα συγκράτησης παιδιών της κατηγορίας γενικής χρήσης, που είναι εγκεκριμένα για χρήση με τη συγκεκριμένη ομάδα βάρους. Τα ενισχυτικά καθίσματα των ομάδων 2 και 3 με πλάτη καθίσματος μπορεί να είναι περιορισμένα όσον αφορά τη ρύθμιση ύψους της πλάτης. Ανατρέξτε στο εγχειρίδιο χρήσης για το σύστημα συγκράτησης παιδιών.

³Κατά το χρόνο της έκδοσης, το προτεινόμενο σύστημα συγκράτησης παιδιών της κατηγορίας II/III είναι το Britax Romer Kidfix XP.

Ασφάλεια παιδιών

Σημείωση: Όταν χρησιμοποιείτε σύστημα συγκράτησης παιδιών σε μπροστινό κάθισμα του οχήματος, πρέπει να ακολουθείτε την εξής οδηγία διαμήκους τοποθέτησης: Το σύστημα συγκράτησης παιδιών δεν πρέπει να έρχεται σε επαφή με το ταμπλό. Το κάθισμα του συνοδηγού πρέπει να έρθει όσο πιο πίσω γίνεται με δρομολόγηση μιας ζώνης ασφαλείας (από το δακτύλιο της κολόνας B έως το σύστημα συγκράτησης παιδιών) σε εμπρόσθια κατεύθυνση. Εάν δυσκολεύεστε να σφίξετε το τμήμα της ζώνης ασφαλείας για την κοιλιά έτσι ώστε να μην υπάρχει τζόγος, ρυθμίστε την πλάτη του καθίσματος στην τελείως όρθια θέση και αυξήστε το ύψος του καθίσματος. Βλ **Καθίσματα** (σελίδα 168).

Σημείωση: Όταν χρησιμοποιείτε σύστημα συγκράτησης παιδιών στα πίσω καθίσματα του οχήματος, ρυθμίστε το κάθισμα που βρίσκεται μπροστά από αυτό σε θέση στην οποία να αποφεύγεται η επαφή με τον επιβάτη του πίσω καθίσματος ή τα πόδια του παιδιού. Βεβαιωθείτε ότι το παιδικό κάθισμα εδράζεται σφιχτά στο κάθισμα του οχήματος. Εάν χρειάζεται, ρυθμίστε την πλάτη του καθίσματος σε όρθια θέση. Ίσως χρειαστεί να ανασηκώσετε ή να αφαιρέσετε το προσκέφαλο. Βλ **Προσκέφαλα** (σελίδα 168).

Παιδικά καθίσματα ISOFIX

Θέσεις καθισμάτων		Ομάδες βάρους			
		0	0+	1	
		Στραμμένο προς τα πίσω		Στραμμένο προς τα εμπρός	Στραμμένο προς τα πίσω
		Μέχρι 29 λίβρες (13 κιλά)		20 - 40 λίβρες (9 - 18 κιλά)	
Μπροστινό κάθισμα	Κατηγορία μεγέθους	Χωρίς εξοπλισμό ISOFIX			
	Τύπος καθίσματος				
ISOFIX της δεύτερης σειράς καθισμάτων	Κατηγορία μεγέθους	C, D, E ¹	A, B, B1 ¹	C, D ¹	
	Τύπος καθίσματος	IL ²	IL ² , IUF ³	IL ^{**}	

Ασφάλεια παιδιών

Θέσεις καθισμάτων		Ομάδες βάρους			
		0	0+	1	
		Στραμμένο προς τα πίσω		Στραμμένο προς τα εμπρός	Στραμμένο προς τα πίσω
		Μέχρι 29 λίβρες (13 κιλά)		20 - 40 λίβρες (9 - 18 κιλά)	
Καθίσματα τρίτης σειράς	Κατηγορία μεγέθους	Χωρίς εξοπλισμό ISOFIX			
	Τύπος καθίσματος				

IL Κατάλληλο για συγκεκριμένα συστήματα συγκράτησης παιδιών ISOFIX της κατηγορίας ημι-γενικής χρήσης. Ανατρέξτε στις λίστες προτεινόμενων οχημάτων των προμηθευτών συστημάτων συγκράτησης παιδιών.

IUF Κατάλληλο για στραμμένα προς τα εμπρός συστήματα συγκράτησης παιδιών ISOFIX της κατηγορίας γενικής χρήσης που έχουν εγκριθεί για χρήση σε αυτή την κατηγορία βάρους και κατηγορία μεγέθους ISOFIX.

¹Η κατηγορία μεγέθους ISOFIX για συστήματα συγκράτησης παιδιών της κατηγορίας τόσο γενικής όσο και ημι-γενικής χρήσης ορίζεται από τα κεφαλαία γράμματα Α έως G. Αυτά τα αναγνωριστικά γράμματα εμφανίζονται στο σύστημα συγκράτησης παιδιών ISOFIX.

²Κατά το χρόνο της έκδοσης, το προτεινόμενο κάθισμα ασφαλείας βρέφους ISOFIX της κατηγορίας 0+ είναι το Britax Romer Baby Safe. Απευθυνθείτε στον Επίσημο Έμπορο για τις τρέχουσες πληροφορίες όσον αφορά τα παιδικά καθίσματα που συνιστούμε.

³Κατά το χρόνο της έκδοσης, το προτεινόμενο σύστημα συγκράτησης παιδιών ISOFIX της κατηγορίας 1 είναι το Britax Romer Duo. Απευθυνθείτε στον Επίσημο Έμπορο για τις τρέχουσες πληροφορίες όσον αφορά τα παιδικά καθίσματα που συνιστούμε.

Συστήματα συγκράτησης παιδιών I-Size

-	Μπροστινό κάθισμα	Πίσω ακριανά καθίσματα	Πίσω κεντρικό κάθισμα
Συστήματα συγκράτησης παιδιών I-Size	X	I-U	X

I-U Κατάλληλο για χρήση με συστήματα συγκράτησης παιδιών εμπρόσθιας και οπίσθιας κατεύθυνσης I-Size.

X Ακατάλληλο για χρήση με συστήματα συγκράτησης παιδιών I-Size.

Ασφάλεια παιδιών

ΚΛΕΙΔΑΡΙΕΣ ΑΣΦΑΛΕΙΑΣ ΠΑΙΔΙΩΝ

(εάν υπάρχει)



E259984

Πατήστε το διακόπτη για να τις ενεργοποιήσετε.

Πατήστε ξανά το διακόπτη για να τις απενεργοποιήσετε.

Σημείωση: Δεν μπορείτε να ανοίξετε τις πίσω πόρτες από το εσωτερικό εάν έχετε ενεργοποιήσει τις κλειδαριές ασφαλείας για παιδιά.

Σημείωση: Δεν μπορείτε να χρησιμοποιήσετε τους διακόπτες των πίσω ηλεκτρικών παραθύρων εάν έχετε ενεργοποιήσει τις κλειδαριές ασφαλείας για παιδιά.

Σημείωση: Εάν η λυχνία LED αναβοσβήνει, το σύστημα έχει ανιχνεύσει βλάβη που απαιτεί επισκευή. Πηγαίστε το όχημά σας για έλεγχο το συντομότερο.

Ζώνες ασφαλείας

ΔΕΣΙΜΟ ΤΩΝ ΖΩΝΩΝ ΑΣΦΑΛΕΙΑΣ



ΠΡΟΕΙΔΟΠΟΙΗΣΗ: Εάν δεν ακούσετε ένα σαφές «κλικ», δεν έχετε δέσει σωστά τη ζώνη ασφαλείας. Εάν δεν δέσετε τη ζώνη ασφαλείας σωστά, μπορεί να μειωθεί η αποτελεσματικότητά της και να αυξηθεί ο κίνδυνος τραυματισμού σε περίπτωση σύγκρουσης.



ΠΡΟΕΙΔΟΠΟΙΗΣΗ: Βεβαιωθείτε ότι η ζώνη ασφαλείας σας είναι στη θέση φύλαξης και δεν βρίσκεται εκτός του οχήματος όταν κλείνετε την πόρτα. Εάν κάποιος επιβάτης δεν μπορεί να χρησιμοποιήσει μια παγιδευμένη ζώνη ασφαλείας, αυξάνεται ο κίνδυνος σοβαρού τραυματισμού ή θανάτου.



Ζώνες ασφαλείας



E194532

Το καρούλι αδρανείας επαναφοράς της πίσω κεντρικής ζώνης ασφαλείας βρίσκεται στην οροφή.

Για να δέσετε τη ζώνη ασφαλείας:

1. Τραβήξτε τη ζώνη μαλακά και σταθερά. Μπορεί να ασφαλίσει αν την τραβήξετε απότομα ή εάν το όχημα βρίσκεται σε πλαγιά.
2. Εισαγάγετε τη μικρότερη γλώσσα μέσα στη μαύρη αγκράφα-ασφάλεια στα αριστερά του κεντρικού καθίσματος.
3. Τραβήξτε τη μεγαλύτερη γλώσσα περνώντας την επάνω από την περιοχή της κοιλιάς και εισαγάγετέ την μέσα στην αγκράφα-ασφάλεια στα δεξιά του κεντρικού καθίσματος.

Σημείωση: Αν η ζώνη χρησιμοποιείται συνεχώς, μπορείτε να την αφήσετε δεμένη στη μαύρη αγκράφα-ασφάλεια. Όταν η ζώνη δεν χρησιμοποιείται ή όταν αναδιπλώνετε ή μετακινείτε τα πίσω καθίσματα, πρέπει να απασφαλίσετε τη ζώνη από τη μαύρη αγκράφα-ασφάλεια.

Σημείωση: Οι πίσω εξωτερικές ζώνες ασφαλείας μπορεί να μπλοκάρουν εάν επαναφέρετε απότομα την πλάτη του καθίσματος από αναδιπλωμένη σε όρθια θέση. Εάν μπλοκάρει η ζώνη ασφαλείας, γείρετε την πλάτη του καθίσματος χρησιμοποιώντας τη ρύθμιση ανάκλισης. Βλ **Πίσω καθίσματα** (σελίδα 177).

Ζώνες ασφαλείας

Χρήση των ζωνών ασφαλείας κατά την εγκυμοσύνη

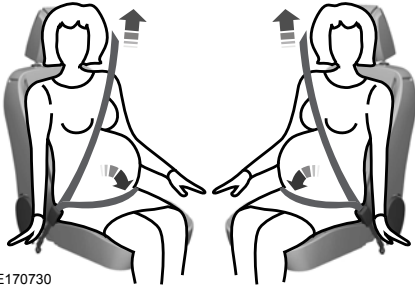

E170730



ΠΡΟΕΙΔΟΠΟΙΗΣΗ: Τοποθετήστε σωστά τη ζώνη ασφαλείας για την ασφάλεια τη δική σας και του εμβρύου. Μην χρησιμοποιείτε μόνο το τμήμα που αγκαλιάζει την κοιλιά ή μόνο το τμήμα που αγκαλιάζει τον ώμο. Εάν δεν ρυθμίσετε τη ζώνη ασφαλείας σωστά, μπορεί να μειωθεί η αποτελεσματικότητά της και να αυξηθεί ο κίνδυνος τραυματισμού σε περίπτωση σύγκρουσης.

Οι έγκυες γυναίκες πρέπει να φορούν πάντα τη ζώνη ασφαλείας. Το τμήμα της ζώνης για την κοιλιά, το οποίο αποτελεί μέρος ενός συνδυασμού ζώνης για την κοιλιά και τον ώμο, πρέπει να τοποθετείται χαμηλά πάνω από τους γοφούς και κάτω από την κοιλιά και να σφίγγεται όσο επιτρέπει η άνεση. Το τμήμα της ζώνης για τον ώμο, το οποίο αποτελεί μέρος της συνδυαστικής ζώνης ασφαλείας για την κοιλιά και τον ώμο, πρέπει να τοποθετείται έτσι ώστε να περνάει από το μέσο του ώμου και το κέντρο του θώρακα.

ΡΥΘΜΙΣΗ Ύψους ΤΩΝ ΖΩΝΩΝ ΑΣΦΑΛΕΙΑΣ



ΠΡΟΕΙΔΟΠΟΙΗΣΗ: Τοποθετήστε το ρυθμιστή ύψους της ζώνης ασφαλείας έτσι ώστε η ζώνη να ακουμπά στο μέσο του ώμου σας. Εάν δεν ρυθμίσετε τη ζώνη ασφαλείας σωστά, μπορεί να μειωθεί η αποτελεσματικότητά της και να αυξηθεί ο κίνδυνος τραυματισμού σε περίπτωση σύγκρουσης.

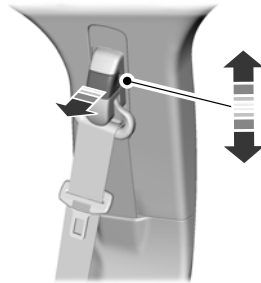

1. Τραβήξτε το πλήκτρο και σύρετε το ρυθμιστή ύψους προς τα επάνω ή προς τα κάτω.
2. Απελευθερώστε το πλήκτρο και τραβήξτε το ρυθμιστή ύψους προς τα κάτω ώστε να βεβαιωθείτε ότι έχει ασφαλίσει στη θέση του.

ΥΠΕΝΘΥΜΙΣΗ ΓΙΑ ΤΟ ΔΕΞΙΜΟ ΖΩΝΗΣ ΑΣΦΑΛΕΙΑΣ



ΠΡΟΕΙΔΟΠΟΙΗΣΗ: Το σύστημα παρέχει προστασία μόνο όταν χρησιμοποιείτε τη ζώνη ασφαλείας σωστά.

Ζώνες ασφαλείας

Μια προειδοποιητική λυχνία ανάβει και ακούγεται ένας προειδοποιητικός ήχος, εάν ισχύουν οι εξής συνθήκες:

- Το κάθισμα του οδηγού είναι κατελιημμένο ή τα μπροστινά καθίσματα είναι κατελιημμένα.
- Οι μπροστινές ζώνες ασφαλείας δεν είναι δεμένες.
- Το όχημά σας υπερβαίνει μια σχετικά χαμηλή ταχύτητα.

Η λυχνία ανάβει επίσης εάν λυθεί μια μπροστινή ζώνη ασφαλείας, ενώ κινείται το όχημά σας.

Εάν δεν δέσετε τη ζώνη ασφαλείας, η ηχητική και η οπτική προειδοποίηση απενεργοποιούνται έπειτα από περίπου πέντε λεπτά.

Απενεργοποίηση της υπενθύμισης για δέσιμο της ζώνης ασφαλείας

Επικοινωνήστε με μια Επίσημη Εμπορία.

Έλεγχος ζώνης ασφαλείας

Εμφανίζεται ένα σύμβολο επιβεβαίωσης, όταν έχει δεθεί η ζώνη ασφαλείας.

Εμφανίζεται ένα θαυμαστικό και ηχεί ένας ήχος, όταν λυθεί μια ζώνη ασφαλείας.

Σημείωση: Εάν λυθούν περισσότερες από μία ζώνες εντός λίγων δευτερολέπτων η μία από την άλλη, θα ακουστεί μόνο ένας ήχος.

Συμπληρωματικό σύστημα προστασίας

ΑΡΧΕΣ ΛΕΙΤΟΥΡΓΙΑΣ



ΠΡΟΕΙΔΟΠΟΙΗΣΗ: Σοβαρός κίνδυνος! Σε καμία περίπτωση μην χρησιμοποιείτε παιδικό σύστημα ασφαλείας που βλέπει προς τα πίσω σε κάθισμα που προστατεύεται με ενεργό αερόσακο μπροστά του. Μπορεί να προκληθεί θάνατος ή σοβαρός τραυματισμός του παιδιού.



ΠΡΟΕΙΔΟΠΟΙΗΣΗ: Μην τροποποιείτε το μπροστινό μέρος του οχήματος με οποιοδήποτε τρόπο. Κάτι τέτοιο θα μπορούσε να επηρεάσει δυσμενώς την ενεργοποίηση των αερόσακων. Η μη συμμόρφωση με αυτή την προειδοποίηση ενδέχεται να οδηγήσει σε σοβαρό τραυματισμό ή θάνατο.



ΠΡΟΕΙΔΟΠΟΙΗΣΗ: Φορέστε τη ζώνη ασφαλείας σας και διατηρήστε αρκετή απόσταση ανάμεσα στο σώμα σας και το τιμόνι. Μόνο όταν χρησιμοποιείτε τη ζώνη ασφαλείας σωστά μπορεί να σας συγκρατήσει σε θέση που να επιτρέπει τη μέγιστη απόδοση του αερόσακου. Η μη συμμόρφωση με αυτή την προειδοποίηση ενδέχεται να οδηγήσει σε σοβαρό τραυματισμό ή θάνατο.



ΠΡΟΕΙΔΟΠΟΙΗΣΗ: Οι επισκευές του τιμονιού, της κολόνας του τιμονιού, των καθισμάτων, των αερόσακων και των ζωνών ασφαλείας πρέπει να εκτελούνται από τις Επίσημες Εμπορίες. Η μη συμμόρφωση με αυτή την προειδοποίηση ενδέχεται να οδηγήσει σε σοβαρό τραυματισμό ή θάνατο.



ΠΡΟΕΙΔΟΠΟΙΗΣΗ: Μην βάζετε εμπόδια μπροστά από τους αερόσακους. Μην κολλάτε αντικείμενα στα καλύμματα των αερόσακων ή πάνω από αυτά. Τα αντικείμενα μπορεί να εκτοξευθούν σε περίπτωση ενεργοποίησης των αερόσακων. Εάν δεν τηρήσετε αυτήν την οδηγία, μπορεί να προκληθεί τραυματισμός ή θάνατος.



ΠΡΟΕΙΔΟΠΟΙΗΣΗ: Μην μπήγετε αιχμηρά αντικείμενα εκεί όπου έχουν τοποθετηθεί αερόσακοι. Κάτι τέτοιο θα μπορούσε να προκαλέσει ζημιά στους αερόσακους και να επηρεάσει δυσμενώς την ενεργοποίησή τους. Εάν δεν τηρήσετε αυτήν την οδηγία, μπορεί να προκληθεί τραυματισμός ή θάνατος.



ΠΡΟΕΙΔΟΠΟΙΗΣΗ: Τα συμπληρωματικά καλύμματα καθισμάτων που δεν έχουν εγκριθεί από τη Ford μπορεί να εμποδίσουν την ενεργοποίηση των αερόσακων και να αυξήσουν τον κίνδυνο τραυματισμού σε περίπτωση σύγκρουσης.

Σημείωση: Σε περίπτωση που ενεργοποιηθεί ένας αερόσακος, ακούγεται ένας δυνατός κρότος και δημιουργείται ένα σύννεφο από ακίνδυνη λεπτόκοκκη σκόνη. Αυτό είναι φυσιολογικό.

Για τον απλό καθαρισμό, σκουπίστε την επιφάνεια με ένα μαλακό, υγρό πανί.

Συμπληρωματικό σύστημα προστασίας

ΑΕΡΟΣΑΚΟΣ ΟΔΗΓΟΥ

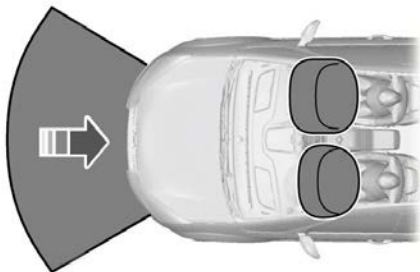

E74302

Ο αερόσακος ενεργοποιείται σε περίπτωση σοβαρής μετωπικής και πλαγιομετωπικής σύγκρουσης. Ο αερόσακος φουσκώνει μέσα σε μερικά κλάσματα του δευτερολέπτου και ξεφουσκώνει μόλις έρθει σε επαφή με τον επιβάτη, παρέχοντας έτσι προστασία κατά την κίνηση του σώματος προς τα εμπρός. Σε περίπτωση ελαφριάς μετωπικής σύγκρουσης, ανατροπής, οπίσθιας ή πλευρικής σύγκρουσης, ο αερόσακος δεν ενεργοποιείται.

ΑΕΡΟΣΑΚΟΣ ΣΥΝΟΔΗΓΟΥ

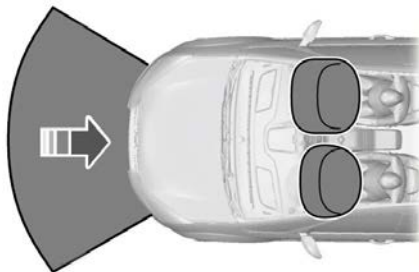

E74302

Ο αερόσακος είναι σχεδιασμένος ώστε να ενεργοποιείται στη διάρκεια σοβαρής μετωπικής ή πλαγιομετωπικής σύγκρουσης. Ο αερόσακος φουσκώνει μέσα σε μερικά χιλιοστά του δευτερολέπτου, αποσβένοντας την κίνηση του σώματος προς τα εμπρός, και ξεφουσκώνει μόλις έρθει σε επαφή με τον επιβάτη. Ο αερόσακος δεν έχει σχεδιαστεί για να ενεργοποιείται σε ήπιες μετωπικές συγκρούσεις, σε οπίσθιες συγκρούσεις, σε πλευρικές συγκρούσεις ή σε ανατροπές.

Απενεργοποίηση του αερόσακου του συνοδηγού



ΠΡΟΕΙΔΟΠΟΙΗΣΗ: Εάν χρησιμοποιείτε σύστημα συγκράτησης παιδιού που βλέπει προς τα πίσω στο μπροστινό κάθισμα, θα πρέπει να απενεργοποιήσετε τον αερόσακο του συνοδηγού.

Συμπληρωματικό σύστημα προστασίας

Ο διακόπτης βρίσκεται στην πλευρά του συνοδηγού στο ταμπλό. Ο δείκτης απενεργοποίησης αερόσακου συνοδηγού βρίσκεται στην κεντρική κονσόλα.



E71313

1. Εισαγάγετε τη λάμα του κλειδιού στο διακόπτη.



E254890

2. Γυρίστε το κλειδί στη θέση **OFF**.
3. Όταν ανοίγετε το διακόπτη του κινητήρα, βεβαιωθείτε ότι ανάβει η ένδειξη **OFF** (απενεργοποίηση) του αερόσακου του συνοδηγού. Εάν δεν ανάβει όταν ανοίγετε το διακόπτη του κινητήρα, σημαίνει ότι υπάρχει βλάβη. Πηγαίστε το όχημα για έλεγχο το συντομότερο.

Ενεργοποίηση του αερόσακου του συνοδηγού



ΠΡΟΕΙΔΟΠΟΙΗΣΗ: Αφού αφαιρέσετε το σύστημα συγκράτησης παιδιού, πρέπει να ενεργοποιήσετε τον αερόσακο του συνοδηγού.

1. Εισαγάγετε τη λάμα του κλειδιού στο διακόπτη.



E254889

2. Γυρίστε το κλειδί στη θέση **ON**.
3. Όταν ανοίγετε το διακόπτη του κινητήρα, βεβαιωθείτε ότι ανάβει η ένδειξη **ON** (ενεργοποίηση) του αερόσακου του συνοδηγού. Εάν δεν ανάβει όταν ανοίγετε το διακόπτη του κινητήρα, σημαίνει ότι υπάρχει βλάβη. Πηγαίστε το όχημα για έλεγχο το συντομότερο.

Συμπληρωματικό σύστημα προστασίας

ΠΛΕΥΡΙΚΟΙ ΑΕΡΟΣΑΚΟΙ

All vehicles

⚠️ ΠΡΟΕΙΔΟΠΟΙΗΣΗ: Μην τοποθετείτε αντικείμενα και μην στερεώνετε εξοπλισμό επάνω ή κοντά στην επένδυση οροφής στην πλαϊνή μπάρα, εάν υπάρχει περίπτωση να έρθουν σε επαφή με τον αερόσακο τύπου κουρτίνας κατά την ενεργοποίησή του. Εάν δεν τηρήσετε τις οδηγίες αυτές, μπορεί να αυξηθεί ο κίνδυνος τραυματισμού σε περίπτωση σύγκρουσης.

⚠️ ΠΡΟΕΙΔΟΠΟΙΗΣΗ: Μην στηρίζετε το κεφάλι σας στην πόρτα. Ο αερόσακος τύπου κουρτίνας μπορεί να σας τραυματίσει καθώς ενεργοποιείται βγαίνοντας από το πλάι της πλάτης του καθίσματος.

⚠️ ΠΡΟΕΙΔΟΠΟΙΗΣΗ: Η χρήση συμπληρωματικών καλυμμάτων καθισμάτων που δεν έχουν εγκριθεί από την Ford Motor Company μπορεί να εμποδίσει την ενεργοποίηση των αερόσακων και να αυξήσει τον κίνδυνο τραυματισμού σε περίπτωση σύγκρουσης.

⚠️ ΠΡΟΕΙΔΟΠΟΙΗΣΗ: Μην επιχειρήσετε να συντηρήσετε, να επισκευάσετε ή να τροποποιήσετε το συμπληρωματικό σύστημα προστασίας ή τα σχετιζόμενα εξαρτήματα. Εάν δεν τηρήσετε αυτήν την οδηγία, μπορεί να προκληθεί τραυματισμός ή θάνατος.

⚠️ ΠΡΟΕΙΔΟΠΟΙΗΣΗ: Εάν ενεργοποιηθεί κάποιο από τα εξαρτήματα του συμπληρωματικού συστήματος προστασίας, δεν θα λειτουργήσει ξανά. Πηγαίνετε το όχημα το συντομότερο για έλεγχο του συστήματος και των σχετιζόμενων εξαρτημάτων. Εάν δεν τηρήσετε αυτήν την οδηγία, μπορεί να προκληθεί τραυματισμός ή θάνατος.



E72658

Οχήματα με: Πλευρικός αερόσακος οδηγού/Πλευρικός αερόσακος συνοδηγού



Οι πλευρικοί αερόσακοι βρίσκονται στην εξωτερική πλευρά καθεμιάς από τις πλάτες των μπροστινών καθισμάτων.

Συμπληρωματικό σύστημα προστασίας

Οχήματα με: Πλευρικός αερόσακος πίσω καθίσματος

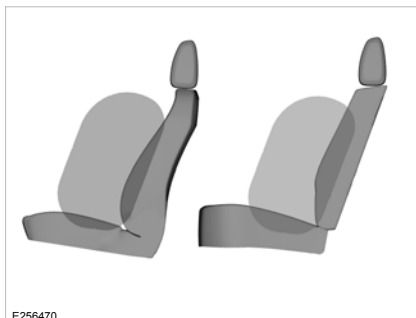

Οι πλευρικοί αερόσακοι βρίσκονται στην εξωτερική πλευρά καθενιάς από τις πλάτες των εξωτερικών πίσω καθισμάτων.

All vehicles

Οι πλευρικοί αερόσακοι έχουν σχεδιαστεί ώστε να φουσκώνουν ανάμεσα στη λαμαρίνα της πόρτας και τον επιβάτη, αυξάνοντας έτσι την προστασία σε συγκεκριμένες συγκρούσεις.

Οι πλευρικοί αερόσακοι είναι σχεδιασμένοι ώστε να ενεργοποιούνται σε περίπτωση σφοδρής πλευρικής σύγκρουσης. Μπορεί επίσης να ενεργοποιηθούν σε περίπτωση σφοδρής μετωπικής σύγκρουσης. Οι πλευρικοί αερόσακοι δεν έχουν σχεδιαστεί για να ενεργοποιούνται σε ελαφριές πλευρικές ή μετωπικές συγκρούσεις, σε οπίσθιες συγκρούσεις και σε ανατροπές του οχήματος.

Προειδοποιητική λυχνία αερόσακων



Εάν δεν ανάψει όταν ανοίξετε το διακόπτη του κινητήρα ή συνεχίσει να αναβοσβήνει ή παραμείνει αναμμένη όταν ο κινητήρας είναι σε λειτουργία, υποδεικνύεται δυσλειτουργία. Πηγαίστε το όχημά σας για έλεγχο το συντομότερο.

Δευτερεύουσα ηχητική προειδοποίηση αερόσακων

Ηχεί όταν δεν λειτουργεί η προειδοποιητική λυχνία των αερόσακων.

ΑΕΡΟΣΑΚΟΣ ΟΔΗΓΟΥ ΣΤΟ ΎΨΟΣ ΤΩΝ ΓΟΝΑΤΩΝ



ΠΡΟΕΙΔΟΠΟΙΗΣΗ: Μην επιχειρήσετε να ανοίξετε το κάλυμμα του αερόσακου.

Ο αερόσακος ενεργοποιείται σε περίπτωση σοβαρής μετωπικής και πλαγιομετωπικής σύγκρουσης με γωνία έως 30 μοιρών από αριστερά ή δεξιά. Ο αερόσακος θα φουσκώσει μέσα σε μερικά κλάσματα του δευτερολέπτου και θα ξεφουσκώσει μόλις έρθει σε επαφή με τον οδηγό, παρέχοντας έτσι προστασία στην περιοχή ανάμεσα στα γόνατα του οδηγού και την κολόνα του τιμονιού. Κατά τις ανατροπές, τις οπίσθιες και πλευρικές συγκρούσεις, ο αερόσακος στο ύψος των γονάτων του οδηγού δεν θα ενεργοποιηθεί.

Σημείωση: Ο αερόσακος έχει χαμηλότερο όριο ενεργοποίησης από τους μπροστινούς αερόσακους. Σε περίπτωση ελαφριάς σύγκρουσης, είναι πιθανό να ενεργοποιηθεί μόνο ο αερόσακος στο ύψος των γονάτων.

Συμπληρωματικό σύστημα προστασίας

ΠΛΕΥΡΙΚΟΙ ΑΕΡΟΣΑΚΟΙ ΣΤΟ ΥΨΟΣ ΤΟΥ ΚΕΦΑΛΙΟΥ



ΠΡΟΕΙΔΟΠΟΙΗΣΗ: Μην τοποθετείτε αντικείμενα και μην στερεώνετε εξοπλισμό επάνω ή κοντά στην επένδυση οροφής στην πλαϊνή μπάρα, εάν υπάρχει περίπτωση να έρθουν σε επαφή με τον αερόσακο τύπου κουρτίνας κατά την ενεργοποίησή του. Εάν δεν τηρήσετε τις οδηγίες αυτές, μπορεί να αυξηθεί ο κίνδυνος τραυματισμού σε περίπτωση σύγκρουσης.

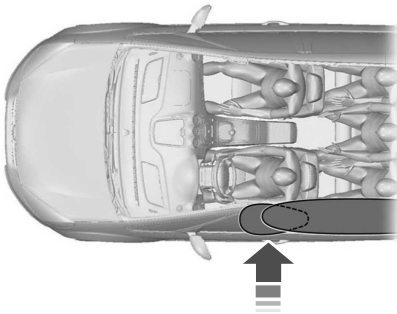

Οι αερόσακοι βρίσκονται επάνω από τα μπροστινά και πίσω πλαϊνά παράθυρα.

Ο αερόσακος ενεργοποιείται σε περίπτωση σοβαρής πλευρικής ή μετωπικής σύγκρουσης. Ο αερόσακος δεν έχει σχεδιαστεί για να ενεργοποιείται σε ήπιες πλευρικές και μετωπικές συγκρούσεις, σε οπίσθιες συγκρούσεις και σε ανατροπές.

Σύστημα ειδοποίησης για αποφυγή σύγκρουσης με πεζό - Υβριδικό ηλεκτρικό όχημα (HEV)

ΤΙ ΕΙΝΑΙ ΤΟ ΣΥΣΤΗΜΑ ΕΙΔΟΠΟΙΗΣΗΣ ΓΙΑ ΑΠΟΦΥΓΗ ΣΥΓΚΡΟΥΣΗΣ ΜΕ ΠΕΖΟ

Τα ηλεκτροκίνητα οχήματα μπορεί να είναι

εξαιρετικά αθόρυβα. Το σύστημα ειδοποίησης πεζών έχει σχεδιαστεί για να παράγει έναν ήχο που ειδοποιεί τους πεζούς για την παρουσία ηλεκτροκίνητου οχήματος.

ΣΥΣΤΗΜΑ ΕΙΔΟΠΟΙΗΣΗΣ ΓΙΑ ΑΠΟΦΥΓΗ ΣΥΓΚΡΟΥΣΗΣ ΜΕ ΠΕΖΟ – ΑΝΤΙΜΕΤΩΠΙΣΗ ΠΡΟΒΛΗΜΑΤΩΝ

Σύστημα ειδοποίησης για αποφυγή σύγκρουσης με πεζό – Μηνύματα πληροφοριών

Μήνυμα	Πρόβλημα	Ενέργεια
Pedestrian sounder malfunction Service now	Το σύστημα παρουσίασε δυσλειτουργία.	Πηγαίνετε το όχημά σας για έλεγχο το συντομότερο.

Σύστημα αυτόματης ειδοποίησης σύγκρουσης

ECALL



ΠΡΟΕΙΔΟΠΟΙΗΣΗ: Εάν το σύστημα εμφανίσει δυσλειτουργία, πηγαίνετε το συντομότερο το όχημά σας για έλεγχο.

Σημείωση: Το σύστημα είναι ένα σύστημα κλήσεων έκτακτης ανάγκης που συμμορφώνεται με τον ευρωπαϊκό κανονισμό (EE) 2015/758. Βλ **Πληροφορίες χρήσης eCall** (σελίδα 500). Το σύστημα χρησιμοποιεί το δημόσιο δίκτυο κινητής τηλεφωνίας για να πραγματοποιήσει κλήση προς τις δημόσιες υπηρεσίες έκτακτης ανάγκης, όταν ενεργοποιηθεί αυτόματα σε περίπτωση σοβαρού ατυχήματος ή μη αυτόματα από τους επιβάτες του οχήματος.

Σημείωση: Το σύστημα έχει σχεδιαστεί για να πραγματοποιεί κλήσεις έκτακτης ανάγκης σε περιπτώσεις σοβαρών ατυχημάτων ή άλλων επειγόντων περιστατικών στα οποία είναι απαραίτητες οι υπηρεσίες έκτακτης ανάγκης. Δεν υποστηρίζει άλλες φωνητικές κλήσεις.

Σημείωση: Το σύστημα ενδέχεται να μην λειτουργήσει σωστά εάν το όχημά σας είναι εξοπλισμένο με ηχοσύστημα άλλου κατασκευαστή εκτός Ford.

Σημείωση: Το σύστημα λειτουργεί μόνο σε περιοχές με συμβατά δίκτυα κινητής τηλεφωνίας και υποδομές υπηρεσιών έκτακτης ανάγκης.

Σημείωση: Το σύστημα δεν ενεργοποιείται από όλα τα ατυχήματα. Εάν ωστόσο ενεργοποιηθεί από κάποιο ατύχημα, θα προσπαθήσει να επικοινωνήσει με τις υπηρεσίες έκτακτης ανάγκης. Μην περιμένετε να πραγματοποιήσει την κλήση το σύστημα εάν μπορείτε να το κάνετε εσείς. Καλέστε αμέσως τις υπηρεσίες έκτακτης ανάγκης προκειμένου να αποφύγετε τυχόν καθυστέρηση στο χρόνο ανταπόκρισης. Εάν δεν ακούσετε το σύστημα να καλεί εντός πέντε δευτερολέπτων από το ατύχημα, υπάρχει περίπτωση το σύστημα να μην λειτουργεί.

Σημείωση: Σε περίπτωση έκτακτης ανάγκης, το σύστημα αποτελεί μια υποστηρικτική μέθοδο επικοινωνίας που μπορεί να σας βοηθήσει να επικοινωνήσετε με συγκεκριμένα τμήματα διάσωσης των δημοσίων υπηρεσιών έκτακτης ανάγκης. Το σύστημα δεν παρέχει τις επιχειρήσεις διάσωσης. Η τοπική δημόσια υπηρεσία έκτακτης ανάγκης παρέχει συγκεκριμένες επιχειρήσεις διάσωσης ανάλογα με την προκειμένη κατάσταση.

Σημείωση: Εάν το σύστημα δεν μπορεί να πραγματοποιήσει κλήση προς τις υπηρεσίες έκτακτης ανάγκης, θα ακουστεί μια φωνητική προτροπή και θα ανάψει η ενδεικτική λυχνία του συστήματος κλήσης έκτακτης ανάγκης.

Στη διάρκεια της κλήσης έκτακτης ανάγκης, το σύστημα μεταδίδει δεδομένα του οχήματος προς την υπηρεσία έκτακτης ανάγκης. Βλ **Δεδομένα συμβάντων** (σελίδα 17).

Παραδείγματα των δεδομένων που μεταδίδει το σύστημα είναι τα εξής:

- Αριθμός πλαισίου του οχήματος.
- Τύπος καυσίμου που χρησιμοποιεί το όχημα.
- Τρέχουσα ώρα.
- Θέση και κατεύθυνση του οχήματος.

Σύστημα αυτόματης ειδοποίησης σύγκρουσης

- Αν η κλήση πραγματοποιήθηκε αυτόματα από το σύστημα ή μη αυτόματα από τους επιβάτες.
- Κατηγορία οχήματος.

Σημείωση: Ο χειριστής της υπηρεσίας έκτακτης ανάγκης μπορεί να μην λάβει τα δεδομένα του οχήματός σας εάν η μετάδοση είναι ανεπιτυχής.

Η ενδεικτική λυχνία του συστήματος κλήσης έκτακτης ανάγκης ανάβει για λίγο με έντονο χρώμα όταν ανοίγετε το διακόπτη του κινητήρα. Εάν παραμείνει αναμμένη ή δεν ανάψει καθόλου, σημαίνει ότι υπάρχει δυσλειτουργία στο σύστημα. Πηγαίνετε το όχημά σας για έλεγχο το συντομότερο.

Ενδεικτική λυχνία του συστήματος κλήσης έκτακτης ανάγκης



Η ενδεικτική λυχνία είναι ενσωματωμένη στο κουμπί κλήσης έκτακτης ανάγκης στην κονσόλα οροφής.

Κατάσταση της ενδεικτικής λυχνίας του συστήματος κλήσης έκτακτης ανάγκης	Περιγραφή
Αχνό κόκκινο.	Κανονική λειτουργία.
Αναβοσβήνει γρήγορα.	Το σύστημα πραγματοποιεί κλήση έκτακτης ανάγκης.
Αναβοσβήνει με μέτριο ρυθμό.	Το σύστημα μεταδίδει δεδομένα του οχήματος στις υπηρεσίες έκτακτης ανάγκης.
Αναβοσβήνει αργά.	Το σύστημα συνδέεται με τις υπηρεσίες έκτακτης ανάγκης και αποκαθίσταται η επικοινωνία.
Έντονο κόκκινο.	Το σύστημα παρουσίασε δυσλειτουργία. Πηγαίνετε το όχημά σας για έλεγχο το συντομότερο.

Μηνύματα πληροφοριών για το σύστημα κλήσης έκτακτης ανάγκης

Μήνυμα	Περιγραφή
Emergency call system malfunction Service required	Το σύστημα παρουσίασε δυσλειτουργία. Πηγαίνετε το όχημά σας για έλεγχο το συντομότερο.

Σύστημα αυτόματης ειδοποίησης σύγκρουσης

Αυτόματη κλήση έκτακτης ανάγκης

Εάν συμβεί ατύχημα εξ αιτίας του οποίου γίνει απόπειρα ενεργοποίησης κάποιου αερόσακου, εκτός από τον αερόσακο γονάτων και τις φουσκωτές ζώνες ασφαλείας των πίσω καθισμάτων, ή διακοπής λειτουργίας της αντλίας καυσίμου, το σύστημα πραγματοποιεί κλήση προς τις υπηρεσίες έκτακτης ανάγκης. Αυτή η κλήση δεν μπορεί να ακυρωθεί.

Μη αυτόματη κλήση έκτακτης ανάγκης



ΠΡΟΕΙΔΟΠΟΙΗΣΗ: Να είστε προσεκτικοί όταν πραγματοποιείτε χειροκίνητη κλήση έκτακτης ανάγκης καθώς οδηγείτε.

1. Ανοίξτε το διακόπτη του κινητήρα.
2. Πατήστε το κουμπί κλήσης έκτακτης ανάγκης για να καλέσετε τις υπηρεσίες έκτακτης ανάγκης.

Σημείωση: Πατήστε ξανά το κουμπί πριν συνδεθεί η κλήση για να την ακυρώσετε.

3. Μιλήστε στο χειριστή.

Σημείωση: Αφού ολοκληρωθεί η κλήση έκτακτης ανάγκης, ο χειριστής του τηλεφωνικού κέντρου έκτακτης ανάγκης μπορεί να καλέσει το όχημά σας. Το σύστημα απαντά αυτόματα στις εισερχόμενες κλήσεις για διάστημα έως μίας ώρας.

Αλλαγή της εφεδρικής μπαταρίας

Το σύστημα διαθέτει εφεδρική μπαταρία και υποδεικνύει πότε χρειάζεται να αντικατασταθεί. Σας συνιστούμε να απευθυνθείτε σε μια από τις Επίσημες Εμπορίες για την αντικατάσταση της μπαταρίας.

ΛΕΙΤΟΥΡΓΙΑ ΚΛΗΣΗΣ ΕΚΤΑΚΤΗΣ ΑΝΑΓΚΗΣ



ΠΡΟΕΙΔΟΠΟΙΗΣΗ: Το σύστημα δεν προσπαθεί να πραγματοποιήσει κλήση έκτακτης ανάγκης παρά μόνο εάν η ρύθμιση της κλήσης έκτακτης ανάγκης έχει ενεργοποιηθεί πριν από τη σύγκρουση. Αυτό μπορεί να καθυστερήσει το χρόνο ανταπόκρισης και να αυξήσει τον κίνδυνο σοβαρού τραυματισμού ή θανάτου.



ΠΡΟΕΙΔΟΠΟΙΗΣΗ: Για να μπορέσετε να χρησιμοποιήσετε αυτή τη λειτουργία, το κινητό σας τηλέφωνο πρέπει να έχει ενεργοποιημένο Bluetooth και να είναι συμβατό με το σύστημα.



ΠΡΟΕΙΔΟΠΟΙΗΣΗ: Να έχετε πάντα το τηλέφωνό σας σε ασφαλές σημείο μέσα στο όχημά σας ώστε να μην εκτοξευθεί ή υποστεί ζημιά σε περίπτωση σύγκρουσης. Εάν δεν ακολουθήσετε αυτή την οδηγία, μπορεί να προκληθεί σοβαρός τραυματισμός ατόμου ή να υποστεί ζημιά το τηλέφωνο, γεγονός που μπορεί να εμποδίσει τη σωστή λειτουργία της κλήσης έκτακτης ανάγκης.

Σύστημα αυτόματης ειδοποίησης σύγκρουσης

Σημείωση: Το σύστημα δεν ενεργοποιείται από όλα τα ατυχήματα. Εάν ωστόσο ενεργοποιηθεί από κάποιο ατύχημα, θα προσπαθήσει να επικοινωνήσει με τις υπηρεσίες έκτακτης ανάγκης. Μην περιμένετε να πραγματοποιήσει την κλήση το σύστημα εάν μπορείτε να το κάνετε εσείς. Καλέστε αμέσως τις υπηρεσίες έκτακτης ανάγκης προκειμένου να αποφύγετε τυχόν καθυστέρηση στο χρόνο ανταπόκρισης. Εάν δεν ακούσετε το σύστημα να καλεί εντός πέντε δευτερολέπτων από το ατύχημα, υπάρχει περίπτωση το σύστημα να μην λειτουργεί.

Εάν συμβεί ατύχημα εξ αιτίας του οποίου γίνει απόπειρα ενεργοποίησης κάποιου αερόσακου, εκτός από τον αερόσακο γονάτων και τις φουσκωτές ζώνες ασφαλείας των πίσω καθισμάτων, ή διακοπής λειτουργίας της αντλίας καυσίμου, το σύστημα πραγματοποιεί κλήση προς τις υπηρεσίες έκτακτης ανάγκης

Σημείωση: Πριν ενεργοποιήσετε τη λειτουργία, παρακαλείσθε να διαβάσετε τη σημαντική δήλωση σχετικά με την κλήση έκτακτης ανάγκης και τη δήλωση ιδιωτικού απορρήτου της λειτουργίας κλήσης έκτακτης ανάγκης παρακάτω στην παρούσα ενότητα για σημαντικές πληροφορίες.

Σημείωση: Όταν ενεργοποιήσετε ή απενεργοποιήσετε την κλήση έκτακτης ανάγκης, οι ρυθμίσεις ισχύουν για όλα τα συζευγμένα κινητά τηλέφωνα. Εάν απενεργοποιήσετε την κλήση έκτακτης ανάγκης και συνδεθεί ένα τηλέφωνο που είχε συζευχθεί προηγουμένως κατά το άνοιγμα του διακόπτη του κινητήρα, ακούγεται ένα φωνητικό μήνυμα ή εμφανίζεται ένα μήνυμα ή εικονίδιο στην οθόνη ή και τα δύο.

Σημείωση: Κάθε κινητό τηλέφωνο λειτουργεί διαφορετικά. Παρόλο που η κλήση έκτακτης ανάγκης λειτουργεί με τα περισσότερα κινητά τηλέφωνα, σε ορισμένα μπορεί να υπάρχουν δυσκολίες κατά τη χρήση της λειτουργίας αυτής.

Σημείωση: Σε περίπτωση έκτακτης ανάγκης, το σύστημα αποτελεί μια υποστηρικτική μέθοδο επικοινωνίας που μπορεί να σας βοηθήσει να επικοινωνήσετε με συγκεκριμένα τμήματα διάσωσης των δημοσίων υπηρεσιών έκτακτης ανάγκης. Το σύστημα δεν παρέχει τις επιχειρήσεις διάσωσης. Η τοπική δημόσια υπηρεσία έκτακτης ανάγκης παρέχει συγκεκριμένες επιχειρήσεις διάσωσης ανάλογα με την προκειμένη κατάσταση.

Για να βεβαιωθείτε ότι η κλήση έκτακτης ανάγκης λειτουργεί σωστά:

- Το σύστημα πρέπει να τροφοδοτείται με ρεύμα και να λειτουργεί σωστά κατά το χρόνο της σύγκρουσης και κατά τη διάρκεια ενεργοποίησης και χρήσης της λειτουργίας.
- Πρέπει να έχετε ενεργοποιήσει τη λειτουργία πριν συμβεί σύγκρουση.
- Πρέπει να έχετε συνδέσει ένα κινητό τηλέφωνο με το σύστημα.
- Σε ορισμένες χώρες μπορεί να χρειάζεται να έχετε μια έγκυρη και εγγεγραμμένη κάρτα SIM με επαρκείς μονάδες χρόνου ομιλίας προκειμένου να μπορέσετε να πραγματοποιήσετε και να διατηρήσετε μια κλήση έκτακτης ανάγκης.
- Το συνδεδεμένο κινητό τηλέφωνο πρέπει να έχει τη δυνατότητα πραγματοποίησης και διατήρησης εξερχόμενων κλήσεων κατά το χρόνο της σύγκρουσης.
- Το συνδεδεμένο κινητό τηλέφωνο πρέπει να έχει επαρκή κάλυψη δικτύου, φορτισμένη μπαταρία και επαρκή ισχύ σήματος.
- Το όχημά σας πρέπει να έχει φορτισμένη μπαταρία.

Σύστημα αυτόματης ειδοποίησης σύγκρουσης

Σημείωση: Η λειτουργία αυτή είναι διαθέσιμη μόνο σε χώρες όπου η λειτουργία κλήσης έκτακτης ανάγκης μπορεί να καλέσει τις τοπικές υπηρεσίες έκτακτης ανάγκης. Για περισσότερες πληροφορίες, ανατρέξτε στον τοπικό δικτυακό τόπο της Ford.

Σε περίπτωση σύγκρουσης

Πριν πραγματοποιήσει την κλήση:

- Εάν δεν ακυρώσετε την κλήση, θα εκφωνηθεί στον χειριστή του τηλεφωνικού κέντρου έκτακτης ανάγκης ένα εισαγωγικό μήνυμα. Μετά από αυτό το μήνυμα ακολουθεί επικοινωνία ανοιχτής ακρόασης ανάμεσα στους επιβάτες του οχήματός σας και το χειριστή.
- Το σύστημα παρέχει ένα μικρό χρονικό διάστημα (περίπου 10 δευτερόλεπτα) για την ακύρωση της κλήσης. Εάν δεν ακυρώσετε την κλήση, το σύστημα ξεκινά κλήση προς τις υπηρεσίες έκτακτης ανάγκης.
- Το σύστημα εκφωνεί ένα μήνυμα για να σας ενημερώσει ότι προσπαθεί να πραγματοποιήσει κλήση έκτακτης ανάγκης. Μπορείτε να ακυρώσετε την κλήση επιλέγοντας το αντίστοιχο πλήκτρο ή πατώντας το πλήκτρο τερματισμού κλήσης στο τιμόνι.

Σημείωση: Δεν ενεργοποιούνται σε κάθε σύγκρουση οι αερόσακοι ούτε διακόπεται πάντα η λειτουργία της αντλίας καυσίμου, περιπτώσεις κατά τις οποίες ενδέχεται να ενεργοποιηθεί η κλήση έκτακτης ανάγκης. Εάν ωστόσο ενεργοποιηθεί η κλήση έκτακτης ανάγκης, το σύστημα προσπαθεί να επικοινωνήσει με τις υπηρεσίες έκτακτης ανάγκης. Εάν το συνδεδεμένο κινητό τηλέφωνο υποστεί ζημιά ή αποσυνδεθεί από το σύστημα, το σύστημα αναζητά και προσπαθεί να συνδεθεί με οποιοδήποτε κινητό τηλέφωνο είχε συζευχθεί προηγουμένως και ξεκινά κλήση προς τις υπηρεσίες έκτακτης ανάγκης.

Στη διάρκεια της κλήσης:

- Η λειτουργία κλήσης έκτακτης ανάγκης χρησιμοποιεί πληροφορίες από το GPS του οχήματός σας ή το δίκτυο κινητής τηλεφωνίας, εφόσον είναι διαθέσιμο, για να καθορίσει την κατάλληλη γλώσσα για επικοινωνία. Ειδοποιεί το χειριστή του τηλεφωνικού κέντρου έκτακτης ανάγκης για τη σύγκρουση και εκφωνεί το εισαγωγικό μήνυμα. Αυτό μπορεί να περιλαμβάνει τις συντεταγμένες GPS του οχήματός σας.
- Η γλώσσα που χρησιμοποιεί το σύστημα για την επικοινωνία με τους επιβάτες του οχήματός σας μπορεί να διαφέρει από τη γλώσσα που χρησιμοποιεί για να δώσει πληροφορίες στο χειριστή του τηλεφωνικού κέντρου έκτακτης ανάγκης.
- Μετά από την εκφώνηση του εισαγωγικού μηνύματος, η γραμμή ανοίγει ώστε να μπορέσετε να μιλήσετε σε ανοιχτή ακρόαση με το χειριστή του τηλεφωνικού κέντρου έκτακτης ανάγκης.
- Όταν συνδεθεί η γραμμή, πρέπει να είστε έτοιμοι να πείτε αμέσως το ονοματεπώνυμό σας, το τηλέφωνό σας και την τοποθεσία στην οποία βρίσκαστε.

Σημείωση: Καθώς το σύστημα παρέχει πληροφορίες στο χειριστή του τηλεφωνικού κέντρου έκτακτης ανάγκης, εκφωνεί ένα μήνυμα που σας ενημερώνει ότι αποστέλλει σημαντικές πληροφορίες. Στη συνέχεια σας λέει ότι η γραμμή είναι ανοιχτή για να ξεκινήσετε την επικοινωνία ανοιχτής ακρόασης.

Σημείωση: Στη διάρκεια της κλήσης έκτακτης ανάγκης εμφανίζεται μια οθόνη προτεραιότητας έκτακτης ανάγκης, η οποία περιέχει τις συντεταγμένες GPS του οχήματος, εφόσον διατίθενται.

Σύστημα αυτόματης ειδοποίησης σύγκρουσης

Σημείωση: Υπάρχει πιθανότητα οι πληροφορίες GPS σχετικά με τη θέση να μην είναι διαθέσιμες κατά τη σύγκρουση, ωστόσο και σε αυτή την περίπτωση η λειτουργία κλήσης έκτακτης ανάγκης θα προσπαθήσει να πραγματοποιήσει την κλήση έκτακτης ανάγκης.

Σημείωση: Υπάρχει πιθανότητα οι υπηρεσίες έκτακτης ανάγκης να μην λάβουν τις συντεταγμένες GPS· σε αυτή την περίπτωση, διατίθεται επικοινωνία μέσω ανοιχτής ακρόασης με το χειριστή του τηλεφωνικού κέντρου έκτακτης ανάγκης.

Σημείωση: Ο χειριστής μπορεί επίσης να λάβει πληροφορίες από το δίκτυο κινητής τηλεφωνίας, π.χ. τον αριθμό του κινητού τηλεφώνου, την τοποθεσία του κινητού τηλεφώνου και τον πάροχο κινητής τηλεφωνίας, ανεξάρτητα από την κλήση έκτακτης ανάγκης.

Η κλήση έκτακτης ανάγκης ενδεχομένως να μην λειτουργήσει εάν:

- Το κινητό σας τηλέφωνο ή το υλισμικό της λειτουργίας κλήσης έκτακτης ανάγκης υπέστησαν ζημιές κατά τη σύγκρουση.
- Η μπαταρία του οχήματος είναι αποφορτισμένη ή το σύστημα δεν τροφοδοτείται με ρεύμα.
- Το κινητό σας τηλέφωνο πετάχτηκε έξω από το όχημα κατά τη σύγκρουση.
- Δεν υπάρχει στο κινητό σας τηλέφωνο μια έγκυρη και εγγεγραμμένη κάρτα SIM με επαρκείς μονάδες χρόνου ομιλίας.
- Βρίσκεστε σε χώρα όπου η λειτουργία κλήσης έκτακτης ανάγκης δεν μπορεί να πραγματοποιήσει κλήση προς τις τοπικές υπηρεσίες έκτακτης ανάγκης. Για περισσότερες πληροφορίες, ανατρέξτε στον τοπικό δικτυακό τόπο της Ford.

Σημαντικές πληροφορίες σχετικά με την κλήση έκτακτης ανάγκης

Η κλήση έκτακτης ανάγκης προς το παρόν δεν καλεί τις υπηρεσίες έκτακτης ανάγκης στις εξής χώρες:

- Αλβανία.
- Αρμενία.
- Αζερμπαϊτζάν.
- Λευκορωσία.
- Βοσνία-Ερζεγοβίνη.
- Γεωργία.
- ΠΓΔΜ.
- Μολδαβία.
- Ολλανδία.
- Ρωσία.
- Ουκρανία.

Δήλωση ιδιωτικού απορρήτου σχετικά με την κλήση έκτακτης ανάγκης

Όταν ενεργοποιήσετε τη λειτουργία κλήσης έκτακτης ανάγκης, μπορεί να αποκαλύψει στις υπηρεσίες έκτακτης ανάγκης ότι το όχημά σας υπέστη σύγκρουση από την οποία ενεργοποιήθηκε αερόσακος ή διακόπηκε η λειτουργία της αντλίας καυσίμου. Η λειτουργία αυτή έχει τη δυνατότητα να αποκαλύψει στους χειριστές του τηλεφωνικού κέντρου έκτακτης ανάγκης την τοποθεσία ή άλλες λεπτομέρειες σχετικά με το όχημά σας ή τη σύγκρουση, ώστε να τους βοηθήσει να παράσχουν τις κατάλληλες υπηρεσίες έκτακτης ανάγκης.

Εάν δεν θέλετε να αποκαλυφθούν αυτές οι πληροφορίες, μην ενεργοποιήσετε τη λειτουργία.

Κλειδιά και τηλεχειριστήρια

ΓΕΝΙΚΕΣ ΠΛΗΡΟΦΟΡΙΕΣ ΓΙΑ ΤΙΣ ΡΑΔΙΟΣΥΧΝΟΤΗΤΕΣ

Σημείωση: Οι αλλαγές ή τροποποιήσεις χωρίς τη ρητή έγκριση του αρμόδιου μέρους για ζητήματα συμμόρφωσης ενδέχεται να ακυρώσουν την άδεια του χρήστη για τη λειτουργία του εξοπλισμού.

Η τυπική εμβέλεια λειτουργίας του πομπού είναι περίπου 10 m.

Η εμβέλεια λειτουργίας ενδέχεται να μειωθεί λόγω:

- καιρικών συνθηκών
- κεραιών ραδιοφώνου σε κοντινή απόσταση
- κτιρίων γύρω από το όχημά σας
- άλλων σταθμευμένων οχημάτων δίπλα στο όχημά σας.

Η ραδιοσυχνότητα που χρησιμοποιεί το τηλεχειριστήριό σας μπορεί να χρησιμοποιείται και από άλλους ραδιοπομπούς, π.χ., ερασιτεχνικά ραδιόφωνα, ιατρικό εξοπλισμό, ασύρματα ακουστικά, ασύρματα τηλεχειριστήρια, κινητά τηλέφωνα, φορτιστές μπαταρίας και συστήματα συναγερμού. Εάν οι συχνότητες μπλοκάρουν, δεν θα μπορείτε να χρησιμοποιείτε το τηλεχειριστήριό σας. Μπορείτε να κλειδώνετε και να ξεκλειδώνετε τις πόρτες με το κλειδί.

Σημείωση: Βεβαιωθείτε ότι κλειδώνετε το όχημά σας πριν το αφήσετε χωρίς επιτήρηση.

Σημείωση: Εάν βρίσκεστε εντός εμβέλειας, το τηλεχειριστήριο θα ανταποκριθεί εάν πατήσετε κατά λάθος κάποιο κουμπί.

Σημείωση: Το τηλεχειριστήριο περιλαμβάνει ευαίσθητα ηλεκτρικά εξαρτήματα. Η έκθεση σε υγρασία ή πρόσκρουση μπορεί να προκαλέσει μόνιμη βλάβη.

ΤΗΛΕΧΕΙΡΙΣΤΗΡΙΟ

Παθητικό κλειδί

Τα παθητικά κλειδιά ελέγχουν τις ηλεκτρικές κλειδαριές και το σύστημα τηλεχειριζόμενης εκκίνησης. Για να ενεργοποιηθεί το σύστημα εκκίνησης με πιεζόμενο μπουτόν, το κλειδί πρέπει βρίσκεται μέσα στο όχημά σας.



Σημείωση: Τα εφεδρικά κλειδιά του οχήματός σας συνοδεύονται από ετικέτα ασφαλείας με τις σημαντικές πληροφορίες κοπής του κλειδιού του οχήματός σας. Φυλάσσετε την ετικέτα σε ασφαλές μέρος για μελλοντική αναφορά.

Αφαιρούμενη λάμα κλειδιού

Το παθητικό κλειδί περιέχει μια αφαιρούμενη λάμα κλειδιού που μπορείτε να χρησιμοποιήσετε για να ξεκλειδώσετε το όχημά σας.

Κλειδιά και τηλεχειριστήρια

Τύπος 1



Πατήστε το πλήκτρο απασφάλισης και τραβήξτε τη λάμα κλειδιού προς τα έξω.

Τύπος 2

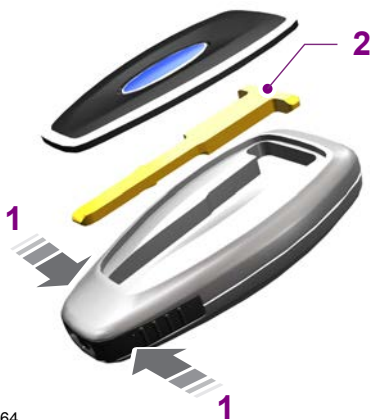

E87964

1. Πατήστε και κρατήστε πατημένα τα κουμπιά στις άκρες του πομπού για να απασφαλίσετε το κάλυμμα. Αφαιρέστε προσεκτικά το κάλυμμα.
2. Αφαιρέστε τη λάμα κλειδιού από τον πομπό.

Χρήση της λάμας κλειδιού

Το βαρελάκι της κλειδαριάς στην πόρτα του οδηγού βρίσκεται κάτω από το προστατευτικό κάλυμμα στο χερούλι της πόρτας.

Για να αφαιρέσετε το προστατευτικό κάλυμμα:

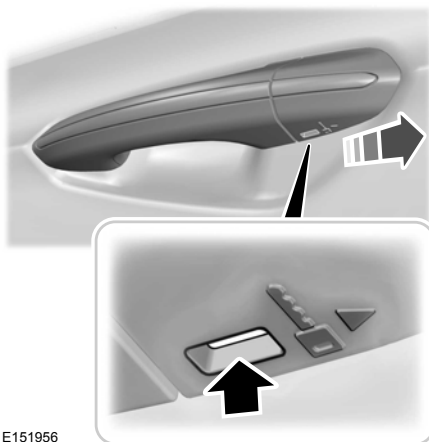

E151956

1. Εισαγάγετε τη λάμα του κλειδιού στην υποδοχή στο κάτω μέρος του χερουλιού και πιέστε προς τα επάνω.
2. Ενώ συνεχίζετε να πιέζετε προς τα επάνω, μετακινήστε το προστατευτικό κάλυμμα προς τα πίσω για να το απελευθερώσετε. Ενώ το κάνετε, αφαιρέστε απαλά το κλειδί.

Για να τοποθετήσετε το κάλυμμα:

Κλειδιά και τηλεχειριστήρια



E151957

1. Τοποθετήστε το κάλυμμα ακριβώς πίσω από το βαρελάκι της κλειδαριάς.
2. Ενώ συνεχίζετε να ασκείτε πίεση στο προστατευτικό κάλυμμα, μετακινήστε το προς τα εμπρός μέχρι να επανέλθει στη θέση του. Ενώ κλειδώνει μπορεί να ακούσετε έναν ήχο.

Βεβαιωθείτε ότι έχετε τοποθετήσει σωστά το προστατευτικό κάλυμμα προσπαθώντας να το μετακινήσετε προς τα πίσω.

Αλλαγή της μπαταρίας του τηλεχειριστηρίου



ΠΡΟΕΙΔΟΠΟΙΗΣΗ: Κρατήστε τις μπαταρίες μακριά από τα παιδιά για την αποτροπή τυχόν κατάποσης. Εάν δεν τηρήσετε αυτήν την οδηγία, μπορεί να προκληθεί τραυματισμός ή θάνατος. Σε περίπτωση κατάποσης, ζητήστε αμέσως ιατρική βοήθεια.



ΠΡΟΕΙΔΟΠΟΙΗΣΗ: Εάν ο χώρος της μπαταρίας δεν σφραγίζει καλά, σταματήστε να χρησιμοποιείτε το τηλεχειριστήριο και αντικαταστήστε το όσο το δυνατόν πιο σύντομα. Στο μεταξύ, κρατήστε το τηλεχειριστήριο μακριά από τα παιδιά. Εάν δεν τηρήσετε αυτήν την οδηγία, μπορεί να προκληθεί τραυματισμός ή θάνατος.



Φροντίστε να απορρίψετε τις παλιές μπαταρίες με τρόπο φιλικό προς το περιβάλλον. Ζητήστε πληροφορίες σχετικά με την ανακύκλωση των παλιών μπαταριών από την τοπική δημοτική αρχή.

Σημείωση: Δεν χρειάζεται να επαναπρογραμματίσετε το τηλεχειριστήριο μετά την αντικατάσταση μπαταρίας. Θα πρέπει να λειτουργεί κανονικά.

Όταν η μπαταρία του τηλεχειριστηρίου είναι χαμηλή, στην οθόνη πληροφοριών εμφανίζεται ένα μήνυμα. Βλ **Μηνύματα πληροφοριών** (σελίδα 131).

Τύπος 1

Το τηλεχειριστήριο χρησιμοποιεί μία πλακέ μπαταρία λιθίου 3 V CR2450 ή αντίστοιχη.



1. Πατήστε το πλήκτρο απασφάλισης και τραβήξτε τη λάμα κλειδιού προς τα έξω.

Κλειδιά και τηλεχειριστήρια

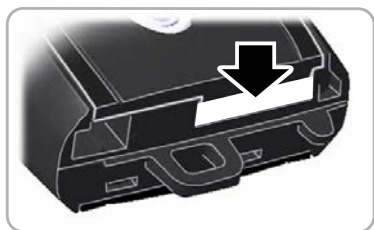

E218401

2. Στρίψτε ένα λεπτό νόμισμα κάτω από την προεξοχή που κρύβεται πίσω από την κεφαλή της λάμας κλειδιού για να αφαιρέσετε το κάλυμμα της μπαταρίας.

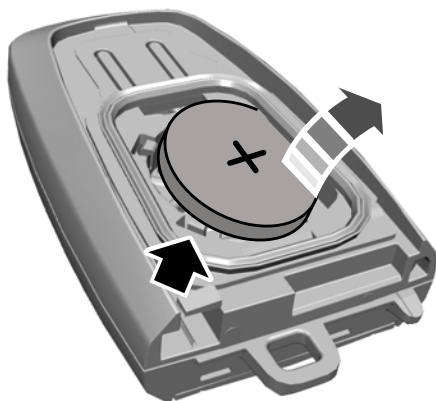

3. Εισαγάγετε ένα κατάλληλο εργαλείο, όπως για παράδειγμα ένα κατσαβίδι, στη θέση που εικονίζεται και αφαιρέστε προσεκτικά την μπαταρία.
4. Τοποθετήστε μια καινούργια μπαταρία με την ένδειξη **+** στραμμένη προς τα επάνω.

Σημείωση: Μην ακουμπίζετε το γράσο στους ακροδέκτες της μπαταρίας ή στο πίσω μέρος της επιφάνειας του πίνακα κυκλώματος.

5. Βάλτε στη θέση του το κάλυμμα της μπαταρίας και τη λάμα κλειδιού.

Τύπος 2

Το τηλεχειριστήριο χρησιμοποιεί μία πλακέ μπαταρία λιθίου 3 V CR2032 ή αντίστοιχη.

Κλειδιά και τηλεχειριστήρια

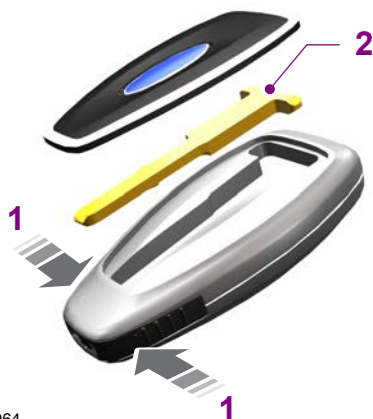

E87964

1. Πατήστε και κρατήστε πατημένα τα κουμπιά στις άκρες του πομπού για να απασφαλίσετε το κάλυμμα. Αφαιρέστε προσεκτικά το κάλυμμα.
2. Αφαιρέστε τη λάμα κλειδιού από τον πομπό.

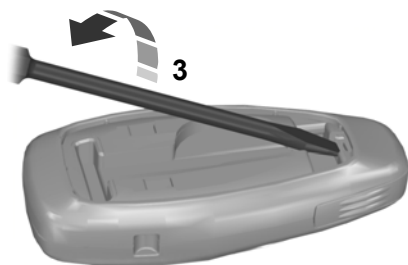

E105362

3. Χρησιμοποιήστε κατάλληλο εργαλείο, για παράδειγμα ένα κατσαβίδι, για να διαχωρίσετε προσεκτικά τα δύο τμήματα του τηλεχειριστηρίου.



E119190

4. Γυρίστε το κατσαβίδι στη θέση που εικονίζεται για να διαχωρίσετε τα δύο τμήματα του τηλεχειριστηρίου.

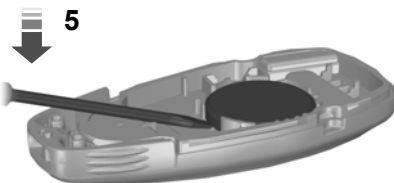

E125860

5. Αφαιρέστε προσεκτικά την μπαταρία με το κατσαβίδι.

Σημείωση: Μην αγγίζετε τις επαφές της μπαταρίας ή τον πίνακα τυπωμένου κυκλώματος με το κατσαβίδι.

6. Τοποθετήστε μια καινούργια μπαταρία με την ένδειξη + στραμμένη προς τα κάτω.

Σημείωση: Μην σκουπίζετε το γράσο στους ακροδέκτες της μπαταρίας ή στο πίσω μέρος της επιφάνειας του πίνακα κυκλώματος.

7. Συναρμολογήστε τα δύο τμήματα του τηλεχειριστηρίου.

Κλειδιά και τηλεχειριστήρια

8. Επανατοποθετήστε τη λάμα κλειδιού.

Εντοπισμός του οχήματός σας



Πατήστε το πλήκτρο κλειδώματος στο κλειδί δύο φορές εντός τριών δευτερολέπτων. Τα φλας αναβοσβήνουν.

ΑΝΤΙΚΑΤΑΣΤΑΣΗ ΧΑΜΕΝΟΥ ΚΛΕΙΔΙΟΥ Η ΤΗΛΕΧΕΙΡΙΣΤΗΡΙΟΥ

Ανταλλακτικά κλειδιά ή τηλεχειριστήρια μπορείτε να αγοράσετε από τις Εξουσιοδοτημένες Επίσημες Εμπορίες. Οι Εξουσιοδοτημένες Επίσημες Εμπορίες μπορούν να προγραμματίσουν τηλεχειριστήρια για το όχημά σας.

ΕΦΕΔΡΙΚΗ ΘΕΣΗ ΕΚΚΙΝΗΣΗΣ ΜΕ ΤΟ ΠΑΘΗΤΙΚΟ ΚΛΕΙΔΙ

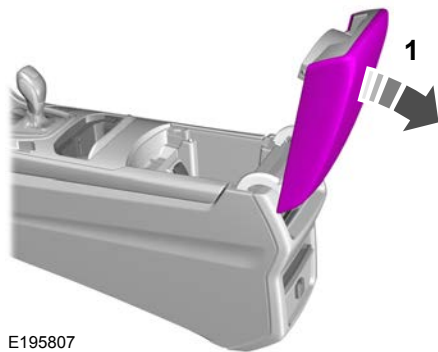

E195807

1. Ανοίξτε το καπάκι της κεντρικής κονσόλας.

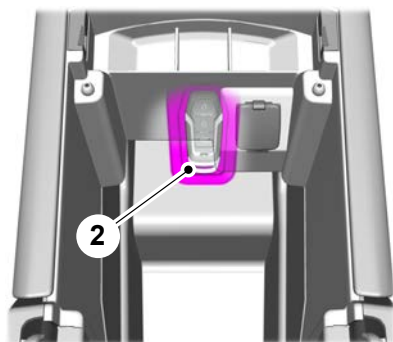

E195808

2. Τοποθετήστε το παθητικό κλειδί στη θέση που απεικονίζεται, με τα πλήκτρα να δείχνουν προς τα επάνω.

ΑΡΧΕΣ ΛΕΙΤΟΥΡΓΙΑΣ

Το σύστημα έχει σχεδιαστεί ώστε να ενθαρρύνει τη σωστή οδηγική συμπεριφορά, μέσω κλειδιών που έχετε προγραμματίσει με συγκεκριμένους περιορισμούς.

ΡΥΘΜΙΣΕΙΣ ΜΥΚΕΥ

Μη διαμορφώσιμες ρυθμίσεις

Υπενθύμιση για δέσιμο της ζώνης ασφαλείας

Το ηχοσύστημα σιγάζει όταν ενεργοποιηθεί η υπενθύμιση για δέσιμο των ζωνών ασφαλείας. Η υπενθύμιση για δέσιμο των ζωνών ασφαλείας δεν μπορεί να απενεργοποιηθεί όταν είναι σε χρήση κλειδί MyKey.

Πρώρη προειδοποίηση για χαμηλή στάθμη καυσίμου

Η προειδοποιητική λυχνία για χαμηλή στάθμη καυσίμου ανάβει νωρίτερα.

Βοηθήματα οδήγησης και στάθμευσης

Τα συστήματα υποβοήθησης στάθμευσης, το σύστημα παρακολούθησης τυφλών σημείων και η προειδοποίηση κάθετα κινούμενων διερχόμενων οχημάτων ενεργοποιούνται όταν βάζετε μπροστά τον κινητήρα και δεν μπορούν να απενεργοποιηθούν όταν είναι σε χρήση κλειδί MyKey.

Το σύστημα προειδοποίησης σύγκρουσης και το σύστημα διατήρησης λωρίδας ενεργοποιούνται όταν βάζετε μπροστά τον κινητήρα αλλά μπορούν να απενεργοποιηθούν όταν είναι σε χρήση κλειδί MyKey.

Όταν χρησιμοποιείται κλειδί MyKey και το όχημα είναι σε κίνηση, μπορεί να οριστεί νέος προορισμός στο σύστημα πλοήγησης μόνο με τη χρήση φωνητικών εντολών.

Διαμορφώσιμες ρυθμίσεις

Αφού δημιουργήσετε ένα κλειδί MyKey, μπορείτε να διαμορφώσετε τις παρακάτω ρυθμίσεις. Βλ **Δημιουργία κλειδιού στο σύστημα MyKey** (σελίδα 60).

Όριο ταχύτητας



ΠΡΟΕΙΔΟΠΟΙΗΣΗ: Μην ορίσετε μέγιστο όριο ταχύτητας κλειδιού MyKey που δεν επιτρέπει στον οδηγό να διατηρήσει μια ασφαλή ταχύτητα σύμφωνα με τα καθορισμένα όρια ταχύτητας και τις ισχύουσες οδικές συνθήκες. Ο οδηγός πρέπει πάντα να οδηγεί σύμφωνα με τις τοπικές νομοθεσίες και τις ισχύουσες συνθήκες. Σε διαφορετική περίπτωση μπορεί να προκληθεί ατύχημα ή τραυματισμός.

Μπορείτε να ρυθμίσετε ένα όριο ταχύτητας για το όχημά σας. Στην οθόνη πληροφοριών εμφανίζονται προειδοποιητικά μηνύματα και ακούγεται ένας χαρακτηριστικός ήχος εάν η ταχύτητα του οχήματός σας φτάσει αυτό το όριο. Δεν μπορείτε να παρακάμψετε την προκαθορισμένη ταχύτητα όταν είναι σε χρήση κλειδί MyKey.

Υπενθύμιση ταχύτητας

Μπορείτε να ρυθμίσετε μια υπενθύμιση ταχύτητας για το όχημά σας. Στην οθόνη πληροφοριών εμφανίζονται προειδοποιητικά μηνύματα και ακούγεται ένας χαρακτηριστικός ήχος εάν η ταχύτητα του οχήματός σας υπερβεί αυτό το όριο.

Όριο έντασης ήχου του ηχοσυστήματος

Περιορίζεται η μέγιστη ένταση ήχου του ηχοσυστήματος. Στην οθόνη πληροφοριών εμφανίζεται ένα μήνυμα εάν προσπαθήσετε να υπερβείτε το όριο έντασης. Η αυτόματη ρύθμιση της έντασης του ήχου απενεργοποιείται.

Λειτουργία κλήσης έκτακτης ανάγκης

Αν επιλέξετε να είναι πάντα ενεργή η λειτουργία κλήσης έκτακτης ανάγκης, δεν μπορεί να απενεργοποιηθεί όταν είναι σε χρήση κλειδί MyKey.

Μην ενοχλείτε

Αν επιλέξετε να είναι πάντα ενεργή η λειτουργία «μην ενοχλείτε», δεν μπορεί να απενεργοποιηθεί όταν είναι σε χρήση κλειδί MyKey.

Έλεγχος πρόσφυσης

Αν επιλέξετε να είναι πάντα ενεργός ο έλεγχος πρόσφυσης, δεν μπορεί να απενεργοποιηθεί όταν είναι σε χρήση κλειδί MyKey.

ΔΗΜΙΟΥΡΓΙΑ ΚΛΕΙΔΙΟΥ ΣΤΟ ΣΥΣΤΗΜΑ ΜΥΚΕΥ - ΟΧΗΜΑΤΑ ΧΩΡΙΣ: ΜΠΟΥΤΟΝ ΕΚΚΙΝΗΣΗΣ

Ανοίξτε το διακόπτη του κινητήρα με το κλειδί διαχειριστή.

Για να δημιουργήσετε ένα κλειδί MyKey, χρησιμοποιήστε τα χειριστήρια της οθόνης πληροφοριών στο τιμόνι για να επιλέξετε τα εξής:

Στοιχείο μενού	Ενέργεια
Settings	Πατήστε το πλήκτρο OK .
MyKey	Πατήστε το πλήκτρο OK .
Create MyKey	Κρατήστε πατημένο το πλήκτρο OK μέχρι να εμφανιστεί ένα μήνυμα επιβεβαίωσης στην οθόνη πληροφοριών.
	Κλείστε το διακόπτη του κινητήρα.

Σημείωση: Σας συνιστούμε να σημαδέψετε αυτό το κλειδί με μια ετικέτα.

ΔΗΜΙΟΥΡΓΙΑ ΚΛΕΙΔΙΟΥ ΣΤΟ ΣΥΣΤΗΜΑ ΜΥΚΕΥ - ΟΧΗΜΑΤΑ ΜΕ: ΚΟΥΜΠΙ ΕΚΚΙΝΗΣΗΣ

1. Βάλτε ένα κλειδί διαχειριστή στην εφεδρική θέση. Βλ **Εφεδρική θέση εκκίνησης με το παθητικό κλειδί** (σελίδα 58).
2. Ανοίξτε το διακόπτη του κινητήρα.

Για να δημιουργήσετε ένα κλειδί MyKey, χρησιμοποιήστε τα χειριστήρια της οθόνης πληροφοριών στο τιμόνι για να επιλέξετε τα εξής:

Στοιχείο μενού	Ενέργεια
Settings	Πατήστε το πλήκτρο OK .
MyKey	Πατήστε το πλήκτρο OK .
Create MyKey	Κρατήστε πατημένο το πλήκτρο OK μέχρι να εμφανιστεί ένα μήνυμα επιβεβαίωσης στην οθόνη πληροφοριών.
	Κλείστε το διακόπτη του κινητήρα.

Σημείωση: Σας συνιστούμε να σημαδέψετε αυτό το κλειδί με μια ετικέτα.

Ανοίξτε το διακόπτη του κινητήρα με το κλειδί διαχειριστή.

ΠΡΟΓΡΑΜΜΑΤΙΣΜΟΣ ΤΟΥ MYKEY

Δεν μπορείτε να προγραμματίσετε κλειδιά MyKey με διαφορετικές ρυθμίσεις μεταξύ τους.

Για να προγραμματίσετε ένα κλειδί MyKey, χρησιμοποιήστε τα χειριστήρια της οθόνης πληροφοριών στο τιμόνι για να επιλέξετε τα εξής:

Στοιχείο μενού	Ενέργεια
Settings	Πατήστε το πλήκτρο OK .
MyKey	Πατήστε το πλήκτρο OK .
	Επιλέξτε μια ρύθμιση και πατήστε το πλήκτρο OK .
	Διαμορφώστε τη ρύθμιση.
	Κλείστε το διακόπτη του κινητήρα.

ΔΙΑΓΡΑΦΗ ΟΛΩΝ ΤΩΝ ΚΛΕΙΔΙΩΝ ΤΟΥ ΣΥΣΤΗΜΑΤΟΣ MYKEY

Όταν διαγράψετε όλα τα κλειδιά MyKey,

αναιρείτε όλους τους περιορισμούς και τα κλειδιά MyKey επιστρέφουν στην αρχική τους κατάσταση κλειδιών διαχειριστή.

Ανοίξτε το διακόπτη του κινητήρα με το κλειδί διαχειριστή.

Για να διαγράψετε όλα τα κλειδιά MyKey, χρησιμοποιήστε τα χειριστήρια της οθόνης πληροφοριών στο τιμόνι για να επιλέξετε τα εξής:

Στοιχείο μενού	Ενέργεια
Settings	Πατήστε το πλήκτρο OK .
MyKey	Πατήστε το πλήκτρο OK .
Clear MyKeys	Κρατήστε πατημένο το πλήκτρο OK μέχρι να εμφανιστεί ένα μήνυμα επιβεβαίωσης στην οθόνη πληροφοριών.

ΈΛΕΓΧΟΣ ΚΑΤΑΣΤΑΣΗΣ ΤΟΥ ΣΥΣΤΗΜΑΤΟΣ MYKEY

Μπορείτε να βρείτε πληροφορίες για τα κλειδιά MyKey που έχετε προγραμματίσει μέσω της οθόνης πληροφοριών. Βλ **Ενδείξεις πληροφοριών** (σελίδα 125).

Απόσταση MyKey

Ανιχνεύει την απόσταση όταν οι οδηγοί χρησιμοποιούν κλειδιά MyKey. Ο μόνος τρόπος για να διαγράψετε τη συνολική απόσταση είναι να χρησιμοποιήσετε ένα κλειδί διαχειριστή για να διαγράψετε όλα τα κλειδιά MyKey. Εάν η απόσταση δεν αυξάνεται όπως αναμένεται, σημαίνει ότι ο συγκεκριμένος χρήστης δεν χρησιμοποιεί το κλειδί MyKey ή ότι ένας χρήστης με κλειδί διαχειριστή διέγραψε πρόσφατα και στη συνέχεια δημιούργησε ξανά ένα κλειδί MyKey.

Αριθμός κλειδιών MyKey

Υποδεικνύει τον αριθμό των κλειδιών MyKey που έχουν προγραμματιστεί στο όχημά σας. Χρησιμοποιήστε αυτή τη λειτουργία για να μάθετε πόσα κλειδιά MyKey έχετε για το όχημά σας και να εξακριβώσετε εάν έχουν διαγραφεί όλα τα κλειδιά MyKey.

Αριθμός κλειδιών διαχειριστή

Υποδεικνύει πόσα κλειδιά διαχειριστή έχουν προγραμματιστεί στο όχημά σας. Χρησιμοποιήστε αυτή τη λειτουργία για να καθορίσετε πόσα κλειδιά διαχειριστή υπάρχουν για το όχημά σας και εάν έχει προγραμματιστεί ένα επιπλέον κλειδί MyKey.

ΧΡΗΣΗ ΤΟΥ MYKEY ΜΕ ΣΥΣΤΗΜΑΤΑ ΤΗΛΕΧΕΙΡΙΖΟΜΕΝΗΣ ΕΚΚΙΝΗΣΗΣ

Το σύστημα δεν είναι συμβατό με συστήματα τηλεχειριζόμενης εκκίνησης άλλων κατασκευαστών εκτός Ford.

MYKEY – ΑΝΤΙΜΕΤΩΠΙΣΗ ΠΡΟΒΛΗΜΑΤΩΝ - ΟΧΗΜΑΤΑ ΧΩΡΙΣ: ΜΠΟΥΤΟΝ ΕΚΚΙΝΗΣΗΣ

Τι είναι το κλειδί διαχειριστή;

- Το κλειδί διαχειριστή είναι ένα κλειδί που δεν έχει διαμορφωθεί ως MyKey. Βλ **Δημιουργία κλειδιού στο σύστημα MyKey** (σελίδα 60).

Γιατί δεν μπορώ να δημιουργήσω ένα κλειδί MyKey;

- Το κλειδί που χρησιμοποιήθηκε για το άνοιγμα του διακόπτη του κινητήρα δεν είναι κλειδί διαχειριστή.
- Το κλειδί που χρησιμοποιήθηκε για το άνοιγμα του διακόπτη του κινητήρα είναι το μοναδικό κλειδί διαχειριστή. Πρέπει να υπάρχει πάντα τουλάχιστον ένα κλειδί διαχειριστή.

Γιατί δεν μπορώ να προγραμματίσω ένα κλειδί MyKey;

- Το κλειδί που χρησιμοποιήθηκε για το άνοιγμα του διακόπτη του κινητήρα δεν είναι κλειδί διαχειριστή.
- Δεν έχουν δημιουργηθεί κλειδιά MyKey. Βλ **Δημιουργία κλειδιού στο σύστημα MyKey** (σελίδα 60).

Γιατί δεν μπορώ να διαγράψω τα κλειδιά MyKey;

- Το κλειδί που χρησιμοποιήθηκε για το άνοιγμα του διακόπτη του κινητήρα δεν είναι κλειδί διαχειριστή.
- Δεν έχουν δημιουργηθεί κλειδιά MyKey. Βλ **Δημιουργία κλειδιού στο σύστημα MyKey** (σελίδα 60).

Γιατί δεν αυξάνεται η απόσταση που έχει διανυθεί με κλειδί MyKey;

- Το κλειδί που χρησιμοποιήθηκε για την εκκίνηση του κινητήρα είναι κλειδί διαχειριστή.
- Δεν έχουν δημιουργηθεί κλειδιά MyKey. Βλ **Δημιουργία κλειδιού στο σύστημα MyKey** (σελίδα 60).
- Τα κλειδιά MyKey έχουν διαγραφεί.

MYKEY – ΑΝΤΙΜΕΤΩΠΙΣΗ ΠΡΟΒΛΗΜΑΤΩΝ - ΟΧΗΜΑΤΑ ΜΕ: ΚΟΥΜΠΙ ΕΚΚΙΝΗΣΗΣ

Τι είναι το κλειδί διαχειριστή;

- Το κλειδί διαχειριστή είναι ένα κλειδί που δεν έχει διαμορφωθεί ως MyKey. Βλ **Δημιουργία κλειδιού στο σύστημα MyKey** (σελίδα 60).

Γιατί δεν μπορώ να δημιουργήσω ένα κλειδί MyKey;

- Το κλειδί διαχειριστή δεν είναι τοποθετημένο στην εφεδρική θέση. Βλ **Εφεδρική θέση εκκίνησης με το παθητικό κλειδί** (σελίδα 58).
- Το κλειδί που χρησιμοποιήθηκε για το άνοιγμα του διακόπτη του κινητήρα δεν είναι κλειδί διαχειριστή.

- Το κλειδί που χρησιμοποιήθηκε για το άνοιγμα του διακόπτη του κινητήρα είναι το μοναδικό κλειδί διαχειριστή. Πρέπει να υπάρχει πάντα τουλάχιστον ένα κλειδί διαχειριστή.
- Το τελευταίο κλειδί MyKey δημιουργήθηκε χωρίς να κλείσει ο διακόπτης του κινητήρα.

Γιατί δεν μπορώ να προγραμματίσω ένα κλειδί MyKey;

- Το κλειδί διαχειριστή δεν βρίσκεται εντός του οχήματός σας.
- Το κλειδί που χρησιμοποιήθηκε για το άνοιγμα του διακόπτη του κινητήρα δεν είναι κλειδί διαχειριστή.
- Δεν έχουν δημιουργηθεί κλειδιά MyKey. Βλ **Δημιουργία κλειδιού στο σύστημα MyKey** (σελίδα 60).

Γιατί δεν μπορώ να διαγράψω τα κλειδιά MyKey;

- Το κλειδί διαχειριστή δεν βρίσκεται εντός του οχήματός σας.
- Το κλειδί που χρησιμοποιήθηκε για το άνοιγμα του διακόπτη του κινητήρα δεν είναι κλειδί διαχειριστή.
- Δεν έχουν δημιουργηθεί κλειδιά MyKey. Βλ **Δημιουργία κλειδιού στο σύστημα MyKey** (σελίδα 60).

Γιατί δεν αυξάνεται η απόσταση που έχει διανυθεί με κλειδί MyKey;

- Το κλειδί που χρησιμοποιήθηκε για την εκκίνηση του κινητήρα είναι κλειδί διαχειριστή.
- Ένα κλειδί διαχειριστή και ένα κλειδί MyKey βρίσκονται εντός του οχήματός σας.
- Δεν έχουν δημιουργηθεί κλειδιά MyKey. Βλ **Δημιουργία κλειδιού στο σύστημα MyKey** (σελίδα 60).
- Τα κλειδιά MyKey έχουν διαγραφεί.

Γιατί δεν μπορώ να βάλω μπροστά τον κινητήρα με ένα κλειδί MyKey;

- Ένα κλειδί διαχειριστή και ένα κλειδί MyKey βρίσκονται εντός του οχήματός σας.

Πόρτες και κλειδαριές

ΚΛΕΙΔΩΜΑ ΚΑΙ ΞΕΚΛΕΙΔΩΜΑ

Σημείωση: Βεβαιωθείτε ότι κλειδώσατε το όχημά σας πριν το αφήσετε χωρίς επιτήρηση.

Σημείωση: Μην αφήνετε τα κλειδιά στο όχημά σας.

Ηλεκτρικές κλειδαριές θυρών

Οι διακόπτες ελέγχου ηλεκτρικών κλειδαριών θυρών βρίσκονται στις πόρτες του οδηγού και του συνοδηγού.

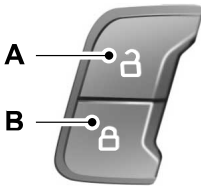

- A Ξεκλείδωμα.
- B Κλείδωμα.

Ένδειξη κλειδώματος θυρών

Όταν κλειδώνετε την πόρτα, ανάβει μια φωτεινή ένδειξη LED στο πλαίσιο επένδυσης του παραθύρου της πόρτας. Η φωτεινή ένδειξη παραμένει αναμμένη για έως 5 λεπτά αφού κλείσετε τον διακόπτη του κινητήρα.

Αναστολέας διακόπτη κλειδαριάς θυρών

Εάν χρησιμοποιήσετε το σύστημα ηλεκτρονικού κλειδώματος στο όχημά σας ενώ ο διακόπτης του κινητήρα είναι κλειστός, ο διακόπτης ελέγχου ηλεκτρικών κλειδαριών θυρών θα σταματήσει να λειτουργεί μετά από 20 δευτερόλεπτα. Για να αποκαταστήσετε τη λειτουργία αυτών των διακοπών, πρέπει να χρησιμοποιήσετε

το τηλεχειριστήριο για να ξεκλειδώσετε το όχημά σας ή να ανοίξετε τον διακόπτη του κινητήρα. Μπορείτε να ενεργοποιήσετε ή να απενεργοποιήσετε αυτή τη λειτουργία από την οθόνη πληροφοριών. Βλ **Ένδειξεις πληροφοριών** (σελίδα 125).

Τηλεχειριστήριο

Μπορείτε να χρησιμοποιήσετε το τηλεχειριστήριο μόνο όταν το όχημά σας είναι σταματημένο.

Ξεκλείδωμα των θυρών



Πατήστε το πλήκτρο για να ξεκλειδώσετε όλες τις πόρτες. Τα φλας αναβοσβήνουν.

Σημείωση: Η πόρτα του οδηγού μπορεί να ξεκλειδώσει με το κλειδί εάν δεν λειτουργεί το τηλεχειριστήριο.

Σημείωση: Εάν δεν χρησιμοποιήσετε το όχημά σας για πολλές εβδομάδες, το τηλεχειριστήριο θα απενεργοποιηθεί. Πρέπει να ξεκλειδώσετε το όχημα και να θέσετε σε λειτουργία τον κινητήρα με το κλειδί. Εάν ξεκλειδώσετε και θέσετε σε λειτουργία το όχημα μία φορά, θα ενεργοποιηθεί το τηλεχειριστήριο.

Επαναπρογραμματισμός της λειτουργίας ξεκλειδώματος

Σημείωση: Όταν πατάτε το πλήκτρο ξεκλειδώματος, είτε ξεκλειδώνουν όλες οι πόρτες είτε μόνο αυτή του οδηγού. Εάν πατήσετε το πλήκτρο ξεκλειδώματος πάλι, ξεκλειδώνουν όλες οι πόρτες.

Πατήστε και κρατήστε πατημένα ταυτόχρονα τα πλήκτρα ξεκλειδώματος και κλειδώματος στο τηλεχειριστήριο για τουλάχιστον τέσσερα δευτερόλεπτα με το διακόπτη του κινητήρα κλειστό. Τα φλας θα αναβοσβήσουν δύο φορές για επιβεβαίωση της αλλαγής.

Πόρτες και κλειδαριές

Για να επιστρέψετε στην αρχική λειτουργία ξεκλειδώματος, επαναλάβετε τη διαδικασία. Μπορείτε να ενεργοποιήσετε ή να απενεργοποιήσετε αυτή τη λειτουργία από την οθόνη πληροφοριών. Βλ **Ενδείξεις πληροφοριών** (σελίδα 125).

Κεντρικό κλειδίωμα



Πατήστε το πλήκτρο για να κλειδώσετε όλες τις πόρτες. Τα φλας αναβοσβήνουν σύντομα μία φορά για να επιβεβαιωθεί ότι έχουν κλειδώσει όλες οι πόρτες και έχει οπλιστεί ο συναγερμός.

Αποτυχία κλειδώματος

Σας προειδοποιεί ότι το όχημά σας δεν έχει κλειδώσει.

Όταν πατήσετε το πλήκτρο κλειδώματος μία φορά, τα φλας δεν θα αναβοσβήσουν στις εξής περιπτώσεις:

- Δεν έχει κλείσει κάποια πόρτα ή ο χώρος αποσκευών.
- Δεν έχει κλείσει το καπό σε οχήματα με αντικλεπτικό σύστημα συναγερμού ή τηλεχειριζόμενη εκκίνηση.

Όταν πατήσετε το πλήκτρο ξανά εντός τριών δευτερολέπτων, θα ηχησει η κόρντα υποδεικνύοντας ότι το όχημά σας έχει κλειδώσει προσωρινά ενώ μια πόρτα είναι ανοιχτή. Μπορείτε να ενεργοποιήσετε ή να απενεργοποιήσετε αυτή τη λειτουργία από την οθόνη πληροφοριών. Βλ **Ενδείξεις πληροφοριών** (σελίδα 125).

Διπλό κλειδίωμα των θυρών



ΠΡΟΕΙΔΟΠΟΙΗΣΗ: Μην χρησιμοποιείτε το διπλό κλειδίωμα όταν μέσα στο όχημα βρίσκονται επιβάτες ή ζώα. Οι πόρτες δεν ξεκλειδώνουν ούτε ανοίγουν από μέσα εάν έχουν κλειδώσει με διπλό κλειδίωμα.

Το διπλό κλειδίωμα αποτελεί χαρακτηριστικό της αντικλεπτικής προστασίας του οχήματός και εμποδίζει το άνοιγμα των θυρών από μέσα. Αυτή η δυνατότητα λειτουργεί μόνο εάν όλες οι πόρτες είναι καλά κλειστές.



Πατήστε το πλήκτρο δύο φορές μέσα σε τρία δευτερόλεπτα. Τα φλας αναβοσβήνουν σύντομα τρεις φορές για να επιβεβαιωθεί ότι έχουν κλειδώσει όλες οι πόρτες με διπλό κλειδίωμα και έχει οπλιστεί ο συναγερμός.

Αυτόματο επανακλειδίωμα

Οι πόρτες θα κλειδώσουν ξανά αυτόματα εάν δεν ανοίξετε καμία πόρτα μέσα σε 45 δευτερόλεπτα από το ξεκλειδίωμα των θυρών με το τηλεχειριστήριο. Οι κλειδαριές των θυρών και ο συναγερμός θα επιστρέψουν στην προηγούμενη κατάσταση τους. Μπορείτε να απενεργοποιήσετε αυτή τη λειτουργία από την οθόνη πληροφοριών. Βλ **Ενδείξεις πληροφοριών** (σελίδα 125).

Αυτόματο ξεκλειδίωμα

Η λειτουργία αυτόματου ξεκλειδώματος ξεκλειδώνει όλες τις πόρτες, όταν συμβούν όλα τα παρακάτω:

- Ο διακόπτης του κινητήρα είναι ανοιχτός, όλες οι πόρτες είναι κλειστές και το όχημά σας κινείται με ταχύτητα μεγαλύτερη από 20 km/h.
- Το όχημά σας έχει σταματήσει και κλείσετε το διακόπτη του κινητήρα ή τον γυρίσετε στη θέση για τα αξεσουάρ.
- Ανοίγετε την πόρτα του οδηγού εντός 10 λεπτών από τότε που κλείσατε το διακόπτη του κινητήρα ή τον γυρίσατε στη θέση των αξεσουάρ.

Μπορείτε να ενεργοποιήσετε ή να απενεργοποιήσετε αυτή τη λειτουργία από την οθόνη πληροφοριών. Βλ **Ενδείξεις πληροφοριών** (σελίδα 125).

Πόρτες και κλειδαριές

Κλείδωμα και ξεκλείδωμα των θυρών από μέσα

Χρησιμοποιήστε το διακόπτη των ηλεκτρικών κλειδαριών θυρών.

Κλείδωμα και ξεκλείδωμα των θυρών με τη λάμα του κλειδιού

Κλείδωμα με τη λάμα κλειδιού

Γυρίστε το επάνω μέρος του κλειδιού προς το μπροστινό μέρος του οχήματος.

Διπλό κλείδωμα με τη λάμα κλειδιού

Στρίψτε την επάνω πλευρά του κλειδιού δύο φορές προς το μπροστινό τμήμα του οχήματος εντός τριών δευτερολέπτων.

Ξεκλείδωμα με τη λάμα κλειδιού

Γυρίστε το επάνω μέρος του κλειδιού προς το πίσω μέρος του οχήματος.

Σημείωση: Εάν είναι ενεργοποιημένες οι κλειδαριές ασφαλείας για παιδιά και τραβήξετε το εσωτερικό χερούλι της πόρτας, θα απενεργοποιήσετε μόνο το κλείδωμα έκτακτης ανάγκης και όχι την κλειδαριά ασφαλείας για παιδιά. Μπορείτε να ανοίξετε τις πόρτες μόνο με το εξωτερικό χερούλι της πόρτας.

Κλείδωμα και ξεκλείδωμα επιμέρους θυρών με τη λάμα κλειδιού

Κλείδωμα

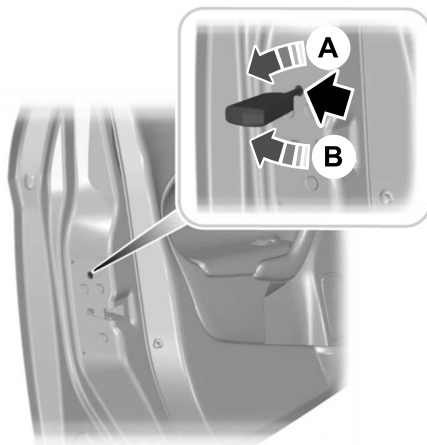

Εάν το κεντρικό κλείδωμα δεν λειτουργεί, κλειδώστε τις πόρτες καθεμία ξεχωριστά τοποθετώντας το κλειδί στη θέση που φαίνεται στην εικόνα.

Αριστερή πλευρά

Γυρίστε δεξιόστροφα για κλείδωμα.

Δεξιά πλευρά

Γυρίστε αριστερόστροφα για κλείδωμα.

Ξεκλείδωμα

Εάν το κεντρικό κλείδωμα δεν λειτουργεί, ξεκλειδώστε την πόρτα του οδηγού και στη συνέχεια ξεκλειδώστε όλες τις υπόλοιπες πόρτες καθεμία ξεχωριστά τραβώντας τα εσωτερικά χερούλια των θυρών.

Σημείωση: Εάν οι πόρτες έχουν ξεκλειδωθεί με αυτόν τον τρόπο, πρέπει να τις κλειδώνετε κάθε μία ξεχωριστά μέχρι να επισκευαστεί η λειτουργία κεντρικού κλειδώματος.

Πόρτες και κλειδαριές

ΤΗΛΕΧΕΙΡΙΖΟΜΕΝΗ ΕΙΣΟΔΟΣ ΧΩΡΙΣ ΚΛΕΙΔΙΑ

Γενικές πληροφορίες

Το σύστημα δεν λειτουργεί εάν:

- Η μπαταρία του οχήματός σας έχει αποφορτιστεί.
- Οι συχνότητες του παθητικού κλειδιού κολλήσουν.
- Η μπαταρία του παθητικού κλειδιού έχει αποφορτιστεί.

Σημείωση: Αν το σύστημα δεν λειτουργεί, πρέπει να χρησιμοποιήσετε τη λάμα του κλειδιού για το κλείδωμα και το ξεκλείδωμα του οχήματός σας.

Το σύστημα σας επιτρέπει να χειριστείτε το όχημά σας χωρίς τη χρήση κλειδιού ή τηλεχειριστηρίου.

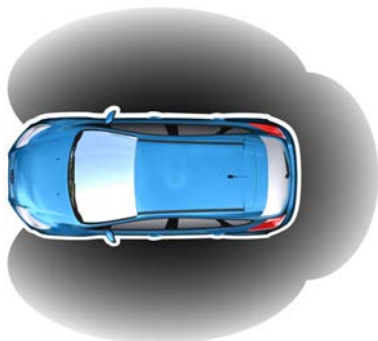

E78276

Το παθητικό κλειδωμα και ξεκλείδωμα απαιτούν ένα έγκυρο παθητικό κλειδί να βρίσκεται εντός ενός από τα τρία εξωτερικά πεδία ανίχνευσης. Οι ακτίνες αυτές καλύπτουν απόσταση περίπου 1 m από τα χερούλια των μπροστινών θυρών και από την πόρτα του χώρου αποσκευών.

Σημείωση: Το σύστημα ενδέχεται να μην λειτουργήσει εάν το παθητικό κλειδί βρίσκεται κοντά σε μεταλλικά αντικείμενα ή ηλεκτρονικές συσκευές, όπως για παράδειγμα κλειδιά ή κινητά τηλέφωνα.

Παθητικό κλειδί

Σημείωση: Πρέπει να εντοπιστεί έγκυρο παθητικό κλειδί εντός του εύρους εντοπισμού της πόρτας για το κλείδωμα και το ξεκλείδωμα του οχήματός σας.

Το όχημά σας μπορεί να κλειδώσει και να ξεκλειδώσει με το παθητικό κλειδί. Μπορείτε να χρησιμοποιήσετε το παθητικό κλειδί ως τηλεχειριστήριο. Βλ **Κλείδωμα και Ξεκλείδωμα** (σελίδα 66).

Ξεκλείδωμα του οχήματος

Σημείωση: Όταν το όχημά σας παραμένει ξεκλείδωτο για περισσότερες από τρεις ημέρες, το σύστημα μεταβαίνει σε λειτουργία εξοικονόμησης ενέργειας. Αυτό γίνεται για να αποφευχθεί η αποφόρτιση της μπαταρίας του οχήματός σας. Εάν το όχημά σας ξεκλειδώσει στη διάρκεια της λειτουργίας αυτής, ο χρόνος αντίδρασης του συστήματος ενδέχεται να είναι λίγο μεγαλύτερος από τον κανονικό. Ξεκλειδώστε το όχημά σας για να απενεργοποιήσετε τη λειτουργία εξοικονόμησης ενέργειας.

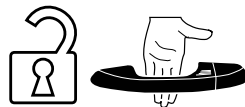

Με το παθητικό κλειδί εντός 1 m από το όχημά σας, αγγίξτε τον αισθητήρα ξεκλειδώματος στην πίσω πλευρά από το εξωτερικό χερούλι πόρτας για λίγα δευτερόλεπτα και, στη συνέχεια, τραβήξτε το χερούλι της πόρτας για να ξεκλειδώσετε το όχημά σας. Προσέξτε να μην αγγίξετε τον αισθητήρα κλειδώματος ή να μην τραβήξετε το χερούλι της πόρτας πολύ

Πόρτες και κλειδαριές

γρήγορα, διαφορετικά το όχημά σας θα παραμείνει κλειδωμένο. Κατά το ξεκλείδωμα του οχήματός σας, απαιτείται μια μικρή καθυστέρηση για την επαλήθευση του παθητικού κλειδιού από το όχημά σας.

Ξεκλείδωμα μόνο της πόρτας του οδηγού

Μπορείτε να προγραμματίσετε το σύστημα έτσι ώστε να ξεκλειδώνει μόνο η πόρτα του οδηγού. Βλ **Τηλεχειριστήριο** (σελίδα 53).

Αν η λειτουργία ξεκλειδώματος έχει αναπρογραμματιστεί ώστε να ξεκλειδώνει μόνο η πόρτα του οδηγού, συμβαίνουν τα ακόλουθα:

- Αν η πόρτα του οδηγού είναι η πρώτη πόρτα που ανοίγει, όλες οι υπόλοιπες πόρτες παραμένουν κλειδωμένες. Όλες οι άλλες πόρτες μπορούν να ξεκλειδώσουν από το εσωτερικό του οχήματός σας με πάτημα του πλήκτρου ξεκλειδώματος. Οι υπόλοιπες πόρτες μπορούν να ξεκλειδώσουν ξεχωριστά τραβώντας το εσωτερικό χερούλι της εκάστοτε πόρτας.
- Αν η μπροστινή πόρτα του συνοδηγού είναι η πρώτη πόρτα που ανοίγει, ξεκλειδώνουν όλες οι πόρτες.

Κλείδωμα του οχήματος

Σημείωση: Αν δεν αγγίξετε έναν από τους αισθητήρες κλειδώματος, το όχημά σας παραμένει ξεκλειδωτό.

Σημείωση: Σε ορισμένα οχήματα, οι αισθητήρες κλειδώματος βρίσκονται και στις τέσσερις πόρτες.

Σημείωση: Όταν κλειδώνετε το όχημά σας, μην πιάνετε το χερούλι της πόρτας.

Σημείωση: Διατηρήστε καθαρή την επιφάνεια του χερουλιού της πόρτας για να διασφαλίσετε τη σωστή λειτουργία του συστήματος.



Με το παθητικό κλειδί εντός 1 m από το όχημά σας, αγγίξτε τον αισθητήρα ξεκλειδώματος στο εξωτερικό χερούλι πόρτας για περίπου ένα δευτερόλεπτο για να κλειδώσετε το όχημά σας. Προσέξτε να μην αγγίξετε την ίδια στιγμή τον αισθητήρα ξεκλειδώματος στην πίσω πλευρά από το χερούλι της πόρτας, διαφορετικά το όχημά σας θα παραμείνει ξεκλειδωτό. Μετά το κλείδωμα, μπορείτε να τραβήξετε άμεσα το χερούλι της πόρτας για να επιβεβαιώσετε ότι το κλείδωμα εκτελέστηκε χωρίς να ξεκλειδωθεί απροειδοποίητα το όχημά σας.

Για να ενεργοποιήσετε το κεντρικό κλείδωμα και να οπλίσετε τον συναγερμό, πατήστε τον αισθητήρα κλειδώματος μία φορά. Για να ενεργοποιήσετε το διπλό κλείδωμα και να οπλίσετε το συναγερμό, πατήστε τον αισθητήρα κλειδώματος δύο φορές μέσα σε τρία δευτερόλεπτα.

Άνοιγμα της πόρτας του χώρου αποσκευών

Σημείωση: Αν οι πόρτες είναι κλειδωμένες και κλείσετε την πόρτα χώρου αποσκευών με το παθητικό κλειδί εντός του χώρου αποσκευών, ανοίγει ξανά η πόρτα χώρου αποσκευών.

Σημείωση: Αν βρίσκεται ένα δεύτερο έγκυρο παθητικό κλειδί εντός του πεδίου ανίχνευσης της πόρτας του χώρου αποσκευών, η πόρτα αυτή μπορεί να κλείσει.

Πατήστε το κουμπί απασφάλισης της πόρτας του χώρου αποσκευών για να ανοίξετε την πόρτα του χώρου αποσκευών.

Πόρτες και κλειδαριές

Απενεργοποιημένα παθητικά κλειδιά

Τα κλειδιά που παραμένουν στο εσωτερικό του οχήματος όταν αυτό κλειδώνεται, απενεργοποιούνται.

Δεν μπορείτε να χρησιμοποιήσετε ένα απενεργοποιημένο κλειδί για να ανοίξετε το διακόπτη του κινητήρα ή να βάλετε μπροστά τον κινητήρα.

Θα πρέπει να ενεργοποιήσετε ξανά όλα τα παθητικά κλειδιά προκειμένου να τα χρησιμοποιήσετε.

Για να ενεργοποιήσετε όλα τα παθητικά κλειδιά, ξεκλειδώστε το όχημά σας με ένα παθητικό κλειδί που δεν έχει απενεργοποιηθεί ή με τη λειτουργία ξεκλειδώματος του τηλεχειριστηρίου.

Όλα τα παθητικά κλειδιά κατόπιν ενεργοποιούνται αν ενεργοποιήσετε την ανάφλεξη ή αν εκκινήσετε το όχημά σας με έγκυρο κλειδί.

Κλειδώμα και ξεκλειδώμα των θυρών με τη λάμα του κλειδιού



E151796

Σύρετε την ασφάλεια στο πίσω μέρος του τηλεχειριστηρίου και περιστρέψτε το κάλυμμα για να το βγάλετε και να αποκτήσετε πρόσβαση στη λάμα κλειδιού. Βλ **Τηλεχειριστήριο** (σελίδα 53).

Σημείωση: Μόνο η πόρτα του οδηγού διαθέτει βαρελάκι κλειδαριάς.

Πόρτα του Χώρου Αποσκευών

ΜΗΧΑΝΙΚΗ ΠΟΡΤΑ ΧΩΡΟΥ ΑΠΟΣΚΕΥΩΝ



ΠΡΟΕΙΔΟΠΟΙΗΣΗ: Είναι εξαιρετικά επικίνδυνο να ταξιδεύουν επιβάτες σε χώρο αποσκευών, μέσα ή έξω από το όχημα. Σε περίπτωση σύγκρουσης, οι επιβάτες που βρίσκονται σε αυτούς τους χώρους είναι πιο πιθανό να τραυματιστούν σοβαρά ή να σκοτωθούν. Μην επιτρέψετε σε επιβάτες να ταξιδεύουν σε οποιονδήποτε χώρο του οχήματος που δεν έχει καθίσματα και ζώνες ασφαλείας. Βεβαιωθείτε ότι όλοι οι επιβάτες του οχήματός σας κάθονται σε καθίσματα και χρησιμοποιούν σωστά τις ζώνες ασφαλείας. Η μη συμμόρφωση με αυτή την προειδοποίηση ενδέχεται να οδηγήσει σε σοβαρό τραυματισμό ή θάνατο.



ΠΡΟΕΙΔΟΠΟΙΗΣΗ: Βεβαιωθείτε ότι έχετε κλείσει καλά την πόρτα του χώρου αποσκευών προκειμένου να μην μπουν καυσαέρια στο όχημά σας. Εάν δεν μπορείτε να κλείσετε τελείως την πόρτα του χώρου αποσκευών, ανοίξτε τους αεραγωγούς ή τα παράθυρα για να μπει καθαρός αέρας. Εάν δεν τηρήσετε αυτήν την οδηγία, μπορεί να προκληθεί τραυματισμός ή θάνατος.

Σημείωση: Προσέχετε όταν ανοίγετε ή κλείνετε την πόρτα του χώρου αποσκευών μέσα σε γκαράζ ή άλλο κλειστό χώρο για να μην προκληθεί ζημιά στην πόρτα του χώρου αποσκευών.

Σημείωση: Μην κρεμάτε αντικείμενα, π.χ. βάσεις για ποδήλατα, από το τζάμι ή την πόρτα του χώρου αποσκευών. Κάτι τέτοιο μπορεί να προκαλέσει ζημιά στην πόρτα του χώρου αποσκευών και τα εξαρτήματά της.

Σημείωση: Μην αφήνετε ανοιχτή την πόρτα του χώρου αποσκευών όταν οδηγείτε. Κάτι τέτοιο μπορεί να προκαλέσει ζημιά στην πόρτα του χώρου αποσκευών και τα εξαρτήματά της.

Άνοιγμα της πόρτας του χώρου αποσκευών

Χειροκίνηση

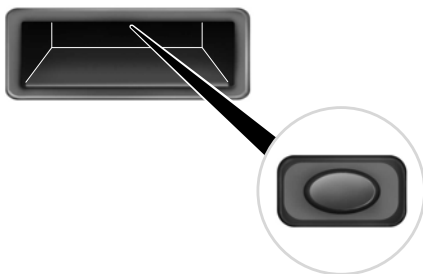

Πατήστε το κουμπί στο επάνω μέρος της πόρτας του χώρου αποσκευών, τραβήξτε την εσοχή-λαβή για να απασφαλίσετε την πόρτα του χώρου αποσκευών και στη συνέχεια τραβήξτε το εξωτερικό χερούλι.

Με το τηλεχειριστήριο



Πατήστε το πλήκτρο δύο φορές μέσα σε τρία δευτερόλεπτα.

Πόρτα του Χώρου Αποσκευών

Κλείσιμο της πόρτας του χώρου αποσκευών



E155976

Στο εσωτερικό της πόρτας του χώρου αποσκευών υπάρχει ένα χερούλι που διευκολύνει το κλείσιμό της.

ΗΛΕΚΤΡΙΚΗ ΠΟΡΤΑ ΤΟΥ ΧΩΡΟΥ ΑΠΟΣΚΕΥΩΝ



ΠΡΟΕΙΔΟΠΟΙΗΣΗ: Είναι εξαιρετικά επικίνδυνο να ταξιδεύουν επιβάτες στο χώρο των αποσκευών, μέσα ή έξω από το όχημα. Σε περίπτωση σύγκρουσης, οι επιβάτες που βρίσκονται σε αυτούς τους χώρους είναι πιο πιθανό να τραυματιστούν σοβαρά ή να σκοτωθούν. Μην επιτρέπετε σε επιβάτες να ταξιδέψουν σε οποιονδήποτε χώρο του οχήματος που δεν έχει καθίσματα και ζώνες ασφαλείας. Βεβαιωθείτε ότι όλοι οι επιβάτες του οχήματός σας κάθονται σε καθίσματα και χρησιμοποιούν σωστά τις ζώνες ασφαλείας. Η μη συμμόρφωση με αυτήν την προειδοποίηση ενδέχεται να οδηγήσει σε σοβαρό τραυματισμό ή θάνατο.



ΠΡΟΕΙΔΟΠΟΙΗΣΗ: Βεβαιωθείτε ότι έχετε κλείσει καλά την πόρτα του χώρου αποσκευών προκειμένου να μην μπουν καυσαέρια στο όχημά σας. Εάν δεν μπορείτε να κλείσετε τελείως την πόρτα του χώρου αποσκευών, ανοίξτε τους αεραγωγούς ή τα παράθυρα για να μπει καθαρός αέρας. Εάν δεν τηρήσετε αυτήν την οδηγία, μπορεί να προκληθεί τραυματισμός ή θάνατος.



ΠΡΟΕΙΔΟΠΟΙΗΣΗ: Φυλάσσετε τα κλειδιά σε σημείο όπου δεν φτάνουν τα παιδιά. Μην επιτρέπετε στα παιδιά να χειρίζονται την ηλεκτρική πόρτα του χώρου αποσκευών ή να παίζουν κοντά σε αυτήν όταν είναι ανοιχτή ή κινείται. Πρέπει να επιτηρείτε πάντα τη λειτουργία της ηλεκτρικής πόρτας του χώρου αποσκευών.

Σημείωση: Φροντίστε να κλείνετε την πόρτα του χώρου αποσκευών πριν θέσετε σε λειτουργία ή μετακινήσετε το όχημά σας, ειδικά εάν βρισκόσθε σε κλειστό χώρο, π.χ. σε γκαράζ. Κάτι τέτοιο μπορεί να προκαλέσει ζημιά στην πόρτα του χώρου αποσκευών και τα εξαρτήματά της.

Σημείωση: Μην κρεμάτε αντικείμενα, π.χ. βάσεις για ποδήλατα, από το τζάμι ή την πόρτα του χώρου αποσκευών. Κάτι τέτοιο μπορεί να προκαλέσει ζημιά στην πόρτα του χώρου αποσκευών και τα εξαρτήματά της.

Στα οχήματα με αυτόματο κιβώτιο ταχυτήτων, η πόρτα του χώρου αποσκευών λειτουργεί μόνο με το κιβώτιο ταχυτήτων στη θέση στάθμευσης (P).

Εάν υπάρχει πρόβλημα με το αίτημα ανοίγματος ή κλεισίματος, ακούγεται ένα ηχητικό σήμα για έναν από τους παρακάτω λόγους:

Πόρτα του Χώρου Αποσκευών

- Ο διακόπτης του κινητήρα είναι ανοιχτός και το κιβώτιο ταχυτήτων δεν βρίσκεται στη θέση στάθμευσης (P).
- Η στάθμη φόρτισης της μπαταρίας του οχήματος είναι χαμηλή.
- Η ταχύτητα του οχήματός σας είναι μεγαλύτερη από περίπου 5 km/h.

Εάν η πόρτα του χώρου αποσκευών αρχίσει να κλείνει αφού ανοίξει πλήρως, ενδέχεται να υπάρχει υπερβολικό βάρος πάνω στην πόρτα του χώρου αποσκευών ή βλάβη στη ράβδο στήριξης. Ακούγεται ένας επαναλαμβανόμενος προειδοποιητικός ήχος και η πόρτα του χώρου αποσκευών κλείνει ελεγχόμενα. Εάν η ηλεκτρική πόρτα του χώρου αποσκευών συνεχίσει να κλείνει αφού πρώτα ανοίξει, απευθυνθείτε το συντομότερο δυνατό σε μια Επίσημη Εμπορία για έλεγχο του συστήματος.

Άνοιγμα και κλείσιμο της πόρτας του χώρου αποσκευών



ΠΡΟΕΙΔΟΠΟΙΗΣΗ: Βεβαιωθείτε ότι όλοι οι επιβάτες έχουν απομακρυνθεί από την περιοχή της ηλεκτρικής πόρτας του χώρου αποσκευών προτού χρησιμοποιήσετε το διακόπτη της ηλεκτρικής πόρτας του χώρου αποσκευών.

Σημείωση: Βεβαιωθείτε ότι δεν υπάρχουν εμπόδια στην περιοχή πίσω από το όχημά σας και ότι έχετε αρκετό χώρο στη διάθεσή σας για το άνοιγμα και το κλείσιμο της πόρτας του χώρου αποσκευών.

Σημείωση: Προσέχετε όταν ανοίγετε ή κλείνετε την πόρτα του χώρου αποσκευών μέσα σε γκαράζ ή άλλο κλειστό χώρο για να μην προκληθεί ζημιά στην πόρτα του χώρου αποσκευών.

Σημείωση: Μην αφήνετε ανοιχτή την πόρτα του χώρου αποσκευών όταν οδηγείτε. Κάτι τέτοιο μπορεί να προκαλέσει ζημιά στην πόρτα του χώρου αποσκευών και τα εξαρτήματά της.

Από το ταμπλό



Με το κιβώτιο ταχυτήτων στη θέση στάθμευσης (P), πατήστε το κουμπί στο ταμπλό.

Τηλεχειριστήριο



Πατήστε το κουμπί δύο φορές μέσα σε τρία δευτερόλεπτα.

Εξωτερικό κουμπί ελέγχου

Άνοιγμα της πόρτας του χώρου αποσκευών

1. Ξεκλειδώστε την ηλεκτρική πόρτα του χώρου αποσκευών με το τηλεχειριστήριο ή το διακόπτη ελέγχου ηλεκτρικών κλειδαριών θυρών. Εάν υπάρχει έξυπνο κλειδί πρόσβασης σε απόσταση έως 1 m από την πόρτα του χώρου αποσκευών, η πόρτα θα ξεκλειδωθεί όταν πατήσετε το σχετικό κουμπί απασφάλισης.

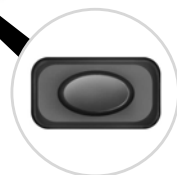

2. Πατήστε το κουμπί ελέγχου που υπάρχει στο επάνω μέρος της λαβής ανοίγματος της ηλεκτρικής πόρτας του χώρου αποσκευών.

Πόρτα του Χώρου Αποσκευών

Σημείωση: Αφήστε το σύστημα να ανοίξει την πόρτα του χώρου αποσκευών. Εάν σπρώξετε ή τραβήξετε χειροκίνητα την πόρτα του χώρου αποσκευών, μπορεί να ενεργοποιηθεί η λειτουργία ανίχνευσης εμποδίων και να διακοπεί η ηλεκτρική λειτουργία ή να αντιστραφεί η κατεύθυνση κίνησης της πόρτας. Η χειροκίνητη παρέμβαση στην κίνηση της πόρτας του χώρου αποσκευών μπορεί επίσης να προκαλέσει βλάβη στη ράβδο στήριξης.

Διακοπή της κίνησης της πόρτας του χώρου αποσκευών

Σημείωση: Μην ασκείτε απότομα υπερβολική πίεση στην πόρτα του χώρου αποσκευών όσο αυτή κινείται. Κάτι τέτοιο μπορεί να προκαλέσει ζημιά στην ηλεκτρική πόρτα του χώρου αποσκευών και τα εξαρτήματά της.

Μπορείτε να διακόψετε την κίνηση της ηλεκτρικής πόρτας του χώρου αποσκευών με έναν από τους παρακάτω τρόπους:

- Πατώντας το κουμπί ελέγχου της πόρτας του χώρου αποσκευών.
- Πατώντας μία φορά το κουμπί της πόρτας του χώρου αποσκευών στο τηλεχειριστήριο.
- Πατώντας το κουμπί της πόρτας του χώρου αποσκευών στο ταμπλό.
- Τινάζοντας το πόδι σας κάτω από τον κεντρικό πίσω προφυλακτήρα, όπως όταν κλωτσάτε ένα αντικείμενο.

* Η μέθοδος αυτή λειτουργεί μόνο στα οχήματα που διαθέτουν αυτόματη λειτουργία για την πόρτα του χώρου αποσκευών.

Καθορισμός ύψους ανοίγματος πόρτας χώρου αποσκευών

1. Ανοίξτε την πόρτα του χώρου αποσκευών.

2. Διακόψτε την κίνηση της πόρτας του χώρου αποσκευών πατώντας το κουμπί ελέγχου που υπάρχει επάνω στην πόρτα του χώρου αποσκευών, όταν αυτή φτάσει στο ύψος που θέλετε.

Σημείωση: Αφού σταματήσει να κινείται η πόρτα του χώρου αποσκευών, μπορείτε να την μετακινήσετε χειροκίνητα στο ύψος που θέλετε.

3. Κρατήστε πατημένο το κουμπί ελέγχου της πόρτας του χώρου αποσκευών έως ότου ακούσετε έναν προειδοποιητικό ήχο, ο οποίος υποδεικνύει ότι ο προγραμματισμός έχει ολοκληρωθεί.

Σημείωση: Μπορείτε να χρησιμοποιήσετε το κουμπί ελέγχου της πόρτας του χώρου αποσκευών μόνο για να προγραμματίσετε το ύψος.

Σημείωση: Δεν μπορείτε να προγραμματίσετε το ύψος εάν η πόρτα του χώρου αποσκευών είναι πολύ χαμηλά.

Την επόμενη φορά που θα ανοίξετε την ηλεκτρική πόρτα του χώρου αποσκευών, θα γίνει χρήση του νέου ύψους ανοίγματος. Για να αλλάξετε το προγραμματισμένο ύψος, επαναλάβετε την παραπάνω διαδικασία. Αφού ανοίξετε την ηλεκτρική πόρτα του χώρου αποσκευών, μπορείτε να την μετακινήσετε χειροκίνητα σε άλλο ύψος.

Σημείωση: Το σύστημα θα χρησιμοποιεί το νέο προγραμματισμένο ύψος μέχρι να το αλλάξετε, ακόμα κι αν απουσιάζετε την μπαταρία.

Για να ανοίξετε πλήρως την πόρτα του χώρου αποσκευών με χαμηλωμένο ύψος ανοίγματος, σπρώξτε την με το χέρι σας προς τα επάνω αφού σταματήσει να κινείται.

Πόρτα του Χώρου Αποσκευών

Ανίχνευση εμποδίων

Κατά το κλείσιμο της πόρτας του χώρου αποσκευών

Το σύστημα διακόπτει τη λειτουργία όταν ανιχνεύει κάποιο εμπόδιο. Ακούγεται ένας ήχος και το σύστημα αντιστρέφει την κίνηση ανοίγοντας την πόρτα. Αφού αφαιρέσετε το εμπόδιο, μπορείτε και πάλι να κλείσετε ηλεκτρικά την πόρτα του χώρου αποσκευών.

Σημείωση: Εάν μπειτε στο όχημα ενώ κλείνει η πόρτα του χώρου αποσκευών, μπορεί να προκληθούν κραδασμοί και να ενεργοποιηθεί η λειτουργία ανίχνευσης εμποδίων. Για να αποφύγετε κάτι τέτοιο, περιμένετε έως ότου κλείσει εντελώς η ηλεκτρική πόρτα του χώρου αποσκευών και μετά μπειτε στο όχημα. Πριν ξεκινήσετε, ελέγξτε τον πίνακα οργάνων για να διαπιστώσετε εάν εμφανίζεται κάποιο μήνυμα που υποδηλώνει ότι η πόρτα του χώρου αποσκευών ή κάποια άλλη πόρτα είναι ανοιχτή, ή κάποια άλλη προειδοποιητική ένδειξη. Εάν δεν το κάνετε, υπάρχει κίνδυνος να παραμείνει κατά λάθος ανοιχτή η πόρτα του χώρου αποσκευών ενώ οδηγείτε.

Κατά το άνοιγμα της πόρτας του χώρου αποσκευών

Το σύστημα διακόπτει τη λειτουργία όταν ανιχνεύσει κάποιο εμπόδιο και ακούγεται ένα ηχητικό σήμα. Αφού αφαιρέσετε το εμπόδιο, μπορείτε να συνεχίσετε τη λειτουργία της πόρτας του χώρου αποσκευών.

Αυτόματη λειτουργία

Φροντίστε να υπάρχει πομπός έξυπνης πρόσβασης εντός 1 m από την πόρτα του χώρου αποσκευών.

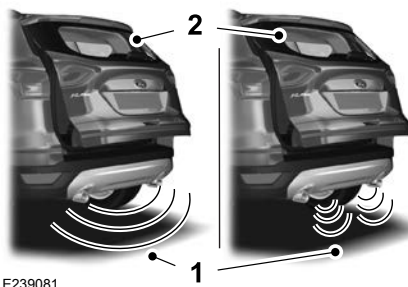

E239081

1. Τινάζτε το πόδι σας κάτω από την περιοχή ανίχνευσης του πίσω προφυλακτήρα, όπως όταν κλωτσάτε ένα αντικείμενο. Μην μετακινείτε το πόδι σας στο πλαί διότι οι αισθητήρες μπορεί να μην εντοπίσουν την κίνηση. Κλωτσήστε ανάμεσα στην εξάτμιση και τη ράβδο ρυμούλκησης, εάν το όχημά σας διαθέτει ράβδο ρυμούλκησης.
2. Η πόρτα του χώρου αποσκευών θα ανοίξει ή θα κλείσει ηλεκτρικά.

Σημείωση: Αφήστε το σύστημα να ανοίξει την πόρτα του χώρου αποσκευών. Εάν σπρώξετε ή τραβήξετε χειροκίνητα την πόρτα του χώρου αποσκευών, μπορεί να ενεργοποιηθεί η λειτουργία ανίχνευσης εμποδίων και να διακοπεί η ηλεκτρική λειτουργία ή να αντιστραφεί η κατεύθυνση κίνησης της πόρτας. Η χειροκίνητη παρέμβαση στην κίνηση της πόρτας του χώρου αποσκευών μπορεί επίσης να προκαλέσει βλάβη στη ράβδο στήριξης.

Σημείωση: Εάν χυθεί νερό ενδέχεται να ανοίξει η αυτόματη πόρτα του χώρου αποσκευών. Κρατήστε το κλειδί έξυπνης εισόδου μακριά από την περιοχή ανίχνευσης του πίσω προφυλακτήρα όταν πλένετε το όχημά σας.

Ασφάλεια

ΠΑΘΗΤΙΚΟ ΑΝΤΙΚΛΕΠΤΙΚΟ ΣΥΣΤΗΜΑ

Αρχή λειτουργίας

Το σύστημα εμποδίζει την εκκίνηση του κινητήρα εάν κάποιος χρησιμοποιήσει κλειδί με λανθασμένο κωδικό.

Σημείωση: Πάντα να παίρνετε μαζί σας τα κλειδιά σας και να κλειδώνετε όλες τις πόρτες όταν αφήνετε το όχημά σας.

Κωδικοποιημένα κλειδιά

Εάν χάσετε ένα κλειδί, μπορείτε να ζητήσετε ανταλλακτικό κλειδί από μια από τις Εξουσιοδοτημένες Επίσημες Εμπορίες. Εάν είναι δυνατό, δώστε το αριθμό κλειδιού από το ταμπελάκι που σας παραδόθηκε μαζί με τα αρχικά κλειδιά. Μπορείτε επίσης να προμηθευτείτε πρόσθετα κλειδιά από μια από τις Εξουσιοδοτημένες Επίσημες Εμπορίες.

Σημείωση: Εάν χάσετε ένα κλειδί, φροντίστε να διαγράψετε και να επανακωδικοποιήσετε όλα τα υπόλοιπα κλειδιά σας. Φροντίστε ώστε τα ανταλλακτικά κλειδιά να κωδικοποιηθούν μαζί με τα υπόλοιπα κλειδιά σας. Επικοινωνήστε με την Επίσημη Εμπορία για περισσότερες πληροφορίες.

Σημείωση: Εάν έχετε στο ίδιο μπρελόκ μεταλλικά αντικείμενα, ηλεκτρονικές συσκευές ή ένα δεύτερο κωδικοποιημένο κλειδί, μπορεί να αντιμετωπίσετε προβλήματα με την εκκίνηση του οχήματος, ιδίως αν τα αντικείμενα αυτά βρίσκονται πολύ κοντά στο κλειδί σας όταν ξεκινάτε το όχημα.

Ενεργοποίηση του συστήματος ακινητοποίησης κινητήρα

Το σύστημα ακινητοποίησης του κινητήρα ενεργοποιείται αυτόματα έπειτα από σύντομο χρονικό διάστημα αφού κλείσετε το διακόπτη του κινητήρα.

Απενεργοποίηση του συστήματος ακινητοποίησης κινητήρα

Το σύστημα ακινητοποίησης του κινητήρα απενεργοποιείται, όταν ανοίξετε το διακόπτη του κινητήρα με ένα σωστά κωδικοποιημένο κλειδί.

Εάν δεν μπορείτε να θέσετε σε λειτουργία το όχημά σας με ένα σωστά κωδικοποιημένο κλειδί, ζητήστε από μια Επίσημη Εμπορία να ελέγξει το όχημα.

ΑΝΤΙΚΛΕΠΤΙΚΟ ΣΥΣΤΗΜΑ ΣΥΝΑΓΕΡΜΟΥ - ΟΧΗΜΑΤΑ ΜΕ: ΕΝΣΩΜΑΤΩΜΕΝΗ ΜΠΑΤΑΡΙΑ

Περιμετρικός συναγερμός

Ο περιμετρικός συναγερμός είναι ένα μέσο αποτροπής της μη εξουσιοδοτημένης πρόσβασης στο όχημά σας μέσω των θυρών και του καπό.

Αισθητήρες εσωτερικού χώρου

Οι αισθητήρες εσωτερικού χώρου βρίσκονται στην κονσόλα της οροφής.

Όταν κλειδώνετε το όχημα και οπλίζετε το συναγερμό, οι αισθητήρες ανιχνεύουν οποιαδήποτε κίνηση στο εσωτερικό του οχήματος.

Σημείωση: Μην καλύπτετε τους αισθητήρες εσωτερικού χώρου.

Αισθητήρες κλίσης

Όταν κλειδώνετε το όχημα και οπλίζετε το συναγερμό, οι αισθητήρες ανιχνεύουν οποιαδήποτε προσπάθεια ανύψωσης του οχήματος, για παράδειγμα για την αφαίρεση τροχού ή για τη ρυμούλκηση του.

Ασφάλεια

Σειρήνα συναγερμού με εφεδρική μπαταρία (εάν υπάρχει)

Η σειρήνα συναγερμού με εφεδρική μπαταρία αποτελεί έναν πρόσθετο συναγερμό, ο οποίος έχει δική του μπαταρία και ηχεί εάν αποσυνδεθεί η μπαταρία του οχήματος ή η σειρήνα συναγερμού με εφεδρική μπαταρία. Το σύστημα οπλίζεται όταν κλειδώνετε το όχημά σας και ο διακόπτης του κινητήρα είναι κλειστός.

Ενεργοποίηση του συναγερμού

Όταν ο συναγερμός είναι οπλισμένος, θα ενεργοποιηθεί εάν συμβεί κάποιο από τα ακόλουθα:

- Εάν κάποιος ανοίξει μια πόρτα του οχήματος, την πόρτα του χώρου αποσκευών ή το καπό χωρίς έγκυρο κλειδί ή τηλεχειριστήριο.
- Εάν θέσετε το όχημά σας σε λειτουργία χωρίς ένα σωστά κωδικοποιημένο κλειδί.
- Αν οι αισθητήρες εσωτερικού χώρου ανιχνεύσουν κίνηση στο εσωτερικό του οχήματος.
- Αν οι αισθητήρες κλίσης ανιχνεύσουν προσπάθεια ανύψωσης του οχήματος.
- Αν κάποιος αποσυνδέσει την μπαταρία του οχήματος ή τη σειρήνα συναγερμού με εφεδρική μπαταρία.

Αν ο συναγερμός ενεργοποιηθεί, η σειρήνα του συναγερμού ηχεί για 30 δευτερόλεπτα και τα αλάρμ αναβοσβήνουν για 5 λεπτά.

Οποιαδήποτε επιπλέον προσπάθεια για κάποιο από τα παραπάνω ενεργοποιεί ξανά το συναγερμό.

Πλήρης και περιορισμένη αντικλεπτική προστασία

Πλήρης αντικλεπτική προστασία

Η πλήρης αντικλεπτική προστασία αποτελεί τη βασική ρύθμιση.

Στη ρύθμιση πλήρους αντικλεπτικής προστασίας, οι αισθητήρες εσωτερικού χώρου ενεργοποιούνται όταν οπλίζετε το συναγερμό.

Σημείωση: Μην οπλίζετε το συναγερμό στην πλήρη αντικλεπτική προστασία εάν υπάρχουν επιβάτες, ζώα ή άλλα κινούμενα αντικείμενα μέσα στο όχημά σας.

Περιορισμένη αντικλεπτική προστασία

Στη ρύθμιση αυτή, οι αισθητήρες κλίσης και εσωτερικού χώρου απενεργοποιούνται όταν οπλίζετε το συναγερμό.

Επιλογή πλήρους ή περιορισμένης αντικλεπτικής προστασίας

Μπορείτε να επιλέξετε πλήρες ή περιορισμένο σύστημα αντικλεπτικής προστασίας χρησιμοποιώντας την οθόνη πληροφοριών. Βλ **Γενικά** (σελίδα 125).

Ερώτηση για το βαθμό προστασίας (εάν υπάρχει)

Μπορείτε να ρυθμίσετε την οθόνη πληροφοριών ώστε να σας ρωτά κάθε φορά ποιο βαθμό αντικλεπτικής προστασίας επιθυμείτε να ρυθμίσετε. Βλ **Γενικά** (σελίδα 125).

Οπλισμός του συστήματος συναγερμού

Ο συναγερμός οπλίζεται όταν κλειδώνετε το όχημά σας και ο διακόπτης του κινητήρα είναι κλειστός. Βλ **Πόρτες και κλειδαριές** (σελίδα 66).

Αφοπλισμός του συστήματος συναγερμού

Οχήματα χωρίς σύστημα τηλεχειριζόμενου ανοίγματος χωρίς κλειδί

Απενεργοποιήστε και σιγάστε το συναγερμό ξεκλειδώνοντας τις πόρτες με το κλειδί και θέτοντας σε λειτουργία το όχημά σας με ένα σωστά κωδικοποιημένο κλειδί ή ξεκλειδώνοντας τις πόρτες με το τηλεχειριστήριο.

Οχήματα με σύστημα τηλεχειριζόμενου ανοίγματος χωρίς κλειδί

Περιμετρικός συναγερμός

Απενεργοποιήστε και σιγάστε το συναγερμό ξεκλειδώνοντας τις πόρτες και θέτοντας σε λειτουργία το όχημά σας ή ξεκλειδώνοντας τις πόρτες με το τηλεχειριστήριο.

Σημείωση: Ένα έγκυρο παθητικό κλειδί θα πρέπει να βρίσκεται εντός της ακτίνας ανίχνευσης της συγκεκριμένης πόρτας. Βλ **Τηλεχειριζόμενη είσοδος χωρίς κλειδί** (σελίδα 69).

Συναγερμός κατηγορίας ένα

Αφοπλίστε και σιγάστε το συναγερμό ξεκλειδώνοντας τις πόρτες και θέτοντας σε λειτουργία το όχημά σας ή ξεκλειδώνοντας τις πόρτες ή την πόρτα του χώρου αποσκευών με το τηλεχειριστήριο.

Σημείωση: Ένα έγκυρο παθητικό κλειδί θα πρέπει να βρίσκεται εντός της ακτίνας ανίχνευσης της συγκεκριμένης πόρτας. Βλ **Τηλεχειριζόμενη είσοδος χωρίς κλειδί** (σελίδα 69).

ΑΝΤΙΚΛΕΠΤΙΚΟ ΣΥΣΤΗΜΑ ΣΥΝΑΓΕΡΜΟΥ - ΟΧΗΜΑΤΑ ΜΕ: ΑΙΣΘΗΤΗΡΑΣ ΕΣΩΤΕΡΙΚΟΥ ΧΩΡΟΥ

Σύστημα συναγερμού

Σημείωση: Μην οπλίζετε το συναγερμό στην πλήρη αντικλεπτική προστασία εάν υπάρχουν επιβάτες, ζώα ή άλλα κινούμενα αντικείμενα μέσα στο όχημά σας. Μπορεί να ενεργοποιηθεί κατά λάθος ο συναγερμός.

Περιμετρικός συναγερμός

Ο περιμετρικός συναγερμός είναι ένα μέσο αποτροπής της μη εξουσιοδοτημένης πρόσβασης στο όχημά σας μέσω των θυρών και του καπό. Επίσης, προστατεύει τη μονάδα ηχητικού συγκροτήματος.

Αισθητήρες εσωτερικού χώρου

Οι αισθητήρες της μονάδας εσωτερικού φωτισμού βρίσκονται στην κονσόλα οροφής.

Σημείωση: Μην καλύπτετε τους αισθητήρες στη μονάδα φώτων εσωτερικού χώρου.

Οι αισθητήρες αποτρέπουν τη μη εξουσιοδοτημένη πρόσβαση ανιχνεύοντας οποιαδήποτε κίνηση μέσα στο όχημά σας.

Αισθητήρες κλίσης

Όταν κλειδώνετε το όχημα και οπλίζετε το συναγερμό, οι αισθητήρες ανιχνεύουν οποιαδήποτε προσπάθεια ανύψωσης του οχήματος, για παράδειγμα για την αφαίρεση τροχού ή για τη ρυμούλκυσή του.

Ασφάλεια

Ενεργοποίηση του συναγερμού

Εφόσον ο συναγερμός είναι οπλισμένος, θα ενεργοποιηθεί εάν συμβεί κάποιο από τα ακόλουθα:

- Εάν κάποιος ανοίξει μια πόρτα του οχήματος, την πόρτα του χώρου αποσκευών ή το καπό χωρίς έγκυρο κλειδί ή τηλεχειριστήριο.
- Εάν θέσετε το όχημά σας σε λειτουργία χωρίς ένα σωστά κωδικοποιημένο κλειδί.
- Αν οι αισθητήρες εσωτερικού χώρου ανιχνεύσουν κίνηση μέσα στο όχημά σας.

Αν ο συναγερμός ενεργοποιηθεί, η σειρήνα του συναγερμού θα ηχήσει για 30 δευτερόλεπτα και τα αλάρμ θα αναβοσβήσουν για 5 λεπτά.

Οποιαδήποτε επιπλέον προσπάθεια για να γίνει κάποιο από τα παραπάνω θα ενεργοποιήσει ξανά το συναγερμό.

Πλήρης και περιορισμένη αντικλεπτική προστασία

Πλήρης αντικλεπτική προστασία

Η πλήρης αντικλεπτική προστασία αποτελεί τη βασική ρύθμιση.

Χρησιμοποιώντας τα χειριστήρια της οθόνης πληροφοριών, μετακινηθείτε:

Μήνυμα	Ενέργεια και περιγραφή
Settings	Πατήστε το πλήκτρο OK .
Ρυθμίσεις οχήματος	Πατήστε το πλήκτρο OK .
Alarm	Πατήστε το πλήκτρο OK .
Ask on exit	Πατήστε το πλήκτρο OK .
Περιορισμένο σύστημα αντικλεπτικής προστασίας	Εμφανίζεται στην οθόνη πληροφοριών κάθε φορά που απενεργοποιείτε το όχημά σας. Αν επιθυμείτε να οπλίσετε το συναγερμό στο περιορισμένο σύστημα αντικλεπτικής προστασίας, πατήστε το πλήκτρο OK όταν εμφανιστεί αυτό το μήνυμα.

Στη ρύθμιση πλήρους αντικλεπτικής προστασίας, οι αισθητήρες εσωτερικού χώρου ενεργοποιούνται όταν οπλίζετε το συναγερμό.

Περιορισμένη αντικλεπτική προστασία

Στη ρύθμιση περιορισμένης αντικλεπτικής προστασίας, οι αισθητήρες εσωτερικού χώρου είναι ανενεργοί όταν οπλίζετε το συναγερμό.

Επιλογή πλήρους ή περιορισμένης αντικλεπτικής προστασίας

Μπορείτε να επιλέξετε πλήρες ή περιορισμένο σύστημα αντικλεπτικής προστασίας χρησιμοποιώντας την οθόνη πληροφοριών. Βλ **Γενικά** (σελίδα 125).

Ερώτηση για το βαθμό προστασίας (εάν υπάρχει)

Μπορείτε να ρυθμίσετε την οθόνη πληροφοριών ώστε να σας ρωτά κάθε φορά ποιο βαθμό αντικλεπτικής προστασίας επιθυμείτε να ρυθμίσετε.

Ασφάλεια

Μήνυμα	Ενέργεια και περιγραφή
	Αν επιθυμείτε να οπλίσετε το συναγερό στην πλήρη αντικλεπτική προστασία, βγείτε από το όχημά σας χωρίς να πατήσετε το πλήκτρο OK .

Σημείωση: Η επιλογή της περιορισμένης αντικλεπτικής προστασίας δεν ρυθμίζει μόνιμα το συναγερό στη λειτουργία περιορισμένης αντικλεπτικής προστασίας. Τον ρυθμίζει στην περιορισμένη λειτουργία μόνο για τον τρέχοντα κύκλο κλειδώματος.

Οπλισμός του συστήματος συναγερού

Για να οπλίσετε το συναγερό, κλειδώστε το όχημά σας. Βλ **Πόρτες και κλειδαριές** (σελίδα 66).

Αφοπλισμός του συστήματος συναγερού

Οχήματα χωρίς σύστημα τηλεχειριζόμενου ανοίγματος χωρίς κλειδί

Αφοπλίστε και σιγάστε το συναγερό ξεκλειδώνοντας τις πόρτες με το κλειδί και θέτοντας σε λειτουργία το όχημά σας με ένα σωστά κωδικοποιημένο κλειδί ή ξεκλειδώνοντας τις πόρτες με το τηλεχειριστήριο.

Οχήματα με σύστημα τηλεχειριζόμενου ανοίγματος χωρίς κλειδί

Σημείωση: Ένα έγκυρο παθητικό κλειδί πρέπει να βρίσκεται εντός της ακτίνας ανίχνευσης της πόρτας αυτής για τηλεχειριζόμενο άνοιγμα. Βλ **Τηλεχειριζόμενη είσοδος χωρίς κλειδί** (σελίδα 69).

Αφοπλίστε και σιγάστε το συναγερό ξεκλειδώνοντας τις πόρτες και θέτοντας σε λειτουργία το όχημά σας ή ξεκλειδώνοντας τις πόρτες με το τηλεχειριστήριο.

ΑΝΤΙΚΛΕΠΤΙΚΟ ΣΥΣΤΗΜΑ ΣΥΝΑΓΕΡΜΟΥ - ΟΧΗΜΑΤΑ ΜΕ: ΠΕΡΙΜΕΤΡΙΚΟΣ ΣΥΝΑΓΕΡΜΟΣ

Ο περιμετρικός συναγερός είναι ένα μέσο αποτροπής της μη εξουσιοδοτημένης πρόσβασης στο όχημά σας μέσω των θυρών και του καπό. Αν ενεργοποιηθεί ο συναγερός, ηχεί η σειρήνα του συναγερού και αναβοσβήνουν τα αλάρμ.

Εάν υποψιάζεστε ότι υπάρχει πρόβλημα με το σύστημα συναγερού του οχήματός σας, πηγαίνετε όλα τα τηλεχειριστήρια σε μια από τις εξουσιοδοτημένες Επίσημες Εμπορίες για έλεγχο.

Οπλισμός του συστήματος συναγερού

Ο συναγερός οπλίζει, όταν κλειδώνετε το όχημα. Βλ **Πόρτες και κλειδαριές** (σελίδα 66).

Αφοπλισμός του συστήματος συναγερού

Οχήματα χωρίς σύστημα τηλεχειριζόμενου ανοίγματος χωρίς κλειδί

Απενεργοποιήστε και σιγάστε το συναγερό ξεκλειδώνοντας τις πόρτες με το κλειδί και θέτοντας σε λειτουργία το όχημά σας με ένα σωστά κωδικοποιημένο κλειδί ή ξεκλειδώνοντας τις πόρτες με το τηλεχειριστήριο.

Ασφάλεια

Οχήματα με σύστημα τηλεχειριζόμενου ανοίγματος χωρίς κλειδί

Απενεργοποιήστε και σιγάστε το συναγερμό ξεκλειδώνοντας τις πόρτες και θέτοντας σε λειτουργία το όχημά σας ή ξεκλειδώνοντας τις πόρτες με το τηλεχειριστήριο.

Σημείωση: Ένα έγκυρο παθητικό κλειδί θα πρέπει να βρίσκεται εντός της ακτίνας ανίχνευσης της συγκεκριμένης πόρτας. Βλ **Τηλεχειριζόμενη είσοδος χωρίς κλειδί** (σελίδα 69).

Τιμόνι

ΡΥΘΜΙΣΗ ΤΟΥ ΤΙΜΟΝΙΟΥ - ΟΧΗΜΑΤΑ ΜΕ: ΜΗΧΑΝΙΚΑ ΡΥΘΜΙΖΟΜΕΝΗ ΚΟΛΟΝΑ ΤΙΜΟΝΙΟΥ



ΠΡΟΕΙΔΟΠΟΙΗΣΗ: Μη ρυθμίζετε το τιμόνι όταν το όχημά σας βρίσκεται σε κίνηση.

Σημείωση: Βεβαιωθείτε ότι κάθεστε σωστά. Βλ **Σωστός τρόπος καθίσματος** (σελίδα 168).

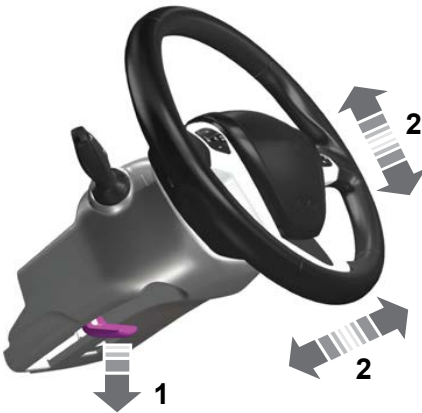

E95178

1. Ξεκλειδώστε την κολόνα του τιμονιού.
2. Ρυθμίστε το τιμόνι στη θέση που θέλετε.



E95179

3. Κλειδώστε την κολόνα του τιμονιού.

ΡΥΘΜΙΣΗ ΤΟΥ ΤΙΜΟΝΙΟΥ - ΟΧΗΜΑΤΑ ΜΕ: ΗΛΕΚΤΡΙΚΑ ΡΥΘΜΙΖΟΜΕΝΗ ΚΟΛΟΝΑ ΤΙΜΟΝΙΟΥ



ΠΡΟΕΙΔΟΠΟΙΗΣΗ: Μη ρυθμίζετε το τιμόνι όταν το όχημά σας βρίσκεται σε κίνηση.

Σημείωση: Βεβαιωθείτε ότι κάθεστε σωστά. Βλ **Σωστός τρόπος καθίσματος** (σελίδα 168).

Τιμόνι



E161834

Χρησιμοποιήστε το χειριστήριο στο πλάι της κολόνας του τιμονιού για να ρυθμίσετε τη θέση του.

Για να ρυθμίσετε:

- Την κλίση: πατήστε επάνω ή κάτω στο χειριστήριο.
- Την τηλεσκοπική περιστροφή: πατήστε μπροστά ή πίσω στο χειριστήριο.

Θέση τερματισμού της διαδρομής

Η κολόνα του τιμονιού ορίζει τη θέση τερματισμού κοντά στο τελικό σημείο της θέσης της για να αποτρέψει τυχόν ζημιές σε αυτήν. Σε περίπτωση που η κολόνα του τιμονιού συναντήσει αντικείμενο κατά την κλίση ή την τηλεσκοπική περιστροφή, ορίζεται νέα θέση τερματισμού.

Για να επαναφέρετε την κολόνα του τιμονιού στην κανονική θέση τερματισμού:

1. Επιβεβαιώστε ότι δεν υπάρχει τίποτα που να εμποδίζει την κίνηση της κολόνας του τιμονιού.
2. Κρατήστε πατημένο το χειριστήριο της κολόνας του τιμονιού έως ότου η κολόνα σταματήσει να κινείται.

3. Πατήστε ξανά το χειριστήριο της κολόνας του τιμονιού. Η κολόνα του τιμονιού μπορεί να ξεκινήσει πάλι να κινείται.
4. Όταν η κολόνα σταματήσει να κινείται, συνεχίστε να κρατάτε πατημένο το χειριστήριο για μερικά ακόμα δευτερόλεπτα.
5. Επαναλάβετε σε κάθε κατεύθυνση εάν χρειάζεται.

Ορίστηκε η νέα θέση τερματισμού. Την επόμενη φορά που θα θέσετε υπό κλίση ή θα περιστρέψετε τηλεσκοπικά την κολόνα του τιμονιού, αυτή θα σταματήσει κοντά στο τελικό σημείο της θέσης της.

Λειτουργία μνήμης

Μπορείτε να αποθηκεύσετε και να ανακαλέσετε τη θέση της κολόνας του τιμονιού με τη λειτουργία μνήμης. Βλ **Λειτουργία μνήμης** (σελίδα 175).

Σημείωση: Το πάτημα του χειριστηρίου ρύθμισης κατά την ανάκληση της μνήμης ακυρώνει τη λειτουργία.

Λειτουργία διευκόλυνσης εισόδου και εξόδου

Όταν κλείετε τον διακόπτη του κινητήρα, η κολόνα του τιμονιού μετακινείται για να αφηθεί περισσότερο χώρο για την έξοδό σας από το όχημα. Η κολόνα επιστρέφει στην προηγούμενη θέση της όταν ανοίξετε τον διακόπτη του κινητήρα. Μπορείτε να ενεργοποιήσετε ή να απενεργοποιήσετε αυτήν τη λειτουργία στην οθόνη πληροφοριών. Βλ **Ενδείξεις πληροφοριών** (σελίδα 125).

ΘΕΡΜΑΙΝΟΜΕΝΟ ΤΙΜΟΝΙ (ΕΑΝ ΥΠΑΡΧΕΙ)

Μπορείτε να ενεργοποιήσετε και να απενεργοποιήσετε το θερμαινόμενο τιμόνι χρησιμοποιώντας την οθόνη αφής.

Τιμόνι



Αγγίξτε το κουμπί για να ενεργοποιήσετε και να απενεργοποιήσετε το θερμαινόμενο τιμόνι.

Σημείωση: Μπορείτε να χρησιμοποιήσετε το θερμαινόμενο τιμόνι μόνο όταν ο κινητήρας είναι σε λειτουργία.

Σημείωση: Το σύστημα χρησιμοποιεί έναν αισθητήρα και έχει σχεδιαστεί ώστε να ελέγχει τη θερμοκρασία του τιμονιού και να αποτρέπει τυχόν υπερθέρμανση.

Σημείωση: Όταν επικρατεί υψηλή θερμοκρασία, το τιμόνι φτάνει γρήγορα στη μέγιστη θερμοκρασία και το σύστημα μειώνει το ρεύμα που παρέχεται στο θερμαντικό στοιχείο. Αυτό ενδέχεται να σας κάνει να νομίσετε ότι το σύστημα έχει πάψει να λειτουργεί, αλλά κάτι τέτοιο δεν ισχύει. Αυτό είναι φυσιολογικό.

Σύστημα πλυσίματος και σκουπίσματος

ΥΑΛΟΚΑΘΑΡΙΣΤΗΡΕΣ ΤΟΥ ΠΑΡΜΠΡΙΖ

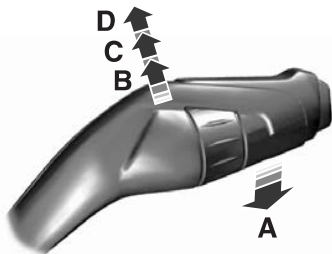

E197525

- A Ένα σκούπισμα.
- B Διακοπτόμενη λειτουργία.
- C Κανονική λειτουργία.
- D Ταχεία λειτουργία.

Σημείωση: Ξεπαγάστε πλήρως το παρμπρίζ προτού ενεργοποιήσετε τους υαλοκαθαριστήρες του παρμπρίζ.

Σημείωση: Βεβαιωθείτε ότι έχετε απενεργοποιήσει τους υαλοκαθαριστήρες του παρμπρίζ προτού βάλετε το όχημα σε πλυντήριο αυτοκινήτων.

Σημείωση: Εάν εμφανίζονται λωρίδες νερού ή μουτζούρες στο παρμπρίζ, καθαρίστε το παρμπρίζ και τα μάκτρα των υαλοκαθαριστήρων. Βλ **Έλεγχος των μάκτρων στους υαλοκαθαριστήρες** (σελίδα 400). Εάν δεν λυθεί το πρόβλημα με αυτόν τον τρόπο, τοποθετήστε καινούργια μάκτρα υαλοκαθαριστήρων. Βλ **Αλλαγή των μάκτρων των μπροστινών υαλοκαθαριστήρων** (σελίδα 401).

Σημείωση: Μην θέτετε σε λειτουργία τους υαλοκαθαριστήρες όταν είναι στεγνό το παρμπρίζ. Κάτι τέτοιο μπορεί να προκαλέσει γρατσούνισμα στο τζάμι ή ζημιά στα μάκτρα των υαλοκαθαριστήρων. Εάν το παρμπρίζ είναι στεγνό, χρησιμοποιήστε οπωσδήποτε το σύστημα πλυσίματος του παρμπρίζ προτού το σκουπίσετε με τους υαλοκαθαριστήρες.

Διακοπτόμενη λειτουργία

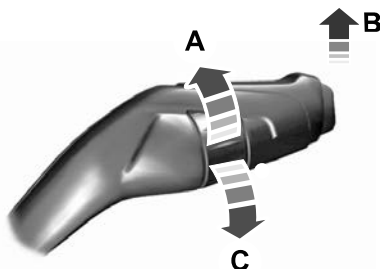

E197526

- A Κίνηση μικρού διαστήματος.
- B Διακοπτόμενη λειτουργία.
- C Κίνηση μεγάλου διαστήματος.

Χρησιμοποιήστε τον περιστρεφόμενο διακόπτη για τη ρύθμιση της διακοπτόμενης λειτουργίας των υαλοκαθαριστήρων.

Σημείωση: Όταν η ταχύτητα του οχήματός σας αυξηθεί, το διάστημα παύσης μεταξύ κινήσεων σκουπίσματος των υαλοκαθαριστήρων μπορεί να μειωθεί.

Σύστημα πλυσίματος και σκουπίσματος

ΑΥΤΟΜΑΤΗ ΛΕΙΤΟΥΡΓΙΑ ΥΑΛΟΚΑΘΑΡΙΣΤΗΡΩΝ (ΕΑΝ

ΥΠΑΡΧΕΙ)

Οι αυτόματοι υαλοκαθαριστήρες χρησιμοποιούν έναν αισθητήρα βροχής που βρίσκεται στην περιοχή γύρω από τον εσωτερικό καθρέφτη. Οι υαλοκαθαριστήρες τίθενται σε λειτουργία όταν ο αισθητήρας βροχής ανιχνεύσει νερό στο παρμπρίζ μπροστά από αυτόν. Ο αισθητήρας βροχής συνεχίζει να παρακολουθεί την ποσότητα του νερού και ρυθμίζει την ταχύτητα των υαλοκαθαριστήρων.

Μπορείτε να ενεργοποιήσετε ή να απενεργοποιήσετε τους αυτόματους υαλοκαθαριστήρες από την οθόνη πληροφοριών.

Σημείωση: Αν απενεργοποιήσετε τους αυτόματους υαλοκαθαριστήρες στην οθόνη πληροφοριών, οι υαλοκαθαριστήρες του παρμπρίζ λειτουργούν στη θέση διακοπόμενης λειτουργίας.

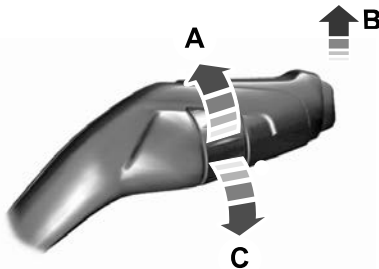

E197526

- A Υψηλή ευαισθησία.
- B Αυτόματοι υαλοκαθαριστήρες ενεργοποιημένοι.
- C Χαμηλή ευαισθησία.

Για να ενεργοποιήσετε τους αυτόματους υαλοκαθαριστήρες, μετακινήστε το μοχλό των υαλοκαθαριστήρων προς τα επάνω στην πρώτη θέση.

Χρησιμοποιήστε τον περιστροφικό διακόπτη για να ρυθμίσετε την ευαισθησία των αυτόματων υαλοκαθαριστήρων. Εάν επιλέξετε χαμηλή ευαισθησία, οι υαλοκαθαριστήρες τίθενται σε λειτουργία όταν ο αισθητήρας ανιχνεύσει μεγάλη ποσότητα νερού στο παρμπρίζ. Εάν επιλέξετε υψηλή ευαισθησία, οι υαλοκαθαριστήρες τίθενται σε λειτουργία όταν ο αισθητήρας ανιχνεύσει μικρή ποσότητα νερού στο παρμπρίζ.

Σημείωση: Διατηρήστε καθαρό το εξωτερικό τμήμα του παρμπρίζ. Ο αισθητήρας βροχής είναι πολύ ευαίσθητος και οι υαλοκαθαριστήρες μπορεί να τεθούν αυτόματα σε λειτουργία σε περίπτωση που πέσουν στο παρμπρίζ βρομιές, υδρατμοί ή έντομα.

Αν αφήσετε τους αυτόματους υαλοκαθαριστήρες ενεργοποιημένους, ενδέχεται να μην λειτουργήσουν όταν βάλετε μπροστά τον κινητήρα και επικρατούν θερμοκρασίες κοντά στο 0. Αυτό οφείλεται στο ότι το σύστημα απενεργοποιεί τον αισθητήρα βροχής ώστε να μην υποστούν ζημιά οι υαλοκαθαριστήρες του παρμπρίζ. Ξεπαγώστε το παρμπρίζ πριν ενεργοποιήσετε ξανά τον αισθητήρα βροχής. Μπορείτε να ενεργοποιήσετε ξανά τον αισθητήρα βροχής μετακινώντας το περιστρεφόμενο χειριστήριο ή απενεργοποιώντας τους αυτόματους υαλοκαθαριστήρες και ενεργοποιώντας τους ξανά.

Σημείωση: Ξεπαγώστε πλήρως το παρμπρίζ προτού ενεργοποιήσετε τους υαλοκαθαριστήρες του παρμπρίζ.

Σημείωση: Βεβαιωθείτε ότι έχετε απενεργοποιήσει τους υαλοκαθαριστήρες του παρμπρίζ προτού βάλετε το όχημα σε πλυντήριο αυτοκινήτων.

Σύστημα πλυσίματος και σκουπίσματος

Σε περιπτώσεις βροχής ή σε χειμερινές καιρικές συνθήκες, μπορεί να προκληθεί απροσδόκητη λειτουργία των υαλοκαθαριστήρων ή λέρωμα του παρμπρίζ από τη λειτουργία τους.

Για να διατηρήσετε καθαρό το παρμπρίζ:

- Μειώστε την ευαισθησία της αυτόματης λειτουργίας των υαλοκαθαριστήρων για να περιορίσετε το μουτζούρωμα στο παρμπρίζ.
- Απενεργοποιήστε την αυτόματη λειτουργία των υαλοκαθαριστήρων.

Ρυθμίσεις

Για να ενεργοποιήσετε ή να απενεργοποιήσετε τους αυτόματους υαλοκαθαριστήρες, χρησιμοποιήστε τα χειριστήρια της οθόνης πληροφοριών στο τιμόνι για να επιλέξετε τα εξής:

Στοιχείο μενού	Ενέργεια
Settings	Πατήστε το πλήκτρο OK .
Vehicle settings	Πατήστε το πλήκτρο OK .
Wipers	Πατήστε το πλήκτρο OK .
Rain sensing	Πατήστε το πλήκτρο OK .

ΣΥΣΤΗΜΑ ΠΛΥΣΙΜΑΤΟΣ ΤΟΥ ΠΑΡΜΠΡΙΖ



E197528

Σημείωση: Εάν εμφανίζονται λωρίδες νερού ή μουτζούρες στο παρμπρίζ, καθαρίστε το παρμπρίζ και τα μάκτρα των υαλοκαθαριστήρων. Βλ **Έλεγχος των μάκτρων στους υαλοκαθαριστήρες** (σελίδα 400). Εάν δεν λυθεί το πρόβλημα με αυτόν τον τρόπο, τοποθετήστε καινούργια μάκτρα υαλοκαθαριστήρων. Βλ **Αλλαγή των μάκτρων των μπροστινών υαλοκαθαριστήρων** (σελίδα 401).

Τραβήξτε το μοχλό προς το μέρος σας για να θέσετε σε λειτουργία το σύστημα πλυσίματος του παρμπρίζ. Όταν αφήσετε το μοχλό, οι υαλοκαθαριστήρες λειτουργούν για σύντομο χρονικό διάστημα. Οι υαλοκαθαριστήρες θα κάνουν μία πρόσθετη κίνηση λίγο μετά που θα σταματήσουν να λειτουργούν, για να καθαριστούν τυχόν υπολείμματα του υγρού του συστήματος πλυσίματος.

Σύστημα πλυσίματος και σκουπίσματος

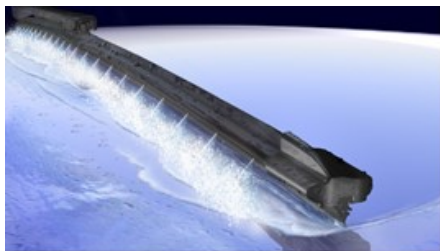

E271306

Τα μάκτρα των υαλοκαθαριστήρων ψεκάζουν υγρό πλυσίματος απευθείας επάνω στο παρμπρίζ μόνο όταν οι υαλοκαθαριστήρες κινούνται προς τα επάνω.

Μπορείτε να ενεργοποιήσετε ή να απενεργοποιήσετε την πρόσθετη κίνηση των υαλοκαθαριστήρων από την οθόνη πληροφοριών.

Σημείωση: Μην χρησιμοποιείτε τους υαλοκαθαριστήρες όταν το δοχείο υγρού πλυσίματος είναι άδειο. Κάτι τέτοιο μπορεί να προκαλέσει υπερθέρμανση της αντλίας του συστήματος πλυσίματος.

Ρυθμίσεις

Για να ενεργοποιήσετε ή να απενεργοποιήσετε την πρόσθετη κίνηση των υαλοκαθαριστήρων, χρησιμοποιήστε τα χειριστήρια της οθόνης πληροφοριών στο τιμόνι για να επιλέξετε τα εξής:

Στοιχείο μενού	Ενέργεια
Settings	Πατήστε το πλήκτρο OK .
Vehicle settings	Πατήστε το πλήκτρο OK .
Wipers	Πατήστε το πλήκτρο OK .
Courtesy wipe	Πατήστε το πλήκτρο OK .

Σύστημα πλυσίματος και σκουπίσματος

ΣΥΣΤΗΜΑΣΚΟΥΠΙΣΜΑΤΟΣΚΑΙ ΠΛΥΣΙΜΑΤΟΣ ΤΟΥ ΠΙΣΩ ΠΑΡΜΠΡΙΖ (ΕΑΝ ΥΠΑΡΧΕΙ)

Υαλοκαθαριστήρας πίσω παρμπρίζ



E171615

A Διακοπτόμενη λειτουργία.

- B Συνεχόμενη λειτουργία υαλοκαθαριστήρων.
- C Απενεργοποίηση υαλοκαθαριστήρα πίσω παρμπρίζ.

Εάν συμπλέξετε την όπισθεν ενώ είναι σε λειτουργία οι μπροστινοί υαλοκαθαριστήρες, ενεργοποιείται επίσης ο υαλοκαθαριστήρας του πίσω παρμπρίζ.

Μπορείτε να απενεργοποιήσετε την αυτόματη λειτουργία των υαλοκαθαριστήρων κατά την όπισθεν από την οθόνη πληροφοριών.

Σημείωση: Βεβαιωθείτε ότι έχετε απενεργοποιήσει τον υαλοκαθαριστήρα του πίσω παρμπρίζ προτού βάλετε το όχημα σε πλυντήριο αυτοκινήτων.

Ρυθμίσεις

Για να ενεργοποιήσετε ή να απενεργοποιήσετε την αυτόματη λειτουργία των υαλοκαθαριστήρων κατά την όπισθεν, χρησιμοποιήστε τα χειριστήρια της οθόνης πληροφοριών στο τιμόνι για να επιλέξετε τα εξής:

Στοιχείο μενού	Ενέργεια
Settings	Πατήστε το πλήκτρο OK .
Vehicle settings	Πατήστε το πλήκτρο OK .
Wipers	Πατήστε το πλήκτρο OK .
Reverse wiper	Πατήστε το πλήκτρο OK .

Σύστημα πλυσίματος και σκουπίσματος

Σύστημα πλυσίματος πίσω παρμηριζ

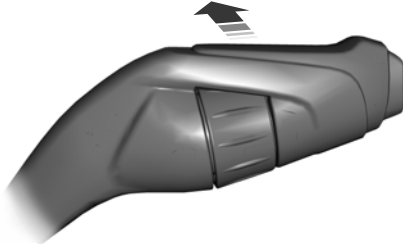

E167407

Πιέστε το μοχλό προς τα έξω για να ενεργοποιήσετε το σύστημα πλυσίματος πίσω παρμηριζ. Όταν αφήσετε το μοχλό, ο υαλοκαθαριστήρας λειτουργεί για σύντομο χρονικό διάστημα.

Σημείωση: Μην χρησιμοποιείτε τους υαλοκαθαριστήρες όταν το δοχείο υγρού πλυσίματος είναι άδειο. Κάτι τέτοιο μπορεί να προκαλέσει υπερθέρμανση της αντλίας του συστήματος πλυσίματος.

ΣΥΣΤΗΜΑ ΠΛΥΣΙΜΑΤΟΣ ΠΡΟΒΟΛΕΩΝ (ΕΑΝ ΥΠΑΡΧΕΙ)

Εάν θέσετε σε λειτουργία το σύστημα πλυσίματος του παρμηριζ όταν είναι αναμμένοι οι προβολείς, θα ενεργοποιηθεί και το σύστημα πλυσίματος των προβολέων.

Σημείωση: Το σύστημα πλυσίματος των προβολέων δεν λειτουργεί κάθε φορά που χρησιμοποιείτε το σύστημα πλυσίματος του παρμηριζ. Αυτό γίνεται για να μην αδειάζει γρήγορα το ρεζερβουάρ με το υγρό πλυσίματος.

ΓΕΝΙΚΑ

Υδρατμοί στα μπροστινά εξωτερικά φώτα και τα πίσω φώτα

Τα μπροστινά εξωτερικά φώτα και τα πίσω φώτα έχουν οπές εξαερισμού για την αντιστάθμιση των φυσιολογικών αλλαγών στην πίεση του αέρα.

Οι υδρατμοί είναι ένα φυσιολογικό φαινόμενο που σχετίζεται με αυτό το σχεδιασμό. Όταν εισχωρήσει υγρός αέρας στο συγκρότημα του φωτός μέσω των οπών εξαερισμού, υπάρχει πιθανότητα να εμφανιστούν υδρατμοί εάν η θερμοκρασία είναι χαμηλή. Εάν εμφανιστούν φυσιολογικοί υδρατμοί, το εσωτερικό του φακού θα καλυφθεί με μια λεπτή στρώση υγρασίας. Αυτή η υγρασία τελικά θα εξαφανιστεί και θα απομακρυνθεί μέσω των οπών εξαερισμού στη διάρκεια της κανονικής λειτουργίας.

Για την απομάκρυνση των υδρατμών μπορεί να χρειαστούν έως και 48 ώρες εφόσον δεν επικρατούν υγρές καιρικές συνθήκες.

Παραδείγματα αποδεκτών υδρατμών είναι τα εξής:

- Η παρουσία λεπτής στρώσης υγρασίας (όχι γραμμές από νερό, σημάδια σταξίματος ή μεγάλες σταγόνες).
- Η λεπτή στρώση υγρασίας καλύπτει λιγότερο από 50% του φακού.

Παραδείγματα μη αποδεκτών υδρατμών είναι τα εξής:

- Συσσωρευμένο νερό στο εσωτερικό του φωτός.
- Γραμμές από νερό, σημάδια σταξίματος ή μεγάλες σταγόνες στο εσωτερικό του φακού.

Εάν διαπιστώσετε οποιοσδήποτε μη αποδεκτούς υδρατμούς, ελέγξτε το όχημα σε μια από τις Εξουσιοδοτημένες Επίσημες Εμπορίες.

Έλεγχος Φωτισμού

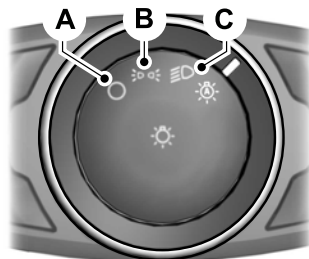

- A Απενεργοποιημένος.
- B Φώτα στάθμευσης, φώτα του ταμπλό, φώτα της πινακίδας κυκλοφορίας και πίσω φώτα.
- C Προβολείς.

Σημείωση: Η παρατεταμένη χρήση των φώτων στάθμευσης προκαλεί αποφόρτιση της μπαταρίας.

Σημείωση: Τα φώτα στάθμευσης μπορεί να σβήσουν αυτόματα. Με αυτό τον τρόπο αποφεύγεται η αποφόρτιση της μπαταρίας του οχήματος.

Φώτα στάθμευσης (εάν υπάρχει)

Κλείστε το διακόπτη του κινητήρα.

Και οι δύο πλευρές

Επιλέξτε τη θέση B στο διακόπτη των φώτων για να ανάψετε τα φώτα στάθμευσης.

Φωτισμός

Μία πλευρά

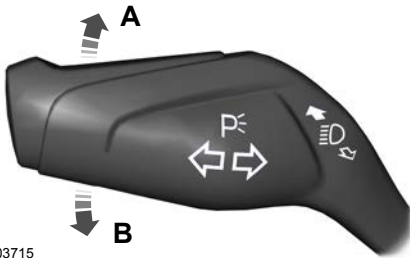

E203715

- A Δεξιά πλευρά.
- B Αριστερή πλευρά.

Μεγάλη σκάλα



E162679

Πιέστε το μοχλό προς τα εμπρός για να ανάψετε τη μεγάλη σκάλα.

Πιέστε ξανά το μοχλό προς τα εμπρός ή τραβήξτε τον προς το μέρος σας μέχρι το τέρμα για να σβήσετε τη μεγάλη σκάλα.

Σινιάλο



E162680

Τραβήξτε το μοχλό ελαφρώς προς το μέρος σας για να αναβοσβήσετε τους προβολείς.

ΑΥΤΟΜΑΤΟΙ ΠΡΟΒΟΛΕΙΣ

⚠️ ΠΡΟΕΙΔΟΠΟΙΗΣΗ: Το σύστημα δεν εξαλείφει την ευθύνη που έχετε εσείς να οδηγείτε με φροντίδα και προσοχή. Μπορεί να χρειαστεί να παρακάμψετε το σύστημα εάν δεν ανάψει τους προβολείς σε συνθήκες χαμηλής ορατότητας, για παράδειγμα ομίχλη κατά τη διάρκεια της ημέρας.

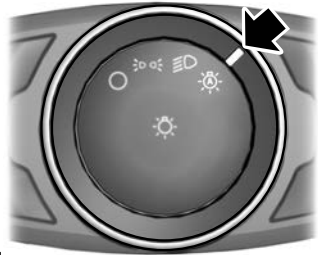

E142451

Φωτισμός

Όταν ο διακόπτης των φώτων βρίσκεται στη θέση αυτόματων προβολέων, οι προβολείς ανάβουν σε συνθήκες χαμηλού φωτισμού ή όταν ενεργοποιούνται οι υαλοκαθαριστήρες.

Οι προβολείς παραμένουν αναμμένοι για λίγη ώρα αφού κλείσετε το διακόπτη του κινητήρα. Χρησιμοποιήστε τα χειριστήρια της οθόνης πληροφοριών για να προσαρμόσετε το χρονικό διάστημα που παραμένουν αναμμένοι οι προβολείς.

Σημείωση: Εάν ενεργοποιήσετε τη λειτουργία αυτόματου ανάμματος των προβολέων, δεν μπορείτε να ανάψετε τη μεγάλη σκάλα των φώτων έως ότου το σύστημα ενεργοποιήσει τη μεσαία σκάλα των φώτων.

Προβολείς που ενεργοποιούνται μέσω των υαλοκαθαριστήρων του παρμπρίζ

Όταν ανάψετε τους αυτόματους προβολείς, οι προβολείς ενεργοποιούνται εντός 10 δευτερολέπτων αφού ενεργοποιήσετε τους υαλοκαθαριστήρες. Θα σβήσουν περίπου 60 δευτερόλεπτα αφού απενεργοποιήσετε τους υαλοκαθαριστήρες του παρμπρίζ.

Οι προβολείς δεν ενεργοποιούνται μέσω των υαλοκαθαριστήρων στις εξής περιπτώσεις:

- Στη διάρκεια της μεμονωμένης κίνησης.
- Όταν χρησιμοποιείτε το σύστημα πλυσίματος του παρμπρίζ.
- Εάν οι υαλοκαθαριστήρες είναι στη θέση διακοπτόμενης λειτουργίας.

Σημείωση: Εάν ενεργοποιήσετε τους αυτόματους προβολείς μαζί με την αυτόματη λειτουργία των υαλοκαθαριστήρων, οι προβολείς θα ανάψουν όταν οι υαλοκαθαριστήρες του παρμπρίζ λειτουργούν σε συνεχή κίνηση.

ΣΥΣΤΗΜΑ ΡΥΘΜΙΣΗΣ ΤΗΣ ΕΝΤΑΣΗΣ ΦΩΤΙΣΜΟΥ ΤΟΥ ΤΑΜΠΛΟ

Τα πλήκτρα ρύθμισης έντασης φωτισμού οργάνων βρίσκονται στη μονάδα χειρισμού του φωτισμού.



Πατήστε επανειλημμένα ένα από τα πλήκτρα για να ρυθμίσετε τη φωτεινότητα.

ΚΑΘΥΣΤΕΡΗΣΗ ΑΠΕΝΕΡΓΟΠΟΙΗΣΗΣ ΤΩΝ ΠΡΟΒΟΛΕΩΝ

Αφού κλείσετε το διακόπτη του κινητήρα, μπορείτε να ανάψετε τους προβολείς τραβώντας το μοχλό των φλας προς την πλευρά σας. Θα ακούσετε ένα σύντομο ηχητικό τόνο. Οι προβολείς θα σβήσουν αυτόματα μετά από τρία λεπτά εάν κάποια από τις πόρτες είναι ανοιχτή ή 30 δευτερόλεπτα μετά το κλείσιμο της τελευταίας πόρτας. Μπορείτε να ακυρώσετε αυτή τη λειτουργία τραβώντας το μοχλό των φλας ξανά προς το μέρος σας ή ανοίγοντας το διακόπτη του κινητήρα.

ΑΥΤΟΜΑΤΟΣ ΕΛΕΓΧΟΣ ΜΕΓΑΛΗΣ ΣΚΑΛΑΣ ΤΩΝ ΦΩΤΩΝ



ΠΡΟΕΙΔΟΠΟΙΗΣΗ: Το σύστημα δεν σας απαλλάσσει από την ευθύνη που έχετε να οδηγείτε με φροντίδα και προσοχή. Μπορεί να χρειαστεί να παρακάμψετε χειροκίνητα το σύστημα, εάν δεν ανάψει ή δεν σβήσει τη μεγάλη σκάλα των προβολέων.



ΠΡΟΕΙΔΟΠΟΙΗΣΗ: Μπορεί να χρειαστεί να παρακάμψετε το σύστημα όταν προσεγγίζετε άλλους χρήστες του οδικού δικτύου.



ΠΡΟΕΙΔΟΠΟΙΗΣΗ: Μπορεί να χρειαστεί να παρακάμψετε το σύστημα σε κακές καιρικές συνθήκες.



ΠΡΟΕΙΔΟΠΟΙΗΣΗ: Μην χρησιμοποιείτε το σύστημα σε συνθήκες περιορισμένης ορατότητας, για παράδειγμα σε περίπτωση ομίχλης, έντονης βροχόπτωσης ή χιονόπτωσης.



ΠΡΟΕΙΔΟΠΟΙΗΣΗ: Το σύστημα ενδέχεται να μην σβήσει τη μεγάλη σκάλα των προβολέων εάν τα φώτα των οχημάτων που έρχονται από την αντίθετη κατεύθυνση κρύβονται από εμπόδια, π.χ. προστατευτικές μπάρες.



ΠΡΟΕΙΔΟΠΟΙΗΣΗ: Να ελέγχετε και να αντικαθιστάτε τακτικά τα μάκτρα των υαλοκαθαριστήρων του παρμπρίζ για να διασφαλίζετε καλή ορατότητα για τον αισθητήρα της κάμερας. Τα μάκτρα των υαλοκαθαριστήρων του παρμπρίζ πρέπει να έχουν το σωστό μήκος.

Σχετικά με τον αυτόματο έλεγχο της μεγάλης σκάλας των προβολέων

Το σύστημα έχει σχεδιαστεί για να ανάβει τη μεγάλη σκάλα των προβολέων εάν συμβούν όλα τα παρακάτω:

- Ενεργοποιήσετε το σύστημα στην οθόνη πληροφοριών.
- Ρυθμίσετε το διακόπτη των φώτων στη θέση των αυτόματων προβολέων.
- Το επίπεδο φωτισμού περιβάλλοντος είναι αρκετά χαμηλό ώστε να απαιτείται η μεγάλη σκάλα των προβολέων.
- Δεν υπάρχει κυκλοφορία μπροστά από το όχημά σας.
- Η ταχύτητα του οχήματός σας είναι μεγαλύτερη από περίπου 40 km/h.

Το σύστημα έχει σχεδιαστεί για να σβήνει τη μεγάλη σκάλα των προβολέων εάν συμβεί οποιοδήποτε από τα παρακάτω:

- Απενεργοποιήσετε το σύστημα στην οθόνη πληροφοριών.
- Ρυθμίσετε το διακόπτη των φώτων σε οποιαδήποτε θέση εκτός από τη θέση των αυτόματων προβολέων.
- Ανάψετε τα πίσω φώτα ομίχλης.
- Το επίπεδο φωτισμού περιβάλλοντος επαρκεί ώστε να μην απαιτείται η μεγάλη σκάλα των προβολέων.
- Το σύστημα ανιχνεύει αναμμένους προβολείς ή πίσω φώτα από όχημα που πλησιάζει.
- Το σύστημα ανιχνεύει δυνατή βροχή, χιόνι ή ομίχλη.
- Το σύστημα ανιχνεύει φωτισμό δρόμου.
- Η κάμερα έχει μειωμένη ορατότητα.
- Η ταχύτητα του οχήματός σας μειωθεί κάτω από περίπου 30 km/h.

Φωτισμός

Ενεργοποίηση και απενεργοποίηση του αυτόματου ελέγχου της μεγάλης σκάλας των προβολέων

Για να ενεργοποιήσετε ή να απενεργοποιήσετε το σύστημα, χρησιμοποιήστε τα χειριστήρια της οθόνης πληροφοριών στο τιμόνι για να επιλέξετε τα εξής:

Στοιχείο μενού	Ενέργεια
Settings	Πατήστε το πλήκτρο OK .
Vehicle settings	Πατήστε το πλήκτρο OK .
Lighting	Πατήστε το πλήκτρο OK .
Auto highbeam	Πατήστε το πλήκτρο OK .

Ενδεικτική λυχνία της μεγάλης σκάλας των φώτων



Ανάβει για να επιβεβαιώσει ότι το σύστημα είναι έτοιμο να λειτουργήσει.

Παράκαμψη του αυτόματου ελέγχου της μεγάλης σκάλας των προβολέων

Πιέστε το μοχλό προς τα έξω για να επιλέξετε ανάμεσα στη μεγάλη και τη μεσαία σκάλα των φώτων.

ΑΝΤΙΘΑΜΠΩΤΙΚΗ ΜΕΓΑΛΗ ΣΚΑΛΑ ΤΩΝ ΦΩΤΩΝ



ΠΡΟΕΙΔΟΠΟΙΗΣΗ: Το σύστημα δεν σας απαλλάσσει από την ευθύνη που έχετε να οδηγείτε με φροντίδα και προσοχή. Μπορεί να χρειαστεί να παρακάμψετε χειροκίνητα το σύστημα, εάν δεν ανάψει ή δεν σβήσει τη μεγάλη σκάλα των προβολέων.



ΠΡΟΕΙΔΟΠΟΙΗΣΗ: Μπορεί να χρειαστεί να παρακάμψετε το σύστημα όταν προσεγγίζετε άλλους χρήστες του οδικού δικτύου.



ΠΡΟΕΙΔΟΠΟΙΗΣΗ: Μπορεί να χρειαστεί να παρακάμψετε το σύστημα σε κακές καιρικές συνθήκες.



ΠΡΟΕΙΔΟΠΟΙΗΣΗ: Μην χρησιμοποιείτε το σύστημα σε συνθήκες περιορισμένης ορατότητας, για παράδειγμα σε περίπτωση ομίχλης, έντονης βροχόπτωσης ή χιονόπτωσης.



ΠΡΟΕΙΔΟΠΟΙΗΣΗ: Το σύστημα ενδέχεται να μην προσαρμόσει τη μεγάλη σκάλα των προβολέων για την αποτροπή θαμπώματος των άλλων οδηγών εάν τα φώτα των οχημάτων που έρχονται από την αντίθετη κατεύθυνση κρύβονται από εμπόδια, για παράδειγμα προστατευτικές μπάρες.



ΠΡΟΕΙΔΟΠΟΙΗΣΗ: Να ελέγχετε και να αντικαθιστάτε τακτικά τα μάκτρα των υαλοκαθαριστήρων του παρμπρίζ για να διασφαλίζετε καλή ορατότητα για τον αισθητήρα της κάμερας. Τα μάκτρα των υαλοκαθαριστήρων του παρμπρίζ πρέπει να έχουν το σωστό μήκος.

Φωτισμός

Σχετικά με την αντιθαμπωτική μεγάλη σκάλα των προβολέων

Το σύστημα έχει σχεδιαστεί για να σας βοηθά να αποφεύγετε το θάμπωμα των άλλων χρηστών του οδικού δικτύου όταν έχετε αναμμένη τη μεγάλη σκάλα.

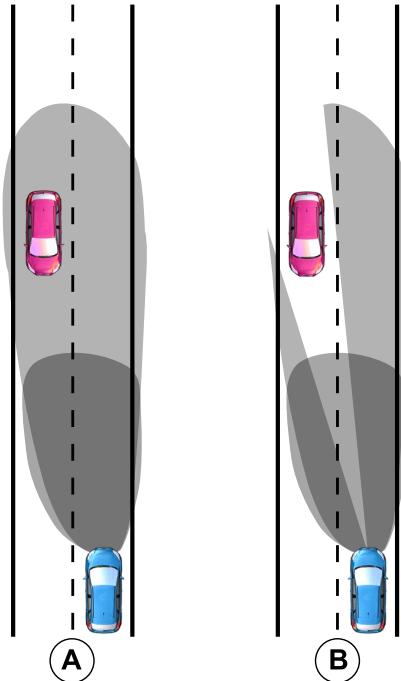

- A Κανονική μεγάλη σκάλα των φώτων.
- B Αντιθαμπωτική μεγάλη σκάλα των φώτων.

Το σύστημα έχει σχεδιαστεί για να ανάβει τη μεγάλη σκάλα των προβολέων εάν συμβούν όλα τα παρακάτω:

- Ενεργοποιήσετε το σύστημα στην οθόνη πληροφοριών.
- Ρυθμίσετε το διακόπτη των φώτων στη θέση των αυτόματων προβολέων.
- Το επίπεδο φωτισμού περιβάλλοντος είναι αρκετά χαμηλό ώστε να απαιτείται η μεγάλη σκάλα των προβολέων.
- Η ταχύτητα του οχήματός σας είναι μεγαλύτερη από περίπου 40 km/h.

Το σύστημα έχει σχεδιαστεί ώστε να προσαρμόζει τη μεγάλη σκάλα των προβολέων για την αποτροπή θαμπώματος των άλλων οδηγών εάν συμβούν όλα τα παρακάτω:

- Ενεργοποιήσετε το σύστημα στην οθόνη πληροφοριών.
- Ρυθμίσετε το διακόπτη των φώτων στη θέση των αυτόματων προβολέων.
- Το σύστημα ανιχνεύει αναμμένους προβολείς ή πίσω φώτα από όχημα που πλησιάζει.



Η ενδεικτική λυχνία της μεγάλης σκάλας των προβολέων παραμένει αναμμένη όταν το σύστημα προσαρμόζει τη μεγάλη σκάλα για την αποτροπή θαμπώματος των άλλων οδηγών.

Το σύστημα έχει σχεδιαστεί για να σβήνει τη μεγάλη σκάλα των προβολέων εάν συμβεί οποιοδήποτε από τα παρακάτω:

- Απενεργοποιήσετε το σύστημα στην οθόνη πληροφοριών.
- Ρυθμίσετε το διακόπτη των φώτων σε οποιαδήποτε θέση εκτός από τη θέση των αυτόματων προβολέων.
- Ανάψετε τα πίσω φώτα ομίχλης.
- Το σύστημα ανιχνεύει δυνατή βροχή, χιόνι ή ομίχλη.
- Το σύστημα ανιχνεύει φωτισμό δρόμου.

Φωτισμός

- Η κάμερα έχει μειωμένη ορατότητα.
- Η ταχύτητα του οχήματός σας μειωθεί κάτω από περίπου 30 km/h.
- Η ταχύτητα απενεργοποίησης είναι χαμηλότερη στις στροφές.

Ενεργοποίηση και απενεργοποίηση της αντιθαμπωτικής μεγάλης σκάλας των προβολέων

Για να ενεργοποιήσετε ή να απενεργοποιήσετε το σύστημα, χρησιμοποιήστε τα χειριστήρια της οθόνης πληροφοριών στο τιμόνι για να επιλέξετε τα εξής:

Στοιχείο μενού	Ενέργεια
Settings	Πατήστε το πλήκτρο OK .
Vehicle settings	Πατήστε το πλήκτρο OK .
Lighting	Πατήστε το πλήκτρο OK .
Auto highbeam	Πατήστε το πλήκτρο OK .

Ενδεικτική λυχνία της αντιθαμπωτικής μεγάλης σκάλας των προβολέων



Ανάβει για να επιβεβαιώσει ότι το σύστημα είναι έτοιμο να λειτουργήσει.

Παράκαμψη της αντιθαμπωτικής μεγάλης σκάλας των προβολέων

Πιέστε το μοχλό προς τα έξω για να επιλέξετε ανάμεσα στη μεγάλη και τη μεσαία σκάλα των φώτων.

ΜΠΡΟΣΤΙΝΑ ΦΩΤΑ ΟΜΙΧΛΗΣ



E210814

Πατήστε το διακόπτη για να ανάψετε ή να σβήσετε τα φώτα ομίχλης.

Μπορείτε να ανάψετε τα φώτα ομίχλης μόνο εάν ο διακόπτης των φώτων είναι σε οποιαδήποτε θέση εκτός της θέσης απενεργοποίησης.

Φωτισμός

Σημείωση: Χρησιμοποιήστε τα φώτα ομίχλης μόνο όταν η ορατότητα είναι μειωμένη, για παράδειγμα λόγω ομίχλης, χιονιού ή δυνατής βροχής.

Σημείωση: Εάν έχετε ενεργοποιήσει τους αυτόματους προβολείς, θα μπορείτε να ανάψετε τα φώτα ομίχλης μόνο αφού ανάψουν αυτόματα οι προβολείς.

ΠΙΣΩ ΦΩΤΑ ΟΜΙΧΛΗΣ



E132710

Πατήστε το διακόπτη για να ανάψετε ή να σβήσετε τα φώτα ομίχλης.

Μπορείτε να ανάψετε τα πίσω φώτα ομίχλης μόνο όταν είναι αναμμένα είτε τα μπροστινά φώτα ομίχλης είτε η μεσαία σκάλα των φώτων.

Σημείωση: Χρησιμοποιήστε τα πίσω φώτα ομίχλης μόνο όταν η ορατότητα είναι μικρότερη από 50 m.

Σημείωση: Μην χρησιμοποιείτε τα πίσω φώτα ομίχλης όταν βρέχει ή χιονίζει.

Σημείωση: Εάν έχετε ενεργοποιήσει τους αυτόματους προβολείς, θα μπορείτε να ανάψετε τα φώτα ομίχλης μόνο αφού ανάψουν αυτόματα οι προβολείς.

ΡΥΘΜΙΣΗ ΤΗΣ ΔΕΣΜΗΣ ΤΩΝ ΠΡΟΒΟΛΕΩΝ

Για να ρυθμίσετε το ύψος της δέσμης των προβολέων, κάντε τα εξής:



E132711

1. Πατήστε για να απελευθερώσετε το διακόπτη ελέγχου.
2. Γυρίστε το διακόπτη ανάλογα με το φορτίο του οχήματός σας ώστε να μην θαμπώνονται οι άλλοι χρήστες του οδικού δικτύου όταν είναι αναμμένοι οι προβολείς.

Σημείωση: Γυρίστε το διακόπτη στο μηδέν όταν το όχημά σας δεν είναι φορτωμένο.

Σημείωση: Ρυθμίστε τις δέσμες των προβολέων ώστε να φωτίζουν περίπου 35–100 m της επιφάνειας του δρόμου όταν το όχημά σας είναι φορτωμένο πλήρως ή εν μέρει.

3. Πατήστε για να κλείσετε το διακόπτη ελέγχου.

Φωτισμός

ΠΡΟΣΑΡΜΟΖΟΜΕΝΟΙ ΠΡΟΒΟΛΕΙΣ

Οι δέσμες των προβολέων ακολουθούν την κατεύθυνση του τιμονιού. Αυτό βελτιώνει την ορατότητα κατά την οδήγηση σε δρόμους με στροφές.

- A. Χωρίς προσαρμοζόμενους προβολείς
- B. Με προσαρμοζόμενους προβολείς

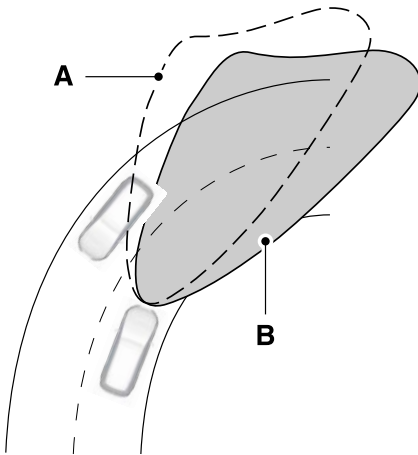

Το σύστημα λειτουργεί μόνο με τον διακόπτη των φώτων στην αυτόματη λειτουργία.

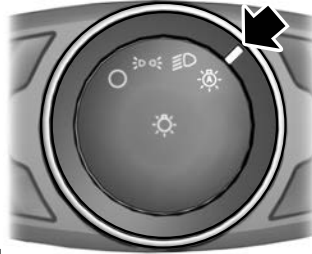

E142451

Σημείωση: Μπορεί να υπάρξει μια καθυστέρηση έως πέντε δευτερολέπτων πριν λειτουργήσει το σύστημα την πρώτη φορά που θα κινηθεί το όχημα.

Σημείωση: Το σύστημα είναι ενεργό μόνο σε ταχύτητες πάνω από 5 km/h.

Όταν εκκινήσει το όχημα, τα φώτα μετακινούνται σε μια προκαθορισμένη θέση και στη συνέχεια στο κέντρο για να ειδοποιήσουν τον οδηγό ότι το σύστημα λειτουργεί κανονικά.

Φωτισμός

ΦΩΤΑ ΣΤΡΙΨΙΜΑΤΟΣ

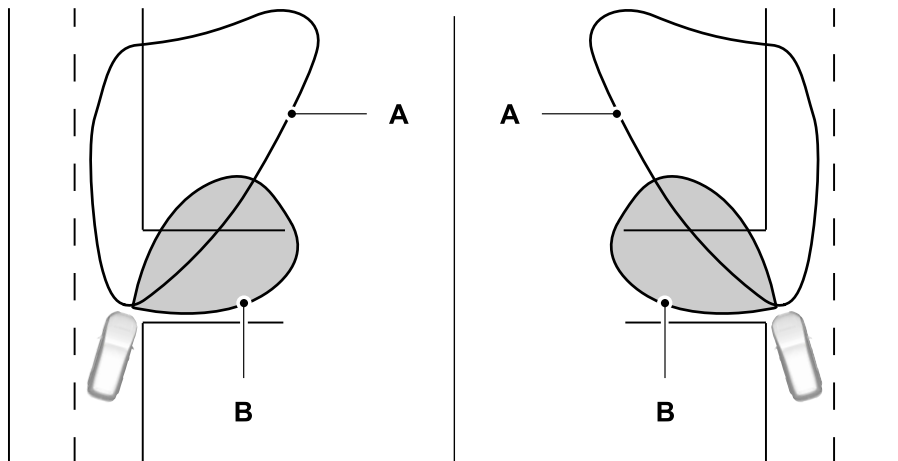

E72898

- A Δέσμη προβολέων.
- B Δέσμη των φλας.

Τα φώτα στριψίματος φωτίζουν το εσωτερικό της γωνίας όταν στριβετε το τιμόνι.

ΦΛΑΣ



E169255

Πιέστε το μοχλό προς τα επάνω ή προς τα κάτω για να ανάψετε τα φλας.

Φωτισμός

Σημείωση: Πιέστε ελαφρά το μοχλό προς τα επάνω ή προς τα κάτω και τα φλας θα αναβοσβήσουν τρεις φορές υποδεικνύοντας αλλαγή λωρίδας.

ΕΣΩΤΕΡΙΚΟΣ ΦΩΤΙΣΜΟΣ

Άναμμα και σβήσιμο όλων των εσωτερικών φωτων



Πατήστε το πλήκτρο στην κονσόλα οροφής.

Άναμμα και σβήσιμο των μπροστινών εσωτερικών φωτων



Πατήστε το πλήκτρο στην κονσόλα οροφής.

Άναμμα και σβήσιμο των πίσω εσωτερικών φωτων

Εσωτερικά φώτα δεύτερης σειράς



Πατήστε το κουμπί επάνω στο εσωτερικό φως.

Εσωτερικά φώτα τρίτης σειράς



Πατήστε το κουμπί επάνω στο εσωτερικό φως.

Λειτουργία εσωτερικών φωτων

Όταν ενεργοποιείτε τη λειτουργία των εσωτερικών φωτων, τα εσωτερικά φώτα ανάβουν:

- Όταν ανοίγετε μια πόρτα.
- Όταν πατάτε ένα πλήκτρο του τηλεχειριστηρίου.
- Όταν κλείνετε το διακόπτη του κινητήρα

Ενεργοποίηση και απενεργοποίηση της λειτουργίας των εσωτερικών φωτων



Πατήστε το πλήκτρο στην κονσόλα οροφής.

Σημείωση: Η ενδεικτική λυχνία ανάβει με πορτοκαλί χρώμα όταν η λειτουργία των εσωτερικών φωτων είναι απενεργή.

ΦΩΤΙΣΜΟΣ ΠΕΡΙΒΑΛΛΟΝΤΟΣ

Ρυθμίστε το φωτισμό περιβάλλοντος μέσω της οθόνης αφής.

Παράθυρα και καθρέφτες

ΗΛΕΚΤΡΙΚΑ ΠΑΡΑΘΥΡΑ



ΠΡΟΕΙΔΟΠΟΙΗΣΗ: Μην αφήνετε παιδιά χωρίς επιτήρηση στο όχημά σας και μην τα αφήνετε να παίζουν με τα ηλεκτρικά παράθυρα. Υπάρχει κίνδυνος να τραυματιστούν σοβαρά.



ΠΡΟΕΙΔΟΠΟΙΗΣΗ: Όταν κλείνετε τα ηλεκτρικά παράθυρα, πρέπει να είστε βέβαιοι ότι δεν υπάρχουν εμπόδια στη διαδρομή τους ούτε παιδιά ή κατοικίδια ζώα κοντά στα ανοίγματα των παραθύρων.

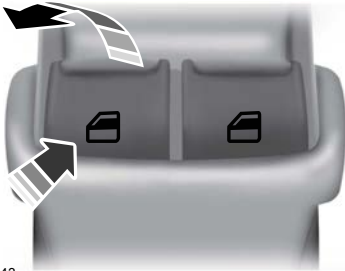

E146043

Πατήστε το διακόπτη για να ανοίξετε το παράθυρο.

Σηκώστε το διακόπτη για να κλείσετε το παράθυρο.

Σημείωση: Μπορεί να ακούσετε έναν παλμικό θόρυβο όταν είναι ανοιχτό μόνο ένα από τα παράθυρα. Ανοίξτε λίγο το παράθυρο στην απέναντι πλευρά για να ελαττώσετε αυτό το θόρυβο.

Κλείσιμο με ένα άγγιγμα

Πατήστε το διακόπτη μέχρι το τέρμα και απελευθερώστε τον. Πατήστε τον ξανά ή σηκώστε τον για να σταματήσετε το παράθυρο.

Άνοιγμα με ένα άγγιγμα

Σηκώστε το διακόπτη μέχρι το τέρμα και απελευθερώστε τον. Πατήστε τον ή σηκώστε τον πάλι για να σταματήσετε το παράθυρο.

Επαναφορά λειτουργίας ανοίγματος με ένα άγγιγμα

1. Σηκώστε και κρατήστε το διακόπτη έως ότου κλείσει τελείως το παράθυρο.
2. Αφήστε το πλήκτρο.
3. Ανοίξτε το παράθυρο και στη συνέχεια προσπαθήστε να το κλείσετε αυτόματα.
4. Επαναλάβετε τη διαδικασία εάν το παράθυρο δεν κλείσει αυτόματα.

Κλειδωμα διακοπών παραθύρων



E195228

Πατήστε το διακόπτη για να κλειδώσετε ή να ξεκλειδώσετε τους διακόπτες των πίσω παραθύρων. Θα ανάψει όταν κλειδώσουν οι διακόπτες των πίσω παραθύρων.

Λειτουργία επιστροφής

Το παράθυρο σταματά αυτόματα κατά το κλείσιμο. Εάν υπάρχει εμπόδιο στη διαδρομή του, γυρίζει λίγο προς τα πίσω.

Παράθυρα και καθρέφτες

Παράκαμψη της λειτουργίας επιστροφής



ΠΡΟΕΙΔΟΠΟΙΗΣΗ: Εάν παρακάμψετε τη λειτουργία επιστροφής, το παράθυρο δεν θα κινηθεί προς την αντίθετη κατεύθυνση όταν ανιχνεύσει ένα αντικείμενο. Προς αποφυγή τραυματισμού ατόμων ή ζημιών στο όχημά σας, προσέχετε όταν κλείνετε τα παράθυρα.

Τραβήξτε το διακόπτη του παραθύρου προς τα επάνω και κρατήστε τον σε αυτή τη θέση εντός δύο δευτερολέπτων αφού το παράθυρο φτάσει στη θέση επιστροφής. Το παράθυρο ανεβαίνει χωρίς προστασία επιστροφής. Το παράθυρο σταματάει την πορεία του εάν αφήσετε τον διακόπτη πριν κλείσει το παράθυρο εντελώς.

Παράταση λειτουργίας των αξεσουάρ

Μπορείτε να χρησιμοποιήσετε τους διακόπτες των παραθύρων για αρκετά λεπτά αφού κλείσετε το διακόπτη του κινητήρα ή μέχρις ότου ανοίξετε μια από τις δύο μπροστινές πόρτες.

Ενεργοποίηση και απενεργοποίηση του γενικού ανοίγματος

Για να ενεργοποιήσετε ή να απενεργοποιήσετε το σύστημα γενικού ανοίγματος, χρησιμοποιήστε τα χειριστήρια της οθόνης πληροφοριών στο τιμόνι για να επιλέξετε τα εξής:

Στοιχείο μενού	Ενέργεια
Settings	Πατήστε το πλήκτρο OK .
Vehicle	Πατήστε το πλήκτρο OK .
Windows	Πατήστε το πλήκτρο OK .
Remote	Πατήστε το πλήκτρο OK .

ΓΕΝΙΚΟ ΑΝΟΙΓΜΑ ΚΑΙ ΚΛΕΙΣΙΜΟ

Χρήση του γενικού ανοίγματος

1. Πατήστε και αφήστε το πλήκτρο ξεκλειδώματος στο τηλεχειριστήριο.
2. Πατήστε και κρατήστε πατημένο το πλήκτρο ξεκλειδώματος στο τηλεχειριστήριο.
3. Αφήστε το πλήκτρο μόλις αρχίσουν να ανοίγουν τα παράθυρα και η γυάλινη ηλιοροφή.

Σημείωση: Η γυάλινη ηλιοροφή σταματά στη θέση εξερισμού.

Πατήστε το πλήκτρο κλειδώματος ή ξεκλειδώματος στο τηλεχειριστήριο για να σταματήσετε το γενικό άνοιγμα.

Σημείωση: Όταν ξεκλειδώνετε το όχημά σας με το τηλεχειριστήριο, μπορείτε να χρησιμοποιήσετε το γενικό άνοιγμα για ένα μικρό χρονικό διάστημα.

Παράθυρα και καθρέφτες

Χρήση του γενικού κλεισίματος



ΠΡΟΕΙΔΟΠΟΙΗΣΗ: Όταν κλείνετε τα ηλεκτρικά παράθυρα, σιγουρευτείτε ότι δεν υπάρχουν εμπόδια στη διαδρομή τους ούτε παιδιά ή κατοικίδια ζώα κοντά στα ανοίγματα των παραθύρων.

1. Πατήστε και κρατήστε πατημένο το πλήκτρο κλειδώματος στο τηλεχειριστήριο.

2. Αφήστε το πλήκτρο μόλις αρχίσουν να κλείνουν τα παράθυρα και η γυάλινη ηλιοροφή.

Πατήστε το πλήκτρο κλειδώματος ή ξεκλειδώματος στο τηλεχειριστήριο για να σταματήσετε το γενικό κλείσιμο.

Σημείωση: Η λειτουργία επαναφοράς είναι ενεργή στη διάρκεια του γενικού κλεισίματος. Βλ **Ηλεκτρικά παράθυρα** (σελίδα 103).

Ενεργοποίηση και απενεργοποίηση του γενικού κλεισίματος

Για να ενεργοποιήσετε ή να απενεργοποιήσετε το σύστημα γενικού κλεισίματος, χρησιμοποιήστε τα χειριστήρια της οθόνης πληροφοριών στο τιμόνι για να επιλέξετε τα εξής:

Στοιχείο μενού	Ενέργεια
Settings	Πατήστε το πλήκτρο OK .
Vehicle	Πατήστε το πλήκτρο OK .
Windows	Πατήστε το πλήκτρο OK .
Remote	Πατήστε το πλήκτρο OK .

ΕΞΩΤΕΡΙΚΟΙ ΚΑΘΡΕΦΤΕΣ

Ηλεκτρικοί εξωτερικοί καθρέφτες



ΠΡΟΕΙΔΟΠΟΙΗΣΗ: Μη ρυθμίζετε τους καθρέφτες όταν το όχημά σας βρίσκεται σε κίνηση. Κάτι τέτοιο θα μπορούσε να προκαλέσει απώλεια ελέγχου του οχήματός σας, σοβαρό τραυματισμό ή θάνατο.



E195229

- A Αριστερός καθρέφτης.
- B Χειριστήριο ρύθμισης.
- C Δεξιός καθρέφτης.

Παράθυρα και καθρέφτες

Για να ρυθμίσετε έναν καθρέφτη:

1. Πατήστε το πλήκτρο A ή το πλήκτρο C για να επιλέξετε τον καθρέφτη που θέλετε να ρυθμίσετε. Το χειριστήριο φωτίζεται.
2. Πατήστε το πλήκτρο B για να ρυθμίσετε τη θέση του καθρέφτη.
3. Πατήστε ξανά το χειριστήριο ρύθμισης καθρέφτη. Η λυχνία σβήνει.

Εξωτερικοί καθρέφτες που διπλώνουν χειροκίνητα

Πιέστε τον καθρέφτη προς την κατεύθυνση του παραθύρου της πόρτας. Βεβαιωθείτε ότι ασφαλίζετε πλήρως τον καθρέφτη στο στήριγμά του όταν τον επαναφέρετε στην αρχική του θέση.

Ηλεκτρικά αναδιπλούμενοι καθρέφτες (εάν υπάρχει)

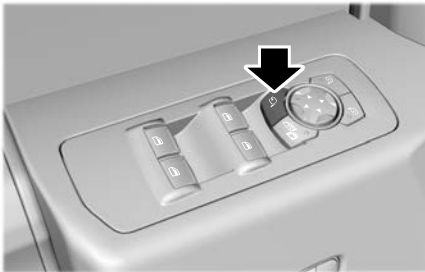

E195334

Για να κλείσετε και τους δύο καθρέφτες, βεβαιωθείτε ότι έχετε θέσει το όχημά σας σε λειτουργία (με τον διακόπτη του κινητήρα σε θέση τροφοδοσίας ή με τον κινητήρα σε λειτουργία) και στη συνέχεια:

1. Πατήστε το χειριστήριο για να κλείσετε τους καθρέφτες.
2. Πατήστε το χειριστήριο ξανά για να τους ανοίξετε.

Σημείωση: Μόλις πατήσετε το χειριστήριο, δεν μπορείτε να διακόψετε την κίνηση των καθρεφτών μέχρι να ολοκληρωθεί η διαδρομή τους. Περιμένετε μέχρι οι καθρέφτες να ολοκληρώσουν την κίνησή τους και πατήστε το χειριστήριο ξανά.

Αυτόματα αναδιπλούμενοι καθρέφτες (εάν υπάρχει)

Σημείωση: Οι αυτόματα αναδιπλούμενοι καθρέφτες λειτουργούν μόνο εάν βρίσκονται σε ανοιχτή θέση. Εάν έχετε κλείσει τους καθρέφτες χρησιμοποιώντας το χειριστήριο ηλεκτρικής αναδίπλωσης, τότε πρέπει να ανοίξετε τους καθρέφτες χρησιμοποιώντας πάλι το χειριστήριο ηλεκτρικής αναδίπλωσης για να είναι έπειτα δυνατή η χρήση της λειτουργίας αυτόματης αναδίπλωσης.

Οι καθρέφτες κλείνουν αυτόματα όταν κλειδώνετε το όχημα. Οι καθρέφτες ανοίγουν όταν ξεκλειδώνετε το όχημα.

Μπορείτε να ενεργοποιήσετε ή να απενεργοποιήσετε αυτή τη λειτουργία χρησιμοποιώντας το μενού ρυθμίσεων του οχήματος στην οθόνη πληροφοριών.

Απορύθμιση καθρεφτών

Εάν κλείσετε χειροκίνητα τους ηλεκτρικά αναδιπλούμενους καθρέφτες, ενδέχεται να μην λειτουργούν σωστά ακόμα και αφού τους επαναφέρετε στη θέση τους. Θα πρέπει να τους επαναρυθμίσετε εάν:

- ταλαντώνονται κατά την οδήγηση ή φαίνονται απορυθμισμένοι.
- δεν διατηρούν τη θέση τους, είτε κλειστοί είτε ανοιχτοί.

Παράθυρα και καθρέφτες

Για να επαναφέρετε τη λειτουργία ηλεκτρικής αναδίπλωσης:

1. χρησιμοποιήστε το χειριστήριο ηλεκτρικά αναδιπλούμενων καθρεφτών για να ανοίξετε και να κλείσετε τους καθρέφτες.
2. Όταν ένας ή και οι δύο καθρέφτες κάνουν δυνατό θόρυβο, αυτό σημαίνει ότι η επαναρύθμιση των καθρεφτών ήταν επιτυχής. Ο θόρυβος αυτός είναι φυσιολογικός.
3. Επαναλάβετε αυτή τη διαδικασία κάθε φορά που οι καθρέφτες κλείνουν χειροκίνητα.

Παρόλο που οι ηλεκτρικά αναδιπλούμενοι καθρέφτες συνήθως λειτουργούν μέσω της ηλεκτρονικής μονάδας, εξακολουθεί να είναι δυνατό το χειροκίνητο άνοιγμα και κλείσιμό τους. Ωστόσο, μετά από πολλές φορές χειροκίνητης ρύθμισης, οι ηλεκτρικά αναδιπλούμενοι καθρέφτες αποσυγχρονίζονται, ακόμα κι εάν εκτελείτε τη διαδικασία επαναρύθμισης.

Ένας καθρέφτης που έχει αποσυγχρονιστεί μπορεί:

- να μην ανοίγει ή να μην κλείνει σωστά.
- να μην παραμένει στην καθορισμένη θέση του.
- να φαίνεται απορυθμισμένος ή να ταλαντώνεται κατά την οδήγηση με φυσιολογικές ταχύτητες.

Μπορείτε να επαναρυθμίσετε τους καθρέφτες με τις εξής ενέργειες:

1. χρησιμοποιήστε το χειριστήριο ηλεκτρικά αναδιπλούμενων καθρεφτών για να ανοίξετε και να κλείσετε τους καθρέφτες.
2. Όταν ένας ή και οι δύο καθρέφτες κάνουν δυνατό θόρυβο, αυτό σημαίνει ότι η επαναρύθμιση των καθρεφτών ήταν επιτυχής. Ο θόρυβος αυτός είναι φυσιολογικός.
3. Επαναλάβετε αυτή τη διαδικασία κάθε φορά που οι ηλεκτρικά αναδιπλούμενοι καθρέφτες κλείνουν ή ανοίγουν χειροκίνητα.

Ρύθμιση κλίσης καθρέφτη για όπισθεν (εάν υπάρχει)

Όταν επιλέγετε όπισθεν (R), ένας από τους εξωτερικούς καθρέφτες αποκτά αυτόματα κλίση προς τα κάτω. Με αυτήν τη δυνατότητα μπορείτε να βλέπετε το πεζοδρόμιο.

Για να χρησιμοποιήσετε αυτή τη δυνατότητα, κάντε τα εξής:

1. χρησιμοποιώντας το χειριστήριο ηλεκτρικού καθρέφτη, επιλέξτε έναν καθρέφτη.
2. Όταν επιλέγετε όπισθεν (R), αυτός ο καθρέφτης αποκτά αυτόματα κλίση προς τα κάτω.

Ο εξωτερικός καθρέφτης επιστρέφει αυτόματα στην αρχική του θέση όταν:

- η ταχύτητα του οχήματός σας υπερβαίνει τα 10 km/h.
- το όχημά σας δεν βρίσκεται πλέον σε όπισθεν (R).
- απενεργοποιήσετε το χειριστήριο του ηλεκτρικού καθρέφτη.

Ρύθμιση θέσης χαμηλώματος καθρέφτη κατά την όπισθεν

1. Ανοίξτε το διακόπτη του κινητήρα.

Παράθυρα και καθρέφτες

2. Επιλέξτε τον καθρέφτη που θέλετε να ρυθμίσετε.
3. Συμπλέξτε την όπισθεν (P) στο όχημά σας.
4. Φέρτε τον καθρέφτη στη θέση που θέλετε.

Σημείωση: Εάν έχετε ήδη προγραμματίσει μια θέση, περιμένετε να σταματήσει η κίνηση του καθρέφτη πριν του αλλάξετε θέση.

5. Χρησιμοποιήστε το χειριστήριο προεπιλογών μνήμης για να αποθηκεύσετε τη θέση. Βλ **Λειτουργία μνήμης** (σελίδα 175).
6. Συμπλέξτε τη θέση στάθμευσης (P) στο όχημά σας.

Θερμαινόμενοι εξωτερικοί καθρέφτες (εάν υπάρχει)

Βλ **Θερμαινόμενα παράθυρα και καθρέφτες** (σελίδα 162).

Καθρέφτες με μνήμη (εάν υπάρχει)

Μπορείτε να αποθηκεύσετε και να ανακαλέσετε τις θέσεις των καθρεφτών με τη λειτουργία μνήμης. Βλ **Λειτουργία μνήμης** (σελίδα 175).

Αυτόματο αντιθαμπωτικό σύστημα (εάν υπάρχει)

Ο εξωτερικός καθρέφτης στην πλευρά του οδηγού σκουραίνει όταν ενεργοποιείται ο εσωτερικός καθρέφτης με αυτόματο αντιθαμπωτικό σύστημα.

Καθρέφτες με φλας (εάν υπάρχει)

Το εξωτερικό τμήμα του περιβλήματος των καθορισμένων καθρεφτών αναβοσβήνει όταν ανάβετε τα φλας.

Παρακολούθηση τυφλών σημείων

(εάν υπάρχει)

Βλ **Σύστημα πληροφοριών τυφλών σημείων** (σελίδα 316).

ΕΣΩΤΕΡΙΚΟΣ ΚΑΘΡΕΦΤΗΣ

Καθρέφτης με μηχανικό αντιθαμπωτικό σύστημα



ΠΡΟΕΙΔΟΠΟΙΗΣΗ: Μην ρυθμίζετε τους καθρέφτες όταν το όχημά σας βρίσκεται σε κίνηση. Κάτι τέτοιο θα μπορούσε να προκαλέσει απώλεια ελέγχου του οχήματός σας, σοβαρό τραυματισμό ή θάνατο.

Τραβήξτε τη γλωσσίδα κάτω από τον καθρέφτη προς το μέρος σας για να μειώσετε τη φωτεινότητα των έντονων φώτων που αντανακλώνται από πίσω.

Καθρέφτης με αυτόματο αντιθαμπωτικό σύστημα (εάν υπάρχει)



ΠΡΟΕΙΔΟΠΟΙΗΣΗ: Μην ρυθμίζετε τους καθρέφτες όταν το όχημά σας βρίσκεται σε κίνηση. Κάτι τέτοιο θα μπορούσε να προκαλέσει απώλεια ελέγχου του οχήματός σας, σοβαρό τραυματισμό ή θάνατο.

Ο καθρέφτης μειώνει αυτόματα τη φωτεινότητα των έντονων φώτων που αντανακλώνται από πίσω. Επιστρέφει στην κανονική ρύθμιση όταν τα έντονα φώτα παύουν να αντανακλώνται ή όταν συμπλέξετε την όπισθεν (R).

Μην καλύπτετε τους αισθητήρες στην μπροστινή και πίσω πλευρά του καθρέφτη.

Παράθυρα και καθρέφτες

Σημείωση: Εάν υπάρχει επιβάτης στο πίσω κεντρικό κάθισμα ή είναι ανυψωμένο το προσκέφαλο του πίσω κεντρικού καθίσματος, μπορεί επίσης να μην μπορεί το φως να φτάσει στον αισθητήρα.

ΚΑΘΡΕΦΤΗΣ ΓΙΑ ΠΑΡΑΚΟΛΟΥΘΗΣΗ ΤΩΝ ΠΑΙΔΙΩΝ

Ο καθρέπτης επιτρέπει στον οδηγό να βλέπει τα πίσω καθίσματα.



ΠΡΟΕΙΔΟΠΟΙΗΣΗ: Μη

χρησιμοποιείτε τον καθρέπτη επίβλεψης παιδιών για να ελέγχετε την κυκλοφορία πίσω σας, μην επιτρέπετε στους επιβάτες να αποσπούν την προσοχή σας από την οδήγηση και βεβαιωθείτε ότι ο εσωτερικός καθρέπτης σας επιτρέπει να ελέγχετε σωστά την κυκλοφορία πίσω σας. Εάν δεν ακολουθήσετε αυτές τις οδηγίες ενδέχεται να αυξηθεί ο κίνδυνος σύγκρουσης με όχημα που δεν έχετε δει, γεγονός που θα μπορούσε να οδηγήσει σε σοβαρό τραυματισμό.

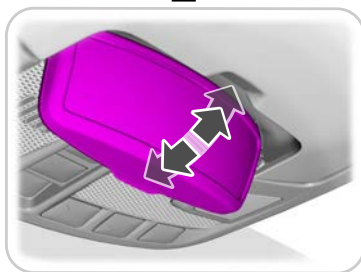
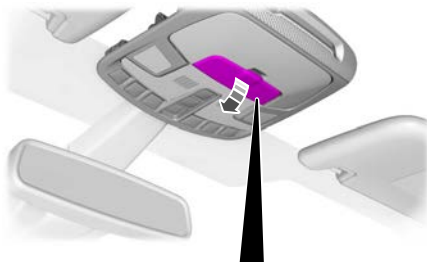

E190497

Πιέστε προς τα κάτω το πίσω άκρο του καθρέπτη παρακολούθησης παιδιών για να τον ανοίξετε. Μπορείτε να προσαρμόσετε τον καθρέπτη επίβλεψης παιδιών σε οποιαδήποτε θέση για να έχετε καλύτερη ορατότητα.

ΗΛΙΟΣΚΙΑΔΙΑ

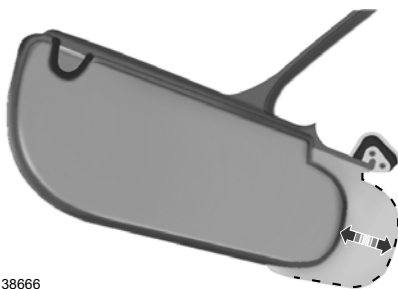

E138666

Παράθυρα και καθρέφτες

Περιστρέψτε το ηλιοσκιάδιο προς το πλαινό παράθυρο και επεκτείνετε το προς τα πίσω για μεγαλύτερη σκίαση.

Φωτιζόμενος καθρέφτης στο ηλιοσκιάδιο

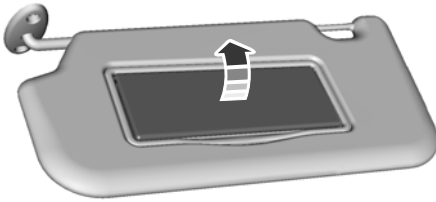

E162197

Ανασηκώστε το κάλυμμα για να ενεργοποιηθεί ο φωτισμός.

ΠΡΟΣΤΑΤΕΥΤΙΚΑ ΓΙΑ ΤΟΝ ΗΛΙΟ - ΟΧΗΜΑΤΑ ΜΕ: ΠΑΝΟΡΑΜΙΚΗ ΟΡΟΦΗ



ΠΡΟΕΙΔΟΠΟΙΗΣΗ: Μην επιτρέπετε στα παιδιά να παίζουν με το ηλιοσκιάδιο και μην τα αφήνετε χωρίς επιτήρηση στο όχημα. Υπάρχει κίνδυνος να τραυματιστούν σοβαρά.



ΠΡΟΕΙΔΟΠΟΙΗΣΗ: Όταν κλείνετε το ηλιοσκιάδιο, πρέπει να είστε βέβαιοι ότι δεν υπάρχουν εμπόδια στη διαδρομή του ούτε παιδιά ή κατοικίδια ζώα κοντά στο άνοιγμα του ηλιοσκιαδίου.

Οι διακόπτες ελέγχου βρίσκονται στην κονσόλα της οροφής.

Το ηλιοσκιάδιο διαθέτει λειτουργία ανοίγματος και κλεισίματος με ένα άγγιγμα. Για να διακόψετε την κίνηση κατά το άνοιγμα ή το κλείσιμο με ένα άγγιγμα, πατήστε ξανά το διακόπτη ελέγχου.

Άνοιγμα και κλείσιμο του ηλιοσκιαδίου

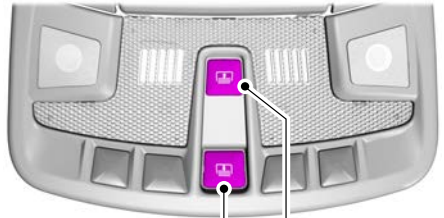

E193749

- A Άνοιγμα ηλιοσκιαδίου.**
Πατήστε και απελευθερώστε για να ανοίξετε το ηλιοσκιάδιο.
- B Κλείσιμο ηλιοσκιαδίου.**
Πατήστε και απελευθερώστε για να κλείσετε το ηλιοσκιάδιο.

Λειτουργία επιστροφής

Το ηλιοσκιάδιο σταματά αυτόματα κατά το κλείσιμο. Εάν υπάρχει εμπόδιο στη διαδρομή της, θα γυρίσει λίγο προς τα πίσω.

Επαναπρογραμματισμός του ηλιοσκιαδίου



ΠΡΟΕΙΔΟΠΟΙΗΣΗ: Η λειτουργία επιστροφής δεν είναι ενεργή στη διάρκεια αυτής της διαδικασίας. Βεβαιωθείτε ότι δεν υπάρχουν εμπόδια στη διαδρομή του ηλιοσκιαδίου κατά την κίνησή του.

Παράθυρα και καθρέφτες

Σημείωση: Πρέπει να ξεκινήσετε τη διαδικασία επαναπρογραμματισμού εντός 30 δευτερολέπτων από το άνοιγμα του διακόπτη του κινητήρα.

Εάν το ηλιοσκιάδιο δεν ανοίγει ή δεν κλείνει πλέον σωστά, ακολουθήστε αυτή τη διαδικασία επαναπρογραμματισμού.

1. Πατήστε τον διακόπτη ελέγχου **ανοίγματος ηλιοσκιადιου** δύο φορές έως την πρώτη θέση λειτουργίας και απελευθερώστε τον εντός δύο δευτερολέπτων.
2. Πατήστε τον διακόπτη ελέγχου **κλεισίματος ηλιοσκιადιου** δύο φορές έως την πρώτη θέση λειτουργίας και απελευθερώστε τον εντός δύο δευτερολέπτων.
3. Πατήστε και κρατήστε πατημένο τον διακόπτη ελέγχου **ανοίγματος ηλιοσκιადιου** έως την πρώτη θέση λειτουργίας μέχρι το ηλιοσκιάδιο να ανοίξει πλήρως.
4. Πατήστε και κρατήστε πατημένο τον διακόπτη ελέγχου **κλεισίματος ηλιοσκιადιου** έως την πρώτη θέση λειτουργίας μέχρι το ηλιοσκιάδιο να κλείσει πλήρως.

Εάν δεν ολοκληρώσετε το στάδιο 2 εντός 15 δευτερολέπτων από το στάδιο 1, η λειτουργία επαναπρογραμματισμού θα διακοπεί. Κλείστε το διακόπτη του κινητήρα, περιμένετε άλλα 30 δευτερόλεπτα και ανοίξτε πάλι το διακόπτη του κινητήρα. Ξεκινήστε τη διαδικασία από την αρχή.

Επιβεβαιώστε ότι ο επαναπρογραμματισμός ήταν επιτυχής ανοίγοντας και κλείνοντας το ηλιοσκιάδιο.

ΗΛΙΟΡΟΦΗ - ΟΧΗΜΑΤΑ ΜΕ: ΠΛΑΙΣΙΟ ΑΝΟΙΓΜΑΤΟΣ ΠΑΝΟΡΑΜΙΚΗΣ ΟΡΟΦΗΣ



ΠΡΟΕΙΔΟΠΟΙΗΣΗ: Μην αφήνετε παιδιά χωρίς επίτηρηση στο όχημα και μην τα αφήνετε να παίζουν με την ηλιοροφή. Υπάρχει κίνδυνος να τραυματιστούν σοβαρά.



ΠΡΟΕΙΔΟΠΟΙΗΣΗ: Όταν κλείνετε την ηλιοροφή, πρέπει να είστε βέβαιοι ότι δεν υπάρχουν εμπόδια στη διαδρομή της ούτε παιδιά ή κατοικίδια ζώα κοντά στο άνοιγμα της ηλιοροφής.

Τα χειριστήρια της ηλιοροφής βρίσκονται στην κονσόλα οροφής και διαθέτουν δυνατότητα ανοίγματος και κλεισίματος με ένα πάτημα. Για να διακόψετε την κίνησή της κατά τη λειτουργία με ένα άγγιγμα, πατήστε ξανά το διακόπτη.

Παράθυρα και καθρέφτες

Άνοιγμα και κλείσιμο της ηλιοροφής

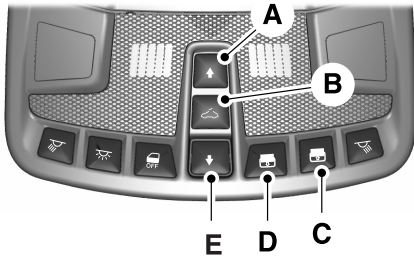

E191272

- A Άνοιγμα ηλιοροφής.** Πατήστε και αφήστε το πίσω μέρος του διακόπτη ελέγχου για να ανοίξετε την ηλιοροφή. Η ηλιοροφή σταματά λίγο πριν από την πλήρως ανοικτή θέση. Πατήστε και αφήστε το διακόπτη ελέγχου για να ανοίξετε πλήρως την ηλιοροφή.
- B Ανάκλιση ηλιοροφής.** Πατήστε και αφήστε για να ανοίξετε την ηλιοροφή σε ανάκλιση.
- C Άνοιγμα ηλιοσκιადιού.** Πατήστε και αφήστε για να ανοίξετε το ηλιοσκιάδιο. Το ηλιοσκιάδιο ανοίγει αυτόματα μαζί με την ηλιοροφή. Μπορείτε επίσης να ανοίξετε το ηλιοσκιάδιο με την ηλιοροφή κλειστή.
Σημείωση: Το ηλιοσκιάδιο σταματά λίγο πριν την πλήρως ανοικτή θέση για την άνεση των επιβατών στα πίσω καθίσματα. Για να ανοίξετε πλήρως το ηλιοσκιάδιο, πατήστε ξανά το χειριστήριο.

- D Κλείσιμο ηλιοσκιადιού.** Πατήστε και απελευθερώστε για να κλείσετε το ηλιοσκιάδιο. Αν είναι πλήρως ανοικτό, το ηλιοσκιάδιο σταματά μόλις καλύψει το πίσω παρμπρίζ. Πατήστε και απελευθερώστε για να κλείσετε πλήρως το ηλιοσκιάδιο.
- E Κλείσιμο ηλιοροφής.** Πατήστε και απελευθερώστε για να κλείσετε την ηλιοροφή από την ανοικτή θέση ή τη θέση ανάκλισης.

Λειτουργία επιστροφής

Η ηλιοροφή θα κινηθεί αυτόματα λίγο προς την αντίθετη κατεύθυνση εάν υπάρχει εμπόδιο στη διαδρομή της κατά το κλείσιμο.

Για να παρακάμψετε αυτή τη λειτουργία, κρατήστε πατημένο το διακόπτη ελέγχου **κλεισίματος ηλιοροφής** εντός δύο δευτερολέπτων μετά τη διακοπή της κίνησης της ηλιοροφής για λόγους προστασίας.

Πίνακας οργάνων

ΌΡΓΑΝΑ ΜΕΤΡΗΣΗΣ - ΔΕΝ ΠΕΡΙΛΑΜΒΑΝΟΝΤΑΙ: ΥΒΡΙΔΙΚΟ ΗΛΕΚΤΡΙΚΟ ΟΧΗΜΑ (HEV)

Τύπος 1

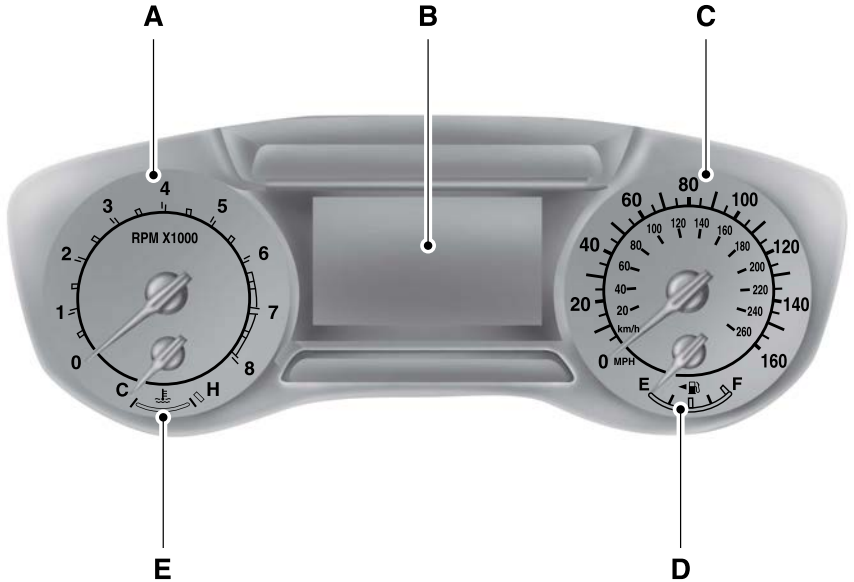

E144485

- A Στροφόμετρο.
- B Οθόνη πληροφοριών.
- C Κοντέρ.
- D Δείκτης καυσίμου.
- E Δείκτης θερμοκρασίας ψυκτικού κινητήρα.

Πίνακας οργάνων

Τύπος 2

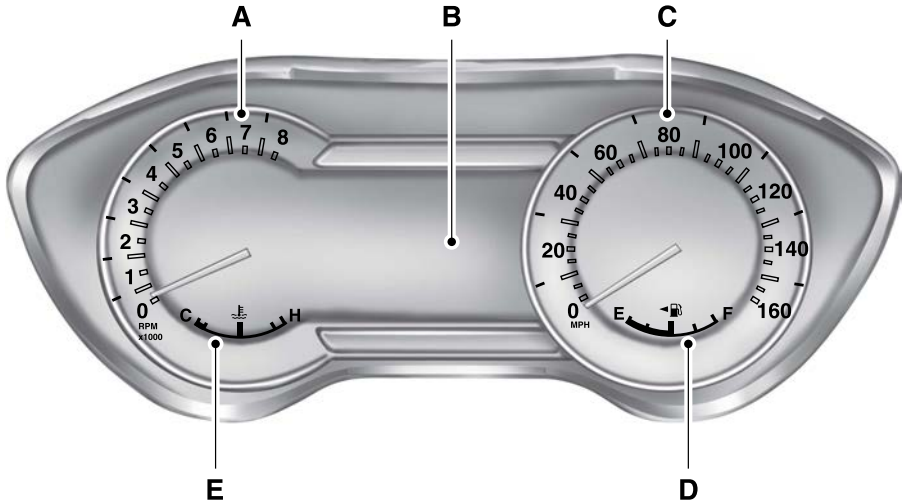

E152749

- A Στροφόμετρο.
- B Οθόνη πληροφοριών.
- C Κοντέρ.
- D Δείκτης καυσίμου.
- E Δείκτης θερμοκρασίας ψυκτικού κινητήρα.

Οθόνη πληροφοριών

Χιλιομετρητής

Βρίσκεται στο κάτω μέρος της οθόνης πληροφοριών. Καταγράφει τη συνολική απόσταση που έχει διανύσει το όχημά σας.

Θερμοκρασία εξωτερικού αέρα

Δείχνει την θερμοκρασία εξωτερικού αέρα.

Πυξίδα

Εμφανίζει την κατεύθυνση στην οποία κινείται το όχημα.

Υπολογιστής ταξιδιού

Βλ **Γενικά** (σελίδα 125).

Ρυθμίσεις οχήματος και εξατομίκευση

Βλ **Γενικά** (σελίδα 125).

Πίνακας οργάνων

Δείκτης Θερμοκρασίας ψυκτικού κινητήρα



ΠΡΟΕΙΔΟΠΟΙΗΣΗ: Σε καμία περίπτωση μην αφαιρείτε την τάπα του ρεζερβουάρ ψυκτικού όταν ο κινητήρας βρίσκεται σε λειτουργία ή είναι ζεστός.

Δείχνει τη θερμοκρασία ψυκτικού του κινητήρα. Σε κανονική θερμοκρασία λειτουργίας, η βελόνα παραμένει στο κεντρικό τμήμα. Αν ο δείκτης περάσει στο κόκκινο τμήμα, σημαίνει ότι έχει υπερθερμανθεί ο κινητήρας. Σταματήστε τον κινητήρα, απενεργοποιήστε το διακόπτη του κινητήρα και προσδιορίστε την αιτία αφού ο κινητήρας κρυώσει.

Σημείωση: Μην βάζετε ξανά μπροστά τον κινητήρα μέχρι να διορθωθεί η αιτία της υπερθέρμανσης.

Δείκτης Καυσίμου

Σημείωση: Ο δείκτης καυσίμου μπορεί να έχει μια μικρή απόκλιση όταν το όχημά σας κινείται ή βρίσκεται σε έδαφος με κλίση.

Ανοίξτε το διακόπτη του κινητήρα. Ο δείκτης καυσίμου δείχνει πόσο περίπου καύσιμο απομένει στο ρεζερβουάρ. Το βέλος δίπλα στο σύμβολο της αντλίας καυσίμου υποδεικνύει σε ποια πλευρά του οχήματός σας βρίσκεται το πορτάκι του ρεζερβουάρ καυσίμου.

Παραλλαγές:

Τύπος οδήγησης (συνθήκες κατανάλωσης καυσίμου)	Θέση του δείκτη καυσίμου	Απόσταση που μπορεί να διανυθεί με το υπολειπόμενο καύσιμο
Οδήγηση σε αυτοκινητόδρομο	1/16th	56 km έως 129 km
Βαριές συνθήκες χρήσης (ρυμούλκηση τρέιλερ, παρατεταμένο ρελαντί)	1/16th	56 km

Η βελόνα πρέπει να κινηθεί προς το F όταν ανεφοδιάσετε το όχημά σας με καύσιμο. Εάν η βελόνα στραφεί προς το E αφού συμπληρώσετε καύσιμο, υποδεικνύεται ότι το όχημά σας χρειάζεται σέρβις σύντομα.

Μετά τον ανεφοδιασμό με καύσιμο, κάποιες αλλαγές στη θέση της βελόνας είναι φυσιολογικές:

- Μπορεί να χρειαστεί ένα μικρό χρονικό διάστημα έως ότου η βελόνα φτάσει στη θέση F αφού φύγετε από το βενζινάδικο. Αυτό είναι φυσιολογικό και εξαρτάται από την κλίση του εδάφους στο βενζινάδικο.
- Η ποσότητα καυσίμου που παρέχεται στο ρεζερβουάρ είναι λίγο μικρότερη ή λίγο μεγαλύτερη από αυτή που υποδεικνύει ο δείκτης. Αυτό είναι φυσιολογικό και εξαρτάται από την κλίση του εδάφους στο βενζινάδικο.
- Εάν το ακροφύσιο πλήρωσης του βενζινάδικου απενεργοποιηθεί πριν γεμίσει το ρεζερβουάρ, δοκιμάστε το ακροφύσιο μιας άλλης αντλίας.

Υπενθύμιση για χαμηλή στάθμη καυσίμου

Η υπενθύμιση για χαμηλή στάθμη καυσίμου ενεργοποιείται όταν η βελόνα του δείκτη καυσίμου είναι στο 1/16ο.

Πίνακας οργάνων

ΌΡΓΑΝΑ ΜΕΤΡΗΣΗΣ - ΥΒΡΙΔΙΚΟ ΗΛΕΚΤΡΙΚΟ ΟΧΗΜΑ (HEV)

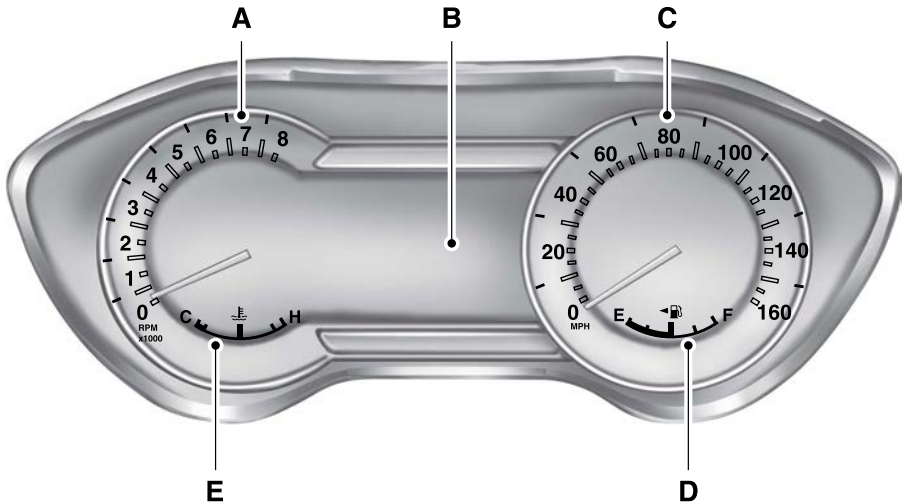

E152749

- A Στροφόμετρο.
- B Οθόνη πληροφοριών.
- C Κοντέρ.
- D Δείκτης καυσίμου.
- E Δείκτης θερμοκρασίας ψυκτικού κινητήρα.

Οθόνη πληροφοριών

Χιλιομετρητής

Βρίσκεται στο κάτω μέρος της οθόνης πληροφοριών. Καταγράφει τη συνολική απόσταση που έχει διανύσει το όχημά σας.

Θερμοκρασία εξωτερικού αέρα

Δείχνει τη θερμοκρασία εξωτερικού αέρα.

Πυξίδα

Εμφανίζει την κατεύθυνση στην οποία κινείται το όχημα.

Πίνακας οργάνων

Εκπαιδευτής αποδοτικότητας φρεναρίσματος

Ο εκπαιδευτής αποδοτικότητας φρεναρίσματος εμφανίζεται όταν σταματήσετε το όχημά σας. Η λειτουργία αυτή σας εκπαιδεύει ώστε να φρενάρετε με τρόπο που να μεγιστοποιεί την ποσότητα ενέργειας που ανακτάται από το σύστημα αναγεννητικής πέδησης.

Το ποσοστό που εμφανίζεται αναπαριστά την αποδοτικότητα της αναγεννητικής πέδησης, όπου το 100% είναι η μέγιστη ποσότητα ανακτημένης ενέργειας.

Αυτή η λειτουργία μπορεί να ενεργοποιηθεί ή να απενεργοποιηθεί από το μενού ρυθμίσεων της οθόνης πληροφοριών. Βλ **Γενικά** (σελίδα 125).

Εκπαιδευτής αποδοτικότητας ηλεκτροκίνησης

Ο εκπαιδευτής αποδοτικότητας ηλεκτροκίνησης εμφανίζεται για να σας δείξει πώς χρησιμοποιούνται οι δυνατότητες ηλεκτροκίνητης οδήγησης και αναγεννητικής πέδησης του οχήματός σας. Όταν επιταχύνετε ή διατηρείτε την ταχύτητά σας, εμφανίζεται μια μπάρα που υποδεικνύει την ισχύ του οχήματος.

- Όταν η μπάρα που αντιπροσωπεύει την ισχύ του οχήματος είναι στο πλαίσιο, σημαίνει ότι το όχημα είναι σε ηλεκτροκίνηση.
- Όταν η μπάρα που αντιπροσωπεύει την ισχύ του οχήματος είναι έξω από το πλαίσιο, σημαίνει ότι το όχημα είναι σε υβριδική λειτουργία.

Όταν επιβραδύνετε, εμφανίζεται μια μπάρα που υποδεικνύει την ισχύ που χρησιμοποιείται για την επιβράδυνση του οχήματος.

- Όταν η μπάρα που αντιπροσωπεύει την ισχύ του οχήματος είναι στο πλαίσιο, σημαίνει ότι χρησιμοποιείται η ισχύς από το αναγεννητικό σύστημα πέδησης.
- Όταν η μπάρα που αντιπροσωπεύει την ισχύ του οχήματος είναι έξω από το πλαίσιο, σημαίνει ότι το όχημα είναι σε υβριδική λειτουργία.

Αυτή η λειτουργία μπορεί να ενεργοποιηθεί ή να απενεργοποιηθεί από το μενού ρυθμίσεων της οθόνης πληροφοριών. Βλ **Γενικά** (σελίδα 125).

Υπολογιστής ταξιδιού

Βλ **Γενικά** (σελίδα 125).

Ρυθμίσεις οχήματος και εξατομίκευση

Βλ **Γενικά** (σελίδα 125).

Δείκτης θερμοκρασίας ψυκτικού κινητήρα



ΠΡΟΕΙΔΟΠΟΙΗΣΗ: Μην αφαιρείτε την τάπα του ρεζερβουάρ ψυκτικού υγρού όταν το όχημα είναι ενεργοποιημένο ή το σύστημα ψύξης είναι ζεστό. Περιμένετε 10 λεπτά ώστε να κρυώσει το σύστημα ψύξης. Καλύψτε την τάπα του ρεζερβουάρ ψυκτικού με ένα χοντρό ύφασμα ώστε να αποφευχθεί η πιθανότητα εγκαύματος και αφαιρέστε αργά την τάπα. Εάν δεν τηρήσετε αυτή την οδηγία, μπορεί να προκληθεί τραυματισμός.

Δείχνει τη θερμοκρασία ψυκτικού του κινητήρα. Σε κανονική θερμοκρασία λειτουργίας, η βελόνα παραμένει στο κεντρικό τμήμα. Αν ο δείκτης περάσει στο κόκκινο τμήμα, σημαίνει ότι έχει υπερθερμανθεί ο κινητήρας. Σταματήστε τον κινητήρα, απενεργοποιήστε το διακόπτη του κινητήρα και προσδιορίστε την αιτία αφού ο κινητήρας κρυώσει.

Πίνακας οργάνων

Σημείωση: Μη βάζετε ξανά μπροστά τον κινητήρα μέχρι να διορθωθεί η αιτία της υπερθέρμανσης.

Δείκτης καυσίμου

Σημείωση: Ο δείκτης καυσίμου μπορεί να έχει μια μικρή απόκλιση όταν το όχημά σας κινείται ή βρίσκεται σε έδαφος με κλίση.

Ανοίξτε το διακόπτη του κινητήρα. Ο δείκτης καυσίμου δείχνει πόσο περίπου καύσιμο απομένει στο ρεζερβουάρ. Το βέλος δίπλα στο σύμβολο της αντλίας καυσίμου υποδεικνύει σε ποια πλευρά του οχήματός σας βρίσκεται το πορτάκι του ρεζερβουάρ καυσίμου.

Η βελόνα πρέπει να κινηθεί προς το F όταν ανεφοδιάσετε το όχημά σας με καύσιμο. Εάν η βελόνα στραφεί προς το E αφού συμπληρώσετε καύσιμο, υποδεικνύεται ότι το όχημά σας χρειάζεται σέρβις σύντομα.

Μετά τον ανεφοδιασμό με καύσιμο, κάποιες αλλαγές στη θέση της βελόνας είναι φυσιολογικές:

- Μπορεί να χρειαστεί ένα μικρό χρονικό διάστημα έως ότου η βελόνα φτάσει στη θέση F αφού φύγετε από το βενζινάδικο. Αυτό είναι φυσιολογικό και εξαρτάται από την κλίση του εδάφους στο βενζινάδικο.
- Η ποσότητα καυσίμου που παρέχεται στο ρεζερβουάρ είναι λίγο μικρότερη ή λίγο μεγαλύτερη από αυτή που υποδεικνύει ο δείκτης. Αυτό είναι φυσιολογικό και εξαρτάται από την κλίση του εδάφους στο βενζινάδικο.
- Εάν το ακροφύσιο πλήρωσης του βενζινάδικου απενεργοποιηθεί πριν γεμίσει το ρεζερβουάρ, δοκιμάστε το ακροφύσιο μιας άλλης αντλίας.

Προειδοποιητική λυχνία χαμηλής στάθμης καυσίμου



Εάν ανάψει το εικονίδιο του δείκτη καυσίμου όταν οδηγείτε, ανεφοδιάστε το όχημα με καύσιμο το συντομότερο.

Ηχητική προειδοποίηση για χαμηλή στάθμη καυσίμου

Για χρήστες κλειδιών MyKey, ακούγεται ένας προειδοποιητικός ήχος και εμφανίζεται ένα μήνυμα στην οθόνη πληροφοριών όταν η απόσταση που μπορεί να διανυθεί με το υπολειπόμενο καύσιμο φτάσει τα 120 km.

Για όλα τα κλειδιά, ακούγεται ένας προειδοποιητικός ήχος και εμφανίζεται ένα μήνυμα στην οθόνη πληροφοριών όταν η απόσταση που μπορεί να διανυθεί με το υπολειπόμενο καύσιμο φτάσει τα 80 km. Ακούγεται ένας προειδοποιητικός ήχος και εμφανίζεται ένα μήνυμα στην οθόνη πληροφοριών ξανά όταν η απόσταση που μπορεί να διανυθεί με το υπολειπόμενο καύσιμο φτάσει τις εξής παραμέτρους:

- 40 km
- 20 km
- 0 km

Σημείωση: Η υπενθύμιση χαμηλής στάθμης καυσίμου εμφανίζεται σε διάφορες θέσεις του δείκτη καυσίμου ανάλογα με τις συνθήκες κατανάλωσης καυσίμου. Αυτή η απόκλιση θεωρείται φυσιολογική.

ΠΡΟΕΙΔΟΠΟΙΗΤΙΚΕΣ ΛΥΧΝΙΕΣ ΚΑΙ ΔΕΙΚΤΕΣ

Οι παρακάτω προειδοποιητικές και ενδεικτικές λυχνίες σας ειδοποιούν αν υπάρχει πρόβλημα με το όχημα που θα μπορούσε να αποδειχτεί σοβαρό. Ορισμένες λυχνίες ανάβουν όταν βάζετε μπροστά το όχημά σας για να επιβεβαιωθεί

Πίνακας οργάνων

ότι λειτουργούν. Αν κάποιες λυχνίες παραμείνουν αναμμένες μετά την εκκίνηση του οχήματός σας, ανατρέξτε στην προειδοποιητική λυχνία του αντίστοιχου συστήματος για περισσότερες πληροφορίες.

Σημείωση: Ορισμένες προειδοποιητικές ενδείξεις εμφανίζονται στην οθόνη πληροφοριών και λειτουργούν με τον ίδιο τρόπο όπως οι προειδοποιητικές λυχνίες, αλλά δεν ανάβουν όταν βάζετε μπροστά το όχημά σας.

Προσαρμοζόμενο σύστημα ελέγχου ταχύτητας ταξιδιού (εάν υπάρχει)



Η ενδεικτική λυχνία του προσαρμοζόμενου συστήματος ελέγχου ταχύτητας ταξιδιού

αλλάζει χρώμα για να υποδείξει τον τρόπο λειτουργίας στον οποίο βρίσκεται το σύστημα: Βλ **Χρήση του προσαρμοζόμενου συστήματος ελέγχου ταχύτητας ταξιδιού** (σελίδα 287).

Ενεργό (λευκή λυχνία): Ανάβει όταν το προσαρμοζόμενο σύστημα ελέγχου ταχύτητας ταξιδιού είναι ενεργό. Σβήνει όταν το προσαρμοζόμενο σύστημα ελέγχου ταχύτητας ταξιδιού είναι ανενεργό.

Σε χρήση (πράσινη λυχνία): Ανάβει όταν το προσαρμοζόμενο σύστημα ελέγχου ταχύτητας ταξιδιού είναι σε χρήση. Σβήνει όταν το προσαρμοζόμενο σύστημα ελέγχου ταχύτητας ταξιδιού δεν είναι σε χρήση.

Προειδοποιητική λυχνία του συστήματος αντιμπλοκαρίσματος των τροχών



Αν ανάψει κατά την οδήγηση, σημαίνει ότι υπάρχει δυσλειτουργία. Το σύστημα φρένων θα συνεχίσει να λειτουργεί κανονικά (χωρίς το σύστημα αντιμπλοκαρίσματος των τροχών) εκτός και εάν έχει ανάψει επίσης η προειδοποιητική λυχνία του συστήματος φρένων. Πηγαίστε το όχημά σας για έλεγχο σε μια από τις Επίσημες Εμπορίες.

Ενδεικτική λυχνία του συστήματος αυτόματης ενεργοποίησης της μεγάλης σκάλας των φώτων (εάν υπάρχει)



Ανάβει όταν είναι ενεργοποιημένη η συγκεκριμένη λειτουργία. Βλ **Αυτόματος έλεγχος μεγάλης σκάλας των φώτων** (σελίδα 95).

Προειδοποιητική λυχνία μπαταρίας



Εάν ανάψει κατά την οδήγηση, σημαίνει ότι υπάρχει δυσλειτουργία. Απενεργοποιήστε όλο τον ηλεκτρικό εξοπλισμό που δεν χρειάζεστε. Πηγαίστε το όχημά σας αμέσως για έλεγχο σε μια από τις Επίσημες Εμπορίες.

Ενδεικτική λυχνία του συστήματος παρακολούθησης τυφλών σημείων (εάν υπάρχει)



Ανάβει όταν απενεργοποιήσετε τη συγκεκριμένη λειτουργία ή σε συνδυασμό με ένα μήνυμα. Βλ **Σύστημα πληροφοριών τυφλών σημείων** (σελίδα 316). Βλ **Μηνύματα πληροφοριών** (σελίδα 131).

Πίνακας οργάνων

Προειδοποιητική λυχνία του συστήματος φρένων



ΠΡΟΕΙΔΟΠΟΙΗΣΗ: Είναι επικίνδυνο να οδηγείτε το όχημά σας όταν είναι αναμμένη η προειδοποιητική λυχνία. Ενδέχεται να παρουσιαστεί σοβαρή μείωση της απόδοσης των φρένων. Μπορεί να χρειαστείτε περισσότερο χρόνο για να σταματήσετε το όχημά σας. Φροντίστε για τον έλεγχο του οχήματός σας, το συντομότερο δυνατόν. Αν οδηγήσετε σε μεγάλη απόσταση με το χειρόφρενο δεμένο, μπορεί να προκληθεί βλάβη λειτουργίας των φρένων και κίνδυνος τραυματισμού.

Αυτή η λυχνία είναι διπλής λειτουργίας και ανάβει όταν:

- Δέσετε το χειρόφρενο με ανοικτό διακόπτη κινητήρα.
- Υπάρχει βλάβη στο σύστημα φρένων ή χαμηλή στάθμη υγρού φρένων του οχήματός σας, ανεξάρτητα από τη θέση του χειρόφρενου.



Εάν η λυχνία ανάψει ενώ οδηγείτε, ενδεχομένως να έχετε δεμένο το χειρόφρενο.

Βεβαιωθείτε ότι το χειρόφρενο έχει λυθεί. Πηγαίνετε το όχημά σας για έλεγχο το συντομότερο εάν η λυχνία εξακολουθεί να ανάβει.

Σύστημα ελέγχου ταχύτητας ταξιδιού (εάν υπάρχει)



Ανάβει όταν ενεργοποιείτε αυτή τη λειτουργία. Βλ **Χρήση του συστήματος ελέγχου ταχύτητας ταξιδιού** (σελίδα 286).

Φλας



Ανάβει όταν ενεργοποιηθεί το αριστερό ή δεξιό φλας ή τα αλάρμ. Εάν τα φλας παραμένουν αναμμένα ή αναβοσβήνουν πιο γρήγορα, ελέγξτε για καμένο λαμπτήρα.

Πόρτα ανοικτή



Ανάβει όταν το όχημα είναι σε λειτουργία και κάποια από τις πόρτες δεν έχει κλείσει καλά.

Ηλεκτρικό χειρόφρενο



Ανάβει όταν υπάρχει δυσλειτουργία στο ηλεκτρικό χειρόφρενο.

Θερμοκρασία ψυκτικού υγρού κινητήρα



Ανάβει όταν η θερμοκρασία του ψυκτικού υγρού του κινητήρα ή του ηλεκτροκινητήρα είναι υψηλή. Σταματήστε το όχημά σας το συντομότερο δυνατό και επικοινωνήστε με μια από τις Επίσημες Εμπορίες.

Προειδοποιητική λυχνία λαδιού κινητήρα



ΠΡΟΕΙΔΟΠΟΙΗΣΗ: Εάν ανάψει όταν οδηγείτε, μην συνεχίζετε το ταξίδι σας ακόμα και αν η στάθμη του λαδιού είναι σωστή. Πηγαίνετε το όχημά σας για έλεγχο.



Αν ανάψει όταν ο κινητήρας είναι σε λειτουργία ή καθώς οδηγείτε, σημαίνει ότι υπάρχει δυσλειτουργία. Σταματήστε το όχημά σας όσο πιο σύντομα επιτρέπει η ασφάλεια και σβήστε τον κινητήρα. Ελέγξτε τη στάθμη λαδιού του κινητήρα. Βλ **Έλεγχος λαδιού του κινητήρα** (σελίδα 391).

Πίνακας οργάνων

Προειδοποιητικές λυχνίες κινητήρα



Ενδεικτική λυχνία δυσλειτουργίας

Αν ανάψει όταν ο κινητήρας είναι σε λειτουργία, σημαίνει ότι υπάρχει δυσλειτουργία. Το σύστημα αυτοδιαγνωστικού ελέγχου έχει εντοπίσει κάποια δυσλειτουργία του συστήματος ελέγχου εκπομπών καυσαερίων του κινητήρα.

Αν αναβοσβήνει, μπορεί να υπάρχει ρετάρσιμα του κινητήρα. Οι αυξημένες θερμοκρασίες των καυσαερίων μπορεί να προκαλέσουν ζημιά στον καταλυτικό μετατροπέα ή σε άλλα εξαρτήματα του οχήματος. Φροντίστε να οδηγείτε ήπια (χωρίς έντονη επιτάχυνση ή επιβράδυνση) και πηγαίετε το συντομότερο το όχημά σας στο συνεργείο.



Προειδοποιητική λυχνία κινητήρα/κιβωτίου ταχυτήτων. Αν ανάψει όταν ο κινητήρας είναι σε λειτουργία, σημαίνει ότι υπάρχει δυσλειτουργία. Εάν αναβοσβήνει όταν οδηγείτε, μειώστε αμέσως την ταχύτητα του οχήματος. Αποφύγετε την απότομη επιτάχυνση και επιβράδυνση και πηγαίετε αμέσως το όχημά σας στο συνεργείο.

Αν ανάψει όταν ο κινητήρας είναι σε λειτουργία, σημαίνει ότι υπάρχει δυσλειτουργία. Αν αναβοσβήνει όταν οδηγείτε, μειώστε την ταχύτητα του οχήματός σας αμέσως. Φροντίστε να οδηγείτε ήπια (χωρίς έντονη επιτάχυνση ή επιβράδυνση) και πηγαίετε το συντομότερο το όχημά σας στο συνεργείο.

Εάν ανάψουν και οι δύο λυχνίες μαζί όταν ο κινητήρας είναι σε λειτουργία, σταματήστε το όχημά σας όσο πιο σύντομα επιτρέπει η ασφάλεια. Εάν συνεχίσετε να οδηγείτε το όχημά σας, μπορεί να μειωθεί η ισχύς ή και να σβήσει ο κινητήρας. Κλείστε τον διακόπτη του κινητήρα και προσπαθήστε να θέσετε ξανά σε λειτουργία τον κινητήρα. Φροντίστε για τον έλεγχο του οχήματός σας, το συντομότερο δυνατόν.

Προειδοποιητική λυχνία για δέσιμο της ζώνης ασφαλείας



Ανάβει και ακούγεται ένας ήχος για να σας υπενθυμίσει να δέσετε τη ζώνη ασφαλείας σας. Βλ

Υπενθύμιση για το δέσιμο ζώνης ασφαλείας (σελίδα 38).

Προειδοποιητική λυχνία μπροστινών αερόσακων



Εάν η προειδοποιητική λυχνία δεν ανάψει κατά την εκκίνηση ή παραμένει αναμμένη ή αναβοσβήνει, το σύστημα μπορεί να έχει απενεργοποιηθεί.

Πηγαίετε το όχημά σας για έλεγχο σε μια από τις Επίσημες Εμπορίες.

Ενδεικτική λυχνία μπροστινών φώτων ομίχλης (εάν υπάρχει)



Ανάβει όταν ενεργοποιείτε τα μπροστινά φώτα ομίχλης.

Προειδοποιητική λυχνία παγετού



ΠΡΟΕΙΔΟΠΟΙΗΣΗ: Ακόμα κι αν η θερμοκρασία υπερβεί τους 4°C, δεν είναι σίγουρο ότι το οδόστρωμα δεν κρύβει κινδύνους λόγω κακοκαιρίας.

Πίνακας οργάνων



Ανάβει όταν η θερμοκρασία εξωτερικού αέρα είναι ίση με 39°F (4°C) ή χαμηλότερη.

Ενεργοποίηση του συστήματος θέρμανσης που λειτουργεί με καύσιμο



Ανάβει όταν ενεργοποιείτε το σύστημα θέρμανσης που λειτουργεί με καύσιμο.

Το σύστημα θέρμανσης που λειτουργεί με καύσιμο σε λειτουργία



Ανάβει για να σας ενημερώσει ότι το σύστημα θέρμανσης που λειτουργεί με καύσιμο είναι σε λειτουργία.

Ενδεικτική λυχνία μεγάλης σκάλας των φώτων



Ανάβει όταν ενεργοποιείτε τη μεγάλη σκάλα των προβολέων. Αναβοσβήνει όταν κάνετε "σιγιάλο" με τους προβολείς

Προειδοποιητική λυχνία βλάβης του ηλεκτρικού συστήματος υψηλής τάσης.



Ανάβει εάν το όχημά σας έχει βλάβη στο ηλεκτρικό συγκρότημα ή άλλου είδους δυσλειτουργία που το αναγκάζει να σβήσει ή να μεταβεί στο πρόγραμμα περιορισμένης λειτουργίας. Ένα μήνυμα ενδέχεται να εμφανιστεί στην οθόνη πληροφοριών.

Ενδεικτική λυχνία του συστήματος υποβοήθησης εκκίνησης σε ανηφόρα



Ανάβει όταν το σύστημα δεν είναι διαθέσιμο.

Καπό που δεν έχει κλείσει καλά



Ανάβει όταν είναι ανοικτός ο διακόπτης του κινητήρα και το καπό δεν έχει κλείσει καλά.

Σύστημα διατήρησης λωρίδας (εάν υπάρχει)



Ανάβει όταν ενεργοποιείτε το σύστημα διατήρησης λωρίδας.

Πόρτα χώρου αποσκευών ανοικτή



Ανάβει όταν η πόρτα του χώρου αποσκευών δεν έχει κλείσει καλά.

Δυσλειτουργία της μεσαίας σκάλας των φώτων



Ανάβει όταν υπάρχει δυσλειτουργία του λαμπτήρα της μεσαίας σκάλας του προβολέα.

Προειδοποιητική λυχνία χαμηλής στάθμης καυσίμου



Αν ανάψει ενώ οδηγείτε, ανεφοδιάστε το όχημα με καύσιμο το συντομότερο.

Προειδοποίηση χαμηλής πίεσης ελαστικών



Ανάβει όταν η πίεση των ελαστικών σας είναι χαμηλή. Αν η προειδοποιητική λυχνία παραμείνει αναμμένη με τον κινητήρα σε λειτουργία ή κατά την οδήγηση, ελέγξτε την πίεση των ελαστικών το συντομότερο.

Πίνακας οργάνων

Ανάβει επίσης στιγμιαία μόλις ανοίξετε το διακόπτη του κινητήρα για να επιβεβαιώσει ότι η λυχνία λειτουργεί. Εάν δεν ανάψει μετά το άνοιγμα του διακόπτη του κινητήρα ή αρχίσει να αναβοσβήνει σε ανύποπτο χρόνο, φροντίστε να ελεγχθεί το σύστημα το συντομότερο δυνατό σε μια από τις Επίσημες Εμπορίες.

Χαμηλή στάθμη υγρού πλυσίματος



Ανάβει όταν η στάθμη του υγρού πλυσίματος του παρμηρίζ είναι χαμηλή.

Ενδεικτική λυχνία προβολών και φώτων στάθμευσης



Ανάβει όταν ενεργοποιείτε τους προβολείς ή τα φώτα στάθμευσης.

Ενδεικτική λυχνία πίσω φώτων ομίχλης



Ανάβει όταν ενεργοποιείτε τα πίσω φώτα ομίχλης.

Ενδεικτική λυχνία αλλαγής ταχυτήτων



Ανάβει για να σας ενημερώσει ότι η σύμπλεξη μεγαλύτερης ή μικρότερης ταχύτητας όπως υποδεικνύεται μπορεί να αποφέρει μεγαλύτερη οικονομία καυσίμου και χαμηλότερες εκπομπές CO₂. Δεν θα ανάψει σε

διαστήματα υψηλής επιτάχυνσης ή πέδησης ή όταν το πεντάλ συμπλέκτη είναι πατημένο.



Σύστημα περιορισμού ταχύτητας



Ανάβει όταν ενεργοποιείτε το σύστημα περιορισμού ταχύτητας. Βλ **Μηχανισμός περιορισμού ταχύτητας οχήματος** (σελίδα 307).

Προειδοποιητική λυχνία του ηλεκτρονικού προγράμματος ελέγχου ευστάθειας



Αναβοσβήνει όταν είναι ενεργό το σύστημα. Εάν παραμείνει αναμμένη ή δεν ανάψει όταν ανοίξετε το διακόπτη του κινητήρα, σημαίνει ότι υπάρχει δυσλειτουργία. Σε περίπτωση βλάβης το σύστημα απενεργοποιείται. Πηγαίνετε το όχημά σας αμέσως για έλεγχο σε μια από τις Επίσημες Εμπορίες. Βλ **Χρήση του ηλεκτρονικού προγράμματος ελέγχου ευστάθειας** (σελίδα 263).

Ενδεικτική λυχνία απενεργοποίησης του ηλεκτρονικού προγράμματος ελέγχου ευστάθειας



Ανάβει όταν απενεργοποιείτε το σύστημα. Θα σβήσει όταν ενεργοποιήσετε πάλι το σύστημα ή όταν κλείσετε το διακόπτη του κινητήρα. Βλ **Χρήση του ηλεκτρονικού προγράμματος ελέγχου ευστάθειας** (σελίδα 263).

Αναγνώριση σημάτων οδικής κυκλοφορίας - Απαγορεύεται η προσπέραση (εάν υπάρχει)



Ανάβει όταν η αναγνώριση σημάτων οδικής κυκλοφορίας αναγνωρίσει σήμα απαγόρευσης προσπέρασης.

Πίνακας οργάνων

Αναγνώριση σημάτων οδικής κυκλοφορίας - Όριο ταχύτητας (εάν υπάρχει)



Ανάβει όταν η αναγνώριση σημάτων οδικής κυκλοφορίας εντοπίσει σήμα ορίου ταχύτητας. Όταν είναι ενεργή η προειδοποίηση ορίου ταχύτητας, η λυχνία αναβοσβήνει εάν υπερβαίνετε το όριο ταχύτητας που έχει εντοπίσει η αναγνώριση σημάτων οδικής κυκλοφορίας.

Νερό στο καύσιμο (εάν υπάρχει)



Ανάβει όταν υπάρχει υπερβολική ποσότητα νερού στο φίλτρο καυσίμου. Αποστραγγίστε το νερό αμέσως.

ΗΧΗΤΙΚΕΣ ΠΡΟΕΙΔΟΠΟΙΗΣΕΙΣ ΚΑΙ ΕΝΔΕΙΞΕΙΣ

Προειδοποιητική ηχητική ένδειξη για την ύπαρξη κλειδιού στο διακόπτη του κινητήρα

Ηχεί όταν ανοίξετε την πόρτα του οδηγού εάν έχετε αφήσει το κλειδί στο διακόπτη του κινητήρα.

Προειδοποίηση χωρίς κλειδί (εάν υπάρχει)

Όταν βγαίνετε από το όχημα που διαθέτει το έξυπνο κλειδί πρόσβασης, το κλάξον ηχεί δύο φορές αφού κλείσει και η τελευταία πόρτα όσο το όχημα με σύστημα χωρίς κλειδί εξακολουθεί να λειτουργεί, προειδοποιώντας ότι το όχημα δεν έχει σβήσει ακόμα.

Προειδοποιητική ηχητική ένδειξη για αναμμένους προβολείς

Ηχεί εάν αφαιρέσετε το κλειδί από το διακόπτη του κινητήρα και ανοίξετε την πόρτα του οδηγού ενώ έχετε αφήσει αναμμένους τους προβολείς ή τα φώτα στάθμευσης.

Προειδοποιητική ηχητική ένδειξη για ενεργό χειρόφρενο

Ηχεί εάν έχετε αφήσει το χειρόφρενο τραβηγμένο ενώ κινείτε το όχημά σας. Εάν ο προειδοποιητικός ήχος παραμένει αφού απελευθερώσετε το χειρόφρενο, ελέγξτε αμέσως το σύστημα σε μια από τις εξουσιοδοτημένες Επίσημες Εμπορίες.

Ενδείξεις πληροφοριών

ΓΕΝΙΚΑ - ΔΕΝ ΠΕΡΙΛΑΜΒΑΝΟΝΤΑΙ: ΥΒΡΙΔΙΚΟ ΗΛΕΚΤΡΙΚΟ ΟΧΗΜΑ (HEV)



ΠΡΟΕΙΔΟΠΟΙΗΣΗ: Εάν οδηγείτε όταν δεν είστε συγκεντρωμένοι, μπορεί να χάσετε τον έλεγχο του οχήματος με αποτέλεσμα την πρόκληση ατυχήματος και τραυματισμού. Συνιστούμε εξαιρετική προσοχή κατά τη χρήση οποιασδήποτε συσκευής μπορεί να πάρει τα μάτια σας από το δρόμο. Ο ασφαλής χειρισμός του οχήματός σας αποτελεί πρωταρχική σας ευθύνη. Σας συνιστούμε να μην χρησιμοποιείτε οποιαδήποτε χειροκίνητη συσκευή όταν οδηγείτε και σας παροτρύνουμε να χρησιμοποιείτε συστήματα φωνητικού ελέγχου όταν είναι δυνατό. Βεβαιωθείτε ότι έχετε επίγνωση της ισχύουσας εθνικής νομοθεσίας που μπορεί να σχετίζεται με τη χρήση ηλεκτρονικών συσκευών κατά την οδήγηση.

Σημείωση: Για την ασφάλειά σας, ορισμένες λειτουργίες εξαρτώνται από την ταχύτητα του οχήματος. Η χρήση τους είναι δυνατή μόνο όταν δεν κινείται το όχημά σας.

Χειριστήρια της οθόνης πληροφοριών

Τύπος 1

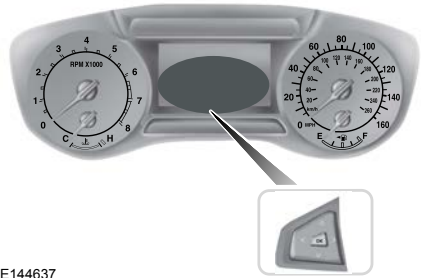

E144637

- Χρησιμοποιήστε τα πλήκτρα με τα βέλη προς τα επάνω και κάτω για να μετακινηθείτε μέσα από τα μενού.
- Χρησιμοποιήστε το πλήκτρο με το αριστερό βέλος για επιστροφή ή για έξοδο.
- Χρησιμοποιήστε το πλήκτρο **OK** για να κάνετε μια επιλογή.
- Χρησιμοποιήστε το πλήκτρο με το δεξιό βέλος για να εμφανίσετε το υπομενού.

Trip computer 1
Trip computer 2
Speed
Dist to empty
Πληροφορίες AdBlue
Αυτονομία AdBlue
Συμπλήρωση AdBlue
Trip odometer
Trip timer
Average fuel

Ενδείξεις πληροφοριών

Trip computer 1	
Trip computer 2	
Outside temp	
All values	Dist to empty
	Trip odometer
	Trip timer
	Average fuel

Fuel economy	
Dist to empty	
Instant fuel	
Average fuel	
Fuel history	
Average speed	
All values	Dist to empty
	Instant fuel
	Average fuel
	Average speed
Auto StartStop	

Driver assist	
Traction control	
BLIS	
Cross traffic alrt	
Cruise control	
Driver alert	
Select. susp.	Sport
	Normal
	Comfort

Driver assist	
Hill start assist	
Intelligent AWD	
Lane keeping	Mode
	Intensity
Pre-collision	Alert sensitivity
	Dist. indication
	Active braking
Rear Park Pilot	
Speed limiter	Manual
	Intelligent
	Tolerance
Traffic signs	Display
	Always shown
	Speed minder
Tyre monitor	Tyre pressure
	Reset
Trailer control	

Settings	
Vehicle settings	Alarm
	Auto engine off
	Chimes
	DTE calculation
	Easy entry/exit
	Lighting
	KeyFree
	Locks

Ενδείξεις πληροφοριών

Settings	
	Power mirror
	Oil life reset
	Park heater
	Park lock ctrl
	Power liftgate
	Seatbelts
	Silent mode
	Windows
	Wipers
MyKey	Create MyKey
	Emerg. Assist.
	Do not disturb
	Traction control
	Max speed
	Speed minder
	Volume limit
	Clear MyKeys
Display	Units
	Temp unit
	Tyre pressure
	Language

Τύπος 2



E182848

- Χρησιμοποιήστε τα πλήκτρα με τα βέλη προς τα επάνω και κάτω για να μετακινηθείτε μέσα από τα μενού.
- Χρησιμοποιήστε το πλήκτρο με το αριστερό βέλος για επιστροφή ή για έξοδο.
- Χρησιμοποιήστε το πλήκτρο **OK** για να κάνετε μια επιλογή.
- Χρησιμοποιήστε το πλήκτρο με το δεξιό βέλος για να εμφανίσετε το υπομενού.

Trip computer
Trip computer 1
Trip computer 2
Πληροφορίες AdBlue
Αυτονομία AdBlue
Στάθμη AdBlue

Ενδείξεις πληροφοριών

Fuel economy
Fuel economy
Fuel history
Average speed
Auto StartStop

Driver assist	
Traction control	
Adaptive steering	
BLIS	
Cross traffic alert	
Cruise control	
Driver alert	
Hill start assist	
Intelligent AWD	
Lane keeping	Mode
	Intensity
Pre-collision Assist	Alert sensitivity
	Distance indication
	Active braking
Rear Park Pilot	
Tyre monitor	Tyre pressure
	Hold OK to reset
Speed limiter	Manual
	Intelligent
	Tolerance
Traffic signs	Display

Driver assist	
	Always shown
	Speed warning
Trailer control	

Settings	
Vehicle	Alarm system
	Drive control
	DTE calculation
	Chimes
	Easy entry/exit
	Auto engine off
	Lighting
	KeyFree
	Locks
	Mirrors
	Oil life
	Park heater
	Park lock control
	Power liftgate
	Seatbelts
	Windows
	Wipers
MyKey	Create MyKey
	Emergency Assistance
	Do not disturb
	Traction control
	Max speed

Ενδείξεις πληροφοριών

Settings	
	Speed minder
	Volume limit
	Clear MyKeys
Display	Measure unit
	Temperature unit
	Tyre pressure
	Language

ΓΕΝΙΚΑ - ΥΒΡΙΔΙΚΟ ΗΛΕΚΤΡΙΚΟ ΟΧΗΜΑ (HEV)



ΠΡΟΕΙΔΟΠΟΙΗΣΗ: Η οδήγηση ενώ δεν είστε συγκεντρωμένοι μπορεί να έχει ως αποτέλεσμα την απώλεια ελέγχου του οχήματος, σύγκρουση και τραυματισμό. Συνιστούμε ιδιαίτερος να είστε εξαιρετικά προσεκτικοί όταν χρησιμοποιείτε οποιαδήποτε συσκευή που μπορεί να αποσπάσει την προσοχή σας από τον δρόμο. Ο ασφαλής χειρισμός του οχήματός σας αποτελεί πρωταρχική σας ευθύνη. Σας συνιστούμε να μην χρησιμοποιείτε οποιαδήποτε συσκευή χειρός όταν οδηγείτε και σας παροτρύνουμε να χρησιμοποιείτε συστήματα φωνητικού ελέγχου όταν είναι δυνατό. Βεβαιωθείτε ότι είστε ενήμεροι για την ισχύουσα εθνική νομοθεσία που μπορεί να σχετίζεται με τη χρήση ηλεκτρονικών συσκευών κατά την οδήγηση.

Σημείωση: Για την ασφάλειά σας, ορισμένες λειτουργίες εξαρτώνται από την ταχύτητα του οχήματος. Η χρήση τους είναι δυνατή μόνο όταν δεν κινείται το όχημά σας.



ΠΡΟΕΙΔΟΠΟΙΗΣΗ: Η οδήγηση ενώ δεν είστε συγκεντρωμένοι μπορεί να έχει ως αποτέλεσμα την απώλεια ελέγχου του οχήματος, σύγκρουση και τραυματισμό. Συνιστούμε ιδιαίτερος να είστε εξαιρετικά προσεκτικοί όταν χρησιμοποιείτε οποιαδήποτε συσκευή που μπορεί να αποσπάσει την προσοχή σας από τον δρόμο. Ο ασφαλής χειρισμός του οχήματός σας αποτελεί πρωταρχική σας ευθύνη. Σας συνιστούμε να μην χρησιμοποιείτε οποιαδήποτε συσκευή χειρός όταν οδηγείτε και σας παροτρύνουμε να χρησιμοποιείτε συστήματα φωνητικού ελέγχου όταν είναι δυνατό. Βεβαιωθείτε ότι είστε ενήμεροι για την ισχύουσα εθνική νομοθεσία που μπορεί να σχετίζεται με τη χρήση ηλεκτρονικών συσκευών κατά την οδήγηση.

Σημείωση: Για την ασφάλειά σας, ορισμένες λειτουργίες εξαρτώνται από την ταχύτητα του οχήματος. Η χρήση τους είναι δυνατή μόνο όταν δεν κινείται το όχημά σας.

Χειριστήρια της οθόνης πληροφοριών



E182848

Ενδείξεις πληροφοριών

- Πατήστε τα κουμπιά με τα βέλη προς τα επάνω και κάτω για να μετακινηθείτε μέσα από τα μενού.
- κάτω
- Πατήστε το κουμπί με το αριστερό βέλος για να βγείτε από κάποιο μενού.
- Πατήστε το κουμπί **OK**.
- Πατήστε το κουμπί με το δεξιό βέλος για να εισέλθετε στα υπομενού.

Trip computer
Trip computer 1
Trip computer 2

Fuel economy
Fuel economy
Ev Coach
Average speed

Driver assist	
Traction control	
Adaptive steering	
BLIS	
Cross traffic alert	
Cruise control	
Driver alert	
Hill start assist	
Lane keeping	Mode
	Intensity
Pre-collision Assist	Alert sensitivity
	Distance indication
	Active braking

Driver assist	
Rear Park Pilot	
Tyre monitor	Tyre pressure
	Hold OK to reset
Speed limiter	Manual
	Intelligent
	Tolerance
Traffic signs	Display
	Always shown
	Speed warning

Settings	
Vehicle	Alarm system
	Drive control
	DTE calculation
	Chimes
	Easy entry/exit
	Auto engine off
	Lighting
	KeyFree
	Locks
	Mirrors
	Oil life
	Park heater
	Park lock control
	Power liftgate
Seatbelts	
Windows	

Ενδείξεις πληροφοριών

Settings	
	Wipers
MyKey	Create MyKey
	Emergency Assistance
	Do not disturb
	Traction control
	Max speed
	Speed minder

Settings	
	Volume limit
	Clear MyKeys
Display	Measure unit
	Temperature unit
	Tyre pressure
	Language
	Fuel history
	Brake Coach

ΜΗΝΥΜΑΤΑ ΠΛΗΡΟΦΟΡΙΩΝ

Ενεργητικό σύστημα υποβοήθησης στάθμευσης

Μήνυμα	Περιγραφή
Active Park malfunction	Το σύστημα παρουσίασε δυσλειτουργία. Φροντίστε για τον έλεγχο του οχήματός σας, το συντομότερο δυνατόν.

Προσαρμοζόμενο σύστημα ελέγχου ταχύτητας ταξιδιού

Μήνυμα	Περιγραφή
Adaptive cruise malfunction	Το σύστημα παρουσίασε δυσλειτουργία. Φροντίστε για τον έλεγχο του οχήματός σας, το συντομότερο δυνατόν.
Adaptive cruise not available	Το σύστημα δεν είναι διαθέσιμο. Βλ Χρήση του προσαρμοζόμενου συστήματος ελέγχου ταχύτητας ταξιδιού (σελίδα 287).
Adaptive cruise not available Sensor blocked See manual	Το ραντάρ έχει μειωμένη ορατότητα. Βλ Χρήση του προσαρμοζόμενου συστήματος ελέγχου ταχύτητας ταξιδιού (σελίδα 287).
Cruise control active Automatic braking turned off	Έχετε ενεργοποιήσει το κανονικό σύστημα ελέγχου ταχύτητας ταξιδιού. Η προσαρμοζόμενη πέδηση απενεργοποιείται.
Front sensor not aligned	Το σύστημα παρουσίασε δυσλειτουργία. Φροντίστε για τον έλεγχο του οχήματός σας, το συντομότερο δυνατόν.

Ενδείξεις πληροφοριών

Μήνυμα	Περιγραφή
Adaptive cruise Driver resume control	Το προσαρμοζόμενο σύστημα ελέγχου ταχύτητας ταξιδιού έχει επαναφέρει τον έλεγχο στον οδηγό.
Adaptive cruise Speed too low to activate	Η ταχύτητα του οχήματός σας είναι υπερβολικά χαμηλή για να ενεργοποιηθεί το προσαρμοζόμενο σύστημα ελέγχου ταχύτητας ταξιδιού.
Adaptive cruise Shift down	Το προσαρμοζόμενο σύστημα ελέγχου ταχύτητας ταξιδιού προσαρμόζει την απόσταση μεταξύ οχημάτων. Συμπλέξτε χαμηλότερη ταχύτητα.

Αερόσακος

Μήνυμα	Περιγραφή
Occupant sensor blocked Remove objects near passenger seat	Το σύστημα παρουσίασε δυσλειτουργία εξαιτίας φραγμένου αισθητήρα. Αφαιρέστε το αντικείμενο που φράζει τον αισθητήρα.

Συναγερμός

Μήνυμα	Περιγραφή
Vehicle alarm Start vehicle to stop alarm	Ενεργοποιήθηκε ο συναγερμός εξαιτίας μη εξουσιοδοτημένης εισόδου. Βλ Αντικλεπτικό σύστημα συναγερμού (σελίδα 77).

Ενδείξεις πληροφοριών

Κίνηση σε όλους τους τροχούς

Μήνυμα	Περιγραφή
AWD temporarily disabled	Το σύστημα απενεργοποιείται προσωρινά για να προστατευθεί από υπερθέρμανση.
AWD off	Το σύστημα απενεργοποιείται προσωρινά για να προστατευθεί από υπερθέρμανση ή εάν χρησιμοποιείτε την προσωρινή ρεζέρβα.
AWD restored	Το σύστημα επανέρχεται στην κανονική λειτουργία και σβήνει αυτό το μήνυμα αφού οδηγήσετε σε μικρή απόσταση με το κανονικό ελαστικό ή αφού κρυώσει το σύστημα.
AWD malfunction Service required	Το σύστημα δεν λειτουργεί σωστά. Εάν το μήνυμα εξακολουθεί να εμφανίζεται, πηγαίnete το όχημά σας για έλεγχο το συντομότερο.

Αυτόματη διακοπή λειτουργίας του κινητήρα

Μήνυμα	Περιγραφή
Engine stops in {seconds to shut off:#0} seconds	Ο κινητήρας ετοιμάζεται για διακοπή λειτουργίας.
Engine stops for fuel economy	Ο κινητήρας διέκοψε τη λειτουργία του για μεγαλύτερη οικονομία καυσίμου.
Engine stops in {seconds to shut off:#0} seconds OK = override	Ο κινητήρας ετοιμάζεται για διακοπή λειτουργίας. Μπορείτε να πατήσετε OK στην αριστερή πλευρά του τιμονιού για να παρακάμψετε τη διακοπή λειτουργίας του κινητήρα.

Ενδείξεις πληροφοριών

Αυτόματος έλεγχος της μεγάλης σκάλας των φώτων

Μήνυμα	Περιγραφή
Front camera Low visibility Clean screen	Η κάμερα έχει μειωμένη ορατότητα. Καθαρίστε το παρμπρίζ. Εάν το μήνυμα εξακολουθεί να εμφανίζεται, πηγαίστε το όχημά σας για έλεγχο το συντομότερο.
Front camera temporarily not available	Παρουσιάστηκε δυσλειτουργία στην κάμερα. Περιμένετε λίγη ώρα μέχρι να κρυώσει η κάμερα. Εάν το μήνυμα εξακολουθεί να εμφανίζεται, πηγαίστε το όχημά σας για έλεγχο το συντομότερο.
Front camera malfunction Service required	Παρουσιάστηκε δυσλειτουργία στην κάμερα. Φροντίστε για τον έλεγχο του οχήματός σας, το συντομότερο δυνατόν.

Σύστημα Auto-Start-Stop κινητήρα

Μήνυμα	Περιγραφή
Auto StartStop Press brake to start engine	Το σύστημα πρέπει να επανεκκινήσει τον κινητήρα αλλά ζητά επιβεβαίωση από εσάς. Πατήστε το πεντάλ του φρένου για να επανεκκινήσετε τον κινητήρα.
Auto StartStop Press clutch to start engine	Το σύστημα πρέπει να επανεκκινήσει τον κινητήρα αλλά ζητά επιβεβαίωση από εσάς. Πατήστε το πεντάλ του συμπλέκτη για να επανεκκινήσετε τον κινητήρα.
Auto StartStop Press a pedal to start engine	Το σύστημα πρέπει να επανεκκινήσει τον κινητήρα αλλά ζητά επιβεβαίωση από εσάς. Πατήστε οποιοδήποτε πεντάλ για να επανεκκινήσετε τον κινητήρα.
Auto StartStop Select neutral to start engine	Το σύστημα πρέπει να επανεκκινήσει τον κινητήρα αλλά ζητά επιβεβαίωση από εσάς. Επιλέξτε τη νεκρά (N) για να επανεκκινήσετε τον κινητήρα.
Auto StartStop Shift to P Restart engine	Το σύστημα πρέπει να επανεκκινήσει τον κινητήρα αλλά ζητά επιβεβαίωση από εσάς. Επιλέξτε τη θέση στάθμευσης (P) για να επανεκκινήσετε τον κινητήρα.

Ενδείξεις πληροφοριών

Μήνυμα	Περιγραφή
Auto Start/Stop Manual restart required	Το σύστημα δεν λειτουργεί. Επανεκκινήστε τον κινητήρα.
Auto Start/Stop not available	Το σύστημα δεν είναι διαθέσιμο. Βλ Τι είναι το σύστημα Auto-Start-Stop κινητήρα (σελίδα 208).
Auto Start/Stop malfunction Service required	Το σύστημα παρουσίασε δυσλειτουργία. Φροντίστε για τον έλεγχο του οχήματός σας, το συντομότερο δυνατόν.

Συστήματα παρακολούθησης τυφλών σημείων και προειδοποίησης διερχόμενων οχημάτων

Μήνυμα	Περιγραφή
BLIS malfunction	Το σύστημα παρουσίασε δυσλειτουργία. Φροντίστε για τον έλεγχο του οχήματός σας, το συντομότερο δυνατόν.
BLIS not available Sensor blocked See manual	Οι αισθητήρες του συστήματος έχουν φράξει από ξένα σώματα. Βλ Σύστημα πληροφοριών τυφλών σημείων (σελίδα 316).
Vehicle coming from left Vehicle coming from right	Το σύστημα ανιχνεύει ένα όχημα. Βλ Σύστημα πληροφοριών τυφλών σημείων (σελίδα 316).
Cross Traffic not available Sensor blocked See manual	Οι αισθητήρες του συστήματος έχουν φράξει από ξένα σώματα. Βλ Σύστημα πληροφοριών τυφλών σημείων (σελίδα 316).
Cross traffic system malfunction	Το σύστημα παρουσίασε δυσλειτουργία. Φροντίστε για τον έλεγχο του οχήματός σας, το συντομότερο δυνατόν.

Σύστημα φρένων

Μήνυμα	Περιγραφή
Check brake system	Το σύστημα παρουσίασε δυσλειτουργία. Σταματήστε το όχημά σας σε ασφαλές σημείο. Φροντίστε για τον έλεγχο του οχήματός σας, το συντομότερο δυνατόν.

Ενδείξεις πληροφοριών

Πετρελαιοκινητήρας

Μήνυμα	Περιγραφή
Engine warming Please wait {seconds:00} seconds	Σε συνθήκες εξαιρετικά χαμηλών θερμοκρασιών, κατά κανόνα κάτω από -26°C και εφόσον δεν χρησιμοποιείται το σύστημα θέρμανσης του μπλοκ κινητήρα, ο κινητήρας δεν ανταποκρίνεται στην κίνηση του πεντάλ του γκαζιού για 30 δευτερόλεπτα. Αυτός ο περιορισμός επιτρέπει την καλή κυκλοφορία του λαδιού του κινητήρα προκειμένου να μην προκληθεί ζημιά στον κινητήρα.

Πόρτες και κλειδαριές

Μήνυμα	Περιγραφή
Driver door open Passenger door open Rear left door open Rear right door open Liftgate open	Η αναφερόμενη πόρτα δεν είναι τελείως κλειστή.
Boot open	Ο χώρος αποσκευών δεν είναι τελείως κλειστός.
Bonnet open	Το καπό δεν έχει κλείσει καλά.
Switches inhibited Security mode	Το σύστημα έχει απενεργοποιήσει τους διακόπτες των θυρών.
Child lock malfunction Service required	Το σύστημα παρουσίασε δυσλειτουργία. Φροντίστε για τον έλεγχο του οχήματός σας, το συντομότερο δυνατόν.

Σύστημα προειδοποίησης του οδηγού

Μήνυμα	Περιγραφή
Driver fatigue warning Rest now	Κάντε διάλειμμα για ξεκούραση, λόγω χαμηλού βαθμού ετοιμότητας.
Driver fatigue warning Rest suggested	Σας συνιστούμε να κάνετε διάλειμμα για ξεκούραση, λόγω χαμηλού βαθμού ετοιμότητας.

Ενδείξεις πληροφοριών

Ηλεκτρικό χειρόφρενο

Μήνυμα	Περιγραφή
Park brake malfunction Service now	Το σύστημα παρουσίασε δυσλειτουργία. Φροντίστε για τον έλεγχο του οχήματός σας, το συντομότερο δυνατόν.
Park Brake not released Release park brake	Το ηλεκτρικό χειρόφρενο δεν έχει απενεργοποιηθεί. Απενεργοποιήστε χειροκίνητα το ηλεκτρικό χειρόφρενο. Εάν το μήνυμα εξακολουθεί να εμφανίζεται, πηγαίστε το όχημά σας για έλεγχο το συντομότερο.
Park brake not applied	Το ηλεκτρικό χειρόφρενο δεν έχει ενεργοποιηθεί. Δέστε το ηλεκτρικό χειρόφρενο. Εάν το μήνυμα εξακολουθεί να εμφανίζεται, πηγαίστε το όχημά σας για έλεγχο το συντομότερο.
Park brake System overheated	Το ηλεκτρικό χειρόφρενο υπερθερμάνθηκε. Περιμένετε να κρυώσει το ηλεκτρικό χειρόφρενο.
Park brake Limited function Service required	Το ηλεκτρικό χειρόφρενο παρουσίασε δυσλειτουργία. Φροντίστε για τον έλεγχο του οχήματός σας, το συντομότερο δυνατόν.
Park brake Use switch to release	Το ηλεκτρικό χειρόφρενο δεν απενεργοποιήθηκε αυτόματα. Απενεργοποιήστε χειροκίνητα το ηλεκτρικό χειρόφρενο.
Park brake Press brake and switch to release	Δεν πατήσατε το πεντάλ του φρένου. Πατήστε το πεντάλ του φρένου για να λύσετε το ηλεκτρικό χειρόφρενο.
Park brake applied	Το ηλεκτρικό χειρόφρενο είναι ενεργοποιημένο.
Park brake released	Το ηλεκτρικό χειρόφρενο έχει απενεργοποιηθεί.

Ενδείξεις πληροφοριών

Κινητήρας

Μήνυμα	Περιγραφή
Engine coolant overtemperature	Εμφανίζεται όταν η θερμοκρασία του κινητήρα είναι υπερβολικά υψηλή. Σταματήστε το όχημά σας όσο πιο σύντομα επιτρέπει η ασφάλεια, σβήστε τον κινητήρα και περιμένετε να κρυώσει. Φροντίστε για τον έλεγχο του οχήματός σας, το συντομότερο δυνατόν.
Reduced engine power	Παρουσιάστηκε δυσλειτουργία στον κινητήρα. Φροντίστε για τον έλεγχο του οχήματός σας, το συντομότερο δυνατόν.
Stop safely now	Παρουσιάστηκε δυσλειτουργία στον κινητήρα. Σταματήστε το όχημά σας το συντομότερο δυνατόν. Φροντίστε για τον έλεγχο του οχήματός σας, το συντομότερο δυνατόν.

Σύστημα Τροφοδοσίας Καυσίμων

Μήνυμα	Περιγραφή
Fuel level low	Πρώιμη προειδοποίηση χαμηλής στάθμης καυσίμου.
Check fuel fill inlet	Η είσοδος πλήρωσης καυσίμου μπορεί να μην έχει κλείσει σωστά.
Fuel pressure low	Το σύστημα παρουσίασε δυσλειτουργία. Φροντίστε για τον έλεγχο του οχήματός σας, το συντομότερο δυνατόν.
Water in fuel Drain filter	Το σύστημα ανιχνεύει υπερβολική ποσότητα νερού στο φίλτρο καυσίμου. Φροντίστε για τον έλεγχο του οχήματός σας, το συντομότερο δυνατόν.
Fuel door opening	Περιμένετε έως 15 δευτερόλεπτα εάν το σύστημα καυσίμου αποσυμπιέζεται.
Fuel door open	Το σύστημα τροφοδοσίας καυσίμου έχει ολοκληρώσει τον κύκλο αποσυμπίεσης και μπορείτε να ξεκινήσετε τον ανεφοδιασμό καυσίμου.
Close fuel door	Υπενθύμιση να κλείσετε το πορτάκι του ρεζερβουάρ καυσίμου.
Refuel error See manual	Υπάρχει σφάλμα στην προσπάθεια ανεφοδιασμού του οχήματός σας με καύσιμο.

Ενδείξεις πληροφοριών

Υποβοήθηση εκκίνησης σε ανηφόρα

Μήνυμα	Περιγραφή
Hill start assist not available	Το σύστημα δεν είναι διαθέσιμο. Φροντίστε για τον έλεγχο του οχήματός σας, το συντομότερο δυνατόν. Βλ Σύστημα υποβοήθησης εκκίνησης σε ανηφόρα (σελίδα 259).

Μπαταρία υψηλής τάσης

Μήνυμα	Περιγραφή
In neutral depletes HV battery. Shift out of neutral for full vehicle function.	Εμφανίζεται όταν έχετε νεκρά (N) με το όχημα ενεργοποιημένο. Βγάλτε τον επιλογέα από τη νεκρά για να διατηρηθούν όλες οι λειτουργίες του οχήματος.
Stop safely now	Εμφανίζεται όταν υπάρχει δυσλειτουργία στο ηλεκτρικό σύστημα υψηλής τάσης. Σταματήστε το όχημά σας αμέσως μόλις το επιτρέπει η ασφάλεια. Φροντίστε για τον έλεγχο του οχήματός σας, το συντομότερο δυνατόν.

Σύστημα διατήρησης λωρίδας

Μήνυμα	Περιγραφή
Lane keeping system malfunction Service required	Το σύστημα παρουσίασε δυσλειτουργία. Φροντίστε για τον έλεγχο του οχήματός σας, το συντομότερο δυνατόν.
Front camera Low visibility Clean screen	Η κάμερα έχει μειωμένη ορατότητα. Καθαρίστε το παρμπρίζ. Εάν το μήνυμα εξακολουθεί να εμφανίζεται, πηγαίνετε το όχημά σας για έλεγχο το συντομότερο.
Front camera malfunction Service required	Παρουσιάστηκε δυσλειτουργία στην κάμερα. Φροντίστε για τον έλεγχο του οχήματός σας, το συντομότερο δυνατόν.
Front camera temporarily not available	Παρουσιάστηκε δυσλειτουργία στην κάμερα. Περιμένετε λίγη ώρα μέχρι να κρυώσει η κάμερα. Εάν το μήνυμα εξακολουθεί να εμφανίζεται, πηγαίνετε το όχημά σας για έλεγχο το συντομότερο.
Keep hands on steering wheel	Το σύστημα σας ζητά να κρατάτε τα χέρια σας στο τιμόνι.

Ενδείξεις πληροφοριών

Συντήρηση

Μήνυμα	Περιγραφή
Engine oil level low Add oil	Η στάθμη λαδιού του κινητήρα είναι χαμηλή. Σταματήστε το όχημά σας όσο πιο σύντομα επιτρέπει η ασφάλεια και σβήστε τον κινητήρα. Ελέγξτε τη στάθμη λαδιού του κινητήρα. Βλ Έλεγχος λαδιού του κινητήρα (σελίδα 391). Εάν το μήνυμα εξακολουθεί να εμφανίζεται, πηγαίστε το όχημά σας για έλεγχο το συντομότερο.
Engine oil pressure low	Η πίεση του λαδιού του κινητήρα είναι χαμηλή. Σταματήστε το όχημά σας όσο πιο σύντομα επιτρέπει η ασφάλεια και σβήστε τον κινητήρα. Ελέγξτε τη στάθμη λαδιού του κινητήρα. Βλ Έλεγχος λαδιού του κινητήρα (σελίδα 391). Εάν το μήνυμα εξακολουθεί να εμφανίζεται, πηγαίστε το όχημά σας για έλεγχο το συντομότερο.
Change engine oil soon	Η υπολειπόμενη διάρκεια ζωής του λαδιού του κινητήρα είναι 10% ή μικρότερη. Βλ Έλεγχος λαδιού του κινητήρα (σελίδα 391).
Oil change required	Η υπολειπόμενη διάρκεια ζωής του λαδιού είναι 0%. Βλ Έλεγχος λαδιού του κινητήρα (σελίδα 391).
Brake fluid level low	Η στάθμη του υγρού φρένων είναι χαμηλή ή υπάρχει δυσλειτουργία στο σύστημα φρένων. Βλ Έλεγχος υγρού των φρένων (σελίδα 395). Πηγαίστε το όχημά σας για έλεγχο το συντομότερο.
Power reduced to lower engine temperature	Ο κινητήρας έχει περιορίσει την ισχύ του προκειμένου να μειωθεί η υψηλή θερμοκρασία.
Transport mode Contact dealer	Είναι ενεργός ο τρόπος λειτουργίας μεταφοράς. Αυτό ενδέχεται να εμποδίζει τη σωστή λειτουργία ορισμένων συστημάτων. Φροντίστε για τον έλεγχο του οχήματός σας, το συντομότερο δυνατόν.
Factory mode Contact dealer	Είναι ενεργός ο εργοστασιακός τρόπος λειτουργίας. Αυτό ενδέχεται να εμποδίζει τη σωστή λειτουργία ορισμένων συστημάτων. Φροντίστε για τον έλεγχο του οχήματός σας, το συντομότερο δυνατόν.

Ενδείξεις πληροφοριών

MyKey

Μήνυμα	Περιγραφή
MyKey not created	Το σύστημα δεν μπορεί να δημιουργήσει ένα κλειδί MyKey.
MyKey active Drive safely	Το κλειδί που χρησιμοποιείτε είναι MyKey.
Speed limited to {my key limit metric:##0} km/h Speed limited to {my key limit imperial:##0} mph	Είναι ενεργό το όριο ταχύτητας του MyKey.
Check speed Drive safely	Το κλειδί που χρησιμοποιείτε είναι MyKey και είναι ενεργό το όριο ταχύτητας του MyKey.
Vehicle near top speed	Το κλειδί που χρησιμοποιείτε είναι MyKey και η ταχύτητα του οχήματός σας πλησιάζει το όριο ταχύτητας του MyKey.
MyKey Vehicle at top speed	Η ταχύτητα του οχήματός σας έχει φτάσει στο όριο ταχύτητας του MyKey.
Buckle up to unmute audio	Το κλειδί που χρησιμοποιείτε είναι MyKey και η ζώνη ασφαλείας σας δεν είναι δεμένη. Δέστε τη ζώνη σας για να επανέλθει ο ήχος του ηχοσυστήματος.

Σύστημα υποβοήθησης στάθμευσης

Μήνυμα	Περιγραφή
Check front Park Pilot Check rear Park Pilot	Το σύστημα παρουσίασε δυσλειτουργία. Φροντίστε για τον έλεγχο του οχήματός σας, το συντομότερο δυνατόν.

Σύστημα προειδοποίησης σύγκρουσης

Μήνυμα	Περιγραφή
Pre-collision assist not available	Το σύστημα παρουσίασε δυσλειτουργία. Φροντίστε για τον έλεγχο του οχήματός σας, το συντομότερο δυνατόν.
Pre-collision assist not available Sensor blocked	Οι αισθητήρες του συστήματος έχουν φράξει από ξένα σώματα. Βλ Σύστημα αποφυγής σύγκρουσης (σελίδα 324).

Ενδείξεις πληροφοριών

Τηλεχειριστήριο

Μήνυμα	Περιγραφή
Key battery low Replace soon	Το επίπεδο φόρτισης της μπαταρίας του κλειδιού είναι χαμηλό. Αλλάξτε την μπαταρία το συντομότερο.

Καθίσματα

Μήνυμα	Περιγραφή
Memory recall not permitted while driving	Η λειτουργία των καθισμάτων με μνήμη δεν είναι διαθέσιμη κατά την οδήγηση.
Memory {0} saved	Εμφανίζει τη θέση αποθήκευσης της ρύθμισης μνήμης.

Σύστημα επιλεκτικής καταλυτικής αναγωγής

Στάθμη αναγωγικού μέσου για το σύστημα εξαγωγής πετρελαιοκινητήρα (AdBlue)

Μήνυμα	Περιγραφή
AdBlue® low Range : XXXX km Refill soon AdBlue® low Range : XXXX mls Refill soon	Γεμίστε το ρεζερβουάρ αναγωγικού μέσου το συντομότερο. Βλ Σύστημα επιλεκτικής καταλυτικής αναγωγής (σελίδα 231).
AdBlue® low No engine start in XXXX km AdBlue® low No engine start in XXXX mls	
AdBlue® level empty. Refill to start engine	Το ρεζερβουάρ αναγωγικού μέσου έχει αδειάσει. Γεμίστε το ρεζερβουάρ αναγωγικού μέσου για το σύστημα εξαγωγής πετρελαιοκινητήρα. Η ελάχιστη ποσότητα συμπλήρωσης AdBlue που απαιτείται για την επανεκκίνηση του κινητήρα είναι 5 L. Βλ Σύστημα επιλεκτικής καταλυτικής αναγωγής (σελίδα 231).

Ενδείξεις πληροφοριών

Δυσλειτουργία του συστήματος αναγωγικού μέσου για το σύστημα εξαγωγής πετρελαιοκινητήρα (AdBlue)

Μήνυμα	Περιγραφή
AdBlue® system No engine start in XXXX km	Το σύστημα παρουσίασε δυσλειτουργία. Φροντίστε για τον έλεγχο του οχήματός σας, το συντομότερο δυνατόν.
AdBlue® system No engine start in XXXX mls	
AdBlue® system malfunction Service required	
AdBlue® system Service required to start engine	

Ηλεκτρονικό πρόγραμμα ελέγχου ευστάθειας

Μήνυμα	Περιγραφή
ESC Service required	Το σύστημα παρουσίασε δυσλειτουργία. Φροντίστε για τον έλεγχο του οχήματός σας, το συντομότερο δυνατόν.

Σύστημα εκκίνησης

Μήνυμα	Περιγραφή
Full accessory power active	Εμφανίζεται εάν ανοίξετε το διακόπτη του κινητήρα και δεν βάλετε μπροστά τον κινητήρα.
Press brake to start	Υπενθύμιση για να πατήσετε το πεντάλ φρένου κατά την εκκίνηση του οχήματός σας.
Press clutch to start	Υπενθύμιση για να πατήσετε το πεντάλ του συμπλέκτη κατά την εκκίνηση του οχήματός σας.
Press brake and clutch to start	Υπενθύμιση για να πατήσετε τα πεντάλ του φρένου και του συμπλέκτη κατά την εκκίνηση του οχήματός σας.
Cranking time exceeded	Εμφανίζεται εάν το όχημά σας δεν μπορεί να εκκινήσει.
No key detected	Το σύστημα δεν ανιχνεύει ένα έγκυρο παθητικό κλειδί εντός του οχήματός σας. Βλ Διακόπτης κινητήρα με μπουτόν εκκίνησης (σελίδα 192).

Ενδείξεις πληροφοριών

Μήνυμα	Περιγραφή
Starting system malfunction	Το σύστημα παρουσίασε δυσλειτουργία. Φροντίστε για τον έλεγχο του οχήματός σας, το συντομότερο δυνατόν.
Restart now or key is needed	Εμφανίζεται εάν σβήσετε τον κινητήρα και το σύστημα δεν ανιχνεύει ένα έγκυρο παθητικό κλειδί εντός του οχήματός σας.
Engine start pending Please wait	Η μίζα προσπαθεί να θέσει το όχημά σας σε λειτουργία.
Pending start cancelled	Το σύστημα ακύρωσε την προσπάθεια εκκίνησης.

Σύστημα διεύθυνσης

Μήνυμα	Περιγραφή
Steering loss Stop safely	Το σύστημα παρουσίασε δυσλειτουργία. Σταματήστε το όχημά σας σε ασφαλές σημείο. Φροντίστε για τον έλεγχο του οχήματός σας, το συντομότερο δυνατόν.
Steering malfunction Service now	Το σύστημα παρουσίασε δυσλειτουργία. Φροντίστε για τον έλεγχο του οχήματός σας, το συντομότερο δυνατόν.
Steering assist malfunction Service required	
Steering Lock Malfunction Service Now	

Σύστημα παρακολούθησης πίεσης ελαστικών

Μήνυμα	Περιγραφή
Tyre pressure low	Ένα ή περισσότερα ελαστικά του οχήματός σας έχουν χαμηλή πίεση.
Tyre pressure monitor malfunction	Το σύστημα παρουσίασε δυσλειτουργία. Φροντίστε για τον έλεγχο του οχήματός σας, το συντομότερο δυνατόν.
Tyre pressure sensor malfunction	Το σύστημα παρουσίασε δυσλειτουργία ή είναι σε χρήση η ρεζέρβα. Εάν το μήνυμα εξακολουθεί να εμφανίζεται, πηγαίnete το όχημά σας για έλεγχο το συντομότερο.

Ενδείξεις πληροφοριών

Ρυμούλκηση

Μήνυμα	Περιγραφή
Trailer sway Reduce speed	Το σύστημα ελέγχου ταλάντωσης ρυμουλκούμενου έχει ανιχνεύσει ταλάντωση του τρέιλερ. Μειώστε την ταχύτητά σας.
Tow bar unlocked Towing prohibited See manual	Κλείστε τον κοτσαδόρο ξανά. Εάν το μήνυμα εξακολουθεί να εμφανίζεται, πηγαίνετε το όχημά σας για έλεγχο το συντομότερο. Βλ Κοτσαδόρος (σελίδα 342).
Tow bar malfunction Towing prohibited Service required	Το σύστημα παρουσίασε δυσλειτουργία. Φροντίστε για τον έλεγχο του οχήματός σας, το συντομότερο δυνατόν.
Tow bar not activated Start engine and retry	Η μπαταρία του οχήματος ενδέχεται να μην είναι πλήρως φορτισμένη. Βάλτε μπροστά τον κινητήρα και στη συνέχεια ανοίξτε τον κοτσαδόρο. Εάν το μήνυμα εξακολουθεί να εμφανίζεται, πηγαίνετε το όχημά σας για έλεγχο το συντομότερο. Βλ Κοτσαδόρος (σελίδα 342).
Tow bar extended Check trailer wiring	Ελέγξτε την καλωδίωση του τρέιλερ. Εάν το μήνυμα εξακολουθεί να εμφανίζεται, πηγαίνετε το όχημά σας για έλεγχο το συντομότερο.

Έλεγχος πρόσφυσης

Μήνυμα	Περιγραφή
Spinout detected Hazards activated	Το όχημα έχασε τον έλεγχο και έχουν ανάψει τα αλάρμ.

Ενδείξεις πληροφοριών

Κιβώτιο ταχυτήτων

Μήνυμα	Περιγραφή
Transmission malfunction Service now Transmission Service required	Το σύστημα παρουσίασε δυσλειτουργία. Φροντίστε για τον έλεγχο του οχήματός σας, το συντομότερο δυνατόν.
Transmission overtemperature Stop safely Transmission overheating Stop safely Transmission too hot Press brake	Το κιβώτιο ταχυτήτων έχει υπερθερμανθεί και πρέπει να κρυώσει. Σταματήστε το όχημά σας όσο πιο σύντομα επιτρέψει η ασφάλεια, σβήστε τον κινητήρα και περιμένετε να κρυώσει το κιβώτιο ταχυτήτων. Εάν το μήνυμα εξακολουθεί να εμφανίζεται, πηγαίνετε το όχημά σας για έλεγχο το συντομότερο.
Transmission limited function See manual	Το κιβώτιο ταχυτήτων έχει περιορισμένη λειτουργικότητα. Φροντίστε για τον έλεγχο του οχήματός σας, το συντομότερο δυνατόν.
Transmission warming up Please wait	Εμφανίζεται σε χαμηλές εξωτερικές θερμοκρασίες, εάν το κιβώτιο ταχυτήτων χρειάζεται μερικά δευτερόλεπτα για να συμπλέξει ταχύτητα. Πατήστε το πεντάλ φρένου μέχρι το τέρμα έως ότου το μήνυμα εξαφανιστεί από την οθόνη πληροφοριών.
Transmission not in Park	Υπενθύμιση για να επιλέξετε τη θέση στάθμευσης (P).
Press brake pedal	Πατήστε το πεντάλ του φρένου για να ξεκλειδώσετε το κιβώτιο ταχυτήτων.
Transmission AdaptMode	Το κιβώτιο ταχυτήτων προσαρμόζει τη στρατηγική αλλαγής ταχυτήτων.
Transmission adjusted	Το κιβώτιο ταχυτήτων έχει προσαρμόσει τη στρατηγική αλλαγής ταχυτήτων.
Transmission IndicatMode Lockup on	Το κιβώτιο ταχυτήτων έχει κλειδώσει.
Transmission IndicatMode Lockup off	Το κιβώτιο ταχυτήτων έχει ξεκλειδώσει.
Park will engage at low speed	Το κιβώτιο ταχυτήτων ετοιμάζεται να συμπλέξει τη θέση στάθμευσης (P) όταν ταχύτητά σας φτάσει μια συγκεκριμένη τιμή.

Ενδείξεις πληροφοριών

Μήνυμα	Περιγραφή
Stay in neutral mode Press brake to unlock shifter	Πατήστε το πεντάλ του φρένου για να ξεκλειδώσετε το κιβώτιο ταχυτήτων.
Select S to confirm Stay in neutral mode	Εμφανίζεται όταν επιλέγετε τη νεκρά (N).
Sport not available in selected gear	Το κιβώτιο ταχυτήτων δεν μπορεί να συμπλέξει τη θέση σπορ (S) σε αυτή την ταχύτητα.
Invalid gear selection	Εμφανίζεται όταν επιλέγετε μια άκυρη σχέση στο κιβώτιο ταχυτήτων με συγκεκριμένη ταχύτητα οχήματος.

Τηλεχειριζόμενη εκκίνηση - Αυτόματο κιβώτιο ταχυτήτων

ΤΙ ΕΙΝΑΙ ΤΟ ΣΥΣΤΗΜΑ ΤΗΛΕΧΕΙΡΙΖΟΜΕΝΗΣ ΕΚΚΙΝΗΣΗΣ

Το σύστημα σας δίνει τη δυνατότητα να εκκινήσετε το όχημά σας με τηλεχειρισμό και έτσι να θερμάνετε ή να ψύξετε τον εσωτερικό χώρο σε μια προκαθορισμένη θερμοκρασία.

ΠΕΡΙΟΡΙΣΜΟΙ ΤΗΣ ΤΗΛΕΧΕΙΡΙΖΟΜΕΝΗΣ ΕΚΚΙΝΗΣΗΣ

Το σύστημα τηλεχειριζόμενης εκκίνησης δεν λειτουργεί στις εξής περιπτώσεις:

- Εάν ηχεί το κλάξον του συστήματος συναγερμού.
- Είναι ανοικτό το καπό.
- Το κιβώτιο ταχυτήτων δεν βρίσκεται στη θέση στάθμευσης (P).
- Δεν είναι ενεργοποιημένη η τηλεχειριζόμενη εκκίνηση.
- Ο διακόπτης του κινητήρα είναι ανοικτός.

Σημείωση: Μην χρησιμοποιείτε την τηλεχειριζόμενη εκκίνηση του οχήματός σας αν η στάθμη καυσίμου είναι χαμηλή.

ΕΝΕΡΓΟΠΟΙΗΣΗ ΤΗΣ ΤΗΛΕΧΕΙΡΙΖΟΜΕΝΗΣ ΕΚΚΙΝΗΣΗΣ

1. Χρησιμοποιώντας τα χειριστήρια της οθόνης πληροφοριών στο τιμόνι, επιλέξτε **Settings**.
2. Επιλέξτε **Vehicle**.
3. Επιλέξτε **Remote start**.
4. Ενεργοποιήστε το **System**.

Σημείωση: Για να χρησιμοποιήσετε την τηλεχειριζόμενη εκκίνηση, βεβαιωθείτε ότι η δυνατότητα του μόντεμ έχει ενεργοποιηθεί. Βλ **Ενεργοποίηση και απενεργοποίηση του μόντεμ** (σελίδα 445).

ΤΗΛΕΧΕΙΡΙΖΟΜΕΝΗ ΕΚΚΙΝΗΣΗ ΚΑΙ ΣΒΗΣΙΜΟ ΤΟΥ ΟΧΗΜΑΤΟΣ



ΠΡΟΕΙΔΟΠΟΙΗΣΗ: Μην βάζετε μπροστά τον κινητήρα σε κλειστό γκαράζ ή άλλους κλειστούς χώρους. Τα καυσαέρια είναι τοξικά. Ανοίγετε πάντα την πόρτα του γκαράζ πριν βάλετε μπροστά τον κινητήρα. Εάν δεν τηρήσετε αυτή την οδηγία, μπορεί να προκληθεί τραυματισμός ή θάνατος.

Χρησιμοποιήστε την εφαρμογή FordPass για να βάλετε μπροστά το όχημα.

Σημείωση: Τα φλας αναβοσβήνουν δύο φορές.

Σημείωση: Τα φώτα στάθμευσης ανάβουν όταν το όχημα είναι σε λειτουργία.

Σημείωση: Εάν το σύστημα δεν μπορέσει να εκκινήσει, ηχεί το κλάξον.

Σημείωση: Όλα τα άλλα συστήματα του οχήματος παραμένουν ανενεργά όταν βάλετε μπροστά το όχημα με τηλεχειρισμό.

Σημείωση: Μπορεί να χρειαστεί να περιμένετε λίγο πριν βάλετε μπροστά το όχημα με τηλεχειρισμό αφού σβήσει.

Σημείωση: Το όχημα παραμένει ασφαλές όταν το βάλετε μπροστά με τηλεχειρισμό. Για να ανοίξετε το διακόπτη του κινητήρα και να οδηγήσετε το όχημα, πρέπει να βρισκείται μέσα στο όχημα ένα έγκυρο κλειδί.

Τηλεχειριζόμενη εκκίνηση - Αυτόματο κιβώτιο ταχυτήτων

Σημείωση: Επιτρέπονται έως δύο τηλεχειριζόμενες εκκινήσεις. Στη συνέχεια θα χρειαστεί να κλείσετε και να ανοίξετε το διακόπτη του κινητήρα πριν μπορέσετε να χρησιμοποιήσετε ξανά την τηλεχειριζόμενη εκκίνηση.

Χρησιμοποιήστε την εφαρμογή FordPass για να απενεργοποιήσετε το όχημα.

ΡΥΘΜΙΣΕΙΣ ΤΗΛΕΧΕΙΡΙΖΟΜΕΝΗΣ ΕΚΚΙΝΗΣΗΣ - ΟΧΗΜΑΤΑ ΧΩΡΙΣ: ΘΕΡΜΑΙΝΟΜΕΝΟ ΤΙΜΟΝΙ

Ρυθμίσεις του συστήματος κλιματισμού

1. Χρησιμοποιώντας τα χειριστήρια της οθόνης πληροφοριών στο τιμόνι, επιλέξτε **Settings**.
2. Επιλέξτε **Vehicle**.
3. Επιλέξτε **Remote start**.
4. Επιλέξτε **Climate control**.
5. Επιλέξτε **Auto** ή **Last settings**.

Σημείωση: Αν επιλέξετε **Auto**, το σύστημα προσπαθεί να θερμάνει ή να ψύξει τον εσωτερικό χώρο στους 22°C.

Σημείωση: Αν επιλέξετε **Last settings**, το σύστημα θυμάται τις ρυθμίσεις που χρησιμοποιήθηκαν την τελευταία φορά.

Σημείωση: Δεν μπορείτε να προσαρμόσετε τις ρυθμίσεις του συστήματος κλιματισμού όταν βάλετε μπροστά τον κινητήρα με τηλεχειρισμό.

Σημείωση: Όταν ανοίξετε το διακόπτη του κινητήρα, το σύστημα κλιματισμού επιστρέφει στις ρυθμίσεις που χρησιμοποιήθηκαν την τελευταία φορά.

Ρυθμίσεις θερμαινόμενου καθίσματος

1. Χρησιμοποιώντας τα χειριστήρια της οθόνης πληροφοριών στο τιμόνι, επιλέξτε **Settings**.
2. Επιλέξτε **Vehicle**.
3. Επιλέξτε **Remote start**.
4. Επιλέξτε **Front seats**.
5. Επιλέξτε **Auto** ή **Off**.

Σημείωση: Εάν ρυθμίσετε τα θερμαινόμενα καθίσματα στη θέση **Auto**, τα θερμαινόμενα καθίσματα τίθενται σε λειτουργία κάθε φορά που ο καιρός είναι κρύος.

Σημείωση: Δεν μπορείτε να προσαρμόσετε τις ρυθμίσεις θερμαινόμενου καθίσματος όταν έχετε εκκινήσει τον κινητήρα με τηλεχειρισμό.

Ρύθμιση διάρκειας της τηλεχειριζόμενης εκκίνησης

Μπορείτε να ρυθμίσετε τη διάρκεια της τηλεχειριζόμενης εκκίνησης.

1. Χρησιμοποιώντας τα χειριστήρια της οθόνης πληροφοριών στο τιμόνι, επιλέξτε **Settings**.
2. Επιλέξτε **Vehicle**.
3. Επιλέξτε **Remote start**.
4. Επιλέξτε **Duration**.

ΡΥΘΜΙΣΕΙΣ ΤΗΛΕΧΕΙΡΙΖΟΜΕΝΗΣ ΕΚΚΙΝΗΣΗΣ - ΟΧΗΜΑΤΑ ΜΕ: ΘΕΡΜΑΙΝΟΜΕΝΟ ΤΙΜΟΝΙ

Ρυθμίσεις του συστήματος κλιματισμού

1. Χρησιμοποιώντας τα χειριστήρια της οθόνης πληροφοριών στο τιμόνι, επιλέξτε **Settings**.
2. Επιλέξτε **Vehicle**.

Τηλεχειριζόμενη εκκίνηση - Αυτόματο κιβώτιο ταχυτήτων

3. Επιλέξτε **Remote start**.
4. Επιλέξτε **Climate control**.
5. Επιλέξτε **Auto** ή **Last settings**.

Σημείωση: Αν επιλέξετε **Auto**, το σύστημα προσπαθεί να θερμάνει ή να ψύξει τον εσωτερικό χώρο στους 22°C.

Σημείωση: Αν επιλέξετε **Last settings**, το σύστημα θυμάται τις ρυθμίσεις που χρησιμοποιήθηκαν την τελευταία φορά.

Σημείωση: Δεν μπορείτε να προσαρμόσετε τις ρυθμίσεις του συστήματος κλιματισμού όταν βάλετε μπροστά τον κινητήρα με τηλεχειρισμό.

Σημείωση: Όταν ανοίξετε το διακόπτη του κινητήρα, το σύστημα κλιματισμού επιστρέφει στις ρυθμίσεις που χρησιμοποιήθηκαν την τελευταία φορά.

Ρυθμίσεις των θερμαινόμενων καθισμάτων και του θερμαινόμενου τιμονιού

1. Χρησιμοποιώντας τα χειριστήρια της οθόνης πληροφοριών στο τιμόνι, επιλέξτε **Settings**.
2. Επιλέξτε **Vehicle**.
3. Επιλέξτε **Remote start**.
4. Επιλέξτε **Front seats & steer.**
5. Επιλέξτε **Auto** ή **Off**.

Σημείωση: Εάν ρυθμίσετε τα θερμαινόμενα καθίσματα και το θερμαινόμενο τιμόνι στη θέση **Auto**, τίθενται σε λειτουργία τα θερμαινόμενα καθίσματα και το θερμαινόμενο τιμόνι κάθε φορά που ο καιρός είναι κρύος.

Σημείωση: Δεν μπορείτε να προσαρμόσετε τις ρυθμίσεις των θερμαινόμενων καθισμάτων και του θερμαινόμενου τιμονιού όταν έχετε εκκινήσει τον κινητήρα με τηλεχειρισμό.

Ρύθμιση διάρκειας της τηλεχειριζόμενης εκκίνησης

Μπορείτε να ρυθμίσετε τη διάρκεια της τηλεχειριζόμενης εκκίνησης.

1. Χρησιμοποιώντας τα χειριστήρια της οθόνης πληροφοριών στο τιμόνι, επιλέξτε **Settings**.
2. Επιλέξτε **Vehicle**.
3. Επιλέξτε **Remote start**.
4. Επιλέξτε **Duration**.

Σύστημα κλιματισμού

ΑΥΤΟΜΑΤΟ ΣΥΣΤΗΜΑ ΚΛΙΜΑΤΙΣΜΟΥ - ΟΧΗΜΑΤΑ ΜΕ: ΗΧΟΣΥΣΤΗΜΑ SONY

Σημείωση: Μπορείτε να εναλλάξετε τις μονάδες θερμοκρασίας ανάμεσα σε βαθμούς Φαρενάιτ και Κελσίου. Βλ **Ρυθμίσεις** (σελίδα 483).



E273937

- A A/C:** Πατήστε το κουμπί για να ενεργοποιήσετε ή να απενεργοποιήσετε το κουμπί. Το σύστημα κλιματισμού ψύχει το όχημά σας χρησιμοποιώντας εξωτερικό αέρα. Για να βελτιώσετε το χρόνο που χρειάζεται έως ότου η θερμοκρασία φτάσει σε ανεκτά επίπεδα σε συνθήκες ζέστης, οδηγήστε με τα παράθυρα ανοικτά μέχρι να νιώσετε να βγαίνει κρύος αέρας από τους αεραγωγούς.
- Σημείωση:** Σε ορισμένες περιπτώσεις (π.χ. μέγιστο ξεπάγωμα), ο συμπιεστής του συστήματος κλιματισμού ενδέχεται να συνεχίσει να λειτουργεί και μετά την απενεργοποίηση του συστήματος κλιματισμού.
- B MAX A/C:** Πατήστε το πλήκτρο για μέγιστη ψύξη. Αέρας επανακυκλοφορίας διέρχεται μέσω των οπών εξαερισμού του ταμπλό, το σύστημα κλιματισμού ενεργοποιείται αυτόματα και ο ανεμιστήρας ρυθμίζεται αυτόματα στην υψηλότερη ταχύτητα.

Σύστημα κλιματισμού

- C **Επανακυκλοφορία αέρα:** Πατήστε αυτό το πλήκτρο για εναλλαγή μεταξύ εξωτερικού αέρα και αέρα επανακυκλοφορίας. Επανακυκλοφορεί ο αέρας που βρίσκεται στο χώρο των επιβατών. Έτσι μειώνεται ο χρόνος που χρειάζεται για την ψύξη του εσωτερικού και οι ανεπιθύμητες οσμές που εισέρχονται στο όχημά σας.
- Σημείωση:** Όταν κάνει ζέστη, η λειτουργία αέρα επανακυκλοφορίας μπορεί να ενεργοποιείται και να απενεργοποιείται αυτόματα στις λειτουργίες ροής αέρα στο ταμπλό ή στο ταμπλό και στο πάτωμα προκειμένου να βελτιωθεί η ψυκτική απόδοση.
- D **Τροφοδοσία:** Πατήστε το πλήκτρο για να ενεργοποιήσετε και να απενεργοποιήσετε το σύστημα. Όταν το σύστημα είναι απενεργοποιημένο, δεν επιτρέπει στον εξωτερικό αέρα να μπει στο όχημά σας.
- E **Θερμαινόμενα καθίσματα:** Πατήστε το διακόπτη για να ενεργοποιήσετε και να απενεργοποιήσετε τα θερμαινόμενα καθίσματα. Βλ **Θερμαινόμενα καθίσματα** (σελίδα 184).
- F **Δεξί χειριστήριο θερμοκρασίας:** Ρυθμίζει τη θερμοκρασία στη δεξιά πλευρά.
- Σημείωση:** Η μέγιστη διαφορά ανάμεσα στις ρυθμίσεις της αριστερής και της δεξιάς πλευράς ενδέχεται να είναι περιορισμένη. Εάν κάνετε μια ρύθμιση που μπορεί να έχει ως αποτέλεσμα μεγαλύτερη διαφορά, οι ρυθμίσεις στις δύο πλευρές θα αλλάξουν ταυτόχρονα.
- G **Κλιματιζόμενα καθίσματα:** Πατήστε το πλήκτρο για να ενεργοποιήσετε και να απενεργοποιήσετε τα κλιματιζόμενα καθίσματα. Βλ **Καθίσματα με ελεγχόμενο κλιματισμό** (σελίδα 184).
- H **Χειριστήριο ταχύτητας ανεμιστήρα:** Για ρύθμιση του όγκου του αέρα που κυκλοφορεί στο όχημα.
- I **Αριστερό χειριστήριο θερμοκρασίας:** Ρυθμίστε τη θερμοκρασία με το χειριστήριο στην αριστερή πλευρά. Αυτό το χειριστήριο ρυθμίζει επίσης τη θερμοκρασία στη δεξιά πλευρά εάν απενεργοποιήσετε τον τρόπο λειτουργίας δύο ζωνών.
- J **Θερμαινόμενο πίσω παρμπρίζ:** Πατήστε το πλήκτρο για να ενεργοποιήσετε και να απενεργοποιήσετε το θερμαινόμενο πίσω παρμπρίζ. Βλ **Θερμαινόμενα παράθυρα και καθρέφτες** (σελίδα 162).
- K **Ξεπάγωμα:** Επιλέξτε το για κατανομή του αέρα στις οπές εξαερισμού του παρμπρίζ. Η διανομή αέρα προς τους αεραγωγούς του ταμπλό και του χώρου των ποδιών απενεργοποιείται. Μπορείτε επίσης να χρησιμοποιήσετε αυτή τη ρύθμιση για να ξεπαγώσετε το παρμπρίζ και να απομακρύνετε τη λεπτή στρώση πάγου που ενδεχομένως το καλύπτει.

Σύστημα κλιματισμού

- L **MAX Ξεπάγωμα:** Πατήστε το πλήκτρο για να ενεργοποιήσετε το ξεπάγωμα. Ο εξωτερικός αέρας διέρχεται μέσω των οπών εξαερισμού του παρμπρίζ, το σύστημα κλιματισμού ενεργοποιείται αυτόματα και ο ανεμιστήρας ρυθμίζεται αυτόματα στην υψηλότερη ταχύτητα. Μπορείτε επίσης να χρησιμοποιήσετε αυτή τη ρύθμιση για να ξεπαγώσετε το παρμπρίζ και να απομακρύνετε τη λεπτή στρώση πάγου που ενδεχομένως το καλύπτει. Το θερμαινόμενο πίσω παρμπρίζ ενεργοποιείται επίσης αυτόματα όταν επιλέξετε το μέγιστο ξεπάγωμα.
- Σημείωση:** Για την αποτροπή θαμπώματος των παραθύρων, δεν μπορείτε να επιλέξετε την επανακυκλοφορία αέρα όταν είναι ενεργή η λειτουργία μέγιστου ξεπαγώματος.
- M **AUTO:** Πατήστε αυτό το πλήκτρο για να ενεργοποιήσετε την αυτόματη λειτουργία. Ρυθμίστε το αναλόγως για να επιλέξετε τη θερμοκρασία που θέλετε. Η ταχύτητα του ανεμιστήρα, η κατανομή αέρα, η λειτουργία του συστήματος κλιματισμού και ο τρόπος λειτουργίας εξωτερικού αέρα ή αέρα επανακυκλοφορίας προσαρμόζονται αυτόματα για τη θέρμανση ή την ψύξη του οχήματος προκειμένου να διατηρηθεί η επιθυμητή θερμοκρασία. Μπορείτε επίσης να απενεργοποιήσετε τον τρόπο λειτουργίας δύο ζωνών κρατώντας πατημένο το πλήκτρο για περισσότερο από δύο δευτερόλεπτα.

ΑΥΤΟΜΑΤΟ ΣΥΣΤΗΜΑ ΚΛΙΜΑΤΙΣΜΟΥ - ΟΧΗΜΑΤΑ ME: PREMIUM AM/FM/CD

Σημείωση: Μπορείτε να εναλλάξετε τις μονάδες θερμοκρασίας ανάμεσα σε βαθμούς Φαρενάιτ και Κελσίου. Βλ **Ρυθμίσεις** (σελίδα 483).

Σύστημα κλιματισμού

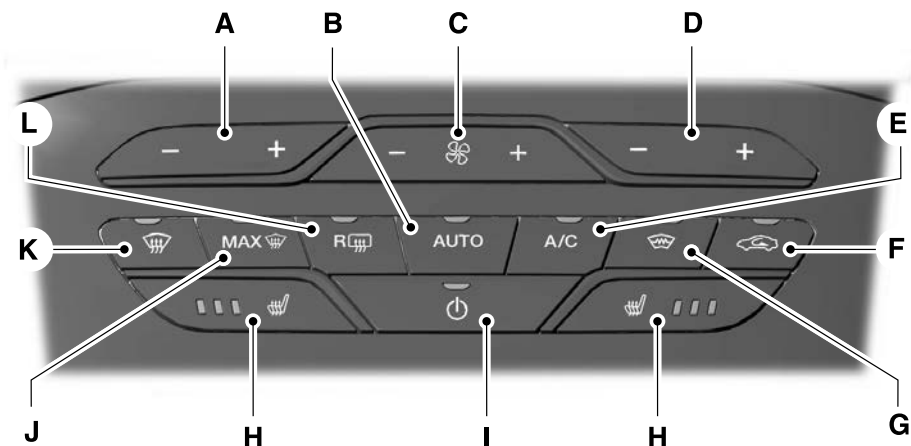

E188723

- A **Αριστερό χειριστήριο θερμοκρασίας:** Για ρύθμιση της θερμοκρασίας στην αριστερή πλευρά. Αυτό το χειριστήριο ρυθμίζει επίσης τη θερμοκρασία στη δεξιά πλευρά εάν απενεργοποιήσετε τον τρόπο λειτουργίας δύο ζωνών.
- B **AUTO:** Πατήστε το για να ενεργοποιήσετε την αυτόματη λειτουργία. Ρυθμίστε αναλόγως για να επιλέξετε τη θερμοκρασία που θέλετε. Η ταχύτητα του ανεμιστήρα, η κατανομή αέρα, η λειτουργία του συστήματος κλιματισμού και ο τρόπος λειτουργίας εξωτερικού αέρα ή αέρα επανακυκλοφορίας προσαρμόζονται αυτόματα για τη θέρμανση ή την ψύξη του οχήματος προκειμένου να διατηρηθεί η επιθυμητή θερμοκρασία. Μπορείτε επίσης να απενεργοποιήσετε τον τρόπο λειτουργίας δύο ζωνών κρατώντας το πατημένο για παραπάνω από δύο δευτερόλεπτα.
- C **Χειριστήριο ταχύτητας ανεμιστήρα:** Για ρύθμιση του όγκου του αέρα που κυκλοφορεί στο όχημα.
- D **Δεξιά χειριστήριο θερμοκρασίας:** Για ρύθμιση της θερμοκρασίας στη δεξιά πλευρά.

Σύστημα κλιματισμού

Σημείωση: Η μέγιστη διαφορά ανάμεσα στις ρυθμίσεις της αριστερής και της δεξιάς πλευράς ενδέχεται να είναι περιορισμένη. Εάν κάνετε μια ρύθμιση που μπορεί να έχει ως αποτέλεσμα μεγαλύτερη διαφορά, οι ρυθμίσεις στις δύο πλευρές αλλάζουν ταυτόχρονα.

- E **A/C:** Πατήστε το για να ενεργοποιήσετε ή να απενεργοποιήσετε το σύστημα κλιματισμού. Για να βελτιώσετε το χρόνο που χρειάζεται έως ότου η θερμοκρασία φτάσει σε ανεκτά επίπεδα όταν κάνει πολύ ζέστη, οδηγήστε με τα παράθυρα ανοικτά μέχρι να νιώσετε να βγαίνει κρύος αέρας από τις οπές εξαερισμού.

Σημείωση: Σε ορισμένες περιπτώσεις (π.χ. μέγιστο ξεπάγωμα), ο συμπιεστής του συστήματος κλιματισμού ενδέχεται να συνεχίσει να λειτουργεί και μετά την απενεργοποίηση του συστήματος κλιματισμού.

- F **Αέρας επανακυκλοφορίας:** Πατήστε το για εναλλαγή μεταξύ εξωτερικού αέρα και αέρα επανακυκλοφορίας. Γίνεται επανακυκλοφορία του αέρα που βρίσκεται στο χώρο των επιβατών. Έτσι μειώνεται ο χρόνος που χρειάζεται για την ψύξη του εσωτερικού και οι ανεπιθύμητες οσμές που εισέρχονται στο όχημά σας.

Σημείωση: Όταν κάνει ζέστη, η λειτουργία αέρα επανακυκλοφορίας μπορεί να ενεργοποιείται και να απενεργοποιείται αυτόματα στις λειτουργίες ροής αέρα στο ταμπλό ή στο ταμπλό και στο πάτωμα προκειμένου να βελτιωθεί η ψυκτική απόδοση.

- G **Θερμαινόμενο παρμπρίζ:** Πατήστε για να καθαρίσετε το θερμαινόμενο παρμπρίζ από λεπτή στρώση πάγου και θάμψωμα. Βλ **Θερμαινόμενο παρμπρίζ** (σελίδα 162).

- H **Θερμαινόμενα καθίσματα:** Πατήστε το για να ενεργοποιήσετε και να απενεργοποιήσετε τα θερμαινόμενα καθίσματα. Βλ **Θερμαινόμενα καθίσματα** (σελίδα 184).

- I **Λειτουργία:** Πατήστε για να ενεργοποιήσετε και να απενεργοποιήσετε το σύστημα. Όταν το σύστημα είναι απενεργοποιημένο, δεν είναι δυνατή η είσοδος του εξωτερικού αέρα στο όχημα.

- J **MAX Ξεπάγωμα:** Πατήστε το για να ενεργοποιήσετε το ξεπάγωμα. Ο εξωτερικός αέρας διέρχεται μέσω των οπών εξαερισμού του παρμπρίζ, το σύστημα κλιματισμού ενεργοποιείται αυτόματα και ο ανεμιστήρας ρυθμίζεται αυτόματα στην υψηλότερη ταχύτητα. Μπορείτε επίσης να χρησιμοποιήσετε αυτή τη ρύθμιση για να ξεπαγάσετε το παρμπρίζ και να απομακρύνετε τη λεπτή στρώση πάγου που ενδεχομένως το καλύπτει. Το θερμαινόμενο πίσω παρμπρίζ ενεργοποιείται επίσης αυτόματα όταν επιλέγετε μέγιστο ξεπάγωμα.

Σημείωση: Για την αποτροπή θαμπώματος των παραθύρων, δεν μπορείτε να επιλέξετε τη λειτουργία αέρα επανακυκλοφορίας όταν είναι ενεργοποιημένο το μέγιστο ξεπάγωμα.

Σύστημα κλιματισμού

- K **Ξεπάγωμα:** Επιλέξτε το για κατανομή του αέρα στις οπές εξαερισμού του παρμπρίζ. Η κατανομή αέρα προς τις οπές εξαερισμού του ταμπλό και του χώρου των ποδιών απενεργοποιείται. Μπορείτε επίσης να χρησιμοποιήσετε αυτή τη ρύθμιση για να ξεπαγάσετε το παρμπρίζ και να απομακρύνετε τη λεπτή στρώση πάγου που ενδεχομένως το καλύπτει.
- L **Θερμαινόμενο πίσω παρμπρίζ:** Πατήστε το για να ενεργοποιήσετε και να απενεργοποιήσετε το θερμαινόμενο πίσω παρμπρίζ. Βλ **Θερμαινόμενα παράθυρα και καθρέφτες** (σελίδα 162).

ΑΥΤΟΜΑΤΟ ΣΥΣΤΗΜΑ ΚΛΙΜΑΤΙΣΜΟΥ - ΟΧΗΜΑΤΑ ΜΕ: AM/FM/CD

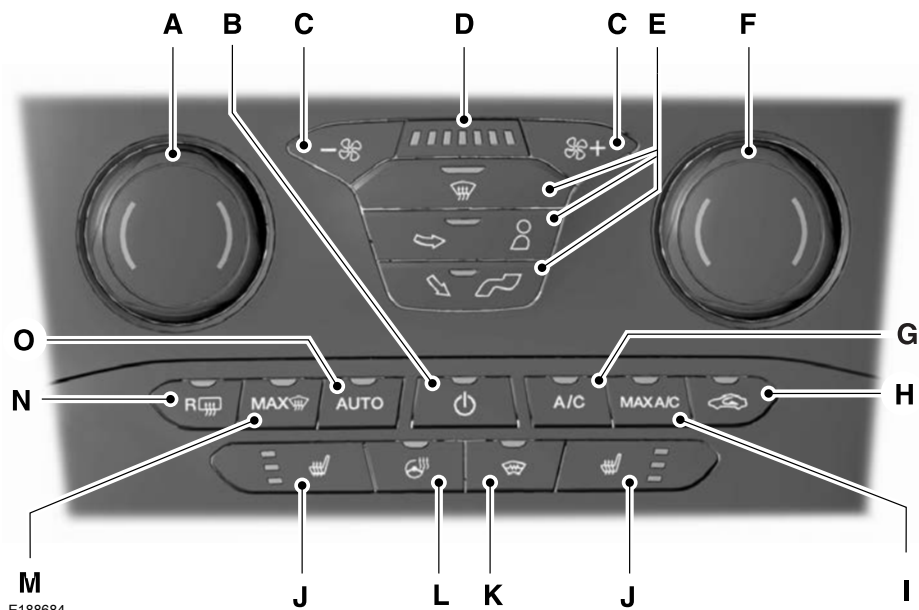

Σύστημα κλιματισμού

- A **Αριστερό χειριστήριο θερμοκρασίας:** Ρυθμίστε τη θερμοκρασία με το χειριστήριο στην αριστερή πλευρά. Αυτό το χειριστήριο ρυθμίζει επίσης τη θερμοκρασία στη δεξιά πλευρά εάν απενεργοποιήσετε τον τρόπο λειτουργίας δύο ζωνών.
- B **Τροφοδοσία:** Πατήστε το πλήκτρο για να ενεργοποιήσετε και να απενεργοποιήσετε το σύστημα. Όταν το σύστημα είναι απενεργοποιημένο, δεν επιτρέπει στον εξωτερικό αέρα να μπει στο όχημά σας.
- C **Έλεγχος ταχύτητας ανεμιστήρα:** Ρυθμίζει τον όγκο του αέρα που κυκλοφορεί στο όχημα.
- D **Ένδειξη ταχύτητας του ανεμιστήρα:** Ανάβει για να υποδείξει την ταχύτητα του ανεμιστήρα.
- E **Διακόπτης κατανομής αέρα:** προσαρμόστε το διακόπτη να ενεργοποιεί ή να απενεργοποιεί τη ροή αέρα από τους αγωγούς του παρμπρίζ, του ταμπλό ή του χώρου ποδιών. Μπορείτε να κατευθύνετε τον αέρα μέσω οποιοσδήποτε συνδυασμού αυτών των αγωγών.
- F **Δεξιά χειριστήριο θερμοκρασίας:** Ρυθμίζει τη θερμοκρασία στη δεξιά πλευρά.
- G **A/C:** Πατήστε το κουμπί για να ενεργοποιήσετε ή να απενεργοποιήσετε το κουμπί. Το σύστημα κλιματισμού ψύχει το όχημά σας χρησιμοποιώντας εξωτερικό αέρα. Για να βελτιώσετε το χρόνο που χρειάζεται έως ότου η θερμοκρασία φτάσει σε ανεκτά επίπεδα σε συνθήκες ζέστης, οδηγήστε με τα παράθυρα ανοικτά μέχρι να νιώσετε να βγαίνει κρύος αέρας από τις οπές εξαερισμού.
- Σημείωση:** Σε ορισμένες περιπτώσεις (π.χ. μέγιστο ξεπάγωμα), ο συμπιεστής του συστήματος κλιματισμού ενδέχεται να συνεχίσει να λειτουργεί παρά την απενεργοποίηση του συστήματος κλιματισμού.
- H **Επανακυκλοφορία αέρα:** Πατήστε αυτό το πλήκτρο για εναλλαγή μεταξύ εξωτερικού αέρα και αέρα επανακυκλοφορίας. Επανακυκλοφορεί ο αέρας που βρίσκεται στο χώρο των επιβατών. Αυτό μπορεί να μειώσει το χρόνο που χρειάζεται για να ψυχθεί το εσωτερικό και να μειωθούν οι ανεπιθύμητες οσμές που εισέρχονται στο όχημά σας.
- Σημείωση:** Όταν κάνει ζέστη, η λειτουργία επανακυκλοφορίας αέρα μπορεί να ενεργοποιείται και να απενεργοποιείται αυτόματα στις λειτουργίες ροής αέρα στο ταμπλό ή στο ταμπλό και στο πάτωμα προκειμένου να βελτιωθεί η ψυκτική απόδοση.
- I **MAX A/C:** Πατήστε το πλήκτρο για μέγιστη ψύξη. Μέσω των οπών εξαερισμού του ταμπλό ρέει αέρας επανακυκλοφορίας, το σύστημα κλιματισμού ενεργοποιείται αυτόματα και ο ανεμιστήρας ρυθμίζεται αυτόματα στην υψηλότερη ταχύτητα.
- J **Θερμαινόμενα καθίσματα:** Πατήστε το διακόπτη για να ενεργοποιήσετε και να απενεργοποιήσετε τα θερμαινόμενα καθίσματα. Βλ **Θερμαινόμενα καθίσματα** (σελίδα 184).

Σύστημα κλιματισμού

- K Θερμαινόμενο παρμπρίζ:** Πατήστε το πλήκτρο για να καθαρίσετε το θερμαινόμενο παρμπρίζ από λεπτή στρώση πάγου και θάμνωμα. Βλ **Θερμαινόμενο παρμπρίζ** (σελίδα 162).
- L Θερμαινόμενο τιμόνι:** Πατήστε το πλήκτρο για να ενεργοποιήσετε ή να απενεργοποιήσετε το Θερμαινόμενο τιμόνι.
- M MAX Ξεπάγωμα:** Πατήστε το πλήκτρο για να ενεργοποιήσετε το ξεπάγωμα. Μέσω των οπών εξαερισμού του παρμπρίζ ρέει εξωτερικός αέρας, το σύστημα κλιματισμού ενεργοποιείται αυτόματα και ο ανεμιστήρας ρυθμίζεται αυτόματα στην υψηλότερη ταχύτητα. Μπορείτε επίσης να χρησιμοποιήσετε αυτή τη ρύθμιση για να ξεπαώσετε το παρμπρίζ και να απομακρύνετε τη λεπτή στρώση πάγου που ενδεχομένως το καλύπτει. Το θερμαινόμενο πίσω παρμπρίζ ενεργοποιείται επίσης αυτόματα όταν επιλέξετε το μέγιστο ξεπάγωμα.
- Σημείωση:** Για την αποτροπή θαμπώματος των παραθύρων, δεν μπορείτε να επιλέξετε την επανακυκλοφορία αέρα όταν είναι ενεργή η λειτουργία μέγιστου ξεπαώματος.
- N Θερμαινόμενο πίσω παρμπρίζ:** Πατήστε το πλήκτρο για να ενεργοποιήσετε και να απενεργοποιήσετε το Θερμαινόμενο πίσω παρμπρίζ. Βλ **Θερμαινόμενα παράθυρα και καθρέφτες** (σελίδα 162).
- O ΑΥΤΟ:** Πατήστε αυτό το πλήκτρο για να ενεργοποιήσετε την αυτόματη λειτουργία. Ρυθμίστε το αναλόγως για να επιλέξετε τη θερμοκρασία που θέλετε. Η ταχύτητα του ανεμιστήρα, η κατανομή αέρα, η λειτουργία του συστήματος κλιματισμού και ο τρόπος λειτουργίας εξωτερικού αέρα ή αέρα επανακυκλοφορίας προσαρμόζονται αυτόματα για τη θέρμανση ή την ψύξη του οχήματος προκειμένου να διατηρηθεί η επιθυμητή θερμοκρασία. Μπορείτε επίσης να απενεργοποιήσετε τον τρόπο λειτουργίας δύο ζωνών κρατώντας πατημένο το πλήκτρο για περισσότερο από δύο δευτερόλεπτα.

ΥΠΟΔΕΙΞΕΙΣ ΓΙΑ ΤΟΝ ΕΛΕΓΧΟ ΤΟΥ ΚΛΙΜΑΤΙΣΜΟΥ ΣΤΟ ΕΣΩΤΕΡΙΚΟ ΤΟΥ ΟΧΗΜΑΤΟΣ

Γενικές συμβουλές

Σημείωση: Η παρατεταμένη χρήση επανακυκλοφορίας αέρα μπορεί να προκαλέσει θάμνωμα των παραθύρων.

Σημείωση: Για να περιορίσετε τη δημιουργία υγρασίας στο εσωτερικό του οχήματός σας, μην οδηγείτε με το σύστημα απενεργοποιημένο ή με την επανακυκλοφορία αέρα συνεχώς ενεργοποιημένη.

Σημείωση: Μην τοποθετείτε αντικείμενα κάτω από τα μπροστινά καθίσματα καθώς κάτι τέτοιο μπορεί να εμποδίσει τη ροή αέρα προς τα πίσω καθίσματα.

Σημείωση: Αφαιρέστε τυχόν χιόνι, πάγο ή φύλλα από την περιοχή εισαγωγής αέρα στη βάση του παρμπρίζ.

Σημείωση: Για να βελτιώσετε το χρόνο που χρειάζεται έως ότου η θερμοκρασία φτάσει σε ανεκτά επίπεδα σε συνθήκες ζέστης, οδηγήστε με τα παράθυρα πλήρως ανοιχτά μέχρι να νιώσετε να βγαίνει κρύος αέρας από τις οπές εξαερισμού.

Σύστημα κλιματισμού

Μηχανικό σύστημα κλιματισμού

Σημείωση: Για να μειώσετε το θάμπωμα του παρμπρίζ όταν είναι υγρός ο καιρός, ρυθμίστε το πλήκτρο κατανομής αέρα στη θέση των οπίων εξαερισμού του παρμπρίζ.

Αυτόματο σύστημα κλιματισμού

Σημείωση: Δεν είναι απαραίτητο να αλλάζετε τις ρυθμίσεις όταν ο εσωτερικός χώρος του οχήματός σας είναι ιδιαίτερα ζεστός ή κρύος. Το σύστημα ρυθμίζεται αυτόματα για θέρμανση ή ψύξη της καμπίνας ώστε να επιτευχθεί η επιλεγμένη θερμοκρασία το συντομότερο δυνατόν. Για να λειτουργήσει αποδοτικά το σύστημα πρέπει να είναι τελείως ανοιχτές οι οπές εξαερισμού του ταμπλό και οι πλαϊνές οπές εξαερισμού.

Σημείωση: Εάν επιλέξετε **AUTO** ενώ επικρατούν χαμηλές εξωτερικές θερμοκρασίες, το σύστημα κατευθύνει τη ροή αέρα προς τους αεραγωγούς του παρμπρίζ και των πλαϊνών παράθυρων. Επίσης, ο ανεμιστήρας μπορεί να λειτουργεί σε πιο αργή ταχύτητα μέχρι να θερμανθεί ο κινητήρας.

Σημείωση: Εάν επιλέξετε **AUTO** ενώ επικρατούν χαμηλές εξωτερικές θερμοκρασίες ή ενώ η θερμοκρασία στον εσωτερικό χώρο του οχήματός είναι υψηλή, το σύστημα χρησιμοποιεί αυτόματα τη λειτουργία επανακυκλοφορίας αέρα για να μεγιστοποιηθεί η ψύξη του εσωτερικού χώρου. Όταν η θερμοκρασία στο εσωτερικό φτάσει στην επιθυμητή τιμή, το σύστημα μεταβαίνει αυτόματα σε χρήση εξωτερικού αέρα.

Γρήγορη θέρμανση του εσωτερικού

	Οχήματα με μηχανικό σύστημα κλιματισμού	Οχήματα με αυτόματο σύστημα κλιματισμού
1	Ρυθμίστε την ταχύτητα του ανεμιστήρα σε υψηλή ταχύτητα.	Πατήστε το πλήκτρο AUTO .
2	Ρυθμίστε τη θερμοκρασία στην υψηλότερη θέση.	Ρυθμίστε τη θερμοκρασία στη θέση που θέλετε.
3	Επιλέξτε τις οπές εξαερισμού του χώρου των ποδιών χρησιμοποιώντας τα πλήκτρα κατανομής αέρα.	

Σύστημα κλιματισμού

Συνιστώμενες ρυθμίσεις για θέρμανση

	Οχήματα με μηχανικό σύστημα κλιματισμού	Οχήματα με αυτόματο σύστημα κλιματισμού
1	Ρυθμίστε τον ανεμιστήρα στην μεσαία ταχύτητα.	Πατήστε το πλήκτρο AUTO .
2	Ρυθμίστε τη θερμοκρασία στο μέσο των ρυθμίσεων θέρμανσης.	Ρυθμίστε τη θερμοκρασία στη θέση που θέλετε. Αρχικά ρυθμίστε τη θερμοκρασία στους 22°C και στη συνέχεια προσαρμόστε τη ρύθμιση αναλόγως.
3	Επιλέξτε τις οπές εξαερισμού του χώρου των ποδιών χρησιμοποιώντας τα πλήκτρα κατανομής αέρα.	

Γρήγορη ψύξη του εσωτερικού

	Οχήματα με μηχανικό σύστημα κλιματισμού	Οχήματα με αυτόματο σύστημα κλιματισμού
1	Ρυθμίστε τη θερμοκρασία στη θέση MAX A/C .	Πατήστε το πλήκτρο MAX A/C .
2	Οδηγήστε με τα παράθυρα πλήρως ανοικτά μέχρι να νιώσετε να βγαίνει κρύος αέρας από τις οπές εξαερισμού.	Οδηγήστε με τα παράθυρα πλήρως ανοικτά μέχρι να νιώσετε να βγαίνει κρύος αέρας από τις οπές εξαερισμού.

Συνιστώμενες ρυθμίσεις για ψύξη

	Οχήματα με μηχανικό σύστημα κλιματισμού	Οχήματα με αυτόματο σύστημα κλιματισμού
1	Ρυθμίστε τον ανεμιστήρα στην μεσαία ταχύτητα.	Πατήστε το πλήκτρο AUTO .
2	Ρυθμίστε τη θερμοκρασία στο μέσο των ρυθμίσεων ψύξης.	Ρυθμίστε τη θερμοκρασία στη θέση που θέλετε. Αρχικά ρυθμίστε τη θερμοκρασία στους 22°C και στη συνέχεια προσαρμόστε τη ρύθμιση αναλόγως.
3	Επιλέξτε τις οπές εξαερισμού του ταμπλό χρησιμοποιώντας τα πλήκτρα κατανομής αέρα.	

Σύστημα κλιματισμού

Ξεθάμπωμα των παραθύρων σε συνθήκες κρύου

	Οχήματα με μηχανικό σύστημα κλιματισμού	Οχήματα με αυτόματο σύστημα κλιματισμού
1	Πατήστε το πλήκτρο ξεπαγώματος.	Πατήστε το πλήκτρο ξεπαγώματος.
2	Ρυθμίστε τη θερμοκρασία στη θέση που θέλετε.	Ρυθμίστε τη θερμοκρασία στη θέση που θέλετε. Αρχικά ρυθμίστε τη θερμοκρασία στους 22°C και στη συνέχεια προσαρμόστε τη ρύθμιση αναλόγως.
3	Ρυθμίστε την ταχύτητα του ανεμιστήρα στη μέγιστη βαθμίδα.	

ΜΟΝΑΔΑ ΧΕΙΡΙΣΜΟΥ ΤΟΥ ΣΥΣΤΗΜΑΤΟΣ ΚΛΙΜΑΤΙΣΜΟΥ ΤΩΝ ΠΙΣΩ ΕΠΙΒΑΤΩΝ

Ρύθμιση της ταχύτητας του μοτέρ του ανεμιστήρα



Αέρας στους αεραγωγούς οροφής



Αέρας στους αεραγωγούς των χώρων των ποδιών



Άναμμα και σβήσιμο των πίσω θερμαινόμενων καθισμάτων



Πατήστε επανειλημμένα το πλήκτρο για να ρυθμίσετε τη θερμοκρασία ή για να απενεργοποιήσετε τα θερμαινόμενα καθίσματα.

Ενδεικτική λυχνία κλειδώματος της μονάδας χειρισμού του πίσω συστήματος κλιματισμού



Ανάβει όταν κλειδώνετε τα χειριστήρια του πίσω συστήματος κλιματισμού με τη βοήθεια του SYNC. Βλ **Κλιματισμός** (σελίδα 471).

Ρύθμιση της θερμοκρασίας

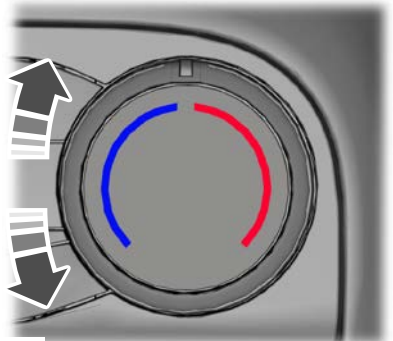

Σύστημα κλιματισμού

ΘΕΡΜΑΙΝΟΜΕΝΑ ΠΑΡΑΘΥΡΑ ΚΑΙ ΚΑΘΡΕΦΤΕΣ

Σημείωση: Βεβαιωθείτε ότι ο κινητήρας είναι σε λειτουργία πριν ενεργοποιήσετε τα θερμαινόμενα παρμπρίζ.

Πίσω θερμαινόμενο παρμπρίζ



Πατήστε το πλήκτρο για να καθαρίσετε το πίσω παρμπρίζ από λεπτή στρώση πάγου και θάμπωμα. Το θερμαινόμενο πίσω παρμπρίζ απενεργοποιείται μετά από ένα μικρό χρονικό διάστημα. Πατήστε πάλι το πλήκτρο για να απενεργοποιήσετε το σύστημα.

Σημείωση: Μην χρησιμοποιείτε ξυράφια ή άλλα αιχμηρά αντικείμενα για να καθαρίσετε ή να αφαιρέσετε αυτοκόλλητα από το εσωτερικό του θερμαινόμενου πίσω παρμπρίζ. Η εγγύηση του οχήματος δεν καλύπτει ζημιά στις γραμμές του θερμαινόμενου πλέγματος του πίσω παρμπρίζ.

Θερμαινόμενος εξωτερικός καθρέφτης (εάν υπάρχει)

Όταν ενεργοποιείτε το θερμαινόμενο πίσω παρμπρίζ, οι θερμαινόμενοι εξωτερικοί καθρέφτες ενεργοποιούνται.

Σημείωση: Μην αφαιρείτε τον πάγο από τους καθρέφτες με ξύστρα και μην προσπαθείτε να ρυθμίσετε το κρύσταλλο του καθρέφτη εάν έχει παγώσει και δεν μπορεί να μετακινηθεί από τη θέση του.

Σημείωση: Μην καθαρίζετε το περιβλήμα ή το κρύσταλλο του καθρέφτη με σκληρές λιπαντικές ουσίες, βενζίνη ή προϊόντα καθαρισμού με βάση το πετρέλαιο.

ΘΕΡΜΑΙΝΟΜΕΝΟ ΠΑΡΜΠΡΙΖ



Πατήστε το πλήκτρο για να καθαρίσετε το παρμπρίζ από λεπτή στρώση πάγου και θάμπωμα. Το θερμαινόμενο παρμπρίζ απενεργοποιείται μετά από ένα μικρό χρονικό διάστημα.

Σημείωση: Βεβαιωθείτε ότι ο κινητήρας βρίσκεται σε λειτουργία πριν ενεργοποιήσετε το θερμαινόμενο παρμπρίζ.

Σημείωση: Το σύστημα δεν λειτουργεί εάν η στάθμη φόρτισης της μπαταρίας είναι χαμηλή.

ΠΡΟΓΡΑΜΜΑΤΙΖΟΜΕΝΟ ΣΥΣΤΗΜΑ ΘΕΡΜΑΝΣΗΣ



ΠΡΟΕΙΔΟΠΟΙΗΣΗ: Μετά από σύγκρουση, σας συνιστούμε να ζητήσετε έλεγχο και επισκευή του συστήματος θέρμανσης από ειδικευμένο τεχνίτη. Εάν δεν τηρήσετε αυτή την οδηγία, μπορεί να προκληθεί τραυματισμός ή θάνατος.



ΠΡΟΕΙΔΟΠΟΙΗΣΗ: Μην χρησιμοποιείτε το προγραμματιζόμενο σύστημα θέρμανσης που λειτουργεί με καύσιμο σε πρατήρια καυσίμων ή κοντά σε πηγές εύφλεκτων αερίων ή σκόνης ή σε κλειστούς χώρους. Αυτό μπορεί να προκαλέσει σοβαρό τραυματισμό ή θάνατο.

Σημείωση: Ανάλογα με τις επιλογές του οχήματός σας, το όχημά σας μπορεί να μην διαθέτει πομπό τηλεχειρισμού.

Το σύστημα θερμαίνει τον κινητήρα και το εσωτερικό του οχήματος. Χρησιμοποιεί καύσιμο από το ρεζερβουάρ καυσίμου του οχήματος.

Σύστημα κλιματισμού

Εάν χρησιμοποιηθεί σωστά, το σύστημα θα:

- Διατηρήσει τα παράθυρα καθαρά από πάγο σε περίπτωση παγετού και θα εμποδίσει τη δημιουργία υδρατμών.
- Αποτρέψει την εκκίνηση με κρύο κινητήρα για να βοηθήσει τον κινητήρα να φτάσει πιο γρήγορα στη θερμοκρασία λειτουργίας.

Σημείωση: Για να αποτρέψετε τυχόν προβλήματα στη λειτουργία του συστήματος θέρμανσης, βεβαιωθείτε ότι η εξάτμιση του συστήματος που βρίσκεται πίσω από το μπροστινό δεξιά λάστιχο δεν φράσσεται από χιόνι, πάγο, λάσπη ή οποιαδήποτε άλλα εμπόδια.

Σημείωση: Πρέπει να ρυθμίσετε σωστά την ώρα και την ημερομηνία στο ρολόι του οχήματός σας.

Προγραμματισμός του προγραμματιζόμενου συστήματος θέρμανσης που λειτουργεί με καύσιμο (εάν υπάρχει)

Αρχές Λειτουργίας

Κάθε πρόγραμμα λειτουργεί ανεξάρτητα και έχει τη δική του διάρκεια. Το σύστημα θέρμανσης μπορεί να τεθεί σε λειτουργία ή να συνεχίσει να λειτουργεί σε οποιοδήποτε πρόγραμμα παράλληλα με κάποιο άλλο πρόγραμμα. Χρησιμοποιήστε τα χειριστήρια της οθόνης πληροφοριών στο τιμόνι. Βλ **Ενδείξεις πληροφοριών** (σελίδα 125).

Σημείωση: Εάν ζητήσετε ενεργοποίηση του συστήματος θέρμανσης και το σύστημα δεν ανταποκριθεί με κλειστό διακόπτη κινητήρα, μπορεί να εμφανιστεί μια εξήγηση στην οθόνη πληροφοριών όταν ανοίξετε το διακόπτη του κινητήρα.

Προγράμματα του συστήματος θέρμανσης

Σημείωση: Για να προγραμματίσετε και να ενεργοποιήσετε οποιοδήποτε πρόγραμμα χρονοδιακόπτη, πρέπει να επιλέξετε όλα τα σχετικά πλαίσια στο μενού της οθόνης πληροφοριών. Αυτό περιλαμβάνει το πλαίσιο του μενού για το επίπεδο προγραμματισμού και το(α) πλαίσιο(α) για τα σχετικά μενού του συστήματος θέρμανσης.

Σημείωση: Το σύστημα επιλέγει ΠΜ, ΜΜ ή το 24ωρο ρολόι με βάση την προτίμησή σας στην οθόνη πληροφοριών.

Αυτόματος τρόπος λειτουργίας

Το σύστημα ενεργοποιεί αυτόματα το πρόγραμμα θέρμανσης, όχι βάσει αιτήματος από το χρήστη. Το σύστημα θέρμανσης εκκινεί αυτόματα εάν ο κινητήρας είναι σε λειτουργία και πληρούνται κάποιες άλλες συνθήκες μέσα σε λίγα δευτερόλεπτα αφού βάλετε μπροστά τον κινητήρα. Το σύστημα θέρμανσης μπορεί να ενεργοποιείται και να απενεργοποιείται με βάση τη θερμοκρασία του ψυκτικού στη διάρκεια ολόκληρου του κύκλου οδήγησης. Εάν το όχημά σας είναι βενζινοκίνητο, μπορεί να πρέπει να ρυθμίσετε το σύστημα κλιματισμού σε κάποιο τρόπο λειτουργίας θέρμανσης πριν βάλετε μπροστά τον κινητήρα. Βλ **Σύστημα κλιματισμού** (σελίδα 151).

Αφού εκκινήσει ο κινητήρας, υπάρχουν μόνο δύο τρόποι με τους οποίους ο χρήστης μπορεί να απενεργοποιήσει το συγκεκριμένο πρόγραμμα θέρμανσης: είτε να σβήσει τον κινητήρα είτε να πατήσει το πλήκτρο απενεργοποίησης στον πομπό.

Σύστημα κλιματισμού

Πρόγραμμα «Μία φορά»

Σας επιτρέπει να εκτελέσετε έναν μόνο κύκλο θέρμανσης για μια συγκεκριμένη ημέρα. Εφόσον το επιτρέπουν οι συνθήκες, το σύστημα θέρμανσης θα εκκινήσει εντός 30 λεπτών πριν την καθορισμένη ημέρα και ώρα για να προσπαθήσει να θερμάνει την καμπίνα.

Προγράμματα «Χρόνος 1» και «Χρόνος 2»

Διατίθενται δύο προγραμματιζόμενοι χρονοδιακόπτες. Κάθε πρόγραμμα χρονοδιακόπτη σας επιτρέπει να ορίσετε διαφορετικούς κύκλους θέρμανσης για κάθε ημέρα της εβδομάδας. Οι χρόνοι αυτοί παραμένουν αποθηκευμένοι και το σύστημα θερμαίνει το όχημά σας σύμφωνα με το επιλεγμένο πρόγραμμα χρονοδιακόπτη.

Πρόγραμμα «Συνεχής θέρμανση»

Εάν επιλέξετε αυτό το πλαίσιο στο μενού του πίνακα οργάνων, το σύστημα θέρμανσης τίθεται σε λειτουργία ή συνεχίζει να λειτουργεί μόλις κλείσετε το διακόπτη του κινητήρα, εφόσον το επιτρέπουν οι συνθήκες. Το σύστημα θέρμανσης εξακολουθεί να λειτουργεί σε αυτό το πρόγραμμα ανεξάρτητα από τους μελλοντικούς κύκλους λειτουργίας του διακόπτη του κινητήρα για διάστημα έως 30 λεπτών.

Μπορείτε να θέσετε άμεσα σε λειτουργία το σύστημα θέρμανσης επιλέγοντας το πλαίσιο «Συνεχής θέρμανση» και κλείνοντας και ανοίγοντας το διακόπτη του κινητήρα.

Σημείωση: Μπορείτε να χρησιμοποιήσετε αυτό το πρόγραμμα για να διατηρήσετε ζεστή την καμπίνα αφού κλείσετε το διακόπτη του κινητήρα. Αφού το σύστημα θέρμανσης ολοκληρώσει αυτό το πρόγραμμα, το μενού στον πίνακα οργάνων εμφανίζεται πάλι μη επιλεγμένο.

Πρόγραμμα πομπού τηλεχειρισμού

Σημείωση: Προστατέψτε τον πομπό από υγρασία και νερό, δυνατές συγκρούσεις και άμεσο ηλιακό φως για να διασφαλίσετε τη μέγιστη διάρκεια ζωής του εξαρτήματος.

Ο πομπός του προγραμματιζόμενου συστήματος θέρμανσης που λειτουργεί με καύσιμο επιτρέπει στο χρήστη να ζητήσει τηλεχειριζόμενα την εκκίνηση και λειτουργία του συστήματος για διάστημα έως 30 λεπτών, καθώς επίσης και να ζητήσει την παύση λειτουργίας του συστήματος θέρμανσης, ανεξάρτητα από την κατάσταση του διακόπτη του κινητήρα ή την κατάσταση του κινητήρα.

Για να ζητήσετε την εκκίνηση του συστήματος θέρμανσης μέσω του πομπού τηλεχειρισμού, κρατήστε πατημένο το πλήκτρο ενεργοποίησης ή το πλήκτρο θέρμανσης στον πομπό μέχρι να ανάψει μια πράσινη λυχνία LED στον πομπό. Εάν ο διακόπτης του κινητήρα είναι κλειστός για έως 10 δευτερόλεπτα στη διάρκεια του διαστήματος αξιολόγησης πριν την εκκίνηση, η οθόνη πληροφοριών παρέχει ενδείξεις ότι το προγραμματιζόμενο σύστημα θέρμανσης είναι σε λειτουργία. Οι ενδείξεις εξαφανίζονται ωστόσο εάν οι συνθήκες δεν επιτρέπουν την εκκίνηση του συστήματος θέρμανσης. Εάν κλείσετε το διακόπτη του κινητήρα πριν παρέλθουν 30 λεπτά, το σύστημα θέρμανσης σταματά το αυτόματο πρόγραμμα αλλά συνεχίζει να λειτουργεί για το υπολειπόμενο διάστημα του προγράμματος πομπού τηλεχειρισμού.

Για να ζητήσετε την παύση λειτουργίας όλων των προγραμμάτων μέσω του πομπού τηλεχειρισμού, κρατήστε πατημένο το πλήκτρο απενεργοποίησης στον πομπό για μερικά δευτερόλεπτα μέχρι να ανάψει μια κόκκινη λυχνία LED στον πομπό. Αυτό

Σύστημα κλιματισμού

ισχύει μόνο για το πρόγραμμα του συστήματος θέρμανσης που εκτελείται τη συγκεκριμένη στιγμή. Οι ρυθμίσεις για τα μελλοντικά προγράμματα χρονοδιακόπτη ή συνεχούς θέρμανσης δεν απενεργοποιούνται.

Σημείωση: *Η λυχνία LED στον πομπό τηλεχειρισμού δεν υποδεικνύει την πραγματική κατάσταση του συστήματος θέρμανσης. Το άναμμα της λυχνίας δεν αποτελεί εγγύηση ότι το σύστημα θέρμανσης έλαβε μήνυμα για έναρξη ή διακοπή λειτουργίας.*

Αφού κρατήσετε πατημένο το πλήκτρο ενεργοποίησης ή θέρμανσης για μερικά δευτερόλεπτα:

- Η λυχνία αναμμένη διαρκώς με πράσινο χρώμα: υποδεικνύει ότι ο πομπός έστειλε ένα σήμα ραδιοσυχνότητας.
- Η λυχνία αναβοσβήνει με πράσινο χρώμα: υποδεικνύει ότι ο πομπός έστειλε ένα σήμα ραδιοσυχνότητας αλλά το σύστημα θέρμανσης δεν το έλαβε.
- Η λυχνία αναμμένη διαρκώς με πορτοκαλί χρώμα (2 δευτερόλεπτα) και στη συνέχεια αναμμένη διαρκώς με πράσινο χρώμα (2 δευτερόλεπτα): υποδεικνύει ότι ο πομπός έστειλε το σήμα ραδιοσυχνότητας αλλά η μπαταρία δεν είναι πλήρως φορτισμένη.
- Η λυχνία αναμμένη διαρκώς με πορτοκαλί χρώμα (2 δευτερόλεπτα) και στη συνέχεια αναβοσβήνει με πράσινο χρώμα (2 δευτερόλεπτα): υποδεικνύει ότι ο πομπός δεν έστειλε σήμα ραδιοσυχνότητας επειδή η μπαταρία δεν είναι πλήρως φορτισμένη.
- Η λυχνία αναβοσβήνει με πορτοκαλί χρώμα: υποδεικνύει χαμηλή στάθμη φόρτισης της μπαταρίας του πομπού.

Αφού πατήσετε και κρατήσετε πατημένο το πλήκτρο απενεργοποίησης για μερικά δευτερόλεπτα:

- Η λυχνία αναμμένη διαρκώς με κόκκινο χρώμα: υποδεικνύει ότι ο πομπός έστειλε επιτυχώς ένα σήμα απενεργοποίησης.
- Η λυχνία αναβοσβήνει με κόκκινο χρώμα: υποδεικνύει ότι ο πομπός έστειλε ένα σήμα ραδιοσυχνότητας αλλά το σύστημα θέρμανσης δεν το έλαβε.
- Η λυχνία αναμμένη διαρκώς με πορτοκαλί χρώμα (2 δευτερόλεπτα) και στη συνέχεια αναμμένη διαρκώς με κόκκινο χρώμα (2 δευτερόλεπτα): υποδεικνύει ότι ο πομπός έστειλε το σήμα ραδιοσυχνότητας αλλά η μπαταρία δεν είναι πλήρως φορτισμένη.
- Η λυχνία αναμμένη διαρκώς με πορτοκαλί χρώμα (2 δευτερόλεπτα) και στη συνέχεια αναβοσβήνει με κόκκινο χρώμα (2 δευτερόλεπτα): υποδεικνύει ότι ο πομπός δεν έστειλε σήμα ραδιοσυχνότητας επειδή η μπαταρία δεν είναι πλήρως φορτισμένη.
- Η λυχνία αναβοσβήνει με πορτοκαλί χρώμα: υποδεικνύει χαμηλή στάθμη φόρτισης της μπαταρίας του πομπού.

Σημείωση: *Η μέγιστη εμβέλεια σήματος του πομπού είναι 300 μέτρα. Εάν υπάρχουν ηλεκτρονικές συσκευές που λειτουργούν στην ίδια συχνότητα, μπορεί να επηρεάσουν την εμβέλεια.*

Σημείωση: *Μπορεί να πραγματοποιηθεί σύζευξη έως και τριών πομπών στο όχημά σας.*

Σύστημα κλιματισμού

Γενικές απαιτήσεις

Θερμοκρασία περιβάλλοντος: Το σύστημα θέρμανσης μπορεί να εκκινήσει στο αυτόματο πρόγραμμα μόνο εάν η θερμοκρασία περιβάλλοντος είναι κάτω από 5°C. Για άλλα προγράμματα θέρμανσης, το σύστημα θέρμανσης μπορεί να εκκινήσει μόνο εάν η θερμοκρασία περιβάλλοντος είναι κάτω από 10°C για βενζινοκίνητα οχήματα και κάτω από 15°C για πετρελαιοκίνητα οχήματα.

Σημείωση: Εάν το όχημά σας είναι βενζινοκίνητο και δεν χρησιμοποιήσετε το σύστημα θέρμανσης για πολλές ημέρες, είναι πιθανό να χρειαστούν περισσότερες από μία προσπάθειες εκκίνησης του συστήματος, επειδή το καύσιμο έχει εξάτμιστεί.

Σημείωση: Εάν το όχημά σας είναι πετρελαιοκίνητο, είναι απαραίτητο να χρησιμοποιήσετε καύσιμο χαμηλής θερμοκρασίας προκειμένου να λειτουργήσει σωστά το σύστημα θέρμανσης σε πολύ χαμηλές θερμοκρασίες.

Κατάσταση φόρτισης της μπαταρίας: Η μπαταρία του οχήματος πρέπει να είναι φορτισμένη τουλάχιστον κατά το 60% για να τεθεί σε λειτουργία το σύστημα θέρμανσης. Εάν η μπαταρία του οχήματος είναι παλαιωμένη ή δεν είναι σε καλή κατάσταση, μπορεί επίσης να προκύψουν προβλήματα. Εάν συνδέσετε φορτιστή μπαταρίας στην μπαταρία του οχήματος και η τάση που θα χρησιμοποιήσει είναι μεγαλύτερη από 15,5 βολτ, ενδέχεται το σύστημα θέρμανσης να μην μπορέσει να εκκινήσει ή να σταματήσει να λειτουργεί.

Στάθμη καυσίμου: Το σύστημα θέρμανσης μπορεί να μην μπορέσει να εκκινήσει εάν η στάθμη του καυσίμου είναι χαμηλή ή έχετε σταματήσει το όχημά σας σε έδαφος με μεγάλη κλίση.

Θερμοκρασία ψυκτικού: Το σύστημα θέρμανσης εκκινεί και σταματά αυτόματα. Η θερμοκρασία ψυκτικού κινητήρα που επιδιώκει το σύστημα θέρμανσης είναι 80°C.

Διάρκεια: Η διάρκεια καθενός από τα προγράμματα του συστήματος θέρμανσης εκτός του αυτόματου είναι περιορισμένη στα 30 λεπτά. Αφού απενεργοποιήσετε το σύστημα θέρμανσης, μπορείτε να προσπαθήσετε να το θέσετε πάλι σε λειτουργία μέσω του πομπού τηλεχειρισμού.

Πληροφορίες: Το σύστημα Auto-Start-Stop κινητήρα δεν επηρεάζει τη λειτουργία του συστήματος θέρμανσης και η διακοπή λειτουργίας του κινητήρα σε αυτή την περίπτωση δεν λαμβάνεται υπόψη για τη λειτουργία του συστήματος θέρμανσης.

Διακοπή λειτουργίας ή απενεργοποίηση του συστήματος θέρμανσης

Πριν από τον ανεφοδιασμό του οχήματός σας με καύσιμο:

- Αποεπιλέξτε όλα τα πλαίσια του συστήματος θέρμανσης στο μενού της οθόνης πληροφοριών.
- Σβήστε τον κινητήρα.
- Κρατήστε πατημένο το πλήκτρο απενεργοποίησης στον πομπό μέχρι να ανάψει μια κόκκινη λυχνία LED στον πομπό.
- Τοποθετήστε τον πομπό σε ασφαλές σημείο.

Σημείωση: Το σύστημα θέρμανσης απενεργοποιείται όταν κλείσετε το διακόπτη του κινητήρα. Δεν εμφανίζεται μήνυμα στην οθόνη πληροφοριών, δεν ακούγεται θόρυβος από το σύστημα θέρμανσης και δεν βγαίνουν καυσαέρια από την εξάτμιση του συστήματος θέρμανσης.

Σύστημα κλιματισμού

Σημείωση: Όταν το σύστημα θέρμανσης είναι στη διαδικασία παύσης λειτουργίας, το καύσιμο που περισσεύει εντός του συστήματος καίγεται παράγοντας κάποια θερμότητα, καυσαέρια και θόρυβο για διάστημα έως 3 λεπτών.

Καθίσματα

ΣΩΣΤΟΣ ΤΡΟΠΟΣ ΚΑΘΙΣΜΑΤΟΣ



ΠΡΟΕΙΔΟΠΟΙΗΣΗ: Μη γέρνετε υπερβολικά προς τα πίσω την πλάτη του καθίσματος, καθώς υπάρχει κίνδυνος να γλιστρήσετε κάτω από τη ζώνη ασφαλείας και να τραυματιστείτε σε περίπτωση σύγκρουσης.



ΠΡΟΕΙΔΟΠΟΙΗΣΗ: Πρέπει να κάθεστε πάντα έτσι ώστε η πλάτη σας να ακουμπά στην πλάτη του καθίσματος και τα πόδια σας να είναι στο πάτωμα.



ΠΡΟΕΙΔΟΠΟΙΗΣΗ: Μην τοποθετείτε αντικείμενα σε υψηλότερη θέση από την κορυφή της πλάτης του καθίσματος. Εάν δεν ακολουθήσετε αυτήν την οδηγία, μπορεί να προκληθεί τραυματισμός ή θάνατος σε περίπτωση απότομου σταματήματος ή σύγκρουσης.

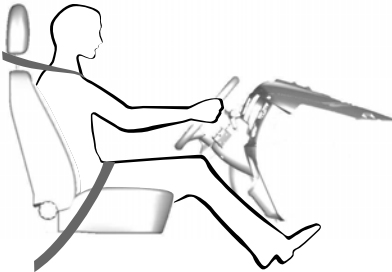

Εάν χρησιμοποιήσετε σωστά το κάθισμα, το προσκέφαλο, τη ζώνη ασφαλείας και τους αερόσακους, θα σας παράσχουν τη βέλτιστη προστασία σε περίπτωση σύγκρουσης.

Σας συνιστούμε να τηρήσετε τις εξής οδηγίες:

- Καθίστε με την πλάτη σας όρθια και τη βάση της σπονδυλικής σας στήλης όσο πιο πίσω γίνεται.
- Μην γέρνετε την πλάτη του καθίσματος τόσο ώστε η κλίση του θώρακά σας ως προς την όρθια θέση να είναι πάνω από 30 μοίρες.
- Ρυθμίστε το προσκέφαλο έτσι ώστε το επάνω μέρος του να βρίσκεται στο ίδιο ύψος με το επάνω μέρος του κεφαλιού σας και όσο πιο μπροστά γίνεται. Βεβαιωθείτε ότι κάθεστε άνετα.
- Διατηρήστε επαρκή απόσταση ανάμεσα στο σώμα σας και το τιμόνι. Συνιστούμε να τηρείτε απόσταση τουλάχιστον 25 cm ανάμεσα στο στέρνο σας και στο κάλυμμα του αερόσακου.
- Κρατήστε το τιμόνι με τους αγκώνες σας ελαφρά λυγισμένους.
- Λυγίστε λίγο τα γόνατά σας ώστε να μπορείτε να πατήσετε τα πεντάλ μέχρι το τέρμα.
- Περάστε τη διαγώνια λωρίδα της ζώνης ασφαλείας επάνω από το κέντρο του ώμου σας και τη λωρίδα για την κοιλιακή χώρα σφικτά πάνω από τους γοφούς σας.

Βεβαιωθείτε ότι η θέση οδήγησης είναι άνετη και ότι διατηρείτε τον πλήρη έλεγχο του οχήματος.

ΠΡΟΣΚΕΦΑΛΑ



ΠΡΟΕΙΔΟΠΟΙΗΣΗ: Ρυθμίστε πλήρως το προσκέφαλο πριν καθίσετε ή θέσετε σε λειτουργία το όχημά σας. Με αυτό τον τρόπο θα ελαχιστοποιηθεί ο κίνδυνος τραυματισμού του σβέρκου σε περίπτωση σύγκρουσης. Μη ρυθμίζετε το προσκέφαλο όταν το όχημά σας βρίσκεται σε κίνηση.

Καθίσματα



ΠΡΟΕΙΔΟΠΟΙΗΣΗ: Το προσκέφαλο είναι μια από τις συσκευές ασφαλείας. Θα πρέπει όποτε είναι δυνατό να τοποθετείται και να ρυθμίζεται σωστά όταν το κάθισμα είναι κατειλημμένο.



ΠΡΟΕΙΔΟΠΟΙΗΣΗ: Τοποθετήστε το προσκέφαλο σωστά για να ελαχιστοποιήσετε τον κίνδυνο τραυματισμού του σβέρκου σε περίπτωση σύγκρουσης.

Σημείωση: Ρυθμίστε την πλάτη του καθίσματος σε κατακόρυφη θέση οδήγησης προτού ρυθμίσετε το προσκέφαλο. Ρυθμίστε το προσκέφαλο έτσι ώστε το επάνω μέρος του να βρίσκεται στο ίδιο ύψος με το επάνω μέρος του κεφαλιού σας και όσο πιο μπροστά γίνεται. Βεβαιωθείτε ότι κάθεστε άνετα. Εάν είστε ιδιαίτερα ψηλός, ρυθμίστε το προσκέφαλο στην υψηλότερη θέση.

Προσκέφαλο μπροστινού καθίσματος

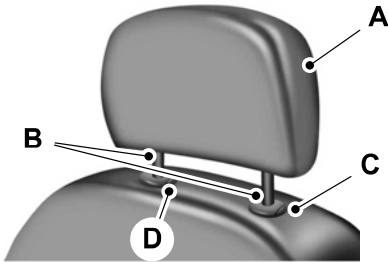

Προσκέφαλο πίσω εξωτερικού και κεντρικού καθίσματος

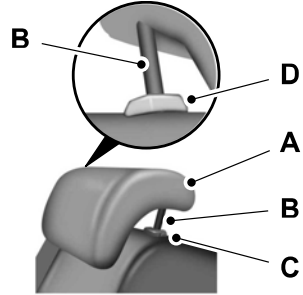

Τα προσκέφαλα αποτελούνται από:

- A Ένα προσκέφαλο απορρόφησης ενέργειας.
- B Δύο χαλύβδινα στελέχη.
- C Ένα κουμπί ρύθμισης και απασφάλισης του περιβλήματος-οδηγού.
- D Ένα κουμπί απασφάλισης και αφαίρεσης του περιβλήματος-οδηγού.

Ρύθμιση του προσκέφαλου

Ανύψωση του προσκέφαλου

Τραβήξτε το προσκέφαλο προς τα επάνω.

Κατέβασμα του προσκέφαλου

1. Κρατήστε πατημένο το κουμπί C.
2. Πιέστε το προσκέφαλο προς τα κάτω.

Αφαίρεση του προσκέφαλου

1. Τραβήξτε προς τα επάνω το προσκέφαλο μέχρι να φτάσει στην υψηλότερη θέση.
2. Κρατήστε πατημένα τα κουμπιά C και D.
3. Τραβήξτε το προσκέφαλο προς τα επάνω.

Καθίσματα

Τοποθέτηση του προσκέφαλου

Ευθυγραμμίστε τα χαλύβδινα στελέχη στα περιβλήματα-οδηγούς και πιέστε προς τα κάτω το προσκέφαλο μέχρι να ασφαλίσει.

Προσκέφαλα με λειτουργία ανάκλισης (εάν υπάρχει)

Τα προσκέφαλα των μπροστινών καθισμάτων έχουν λειτουργία ανάκλισης για μεγαλύτερη άνεση. Για την ανάκλιση των προσκεφάλων, κάντε τα εξής:



1. Ρυθμίστε την πλάτη του καθίσματος σε όρθια θέση.
2. Περιστρέψτε το προσκέφαλο προς το κεφάλι σας στην επιθυμητή θέση.

Αφού το προσκέφαλο φτάσει στη θέση μέγιστης ανάκλισης προς τα εμπρός, εάν το περιστρέψετε ξανά προς τα εμπρός θα απασφαλιστεί και θα επανέλθει στην πίσω, όρθια θέση.

ΜΗΧΑΝΙΚΑ ΡΥΘΜΙΖΟΜΕΝΑ ΚΑΘΙΣΜΑΤΑ - ΟΧΗΜΑΤΑ ΜΕ: ΜΗΧΑΝΙΚΟ ΚΑΘΙΣΜΑ 4 ΚΑΤΕΥΘΥΝΣΕΩΝ

⚠️ ΠΡΟΕΙΔΟΠΟΙΗΣΗ: Μην ρυθμίζετε το κάθισμα ή την πλάτη του καθίσματος του οδηγού όταν το όχημα είναι σε κίνηση. Κάτι τέτοιο μπορεί να προκαλέσει απρόσμενη κίνηση του καθίσματος οδηγώντας στην απώλεια ελέγχου του οχήματος.

⚠️ ΠΡΟΕΙΔΟΠΟΙΗΣΗ: Βεβαιωθείτε ότι το κάθισμα έχει ασφαλίσει σωστά στη θέση του κουνώντας το μπρος-πίσω. Εάν κάποιο κάθισμα δεν έχει ασφαλίσει στη θέση κλειδώματος, μπορεί να είναι επικίνδυνο σε περίπτωση σύγκρουσης και μπορεί να προκαλέσει σοβαρό τραυματισμό ή θάνατο.

⚠️ ΠΡΟΕΙΔΟΠΟΙΗΣΗ: Εάν γείρει πολύ πίσω η πλάτη του καθίσματος, υπάρχει κίνδυνος να γλιστρήσει κάποιος επιβάτης κάτω από τη ζώνη ασφαλείας με αποτέλεσμα σοβαρό τραυματισμό σε περίπτωση σύγκρουσης.

Στα χειροκίνητα μπροστινά καθίσματα μπορεί να περιλαμβάνονται:

Καθίσματα



E144631

- A Μια ράβδος για τη μετακίνηση του καθίσματος προς τα πίσω και προς τα μπροστά.
- B Ένας περιστροφικός διακόπτης για τη ρύθμιση του υποστηρίγματος μέσης στην πλάτη του καθίσματος.
- C Ένας μοχλός για τη ρύθμιση του ύψους του καθίσματος.
- D Ένας μοχλός ή περιστροφικός διακόπτης για τη ρύθμιση της γωνίας κλίσης της πλάτης του καθίσματος.

ΜΗΧΑΝΙΚΑ ΡΥΘΜΙΖΟΜΕΝΑ ΚΑΘΙΣΜΑΤΑ - ΟΧΗΜΑΤΑ ΜΕ: ΜΗΧΑΝΙΚΟ ΚΑΘΙΣΜΑ 8 ΚΑΤΕΥΘΥΝΣΕΩΝ



ΠΡΟΕΙΔΟΠΟΙΗΣΗ: Μη ρυθμίζετε το κάθισμα του οδηγού όταν το όχημά σας βρίσκεται σε κίνηση.

Μετακίνηση των καθισμάτων πίσω και εμπρός



ΠΡΟΕΙΔΟΠΟΙΗΣΗ: Βεβαιωθείτε ότι το κάθισμα έχει ασφαλίσει σωστά στη θέση του κουνώντας το μπρος-πίσω. Εάν κάποιο κάθισμα δεν έχει ασφαλίσει στη θέση κλειδώματος, μπορεί να είναι επικίνδυνο σε περίπτωση σύγκρουσης και μπορεί να προκαλέσει σοβαρό τραυματισμό ή θάνατο.

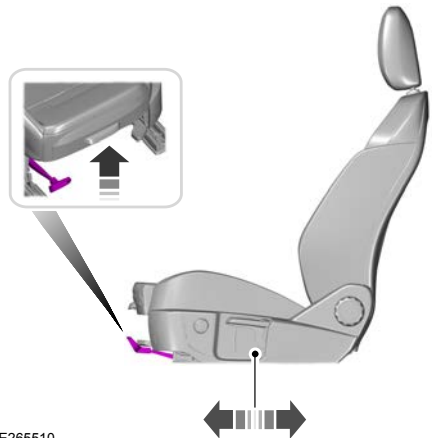

E265510

Καθίσματα

Ρύθμιση του μαξιλαριού του καθίσματος

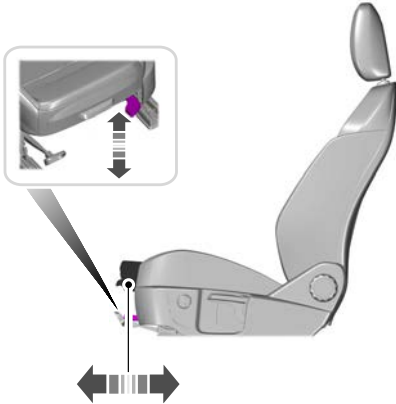

Ρύθμιση της πλάτης του καθίσματος

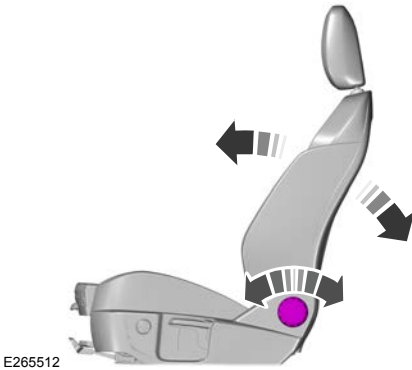

Ρύθμιση του ύψους του καθίσματος

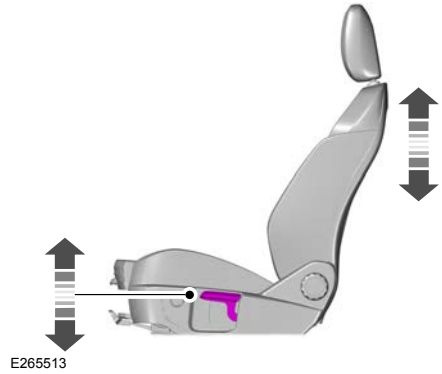

Ρύθμιση του υποστηρίγματος για τη μέση

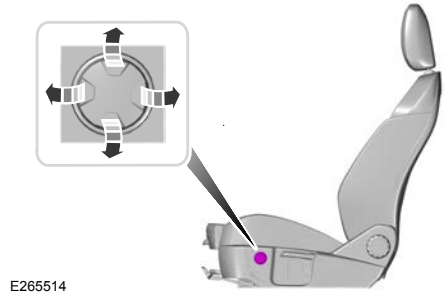

Καθίσματα

ΗΛΕΚΤΡΙΚΑ ΡΥΘΜΙΖΟΜΕΝΑ ΚΑΘΙΣΜΑΤΑ



ΠΡΟΕΙΔΟΠΟΙΗΣΗ: Μην ρυθμίζετε το μπροστινό κάθισμα ή την πλάτη του καθίσματος όταν το όχημα είναι σε κίνηση. Κάτι τέτοιο μπορεί να προκαλέσει



ΠΡΟΕΙΔΟΠΟΙΗΣΗ: Μην τοποθετείτε φορτία ή αντικείμενα πίσω από την πλάτη του καθίσματος πριν το επαναφέρετε στην αρχική του θέση.

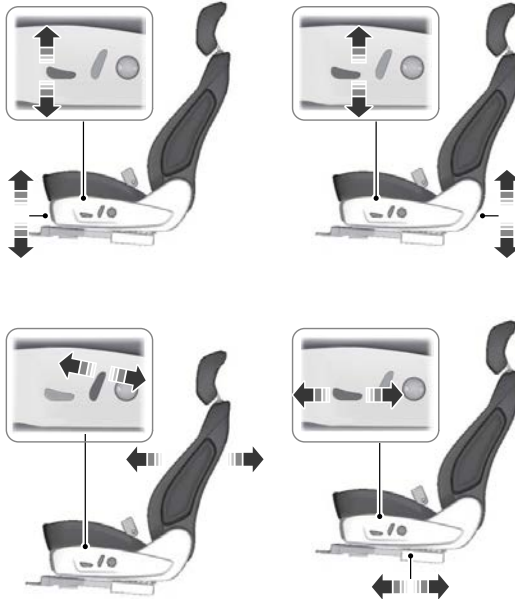

E144632

Καθίσματα

Ηλεκτρικό υποστήριγμα μέσης

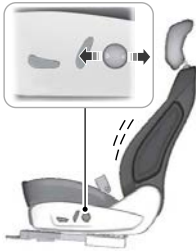

E165608

Μπροστινά καθίσματα μεταβλητού σχήματος με λειτουργία Active Motion (εάν υπάρχει)

Σημείωση: Το σύστημα μασάζ θα απενεργοποιηθεί μετά από 20 λεπτά.

Σημείωση: Ο κινητήρας πρέπει να είναι σε λειτουργία ή το όχημα πρέπει να βρίσκεται στη θέση για τα αξεσουάρ προκειμένου να ενεργοποιηθούν τα καθίσματα.

Σημείωση: Περιμένετε μερικά δευτερόλεπτα μέχρι να ενεργοποιηθούν οποιεσδήποτε επιλογές. Δεν είναι δυνατή η ταυτόχρονη λειτουργία του μασάζ πλάτης και μαξιλαριού.

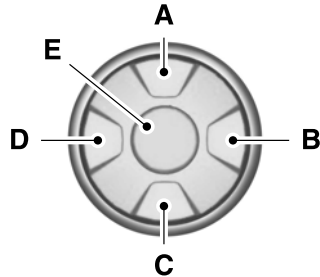

	Λειτουργία μασάζ	Υποστήριγμα μέσης και μαξιλάρι
A	Ρύθμιση έντασης μασάζ στην πλάτη	Επάνω υποστήριγμα μέσης
B	Μείωση έντασης του μασάζ και απενεργοποίηση ¹	Κατέβασμα υποστηρίγματος μέσης
C	Ρύθμιση έντασης μασάζ μαξιλαριού	Κάτω υποστήριγμα μέσης ²
D	Αύξηση έντασης μασάζ	Ανέβασμα υποστηρίγματος μέσης
E	Ενεργοποίηση και απενεργοποίηση	-

¹Η λειτουργία μασάζ θα αναζητήσει αυτόματα έναν εναλλασσόμενο τρόπο λειτουργίας μασάζ με προσαρμογή της έντασης του μασάζ πλάτης. Η λειτουργία υποστηρίγματος μέσης και μαξιλαριού επανέρχεται σε έναν προεπιλεγμένο τρόπο λειτουργίας μεσαίου υποστηρίγματος μέσης.

²Πατήστε το C για δεύτερη φορά για να ρυθμίσετε το πίσω υποστήριγμα μέσης. Πατήστε το C για τρίτη φορά για να ρυθμίσετε το μαξιλάρι του καθίσματος.

Αυτή η λειτουργία μπορεί να ρυθμιστεί επίσης μέσω οθόνης αφής.

Καθίσματα



Πατήστε το εικονίδιο ρυθμίσεων μενού και στη συνέχεια ενεργοποιήστε την επιλογή “Vehicle”. Επιλέξτε “καθίσματα μεταβλητού σχήματος”

Όταν ενεργοποιηθεί, το σύστημα προβάλλει οδηγίες για τη ρύθμιση του υποστηρίγματος μέσης στο κάθισμά σας ή για την ενεργοποίηση της λειτουργίας μασάζ.

Για να ανοίξετε και να ρυθμίσετε το υποστήριγμα μέσης:

1. Επιλέξτε το κάθισμα που θέλετε να ρυθμίσετε.
2. Πατήστε τα πλήκτρα + ή - για να ρυθμίσετε την ένταση του υποστηρίγματος μέσης.

Για να ενεργοποιήσετε και να ρυθμίσετε τη λειτουργία μασάζ:

1. Πατήστε το εικονίδιο ρυθμίσεων μενού και στη συνέχεια ενεργοποιήστε την επιλογή “Vehicle”. Επιλέξτε “καθίσματα μεταβλητού σχήματος”
2. Επιλέξτε το κάθισμα που θέλετε να ρυθμίσετε.
3. Πατήστε OFF, LO ή HI.

ΛΕΙΤΟΥΡΓΙΑ ΜΝΗΜΗΣ



ΠΡΟΕΙΔΟΠΟΙΗΣΗ: Προτού ενεργοποιήσετε τη μνήμη του καθίσματος, βεβαιωθείτε ότι στην περιοχή ακριβώς γύρω από το κάθισμα δεν υπάρχουν εμπόδια και ότι όλοι οι επιβάτες βρίσκονται μακριά από κινούμενα μέρη.



ΠΡΟΕΙΔΟΠΟΙΗΣΗ: Μην χρησιμοποιείτε τη λειτουργία αποθήκευσης στη μνήμη όταν το όχημα κινείται.

Αυτή η δυνατότητα ανακαλεί αυτόματα τη θέση του καθίσματος του οδηγού, των ηλεκτρικών καθρεφτών και της προαιρετικής κολόνας του υδραυλικού τιμονιού. Το χειριστήριο αποθήκευσης στη μνήμη είναι στην πόρτα του οδηγού.



Αποθήκευση προεπιλεγμένης θέσης

1. Ανοίξτε το διακόπτη του κινητήρα.
2. Ρυθμίστε το κάθισμα, τους εξωτερικούς καθρέφτες και την κολόνα του τιμονιού στην επιθυμητή θέση.
3. Πατήστε και κρατήστε πατημένο το επιθυμητό πλήκτρο προεπιλογής μέχρι να ακούσετε ένα μεμονωμένο ηχητικό σήμα.

Μπορείτε να αποθηκεύσετε έως τρεις προεπιλεγμένες θέσεις στη μνήμη. Μπορείτε να αποθηκεύσετε μια προεπιλογή μνήμης οποιαδήποτε στιγμή.

Ανάκληση μίας προεπιλεγμένης θέσης

Πατήστε στιγμιαία το πλήκτρο προεπιλογής που σχετίζεται με την επιθυμητή θέση οδήγησης. Το κάθισμα, οι καθρέφτες και η κολόνα του τιμονιού θα μετακινηθούν στη θέση που είναι αποθηκευμένη για αυτήν την προεπιλογή.

Καθίσματα

Σημείωση: Η χρήση της δυνατότητας ανάκλησης κάποιας θέσης που είναι αποθηκευμένη στη μνήμη είναι δυνατή μόνο όταν ο διακόπτης του κινητήρα είναι σβηστός, ή, εάν ο διακόπτης του κινητήρα είναι ανοιχτός, όταν το κιβώτιο ταχυτήτων βρίσκεται σε θέση στάθμευσης (P) ή στη νεκρά (N) (και το όχημα είναι ακινητοποιημένο).

Μπορείτε επίσης να ανακαλέσετε μία προεπιλεγμένη θέση:

- Πατώντας το πλήκτρο ξεκλειδώματος του σύστημα τηλεχειριζόμενης εκκίνησης ή στο σύστημα τηλεχειριζόμενου ανοίγματος χωρίς κλειδί, εάν αυτό έχει συνδεθεί με κάποια προεπιλεγμένη θέση.

Σημείωση: Η χρήση ενός συνδεδεμένου συστήματος τηλεχειριζόμενου ανοίγματος για να ανακαλέσετε την αποθηκευμένη θέση όταν ο κινητήρας είναι σβηστός, μετακινεί το κάθισμα στη θέση εύκολης εισόδου.

Σημείωση: Εάν κατά τη διάρκεια της ανάκλησης μνήμης πατήσετε οποιοδήποτε χειριστήριο προσαρμογής χαρακτηριστικού ενεργητικής μνήμης, όπως ηλεκτρικών καθισμάτων και καθρεφτών, ή τον διακόπτη κολόνας τιμονιού (ή οποιοδήποτε άλλο πλήκτρο μνήμης), ακυρώνετε τη λειτουργία αυτή.

Σύνδεση του τηλεχειριστηρίου ή του συστήματος τηλεχειριζόμενου ανοίγματος χωρίς κλειδί με μια προεπιλεγμένη θέση

Το όχημά σας μπορεί να αποθηκεύσει προεπιλεγμένες θέσεις στη μνήμη για έως τρία τηλεχειριστήρια ή συστήματα τηλεχειριζόμενου ανοίγματος χωρίς κλειδί.

1. Με τον κινητήρα αναμμένο, μετακινήστε τις θέσεις της μνήμης στις επιθυμητές θέσεις.

2. Κρατήστε πατημένο το επιθυμητό πλήκτρο προεπιλογής για περίπου πέντε δευτερόλεπτα. Μετά από δύο περίπου δευτερόλεπτα ακούγεται ένα ηχητικό σήμα. Συνεχίστε να πατάτε το πλήκτρο μέχρι να ηχήσει ένα δεύτερο ηχητικό σήμα.
3. Εντός τριών δευτερολέπτων, πατήστε το πλήκτρο κλειδώματος στο τηλεχειριστήριο με το οποίο πραγματοποιείτε σύνδεση.

Για να αποσυνδέσετε ένα τηλεχειριστήριο, ακολουθήστε την ίδια διαδικασία – με τη διαφορά ότι στο βήμα 3, θα πατήσετε το πλήκτρο ξεκλειδώματος στο τηλεχειριστήριο.

Σημείωση: Εάν περισσότερα από ένα συνδεδεμένα τηλεχειριστήρια ή συστήματα τηλεχειριζόμενου ανοίγματος χωρίς κλειδί βρίσκονται εντός εμβέλειας, η λειτουργία της μνήμης θα μεταβεί στις αποθηκευμένες ρυθμίσεις του πρώτου κλειδιού για την ανάκληση.

Λειτουργία διευκόλυνσης εισόδου και εξόδου

Εάν ενεργοποιήσετε τη λειτουργία διευκόλυνσης εισόδου και εξόδου, το κάθισμα του οδηγού μετακινείται αυτόματα έως δύο ίντσες (πέντε εκατοστά) όταν σβήνετε τον κινητήρα.

Η θέση του οδηγού επιστρέφει στην προηγούμενη θέση της όταν ανοίξετε τον διακόπτη του κινητήρα.

Μπορείτε να ενεργοποιήσετε ή να απενεργοποιήσετε αυτήν τη λειτουργία στην οθόνη πληροφοριών. Βλ **Ενδείξεις πληροφοριών** (σελίδα 125).

Καθίσματα

ΠΙΣΩ ΚΑΘΙΣΜΑΤΑ

Καθίσματα δεύτερης σειράς

Μετακίνηση των καθισμάτων πίσω και εμπρός



ΠΡΟΕΙΔΟΠΟΙΗΣΗ: Μετακινήστε το κάθισμα εμπρός - πίσω αφού απασφαλίσετε το μοχλό για να βεβαιωθείτε ότι έχει ασφαλίσει πλήρως στο γάντζο του.



E188912

Καθίσματα

Ρύθμιση της πλάτης του καθίσματος



E188913

Για να ρυθμίσετε την πλάτη του καθίσματος, τραβήξτε το μοχλό στα εξωτερικά καθίσματα ή τη λωρίδα στο κεντρικό κάθισμα και σπρώξτε την πλάτη προς τα πίσω μέχρι να φτάσετε στη θέση που θέλετε.

Για να ανεβάσετε την πλάτη του καθίσματος, τραβήξτε το μοχλό προς τα επάνω και σπρώξτε το μαξιλάρι του καθίσματος προς τα εμπρός με το βάρος σας.

Θέση εύκολης εισόδου (μόνο οχήματα με τρίτη σειρά καθισμάτων)

Σημείωση: Μπορείτε να μετακινήσετε τα εξωτερικά καθίσματα προς τα εμπρός για να αποκτήσετε πρόσβαση στα καθίσματα της τρίτης σειράς.

Καθίσματα

1. Τραβήξτε το μοχλό μία φορά. Μετακινήστε το κάθισμα στη θέση που εικονίζεται και σύρετε ολόκληρο το κάθισμα προς τα εμπρός.

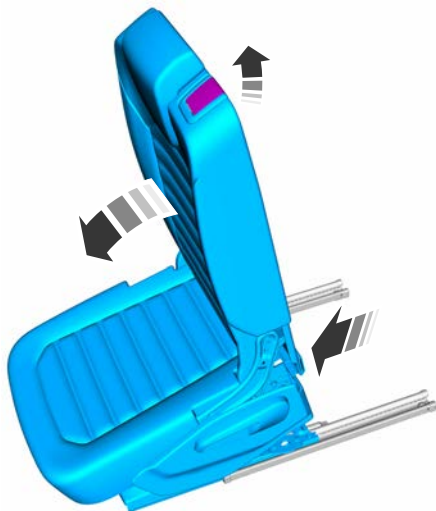

E188914

Καθίσματα

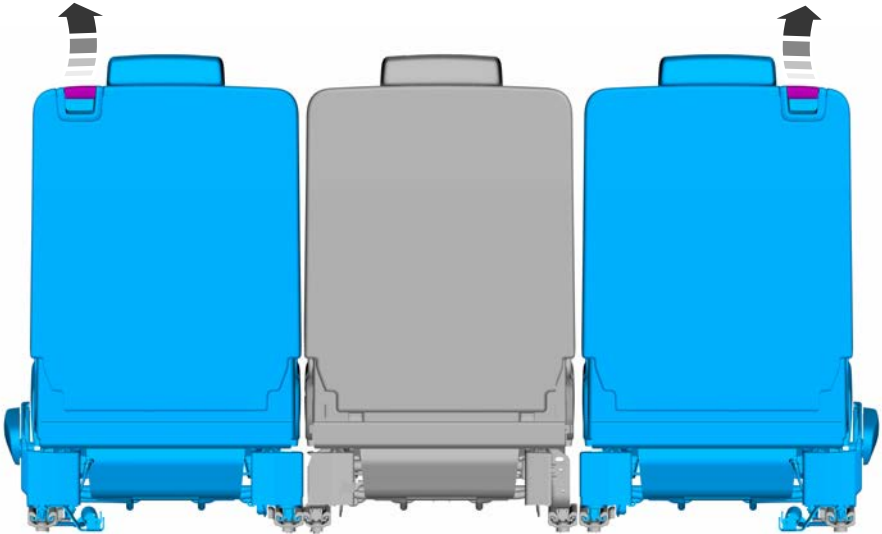

E188915

2. Όταν βγαίνετε από το όχημά σας από τα καθίσματα της τρίτης σειράς, τραβήξτε τον μοχλό που βρίσκεται στην πάνω γωνία των εξωτερικών καθισμάτων.
3. Για να επαναφέρετε το κάθισμα στη θέση καθίσματος, σύρετε το κάθισμα προς τα πίσω και προς τα κάτω μέχρι να το ακούσετε να ασφαλίζει στο πάτωμα. Το κάθισμα σταματά αυτόματα σε μια μεσαία θέση.
4. Για να μετακινήσετε το κάθισμα ακόμα πιο πίσω, τραβήξτε το μοχλό που βρίσκεται κάτω από το μπροστινό μέρος του καθίσματος και σύρετέ το προς τα πίσω.

Αναδίπλωση της πλάτης των καθισμάτων προς τα κάτω



ΠΡΟΕΙΔΟΠΟΙΗΣΗ: Όταν διπλώνετε τις πλάτες των καθισμάτων, συγκρατήστε την πλάτη του καθίσματος ώστε να μην πιαστούν τα δάχτυλά σας ανάμεσα στην πλάτη και το σκελετό του καθίσματος.

1. Χαμηλώστε τα προσκέφαλα. Βλ **Προσκέφαλα** (σελίδα 168).
2. Σύρετε τα καθίσματα προς τα πίσω μέχρι το τέρμα.
3. Τοποθετήστε την κεντρική ζώνη ασφαλείας στο εξάρτημα συγκράτησης που βρίσκεται στην οροφή.

Καθίσματα



E188916

4. Στα εξωτερικά καθίσματα, τραβήξτε το μοχλό και ξαπλώστε την πλάτη του καθίσματος.
5. Στο κεντρικό κάθισμα, τραβήξτε τον ιμάντα ανάμεσα στο μαξιλάρι και την πλάτη του καθίσματος και διπλώστε την πλάτη του καθίσματος.

Για να επαναφέρετε το κάθισμα στην κανονική θέση, τραβήξτε την πλάτη του καθίσματος μέχρι να ασφαλίσει στη θέση της.

EasyFold™ Αναδιπλούμενο κάθισμα



ΠΡΟΕΙΔΟΠΟΙΗΣΗ: Βεβαιωθείτε ότι η θέση είναι κενή πριν τη διπλώσετε. Η αναδίπλωση του καθίσματος όταν δεν είναι ελεύθερο μπορεί να προκαλέσει βλάβη στο κάθισμα ή τραυματισμό.

Σημείωση: Η λειτουργία ηλεκτρικής αναδίπλωσης είναι διαθέσιμη όταν το όχημα βρίσκεται σε θέση στάθμευσης (P) και η πόρτα του χώρου αποσκευών είναι ανοικτή για λιγότερο από 10 λεπτά.

Τα χειριστήρια βρίσκονται στο αριστερό πλαίσιο επένδυσης του πίσω φτερού (πρόσβαση από την πόρτα του χώρου αποσκευών).

Καθίσματα

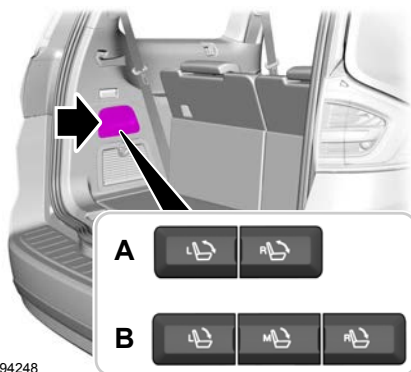

E194248

- A Κάθισμα τρίτης σειράς (προαιρετικό) – Στα οχήματα Galaxy, πατήστε το αριστερό ή το δεξί χειριστήριο για να ανεβάσετε ή να κατεβάσετε την πλάτη του καθίσματος. Στα οχήματα S-Max, πατήστε το αριστερό ή το δεξί χειριστήριο για να κατεβάσετε την πλάτη του καθίσματος. Σηκώστε την πλάτη του καθίσματος μέχρι να ασφαλίσει σε κατακόρυφη θέση.
- B Καθίσματα δεύτερης σειράς - Πατήστε το αριστερό ή το δεξί χειριστήριο για να κατεβάσετε την πλάτη του καθίσματος. Για να επιστρέψετε την πλάτη του καθίσματος στην κατακόρυφη θέση, σηκώστε την πλάτη του καθίσματος μέχρι να ασφαλίσει.

Μετακίνηση των καθισμάτων πίσω και εμπρός (Galaxy)



ΠΡΟΕΙΔΟΠΟΙΗΣΗ: Μετακινήστε το κάθισμα εμπρός - πίσω αφού απασφαλίσετε το μοχλό για να βεβαιωθείτε ότι έχει ασφαλίσει πλήρως στο γάντζο του.



E188918

Καθίσματα τρίτης σειράς



ΠΡΟΕΙΔΟΠΟΙΗΣΗ: Μην κάθεται σε κάθισμα της τρίτης σειράς όταν το κάθισμα που βρίσκεται μπροστά από αυτό στη δεύτερη σειρά είναι τελείως αναδιπλωμένο.

Καθίσματα

Ρύθμιση της πλάτης του καθίσματος (Galaxy)

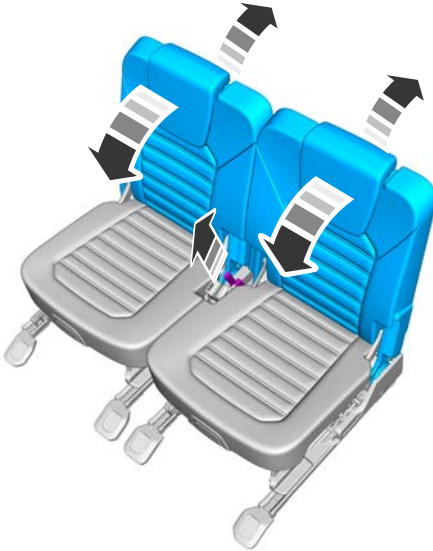

E188919

Για να ρυθμίσετε την πλάτη του καθίσματος, τραβήξτε τη λωρίδα και σπρώξτε την πλάτη μέχρι να φτάσετε στη θέση που θέλετε.

Για να ανασκώσετε την πλάτη του καθίσματος, τραβήξτε τη λωρίδα και αφήστε την πλάτη να επιστρέψει στην όρθια θέση.

Πλήρης αναδίπλωση των καθισμάτων



ΠΡΟΕΙΔΟΠΟΙΗΣΗ: Όταν διπλώνετε τις πλάτες των καθισμάτων, συγκεράψτε την πλάτη του καθίσματος ώστε να μην πιαστούν τα δάχτυλά σας ανάμεσα στην πλάτη και το σκελετό του καθίσματος.

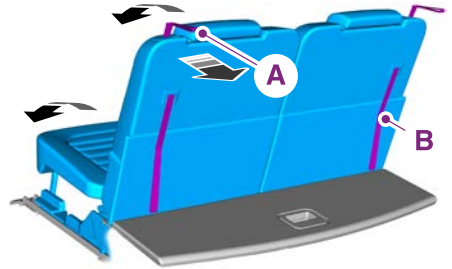

E188920

1. Τραβήξτε τη θηλιά A στο πάνω μέρος του καθίσματος. Η πλάτη του καθίσματος διπλώνει αυτόματα.
2. Για να επαναφέρετε το κάθισμα στην κανονική θέση, τραβήξτε τη θηλιά B.

Δημιουργία ενός επίπεδου χώρου φορτίου στο πάτωμα



ΠΡΟΕΙΔΟΠΟΙΗΣΗ: Όταν μεταφέρετε φορτίο με τα καθίσματα στη θέση πλήρους αναδίπλωσης, πάντα να ανοίγετε το αντίστοιχο κάλυμμα-μοκέτα προς τα εμπρός για να καλύψετε τα αναδιπλωμένα καθίσματα.

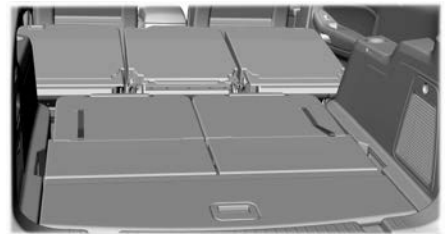

E188923

Καθίσματα

ΘΕΡΜΑΙΝΟΜΕΝΑ ΚΑΘΙΣΜΑΤΑ



ΠΡΟΕΙΔΟΠΟΙΗΣΗ: Δείξτε ιδιαίτερη προσοχή κατά τη χρήση του θερμαινόμενου καθίσματος εάν δεν αισθάνεστε τον πόνο στο δέρμα σας εξαιτίας προχωρημένης ηλικίας, χρόνιας ασθένειας, διαβήτη, τραυματισμού του νωτιαίου μυελού, χρήσης φαρμάκων ή αλκοόλ και εξαιτίας κόπωσης ή άλλων σωματικών προβλημάτων. Το θερμαινόμενο κάθισμα μπορεί να προκαλέσει εγκαύματα ακόμα και σε χαμηλές θερμοκρασίες, ιδίως εάν χρησιμοποιηθεί για μεγάλα χρονικά διαστήματα. Εάν δεν τηρήσετε αυτήν την οδηγία, μπορεί να προκληθεί τραυματισμός.



ΠΡΟΕΙΔΟΠΟΙΗΣΗ: Μην τοποθετείτε στο κάθισμα αντικείμενα που εμποδίζουν τη μετάδοση θερμότητας, για παράδειγμα καλύμματα καθισμάτων ή μαξιλάρια. Κάτι τέτοιο μπορεί να προκαλέσει υπερθέρμανση του καθίσματος. Εάν δεν τηρήσετε αυτήν την οδηγία, μπορεί να προκληθεί τραυματισμός.



ΠΡΟΕΙΔΟΠΟΙΗΣΗ: Μην τρυπάτε με αιχμηρά αντικείμενα το μαξιλάρι ή την πλάτη του καθίσματος. Κάτι τέτοιο μπορεί να προκαλέσει ζημιά στο θερμαινόμενο στοιχείο με αποτέλεσμα υπερθέρμανση του καθίσματος. Εάν δεν τηρήσετε αυτήν την οδηγία, μπορεί να προκληθεί τραυματισμός.

Απαγορεύονται τα εξής:

- Η τοποθέτηση βαριών αντικειμένων στο κάθισμα.
- Η χρήση του θερμαινόμενου καθίσματος εάν έχει χυθεί σε αυτό νερό ή άλλο υγρό. Περιμένετε να στεγνώσει πλήρως το κάθισμα.
- Η χρήση των θερμαινόμενων καθισμάτων εάν δεν είναι σε λειτουργία ο κινητήρας. Σε αντίθετη περίπτωση μπορεί να αποφορτιστεί η μπαταρία.

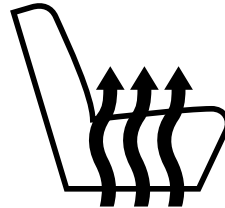

E146941

Πατήστε το σύμβολο του θερμαινόμενου καθίσματος για να μετακινηθείτε μέσα από τις διάφορες ρυθμίσεις θέρμανσης και για απενεργοποίηση. Όσο αυξάνεται η θερμότητα, τόσο περισσότερες ενδεικτικές λυχνίες ανάβουν.

ΚΑΘΙΣΜΑΤΑ ΜΕ ΕΛΕΓΧΟΜΕΝΟ ΚΛΙΜΑΤΙΣΜΟ

Θερμαινόμενα καθίσματα



ΠΡΟΕΙΔΟΠΟΙΗΣΗ: Χρειάζεται προσοχή κατά τη χρήση του συστήματος θέρμανσης του καθίσματος από άτομα που δεν αισθάνονται πόνο στο δέρμα τους εξαιτίας προχωρημένης ηλικίας, χρόνιας ασθένειας, διαβήτη, τραυματισμού του νωτιαίου μυελού, χρήσης φαρμάκων ή αλκοόλ και εξαιτίας κόπωσης ή άλλων σωματικών προβλημάτων. Το σύστημα θέρμανσης του καθίσματος μπορεί να προκαλέσει

Καθίσματα

εγκαύματα ακόμα και σε χαμηλές θερμοκρασίες, ιδίως εάν χρησιμοποιηθεί για παρατεταμένα χρονικά διαστήματα. Μην τοποθετείτε στο κάθισμα αντικείμενα που μονώνουν τη θερμότητα όπως π.χ. κουβέρτες ή μαξιλάρια, γιατί αυτό μπορεί να οδηγήσει σε υπερθέρμανση του συστήματος θέρμανσης του καθίσματος. Μην τρυπάτε το κάθισμα με βελόνες, καρφίτσες ή άλλα αιχμηρά αντικείμενα γιατί αυτό μπορεί να καταστρέψει τα θερμικά στοιχεία που, με τη σειρά του, ενδέχεται να προκαλέσει την υπερθέρμανση του συστήματος θέρμανσης. Εάν υπερθερμανθεί το κάθισμα, μπορεί να προκαλέσει σοβαρό τραυματισμό.

Απαγορεύονται τα εξής:

- Η τοποθέτηση βαριών αντικειμένων στο κάθισμα.
- Η ενεργοποίηση του συστήματος θέρμανσης του καθίσματος εάν έχει χυθεί σε αυτό νερό ή άλλο υγρό. Περιμένετε να στεγνώσει πλήρως το κάθισμα.
- Η χρήση των θερμαινόμενων καθισμάτων εάν δεν είναι σε λειτουργία ο κινητήρας. Σε αντίθετη περίπτωση μπορεί να αποφορτιστεί η μπαταρία.



Πατήστε το σύμβολο του θερμαινόμενου καθίσματος για να μετακινήσετε μέσα από τις διάφορες ρυθμίσεις θέρμανσης και για απενεργοποίηση. Όσο περισσότερες ενδεικτικές λυχνίες είναι αναμμένες, τόσο θερμότερη ρύθμιση έχει επιλεγεί.

Κλιματιζόμενα καθίσματα

Τα κλιματιζόμενα καθίσματα λειτουργούν μόνο όταν είναι σε λειτουργία ο κινητήρας.



Για να χρησιμοποιήσετε τα κλιματιζόμενα καθίσματα:

Πατήστε το σύμβολο του κλιματιζόμενου καθίσματος, για εναλλαγή μεταξύ των διάφορων ρυθμίσεων ψύξης και για απενεργοποίηση. Όσο περισσότερες ενδεικτικές λυχνίες είναι αναμμένες, τόσο ψυχρότερη ρύθμιση έχει επιλεγεί.

Εάν ο κινητήρας πέσει κάτω από τις 350 Σ.Α.Λ. ενώ είναι ενεργοποιημένη η λειτουργία κλιματιζόμενων καθισμάτων, η λειτουργία θα απενεργοποιηθεί αυτόματα. Θα χρειαστεί να την ενεργοποιήσετε εκ νέου.

Αντικατάσταση του φίλτρου αέρα του κλιματιζόμενου καθίσματος

Το όχημά σας είναι εξοπλισμένο με φίλτρα αέρα που είναι ενσωματωμένα στα καθίσματα και δεν χρειάζονται αλλαγή. Δεν απαιτείται τακτική συντήρηση ή αντικατάσταση.

ΤΙ ΕΙΝΑΙ ΤΟ ΣΥΣΤΗΜΑ ΕΙΔΟΠΟΙΗΣΗΣ ΠΑΡΟΥΣΙΑΣ ΠΙΣΩ ΕΠΙΒΑΤΗ

Το σύστημα ειδοποίησης παρουσίας πίσω επιβάτη παρακολουθεί τις συνθήκες του οχήματος και σας ειδοποιεί να ελέγξετε εάν υπάρχουν επιβάτες στα πίσω καθίσματα όταν κλείνετε το διακόπτη του κινητήρα.

ΠΩΣ ΛΕΙΤΟΥΡΓΕΙ ΤΟ ΣΥΣΤΗΜΑ ΕΙΔΟΠΟΙΗΣΗΣ ΠΑΡΟΥΣΙΑΣ ΠΙΣΩ ΕΠΙΒΑΤΗ

Το σύστημα παρακολουθεί το άνοιγμα και κλείσιμο των πίσω θυρών για να υποδείξει την πιθανή παρουσία επιβάτη στο πίσω κάθισμα.

Στην οθόνη του συστήματος πληροφόρησης και ψυχαγωγίας εμφανίζεται ένα μήνυμα και ακούγεται ένας προειδοποιητικός ήχος όταν κλείνετε τον διακόπτη του κινητήρα και ισχύει οποιοδήποτε από τα παρακάτω:

- Ανοίγει ή κλείνει κάποια από τις πίσω πόρτες ενώ είναι ανοικτός ο διακόπτης του κινητήρα.
- Ανοίγετε το διακόπτη του κινητήρα εντός 15 λεπτών από το άνοιγμα και κλείσιμο μιας από τις πίσω πόρτες.
- Ανοίγετε το διακόπτη του κινητήρα εντός 15 λεπτών από τη στιγμή που εμφανίστηκε η ειδοποίηση ή ακούστηκε ο προειδοποιητικός ήχος.

ΠΡΟΦΥΛΑΞΕΙΣ ΣΧΕΤΙΚΑ ΜΕ ΤΟ ΣΥΣΤΗΜΑ ΕΙΔΟΠΟΙΗΣΗΣ ΠΑΡΟΥΣΙΑΣ ΠΙΣΩ ΕΠΙΒΑΤΗ



ΠΡΟΕΙΔΟΠΟΙΗΣΗ: Όταν είναι ζεστός ο καιρός, η θερμοκρασία εντός του οχήματος μπορεί να αυξηθεί πολύ γρήγορα. Εάν οι επιβάτες ή τα ζώα που βρίσκονται εντός του οχήματος εκτεθούν σε αυτές τις υψηλές θερμοκρασίες έστω και για λίγο, μπορεί να προκληθεί θάνατος ή σοβαρή σωματική βλάβη εξαιτίας της θερμότητας, συμπεριλαμβανομένης εγκεφαλικής βλάβης. Ιδιαίτερα κινδυνεύουν από αυτό τα μικρά παιδιά.



ΠΡΟΕΙΔΟΠΟΙΗΣΗ: Μην αφήνετε παιδιά ή ζώα στο όχημά σας χωρίς επιτήρηση. Εάν δεν τηρήσετε αυτήν την οδηγία, μπορεί να προκληθεί τραυματισμός ή θάνατος.

ΠΕΡΙΟΡΙΣΜΟΙ ΤΟΥ ΣΥΣΤΗΜΑΤΟΣ ΕΙΔΟΠΟΙΗΣΗΣ ΠΑΡΟΥΣΙΑΣ ΠΙΣΩ ΕΠΙΒΑΤΗ

Το σύστημα δεν ανιχνεύει την παρουσία αντικειμένων ή επιβατών στα πίσω καθίσματα. Παρακολουθεί πότε ανοίγουν και κλείνουν οι πίσω πόρτες.

Σημείωση: Υπάρχει πιθανότητα να λάβετε ειδοποίηση όταν δεν υπάρχει επιβάτης στα πίσω καθίσματα αλλά ισχύουν οι συνθήκες για την ειδοποίηση.

Σημείωση: Υπάρχει επίσης πιθανότητα να μην λάβετε ειδοποίηση όταν υπάρχει μεν επιβάτης στα πίσω καθίσματα, αλλά δεν ισχύουν οι συνθήκες για την ειδοποίηση. Για παράδειγμα, εάν ο επιβάτης του πίσω καθίσματος δεν μπει στο όχημα μέσω μιας από τις πίσω πόρτες.

Σύστημα ειδοποίησης παρουσίας πίσω επιβάτη (εάν υπάρχει)

Σημείωση: Ο προειδοποιητικός ήχος δεν εκπέμπεται εάν ανοίξει η μπροστινή πόρτα πριν κλείσετε το διακόπτη του κινητήρα.

ΕΝΕΡΓΟΠΟΙΗΣΗ ΚΑΙ ΑΠΕΝΕΡΓΟΠΟΙΗΣΗ ΤΟΥ ΣΥΣΤΗΜΑΤΟΣ ΕΙΔΟΠΟΙΗΣΗΣ ΠΑΡΟΥΣΙΑΣ ΠΙΣΩ ΕΠΙΒΑΤΗ

1. Πατήστε **Settings** στην οθόνη αφής.
2. Πατήστε **Vehicle**.
3. Ενεργοποιήστε ή απενεργοποιήστε το **Rear Occupant Alert**.

Σημείωση: Η προεπιλεγμένη ρύθμιση είναι «ενεργοποιημένο».

Σημείωση: Σε περίπτωση γενικής επαναφοράς, το σύστημα θα επανέλθει ξανά στην ενεργή κατάσταση.

Εξαμηνιαία υπενθύμιση (εάν υπάρχει)

Όταν απενεργοποιήσετε το σύστημα, θα εμφανίζεται ένα μήνυμα κάθε έξι μήνες που θα σας υπενθυμίζει ότι το σύστημα είναι απενεργοποιημένο. Μπορείτε να απενεργοποιήσετε ξανά το σύστημα ή να το αφήσετε ανενεργό.

ΕΝΔΕΙΚΤΙΚΕΣ ΛΥΧΝΙΕΣ ΤΟΥ ΣΥΣΤΗΜΑΤΟΣ ΕΙΔΟΠΟΙΗΣΗΣ ΠΑΡΟΥΣΙΑΣ ΠΙΣΩ ΕΠΙΒΑΤΗ



Μήνυμα

Check rear seats for occupants.

Εμφανίζεται όταν σβήσετε το όχημά σας, εφόσον ισχύουν οι συνθήκες για την ειδοποίηση.

Το μήνυμα εμφανίζεται για ένα μικρό χρονικό διάστημα. Πατήστε **Close** για να αποδεχτείτε και να εξαφανίσετε το μήνυμα.

ΗΧΗΤΙΚΕΣ ΠΡΟΕΙΔΟΠΟΙΗΣΕΙΣ ΤΟΥ ΣΥΣΤΗΜΑΤΟΣ ΕΙΔΟΠΟΙΗΣΗΣ ΠΑΡΟΥΣΙΑΣ ΠΙΣΩ ΕΠΙΒΑΤΗ

Ηχεί όταν σβήνεται το όχημά σας, εφόσον ισχύουν οι συνθήκες για την ειδοποίηση.

Ο προειδοποιητικός ήχος ακούγεται για ένα μικρό χρονικό διάστημα.

Βοηθητικοί ρευματοδότες

Ρευματοδότης 12 βολτ συνεχούς ρεύματος



ΠΡΟΕΙΔΟΠΟΙΗΣΗ: Μην συνδέετε ηλεκτρικά αξεσουάρ στο ρευματοδότη/αναπτήρα. Η λανθασμένη χρήση του αναπτήρα ενδέχεται να προκαλέσει βλάβες που δεν καλύπτονται από την εγγύηση και μπορεί να οδηγήσει σε πυρκαγιά ή σοβαρό τραυματισμό.

Σημείωση: Όταν ανοίξετε το διακόπτη του κινητήρα, μπορείτε να χρησιμοποιήσετε το ρευματοδότη για την τροφοδοσία συσκευών 12 βολτ με μέγιστη ονομαστική ένταση ρεύματος 15 αμπέρ. Αφού κλείσετε το διακόπτη του κινητήρα, η παροχή ρεύματος παραμένει ενεργή μόνο έως 75 λεπτά το πολύ.

Σημείωση: Μην τοποθετείτε άλλα αντικείμενα εκτός από βύσματα εξαρτημάτων στο ρευματοδότη. Κάτι τέτοιο θα προκαλέσει βλάβη στο ρευματοδότη και θα κάψει την ασφάλεια.

Σημείωση: Μην κρεμάτε αξεσουάρ ή στηρίγματα των αξεσουάρ από το ρευματοδότη.

Σημείωση: Μην χρησιμοποιείτε το ρευματοδότη με ηλεκτρικές τιμές παραπάνω από 12 βολτ συνεχούς ρεύματος 180 W που είναι οι μέγιστες τιμές για το όχημα, διαφορετικά μπορεί να καεί κάποια ασφάλεια.

Σημείωση: Μην χρησιμοποιείτε το ρευματοδότη για τη χρήση αναπτήρα.

Σημείωση: Η λανθασμένη χρήση του ρευματοδότη ενδέχεται να προκαλέσει βλάβες που δεν καλύπτονται από την εγγύηση.

Σημείωση: Κλείνετε πάντα το κάλυμμα του ρευματοδότη όταν δεν τον χρησιμοποιείτε.

Θέστε σε λειτουργία τον κινητήρα για την πλήρη απόδοση του ρευματοδότη.

Για να αποφευχθεί η αποφόρτιση της μπαταρίας του οχήματός σας:

- Μην χρησιμοποιείτε το ρευματοδότη για μεγαλύτερο διάστημα απ' όσο χρειάζεται όταν δεν λειτουργεί ο κινητήρας σας.
- Μην αφήνετε συνδεδεμένες συσκευές κατά τη διάρκεια της νύχτας ή όταν το όχημά σας είναι στη θέση στάθμευσης (P) για μεγάλα χρονικά διαστήματα.

Θέση

Οι ρευματοδότες μπορεί να βρίσκονται:

- Επάνω στην κεντρική κονσόλα.
- Μέσα στην κεντρική κονσόλα.
- Στο πίσω μέρος της κονσόλας.
- Στο χώρο φορτίου.

Ρευματοδότης 230 βολτ (εάν υπάρχει)



ΠΡΟΕΙΔΟΠΟΙΗΣΗ: Μην αφήνετε ηλεκτρικές συσκευές συνδεδεμένες στο ρευματοδότη όταν η συσκευή δεν χρησιμοποιείται. Μην χρησιμοποιείτε οποιοδήποτε καλώδιο προέκτασης με το ρευματοδότη 230 βολτ γιατί κάτι τέτοιο θα αναίρεσει την αποτελεσματικότητα του σχεδιασμού της διάταξης προστασίας. Κάτι τέτοιο μπορεί να προκαλέσει υπερφόρτιση του ρευματοδότη. Η τροφοδοσία πολλαπλών συσκευών θα προκαλέσει υπέρβαση της μέγιστης τιμής φορτίου 150 W, γεγονός που θα μπορούσε να οδηγήσει σε πυρκαγιά ή σοβαρό τραυματισμό.

Σημείωση: Διατηρήστε το όχημα σε λειτουργία όταν χρησιμοποιείτε το ρευματοδότη.

Μπορείτε να χρησιμοποιήσετε το ρευματοδότη για την τροφοδοσία ηλεκτρικών συσκευών που απαιτούν έως 150 W. Βρίσκεται στο πίσω μέρος της κεντρικής κονσόλας.

Βοηθητικοί ρευματοδότες

Η ενδεικτική λυχνία που βρίσκεται επάνω στο ρευματοδότη υποδεικνύει πότε ο ρευματοδότης είναι έτοιμος για χρήση.

Όταν η ενδεικτική λυχνία του ρευματοδότη:

- είναι αναμμένη — ο ρευματοδότης είναι έτοιμος να τροφοδοτήσει με ρεύμα.
- είναι σβηστή — η παροχή του ρευματοδότη είναι ανενεργή, όπως επίσης και ο διακόπτης του κινητήρα.
- αναβοσβήνει — ο ρευματοδότης βρίσκεται σε τρόπο λειτουργίας βλάβης.

Ο ρευματοδότης απενεργοποιεί προσωρινά την τροφοδοσία ρεύματος εάν το ηλεκτρικό φορτίο υπερβαίνει το όριο των 150 W. Ο ρευματοδότης μπορεί επίσης να μεταβεί σε τρόπο λειτουργίας βλάβης εάν ανιχνεύσει υπερφόρτιση, υπερθέρμανση ή βραχυκύκλωμα.

Σε περίπτωση υπερφόρτισης ή βραχυκυκλώματος, απουσνδέστε τη συσκευή σας και στη συνέχεια κλείστε και ανοίξτε το διακόπτη του κινητήρα.

Σε περίπτωση υπερθέρμανσης, περιμένετε πρώτα να κρυώσει το σύστημα. Στη συνέχεια κλείστε και ανοίξτε πάλι το διακόπτη του κινητήρα.

Μην χρησιμοποιείτε το ρευματοδότη για συγκεκριμένες ηλεκτρικές συσκευές συμπεριλαμβανομένων των εξής:

- Τηλεοράσεις καθοδικού σωλήνα.
- Φορτία μοτέρ, όπως για παράδειγμα ηλεκτρικές σκούπες, ηλεκτρικά πριόνια και άλλα ηλεκτρικά εργαλεία ή ψυγεία με συμπιεστή.

- Συσκευές μέτρησης που επεξεργάζονται δεδομένα ακριβείας, όπως είναι για παράδειγμα ιατρικός εξοπλισμός ή εξοπλισμός μέτρησης.
- Άλλες συσκευές που απαιτούν εξαιρετικά σταθερή παροχή ρεύματος, όπως είναι για παράδειγμα ηλεκτρικές κουβέρτες που ελέγχονται από μικροϋπολογιστή ή λάμπες με αισθητήρα αφής.

Αποθηκευτικοί χώροι

ΠΟΤΗΡΟΘΗΚΕΣ

Σημείωση: Μην τοποθετείτε ζεστά ροφήματα στις ποτηροθήκες όταν το όχημα κινείται.

Σημείωση: Βεβαιωθείτε ότι τα ποτήρια που τοποθετείτε στις ποτηροθήκες δεν παρεμβαίνουν στο οπτικό σας πεδίο όταν οδηγείτε.

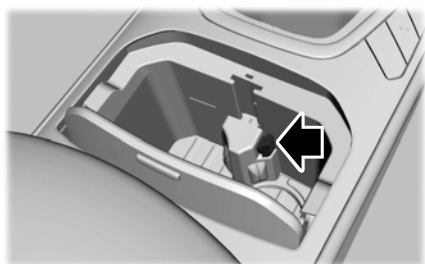

E251313

ΚΕΝΤΡΙΚΗ ΚΟΝΣΟΛΑ

Τοποθετήστε με προσοχή αντικείμενα στην ποτηροθήκη καθώς μπορεί να ξεφύγουν από τη θέση τους σε απότομο φρενάρισμα, επιτάχυνση ή σύγκρουση, συμπεριλαμβανομένων ζεστών ροφημάτων που μπορεί να χυθούν.

Οι διαθέσιμες λειτουργίες κονσόλας μπορεί να περιλαμβάνουν:

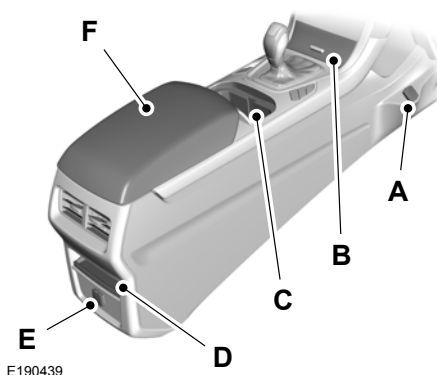

E190439

- A Βοηθητικός ρευματοδότης.
- B Αποθηκευτικός χώρος με media hub και προαιρετική θύρα USB.
- C Ποτηροθήκη.
- D Δίσκος φύλαξης αντικειμένων.
- E Βοηθητικός ρευματοδότης με αναστροφή ισχύος ή αναπτήρα.
- F Αποθηκευτικός χώρος με βοηθητικό ρευματοδότη.

Σημείωση: Ανάλογα με το όχημά σας, οι θέσεις των βοηθητικών ρευματοδότην μπορεί να βρίσκονται στα σημεία A ή B.

Σημείωση: Αν το όχημά σας είναι εξοπλισμένο με πακέτο καπνιστού, οι βοηθητικοί ρευματοδότες στα σημεία B και E μπορούν να αντικατασταθούν με αναπτήρα.

Αποθηκευτικοί χώροι

ΚΟΝΣΟΛΑ ΟΡΟΦΗΣ

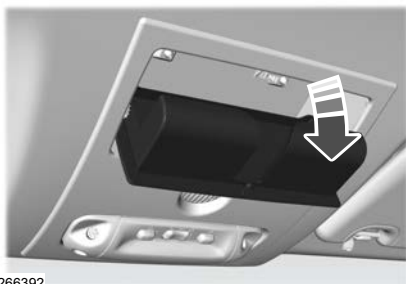

E266392

Πιέστε κοντά στο πίσω άκρο του καλύμματος για να το ανοίξετε.

ΣΤΑΧΤΟΔΟΧΕΙΟ

Μπορείτε να τοποθετήσετε το αφαιρούμενο σταχτοδοχείο σε οποιαδήποτε από τις ποτηροθήκες.

ΜΠΡΑΤΣΟ ΠΙΣΩ ΚΑΘΙΣΜΑΤΟΣ



E144635

Διπλώστε το υποβραχιόνιο προς τα κάτω για να χρησιμοποιήσετε το υποβραχιόνιο και την ποτηροθήκη.

Εκκίνηση και σβήσιμο του κινητήρα

ΓΕΝΙΚΑ



ΠΡΟΕΙΔΟΠΟΙΗΣΗ:

Η παρατεταμένη λειτουργία σε υψηλές στροφές ρελαντί του κινητήρα μπορεί να έχει ως αποτέλεσμα πολύ υψηλές θερμοκρασίες στον κινητήρα και το σύστημα εξαγωγής, με κίνδυνο την πρόκληση πυρκαγιάς ή άλλης ζημιάς.



ΠΡΟΕΙΔΟΠΟΙΗΣΗ:

Μην σταθμεύετε, μην αφήνετε τον κινητήρα αναμμένο στο ρελαντί και μην οδηγείτε επάνω από ξεραμένο χορτάρι ή άλλα ξερά υλικά. Το σύστημα ελέγχου εκπομπών θερμαίνει το χώρο του κινητήρα και το σύστημα εξαγωγής δημιουργώντας τον κίνδυνο πυρκαγιάς.



ΠΡΟΕΙΔΟΠΟΙΗΣΗ:

Μην βάζετε μπροστά τον κινητήρα σε κλειστό γκαράζ ή άλλους κλειστούς χώρους. Τα καυσαέρια μπορεί να είναι τοξικά. Ανοίγετε πάντα την πόρτα του γκαράζ πριν βάλετε μπροστά τον κινητήρα.



ΠΡΟΕΙΔΟΠΟΙΗΣΗ:

Οι διαρροές του συστήματος εξαγωγής μπορεί να έχουν ως αποτέλεσμα την εισχώρηση βλαβερών και εν δυνάμει θανατηφόρων αερίων στο χώρο των επιβατών. Εάν υπάρχει οσμή καυσαερίων μέσα στο όχημά σας, πηγαίνετέ το αμέσως για έλεγχο. Μην οδηγήσετε εάν υπάρχει οσμή καυσαερίων.

Εάν αποσυνδέσετε την μπαταρία, το όχημά σας ενδέχεται να παρουσιάσει κάποια ασυνήθιστα χαρακτηριστικά οδήγησης για περίπου 8 km μετά από την επανασύνδεση της μπαταρίας. Αυτό συμβαίνει επειδή το σύστημα διαχείρισης κινητήρα πρέπει να επανευθυγραμμιστεί με τον κινητήρα. Στη διάρκεια αυτού του διαστήματος μπορείτε να αγνοήσετε τυχόν ασυνήθιστα οδηγικά χαρακτηριστικά του οχήματος.

Το σύστημα διαχείρισης κινητήρα συμμορφώνεται με όλες τις βασικές απαιτήσεις της καναδικής νομοθεσίας που ρυθμίζει τα ασταθή ηλεκτρικά πεδία που προκαλούνται από ηλεκτρικούς παλμούς και το ραδιοθόρυβο όσον αφορά τον εξοπλισμό που προκαλεί παράσιτα.

Όταν βάζετε μπροστά τον κινητήρα, μην πατάτε το πεντάλ του γκαζιού πριν και στη διάρκεια της εκκίνησης. Χρησιμοποιήστε το πεντάλ του γκαζιού μόνο εάν αντιμετωπίζετε δυσκολία στην εκκίνηση του κινητήρα.

ΔΙΑΚΟΠΤΗΣ ΚΙΝΗΤΗΡΑ ΜΕ ΜΠΟΥΤΟΝ ΕΚΚΙΝΗΣΗΣ



ΠΡΟΕΙΔΟΠΟΙΗΣΗ: Πάντα να ελέγχετε ότι η κλειδαριά του τιμονιού είναι απενεργοποιημένη προτού επιχειρήσετε να κινήσετε το όχημά σας. Εάν δεν απενεργοποιήσετε την κλειδαριά του τιμονιού μπορεί να προκληθεί ατύχημα.

Άνοιγμα του διακόπτη του κινητήρα στη λειτουργία για τα αξεσουάρ



E144447

Εκκίνηση και σβήσιμο του κινητήρα

Πατήστε το πιεζόμενο μπουτόν του διακόπτη του κινητήρα μία φορά χωρίς το πόδι σας να ακουμπά στο πεντάλ του φρένου ή του συμπλέκτη. Βρίσκεται στο ταμπλό κοντά στο τιμόνι. Όλα τα ηλεκτρικά κυκλώματα και τα αξεσουάρ λειτουργούν και ανάβουν οι προειδοποιητικές και ενδεικτικές λυχνίες.

Πατήστε ξανά το πιεζόμενο μπουτόν του διακόπτη του κινητήρα χωρίς το πόδι σας να ακουμπά στο πεντάλ του φρένου ή του συμπλέκτη για να κλείσετε το διακόπτη του κινητήρα.

Σημείωση: Το σύστημα ενδέχεται να μην λειτουργήσει εάν το παθητικό κλειδί βρίσκεται κοντά σε μεταλλικά αντικείμενα ή ηλεκτρονικές συσκευές, όπως για παράδειγμα κλειδιά ή κινητά τηλέφωνα.

Σημείωση: Ο διακόπτης του κινητήρα κλείνει εάν αφήσετε το όχημά σας χωρίς επιτήρηση. Αυτό γίνεται για να αποφευχθεί η αποφόρτιση της μπαταρίας του οχήματος.

Σημείωση: Για το άνοιγμα του διακόπτη του κινητήρα και την εκκίνησή του πρέπει να βρίσκεται μέσα στο όχημά σας ένα έγκυρο παθητικό κλειδί.

Εκκίνηση του κινητήρα

Οχήματα με μηχανικό κιβώτιο ταχυτήτων

1. Πατήστε το πεντάλ του συμπλέκτη μέχρι το τέρμα.
2. Πατήστε το πιεζόμενο μπουτόν του διακόπτη του κινητήρα.

Σημείωση: Εάν αφήσετε το πεντάλ του συμπλέκτη κατά την εκκίνηση του κινητήρα, ο κινητήρας σταματάει να γυρίζει με τη μίζα.

Οχήματα με αυτόματο κιβώτιο ταχυτήτων

1. Πατήστε το πεντάλ του φρένου μέχρι τέρμα.
2. Επιλέξτε τη θέση στάθμευσης (P).

3. Πατήστε το πιεζόμενο μπουτόν του διακόπτη του κινητήρα.

Σημείωση: Εάν αφήσετε το πεντάλ του φρένου κατά την εκκίνηση του κινητήρα, ο κινητήρας σταματάει να γυρίζει με τη μίζα.

Οχήματα με πετρελαιοκινητήρα

Σημείωση: Ο κινητήρας αρχίζει να γυρίζει με τη μίζα μόνο αφού σβήσει η ενδεικτική λυχνία των προθερμαντήρων. Αυτό μπορεί να διαρκέσει αρκετά δευτερόλεπτα σε εξαιρετικά κρύες καιρικές συνθήκες.

Αποτυχία εκκίνησης

Το σύστημα δεν λειτουργεί εάν:

- Οι συχνότητες του παθητικού κλειδιού έχουν κολλήσει.
- Η μπαταρία του κλειδιού έχει αποφορτιστεί.

Εάν δεν μπορείτε να εκκινήσετε τον κινητήρα, κάντε τα εξής:

1. Βάλτε το παθητικό κλειδί στην εφεδρική θέση. Βλ **Εφεδρική θέση εκκίνησης με το παθητικό κλειδί** (σελίδα 58).
2. Με το παθητικό κλειδί σε αυτή τη θέση μπορείτε να χρησιμοποιήσετε το πιεζόμενο μπουτόν του διακόπτη του κινητήρα για να ανοίξετε το διακόπτη του κινητήρα και να θέσετε σε λειτουργία τον κινητήρα.

Οχήματα με μηχανικό κιβώτιο ταχυτήτων

Εάν ο κινητήρας δεν γυρίζει με τη μίζα αφού πατήσετε μέχρι τέρμα το πεντάλ του συμπλέκτη και πατήσετε το πιεζόμενο μπουτόν του διακόπτη του κινητήρα, κάντε τα εξής:

1. Πατήστε μέχρι τέρμα τα πεντάλ του συμπλέκτη και του φρένου.
2. Πατήστε το πιεζόμενο μπουτόν του διακόπτη του κινητήρα.

Εκκίνηση και σβήσιμο του κινητήρα

Παύση λειτουργίας του κινητήρα με το όχημα σταματημένο

Οχήματα με μηχανικό κιβώτιο ταχυτήτων

1. Πατήστε το πιεζόμενο μπουτόν του διακόπτη του κινητήρα.

Σημείωση: Ο διακόπτης του κινητήρα, όλα τα ηλεκτρικά κυκλώματα και όλες οι προειδοποιητικές και οι ενδεικτικές λυχνίες σβήνουν.

2. Δέστε το χειρόφρενο.

Οχήματα με αυτόματο κιβώτιο ταχυτήτων

1. Πατήστε το πεντάλ του φρένου μέχρι τέρμα.
2. Επιλέξτε τη θέση στάθμευσης (P).
3. Πατήστε το πιεζόμενο μπουτόν του διακόπτη του κινητήρα.

Σημείωση: Ο διακόπτης του κινητήρα, όλα τα ηλεκτρικά κυκλώματα και όλες οι προειδοποιητικές και οι ενδεικτικές λυχνίες σβήνουν.

4. Δέστε το χειρόφρενο.

Σταμάτημα του κινητήρα με το όχημα σε κίνηση



ΠΡΟΕΙΔΟΠΟΙΗΣΗ: Εάν σβήσετε τον κινητήρα ενώ το όχημά σας είναι εν κινήσει, ενδέχεται να προκληθεί σημαντική μείωση της υποβοήθησης φρένων. Απαιτείται μεγαλύτερη προσπάθεια για να πατήσετε το φρένο και να σταματήσετε το όχημά σας. Επίσης, θα μπορούσε να παρατηρηθεί σημαντική μείωση της υποβοήθησης του μηχανισμού συστήματος διεύθυνσης. Ο μηχανισμός συστήματος διεύθυνσης δεν κλειδώνει, αλλά μπορεί να απαιτείται μεγαλύτερη προσπάθεια για τη διεύθυνση του οχήματός σας. Όταν

απενεργοποιήσετε την ανάφλεξη, απενεργοποιούνται επίσης ορισμένα ηλεκτρικά κυκλώματα, όπως οι αερόσακοι. Εάν η ανάφλεξη απενεργοποιήθηκε κατά λάθος, μπορείτε να επιλέξετε τη νεκρά (N) και να βάλετε πάλι μπροστά τον κινητήρα.

Οχήματα με μηχανικό κιβώτιο ταχυτήτων

1. Κρατήστε πατημένο το πιεζόμενο μπουτόν του διακόπτη του κινητήρα μέχρι να σβήσει η μηχανή ή πατήστε το τρεις φορές εντός δύο δευτερολέπτων.
2. Επιλέξτε τη νεκρά και χρησιμοποιήστε τα φρένα για να σταματήσετε το όχημά σας με ασφάλεια.
3. Δέστε το χειρόφρενο.

Οχήματα με αυτόματο κιβώτιο ταχυτήτων

1. Κρατήστε πατημένο το πιεζόμενο μπουτόν του διακόπτη του κινητήρα μέχρι να σβήσει η μηχανή ή πατήστε το τρεις φορές εντός δύο δευτερολέπτων.
2. Επιλέξτε τη νεκρά και χρησιμοποιήστε τα φρένα για να σταματήσετε το όχημά σας με ασφάλεια.
3. Επιλέξτε τη θέση στάθμευσης (P).
4. Δέστε το χειρόφρενο.

Γρήγορη επανεκκίνηση

Το σύστημα σας επιτρέπει να εκκινήσετε τον κινητήρα εντός 10 δευτερολέπτων από το σβήσιμό του, ακόμα και αν δεν ανιχνεύει ένα έγκυρο παθητικό κλειδί.

Εκκίνηση και σβήσιμο του κινητήρα

Εντός 10 δευτερολέπτων από το σβήσιμο του κινητήρα, πατήστε μέχρι τέρμα το πεντάλ του φρένου ή του συμπλέκτη και πατήστε το πιεζόμενο μπουτόν του διακόπτη του κινητήρα. Μετά από 10 δευτερόλεπτα δεν μπορείτε πλέον να εκκινήσετε τον κινητήρα εάν το σύστημα δεν ανιχνεύει ένα έγκυρο παθητικό κλειδί.

Όταν βάλετε μπροστά τον κινητήρα, ο κινητήρας παραμένει σε λειτουργία μέχρι να πατήσετε το πιεζόμενο μπουτόν, ακόμα και αν το όχημα δεν ανιχνεύει ένα έγκυρο παθητικό κλειδί. Εάν ανοίξετε και κλείσετε μια πόρτα ενώ ο κινητήρας είναι σε λειτουργία, το σύστημα αναζητά ένα έγκυρο παθητικό κλειδί.

Ηχητική προειδοποίηση για κλειδί εκτός οχήματος

Ηχεί όταν αφαιρέσετε το παθητικό κλειδί από το όχημά σας ενώ ο κινητήρας βρίσκεται σε λειτουργία.

ΚΛΕΙΔΩΜΑ ΤΙΜΟΝΙΟΥ

Το όχημά σας διαθέτει ηλεκτρονικά ελεγχόμενη κλειδαριά τιμονιού που λειτουργεί αυτόματα.

Το τιμόνι κλειδώνει λίγη ώρα μετά τη στάθμευση του οχήματος εφόσον το παθητικό κλειδί βρίσκεται εκτός του οχήματος ή όταν κλειδώσετε το όχημά σας.

Σημείωση: Το τιμόνι δεν κλειδώνει όταν ο διακόπτης του κινητήρα είναι ανοιχτός ή όταν το όχημα βρίσκεται σε κίνηση.

Ξεκλείδωμα του τιμονιού

Το τιμόνι ξεκλειδώνει όταν το σύστημα ανιχνεύσει ένα έγκυρο παθητικό κλειδί εντός του οχήματος. Εάν ξανακλειδώσει το τιμόνι, ανοίξτε το διακόπτη του κινητήρα για να το ξεκλειδώσετε.

Σημείωση: Μπορεί να χρειαστεί να στρίψετε ελαφρώς το τιμόνι για να διευκολύνετε το ξεκλείδωμα.

ΕΚΚΙΝΗΣΗ ΠΕΤΡΕΛΑΙΟΚΙΝΗΤΗΡΑ - ΑΥΤΟΜΑΤΟ ΚΙΒΩΤΙΟ ΤΑΧΥΤΗΤΩΝ

Πριν βάλετε μπροστά το όχημά σας, ελέγξτε τα παρακάτω:

- Βεβαιωθείτε ότι οι προβολείς και τα ηλεκτρικά αξεσουάρ είναι ανενεργά.
- Βεβαιωθείτε ότι το χειρόφρενο είναι δεμένο.
- Βεβαιωθείτε ότι το κιβώτιο ταχυτήτων είναι στη θέση στάθμευσης (P).

Οχήματα με κλειδί διακόπτη κινητήρα

1. Γυρίστε το κλειδί στη θέση **II**.
2. Περιμένετε μέχρι να σβήσει η ενδεικτική λυχνία των προθερμαντήρων.
3. Πατήστε το πεντάλ του φρένου μέχρι τέρμα.

Σημείωση: Μην ακουμπάτε το πεντάλ γκαζιού.

4. Γυρίστε το κλειδί στη θέση **III**.

Σημείωση: Εάν αφήσετε το πεντάλ του φρένου ενώ εκκινεί ο κινητήρας, η μίζα σταματά να γυρίζει και ο κινητήρας επιστρέφει στην κατάσταση ανοικτού διακόπτη κινητήρα.

Σημείωση: Όταν η θερμοκρασία είναι κάτω από -15°C , μπορεί να χρειαστεί να γυρίσετε τον κινητήρα με τη μίζα έως και 10 δευτερόλεπτα.

Εκκίνηση και σβήσιμο του κινητήρα

Σημείωση: Μπορείτε να προσπαθήσετε να εκκινήσετε τον κινητήρα μόνο για περιορισμένο χρονικό διάστημα προτού απενεργοποιηθεί προσωρινά το σύστημα εκκίνησης. Εάν υπερβείτε το χρονικό όριο εκκίνησης, μπορεί να εμφανιστεί ένα μήνυμα και δεν θα μπορέσετε να προσπαθήσετε να εκκινήσετε τον κινητήρα για τουλάχιστον 15 λεπτά.

Οχήματα με διακόπτη κινητήρα με πιεζόμενο μπουτόν

Βλ **Διακόπτης κινητήρα με μπουτόν εκκίνησης** (σελίδα 192).

Αποτυχία εκκίνησης

Οχήματα με κλειδί διακόπτη κινητήρα

Εάν ο κινητήρας δεν εκκινείται, κάντε τα εξής:

1. Πατήστε το πεντάλ του φρένου μέχρι τέρμα.
2. Τραβήξτε το χειρόφρενο.
3. Επιλέξτε τη θέση στάθμευσης (P).
4. Στρέψτε το κλειδί στη θέση **III** μέχρι να ξεκινήσει ο κινητήρας.

Οχήματα με διακόπτη κινητήρα με πιεζόμενο μπουτόν

Βλ **Διακόπτης κινητήρα με μπουτόν εκκίνησης** (σελίδα 192).

Παύση λειτουργίας του κινητήρα με το όχημα σταματημένο

Οχήματα με κλειδί διακόπτη κινητήρα

1. Επιλέξτε τη θέση στάθμευσης (P).
2. Γυρίστε το κλειδί στη θέση **0**.
3. Τραβήξτε το χειρόφρενο.

Οχήματα με διακόπτη κινητήρα με πιεζόμενο μπουτόν

Βλ **Διακόπτης κινητήρα με μπουτόν εκκίνησης** (σελίδα 192).

Σταμάτημα του κινητήρα με το όχημα σε κίνηση



ΠΡΟΕΙΔΟΠΟΙΗΣΗ: Εάν σβήσετε τον κινητήρα ενώ το όχημά σας είναι εν κινήσει, ενδέχεται να προκληθεί σημαντική μείωση της υποβοήθησης φρένων. Απαιτείται μεγαλύτερη προσπάθεια για να πατήσετε το φρένο και να σταματήσετε το όχημά σας. Επίσης, θα μπορούσε να παρατηρηθεί σημαντική μείωση της υποβοήθησης του μηχανισμού συστήματος διεύθυνσης. Ο μηχανισμός συστήματος διεύθυνσης δεν κλειδώνει, αλλά μπορεί να απαιτείται μεγαλύτερη προσπάθεια για τη διεύθυνση του οχήματός σας. Όταν απενεργοποιήσετε την ανάφλεξη, απενεργοποιούνται επίσης ορισμένα ηλεκτρικά κυκλώματα, όπως οι αερόσακοι. Εάν η ανάφλεξη απενεργοποιήθηκε κατά λάθος, μπορείτε να επιλέξετε τη νεκρά (N) και να βάλετε πάλι μπροστά τον κινητήρα.

Οχήματα με κλειδί διακόπτη κινητήρα

1. Επιλέξτε τη νεκρά και χρησιμοποιήστε τα φρένα για να σταματήσετε το όχημά σας με ασφάλεια.
2. Επιλέξτε τη θέση στάθμευσης (P).
3. Γυρίστε το κλειδί στη θέση **0**.
4. Τραβήξτε το χειρόφρενο.

Οχήματα με διακόπτη κινητήρα με πιεζόμενο μπουτόν

Βλ **Διακόπτης κινητήρα με μπουτόν εκκίνησης** (σελίδα 192).

Εκκίνηση και σβήσιμο του κινητήρα

Προστασία από καυσαέρια



ΠΡΟΕΙΔΟΠΟΙΗΣΗ: Οι διαρροές του συστήματος εξαγωγής μπορεί να έχουν ως αποτέλεσμα την εισχώρηση βλαβερών και εν δυνάμει θανατηφόρων αερίων στο χώρο των επιβατών. Εάν υπάρχει οσμή καυσαερίων μέσα στο όχημά σας, πηγαίνετε το αμέσως για έλεγχο. Μην οδηγήσετε εάν υπάρχει οσμή καυσαερίων.

Σημαντικές πληροφορίες για τον εξαρτισμό

Εάν σταματήσετε το όχημά σας και αφήσετε τον κινητήρα στο ρελαντί για μεγάλο χρονικό διάστημα, σας συνιστούμε να κάνετε ένα από τα παρακάτω:

- Ανοίξτε τα παράθυρα κατά τουλάχιστον 3 cm.
- Ρυθμίστε το κλιματιστικό στον εξωτερικό αέρα.

Ενδεικτική λυχνία προθερμαντήρων



Εάν ανάψει, περιμένετε να σβήσει πριν ξεκινήσετε.

Προειδοποιητικές λυχνίες κινητήρα



Ενδεικτική λυχνία δυσλειτουργίας
Ελέγξτε τον κινητήρα

Εάν ανάψει όταν ο κινητήρας είναι σε λειτουργία, σημαίνει ότι υπάρχει δυσλειτουργία. Το σύστημα αυτοδιαγνωστικού ελέγχου έχει εντοπίσει κάποια δυσλειτουργία του συστήματος ελέγχου εκπομπών καυσαερίων του κινητήρα.

Αν αναβοσβήνει, μπορεί να υπάρχει ρετάρισμα του κινητήρα. Οι αυξημένες θερμοκρασίες των καυσαερίων μπορεί να προκαλέσουν ζημιά στο φίλτρο σωματιδίων πετρελαίου ή σε άλλα εξαρτήματα του οχήματος. Αποφύγετε την απότομη επιτάχυνση και επιβράδυνση και πηγαίστε αμέσως το όχημά σας στο συνεργείο.



Προειδοποιητική λυχνία συγκροτήματος κινητήρα/κιβωτίου ταχυτήτων

Εάν ανάψει όταν ο κινητήρας είναι σε λειτουργία, σημαίνει ότι υπάρχει δυσλειτουργία. Εάν αναβοσβήνει όταν οδηγείτε, μειώστε αμέσως την ταχύτητα του οχήματος. Αποφύγετε την απότομη επιτάχυνση και επιβράδυνση και πηγαίστε αμέσως το όχημά σας στο συνεργείο.

Εάν ανάψουν και οι δύο λυχνίες μαζί όταν ο κινητήρας είναι σε λειτουργία, σταματήστε το όχημά σας όσο πιο σύντομα επιτρέπει η ασφάλεια. Εάν συνεχίσετε να οδηγείτε το όχημά σας, μπορεί να μειωθεί η ισχύς ή και να σβήσει ο κινητήρας. Κλείστε το διακόπτη του κινητήρα και προσπαθήστε να θέσετε ξανά σε λειτουργία τον κινητήρα. Πηγαίστε αμέσως το όχημά σας για έλεγχο.

ΕΚΚΙΝΗΣΗ ΠΕΤΡΕΛΑΙΟΚΙΝΗΤΗΡΑ - ΜΗΧΑΝΙΚΟ ΚΙΒΩΤΙΟ ΤΑΧΥΤΗΤΩΝ

Πριν βάλετε μπροστά το όχημά σας, ελέγξτε τα παρακάτω:

- Βεβαιωθείτε ότι οι προβολείς και τα ηλεκτρικά αξεσουάρ είναι ανενεργά.
- Βεβαιωθείτε ότι το χειρόφρενο είναι δεμένο.
- Βεβαιωθείτε ότι το κιβώτιο ταχυτήτων βρίσκεται στη νεκρά.

Εκκίνηση και σβήσιμο του κινητήρα

Οχήματα με κλειδί διακόπτη κινητήρα

1. Γυρίστε το κλειδί στη θέση **II**.
2. Περιμένετε μέχρι να σβήσει η ενδεικτική λυχνία των προθερμαντήρων.
3. Πατήστε το πεντάλ του συμπλέκτη μέχρι τέρμα.

Σημείωση: Μην ακουμπάτε το πεντάλ γκαζιού.

4. Γυρίστε το κλειδί στη θέση **III**.

Σημείωση: Εάν αφήσετε το πεντάλ του συμπλέκτη καθώς εκκινεί ο κινητήρας, η μίζα σταματά να γυρίζει και ο κινητήρας επιστρέφει στην κατάσταση ανοικτού διακόπτη κινητήρα.

Σημείωση: Όταν η θερμοκρασία είναι κάτω από -15°C , μπορεί να χρειαστεί να γυρίσετε τον κινητήρα με τη μίζα έως και 10 δευτερόλεπτα.

Σημείωση: Μπορείτε να προσπαθήσετε να εκκινήσετε τον κινητήρα μόνο για περιορισμένο χρονικό διάστημα προτού απενεργοποιηθεί προσωρινά το σύστημα εκκίνησης. Εάν υπερβείτε το χρονικό όριο εκκίνησης, μπορεί να εμφανιστεί ένα μήνυμα και δεν θα μπορέσετε να προσπαθήσετε να εκκινήσετε τον κινητήρα για τουλάχιστον 15 λεπτά.

Οχήματα με διακόπτη κινητήρα με πιεζόμενο μπουτόν

Βλ **Διακόπτης κινητήρα με μπουτόν εκκίνησης** (σελίδα 192).

Αποτυχία εκκίνησης

Οχήματα με κλειδί διακόπτη κινητήρα

Εάν ο κινητήρας δεν εκκινείται, κάντε τα εξής:

1. Πατήστε το πεντάλ του φρένου μέχρι τέρμα.
2. Τραβήξτε το χειρόφρενο.

3. Βάλτε τον επιλογέα ταχυτήτων στη νεκρά.
4. Στρέψτε το κλειδί στη θέση **III** μέχρι να ξεκινήσει ο κινητήρας.

Οχήματα με διακόπτη κινητήρα με πιεζόμενο μπουτόν

Βλ **Διακόπτης κινητήρα με μπουτόν εκκίνησης** (σελίδα 192).

Παύση λειτουργίας του κινητήρα με το όχημα σταματημένο

Οχήματα με κλειδί διακόπτη κινητήρα

1. Βάλτε τον επιλογέα ταχυτήτων στη νεκρά.
2. Γυρίστε το κλειδί στη θέση **0**.
3. Τραβήξτε το χειρόφρενο.

Οχήματα με διακόπτη κινητήρα με πιεζόμενο μπουτόν

Βλ **Διακόπτης κινητήρα με μπουτόν εκκίνησης** (σελίδα 192).

Σταμάτημα του κινητήρα με το όχημα σε κίνηση



ΠΡΟΕΙΔΟΠΟΙΗΣΗ: Εάν σβήσετε τον κινητήρα ενώ το όχημά σας είναι εν κίνηση, ενδέχεται να προκληθεί σημαντική μείωση της υποβοήθησης φρένων. Απαιτείται μεγαλύτερη προσπάθεια για να πατήσετε το φρένο και να σταματήσετε το όχημά σας. Επίσης, θα μπορούσε να παρατηρηθεί σημαντική μείωση της υποβοήθησης του μηχανισμού συστήματος διεύθυνσης. Ο μηχανισμός συστήματος διεύθυνσης δεν κλειδώνει, αλλά μπορεί να απαιτείται μεγαλύτερη προσπάθεια για τη διεύθυνση του οχήματός σας. Όταν απενεργοποιήσετε την ανάφλεξη,

Εκκίνηση και σβήσιμο του κινητήρα

απενεργοποιούνται επίσης ορισμένα ηλεκτρικά κυκλώματα, όπως οι αερόσακοι. Εάν η ανάφλεξη απενεργοποιήθηκε κατά λάθος, μπορείτε να επιλέξετε τη νεκρά (N) και να βάλετε πάλι μπροστά τον κινητήρα.

Οχήματα με κλειδί διακόπτη κινητήρα

1. Επιλέξτε τη νεκρά και χρησιμοποιήστε τα φρένα για να σταματήσετε το όχημά σας με ασφάλεια.
2. Γυρίστε το κλειδί στη θέση **O**.
3. Τραβήξτε το χειρόφρενο.

Οχήματα με διακόπτη κινητήρα με πιεζόμενο μπουτόν

Βλ **Διακόπτης κινητήρα με μπουτόν εκκίνησης** (σελίδα 192).

Προστασία από καυσαέρια



ΠΡΟΕΙΔΟΠΟΙΗΣΗ: Οι διαρροές του συστήματος εξαγωγής μπορεί να έχουν ως αποτέλεσμα την εισχώρηση βλαβερών και εν δυνάμει θανατηφόρων αερίων στο χώρο των επιβατών. Εάν υπάρχει οσμή καυσαερίων μέσα στο όχημά σας, πηγαίνετε το αμέσως για έλεγχο. Μην οδηγήσετε εάν υπάρχει οσμή καυσαερίων.

Σημαντικές πληροφορίες για τον εξαερισμό

Εάν σταματήσετε το όχημά σας και αφήσετε τον κινητήρα στο ρελαντί για μεγάλο χρονικό διάστημα, σας συνιστούμε να κάνετε ένα από τα παρακάτω:

- Ανοίξτε τα παράθυρα κατά τουλάχιστον 3 cm.
- Ρυθμίστε το κλιματιστικό στον εξωτερικό αέρα.

Ενδεικτική λυχνία προθερμαντήρα



Εάν ανάψει, περιμένετε να σβήσει πριν ξεκινήσετε.

Προειδοποιητικές λυχνίες κινητήρα



Ενδεικτική λυχνία δυσλειτουργίας Ελέγξτε τον κινητήρα

Εάν ανάψει όταν ο κινητήρας είναι σε λειτουργία, σημαίνει ότι υπάρχει δυσλειτουργία. Το σύστημα αυτοδιαγνωστικού ελέγχου έχει εντοπίσει κάποια δυσλειτουργία του συστήματος ελέγχου εκπομπών καυσαερίων του κινητήρα.

Αν αναβοσβήνει, μπορεί να υπάρχει ρετάρισμα του κινητήρα. Οι αυξημένες θερμοκρασίες των καυσαερίων μπορεί να προκαλέσουν ζημιά στο φίλτρο σωματιδίων πετρελαίου ή σε άλλα εξαρτήματα του οχήματος. Αποφύγετε την απότομη επιτάχυνση και επιβράδυνση και πηγαίνατε αμέσως το όχημά σας στο συνεργείο.



Προειδοποιητική λυχνία συγκροτήματος κινητήρα/κιβωτίου ταχυτήτων

Εάν ανάψει όταν ο κινητήρας είναι σε λειτουργία, σημαίνει ότι υπάρχει δυσλειτουργία. Εάν αναβοσβήνει όταν οδηγείτε, μειώστε αμέσως την ταχύτητα του οχήματος. Αποφύγετε την απότομη επιτάχυνση και επιβράδυνση και πηγαίνατε αμέσως το όχημά σας στο συνεργείο.

Εκκίνηση και σβήσιμο του κινητήρα

Εάν ανάψουν και οι δύο λυχνίες μαζί όταν ο κινητήρας είναι σε λειτουργία, σταματήστε το όχημά σας όσο πιο σύντομα επιτρέπει η ασφάλεια. Εάν συνεχίσετε να οδηγείτε το όχημά σας, μπορεί να μειωθεί η ισχύς ή και να σβήσει ο κινητήρας. Κλείστε το διακόπτη του κινητήρα και προσπαθήστε να θέσετε ξανά σε λειτουργία τον κινητήρα. Πηγαίστε αμέσως το όχημά σας για έλεγχο.

ΕΚΚΙΝΗΣΗ ΣΥΣΤΗΜΑΤΟΣ ΥΒΡΙΔΙΚΟΥ ΗΛΕΚΤΡΙΚΟΥ ΟΧΗΜΑΤΟΣ - ΥΒΡΙΔΙΚΟ ΗΛΕΚΤΡΙΚΟ ΟΧΗΜΑ (HEV)

Πριν βάλετε μπροστά το όχημά σας, ελέγξτε τα παρακάτω:

- Βεβαιωθείτε ότι οι προβολείς και τα ηλεκτρικά αξεσουάρ είναι ανενεργά.
- Βεβαιωθείτε ότι το χειρόφρενο είναι δεμένο.
- Βεβαιωθείτε ότι το κιβώτιο ταχυτήτων είναι στη θέση στάθμευσης (P).

1. Πατήστε το πεντάλ του φρένου μέχρι τέρμα.

Σημείωση: Μην αγγίζετε το πεντάλ του γκαζιού.

2. Πατήστε το πιεζόμενο μπουτόν εκκίνησης.

Σημείωση: Η πράσινη ενδεικτική λυχνία ετοιμότητας ανάβει για να σας ενημερώσει ότι το όχημά σας είναι έτοιμο για οδήγηση. Επειδή το όχημά σας είναι εξοπλισμένο με σύστημα αθόρυβης εκκίνησης, ο κινητήρας μπορεί να μην εκκινήσει όταν τεθεί σε λειτουργία το όχημα.

Οι στροφές ρελαντί του κινητήρα αμέσως μετά την εκκίνηση έχουν βελτιστοποιηθεί για την ελαχιστοποίηση των εκπομπών του οχήματος και τη μεγιστοποίηση της άνεσης στην καμπίνα, της οικονομίας καυσίμου και της φόρτισης της μπαταρίας.

Όταν βάλετε μπροστά τον κινητήρα για πρώτη φορά πριν οδηγήσετε, οι στροφές του ρελαντί θα αυξηθούν για να ζεσταθεί ο κινητήρας.

Το σύστημα δεν λειτουργεί αν:

- Οι συχνότητες του κλειδιού έχουν μπλοκαριστεί.
- Η μπαταρία του κλειδιού έχει αποφορτιστεί.

Εάν δεν μπορείτε να θέσετε σε λειτουργία το όχημά σας, κάντε τα εξής:

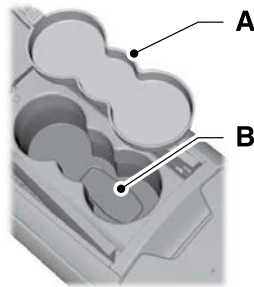

E155835

1. Αφαιρέστε το λαστιχένιο κάλυμμα (A) από την ποτηροθήκη. Τοποθετήστε το παθητικό κλειδί στην εφεδρική εγκοπή (B), με τα κουμπιά στραμμένα προς τα επάνω και το κουμπί ξεκλειδώματος να δείχνει προς την μπροστινή πλευρά του οχήματός σας.

2. Πατήστε το πεντάλ του φρένου.

3. Πατήστε το πιεζόμενο μπουτόν εκκίνησης.

Γρήγορη επανεκκίνηση

Η λειτουργία γρήγορης επανεκκίνησης σας επιτρέπει να επανεκκινήσετε το όχημά σας εντός 10 δευτερολέπτων μετά την απενεργοποίησή του, ακόμα και αν δεν έχει ανιχνεύσει ένα έγκυρο παθητικό κλειδί.

Εκκίνηση και σβήσιμο του κινητήρα

Εντός 10 δευτερολέπτων από την απενεργοποίηση του οχήματός σας, πατήστε το πεντάλ του φρένου και πατήστε το πιεζόμενο μπουτόν του διακόπτη του κινητήρα. Μετά από 10 δευτερόλεπτα δεν μπορείτε πλέον να εκκινήσετε το όχημά σας εάν δεν ανιχνεύσει ένα έγκυρο παθητικό κλειδί.

Μετά την εκκίνηση, το όχημά σας παραμένει σε λειτουργία μέχρι να πατήσετε το πιεζόμενο μπουτόν εκκίνησης, ακόμα και αν δεν ανιχνεύει ένα έγκυρο παθητικό κλειδί. Εάν ανοίξετε και κλείσετε μια πόρτα ενώ το όχημα βρίσκεται σε λειτουργία, το σύστημα αναζητά έγκυρο παθητικό κλειδί. Δεν είναι δυνατή η εκκίνηση του οχήματός σας εάν το σύστημα δεν ανιχνεύσει ένα έγκυρο παθητικό κλειδί εντός 10 δευτερολέπτων.

Αυτόματη διακοπή λειτουργίας

Αυτή η λειτουργία σβήνει αυτόματα το όχημά σας εάν έχει παραμείνει στο ρελαντί για μεγάλο χρονικό διάστημα. Θα κλείσει επίσης ο διακόπτης του κινητήρα για να εξοικονομηθεί η ενέργεια της μπαταρίας. Πριν σβήσει το όχημά σας, εμφανίζεται ένα μήνυμα στην οθόνη πληροφοριών που δείχνει έναν χρονομετρητή να μετρά αντίστροφα από 30 δευτερόλεπτα. Εάν δεν κάνετε τίποτα για 30 δευτερόλεπτα, το όχημά σας θα σβήσει. Στην οθόνη πληροφοριών θα εμφανιστεί άλλο ένα μήνυμα που θα σας ενημερώνει ότι το όχημά σας έσβησε για να εξοικονομηθεί καύσιμο. Εκκινήστε το όχημά σας με το συνηθισμένο τρόπο.

Παράκαμψη της αυτόματης διακοπής λειτουργίας

Μπορείτε να σταματήσετε την αυτόματη διακοπή λειτουργίας ή να μηδενίσετε το χρονομετρητή οποιαδήποτε στιγμή πριν λήξει η αντίστροφη μέτρηση 30 δευτερολέπτων με τις εξής ενέργειες:

- Πατώντας το πεντάλ του φρένου ή του γκαζιού.
- Πατώντας το κουμπί **OK** ή **RESET** στη διάρκεια της αντίστροφης μέτρησης 30 δευτερολέπτων.

Σημείωση: Δεν μπορείτε να απενεργοποιήσετε μόνιμα την αυτόματη διακοπή λειτουργίας. Εάν την απενεργοποιήσετε, θα ενεργοποιείται ξανά κάθε φορά που ανοίγετε το διακόπτη του κινητήρα.

Παύση λειτουργίας του οχήματός σας όταν είναι σταματημένο

1. Επιλέξτε τη θέση στάθμευσης (P).
2. Πατήστε το πιεζόμενο μπουτόν εκκίνησης μία φορά.
3. Δέστε το χειρόφρενο.

Σημείωση: Αυτό κλείνει το διακόπτη του κινητήρα και απενεργοποιεί όλα τα ηλεκτρικά κυκλώματα και τις προειδοποιητικές και ενδεικτικές λυχνίες.

Σημείωση: Εάν το όχημά σας παραμείνει σε λειτουργία για 30 λεπτά χωρίς καμία ενέργεια από εσάς, θα απενεργοποιηθεί αυτόματα.

Παύση λειτουργίας του οχήματός σας όταν κινείται



ΠΡΟΕΙΔΟΠΟΙΗΣΗ: Αν σβήσετε τον κινητήρα ενώ το όχημά σας είναι εν κινήσει, ενδέχεται να προκληθεί σοβαρή μείωση της υποβοήθησης των φρένων. Θα απαιτείται μεγαλύτερη προσπάθεια για να πατήσετε το φρένο και να σταματήσετε το όχημά σας. Επίσης, θα

Εκκίνηση και σβήσιμο του κινητήρα

μπορούσε να παρατηρηθεί σοβαρή μείωση της υποβοήθησης του τιμονιού. Το τιμόνι δεν θα κλειδώσει, αλλά μπορεί να απαιτείται μεγαλύτερη προσπάθεια για τη διεύθυνση του οχήματός σας. Όταν κλείνετε το διακόπτη του κινητήρα, απενεργοποιούνται επίσης ορισμένα ηλεκτρικά κυκλώματα, όπως οι αερόσακοι. Αν κλείσατε κατά λάθος το διακόπτη του κινητήρα, μπορείτε να επιλέξετε τη νεκρά (N) και να βάλετε πάλι μπροστά τον κινητήρα.

1. Πατήστε και κρατήστε πατημένο το πιεζόμενο μπουτόν εκκίνησης για ένα δευτερόλεπτο ή πατήστε το τρεις φορές εντός δύο δευτερολέπτων.
2. Επιλέξτε τη νεκρά και χρησιμοποιήστε τα φρένα για να σταματήσετε το όχημά σας με ασφάλεια.
3. Επιλέξτε τη θέση στάθμευσης (P).
4. Δέστε το χειρόφρενο.

Προστασία από καυσαέρια



ΠΡΟΕΙΔΟΠΟΙΗΣΗ: Οι διαρροές του συστήματος εξαγωγής μπορεί να έχουν ως αποτέλεσμα την εισχώρηση βλαβερών και εν δυνάμει θανατηφόρων αερίων στο χώρο των επιβατών. Αν υπάρχει οσμή καυσαερίων μέσα στο όχημά σας, πηγαίνετε το αμέσως για έλεγχο. Μην οδηγείτε αν υπάρχει οσμή καυσαερίων.

Σημαντικές πληροφορίες για τον εξαερισμό

Εάν σταματήσετε το όχημά σας και πρέπει να αφήσετε τον κινητήρα στο ρελαντί για μεγάλο χρονικό διάστημα, σας συνιστούμε να κάνετε ένα από τα παρακάτω:

- Ανοίξτε τα παράθυρα κατά τουλάχιστον 3 cm.
- Ρυθμίστε το κλιματιστικό στον εξωτερικό αέρα.

ΑΠΕΝΕΡΓΟΠΟΙΗΣΗ ΤΟΥ ΚΙΝΗΤΗΡΑ

Οχήματα με στροβιλοσυμπιεστή



ΠΡΟΕΙΔΟΠΟΙΗΣΗ: Μην σβήνετε τον κινητήρα όταν λειτουργεί σε υψηλές στροφές. Εάν το κάνετε αυτό, ο στροβιλοσυμπιεστής θα συνεχίσει να λειτουργεί αφότου η πίεση λαδιού του κινητήρα πέσει στο μηδέν. Αυτό θα οδηγήσει σε πρόωρη φθορά των ρουλεμάν του στροβιλοσυμπιεστή.

Αφήστε το γκάτζι. Περιμένετε μέχρι ο κινητήρας να φτάσει στο ρελαντί και μετά σβήστε τον.

ΣΥΣΤΗΜΑ ΘΕΡΜΑΝΣΗΣ ΜΠΛΟΚ ΚΙΝΗΤΗΡΑ



ΠΡΟΕΙΔΟΠΟΙΗΣΗ: Αν δεν ακολουθήσετε τις οδηγίες σχετικά με το σύστημα θέρμανσης του μπλοκ κινητήρα, μπορεί να προκληθεί υλική ζημιά ή σοβαρή σωματική βλάβη.



ΠΡΟΕΙΔΟΠΟΙΗΣΗ: Μην χρησιμοποιείτε το σύστημα θέρμανσης με μη γειωμένα ηλεκτρικά συστήματα ή αντάπτορες δύο ακροδεκτών. Υπάρχει κίνδυνος ηλεκτροπληξίας.

Εκκίνηση και σβήσιμο του κινητήρα

Το σύστημα θέρμανσης θερμαίνει το ψυκτικό υγρό του κινητήρα. Αυτό δίνει τη δυνατότητα στο σύστημα κλιματισμού να ανταποκριθεί γρήγορα. Ο εξοπλισμός περιλαμβάνει ένα θερμαντικό στοιχείο τοποθετημένο στο μπλοκ του κινητήρα και μια πλεξούδα καλωδιώσεων. Μπορείτε να συνδέσετε το σύστημα σε γειωμένη ηλεκτρική πηγή 220-240 βολτ εναλλασσόμενου ρεύματος.

Σημείωση: Η αποτελεσματικότητα του συστήματος θέρμανσης είναι η μέγιστη όταν η θερμοκρασία περιβάλλοντος είναι κάτω από -18°C.

Σας συμβουλεύουμε να ακολουθήσετε τα εξής για την ασφαλή και σωστή λειτουργία:

- Χρησιμοποιήστε καλώδιο προέκτασης κατάλληλο για χρήση σε εξωτερικούς χώρους και σε χαμηλές θερμοκρασίες. Πρέπει να φέρει σαφώς την ένδειξη ότι είναι κατάλληλο για χρήση σε συσκευές εξωτερικού χώρου. Μην χρησιμοποιείτε καλώδια προέκτασης εσωτερικού χώρου σε εξωτερικούς χώρους. Κάτι τέτοιο θα μπορούσε να προκαλέσει ηλεκτροπληξία ή να επιφέρει κίνδυνο πυρκαγιάς.
- Το καλώδιο προέκτασης που θα χρησιμοποιήσετε πρέπει να είναι όσο πιο κοντό γίνεται.
- Μην χρησιμοποιείτε πολλαπλά καλώδια προέκτασης.
- Όταν το σύστημα είναι σε λειτουργία, βεβαιωθείτε ότι οι συνδέσεις της φίσας του καλωδίου προέκτασης και του καλωδίου του συστήματος θέρμανσης δεν έχουν νερό και δεν βρίσκονται κοντά σε νερό. Κάτι τέτοιο θα μπορούσε να προκαλέσει ηλεκτροπληξία ή να επιφέρει κίνδυνο πυρκαγιάς.
- Βεβαιωθείτε ότι το όχημά σας είναι σταθμευμένο σε καθαρή περιοχή όπου δεν υπάρχουν εύφλεκτα υλικά.

- Βεβαιωθείτε ότι έχετε συνδέσει σταθερά το σύστημα θέρμανσης, το καλώδιο του συστήματος θέρμανσης και το καλώδιο προέκτασης.
- Ελέγξτε για θερμότητα οπουδήποτε στην ηλεκτρική συνδεσμολογία αφού το σύστημα λειτουργήσει για περίπου 30 λεπτά.
- Βεβαιωθείτε ότι έχετε αποσυνδέσει το σύστημα και το έχετε φυλάξει κατάλληλα πριν βάλετε μπροστά το όχημά σας και οδηγήσετε. Βεβαιωθείτε ότι το προστατευτικό κάλυμμα στεγανοποιεί τους ακροδέκτες της φίσας του συστήματος θέρμανσης μπλοκ κινητήρα όταν το σύστημα δεν είναι σε χρήση.
- Φροντίστε να ελέγξετε τη σωστή λειτουργία του συστήματος θέρμανσης πριν το χειμώνα.

Χρήση του συστήματος θέρμανσης μπλοκ κινητήρα

Η φίσσα του συστήματος θέρμανσης μπλοκ κινητήρα μπορεί να βρίσκεται σε ένα από τα εξής σημεία:

- Κάτω από το καπό.
- Στο πλαίσιο συγκράτησης των μπροστινών φώτων ομίχλης.
- Στην μπροστινή κάτω μάσκα.

Βεβαιωθείτε ότι οι ακροδέκτες της πρίζας είναι καθαροί και στεγνοί πριν τη χρήση. Καθαρίστε τους με στεγνό πανί εάν χρειάζεται.

Το σύστημα χρησιμοποιεί 0,4 έως 1,0 κιλοβατώρα ενέργειας ανά ώρα χρήσης. Το σύστημα δεν έχει θερμοστάτη. Φτάνει στη μέγιστη θερμοκρασία μετά από περίπου τρεις ώρες λειτουργίας. Εάν χρησιμοποιήσετε το σύστημα θέρμανσης για περισσότερο από τρεις ώρες, δεν θα βελτιωθεί η απόδοση του συστήματος και θα ξοδέψετε άσκοπα ηλεκτρική ενέργεια.

Ιδιαίτερα χαρακτηριστικά οδήγησης

ΛΕΙΤΟΥΡΓΙΑ ΥΒΡΙΔΙΚΟΥ ΟΧΗΜΑΤΟΣ

Αυτό το υβριδικό όχημα συνδυάζει ηλεκτροκίνηση με βενζινοκίνηση για πρωτοποριακές επιδόσεις και βελτιωμένη αποδοτικότητα. Η εξοικείωσή σας με αυτά τα καινοτόμα χαρακτηριστικά θα συνεισφέρει στη βέλτιστη εμπειρία οδήγησης με το όχημά σας.

Εκκίνηση

READY Όταν εκκινείτε το όχημά σας, στον πίνακα οργάνων εμφανίζεται μια πράσινη ενδεικτική λυχνία ετοιμότητας (READY), για να σας ενημερώσει ότι το όχημα είναι έτοιμο για οδήγηση.

Ο κινητήρας μπορεί να μην εκκινήσει, επειδή το όχημά σας είναι εξοπλισμένο με σύστημα αθόρυβης εκκίνησης. Αυτή η λειτουργία εξοικονόμησης καυσίμου επιτρέπει στο όχημά σας να είναι έτοιμο για οδήγηση χωρίς να χρειάζεται να είναι σε λειτουργία ο βενζινοκινητήρας. Η ένδειξη παραμένει αναμμένη όταν το όχημα είναι σε λειτουργία, ανεξάρτητα από το εάν λειτουργεί ή όχι ο βενζινοκινητήρας, υποδεικνύοντας ότι το όχημά σας μπορεί να κινηθεί μέσω του ηλεκτροκινητήρα, του βενζινοκινητήρα ή και των δύο. Κατά κανόνα ο κινητήρας δεν εκκινείται παρά μόνο εάν το όχημα είναι κρύο, ζητήσετε κάποια αλλαγή στο κλιματιστικό ή πατήσετε το πεντάλ του γκαζιού.

Οδήγηση

Ο βενζινοκινητήρας εκκινείται και σταματά αυτόματα προκειμένου να μεταδώσει ισχύ όταν χρειάζεται και να εξοικονομήσει καύσιμο όταν δεν χρειάζεται. Όταν ρολάρετε με χαμηλή ταχύτητα, όταν σταματάτε ή όταν το όχημα δεν κινείται, ο βενζινοκινητήρας κατά κανόνα σβήνει και το όχημα λειτουργεί μόνο ηλεκτροκίνητα.

Περιπτώσεις που μπορεί να προκαλέσουν εκκίνηση του κινητήρα ή να διατηρήσουν τον κινητήρα σε λειτουργία περιλαμβάνουν:

- Σημαντική επιτάχυνση του οχήματος.
- Ανάβαση σε λόφο.
- Χαμηλή στάθμη φόρτισης της μπαταρίας.
- Υψηλή ή χαμηλή εξωτερική θερμοκρασία, για να επιτευχθεί θέρμανση ή ψύξη του συστήματος.
- Ο κινητήρας δεν είναι αρκετά ζεστός ώστε να παράσχει τη θερμοκρασία καμπίνας που έχουν ζητήσει οι επιβάτες.
- Κατά τη ρυμούλκηση τρέιλερ.
- Επιλέξιμοι τρόποι λειτουργίας οδήγησης: Ορισμένοι επιλέξιμοι τρόποι λειτουργίας οδήγησης μπορεί να προκαλέσουν λειτουργία του κινητήρα. Βλ **Σύστημα σημάτων εισόδου** (σελίδα 329).

Σταμάτημα

Ο βενζινοκινητήρας μπορεί να σβήσει για να εξοικονομήσει καύσιμο όταν σταματάτε το όχημά σας. Δεν απαιτείται επανεκκίνηση του οχήματός σας. Απλώς πατήστε το γκάζι όταν είστε έτοιμοι να οδηγήσετε.

Λειτουργία κιβωτίου ταχυτήτων

Ο κινητήρας και το ηλεκτρικό μοτέρ κινούνται μαζί το όχημα μέσω του αυτόματου κιβωτίου ταχυτήτων. Πρόκειται για φυσιολογική λειτουργία του υβριδικού συστήματος και βοηθά στην οικονομία καυσίμου και τις επιδόσεις.

Μπαταρία

Το υβριδικό σας όχημα είναι εξοπλισμένο με υδρόψυκτη μπαταρία υψηλής τάσης. Η ψύξη της μπαταρίας διασφαλίζει τη διατήρηση της διάρκειάς της και παρέχει τις βέλτιστες επιδόσεις.

Ιδιαίτερα χαρακτηριστικά οδήγησης

Σύστημα φρένων

Το υβριδικό σας όχημα είναι εξοπλισμένο με συμβατικά υδραυλικά φρένα καθώς και με σύστημα αναγεννητικής πέδησης. Η αναγεννητική πέδηση πραγματοποιείται από το κιβώτιο ταχυτήτων και ανακτά ενέργεια από τα φρένα, την οποία αποθηκεύει στην μπαταρία υψηλής τάσης.

Μπορεί επίσης να παρατηρήσετε κατά την παρατεταμένη οδήγηση σε κατηφόρα ότι ο κινητήρας σας εξακολουθεί να λειτουργεί αντί να σβήσει. Στη διάρκεια αυτού του διαστήματος πέδησης από τον κινητήρα, ο κινητήρας παραμένει σε λειτουργία αλλά δεν καταναλώνει καύσιμο. Μπορεί επίσης να ακούσετε ένα ελαφρύ σφύριγμα όταν λειτουργεί το όχημά σας. Πρόκειται για φυσιολογική λειτουργία του ηλεκτρικού μοτέρ στο υβριδικό σύστημα.

Οδήγηση για τη βελτιστοποίηση της κατανάλωσης καυσίμου

Σημείωση: *Το ότι ο κινητήρας σας είναι σε λειτουργία δεν αποτελεί πάντα ένδειξη μειωμένης αποδοτικότητας. Σε ορισμένες περιπτώσεις μάλιστα η βενζινοκίνηση είναι πιο αποδοτική σε σχέση με την ηλεκτροκίνηση.*

Η κατανάλωση καυσίμου πρέπει να μειωθεί στη διάρκεια «στρωσίματος» του υβριδικού σας οχήματος. Όπως συμβαίνει με κάθε όχημα, οι οδηγικές σας συνήθειες και η χρήση των βοηθητικών συστημάτων μπορεί να επηρεάσουν σημαντικά την κατανάλωση καυσίμου του οχήματός σας. Για βέλτιστα αποτελέσματα, έχετε υπόψη σας τις εξής συμβουλές:

- Διατηρήστε τα ελαστικά σας φουσκωμένα στη σωστή πίεση και χρησιμοποιήστε μόνο το συνιστώμενο μέγεθος.
- Η επιθετική οδήγηση αυξάνει την ποσότητα ενέργειας που απαιτείται για την κίνηση του οχήματός σας. Κατά κανόνα επιτυγχάνετε μεγαλύτερη οικονομία καυσίμου όταν οδηγείτε με μικρή έως μέτρια επιτάχυνση και επιβράδυνση. Το μέτριο φρενάρισμα είναι ιδιαίτερα σημαντικό γιατί σας επιτρέπει να μεγιστοποιήσετε την ενέργεια που ανακτάται από το σύστημα αναγεννητικής πέδησης.

Πρόσθετες συμβουλές:

- Μην μεταφέρετε πρόσθετα φορτία.
- Προσέξτε όταν τοποθετείτε πρόσθετα εξωτερικά αξεσουάρ που μπορεί να αυξήσουν την αεροδυναμική αντίσταση.
- Τηρείτε τα καθορισμένα όρια ταχύτητας.
- Διεξάγετε πάντα την προγραμματισμένη συντήρηση.
- Δεν χρειάζεται να περιμένετε να προθερμανθεί ο κινητήρας σας. Το όχημα είναι έτοιμο για οδήγηση αμέσως μόλις το βάλετε μπροστά.

Ιδιαίτερα χαρακτηριστικά οδήγησης

ΣΥΧΝΕΣ ΕΡΩΤΗΣΕΙΣ ΣΧΕΤΙΚΑ ΜΕ ΤΟ ΥΒΡΙΔΙΚΟ ΟΧΗΜΑ

Ερώτηση	Απάντηση
Τι είναι τα «κλικ» που ακούω όταν γυρίζω για πρώτη φορά το κλειδί στο διακόπτη του κινητήρα;	Η μπαταρία υψηλής τάσης είναι ηλεκτρικά μονωμένη από το υπόλοιπο όχημα όταν ο διακόπτης του κινητήρα είναι κλειστός. Όταν γυρίζετε το κλειδί στη θέση ON, οι επαφές υψηλής τάσης στο εσωτερικό της μπαταρίας κλείνουν, παρέχοντας ηλεκτρισμό στον ηλεκτροκινητήρα και τη γεννήτρια και επιτρέποντας την οδήγηση του οχήματος. Τα «κλικ» που ακούτε είναι ο ήχος που παράγουν αυτοί οι επαφές όταν κλείνουν και ανοίγουν κατά την ενεργοποίηση και την απενεργοποίηση του οχήματος.
Γιατί μερικές φορές ο κινητήρας ξεκινά στη θέση ON;	Ο υπολογιστής του οχήματος αποφασίζει εάν απαιτείται εκκίνηση του κινητήρα στη θέση ON. Ο κινητήρας τίθεται σε λειτουργία εάν είναι απαραίτητο για τη θέρμανση της καμπίνας ή το ξεπάγωμα του παρμπρίζ ή όταν η εξωτερική θερμοκρασία είναι χαμηλή.
Γιατί παίρνει πολλή ώρα ο κινητήρας μέχρι να σβήσει;	Υπάρχουν διάφοροι λόγοι για τους οποίους ο κινητήρας παραμένει σε λειτουργία για μεγάλο χρονικό διάστημα όταν τον εκκινείτε αρχικά. Ένας από τους πιο συνηθισμένους λόγους είναι για να διασφαλιστεί ότι τα εξαρτήματα που σχετίζονται με τις εκπομπές καυσαερίων είναι αρκετά ζεστά ώστε να ελαχιστοποιηθούν οι εκπομπές καυσαερίων. Όσο κρυώνει ο καιρός, αυτός ο χρόνος λειτουργίας του κινητήρα παρατείνεται.
Γιατί ο βενζινοκινητήρας μου παραμένει αναμμένος όταν έξω κάνει πολύ κρύο;	Για να διασφαλιστεί ότι το κλιματιστικό θα μπορέσει να ξεκινήσει να θερμαίνει την καμπίνα ή να ξεπαγώνει το παρμπρίζ μόλις το ζητήσει ο οδηγός, η θερμοκρασία του ψυκτικού του βενζινοκινητήρα πρέπει να διατηρηθεί αρκετά υψηλή. Επομένως είναι απαραίτητο να παραμείνει ο βενζινοκινητήρας σε λειτουργία προκειμένου να διατηρηθεί η σωστή θερμοκρασία του ψυκτικού.

Ιδιαίτερα χαρακτηριστικά οδήγησης

Ερώτηση	Απάντηση
Ποιο είναι το διάστημα σέρβις για την αλλαγή λαδιού;	Το λάδι του κινητήρα πρέπει να αλλάζεται σύμφωνα με τις υποδείξεις του έξυπνου συστήματος παρακολούθησης διάρκειας ζωής λαδιού. Το διάστημα υπό κανονικές συνθήκες θα πρέπει να είναι περίπου 20.000 km ή 2 χρόνια. Φροντίστε να τηρείτε τα διαστήματα τακτικής συντήρησης.
Μπορώ να χρησιμοποιήσω καύσιμο E15 ή E85 στο όχημά μου, και πώς θα επηρεαστεί η κατανάλωση καυσίμου;	Το υβριδικό όχημά σας μπορεί να χρησιμοποιήσει καύσιμο E15 (15% αιθανόλη, 85% βενζίνη), μπορεί ωστόσο να παρατηρήσετε ελαφρώς αυξημένη κατανάλωση καυσίμου, επειδή η αιθανόλη περιέχει λιγότερη ενέργεια ανά μονάδα όγκου σε σχέση με τη βενζίνη. Το υβριδικό όχημά σας δεν είναι σχεδιασμένο για να χρησιμοποιεί καύσιμο E85 (85% αιθανόλη).
Πόσο καιρό θα διαρκέσει η μπαταρία υψηλής τάσης του οχήματός μου; Χρειάζεται συντήρηση;	Το σύστημα της μπαταρίας υψηλής τάσης είναι σχεδιασμένο για ολόκληρη τη διάρκεια ζωής του οχήματος και δεν απαιτεί συντήρηση.

Auto-Start-Stop - Μηχανικό κιβώτιο ταχυτήτων

ΤΙ ΕΙΝΑΙ ΤΟ ΣΥΣΤΗΜΑ AUTO-START-STOP ΚΙΝΗΤΗΡΑ

Το σύστημα έχει σχεδιαστεί με σκοπό να βοηθά στη μείωση της κατανάλωσης καυσίμου και των εκπομπών CO₂ σταματώντας τη λειτουργία του κινητήρα όταν το όχημα είναι στο ρελαντί, για παράδειγμα στα φανάρια.

ΠΡΟΦΥΛΑΞΕΙΣ ΣΧΕΤΙΚΑ ΜΕ ΤΟ ΣΥΣΤΗΜΑ AUTO-START-STOP ΚΙΝΗΤΗΡΑ



ΠΡΟΕΙΔΟΠΟΙΗΣΗ: Τραβήξτε το χειρόφρενο, επιλέξτε τη νεκρά, κλείστε το διακόπτη του κινητήρα και αφαιρέστε το κλειδί προτού βγείτε από το όχημά σας. Εάν δεν τηρήσετε αυτή την οδηγία, μπορεί να προκληθεί τραυματισμός ή θάνατος.



ΠΡΟΕΙΔΟΠΟΙΗΣΗ: Τραβήξτε το χειρόφρενο, επιλέξτε τη νεκρά, κλείστε το διακόπτη του κινητήρα και αφαιρέστε το κλειδί πριν ανοίξετε το καπό ή πριν οποιαδήποτε εργασία συντήρησης ή επισκευής. Εάν δεν κλείσετε τον διακόπτη του κινητήρα, ο κινητήρας μπορεί να ενεργοποιηθεί ανά πάσα στιγμή. Εάν δεν τηρήσετε αυτή την οδηγία, μπορεί να προκληθεί τραυματισμός ή θάνατος.

ΕΝΕΡΓΟΠΟΙΗΣΗ ΚΑΙ ΑΠΕΝΕΡΓΟΠΟΙΗΣΗ ΤΟΥ ΣΥΣΤΗΜΑΤΟΣ AUTO-START-STOP ΚΙΝΗΤΗΡΑ

Το σύστημα ενεργοποιείται όταν ανοίγετε τον διακόπτη του κινητήρα.



Πατήστε το διακόπτη για να απενεργοποιήσετε το σύστημα.

Σημείωση: Η ένδειξη **OFF** ανάβει στο διακόπτη.

Πατήστε ξανά το διακόπτη για να ενεργοποιήσετε εκ νέου το σύστημα.

Σημείωση: Το σύστημα έχει σχεδιαστεί ώστε να απενεργοποιείται εάν ανιχνεύσει δυσλειτουργία. Εάν το σύστημα εμφανίσει δυσλειτουργία, πηγαίνετε το συντομότερο το όχημά σας για έλεγχο.

ΣΤΑΜΑΤΗΜΑ ΤΟΥ ΚΙΝΗΤΗΡΑ

1. Σταματήστε το όχημα.
2. Βάλτε τον επιλογέα ταχυτήτων στη νεκρά.
3. Αφήστε το πεντάλ του συμπλέκτη και το πεντάλ του γκαζιού.

Σημείωση: Για να αξιοποιήσετε τις δυνατότητες του συστήματος στο μέγιστο, επιλέγετε τη νεκρά και απελευθερώνετε το πεντάλ του συμπλέκτη κάθε φορά που σταματάτε το όχημά σας για περισσότερο από τρία δευτερόλεπτα.

Σημείωση: Το υποβοηθούμενο σύστημα διεύθυνσης απενεργοποιείται όταν σβήσει ο κινητήρας.

ΕΠΑΝΕΚΚΙΝΗΣΗ ΤΟΥ ΚΙΝΗΤΗΡΑ

Πατήστε το πεντάλ του συμπλέκτη.

Στην οθόνη πληροφοριών εμφανίζεται ένα μήνυμα εάν το σύστημα ζητά να ενεργήσετε.

Auto-Start-Stop - Μηχανικό κιβώτιο ταχυτήτων

Μήνυμα	Πρόβλημα	Ενέργεια
Auto StartStop Press a pedal to start engine	Το σύστημα πρέπει να επανεκκινήσει τον κινητήρα αλλά ζητά επιβεβαίωση από εσάς.	Πατήστε το πεντάλ του γκαζιού, του φρένου ή του συμπλέκτη για να επανεκκινήσετε τον κινητήρα.
Auto StartStop Select neutral to start engine	Το σύστημα πρέπει να επανεκκινήσει τον κινητήρα αλλά δεν μπορεί γιατί υπάρχει συμπλεγμένη ταχύτητα στο κιβώτιο ταχυτήτων.	Επιλέξτε τη νεκρά για να επανεκκινήσετε τον κινητήρα.

Auto-Start-Stop - Μηχανικό κιβώτιο ταχυτήτων

ΕΝΔΕΙΚΤΙΚΕΣ ΛΥΧΝΙΕΣ ΤΟΥ ΣΥΣΤΗΜΑΤΟΣ AUTO-START-STOP ΚΙΝΗΤΗΡΑ



ΠΡΟΕΙΔΟΠΟΙΗΣΗ: Το σύστημα μπορεί να ζητήσει αυτόματη επανεκκίνηση του κινητήρα όταν η ενδεικτική λυχνία του συστήματος Auto-Start-Stop κινητήρα είναι αναμμένη με πράσινο χρώμα ή αναβοσβήνει με πορτοκαλί χρώμα. Εάν δεν τηρήσετε αυτήν την οδηγία, μπορεί να προκληθεί τραυματισμός.



Η ενδεικτική λυχνία του συστήματος Auto-Start-Stop κινητήρα ανάβει με πράσινο χρώμα όταν σταματά ο κινητήρας. Αναβοσβήνει με πορτοκαλί χρώμα και εμφανίζεται ένα μήνυμα όταν πρέπει να κάνετε κάποια ενέργεια.



Η ενδεικτική λυχνία του συστήματος Auto-Start-Stop κινητήρα ανάβει με γκριζο χρώμα με το εικονίδιο διαγεγραμμένο όταν το σύστημα δεν είναι διαθέσιμο.

Σημείωση: Μπορείτε να εμφανίσετε το λόγο για τον οποίο το σύστημα δεν είναι διαθέσιμο στην οθόνη πληροφοριών.

ΗΧΗΤΙΚΗ ΠΡΟΕΙΔΟΠΟΙΗΣΗ ΤΟΥ ΣΥΣΤΗΜΑΤΟΣ AUTO-START-STOP ΚΙΝΗΤΗΡΑ

Η ηχητική προειδοποίηση του συστήματος Auto-Start-Stop κινητήρα ηχεί εάν ανοίξετε την πόρτα του οδηγού ενώ το σύστημα έχει σβήσει τον κινητήρα.

AUTO-START-STOP ΚΙΝΗΤΗΡΑ – ΑΝΤΙΜΕΤΩΠΙΣΗ ΠΡΟΒΛΗΜΑΤΩΝ

Auto-Start-Stop κινητήρα – Μηνύματα πληροφοριών

Μήνυμα	Πρόβλημα	Ενέργεια
Auto StartStop Manual restart required	Το σύστημα δεν λειτουργεί.	Επιλέξτε τη νεκρά και επανεκκινήστε εσείς τον κινητήρα.

Auto-Start-Stop - Μηχανικό κιβώτιο ταχυτήτων

Auto-Start-Stop κινητήρα – Συχνές ερωτήσεις

Γιατί δεν σβήνει πάντα ο κινητήρας όταν περιμένω να σβήσει;

Το σύστημα είναι σχεδιασμένο να λειτουργεί με τρόπο που συμπληρώνει τα υπόλοιπα συστήματα του οχήματος, επιτρέποντάς τους να λειτουργήσουν με τη βέλτιστη απόδοση.

Το σύστημα δεν σβήνει τον κινητήρα στις εξής περιπτώσεις:

- Εάν η πόρτα του οδηγού είναι ανοικτή.
- Εάν το όχημά σας βρίσκεται σε μεγάλο υψόμετρο.
- Εάν ενεργοποιηθεί το θερμαινόμενο παρμπρίζ.
- Όταν ο κινητήρας ζεσταίνεται.
- Εάν η εξωτερική θερμοκρασία είναι πολύ χαμηλή ή πολύ υψηλή.
- Εάν η φόρτιση της μπαταρίας είναι χαμηλή.
- Εάν η θερμοκρασία της μπαταρίας είναι εκτός του βέλτιστου πεδίου τιμών λειτουργίας.
- Εάν ο κινητήρας πρέπει να λειτουργήσει για να διατηρηθεί ο εσωτερικός κλιματισμός και να μειωθεί το θάμπωμα.

Γιατί επανεκκινεί μερικές φορές ο κινητήρας ενώ δεν περιμένω να εκκινήσει;

Το σύστημα είναι σχεδιασμένο να λειτουργεί με τρόπο που συμπληρώνει τα υπόλοιπα συστήματα του οχήματος, επιτρέποντάς τους να λειτουργήσουν με τη βέλτιστη απόδοση.

Το σύστημα επανεκκινεί τον κινητήρα στις εξής περιπτώσεις:

- Όταν ενεργοποιήσετε το θερμαινόμενο παρμπρίζ.
- Όταν ενεργοποιήσετε το μέγιστο ξεπάγωμα.
- Εάν το όχημά σας αρχίσει να κυλάει σε κατηφόρα με το κιβώτιο στη νεκρά.
- Εάν ο κινητήρας πρέπει να λειτουργήσει για να διατηρηθεί επαρκής υποβοήθηση στο σύστημα φρένων.
- Εάν ο κινητήρας πρέπει να λειτουργήσει για να διατηρηθεί ο εσωτερικός κλιματισμός και να μειωθεί το θάμπωμα.

Μπορώ να απενεργοποιήσω μόνιμα το σύστημα;

Όχι. Το σύστημα παίζει σημαντικό ρόλο στη μείωση της κατανάλωσης καυσίμου και των εκπομπών CO₂ του οχήματός σας.

Μπορεί η συχνή εκκίνηση του κινητήρα να προκαλέσει φθορές σε εξαρτήματα;

Το όχημά σας διαθέτει ενισχυμένη μπαταρία και μίζα που έχουν σχεδιαστεί ειδικά για τον αυξημένο αριθμό εκκινήσεων του κινητήρα.

Auto-Start-Stop - Αυτόματο κιβώτιο ταχυτήτων

ΤΙ ΕΙΝΑΙ ΤΟ ΣΥΣΤΗΜΑ AUTO-START-STOP ΚΙΝΗΤΗΡΑ

Το σύστημα έχει σχεδιαστεί με σκοπό να βοηθήσει στη μείωση της κατανάλωσης καυσίμου και των εκπομπών CO₂ σταματώντας τη λειτουργία του κινητήρα όταν το όχημα είναι στο ρελαντί, για παράδειγμα στα φανάρια.

ΠΡΟΦΥΛΑΞΕΙΣ ΣΧΕΤΙΚΑ ΜΕ ΤΟ ΣΥΣΤΗΜΑ AUTO-START-STOP ΚΙΝΗΤΗΡΑ



ΠΡΟΕΙΔΟΠΟΙΗΣΗ: Τραβήξτε το χειρόφρενο, επιλέξτε τη θέση στάθμευσης (P), κλείστε τον διακόπτη του κινητήρα και αφαιρέστε το κλειδί προτού βγείτε από το όχημά σας. Εάν δεν τηρήσετε αυτή την οδηγία, μπορεί να προκληθεί τραυματισμός ή θάνατος.



ΠΡΟΕΙΔΟΠΟΙΗΣΗ: Τραβήξτε το χειρόφρενο, επιλέξτε τη θέση στάθμευσης (P), κλείστε τον διακόπτη του κινητήρα και αφαιρέστε το κλειδί πριν ανοίξετε το καπό ή πραγματοποιήσετε οποιαδήποτε εργασία συντήρησης ή επισκευής. Εάν δεν κλείσετε τον διακόπτη του κινητήρα, ο κινητήρας μπορεί να ενεργοποιηθεί ανά πάσα στιγμή. Εάν δεν τηρήσετε αυτή την οδηγία, μπορεί να προκληθεί τραυματισμός ή θάνατος.

ΕΝΕΡΓΟΠΟΙΗΣΗ ΚΑΙ ΑΠΕΝΕΡΓΟΠΟΙΗΣΗ ΤΟΥ ΣΥΣΤΗΜΑΤΟΣ AUTO-START-STOP ΚΙΝΗΤΗΡΑ

Το σύστημα ενεργοποιείται όταν ανοίξετε τον διακόπτη του κινητήρα.



Πατήστε το διακόπτη για να απενεργοποιήσετε το σύστημα.

Σημείωση: Η ένδειξη **OFF** ανάβει στο διακόπτη.

Πατήστε ξανά το διακόπτη για να ενεργοποιήσετε εκ νέου το σύστημα.

Σημείωση: Το σύστημα έχει σχεδιαστεί ώστε να απενεργοποιείται εάν ανιχνεύσει δυσλειτουργία. Εάν το σύστημα εμφανίσει δυσλειτουργία, πηγαίστε το συντομότερο το όχημά σας για έλεγχο.

ΣΤΑΜΑΤΗΜΑ ΤΟΥ ΚΙΝΗΤΗΡΑ

Σταματήστε το όχημά σας και κρατήστε το πόδι σας στο πεντάλ του φρένου και το κιβώτιο ταχυτήτων στη θέση πορείας (D).

Σημείωση: Ο κινητήρας σταμάτα όταν επιλέξετε τη θέση στάθμευσης (P) ή τη νεκρά (N) είτε έχετε το πόδι σας στο πεντάλ του φρένου είτε όχι.

Σημείωση: Το υποβοηθούμενο σύστημα διεύθυνσης απενεργοποιείται όταν σβήσει ο κινητήρας.

ΕΠΑΝΕΚΚΙΝΗΣΗ ΤΟΥ ΚΙΝΗΤΗΡΑ

Αφήστε το πεντάλ του φρένου ή πατήστε το πεντάλ του γκαζιού.

Στην οθόνη πληροφοριών εμφανίζεται ένα μήνυμα εάν το σύστημα ζητά να ενεργήσετε.

Auto-Start-Stop - Αυτόματο κιβώτιο ταχυτήτων

Μήνυμα	Πρόβλημα	Ενέργεια
Auto StartStop Press brake to start engine	Το σύστημα πρέπει να επανεκκινήσει τον κινητήρα αλλά ζητά επιβεβαίωση από εσάς.	Πατήστε το πεντάλ του φρένου για να επανεκκινήσετε τον κινητήρα.
Auto StartStop Press a pedal to start engine	Το σύστημα πρέπει να επανεκκινήσει τον κινητήρα αλλά ζητά επιβεβαίωση από εσάς.	Πατήστε το πεντάλ του φρένου ή του γκαζιού για να επανεκκινήσετε τον κινητήρα.

Auto-Start-Stop - Αυτόματο κιβώτιο ταχυτήτων

ΕΝΔΕΙΚΤΙΚΕΣ ΛΥΧΝΙΕΣ ΤΟΥ ΣΥΣΤΗΜΑΤΟΣ AUTO-START-STOP ΚΙΝΗΤΗΡΑ



ΠΡΟΕΙΔΟΠΟΙΗΣΗ: Το σύστημα μπορεί να ζητήσει αυτόματη επανεκκίνηση του κινητήρα όταν η ενδεικτική λυχνία του συστήματος Auto-Start-Stop κινητήρα είναι αναμμένη με πράσινο χρώμα ή αναβοσβήνει με πορτοκαλί χρώμα. Εάν δεν τηρήσετε αυτήν την οδηγία, μπορεί να προκληθεί τραυματισμός.



Η ενδεικτική λυχνία του συστήματος Auto-Start-Stop κινητήρα ανάβει με πράσινο χρώμα όταν σταματά ο κινητήρας. Αναβοσβήνει με πορτοκαλί χρώμα και εμφανίζεται ένα μήνυμα όταν πρέπει να κάνετε κάποια ενέργεια.



Η ενδεικτική λυχνία του συστήματος Auto-Start-Stop κινητήρα ανάβει με γκριζο χρώμα με το εικονίδιο διαγεγραμμένο όταν το σύστημα δεν είναι διαθέσιμο.

Σημείωση: Μπορείτε να εμφανίσετε το λόγο για τον οποίο το σύστημα δεν είναι διαθέσιμο στην οθόνη πληροφοριών.

AUTO-START-STOP ΚΙΝΗΤΗΡΑ – ΑΝΤΙΜΕΤΩΠΙΣΗ ΠΡΟΒΛΗΜΑΤΩΝ

Auto-Start-Stop κινητήρα – Μηνύματα πληροφοριών

Μήνυμα	Πρόβλημα	Ενέργεια
Auto StartStop Shift to P Restart engine	Το σύστημα δεν λειτουργεί.	Επιλέξτε τη θέση στάθμευσης (P) και επανεκκινήστε εσείς τον κινητήρα.
Auto StartStop Manual restart required	Το σύστημα δεν λειτουργεί.	Επανεκκινήστε εσείς τον κινητήρα.

Auto-Start-Stop - Αυτόματο κιβώτιο ταχυτήτων

Auto-Start-Stop κινητήρα – Συχνές ερωτήσεις

Γιατί δεν σβήνει πάντα ο κινητήρας όταν περιμένω να σβήσει;

Το σύστημα είναι σχεδιασμένο να λειτουργεί με τρόπο που συμπληρώνει τα υπόλοιπα συστήματα του οχήματος, επιτρέποντάς τους να λειτουργήσουν με τη βέλτιστη απόδοση.

Το σύστημα δεν σβήνει τον κινητήρα στις εξής περιπτώσεις:

- Εάν η πόρτα του οδηγού είναι ανοικτή.
- Εάν λυθεί η ζώνη ασφαλείας του οδηγού.
- Εάν το όχημά σας βρίσκεται σε μεγάλο υψόμετρο.
- Εάν ενεργοποιηθεί το θερμαινόμενο παρμπρίζ.
- Όταν το κιβώτιο ταχυτήτων είναι στον τρόπο λειτουργίας χειροκίνητης σύμπλεξης ταχυτήτων (M).
- Όταν το όχημά σας βρίσκεται σε έδαφος με απότομη κλίση.
- Όταν ο κινητήρας ζεσταίνεται.
- Εάν η εξωτερική θερμοκρασία είναι πολύ χαμηλή ή πολύ υψηλή.
- Εάν η φόρτιση της μπαταρίας είναι χαμηλή.
- Εάν η θερμοκρασία της μπαταρίας είναι εκτός του βέλτιστου πεδίου τιμών λειτουργίας.
- Εάν ο κινητήρας πρέπει να λειτουργήσει για να διατηρηθεί ο εσωτερικός κλιματισμός και να μειωθεί το θάμπωμα.

Γιατί επανεκκινεί μερικές φορές ο κινητήρας ενώ δεν περιμένω να εκκινήσει;

Το σύστημα είναι σχεδιασμένο να λειτουργεί με τρόπο που συμπληρώνει τα υπόλοιπα συστήματα του οχήματος, επιτρέποντάς τους να λειτουργήσουν με τη βέλτιστη απόδοση.

Το σύστημα επανεκκινεί τον κινητήρα στις εξής περιπτώσεις:

- Όταν ενεργοποιήσετε το θερμαινόμενο παρμπρίζ.
- Όταν ενεργοποιήσετε το μέγιστο ξεπάγωμα.
- Εάν το όχημά σας αρχίσει να κυλάει σε κατηφόρα με το κιβώτιο στη νεκρά.
- Εάν ο κινητήρας πρέπει να λειτουργήσει για να διατηρηθεί επαρκής υποβοήθηση στο σύστημα φρένων.
- Εάν ο κινητήρας πρέπει να λειτουργήσει για να διατηρηθεί ο εσωτερικός κλιματισμός και να μειωθεί το θάμπωμα.

Μπορώ να απενεργοποιήσω μόνιμα το σύστημα;

Όχι. Το σύστημα παίζει σημαντικό ρόλο στη μείωση της κατανάλωσης καυσίμου και των εκπομπών CO₂ του οχήματός σας.

Μπορεί η συχνή εκκίνηση του κινητήρα να προκαλέσει φθορές σε εξαρτήματα;

Το όχημά σας διαθέτει ενισχυμένη μπαταρία και μίξα που έχουν σχεδιαστεί ειδικά για τον αυξημένο αριθμό εκκινήσεων του κινητήρα.

Καύσιμο και επαναπλήρωση με καύσιμο

ΜΕΤΡΑ ΑΣΦΑΛΕΙΑΣ



ΠΡΟΕΙΔΟΠΟΙΗΣΗ: Μην γεμίζετε υπερβολικά το ρεζερβουάρ καυσίμου. Η πίεση στο ρεζερβουάρ καυσίμου εάν αυτό περιέχει υπερβολικά μεγάλη ποσότητα καυσίμου μπορεί να προκαλέσει διαρροή, με αποτέλεσμα διάχυση σταγονιδίων καυσίμου στο περιβάλλον και πυρκαγιά.



ΠΡΟΕΙΔΟΠΟΙΗΣΗ: Το σύστημα τροφοδοσίας καυσίμου μπορεί να βρίσκεται υπό πίεση. Εάν ακούσετε έναν ήχο σαν σφύριγμα από την είσοδο πλήρωσης καυσίμου, μην βάλετε καύσιμο μέχρι να σταματήσει ο ήχος. Σε διαφορετική περίπτωση μπορεί να σημειωθεί διάχυση σταγονιδίων καυσίμου στο περιβάλλον με αποτέλεσμα σοβαρό τραυματισμό.



ΠΡΟΕΙΔΟΠΟΙΗΣΗ: Σε περίπτωση κατάχρησης ή λανθασμένου χειρισμού, τα καύσιμα μπορούν να προκαλέσουν σοβαρό τραυματισμό ή θάνατο.



ΠΡΟΕΙΔΟΠΟΙΗΣΗ: Το καύσιμο μπορεί να περιέχει βενζόλιο που είναι καρκινογόνος ουσία.



ΠΡΟΕΙΔΟΠΟΙΗΣΗ: Κατά τον ανεφοδιασμό του οχήματος σε καύσιμο να έχετε πάντα σβηστό τον κινητήρα και σε καμία περίπτωση μην χρησιμοποιείτε σπινθήρες ή ανοιχτές φλόγες κοντά στη βαλβίδα πλήρωσης του ρεζερβουάρ καυσίμου. Μην καπνίζετε και μην χρησιμοποιείτε κινητά τηλέφωνα κατά τον ανεφοδιασμό του οχήματος με καύσιμα. Οι αναθυμιάσεις καυσίμου είναι εξαιρετικά επικίνδυνες κάτω από συγκεκριμένες συνθήκες. Αποφύγετε την εισπνοή μεγάλης ποσότητας αναθυμιάσεων.

Ακολουθήστε τις παρακάτω οδηγίες κατά τον ανεφοδιασμό:

- Σβήστε οποιαδήποτε ήδη τσιγάρου ή καπνού και οποιοδήποτε άλλες ανοιχτές φλόγες πριν ξεκινήσετε τον ανεφοδιασμό του οχήματός σας.
- Σβήγνετε πάντα τον κινητήρα πριν από τον ανεφοδιασμό.
- Τα καύσιμα των αυτοκινήτων μπορούν να βλάψουν την υγεία ή και να προκαλέσουν θάνατο σε περίπτωση κατάποσης. Τα καύσιμα είναι εξαιρετικά τοξικά και σε περίπτωση κατάποσης μπορούν να προκαλέσουν θάνατο ή μη αναστρέψιμο τραυματισμό. Σε περίπτωση κατάποσης καυσίμου, καλέστε αμέσως γιατρό, ακόμα και αν δεν εμφανιστούν άμεσα συμπτώματα. Η τοξική επίδραση του καυσίμου μπορεί να μην γίνει εμφανής για ώρες.
- Αποφύγετε την εισπνοή αναθυμιάσεων καυσίμου. Σε περίπτωση εισπνοής αναθυμιάσεων καυσίμου μπορεί να προκληθεί ερεθισμός των ματιών ή της αναπνευστικής οδού. Σε σοβαρές περιπτώσεις, η υπερβολική ή παρατεταμένη εισπνοή αναθυμιάσεων καυσίμου μπορεί να προκαλέσει σοβαρή ασθένεια και μη αναστρέψιμο τραυματισμό.
- Αποφύγετε την επαφή καυσίμου με τα μάτια σας. Σε περίπτωση που χυθεί καύσιμο στα μάτια σας και φοράτε φακούς επαφής, αφαιρέστε τους αμέσως, ξεπλύνετε τα μάτια με νερό για 15 λεπτά και ζητήστε αμέσως ιατρική βοήθεια. Εάν δεν ζητήσετε κατάλληλη ιατρική βοήθεια, μπορεί να προκληθεί μη αναστρέψιμος τραυματισμός.

Καύσιμο και επαναπλήρωση με καύσιμο

- Τα καύσιμα μπορούν να είναι βλαβερά σε περίπτωση που απορροφηθούν από το δέρμα. Εάν κυθεί καύσιμο στο δέρμα ή στα ρούχα σας ή και στα δύο, αφαιρέστε αμέσως το ρουχισμό που έχει λερωθεί και πλύνετε καλά το δέρμα με σαπούνι και νερό. Η επανειλημμένη ή παρατεταμένη επαφή με το δέρμα προκαλεί ερεθισμό του δέρματος.
- Χρειάζεται ιδιαίτερη προσοχή εάν παίρνετε Antabuse ή άλλες μορφές δισουλφιδράμης για την αντιμετώπιση του αλκοολισμού. Η εισπνοή αναθυμιάσεων καυσίμου μπορεί να προκαλέσει ανεπιθύμητες ενέργειες, σοβαρούς τραυματισμούς ή ναυτία. Συμβουλευτείτε αμέσως γιατρό, εάν εμφανιστούν τυχόν ανεπιθύμητες ενέργειες.

ΠΟΙΟΤΗΤΑ ΚΑΥΣΙΜΟΥ - BENZINΗ



ΠΡΟΕΙΔΟΠΟΙΗΣΗ: Μην αναμιγνύετε το πετρέλαιο καύσιμο με βενζίνη, βενζόλη ή αλκοόλη. Μπορεί να προκληθεί έκρηξη.



ΠΡΟΕΙΔΟΠΟΙΗΣΗ: Μην χρησιμοποιείτε βενζίνη με μόλυβδο ή προσθετικές ουσίες που περιλαμβάνουν άλλες μεταλλικές ενώσεις, για παράδειγμα με βάση το μαγγάνιο. Μπορεί να προκαλέσουν βλάβη στο σύστημα εξαγωγής.

Χρησιμοποιείτε αμόλυβδη βενζίνη τουλάχιστον 95 οκτανίων που να ανταποκρίνεται στις προδιαγραφές του προτύπου EN 228 ή του αντίστοιχου προτύπου της χώρας σας.



E268502

Το όχημά σας είναι κατάλληλο για χρήση με μίγματα αιθανόλης σε αναλογία έως 10% (E5 και E10).

Σημείωση: Σας συνιστούμε να χρησιμοποιείτε μόνο καύσιμο υψηλής ποιότητας. Δεν συνιστούμε τη χρήση προσθετικών ουσιών καυσίμου με πρόελευση από τη δευτερογενή αγορά ή άλλων ουσιών επεξεργασίας του κινητήρα.

Μακροπρόθεσμη αποθήκευση

Οι περισσότερες βενζίνες περιλαμβάνουν αιθανόλη. Συνιστάται η πλήρωση του ρεζερβουάρ καυσίμου με καύσιμο που δεν περιέχει αιθανόλη, εάν πρόκειται να μην χρησιμοποιήσετε το όχημά σας για διάστημα μεγαλύτερο από δύο μήνες.

ΠΟΙΟΤΗΤΑ ΚΑΥΣΙΜΟΥ - ΠΕΤΡΕΛΑΙΟ



ΠΡΟΕΙΔΟΠΟΙΗΣΗ: Μην αναμιγνύετε το πετρέλαιο καύσιμο με βενζίνη, βενζόλη ή αλκοόλη. Μπορεί να προκληθεί έκρηξη.

Χρησιμοποιήστε πετρέλαιο που να ανταποκρίνεται στις προδιαγραφές του προτύπου EN 590 ή του αντίστοιχου εθνικού προτύπου.

Καύσιμο και επαναπλήρωση με καύσιμο



E268503

Το όχημά σας είναι κατάλληλο για χρήση με μίγματα βιολογικού καυσίμου σε αναλογία έως 7% (B7).

Σημείωση: Σας συνιστούμε να χρησιμοποιείτε μόνο καύσιμο υψηλής ποιότητας. Δεν συνιστούμε τη χρήση προσθετικών ουσιών καυσίμου με προέλευση από τη δευτερογενή αγορά ή άλλων ουσιών επεξεργασίας του κινητήρα.

Σημείωση: Δεν συνιστάται η χρήση προσθετικών ουσιών για την αποτροπή πήξης του πετρελαίου.

Μακροπρόθεσμη αποθήκευση

Οι περισσότεροι τύποι καυσίμου πετρελαίου περιέχουν βιολογικό καύσιμο. Σας συνιστούμε να γεμίζετε το ρεζερβουάρ σας με καύσιμο που δεν περιέχει βιολογικό καύσιμο, εάν σκοπεύετε να μην χρησιμοποιήσετε το όχημά σας για διάστημα μεγαλύτερο από δύο μήνες.

ΘΕΣΗ ΤΟΥ ΧΩΝΙΟΥ ΠΛΗΡΩΣΗΣ ΚΑΥΣΙΜΟΥ

Το χωνί πλήρωσης καυσίμου βρίσκεται στο δάπεδο της καμπίνας των επιβατών, πίσω από το μπροστινό δεξιό κάθισμα.

ΕΞΑΝΤΛΗΣΗ ΚΑΥΣΙΜΟΥ

Εάν αδειάσει το ρεζερβουάρ καυσίμου, μπορεί να προκληθεί ζημιά που δεν καλύπτεται από την εγγύηση του οχήματος.

Εάν αδειάσει το ρεζερβουάρ καυσίμου του οχήματός σας:

- Προσθέστε τουλάχιστον 5 L καύσιμο για να επανεκκινήσει ο κινητήρας.
- Ίσως χρειαστεί να ανοίξετε και να κλείσετε μερικές φορές το διακόπτη του κινητήρα μετά τον ανεφοδιασμό του οχήματος με καύσιμο, προκειμένου το σύστημα τροφοδοσίας καυσίμου να αντλήσει το καύσιμο από το ρεζερβουάρ και να το μεταφέρει στον κινητήρα. Κατά την επανεκκίνηση, ο χρόνος εκκίνησης της μίζας παρατείνεται κατά μερικά δευτερόλεπτα από το κανονικό.

Σημείωση: Εάν το όχημά σας βρίσκεται σε σημείο με μεγάλη κλίση, ίσως χρειαστεί περισσότερο καύσιμο.

Πλήρωση φορτηγού μπιτονιού καυσίμου



ΠΡΟΕΙΔΟΠΟΙΗΣΗ: Η ροή καυσίμου μέσω του ακροφυσίου της αντλίας καυσίμου μπορεί να δημιουργήσει στατικό ηλεκτρισμό. Αυτό μπορεί να οδηγήσει σε πυρκαγιά όταν γεμίζετε με καύσιμο μη γειωμένο μπιτονάκι.

Ακολουθήστε τις παρακάτω οδηγίες για να αποφύγετε τη δημιουργία ηλεκτροστατικού φορτίου, το οποίο μπορεί να προκαλέσει σπινθα, όταν γεμίζετε ένα μη γειωμένο δοχείο καυσίμου:

- Χρησιμοποιήστε αποκλειστικά εγκεκριμένο μπιτόνι καυσίμου για να μεταφέρετε καύσιμο στο όχημά σας. Τοποθετήστε το μπιτόνι στο έδαφος όταν το γεμίζετε.
- Μην γεμίζετε το μπιτόνι όταν βρίσκεται μέσα στο όχημά σας (συμπεριλαμβανομένου του χώρου φορτίου).

Καύσιμο και επαναπλήρωση με καύσιμο

- Διατηρήστε το ακροφύσιο της αντλίας καυσίμου σε επαφή με το μπιτόνι κατά την πλήρωσή του.
- Μην χρησιμοποιείτε μηχανισμό που συγκρατεί το μοχλό του ακροφυσίου της αντλίας καυσίμου στη θέση πλήρωσης.

Ανεφοδιασμός καυσίμου από φορητό μπιτόνι καυσίμου



ΠΡΟΕΙΔΟΠΟΙΗΣΗ: Μην εισάγετε το στόμιο ενός μπιτονιού ή χωνιού του εμπορίου στο στόμιο πλήρωσης καυσίμου. Αυτό μπορεί να προκαλέσει ζημιά στο στόμιο πλήρωσης καυσίμου ή την τσιμούχα του και να έχει ως αποτέλεσμα διαρροή καυσίμου στο έδαφος.



ΠΡΟΕΙΔΟΠΟΙΗΣΗ: Μην επιχειρήσετε να ανοίξετε με ξένα αντικείμενα το σύστημα καυσίμου χωρίς τάπα. Ενδέχεται να προκληθεί ζημιά στο σύστημα καυσίμου και στη στεγανοποίησή του καθώς και να τραυματιστείτε εσείς ή άλλα άτομα.



ΠΡΟΕΙΔΟΠΟΙΗΣΗ: Μην πετάτε το καύσιμο μαζί με τα οικιακά απορρίμματα ή στο δημόσιο αποχετευτικό δίκτυο. Χρησιμοποιήστε εγκεκριμένες εγκαταστάσεις απόρριψης.

Κατά τον ανεφοδιασμό του ρεζερβουάρ καυσίμου του οχήματός σας με μπιτόνι, χρησιμοποιήστε το πλαστικό χωνί του ρεζερβουάρ καυσίμου που παρέχεται με το όχημά σας. Βλ **Θέση του χωνιού πλήρωσης καυσίμου** (σελίδα 218).

Σημείωση: Μην χρησιμοποιείτε χωνιά που διατίθενται στο εμπόριο, καθώς μπορεί να μην είναι συμβατά με το σύστημα καυσίμου χωρίς τάπα και ενδέχεται να προκαλέσουν ζημιά.

Κατά τον ανεφοδιασμό του ρεζερβουάρ καυσίμου του οχήματός σας με μπιτόνι, κάντε τα εξής:

1. Ανοίξτε τελείως το πορτάκι του ρεζερβουάρ καυσίμου.
2. Τοποθετήστε πλήρως το χωνί πλήρωσης καυσίμου στην είσοδο του σωλήνα πλήρωσης καυσίμου.



3. Προσθέστε καύσιμο στο όχημά σας από το μπιτόνι.
4. Αφαιρέστε το χωνί πλήρωσης καυσίμου.
5. Κλείστε τελείως το πορτάκι του ρεζερβουάρ καυσίμου.
6. Καθαρίστε το χωνί του ρεζερβουάρ καυσίμου και βάλτε το στη θέση του στο όχημά σας ή πετάξτε το με τη σωστή διαδικασία απόρριψης.

Σημείωση: Εάν το πετάξετε, μπορείτε να αγοράσετε πρόσθετα χωνιά από τις Επίσημες Εμπορίες.

Καύσιμο και επαναπλήρωση με καύσιμο

ΕΠΑΝΑΠΛΗΡΩΣΗ ΜΕ ΚΑΥΣΙΜΟ - ΔΕΝ ΠΕΡΙΛΑΜΒΑΝΟΝΤΑΙ: ΥΒΡΙΔΙΚΟ ΗΛΕΚΤΡΙΚΟ ΟΧΗΜΑ ΜΕ ΦΟΡΤΙΣΗ ΣΕ ΗΛΕΚΤΡΙΚΗ ΠΡΙΖΑ (PHEV)

Επισκόπηση του συστήματος ανεφοδιασμού καυσίμου

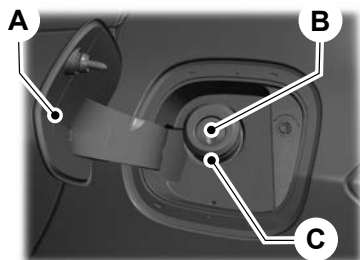

- A Πορτάκι ρεζερβουάρ καυσίμου.
- B Βαλβίδα πλήρωσης του ρεζερβουάρ καυσίμου.
- C Σωλήνας πλήρωσης του ρεζερβουάρ καυσίμου.

Το όχημά σας δεν έχει τάπα του ρεζερβουάρ καυσίμου.

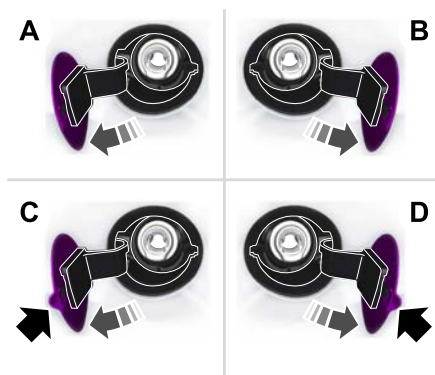

- A Αριστερή πλευρά. Για να ανοίξετε το πορτάκι του ρεζερβουάρ καυσίμου, πατήστε το πίσω κεντρικό άκρο στο πορτάκι και αφήστε το.
- B Δεξιά πλευρά. Για να ανοίξετε το πορτάκι του ρεζερβουάρ καυσίμου, πατήστε το πίσω κεντρικό άκρο στο πορτάκι και αφήστε το.
- C Αριστερή πλευρά. Τραβήξτε το πορτάκι του ρεζερβουάρ καυσίμου από το πίσω μέρος για να το ανοίξετε.
- D Δεξιά πλευρά. Τραβήξτε το πορτάκι του ρεζερβουάρ καυσίμου από το πίσω μέρος για να το ανοίξετε.

Ανεφοδιασμός του οχήματός σας



ΠΡΟΕΙΔΟΠΟΙΗΣΗ: Κατά τον ανεφοδιασμό του οχήματος σε καύσιμο να έχετε πάντα σβηστό τον κινητήρα και σε καμία περίπτωση μην χρησιμοποιείτε σπινθήρες ή ανοιχτές φλόγες κοντά στη βαλβίδα πλήρωσης του ρεζερβουάρ καυσίμου. Μην καπνίζετε και μην

Καύσιμο και επαναπλήρωση με καύσιμο

χρησιμοποιείτε κινητά τηλέφωνα κατά τον ανεφοδιασμό του οχήματος με καύσιμα. Οι αναθυμιάσεις καυσίμου είναι εξαιρετικά επικίνδυνες κάτω από συγκεκριμένες συνθήκες. Αποφύγετε την εισπνοή μεγάλης ποσότητας αναθυμιάσεων.



ΠΡΟΕΙΔΟΠΟΙΗΣΗ: Το σύστημα τροφοδοσίας καυσίμου μπορεί να βρίσκεται υπό πίεση. Εάν ακούσετε έναν ήχο σαν σφύριγμα από την είσοδο πλήρωσης καυσίμου, μην βάλετε καύσιμο μέχρι να σταματήσει ο ήχος. Σε διαφορετική περίπτωση μπορεί να σημειωθεί διάχυση σταγονιδίων καυσίμου στο περιβάλλον που θα μπορούσε να προκαλέσει σοβαρό τραυματισμό.



ΠΡΟΕΙΔΟΠΟΙΗΣΗ: Μην επιχειρήσετε να ανοίξετε τη βαλβίδα πλήρωσης του ρεζερβουάρ καυσίμου χρησιμοποιώντας αντικείμενα ως μοχλό. Μπορεί να προκληθεί ζημιά στο σύστημα καυσίμου. Εάν δεν τηρήσετε αυτήν την οδηγία, μπορεί να προκληθεί πυρκαγιά, τραυματισμός ή θάνατος.



ΠΡΟΕΙΔΟΠΟΙΗΣΗ: Μην αφαιρείτε το ακροφύσιο της αντλίας καυσίμου από τη θέση πλήρους εισαγωγής κατά τη διάρκεια ανεφοδιασμού.



ΠΡΟΕΙΔΟΠΟΙΗΣΗ: Σταματήστε τον ανεφοδιασμό όταν το ακροφύσιο της αντλίας καυσίμου σταματήσει αυτόματα για πρώτη φορά. Μη τήρηση αυτής της οδηγίας θα έχει ως αποτέλεσμα την πλήρωση του χώρου διαστολής στο ρεζερβουάρ, που μπορεί να οδηγήσει σε υπερχείλιση καυσίμου.



ΠΡΟΕΙΔΟΠΟΙΗΣΗ: Μην γεμίζετε υπερβολικά το ρεζερβουάρ καυσίμου. Η πίεση στο ρεζερβουάρ καυσίμου εάν αυτό περιέχει υπερβολικά μεγάλη ποσότητα καυσίμου μπορεί να προκαλέσει διαρροή, με αποτέλεσμα διάχυση σταγονιδίων καυσίμου στο περιβάλλον και πυρκαγιά.



ΠΡΟΕΙΔΟΠΟΙΗΣΗ: Περιμένετε τουλάχιστον πέντε δευτερόλεπτα προτού αφαιρέσετε το ακροφύσιο της αντλίας καυσίμου ώστε τυχόν υπολειπόμενο καύσιμο να αποστραγγιστεί μέσα στο ρεζερβουάρ καυσίμου.

1. Ανοίξτε τελείως το πορτάκι του ρεζερβουάρ καυσίμου.
2. Επιλέξτε το σωστό ακροφύσιο αντλίας καυσίμου για το όχημά σας.

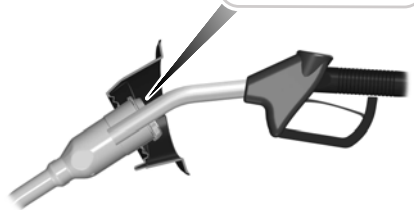
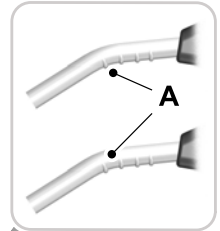

3. Εισαγάγετε το ακροφύσιο της αντλίας καυσίμου μέχρι την πρώτη εγκοπή Α. Αφήστε το ακροφύσιο της αντλίας καυσίμου να ακουμπήσει στο σωλήνα πλήρωσης του ρεζερβουάρ καυσίμου.

Καύσιμο και επαναπλήρωση με καύσιμο

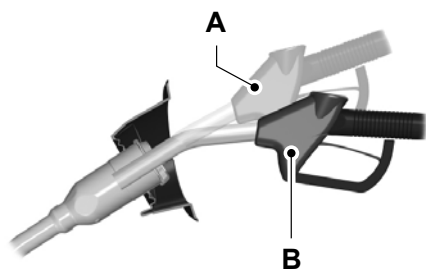

E139203

4. Κρατήστε το ακροφύσιο της αντλίας καυσίμου στη θέση B κατά τον ανεφοδιασμό καυσίμου. Εάν κρατήσετε το ακροφύσιο της αντλίας καυσίμου στη θέση A, μπορεί να επηρεαστεί η ροή καυσίμου και να κλείσει το ακροφύσιο της αντλίας καυσίμου προτού γεμίσει το ρεζερβουάρ.

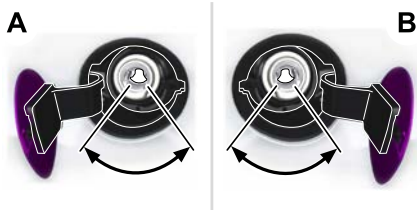

5. Χρησιμοποιήστε το ακροφύσιο της αντλίας καυσίμου εντός της περιοχής που εικονίζεται.

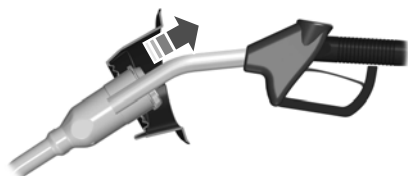

6. Όταν ολοκληρωθεί ο ανεφοδιασμός, ανασηκώστε ελαφρώς το ακροφύσιο της αντλίας καυσίμου και απομακρύνετέ το αργά.
7. Κλείστε τελείως το πορτάκι του ρεζερβουάρ καυσίμου.

Μην επιχειρήσετε να βάλτε μπροστά τον κινητήρα, εάν έχετε γεμίσει το ρεζερβουάρ καυσίμου με λάθος καύσιμο. Η χρήση λανθασμένου καυσίμου μπορεί να προκαλέσει ζημιά που δεν καλύπτεται από την Εγγύηση του οχήματός. Πηγαίnete αμέσως το όχημά σας για έλεγχο.

Προειδοποίηση του συστήματος ανεφοδιασμού καυσίμου (εάν υπάρχει)

Εάν δεν κλείσει καλά η βαλβίδα πλήρωσης του ρεζερβουάρ καυσίμου, μπορεί να εμφανιστεί ένα μήνυμα στην οθόνη πληροφοριών.

Μήνυμα
Check fuel fill inlet

Εάν εμφανιστεί το μήνυμα, κάντε τα εξής:

1. Σταματήστε το όχημά σας αμέσως μόλις είναι ασφαλές να γίνει αυτό και σβήστε τον κινητήρα.
2. Επιλέξτε τη θέση στάθμευσης (P) ή τη νεκρά (N).
3. Τραβήξτε το χειρόφρενο.
4. Ανοίξτε τελείως το πορτάκι του ρεζερβουάρ καυσίμου.
5. Ελέγξτε τη βαλβίδα πλήρωσης του ρεζερβουάρ καυσίμου για τυχόν ρύπους που μπορεί να περιορίζουν την κίνησή της.
6. Αφαιρέστε οποιοσδήποτε ρύπος από τη βαλβίδα πλήρωσης του ρεζερβουάρ καυσίμου.

Καύσιμο και επαναπλήρωση με καύσιμο

7. Εισαγάγετε μέχρι τέρμα στο σωλήνα πλήρωσης καυσίμου το ακροφύσιο της αντλίας καυσίμου ή το χωνί πλήρωσης καυσίμου που παρέχεται με το όχημά σας. Βλ **Θέση του χωνιού πλήρωσης καυσίμου** (σελίδα 218). Με αυτή την ενέργεια θα πρέπει να αποκολληθούν οποιοδήποτε ρύποι δεν επιτρέπουν στη βαλβίδα πλήρωσης του ρεζερβουάρ καυσίμου να κλείσει καλά.
8. Αφαιρέστε το ακροφύσιο της αντλίας καυσίμου ή το χωνί πλήρωσης καυσίμου από το σωλήνα πλήρωσης καυσίμου.
9. Κλείστε τελείως το πορτάκι του ρεζερβουάρ καυσίμου.

Σημείωση: Το μήνυμα μπορεί να μην εξαφανιστεί αμέσως. Αν το μήνυμα συνεχίσει να εμφανίζεται και ανάψει μια προειδοποιητική λυχνία, πρέπει να πάτε το όχημά σας για έλεγχο το συντομότερο.

ΕΠΑΝΑΠΛΗΡΩΣΗ ΜΕ ΚΑΥΣΙΜΟ - ΥΒΡΙΔΙΚΟ ΗΛΕΚΤΡΙΚΟ ΟΧΗΜΑ ΜΕ ΦΟΡΤΙΣΗ ΣΕ ΗΛΕΚΤΡΙΚΗ ΠΡΙΖΑ (PHEV)



ΠΡΟΕΙΔΟΠΟΙΗΣΗ: Μην γεμίζετε υπερβολικά το ρεζερβουάρ καυσίμου. Η πίεση στο ρεζερβουάρ καυσίμου εάν αυτό περιέχει υπερβολικά μεγάλη ποσότητα καυσίμου μπορεί να προκαλέσει διαρροή, με αποτέλεσμα διάχυση σταγονιδίων καυσίμου στο περιβάλλον και πυρκαγιά.



ΠΡΟΕΙΔΟΠΟΙΗΣΗ: Μην επιχειρήσετε να ανοίξετε τη βαλβίδα πλήρωσης του ρεζερβουάρ καυσίμου χρησιμοποιώντας αντικείμενα ως μοχλό. Μπορεί να προκληθεί ζημιά στο σύστημα καυσίμου. Εάν δεν τηρήσετε αυτή την οδηγία, μπορεί να προκληθεί πυρκαγιά, τραυματισμός ή θάνατος.



ΠΡΟΕΙΔΟΠΟΙΗΣΗ: Μην αφαιρείτε το ακροφύσιο της αντλίας καυσίμου από τη θέση πλήρους εισαγωγής κατά τη διάρκεια ανεφοδιασμού.



ΠΡΟΕΙΔΟΠΟΙΗΣΗ: Κατά τον ανεφοδιασμό του οχήματος σε καύσιμο να έχετε πάντα εβηστό τον κινητήρα και σε καμία περίπτωση μην χρησιμοποιείτε σπινθήρες ή ανοιχτές φλόγες κοντά στη βαλβίδα πλήρωσης του ρεζερβουάρ καυσίμου. Μην καπνίζετε και μην χρησιμοποιείτε κινητά τηλέφωνα κατά τον ανεφοδιασμό του οχήματος με καύσιμο. Οι αναθυμιάσεις καυσίμου είναι εξαιρετικά επικίνδυνες κάτω από συγκεκριμένες συνθήκες. Αποφύγετε την εισπνοή μεγάλης ποσότητας αναθυμιάσεων.



ΠΡΟΕΙΔΟΠΟΙΗΣΗ: Σταματήστε τον ανεφοδιασμό όταν το ακροφύσιο της αντλίας καυσίμου σταματήσει αυτόματα για πρώτη φορά. Μη τήρηση αυτής της οδηγίας θα έχει ως αποτέλεσμα την πλήρωση του χώρου διαστολής στο ρεζερβουάρ, που μπορεί να οδηγήσει σε υπερχειλίση καυσίμου.



ΠΡΟΕΙΔΟΠΟΙΗΣΗ: Περιμένετε τουλάχιστον πέντε δευτερόλεπτα προτού αφαιρέσετε το ακροφύσιο της αντλίας καυσίμου ώστε τυχόν υπολειπόμενο καύσιμο να αποστραγγιστεί μέσα στο ρεζερβουάρ καυσίμου.

Καύσιμο και επαναπλήρωση με καύσιμο

ΠΡΟΕΙΔΟΠΟΙΗΣΗ: Το σύστημα τροφοδοσίας καυσίμου μπορεί να βρίσκεται υπό πίεση. Εάν ακούσετε έναν ήχο σαν σφύριγμα από την είσοδο πλήρωσης καυσίμου, μην βιάστε καύσιμο μέχρι να σταματήσει ο ήχος. Σε διαφορετική περίπτωση μπορεί να προκληθεί διάχυση σταγονιδίων καυσίμου στο περιβάλλον που θα μπορούσε να προκαλέσει σοβαρό τραυματισμό.

ΠΡΟΕΙΔΟΠΟΙΗΣΗ: Διαβάστε και τηρήστε όλες τις οδηγίες που αναγράφονται στις αντλίες του πρατηρίου καυσίμων.

1. Αφού σταματήσει το όχημά σας, επιλέξτε τη θέση στάθμευσης (P) και κλείστε το διακόπτη του κινητήρα.



E146221

2. Πατήστε το κουμπί δίπλα στο διακόπτη των φώτων για να ανοίξετε το πορτάκι του ρεζερβουάρ καυσίμου. Ενδέχεται να χρειαστούν έως 15 δευτερόλεπτα για να ανοίξει το πορτάκι του ρεζερβουάρ καυσίμου και να τοποθετήσετε ακροφύσιο αντλίας καυσίμου.

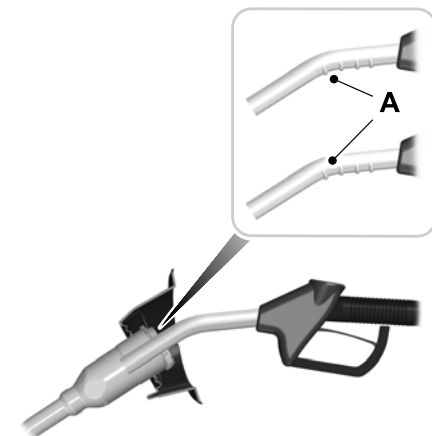

3. Εισαγάγετε το ακροφύσιο της αντλίας καυσίμου μέχρι την πρώτη εγκοπή Α. Αφήστε το ακροφύσιο να ακουμπήσει στο κάλυμμα του ανοίγματος του σωλήνα πλήρωσης ρεζερβουάρ καυσίμου.

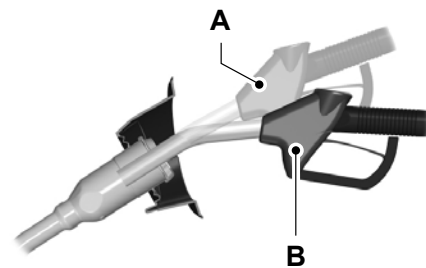

E139203

4. Κρατήστε το ακροφύσιο της αντλίας καυσίμου στη θέση Β κατά τον ανεφοδιασμό καυσίμου. Εάν κρατήσετε το ακροφύσιο καυσίμου στη θέση Α, μπορεί να επηρεαστεί η ροή καυσίμου και να κλείσει το ακροφύσιο προτού γεμίσει το ρεζερβουάρ καυσίμου.

Καύσιμο και επαναπλήρωση με καύσιμο

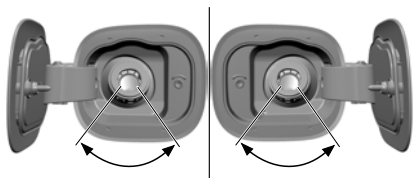

5. Χρησιμοποιήστε το ακροφύσιο της αντλίας καυσίμου εντός της περιοχής που εικονίζεται.

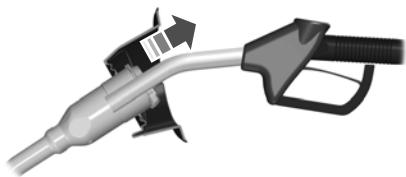

6. Όταν απενεργοποιηθεί το ακροφύσιο, περιμένετε τουλάχιστον 5 δευτερόλεπτα και στη συνέχεια σηκώστε ελαφρώς το ακροφύσιο της αντλίας καυσίμου και αφαιρέστε το αργά.
7. Κλείστε καλά το πορτάκι του ρεζερβουάρ καυσίμου.

Σημείωση: Για να κλείσετε το πορτάκι του ρεζερβουάρ καυσίμου, πατήστε το πίσω κεντρικό άκρο στο πορτάκι και αφήστε το.

Ολοκληρώστε τη διαδικασία ανεφοδιασμού εντός 20 λεπτών. Εάν περάσουν 20 λεπτά, πατήστε ξανά το κουμπί στο ταμπλό. Εάν δεν πατήσετε το κουμπί στο ταμπλό, μπορεί το ακροφύσιο της αντλίας καυσίμου να κλείσει αυτόματα.

Προειδοποιήσεις συστήματος

Εάν δεν ανοίξει το πορτάκι ρεζερβουάρ καυσίμου, εμφανίζεται ένα ενημερωτικό μήνυμα στην οθόνη πληροφοριών.

Μήνυμα	Περιγραφή και ενέργεια
Refuel error See manual	Εάν το σύστημα τροφοδοσίας καυσίμου δεν αποσυμπίεστεί ή εάν δεν ανοίξει το πορτάκι ρεζερβουάρ καυσίμου, εμφανίζεται ένα προειδοποιητικό μήνυμα στην οθόνη πληροφοριών. Ενδεχομένως να πρέπει να χρησιμοποιήσετε τον μοχλό χειροκίνητης παράκαμψης για το πορτάκι ρεζερβουάρ καυσίμου.

Εάν εμφανιστεί το ενημερωτικό μήνυμα, κάντε τα εξής:

1. Ελέγξτε το πορτάκι ρεζερβουάρ καυσίμου και την περιοχή γύρω από αυτό για οτιδήποτε μπορεί να εμποδίζει την κίνησή του, όπως, π.χ., πάγος ή χιόνι.
2. Αφαιρέστε οποιοδήποτε εμπόδιο από το πορτάκι ρεζερβουάρ καυσίμου.
3. Πατήστε το κουμπί στο ταμπλό, για να ανοίξετε το πορτάκι ρεζερβουάρ καυσίμου.
4. Εάν δεν ανοίξει το πορτάκι ρεζερβουάρ καυσίμου και το ενημερωτικό μήνυμα παραμείνει στην οθόνη πληροφοριών, χρησιμοποιήστε τον μοχλό χειροκίνητης παράκαμψης για το πορτάκι ρεζερβουάρ καυσίμου.

Μοχλός χειροκίνητης παράκαμψης για το πορτάκι ρεζερβουάρ καυσίμου

Όταν χρησιμοποιείτε τον μοχλό χειροκίνητης παράκαμψης, κάντε τα εξής:

Σημείωση: Το κιβώτιο ταχυτήτων πρέπει να είναι στη θέση στάθμευσης (P) ή στη νεκρά (N).

1. Ανοίξτε το διακόπτη του κινητήρα.

Καύσιμο και επαναπλήρωση με καύσιμο

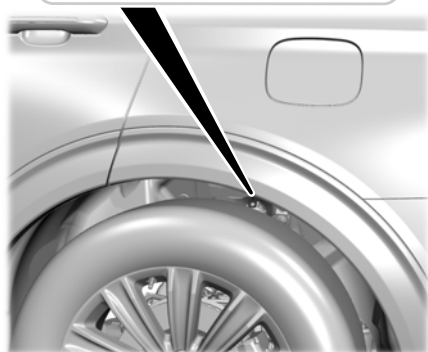
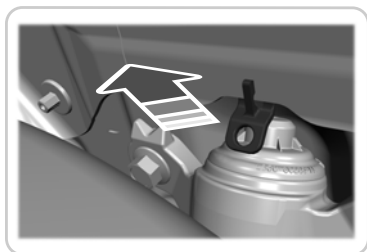

Σημείωση: Ο μοχλός χειροκίνητης παράκαμψης βρίσκεται στον θάλο του πίσω τροχού της πλευράς του οδηγού.

2. Τραβήξτε τον μοχλό χειροκίνητης παράκαμψης.
3. Κλείστε το διακόπτη του κινητήρα.
4. Ολοκληρώστε τη διαδικασία ανεφοδιασμού εντός 20 λεπτών.

ΚΑΤΑΝΑΛΩΣΗ ΚΑΥΣΙΜΟΥ

Λαμβάνουμε τις τιμές εκπομπών CO₂ και κατανάλωσης καυσίμου από εργαστηριακούς ελέγχους βάσει του κανονισμού (ΕΚ) 715/2007 ή (ΕΚ) 692/2008 και των επόμενων τροποποιήσεών τους.

Αποτελούν μέτρο σύγκρισης ανάμεσα σε εταιρίες και μοντέλα οχημάτων. Δεν έχουν σκοπό να αντιπροσωπεύσουν την πραγματική κατανάλωση καυσίμου του οχήματός σας.

Η πραγματική κατανάλωση καυσίμου επηρεάζεται από πολλούς παράγοντες, όπως είναι για παράδειγμα ο τρόπος οδήγησης, η οδήγηση με υψηλή ταχύτητα, η οδήγηση με συχνό σταμάτημα και ξεκίνημα, η χρήση κλιματιστικού, τα πρόσθετα αξεσουάρ, το ωφέλιμο φορτίο και η ρυμούλκηση.

Ονομαστική χωρητικότητα

Η ονομαστική χωρητικότητα είναι η μέγιστη ποσότητα καυσίμου που μπορείτε να προσθέσετε στο ρεζερβουάρ όταν ο δείκτης καυσίμου υποδεικνύει ότι το ρεζερβουάρ είναι άδειο. Βλ **Χωρητικότητες και προδιαγραφές** (σελίδα 437).

Επιπλέον, το ρεζερβουάρ καυσίμου περιέχει ρεζέρβα. «Ρεζέρβα» είναι η απροσδιόριστη ποσότητα καυσίμου που απομένει στο ρεζερβουάρ όταν ο δείκτης καυσίμου υποδεικνύει ότι το ρεζερβουάρ είναι άδειο.

Σημείωση: Η ποσότητα καυσίμου στη ρεζέρβα ποικίλλει και δεν πρέπει να βασιστείτε σε αυτή για να αυξήσετε την απόσταση που θα διανύσετε.

Κατανάλωση καυσίμου

Το όχημά σας υπολογίζει τις τιμές οικονομίας καυσίμου μέσω της λειτουργίας μέσης κατανάλωσης καυσίμου του υπολογιστή ταξιδιού.

Τα πρώτα 1.500 km οδήγησης είναι η περίοδος «στρωσίματος» του κινητήρα. Μια πιο ακριβής μέτρηση επιτυγχάνεται μετά από 3.000 km.

Καύσιμο και επαναπλήρωση με καύσιμο

Παράγοντες που μπορεί να επηρεάσουν την οικονομία καυσίμου

- Λανθασμένες τιμές πίεσης ελαστικών. Βλ **Τιμές πίεσης ελαστικών** (σελίδα 422).
- Εάν έχετε το όχημά σας πλήρως φορτωμένο.
- Εάν κουβαλάτε περιττά βάρη.
- Η προσθήκη ορισμένων αξεσουάρ στο όχημά σας όπως εκτροπείς εντόμων, προστατευτικές μπάρες ή λωρίδες φώτων, σκαλοπάτια και σχάρες για σκι.
- Η χρήση μίγματος καυσίμου με αλκοόλ. Βλ **Ποιότητα καυσίμου** (σελίδα 217).
- Η οικονομία καυσίμου μπορεί να μειωθεί σε χαμηλότερες θερμοκρασίες.
- Η οικονομία καυσίμου μπορεί να μειωθεί όταν οδηγείτε σε μικρές αποστάσεις.
- Η οικονομία καυσίμου μπορεί να είναι αυξημένη όταν οδηγείτε σε επίπεδο έδαφος σε σύγκριση με την οδήγηση σε ανηφορικό έδαφος.

Έλεγχος εκπομπών καυσαερίων του κινητήρα

ΚΑΤΑΛΥΤΙΚΟΣ ΜΕΤΑΤΡΟΠΕΑΣ



ΠΡΟΕΙΔΟΠΟΙΗΣΗ: Μην σταθμεύετε, μην αφήνετε τον κινητήρα αναμμένο στο ρεζαντί και μην οδηγείτε επάνω από ξεραμένο χορτάρι ή άλλα ξερά υλικά. Το σύστημα ελέγχου εκπομπών θερμαίνει το χώρο του κινητήρα και το σύστημα εξαγωγής δημιουργώντας τον κίνδυνο πυρκαγιάς.



ΠΡΟΕΙΔΟΠΟΙΗΣΗ: Η κανονική θερμοκρασία λειτουργίας του συστήματος εξαγωγής είναι πολύ υψηλή. Μην επιχειρείτε να επισκευάσετε οποιοδήποτε εξάρτημα του συστήματος εξαγωγής και μην εργάζεστε σε εξαρτήματα γύρω από αυτό, εάν δεν έχει κρυώσει. Να είστε ιδιαίτερα προσεκτικοί όταν εργάζεστε στην περιοχή του καταλυτικού μετατροπέα. Ο καταλυτικός μετατροπέας θερμαίνεται σε πολύ υψηλή θερμοκρασία εντός πολύ μικρού χρονικού διαστήματος λειτουργίας του κινητήρα και παραμένει καυτός αφού σβήσετε τον κινητήρα.



ΠΡΟΕΙΔΟΠΟΙΗΣΗ: Οι διαρροές του συστήματος εξαγωγής μπορεί να έχουν ως αποτέλεσμα την εισχώρηση βλαβερών και εν δυνάμει θανατηφόρων αερίων στο χώρο των επιβατών. Εάν υπάρχει οσμή καυσαερίων μέσα στο όχημά σας, πηγαίνετε το αμέσως για έλεγχο. Μην οδηγήσετε εάν υπάρχει οσμή καυσαερίων.

Το όχημά σας διαθέτει διάφορα εξαρτήματα ελέγχου εκπομπών καθώς και έναν καταλυτικό μετατροπέα, χάρη στα οποία συμμορφώνεται με τα ισχύοντα πρότυπα εκπομπών καυσαερίων.

Για να βεβαιωθείτε ότι ο καταλυτικός μετατροπέας και τα άλλα εξαρτήματα ελέγχου εκπομπών εξακολουθούν να λειτουργούν σωστά:

- Μην γυρίζετε τον κινητήρα με τη μίζα για περισσότερα από 10 δευτερόλεπτα τη φορά.
- Μην θέτετε τον κινητήρα σε λειτουργία εάν έχει αποσυνδεθεί ένα καλώδιο μπουζί.
- Μην ξεκινάτε το όχημά σας με σπρώξιμο ή ρυμούλκηση. Χρησιμοποιήστε ρευματοδότες.
- Να χρησιμοποιείτε μόνο τα προδιαγραφόμενα αναφερόμενα καύσιμα.
- Μην κλείνετε το διακόπτη του κινητήρα όταν το όχημά σας κινείται.
- Αποφύγετε το άδειασμα του ρεζερβουάρ καυσίμου.
- Φροντίστε να εκτελέσετε τις ενέργειες που εμφανίζονται στις πληροφορίες προγραμματισμένης συντήρησης σύμφωνα με το καθορισμένο πρόγραμμα.

Σημείωση: Οι ζημιές εξαρτημάτων που θα προκύψουν ενδεχομένως να μην καλύπτονται από την εγγύηση του οχήματος.

Οι ενέργειες προγραμματισμένης συντήρησης που παρατίθενται στις πληροφορίες προγραμματισμένης συντήρησης είναι απαραίτητες για τη ζωή και την απόδοση του οχήματος και των συστημάτων εκπομπών του.

Έλεγχος εκπομπών καυσαερίων του κινητήρα

Αν χρησιμοποιήσετε οτιδήποτε εκτός των εξαρτημάτων Ford, Motorcraft ή των εξουσιοδοτημένων εξαρτημάτων από την Ford για ανταλλακτικά συντήρησης ή για το σέρβις των εξαρτημάτων που επηρεάζουν το σύστημα ελέγχου εκπομπών, αυτά τα μη επίσημα εξαρτήματα Ford θα πρέπει να είναι ισοδύναμα με τα γνήσια εξαρτήματα Ford Motor Company όσον αφορά την απόδοση και την ανθεκτικότητα.

Ο φωτισμός της ενδεικτικής λυχνίας για άμεση επίσκεψη του κινητήρα, της προειδοποιητικής λυχνίας του συστήματος τροφοδοσίας ρεύματος ή της προειδοποιητικής λυχνίας θερμοκρασίας, οι διαρροές υγρού, οι παράξενες οσμές, ο καπνός ή η απώλεια ισχύος του κινητήρα μπορεί να υποδεικνύει ότι το σύστημα ελέγχου εκπομπών δεν λειτουργεί σωστά.

Ένα σύστημα εξαγωγής που δεν λειτουργεί σωστά ή έχει καταστραφεί μπορεί να επιτρέπει την είσοδο αερίων εξάτμισης στο όχημα. Φροντίστε να επιθεωρήσετε και να επισκευάσετε αμέσως ένα σύστημα εξαγωγής που δεν λειτουργεί σωστά ή έχει καταστραφεί.

Μην πραγματοποιείτε μη εξουσιοδοτημένες αλλαγές στο όχημα ή τον κινητήρα. Βάσει της νομοθεσίας, οι κάτοχοι οχημάτων και οποιοδήποτε άτομο κατασκευάζει, επισκευάζει, κάνει σέρβις, πωλεί, μισθώνει ή ανταλλάσσει οχήματα ή εποπτεύει έναν στόλο οχημάτων δεν επιτρέπεται να αφαιρέσει σκοπίμως μια συσκευή ελέγχου εκπομπών ή να παρεμποδίσει τη λειτουργία της. Οι πληροφορίες σχετικά με το σύστημα εκπομπών του οχήματός σας βρίσκονται στην αυτοκόλλητη ετικέτα πληροφοριών ελέγχου εκπομπών του οχήματος, την οποία θα βρείτε στον κινητήρα ή κοντά του. Αυτή η αυτοκόλλητη ετικέτα παραθέτει επίσης τον κυβισμό του κινητήρα.

Συμβουλευθείτε τις πληροφορίες εγγύησης για να δείτε τις πλήρεις λεπτομέρειες.

Λειτουργίες αυτοδιαγνωστικού ελέγχου (OBD-II)

Το όχημά σας περιλαμβάνει έναν υπολογιστή, γνωστό ως το σύστημα λειτουργίας αυτοδιαγνωστικού ελέγχου (OBD-II), ο οποίος εποπτεύει το σύστημα ελέγχου εκπομπών καυσαερίων του κινητήρα. Το σύστημα προστατεύει το περιβάλλον εξασφαλίζοντας ότι το όχημά σας εξακολουθεί να πληροί τα κυβερνητικά επίπεδα εκπομπών καυσαερίων. Το σύστημα OBD-II βοηθά επίσης τους τεχνικούς σέρβις να εκτελέσουν σωστά το σέρβις στο όχημά σας.



Όταν ανάβει η ενδεικτική λυχνία για άμεση επίσκεψη του κινητήρα, το σύστημα OBD-II έχει εντοπίσει μια δυσλειτουργία. Οι προσωρινές δυσλειτουργίες μπορεί να προκαλέσουν το φωτισμό της ενδεικτικής λυχνίας για άμεση επίσκεψη του κινητήρα. Παραδείγματα:

1. Έχουν εξαντληθεί τα καύσιμα του οχήματός σας και μπορεί να προκύψει ρετάριασμα ή κακή λειτουργία στον κινητήρα.
2. Κακή ποιότητα καυσίμου ή νερό στο καύσιμο: μπορεί να προκύψει ρετάριασμα ή κακή λειτουργία στον κινητήρα.
3. Η είσοδος πλήρωσης καυσίμου μπορεί να μην έχει κλείσει σωστά. Βλ. **Επαναπλήρωση με καύσιμο** (σελίδα 220).
4. Οδήγηση σε βαθιά νερά: μπορεί να βραχεί το ηλεκτρικό σύστημα.

Μπορείτε να επιδιορθώσετε αυτές τις προσωρινές δυσλειτουργίες γεμίζοντας το ρεζερβουάρ καυσίμου με καλής ποιότητας καύσιμα, κλείνοντας σωστά την είσοδο πλήρωσης καυσίμου ή αφήνοντας το ηλεκτρικό σύστημα να στεγνώσει. Μετά από τρεις κύκλους οδήγησης χωρίς αυτές ή άλλες ενδείξεις προσωρινής δυσλειτουργίας, η ενδεικτική λυχνία για άμεση επίσκεψη του κινητήρα θα παραμείνει σβηστή την επόμενη φορά που

Έλεγχος εκπομπών καυσαερίων του κινητήρα

θα εκκινήσετε τον κινητήρα. Ένας κύκλος οδήγησης αποτελείται από μια εκκίνηση με κρύο κινητήρα ακολουθούμενη από οδήγηση εντός πόλης και σε αυτοκινητόδρομο. Δεν απαιτείται επιπλέον σέρβις οχήματος.

Αν η ενδεικτική λυχνία για άμεση επισκευή του κινητήρα παραμένει αναμμένη, φροντίστε να πραγματοποιηθεί σέρβις στο όχημά σας το συντομότερο δυνατόν. Παρόλο που ορισμένες δυσλειτουργίες που εντοπίζονται από το OBD-II ενδέχεται να μην έχουν εμφανή συμπτώματα, η συνεχιζόμενη οδήγηση με αναμμένη την ενδεικτική λυχνία για άμεση επισκευή του κινητήρα μπορεί να προκαλέσει αυξημένες εκπομπές, μειωμένη οικονομία καυσίμου, μειωμένη ομαλότητα κινητήρα και κιβωτίου ταχυτήτων και να οδηγήσει σε πιο ακριβές επισκευές.

Έλεγχος ετοιμότητας για επιθεώρηση και συντήρηση (I/M)

Ορισμένες νομαρχιακές και τοπικές κυβερνητικές αρχές ενδέχεται να παρέχουν προγράμματα επιθεώρησης/συντήρησης (I/M) για την επιθεώρηση του εξοπλισμού ελέγχου εκπομπών καυσαερίων του κινητήρα στο όχημά σας. Η αποτυχία κατά την επιθεώρηση μπορεί να μην επιτρέψει την απόκτηση άδειας κυκλοφορίας.



Αν η ενδεικτική λυχνία για άμεση επισκευή του κινητήρα είναι αναμμένη ή αν ο λαμπτήρας δεν λειτουργεί, το όχημά σας ενδέχεται να χρειάζεται σέρβις. Ανατρέξτε στις λειτουργίες αυτοδιαγνωστικού ελέγχου.

Το όχημά σας ενδέχεται να μην περάσει τον έλεγχο I/M αν η ενδεικτική λυχνία για άμεση επισκευή του κινητήρα είναι αναμμένη ή δεν λειτουργεί σωστά (έχει καεί ο λαμπτήρας) ή αν το σύστημα OBD-II έχει προσδιορίσει ότι ορισμένα από τα συστήματα ελέγχου εκπομπών καυσαερίων του κινητήρα δεν έχουν ελεγχθεί σωστά. Σε αυτήν την περίπτωση, το όχημα δεν είναι έτοιμο για τον έλεγχο I/M.

Αν έχετε μόλις κάνει σέρβις στον κινητήρα ή το κιβώτιο ταχυτήτων του οχήματος ή αν η μπαταρία έχει εξαντληθεί ή αντικατασταθεί πρόσφατα, το σύστημα OBD-II μπορεί να υποδεικνύει ότι το όχημα δεν είναι έτοιμο για έλεγχο I/M. Για να προσδιορίσετε αν το όχημα είναι έτοιμο για έλεγχο I/M, στρέψτε το κλειδί του διακόπτη του κινητήρα στη θέση ενεργοποίησης για 15 δευτερόλεπτα χωρίς να γίνει εκκίνηση του κινητήρα. Αν η ενδεικτική λυχνία για άμεση επισκευή του κινητήρα αναβοσβήσει οκτώ φορές, σημαίνει ότι το όχημα δεν είναι έτοιμο για έλεγχο I/M. Αν η ενδεικτική λυχνία για άμεση επισκευή του κινητήρα παραμένει σταθερά αναμμένη, σημαίνει ότι το όχημά σας είναι έτοιμο για έλεγχο I/M.

Το σύστημα OBD-II ελέγχει το σύστημα ελέγχου εκπομπών καυσαερίων του κινητήρα κατά τη συνηθισμένη οδήγηση. Για τον πλήρη έλεγχο μπορεί να χρειαστούν αρκετές ημέρες.

Αν το όχημα δεν είναι έτοιμο για έλεγχο I/M, μπορείτε να εκτελέσετε τον ακόλουθο κύκλο οδήγησης που αποτελείται από οδήγηση εντός πόλης και σε αυτοκινητόδρομο:

1. 15 λεπτά σταθερής οδήγησης σε λωρίδα ταχείας κυκλοφορίας ή αυτοκινητόδρομο, ακολουθούμενη από 20 λεπτά οδήγησης «σταμάτα-ξεκίνα» με τουλάχιστον τέσσερις περιόδους αδράνειας διάρκειας 30 δευτερολέπτων.

Έλεγχος εκπομπών καυσαερίων του κινητήρα

2. Επιτρέψτε στο όχημά σας να παραμείνει για τουλάχιστον οκτώ ώρες με κλειστό τον κινητήρα. Στη συνέχεια, εκκινήστε το όχημα και ολοκληρώστε τον παραπάνω κύκλο οδήγησης. Το όχημα πρέπει να ζεσταθεί έως την κανονική θερμοκρασία λειτουργίας. Μόλις εκκινήθει, μην σβήσετε το όχημα μέχρι να ολοκληρωθεί ο παραπάνω κύκλος οδήγησης.

Αν το όχημα εξακολουθεί να μην είναι έτοιμο για έλεγχο I/M, θα πρέπει να επαναλάβετε τον παραπάνω κύκλο οδήγησης.

ΣΥΣΤΗΜΑ ΕΠΙΛΕΚΤΙΚΗΣ ΚΑΤΑΛΥΤΙΚΗΣ ΑΝΑΓΩΓΗΣ - 2.0L ECOBLUE

Το όχημά σας διαθέτει σύστημα επιλεκτικής καταλυτικής αναγωγής. Αυτό μειώνει τις εκπομπές καυσαερίων ψεκάζοντας AdBlue® στο σύστημα εξαγωγής. Ο κινητήρας δεν εκκινεί εάν επέμβετε ή απενεργοποιήσετε το σύστημα επιλεκτικής καταλυτικής αναγωγής.

Προκειμένου να λειτουργήσει σωστά το σύστημα, πρέπει να διατηρείτε τη στάθμη του υγρού στα σωστά επίπεδα.

Σημείωση: Όταν κλείσετε το διακόπτη του κινητήρα, η αντλία του συστήματος επιλεκτικής καταλυτικής αναγωγής λειτουργεί για ένα μικρό χρονικό διάστημα. Αυτό είναι φυσιολογικό.

Γραμμές καθοδήγησης AdBlue®

- Χρησιμοποιήστε μόνο AdBlue® που έχει πιστοποιηθεί βάσει ISO-22241.
- Προσέξτε να μην βάλετε AdBlue® στο ρεζερβουάρ καυσίμου του οχήματος. Σε αυτή την περίπτωση μπορεί να προκληθεί ζημιά του κινητήρα που δεν καλύπτεται από την Εγγύηση του οχήματος.
- Δεν επιτρέπεται να βάλετε καύσιμο ή οποιοσδήποτε προσθετικές ουσίες στο ρεζερβουάρ AdBlue®. Σε αυτή την περίπτωση μπορεί να προκληθεί ζημιά που δεν καλύπτεται από την Εγγύηση του οχήματος.
- Μην γεμίζετε υπερβολικά το ρεζερβουάρ AdBlue®.
- Μην αραιώνετε το αναγωγικό μέσο με νερό ή οποιοδήποτε άλλο υγρό.
- Μην επαναχρησιμοποιείτε τα άδεια δοχεία αναγωγικού μέσου.
- Μην τα φυλάσσετε εκτεθειμένα σε άμεσο ηλιακό φως.
- Φυλάξτε τα σε θερμοκρασίες μεταξύ -5°C και 20°C.
- Μην φυλάσσετε τα δοχεία αναγωγικού μέσου στο όχημά σας.
- Το αναγωγικό μέσο είναι άφλεκτο, μη τοξικό, άχρωμο και υδατοδιαλυτό.
- Αφαιρέστε αμέσως τυχόν υπολείμματα από τις βαμμένες επιφάνειες, όταν γεμίζετε με υγρό AdBlue®.

Έλεγχος εκπομπών καυσαερίων του κινητήρα

Πλήρωση του ρεζερβουάρ AdBlue®



E204215

Ο σωλήνας πλήρωσης του ρεζερβουάρ AdBlue® βρίσκεται δίπλα στον σωλήνα πλήρωσης του ρεζερβουάρ καυσίμου και έχει μια μπλε τάπα. Γεμίστε το ρεζερβουάρ χρησιμοποιώντας αντλία αναγωγικού μέσου σε βενζινάδικο που διαθέτει AdBlue® ή από δοχείο AdBlue®.

Πλήρωση σε ψυχρά κλίματα

Το AdBlue® μπορεί να παγώσει όταν η θερμοκρασία είναι κάτω από -11°C. Το όχημά σας διαθέτει ένα σύστημα προθέρμανσης που επιτρέπει στο αναγωγικό μέσο να διατηρήσει τα χαρακτηριστικά του κάτω από -11°C. Εάν γεμίσετε υπερβολικά το ρεζερβουάρ AdBlue® και παγώσει το υγρό, μπορεί να προκληθεί ζημιά που δεν καλύπτεται από την Εγγύηση του οχήματος.

Σημείωση: *Ενδέχεται να μην μπορέσετε να γεμίσετε πλήρως το ρεζερβουάρ AdBlue® όταν η θερμοκρασία είναι κάτω από -11°C.*

Σημείωση: *Αν το ρεζερβουάρ AdBlue® έχει παγώσει, μπορεί να μην εμφανίζει σωστά τη στάθμη του υγρού ή να μην αναγνωρίζει ότι το έχετε γεμίσει. Η ένδειξη στάθμης του AdBlue® θα διορθωθεί όταν ξεπαγώσει τελείως το ρεζερβουάρ.*

Πλήρωση του ρεζερβουάρ AdBlue® με αντλία βενζινάδικου



ΠΡΟΕΙΔΟΠΟΙΗΣΗ: Μην αφήσετε το αναγωγικό μέσο (AdBlue) να έρθει σε επαφή με τα μάτια, το δέρμα ή τα ρούχα σας. Εάν το αναγωγικό μέσο έρθει σε επαφή με τα μάτια, ξεπλύνετε τα με άφθονο νερό και ζητήσετε βοήθεια γιατρού. Καθαρίστε προσεκτικά με νερό και σαπούνι τα σημεία του δέρματος που ήρθαν σε επαφή με το υγρό. Σε περίπτωση κατάποσης, πιείτε άφθονο νερό και ζητήστε άμεσα βοήθεια γιατρού.



ΠΡΟΕΙΔΟΠΟΙΗΣΗ: Η πλήρωση του ρεζερβουάρ αναγωγικού μέσου (AdBlue) πρέπει να γίνει σε χώρο με καλό εξαερισμό. Όταν αφαιρείτε την τάπα από το ρεζερβουάρ ή το καπάκι του δοχείου αναγωγικού μέσου, μπορεί να διαρρεύσουν αναθυμιάσεις αμμωνίας. Οι αναθυμιάσεις αμμωνίας προκαλούν ερεθισμό στα μάτια, το δέρμα και τους βλεννογόνους. Η εισπνοή αναθυμιάσεων αμμωνίας μπορεί να προκαλέσει κάψιμο στα μάτια, το λαιμό και τη μύτη με αποτέλεσμα δάκρυσμα των ματιών ή έντονο βήχα.

Η πλήρωση του ρεζερβουάρ AdBlue® με χρήση αντλίας βενζινάδικου μοιάζει με την πλήρωση του ρεζερβουάρ καυσίμου του οχήματός σας.

1. Ανοίξτε τελείως το πορτάκι του ρεζερβουάρ καυσίμου.

Έλεγχος εκπομπών καυσαερίων του κινητήρα

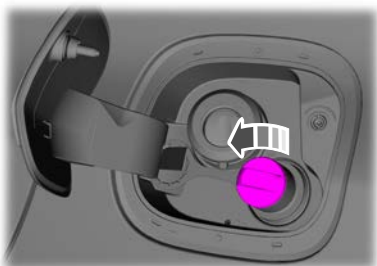

E268809

2. Αφαιρέστε την τάπα του ρεζερβουάρ AdBlue®.
3. Εισαγάγετε το ακροφύσιο της αντλίας AdBlue® μέχρι το τέρμα.

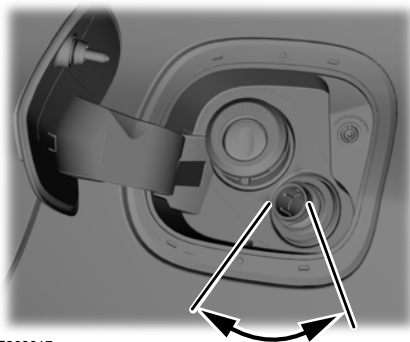

E268817

4. Χρησιμοποιήστε το ακροφύσιο της αντλίας AdBlue® εντός της περιοχής που εικονίζεται.

Σημείωση: Το ακροφύσιο της αντλίας κλείνει όταν γεμίσει το ρεζερβουάρ.

5. Ανασηκώστε ελαφρώς και, κατόπιν, απομακρύνετε αργά το ακροφύσιο της αντλίας AdBlue®.
6. Βάλτε στη θέση της την τάπα του ρεζερβουάρ AdBlue®. Στριψτε δεξιόστροφα μέχρι να νιώσετε ισχυρή αντίσταση και να ακουστεί το «κλικ».

Μην επιχειρήσετε να βάλετε μπροστά τον κινητήρα, εάν έχετε γεμίσει το ρεζερβουάρ AdBlue® με λάθος υγρό. Η χρήση λανθασμένου υγρού μπορεί να προκαλέσει ζημιά που δεν καλύπτεται από την Εγγύηση του οχήματος. Πηγαίστε το όχημά σας για έλεγχο το συντομότερο.

Πλήρωση του ρεζερβουάρ AdBlue® με χρήση δοχείου



ΠΡΟΕΙΔΟΠΟΙΗΣΗ: Μην αφήσετε το αναγωγικό μέσο (AdBlue) να έρθει σε επαφή με τα μάτια, το δέρμα ή τα ρούχα σας. Εάν το αναγωγικό μέσο έρθει σε επαφή με τα μάτια, ξεπλύνετε τα με άφθονο νερό και ζητήστε βοήθεια γιατρού. Καθαρίστε προσεκτικά με νερό και σαπούνι τα σημεία του δέρματος που ήρθαν σε επαφή με το υγρό. Σε περίπτωση κατάποσης, πιείτε άφθονο νερό και ζητήστε άμεσα βοήθεια γιατρού.



ΠΡΟΕΙΔΟΠΟΙΗΣΗ: Η πλήρωση του ρεζερβουάρ αναγωγικού μέσου (AdBlue) πρέπει να γίνει σε χώρο με καλό εξαερισμό. Όταν αφαιρείτε την τάπα από το ρεζερβουάρ ή το καπάκι του δοχείου αναγωγικού μέσου, μπορεί να διαρρεύσουν αναθυμιάσεις αμμωνίας. Οι αναθυμιάσεις αμμωνίας προκαλούν ερεθισμό στα μάτια, το δέρμα και τους βλεννογόνους. Η εισπνοή αναθυμιάσεων αμμωνίας μπορεί να προκαλέσει κάψιμο στα μάτια, το λαιμό και τη μύτη με αποτέλεσμα άμεσο δάκρυσμα των ματιών ή έντονο βήχα.

Χρησιμοποιήστε δοχεία με στεγανοποιητική τσιμούχα στο κωνί.

Ακολουθείτε πάντα τις οδηγίες του κατασκευαστή.

1. Αφαιρέστε το καπάκι του δοχείου αναγωγικού μέσου.

Έλεγχος εκπομπών καυσαερίων του κινητήρα

2. Τοποθετήστε το χωνί στο δοχείο και σφίξτε το μέχρι να νιώσετε ισχυρή αντίσταση.

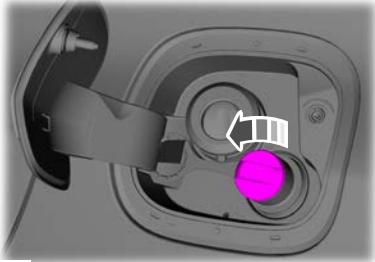

E268809

3. Αφαιρέστε την τάπα του ρεζερβουάρ AdBlue®.
4. Εισαγάγετε το χωνί στον σωλήνα πλήρωσης του ρεζερβουάρ AdBlue® έως ότου η τσιμούχα του χωνιού ακουμπήσει πλήρως στον σωλήνα.
5. Ρίξτε το αναγωγικό μέσο στο ρεζερβουάρ.

Σημείωση: Η ροή του υγρού σταματά όταν γεμίσει το ρεζερβουάρ.

6. Φέρτε πάλι το δοχείο στην κάθετη θέση, ελαφρώς κάτω από τον σωλήνα πλήρωσης του ρεζερβουάρ AdBlue®.
7. Εάν υπάρχει ακόμα αναγωγικό μέσο στο χωνί, αφήστε το να επιστρέψει στο δοχείο.
8. Αφαιρέστε το χωνί από τον σωλήνα πλήρωσης του ρεζερβουάρ AdBlue®.
9. Αφαιρέστε το χωνί από το δοχείο AdBlue® και τοποθετήστε το καπάκι.
10. Βάλτε στη θέση της την τάπα του ρεζερβουάρ AdBlue®. Στρίψτε δεξιόστροφα μέχρι να νιώσετε ισχυρή αντίσταση και να ακουστεί το «κλικ».

Μην επιχειρήσετε να βάλετε μπροστά τον κινητήρα, εάν έχετε γεμίσει το ρεζερβουάρ AdBlue® με λάθος υγρό. Η χρήση λανθασμένου υγρού μπορεί να προκαλέσει ζημιά που δεν καλύπτεται από την Εγγύηση του οχήματος. Πηγαίστε το όχημά σας για έλεγχο το συντομότερο.

Κατανάλωση AdBlue®

Η κατανάλωση AdBlue® σχετίζεται άμεσα με την κατανάλωση καυσίμου και επηρεάζεται από πολλούς παράγοντες, όπως είναι για παράδειγμα ο τρόπος οδήγησης, η οδήγηση με υψηλή ταχύτητα, η οδήγηση με συχνό σταμάτημα και ξεκίνημα, η χρήση κλιματιστικού, τα πρόσθετα αξεσουάρ, το ωφέλιμο φορτίο και η ρυμούλκηση. Η κατανάλωση AdBlue® μπορεί να ποικίλλει ανάμεσα στο 1% και 6% της κατανάλωσης καυσίμου.

Η προδιαγραφή της κατανάλωσης AdBlue® ορίζεται για συγκεκριμένη έκδοση οχήματος και όχι για ένα μεμονωμένο αυτοκίνητο.

Μπορείτε να βρείτε πληροφορίες για το σύστημα επιλεκτικής καταλυτικής αναγωγής στην οθόνη πληροφοριών. Βλ **Ενδείξεις πληροφοριών** (σελίδα 125).

Προειδοποιητική λυχνία του συστήματος επιλεκτικής καταλυτικής αναγωγής



Η προειδοποιητική λυχνία ανάβει εάν το σύστημα ανιχνεύσει ότι η στάθμη του υγρού είναι χαμηλή ή υπάρχει δυσλειτουργία του συστήματος.

Εάν ανάψει η προειδοποιητική λυχνία, τα μηνύματα στην οθόνη πληροφοριών θα υποδείξουν εάν το πρόβλημα σχετίζεται με το αναγωγικό μέσο ή υπάρχει δυσλειτουργία στο σύστημα επιλεκτικής καταλυτικής αναγωγής. Εάν η

Έλεγχος εκπομπών καυσαερίων του κινητήρα

προειδοποιητική λυχνία ανάψει όταν το όχημά σας κινείται και η στάθμη του αναγωγικού μέσου είναι επαρκής,

υποδεικνύεται δυσλειτουργία του συστήματος. Πηγαίστε το όχημά σας για έλεγχο το συντομότερο.

Μηνύματα πληροφοριών του συστήματος επιλεκτικής καταλυτικής αναγωγής

Στάθμη AdBlue®

Μήνυμα	Ενέργεια
AdBlue® low Range : XXXX km Refill soon AdBlue® low Range : XXXX mls Refill soon	Υποδεικνύει την κατά προσέγγιση απόσταση που απομένει προτού αδειάσει το ρεζερβουάρ AdBlue®. Γεμίστε το ρεζερβουάρ AdBlue® το συντομότερο.
AdBlue® low No engine start in XXXX km AdBlue® low No engine start in XXXX mls	Υποδεικνύει την κατά προσέγγιση απόσταση που απομένει προτού αδειάσει το ρεζερβουάρ AdBlue®. Ο κινητήρας δεν θα επανεκκινήσει εάν κλείσετε το διακόπτη του κινητήρα. Γεμίστε το ρεζερβουάρ AdBlue® το συντομότερο.
AdBlue® level empty. Refill to start engine	Το ρεζερβουάρ AdBlue® είναι άδειο. Ο κινητήρας δεν θα επανεκκινήσει εάν κλείσετε το διακόπτη του κινητήρα. Γεμίστε το ρεζερβουάρ AdBlue®. Η πληροφορία για την ελάχιστη ποσότητα συμπλήρωσης AdBlue® που απαιτείται για την επανεκκίνηση του κινητήρα είναι διαθέσιμη στην οθόνη πληροφοριών. Βλ Ενδείξεις πληροφοριών (σελίδα 125).

Σημείωση: Όταν γεμίσετε το ρεζερβουάρ AdBlue® αφού αδειάσει, μπορεί να υπάρξει ένα μικρό χρονικό διάστημα πριν καταγραφεί η αυξημένη στάθμη AdBlue®.

Σημείωση: Εάν το ρεζερβουάρ AdBlue® παγώσει ενώ η στάθμη είναι χαμηλή, μπορεί να εμφανίζεται μειωμένη υπολειπόμενη απόσταση.

Έλεγχος εκπομπών καυσαερίων του κινητήρα

Δυσλειτουργία AdBlue®

Μήνυμα	Ενέργεια
AdBlue® system malfunction Service required	Το σύστημα παρουσίασε δυσλειτουργία. Πηγαίνετε το όχημά σας για έλεγχο το συντομότερο.
AdBlue® system No engine start in XXXX km AdBlue® system No engine start in XXXX mls	Υποδεικνύει την κατά προσέγγιση απόσταση που απομένει πριν η ανίχνευση βλάβης στο σύστημα εμποδίσει την εκκίνηση του κινητήρα. Ο κινητήρας δεν θα επανεκκινήσει εάν κλείσετε το διακόπτη του κινητήρα. Πηγαίνετε το όχημά σας για έλεγχο το συντομότερο.
AdBlue® system Service required to start engine	Το σύστημα παρουσίασε δυσλειτουργία. Πηγαίνετε το όχημά σας για έλεγχο το συντομότερο.

ΦΙΛΤΡΟ ΣΩΜΑΤΙΔΙΩΝ ΒΕΝΖΙΝΗΣ



ΠΡΟΕΙΔΟΠΟΙΗΣΗ: Μην σταθμεύετε και μην αφήνετε το όχημά σας στο ρεζαντί πάνω σε ξεραμένα φύλλα, χόρτα ή άλλα εύφλεκτα υλικά. Η διαδικασία ανάπλασης παράγει πολύ υψηλές θερμοκρασίες καυσαερίων και τα καυσαέρια εκπέμπουν σημαντική ποσότητα θερμότητας στη διάρκεια της ανάπλασης και μετά από αυτή, καθώς και αφού σβήσετε τον κινητήρα. Αυτό αποτελεί πιθανή αιτία πρόκλησης πυρκαγιάς.

Για να περιορίσετε τον κίνδυνο πρόκλησης ζημιάς στο φίλτρο σωματιδίων βενζίνης:

- Μην γυρίζετε τον κινητήρα με τη μίζα για περισσότερα από 10 δευτερόλεπτα τη φορά.
- Μην ξεκινάτε το όχημά σας με σπρώξιμο ή ρυμούλκηση. Χρησιμοποιήστε ρευματοδότες.

- Μην κλείνετε το διακόπτη του κινητήρα όταν το όχημά σας κινείται.
- Μην αγνοείτε τις προειδοποιητικές και ενδεικτικές λυχνίες και τα μηνύματα πληροφοριών.

Ανάπλαση του φίλτρου σωματιδίων βενζίνης

Τα σωματίδια που υπάρχουν στα καυσαέρια συγκεντρώνονται στο φίλτρο σωματιδίων βενζίνης και με την πάροδο του χρόνου προκαλούν σταδιακά φράξιμο του φίλτρου. Το φράξιμο αυτό απομακρύνεται μέσω μιας διαδικασίας ανάπλασης που ελέγχεται από το σύστημα ελέγχου του κινητήρα. Η διαδικασία ανάπλασης μετατρέπει τα σωματίδια των καυσαερίων σε αβλαβή αέρια.

Η ανάπλαση διεξάγεται στη διάρκεια της κανονικής οδήγησης, σε διαφορετικό βαθμό ανάλογα με τον τρόπο που οδηγείτε. Η παθητική ανάπλαση συμβαίνει όταν οδηγείτε με μέτρια έως υψηλή ταχύτητα. Αν ωστόσο οδηγείτε κατά κανόνα σε μικρές αποστάσεις με χαμηλή ταχύτητα, το

Έλεγχος εκπομπών καυσαερίων του κινητήρα

σύστημα ελέγχου του κινητήρα μπορεί να αυξήσει ενεργητικά τη θερμοκρασία των καυσαερίων για να αφαιρέσει τα σωματίδια που έχουν συγκεντρωθεί στο φίλτρο, ώστε να διασφαλιστεί ότι το φίλτρο θα συνεχίσει να λειτουργεί σωστά.

Για να υποστηρίξετε την παθητική ανάπλαση, σας συιστούμε να κάνετε κατά καιρούς διαδρομές που σας επιτρέπουν:

- Να οδηγείτε σε ένα εύρος ποικίλων συνθηκών, συμπεριλαμβανομένων συνθηκών οδήγησης σε αυτοκινητόδρομο για τουλάχιστον 20 λεπτά.
- Να αποφεύγετε την παρατεταμένη λειτουργία του κινητήρα στο ρελαντί.
- Να επιλέγετε μια κατάλληλη ταχύτητα για να διατηρείτε τις στροφές του κινητήρα μεταξύ 1.500 και 4.000 σ.α.λ.

Όταν το φίλτρο βρίσκεται κοντά ή έχει φτάσει στο σημείο κορεσμού, ανάβει μια προειδοποιητική λυχνία ή εμφανίζεται ένα μήνυμα στην οθόνη πληροφοριών.

Σημείωση: Σε ορισμένα οχήματα ανάβει μια προειδοποιητική λυχνία και εμφανίζεται ένα μήνυμα στην οθόνη πληροφοριών.

Εάν δεν κάνετε τις απαραίτητες ενέργειες όταν ανάψει μια προειδοποιητική λυχνία ή εμφανιστεί ένα μήνυμα στην οθόνη πληροφοριών, μπορεί να προκαλέσετε ζημιά που δεν καλύπτεται από την Εγγύηση του οχήματος.

Προειδοποιητικές και ενδεικτικές λυχνίες του φίλτρου σωματιδίων βενζίνης



Ενδεικτική λυχνία δυσλειτουργίας.

Μηνύματα πληροφοριών για το φίλτρο σωματιδίων βενζίνης

Μήνυμα	Ενέργεια
Exhaust filter at limit Drive to clean	<ul style="list-style-type: none">• Οδηγήστε σε ένα εύρος ποικίλων συνθηκών, συμπεριλαμβανομένων συνθηκών οδήγησης σε αυτοκινητόδρομο για 20 λεπτά ή μέχρι να εξαφανιστεί το μήνυμα.• Αποφύγετε την παρατεταμένη λειτουργία του κινητήρα στο ρελαντί.• Επιλέξτε μια κατάλληλη ταχύτητα για να διατηρήσετε τις στροφές του κινητήρα μεταξύ 1.500 και 4.000 σ.α.λ.
Exhaust filter over limit Service now	<ul style="list-style-type: none">• Οδηγήστε με μέτρια ταχύτητα.• Αποφύγετε την απότομη επιτάχυνση και επιβράδυνση.• Πηγαίετε το όχημά σας για έλεγχο το συντομότερο.

Έλεγχος εκπομπών καυσαερίων του κινητήρα

ΦΙΛΤΡΟ ΣΩΜΑΤΙΔΙΩΝ ΑΙΘΑΛΗΣ ΠΕΤΡΕΛΑΙΟΚΙΝΗΤΗΡΑ



ΠΡΟΕΙΔΟΠΟΙΗΣΗ:

Μην σταθμεύετε και μην αφήνετε το όχημά σας στο ρελαντί πάνω σε ξεραμένα φύλλα, χόρτα ή άλλα εύφλεκτα υλικά. Η διαδικασία ανάπλησης παράγει πολύ υψηλές θερμοκρασίες καυσαερίων και τα καυσαέρια εκπέμπουν σημαντική ποσότητα θερμότητας στη διάρκεια της ανάπλησης και μετά από αυτή, καθώς και αφού σβήσετε τον κινητήρα. Αυτό αποτελεί πιθανή αιτία πρόκλησης πυρκαγιάς.



ΠΡΟΕΙΔΟΠΟΙΗΣΗ:

Η κανονική θερμοκρασία λειτουργίας του συστήματος εξαγωγής είναι πολύ υψηλή. Μην επιχειρείτε να επισκευάσετε οποιοδήποτε εξάρτημα του συστήματος εξαγωγής και μην εργάζεστε σε εξαρτήματα γύρω από αυτό, εάν δεν έχει κρυώσει. Πρέπει να είστε πολύ προσεκτικοί όταν εκτελείτε εργασίες γύρω από τον καταλυτικό μετατροπέα οξειδωσης ή το φίλτρο σωματιδίων πετρελαίου. Ο καταλυτικός μετατροπέας οξειδωσης και το φίλτρο σωματιδίων πετρελαίου θερμαίνονται σε πολύ υψηλές θερμοκρασίες εντός πολύ μικρού χρονικού διαστήματος λειτουργίας του κινητήρα και παραμένουν πολύ θερμά αφού σβήσετε τον κινητήρα.



ΠΡΟΕΙΔΟΠΟΙΗΣΗ:

Οι διαρροές του συστήματος εξαγωγής μπορεί να έχουν ως αποτέλεσμα την εισχώρηση βλαβερών και εν δυνάμει θανατηφόρων αερίων στο χώρο των επιβατών. Εάν υπάρχει οσμή καυσαερίων μέσα στο όχημά σας, πηγαίνετε το αμέσως για έλεγχο. Μην οδηγήσετε εάν υπάρχει οσμή καυσαερίων.

Το όχημά σας διαθέτει διάφορα εξαρτήματα ελέγχου εκπομπών καθώς και ένα φίλτρο σωματιδίων πετρελαίου, χάρη στα οποία συμμορφώνεται με τα ισχύοντα πρότυπα εκπομπών καυσαερίων και φιλτράρει τα βλαβερά σωματίδια του πετρελαίου, για παράδειγμα τα σωματίδια πετρελαίου, από το καυσαέριο.

Για την αποτροπή πρόκλησης ζημιάς στο φίλτρο σωματιδίων πετρελαίου:

- Μην γυρίζετε τον κινητήρα με τη μίζα για περισσότερα από 10 δευτερόλεπτα τη φορά.
- Μην ξεκινάτε το όχημά σας με σπρώξιμο ή ρυμούλκηση. Χρησιμοποιήστε ρευματοδότες. Βλ **Εκκίνηση του οχήματος με ρευματοδότες** (σελίδα 353).
- Μην κλείνετε το διακόπτη του κινητήρα όταν το όχημά σας κινείται.
- Μην αγνοείτε τις προειδοποιητικές λυχνίες και τα ενημερωτικά μηνύματα που αφορούν τον καθαρισμό και την ανάπληση του φίλτρου σωματιδίων πετρελαίου.

Σημείωση: Κάτι τέτοιο μπορεί να προκαλέσει ζημιά που δεν καλύπτεται από την Εγγύηση του οχήματος.

Σύστημα αυτοδιαγνωστικού ελέγχου

Το όχημά σας διαθέτει σύστημα αυτοδιαγνωστικού ελέγχου που παρακολουθεί το σύστημα ελέγχου εκπομπών καυσαερίων. Εάν ανάψει οποιαδήποτε από τις παρακάτω προειδοποιητικές λυχνίες, σημαίνει ότι το σύστημα αυτοδιαγνωστικού ελέγχου έχει ανιχνεύσει δυσλειτουργία στο σύστημα ελέγχου εκπομπών καυσαερίων.



Προειδοποιητική λυχνία θερμοκρασίας ψυκτικού κινητήρα.

Έλεγχος εκπομπών καυσαερίων του κινητήρα



Προειδοποιητική λυχνία ανάφλεξης.



Ενδεικτική λυχνία δυσλειτουργίας.



Προειδοποιητική λυχνία του συγκροτήματος μετάδοσης κίνησης.



Προειδοποιητική λυχνία για νερό στο καύσιμο.

Εάν συνεχίσετε να οδηγείτε το όχημά σας με αναμμένη κάποια προειδοποιητική λυχνία, ο κινητήρας μπορεί να σταματήσει να λειτουργεί χωρίς προειδοποίηση. Αυτό μπορεί να έχει ως αποτέλεσμα την πρόκληση ζημιάς που δεν καλύπτεται από την Εγγύηση του οχήματός. Πηγαίνετε το όχημά σας για έλεγχο το συντομότερο.

Βλ **Προειδοποιητικές λυχνίες και δείκτες** (σελίδα 118).

Αυτόματη ενεργοποίηση της ανάπλασης του φίλτρου σωματιδίων πετρελαίου



ΠΡΟΕΙΔΟΠΟΙΗΣΗ: Μην σταθμεύετε και μην αφήνετε το όχημά σας στο ρελαντί πάνω σε ξεραμένα φύλλα, χόρτα ή άλλα εύφλεκτα υλικά. Η διαδικασία ανάπλασης παράγει πολύ υψηλές θερμοκρασίες καυσαερίων και τα καυσαέρια εκπέμπουν σημαντική ποσότητα θερμότητας στη διάρκεια της ανάπλασης και μετά από αυτή, καθώς και αφού σβήσετε τον κινητήρα. Αυτό αποτελεί πιθανή αιτία πρόκλησης πυρκαγιάς.



ΠΡΟΕΙΔΟΠΟΙΗΣΗ: Η κανονική θερμοκρασία λειτουργίας του συστήματος εξαγωγής είναι πολύ υψηλή. Μην επιχειρείτε να επισκευάσετε οποιοδήποτε εξάρτημα του συστήματος εξαγωγής και μην εργάζεστε σε εξαρτήματα γύρω από αυτό, εάν δεν έχει κρυώσει. Πρέπει να είστε πολύ προσεκτικοί όταν εκτελείτε εργασίες γύρω από τον καταλυτικό μετατροπέα οξειδωσης ή το φίλτρο σωματιδίων πετρελαίου. Ο καταλυτικός μετατροπέας οξειδωσης και το φίλτρο σωματιδίων πετρελαίου θερμαίνονται σε πολύ υψηλές θερμοκρασίες εντός πολύ μικρού χρονικού διαστήματος λειτουργίας του κινητήρα και παραμένουν πολύ θερμά αφού σβήσετε τον κινητήρα.

Το φίλτρο σωματιδίων πετρελαίου του οχήματός σας απαιτεί την περιοδική διεξαγωγή ανάπλασης για τη διατήρηση της σωστής λειτουργίας. Το σύστημα ελέγχου εκπομπών καυσαερίων εκτελεί αυτόματα αυτή τη διαδικασία. Καθώς συσσωρεύεται αιθάλη στο σύστημα, το φίλτρο αρχίζει να φράζει. Ο καθαρισμός του φίλτρου από την αιθάλη που συσσωρεύεται στο εσωτερικό του γίνεται με δύο διαφορετικούς τρόπους: παθητική ανάπλαση και ενεργητική ανάπλαση. Και οι δύο μέθοδοι εκτελούνται αυτόματα και δεν απαιτούν ενέργειες από τον οδηγό. Στη διάρκεια της ανάπλασης με αυτόματη ενεργοποίηση, το σύστημα καθαρίζει το φίλτρο σωματιδίων πετρελαίου υποβάλλοντας την αιθάλη σε διαδικασία οξειδωσης. Ο καθαρισμός πραγματοποιείται σε διαφορετικό βαθμό στη διάρκεια της κανονικής λειτουργίας του κινητήρα, ανάλογα με τις συνθήκες οδήγησης.



Προειδοποιητική λυχνία του φίλτρου σωματιδίων πετρελαίου.

Έλεγχος εκπομπών καυσαερίων του κινητήρα

Όταν το φίλτρο σωματιδίων πετρελαίου βρίσκεται κοντά ή έχει φτάσει στο σημείο κορεσμού, εμφανίζεται μια προειδοποιητική λυχνία ή ένα μήνυμα πληροφοριών στην οθόνη πληροφοριών. Οδηγήστε το όχημά σας με τρόπο που θα επιτρέψει τον αποτελεσματικό καθαρισμό του φίλτρου σωματιδίων πετρελαίου.

Η προειδοποιητική λυχνία παραμένει αναμμένη έως ότου ολοκληρωθεί η διαδικασία αυτόματης ανάπλασης. Συνεχίστε να οδηγείτε το όχημά σας με τρόπο που θα επιτρέψει τον αποτελεσματικό καθαρισμό του φίλτρου σωματιδίων πετρελαίου έως ότου σβήσει η προειδοποιητική λυχνία.

Εάν δεν ενεργοποιήσετε την ανάπλαση όταν απαιτείται, μπορεί το φίλτρο σωματιδίων πετρελαίου να φράξει. Εάν η συσσώρευση σωματιδίων στο φίλτρο σωματιδίων πετρελαίου υπερβεί το όριο ανάπλασης, το σύστημα θα απενεργοποιήσει τη δυνατότητα διεξαγωγής ανάπλασης. Αυτό μπορεί να έχει ως αποτέλεσμα την πρόκληση ζημιάς που δεν καλύπτεται από την Εγγύηση του οχήματος.

Εάν η χρήση του οχήματος πληροί οποιαδήποτε από τις παρακάτω συνθήκες:

- Οδήγηση σε σύντομες αποστάσεις.
- Παρατεταμένη λειτουργία του κινητήρα στο ρελαντί.
- Συχνό άναμμα και σβήσιμο του κινητήρα.
- Υψηλά επίπεδα επιτάχυνσης και επιβράδυνσης.

Σας συμβουλεύουμε να υποστηρίξετε τη διαδικασία ανάπλασης με τους εξής τρόπους:

- Αποφεύγοντας την παρατεταμένη λειτουργία του κινητήρα στο ρελαντί.
- Οδηγώντας το όχημά σας με τρόπο που επιτρέπει τον αποτελεσματικό καθαρισμό. Οδηγήστε με σταθερή ταχύτητα 48 km/h ή μεγαλύτερη για περίπου 20 λεπτά.



Εάν ο βαθμός επιβάρυνσης του φίλτρου σωματιδίων πετρελαίου σε αιθάλη φτάσει σε κρίσιμα επίπεδα, θα ανάψει η ενδεικτική λυχνία δυσλειτουργίας με το προειδοποιητικό μήνυμα του φίλτρου σωματιδίων πετρελαίου. Σε αυτή την περίπτωση πρέπει να γίνει ανάπλαση για να ανακτηθεί το φίλτρο σωματιδίων. Πηγαίνετε το όχημά σας για έλεγχο το συντομότερο για να αποτρέψετε περαιτέρω ζημιά.

Η αυτόματη ενεργοποίηση της ανάπλασης αυξάνει τη θερμοκρασία των καυσαερίων για να εξαφανίσει τα σωματίδια πετρελαίου. Στη διάρκεια του καθαρισμού, τα σωματίδια αιθάλης μετατρέπονται σε αβλαβή αέρια. Αφού καθαριστεί, το φίλτρο σωματιδίων πετρελαίου συνεχίζει να παγιδεύει τα επιβλαβή σωματίδια που βρίσκονται στο πετρέλαιο.

Εάν οδηγείτε το όχημά σας με τρόπο που επιτρέπει τον αποτελεσματικό καθαρισμό, μπορεί να εμφανιστεί στην οθόνη πληροφοριών ένα μήνυμα που λέει ότι είναι σε εξέλιξη η αυτόματη ενεργοποίηση της ανάπλασης.

Εάν δεν οδηγείτε το όχημά σας με τρόπο που επιτρέπει τον αποτελεσματικό καθαρισμό, μπορεί να εμφανιστεί στην οθόνη πληροφοριών ένα μήνυμα που σας συμβουλεύει να οδηγήσετε με τρόπο που θα επιτρέψει την αυτόματη ενεργοποίηση της ανάπλασης.

Έλεγχος εκπομπών καυσαερίων του κινητήρα

Η διαδικασία αυτόματης ενεργοποίησης της ανάπλωσης είναι πιο αποτελεσματική όταν οδηγείτε με σταθερή ταχύτητα 48 km/h ή μεγαλύτερη για περίπου 20 λεπτά. Η συχνότητα και η διάρκεια της διαδικασίας ανάπλωσης διαφέρουν ανάλογα με τον τρόπο που οδηγείτε το όχημά σας, τη θερμοκρασία του εξωτερικού αέρα και το υψόμετρο. Η συχνότητα ποικίλλει μεταξύ 160 km και 500 km και κάθε διαδικασία ανάπλωσης διαρκεί μεταξύ 10 και 20 λεπτών.

Σημείωση: Μπορεί να ακουστούν αλλαγές στον ήχο του κινητήρα ή της εξάτμισης στη διάρκεια της διαδικασίας ανάπλωσης.

Σημείωση: Όταν πραγματοποιείται ανάπλωση σε χαμηλή ταχύτητα ή με τον κινητήρα στο ρελαντί, μπορεί να αντιληφθείτε μια οσμή από καυτό μέταλλο και έναν μεταλλικό ήχο σαν «κλικ». Αυτό οφείλεται στις υψηλές θερμοκρασίες που αναπτύσσονται στη διάρκεια της διαδικασίας ανάπλωσης. Αυτό είναι φυσιολογικό.

Μπαταρία υψηλής τάσης - Υβριδικό ηλεκτρικό όχημα (HEV)

ΓΕΝΙΚΑ



ΠΡΟΕΙΔΟΠΟΙΗΣΗ: Αυτό το συγκρότημα μπαταρίας πρέπει να επισκευαστεί μόνο από ειδικό εξουσιοδοτημένο τεχνίτη ηλεκτρικών οχημάτων. Τυχόν λανθασμένος χειρισμός μπορεί να προκαλέσει τραυματισμό ή θάνατο.



ΠΡΟΕΙΔΟΠΟΙΗΣΗ: Τραβήξτε το χειρόφρενο, επιλέξτε τη θέση στάθμευσης (P), κλείστε τον διακόπτη του κινητήρα και αφαιρέστε το κλειδί πριν ανοίξετε το καπό ή πραγματοποιήσετε οποιαδήποτε εργασία συντήρησης ή επισκευής. Εάν δεν κλείσετε τον διακόπτη του κινητήρα, ο κινητήρας μπορεί να ενεργοποιηθεί ανά πάσα στιγμή. Εάν δεν τηρήσετε αυτήν την οδηγία, μπορεί να προκληθεί τραυματισμός ή θάνατος.



ΠΡΟΕΙΔΟΠΟΙΗΣΗ: Μην αγγίζετε τα εξαρτήματα του ηλεκτρονικού συστήματος ανάφλεξης μετά την ενεργοποίηση του διακόπτη του κινητήρα ή όταν ο κινητήρας βρίσκεται σε λειτουργία. Το σύστημα λειτουργεί σε υψηλή τάση. Η μη συμμόρφωση με αυτήν την προειδοποίηση ενδέχεται να οδηγήσει σε σοβαρό τραυματισμό ή θάνατο.



ΠΡΟΕΙΔΟΠΟΙΗΣΗ: Κρατήστε τα χέρια και το ρουχισμό σας μακριά από τον ανεμιστήρα ψύξης του κινητήρα.

Το όχημά σας αποτελείται από διάφορα εξαρτήματα και καλωδιώσεις υψηλής τάσης. Όλη η υψηλή τάση ρέει μέσα από ειδικά συγκροτήματα καλωδιώσεων τα οποία φέρουν σχετική ετικέτα ή είναι καλυμμένα με μονόχρωμο πορτοκαλί σπειροειδή σωλήνα ή ταινία με πορτοκαλί γραμμές ή και τα δύο. Δεν πρέπει να έρθετε σε επαφή με αυτά τα εξαρτήματα.

Το συγκρότημα μπαταρίας υψηλής τάσης περιέχει μία μπαταρία ιόντων λιθίου. Το συγκρότημα βρίσκεται κάτω από το όχημα. Το σύστημα της μπαταρίας υψηλής τάσης χρησιμοποιεί ένα προηγμένο ενεργό σύστημα θέρμανσης και ψύξης υγρού για να ρυθμίσει τη θερμοκρασία της μπαταρίας υψηλής τάσης και να μεγιστοποιήσει τη διάρκεια ζωής της.

Σημείωση: Η μπαταρία υψηλής τάσης δεν απαιτεί τακτική συντήρηση.

Κιβώτιο ταχυτήτων

ΜΗΧΑΝΙΚΟ ΚΙΒΩΤΙΟ ΤΑΧΥΤΗΤΩΝ

Γενικές πληροφορίες

Μην οδηγείτε έχοντας το χέρι σας στον επιλογή ταχυτήτων και μην χρησιμοποιείτε τον επιλογή ταχυτήτων για να κρεμάσετε ή να στηρίξετε διάφορα αντικείμενα. Κάτι τέτοιο θα μπορούσε να προκαλέσει ζημιά στο κιβώτιο ταχυτήτων που δεν καλύπτεται από την Εγγύηση του οχήματος.

Μην αφήνετε το πόδι σας στο πεντάλ του συμπλέκτη όταν οδηγείτε και μην χρησιμοποιείτε το πεντάλ του συμπλέκτη για να ακινητοποιήσετε το όχημά σας στην ανηφόρα. Κάτι τέτοιο θα μπορούσε να προκαλέσει ζημιά στο συμπλέκτη που δεν καλύπτεται από την Εγγύηση του οχήματος.

Εάν δεν πατάτε το πεντάλ του συμπλέκτη μέχρι τέρμα, μπορεί να αυξηθεί η προσπάθεια αλλαγής ταχυτήτων και να προκληθεί πρόωρη φθορά εξαρτημάτων του κιβωτίου ταχυτήτων ή ζημιά στο κιβώτιο ταχυτήτων.

Εάν δεν έχει συμπλεχθεί πλήρως οποιαδήποτε ταχύτητα, πατήστε μέχρι τέρμα το πεντάλ του συμπλέκτη και βάλτε το κιβώτιο ταχυτήτων στη νεκρά. Αφήστε το πεντάλ του συμπλέκτη για λίγο και στη συνέχεια πατήστε το μέχρι τέρμα και συμπλέξτε ταχύτητα.

Σύμπλεξη της όπισθεν

Μην συμπλέκετε την όπισθεν όταν το όχημά σας είναι σε κίνηση. Κάτι τέτοιο θα μπορούσε να προκαλέσει ζημιά στο κιβώτιο ταχυτήτων που δεν καλύπτεται από την Εγγύηση του οχήματος.

1. Πατήστε το πεντάλ του φρένου μέχρι τέρμα.
2. Πατήστε μέχρι τέρμα το πεντάλ του συμπλέκτη και βάλτε το κιβώτιο ταχυτήτων στη νεκρά.

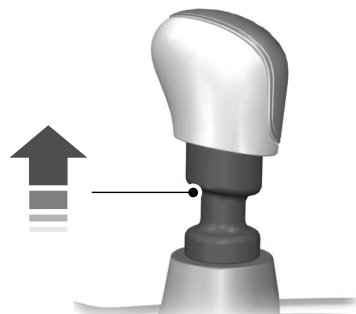

3. Ανεβάστε το κολάρο και συμπλέξτε όπισθεν.

ΑΥΤΟΜΑΤΟ ΚΙΒΩΤΙΟ ΤΑΧΥΤΗΤΩΝ - ΥΒΡΙΔΙΚΟ ΗΛΕΚΤΡΙΚΟ ΟΧΗΜΑ (HEV)



ΠΡΟΕΙΔΟΠΟΙΗΣΗ: Μην πατάτε ταυτόχρονα το πεντάλ του φρένου και του γκαζιού. Εάν πατήσετε ταυτόχρονα και τα δύο πεντάλ για περισσότερα από μερικά δευτερόλεπτα, θα περιοριστεί η απόδοση του κινητήρα, γεγονός που μπορεί να έχει ως αποτέλεσμα δυσκολία στη διατήρηση ταχύτητας εντός της οδικής κυκλοφορίας και μπορεί να προκαλέσει σοβαρό τραυματισμό.



ΠΡΟΕΙΔΟΠΟΙΗΣΗ: Όταν το όχημά σας είναι σταματημένο, κρατήστε το πεντάλ του φρένου πατημένο μέχρι τέρμα καθώς αλλάζετε ταχύτητες. Εάν δεν τηρήσετε αυτή την οδηγία, μπορεί να προκληθεί τραυματισμός, θάνατος ή υλική ζημιά.

Κιβώτιο ταχυτήτων



ΠΡΟΕΙΔΟΠΟΙΗΣΗ: Τραβήξτε το χειρόφρενο, επιλέξτε τη θέση στάθμευσης (P), κλείστε τον διακόπτη του κινητήρα και αφαιρέστε το κλειδί προτού βγείτε από το όχημά σας. Εάν δεν τηρήσετε αυτή την οδηγία, μπορεί να προκληθεί τραυματισμός ή θάνατος.

Σημείωση: Η ενδεικτική λυχνία που υποδεικνύει ότι το όχημα είναι έτοιμο για οδήγηση ενδέχεται να είναι σβηστή και να μην μπορείτε να επιλέξετε άλλη θέση από τη θέση στάθμευσης (P) αν το τηλεχειριστήριο δεν βρίσκεται μέσα στο όχημά σας.

Οι θέσεις του επιλογέα ταχυτήτων στο αυτομάτο κιβώτιο ταχυτήτων σας

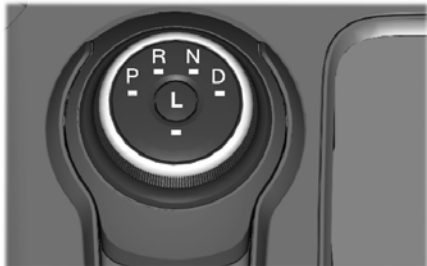

E224178

Για να συμπλέξετε ή να αποσυμπλέξετε ταχύτητα στο όχημά σας:

Το όχημά σας είναι εξοπλισμένο με ηλεκτρονικό σύστημα αλλαγής ταχυτήτων. Ο επιλογέας ταχυτήτων βρίσκεται στην κεντρική κονσόλα κάτω από το σύστημα κλιματισμού.

Για να επιλέξετε στο όχημά σας άλλη ταχύτητα από τη θέση στάθμευσης (P):

1. Πατήστε μέχρι τέρμα και κρατήστε πατημένο το πεντάλ του φρένου όταν βγάζετε τον επιλογέα ταχυτήτων από τη θέση στάθμευσης (P).

2. Περιστρέψτε τον εξωτερικό δακτύλιο του επιλογέα ταχυτήτων δεξιόστροφα από τη θέση στάθμευσης (P), μέχρι να ανάψει η επιθυμητή ταχύτητα στον επιλογέα ταχυτήτων.
3. Όταν αφήσετε το πεντάλ του φρένου, το κιβώτιο ταχυτήτων θα παραμείνει στην επιλεγμένη ταχύτητα.

Ο πίνακας οργάνων εμφανίζει επίσης την εκάστοτε επιλεγμένη σχέση.

Στάθμευση (P)

Με τον επιλογέα ταχυτήτων στη θέση στάθμευσης (P), το όχημά σας κλειδώνει το κιβώτιο ταχυτήτων και δεν επιτρέπει στους τροχούς να περιστραφούν. Σταματάτε πάντα εντελώς πριν αλλάξετε από και προς τη θέση στάθμευσης (P) στο όχημά σας.

Όπισθεν (R)



ΠΡΟΕΙΔΟΠΟΙΗΣΗ: Μετακινήστε τον επιλογέα ταχυτήτων στην όπισθεν (R) μόνο όταν το όχημά σας δεν κινείται και ο κινητήρας λειτουργεί στο ρελαντί.

Με τον επιλογέα ταχυτήτων στην όπισθεν (R), το όχημά σας κινείται προς τα πίσω. Να σταματάτε πάντα εντελώς πριν αλλάξετε από και προς την όπισθεν (R).

Νεκρά (N)



ΠΡΟΕΙΔΟΠΟΙΗΣΗ: Στη νεκρά (N), το όχημά σας μπορεί να κυλήσει ελεύθερα. Εάν σκοπεύετε να απομακρυνθείτε από το όχημά σας, βεβαιωθείτε ότι έχετε τραβήξει πρώτα το χειρόφρενο.

Κιβώτιο ταχυτήτων

Με τον επιλογέα ταχυτήτων στη νεκρά (N), το όχημά σας μπορεί να τεθεί σε λειτουργία και είναι ελεύθερο να κυλήσει. Κρατήστε πατημένο το πεντάλ του φρένου όταν ο επιλογέας είναι σε αυτή τη θέση.

Πορεία (D)

Η θέση πορείας (D) είναι η κανονική θέση οδήγησης για βέλτιστη οικονομία καυσίμου.

Χαμηλή σχέση (L)

- Παρέχει τη μέγιστη πέδηση κινητήρα.
- Μπορείτε να επιλέξετε τη χαμηλή σχέση μετάδοσης (L) του κιβωτίου ταχυτήτων με οποιαδήποτε ταχύτητα του οχήματος.
- Δεν είναι κατάλληλη για χρήση στη διάρκεια παρατεταμένης οδήγησης ή υπό κανονικές συνθήκες οδήγησης και κάτι τέτοιο αυξάνει την κατανάλωση καυσίμου.

Αυτόματη επιστροφή στη θέση στάθμευσης

Το όχημά σας μεταβαίνει στη θέση στάθμευσης (P) όταν είναι σταματημένο και προκύψει οποιαδήποτε από τις παρακάτω συνθήκες:

- Σβήσετε το όχημά σας.
- Ανοίξετε την πόρτα του οδηγού με τη ζώνη ασφαλείας σας λυμένη.
- Λύσετε τη ζώνη ασφαλείας του οδηγού ενώ είναι ανοικτή η πόρτα του οδηγού.

Σημείωση: Αυτή η λειτουργία δεν είναι διαθέσιμη εάν το όχημά σας βρίσκεται στον τρόπο λειτουργίας «Διατήρηση της νεκράς».

Η αυτόματη επιστροφή στη θέση στάθμευσης (P) μπορεί να μην λειτουργήσει εάν υπάρχει δυσλειτουργία του διακόπτη για πόρτα που δεν έχει κλείσει.

Απευθυνθείτε σε έναν εξουσιοδοτημένο επισκευαστή εάν συμβεί οποιοδήποτε από τα παρακάτω:

- Η ενδεικτική λυχνία για πόρτα που δεν έχει κλείσει δεν ανάβει ενώ είναι ανοικτή η πόρτα του οδηγού.
- Η ενδεικτική λυχνία για πόρτα που δεν έχει κλείσει ανάβει με κλειστή την πόρτα του οδηγού.
- Εμφανιστεί μήνυμα ότι το κιβώτιο ταχυτήτων δεν είναι στη θέση στάθμευσης αφού βγάλετε τη θέση στάθμευσης (P) και κλείσετε την πόρτα του οδηγού.

Σημείωση: Μην χρησιμοποιείτε την αυτόματη επιστροφή στη θέση στάθμευσης (P) όταν το όχημά σας κινείται, εκτός εάν υπάρχει έκτακτη ανάγκη. Βλ **Εκκίνηση συστήματος υβριδικού ηλεκτρικού οχήματος** (σελίδα 200).

Διατήρηση της νεκράς

Αυτός ο τρόπος λειτουργίας διατηρεί το όχημά σας στη νεκρά (N) αφού το σβήσετε. Χρησιμοποιήστε αυτό τον τρόπο λειτουργίας όταν θέλετε να βγείτε από το όχημα ή να το σβήσετε σε αυτόματο πλυντήριο αυτοκινήτων.

Το όχημά σας μπορεί να μεταβεί στη θέση στάθμευσης (P) μετά από 30 λεπτά ή όταν η στάθμη φόρτισης της μπαταρίας είναι χαμηλή. Η παρατεταμένη χρήση αυτού του τρόπου λειτουργίας μπορεί να προκαλέσει αποφόρτιση της μπαταρίας του οχήματος.

Μην ρυμουλκείτε το όχημά σας σε αυτό τον τρόπο λειτουργίας. Εάν δεν ακολουθήσετε αυτές τις οδηγίες, μπορεί να προκληθεί ζημιά του οχήματος που δεν καλύπτεται από την εγγύηση.

Σημείωση: Η αυτόματη επιστροφή στη θέση στάθμευσης (P) καθυστερεί όταν το όχημά σας είναι σε αυτό τον τρόπο λειτουργίας.

Κιβώτιο ταχυτήτων

Για να ενεργοποιήσετε τον τρόπο λειτουργίας «Διατήρηση της νεκράς»

1. Βάλτε μπροστά το όχημά σας. Βλ **Διακοπτής κινητήρα με μπουτόν εκκίνησης** (σελίδα 192).
2. Σταματήστε τελειώς το όχημά σας.
3. Πατήστε παρατεταμένα το πεντάλ του φρένου.
4. Επιλέξτε τη νεκρά (N).

Σημείωση: *Εμφανίζεται ένα μήνυμα οδηγιών.*

5. Πατήστε το κουμπί χαμηλής σχέσης μετάδοσης (L) στο κέντρο του επιλογέα ταχυτήτων.

Σημείωση: *Εμφανίζεται ένα μήνυμα επιβεβαίωσης και το κουμπί της νεκράς (N) στον επιλογέα ταχυτήτων αναβοσβήνει όταν το όχημά σας εισέλθει στον τρόπο λειτουργίας.*

6. Αφήστε το πεντάλ του φρένου.

Σημείωση: *Το όχημά σας είναι ελεύθερο να κυλήσει.*

7. Απενεργοποιήστε το όχημά σας.

Σημείωση: *Μην ρυμουλκείτε το όχημά σας σε αυτό τον τρόπο λειτουργίας.*

Για να απενεργοποιήσετε τον τρόπο λειτουργίας «Διατήρηση της νεκράς»

1. Πατήστε το πεντάλ του φρένου.
2. Επιλέξτε τη θέση στάθμευσης (P) ή βάλτε μπροστά το όχημά σας και επιλέξτε τη θέση πορείας (D) ή την όπισθεν (R).

Υποβοήθηση οδήγησης σε κατηφόρα



Πιέστε το κουμπί υποβοήθησης οδήγησης σε κατηφόρα για να ενεργοποιήσετε την υποβοήθηση οδήγησης σε κατηφόρα. Η φωτεινή ένδειξη υποβοήθησης οδήγησης σε κατηφόρα εμφανίζεται στον πίνακα οργάνων. Πατήστε πάλι το κουμπί για να απενεργοποιήσετε το σύστημα.

- Παρέχει επιπλέον πέδηση μέσω ενός συνδυασμού λειτουργίας του κινητήρα και φόρτισης της μπαταρίας υψηλής τάσης, ώστε να βοηθήσει στη διατήρηση της ταχύτητας του οχήματος κατά την οδήγηση σε κατηφόρα.
- Καθώς το όχημά σας υπολογίζει το βαθμό λειτουργίας του κινητήρα και φόρτισης της μπαταρίας υψηλής τάσης, μπορεί να παρατηρήσετε ότι οι στροφές του κινητήρα αυξάνονται και μειώνονται ώστε να διατηρηθεί η ταχύτητα του οχήματός σας κατά την οδήγηση σε κατηφόρα.

Αν το όχημά σας κολλήσει σε λάσπη ή χιόνι

Εάν το όχημά σας κολλήσει σε λάσπη ή χιόνι, απεγκλωβίστε το κάνοντας διαδοχικές αλλαγές ανάμεσα σε σχέσεις εμπροσθοπορείας και όπισθεν, με παύσεις μεταξύ των αλλαγών με σταθερό ρυθμό. Πατάτε ελαφρώς το γκάτσι σε κάθε ταχύτητα.

Σημείωση: *Μην προσπαθήσετε να απεγκλωβίσετε το όχημα εάν ο κινητήρας δεν βρίσκεται σε κανονική θερμοκρασία λειτουργίας, διαφορετικά μπορεί να προκληθεί ζημιά στο κιβώτιο ταχυτήτων.*

Κιβώτιο ταχυτήτων

Σημείωση: Μην προσπαθήσετε να απεγκλωβίσετε το όχημα για περισσότερο από ένα λεπτό, επειδή μπορεί να προκληθεί ζημιά στο κιβώτιο ταχυτήτων και στα ελαστικά ή μπορεί να υπερθερμανθεί ο κινητήρας.

Μηνύματα πληροφοριών για το αυτόματο κιβώτιο ταχυτήτων

Μήνυμα	Περιγραφή
Park brake not applied	Το ηλεκτρικό χειρόφρενο δεν είναι πλήρως ασφαλισμένο.
Transmission not in Park	Υπενθύμιση για να επιλέξετε τη θέση στάθμευσης. Επιπλέον, αυτό είναι ένα μήνυμα που εμφανίζεται συνήθως αφού ξνασυνδέσετε ή επαναφορτίσετε την μπαταρία, μέχρι να γυρίσετε το διακόπτη του κινητήρα στη θέση ON.
Shift malfunction Confirm park brake Apply before exiting the vehicle	Εμφανίζεται όταν υπάρχει βλάβη του συστήματος και πρέπει να χρησιμοποιηθεί το χειρόφρενο πριν βγείτε από το όχημα. Απευθυνθείτε σε μια εξουσιοδοτημένη Επίσημη Εμπορία.

Μήνυμα	Περιγραφή
Transmission malfunction Service now	Το σύστημα έχει ανιχνεύσει βλάβη που απαιτεί επισκευή. Πηγαίνετε το όχημά σας για έλεγχο το συντομότερο.
Select L to confirm Stay in neutral mode	Εμφανίζεται όταν επιλέξετε τη νεκρά (N).
Stay in neutral mode engaged	Εμφανίζεται για να επιβεβαιώσει ότι το όχημά σας έχει μπει στον τρόπο λειτουργίας «Διατήρηση της νεκράς».

ΑΥΤΟΜΑΤΟ ΚΙΒΩΤΙΟ ΤΑΧΥΤΗΤΩΝ - ΑΥΤΟΜΑΤΟ ΚΙΒΩΤΙΟ 8 ΤΑΧΥΤΗΤΩΝ



ΠΡΟΕΙΔΟΠΟΙΗΣΗ: Μην πατάτε ταυτόχρονα το πεντάλ του φρένου και του γκαζιού. Εάν πατήσετε ταυτόχρονα και τα δύο πεντάλ για περισσότερα από μερικά δευτερόλεπτα, θα περιοριστεί η απόδοση του κινητήρα, γεγονός που μπορεί να έχει ως αποτέλεσμα δυσκολία στη διατήρηση ταχύτητας εντός της οδικής κυκλοφορίας και μπορεί να προκαλέσει σοβαρό τραυματισμό.



ΠΡΟΕΙΔΟΠΟΙΗΣΗ: Όταν το όχημά σας είναι σταματημένο, κρατήστε το πεντάλ του φρένου πατημένο μέχρι τέρμα καθώς αλλάζετε ταχύτητες. Εάν δεν τηρήσετε αυτή την οδηγία, μπορεί να προκληθεί τραυματισμός, θάνατος ή υλική ζημιά.

Κιβώτιο ταχυτήτων



ΠΡΟΕΙΔΟΠΟΙΗΣΗ: Τραβήξτε το χειρόφρενο, επιλέξτε τη θέση στάθμευσης (P), κλείστε τον διακόπτη του κινητήρα και αφαιρέστε το κλειδί προτού βγείτε από το όχημά σας. Εάν δεν τηρήσετε αυτήν την οδηγία, μπορεί να προκληθεί τραυματισμός ή θάνατος.

Θέσεις του επιλογέα ταχυτήτων

P R N D S

Ο πίνακας οργάνων εμφανίζει την τρέχουσα θέση.

Στάθμευση (P)

Στη θέση στάθμευσης (P) δεν μεταδίδεται ισχύς στους κινητήριους τροχούς και το κιβώτιο ταχυτήτων κλειδώνει. Μπορείτε να βάλετε μπροστά τον κινητήρα με το κιβώτιο ταχυτήτων σε αυτή τη θέση.

Επιλέξτε τη θέση στάθμευσης (P) μόνο όταν το όχημά σας είναι σταματημένο.

Σημείωση: Το ηλεκτρικό χειρόφρενο μπορεί να δεθεί αυτόματα όταν επιλέξετε τη θέση στάθμευσης (P). Βλ **Ηλεκτρικό χειρόφρενο** (σελίδα 254).

Όπισθεν (R)



ΠΡΟΕΙΔΟΠΟΙΗΣΗ: Μετακινήστε τον επιλογέα ταχυτήτων στην όπισθεν (R) μόνο όταν το όχημά σας δεν κινείται και ο κινητήρας λειτουργεί στο ρελαντί.

Επιλέξτε την όπισθεν (R) μόνο όταν το όχημά σας είναι σταματημένο και ο κινητήρας λειτουργεί στο ρελαντί.

Νεκρά (N)



ΠΡΟΕΙΔΟΠΟΙΗΣΗ: Στη νεκρά (N), το όχημα μπορεί να κυλήσει ελεύθερα. Εάν σκοπεύετε να απομακρυνθείτε από το όχημά σας, βεβαιωθείτε ότι έχετε τραβήξει πρώτα το χειρόφρενο.

Στη νεκρά (N) δεν μεταδίδεται ισχύς στους κινητήριους τροχούς, αλλά το κιβώτιο ταχυτήτων δεν κλειδώνει. Μπορείτε να βάλετε μπροστά τον κινητήρα με το κιβώτιο ταχυτήτων σε αυτή τη θέση.

Πορεία (D)

Η θέση πορείας (D) είναι η κανονική θέση για οδήγηση.

Σπορ (S)

Στη θέση σπορ (S), το κιβώτιο ταχυτήτων συμπλέκει την κατάλληλη ταχύτητα για βέλτιστη απόδοση.

SelectShift™ (εάν υπάρχει)

Σχετικά με το σύστημα SelectShift™

Χρησιμοποιήστε αυτή τη λειτουργία για να ανεβάσετε ή να κατεβάσετε ταχύτητα από τους μοχλούς αλλαγής στο τιμόνι.

Χρήση του συστήματος SelectShift™

Μπορείτε να χρησιμοποιήσετε αυτή τη λειτουργία μόνο στη θέση πορείας (D) ή σπορ (S).



Κιβώτιο ταχυτήτων

Τραβήξτε το δεξιό μοχλό αλλαγής στο τιμόνι (+) για να ενεργοποιήσετε τη λειτουργία.

- Τραβήξτε το δεξιό μοχλό αλλαγής στο τιμόνι (+) για ανέγασμα ταχύτητας.
- Τραβήξτε τον αριστερό μοχλό αλλαγής (-) για κατέβασμα ταχύτητας.

Από τη σπορ θέση (S), επιλέξτε τη θέση πορείας (D) για να απενεργοποιήσετε τη λειτουργία.

Σημείωση: Η επιλογή του SelectShift στη θέση πορείας (D) παρέχει προσωρινά χειροκίνητο έλεγχο της επιλογής ταχυτήτων.

Αυτόματη επιστροφή στη θέση στάθμευσης

Το όχημά σας μεταβαίνει στη θέση στάθμευσης (P) όταν είναι σταματημένο και προκύψει οποιαδήποτε από τις παρακάτω συνθήκες:

- Σβήσετε το όχημά σας.
- Ανοίξετε την πόρτα του οδηγού με τη ζώνη ασφαλείας σας λυμένη.
- Λύσετε τη ζώνη ασφαλείας του οδηγού ενώ είναι ανοιχτή η πόρτα του οδηγού.

Σημείωση: Αυτή η λειτουργία δεν είναι διαθέσιμη εάν το όχημά σας βρίσκεται στον τρόπο λειτουργίας «Διατήρηση της νεκράς».

Η αυτόματη επιστροφή στη θέση στάθμευσης (P) μπορεί να μην λειτουργήσει εάν υπάρχει δυσλειτουργία του διακόπτη για πόρτα που δεν έχει κλείσει.

Απευθυνθείτε σε έναν εξουσιοδοτημένο επισκευαστή εάν συμβεί οποιοδήποτε από τα παρακάτω:

- Η ενδεικτική λυχνία για πόρτα που δεν έχει κλείσει δεν ανάβει ενώ είναι ανοιχτή η πόρτα του οδηγού.
- Η ενδεικτική λυχνία για πόρτα που δεν έχει κλείσει ανάβει με κλειστή την πόρτα του οδηγού.
- Εμφανιστεί μήνυμα ότι το κιβώτιο ταχυτήτων δεν είναι στη θέση στάθμευσης αφού βγάλετε τη θέση στάθμευσης (P) και κλείσετε την πόρτα του οδηγού.

Σημείωση: Μην χρησιμοποιείτε την αυτόματη επιστροφή στη θέση στάθμευσης (P) όταν το όχημά σας κινείται, εκτός εάν υπάρχει έκτακτη ανάγκη.

Διατήρηση της νεκράς

Αυτός ο τρόπος λειτουργίας διατηρεί το όχημά σας στη νεκρά (N) αφού το σβήσετε. Χρησιμοποιήστε αυτό τον τρόπο λειτουργίας όταν θέλετε να βγείτε από το όχημα ή να το σβήσετε σε αυτόματο πλυντήριο αυτοκινήτων.

Το όχημά σας μπορεί να μεταβεί στη θέση στάθμευσης (P) μετά από 30 λεπτά ή όταν η στάθμη φόρτισης της μπαταρίας είναι χαμηλή. Η παρατεταμένη χρήση αυτού του τρόπου λειτουργίας μπορεί να προκαλέσει αποφόρτιση της μπαταρίας του οχήματος.

Μην ρυμουλκείτε το όχημά σας σε αυτό τον τρόπο λειτουργίας. Εάν δεν ακολουθήσετε αυτές τις οδηγίες, μπορεί να προκληθεί ζημιά του οχήματος που δεν καλύπτεται από την εγγύηση.

Σημείωση: Η αυτόματη επιστροφή στη θέση στάθμευσης (P) καθυστερεί όταν το όχημά σας είναι σε αυτό τον τρόπο λειτουργίας.

Κιβώτιο ταχυτήτων

Ενεργοποίηση του τρόπου λειτουργίας «Διατήρηση της νεκράς»

1. Βάλτε μπροστά το όχημά σας. Βλ **Εκκίνηση πετρελαιοκινητήρα** (σελίδα 195).
2. Σταματήστε τελείως το όχημά σας.
3. Πατήστε παρατεταμένα το πεντάλ του φρένου.
4. Επιλέξτε τη νεκρά (N).

Σημείωση: *Εμφανίζεται ένα μήνυμα οδηγιών.*

5. Πατήστε το κουμπί της θέσης σπορ (S).

Σημείωση: *Εμφανίζεται ένα μήνυμα επιβεβαίωσης και το κουμπί της νεκράς (N) στον επιλογέα ταχυτήτων αναβοσβήνει όταν το όχημά σας εισέλθει στον τρόπο λειτουργίας.*

6. Αφήστε το πεντάλ του φρένου.

Σημείωση: *Το όχημά σας είναι ελεύθερο να κυλήσει.*

7. Απενεργοποιήστε το όχημά σας.

Σημείωση: *Μην ρυμουλκείτε το όχημά σας σε αυτό τον τρόπο λειτουργίας.*

Απενεργοποίηση του τρόπου λειτουργίας «Διατήρηση της νεκράς»

1. Πατήστε το πεντάλ του φρένου.
2. Επιλέξτε τη θέση στάθμευσης (P) ή βάλτε μπροστά το όχημά σας και επιλέξτε τη θέση πορείας (D) ή την όπισθεν (R).

Ενεργοποίηση του τρόπου λειτουργίας «Διατήρηση της νεκράς» – Αδυναμία εκκίνησης

Χρησιμοποιήστε αυτή τη λειτουργία για να βγάλετε τον επιλογέα ταχυτήτων από τη θέση στάθμευσης (P) εάν δεν μπορείτε να βγάλετε μπροστά το όχημα.

Σημείωση: *Η λειτουργία αυτή δεν είναι διαθέσιμη εάν η μπαταρία του οχήματος έχει χαμηλή φόρτιση.*

Μην ρυμουλκείτε το όχημά σας σε αυτό τον τρόπο λειτουργίας. Εάν δεν ακολουθήσετε αυτές τις οδηγίες, μπορεί να προκληθεί ζημιά του οχήματος που δεν καλύπτεται από την εγγύηση.

1. Βάλτε μπροστά το όχημά σας χωρίς να ακουμπάτε το πεντάλ του φρένου.
2. Πατήστε το πεντάλ του φρένου μέχρι τέρμα. Κρατήστε τέρμα πατημένο το πεντάλ του φρένου.
3. Πατήστε τέρμα το πεντάλ γκαζιού. Κρατήστε τέρμα πατημένο το πεντάλ του γκαζιού.
4. Βγείτε από τη θέση στάθμευσης (P) και επιλέξτε τη νεκρά (N).
5. Πατήστε το κουμπί της θέσης σπορ (S).
6. Δοκιμάστε να εκκινήσετε το όχημά σας.

Σημείωση: *Εμφανίζεται ένα μήνυμα επιβεβαίωσης και το κουμπί της νεκράς (N) στον επιλογέα ταχυτήτων αναβοσβήνει όταν το όχημά σας εισέλθει στον τρόπο λειτουργίας.*

7. Αφήστε το πεντάλ του γκαζιού και του φρένου.

Σημείωση: *Τώρα το όχημά σας μπορεί να κυλήσει ελεύθερα.*

8. Απενεργοποιήστε το όχημά σας.

Σημείωση: *Το κιβώτιο ταχυτήτων επιστρέφει στη θέση στάθμευσης (P) εάν η μπαταρία του οχήματος έχει χαμηλή φόρτιση.*

Για να επιστρέψετε στη θέση στάθμευσης (P), πατήστε το πεντάλ του φρένου και επιλέξτε τη θέση στάθμευσης (P).

Κίνηση σε όλους τους τροχούς

ΧΡΗΣΗ ΤΗΣ ΚΙΝΗΣΗΣ ΣΕ ΟΛΟΥΣ ΤΟΥΣ ΤΡΟΧΟΥΣ (AWD)

Η κίνηση σε όλους τους τροχούς (AWD) χρησιμοποιεί και τους τέσσερις τροχούς για να κινήσει το όχημα. Αυτό αυξάνει την πρόσφυση, επιτρέποντάς σας να οδηγείτε σε εδάφη και συνθήκες οδοστρώματος, όπου ένα συμβατικό όχημα κίνησης στους δύο τροχούς δεν θα μπορούσε να κινηθεί. Το σύστημα AWD ενεργοποιείται όταν χρειάζεται και δεν απαιτεί ενέργειες από εσάς.

Σημείωση: Εάν υπάρχει βλάβη στο σύστημα AWD, εμφανίζεται ένα προειδοποιητικό μήνυμα στην οθόνη πληροφοριών. Βλ **Μηνύματα πληροφοριών** (σελίδα 131). Εάν υπάρχει βλάβη στο σύστημα AWD, μπορεί το σύστημα AWD να υπερθερμανθεί με αποτέλεσμα να μεταβεί σε μετάδοση κίνησης μόνο στους μπροστινούς τροχούς από προεπιλογή. Σε περίπτωση εμφάνισης του συγκεκριμένου προειδοποιητικού μηνύματος, επικοινωνήστε με μια Επίσημη Εμπορία και κλείστε ραντεβού για επισκευή.

Σημείωση: Εάν το σύστημα AWD έχει υπερθερμανθεί, εμφανίζεται ένα προειδοποιητικό μήνυμα στην οθόνη πληροφοριών. Βλ **Μηνύματα πληροφοριών** (σελίδα 131). Αυτό μπορεί να συμβεί εάν το όχημα έχει χρησιμοποιηθεί σε ακραίες συνθήκες με υπερβολικά μεγάλη ολίσθηση των τροχών, για παράδειγμα σε βαθιά άμμο. Για να επαναφέρετε το συντομότερο δυνατόν τη λειτουργία κίνησης σε όλους τους τροχούς, σταματήστε το όχημά σας σε ασφαλές σημείο και σβήστε τον κινητήρα για τουλάχιστον 10 λεπτά. Όταν ο κινητήρας τεθεί ξανά σε λειτουργία και το σύστημα AWD ψυχθεί επαρκώς, το προειδοποιητικό μήνυμα σβήνει και αποκαθίσταται η κανονική λειτουργία AWD.

Μην χρησιμοποιείτε ρεζέρβα διαφορετικού τύπου από την παρεχόμενη. Αν τοποθετήσετε τη mini ρεζέρβα, το σύστημα τετρακίνησης ενδέχεται να απενεργοποιηθεί αυτόματα και το όχημα να μεταβεί στη λειτουργία μετάδοσης κίνησης μόνο στους μπροστινούς τροχούς για την προστασία των εξαρτημάτων του συστήματος μετάδοσης της κίνησης. Η συγκεκριμένη κατάσταση υποδεικνύεται από ένα προειδοποιητικό μήνυμα στην οθόνη πληροφοριών. Βλ **Μηνύματα πληροφοριών** (σελίδα 131). Εάν εμφανιστεί ένα προειδοποιητικό μήνυμα στην οθόνη πληροφοριών λόγω της χρήσης της ρεζέρβας, αυτή η ένδειξη πρέπει να σβήσει αφού τοποθετήσετε το επισκευασμένο ή καινούργιο κανονικό ελαστικό και κλείσετε και ανοίξετε το διακόπτη του κινητήρα. Συνιστάται να τοποθετηθεί ο επιδιορθωμένος ή καινούργιος κανονικός τροχός το συντομότερο δυνατό. Οι σημαντικές διαφορές μεγέθους ελαστικών ανάμεσα στον μπροστινό και τον πίσω άξονα μπορεί να προκαλέσουν διακοπή της λειτουργίας τετρακίνησης και επιστροφή σε κίνηση στους μπροστινούς τροχούς.

Οδήγηση σε χιόνι και πάγο



ΠΡΟΕΙΔΟΠΟΙΗΣΗ: Εάν οδηγείτε σε συνθήκες ολισθηρού οδοστρώματος που απαιτούν αντιολισθητικές αλυσίδες, είναι σημαντικό να οδηγείτε προσεκτικά. Διατηρείτε χαμηλή ταχύτητα, αυξήστε την απόσταση ακινητοποίησης και αποφύγετε την απότομη οδήγηση για να μειώσετε τις πιθανότητες απώλειας ελέγχου του οχήματος που μπορεί να προκαλέσουν σοβαρό τραυματισμό ή θάνατο. Εάν το πίσω άκρο του οχήματος ολισθαίνει στις στροφές, στρίψτε το τιμόνι προς την κατεύθυνση ολίσθησης μέχρι να ανακτήσετε τον έλεγχο του οχήματος.

Κίνηση σε όλους τους τροχούς

Σημείωση: Η υπερβολική ολίσθηση των τροχών μπορεί να προκαλέσει ζημιά στο σύστημα μετάδοσης της κίνησης.

Τα οχήματα με κίνηση σε όλους τους τροχούς (AWD) έχουν πλεονεκτήματα έναντι των οχημάτων με κίνηση στους δύο τροχούς (2WD) κατά την οδήγηση σε χιόνι και πάγο, αλλά μπορεί να ολισθήσουν όπως κάθε όχημα.

Εάν το όχημά σας αρχίσει να ολισθαίνει κατά την οδήγηση σε χιονισμένο ή παγωμένο οδόστρωμα, στρίψτε το τιμόνι προς την κατεύθυνση ολίσθησης μέχρι να ανακτήσετε τον έλεγχο.

Αποφύγετε την απότομη αυξομείωση ισχύος και τις γρήγορες αλλαγές κατεύθυνσης κατά την οδήγηση σε χιόνι και πάγο. Πατάτε αργά και σταθερά το πεντάλ του γκαζιού κατά την εκκίνηση από στάση.

Αποφεύγετε επίσης το απότομο φρενάρισμα. Παρόλο που ένα όχημα με κίνηση σε όλους τους τροχούς μπορεί να επιταχύνει καλύτερα στο χιόνι και στον πάγο σε σύγκριση με ένα όχημα με κίνηση στους δύο τροχούς, αυτό δεν σημαίνει ότι ακινητοποιείται γρηγορότερα, καθώς η πέδηση πραγματοποιείται και στους τέσσερις τροχούς όπως και στα υπόλοιπα οχήματα. Μην υπερεκτιμάτε τις δυνατότητές σας σε σχέση με τις συνθήκες οδήγησης.

Βεβαιωθείτε ότι αφήνετε αρκετή απόσταση από τα άλλα οχήματα για την ακινητοποίηση του οχήματός σας. Οδηγείτε πιο αργά απ' ό,τι συνήθως και χρησιμοποιείτε τις χαμηλότερες σχέσεις μετάδοσης. Σε καταστάσεις φρεναρίσματος έκτακτης ανάγκης, πατήστε σταθερά το φρένο. Αν το όχημά σας είναι εξοπλισμένο με σύστημα αντιμπλοκαρίσματος (ABS) τεσσάρων τροχών, μην πατάτε

διακεκομμένα το πεντάλ του φρένου. Βλ **Χρήσιμες συμβουλές για την οδήγηση με σύστημα αντιμπλοκαρίσματος των τροχών** (σελίδα 254), για περισσότερες πληροφορίες για το σύστημα αντιμπλοκαρίσματος των τροχών (ABS).

ΓΕΝΙΚΑ

Σημείωση: Η περιστασιακή εμφάνιση θορύβου από τα φρένα είναι φυσιολογική. Εάν ακούγεται συνεχόμενος τριγμός ή συνεχόμενο σφύριγμα από επαφή μετάλλων, ενδέχεται να έχουν φθαρεί οι επενδύσεις των φρένων. Ελέγξτε το σύστημα σε μια από τις Επίσημες Εμπορίες. Εάν το όχημά σας παρουσιάζει συνεχείς κραδασμούς ή τρέμουλο στο τιμόνι κατά το φρενάρισμα, πηγαίnete το για έλεγχο σε μια από τις Επίσημες Εμπορίες.

Σημείωση: Σκόνη φρένου συσσωρεύεται στους τροχούς ακόμα και υπό κανονικές συνθήκες οδήγησης. Μια ποσότητα σκόνης είναι αναπόφευκτη καθώς τα φρένα φθείρονται, αλλά δεν συντελεί στο θόρυβο των φρένων. Βλ **Καθαρισμός των ζαντών** (σελίδα 410).

Σημείωση: Ανάλογα με τους ισχύοντες νόμους και κανονισμούς της χώρας για την οποία αρχικά κατασκευάστηκε το όχημά σας, τα φώτα των φρένων μπορεί να αναβοσβήσουν εάν φρενάρετε απότομα. Στη συνέχεια μπορεί να αρχίσουν να αναβοσβήνουν επίσης τα αλάρμ όταν σταματήσει το όχημά σας.

BRAKE Βλ **Προειδοποιητικές λυχνίες και δείκτες** (σελίδα 118).



Όταν τα φρένα είναι υγρά, μειώνεται η αποτελεσματικότητα του φρεναρίσματος. Πατήστε απαλά το πεντάλ του φρένου μερικές φορές κατά την έξοδο από πλυντήρια αυτοκινήτων ή από στάσιμα νερά για να στεγνώσουν τα φρένα.

Το φρένο υπερτερεί του γκαζιού

Σε περίπτωση που το πεντάλ του γκαζιού κολλήσει ή παγιδευτεί, πατήστε διαρκώς και σταθερά το πεντάλ του φρένου για να επιβραδύνετε το όχημα και να μειώσετε την ισχύ του κινητήρα. Εάν αντιμετωπίσετε αυτό το πρόβλημα, πατήστε τα φρένα για να σταματήσετε το όχημά σας με ασφάλεια. Φέρτε το κιβώτιο ταχυτήτων στη θέση στάθμευσης (Ρ), σβήστε τον κινητήρα και τραβήξτε το χειρόφρενο. Ελέγξτε το πεντάλ του γκαζιού για τυχόν εμπόδια στη διαδρομή του. Εάν δεν βρεθούν εμπόδια και το πρόβλημα παραμένει, φροντίστε να ρυμουλκηθεί το όχημα στην κοντινότερη Επίσημη Εμπορία.

Υποβοήθηση πέδησης

Η υποβοήθηση πέδησης ανιχνεύει το απότομο φρενάρισμα υπολογίζοντας το ρυθμό με τον οποίο πατάτε το πεντάλ του φρένου. Παρέχει μέγιστη απόδοση πέδησης όσο πατάτε το πεντάλ. Μπορεί επίσης να μειώσει την απόσταση ακινητοποίησης του οχήματος σε κρίσιμες καταστάσεις.

Σύστημα αντιμπλοκαρίσματος των τροχών

Αυτό το σύστημα σας βοηθάει να διατηρείτε τον έλεγχο του τιμονιού σε φρεναρίσματα έκτακτης ανάγκης αποτρέποντας το μπλοκάρισμα των φρένων.



Εάν ανάψει κατά την οδήγηση, αυτό σημαίνει ότι υπάρχει κάποια βλάβη. Το όχημά σας θα συνεχίσει να φρενάρει κανονικά χωρίς τη λειτουργία του συστήματος αντιμπλοκαρίσματος των τροχών. Πηγαίnete το όχημά σας για έλεγχο το συντομότερο.

Ανάβει επίσης στιγμιαία μόλις ανοίξετε το διακόπτη του κινητήρα, ώστε να επιβεβαιώσει ότι η λυχνία λειτουργεί. Εάν δεν ανάψει με το άνοιγμα του διακόπτη του κινητήρα ή αρχίσει να αναβοσβήνει οποιαδήποτε στιγμή, απευθυνθείτε σε μια από τις Επίσημες Εμπορίες για έλεγχο του συστήματος.

BRAKE Ανάβει όταν τραβήξετε το χειρόφρενο και ο διακόπτης του κινητήρα είναι ανοιχτός.

 Εάν ανάψει ενώ το όχημά σας κινείται, βεβαιωθείτε ότι το χειρόφρενο είναι λυμένο. Εάν το χειρόφρενο είναι λυμένο, υποδεικνύεται χαμηλή στάθμη υγρού φρένων ή βλάβη του συστήματος φρένων. Πηγαίνετε το όχημά σας για έλεγχο το συντομότερο.

Ανάβει επίσης στιγμιαία μόλις ανοίξετε το διακόπτη του κινητήρα, ώστε να επιβεβαιώσει ότι η λυχνία λειτουργεί. Εάν δεν ανάψει με το άνοιγμα του διακόπτη του κινητήρα ή αρχίσει να αναβοσβήνει οποιαδήποτε στιγμή, απευθυνθείτε σε μια από τις Επίσημες Εμπορίες για έλεγχο του συστήματος.

ΧΡΗΣΙΜΕΣ ΣΥΜΒΟΥΛΕΣ ΓΙΑ ΤΗΝ ΟΔΗΓΗΣΗ ΜΕ ΣΥΣΤΗΜΑ ΑΝΤΙΜΠΛΟΚΑΡΙΣΜΑΤΟΣ ΤΩΝ ΤΡΟΧΩΝ

Το σύστημα αντιμπλοκαρίσματος των τροχών δεν αποτρέπει τους κινδύνους όταν:

- Οδηγείτε πάρα πολύ κοντά στο όχημα που προπορεύεται.
- Το όχημά σας είναι υδρολίσθηση.
- Παίρνετε τις στροφές πάρα πολύ γρήγορα.
- Η επιφάνεια του οδοστρώματος είναι σε κακή κατάσταση.

Σημείωση: Όταν ενεργοποιείται το σύστημα, το πεντάλ του φρένου μπορεί να πάλλεται και να έχει αυξηθεί η διαδρομή του. Διατηρήστε πίεση στο πεντάλ του φρένου. Μπορεί επίσης να ακούσετε θόρυβο από το σύστημα. Αυτό είναι φυσιολογικό.

ΗΛΕΚΤΡΙΚΟ ΧΕΙΡΟΦΡΕΝΟ - ΑΥΤΟΜΑΤΟ ΚΙΒΩΤΙΟ ΤΑΧΥΤΗΤΩΝ

 **ΠΡΟΕΙΔΟΠΟΙΗΣΗ:** Τραβάτε πάντα πλήρως το χειρόφρενο και βεβαιωθείτε ότι έχετε μετακινήσει τον επιλογέα στη θέση στάθμευσης (P). Εάν δεν τηρήσετε αυτήν την οδηγία, μπορεί να προκληθεί τραυματισμός ή θάνατος.

 **ΠΡΟΕΙΔΟΠΟΙΗΣΗ:** Εάν οδηγήσετε σε μεγάλη απόσταση με το χειρόφρενο δεμένο, μπορεί να προκαλέσετε βλάβη στο σύστημα φρένων.

 **ΠΡΟΕΙΔΟΠΟΙΗΣΗ:** Το ηλεκτρικό χειρόφρενο δεν λειτουργεί εάν η μπαταρία του οχήματος είναι αποφορτισμένη.

Το όχημά σας είναι εξοπλισμένο με ηλεκτρικό χειρόφρενο. Ο χειρισμός του γίνεται μέσω ενός διακόπτη αντί μοχλού. Ο διακόπτης βρίσκεται στην κεντρική κονσόλα ή στην αριστερή πλευρά του τιμονιού, στο κάτω μέρος του ταμπλό.

Σημείωση: Το ηλεκτρικό χειρόφρενο κάνει διάφορους θορύβους όταν λειτουργεί. Αυτό είναι φυσιολογικό.

Δέσιμο του ηλεκτρικού χειρόφρενου

 Τραβήξτε το διακόπτη προς τα επάνω.



Η κόκκινη προειδοποιητική λυχνία αναβοσβήνει κατά τη λειτουργία και μένει αναμμένη όταν δεθεί το χειρόφρενο.

Σημείωση: Θα παραμείνει αναμμένη για ένα μικρό χρονικό διάστημα αφού κλείσετε το διακόπτη του κινητήρα.

Εάν συνεχίσει να αναβοσβήνει ή δεν ανάψει, σημαίνει ότι υπάρχει δυσλειτουργία στο σύστημα. Πηγαίστε το όχημά σας για έλεγχο το συντομότερο.

Σημείωση: Μπορείτε να δέσετε το ηλεκτρικό χειρόφρενο όταν ο διακόπτης του κινητήρα είναι κλειστός.

Σημείωση: Το ηλεκτρικό χειρόφρενο μπορεί να δεθεί αυτόματα όταν επιλέξετε τη θέση στάθμευσης (P). Βλ **Αυτόματο κιβώτιο ταχυτήτων** (σελίδα 247).

Δέσιμο του ηλεκτρικού χειρόφρενο σε καταστάσεις έκτακτης ανάγκης

Σημείωση: Μην δένετε το ηλεκτρικό χειρόφρενο όταν το όχημά σας κινείται, εκτός εάν υπάρχει έκτακτη ανάγκη. Εάν χρησιμοποιήσετε επανειλημμένα το ηλεκτρικό χειρόφρενο για να επιβραδύνετε ή να σταματήσετε το όχημά σας, μπορεί να προκαλέσετε βλάβη στο σύστημα φρένων.

Μπορείτε να χρησιμοποιήσετε το ηλεκτρικό χειρόφρενο για να επιβραδύνετε ή να σταματήσετε το όχημά σας σε καταστάσεις έκτακτης ανάγκης.



Τραβήξτε το διακόπτη προς τα επάνω και κρατήστε τον σε αυτή τη θέση.



Ανάβει η κόκκινη προειδοποιητική λυχνία, ακούγεται ένα ηχητικό σήμα και ανάβουν τα φώτα των φρένων.

Το ηλεκτρικό χειρόφρενο συνεχίζει να επιβραδύνει το όχημά σας μέχρι να αφήσετε το διακόπτη.

Χειροκίνητο λύσιμο του ηλεκτρικού χειρόφρενου

Ανοίξτε το διακόπτη του κινητήρα.

Πατήστε και κρατήστε πατημένο το πεντάλ του φρένου.



Πιέστε το διακόπτη προς τα κάτω.



Η κόκκινη προειδοποιητική λυχνία σβήνει.

Εάν παραμείνει αναμμένη ή αναβοσβήνει, σημαίνει ότι υπάρχει δυσλειτουργία στο σύστημα. Πηγαίστε το όχημά σας για έλεγχο το συντομότερο.

Εκκίνηση από στάση σε έδαφος με κλίση κατά τη ρυμούλκηση τρέιλερ

Πατήστε και κρατήστε πατημένο το πεντάλ του φρένου.



Τραβήξτε το διακόπτη προς τα επάνω και κρατήστε τον σε αυτή τη θέση.

Συμπλέξτε ταχύτητα.

Πατήστε το πεντάλ του γκαζιού έως ότου ο κινητήρας αναπτύξει αρκετή ροπή ώστε να μην αφήσει το όχημα να κυλήσει στην κατηφόρα.



Αφήστε το διακόπτη και ξεκινήστε να κινείστε κανονικά.

Αυτόματο λύσιμο του ηλεκτρικού χειρόφρενου

Κλείστε την πόρτα του οδηγού.

Συμπλέξτε ταχύτητα.

Πατήστε το πεντάλ του γκαζιού και ξεκινήστε να κινείστε κανονικά.



Η κόκκινη προειδοποιητική λυχνία σβήνει.

Φρένα

Εάν παραμένει αναμμένη ή αναβοσβήνει, σημαίνει ότι το ηλεκτρικό χειρόφρενο δεν έχει λυθεί. Λύστε το χειρόφρενο χειροκίνητα.

Λύσιμο του ηλεκτρικού χειρόφρενου εάν η μπαταρία του οχήματος είναι αποφορτισμένη

Συνδέστε μια μπαταρία βοηθητικής εκκίνησης στην μπαταρία του οχήματος για να λύσετε το ηλεκτρικό χειρόφρενο εάν η μπαταρία του οχήματος είναι αποφορτισμένη. Βλ **Εκκίνηση του οχήματος με ρευματοδότες** (σελίδα 353).

Μηνύματα πληροφοριών για το ηλεκτρικό χειρόφρενο

Μήνυμα	Ενέργεια
Park brake malfunction Service now	Το ηλεκτρικό χειρόφρενο παρουσίασε δυσλειτουργία. Πηγαίστε το όχημά σας για έλεγχο το συντομότερο.
Park Brake Not Released	Το ηλεκτρικό χειρόφρενο δεν έχει λυθεί. Λύστε χειροκίνητα το ηλεκτρικό χειρόφρενο. Εάν το μήνυμα εξακολουθεί να εμφανίζεται, πηγαίστε το όχημά σας για έλεγχο το συντομότερο.
Park brake not applied	Το ηλεκτρικό χειρόφρενο δεν έχει δεθεί. Δέστε το ηλεκτρικό χειρόφρενο. Εάν το μήνυμα εξακολουθεί να εμφανίζεται, πηγαίστε το όχημά σας για έλεγχο το συντομότερο.
Park brake Use switch to release	Το ηλεκτρικό χειρόφρενο δεν λύθηκε αυτόματα. Λύστε χειροκίνητα το ηλεκτρικό χειρόφρενο.
Park brake press brake and switch to release	Δεν πατήσατε το πεντάλ του φρένου. Πατήστε το πεντάλ του φρένου για να λύσετε το χειρόφρενο.
Park brake Limited function Service required	Το ηλεκτρικό χειρόφρενο παρουσίασε δυσλειτουργία. Πηγαίστε το όχημά σας για έλεγχο το συντομότερο.
Park brake System overheated	Το ηλεκτρικό χειρόφρενο υπερθερμάνθηκε. Περιμένετε να κρυώσει το ηλεκτρικό χειρόφρενο.
Park brake off	Το ηλεκτρικό χειρόφρενο έχει λυθεί.
Release park brake	Το ηλεκτρικό χειρόφρενο δεν έχει λυθεί. Λύστε χειροκίνητα το ηλεκτρικό χειρόφρενο. Εάν το μήνυμα εξακολουθεί να εμφανίζεται, πηγαίστε το όχημά σας για έλεγχο το συντομότερο.
Park brake on	Το ηλεκτρικό χειρόφρενο είναι δεμένο.

ΗΛΕΚΤΡΙΚΟ ΧΕΙΡΟΦΡΕΝΟ - ΜΗΧΑΝΙΚΟ ΚΙΒΩΤΙΟ ΤΑΧΥΤΗΤΩΝ



ΠΡΟΕΙΔΟΠΟΙΗΣΗ: Τραβάζετε πάντα το χειρόφρενο μέχρι το τέρμα. Εάν δεν τηρήσετε αυτήν την οδηγία, μπορεί να προκληθεί τραυματισμός ή θάνατος.



ΠΡΟΕΙΔΟΠΟΙΗΣΗ: Εάν οδηγήσετε σε μεγάλη απόσταση με το χειρόφρενο δεμένο, μπορεί να προκαλέσετε βλάβη στο σύστημα φρένων.



ΠΡΟΕΙΔΟΠΟΙΗΣΗ: Το ηλεκτρικό χειρόφρενο δεν λειτουργεί εάν η μπαταρία του οχήματος είναι αποφορτισμένη.

Το όχημά σας είναι εξοπλισμένο με ηλεκτρικό χειρόφρενο. Ο χειρισμός του γίνεται μέσω ενός διακόπτη αντί μοχλού. Ο διακόπτης βρίσκεται στην κεντρική κονσόλα.

Σημείωση: Το ηλεκτρικό χειρόφρενο κάνει διάφορους θορύβους όταν λειτουργεί. Αυτό είναι φυσιολογικό.

Ενεργοποίηση του ηλεκτρικού χειρόφρενου



Τραβήξτε το διακόπτη προς τα επάνω.



Η κόκκινη προειδοποιητική λυχνία αναβοσβήνει κατά τη λειτουργία και μένει αναμμένη όταν δεθεί το χειρόφρενο.

Σημείωση: Θα παραμείνει αναμμένη για ένα μικρό χρονικό διάστημα αφού κλείσετε το διακόπτη του κινητήρα.

Εάν συνεχίσει να αναβοσβήνει ή δεν ανάψει, σημαίνει ότι υπάρχει δυσλειτουργία στο σύστημα. Πηγαίνετε το όχημά σας για έλεγχο το συντομότερο.

Σημείωση: Μπορείτε να ενεργοποιήσετε το ηλεκτρικό χειρόφρενο όταν ο διακόπτης του κινητήρα είναι κλειστός.

Σημείωση: Όταν σταθμεύετε το όχημά σας σε ανηφόρα με το μπροστινό τμήμα στραμμένο προς τα επάνω, επιλέξτε την πρώτη ταχύτητα και στρίψτε το τιμόνι αντίθετα από το πεζοδρόμιο.

Σημείωση: Όταν σταθμεύετε το όχημά σας σε κατηφόρα με το μπροστινό τμήμα στραμμένο προς τα κάτω, επιλέξτε την όπισθεν και στρίψτε το τιμόνι προς το πεζοδρόμιο.

Ενεργοποίηση του ηλεκτρικού χειρόφρενου σε καταστάσεις έκτακτης ανάγκης

Σημείωση: Μην ενεργοποιείτε το ηλεκτρικό χειρόφρενο όταν το όχημά σας κινείται, εκτός εάν υπάρχει έκτακτη ανάγκη. Εάν χρησιμοποιήσετε επανειλημμένα το ηλεκτρικό χειρόφρενο για να επιβραδύνετε ή να σταματήσετε το όχημά σας, μπορεί να προκαλέσετε βλάβη στο σύστημα φρένων.

Μπορείτε να χρησιμοποιήσετε το ηλεκτρικό χειρόφρενο για να επιβραδύνετε ή να σταματήσετε το όχημά σας σε καταστάσεις έκτακτης ανάγκης.



Τραβήξτε το διακόπτη προς τα επάνω και κρατήστε τον σε αυτή τη θέση.



Ανάβει η κόκκινη προειδοποιητική λυχνία, ακούγεται ένα ηχητικό σήμα και ανάβουν τα φώτα των φρένων.

Το ηλεκτρικό χειρόφρενο συνεχίζει να επιβραδύνει το όχημά σας μέχρι να αφήσετε το διακόπτη.

Χειροκίνητη απενεργοποίηση του ηλεκτρικού χειρόφρενου

Ανοίξτε το διακόπτη του κινητήρα.

Πατήστε και κρατήστε πατημένο το πεντάλ του φρένου.



Πιέστε το διακόπτη προς τα κάτω.



Η κόκκινη προειδοποιητική λυχνία σβήνει.

Εάν παραμείνει αναμμένη ή αναβοσβήνει, σημαίνει ότι υπάρχει δυσλειτουργία στο σύστημα. Πηγαίστε το όχημά σας για έλεγχο το συντομότερο.

Εκκίνηση από στάση σε έδαφος με κλίση κατά τη ρυμούλκηση τρέιλερ

Πατήστε και κρατήστε πατημένο το πεντάλ του φρένου.



Τραβήξτε το διακόπτη προς τα επάνω και κρατήστε τον σε αυτή τη θέση.

Συμπλέξτε ταχύτητα.

Πατήστε το πεντάλ του γκαζιού έως ότου ο κινητήρας αναπτύξει αρκετή ροπή ώστε να μην αφήσει το όχημα να κυλήσει στην κατηφόρα.



Αφήστε το διακόπτη και ξεκινήστε να κινείστε κανονικά.

Αυτόματη απενεργοποίηση του ηλεκτρικού χειρόφρενου

Κλείστε την πόρτα του οδηγού.

Συμπλέξτε ταχύτητα.

Πατήστε το πεντάλ του γκαζιού και ξεκινήστε να κινείστε κανονικά.



Η κόκκινη προειδοποιητική λυχνία σβήνει.

Εάν παραμείνει αναμμένη ή αναβοσβήνει, σημαίνει ότι το ηλεκτρικό χειρόφρενο δεν έχει απενεργοποιηθεί. Απενεργοποιήστε το χειρόφρενο χειροκίνητα.

Σημείωση: Το ηλεκτρικό χειρόφρενο μπορεί να απενεργοποιηθεί, αν αφήνετε το πεντάλ συμπλέκτη και πατάτε το πεντάλ γκαζιού, όταν το κιβώτιο ταχυτήτων είναι σε νεκρά.

Απενεργοποίηση του ηλεκτρικού χειρόφρενου εάν η μπαταρία του οχήματος είναι αποφορτισμένη

Συνδέστε μια μπαταρία βοηθητικής εκκίνησης στην μπαταρία του οχήματος για να απενεργοποιήσετε το ηλεκτρικό χειρόφρενο εάν η μπαταρία του οχήματος είναι αποφορτισμένη. Βλ **Εκκίνηση του οχήματος με ρευματοδότες** (σελίδα 353).

Φρένα

Μηνύματα πληροφοριών για το ηλεκτρικό χειρόφρενο

Μήνυμα	Ενέργεια
Park brake malfunction Service now	Το ηλεκτρικό χειρόφρενο παρουσίασε δυσλειτουργία. Πηγαίστε το όχημά σας για έλεγχο το συντομότερο.
Park Brake Not Released	Το ηλεκτρικό χειρόφρενο δεν έχει απενεργοποιηθεί. Απενεργοποιήστε χειροκίνητα το ηλεκτρικό χειρόφρενο. Εάν το μήνυμα εξακολουθεί να εμφανίζεται, πηγαίστε το όχημά σας για έλεγχο το συντομότερο.
Park brake not applied	Το ηλεκτρικό χειρόφρενο δεν έχει ενεργοποιηθεί. Ενεργοποιήστε το ηλεκτρικό χειρόφρενο. Εάν το μήνυμα εξακολουθεί να εμφανίζεται, πηγαίστε το όχημά σας για έλεγχο το συντομότερο.
Park brake Use switch to release	Το ηλεκτρικό χειρόφρενο δεν απενεργοποιήθηκε αυτόματα. Απενεργοποιήστε χειροκίνητα το ηλεκτρικό χειρόφρενο.
Park brake press brake and switch to release	Δεν πατήσατε το πεντάλ του φρένου. Πατήστε το πεντάλ του φρένου για να λύσετε το χειρόφρενο.
Park brake Limited function Service required	Το ηλεκτρικό χειρόφρενο παρουσίασε δυσλειτουργία. Πηγαίστε το όχημά σας για έλεγχο το συντομότερο.
Park brake System overheated	Το ηλεκτρικό χειρόφρενο υπερθερμάνθηκε. Περιμένετε να κρυώσει το ηλεκτρικό χειρόφρενο.
Park brake off	Το ηλεκτρικό χειρόφρενο έχει απενεργοποιηθεί.
Release park brake	Το ηλεκτρικό χειρόφρενο δεν έχει απενεργοποιηθεί. Απενεργοποιήστε χειροκίνητα το ηλεκτρικό χειρόφρενο. Εάν το μήνυμα εξακολουθεί να εμφανίζεται, πηγαίστε το όχημά σας για έλεγχο το συντομότερο.
Park brake on	Το ηλεκτρικό χειρόφρενο είναι ενεργοποιημένο.

ΣΥΣΤΗΜΑ ΥΠΟΒΟΗΘΗΣΗΣ ΕΚΚΙΝΗΣΗΣ ΣΕ ΑΝΗΦΟΡΑ



ΠΡΟΕΙΔΟΠΟΙΗΣΗ: Το σύστημα δεν υποκαθιστά το χειρόφρενο. Τραβάζετε πάντα το χειρόφρενο όταν αφήνετε το όχημά σας.



ΠΡΟΕΙΔΟΠΟΙΗΣΗ: Πρέπει να παραμείνετε στο όχημά σας όταν ενεργοποιηθεί το σύστημα. Είστε υπεύθυνοι ανά πάσα στιγμή για τον έλεγχο του οχήματος, την επίβλεψη του συστήματος και για κάθε απαιτούμενη παρέμβαση. Εάν δεν προσέξετε, μπορεί να προκληθεί απώλεια ελέγχου του οχήματός σας, σοβαρός τραυματισμός ή θάνατος.



ΠΡΟΕΙΔΟΠΟΙΗΣΗ: Το σύστημα θα απενεργοποιηθεί εάν εμφανιστεί δυσλειτουργία ή εάν αυξήσετε υπερβολικά τις στροφές του κινητήρα. Εάν δεν προσέξετε, μπορεί να προκληθεί απώλεια ελέγχου του οχήματός σας, σοβαρός τραυματισμός ή θάνατος.

Το σύστημα διευκολύνει την εκκίνηση από στάση όταν το όχημά σας βρίσκεται σε έδαφος με κλίση, χωρίς να χρειαστεί να χρησιμοποιήσετε το χειρόφρενο.

Όταν το σύστημα είναι ενεργό, το όχημά σας παραμένει ακινητοποιημένο στο έδαφος με κλίση για δύο με τρία δευτερόλεπτα αφού αφήσετε το πεντάλ του φρένου. Αυτό σας δίνει το χρόνο να μετακινήσετε το πόδι σας από το πεντάλ του φρένου στο πεντάλ του γκαζιού. Το σύστημα απελευθερώνει αυτόματα τα φρένα μόλις ο κινητήρας αναπτύξει αρκετή ροπή ώστε να μην κυλήσει το όχημα στην κατηφόρα. Αυτό αποτελεί πλεονέκτημα όταν ξεκινάτε από στάση σε κλίση, π.χ. σε ράμπα χώρου στάθμευσης, στα φανάρια ή όταν κάνετε όπισθεν σε ανηφόρα για να σταθμεύσετε.

Το σύστημα ενεργοποιείται όπου υπάρχει έδαφος με κλίση που προκαλεί κύλιση του οχήματός σας.

Σημείωση: Δεν υπάρχει προειδοποιητική λυχνία που να υποδεικνύει ότι το σύστημα είναι ενεργό ή ανενεργό.

Χρήση της υποβοήθησης εκκίνησης σε ανηφόρα

1. Πατήστε το πεντάλ του φρένου για να ακινητοποιήσετε πλήρως το όχημά σας. Κρατήστε πατημένο το πεντάλ του φρένου και συμπλέξτε πρώτη ταχύτητα εάν το όχημα είναι στραμμένο προς τα επάνω ή όπισθεν (R) εάν το όχημα είναι στραμμένο προς τα κάτω.

2. Αν οι αισθητήρες ανιχνεύσουν ότι το όχημά σας βρίσκεται σε έδαφος με κλίση, το σύστημα θα ενεργοποιηθεί αυτόματα.
3. Όταν πάρετε το πόδι σας από το πεντάλ του φρένου, το όχημα παραμένει στο έδαφος με κλίση χωρίς να κυλήσει για περίπου δύο με τρία δευτερόλεπτα. Αυτό το διάστημα παρατείνεται αυτόματα εάν βρίσκεστε σε διαδικασία εκκίνησης από στάση.
4. Ξεκινήστε κανονικά. Το σύστημα απελευθερώνει τα φρένα αυτόματα.

Σημείωση: Εάν πάρετε το πόδι σας από το πεντάλ του φρένου και πατήσετε πάλι το πεντάλ ενώ το σύστημα είναι ενεργό, η διαδρομή του πεντάλ του φρένου θα είναι σημαντικά μειωμένη. Αυτό είναι φυσιολογικό.

Ενεργοποίηση και απενεργοποίηση του συστήματος

Οχήματα με μηχανικό κιβώτιο ταχυτήτων

Μπορείτε να ενεργοποιήσετε ή να απενεργοποιήσετε αυτή τη λειτουργία από την οθόνη πληροφοριών. Το σύστημα ανακαλεί την τελευταία ρύθμιση όταν βάλετε μπροστά το όχημα.

Οχήματα με αυτόματο κιβώτιο ταχυτήτων

Δεν μπορείτε να ενεργοποιήσετε ή να απενεργοποιήσετε το σύστημα. Όταν ανοίγετε το διακόπτη του κινητήρα, το σύστημα ενεργοποιείται αυτόματα.

Έλεγχος πρόσφυσης

ΑΡΧΕΣ ΛΕΙΤΟΥΡΓΙΑΣ

Το σύστημα ελέγχου πρόσφυσης βοηθά στον περιορισμό του σπινιρίσματος των κινητήριων τροχών και της απώλειας πρόσφυσης.

Εάν το όχημά σας αρχίσει να ολισθαίνει, το σύστημα ενεργοποιεί τα φρένα σε μεμονωμένους τροχούς και, εάν χρειάζεται, μειώνει ταυτόχρονα την ισχύ του κινητήρα. Εάν οι τροχοί σπινιάρουν όταν επιταχύνετε σε ολισθηρές ή ασταθείς επιφάνειες, το σύστημα μειώνει την ισχύ του κινητήρα για να αυξήσει την πρόσφυση.

ΧΡΗΣΗ ΤΟΥ ΕΛΕΓΧΟΥ ΠΡΟΣΦΥΣΗΣ



ΠΡΟΕΙΔΟΠΟΙΗΣΗ: Η ενδεικτική λυχνία ελέγχου ευστάθειας και ελέγχου πρόσφυσης παραμένει αναμμένη εάν το σύστημα ανιχνεύσει βλάβη. Βεβαιωθείτε ότι δεν απενεργοποιήσατε χειροκίνητα το σύστημα ελέγχου πρόσφυσης μέσω των χειριστηρίων της οθόνης πληροφοριών ή του διακόπτη. Εάν η ενδεικτική λυχνία ελέγχου ευστάθειας και ελέγχου πρόσφυσης εξακολουθεί να παραμένει αναμμένη, ζητήστε σέρβις του συστήματος σε μια από τις Επίσημες Εμπορίες. Εάν οδηγείτε το όχημά σας με το σύστημα ελέγχου πρόσφυσης απενεργοποιημένο, μπορεί να αυξηθεί ο κίνδυνος απώλειας ελέγχου του οχήματος, ανατροπής του οχήματος, τραυματισμού και θανάτου.

Το σύστημα ενεργοποιείται αυτόματα κάθε φορά που ανοίγετε το διακόπτη του κινητήρα.

Εάν το όχημά σας κολλήσει σε χιόνι ή λάσπη, η απενεργοποίηση του συστήματος ελέγχου πρόσφυσης μπορεί να είναι χρήσιμη γιατί θα επιτρέψει στους τροχούς να σπινάρουν.

Σημείωση: Όταν απενεργοποιήσετε τον έλεγχο πρόσφυσης, το σύστημα ελέγχου ευστάθειας παραμένει πλήρως ενεργό.

Απενεργοποίηση του συστήματος

Όταν απενεργοποιήσετε ή ενεργοποιήσετε το σύστημα, εμφανίζεται ένα μήνυμα στην οθόνη πληροφοριών που δείχνει την κατάσταση του συστήματος.

Μπορείτε να απενεργοποιήσετε το σύστημα χρησιμοποιώντας τα χειριστήρια της οθόνης πληροφοριών ή το διακόπτη.

Χρησιμοποιώντας τα χειριστήρια της οθόνης πληροφοριών

Μπορείτε να ενεργοποιήσετε ή να απενεργοποιήσετε αυτή τη λειτουργία από την οθόνη πληροφοριών. Βλ **Γενικά** (σελίδα 125).

Χρησιμοποιώντας το διακόπτη (εάν υπάρχει)

Χρησιμοποιήστε το διακόπτη του συστήματος ελέγχου πρόσφυσης στο ταμπλό για να απενεργοποιήσετε ή να ενεργοποιήσετε το σύστημα.

Ενδεικτικές λυχνίες και μηνύματα του συστήματος



Η ενδεικτική λυχνία του ηλεκτρονικού προγράμματος ελέγχου ευστάθειας και του συστήματος ελέγχου πρόσφυσης

Έλεγχος πρόσφυσης

- Ανάβει για λίγο κατά την εκκίνηση του κινητήρα.
- Αναβοσβήνει όταν ενεργοποιηθεί ένα από τα δύο συστήματα εξαιτίας των συνθηκών οδήγησης.
- Ανάβει εάν εμφανιστεί κάποιο πρόβλημα σε ένα από τα δύο συστήματα.



Η ενδεικτική λυχνία απενεργοποίησης του ηλεκτρονικού προγράμματος ελέγχου ευστάθειας και του συστήματος ελέγχου πρόσφυσης ανάβει για λίγο κατά την εκκίνηση του κινητήρα και παραμένει αναμμένη όταν απενεργοποιήσετε το σύστημα ελέγχου πρόσφυσης.

Ηλεκτρονικό πρόγραμμα ελέγχου ευστάθειας

ΑΡΧΕΣ ΛΕΙΤΟΥΡΓΙΑΣ

Ηλεκτρονικό πρόγραμμα ελέγχου ευστάθειας



ΠΡΟΕΙΔΟΠΟΙΗΣΗ: Το σύστημα έχει σχεδιαστεί για να βοηθάει τον οδηγό. Δεν μπορεί να υποκαταστήσει την προσοχή και την κρίση σας. Έχετε πάντα την ευθύνη να οδηγείτε με την απαιτούμενη προσοχή και εγρήγορση.

Το σύστημα υποστηρίζει την ευστάθεια του οχήματος όταν αυτό αρχίζει να αποκλίνει από την πορεία στην οποία θέλετε να το κατευθύνετε. Το σύστημα το επιτυγχάνει φρενώνοντας μεμονωμένους τροχούς και μειώνοντας τη ροπή του κινητήρα.

Επίσης, το σύστημα παρέχει μια λειτουργία ενισχυμένου ελέγχου πρόσφυσης μειώνοντας τη ροπή του κινητήρα, εάν οι τροχοί σπινιάρουν όταν επιταχύνετε. Αυτό βοηθά στην επιτάχυνση από στάση σε ολισθηρές ή ασταθείς επιφάνειες και ενισχύεται η άνεση περιορίζοντας το σπινάρισμα των τροχών στις απότομες στροφές.

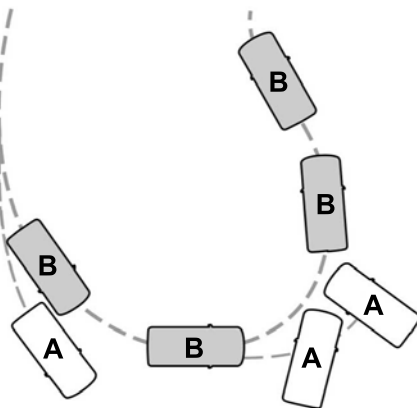

- A Χωρίς ESC.
- B Με ESC.

Προειδοποιητική λυχνία του ηλεκτρονικού προγράμματος ελέγχου ευστάθειας



Αναβοσβήνει κατά τη διάρκεια λειτουργίας των φλας. Βλ **Προειδοποιητικές λυχνίες και δείκτες** (σελίδα 118).

ΧΡΗΣΗ ΤΟΥ ΗΛΕΚΤΡΟΝΙΚΟΥ ΠΡΟΓΡΑΜΜΑΤΟΣ ΕΛΕΓΧΟΥ ΕΥΣΤΑΘΕΙΑΣ

Το σύστημα ενεργοποιείται αυτόματα κάθε φορά που ανοίγετε το διακόπτη του κινητήρα.

Δεν μπορείτε να απενεργοποιήσετε το ηλεκτρονικό πρόγραμμα ελέγχου ευστάθειας και το σύστημα προστασίας από ανατροπή, ωστόσο τα συστήματα απενεργοποιούνται όταν συμπλέξετε την όπισθεν (R).

Ηλεκτρονικό πρόγραμμα ελέγχου ευστάθειας

Μπορείτε να απενεργοποιήσετε και να ενεργοποιήσετε το σύστημα ελέγχου πρόσφυσης. Βλ **Χρήση του ελέγχου πρόσφυσης** (σελίδα 261).

Συστήματα υποβοήθησης στάθμευσης (εάν υπάρχει)

ΑΡΧΕΣ ΛΕΙΤΟΥΡΓΙΑΣ



ΠΡΟΕΙΔΟΠΟΙΗΣΗ: Το σύστημα ενδέχεται να μην ανιχνεύσει αντικείμενα των οποίων οι επιφάνειες απορροφούν την αντανάκλαση. Να οδηγείτε πάντα με την απαιτούμενη προσοχή και εγρήγορση. Εάν δεν προσέξετε, μπορεί να προκληθεί σύγκρουση.



ΠΡΟΕΙΔΟΠΟΙΗΣΗ: Για την αποτροπή τραυματισμού, να είστε πάντα προσεκτικοί όταν οδηγείτε με όπισθεν (R) και όταν χρησιμοποιείτε το σύστημα ανίχνευσης.



ΠΡΟΕΙΔΟΠΟΙΗΣΗ: Τα συστήματα ελέγχου οδικής κυκλοφορίας, οι κακές καιρικές συνθήκες, η παρουσία τυχόν αερόφρενων ή εξωτερικών μοτέρ και ανεμιστήρων μπορούν να επηρεάσουν τη σωστή λειτουργία του συστήματος ανίχνευσης. Το πιθανό αποτέλεσμα σε αυτές τις περιπτώσεις είναι μειωμένη απόδοση ή λανθασμένες προειδοποιήσεις.



ΠΡΟΕΙΔΟΠΟΙΗΣΗ: Το σύστημα ενδέχεται να μην ανιχνεύσει μικρά ή κινούμενα αντικείμενα, ιδίως αυτά που βρίσκονται κοντά στο έδαφος.

Σημείωση: Ορισμένα αξεσουάρ όπως μεγάλες ράβδοι ρυμούλκησης, βάσεις για ποδήλατα ή εξοπλισμός για σερφινγκ μπορεί να προκαλέσουν μειωμένη απόδοση ή λανθασμένες προειδοποιήσεις.

Σημείωση: Διατηρήστε τους αισθητήρες καθαρούς από χιόνι, πάγο και έντονη συσσώρευση βρομιάς. Εάν οι αισθητήρες είναι μπλοκαρισμένοι, μπορεί να επηρεαστεί η ακρίβεια του συστήματος. Μην καθαρίζετε τους αισθητήρες με αιχμηρά αντικείμενα.

Σημείωση: Εάν το όχημά σας υποστεί ζημιά με αποτέλεσμα οι αισθητήρες να χάσουν τη σωστή ευθυγράμμισή τους, αυτό θα προκαλέσει ανακριβείς μετρήσεις ή λανθασμένες προειδοποιήσεις.

Σημείωση: Το σύστημα ανίχνευσης δεν μπορεί να απενεργοποιηθεί όταν χρησιμοποιείται κλειδί MyKey. Βλ **Αρχές Λειτουργίας** (σελίδα 59).

Σας συνιστούμε να αφιερώσετε λίγο χρόνο για να γνωρίσετε το σύστημα και τους περιορισμούς του διαβάζοντας αυτή την ενότητα.

Το σύστημα ανίχνευσης προειδοποιεί τον οδηγό για εμπόδια εντός μιας συγκεκριμένης απόστασης από το όχημα. Το σύστημα ενεργοποιείται αυτόματα κάθε φορά που ανοίγετε το διακόπτη του κινητήρα.



Μπορείτε να ενεργοποιήσετε και να απενεργοποιήσετε το σύστημα πατώντας το πλήκτρο του συστήματος υποβοήθησης στάθμευσης. Εάν το όχημά σας δεν έχει πλήκτρο του συστήματος υποβοήθησης στάθμευσης, μπορείτε να απενεργοποιήσετε το σύστημα από το μενού της οθόνης πληροφοριών ή από το αναδυόμενο μήνυμα που εμφανίζεται όταν βάζετε το κιβώτιο ταχυτήτων στην όπισθεν (R). Βλ **Γενικά** (σελίδα 125).

Εάν υπάρχει βλάβη στο σύστημα, εμφανίζεται ένα προειδοποιητικό μήνυμα στην οθόνη πληροφοριών και δεν μπορείτε να ενεργοποιήσετε το σύστημα.

Βλ **Μηνύματα πληροφοριών** (σελίδα 131).

Συστήματα υποβοήθησης στάθμευσης (εάν υπάρχει)

ΠΙΣΩ ΣΥΣΤΗΜΑ ΣΤΑΘΜΕΥΣΗΣ ΜΕ ΗΧΗΤΙΚΟ ΣΗΜΑ



ΠΡΟΕΙΔΟΠΟΙΗΣΗ: Το σύστημα ενδέχεται να μην ανιχνεύσει αντικείμενα των οποίων οι επιφάνειες απορροφούν την αντανάκλαση. Να οδηγείτε πάντα με την απαιτούμενη προσοχή και εγρήγορση. Εάν δεν προσέξετε, μπορεί να προκληθεί σύγκρουση.



ΠΡΟΕΙΔΟΠΟΙΗΣΗ: Το σύστημα ενδέχεται να μην ανιχνεύσει μικρά ή κινούμενα αντικείμενα, ιδίως αυτά που βρίσκονται κοντά στο έδαφος.



ΠΡΟΕΙΔΟΠΟΙΗΣΗ: Για την αποτροπή τραυματισμού, να είστε πάντα προσεκτικοί όταν οδηγείτε με όπισθεν (R) και όταν χρησιμοποιείτε το σύστημα ανίχνευσης.



ΠΡΟΕΙΔΟΠΟΙΗΣΗ: Το σύστημα στάθμευσης με ηχητικό σήμα μπορεί να σας βοηθήσει να ανιχνεύσετε αντικείμενα μόνο όταν το όχημά σας κινείται με ταχύτητες στάθμευσης. Για την αποτροπή τραυματισμού πρέπει να είστε προσεκτικοί όταν χρησιμοποιείτε το σύστημα στάθμευσης με ηχητικό σήμα.

Σημείωση: Διατηρήστε τους αισθητήρες καθαρούς από χιόνι, πάγο και έντονη συσσώρευση βρομιάς.

Σημείωση: Μην καλύπτετε τους αισθητήρες.

Σημείωση: Μην καθαρίζετε τους αισθητήρες με αιχμηρά αντικείμενα.

Σημείωση: Εάν το όχημά σας υποστεί ζημιά με αποτέλεσμα απώλεια ευθυγράμμισης των αισθητήρων, μπορεί να προκληθούν ανακριβείς μετρήσεις ή λανθασμένες προειδοποιήσεις.

Σημείωση: Ορισμένα αξεσουάρ, για παράδειγμα μεγάλες ράβδοι ριμούλκησης, βάσεις για ποδήλατα ή εξοπλισμός για σέρφινγκ, μπορεί να προκαλέσουν μειωμένη απόδοση ή λανθασμένες προειδοποιήσεις.

Οι αισθητήρες βρίσκονται στον πίσω προφυλακτήρα.

Οι αισθητήρες είναι ενεργοί όταν το κιβώτιο ταχυτήτων είναι στη θέση όπισθεν (R) και η ταχύτητα του οχήματος είναι χαμηλότερη από 5 km/h. Όταν εκπέμπεται ήχος από το σύστημα στάθμευσης με ηχητικό σήμα, το ηχοσύστημα ενδεχομένως να μειώσει την καθορισμένη ένταση ήχου.

Όταν το όχημά σας πλησιάσει ένα αντικείμενο, ακούγεται ένας προειδοποιητικός ήχος. Καθώς το όχημά σας πλησιάζει πιο κοντά στο αντικείμενο, ο ρυθμός εκπομπής του ήχου αυξάνεται. Ο προειδοποιητικός ήχος ακούγεται συνεχώς όταν κάποιο αντικείμενο βρίσκεται σε απόσταση 30 cm ή μικρότερη από το κέντρο του πίσω προφυλακτήρα.

Σημείωση: Στις εξωτερικές γωνίες υπάρχει μια μειωμένη περιοχή εμβέλειας.



Η μέγιστη περιοχή εμβέλειας των αισθητήρων είναι 180 cm από τον πίσω προφυλακτήρα.

Συστήματα υποβοήθησης στάθμευσης (εάν υπάρχει)

Εάν το σύστημα εντοπίσει κάποιο σφάλμα, εμφανίζεται ένα προειδοποιητικό μήνυμα στην οθόνη πληροφοριών.

Το σύστημα ανιχνεύει μεγάλα αντικείμενα όταν συμπλέξετε την όπισθεν (R) και ισχύει οποιοδήποτε από τα ακόλουθα:

- Το όχημά σας κινείται προς τα πίσω με χαμηλή ταχύτητα.
- Το όχημά σας είναι σταματημένο αλλά ένα αντικείμενο πλησιάζει το πίσω τμήμα του οχήματός σας με χαμηλή ταχύτητα.
- Το όχημά σας κινείται προς τα πίσω με χαμηλή ταχύτητα και ένα αντικείμενο κινείται προς το όχημά σας, π.χ. ένα άλλο όχημα με χαμηλή ταχύτητα.

Εάν το όχημά σας παραμένει σταματημένο για δύο δευτερόλεπτα, ο προειδοποιητικός ήχος απενεργοποιείται. Εάν το όχημά σας κινηθεί προς τα πίσω, ο ήχος θα ακουστεί ξανά.

Σημείωση: Αν το ανιχνευμένο αντικείμενο βρίσκεται σε απόσταση 30 cm ή μικρότερη από τον πίσω προφυλακτήρα, ο προειδοποιητικός ήχος ακούγεται συνεχώς.

Ένδειξη απόστασης αντικειμένου

(εάν υπάρχει)



Το σύστημα παρέχει μια οπτική ένδειξη απόστασης αντικειμένου μέσω της οθόνης πληροφοριών.

- Καθώς μειώνεται η απόσταση από το αντικείμενο, τα μπλοκ της ένδειξης ανάβουν και κινούνται προς το εικονίδιο του οχήματος.
- Όταν το σύστημα δεν ανιχνεύει κάποιο αντικείμενο, τα μπλοκ της ένδειξης απόστασης είναι γκριζα.

Όταν αλλάζετε ταχύτητα και επιλέγετε όπισθεν (R), το σύστημα παρέχει ηχητικές προειδοποιήσεις και οπτική ένδειξη, όταν το όχημά σας κινείται και το εντοπισμένο αντικείμενο κινείται προς το όχημα. Όταν το όχημα σταματήσει, οι ηχητικές προειδοποιήσεις σταματούν μετά από δύο δευτερόλεπτα. Η οπτική ένδειξη παραμένει αναμμένη όταν το κιβώτιο ταχυτήτων είναι στην όπισθεν (R).

Συστήματα υποβοήθησης στάθμευσης (εάν υπάρχει)

ΜΠΡΟΣΤΙΝΟ ΣΥΣΤΗΜΑ ΣΤΑΘΜΕΥΣΗΣ ΜΕ ΗΧΗΤΙΚΟ ΣΗΜΑ



ΠΡΟΕΙΔΟΠΟΙΗΣΗ: Το σύστημα ενδέχεται να μην ανιχνεύσει αντικείμενα των οποίων οι επιφάνειες απορροφούν την αντανάκλαση. Να οδηγείτε πάντα με την απαιτούμενη προσοχή και εγρήγορση. Εάν δεν προσέξετε, μπορεί να προκληθεί σύγκρουση.



ΠΡΟΕΙΔΟΠΟΙΗΣΗ: Το σύστημα ενδέχεται να μην ανιχνεύσει μικρά ή κινούμενα αντικείμενα, ιδίως αυτά που βρίσκονται κοντά στο έδαφος.



ΠΡΟΕΙΔΟΠΟΙΗΣΗ: Για την αποτροπή τραυματισμού, να είστε πάντα προσεκτικοί όταν οδηγείτε με όπισθεν (R) και όταν χρησιμοποιείτε το σύστημα ανίχνευσης.



ΠΡΟΕΙΔΟΠΟΙΗΣΗ: Το σύστημα στάθμευσης με ηχητικό σήμα μπορεί να σας βοηθήσει να ανιχνεύσετε αντικείμενα μόνο όταν το όχημά σας κινείται με ταχύτητες στάθμευσης. Για την αποτροπή τραυματισμού πρέπει να είστε προσεκτικοί όταν χρησιμοποιείτε το σύστημα στάθμευσης με ηχητικό σήμα.

Σημείωση: Διατηρήστε τους αισθητήρες καθαρούς από χιόνι, πάγο και έντονη συσσώρευση βρομιάς.

Σημείωση: Μην καλύπτετε τους αισθητήρες.

Σημείωση: Μην καθαρίζετε τους αισθητήρες με αιχμηρά αντικείμενα.

Σημείωση: Εάν το όχημά σας υποστεί ζημιά με αποτέλεσμα απώλεια ευθυγράμμισης των αισθητήρων, μπορεί να προκληθούν ανακριβείς μετρήσεις ή λανθασμένες προειδοποιήσεις.

Σημείωση: Ορισμένα αξεσουάρ, για παράδειγμα μεγάλες ράβδοι ριμούλκησης, βάσεις για ποδήλατα ή εξοπλισμός για σέρφινγκ, μπορεί να προκαλέσουν μειωμένη απόδοση ή λανθασμένες προειδοποιήσεις.

Οι αισθητήρες βρίσκονται στον μπροστινό προφυλακτήρα.

Οι αισθητήρες είναι ενεργοί όταν το κιβώτιο ταχυτήτων βρίσκεται σε οποιαδήποτε θέση εκτός από τη θέση στάθμευσης (P). Όταν εκπέμπεται ήχος από το σύστημα στάθμευσης με ηχητικό σήμα, το ηχοσύστημα ενδεχομένως να μειώσει την καθορισμένη ένταση ήχου.

Όταν το όχημά σας πλησιάσει ένα αντικείμενο, ακούγεται ένας προειδοποιητικός ήχος. Καθώς το όχημά σας πλησιάζει πιο κοντά στο αντικείμενο, ο ρυθμός εκπομπής του ήχου αυξάνεται. Ο προειδοποιητικός ήχος ακούγεται συνεχώς όταν το αντικείμενο βρίσκεται σε απόσταση 30 cm ή μικρότερη από τον μπροστινό προφυλακτήρα.

Σημείωση: Στις εξωτερικές γωνίες υπάρχει μια μειωμένη περιοχή εμβέλειας.

Το σύστημα απενεργοποιείται όταν η ταχύτητα του οχήματος φτάσει τα 8 km/h.



Η μέγιστη περιοχή εμβέλειας των αισθητήρων είναι 70 cm από το κέντρο του προφυλακτήρα.

Συστήματα υποβοήθησης στάθμευσης (εάν υπάρχει)

Αν το κιβώτιο ταχυτήτων βρίσκεται στην όπισθεν (R), το σύστημα εντοπίζει αντικείμενα όταν το όχημά σας κινείται με χαμηλή ταχύτητα ή ένα αντικείμενο μετακινείται προς το όχημά σας, για παράδειγμα κάποιο άλλο όχημα με χαμηλή ταχύτητα. Όταν το όχημα σταματήσει, η ηχητική προειδοποίηση θα απενεργοποιηθεί μετά από δύο δευτερόλεπτα.

Εάν το κιβώτιο ταχυτήτων είναι σε οποιαδήποτε ταχύτητα για μπροστινή κίνηση, το σύστημα εκπέμπει ηχητικές προειδοποιήσεις όταν το όχημά σας κινείται και υπάρχει κάποιο αντικείμενο εντός της περιοχής ανίχνευσης. Όταν σταματάτε το όχημά σας, η ηχητική προειδοποίηση απενεργοποιείται μετά από δύο δευτερόλεπτα, ενώ η οπτική προειδοποίηση μετά από τέσσερα δευτερόλεπτα.

Εάν το σύστημα εντοπίζει κάποιο σφάλμα, εμφανίζεται ένα προειδοποιητικό μήνυμα στην οθόνη πληροφοριών.

Ένδειξη απόστασης αντικειμένου (εάν υπάρχει)



Το σύστημα παρέχει μια οπτική ένδειξη απόστασης αντικειμένου μέσω της οθόνης πληροφοριών.

- Καθώς μειώνεται η απόσταση από το αντικείμενο, τα μπλοκ της ένδειξης ανάβουν και κινούνται προς το εικονίδιο του οχήματος.
- Όταν δεν ανιχνεύεται κάποιο αντικείμενο, τα μπλοκ της ένδειξης απόστασης είναι γκριζα.

Όταν συμπλέκετε ταχύτητα για μπροστινή κίνηση, το σύστημα παρέχει ηχητικές προειδοποιήσεις και οπτική ένδειξη, όταν η ταχύτητα του οχήματος είναι κατά προσέγγιση 8 km/h ή λιγότερο και το σύστημα εντοπίζει ένα αντικείμενο εντός του πεδίου ανίχνευσης. Όταν σταματήσετε το όχημά σας, οι ηχητικές προειδοποιήσεις σταματούν μετά από δύο δευτερόλεπτα και η οπτική ένδειξη σβήνει μετά από τέσσερα δευτερόλεπτα.

Σημείωση: Αν το εντοπισμένο αντικείμενο βρίσκεται σε απόσταση εντός 30 cm ή λιγότερο από το όχημά σας, η οπτική ένδειξη παραμένει αναμμένη.

Όταν συμπλέκετε νεκρά (N), το σύστημα παρέχει μόνο οπτική ένδειξη, όταν η ταχύτητα του οχήματος είναι κατά προσέγγιση 8 km/h ή λιγότερο, όπως, για παράδειγμα, όταν το όχημά σας κινείται σε πλαγιά και το σύστημα εντοπίζει ένα αντικείμενο κινείται προς το όχημά σας. Όταν το όχημα σταματήσει, η οπτική ένδειξη θα σβήσει μετά από τέσσερα δευτερόλεπτα.

Συστήματα υποβοήθησης στάθμευσης (εάν υπάρχει)

ΣΥΣΤΗΜΑ ΠΛΕΥΡΙΚΗΣ ΑΝΙΧΝΕΥΣΗΣ



ΠΡΟΕΙΔΟΠΟΙΗΣΗ: Το σύστημα ενδέχεται να μην ανιχνεύσει αντικείμενα των οποίων οι επιφάνειες απορροφούν την αντανάκλαση. Να οδηγείτε πάντα με την απαιτούμενη προσοχή και εγρήγορση. Εάν δεν προσέξετε, μπορεί να προκληθεί σύγκρουση.



ΠΡΟΕΙΔΟΠΟΙΗΣΗ: Το σύστημα ενδέχεται να μην ανιχνεύσει μικρά ή κινούμενα αντικείμενα, ιδίως αυτά που βρίσκονται κοντά στο έδαφος.



ΠΡΟΕΙΔΟΠΟΙΗΣΗ: Για την αποτροπή τραυματισμού, να είστε πάντα προσεκτικοί όταν οδηγείτε με όπισθεν (R) και όταν χρησιμοποιείτε το σύστημα ανίχνευσης.



ΠΡΟΕΙΔΟΠΟΙΗΣΗ: Το σύστημα υποβοήθησης στάθμευσης μπορεί να σας βοηθήσει να ανιχνεύσετε αντικείμενα μόνο όταν το όχημά σας κινείται με ταχύτητες στάθμευσης. Για την αποτροπή τραυματισμού πρέπει να είστε προσεκτικοί όταν χρησιμοποιείτε το σύστημα υποβοήθησης στάθμευσης.

Το σύστημα χρησιμοποιεί τους μπροστινούς και πίσω εξωτερικούς αισθητήρες του συστήματος υποβοήθησης στάθμευσης για να ανιχνεύσει αντικείμενα που βρίσκονται κοντά στις δύο πλευρές του οχήματός σας. Το σύστημα τα εμφανίζει σε έναν εικονικό χάρτη στην οθόνη πληροφοριών καθώς το όχημά σας τα προσπερνάει.

Οι αισθητήρες βρίσκονται στον μπροστινό και στον πίσω προφυλακτήρα.

Σημείωση: Διατηρήστε τους αισθητήρες καθαρούς από χιόνι, πάγο και έντονη συσσώρευση βρομιάς.

Σημείωση: Μην καλύπτετε τους αισθητήρες.

Σημείωση: Μην καθαρίζετε τους αισθητήρες με αιχμηρά αντικείμενα.

Σημείωση: Εάν το όχημά σας υποστεί ζημιά με αποτέλεσμα απώλεια ευθυγράμμισης των αισθητήρων, μπορεί να προκληθούν ανακριβείς μετρήσεις ή λανθασμένες προειδοποιήσεις.

Το σύστημα μπορεί να μην λειτουργεί εάν:

- Ανοίξετε, κλείσετε και ανοίξετε ξανά τον διακόπτη του κινητήρα μέσα σε μερικά δευτερόλεπτα.
- το όχημά σας παραμένει σταματημένο για περισσότερο από δύο λεπτά.
- Ενεργοποιηθεί το σύστημα αντιμπλοκαρίσματος των τροχών.
- Το σύστημα ελέγχου πρόσφυσης ενεργοποιείται.

Σημείωση: Αν απενεργοποιήσετε το σύστημα ελέγχου πρόσφυσης, απενεργοποιείται επίσης και το σύστημα πλευρικής ανίχνευσης.

Σημείωση: Ορισμένα αξεσουάρ, για παράδειγμα μεγάλες ράβδοι ρυμούλκησης, βάσεις για ποδήλατα ή εξοπλισμός για σέρφινγκ, μπορεί να προκαλέσουν μειωμένη απόδοση ή λανθασμένες προειδοποιήσεις.

Για να γίνει επαναρχιλοποίηση του συστήματος, ίσως χρειαστεί να οδηγήσετε το όχημα για περίπου 3 m.

Συστήματα υποβοήθησης στάθμευσης (εάν υπάρχει)



Το πεδίο ανίχνευσης των αισθητήρων είναι έως 60 cm από το πλάι του οχήματός σας.

Μόλις το σύστημα ανιχνεύσει ένα αντικείμενο εντός της περιοχής ανίχνευσης στην πορεία του οχήματός σας, ακούγεται ένας προειδοποιητικός ήχος. Καθώς το όχημά σας πλησιάζει πιο κοντά στο αντικείμενο, ο ρυθμός εκπομπής του ήχου αυξάνεται.

Σημείωση: Το σύστημα δεν εντοπίζει ένα αντικείμενο που κινείται προς το πλάι του οχήματός σας, για παράδειγμα κάποιο άλλο όχημα που κινείται με χαμηλή ταχύτητα, αν περάσει από έναν μπροστινό ή πίσω αισθητήρα.

Ένδειξη απόστασης αντικειμένου (εάν υπάρχει)



Το σύστημα παρέχει μια οπτική ένδειξη απόστασης αντικειμένου μέσω της οθόνης πληροφοριών.

- Καθώς μειώνεται η απόσταση από το αντικείμενο, τα μπλοκ της ένδειξης ανάβουν και κινούνται προς το εικονίδιο του οχήματος.
- Όταν δεν ανιχνεύεται κάποιο αντικείμενο, τα μπλοκ της ένδειξης απόστασης είναι γκριζα.

Όταν επιλέγετε όπισθεν (R), το σύστημα παρέχει ηχητικές προειδοποιήσεις και μια οπτική ένδειξη όταν εντοπίζει αντικείμενα σε απόσταση έως 60 cm που βρίσκονται εντός της πορείας του οχήματός σας. Όταν το όχημα σταματήσει, οι ηχητικές προειδοποιήσεις απενεργοποιούνται μετά από δύο δευτερόλεπτα.

Συστήματα υποβοήθησης στάθμευσης (εάν υπάρχει)

Όταν επιλέγετε ταχύτητα για μπροστινή κίνηση, το σύστημα παρέχει ηχητικές προειδοποιήσεις και μια οπτική ένδειξη όταν η ταχύτητα του οχήματος είναι περίπου 8 km/h ή μικρότερη και το σύστημα εντοπίζει αντικείμενο εντός του πεδίου ανίχνευσης. Όταν σταματάτε το όχημά σας, οι ηχητικές προειδοποιήσεις απενεργοποιούνται μετά από δύο δευτερόλεπτα, ενώ η οπτική ένδειξη σβήνει μετά από τέσσερα δευτερόλεπτα.

Όταν επιλέγετε νεκρά (N), το σύστημα παρέχει μόνο την οπτική ένδειξη εάν το όχημά σας κινείται με ταχύτητα περίπου 8 km/h ή μικρότερη. Για παράδειγμα, εάν το όχημά σας κινείται σε κατηφόρα και το σύστημα ανιχνεύει αντικείμενο που κινείται προς το όχημά σας. Όταν σταματάτε το όχημά σας, η οπτική ένδειξη απενεργοποιείται μετά από τέσσερα δευτερόλεπτα.

Αν το σύστημα δεν είναι διαθέσιμο, τα μπλοκ ένδειξης πλευρικής απόστασης δεν εμφανίζονται.

ΕΝΕΡΓΟ ΣΥΣΤΗΜΑ ΥΠΟΒΟΗΘΗΣΗΣ ΣΤΑΘΜΕΥΣΗΣ



ΠΡΟΕΙΔΟΠΟΙΗΣΗ: Πρέπει να παραμείνετε στο όχημά σας όταν ενεργοποιηθεί το σύστημα. Είστε υπεύθυνοι ανά πάσα στιγμή για τον έλεγχο του οχήματος, την επίβλεψη του συστήματος και για κάθε απαιτούμενη παρέμβαση. Εάν δεν προσέξετε, μπορεί να προκληθεί απώλεια ελέγχου του οχήματός σας, σοβαρός τραυματισμός ή θάνατος.



ΠΡΟΕΙΔΟΠΟΙΗΣΗ: Οι αισθητήρες ενδέχεται να μην ανιχνεύσουν εμπόδια σε συνθήκες δυνατής βροχής ή άλλες συνθήκες που προκαλούν παρεμβολές.



ΠΡΟΕΙΔΟΠΟΙΗΣΗ: Το ενεργητικό σύστημα υποβοήθησης στάθμευσης δεν ενεργοποιεί τα φρένα σε καμία περίπτωση.



ΠΡΟΕΙΔΟΠΟΙΗΣΗ: Είστε υπεύθυνοι ανά πάσα στιγμή για τον έλεγχο του οχήματός σας. Το σύστημα έχει σχεδιαστεί ως βοήθημα και δεν σας απαλλάσσει από την ευθύνη σας να οδηγείτε με τη δέουσα προσοχή. Εάν δεν ακολουθήσετε αυτή την οδηγία, μπορεί να προκληθεί απώλεια ελέγχου του οχήματός σας, τραυματισμός ή θάνατος.

Το ενεργητικό σύστημα υποβοήθησης στάθμευσης είναι μια διαδικασία πολλαπλών σταδίων και μπορεί να χρειαστεί να αλλάξετε ταχύτητα αρκετές φορές. Ακολουθήστε τις οδηγίες στην οθόνη μέχρι να ολοκληρώσετε τους ελιγμούς στάθμευσης.

Εάν νιώθετε άβολα με την κοντινή απόσταση από κάποιο όχημα ή αντικείμενο, μπορείτε να επιλέξετε να παρακάμψετε το σύστημα πιάνοντας το τιμόνι ή αναλαμβάνοντας τον πλήρη έλεγχο του οχήματός σας αφού πατήσετε το πλήκτρο του ενεργητικού συστήματος υποβοήθησης στάθμευσης.

Φροντίστε ώστε να μην μπλεχτούν στο τιμόνι τα χέρια σας, τα μαλλιά σας, τα ρούχα σας και οποιοδήποτε ελεύθερο αντικείμενο όταν χρησιμοποιείτε το ενεργητικό σύστημα υποβοήθησης στάθμευσης.

Οι αισθητήρες βρίσκονται στον μπροστινό και στον πίσω προφυλακτήρα.

Σημείωση: Διατηρήστε τους αισθητήρες καθαρούς από χιόνι, πάγο και έντονη συσσώρευση βρομιάς.

Σημείωση: Μην καλύπτετε τους αισθητήρες.

Συστήματα υποβοήθησης στάθμευσης (εάν υπάρχει)

Σημείωση: Μην καθαρίζετε τους αισθητήρες με αιχμηρά αντικείμενα.

Σημείωση: Οι αισθητήρες ενδέχεται να μην ανιχνεύσουν αντικείμενα των οποίων οι επιφάνειες απορροφούν τα κύματα υπερήχων. Οι αισθητήρες μπορεί να κάνουν εσφαλμένη ανίχνευση αντικειμένων λόγω υπερηχητικών παρεμβολών που προκαλούνται για παράδειγμα από εξατμίσεις μοτοσικλετών, αερόφρενα φορτηγών ή κλάξον.

Σημείωση: Αν αλλάξετε κάποιο ελαστικό, το σύστημα πρέπει να κάνει νέο калиμπράρισμα και ενδέχεται να μην λειτουργεί σωστά για λίγο.

Το σύστημα μπορεί να μην λειτουργήσει σωστά σε οποιαδήποτε από τις εξής συνθήκες:

- Εάν χρησιμοποιείτε τη ρεζέρβα ή κάποιο ελαστικό που είναι πολύ πιο φθαρμένο από τα υπόλοιπα.
- Ένα ή περισσότερα ελαστικά δεν είναι σωστά φουσκωμένα.
- Εάν προσπαθείτε να σταθμεύσετε σε κλειστή στροφή.
- Εάν περάσει κάποιος ανάμεσα στον μπροστινό προφυλακτήρα και στη θέση στάθμευσης. Για παράδειγμα, ένας πεζός ή ποδηλάτης.
- Εάν το άκρο του διπλανού σταθμευμένου οχήματος απέχει πολύ από το έδαφος. Για παράδειγμα λεωφορείο, γερανός ή φορτηγό με καρότσα.
- Εάν επικρατούν κακές καιρικές συνθήκες. Για παράδειγμα, κατά τη διάρκεια δυνατής βροχής, χιονιού, ομίχλης, υψηλής υγρασίας και υψηλών θερμοκρασιών.

Μην χρησιμοποιείτε το σύστημα εάν:

- Έχετε στερεώσει κάποιο πρόσθετο αξεσουάρ κοντά στους αισθητήρες στο μπροστινό ή στο πίσω μέρος του οχήματός σας. Για παράδειγμα, σάρα για ποδήλατο ή τρέιλερ.
- Υπάρχει στερεωμένο στην οροφή κάποιο αντικείμενο που προεξέχει. Για παράδειγμα, μια σανίδα σερφ.
- Υπάρχει ζημιά στον μπροστινό ή στον πίσω προφυλακτήρα ή στους πλαϊνούς αισθητήρες.
- Στο όχημά σας δεν χρησιμοποιείται το σωστό μέγεθος ελαστικών. Για παράδειγμα, μια μίνι ρεζέρβα.

Χρήση του ενεργητικού συστήματος υποβοήθησης στάθμευσης

Επιλογή ενός τρόπου λειτουργίας του ενεργητικού συστήματος υποβοήθησης στάθμευσης



Πατήστε το πλήκτρο μία φορά για να ενεργοποιήσετε τη λειτουργία παράλληλης στάθμευσης. Πατήστε το πλήκτρο για δεύτερη φορά για να ενεργοποιήσετε τη λειτουργία κάθετης στάθμευσης. Αν πατήσετε ξανά το πλήκτρο, το σύστημα απενεργοποιείται.

Εάν το όχημά σας είναι σταθμευμένο, μπορείτε να χρησιμοποιήσετε την οθόνη πληροφοριών για εναλλαγή ανάμεσα στους διάφορους τρόπους λειτουργίας αφού ανοίξετε το διακόπτη του κινητήρα. Πατήστε το πλήκτρο για να ενεργοποιήσετε το σύστημα και να ανοίξετε το μενού του συστήματος στην οθόνη πληροφοριών.

Συστήματα υποβοήθησης στάθμευσης (εάν υπάρχει)

Σημείωση: Εάν το όχημά σας είναι σταθμευμένο, ο προεπιλεγμένος τρόπος λειτουργίας είναι υποβοήθηση εξόδου από θέση παράλληλης στάθμευσης. Εάν ωστόσο δεν χρησιμοποιήσατε το ενεργητικό σύστημα υποβοήθησης στάθμευσης για να παρκάρετε το όχημά σας σε θέση παράλληλης στάθμευσης, θα πρέπει να επιλέξετε την υποβοήθηση εξόδου από θέση στάθμευσης στην οθόνη πληροφοριών.

Σημείωση: Για την εναλλαγή ανάμεσα στους διάφορους τρόπους λειτουργίας, μπορείτε να πατήσετε επανειλημμένα το πλήκτρο του ενεργητικού συστήματος υποβοήθησης στάθμευσης μόνο αφού μετακινήσετε το όχημά σας κατά περίπου 10 m.

Για εναλλαγή ανάμεσα στους τρόπους λειτουργίας, χρησιμοποιήστε τα πλήκτρα της οθόνης πληροφοριών για να επιλέξετε τα εξής:

- Παράλληλη στάθμευση.
- Κάθετη στάθμευση.
- Υποβοήθηση εξόδου από θέση παράλληλης στάθμευσης.
- Απενεργοποίηση του συστήματος.

Σημείωση: Δεν υπάρχει χρονικός περιορισμός για την εναλλαγή ανάμεσα στους τρόπους λειτουργίας.

Παράλληλη στάθμευση

Το σύστημα ανιχνεύει τους διαθέσιμους χώρους παράλληλης στάθμευσης και οδηγεί το όχημά σας στο χώρο αυτό. Εσείς ελέγχετε το πεντάλ του γκαζιού, τον επιλογέα ταχυτήτων και τα φρένα. Το σύστημα σας καθοδηγεί με οπτικές και ηχητικές ενδείξεις για να μπειτε σε μια θέση παράλληλης στάθμευσης.



Πατήστε μία φορά το πλήκτρο για να αναζητήσετε μια θέση στάθμευσης.

Σημείωση: Επίσης, μπορείτε να ενεργοποιήσετε το σύστημα, αφού έχετε ήδη προπεράσει μια θέση στάθμευσης εν μέρει ή τελείως. Πατήστε το πλήκτρο του ενεργητικού συστήματος υποβοήθησης στάθμευσης και το σύστημα θα σας ενημερώσει εάν έχετε προπεράσει πρόσφατα μια κατάλληλη θέση στάθμευσης.

Όταν η ταχύτητα του οχήματος είναι μικρότερη από 35 km/h, το σύστημα ελέγχει και στις δύο πλευρές του οχήματός σας για κάποια διαθέσιμη θέση στάθμευσης. Στην οθόνη πληροφοριών εμφανίζεται ένα μήνυμα και ένα γραφικό, που υποδηλώνουν ότι το σύστημα αναζητάει κάποια θέση στάθμευσης. Χρησιμοποιήστε το μοχλό των φλας για να αναζητήσετε χώρους στάθμευσης στην πλευρά του οδηγού ή του συνοδηγού του οχήματός σας.

Σημείωση: Αν δεν χρησιμοποιήσετε το μοχλό των φλας, το σύστημα ελέγχει και στις δύο πλευρές του οχήματός σας και προτείνει θέσεις στάθμευσης σε μία πλευρά κάθε φορά.

Σημείωση: Αν δεν χρησιμοποιήσετε το μοχλό των φλας, το σύστημα ελέγχει από προεπιλογή την πλευρά του συνοδηγού.



Όταν αναζητάει θέση στάθμευσης, πρέπει να οδηγείτε το όχημά σας σε απόσταση περίπου 1 m από τα σταθμευμένα οχήματα και παράλληλα προς αυτά.

Σημείωση: Αν οδηγείτε το όχημά σας σε απόσταση μικρότερη από 0,5 m ή μεγαλύτερη από 1,5 m από τα άλλα σταθμευμένα οχήματα, ενδέχεται το σύστημα να μην μπορεί να εντοπίσει κάποια διαθέσιμη θέση στάθμευσης.

Συστήματα υποβοήθησης στάθμευσης (εάν υπάρχει)

Όταν το σύστημα εντοπίσει μια κατάλληλη θέση στάθμευσης, εμφανίζεται ένα μήνυμα και ακούγεται ένα ηχητικό σήμα.

Σταματήστε το όχημά σας και ακολουθήστε τις οδηγίες στην οθόνη. Εάν το όχημά σας κινείται με πολύ μικρή ταχύτητα, ίσως χρειαστεί να διανύσετε μια μικρή απόσταση προς τα εμπρός ώστε να μπορέσει να προετοιμαστεί το σύστημα για στάθμευση.

Σημείωση: Πρέπει να ελέγχετε εάν η θέση που επιλέγεται από το σύστημα είναι ελεύθερη από εμπόδια σε όλη τη διάρκεια του ελιγμού.

Σημείωση: Το σύστημα υποδεικνύει πάντα την τελευταία θέση στάθμευσης που έχει εντοπίσει. Για παράδειγμα, εάν το όχημά σας εντοπίσει πολλές θέσεις στάθμευσης όταν οδηγείτε, θα σας υποδείξει την τελευταία.

Σημείωση: Εάν η ταχύτητα του οχήματος είναι μεγαλύτερη από περίπου 35 km/h, το σύστημα εμφανίζει ένα μήνυμα που σας ζητά να μειώσετε την ταχύτητά σας.

Αυτόματη λειτουργία του τιμονιού για είσοδο σε θέση παράλληλης στάθμευσης

Όταν επιλέξετε την όπισθεν (R) χωρίς να κρατάτε το τιμόνι και χωρίς εμπόδια στην κίνηση του οχήματος, το όχημα εκτελεί από μόνο του ελιγμούς με το τιμόνι για να μπει στη θέση στάθμευσης. Το σύστημα εμφανίζει οδηγίες για την κίνηση του οχήματός σας προς τα εμπρός και προς τα πίσω στη θέση στάθμευσης.

Σημείωση: Εάν η ταχύτητα του οχήματος υπερβεί τα 9 km/h περίπου ή αν διακόψετε τον ελιγμό ή αν απενεργοποιηθεί το σύστημα, πρέπει να πάρετε τον πλήρη έλεγχο του οχήματος.

Σημείωση: Αν το σύστημα εντοπίσει ότι κάποιο αντικείμενο βρίσκεται πολύ κοντά στο όχημά σας και ότι μπορεί να είναι επικίνδυνο να συνεχιστεί ο ελιγμός, ενδέχεται να σας ζητήσει να ακινητοποιήσετε το όχημα. Το σύστημα ενδέχεται να μην σας δώσει περαιτέρω οδηγίες. Η υποβοήθηση τιμονιού συνεχίζει να λειτουργεί, αλλά πρέπει να αποφασίσετε αν είναι ασφαλές να συνεχιστεί ο ελιγμός.



Όταν κρίνετε ότι το όχημά σας είναι σωστά σταθμευμένο ή όταν ακούσετε έναν σταθερό ήχο και εμφανιστεί ένα ενημερωτικό μήνυμα, ακινητοποιήστε πλήρως το όχημα.

Όταν ο ελιγμός του ενεργητικού συστήματος υποβοήθησης στάθμευσης ολοκληρωθεί, ακούγεται ένας ήχος και εμφανίζεται ένα ενημερωτικό μήνυμα.

Σημείωση: Εσείς έχετε την ευθύνη να ελέγξετε πώς έχει σταθμεύσει το όχημα, καθώς και για να κάνετε τυχόν απαραίτητες διορθώσεις προτού απομακρυνθείτε από το όχημα.

Απενεργοποίηση του ενεργητικού συστήματος υποβοήθησης στάθμευσης

Μπορείτε να απενεργοποιήσετε το σύστημα χειροκίνητα κάνοντας τα εξής:

- Πατήστε το πλήκτρο του ενεργητικού συστήματος υποβοήθησης στάθμευσης κατά τη διάρκεια ενεργού ελιγμού.
- Πιάστε το τιμόνι στη διάρκεια ενεργού ελιγμού.
- Οδηγήστε με ταχύτητα μεγαλύτερη από 35 km/h για 30 δευτερόλεπτα κατά την αναζήτηση θέσης στάθμευσης.

Συστήματα υποβοήθησης στάθμευσης (εάν υπάρχει)

- Οδηγήστε με ταχύτητα μεγαλύτερη από 50 km/h.
- Οδηγήστε με ταχύτητα μεγαλύτερη από 9 km/h κατά τη διάρκεια ενός ενεργού ελιγμού.
- Απενεργοποιήστε το σύστημα ελέγχου πρόσφυσης.

Το σύστημα μπορεί να απενεργοποιηθεί και εξαιτίας συγκεκριμένων συνθηκών του οχήματος, για παράδειγμα:

- Ενεργοποίηση ή βλάβη του συστήματος ελέγχου πρόσφυσης.
- Ενεργοποίηση ή βλάβη του συστήματος αντιμπλοκαρίσματος των τροχών.

Εάν το σύστημα εντοπίσει δυσλειτουργίες, εμφανίζεται ένα μήνυμα και ακούγεται ένας ήχος. Πηγαίνετε το όχημά σας για έλεγχο το συντομότερο.

Κάθετη στάθμευση

Το σύστημα ανιχνεύει τους διαθέσιμους χώρους κάθετης στάθμευσης και οδηγεί το όχημά σας στο χώρο αυτό. Εσείς ελέγχετε το πεντάλ του γκαζιού, τον επιλογέα ταχυτήτων και τα φρένα. Το σύστημα σας καθοδηγεί με οπτικές και ηχητικές ενδείξεις για να μπειτε σε μια θέση κάθετης στάθμευσης.



Πατήστε δύο φορές το πλήκτρο για να αναζητήσετε μια θέση στάθμευσης.

Όταν η ταχύτητα του οχήματος είναι μικρότερη από 30 km/h, το σύστημα ελέγχει και στις δύο πλευρές του οχήματός σας για κάποια διαθέσιμη θέση στάθμευσης. Στην οθόνη πληροφοριών εμφανίζεται ένα μήνυμα και ένα γραφικό, που υποδηλώνουν ότι το σύστημα αναζητάει κάποια θέση στάθμευσης. Χρησιμοποιήστε το μοχλό των φλας για να αναζητήσετε χώρους στάθμευσης στην πλευρά του οδηγού ή του συνοδηγού του οχήματός σας.

Σημείωση: Αν δεν χρησιμοποιήσετε το μοχλό των φλας, το σύστημα ελέγχει και στις δύο πλευρές του οχήματός σας και προτείνει θέσεις στάθμευσης σε μία πλευρά κάθε φορά.

Σημείωση: Αν δεν χρησιμοποιήσετε το μοχλό των φλας, το σύστημα ελέγχει από προεπιλογή την πλευρά του συνοδηγού.



Όταν αναζητάτε θέση στάθμευσης, οδηγήστε το όχημά σας σε απόσταση περίπου 1 m από τα σταθμευμένα οχήματα και κάθεται προς αυτά.

Σημείωση: Αν οδηγείτε το όχημά σας σε απόσταση μικρότερη από 0,5 m ή μεγαλύτερη από 1,5 m από τα άλλα σταθμευμένα οχήματα, ενδέχεται το σύστημα να μην μπορεί να εντοπίσει κάποια διαθέσιμη θέση στάθμευσης.

Όταν το σύστημα εντοπίσει μια κατάλληλη θέση στάθμευσης, εμφανίζεται ένα μήνυμα και ακούγεται ένα ηχητικό σήμα. Σταματήστε το όχημά σας και ακολουθήστε τις οδηγίες στην οθόνη. Εάν το όχημά σας κινείται με πολύ μικρή ταχύτητα, ίσως χρειαστεί να διανύσετε μια μικρή απόσταση προς τα εμπρός ώστε να μπορέσει να προετοιμαστεί το σύστημα για στάθμευση.

Σημείωση: Πρέπει να ελέγχετε εάν η θέση που επιλέγεται από το σύστημα είναι ελεύθερη από εμπόδια σε όλη τη διάρκεια του ελιγμού.

Σημείωση: Το σύστημα υποδεικνύει πάντα την τελευταία θέση στάθμευσης που έχει εντοπιστεί. Για παράδειγμα, εάν το όχημά σας εντοπίσει πολλές θέσεις στάθμευσης όταν οδηγείτε, θα σας υποδείξει την τελευταία.

Συστήματα υποβοήθησης στάθμευσης (εάν υπάρχει)

Σημείωση: Εάν η ταχύτητα του οχήματος είναι μεγαλύτερη από περίπου 30 km/h, το σύστημα εμφανίζει ένα μήνυμα που σας ζητά να μειώσετε την ταχύτητά σας.

Αυτόματη λειτουργία του τιμονιού για είσοδο σε θέση κάθετης στάθμευσης

Όταν επιλέξετε την όπισθεν (R) χωρίς να κρατάτε το τιμόνι και χωρίς εμπόδια στην κίνηση του οχήματος, το όχημα εκτελεί από μόνο του ελιγμούς με το τιμόνι για να μπει στη θέση στάθμευσης. Το σύστημα εμφανίζει οδηγίες για την κίνηση του οχήματός σας προς τα εμπρός και προς τα πίσω στη θέση στάθμευσης.

Σημείωση: Εάν η ταχύτητα του οχήματος υπερβεί τα 9 km/h περίπου ή αν διακόψετε τον ελιγμό ή αν απενεργοποιηθεί το σύστημα, πρέπει να πάρετε τον πλήρη έλεγχο του οχήματος.

Σημείωση: Αν το σύστημα εντοπίσει ότι κάποιο αντικείμενο βρίσκεται πολύ κοντά στο όχημά σας και ότι μπορεί να είναι επικίνδυνο να συνεχιστεί ο ελιγμός, ενδέχεται να σας ζητήσει να ακινητοποιήσετε το όχημα. Το σύστημα ενδέχεται να μην σας δώσει περαιτέρω οδηγίες. Η υποβοήθηση τιμονιού συνεχίζει να λειτουργεί, αλλά πρέπει να αποφασίσετε αν είναι ασφαλές να συνεχιστεί ο ελιγμός.

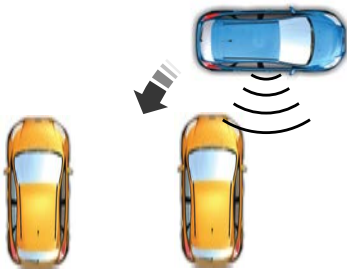

E186191

Όταν κρίνετε ότι το όχημά σας είναι σωστά σταθμευμένο ή όταν ακούσετε έναν σταθερό ήχο και εμφανιστεί ένα ενημερωτικό μήνυμα, ακινητοποιήστε πλήρως το όχημα.

Όταν ο ελιγμός του ενεργητικού συστήματος υποβοήθησης στάθμευσης ολοκληρωθεί, ακούγεται ένας ήχος και εμφανίζεται ένα μήνυμα.

Σημείωση: Εσείς έχετε την ευθύνη να ελέγξετε πώς έχει σταθμεύσει το όχημα, καθώς και για να κάνετε τυχόν απαραίτητες διορθώσεις προτού απομακρυνθείτε από το όχημα.

Απενεργοποίηση του ενεργητικού συστήματος υποβοήθησης στάθμευσης

Μπορείτε να απενεργοποιήσετε το σύστημα χειροκίνητα κάνοντας τα εξής:

- Πατήστε το πλήκτρο του ενεργητικού συστήματος υποβοήθησης στάθμευσης κατά τη διάρκεια ενεργού ελιγμού.
- Πιάστε το τιμόνι στη διάρκεια ενεργού ελιγμού.
- Οδηγήστε με ταχύτητα μεγαλύτερη από 30 km/h για 30 δευτερόλεπτα κατά την αναζήτηση θέσης στάθμευσης.
- Οδηγήστε με ταχύτητα μεγαλύτερη από 50 km/h.
- Οδηγήστε με ταχύτητα μεγαλύτερη από 9 km/h κατά τη διάρκεια ενός ενεργού ελιγμού.
- Απενεργοποιήστε το σύστημα ελέγχου πρόσφυσης.

Το σύστημα μπορεί να απενεργοποιηθεί και εξαιτίας συγκεκριμένων συνθηκών του οχήματος, για παράδειγμα:

- Ενεργοποίηση ή βλάβη του συστήματος ελέγχου πρόσφυσης.
- Ενεργοποίηση ή βλάβη του συστήματος αντιμπλοκαρίσματος των τροχών.

Συστήματα υποβοήθησης στάθμευσης (εάν υπάρχει)

Εάν το σύστημα εντοπίσει δυσλειτουργίες, εμφανίζεται ένα μήνυμα και ακούγεται ένας ήχος. Πηγαίνετε το όχημά σας για έλεγχο το συντομότερο.

Υποβοήθηση εξόδου από παράλληλο χώρο στάθμευσης

Το σύστημα ελέγχει το τιμόνι για να οδηγήσει το όχημά σας έξω από μια θέση παράλληλης στάθμευσης. Εσείς ελέγχετε το πεντάλ του γκαζιού, τον επιλογέα ταχυτήτων και τα φρένα. Το σύστημα σας καθοδηγεί με οπτικές και ηχητικές ενδείξεις για να βγείτε από μια θέση παράλληλης στάθμευσης.

Σημείωση: Αυτό το σύστημα δεν προορίζεται για υποβοήθηση της εξόδου από μια κάθετη θέση στάθμευσης.



Πατήστε το πλήκτρο μία φορά όταν το όχημά σας είναι ακινητοποιημένο σε μια θέση παράλληλης στάθμευσης.

Σημείωση: Εάν δεν χρησιμοποιήσετε το ενεργητικό σύστημα υποβοήθησης στάθμευσης για να παρκάρετε το όχημά σας σε θέση παράλληλης στάθμευσης και πατήσετε το πλήκτρο μία φορά, θα επιλεγεί η παράλληλη στάθμευση. Πρέπει να χρησιμοποιήσετε την οθόνη πληροφοριών για να επιλέξετε την υποβοήθηση εξόδου από θέση παράλληλης στάθμευσης.

Το σύστημα εμφανίζει ένα μήνυμα με το οποίο ζητά να ενεργοποιήσετε τα φλας σε μία πλευρά. Χρησιμοποιήστε τα φλας για να επιλέξετε την πλευρά στην οποία θέλετε το όχημά σας να βγει από τη θέση στάθμευσης. Το σύστημα εμφανίζει οδηγίες για την κίνηση του οχήματός σας προς τα εμπρός και προς τα πίσω στη θέση στάθμευσης.

Σημείωση: Αν το σύστημα εντοπίσει ότι κάποιο αντικείμενο βρίσκεται πολύ κοντά στο όχημά σας και ότι μπορεί να είναι επικίνδυνο να συνεχιστεί ο ελιγμός, ενδέχεται να σας ζητήσει να ακινητοποιήσετε το όχημα. Το σύστημα ενδέχεται να μην σας δώσει περαιτέρω οδηγίες. Η υποβοήθηση τιμονιού συνεχίζει να λειτουργεί, αλλά πρέπει να αποφασίσετε αν είναι ασφαλές να συνεχιστεί ο ελιγμός.



Αφού το σύστημα κατευθύνει το όχημά σας σε θέση από την οποία μπορείτε να βγείτε από τη θέση στάθμευσης οδηγώντας προς τα εμπρός, εμφανίζεται ένα μήνυμα που σας ζητά να πάρετε τον πλήρη έλεγχο του οχήματος. Η ανάληψη του ελέγχου γίνεται κατά κανόνα όταν το όχημά σας βρίσκεται ακόμα μέσα στη θέση στάθμευσης.

Σημείωση: Η λειτουργία υποβοήθησης εξόδου από θέση παράλληλης στάθμευσης μπορεί να μην είναι διαθέσιμη όταν το περιθώριο μπροστά ή πίσω από το όχημά σας είναι πολύ μικρό.

Σημείωση: Εάν η ταχύτητα του οχήματος υπερβεί τα 9 km/h περίπου ή αν διακόψετε τον ελιγμό ή αν απενεργοποιηθεί το σύστημα, πρέπει να πάρετε τον πλήρη έλεγχο του οχήματος.

Σημείωση: Είστε υπεύθυνοι για τον έλεγχο του οχήματός σας και πρέπει να διασφαλίζετε ότι δεν υπάρχουν οχήματα ή εμπόδια στη διαδρομή σας καθώς επιστρέψετε στην κυκλοφορία.

Συστήματα υποβοήθησης στάθμευσης (εάν υπάρχει)

Αντιμετώπιση προβλημάτων

Σύμπτωμα	Πιθανή Αιτία
Το σύστημα δεν αναζητά χώρους στάθμευσης.	Μπορεί να έχετε απενεργοποιήσει το σύστημα ελέγχου πρόσφυσης.
	Το κιβώτιο ταχυτήτων είναι σε όπισθεν (R). Το όχημά σας πρέπει να κινείται προς τα εμπρός για να είναι δυνατός ο εντοπισμός θέσης στάθμευσης.
Το σύστημα δεν υποδεικνύει θέση στάθμευσης.	Οι αισθητήρες μπορεί να είναι μπλοκαρισμένοι. Για παράδειγμα, με χιόνι, πάγο ή συσσωρευμένη σκόνη. Οι μπλοκαρισμένοι αισθητήρες μπορούν να επηρεάσουν τον τρόπο λειτουργίας του συστήματος.
	Η θέση στάθμευσης δεν προσφέρει επαρκή χώρο για να είναι δυνατή η στάθμευση του οχήματός σας.
	Δεν υπάρχει επαρκής χώρος για ελιγμούς στάθμευσης στην πλευρά απέναντι από τη θέση στάθμευσης.
	Η θέση στάθμευσης απέχει περισσότερο από 1,5 m ή λιγότερο από 0,5 m.
	Η ταχύτητα του οχήματος είναι μεγαλύτερη από 35 km/h για παράλληλη στάθμευση ή μεγαλύτερη από 30 km/h για κάθετη στάθμευση.
	Αποσυνδέσατε ή αντικαταστήσατε πρόσφατα την μπαταρία. Αφού συνδέσετε ξανά την μπαταρία, πρέπει να οδηγήσετε το όχημά σας σε ευθεία για ένα μικρό χρονικό διάστημα.
Το σύστημα δεν τοποθετεί σωστά το όχημά σας στο χώρο στάθμευσης.	Το όχημά σας κινείται προς κατεύθυνση αντίθετη από αυτήν που έχει επιλεγεί στο κιβώτιο ταχυτήτων. Για παράδειγμα, κινείται προς τα εμπρός ενώ έχει επιλεγεί όπισθεν [R]).
	Ένα ακανόνιστο πεζοδρόμιο κατά μήκος του χώρου στάθμευσης δεν επιτρέπει στο σύστημα να ευθυγραμμίσει σωστά το όχημά σας.
	Άλλα οχήματα ή αντικείμενα γύρω από το χώρο στάθμευσης ενδέχεται να μην είναι σωστά σταθμευμένα ή τοποθετημένα.
	Το όχημά σας σταμάτησε πολύ μακριά μετά από το χώρο στάθμευσης.

Συστήματα υποβοήθησης στάθμευσης (εάν υπάρχει)

Σύμπτωμα	Πιθανή Αιτία
	Τα ελαστικά μπορεί να μην έχουν τοποθετηθεί ή συντηρηθεί σωστά. Για παράδειγμα, δεν έχουν τη σωστή πίεση αέρα, δεν έχουν το σωστό μέγεθος ή έχουν διαφορετικά μεγέθη.
	Κάποια επισκευή ή τροποποίηση αλλάζει τις δυνατότητες ανίχνευσης.
	Κάποιο σταθμευμένο όχημα διαθέτει ψηλό στερεωμένο αντικείμενο. Για παράδειγμα, σύστημα ψεκασμού άλατος, εκκιοιστήρας ή ανοιγόμενη καρότσα.
	Το μήκος της θέσης στάθμευσης ή η θέση των σταθμευμένων οχημάτων ή αντικειμένων αλλάζει μετά τη διέλευση του οχήματός σας από τη συγκεκριμένη θέση.
	Η θερμοκρασία γύρω από το όχημά σας μεταβάλλεται γρήγορα. Για παράδειγμα, κατά την έξοδο από θερμαινόμενο γκαράζ σε κρύο περιβάλλον ή μετά την αναχώρηση από πλυντήριο αυτοκινήτων.

ΚΑΜΕΡΑ ΟΠΙΣΘΟΠΟΡΕΙΑΣ



ΠΡΟΕΙΔΟΠΟΙΗΣΗ: Η κάμερα οπισθοπορείας αποτελεί μια συμπληρωματική συσκευή υποβοήθησης κατά την όπισθεν, που ωστόσο απαιτεί από τον οδηγό να την χρησιμοποιήσει σε συνδυασμό με τον εσωτερικό καθρέφτη και τους εξωτερικούς καθρέφτες για μέγιστη ορατότητα.



ΠΡΟΕΙΔΟΠΟΙΗΣΗ: Τα αντικείμενα που είναι κοντά σε μια από τις γωνίες του προφυλακτήρα ή κάτω από τον προφυλακτήρα μπορεί να μην εμφανιστούν στην οθόνη εξαιτίας της περιορισμένης εμβέλειας του συστήματος κάμερας.



ΠΡΟΕΙΔΟΠΟΙΗΣΗ: Οδηγήστε αργά με την όπισθεν. Εάν δεν ακολουθήσετε αυτή την οδηγία, μπορεί να προκληθεί απώλεια ελέγχου του οχήματός σας, τραυματισμός ή θάνατος.



ΠΡΟΕΙΔΟΠΟΙΗΣΗ: Προσέξτε εάν η πίσω πόρτα του χώρου φορτίου δεν έχει κλείσει καλά. Εάν η πίσω πόρτα του χώρου φορτίου δεν έχει κλείσει καλά, η κάμερα δεν θα είναι στη σωστή θέση και η εικόνα που προβάλλεται μπορεί να είναι λανθασμένη. Όλες οι γραμμές καθοδήγησης εξαφανίζονται εάν δεν έχει κλείσει η πίσω πόρτα του χώρου φορτίου. Εάν δεν τηρήσετε αυτήν την οδηγία, μπορεί να προκληθεί τραυματισμός.

Συστήματα υποβοήθησης στάθμευσης (εάν υπάρχει)



ΠΡΟΕΙΔΟΠΟΙΗΣΗ: Προσέξτε όταν ενεργοποιείτε ή απενεργοποιείτε λειτουργίες της κάμερας όταν το κιβώτιο ταχυτήτων δεν είναι στη θέση στάθμευσης (P). Βεβαιωθείτε ότι το όχημά σας δεν κινείται.

Το σύστημα κάμερας οπισθοπορείας προβάλλει μια εικόνα βίντεο της περιοχής πίσω από το όχημά σας.

Όταν είναι σε λειτουργία, στην οθόνη εμφανίζονται γραμμές καθοδήγησης που αναπαριστούν τη διαδρομή του οχήματός σας και την απόσταση από τα αντικείμενα που βρίσκονται πίσω από αυτό.



Η κάμερα βρίσκεται στην πίσω πόρτα του χώρου φορτίου.

Χρήση του συστήματος κάμερας οπισθοπορείας

Το σύστημα κάμερας οπισθοπορείας προβάλλει ό, τι βρίσκεται πίσω από το όχημά σας όταν συμπλέξετε την όπισθεν (R).

Το σύστημα χρησιμοποιεί τρεις τύπους γραμμών καθοδήγησης για να σας βοηθήσει να δείτε τι βρίσκεται πίσω από το όχημά σας:

- Ενεργητικές γραμμές καθοδήγησης: Εμφανίζουν την προβλεπόμενη διαδρομή του οχήματός σας κατά την όπισθεν.
- Σταθερές γραμμές καθοδήγησης: Εμφανίζουν την πραγματική διαδρομή την οποία ακολουθεί το όχημά σας όταν κινείται με την όπισθεν σε ευθεία γραμμή. Αυτό μπορεί να είναι χρήσιμο όταν μπαίνετε σε χώρο στάθμευσης με την όπισθεν ή ευθυγραμμίζετε το όχημά σας με ένα άλλο αντικείμενο που βρίσκεται πίσω σας.
- Κεντρική γραμμή: Σας βοηθάει να ευθυγραμμίσετε το κέντρο του οχήματός σας με κάποιο αντικείμενο (για παράδειγμα τρέιλερ).

Σημείωση: Εάν το κιβώτιο ταχυτήτων είναι στην όπισθεν (R) και είναι ανοιχτή η πίσω πόρτα του χώρου φορτίου, δεν εμφανίζονται οι λειτουργίες της κάμερας οπισθοπορείας.

Σημείωση: Κατά τη ρυμούλκηση, η κάμερα βλέπει μόνο αυτό που ρυμουλκείτε. Αυτό μπορεί να μην παρέχει επαρκή ορατότητα σε σύγκριση με αυτή που παρέχει κατά την κανονική λειτουργία και ορισμένα αντικείμενα μπορεί να μην εμφανιστούν. Σε ορισμένα οχήματα, οι γραμμές καθοδήγησης μπορεί να εξαφανιστούν όταν συνδέσετε τη φιάλα του τρέιλερ.

Συστήματα υποβοήθησης στάθμευσης (εάν υπάρχει)

Η κάμερα μπορεί να μην λειτουργήσει σωστά στις εξής συνθήκες:

- Κατά τη νύχτα ή σε σκοτεινές περιοχές εάν ένα ή και τα δύο φώτα της όπισθεν δεν λειτουργούν.
- Εάν υπάρχει λάσπη, νερό ή άλλοι ρύποι που φράζουν την κάμερα. Καθαρίστε το φακό με μαλακό πανί που δεν αφήνει χνούδι και μη διαβρωτικό υλικό καθαρισμού.
- Εάν χτυπηθεί ή υποστεί ζημιά το πίσω τμήμα του οχήματός σας με αποτέλεσμα η κάμερα να χάσει τη σωστή ευθυγράμμισή της.

Ρυθμίσεις του συστήματος κάμερας

Μπορείτε να αποκτήσετε πρόσβαση στις ρυθμίσεις της κάμερας οπισθοπορείας μέσω της οθόνης πληροφοριών. Βλ **Γενικά** (σελίδα 125).

Γραμμές καθοδήγησης της κάμερας

Σημείωση: Οι ενεργητικές γραμμές καθοδήγησης είναι διαθέσιμες μόνο όταν το κιβώτιο ταχυτήτων είναι στην όπισθεν (R).

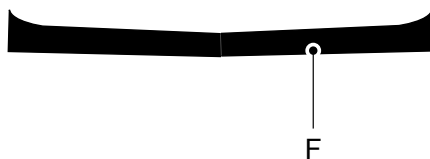
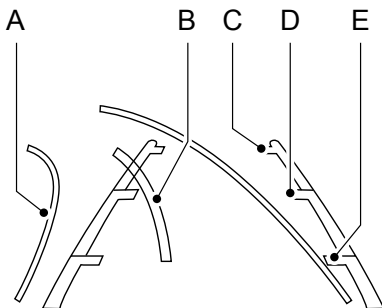

E142436

- A Ενεργητικές γραμμές καθοδήγησης
- B Κεντρική γραμμή
- C Σταθερή γραμμή καθοδήγησης: Πράσινη ζώνη
- D Σταθερή γραμμή καθοδήγησης: Κίτρινη ζώνη
- E Σταθερή γραμμή καθοδήγησης: Κόκκινη ζώνη
- F Πίσω προφυλακτήρας

Συστήματα υποβοήθησης στάθμευσης (εάν υπάρχει)

Οι ενεργητικές γραμμές καθοδήγησης εμφανίζονται μόνο μαζί με τις σταθερές γραμμές καθοδήγησης. Για να χρησιμοποιήσετε τις ενεργητικές γραμμές καθοδήγησης, στρίψτε το τιμόνι ώστε οι γραμμές καθοδήγησης να δείχνουν μια προβλεπόμενη διαδρομή. Εάν αλλάξετε τη θέση του τιμονιού κατά την όπισθεν, το όχημα μπορεί να αποκλίνει από την αρχική προβλεπόμενη διαδρομή.

Οι σταθερές και οι ενεργητικές γραμμές καθοδήγησης εμφανίζονται ή εξαφανίζονται σταδιακά ανάλογα με τη θέση του τιμονιού. Οι ενεργητικές γραμμές καθοδήγησης δεν εμφανίζονται όταν το τιμόνι βρίσκεται σε ευθεία θέση.

Πρέπει πάντα να προσέχετε όταν κινείστε με την όπισθεν. Τα αντικείμενα στην κόκκινη ζώνη είναι αυτά που βρίσκονται πιο κοντά στο όχημά σας, ενώ αυτά που εμφανίζονται στην πράσινη ζώνη είναι πιο μακριά. Τα αντικείμενα πλησιάζουν το όχημά σας καθώς μετακινούνται από την πράσινη στην κίτρινη ή στην κόκκινη ζώνη. Χρησιμοποιήστε τους πλαϊνούς καθρέφτες και τον εσωτερικό καθρέφτη για καλύτερη ορατότητα στις δύο πλευρές και τον χώρο πίσω από το όχημα.

Ένδειξη απόστασης εμποδίου (εάν υπάρχει)



Το σύστημα παρέχει μια εικόνα του οχήματός σας με τις ζώνες των αισθητήρων. Οι ζώνες επισημαίνονται με πράσινο, κίτρινο και κόκκινο χρώμα όταν οι αισθητήρες του συστήματος υποβοήθησης στάθμευσης ανιχνεύσουν ένα αντικείμενο στο πεδίο ανίχνευσής τους.

Μηχανικό ζουμ



ΠΡΟΕΙΔΟΠΟΙΗΣΗ: Όταν είναι ενεργό το μηχανικό ζουμ, μπορεί να μην εμφανίζεται ολόκληρος ο χώρος πίσω από το όχημά σας. Φροντίστε να έχετε επίγνωση του περιβάλλοντος χώρου όταν χρησιμοποιείτε το μηχανικό ζουμ.

Σημείωση: Το μηχανικό ζουμ είναι διαθέσιμο μόνο όταν το κιβώτιο ταχυτήτων είναι στην όπισθεν (R).

Σημείωση: Όταν ενεργοποιήσετε το μηχανικό ζουμ, θα εμφανιστεί μόνο η κεντρική γραμμή.

Συστήματα υποβοήθησης στάθμευσης (εάν υπάρχει)

Οι ρυθμίσεις που μπορείτε να επιλέξετε για αυτή τη λειτουργία είναι μεγέθυνση (+) και σμίκρυνση (-). Πατήστε το σύμβολο στην οθόνη της κάμερας για να αλλάξετε την προβολή. Η προεπιλεγμένη ρύθμιση είναι «ζουμ απενεργοποιημένο».

Η λειτουργία αυτή σας επιτρέπει να δείτε από πιο κοντά ένα αντικείμενο που βρίσκεται πίσω από το όχημά σας. Η εικόνα του ζουμ διατηρεί τον προφυλακτήρα στην εικόνα ως σημείο αναφοράς. Το ζουμ είναι ενεργό μόνο όταν το κιβώτιο ταχυτήτων είναι στην όπισθεν (R).

Καθυστέρηση κάμερας οπισθοπορείας

Οι ρυθμίσεις που μπορείτε να επιλέξετε για αυτή τη λειτουργία είναι «ενεργοποίηση» και «απενεργοποίηση». Η προεπιλεγμένη ρύθμιση για την καθυστέρηση της κάμερας οπισθοπορείας είναι «απενεργοποίηση».

Όταν αποσυμπλέκετε το κιβώτιο ταχυτήτων από τη θέση της όπισθεν (R) και συμπλέκετε οποιαδήποτε ταχύτητα εκτός από τη θέση στάθμευσης (P), η εικόνα της κάμερας παραμένει στην οθόνη έως ότου:

- Αυξηθεί επαρκώς η ταχύτητα του οχήματός σας.
- Επιλέξετε τη θέση στάθμευσης (P) στο όχημά σας (αυτόματο κιβώτιο ταχυτήτων).
- Τραβήξετε το χειρόφρενο (μηχανικό κιβώτιο ταχυτήτων).

ΚΑΜΕΡΑ 180 ΜΟΙΡΩΝ (ΕΑΝ ΥΠΑΡΧΕΙ)



ΠΡΟΕΙΔΟΠΟΙΗΣΗ: Τα αντικείμενα που είναι κοντά σε μια από τις γωνίες του προφυλακτήρα ή κάτω από τον προφυλακτήρα μπορεί να μην εμφανιστούν στην οθόνη εξαιτίας της περιορισμένης εμβέλειας του συστήματος κάμερας.



ΠΡΟΕΙΔΟΠΟΙΗΣΗ: Ωστόσο, πρέπει πάντα να χρησιμοποιείτε την κάμερα εμπροσθοπορείας ενώ ταυτόχρονα ελέγχετε οπτικά το χώρο έξω από το όχημά σας.



ΠΡΟΕΙΔΟΠΟΙΗΣΗ: Προσέξτε όταν ενεργοποιείτε ή απενεργοποιείτε λειτουργίες της κάμερας όταν το κιβώτιο ταχυτήτων δεν είναι στη θέση στάθμευσης (P). Βεβαιωθείτε ότι το όχημά σας δεν κινείται.

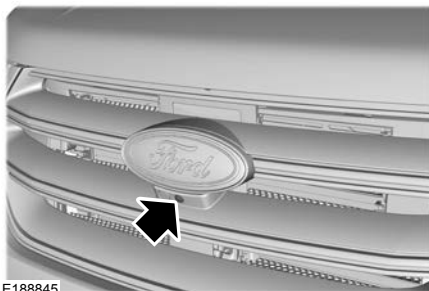

E188845

Η κάμερα εμπροσθοπορείας βρίσκεται στη μάσκα.

Η κάμερα εμπροσθοπορείας προβάλλει κινούμενη εικόνα του χώρου μπροστά από το όχημά σας.

Συστήματα υποβοήθησης στάθμευσης (εάν υπάρχει)

Σημείωση: Η περιοχή που εμφανίζεται στην οθόνη μπορεί να διαφέρει ανάλογα με τον προσανατολισμό του οχήματος ή τις συνθήκες που επικρατούν στο οδόστρωμα.

Σημείωση: Η κάμερα εμπροσθοπορείας απενεργοποιείται όταν η ταχύτητα του οχήματός σας υπερβαίνει τα 10 km/h. Θα πρέπει να ενεργοποιήσετε και πάλι το σύστημα πατώντας μία φορά το πλήκτρο του συστήματος κάμερας όταν η ταχύτητα του οχήματος μειωθεί κάτω από το όριο.

Σημείωση: Περισσότερες πληροφορίες για την κάμερα θα βρείτε στο τμήμα σχετικά με την κάμερα οπισθοπορείας. Βλ. **Κάμερα οπισθοπορείας** (σελίδα 280).

Χρήση του συστήματος κάμερας 180 μοιρών

Το σύστημα κάμερας 180 μοιρών αποτελείται από μπροστινές και πίσω κάμερες. Το σύστημα:

- Σας επιτρέπει να δείτε τι βρίσκεται ακριβώς μπροστά ή πίσω από το όχημά σας.
- Σας παρέχει μια εικόνα των διερχόμενων οχημάτων μπροστά από το όχημά σας.
- Σας προσφέρει καλή ορατότητα στη διάρκεια των ελιγμών στάθμευσης.



Το πλήκτρο του συστήματος κάμερας βρίσκεται στη μονάδα ηχητικού συγκροτήματος και σας επιτρέπει να αλλάξετε ανάμεσα στις διάφορες προβολές κάμερας.

Σημείωση: Το σύστημα κάμερας μπορεί να μην λειτουργήσει σωστά εάν υπάρχει λάσπη, νερό ή άλλα αντικείμενα που καλύπτουν την κάμερα. Μπορείτε να καθαρίσετε το φακό με μαλακό πανί που δεν αφήνει χνούδι και μη διαβρωτικό υλικό καθαρισμού ή χρησιμοποιώντας το μπροστινό και πίσω σύστημα πλυσίματος του οχήματός σας. Βλ. **Σύστημα πλυσίματος και σκουπίσματος** (σελίδα 86).

Προβολές κάμερας

Πατήστε το πλήκτρο της κάμερας για να πραγματοποιήσετε εναλλαγή μεταξύ των διάφορων προβολών.

- **Κανονική προβολή κάμερας:** Παρέχει μια εικόνα όσων βρίσκονται ακριβώς μπροστά από το όχημά σας όταν το όχημα είναι στη νεκρά (N) ή στη θέση πορείας (D).
- **Διευρυμένη προβολή εμπροσθοπορείας:** Παρέχει μια διευρυμένη εικόνα 180 μοιρών όσων βρίσκονται ακριβώς μπροστά από το όχημά σας όταν το όχημα είναι στη νεκρά (N) ή στη θέση πορείας (D).

Σύστημα ελέγχου ταχύτητας ταξιδιού

ΑΡΧΕΣ ΛΕΙΤΟΥΡΓΙΑΣ

Το σύστημα ελέγχου ταχύτητας ταξιδιού σας επιτρέπει να διατηρήσετε μια καθορισμένη ταχύτητα χωρίς να κρατάτε πατημένο το πεντάλ γκαζιού. Μπορείτε να χρησιμοποιήσετε το σύστημα ελέγχου ταχύτητας ταξιδιού όταν η ταχύτητα του οχήματος είναι μεγαλύτερη από 30 km/h.

ΧΡΗΣΗ ΤΟΥ ΣΥΣΤΗΜΑΤΟΣ ΕΛΕΓΧΟΥ ΤΑΧΥΤΗΤΑΣ ΤΑΞΙΔΙΟΥ



ΠΡΟΕΙΔΟΠΟΙΗΣΗ: Μην χρησιμοποιείτε το σύστημα ελέγχου ταχύτητας ταξιδιού σε δρόμους με πολλές στροφές, σε συνθήκες κυκλοφοριακής συμφόρησης ή σε ολισθηρό οδόστρωμα. Σε αυτή την περίπτωση μπορεί να προκληθεί απώλεια ελέγχου του οχήματος, σοβαρός τραυματισμός ή θάνατος.



ΠΡΟΕΙΔΟΠΟΙΗΣΗ: Όταν οδηγείτε σε κατηφόρα, η ταχύτητα του οχήματός σας μπορεί να υπερβεί τη ρυθμισμένη ταχύτητα. Το σύστημα δεν ενεργοποιεί τα φρένα.

Τα χειριστήρια του συστήματος ελέγχου ταχύτητας ταξιδιού βρίσκονται στο τιμόνι.

Ενεργοποίηση του συστήματος ελέγχου ταχύτητας ταξιδιού



Πατήστε το πλήκτρο.

Απενεργοποίηση του συστήματος ελέγχου ταχύτητας ταξιδιού



Πατήστε το πλήκτρο, όταν το σύστημα είναι σε λειτουργία αναμονής. Το σύστημα απενεργοποιείται, επίσης, όταν κλείνετε το διακόπτη του κινητήρα.

Σημείωση: Η ρυθμισμένη ταχύτητα διαγράφεται όταν απενεργοποιήσετε το σύστημα.

Ρύθμιση της ταχύτητας ταξιδιού

Οδηγήστε με την απαιτούμενη ταχύτητα.

SET+

Πιέστε το πλήκτρο εναλλαγής προς τα πάνω ή προς τα κάτω, για να ρυθμίσετε την τρέχουσα ταχύτητα.

SET-

Πάρτε το πόδι σας από το πεντάλ του γκαζιού.

Σημείωση: Η ρυθμισμένη ταχύτητα εμφανίζεται στην οθόνη πληροφοριών.

Αλλαγή της ρυθμισμένης ταχύτητας

SET+

Πιέστε το πλήκτρο εναλλαγής προς τα επάνω για να αυξήσετε την προκαθορισμένη ταχύτητα.

SET-

Πιέστε το πλήκτρο εναλλαγής προς τα κάτω για να μειώσετε την προκαθορισμένη ταχύτητα.

Μπορείτε να προσαρμόσετε την καθορισμένη ταχύτητα σε μικρές ή μεγάλες διαβαθμίσεις. Πιέστε το πλήκτρο εναλλαγής προς τα επάνω ή προς τα κάτω μία φορά για να αλλάξετε την προκαθορισμένη ταχύτητα με μικρές διαβαθμίσεις. Πιέστε το πλήκτρο εναλλαγής προς τα επάνω ή προς τα κάτω και κρατήστε το σε αυτή την θέση για να ρυθμίσετε την προκαθορισμένη ταχύτητα με μεγάλες διαβαθμίσεις.

Σύστημα ελέγχου ταχύτητας ταξιδιού

Σημείωση: Εάν επιταχύνετε πατώντας το πεντάλ του γκαζιού, η ρυθμισμένη ταχύτητα δεν θα αλλάξει. Όταν αφήσετε το πεντάλ του γκαζιού, το όχημά σας θα επιστρέψει στην ταχύτητα που ρυθμίσατε προηγουμένως.

Ακύρωση της ρυθμισμένης ταχύτητας

CAN Πατήστε το κουμπί ή πιάστε το πεντάλ του φρένου, για να ακυρώσετε την καθορισμένη ταχύτητα.

Σημείωση: Η προκαθορισμένη ταχύτητα αποθηκεύεται.

Σημείωση: Το σύστημα απενεργοποιείται όταν η ταχύτητα του οχήματος μειωθεί περισσότερο από 16 km/h κάτω από τη ρυθμισμένη ταχύτητα κατά την οδήγηση σε ανηφόρα.

Συνέχιση με τη ρυθμισμένη ταχύτητα

RES Πατήστε για επαναφορά στην προκαθορισμένη ταχύτητα.

Ενδεικτική λυχνία του συστήματος ελέγχου ταχύτητας ταξιδιού

 Η ενδεικτική λυχνία εμφανίζεται όταν ενεργοποιείτε το σύστημα.

ΧΡΗΣΗ ΤΟΥ ΠΡΟΣΑΡΜΟΖΟΜΕΝΟΥ ΣΥΣΤΗΜΑΤΟΣ ΕΛΕΓΧΟΥ ΤΑΧΥΤΗΤΑΣ ΤΑΞΙΔΙΟΥ - ΟΧΗΜΑΤΑ ΧΩΡΙΣ: «STOP-AND-GO»

 **ΠΡΟΕΙΔΟΠΟΙΗΣΗ:** Προσέξτε ιδιαίτερα τις μεταβαλλόμενες συνθήκες του δρόμου, όπως για παράδειγμα είσοδο ή έξοδο από αυτοκινητόδρομο, δρόμους με διασταυρώσεις ή κυκλικούς κόμβους, δρόμους χωρίς ορατές λωρίδες ή με πολλές στροφές, ολισθηρούς ή μη ασφαλτοστρωμένους δρόμους και όταν το έδαφος έχει απότομη κλίση.

 **ΠΡΟΕΙΔΟΠΟΙΗΣΗ:** Το σύστημα μπορεί να μην ανιχνεύσει ακίνητα αντικείμενα ή οχήματα που κινούνται αργά με ταχύτητα κάτω από 10 km/h.

 **ΠΡΟΕΙΔΟΠΟΙΗΣΗ:** Μην χρησιμοποιείτε το προσαρμοζόμενο σύστημα ελέγχου ταχύτητας ταξιδιού σε δρόμους με πολλές στροφές, σε συνθήκες κυκλοφοριακής συμφόρησης ή σε ολισθηρό οδόστρωμα. Σε αυτή την περίπτωση μπορεί να προκληθεί απώλεια ελέγχου του οχήματος, σοβαρός τραυματισμός ή θάνατος.

 **ΠΡΟΕΙΔΟΠΟΙΗΣΗ:** Μην χρησιμοποιείτε το σύστημα όταν ρυμουλκείτε τρέιλερ στο οποίο έχει τοποθετηθεί ηλεκτρονικό σύστημα ελέγχου των φρένων του τρέιλερ της δευτερογενούς αγοράς. Εάν δεν ακολουθήσετε αυτή την οδηγία, μπορεί να προκληθεί απώλεια ελέγχου του οχήματός σας, τραυματισμός ή θάνατος.

Σύστημα ελέγχου ταχύτητας ταξιδιού



ΠΡΟΕΙΔΟΠΟΙΗΣΗ: Δεν πρόκειται για σύστημα προειδοποίησης ή αποφυγής συγκρούσεων.



ΠΡΟΕΙΔΟΠΟΙΗΣΗ: Το σύστημα δεν ανιχνεύει πεζούς ή αντικείμενα στο δρόμο.



ΠΡΟΕΙΔΟΠΟΙΗΣΗ: Το σύστημα δεν ανιχνεύει οχήματα που σας πλησιάζουν κινούμενα στη δική σας λωρίδα.



ΠΡΟΕΙΔΟΠΟΙΗΣΗ: Μην χρησιμοποιείτε το σύστημα σε συνθήκες περιορισμένης ορατότητας, για παράδειγμα σε περίπτωση ομίχλης, έντονης βροχόπτωσης ή χιονόπτωσης.



ΠΡΟΕΙΔΟΠΟΙΗΣΗ: Μην χρησιμοποιείτε μεγέθη ελαστικών διαφορετικά από τα συνιστώμενα, επειδή κάτι τέτοιο μπορεί να επηρεάσει την κανονική λειτουργία του συστήματος. Σε διαφορετική περίπτωση μπορεί να προκληθεί απώλεια ελέγχου του οχήματος που θα μπορούσε να οδηγήσει σε σοβαρό τραυματισμό.

Το σύστημα προσαρμόζει την ταχύτητα του οχήματός σας ώστε να διατηρεί την καθορισμένη απόσταση ανάμεσα στο όχημά σας και το προπορευόμενο όχημα στην ίδια λωρίδα. Μπορείτε να επιλέξετε τέσσερις ρυθμίσεις απόστασης.

Το σύστημα χρησιμοποιεί έναν αισθητήρα ραντάρ ο οποίος εκπέμπει μια ραδιοδέσμη μπροστά από το όχημά σας.



E262918

Τα χειριστήρια του συστήματος ελέγχου ταχύτητας ταξιδιού βρίσκονται στο τιμόνι. Βλ **Χρήση του συστήματος ελέγχου ταχύτητας ταξιδιού** (σελίδα 286).

Ενεργοποίηση του προσαρμοζόμενου συστήματος ελέγχου ταχύτητας ταξιδιού



Για οχήματα χωρίς σύστημα περιορισμού ταχύτητας, πατήστε και αφήστε το κουμπί.



Για οχήματα με σύστημα περιορισμού ταχύτητας, πατήστε και αφήστε το κουμπί.

Στην οθόνη πληροφοριών εμφανίζεται η ένδειξη, η τρέχουσα ρύθμιση απόστασης από το προπορευόμενο όχημα και η ρυθμισμένη ταχύτητα.

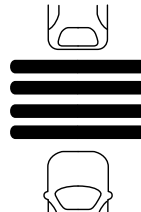

E164805

Σύστημα ελέγχου ταχύτητας ταξιδιού

Ρύθμιση της ταχύτητας στο προσαρμοζόμενο σύστημα ελέγχου ταχύτητας ταξιδιού

Οδηγήστε με την ταχύτητα που προτιμάτε.

SET- Πατήστε και αφήστε το κουμπί.

Πάρτε το πόδι σας από το πεντάλ του γκαζιού.

Στην οθόνη πληροφοριών εμφανίζεται η ένδειξη, η τρέχουσα ρύθμιση απόσταση από το προπορευόμενο όχημα και η ρυθμισμένη ταχύτητα.

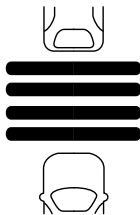

E164805

Όταν το σύστημα ανιχνεύει προπορευόμενο όχημα, εμφανίζεται μια γραφική αναπαράσταση του οχήματος στην οθόνη πληροφοριών.

Σημείωση: Όταν είναι ενεργό το προσαρμοζόμενο σύστημα ελέγχου ταχύτητας ταξιδιού, η ταχύτητα του κοντέρ μπορεί να διαφέρει ελαφρώς από τη ρυθμισμένη ταχύτητα που εμφανίζεται στην οθόνη πληροφοριών.

Όταν ακολουθείτε ένα όχημα



ΠΡΟΕΙΔΟΠΟΙΗΣΗ: Όταν ακολουθείτε ένα όχημα που φρενάρει, το όχημά σας δεν επιβραδύνει πάντα όσο γρήγορα χρειάζεται ώστε να αποτραπεί σύγκρουση χωρίς επέμβαση του οδηγού. Πατήστε φρένο όταν χρειάζεται. Εάν δεν τηρήσετε αυτήν την οδηγία, μπορεί να προκληθεί τραυματισμός ή θάνατος.



ΠΡΟΕΙΔΟΠΟΙΗΣΗ: Το σύστημα σας προειδοποιεί μόνο για τα οχήματα που ανιχνεύονται από τον αισθητήρα ραντάρ. Σε ορισμένες περιπτώσεις μπορεί να μην υπάρξει προειδοποίηση ή η προειδοποίηση να είναι καθυστερημένη. Πατήστε φρένο όταν χρειάζεται. Εάν δεν τηρήσετε αυτήν την οδηγία, μπορεί να προκληθεί τραυματισμός ή θάνατος.

Όταν μπει στη λωρίδα σας όχημα μπροστά από σας ή υπάρχει στην ίδια λωρίδα προπορευόμενο όχημα που κινείται πιο αργά, η ταχύτητα του οχήματός σας προσαρμόζεται ώστε να διατηρηθεί η προκαθορισμένη απόσταση. Στην οθόνη πληροφοριών εμφανίζεται μια γραφική αναπαράσταση του οχήματος.

Σημείωση: Τα φρένα μπορεί να κάνουν θόρυβο όταν ενεργοποιηθούν από το σύστημα.

Σημείωση: Όταν ακολουθείτε κάποιο όχημα και ανάψετε τα φλας, το σύστημα μπορεί να επιβραδύνει ελαφρώς για λίγο το όχημά σας για να σας βοηθήσει στην προσέλαση.

Το όχημά σας διατηρεί μια σταθερή απόσταση από το προπορευόμενο όχημα εωστού:

- Το όχημα που κινείται μπροστά σας επιταχύνει σε ταχύτητα μεγαλύτερη από τη ρυθμισμένη.
- Το όχημα που κινείται μπροστά σας βγει από τη λωρίδα σας.
- Η ταχύτητα του οχήματος μειωθεί κάτω από 20 km/h.
- Ρυθμίστε μια νέα απόσταση από το προπορευόμενο όχημα.

Σύστημα ελέγχου ταχύτητας ταξιδιού

Το σύστημα ενεργοποιεί τα φρένα για να επιβραδύνει το όχημά σας και να διατηρήσει μια ασφαλή απόσταση από το προπορευόμενο όχημα. Το σύστημα παρέχει μόνο περιορισμένη πέδηση. Μπορείτε να παρακάμψετε το σύστημα πατώντας τα φρένα.

Εάν το σύστημα θεωρήσει ότι ο μέγιστος βαθμός φρεναρίσματος δεν είναι επαρκής, ακούγεται μια ηχητική προειδοποίηση και στην οθόνη πληροφοριών εμφανίζεται ένα μήνυμα ενώ το σύστημα εξακολουθεί να φρενάρει.

Ρύθμιση της απόστασης

Μπορείτε να μειώσετε ή να αυξήσετε την απόσταση ανάμεσα στο όχημά σας και το προπορευόμενο όχημα πατώντας το διακόπτη ελέγχου απόστασης.



Πατήστε και αφήστε το για να μειώσετε την απόσταση.



Πατήστε και αφήστε το για να αυξήσετε την απόσταση.

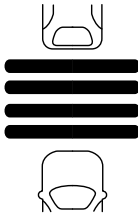

E164805

Η επιλεγμένη απόσταση εμφανίζεται στην οθόνη πληροφοριών με τον τρόπο που υποδεικνύεται από τις μπάρες στην εικόνα.

Σημείωση: Η ρύθμιση της απόστασης εξαρτάται από το χρόνο, για αυτό το λόγο η απόσταση προσαρμόζεται στην ταχύτητα του οχήματος.

Σημείωση: Αποτελεί ευθύνη σας να επιλέξετε μια απόσταση κατάλληλη για τις συνθήκες οδήγησης.

Ρυθμίσεις απόστασης του προσαρμοζόμενου συστήματος ελέγχου ταχύτητας ταξιδιού

Γραφική αναπαράσταση μπάρες μεταξύ οχημάτων	Απόσταση	Δυναμική αμπεραρά
1	Μικρότερη δυνατή απόσταση.	Σπορ.
2	Κοντά.	Κανονικά.
3	Μεσαία απόσταση.	Κανονικά.
4	Μακριά.	Άνεσης.

Κάθε φορά που το ενεργοποιείτε, το σύστημα επιλέγει την τελευταία ρύθμιση απόστασης.

Παράκαμψη της καθορισμένης ταχύτητας



ΠΡΟΕΙΔΟΠΟΙΗΣΗ: Εάν παρακάμψετε το σύστημα πατώντας το πεντάλ του γκαζιού, το σύστημα δεν ενεργοποιεί αυτόματα τα φρένα για να διατηρήσει την απόσταση από οποιοδήποτε προπορευόμενο όχημα.

Όταν πατάτε το πεντάλ του γκαζιού, παρακάμψετε τη ρυθμισμένη ταχύτητα και απόσταση.

Εάν παρακάμψετε το σύστημα, η γραφική αναπαράσταση του οχήματος θα σβήσει από την οθόνη πληροφοριών.

Η λειτουργία του συστήματος θα επανέλθει όταν αφήσετε το πεντάλ γκαζιού. Η ταχύτητα του οχήματος μειώνεται μέχρι να φτάσει την καθορισμένη ταχύτητα ή μικρότερη εάν προπορεύεται όχημα με μικρότερη ταχύτητα.

Σύστημα ελέγχου ταχύτητας ταξιδίου

Αλλαγή της ρυθμισμένης ταχύτητας

RES+

Πατήστε και αφήστε το για να αυξήσετε την καθορισμένη ταχύτητα σε μικρές διαβαθμίσεις.

SET-

Πατήστε και αφήστε το για να μειώσετε την καθορισμένη ταχύτητα σε μικρές διαβαθμίσεις.

Κρατήστε πατημένο ένα από τα δύο κουμπιά για να αλλάξετε τη ρυθμισμένη ταχύτητα ανά μεγάλες βαθμίδες. Αφήστε το κουμπί όταν φτάσετε στην ταχύτητα που θέλετε.

Το σύστημα μπορεί να ενεργοποιήσει τα φρένα για να επιβραδύνει το όχημα στη νέα ρυθμισμένη ταχύτητα. Η ρυθμισμένη ταχύτητα εμφανίζεται συνεχώς στην οθόνη πληροφοριών όταν είναι ενεργό το σύστημα.

Ακύρωση της καθορισμένης ταχύτητας

CNCL

Πατήστε και αφήστε το κουμπί ή πατήστε ελαφρά το πεντάλ του φρένου.

Σημείωση: Το σύστημα θυμάται τη ρυθμισμένη ταχύτητα.

Συνέχιση με τη ρυθμισμένη ταχύτητα

RES+

Πατήστε και αφήστε το κουμπί.

Επανερχεται η προηγούμενη ρυθμισμένη ταχύτητα και απόσταση από το προπορευόμενο όχημα. Η ρυθμισμένη ταχύτητα εμφανίζεται συνεχώς στην οθόνη πληροφοριών όταν είναι ενεργό το σύστημα.

Σημείωση: Χρησιμοποιήστε την επανεκκίνηση του συστήματος μόνο εάν γνωρίζετε τη ρυθμισμένη ταχύτητα και σκοπεύετε να επανέλθετε σε αυτή.

Αυτόματη ακύρωση

Το σύστημα δεν λειτουργεί εάν η ταχύτητα του οχήματος είναι κάτω από 20 km/h. Εάν η ταχύτητα του οχήματος μειωθεί κάτω από αυτή την ταχύτητα, ακούγεται ένα ηχητικό προειδοποιητικό σήμα και απελευθερώνεται η αυτόματη πέδηση.

Αυτόματη ακύρωση μπορεί επίσης να συμβεί όταν:

- Υπάρχει απώλεια πρόσφυσης των τροχών.
- Οι στροφές του κινητήρα είναι πολύ χαμηλές.
- Τραβήξετε το χειρόφρενο.

Σημείωση: Εάν οι στροφές του κινητήρα μειωθούν υπερβολικά, η οθόνη πληροφοριών σας προτρέπει να συμπλέξετε χαμηλότερη ταχύτητα.

Χρήση σε έδαφος με κλίση

Επιλέξτε χαμηλότερη σχέση μετάδοσης όταν το σύστημα είναι ενεργό σε καταστάσεις όπως παρατεταμένη οδήγηση σε κατηφόρα με μεγάλη κλίση, για παράδειγμα σε ορεινές περιοχές. Σε αυτές τις καταστάσεις, το σύστημα χρειάζεται επιπλέον πέδηση από τον κινητήρα για να μειώσει το φορτίο που ασκείται στο κανονικό σύστημα φρένων του οχήματος και να αποτρέψει την υπερθέρμανση των φρένων.

Σημείωση: Εάν το σύστημα ενεργοποιήσει τα φρένα για παρατεταμένο χρονικό διάστημα, ακούγεται ένα ηχητικό προειδοποιητικό σήμα και το σύστημα απενεργοποιείται. Αυτό επιτρέπει στα φρένα να κρυώσουν. Το σύστημα επιστρέφει στην κανονική λειτουργία όταν κρυώσουν τα φρένα.

Σύστημα ελέγχου ταχύτητας ταξιδιού

Απενεργοποίηση του προσαρμοζόμενου συστήματος ελέγχου ταχύτητας ταξιδιού

OFF

Για οχήματα χωρίς σύστημα περιορισμού ταχύτητας, πατήστε και αφήστε το κουμπί όταν το σύστημα βρίσκεται σε κατάσταση αναμονής ή κλείστε τον διακόπτη του κινητήρα.



Για οχήματα με σύστημα περιορισμού ταχύτητας, πατήστε και αφήστε το κουμπί όταν το σύστημα βρίσκεται σε κατάσταση αναμονής ή κλείστε τον διακόπτη του κινητήρα.

Σημείωση: Όταν απενεργοποιείτε το σύστημα η καθορισμένη ταχύτητα διαγράφεται.

Προβλήματα ανίχνευσης



ΠΡΟΕΙΔΟΠΟΙΗΣΗ: Σε σπάνιες περιπτώσεις μπορεί να εμφανιστούν προβλήματα ανίχνευσης εξαιτίας αντικειμένων υποδομής στο δρόμο, όπως είναι για παράδειγμα γέφυρες, τούνελ και μπάρες ασφαλείας. Σε αυτές τις περιπτώσεις, το σύστημα μπορεί να φρενάρει καθυστερημένα ή απροσδόκητα. Είστε υπεύθυνοι ανά πάσα στιγμή για τον έλεγχο του οχήματος, την επίβλεψη του συστήματος και για κάθε απαιτούμενη παρέμβαση.



ΠΡΟΕΙΔΟΠΟΙΗΣΗ: Εάν το σύστημα εμφανίσει δυσλειτουργία, πηγαίστε το συντομότερο το όχημά σας για έλεγχο.

Ο αισθητήρας ραντάρ έχει περιορισμένο οπτικό πεδίο. Σε ορισμένες περιπτώσεις, μπορεί να μην ανιχνεύσει κανένα όχημα ή να ανιχνεύσει κάποιο όχημα αργότερα από το αναμενόμενο. Η γραφική αναπαράσταση προπορευόμενου οχήματος δεν εμφανίζεται όταν το σύστημα δεν ανιχνεύει προπορευόμενο όχημα.

A

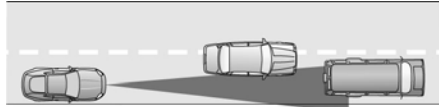

B



C

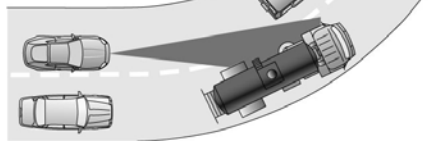

Σύστημα ελέγχου ταχύτητας ταξιδίου

Προβλήματα ανίχνευσης μπορούν να προκύψουν:

- A Εάν κινείστε σε διαφορετική γραμμή από το προπορευόμενο όχημα.
- B Σε περίπτωση οχημάτων που μπαινοβγαίνουν στην άκρη της λωρίδας σας. Το σύστημα θα μπορέσει να ανιχνεύσει αυτά τα οχήματα μόνο όταν μπου πληρώως στη λωρίδα σας.
- C Μπορεί να υπάρξουν προβλήματα ανίχνευσης του προπορευόμενου οχήματος καθώς μπαίνετε ή βγαίνετε από στροφές.

Σε αυτές τις περιπτώσεις, το σύστημα μπορεί να φρενάρει καθυστερημένα ή απροσδόκητα. Θα πρέπει να είστε σε εγρήγορση και να δράσετε όταν χρειαστεί.

Εάν χτυπήσει κάποιο αντικείμενο ή προκληθεί ζημιά στην μπροστινή πλευρά του οχήματός σας, μπορεί να αλλάξει η ζώνη ανίχνευσης του ραντάρ. Σε αυτές τις περιπτώσεις μπορεί να μην ανιχνευθεί κάποιο όχημα ή η ανίχνευση να είναι λανθασμένη.

Για τη βέλτιστη απόδοση του συστήματος απαιτείται καλή ορατότητα του δρόμου από την κάμερα στο παρμπρίζ.

Η βέλτιστη απόδοση μπορεί να μην δυνατή εάν:

- Η κάμερα είναι καλυμμένη.
- Δεν υπάρχει καλή ορατότητα ή καλός φωτισμός.
- Επικρατούν κακές καιρικές συνθήκες.

Το σύστημα δεν διατίθεται.

Στις συνθήκες που ενδέχεται να απενεργοποιήσουν το σύστημα ή να εμποδίσουν την ενεργοποίηση του συστήματος όταν ζητηθεί περιλαμβάνονται:

- Φραγμένος αισθητήρας.
- Υψηλή θερμοκρασία φρένων.
- Βλάβη στο σύστημα ή σε σχετιζόμενο σύστημα.

Φραγμένος αισθητήρας

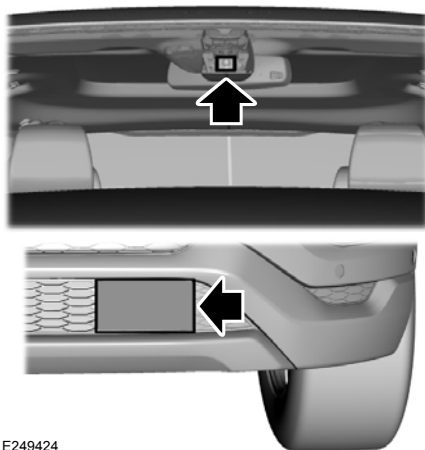

E249424

Εάν υπάρχει κάτι που εμποδίζει τα σήματα ραντάρ από τον αισθητήρα, εμφανίζεται ένα μήνυμα. Ο αισθητήρας βρίσκεται στην κάτω μάσκα. Εάν υπάρχει κάτι που φράσσει τον αισθητήρα, το σύστημα δεν μπορεί να ανιχνεύσει τα προπορευόμενα οχήματα και παύει να λειτουργεί.

Σημείωση: Δεν μπορείτε να δείτε τον αισθητήρα. Βρίσκεται πίσω από το κάλυμμα του προφυλακτήρα.

Σύστημα ελέγχου ταχύτητας ταξιδιού

Σημείωση: Διατηρείτε καθαρό το μπροστινό μέρος του οχήματός σας και μην τοποθετείτε μεταλλικά σήματα ή αντικείμενα. Η τοποθέτηση μπροστινών προστατευτικών στο όχημα, τα *aftermarket* φώτα, επιπλέον βαφή ή πλαστικές επιστρώσεις μπορούν επίσης να υποβαθμίσουν την απόδοση του αισθητήρα.

Πιθανές αιτίες για την εμφάνιση αυτού του μηνύματος και ενέργειες:

Αιτία	Ενέργεια
Ακαθαρσίες ή εμπόδιο στην επιφάνεια του ραντάρ.	Καθαρίστε την επιφάνεια της μάσκας μπροστά από το ραντάρ ή αφαιρέστε το αντικείμενο που φράζει τον αισθητήρα.
Η επιφάνεια του ραντάρ είναι καθαρή αλλά το μήνυμα παραμένει στην οθόνη.	Περιμένετε για λίγο. Το ραντάρ μπορεί να χρειαστεί μερικά λεπτά μέχρι να ανιχνεύσει ότι δεν υπάρχει εμπόδιο.
Δυνατή βροχή ή χιόνι εμποδίζουν την εκπομπή των σημάτων ραντάρ.	Μην χρησιμοποιείτε το σύστημα κάτω από αυτές τις συνθήκες γιατί μπορεί να μην ανιχνεύσει τα προπορευόμενα οχήματα.
Εάν υπάρχει νερό, χιόνι ή πάγος στην επιφάνεια του δρόμου, μπορεί να προκαλέσει παρεμβολές στα σήματα που εκπέμπει το ραντάρ.	Μην χρησιμοποιείτε το σύστημα κάτω από αυτές τις συνθήκες γιατί μπορεί να μην ανιχνεύσει τα προπορευόμενα οχήματα.
Βρίσκει στην έρημο ή σε απομακρυσμένη περιοχή και δεν υπάρχουν άλλα οχήματα ή αντικείμενα στην άκρη του δρόμου.	Περιμένετε για λίγο ή επιλέξτε το κανονικό σύστημα ελέγχου ταχύτητας ταξιδιού.

Εξαιτίας της φύσης της τεχνολογίας ραντάρ, μπορεί να εμφανιστεί προειδοποίηση για φραγμένο αισθητήρα ενώ δεν υπάρχουν εμπόδια που να φράζουν τον αισθητήρα. Αυτό συμβαίνει για παράδειγμα όταν οδηγείτε σε αραιοκατοικημένες αγροτικές περιοχές ή στην έρημο. Αυτή η λανθασμένη προειδοποίηση φραξίματος είτε εξαφανίζεται από μόνη της είτε δεν εμφανίζεται πλέον αφού επανεκκινήσετε το όχημά σας.

Σύστημα ελέγχου ταχύτητας ταξιδιού

Μετάβαση στο κανονικό σύστημα ελέγχου ταχύτητας ταξιδιού



ΠΡΟΕΙΔΟΠΟΙΗΣΗ: Το κανονικό σύστημα ελέγχου ταχύτητας ταξιδιού δεν φρενάρει όταν το όχημά σας πλησιάζει οχήματα που κινούνται πιο αργά από εσάς. Πρέπει να γνωρίζετε ανά πάσα στιγμή ποιος είναι ο επιλεγμένος τρόπος λειτουργίας του συστήματος και να πατάτε φρένο όταν χρειάζεται.



Όταν επιλέξετε το κανονικό σύστημα ελέγχου ταχύτητας ταξιδιού, η ένδειξη αυτού του συστήματος αντικαθιστά την ένδειξη του προσαρμοζόμενου συστήματος. Δεν εμφανίζεται η ρύθμιση απόστασης και το σύστημα δεν ανταποκρίνεται στα προπορευόμενα οχήματα. Η αυτόματη πέδηση παραμένει ενεργή για να διατηρήσει τη ρυθμισμένη ταχύτητα.

Το σύστημα ανακαλεί την τελευταία ρύθμιση όταν βάλετε μπροστά το όχημα.

Μπορείτε να μεταβείτε από το προσαρμοζόμενο στο κανονικό σύστημα ελέγχου ταχύτητας ταξιδιού μέσω της θόνης πληροφοριών.

ΧΡΗΣΗ ΤΟΥ ΠΡΟΣΑΡΜΟΖΟΜΕΝΟΥ ΣΥΣΤΗΜΑΤΟΣ ΕΛΕΓΧΟΥ ΤΑΧΥΤΗΤΑΣ ΤΑΞΙΔΙΟΥ - ΟΧΗΜΑΤΑ ΜΕ: «STOP-AND-GO»



ΠΡΟΕΙΔΟΠΟΙΗΣΗ: Προσέξτε ιδιαίτερα τις μεταβαλλόμενες συνθήκες του δρόμου, όπως για παράδειγμα είσοδο ή έξοδο από αυτοκινητόδρομο, δρόμους με διασταυρώσεις ή κυκλικούς κόμβους, δρόμους χωρίς ορατές λωρίδες ή με πολλές στροφές, ολισθηρούς ή μη ασφαλτοστρωμένους δρόμους και όταν το έδαφος έχει απότομη κλίση.



ΠΡΟΕΙΔΟΠΟΙΗΣΗ: Μην χρησιμοποιείτε το σύστημα σε συνθήκες περιορισμένης ορατότητας, για παράδειγμα σε περίπτωση ομίχλης, έντονης βροχόπτωσης ή χιονόπτωσης.



ΠΡΟΕΙΔΟΠΟΙΗΣΗ: Μην χρησιμοποιείτε το σύστημα όταν ρυμουλκείτε τρέιλερ στο οποίο έχει τοποθετηθεί ηλεκτρονικό σύστημα ελέγχου των φρένων του τρέιλερ της δευτερογενούς αγοράς. Εάν δεν ακολουθήσετε αυτή την οδηγία, μπορεί να προκληθεί απώλεια ελέγχου του οχήματός σας, τραυματισμός ή θάνατος.



ΠΡΟΕΙΔΟΠΟΙΗΣΗ: Μην χρησιμοποιείτε μεγέθη ελαστικών διαφορετικά από τα συνιστώμενα, επειδή κάτι τέτοιο μπορεί να επηρεάσει την κανονική λειτουργία του συστήματος. Σε διαφορετική περίπτωση μπορεί να προκληθεί απώλεια ελέγχου του οχήματος που θα μπορούσε να οδηγήσει σε σοβαρό τραυματισμό.

Σύστημα ελέγχου ταχύτητας ταξιδιού



ΠΡΟΕΙΔΟΠΟΙΗΣΗ: Το σύστημα μπορεί να μην ανιχνεύσει ακίνητα αντικείμενα ή οχήματα που κινούνται αργά με ταχύτητα κάτω από $\langle \rho h \text{ id} = "2" \rangle > 10 \text{ km/h} < /\rho h \rangle$.



ΠΡΟΕΙΔΟΠΟΙΗΣΗ: Το σύστημα δεν ανιχνεύει πεζούς ή αντικείμενα στο δρόμο.



ΠΡΟΕΙΔΟΠΟΙΗΣΗ: Το σύστημα δεν ανιχνεύει οχήματα που σας πλησιάζουν κινούμενα στη δική σας λωρίδα.



ΠΡΟΕΙΔΟΠΟΙΗΣΗ: Δεν πρόκειται για σύστημα προειδοποίησης ή αποφυγής συγκρούσεων.

Το σύστημα προσαρμόζει την ταχύτητα του οχήματός σας ώστε να διατηρεί την καθορισμένη απόσταση ανάμεσα στο όχημά σας και το προπορευόμενο όχημα στην ίδια λωρίδα. Μπορείτε να επιλέξετε τέσσερις ρυθμίσεις απόστασης.

Το σύστημα χρησιμοποιεί έναν αισθητήρα ραντάρ ο οποίος εκπέμπει μια ραδιοδέσμη μπροστά από το όχημά σας.



E262918

Τα χειριστήρια του συστήματος ελέγχου ταχύτητας ταξιδιού βρίσκονται στο τιμόνι. Βλ **Χρήση του συστήματος ελέγχου ταχύτητας ταξιδιού** (σελίδα 286).

Ενεργοποίηση του προσαρμοζόμενου συστήματος ελέγχου ταχύτητας ταξιδιού

ON

Για οχήματα χωρίς σύστημα περιορισμού ταχύτητας, πατήστε και αφήστε το πλήκτρο.



Για οχήματα με σύστημα περιορισμού ταχύτητας, πατήστε και αφήστε το πλήκτρο.

Στην οθόνη πληροφοριών εμφανίζεται η ένδειξη, η τρέχουσα ρύθμιση απόστασης από το προπορευόμενο όχημα και η ρυθμισμένη ταχύτητα.

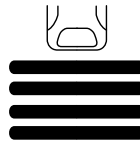

E164805

Ρύθμιση της ταχύτητας στο προσαρμοζόμενο σύστημα ελέγχου ταχύτητας ταξιδιού

Οδηγήστε με την ταχύτητα που προτιμάτε.

SET-

Πατήστε και αφήστε το πλήκτρο.

Πάρτε το πόδι σας από το πεντάλ του κλαξιού.

Στην οθόνη πληροφοριών εμφανίζεται η ένδειξη, η τρέχουσα ρύθμιση απόστασης από το προπορευόμενο όχημα και η ρυθμισμένη ταχύτητα.

Σύστημα ελέγχου ταχύτητας ταξιδιού

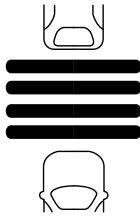

E164805

Όταν το σύστημα ανιχνεύει προπορευόμενο όχημα, εμφανίζεται μια γραφική αναπαράσταση του οχήματος στην οθόνη πληροφοριών.

Σημείωση: Όταν είναι ενεργό το προσαρμοζόμενο σύστημα ελέγχου ταχύτητας ταξιδιού, η ταχύτητα του κοντέρ μπορεί να διαφέρει ελαφρώς από τη ρυθμισμένη ταχύτητα που εμφανίζεται στην οθόνη πληροφοριών.

Ορισμός της ταχύτητας στο προσαρμοζόμενο σύστημα ελέγχου ταχύτητας ταξιδιού όταν το όχημά σας είναι ακινητοποιημένο

Ακολουθήστε ένα όχημα μέχρι να ακινητοποιηθεί τελείως.

RES+ Πατήστε το ενώ κρατάτε το πεντάλ του φρένου πατημένο μέχρι τέρμα.

Η ρυθμισμένη ταχύτητα προσαρμόζεται σε $<rh id="4">30 \text{ km/h}</rh>$.

Στην οθόνη πληροφοριών εμφανίζεται η ένδειξη, η τρέχουσα ρύθμιση απόστασης από το προπορευόμενο όχημα και η ρυθμισμένη ταχύτητα.

Όταν ακολουθείτε ένα όχημα



ΠΡΟΕΙΔΟΠΟΙΗΣΗ: Όταν ακολουθείτε ένα όχημα που φρενάρει, το όχημά σας δεν επιβραδύνει πάντα όσο γρήγορα χρειάζεται ώστε να αποτραπεί σύγκρουση χωρίς επέμβαση του οδηγού. Πατήστε φρένο όταν χρειάζεται. Εάν δεν τηρήσετε αυτήν την οδηγία, μπορεί να προκληθεί τραυματισμός ή θάνατος.



ΠΡΟΕΙΔΟΠΟΙΗΣΗ: Το σύστημα σας προειδοποιεί μόνο για τα οχήματα που ανιχνεύονται από τον αισθητήρα ραντάρ. Σε ορισμένες περιπτώσεις μπορεί να μην υπάρξει προειδοποίηση ή η προειδοποίηση να είναι καθυστερημένη. Πατήστε φρένο όταν χρειάζεται. Εάν δεν τηρήσετε αυτήν την οδηγία, μπορεί να προκληθεί τραυματισμός ή θάνατος.

Όταν μπει στη λωρίδα σας όχημα μπροστά από σας ή υπάρχει στην ίδια λωρίδα προπορευόμενο όχημα που κινείται πιο αργά, η ταχύτητα του οχήματός σας προσαρμόζεται ώστε να διατηρηθεί η προκαθορισμένη απόσταση. Στην οθόνη πληροφοριών εμφανίζεται μια γραφική αναπαράσταση του οχήματος.

Σημείωση: Τα φρένα μπορεί να κάνουν θόρυβο όταν ενεργοποιηθούν από το σύστημα.

Σημείωση: Όταν ακολουθείτε κάποιο όχημα και ανάψετε τα φλας, το σύστημα μπορεί να επιβραδύνει ελαφρώς για λίγο το όχημά σας για να σας βοηθήσει στην προσέλαση.

Σύστημα ελέγχου ταχύτητας ταξιδιού

Το όχημά σας διατηρεί μια σταθερή απόσταση από το προπορευόμενο όχημα εωστού:

- Το όχημα που κινείται μπροστά σας επιταχύνει σε ταχύτητα μεγαλύτερη από τη ρυθμισμένη.
- Το όχημα που κινείται μπροστά σας βγει από τη λωρίδα σας.
- Ρυθμίσετε μια νέα απόσταση από το προπορευόμενο όχημα.

Το σύστημα ενεργοποιεί τα φρένα για να επιβραδύνει το όχημά σας και να διατηρήσει μια ασφαλή απόσταση από το προπορευόμενο όχημα. Το σύστημα παρέχει μόνο περιορισμένη πέδηση. Μπορείτε να παρακάμψετε το σύστημα πατώντας τα φρένα.

Εάν το σύστημα θεωρήσει ότι ο μέγιστος βαθμός φρεναρίσματος δεν είναι επαρκής, ακούγεται μια ηχητική προειδοποίηση, εμφανίζεται ένα μήνυμα στην οθόνη πληροφοριών και αναβοσβήνει μια ενδεικτική λυχνία όσο το σύστημα εξακολουθεί να φρενάρει. Ενεργήστε αμέσως.

Ακολουθώντας ένα όχημα μέχρι να ακινητοποιηθεί τελείως

Αν το όχημά σας ακολουθεί ένα όχημα μέχρι να ακινητοποιηθεί τελείως και παραμείνει ακινητοποιημένο για λιγότερο από τρία δευτερόλεπτα, το όχημά σας επιταχύνει από στάση και ακολουθεί το προπορευόμενο όχημα.

RES+ Αν το όχημά σας ακολουθεί ένα άλλο όχημα μέχρι να σταματήσει τελείως και παραμείνει σταματημένο για παραπάνω από τρία δευτερόλεπτα, πατήστε το για να ακολουθήσετε το προπορευόμενο όχημα. Ή πατήστε το πεντάλ του γκαζιού.

Ρύθμιση της απόστασης

Μπορείτε να μειώσετε ή να αυξήσετε την απόσταση ανάμεσα στο όχημά σας και το προπορευόμενο όχημα πατώντας το διακόπτη ελέγχου απόστασης.



Πατήστε και αφήστε το για να μειώσετε την απόσταση.



Πατήστε και αφήστε το για να αυξήσετε την απόσταση.

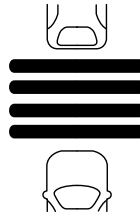

E164805

Η επιλεγμένη απόσταση εμφανίζεται στην οθόνη πληροφοριών με τον τρόπο που υποδεικνύεται από τις μπάρες στην εικόνα.

Σημείωση: Η ρύθμιση της απόστασης εξαρτάται από το χρόνο, για αυτό το λόγο η απόσταση προσαρμόζεται στην ταχύτητα του οχήματος.

Σημείωση: Αποτελεί ευθύνη σας να επιλέξετε μια απόσταση κατάλληλη για τις συνθήκες οδήγησης.

Σύστημα ελέγχου ταχύτητας ταξιδιού

Ρυθμίσεις απόστασης του προσαρμοζόμενου συστήματος ελέγχου ταχύτητας ταξιδιού

Γραφική απεικόνιση μπάρες μεταξύ οχημάτων	Απόσταση	Δυναμική συμπεριφορά
1	Μικρότερη δυνατή.	Σπορ.
2	Κοντινή.	Κανονική.
3	Μεσαία.	Κανονική.
4	Μακρινή.	Άνεσης.

Κάθε φορά που το ενεργοποιείτε, το σύστημα επιλέγει την τελευταία ρύθμιση απόστασης.

Παράκαμψη της ρυθμισμένης ταχύτητας



ΠΡΟΕΙΔΟΠΟΙΗΣΗ: Εάν παρακάμψετε το σύστημα πατώντας το πεντάλ του γκαζιού, το σύστημα δεν ενεργοποιεί αυτόματα τα φρένα για να διατηρήσει την απόσταση από οποιοδήποτε προπορευόμενο όχημα.

Όταν πατάτε το πεντάλ του γκαζιού, παρακάμψετε τη ρυθμισμένη ταχύτητα και απόσταση.

Χρησιμοποιήστε κανονικά το πεντάλ γκαζιού για να υπερβείτε σκόπιμα το καθορισμένο όριο ταχύτητας.

Εάν παρακάμψετε το σύστημα, η γραφική αναπαράσταση του οχήματος θα σβήσει από την οθόνη πληροφοριών.

Η λειτουργία του συστήματος θα επανέλθει όταν αφήσετε το πεντάλ γκαζιού. Η ταχύτητα του οχήματος μειώνεται μέχρι να φτάσει τη ρυθμισμένη ταχύτητα ή μικρότερη εάν προπορευείται όχημα με μικρότερη ταχύτητα.

Αλλαγή της ρυθμισμένης ταχύτητας

RES+

Πατήστε και αφήστε το για να αυξήσετε τη ρυθμισμένη ταχύτητα σε μικρές διαβαθμίσεις.

SET-

Πατήστε και αφήστε το για να μειώσετε τη ρυθμισμένη ταχύτητα σε μικρές διαβαθμίσεις.

Κρατήστε πατημένο ένα από τα δύο πλήκτρα για να αλλάξετε τη ρυθμισμένη ταχύτητα σε μεγάλες διαβαθμίσεις. Αφήστε το πλήκτρο όταν φτάσετε στην ταχύτητα που προτιμάτε.

Το σύστημα μπορεί να ενεργοποιήσει τα φρένα για να επιβραδύνει το όχημα στη νέα ρυθμισμένη ταχύτητα. Η ρυθμισμένη ταχύτητα εμφανίζεται συνεχώς στην οθόνη πληροφοριών όταν είναι ενεργό το σύστημα.

Ακύρωση της ρυθμισμένης ταχύτητας

CNCL

Πατήστε και αφήστε το πλήκτρο ή πατήστε ελαφρά το πεντάλ του φρένου.

Σημείωση: Το σύστημα θυμάται τη ρυθμισμένη ταχύτητα.

Συνέχιση με τη ρυθμισμένη ταχύτητα

RES+

Πατήστε και αφήστε το πλήκτρο.

Σύστημα ελέγχου ταχύτητας ταξιδιού

Επανερχεται η προηγούμενη ρυθμισμένη ταχύτητα και απόσταση από το προπορευόμενο όχημα. Η ρυθμισμένη ταχύτητα εμφανίζεται συνεχώς στην οθόνη πληροφοριών όταν είναι ενεργό το σύστημα.

Σημείωση: Χρησιμοποιήστε την επανεκκίνηση του συστήματος μόνο εάν γνωρίζετε τη ρυθμισμένη ταχύτητα και σκοπεύετε να επανέλθετε σε αυτή.

Αυτόματη ακύρωση

Αυτόματη ακύρωση μπορεί επίσης να συμβεί όταν:

- Υπάρχει απώλεια πρόσφυσης των τροχών.
- Τραβήξετε το χειρόφρενο.

Δέσιμο χειρόφρενου

Το αυτόματο δέσιμο και λύσιμο του χειρόφρενου πραγματοποιείται εάν:

- Λύσετε τη ζώνη ασφαλείας και ανοίξετε την πόρτα, αφού σταματήσετε το όχημα.
- Διατηρήσετε το όχημα σταματημένο συνεχώς για πάνω από τρία λεπτά.

Χρήση σε έδαφος με κλίση

Επιλέξτε χαμηλότερη σχέση μετάδοσης όταν το σύστημα είναι ενεργό σε καταστάσεις όπως παρατεταμένη οδήγηση σε κατηφόρα με μεγάλη κλίση, για παράδειγμα σε ορεινές περιοχές. Σε αυτές τις καταστάσεις, το σύστημα χρειάζεται επιπλέον πέδηση από τον κινητήρα για να μειώσει το φορτίο που ασκείται στο κανονικό σύστημα φρένων του οχήματος και να αποτρέψει την υπερθέρμανση των φρένων.

Σημείωση: Εάν το σύστημα ενεργοποιήσει τα φρένα για παρατεταμένο χρονικό διάστημα, ακούγεται ένα ηχητικό προειδοποιητικό σήμα και το σύστημα απενεργοποιείται. Αυτό επιτρέπει στα φρένα να κρυώσουν. Το σύστημα επιστρέφει στην κανονική λειτουργία όταν κρυώσουν τα φρένα.

Απενεργοποίηση του προσαρμοζόμενου συστήματος ελέγχου ταχύτητας ταξιδιού



Για οχήματα χωρίς σύστημα περιορισμού ταχύτητας, πατήστε και αφήστε το πλήκτρο όταν το σύστημα βρίσκεται σε κατάσταση αναμονής ή κλείστε το διακόπτη του κινητήρα.



Για οχήματα με σύστημα περιορισμού ταχύτητας, πατήστε και αφήστε το πλήκτρο όταν το σύστημα βρίσκεται σε κατάσταση αναμονής ή κλείστε το διακόπτη του κινητήρα.

Σημείωση: Όταν απενεργοποιείτε το σύστημα η ρυθμισμένη ταχύτητα διαγράφεται.

Προβλήματα ανίχνευσης



ΠΡΟΕΙΔΟΠΟΙΗΣΗ: Σε σπάνιες περιπτώσεις μπορεί να εμφανιστούν προβλήματα ανίχνευσης εξαιτίας αντικειμένων υποδομής στο δρόμο, όπως είναι για παράδειγμα γέφυρες, τούνελ και μπάρες ασφαλείας. Σε αυτές τις περιπτώσεις, το σύστημα μπορεί να φρενάρει καθυστερημένα ή απροσδόκητα. Είστε υπεύθυνοι ανά πάσα στιγμή για τον έλεγχο του οχήματος, την επίβλεψη του συστήματος και για κάθε απαιτούμενη παρέμβαση.

Σύστημα ελέγχου ταχύτητας ταξιδιού



ΠΡΟΕΙΔΟΠΟΙΗΣΗ: Εάν το σύστημα εμφανίσει δυσλειτουργία, πηγαίνετε το συντομότερο το όχημά σας για έλεγχο.

Ο αισθητήρας ραντάρ έχει περιορισμένο οπτικό πεδίο. Σε ορισμένες περιπτώσεις, μπορεί να μην ανιχνεύσει κανένα όχημα ή να ανιχνεύσει κάποιο όχημα αργότερα από το αναμενόμενο. Η γραφική αναπαράσταση προπορευόμενου οχήματος δεν εμφανίζεται όταν το σύστημα δεν ανιχνεύει προπορευόμενο όχημα.

A

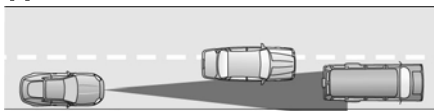

B

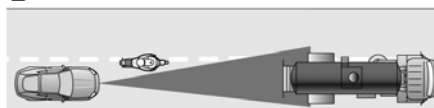

C

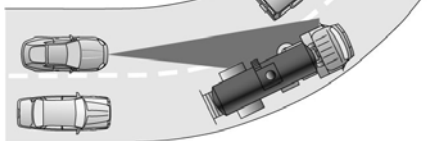

Προβλήματα ανίχνευσης μπορούν να προκύψουν:

- A Εάν κινείστε σε διαφορετική γραμμή από το προπορευόμενο όχημα.
- B Σε περίπτωση οχημάτων που μπαινοβγαίνουν στην άκρη της λωρίδας σας. Το σύστημα θα μπορέσει να ανιχνεύσει αυτά τα οχήματα μόνο όταν μπουں πλήρως στη λωρίδα σας.
- C Μπορεί να υπάρξουν προβλήματα ανίχνευσης του προπορευόμενου οχήματος καθώς μπαίνετε ή βγαίνετε από στροφές.

Σε αυτές τις περιπτώσεις, το σύστημα μπορεί να φρενάρει καθυστερημένα ή απροσδόκητα. Θα πρέπει να είστε σε εγρήγορση και να δράσετε όταν χρειαστεί.

Εάν χτυπήσει κάποιο αντικείμενο ή προκληθεί ζημιά στην μπροστινή πλευρά του οχήματός σας, μπορεί να αλλάξει η ζώνη ανίχνευσης του ραντάρ. Σε αυτές τις περιπτώσεις μπορεί να μην ανιχνευθεί κάποιο όχημα ή η ανίχνευση να είναι λανθασμένη.

Για τη βέλτιστη απόδοση του συστήματος απαιτείται καλή ορατότητα του δρόμου από την κάμερα στο παρμπρίζ.

Η βέλτιστη απόδοση μπορεί να μην δυνατή εάν:

- Η κάμερα είναι καλυμμένη.
- Δεν υπάρχει καλή ορατότητα ή καλός φωτισμός.
- Επικρατούν κακές καιρικές συνθήκες.

Σύστημα ελέγχου ταχύτητας ταξιδιού

Το σύστημα δεν διατίθεται

Στις συνθήκες που ενδέχεται να απενεργοποιήσουν το σύστημα ή να εμποδίσουν την ενεργοποίηση του συστήματος όταν ζητηθεί περιλαμβάνονται:

- Φραγμένος αισθητήρας.
- Υψηλή θερμοκρασία φρένων.
- Βλάβη στο σύστημα ή σε σχετιζόμενο σύστημα.

Φραγμένος αισθητήρας

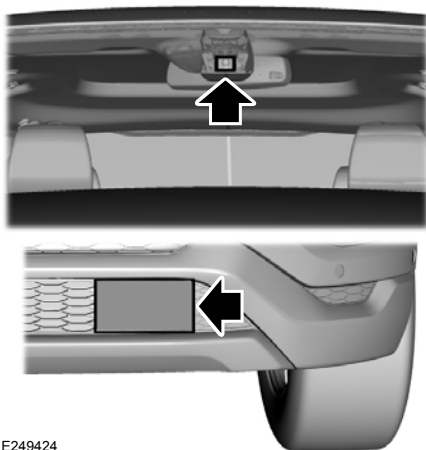

E249424

Εάν υπάρχει κάτι που εμποδίζει τα σήματα ραντάρ από τον αισθητήρα, εμφανίζεται ένα μήνυμα. Ο αισθητήρας βρίσκεται στην κάτω μάσκα. Εάν υπάρχει κάτι που φράζει τον αισθητήρα, το σύστημα δεν μπορεί να ανιχνεύσει τα προπορευόμενα οχήματα και παύει να λειτουργεί.

Σημείωση: Δεν μπορείτε να δείτε τον αισθητήρα. Βρίσκεται πίσω από το κάλυμμα του προφυλακτήρα.

Σημείωση: Διατηρείτε καθαρό το μπροστινό μέρος του οχήματός σας και μην τοποθετείτε μεταλλικά σήματα ή αντικείμενα. Η τοποθέτηση μπροστινών προστατευτικών στο όχημα, τα aftermarket φώτα, επιπλέον βαφή ή πλαστικές επιστρώσεις μπορούν επίσης να υποβαθμίσουν την απόδοση του αισθητήρα.

Σύστημα ελέγχου ταχύτητας ταξιδιού

Πιθανές αιτίες για την εμφάνιση αυτού του μηνύματος και ενέργειες:

Αιτία	Ενέργεια
Ακαθαρσίες ή εμπόδιο στην επιφάνεια του ραντάρ.	Καθαρίστε την επιφάνεια της μάσκας μπροστά από το ραντάρ ή αφαιρέστε το αντικείμενο που φράζει τον αισθητήρα.
Η επιφάνεια του ραντάρ είναι καθαρή αλλά το μήνυμα παραμένει στην οθόνη.	Περιμένετε για λίγο. Το ραντάρ μπορεί να χρειαστεί μερικά λεπτά μέχρι να ανιχνεύσει ότι δεν υπάρχει εμπόδιο.
Δυνατή βροχή ή χιόνι εμποδίζουν την εκπομπή των σημάτων ραντάρ.	Μην χρησιμοποιείτε το σύστημα κάτω από αυτές τις συνθήκες γιατί μπορεί να μην ανιχνεύσει τα προπορευόμενα οχήματα.
Εάν υπάρχει νερό, χιόνι ή πάγος στην επιφάνεια του δρόμου, μπορεί να παρέμβει στα σήματα που εκπέμπει το ραντάρ.	Μην χρησιμοποιείτε το σύστημα κάτω από αυτές τις συνθήκες γιατί μπορεί να μην ανιχνεύσει τα προπορευόμενα οχήματα.
Βρίσκεστε στην έρημο ή σε απομακρυσμένη περιοχή και δεν υπάρχουν άλλα οχήματα ή αντικείμενα στην άκρη του δρόμου.	Περιμένετε για λίγο ή επιλέξτε το κανονικό σύστημα ελέγχου ταχύτητας ταξιδιού.

Εξαιτίας της φύσης της τεχνολογίας ραντάρ, μπορεί να εμφανιστεί προειδοποίηση για φραγμένο αισθητήρα ενώ δεν υπάρχουν εμπόδια που να φράζουν τον αισθητήρα. Αυτό συμβαίνει για παράδειγμα όταν οδηγείτε σε αραιοκατοικημένες αγροτικές περιοχές ή στην έρημο. Αυτή η λανθασμένη προειδοποίηση φραξίματος είτε εξαφανίζεται από μόνη της είτε δεν εμφανίζεται πλέον αφού επανεκκινήσετε το όχημά σας.

Μετάβαση στο κανονικό σύστημα ελέγχου ταχύτητας ταξιδιού



ΠΡΟΕΙΔΟΠΟΙΗΣΗ: Το κανονικό σύστημα ελέγχου ταχύτητας ταξιδιού δεν φρενάρει όταν το όχημά σας πλησιάζει οχήματα που κινούνται πιο αργά από εσάς. Πρέπει να γνωρίζετε ανά πάσα στιγμή ποιος είναι ο επιλεγμένος τρόπος λειτουργίας του συστήματος και να πατάτε φρένο όταν χρειάζεται.



Όταν επιλέξετε το κανονικό σύστημα ελέγχου ταχύτητας ταξιδιού, η ένδειξη αυτού του συστήματος αντικαθιστά την ένδειξη του προσαρμοζόμενου συστήματος. Δεν εμφανίζεται η ρύθμιση απόστασης και το σύστημα δεν ανταποκρίνεται στα προπορευόμενα οχήματα. Η αυτόματη πέδηση παραμένει ενεργή για να διατηρήσει τη ρυθμισμένη ταχύτητα.

Μπορείτε να μεταβείτε από το προσαρμοζόμενο στο κανονικό σύστημα ελέγχου ταχύτητας ταξιδιού μέσω της οθόνης πληροφοριών.

Βοηθήματα οδήγησης

ΜΗΧΑΝΙΣΜΟΣ ΠΕΡΙΟΡΙΣΜΟΥ ΤΑΧΥΤΗΤΑΣ ΟΧΗΜΑΤΟΣ - ΟΧΗΜΑΤΑ ΜΕ: ΠΡΟΣΑΡΜΟΖΟΜΕΝΟ ΣΥΣΤΗΜΑ ΕΛΕΓΧΟΥ ΤΑΧΥΤΗΤΑΣ ΤΑΞΙΔΙΟΥ

Αρχή λειτουργίας



ΠΡΟΕΙΔΟΠΟΙΗΣΗ: Όταν οδηγείτε σε κατηφόρα, η ταχύτητα του οχήματός σας μπορεί να υπερβεί την καθορισμένη ταχύτητα. Το σύστημα δεν θα ενεργοποιήσει τα φρένα αλλά θα εμφανιστεί μια προειδοποίηση. Η μη συμμόρφωση με αυτή την προειδοποίηση ενδέχεται να οδηγήσει σε σοβαρό τραυματισμό ή θάνατο.

Το σύστημα σας επιτρέπει να καθορίσετε μια ταχύτητα στην οποία περιορίζεται το όχημα. Η καθορισμένη ταχύτητα αποτελεί την πραγματική μέγιστη ταχύτητα του οχήματός σας, αλλά με την επιλογή να μπορείτε να υπερβείτε προσωρινά αυτό το όριο, εάν απαιτείται.

Χρήση του συστήματος

Σημείωση: Μπορείτε να υπερβείτε το καθορισμένο όριο ταχύτητας για σύντομο χρονικό διάστημα, εφόσον χρειαστεί, για παράδειγμα κατά την προσπέραση.

Ο χειρισμός του συστήματος γίνεται μέσω των διακοπών στο τιμόνι.



E184571

Ενεργοποίηση και απενεργοποίηση του συστήματος

Πατήστε LIM CNCL/OFF για να θέσετε το σύστημα περιορισμού ταχύτητας σε λειτουργία αναμονής. Η οθόνη πληροφοριών σας ζητά να καθορίσετε μια ταχύτητα. Πατήστε LIM CNCL/OFF με το σύστημα περιορισμού ταχύτητας σε λειτουργία αναμονής για να απενεργοποιήσετε το σύστημα.

Ρύθμιση του ορίου ταχύτητας

- Πατήστε SET- με το σύστημα περιορισμού ταχύτητας σε λειτουργία αναμονής για να επιλέξετε ως όριο ταχύτητας την τρέχουσα ταχύτητα του οχήματος. Ενεργοποιείται ο περιορισμός ταχύτητας και το σύμβολο LIM στην οθόνη πληροφοριών εμφανίζεται πράσινο.
- Πατήστε RES+ ή SET- για να επιλέξετε το όριο ταχύτητας που θέλετε. Η οθόνη πληροφοριών θα επιβεβαιώσει την απενεργοποίηση εμφανίζοντας την καθορισμένη ταχύτητα διαγεγραμμένη.

Βοηθήματα οδήγησης

- Μπορείτε να προσαρμόσετε την καθορισμένη ταχύτητα σε μικρές ή μεγάλες διαβαθμίσεις. Πατήστε το κουμπί μία φορά για να προσαρμόσετε την καθορισμένη ταχύτητα σε μικρές διαβαθμίσεις. Κρατήστε πατημένο το κουμπί για να προσαρμόσετε την καθορισμένη ταχύτητα σε μεγάλες διαβαθμίσεις.
- Πατήστε LIM CNCL/OFF για να ακυρώσετε το σύστημα περιορισμού ταχύτητας και να το θέσετε σε λειτουργία αναμονής. Το σύμβολο LIM στην οθόνη πληροφοριών εμφανίζεται γκριζο.
- Πατήστε RES+ για να ξεκινήσει πάλι η λειτουργία του συστήματος περιορισμού ταχύτητας. Το σύμβολο LIM στην οθόνη πληροφοριών εμφανίζεται πράσινο.

Σκόπιμη υπέρβαση του καθορισμένου ορίου ταχύτητας

Πατήστε σταθερά το γκάζι για να απενεργοποιήσετε προσωρινά το σύστημα. Το σύστημα επανενεργοποιείται μόλις η ταχύτητα του οχήματός σας μειωθεί κάτω από την καθορισμένη ταχύτητα.

Προειδοποιήσεις συστήματος

Εάν υπερβείτε κατά λάθος το καθορισμένο όριο ταχύτητας, στην οθόνη πληροφοριών αναβοσβήνει η ένδειξη της καθορισμένης ταχύτητας και ακούγεται ένας προειδοποιητικός ήχος.

Εάν υπερβείτε σκόπιμα το καθορισμένο όριο ταχύτητας, αναβοσβήνει μόνο η ένδειξη καθορισμένης ταχύτητας στην οθόνη πληροφοριών.

Χρήση του έξυπνου συστήματος περιορισμού ταχύτητας (εάν υπάρχει)



ΠΡΟΕΙΔΟΠΟΙΗΣΗ: Είστε υπεύθυνοι ανά πάσα στιγμή για τον έλεγχο του οχήματός σας. Το σύστημα έχει σχεδιαστεί ως βοήθημα και δεν σας απαλλάσσει από την ευθύνη σας να οδηγείτε με τη δέουσα προσοχή. Εάν δεν ακολουθήσετε αυτή την οδηγία, μπορεί να προκληθεί απώλεια ελέγχου του οχήματός σας, τραυματισμός ή θάνατος.

Σημείωση: Όταν οδηγείτε ανάμεσα σε χώρες που χρησιμοποιούν διαφορετικές μονάδες μέτρησης (μίλια ανά ώρα ή χιλιόμετρα ανά ώρα), μπορεί να υπάρξει μια καθυστέρηση μέχρι το σύστημα να αλλάξει ανάμεσα σε μονάδες ορίων ταχύτητας. Στη διάρκεια αυτού του διαστήματος, η εμφανιζόμενη οθόνη για το όριο ταχύτητας μπορεί να διαφέρει από την τιμή που εμφανίζεται στα σήματα ορίου ταχύτητας. Για βέλτιστη απόδοση, βεβαιωθείτε ότι η κάρτα SD του συστήματος πλοήγησης βρίσκεται στη θύρα μέσω πλοήγησης.

Το σύστημα σας δίνει επίσης τη δυνατότητα να περιορίζετε αυτόματα την ταχύτητα του οχήματός σας σύμφωνα με το όριο ταχύτητας που εντοπίζει το σύστημα ανανέωσης σημάτων οδικής κυκλοφορίας.

Μπορείτε να επιλέξετε μεταξύ μη αυτόματης και έξυπνης λειτουργίας του συστήματος περιορισμού ταχύτητας στην οθόνη πληροφοριών. Βλ **Γενικά** (σελίδα 129).

Μπορείτε να επιλέξετε μια μόνιμα καθορισμένη ανοχή ταχύτητας που θα προστίθεται στο ανιχνευμένο όριο ταχύτητας μέσω του μενού ανοχής στην οθόνη πληροφοριών. Βλ **Γενικά** (σελίδα 129).

Βοηθήματα οδήγησης

Ενεργοποίηση και απενεργοποίηση του συστήματος

Πατήστε LIM CNCL/OFF για να θέσετε το σύστημα περιορισμού ταχύτητας σε λειτουργία αναμονής. Η οθόνη πληροφοριών σας ζητά να επιλέξετε ταχύτητα ή εμφανίζει ως επιλεγμένη ταχύτητα το όριο ταχύτητας που έχει ανιχνεύσει. Το έξυπνο σύστημα περιορισμού ταχύτητας δεν περιορίζει την ταχύτητα του οχήματος στον τρόπο λειτουργίας αναμονής. Το σύμβολο Auto LIM και η ένδειξη επιλεγμένη ταχύτητας εμφανίζονται γκριζα στον τρόπο λειτουργίας αναμονής. Πατήστε LIM CNCL/OFF με το σύστημα περιορισμού ταχύτητας σε τρόπο λειτουργίας αναμονής για να απενεργοποιήσετε το σύστημα.

Ρύθμιση του ορίου ταχύτητας

- Πατήστε Res+ με το σύστημα περιορισμού ταχύτητας σε τρόπο λειτουργίας αναμονής για να ορίσετε το ανιχνευμένο όριο ταχύτητας. Ενεργοποιείται ο περιορισμός ταχύτητας και το σύμβολο Auto LIM εμφανίζεται πράσινο.
- Πατήστε SET- με το σύστημα περιορισμού ταχύτητας σε λειτουργία αναμονής για να επιλέξετε ως όριο ταχύτητας την τρέχουσα ταχύτητα του οχήματος. Ενεργοποιείται ο περιορισμός ταχύτητας και το σύμβολο Auto LIM εμφανίζεται πράσινο.
- Πατήστε RES+ ή SET- για να αλλάξετε σταδιακά την τρέχουσα καθορισμένη ταχύτητα στο όριο ταχύτητας που θέλετε. Η οθόνη πληροφοριών θα επιβεβαιώσει την απενεργοποίηση εμφανίζοντας την καθορισμένη ταχύτητα διαγεγραμμένη.

- Μπορείτε να προσαρμόσετε την καθορισμένη ταχύτητα σε μικρές ή μεγάλες διαβαθμίσεις. Πατήστε το κουμπί μία φορά για να προσαρμόσετε την καθορισμένη ταχύτητα σε μικρές διαβαθμίσεις. Κρατήστε πατημένο το κουμπί για να προσαρμόσετε την καθορισμένη ταχύτητα σε μεγάλες διαβαθμίσεις.
- Πατήστε LIM CNCL/OFF για να ακυρώσετε το σύστημα περιορισμού ταχύτητας και να το θέσετε σε λειτουργία αναμονής. Το σύμβολο Auto LIM εμφανίζεται γκριζο.
- Πατήστε RES+ για να ξεκινήσει πάλι η λειτουργία του συστήματος περιορισμού ταχύτητας. Το σύμβολο Auto LIM εμφανίζεται πράσινο.
- Το όριο ταχύτητας προσαρμόζεται στο όριο ταχύτητας που έχει εντοπίσει το σύστημα αναγνώρισης σημάτων οδικής κυκλοφορίας. Το έξυπνο σύστημα περιορισμού ταχύτητας δεν αντιδρά στα όρια ταχύτητας που εμφανίζονται συμπληρωματικά από το σύστημα αναγνώρισης σημάτων οδικής κυκλοφορίας. Εάν δεν υπάρχουν διαθέσιμες πληροφορίες για τα όρια ταχύτητας, το σύστημα περιορισμού ταχύτητας μεταβαίνει σε τρόπο λειτουργίας αναμονής.

Σκόπιμη υπέρβαση του καθορισμένου ορίου ταχύτητας

Πατήστε σταθερά το πεντάλ του γκαζιού για να απενεργοποιήσετε προσωρινά το σύστημα. Το σύστημα επανεργοποιείται μόλις η ταχύτητα του οχήματός σας μειωθεί κάτω από την καθορισμένη ταχύτητα.

Βοηθήματα οδήγησης

Προειδοποιήσεις συστήματος

Εάν το όριο ταχύτητας έχει ρυθμιστεί αυτόματα σε τιμή μικρότερη από την τρέχουσα ταχύτητα του οχήματός σας, η ένδειξη καθορισμένης ταχύτητας στην οθόνη πληροφοριών αναβοσβήνει και ακούγεται ένας προειδοποιητικός ήχος εάν εξακολουθείτε να υπερβαίνετε το καθορισμένο όριο ταχύτητας.

Εάν υπερβείτε κατά λάθος το καθορισμένο όριο ταχύτητας, στην οθόνη πληροφοριών αναβοσβήνει η ένδειξη της καθορισμένης ταχύτητας και ακούγεται ένας προειδοποιητικός ήχος.

Εάν υπερβείτε σκόπιμα το καθορισμένο όριο ταχύτητας, αναβοσβήνει μόνο η ένδειξη καθορισμένης ταχύτητας στην οθόνη πληροφοριών.

Εάν το σύστημα αναγνώρισης σημάτων οδικής κυκλοφορίας ανιχνεύσει όριο ταχύτητας εκτός του πεδίου τιμών λειτουργίας, ακούγεται ένας προειδοποιητικός ήχος και το σύστημα μεταβαίνει σε τρόπο λειτουργίας αναμονής.

ΜΗΧΑΝΙΣΜΟΣ ΠΕΡΙΟΡΙΣΜΟΥ ΤΑΧΥΤΗΤΑΣ ΟΧΗΜΑΤΟΣ - ΟΧΗΜΑΤΑ ΜΕ: ΣΥΣΤΗΜΑ ΕΛΕΓΧΟΥ ΤΑΧΥΤΗΤΑΣ ΤΑΞΙΔΙΟΥ

Αρχή λειτουργίας



ΠΡΟΕΙΔΟΠΟΙΗΣΗ: Όταν οδηγείτε σε κατηφόρα, η ταχύτητα του οχήματός σας μπορεί να υπερβεί την καθορισμένη ταχύτητα. Το σύστημα δεν θα ενεργοποιήσει τα φρένα αλλά θα εμφανιστεί μια προειδοποίηση. Η μη συμμόρφωση με αυτή την προειδοποίηση ενδέχεται να οδηγήσει σε σοβαρό τραυματισμό ή θάνατο.

Το σύστημα σας επιτρέπει να καθορίσετε μια ταχύτητα στην οποία περιορίζεται το όχημα. Η καθορισμένη ταχύτητα αποτελεί την πραγματική μέγιστη ταχύτητα του οχήματός σας, αλλά με την επιλογή να μπορείτε να υπερβείτε προσωρινά αυτό το όριο, εάν απαιτείται.

Χρήση του συστήματος περιορισμού ταχύτητας

Σημείωση: Μπορείτε να υπερβείτε το καθορισμένο όριο ταχύτητας για σύντομο χρονικό διάστημα, εφόσον χρειαστεί, για παράδειγμα κατά την προσέλαση.

Ο χειρισμός του συστήματος γίνεται μέσω των διακοπών στο τιμόνι.



E191232

Ενεργοποίηση και απενεργοποίηση του συστήματος

Πατήστε LIM για να θέσετε το σύστημα περιορισμού ταχύτητας σε λειτουργία αναμονής. Η οθόνη πληροφοριών σας ζητά να καθορίσετε μια ταχύτητα. Πατήστε το LIM ξανά για να απενεργοποιήσετε το σύστημα.

Βοηθήματα οδήγησης

Ρύθμιση του συστήματος περιορισμού ταχύτητας

- Πατήστε SET+ ή SET- με το σύστημα περιορισμού ταχύτητας σε λειτουργία αναμονής για να επιλέξετε ως όριο ταχύτητας την τρέχουσα ταχύτητα του οχήματος. Το σύμβολο LIM στην οθόνη πληροφοριών εμφανίζεται πράσινο.
- Πατήστε SET+ ή SET- για να επιλέξετε το όριο ταχύτητας που θέλετε. Η οθόνη πληροφοριών θα επιβεβαιώσει την απενεργοποίηση εμφανίζοντας την καθορισμένη ταχύτητα διαγεγραμμένη.
- Μπορείτε να προσαρμόσετε την καθορισμένη ταχύτητα σε μικρές ή μεγάλες διαβαθμίσεις. Πατήστε το κουμπί μία φορά για να προσαρμόσετε την καθορισμένη ταχύτητα σε μικρές διαβαθμίσεις. Κρατήστε πατημένο το κουμπί για να προσαρμόσετε την καθορισμένη ταχύτητα σε μεγάλες διαβαθμίσεις.
- Πατήστε CNCL για να ακυρώσετε το σύστημα περιορισμού ταχύτητας και να το θέσετε σε λειτουργία αναμονής. Το σύμβολο LIM στην οθόνη πληροφοριών εμφανίζεται γκριζο.
- Πατήστε RES για να ξεκινήσει πάλι η λειτουργία του συστήματος περιορισμού ταχύτητας. Το σύμβολο «LIM» εμφανίζεται πράσινο.

Σκόπιμη υπέρβαση του καθορισμένου ορίου ταχύτητας

Πατήστε σταθερά το πεντάλ του γκαζιού για να απενεργοποιήσετε προσωρινά το σύστημα. Το σύστημα επανενεργοποιείται μόλις η ταχύτητα του οχήματός σας μειωθεί κάτω από την καθορισμένη ταχύτητα.

Προειδοποιήσεις συστήματος

Εάν υπερβείτε κατά λάθος το καθορισμένο όριο ταχύτητας, στην οθόνη πληροφοριών αναβοσβήνει η ένδειξη της καθορισμένης ταχύτητας και ακούγεται ένας προειδοποιητικός ήχος.

Εάν υπερβείτε σκόπιμα το καθορισμένο όριο ταχύτητας, αναβοσβήνει μόνο η ένδειξη καθορισμένης ταχύτητας στην οθόνη πληροφοριών.

Χρήση του έξυπνου συστήματος περιορισμού ταχύτητας (εάν υπάρχει)



ΠΡΟΕΙΔΟΠΟΙΗΣΗ: Είστε υπεύθυνοι ανά πάσα στιγμή για τον έλεγχο του οχήματός σας. Το σύστημα έχει σχεδιαστεί ως βοήθημα και δεν σας απαλλάσσει από την ευθύνη σας να οδηγείτε με τη δέουσα προσοχή. Εάν δεν ακολουθήσετε αυτή την οδηγία, μπορεί να προκληθεί απώλεια ελέγχου του οχήματός σας, τραυματισμός ή θάνατος.

Σημείωση: Όταν οδηγείτε ανάμεσα σε χώρες που χρησιμοποιούν διαφορετικές μονάδες μέτρησης (μίλια ανά ώρα ή χιλιόμετρα ανά ώρα), μπορεί να υπάρξει μια καθυστέρηση μέχρι το σύστημα να αλλάξει ανάμεσα σε μονάδες ορίων ταχύτητας. Στη διάρκεια αυτού του διαστήματος, η εμφανιζόμενη οθόνη για το όριο ταχύτητας μπορεί να διαφέρει από την τιμή που εμφανίζεται στα σήματα ορίου ταχύτητας. Για βέλτιστη απόδοση, βεβαιωθείτε ότι η κάρτα SD του συστήματος πλοήγησης βρίσκεται στη θύρα μέσω πλοήγησης.

Το σύστημα σας δίνει επίσης τη δυνατότητα να περιορίζετε αυτόματα την ταχύτητα του οχήματός σας σύμφωνα με το όριο ταχύτητας που εντοπίζει το σύστημα αναγνώρισης σημάτων οδικής κυκλοφορίας.

Βοηθήματα οδήγησης

Μπορείτε να επιλέξετε μεταξύ μη αυτόματης και έξυπνης λειτουργίας του συστήματος περιορισμού ταχύτητας στην οθόνη πληροφοριών. Βλ **Γενικά** (σελίδα 125).

Μπορείτε να επιλέξετε μια μόνιμα καθορισμένη ανοχή ταχύτητας που θα προστίθεται στο ανιχνευμένο όριο ταχύτητας μέσω του μενού ανοχής στην οθόνη πληροφοριών. Βλ **Γενικά** (σελίδα 125).

Ενεργοποίηση και απενεργοποίηση του συστήματος

Πατήστε LIM για να θέσετε το σύστημα περιορισμού ταχύτητας σε λειτουργία αναμονής. Η οθόνη πληροφοριών σας ζητά να επιλέξετε ταχύτητα ή εμφανίζει ως επιλεγμένη ταχύτητα το όριο ταχύτητας που έχει ανιχνεύσει. Το έξυπνο σύστημα περιορισμού ταχύτητας δεν περιορίζει την ταχύτητα του οχήματος στον τρόπο λειτουργίας αναμονής. Το σύμβολο Auto LIM και η ένδειξη επιλεγμένης ταχύτητας εμφανίζονται γκριζα στον τρόπο λειτουργίας αναμονής. Πατήστε LIM με το σύστημα περιορισμού ταχύτητας σε τρόπο λειτουργίας αναμονής για να απενεργοποιήσετε το σύστημα.

Σκόπιμη υπέρβαση του καθορισμένου ορίου ταχύτητας

Πατήστε σταθερά το πεντάλ του γκαζιού για να απενεργοποιήσετε προσωρινά το σύστημα. Το σύστημα επανενεργοποιείται μόλις η ταχύτητα του οχήματός σας μειωθεί κάτω από την καθορισμένη ταχύτητα.

Ρύθμιση του συστήματος περιορισμού ταχύτητας

- Πατήστε «RES» με το σύστημα περιορισμού ταχύτητας σε τρόπο λειτουργίας αναμονής για να επιλέξετε το ανιχνευμένο όριο ταχύτητας. Ενεργοποιείται ο περιορισμός ταχύτητας και το σύμβολο Auto LIM εμφανίζεται πράσινο.
- Πατήστε SET- με το σύστημα περιορισμού ταχύτητας σε λειτουργία αναμονής για να επιλέξετε ως όριο ταχύτητας την τρέχουσα ταχύτητα του οχήματος. Ενεργοποιείται ο περιορισμός ταχύτητας και το σύμβολο Auto LIM εμφανίζεται πράσινο.
- Πατήστε SET+ ή SET- για να αλλάξετε σταδιακά την τρέχουσα καθορισμένη ταχύτητα στο όριο ταχύτητας που θέλετε. Η οθόνη πληροφοριών θα επιβεβαιώσει την απενεργοποίηση εμφανίζοντας την καθορισμένη ταχύτητα διαγεγραμμένη.
- Μπορείτε να προσαρμόσετε την καθορισμένη ταχύτητα σε μικρές ή μεγάλες διαβαθμίσεις. Πατήστε το κουμπί μία φορά για να προσαρμόσετε την καθορισμένη ταχύτητα σε μικρές διαβαθμίσεις. Κρατήστε πατημένο το κουμπί για να προσαρμόσετε την καθορισμένη ταχύτητα σε μεγάλες διαβαθμίσεις.
- Πατήστε CNCL για να ακυρώσετε το σύστημα περιορισμού ταχύτητας και να το θέσετε σε λειτουργία αναμονής. Το σύμβολο Auto LIM εμφανίζεται γκριζο.

Βοηθήματα οδήγησης

- Πατήστε RES για να ξεκινήσει πάλι η λειτουργία του συστήματος περιορισμού ταχύτητας. Το σύμβολο Αυτό LIM εμφανίζεται πράσινο.
- Το όριο ταχύτητας προσαρμόζεται στο όριο ταχύτητας που έχει εντοπίσει το σύστημα αναγνώρισης σημάτων οδικής κυκλοφορίας. Το έξυπνο σύστημα περιορισμού ταχύτητας δεν αντιδρά στα όρια ταχύτητας που εμφανίζονται συμπληρωματικά από το σύστημα αναγνώρισης σημάτων οδικής κυκλοφορίας. Εάν δεν υπάρχουν διαθέσιμες πληροφορίες για τα όρια ταχύτητας, το σύστημα περιορισμού ταχύτητας μεταβαίνει σε τρόπο λειτουργίας αναμονής.

Προειδοποιήσεις συστήματος

Εάν το όριο ταχύτητας έχει ρυθμιστεί αυτόματα σε τιμή μικρότερη από την τρέχουσα ταχύτητα του οχήματός σας, η ένδειξη καθορισμένης ταχύτητας στην οθόνη πληροφοριών αναβοσβήνει και ακούγεται ένας προειδοποιητικός ήχος εάν εξακολουθείτε να υπερβαίνετε το καθορισμένο όριο ταχύτητας.

Εάν υπερβείτε κατά λάθος το καθορισμένο όριο ταχύτητας, στην οθόνη πληροφοριών αναβοσβήνει η ένδειξη της καθορισμένης ταχύτητας και ακούγεται ένας προειδοποιητικός ήχος.

Εάν υπερβείτε σκόπιμα το καθορισμένο όριο ταχύτητας, αναβοσβήνει μόνο η ένδειξη καθορισμένης ταχύτητας στην οθόνη πληροφοριών.

Εάν το σύστημα αναγνώρισης σημάτων οδικής κυκλοφορίας ανιχνεύσει όριο ταχύτητας εκτός του πεδίου τιμών λειτουργίας, ακούγεται ένας προειδοποιητικός ήχος και το σύστημα μεταβαίνει σε τρόπο λειτουργίας αναμονής.

ΣΥΣΤΗΜΑ ΠΡΟΕΙΔΟΠΟΙΗΣΗΣ ΟΔΗΓΟΥ

Αρχή λειτουργίας



ΠΡΟΕΙΔΟΠΟΙΗΣΗ: Είστε υπεύθυνοι ανά πάσα στιγμή για τον έλεγχο του οχήματός σας. Το σύστημα έχει σχεδιαστεί ως βοήθημα και δεν σας απαλλάσσει από την ευθύνη σας να οδηγείτε με τη δέουσα προσοχή. Εάν δεν ακολουθήσετε αυτή την οδηγία, μπορεί να προκληθεί απώλεια ελέγχου του οχήματός σας, τραυματισμός ή θάνατος.



ΠΡΟΕΙΔΟΠΟΙΗΣΗ: Εάν καλυφθεί ο αισθητήρας, μπορεί το σύστημα να πάψει να λειτουργεί.



ΠΡΟΕΙΔΟΠΟΙΗΣΗ: Εάν νιώθετε κούραση, κάντε συχνά διαλείμματα για ξεκούραση. Μην περιμένετε την προειδοποίηση του συστήματος.



ΠΡΟΕΙΔΟΠΟΙΗΣΗ: Ορισμένα σιλντρίκια οδήγησης μπορεί να προκαλέσουν την προειδοποίησή σας από το σύστημα, ακόμα και εάν δεν νιώθετε κουρασμένοι.



ΠΡΟΕΙΔΟΠΟΙΗΣΗ: Σε κρύες και κακές καιρικές συνθήκες μπορεί το σύστημα να μη λειτουργεί. Η βροχή, το χιόνι και τα πιτσιλιάρια στο παρμπρίζ μπορεί να περιορίσουν την απόδοση του αισθητήρα.



ΠΡΟΕΙΔΟΠΟΙΗΣΗ: Το σύστημα δεν θα λειτουργήσει εάν ο αισθητήρας δεν μπορεί να ανιχνεύσει διαγραμμίσεις λωρίδων στο δρόμο.



ΠΡΟΕΙΔΟΠΟΙΗΣΗ: Το σύστημα μπορεί να μην λειτουργεί σωστά εάν υπάρχουν εμπόδια στον αισθητήρα. Φροντίστε να μην υπάρχουν εμπόδια στο παρμπρίζ.

Βοηθήματα οδήγησης



ΠΡΟΕΙΔΟΠΟΙΗΣΗ: Εάν εμφανιστεί ζημιά στην περιοχή που περιβάλλει άμεσα τον αισθητήρα, πηγαίνετε το όχημα για έλεγχο το συντομότερο.



ΠΡΟΕΙΔΟΠΟΙΗΣΗ: Εάν το όχημά σας είναι εξοπλισμένο με κιτ ανάρτησης που δεν έχει εγκριθεί από εμάς, ενδέχεται το σύστημα να μην λειτουργεί σωστά.

Σημείωση: Το σύστημα σας βοηθάει όταν οδηγείτε σε κύριους δρόμους μεγάλης ταχύτητας και σε αυτοκινητόδρομους.

Σημείωση: Το σύστημα υπολογίζει το βαθμό ετοιμότητας του οδηγού σε ταχύτητες επάνω από περίπου 65 km/h.

Το σύστημα παρακολουθεί την οδηγική σας συμπεριφορά.

Το σύστημα είναι σχεδιασμένο ώστε να σας ειδοποιήσει εάν υπολογίσει ότι έχετε αρχίσει να νυστάζετε ή ότι η οδήγησή σας χειροτερεύει.

Χρήση του συστήματος προειδοποίησης του οδηγού

Ενεργοποίηση και απενεργοποίηση του συστήματος

Ενεργοποιήστε το σύστημα χρησιμοποιώντας την οθόνη πληροφοριών. Βλ **Ενδείξεις πληροφοριών** (σελίδα 125).

Σημείωση: Το σύστημα παραμένει ενεργό ή ανενεργό ανάλογα με τον τρόπο που ρυθμίστηκε την τελευταία φορά.

Το σύστημα υπολογίζει το βαθμό ετοιμότητάς σας με βάση την οδηγική σας συμπεριφορά σε σχέση με τις διαγραμμίσεις του οδοστρώματος και άλλους παράγοντες.

Προειδοποιήσεις συστήματος

Σημείωση: Το σύστημα δεν σας προειδοποιεί εάν η ταχύτητα του οχήματος μειωθεί κάτω από περίπου 65 km/h.

Το σύστημα προειδοποίησης λειτουργεί σε δύο στάδια:

1. Μια προσωρινή προειδοποίηση εμφανίζεται για να σας συμβουλέψει ότι πρέπει να κάνετε διάλειμμα. Αυτό το μήνυμα εμφανίζεται μόνο για λίγο.
2. Εάν δεν κάνετε διάλειμμα και το σύστημα διαπιστώσει ότι η οδήγησή σας χειροτερεύει, εμφανίζεται άλλη μία προειδοποίηση. Αυτή παραμένει στην οθόνη πληροφοριών μέχρι να την ακυρώσετε. Βλ **Μηνύματα πληροφοριών** (σελίδα 131).

Πατήστε **OK** στο χειριστήριο του τιμονιού για να σβήσετε την προειδοποίηση.

Επαναφορά του συστήματος

Μπορείτε να διεξαγάγετε επαναφορά του συστήματος:

- Είτε ανοίγοντας και κλείνοντας το διακόπτη του κινητήρα.
- Σταματήστε το όχημα και στη συνέχεια ανοίξτε και κλείστε την πόρτα του οδηγού.

ΣΥΣΤΗΜΑ ΔΙΑΤΗΡΗΣΗΣ ΛΩΡΙΔΑΣ



ΠΡΟΕΙΔΟΠΟΙΗΣΗ: Το σύστημα έχει σχεδιαστεί για να βοηθάει τον οδηγό. Δεν μπορεί να υποκαταστήσει την προσοχή και την κρίση σας. Έχετε πάντα την ευθύνη να οδηγείτε με την απαιτούμενη προσοχή και εγρήγορση.

Βοηθήματα οδήγησης



ΠΡΟΕΙΔΟΠΟΙΗΣΗ: Οδηγείτε πάντα με ιδιαίτερη προσοχή όταν χρησιμοποιείτε και χειρίζεστε τα όργανα ελέγχου και τις λειτουργίες του οχήματός σας.



ΠΡΟΕΙΔΟΠΟΙΗΣΗ: Είστε υπεύθυνοι ανά πάσα στιγμή για τον έλεγχο του οχήματός, την επίβλεψη του συστήματος και για κάθε απαιτούμενη παρέμβαση. Εάν δεν προσέξετε, μπορεί να προκληθεί απώλεια ελέγχου του οχήματός σας, σοβαρός τραυματισμός ή θάνατος.



ΠΡΟΕΙΔΟΠΟΙΗΣΗ: Σε κρίες και κακές καιρικές συνθήκες μπορεί το σύστημα να μη λειτουργεί. Η βροχή, το χιόνι και τα πιτσιλιόμενα στο παρμπρίζ μπορεί να περιορίσουν την απόδοση του αισθητήρα.



ΠΡΟΕΙΔΟΠΟΙΗΣΗ: Το σύστημα δεν θα λειτουργήσει εάν ο αισθητήρας δεν μπορεί να ανιχνεύσει τα σημάδια διαγράμμισης λωρίδων στο δρόμο.



ΠΡΟΕΙΔΟΠΟΙΗΣΗ: Ο αισθητήρας μπορεί να καταγράψει κατά λάθος διαγραμμίσεις ως άλλα αντικείμενα. Αυτό μπορεί να έχει ως αποτέλεσμα λανθασμένη ή καθόλου προειδοποίηση.



ΠΡΟΕΙΔΟΠΟΙΗΣΗ: Οι μεγάλες αντιθέσεις στην εξωτερική φωτεινότητα μπορεί να περιορίσουν την απόδοση του αισθητήρα.



ΠΡΟΕΙΔΟΠΟΙΗΣΗ: Το σύστημα μπορεί να μην λειτουργεί σωστά εάν υπάρχουν εμπόδια στον αισθητήρα. Φροντίστε να μην υπάρχουν εμπόδια στο παρμπρίζ.



ΠΡΟΕΙΔΟΠΟΙΗΣΗ: Εάν εμφανιστεί ζημιά στην περιοχή που περιβάλλει άμεσα τον αισθητήρα, πηγαίνετε το όχημα για έλεγχο το συντομότερο.

Ο αισθητήρας βρίσκεται κοντά στον εσωτερικό καθρέφτη.

Σημείωση: Το σύστημα λειτουργεί πάνω από τα 64 km/h.

Σημείωση: Το σύστημα λειτουργεί εφόσον η κάμερα μπορεί να ανιχνεύσει ένα σημάδι διαγράμμισης λωρίδας.

Σημείωση: Το σύστημα μπορεί να μη λειτουργήσει εάν καλυφθεί ή κάμερα ή υπάρχει ζημιά στο παρμπρίζ.

Σημείωση: Εάν η λειτουργία υποστήριξης είναι ενεργή και το σύστημα δεν ανιχνεύει δραστηριότητα στο τιμόνι για ένα μικρό χρονικό διάστημα, θα σας ειδοποιήσει ότι πρέπει να βάλετε τα χέρια σας στο τιμόνι. Εάν ακουμπάτε ελαφρά ή κρατάτε πολύ μαλακά το τιμόνι, το σύστημα μπορεί να ανιχνεύσει ότι οδηγείτε χωρίς να κρατάτε το τιμόνι.

Το σύστημα σας ειδοποιεί να παραμείνετε στη λωρίδα σας μέσω του συστήματος διεύθυνσης και της οθόνης του πίνακα οργάνων όταν η κάμερα εμπροσθοπορείας ανιχνεύσει ότι είναι πιθανό να συμβεί κατά λάθος απόκλιση από τη λωρίδα σας. Το σύστημα ανιχνεύει και καταγράφει αυτόματα τα σημάδια διαχωρισμού λωρίδων στο δρόμο χρησιμοποιώντας μια κάμερα που είναι στερεωμένη πίσω από τον εσωτερικό καθρέφτη.

Βοηθήματα οδήγησης

Ενεργοποίηση και απενεργοποίηση του συστήματος

Σημείωση: Η ρύθμιση ενεργοποίησης ή απενεργοποίησης του συστήματος αποθηκεύεται μέχρι να αλλάξει χειροκίνητα, εκτός εάν ανιχνευτεί κλειδί MyKey. Εάν το σύστημα ανιχνεύσει κλειδί MyKey, επιστρέφει στην προεπιλεγμένη ενεργοποιημένη κατάσταση και ο τρόπος λειτουργίας τίθεται σε «ειδοποίηση».

Σημείωση: Εάν ανιχνευτεί κλειδί MyKey και πατήσετε το πλήκτρο, δεν θα αλλάξει η κατάσταση ενεργοποίησης ή απενεργοποίησης του συστήματος.



Πατήστε το πλήκτρο στο συγκρότημα διακοπών στο τιμόνι για να ενεργοποιήσετε ή να απενεργοποιήσετε το σύστημα.

Ρυθμίσεις συστήματος

Το σύστημα διαθέτει ένα μενού προαιρετικών ρυθμίσεων. Το σύστημα αποθηκεύει την τελευταία γνωστή επιλογή για κάθε μία από αυτές τις ρυθμίσεις. Δεν χρειάζεται να αλλάξετε τις ρυθμίσεις κάθε φορά που ενεργοποιείτε το σύστημα.

Mode: Αυτή η ρύθμιση σας επιτρέπει να επιλέξετε τη λειτουργία του συστήματος που μπορείτε να ενεργοποιήσετε.

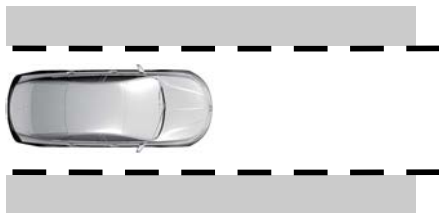

Μόνο Alert – Παρέχει μια ταλάντωση του τιμονιού όταν το σύστημα ανιχνεύσει κατά λάθος απόκλιση από τη λωρίδα σας.

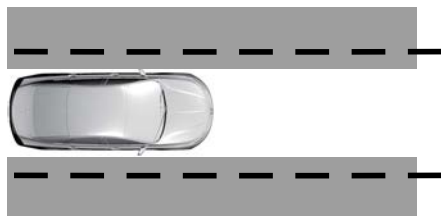

Μόνο Aid – Παρέχει υποβοήθηση της ροπής διεύθυνσης με κατεύθυνση προς το κέντρο της λωρίδας όταν το σύστημα ανιχνεύσει κατά λάθος απόκλιση από τη λωρίδα σας.

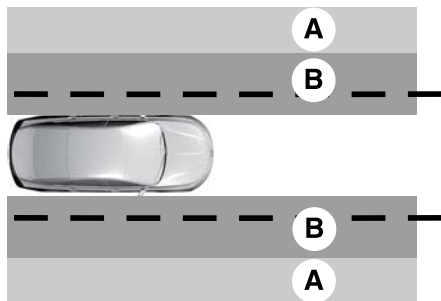

- A Προειδοποίηση
- B Υποστήριξη

Alert + Aid – Παρέχει υποβοήθηση της ροπής διεύθυνσης με κατεύθυνση προς το κέντρο της λωρίδας. Εάν το όχημά σας εξακολουθεί να αποκλίνει από τη λωρίδα του, το σύστημα προκαλεί ταλάντωση του τιμονιού.

Βοηθήματα οδήγησης

Σημείωση: Τα διαγράμματα προειδοποίησης και υποστήριξης εικονίζουν με γενικό τρόπο τις ζώνες. Δεν παρέχουν τις ακριβείς παραμέτρους των ζωνών.

Intensity: Αυτή η ρύθμιση ελέγχει την ένταση της ταλάντωσης του τιμονιού που προκαλείται στους τρόπους λειτουργίας «alert» και «alert + aid». Η ρύθμιση δεν επηρεάζει τον τρόπο λειτουργίας «aid».

- Χαμηλό
- Κανονικό
- Υψηλό

Θόνη συστήματος



E151660

Όταν ενεργοποιήσετε το σύστημα, στην οθόνη πληροφοριών εμφανίζεται μια γραφική αναπαράσταση του οχήματος σε κάτωψη με τα σημάδια διαχωρισμού λωρίδων. Εάν επιλέξετε τον τρόπο λειτουργίας «aid» κατά την ενεργοποίηση του συστήματος, θα εμφανιστεί επίσης ένα ξεχωριστό λευκό εικονίδιο ή σε ορισμένα οχήματα θα εμφανιστούν βέλη μαζί με τα σημάδια διαχωρισμού λωρίδων.

Όταν απενεργοποιήσετε το σύστημα, η γραφική αναπαράσταση με τα σημάδια διαχωρισμού λωρίδων δεν θα εμφανίζεται.

Όταν είναι ενεργοποιημένο το σύστημα, τα σημάδια διαχωρισμού λωρίδων αλλάζουν χρώμα για να υποδείξουν την κατάσταση του συστήματος.

Γκριζο: Υποδεικνύει ότι το σύστημα προσωρινά δεν είναι σε θέση να παράσχει προειδοποίηση ή επέμβαση στην πλευρά ή τις πλευρές που υποδεικνύεται(ονται). Αυτό μπορεί να οφείλεται στο ότι:

- Η ταχύτητα του οχήματός σας είναι κάτω από την τιμή ενεργοποίησης.
- Είναι ενεργά τα φλας του οχήματος.
- Το όχημά σας διεξάγει δυναμικό ελιγμό.
- Δεν υπάρχουν σημάδια διαχωρισμού λωρίδων στο δρόμο ή τα σημάδια που υπάρχουν δεν φαίνονται καλά στο οπτικό πεδίο της κάμερας.
- Η κάμερα έχει καλυφθεί ή δεν είναι σε θέση να ανιχνεύσει τα σημάδια διαχωρισμού λωρίδων εξαιτίας περιβαλλοντικών συνθηκών (μεγάλες γωνίες των ηλιακών ακτίνων, σκιές, χιόνι, δυνατή βροχή, ομίχλη), κυκλοφοριακών συνθηκών (το αυτοκίνητο ακολουθεί άλλο μεγάλο όχημα που φράσσει ή σκιάζει τη λωρίδα) ή συνθηκών του οχήματος (κακός φωτισμός από τους προβολείς).

Ανατρέξτε στην ενότητα **Αντιμετώπιση προβλημάτων** για περισσότερες πληροφορίες.

Πράσινο: Υποδεικνύει ότι το σύστημα είναι διαθέσιμο ή έτοιμο να παράσχει προειδοποίηση ή επέμβαση στην πλευρά ή τις πλευρές που υποδεικνύεται(ονται).

Κίτρινο: Υποδεικνύει ότι το σύστημα παρέχει τη συγκεκριμένη στιγμή ή έχει μόλις παράσχει επέμβαση διατήρησης λωρίδας.

Κόκκινο: Υποδεικνύει ότι το σύστημα παρέχει τη συγκεκριμένη στιγμή ή έχει μόλις παράσχει προειδοποίηση διατήρησης λωρίδας.

Η λειτουργία του συστήματος μπορεί να ανασταλεί προσωρινά οποιαδήποτε στιγμή από τις παρακάτω συνθήκες:

- Γρήγορο φρενάρισμα.
- Γρήγορη επιτάχυνση.

Βοηθήματα οδήγησης

- Χρήση των φλας.
- Ελιγμός αποφυγής.

Επίλυση προβλημάτων

Γιατί δεν είναι διαθέσιμο το σύστημα (τα σημάδια διαχωρισμού λωρίδων είναι γκρι) αφού βλέπω τα σημάδια διαχωρισμού λωρίδων στο δρόμο;
Η ταχύτητα του οχήματος είναι εκτός του πεδίου λειτουργίας του συστήματος
Ο ήλιος λάμπει απευθείας επάνω στο φακό της κάμερας
Γρήγορη εσκεμμένη αλλαγή λωρίδας
Το όχημα είναι πολύ κοντά στο σημάδι διαχωρισμού λωρίδας
Οδηγείτε με υψηλή ταχύτητα σε στροφές
Η τελευταία προειδοποίηση ή επέμβαση διατήρησης λωρίδας έγινε πριν από λίγο
Ασαφή σημάδια διαχωρισμού λωρίδων (κυρίως σε ζώνες έργων)
Γρήγορη μετάβαση από φως σε σκοτάδι ή αντιστροφή
Απότομη μετατόπιση των σημαδιών διαχωρισμού λωρίδων
Ενεργοποίηση του ABS ή AdvanceTrac
Η κάμερα έχει καλυφθεί εξαιτίας βρομιάς, ομίχλης, πάγου ή νερού στο παρμπρίζ
Οδηγείτε πάρα πολύ κοντά στο όχημα που προπορεύεται
Μετάβαση από ζώνη με σημάδια διαχωρισμού λωρίδων σε ζώνη χωρίς σημάδια ή αντιστροφή
Στάσιμο νερό στο δρόμο
Αχνά σημάδια διαχωρισμού λωρίδων (εν μέρει κίτρινες διαγραμμίσεις σε τσιμεντένιο οδόστρωμα)
Πολύ μικρό ή πολύ μεγάλο πλάτος λωρίδας
Δεν έγινε καλιμπράρισμα της κάμερας μετά από αντικατάσταση του παρμπρίζ
Οδηγείτε σε πολύ στενούς ή ανώμαλους δρόμους

Βοηθήματα οδήγησης

Γιατί το όχημα δεν επανέρχεται στο κέντρο της λωρίδας όπως θα έπρεπε στους τρόπους λειτουργίας «Aid» ή «Aid + Alert»;
Δυνατοί εγκάρσιοι άνεμοι
Πολύ ανάκυρτο οδόστρωμα
Ανώμαλο οδόστρωμα, χαντάκια, όρια ασφάλτου
Μεγάλο ανομοιομορφο φορτίου του οχήματος ή ακατάλληλη τιμή πίεσης φουσκώματος των ελαστικών
Εάν αντικαταστάθηκαν τα ελαστικά (συμπεριλαμβανομένων χιονολάστιχων) ή τροποποιήθηκε η ανάρτηση

ΣΥΣΤΗΜΑ ΠΛΗΡΟΦΟΡΙΩΝ ΤΥΦΛΩΝ ΣΗΜΕΙΩΝ



ΠΡΟΕΙΔΟΠΟΙΗΣΗ: Μην χρησιμοποιείτε το σύστημα παρακολούθησης τυφλών σημείων ως υποκατάστατο της χρήσης του εσωτερικού καθρέφτη και των εξωτερικών καθρεφτών ή του να ελέγχετε οπτικά πίσω από τον ώμο σας πριν αλλάξετε λωρίδα. Το σύστημα παρακολούθησης τυφλών σημείων δεν υποκαθιστά την προσεκτική οδήγηση.



ΠΡΟΕΙΔΟΠΟΙΗΣΗ: Το σύστημα μπορεί να μην λειτουργεί σωστά υπό αντίξοες καιρικές συνθήκες, όπως χιόνι, πάγος, δυνατή βροχή και πιτσιλίσματα. Να οδηγείτε πάντα με την απαιτούμενη προσοχή και εγρήγορση. Εάν δεν προσέξετε, μπορεί να προκληθεί σύγκρουση.

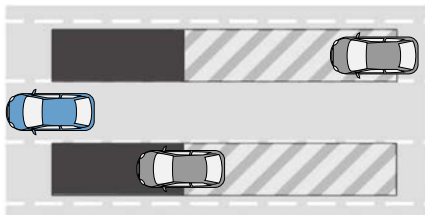

Το σύστημα έχει σχεδιαστεί ώστε να ανιχνεύει οχήματα που εισέρχονται στη ζώνη τυφλών σημείων. Η περιοχή ανίχνευσης καλύπτει και τις δύο πλευρές του οχήματός σας και εκτείνεται πίσω από τους εξωτερικούς καθρέφτες έως περίπου 4 m πίσω από τον πίσω προφυλακτήρα. Η

Βοηθήματα οδήγησης

περιοχή ανίχνευσης εκτείνεται περίπου σε 18 m πέρα από τον πίσω προφυλακτήρα όταν η ταχύτητα του οχήματος είναι μεγαλύτερη από 48 km/h για να σας προειδοποιήσει ότι πλησιάζουν οχήματα με μεγαλύτερη ταχύτητα.

Σημείωση: Το σύστημα δεν έχει σχεδιαστεί για να εμποδίζει την επαφή με άλλα οχήματα. Δεν έχει σχεδιαστεί για να ανιχνεύει σταθμευμένα οχήματα, πεζούς, ζώα ή άλλα στοιχεία υποδομής.

Χρήση του συστήματος παρακολούθησης τυφλών σημείων

Οχήματα με αυτόματο κιβώτιο ταχυτήτων

Το σύστημα τίθεται σε λειτουργία όταν συμβούν όλα τα παρακάτω:

- Βάλετε μπροστά το όχημά σας.
- Βάλετε το κιβώτιο ταχυτήτων στη θέση πορείας (D).
- Η ταχύτητα του οχήματος είναι μεγαλύτερη από 10 km/h.

Σημείωση: Το σύστημα δεν λειτουργεί όταν το κιβώτιο ταχυτήτων είναι στη θέση στάθμευσης (P) ή στη θέση όπισθεν (R).

Οχήματα με μηχανικό κιβώτιο ταχυτήτων

Το σύστημα τίθεται σε λειτουργία όταν συμβούν όλα τα παρακάτω:

- Βάλετε μπροστά το όχημά σας.
- Η ταχύτητα του οχήματος είναι μεγαλύτερη από 10 km/h.

Σημείωση: Το σύστημα δεν λειτουργεί όταν το κιβώτιο ταχυτήτων είναι στη θέση όπισθεν (R).

Προειδοποιητικές/ενδεικτικές λυχνίες και μηνύματα του συστήματος



Όταν το σύστημα εντοπίζει ένα όχημα, ανάβει μια προειδοποιητική λυχνία στον εξωτερικό καθρέφτη που βρίσκεται στην πλευρά από την οποία πλησιάζει το άλλο όχημα. Αν ανάψετε το φλας αυτής της πλευράς του οχήματός σας, η προειδοποιητική λυχνία αναβοσβήνει.

Σημείωση: Το σύστημα ενδέχεται να μην σας ειδοποιήσει εάν διέλθει κάποιο όχημα γρήγορα μέσα από το πεδίο ανίχνευσης.

Μηλοκαρισμένοι αισθητήρες



Οι αισθητήρες βρίσκονται πίσω από τον πίσω προφυλακτήρα, στις δύο πλευρές του οχήματός σας.

Σημείωση: Διατηρήστε τους αισθητήρες καθαρούς από χιόνι, πάγο και έντονη συσσώρευση βρομιάς.

Βοηθήματα οδήγησης

Σημείωση: Μην καλύπτετε τους αισθητήρες με αυτοκόλλητα προστατευτικά, υλικά επισκευής ή άλλα αντικείμενα.

Σημείωση: Εάν οι αισθητήρες είναι καλυμμένοι, μπορεί να επηρεαστεί η απόδοση του συστήματος.

Εάν οι αισθητήρες μπλοκαριστούν, στην οθόνη πληροφοριών μπορεί να εμφανιστεί ένα μήνυμα. Βλ **Μηνύματα πληροφοριών** (σελίδα 131). Οι προειδοποιητικές λυχνίες παραμένουν αναμμένες, αλλά το σύστημα δεν σας ειδοποιεί.

Σφάλματα συστήματος

Αν το σύστημα ανιχνεύσει κάποια βλάβη, ανάβει μια προειδοποιητική λυχνία και εμφανίζεται ένα μήνυμα. Βλ **Μηνύματα πληροφοριών** (σελίδα 131).

Ενεργοποίηση και απενεργοποίηση του συστήματος

Μπορείτε να απενεργοποιήσετε το σύστημα από την οθόνη πληροφοριών. Βλ **Γενικά** (σελίδα 125). Όταν απενεργοποιήσετε το σύστημα, ανάβει μια προειδοποιητική λυχνία και εμφανίζεται ένα μήνυμα. Όταν ενεργοποιείτε ή απενεργοποιείτε το σύστημα, οι προειδοποιητικές λυχνίες αναβοσβήνουν δύο φορές.

Σημείωση: Το σύστημα ανακαλεί την τελευταία ρύθμιση όταν βγάλετε μπροστά το όχημα.

Σημείωση: Το σύστημα μπορεί να μην λειτουργήσει σωστά όταν ρυμουλκείτε τρέιλερ. Για οχήματα που διαθέτουν ηλεκτρονική μονάδα ρυμούλκησης τρέιλερ και ράβδο ρυμούλκησης που έχουν εγκριθεί από εμάς, το σύστημα απενεργοποιείται όταν προσαρτήσετε ένα τρέιλερ. Για οχήματα που διαθέτουν ηλεκτρονική μονάδα ρυμούλκησης τρέιλερ ή ράβδο ρυμούλκησης που διατίθενται στο εμπόριο, συνιστάται να απενεργοποιήσετε το σύστημα όταν προσαρτήσετε ένα τρέιλερ.

Για να απενεργοποιήσετε μόνιμα το σύστημα, επικοινωνήστε με έναν επίσημο έμπορο.

ΣΥΣΤΗΜΑ ΠΡΟΕΙΔΟΠΟΙΗΣΗΣ ΔΙΕΡΧΟΜΕΝΩΝ ΟΧΗΜΑΤΩΝ



ΠΡΟΕΙΔΟΠΟΙΗΣΗ: Μην χρησιμοποιείτε το σύστημα προειδοποίησης κάθετα κινούμενων διερχόμενων οχημάτων ως υποκατάστατο της χρήσης του εσωτερικού καθρέφτη και των εξωτερικών καθρεφτών ή του να ελέγχετε οπτικά πίσω από τον ώμο σας πριν βγείτε από θέση στάθμευσης με τη όπισθεν. Το σύστημα προειδοποίησης κάθετα κινούμενων διερχόμενων οχημάτων δεν υποκαθιστά την προσεκτική οδήγηση.



ΠΡΟΕΙΔΟΠΟΙΗΣΗ: Το σύστημα μπορεί να μην λειτουργεί σωστά υπό αντίξοες καιρικές συνθήκες, όπως χιόνι, πάγος, δυνατή βροχή και πιτσιλιές. Να οδηγείτε πάντα με την απαιτούμενη προσοχή και εγρήγορση. Εάν δεν προσέξετε, μπορεί να προκληθεί σύγκρουση.

Το σύστημα έχει σχεδιαστεί για να σας προειδοποιεί για οχήματα που πλησιάζουν από το πλάι όταν συμπλέκετε την όπισθεν (R).

Βοηθήματα οδήγησης

Χρήση του συστήματος προειδοποίησης διερχόμενων οχημάτων

Το σύστημα έχει σχεδιαστεί με σκοπό να ανιχνεύει οχήματα που πλησιάζουν με ταχύτητα έως 60 km/h. Η εμβέλεια μειώνεται όταν οι αισθητήρες είναι

φραγμένοι πλήρως ή εν μέρει. Για να αυξήσετε την περιοχή εμβέλειας και την αποτελεσματικότητα, κινηθείτε αργά με την όπισθεν.

Το σύστημα ενεργοποιείται όταν βάλετε μπροστά τον κινητήρα και επιλέξετε όπισθεν (R). Το σύστημα απενεργοποιείται όταν αποσυμπλέξετε την όπισθεν (R).

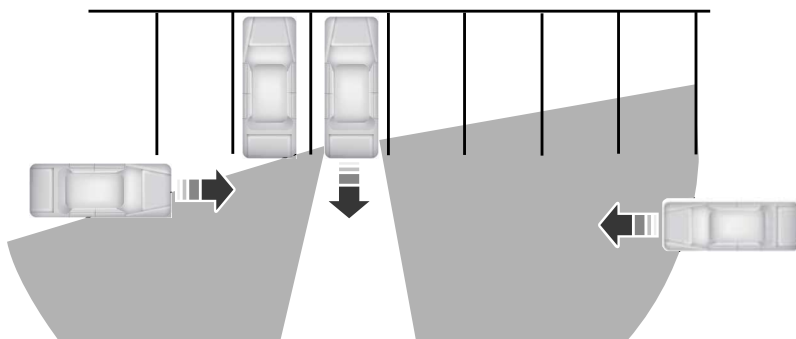

Ο αισθητήρας στην αριστερή πλευρά είναι καλυμμένος μόνο εν μέρει, ενώ η περιοχή εμβέλειας στη δεξιά πλευρά είναι η μέγιστη δυνατή.

Βοηθήματα οδήγησης

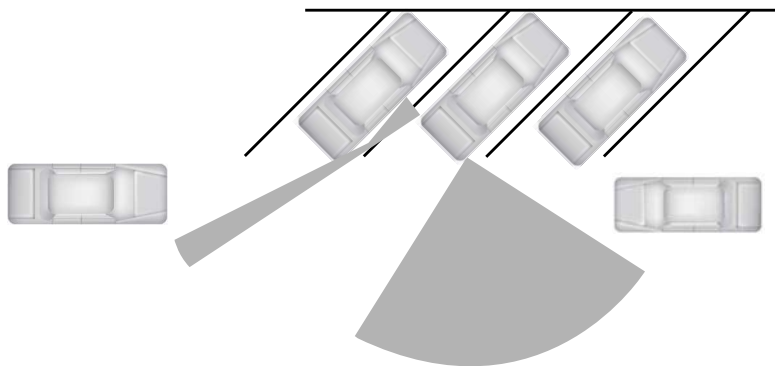

Η περιοχή εμβέλειας μειώνεται επίσης κατά τη στάθμευση σε θέσεις με μικρή γωνία ως προς το πεζοδρόμιο. Ο αισθητήρας στην αριστερή πλευρά εμποδίζεται σχεδόν τελείως και η περιοχή εμβέλειας σε εκείνη την πλευρά είναι πολύ μειωμένη.

Ενδεικτικές λυχνίες, μηνύματα και προειδοποιητικά ηχητικά σήματα του συστήματος

Όταν το σύστημα εντοπίζει ένα όχημα, ανάβει μια λυχνία στον εξωτερικό καθρέφτη που βρίσκεται στην πλευρά από την οποία πλησιάζει το άλλο όχημα. Ακούγεται ένα ηχητικό σήμα και εμφανίζεται ένα μήνυμα στην οθόνη πληροφοριών.

Σημείωση: Σε εξαιρετικές περιπτώσεις, το σύστημα μπορεί να σας προειδοποιήσει ακόμα και εάν δεν υπάρχει τίποτα στην περιοχή ανίχνευσης, για παράδειγμα για ένα όχημα που κινείται σε απόσταση.

Καλυμμένοι αισθητήρες



Οι αισθητήρες βρίσκονται πίσω από τον πίσω προφυλακτήρα, στις δύο πλευρές του οχήματός σας.

Βοηθήματα οδήγησης

Σημείωση: Διατηρήστε τους αισθητήρες καθαρούς από χιόνι, πάγο και έντονη συσσώρευση βρομιάς.

Σημείωση: Μην καλύπτετε τους αισθητήρες με αυτοκόλλητα προφυλακτήρα, υλικά επισκευής ή άλλα αντικείμενα.

Σημείωση: Εάν οι αισθητήρες είναι καλυμμένοι, μπορεί να επηρεαστεί η απόδοση του συστήματος.

Εάν οι αισθητήρες είναι καλυμμένοι, στην οθόνη πληροφοριών μπορεί να εμφανιστεί ένα μήνυμα όταν συμπλέξετε την όπισθεν (R). Βλ **Μηνύματα πληροφοριών** (σελίδα 131).

Περιορισμοί του συστήματος

Το σύστημα μπορεί να μην λειτουργήσει σωστά όταν συμβαίνει οτιδήποτε από τα παρακάτω:

- Οι αισθητήρες είναι καλυμμένοι.
- Υπάρχουν οχήματα σταθμευμένα ακριβώς δίπλα ή αντικείμενα που εμποδίζουν τους αισθητήρες.
- Τα οχήματα πλησιάζουν με ταχύτητα μεγαλύτερη από 60 km/h.
- Η ταχύτητα του οχήματος είναι μεγαλύτερη από 12 km/h.
- Βγαίνετε με όπισθεν από μια θέση στάθμευσης υπό γωνία.

Σφάλματα συστήματος

Εάν το σύστημα ανιχνεύσει βλάβη, εμφανίζεται ένα μήνυμα. Βλ **Μηνύματα πληροφοριών** (σελίδα 131).

Ενεργοποίηση και απενεργοποίηση του συστήματος

Μπορείτε επίσης να απενεργοποιήσετε προσωρινά το σύστημα χρησιμοποιώντας την οθόνη πληροφοριών. Βλ **Μηνύματα πληροφοριών** (σελίδα 131). Όταν απενεργοποιήσετε το σύστημα, εμφανίζεται ένα μήνυμα. Βλ **Μηνύματα πληροφοριών** (σελίδα 131).

Σημείωση: Το σύστημα ενεργοποιείται αυτόματα κάθε φορά που ανοίγετε το διακόπτη του κινητήρα και συμπλέκετε την όπισθεν (R). Αν απενεργοποιήσετε προσωρινά το σύστημα, θα ενεργοποιηθεί την επόμενη φορά που θα ανοίξετε το διακόπτη του κινητήρα.

Σημείωση: Το σύστημα μπορεί να μην λειτουργήσει σωστά όταν ρυμουλκείτε τρέιλερ. Για οχήματα που διαθέτουν ηλεκτρονική μονάδα ρυμούλκησης τρέιλερ και ράβδο ρυμούλκησης που έχουν εγκριθεί από εμάς, το σύστημα απενεργοποιείται όταν προσαρτήσετε ένα τρέιλερ. Για οχήματα που διαθέτουν ηλεκτρονική μονάδα ρυμούλκησης τρέιλερ ή ράβδο ρυμούλκησης που διατίθενται στο εμπόριο, συνιστάται να απενεργοποιήσετε το σύστημα όταν προσαρτήσετε ένα τρέιλερ.

Για να απενεργοποιήσετε μόνιμα το σύστημα, επικοινωνήστε με έναν επίσημο έμπορο.

Βοηθήματα οδήγησης

ΑΝΑΓΝΩΡΙΣΗ ΣΗΜΑΤΩΝ ΟΔΙΚΗΣ ΚΥΚΛΟΦΟΡΙΑΣ

Αρχή λειτουργίας



ΠΡΟΕΙΔΟΠΟΙΗΣΗ: Είστε υπεύθυνοι ανά πάσα στιγμή για τον έλεγχο του οχήματός σας. Το σύστημα έχει σχεδιαστεί ως βοήθημα και δεν σας απαλλάσσει από την ευθύνη σας να οδηγείτε με τη δέουσα φροντίδα και προσοχή. Εάν δεν ακολουθήσετε αυτή την οδηγία, μπορεί να προκληθεί απώλεια ελέγχου του οχήματός σας, τραυματισμός ή θάνατος.



ΠΡΟΕΙΔΟΠΟΙΗΣΗ: Εάν ο αισθητήρας φράσσεται από ξένα σώματα, το σύστημα μπορεί να μην λειτουργήσει.

Σημείωση: Σε κρίσεις και κακές καιρικές συνθήκες μπορεί το σύστημα να μην λειτουργήσει. Η βροχή, το χιόνι, πιτσιλίσματα στο παρμπρίζ αλλά και μεγάλες αντιθέσεις φωτεινότητας μπορεί να εμποδίσουν τη σωστή λειτουργία του αισθητήρα.

Σημείωση: Δεν επιτρέπονται επισκευές του παρμπρίζ στην περιοχή γύρω από τον αισθητήρα.

Σημείωση: Εάν το όχημά σας είναι εξοπλισμένο με kit ανάρτησης που δεν έχει εγκριθεί από εμάς, ενδέχεται το σύστημα να μην λειτουργήσει σωστά.

Σημείωση: Αντικαθιστάτε πάντα τους λαμπτήρες των προβολών με αυτούς που έχουν σχεδιαστεί ειδικά για το όχημά σας. Άλλοι λαμπτήρες μπορεί να μειώσουν την απόδοση του συστήματος.

Σημείωση: Το σύστημα ενδέχεται να μην εντοπίσει όλα τα σήματα οδικής κυκλοφορίας ή να μην τα ερμηνεύσει σωστά.

Σημείωση: Διατηρήστε το παρμπρίζ καθαρό από εμπόδια όπως περιπτώματα πουλιών, έντομα και χιόνι ή πάγο.

Σημείωση: Το σύστημα είναι σχεδιασμένο ώστε να ανιχνεύει τα σήματα οδικής κυκλοφορίας που είναι συμβατά με τη σύμβαση της Βιέννης.

Σημείωση: Τα δεδομένα οδικής σήμανσης που παρέχονται από το σύστημα πλοήγησης περιλαμβάνουν πληροφορίες που είναι ενσωματωμένες στη μνήμη.

Ο αισθητήρας βρίσκεται πίσω από τον εσωτερικό καθρέφτη και παρακολουθεί διαρκώς τα σήματα οδικής κυκλοφορίας, ώστε να σας ειδοποιεί για το εκάστοτε μέγιστο όριο ταχύτητας και για τους κανονισμούς προσπέρασης.

Το σύστημα ανιχνεύει τα αναγνωρίσιμα σήματα οδικής κυκλοφορίας, για παράδειγμα:

- Σήματα ορίου ταχύτητας.
- Σήματα απαγόρευσης προσπέρασης.
- Σήματα ακύρωσης ορίου ταχύτητας.
- Σήματα ακύρωσης απαγόρευσης προσπέρασης.

Χρήση της αναγνώρισης σημάτων οδικής κυκλοφορίας

Ρύθμιση της προειδοποίησης υπέρβασης ταχύτητας στο σύστημα

Το σύστημα έχει ορισμένα επίπεδα προειδοποίησης υπέρβασης ταχύτητας, τα οποία μπορείτε να ορίσετε μέσω της οθόνης πληροφοριών. Βλ **Γενικά** (σελίδα 125).

Βοηθήματα οδήγησης

Οθόνη συστήματος



Το σύστημα μπορεί να εμφανίσει δύο σήματα οδικής κυκλοφορίας παράλληλα.

Μπορείτε να προβάλετε την κατάσταση οποιαδήποτε στιγμή μέσω της οθόνης πληροφοριών.

Το σύστημα εμφανίζει τα αναγνωρίσιμα σήματα οδικής κυκλοφορίας σε τέσσερα στάδια, ως εξής:

1. Όλα τα νέα σήματα οδικής κυκλοφορίας εμφανίζονται πιο φωτεινά από τα υπόλοιπα στην οθόνη.
2. Έπειτα από ένα καθορισμένο χρονικό διάστημα, εμφανίζονται κανονικά.
3. Έπειτα από μια καθορισμένη απόσταση, εμφανίζονται σε γκριζα απόχρωση.
4. Έπειτα από άλλη μία καθορισμένη απόσταση, διαγράφονται.

Εάν το σύστημα αναγνωρίσει ένα συμπληρωματικό σήμα οδικής κυκλοφορίας, το σήμα αυτό εμφανίζεται κάτω από το κυρίως σήμα. Τέτοιο σήμα είναι για παράδειγμα το σήμα μειωμένου ορίου ταχύτητας σε συνθήκες βρεγμένου οδοστρώματος.

Εάν το όχημά σας διαθέτει σύστημα πλοήγησης, τα αποθηκευμένα δεδομένα οδικής σήμανσης ενδέχεται να επηρεάσουν το αναφερόμενο όριο ταχύτητας.

Ενεργοποίηση και απενεργοποίηση της προειδοποίησης ταχύτητας

Μπορείτε να ενεργοποιήσετε και να απενεργοποιήσετε την προειδοποίηση ταχύτητας μέσω της οθόνης πληροφοριών. Βλ **Γενικά** (σελίδα 125).

Σημείωση: Όταν βάζετε μπροστά το όχημα, το σύστημα ανακαλεί την τελευταία ρύθμιση.

ECO

Αρχή λειτουργίας

Το σύστημα είναι σχεδιασμένο να παρακολουθεί ορισμένα χαρακτηριστικά οδήγησης, ώστε να σας βοηθήσει να οδηγείτε πιο αποτελεσματικά. Βλ **Οικονομική οδήγηση** (σελίδα 350).

Σημείωση: Τα επίπεδα απόδοσης δεν καταλήγουν σε καθορισμένη τιμή κατανάλωσης καυσίμου. Βλ **Κατανάλωση καυσίμου** (σελίδα 226).

Σημείωση: Το σύστημα υποδεικνύει μόνο το επίπεδο απόδοσης για την τρέχουσα διαδρομή. Το σύστημα επαναφέρεται κάθε φορά που ανοίγετε το διακόπτη του κινητήρα.

Οθόνη συστήματος λειτουργίας Eco

Μπορείτε να δείτε το στιγμιαίο επίπεδο απόδοσης ή τη σύνοψη διαδρομής στην οθόνη πληροφοριών.

1. Πατήστε το κουμπί μενού στο τιμόνι για να μπειτε στο κυρίως μενού της οθόνης πληροφοριών.
2. Επιλέξτε **Display settings**.
3. Επιλέξτε **Eco coach**.
4. Επιλέξτε μια ρύθμιση και πατήστε το κουμπί **OK**.

Βοηθήματα οδήγησης

Βαθμός στιγμιαίας αποδοτικότητας

Ο κύκλος στη οθόνη ανάβει καθώς ο βαθμός στιγμιαίας αποδοτικότητας αυξάνεται. Ο βαθμός ενημερώνεται συνεχώς, ώστε να υποδεικνύει την αποδοτικότητα για την τρέχουσα διαδρομή.

Περίληψη διαδρομής

Μπορείτε να ελέγξετε την κατάσταση περίληψης διαδρομής στην οθόνη πληροφοριών για να μάθετε την επιτάχυνση, την επιβράδυνση και την ταχύτητά σας στη διάρκεια της συνολικής απόστασης που διένυσε το όχημά σας για την τρέχουσα διαδρομή.

Έλεγχος της κατάστασης περίληψης διαδρομής

1. Πατήστε το κουμπί μενού στο τιμόνι για να μπειτε στο κυρίως μενού της οθόνης πληροφοριών.
2. Επιλέξτε **Select screens**.
3. Επιλέξτε **Eco behaviour**.
4. Επιλέξτε την οθόνη στη βασική σας οθόνη. Βλ **Γενικά** (σελίδα 125).

ΣΥΣΤΗΜΑ ΑΠΟΦΥΓΗΣ ΣΥΓΚΡΟΥΣΗΣ



ΠΡΟΕΙΔΟΠΟΙΗΣΗ: Είστε υπεύθυνοι ανά πάσα στιγμή για τον έλεγχο του οχήματός σας. Το σύστημα έχει σχεδιαστεί ως βοήθημα και δεν σας απαλλάσσει από την ευθύνη σας να οδηγείτε με τη δέουσα προσοχή. Εάν δεν ακολουθήσετε αυτή την οδηγία, μπορεί να προκληθεί απώλεια ελέγχου του οχήματός σας, τραυματισμός ή θάνατος.



ΠΡΟΕΙΔΟΠΟΙΗΣΗ: Το σύστημα δεν λειτουργεί στη διάρκεια απότομης επιτάχυνσης ή απότομων ελιγμών του τιμονιού. Εάν δεν προσέξετε, μπορεί να προκληθεί σύγκρουση ή τραυματισμός.



ΠΡΟΕΙΔΟΠΟΙΗΣΗ: Το σύστημα μπορεί να μην λειτουργήσει καθόλου ή να έχει περιορισμένη λειτουργικότητα σε κρύες και κακές καιρικές συνθήκες. Το χιόνι, ο πάγος, η δυνατή βροχή, το ψιλόβροχο και η ομίχλη μπορούν να επηρεάσουν αρνητικά το σύστημα. Διατηρείτε την κάμερα εμπροσθοπορείας και το ραντάρ καθαρά από χιόνι και πάγο. Εάν δεν προσέξετε, μπορεί να προκληθεί απώλεια ελέγχου του οχήματός σας, σοβαρός τραυματισμός ή θάνατος.



ΠΡΟΕΙΔΟΠΟΙΗΣΗ: Το σύστημα μπορεί να μην λειτουργεί σωστά εάν το όχημά σας διαθέτει μη γνήσιο παρμπρίζ της Ford. Δεν επιτρέπονται επισκευές του παρμπρίζ στην περιοχή γύρω από τον αισθητήρα.



ΠΡΟΕΙΔΟΠΟΙΗΣΗ: Σε περιπτώσεις στις οποίες η δυνατότητα ανίχνευσης της κάμερας είναι περιορισμένη, η απόδοση του συστήματος ενδέχεται να μειωθεί. Αυτές οι περιπτώσεις περιλαμβάνουν ενδεικτικά το απευθείας ή μικρής έντασης ηλιακό φως, οχήματα που κινούνται τη νύχτα χωρίς πίσω φώτα, μη συμβατικούς τύπους οχημάτων, πεζούς που κινούνται σε σύνθετο φόντο, πεζούς που τρέχουν, πεζούς που είναι εν μέρει καλυμμένοι ή πεζούς που το όχημα δεν μπορεί να ξεχωρίσει από ομάδα ατόμων. Εάν δεν προσέξετε, μπορεί να προκληθεί απώλεια ελέγχου του οχήματός σας, σοβαρός τραυματισμός ή θάνατος.

Βοηθήματα οδήγησης



ΠΡΟΕΙΔΟΠΟΙΗΣΗ: Το σύστημα αποφυγής πρόσκρουσης με υποστήριξη φρένων δεν μπορεί να βοηθήσει στην αποτροπή όλων των συγκρούσεων. Μην βασίζεστε σε αυτό σύστημα περιμένοντας να υποκαταστήσει την κρίση σας και την ανάγκη να διατηρείτε τη σωστή απόσταση και ταχύτητα.

Το σύστημα προειδοποίησης πρόσκρουσης είναι ενεργό όταν το όχημά σας φτάνει σε ταχύτητα μεγαλύτερη από περίπου 5 km/h. Η λειτουργία ανίχνευσης πεζών ενεργοποιείται σε ταχύτητες έως 80 km/h.

Σημείωση: Το σύστημα δεν έχει σχεδιαστεί για να ανιχνεύει ζώα.

Σημείωση: Το σύστημα δεν έχει σχεδιαστεί για να ανιχνεύει οχήματα ή ποδηλάτες που κινούνται σε διαφορετική κατεύθυνση.



E156130

Εάν το όχημά σας πλησιάζει με μεγάλη ταχύτητα άλλο όχημα που είναι σταματημένο, όχημα ή ποδηλάτη που κινείται στην ίδια κατεύθυνση με σας ή πεζό εντός της διαδρομής σας, το σύστημα έχει σχεδιαστεί για να παρέχει τρία επίπεδα λειτουργικότητας:

- Προειδοποίηση.
- Υποστήριξη φρένων.
- Ενεργητικό φρενάρισμα.

Προειδοποίηση: Όταν είναι ενεργό αυτό το επίπεδο, αναβοσβήνει μια προειδοποιητική λυχνία και ακούγεται ένα ηχητικό προειδοποιητικό σήμα.

Υποστήριξη φρένων: Το σύστημα έχει σχεδιαστεί για να βοηθάει τον οδηγό να μειώσει την ταχύτητα πρόσκρουσης προετοιμάζοντας τα φρένα για απότομο φρενάρισμα. Το σύστημα δεν ενεργοποιεί αυτόματα τα φρένα. Εάν πατήσετε το πεντάλ του φρένου, το σύστημα μπορεί να εφαρμόσει επιπλέον φρενάρισμα έως την πλήρη δύναμη φρεναρίσματος, ακόμα κι εάν πατήσετε μόνο ελαφρώς το πεντάλ του φρένου.

Ενεργητικό φρενάρισμα: Το σύστημα ενδέχεται να πατήσει τα φρένα εάν κρίνει ότι επικείμενη σύγκρουση. Αυτό μπορεί να βοηθήσει στη μείωση της δύναμης πρόσκρουσης ή ακόμα και να την αποτρέψει εντελώς.

Ενεργοποιήστε ή απενεργοποιήστε τη λειτουργία ενεργητικού φρεναρίσματος από την οθόνη πληροφοριών. Βλ **Γενικά** (σελίδα 125).

Προειδοποίηση απόστασης

Μια προειδοποιητική λυχνία ανάβει αν η απόσταση από το προπορευόμενο όχημα είναι μικρή.

Σημείωση: Η προειδοποιητική λυχνία δεν ανάβει αν είναι ενεργό το σύστημα ελέγχου ταχύτητας ταξιδιού ή το προσαρμοζόμενο σύστημα ελέγχου ταχύτητας ταξιδιού.

Προσαρμόστε τις ρυθμίσεις ευαισθησίας της προειδοποίησης απόστασης από την οθόνη πληροφοριών. Βλ **Γενικά** (σελίδα 125).

Ένδειξη απόστασης

Μια γραφική αναπαράσταση παρουσιάζει τη χρονική απόσταση από προπορευόμενα οχήματα που κινούνται στην ίδια κατεύθυνση.

Σημείωση: Το γραφικό δεν εμφανίζεται αν ενεργοποιήσετε το σύστημα ελέγχου ταχύτητας ταξιδιού ή το προσαρμοζόμενο σύστημα ελέγχου ταχύτητας ταξιδιού.

Βοηθήματα οδήγησης

Ταχύτητα οχήματος	Ευαισθησία συστήματος	Χρώμα δείκτη απόστασης	Απόσταση	Χρονική απόσταση
100 km/h	Κανονική.	Γκρίζο.	Μεγαλύτερη από 25 m.	Μεγαλύτερη από 0,9 δευτερόλεπτα.
		Κίτρινο.	17–25 m	0,6 - 0,9 δευτερόλεπτα.
		Κόκκινο.	Μικρότερη από 17 m.	Μικρότερη από 0,6 δευτερόλεπτα.

Ενεργοποίηση και απενεργοποίηση της ένδειξης απόστασης

Ενεργοποιήστε ή απενεργοποιήστε την ένδειξη απόστασης από την οθόνη πληροφοριών. Βλ **Γενικά** (σελίδα 125).

Αισθητήρες του συστήματος προειδοποίησης σύγκρουσης

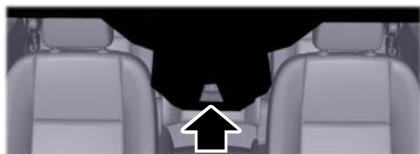

E243054

Η κάμερα είναι τοποθετημένη πίσω από τον εσωτερικό καθρέφτη.



E244279

Ο αισθητήρας ραντάρ βρίσκεται πίσω από την μπροστινή μάσκα, κάτω από την πινακίδα κυκλοφορίας.

Σημείωση: Διατηρήστε τους αισθητήρες καθαρούς από χιόνι, πάγο και έντονη συσσώρευση βρομιάς.

Σημείωση: Μην καθαρίζετε τους αισθητήρες με αιχμηρά αντικείμενα.

Σημείωση: Εάν το όχημά σας υποστεί ζημιά με αποτέλεσμα απώλεια ευθυγράμμισης των αισθητήρων, μπορεί να προκληθούν ανακριβείς μετρήσεις ή λανθασμένες προειδοποιήσεις.

Εάν οι αισθητήρες είναι φραγμένοι, μπορεί να επηρεαστεί η ακρίβεια του συστήματος. Ένα μήνυμα ενδέχεται να εμφανιστεί στην οθόνη πληροφοριών.

Βοηθήματα οδήγησης

Προειδοποιητική λυχνία του συστήματος προειδοποίησης σύγκρουσης



Ανάβει όταν το όχημά σας πλησιάζει γρήγορα ένα άλλο όχημα για να σας προειδοποιήσει ότι υπάρχει κίνδυνος σύγκρουσης με το

προπορευόμενο όχημα.

Μπορεί να ανάψει με κόκκινο χρώμα εάν η απόσταση από το προπορευόμενο όχημα είναι μικρή.

Ανάβει όταν το σύστημα δεν είναι διαθέσιμο.

Μηνύματα πληροφοριών του συστήματος προειδοποίησης σύγκρουσης

Μήνυμα	Ενέργεια
Pre-collision assist not available	Το σύστημα παρουσίασε δυσλειτουργία. Πηγαίνετε το όχημά σας για έλεγχο το συντομότερο.
Pre-collision assist not available Sensor blocked	Οι αισθητήρες είναι βρόμικοι. Καθαρίστε τους αισθητήρες. Εάν το μήνυμα εξακολουθεί να εμφανίζεται, πηγαίνετε το όχημά σας για έλεγχο το συντομότερο.

Στον παρακάτω πίνακα παρατίθενται οι πιθανές αιτίες της εμφάνισης ενός μηνύματος για φραγμένους αισθητήρες, καθώς και οι αντίστοιχες ενέργειες.

Αιτία	Ενέργεια
Η επιφάνεια του ραντάρ στη μάσκα του ψυγείου είναι βρόμικη ή υπάρχουν εμπόδια.	Καθαρίστε τη μάσκα του ψυγείου μηροστά από το ραντάρ ή αφαιρέστε οποιαδήποτε εμπόδια.
Η επιφάνεια του ραντάρ είναι καθαρή αλλά το μήνυμα παραμένει στην οθόνη.	Περιμένετε για λίγο. Το σύστημα μπορεί να χρειαστεί μερικά λεπτά μέχρι να ανιχνεύσει ότι δεν υπάρχει εμπόδιο.
Δυνατή βροχή, ψιλόβροχο, χιόνι ή ομίχλη εμποδίζουν την εκπομπή των σημάτων ραντάρ.	Το σύστημα έχει απενεργοποιηθεί προσωρινά. Το σύστημα θα πρέπει να επανενεργοποιηθεί μετά από σύντομο χρονικό διάστημα όταν βελτιωθούν οι καιρικές συνθήκες.
Το ραντάρ έχει χάσει την ευθυγράμμισή του.	Πηγαίνετε το όχημά σας για έλεγχο το συντομότερο.

Βοηθήματα οδήγησης

Αιτία	Ενέργεια
Το παρμυρίζ μπροστά από την κάμερα είναι βρώμικο ή υπάρχουν εμπόδια.	Καθαρίστε το εξωτερικό τμήμα του παρμυρίζ μπροστά από την κάμερα.
Το παρμυρίζ μπροστά από την κάμερα είναι καθαρό αλλά το μήνυμα παραμένει στην οθόνη.	Περιμένετε για λίγο. Η κάμερα μπορεί να χρειαστεί μερικά λεπτά μέχρι να ανιχνεύσει ότι δεν υπάρχει πλέον εμπόδιο.
Υπερβολική θερμότητα γύρω από την κάμερα.	Περιμένετε για λίγο. Το μήνυμα θα πρέπει να σβήσει όταν η μειωθεί η θερμοκρασία γύρω από την κάμερα.

ΚΑΜΕΡΑ ΕΜΠΡΟΣΘΟΠΟΡΕΙΑΣ



ΠΡΟΕΙΔΟΠΟΙΗΣΗ: Το σύστημα κάμερας αποτελεί ένα συμπληρωματικό σύστημα. Ο οδηγός εξακολουθεί να πρέπει να κοιτάει έξω από τα παράθυρα και να ελέγχει τους εσωτερικούς και τους εξωτερικούς καθρέφτες προκειμένου να έχει την καλύτερη δυνατή εικόνα.

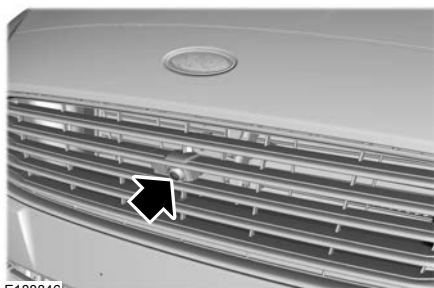

E188846

Η κάμερα εμπροσθοπορείας βρίσκεται στη μάσκα.

Χρήση της κάμερας εμπροσθοπορείας

Η κάμερα εμπροσθοπορείας προβάλλει την εικόνα του χώρου μπροστά από το όχημά σας.

Για να χρησιμοποιήσετε το σύστημα της βιντεοκάμερας εμπροσθοπορείας, βάλτε το κιβώτιο ταχυτήτων σε οποιαδήποτε θέση εκτός από την όπισθεν (R). Όταν πατάτε το πλήκτρο ενεργοποίησης της κάμερας και η ταχύτητα του οχήματός σας είναι κάτω από 10 km/h, εμφανίζεται μια εικόνα του μπροστινού τμήματος του οχήματός σας.

Σημείωση: Η περιοχή που εμφανίζεται στην οθόνη μπορεί να διαφέρει ανάλογα με τον προσανατολισμό του οχήματος ή τις συνθήκες που επικρατούν στο οδόστρωμα.

Σημείωση: Η κάμερα εμπροσθοπορείας απενεργοποιείται όταν η ταχύτητα του οχήματός σας υπερβαίνει τα 10 km/h. Θα πρέπει να ενεργοποιήσετε και πάλι το σύστημα πατώντας μία φορά το πλήκτρο ενεργοποίησης ενώ η ταχύτητα του οχήματος είναι κάτω από το όριο.



Το πλήκτρο της κάμερας βρίσκεται στη μονάδα ηχητικού συγκροτήματος.

Προβολές κάμερας

Πατήστε το πλήκτρο της κάμερας για να πραγματοποιήσετε εναλλαγή μεταξύ των διάφορων προβολών.

Βοηθήματα οδήγησης

- Κανονική προβολή εμπροσθοπορείας: Παρέχει μια εικόνα όσων βρίσκονται ακριβώς μπροστά από το όχημά σας.
- Διαιρεμένη προβολή εμπροσθοπορείας: Παρέχει μια επεκταμένη εικόνα όσων βρίσκονται μπροστά από το όχημά σας. Για να δείτε αυτή την προβολή, πατήστε το πλήκτρο κάμερας ενώ προβάλλεται στην οθόνη η κανονική προβολή εμπροσθοπορείας.

ΣΥΣΤΗΜΑ ΣΗΜΑΤΩΝ ΕΙΣΟΔΟΥ

Επιλογή τρόπου λειτουργίας ανάρτησης από τον οδηγό

Η δυνατότητα επιλογής του τρόπου λειτουργίας της ανάρτησης από τον οδηγό προσφέρει μια μοναδική εμπειρία οδήγησης χάρη σε ένα σύνολο προηγμένων ηλεκτρονικών συστημάτων του οχήματος, τα οποία παρακολουθούν ακατάπαυστα την οδήγησή σας και τις συνθήκες οδήγησης, παρέχοντας μεγαλύτερη άνεση οδήγησης, καλύτερη διεύθυνση και χειρισμό.

Το σύστημα επιλογής λειτουργίας ανάρτησης από τον οδηγό αποτελείται από τα εξής επιμέρους συστήματα:

- Ο συνεχής έλεγχος της ανάρτησης προσαρμόζει δυναμικά τη σκληρότητα των αμορτισέρ σε πραγματικό χρόνο ανάλογα με την επιφάνεια του οδοστρώματος και τις κινήσεις του οδηγού. Αυτό το σύστημα παρακολουθεί διαρκώς την κίνηση του οχήματός σας (την εγκάρσια και πλευρική κίνηση, και τις αναπηδήσεις),

τη θέση της ανάρτησης, το φορτίο, την ταχύτητα, τις συνθήκες του οδοστρώματος και το σύστημα διεύθυνσης, και προσαρμόζει την απόσβεση των κραδασμών παρέχοντας βέλτιστο έλεγχο του οχήματος.

- Το ηλεκτρονικά υποβοηθούμενο υδραυλικό τιμόνι ρυθμίζει τη δύναμη που απαιτείται για τον χειρισμό του τιμονιού και την αίσθηση βάσει της ταχύτητας του οχήματος και της ανταπόκρισης του οδηγού.
- Το προσαρμοζόμενο σύστημα διεύθυνσης βελτιστοποιεί την ανταπόκριση του τιμονιού του οχήματός σας βάσει των δεδομένων τιμονιού και των αλλαγών στην ταχύτητα του οχήματος ή σε άλλες συνθήκες.

Μπορείτε να ορίσετε ποιες από τις λειτουργίες είναι ενεργές από το κύριο μενού στην οθόνη πληροφοριών. Βλ **Γενικά** (σελίδα 125).

Βοηθήματα οδήγησης

Τρόποι λειτουργίας:

- **Comfort** – Προσφέρει πιο ευχάριστη εμπειρία οδήγησης μεγιστοποιώντας την άνεση. Η δύναμη που απαιτείται για το χειρισμό του τιμονιού μειώνεται και η κίνηση της ανάρτησης γίνεται πιο μαλακή. Ο τρόπος λειτουργίας «comfort» ενδείκνυται για τις στιγμές που επιθυμείτε μεγαλύτερη άνεση οδήγησης.
- **Normal** – Προσφέρει έναν ισορροπημένο συνδυασμό ανάμεσα σε άνετη, ελεγχόμενη οδήγηση και χειρισμό με αυτοπεποίθηση. Σε αυτό τον τρόπο λειτουργίας, ο οδηγός συμμετέχει στην οδηγική εμπειρία με άμεση ανταπόκριση από το δρόμο χωρίς κανένα συμβιβασμό όσον αφορά την πειθαρχία που απαιτείται από το όχημα.
- **Sport** – Προσφέρει μια πιο σπορ εμπειρία οδήγησης. Η σκληρότητα της ανάρτησης αυξάνεται και η έμφαση βρίσκεται πλέον στον χειρισμό και τον έλεγχο. Η ανταπόκριση του κινητήρα στις εντολές σας είναι πιο άμεση. Ο τρόπος λειτουργίας «sport» ενδείκνυται για πιο αντισυμβατική οδήγηση.

Σημείωση: Το σύστημα ελέγχου οδήγησης διαθέτει διαγνωστικούς ελέγχους που παρακολουθούν διαρκώς το σύστημα για να διασφαλίσουν τη σωστή λειτουργία. Ορισμένοι τύποι σφαλμάτων συστήματος θα κάνουν πιο αχνές τις επιλογές τρόπων λειτουργίας στην οθόνη πληροφοριών, αποτρέποντάς σας από το να αλλάξετε τρόπους λειτουργίας κατά την αλλαγή ταχύτητας. Άλλοι τύποι σφαλμάτων θα έχουν ως αποτέλεσμα τη δημιουργία ενός προσωρινού μηνύματος που υποδεικνύει δυσλειτουργία. Εάν οποιαδήποτε από τις δύο καταστάσεις εξακολουθεί να υφίσταται για πολλούς κύκλους ανοίγματος και κλεισίματος του διακόπτη του κινητήρα, ελέγξτε το συντομότερο το όχημά σας σε μια από τις εξουσιοδοτημένες Επίσημες Εμπορίες.

Πληροφορίες τοπικών κινδύνων

ΤΙ ΕΙΝΑΙ ΟΙ ΠΛΗΡΟΦΟΡΙΕΣ ΤΟΠΙΚΩΝ ΚΙΝΔΥΝΩΝ

Το σύστημα είναι σχεδιασμένο ώστε να παρέχει πληροφορίες για το δρόμο στη συνέχεια της πορείας σας σχεδόν σε πραγματικό χρόνο.

ΠΡΟΦΥΛΑΞΕΙΣ ΣΧΕΤΙΚΑ ΜΕ ΤΙΣ ΠΛΗΡΟΦΟΡΙΕΣ ΤΟΠΙΚΩΝ ΚΙΝΔΥΝΩΝ



ΠΡΟΕΙΔΟΠΟΙΗΣΗ: Είστε υπεύθυνοι ανά πάσα στιγμή για τον έλεγχο του οχήματός σας. Το σύστημα έχει σχεδιαστεί ως βοήθημα και δεν σας απαλλάσσει από την ευθύνη σας να οδηγείτε με τη δέουσα φροντίδα και προσοχή. Εάν δεν ακολουθήσετε αυτή την οδηγία, μπορεί να προκληθεί απώλεια ελέγχου του οχήματός σας, τραυματισμός ή θάνατος.

ΕΝΕΡΓΟΠΟΙΗΣΗ ΤΩΝ ΠΛΗΡΟΦΟΡΙΩΝ ΤΟΠΙΚΩΝ ΚΙΝΔΥΝΩΝ

Σημείωση: Βεβαιωθείτε ότι η δυνατότητα του μόντεμ έχει ενεργοποιηθεί. Βλ **Ενεργοποίηση και απενεργοποίηση του μόντεμ** (σελίδα 445).

1. Επιλέξτε **Settings**.
2. Επιλέξτε **FordPass Connect**.
3. Επιλέξτε **Connectivity settings**.
4. Ενεργοποιήστε το **Vehicle connectivity**.
5. Ενεργοποιήστε το **Location**.
6. Ενεργοποιήστε το **Vehicle data & Remote ctrl**.
7. Ενεργοποιήστε το **Live Traffic**.

8. Ενεργοποιήστε το **Local hazard information**.

Έλεγχος κατάστασης των πληροφοριών τοπικών κινδύνων

1. Χρησιμοποιώντας τα χειριστήρια της οθόνης πληροφοριών στο τιμόνι, επιλέξτε **Driver assist**.
2. Επιλέξτε **Local hazard info**.

Μεταφορά φορτίου

ΓΕΝΙΚΑ



ΠΡΟΕΙΔΟΠΟΙΗΣΗ: Βεβαιωθείτε ότι έχετε στερεώσει σωστά τα αντικείμενα στο χώρο αποσκευών. Εάν δεν ακολουθήσετε αυτή την οδηγία, μπορεί να προκληθεί τραυματισμός σε περίπτωση απότομου σταματήματος ή σύγκρουσης.



ΠΡΟΕΙΔΟΠΟΙΗΣΗ: Μην τοποθετείτε αντικείμενα πάνω στο κάλυμμα αποσκευών. Εάν δεν ακολουθήσετε αυτήν την οδηγία, μπορεί να προκληθεί τραυματισμός ή θάνατος σε περίπτωση απότομου σταματήματος ή σύγκρουσης.



ΠΡΟΕΙΔΟΠΟΙΗΣΗ: Περιορισμοί στη χωρητικότητα φόρτωσης του οχήματός σας μπορεί να τεθούν τόσο από τη χωρητικότητα όγκου (το διαθέσιμο χώρο) όσο και από τη χωρητικότητα ωφέλιμου φορτίου (το βάρος που μπορεί να μεταφέρει το όχημα). Όταν το βάρος του φορτίου φτάσει στο μέγιστη τιμή χωρητικότητας ωφέλιμου φορτίου για το όχημά σας, μην προσθέτετε παραπάνω φορτίο ακόμα και εάν υπάρχει διαθέσιμος χώρος. Η υπερβολική ή ακατάλληλη φόρτωση του οχήματός σας μπορεί να συντελέσει στην απώλεια ελέγχου και την ανατροπή του οχήματος.



ΠΡΟΕΙΔΟΠΟΙΗΣΗ: Βεβαιωθείτε ότι έχετε κλείσει καλά την πόρτα του χώρου αποσκευών προκειμένου να μην μπουν καυσαέρια στο όχημά σας. Εάν δεν μπορείτε να κλείσετε τελείως την πόρτα του χώρου αποσκευών, ανοίξτε τους αεραγωγούς ή τα παράθυρα για να μπει καθαρός αέρας. Εάν δεν τηρήσετε αυτή την οδηγία, μπορεί να προκληθεί τραυματισμός ή θάνατος.



ΠΡΟΕΙΔΟΠΟΙΗΣΗ: Μην υπερβαίνετε το μέγιστο φορτίο μπροστινού και πίσω άξονα για το όχημά σας.

Σημείωση: Όταν φορτώνετε μακριά αντικείμενα στο όχημά σας, όπως για παράδειγμα σωλήνες, ξύλα ή έπιπλα, προσέξτε να μην προκληθεί ζημιά στην εσωτερική επένδυση.

ΣΗΜΕΙΑ ΣΤΗΡΙΞΗΣ ΑΠΟΣΚΕΥΩΝ



E202759

Μεταφορά φορτίου

ΠΙΣΩ ΧΩΡΟΣ ΦΥΛΑΞΗΣ ΤΟΥ ΚΑΤΩ ΠΑΤΩΜΑΤΟΣ

Χώρος αποθήκευσης στο δάπεδο – Δεύτερη σειρά

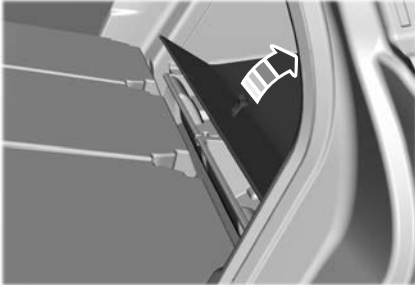

Ο χώρος αποθήκευσης στο δάπεδο βρίσκεται πίσω από τη δεύτερη σειρά καθισμάτων στην περιοχή φορτίου. Σηκώστε το χερούλι για να το ανοίξετε.

Χώρος αποθήκευσης στο χώρο φορτίου (εάν υπάρχει)

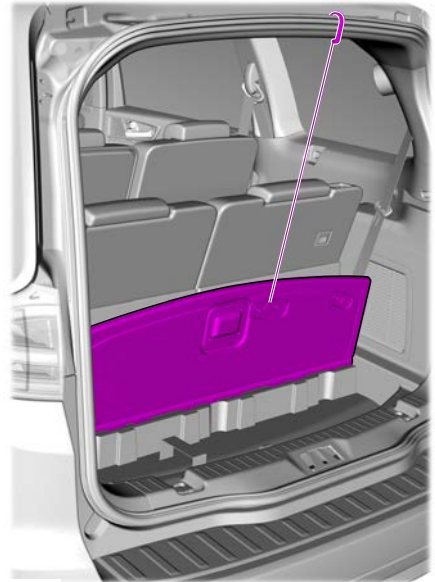

E203774

Ανασηκώστε το δάπεδο του χώρου φορτίου για να αποκτήσετε πρόσβαση στον αποθηκευτικό χώρο.

ΔΙΧΤΥΑ ΧΩΡΟΥ ΦΟΡΤΙΟΥ

 **ΠΡΟΕΙΔΟΠΟΙΗΣΗ:** Αυτό το δίκτυο δεν έχει σχεδιαστεί για να συγκρατεί αντικείμενα σε περίπτωση σύγκρουσης ή απότομου φρεναρίσματος.

Μεταφορά φορτίου

Δίκτυ φορτίου – Δίκτυ δαπέδου χώρου φορτίου (εάν υπάρχει)

Το δίκτυ φορτίου συγκρατεί ελαφριά αντικείμενα στην περιοχή φορτίου. Στερεώστε το δίκτυ στα παρεχόμενα σημεία στερέωσης. Επαναλάβετε τη διαδικασία στερέωσης και στις δύο πλευρές του οχήματος.

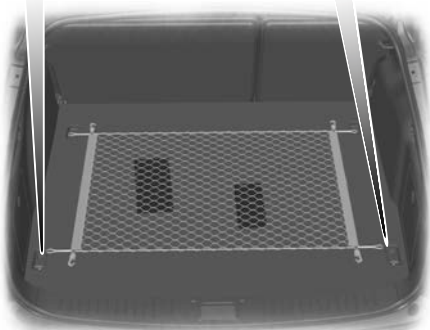
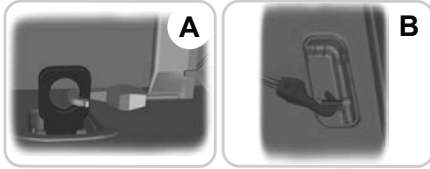

E78835

- A Με εξαρτήματα συγκράτησης φορτίου.
- B Χωρίς εξαρτήματα συγκράτησης φορτίου.

Δίκτυ φορτίου – Δίκτυ χώρου φορτίου (εάν υπάρχει)

Σημείωση: Το δίκτυ φορτίου μπορεί να τοποθετηθεί μόνο πίσω από τη δεύτερη σειρά καθισμάτων.

Το δίκτυ φορτίου δεν μπορεί να χρησιμοποιηθεί σε συνδυασμό με κάλυμμα τραπεζιού.

Τοποθέτηση του δικτυού

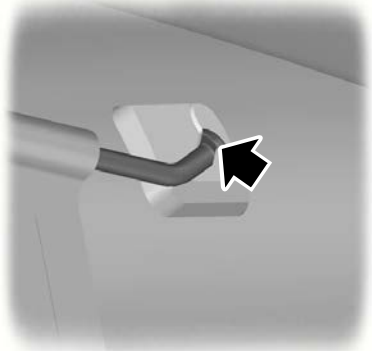

E87052

1. Πιέστε τα άκρα της επάνω ράβδου μεταξύ τους και εισαγάγετέ τα μέσα στα εξαρτήματα συγκράτησης στην επένδυση της οροφής. Σπρώξτε τη ράβδο προς τα εμπρός μέσα στο στενό τμήμα των εξαρτημάτων συγκράτησης.



E203021

Μεταφορά φορτίου

2. Προσαρτήστε το δίκτυο στους γάντζους στήριξης των αποσκευών. Βλ **Σημεία στήριξης αποσκευών** (σελίδα 332).

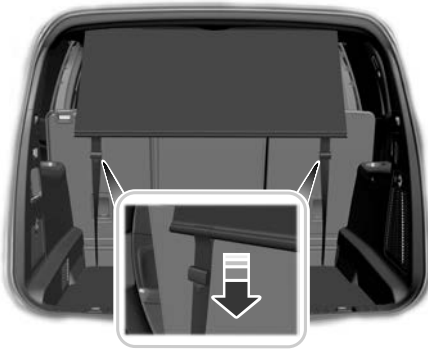

E203022

3. Σφίξτε τους ιμάντες.

Αφαίρεση του δικτυού



E203020

1. Απασφαλίστε τους ιμάντες.
2. Αφαιρέστε το δίκτυο από τους γάντζους στήριξης των αποσκευών.
3. Αφαιρέστε τις επάνω ράβδους.

ΚΑΛΥΜΜΑΤΑ ΧΩΡΟΥ ΑΠΟΣΚΕΥΩΝ

⚠️ ΠΡΟΕΙΔΟΠΟΙΗΣΗ: Βεβαιωθείτε ότι οι πείροι έχουν ασφαλίσει σωστά στα σημεία στήριξης. Εάν δεν έχει τοποθετηθεί σωστά το κάλυμμα, μπορεί να προκληθεί τραυματισμός σε περίπτωση απότομου φρεναρίσματος ή ατυχήματος.

⚠️ ΠΡΟΕΙΔΟΠΟΙΗΣΗ: Μην τοποθετείτε αντικείμενα επάνω στο σκίαστρο του χώρου φορτίου. Μπορεί να παρεμποδίσουν την ορατότητα ή να τραυματίσουν τους επιβάτες του οχήματος σε περίπτωση απότομου φρεναρίσματος ή σύγκρουσης.

Χρησιμοποιείτε το σκίαστρο για την κάλυψη αντικειμένων στο χώρο αποσκευών του οχήματός σας.

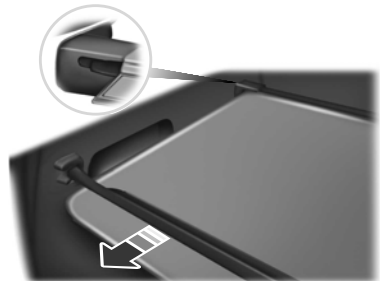

Συνδέστε τα άκρα του σκίαστρου φορτίου στα σημεία στήριξης που βρίσκονται πίσω από το πίσω κάθισμα, στα πίσω πλαίσια επένδυσης, για να τοποθετήσετε το σκίαστρο φορτίου.

Για να χρησιμοποιήσετε το σκίαστρο του χώρου αποσκευών:

1. Τραβήξτε προς τα πίσω το πίσω άκρο του σκίαστρου φορτίου.

Μεταφορά φορτίου

2. Στερεώστε και τα δύο άκρα της ράβδου στήριξης στις εγκοπές στερέωσης που υπάρχουν στα πλαίσια επένδυσης του πίσω φτερού.

ΣΧΑΡΕΣ ΟΡΟΦΗΣ ΚΑΙ ΦΟΡΕΙΣ ΦΟΡΤΙΟΥ



ΠΡΟΕΙΔΟΠΟΙΗΣΗ:

Αν χρησιμοποιείτε σκάρα οροφής, η κατανάλωση καυσίμου του οχήματός σας θα είναι υψηλότερη και ενδέχεται το όχημα να παρουσιάσει αλλαγές στα χαρακτηριστικά οδήγησής του.



ΠΡΟΕΙΔΟΠΟΙΗΣΗ: Διαβάστε και ακολουθήστε τις οδηγίες του κατασκευαστή όταν τοποθετείτε σκάρα οροφής.



ΠΡΟΕΙΔΟΠΟΙΗΣΗ: Όταν τοποθετείτε φορτία στη σκάρα οροφής, σας συνιστούμε να κατανέμετε το φορτίο ομοιόμορφα και να διατηρείτε χαμηλά το κέντρο βάρους. Τα φορτωμένα οχήματα με υψηλό κέντρο βάρους μπορεί να έχουν διαφορετική οδική συμπεριφορά σε σχέση με μη φορτωμένα οχήματα. Όταν το όχημά σας μεταφέρει μεγάλο φορτίο, θα πρέπει να λαμβάνετε πρόσθετα μέτρα προφύλαξης, όπως π.χ. να οδηγείτε με χαμηλότερη ταχύτητα και να αυξάνετε την απόσταση φρεναρίσματος.

Το μέγιστο συνιστώμενο φορτίο, με ομοιόμορφη κατανομή στη σκάρα οροφής είναι:

- 165 λίβρες (75 κιλά) για οχήματα χωρίς ηλιοροφή
- 132 λίβρες (60 κιλά) για οχήματα με ηλιοροφή.

Σημείωση: Μην τοποθετείτε σε καμία περίπτωση φορτία απευθείας επάνω στη λαμαρίνα της οροφής. Η λαμαρίνα της οροφής δεν έχει σχεδιαστεί για την απευθείας μεταφορά φορτίων.

Για τη σωστή λειτουργία του συστήματος της σκάρας οροφής, πρέπει να τοποθετείτε το φορτίο απευθείας στις εγκάρσιες μπάρες που είναι συνδεδεμένες στις πλευρικές δοκούς της σκάρας οροφής. Όταν χρησιμοποιείτε το σύστημα σκάρας οροφής, σας συνιστούμε να χρησιμοποιείτε γνήσιες εγκάρσιες ράβδους της Ford που έχουν σχεδιαστεί ειδικά για το όχημά σας.

Βεβαιωθείτε ότι έχετε στερεώσει σωστά το φορτίο. Ελέγξτε εάν είναι στερεωμένο καλά το φορτίο πριν οδηγήσετε και κάθε φορά που σταματάτε για ανεφοδιασμό.

Βάσεις μεταφοράς που συνδέονται στη ράβδο ρυμούλκησης

Όταν χρησιμοποιείτε βάση μεταφοράς που συνδέεται στη ράβδο ρυμούλκησης, πρέπει να λάβετε υπόψη σας τα εξής:

- Μην υπερβαίνετε το μέγιστο κάθετο βάρος για τον κοτσαδόρο (το βάρος της βάσης μεταφοράς συν το βάρος του φορτίου).
- Φροντίστε να τηρείτε τις προδιαγραφές του κατασκευαστή της βάσης μεταφοράς.
- Εάν χρησιμοποιείτε βάση μεταφοράς για ποδήλατα, ο μέγιστος αριθμός ποδηλάτων που μπορείτε να τοποθετήσετε είναι τρία και το μέγιστο επιτρεπόμενο βάρος είναι 60 kg.
- Το βαρύτερο αντικείμενο πρέπει να τοποθετείται πιο κοντά στο όχημα.

Μεταφορά φορτίου

ΠΡΟΣΤΑΤΕΥΤΙΚΟ ΠΛΕΓΜΑ ΓΙΑ ΣΚΥΛΟ



ΠΡΟΕΙΔΟΠΟΙΗΣΗ: Διατηρήστε χώρο τουλάχιστον 1 cm ανάμεσα στο κάλυμμα προστασίας σκύλου και τα καθίσματα μπροστά από αυτό.

Σημείωση: Δεν πρέπει να κάθονται επιβάτες στη σειρά καθισμάτων που βρίσκεται ακριβώς πίσω από το τοποθετημένο κάλυμμα προστασίας σκύλου.

Τοποθέτηση πίσω από τα μπροστινά καθίσματα

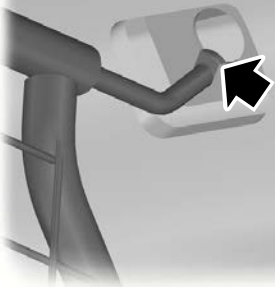

E86848

1. Πιέστε μεταξύ τους τα άκρα της ράβδου του πλέγματος και εισάγαγέ τα μέσα στα εξαρτήματα συγκράτησης στην οροφή. Σπρώξτε τη ράβδο προς τα εμπρός μέσα στο στενό τμήμα των εξαρτημάτων συγκράτησης.

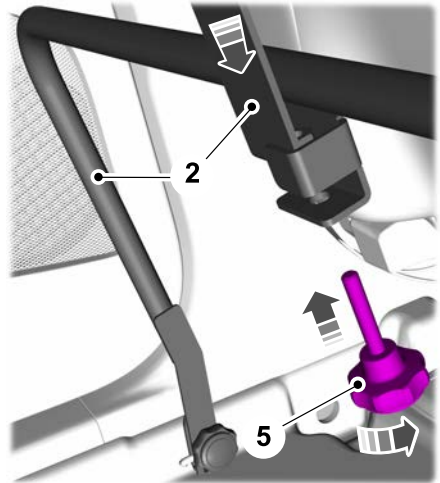

E214021

2. Στερεώστε το πλέγμα στην κάτω ράβδο με τους παρεχόμενους χειροκίνητους τροχούς. Μην σφίγγετε τους χειροκίνητους τροχούς.

Μεταφορά φορτίου

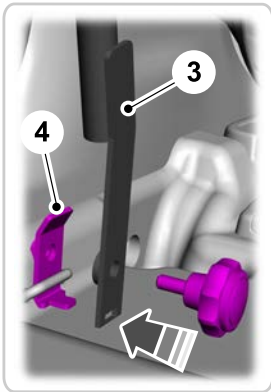

Τοποθέτηση πίσω από τα πίσω καθίσματα

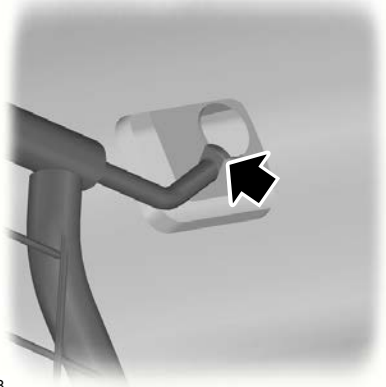

E86848

1. Πιέστε μεταξύ τους τα άκρα της ράβδου του πλέγματος και εισάγαγέ τα μέσα στα εξαρτήματα συγκράτησης στην οροφή. Σπρώξτε τη ράβδο προς τα εμπρός μέσα στο στενό τμήμα των εξαρτημάτων συγκράτησης.

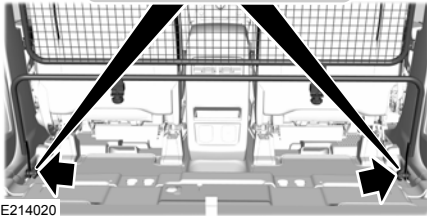

E214020

3. Στερεώστε το κάλυμμα προστασίας σκύλου στα κάτω σημεία στήριξης με τους παρεχόμενους χειροκίνητους τροχούς. Μην σφίγγετε τους χειροκίνητους τροχούς.
4. Σφίξτε τους χειροκίνητους τροχούς στα κάτω σημεία στήριξης.
5. Σφίξτε τους χειροκίνητους τροχούς στα κάτω σημεία στερέωσης του πλέγματος.

Μεταφορά φορτίου

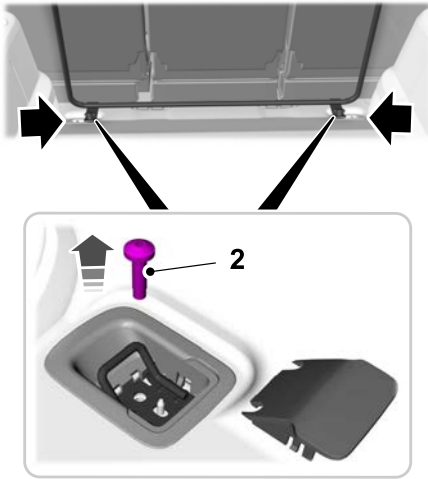

E214657

2. Αφαιρέστε τη βίδα από καθένα από τα σημεία στήριξης αποσκευών. Βλ **Σημεία στήριξης αποσκευών** (σελίδα 332).

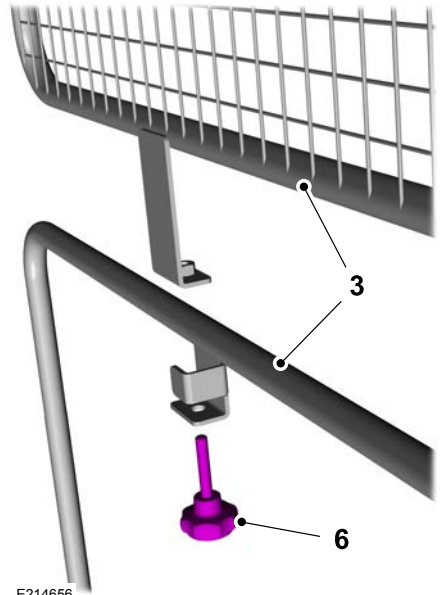

E214656

3. Στερεώστε το πλέγμα στην κάτω ράβδο με τους παρεχόμενους χειροκίνητους τροχούς. Μην σφίγγετε τους χειροκίνητους τροχούς.

Μεταφορά φορτίου

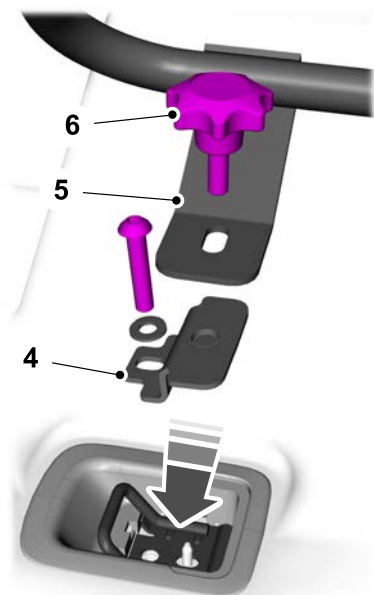

E214655

4. Προσαρτήστε το βραχίονα δαπέδου στο σημείο στήριξης αποσκευών και στερεώστε τον με την παρεχόμενη καινούργια βίδα και ροδέλα.
5. Στερεώστε τον κάτω βραχίονα του καλύμματος προστασίας σκύλου στο βραχίονα δαπέδου με το χειροκίνητο τροχό.
6. Σφίξτε τους χειροκίνητους τροχούς.

Για την αφαίρεση, ακολουθήστε τη διαδικασία τοποθέτησης με την αντίστροφη σειρά.

Ρυμούλκηση

ΡΥΜΟΥΛΚΗΣΗ ΤΡΕΙΛΕΡ



ΠΡΟΕΙΔΟΠΟΙΗΣΗ: Μην υπερβαίνετε τα 100 km/h. Μπορεί να προκληθεί απώλεια ελέγχου του οχήματος, σοβαρός τραυματισμός ή θάνατος.



ΠΡΟΕΙΔΟΠΟΙΗΣΗ: Μην υπερβαίνετε το μέγιστο μικτό βάρος με ρυμουλκούμενο που ορίζεται στην πινακίδα αριθμού πλαισίου του οχήματος. Μπορεί να προκληθεί απώλεια ελέγχου του οχήματος, σοβαρός τραυματισμός ή θάνατος. Βλ **Πινακίδα ταυτότητας οχήματος** (σελίδα 436).



ΠΡΟΕΙΔΟΠΟΙΗΣΗ: Μην υπερβαίνετε το μέγιστο επιτρεπόμενο βάρος στο άκρο της σύνδεσης τρέιλερ (κάθετο βάρος στον κοτσαδόρο) όπως ορίζεται στον πίνακα προδιαγραφών του οχήματος. Μπορεί να προκληθεί απώλεια ελέγχου του οχήματος, σοβαρός τραυματισμός ή θάνατος. Βλ **Χωρητικότητες και προδιαγραφές** (σελίδα 432).



ΠΡΟΕΙΔΟΠΟΙΗΣΗ: Το σύστημα αντιμπλοκαρίσματος των τροχών δεν ελέγχει τα φρένα του τρέιλερ. Μπορεί να προκληθεί απώλεια ελέγχου του οχήματος, σοβαρός τραυματισμός ή θάνατος.

Κατά τη ρυμούλκηση τρέιλερ:

- Τηρήστε τις νομοθετικές ρυθμίσεις σχετικά με τη ρυμούλκηση τρέιλερ που ισχύουν ανά χώρα.
- Μην υπερβαίνετε τα 100 km/h ακόμα και εάν κάποια χώρα επιτρέπει υψηλότερες ταχύτητες υπό συγκεκριμένες συνθήκες.

- Τοποθετήστε τα φορτία όσο το δυνατόν πιο χαμηλά και κεντρικά στον άξονα του τρέιλερ. Αν η ρυμούλκηση γίνεται με το όχημα στο απόβαρο, τοποθετήστε το φορτίο στο τρέιλερ προς την πλευρά του άκρου σύνδεσης, εντός των τιμών του μέγιστου φορτίου στο άκρο σύνδεσης, καθώς έτσι επιτυγχάνεται η καλύτερη δυνατή ευστάθεια. Βλ **Χωρητικότητες και προδιαγραφές** (σελίδα 432).
- Το βάρος στο άκρο της σύνδεσης τρέιλερ (κάθετο βάρος στον κοτσαδόρο) είναι εξαιρετικά σημαντικό για την ευστάθεια του οχήματός σας κατά την οδήγηση καθώς και του τρέιλερ.
- Το κάθετο βάρος στον κοτσαδόρο πρέπει να είναι τουλάχιστον 4% του βάρους του τρέιλερ και δεν πρέπει να υπερβαίνει το μέγιστο επιτρεπόμενο βάρος. Βλ **Χωρητικότητες και προδιαγραφές** (σελίδα 432).
- Μειώστε αμέσως ταχύτητα εάν το τρέιλερ δώσει οποιαδήποτε σημάδια ταλάντωσης. Βλ **Έλεγχος ταλάντωσης ρυμουλκούμενου** (σελίδα 342).
- Συμπλέξτε χαμηλότερη ταχύτητα όταν κατεβαίνετε σε επικλινές έδαφος με απότομη κλίση.

Σημείωση: Το μέγιστο επιτρεπόμενο βάρος στο άκρο της σύνδεσης τρέιλερ που αναγράφεται πινακίδα ταυτότητας του τρέιλερ είναι η τιμή δοκιμής του κατασκευαστή του τρέιλερ. Το μέγιστο επιτρεπόμενο βάρος στο άκρο της σύνδεσης τρέιλερ για το όχημα μπορεί να είναι χαμηλότερο.

Η ευστάθεια του συνδυασμού οχήματος και τρέιλερ εξαρτάται κατά πολύ από την ποιότητα του τρέιλερ.

Ρυμούλκηση

Η ρυμούλκηση τρέιλερ αλλάζει τα χαρακτηριστικά κρατήματος του οχήματος και αυξάνει την απόσταση ακινητοποίησης. Προσαρμόστε την ταχύτητα και την οδήγησή σας στο φορτίο του τρέιλερ.

Το μέγιστο επιτρεπόμενο βάρος με ρυμουλκούμενο που αναγράφεται στην πινακίδα ταυτότητας του οχήματος ισχύει για μέγιστη κλίση δρόμου 12% και μέγιστο υψόμετρο 1.000 m κατά τη ρυμούλκηση τρέιλερ. Στις ορεινές περιοχές, η απόδοση του κινητήρα μειώνεται εξαιτίας της μικρότερης πυκνότητας του αέρα καθώς αυξάνεται το υψόμετρο. Σε περιοχές με μεγάλο υψόμετρο πάνω από 1.000 m, πρέπει το καθορισμένο μέγιστο επιτρεπόμενο μικτό βάρος με ρυμουλκούμενο να μειώνεται κατά 10% για κάθε επιπλέον 1.000 m.

Σημείωση: Δεν είναι όλα τα οχήματα κατάλληλα ή εγκεκριμένα για να διαθέτουν δύο ράβδους ρυμούλκησης. Επικοινωνήστε με μια από τις Εξουσιοδοτημένες Επίσημες Εμπορίες για περισσότερες πληροφορίες.

ΈΛΕΓΧΟΣ ΤΑΛΑΝΤΩΣΗΣ ΡΥΜΟΥΛΚΟΥΜΕΝΟΥ

Εάν το τρέιλερ αρχίσει να ταλαντώνεται, αρχίζει να αναβοσβήνει η προειδοποιητική λυχνία του συστήματος ελέγχου ευστάθειας και εμφανίζεται ένα μήνυμα στην οθόνη πληροφοριών. Το σύστημα ενεργοποιεί τα φρένα στους επιμέρους τροχούς και μειώνει τη ροπή του κινητήρα για να υποστηρίξει την ευστάθεια του οχήματος.

Σταματήστε το όχημά σας αμέσως μόλις αυτό καταστεί ασφαλές. Ελέγξτε το κάθετο βάρος στον κοτσαδόρο και την κατανομή βάρους του τρέιλερ. Βλ **Χωρητικότητα και προδιαγραφές** (σελίδα 432). Βλ **Μεταφορά φορτίου** (σελίδα 332).

Σημείωση: Η λειτουργία αυτή δεν μπορεί να αποτρέψει την ταλάντωση του ρυμουλκούμενου αλλά μπορεί να την μειώσει αφού ξεκινήσει.

Σημείωση: Η λειτουργία αυτή δεν μπορεί να σταματήσει την ταλάντωση όλων των ρυμουλκούμενων.

Σημείωση: Σε ορισμένες περιπτώσεις, εάν η ταχύτητα του οχήματός σας είναι πολύ υψηλή, το σύστημα μπορεί να ενεργοποιηθεί πολλές φορές μειώνοντας σταδιακά την ταχύτητα του οχήματός σας.

ΚΟΤΣΑΔΟΡΟΣ - ΟΧΗΜΑΤΑ ΜΕ: ΑΠΟΣΠΩΜΕΝΗ ΡΑΒΔΟΣ ΡΥΜΟΥΛΚΗΣΗΣ



ΠΡΟΕΙΔΟΠΟΙΗΣΗ: Μην υπερβαίνετε την κατώτερη τιμή φορτίου για το όχημά σας ή τη ράβδο ρυμούλκησης. Εάν φορτώσετε υπερβολικά το όχημά σας ή τη ράβδο ρυμούλκησης, μπορεί να επηρεαστεί η ευστάθεια και το κράτημα του οχήματός σας. Εάν δεν ακολουθήσετε αυτή την οδηγία, μπορεί να προκληθεί απώλεια ελέγχου του οχήματός σας, τραυματισμός ή θάνατος.



ΠΡΟΕΙΔΟΠΟΙΗΣΗ: Δεν επιτρέπεται το κόψιμο, το τρύπημα, η συγκόλληση ή οποιαδήποτε άλλη τροποποίηση της ράβδου ρυμούλκησης. Εάν τροποποιήσετε τη ράβδο ρυμούλκησης, μπορεί να μειωθεί η κατηγορία φορτίου της ράβδου.

Ρυμούλκηση

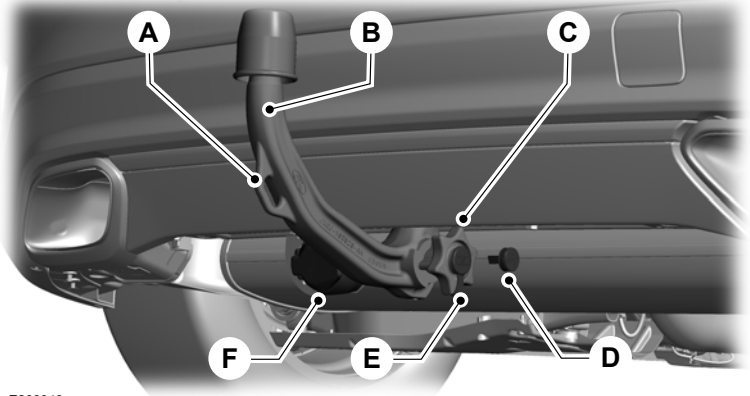

E269049

- A Σημείο στήριξης καλωδίου ασφαλείας τρέιλερ.
- B Κοτσαδόρος στη θέση ρυμούλκησης.
- C Χειροκίνητος τροχός.
- D Κλειδί.
- E Προστατευτικό κάλυμμα.
- F Υποδοχή σύνδεσης καλωδίωσης τρέιλερ.

Μην αποσυναρμολογείτε και μην επισκευάζετε τον κοτσαδόρο.

Αποσύνδεση του κοτσαδόρου



ΠΡΟΕΙΔΟΠΟΙΗΣΗ: Έχετε πάντα τον κοτσαδόρο σε ασφαλές σημείο μέσα στο όχημά σας ώστε να μην εκτοξευθεί σε περίπτωση σύγκρουσης. Εάν δεν τηρήσετε αυτήν την οδηγία, μπορεί να προκληθεί τραυματισμός ή θάνατος.

Πρέπει να αποσυνδέετε τον κοτσαδόρο όταν δεν τον χρησιμοποιείτε. Φυλάξτε με ασφάλεια τον κοτσαδόρο στο χώρο αποσκευών.

Ποτέ μην ξεκλειδώνετε ή αποσυνδέετε τον κοτσαδόρο όταν υπάρχει συνδεδεμένο τρέιλερ.

Μην χρησιμοποιείτε οποιαδήποτε εργαλεία για να αποσυνδέσετε τον κοτσαδόρο.

Ρυμούλκηση

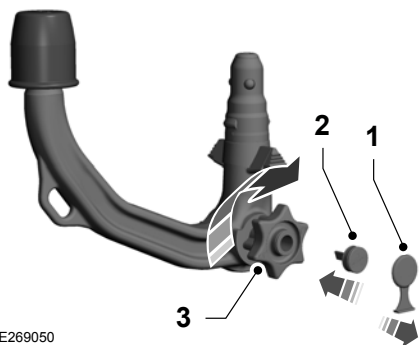

E269050

1. Αφαιρέστε το προστατευτικό κάλυμμα.
2. Εισαγάγετε το κλειδί και γυρίστε το δεξιόστροφα για να ξεκλειδώσετε το χειροκίνητο τροχό.
3. Συγκρατήστε τον κοτσαδόρο. Τραβήξτε το χειροκίνητο τροχό προς τα έξω και γυρίστε τον τέρμα δεξιόστροφα μέχρι να ακουστεί ένα «κλικ».

Σημείωση: Το κόκκινο σημάδι στο χειροκίνητο τροχό πρέπει να είναι εντός της πράσινης γραμμής στον κοτσαδόρο.

4. Απασφαλίστε το χειροκίνητο τροχό.
5. Τραβήξτε τον κοτσαδόρο προς τα κάτω για να τον αφαιρέσετε.
6. Στρίψτε την υποδοχή σύνδεσης καλωδίωσης τρέιλερ προς τα επάνω κατά 90 μοίρες μέχρι να ασφαλίσει στην τελική θέση.

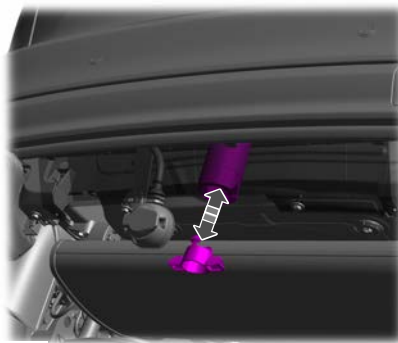

E265433

7. Εισαγάγετε την τάπα σφράγισης.

Σύνδεση του κοτσαδόρου

Μην χρησιμοποιείτε οποιαδήποτε εργαλεία για να συνδέσετε τον κοτσαδόρο.

Σημείωση: Μπορείτε να συνδέσετε τον κοτσαδόρο μόνο εάν είναι ξεκλειδωτος.

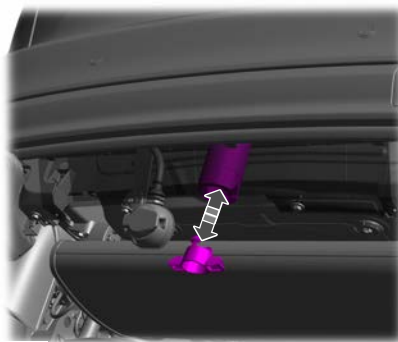

E265433

1. Αφαιρέστε την τάπα σφράγισης.

Ρυμούλκηση

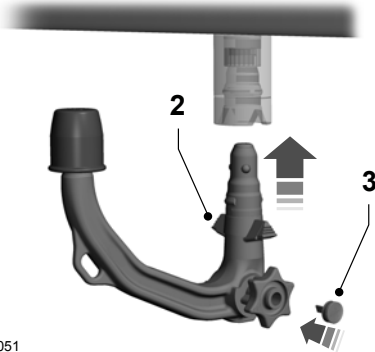

E269051

2. Εισαγάγετε τελείως τον κοτσαδόρο μέχρι να ασφαλίσει. Μην κρατάτε το χειροκίνητο τροχό.

Σημείωση: Το πράσινο σημάδι στο χειροκίνητο τροχό πρέπει να είναι εντός της πράσινης γραμμής στον κοτσαδόρο.

3. Εισαγάγετε το κλειδί και γυρίστε το αριστερόστροφα για να κλειδώσετε το χειροκίνητο τροχό.
4. Τοποθετήστε το προστατευτικό κάλυμμα. Πιέστε το τελείως προς τα πίσω, πάνω από την κλειδαριά.
5. Στρίψτε την υποδοχή σύνδεσης καλωδίωσης τρέιλερ προς τα κάτω κατά 90 μοίρες μέχρι να ασφαλίσει στην τελική θέση.

Έλεγχοι ασφαλείας του κοτσαδόρου

Αφού συνδέσετε τον κοτσαδόρο, ελέγξτε τα εξής:

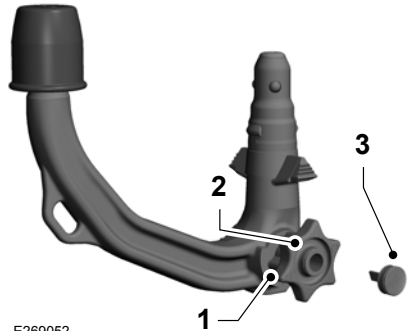

E269052

1. Το πράσινο σημάδι στο χειροκίνητο τροχό είναι εντός της πράσινης γραμμής στον κοτσαδόρο.
2. Έχετε κλειδώσει το χειροκίνητο τροχό.
3. Έχετε αφαιρέσει το κλειδί.

Μην χρησιμοποιείτε τον κοτσαδόρο εάν δεν ισχύει οποιοδήποτε από τα παραπάνω. Πηγαίνετε το όχημά σας για έλεγχο το συντομότερο.

Οδηγίες σχετικά με τον κοτσαδόρο

- Διατίθενται ανταλλακτικά κλειδιά. Σας συνιστούμε να σημειώσετε τον αριθμό του κλειδιού στο βαρελάκι της κλειδαριάς.
- Διατηρείτε το σύστημα πάντα καθαρό. Περιοδικά λιπαίνετε τα ρουλεμάν, τις ολισθαίνουσες επιφάνειες και τις μπίλιες κλειδώματος με γράσο χωρίς ρητίνη ή λάδι. Λιπαίνετε την κλειδαριά με γραφίτη.

Ρυμούλκηση

- Αφαιρείτε το βύσμα καλωδίωσης τρέιλερ από την υποδοχή σύνδεσης καλωδίωσης τρέιλερ όταν δεν το χρησιμοποιείτε. Εάν δεν ακολουθήσετε αυτή την οδηγία, μπορεί να προκληθεί διάβρωση στην υποδοχή σύνδεσης καλωδίωσης τρέιλερ. Καθαρίζετε τακτικά την υποδοχή σύνδεσης καλωδίωσης τρέιλερ και βεβαιωθείτε ότι το καπάκι της υποδοχής κλείνει καλά.
- Αποσυνδέστε το βύσμα καλωδίωσης τρέιλερ εάν πρόκειται να πλύνετε το όχημά σας με δέσμη νερού υψηλής πίεσης. Μην κατευθύνετε τη δέσμη νερού απευθείας επάνω στην υποδοχή σύνδεσης καλωδίωσης τρέιλερ. Σας συνιστούμε να αποσυνδέετε τον κοτσαδόρο πριν πλύνετε το όχημά σας.

ΚΟΤΣΑΔΟΡΟΣ - ΟΧΗΜΑΤΑ ΜΕ: ΑΝΑΔΙΠΛΟΥΜΕΝΟΣ ΚΟΤΣΑΔΟΡΟΣ



ΠΡΟΕΙΔΟΠΟΙΗΣΗ: Θα ακουστεί ένας προειδοποιητικός τόνος όταν ο κοτσαδόρος δεν βρίσκεται στην πλήρως κλειστή θέση ή σε κατάλληλη θέση ρυμούλκησης. Εάν δεν ακούσετε τον προειδοποιητικό τόνο ενώ κινείται ο κοτσαδόρος ή όταν ενεργοποιείται το σύστημα, μην χρησιμοποιήσετε τον κοτσαδόρο. Απευθυνθείτε σε μια από τις εξουσιοδοτημένες Επίσημες Εμπορίες.



ΠΡΟΕΙΔΟΠΟΙΗΣΗ: Μην αγγίζετε τον κοτσαδόρο ενώ κινείται.



ΠΡΟΕΙΔΟΠΟΙΗΣΗ: Βεβαιωθείτε ότι δεν υπάρχουν εμπόδια στη διαδρομή του κοτσαδόρου κατά την κίνησή του.

Σημείωση: Συνιστάται η διατήρηση του κοτσαδόρου στην πλήρως κλειστή θέση όταν δεν χρησιμοποιείται. Λάβετε επίσης υπόψη σας τους τοπικούς κανονισμούς και τους όρους του ασφαλιστήριου συμβολαίου σας.

Σημείωση: Αφαιρέστε τον προσαρμοστή, εάν υπάρχει, από την υποδοχή του κοτσαδόρου. Εάν δεν ακολουθήσετε αυτή την οδηγία, μπορεί να προκληθεί διάβρωση στην υποδοχή. Φροντίστε να καθαρίζετε τακτικά την υποδοχή του κοτσαδόρου και βεβαιωθείτε ότι δεν υπάρχει βρομιά που εμποδίζει το σωστό κλείσιμο του καπακιού της υποδοχής.

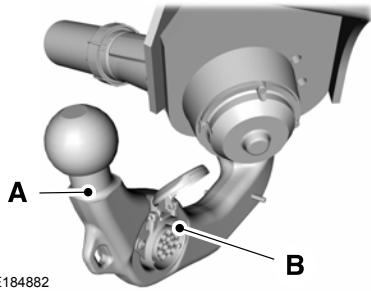

E184882

A Κοτσαδόρος.

B Υποδοχή 13 ακίδων για τρέιλερ.

Άνοιγμα/κλείσιμο του κοτσαδόρου

Σημείωση: Μην συνδέετε καμία φίσα στην υποδοχή 13 ακίδων του τρέιλερ.

Σημείωση: Βεβαιωθείτε ότι η μπαταρία του οχήματος είναι πλήρως φορτισμένη.

Σημείωση: Το όχημα πρέπει να είναι ακινητοποιημένο προκειμένου να λειτουργήσει ο κοτσαδόρος.

Ρυμούλκηση

Σημείωση: Εάν κάτι εμποδίζει την περιστροφική κίνηση του κοτσαδόρου, το σύστημα επιχειρεί την αντίθετη κίνηση. Εάν ο κοτσαδόρος σταματήσει πριν βρεθεί στη θέση ρυμούλκησης ή σε κλειστή θέση, επαναλάβετε τη διαδικασία περιστροφής πατώντας το πλήκτρο για δεύτερη φορά.

Άνοιγμα του κοτσαδόρου

Σημείωση: Εάν δεν λειτουργεί ο κοτσαδόρος, αλλά ακουστεί διπλός ηχητικός τόνος (πρώτα ένας τόνος χαμηλής συχνότητας και έπειτα ένας τόνος υψηλής συχνότητας), γυρίστε τον διακόπτη του κινητήρα για 10 δευτερόλεπτα, έπειτα πατήστε το πεντάλ του φρένου, και δοκιμάστε ξανά να χρησιμοποιήσετε τον κοτσαδόρο.

1. Πατήστε το πλήκτρο. Ακουγεται διπλός ηχητικός τόνος (πρώτα ένας τόνος χαμηλής συχνότητας και έπειτα ένας τόνος υψηλής συχνότητας) που σας υποδεικνύει ότι το σύστημα λειτουργεί.
2. Πατήστε το πλήκτρο ξανά μέσα σε τέσσερα δευτερόλεπτα για να ανοίξετε τον κοτσαδόρο. Κατά την περιστροφή του κοτσαδόρου ακούγονται διάφοροι ηχητικοί τόνοι και αναβοσβήνει η λυχνία LED.
3. Όταν σταματήσει η περιστροφική κίνηση του κοτσαδόρου, η λυχνία LED σταματάει να αναβοσβήνει και ακούγεται διπλός ηχητικός τόνος (πρώτα ένας τόνος χαμηλής συχνότητας και έπειτα ένας τόνος υψηλής συχνότητας).

Ο κοτσαδόρος είναι έτοιμος για χρήση όταν σταματήσει η κίνησή του προς τη θέση ρυμούλκησης.

Κλείσιμο του κοτσαδόρου

Πριν κλείσετε τον κοτσαδόρο:

- Αποσυνδέστε το τρέιλερ ή αποσυναρμολογήστε τις βάσεις μεταφοράς φορτίου και τα αξεσουάρ τους.
- Αποσυναρμολογήστε τα αξεσουάρ για τη σταθεροποίηση του τρέιλερ.
- Αφαιρέστε τη φίσα για την τροφοδοσία ρεύματος στο τρέιλερ και τον προσαρμοστή από την υποδοχή του τρέιλερ. Εάν αυτό δεν γίνει, ενδέχεται να προκληθεί ζημιά στον προφυλακτήρα ενώ ο κοτσαδόρος κινείται προς την κλειστή θέση.

Για να ξεκινήσει η περιστροφική κίνηση του κοτσαδόρου, πατήστε δύο φορές το πλήκτρο περιστροφής εντός τεσσάρων δευτερολέπτων.

Ο κοτσαδόρος μετακινείται αυτόματα στην κλειστή θέση.

Συνθήκες βλάβης κοτσαδόρου

Εάν η λυχνία LED στο πλήκτρο περιστροφής αναβοσβήνει γρήγορα και ακούγεται μια σειρά ηχητικών τόνων (υψηλής συχνότητας), επαναλάβετε τη διαδικασία περιστροφής. Εάν το πρόβλημα δεν επιλυθεί, απευθυνθείτε σε μια από τις εξουσιοδοτημένες Επίσημες Εμπορίες.

Ένα μήνυμα ενδέχεται να εμφανιστεί στην οθόνη πληροφοριών. Βλ **Μηνύματα πληροφοριών** (σελίδα 131).

Οδήγηση με τρέιλερ



ΠΡΟΕΙΔΟΠΟΙΗΣΗ: Εάν το όχημα έχει υποστεί βλάβη και πρέπει να ρυμουλκηθεί, αποσυνδέστε το τρέιλερ πριν τη ρυμούλκηση.

Ρυμούλκηση



ΠΡΟΕΙΔΟΠΟΙΗΣΗ: Εάν δεν μπορείτε να διασφαλίσετε κάποια από τις παρακάτω συνθήκες, μην χρησιμοποιείτε τη ράβδο ρυμούλκησης και φροντίστε να ελεγχθεί από ειδικευμένους τεχνικούς. Προτού ξεκινήσετε το ταξίδι σας, βεβαιωθείτε ότι ο κοτσαδόρος έχει ασφαλίσει σωστά.

Βεβαιωθείτε ότι:

- Όταν ολοκληρωθεί η διαδικασία κλειδώματος, ακούγεται ένας τελευταίος ηχητικός τόνος χαμηλής συχνότητας.
- Ο κοτσαδόρος έχει ασφαλίσει. Βεβαιωθείτε ότι δεν κινείται όταν τραντάζεται.

Συντήρηση

Σημείωση: Η ράβδος ρυμούλκησης και η μονάδα ελέγχου δεν χρειάζονται συντήρηση. Μην επαλείψετε με γράσο ή λάδι αυτά τα εξαρτήματα.

Σημείωση: Μην προσπαθείτε να εκτελέσετε εργασίες σέρβις στη ράβδο ρυμούλκησης. Μόνο ο κατασκευαστής πρέπει να διεξάγει επισκευές ή να αποσυναρμολογεί τη ράβδο ρυμούλκησης.

Σημείωση: Όταν καθαρίζετε το όχημα με εκτοξευτήρα ατμού, μην στρέψετε τον εκτοξευτήρα υψηλής πίεσης απευθείας στον περιστρεφόμενο σύνδεσμο του κοτσαδόρου και την υποδοχή. Μετά τον καθαρισμό του οχήματος, αποσυνδέστε τον σύνδεσμο ή ανοίξτε την υποδοχή τρέιλερ για να βεβαιωθείτε ότι δεν έχει εισχωρήσει νερό. Εάν υπάρχει νερό, στεγνώστε την υποδοχή.

ΡΥΜΟΥΛΚΗΣΗ ΤΟΥ ΟΧΗΜΑΤΟΣ ΣΕ ΤΕΣΣΕΡΙΣ ΤΡΟΧΟΥΣ - ΜΗΧΑΝΙΚΟ ΚΙΒΩΤΙΟ ΤΑΧΥΤΗΤΩΝ



ΠΡΟΕΙΔΟΠΟΙΗΣΗ: Πρέπει να έχετε ανοιχτό το διακόπτη του κινητήρα όταν το όχημά σας ρυμουλκείται. Η μη συμμόρφωση με αυτή την προειδοποίηση μπορεί να αυξήσει σημαντικά τον κίνδυνο τραυματισμού ή θανάτου.



ΠΡΟΕΙΔΟΠΟΙΗΣΗ: Η υποβοήθηση για τα φρένα και το τιμόνι είναι διαθέσιμη μόνο όταν λειτουργεί ο κινητήρας. Πατήστε το πεντάλ φρένου δυνατότερα λαμβάνοντας υπόψη ότι το όχημα θα διανύσει μεγαλύτερη απόσταση μέχρι να σταματήσει και ότι το τιμόνι θα είναι βαρύτερο.



ΠΡΟΕΙΔΟΠΟΙΗΣΗ: Εάν το όχημά σας διαθέτει κλειδαριά τιμονιού, βεβαιωθείτε ότι ο διακόπτης του κινητήρα βρίσκεται σε θέση τροφοδοσίας ή με το κλειδί στη μίζα κατά τη ρυμούλκηση.



ΠΡΟΕΙΔΟΠΟΙΗΣΗ: Τυχόν υπερβολικό τέντωμα του σχοινιού ρυμούλκησης μπορεί να προκαλέσει ζημιά στο όχημά σας ή στο όχημα που σας ρυμουλκεί.



ΠΡΟΕΙΔΟΠΟΙΗΣΗ: Κατά τη ρυμούλκηση του οχήματός σας, πρέπει να έχετε επιλέξει νεκρά. Η μη συμμόρφωση με αυτή την προειδοποίηση μπορεί να προκαλέσει ζημιά στο κιβώτιο ταχυτήτων και να οδηγήσει σε σύγκρουση ή τραυματισμό.

Οδηγήστε αργά και ομαλά χωρίς να τραντάζετε το όχημα που ρυμουλκείτε.

Ρυμούλκηση

Πρέπει να χρησιμοποιήσετε μόνο τον κοτσαδόρο που παρέχεται με το όχημά σας. Βλ **Σημεία σύνδεσης για ρυμούλκηση** (σελίδα 358).

Τα σχοινιά ρυμούλκησης ή οι άκαμπτες μπάρες ρυμούλκησης πρέπει να τοποθετηθούν στην ίδια πλευρά. Για παράδειγμα, από το πίσω δεξιό σημείο ρυμούλκησης στο μπροστινό δεξιό σημείο ρυμούλκησης.

Πρέπει να χρησιμοποιήσετε σχοινί ρυμούλκησης ή άκαμπτη μπάρα ρυμούλκησης με κατάλληλη αντοχή για το βάρος του οχήματος που ρυμουλκεί και του οχήματος που ρυμουλκείται.

Το βάρος του οχήματος που ρυμουλκείται δεν πρέπει να υπερβαίνει το βάρος του οχήματος που ρυμουλκεί.

Μην υπερβαίνετε τα 50 km/h.

ΡΥΜΟΥΛΚΗΣΗ ΤΟΥ ΟΧΗΜΑΤΟΣ ΣΕ ΤΕΣΣΕΡΙΣ ΤΡΟΧΟΥΣ - ΑΥΤΟΜΑΤΟ ΚΙΒΩΤΙΟ ΤΑΧΥΤΗΤΩΝ

Εάν το όχημά σας χρειάζεται ρυμούλκηση, επικοινωνήστε με επαγγελματική εταιρία ρυμούλκησης ή, εάν είστε μέλος κάποιου προγράμματος οδικής βοήθειας, απευθυνθείτε στον πάροχο οδικής βοήθειας.

Χρήσιμες συμβουλές οδήγησης

ΠΡΟΦΥΛΑΞΕΙΣ ΓΙΑ ΚΡΥΟ ΚΑΙΡΟ

Η λειτουργία ορισμένων εξαρτημάτων και συστημάτων ενδέχεται να επηρεαστεί σε θερμοκρασίες κάτω από περίπου -25°C .

ΣΤΡΩΣΙΜΟ

Ελαστικά

Τα καινούργια ελαστικά χρειάζονται στρώσιμο για περίπου 480 km. Κατά τη διάρκεια αυτή, το όχημά σας μπορεί να παρουσιάσει ορισμένα ασυνήθιστα χαρακτηριστικά οδήγησης.

Φρένα και συμπλέκτης

Εάν είναι δυνατό, αποφύγετε την πολύ συχνή χρήση των φρένων και του συμπλέκτη κατά τα πρώτα 160 km οδήγησης στην πόλη και κατά τα πρώτα 1.600 km οδήγησης σε αυτοκινητόδρομους.

ΟΙΚΟΝΟΜΙΚΗ ΟΔΗΓΗΣΗ

Οι παρακάτω οδηγίες μπορούν να συμβάλουν στην καλύτερη οικονομία καυσίμου:

- Οδηγήστε ομαλά, επιταχύνετε σταδιακά και προβλέψτε την εξέλιξη της οδήγησης για να αποφύγετε το άσκοπο φρενάρισμα.
- Ελέγχετε τακτικά τις τιμές πίεσης των ελαστικών σας και βεβαιωθείτε ότι είναι φουσκωμένα στη σωστή πίεση.
- Ακολουθήστε το προτεινόμενο χρονοδιάγραμμα συντήρησης και εκτελέστε τους προτεινόμενους ελέγχους.

- Σχεδιάστε από πριν τις διαδρομές σας και ελέγξτε την οδική κυκλοφορία πριν ξεκινήσετε. Είναι πιο οικονομικό να συνδυάσετε τις δουλειές σας ώστε να κάνετε μόνο μία διαδρομή, αν είναι δυνατό.
- Αποφύγετε να κρατάτε τον κινητήρα στο ρελαντί όταν ο καιρός είναι κρύος ή για μεγάλα χρονικά διαστήματα. Εκκινήστε τον κινητήρα μόνο όταν είστε έτοιμοι να ξεκινήσετε.
- Μην κουβαλάτε άχρηστα φορτία στο όχημά σας, καθώς το πρόσθετο βάρος προκαλεί άσκοπη κατανάλωση καυσίμου.
- Μην προσθέτετε στο εξωτερικό του οχήματός σας περιττά αξεσουάρ, όπως π.χ. σκαλοπάτια. Εάν χρησιμοποιείτε σχάρα οροφής, θυμηθείτε να την διπλώσετε ή να την αφαιρείτε όταν δεν την χρησιμοποιείτε.
- Μην επιλέγετε νεκρά όταν φρενάρετε ή όταν το όχημά σας επιβραδύνει.
- Κλείνετε όλα τα παράθυρα όταν οδηγείτε σε υψηλές ταχύτητες.
- Απενεργοποιήστε όλα τα ηλεκτρικά συστήματα όταν δεν τα χρησιμοποιείτε, για παράδειγμα το σύστημα κλιματισμού. Θυμηθείτε να αποσυνδέετε οποιαδήποτε αξεσουάρ από τους βοηθητικούς ρευματοδότες όταν δεν τα χρησιμοποιείτε.

ΟΔΗΓΗΣΗ ΜΕΣΑ ΑΠΟ ΡΗΧΟ ΝΕΡΟ



ΠΡΟΕΙΔΟΠΟΙΗΣΗ: Μην αποπειραθείτε να διασχίσετε βαθιές λακκούβες με νερό ή ρυάκια με τρεχούμενο νερό. Αν δεν ακολουθήσετε αυτή την οδηγία, μπορεί να προκληθεί απώλεια ελέγχου του οχήματός σας, τραυματισμός ή θάνατος.

Χρήσιμες συμβουλές οδήγησης

Σημείωση: Εάν οδηγήσετε μέσα από στάσιμο νερό, ενδέχεται να προκληθεί ζημιά στο όχημα.

Σημείωση: Ο κινητήρας ενδέχεται να υποστεί ζημιά, εάν εισέλθει νερό στο φίλτρο αέρα.

Πριν οδηγήσετε μέσα από στάσιμο νερό, ελέγξτε το βάθος. Σε καμία περίπτωση μην οδηγήσετε μέσα από νερό, εάν η στάθμη του είναι υψηλότερη από το κάτω μέρος της περιοχής του μπροστινού μαρσπιά στο όχημά σας.



Όταν οδηγείτε μέσα από στάσιμο νερό, οδηγήστε πολύ αργά και μην σταματήσετε το όχημα. Η απόδοση των φρένων και η πρόσφυση του οχήματός σας ενδέχεται να είναι περιορισμένες. Μετά την οδήγηση μέσα από νερό και μόλις είναι ασφαλές, κάντε τα εξής:

- Πατήστε ελαφρώς το πεντάλ του φρένου για να στεγνώσετε τα φρένα και να βεβαιωθείτε ότι λειτουργούν.
- Στρίψτε το τιμόνι για να βεβαιωθείτε ότι λειτουργεί η υδραυλική υποβοήθηση.

Ελέγξτε τη λειτουργία των εξής:

- Κλάξον
- Εξωτερικά φώτα

ΠΑΤΑΚΙΑ

ΠΡΟΕΙΔΟΠΟΙΗΣΗ: Χρησιμοποιείτε πατάκια που είναι σχεδιασμένο ώστε να ταιριάζει στο χώρο των ποδιών του οχήματός σας και δεν εμποδίζει την περιοχή των πεντάλ. Εάν δεν ακολουθήσετε αυτή την οδηγία, μπορεί να προκληθεί απώλεια ελέγχου του οχήματός σας, τραυματισμός ή θάνατος.

ΠΡΟΕΙΔΟΠΟΙΗΣΗ: Εάν τα πεντάλ δεν μπορούν να κινηθούν ελεύθερα, μπορεί να προκληθεί απώλεια ελέγχου του οχήματός και να αυξηθεί ο κίνδυνος σοβαρού τραυματισμού.

ΠΡΟΕΙΔΟΠΟΙΗΣΗ: Στερεώστε το πατάκι και στις δύο διατάξεις στερέωσης, ώστε να μην μπορεί να φύγει από τη θέση του και να μην μπερδεύει στα πεντάλ. Εάν δεν ακολουθήσετε αυτή την οδηγία, μπορεί να προκληθεί απώλεια ελέγχου του οχήματός σας, τραυματισμός ή θάνατος.

ΠΡΟΕΙΔΟΠΟΙΗΣΗ: Μην τοποθετείτε πρόσθετα πατάκια ή άλλα καλύμματα επάνω από τα αρχικά πατάκια. Αυτό θα μπορούσε να έχει ως αποτέλεσμα να εμποδίσει το πατάκι τη λειτουργία των πεντάλ. Εάν δεν ακολουθήσετε αυτή την οδηγία, μπορεί να προκληθεί απώλεια ελέγχου του οχήματός σας, τραυματισμός ή θάνατος.

ΠΡΟΕΙΔΟΠΟΙΗΣΗ: Πρέπει πάντα να διασφαλίζετε ότι δεν μπορούν να πέσουν αντικείμενα στο χώρο των ποδιών του οδηγού, όταν το όχημα κινείται. Τυχόν μετακινούμενα αντικείμενα μπορεί να παγιδευτούν κάτω από τα πεντάλ με αποτέλεσμα την απώλεια ελέγχου του οχήματός.

Χρήσιμες συμβουλές οδήγησης



Για να τοποθετήσετε τα πατάκια, φέρτε το πατάκι σε θέση τοποθέτησης έτσι ώστε η θηλιά να βρίσκεται επάνω από το σημείο στερέωσης και πιέστε το για να ασφαλίσει στη θέση του.

Για να αφαιρέσετε το πατάκι, ακολουθήστε τη διαδικασία τοποθέτησης με την αντίστροφη σειρά.

Σημείωση: *Ελέγχετε τακτικά τα πατάκια, για να βεβαιωθείτε ότι είναι σωστά στερεωμένα.*

Οδική έκτακτη ανάγκη

ΑΛΑΡΜ



Ο διακόπτης των αλάρμ βρίσκεται στο ταμπλό.

Χρησιμοποιήστε τα αλάρμ εάν το όχημά σας αποτελεί κίνδυνο για τους άλλους χρήστες του οδικού δικτύου.

Αναμμα και σβήσιμο των αλάρμ



Πατήστε το πλήκτρο για να ανάψετε τα αλάρμ.

Πατήστε ξανά το πλήκτρο για να σβήσετε τα αλάρμ.

Σημείωση: Όλα τα φλας αναβοσβήνουν.

Σημείωση: Η παρατεταμένη χρήση των αλάρμ μπορεί να προκαλέσει αποφόρτιση της μπαταρίας του οχήματος.

Σημείωση: Ανάλογα με την ισχύουσα νομοθεσία της χώρας για την οποία κατασκευάστηκε το όχημά σας, εάν φρενάρετε απότομα, μπορεί να ανάψουν τα αλάρμ.

Ενδεικτική λυχνία των φώτων κινδύνου (αλάρμ)



Αναβοσβήνει όταν ανάβετε τα αλάρμ.

ΕΚΚΙΝΗΣΗ ΤΟΥ ΟΧΗΜΑΤΟΣ ΜΕ ΡΕΥΜΑΤΟΔΟΤΕΣ - ΔΕΝ ΠΕΡΙΛΑΜΒΑΝΟΝΤΑΙ: ΥΒΡΙΔΙΚΟ ΗΛΕΚΤΡΙΚΟ ΟΧΗΜΑ (HEV)



ΠΡΟΕΙΔΟΠΟΙΗΣΗ: Φυλάξτε τις μπαταρίες μακριά από παιδιά. Οι μπαταρίες περιέχουν θειικό οξύ. Αποφύγετε την επαφή με το δέρμα, τα μάτια ή τα ρούχα. Όταν εργάζεστε κοντά στην μπαταρία, να προστατεύετε τα μάτια σας ώστε να αποφύγετε πιθανό πισίλισμα οξίνου διαλύματος. Σε περίπτωση που το οξύ έρθει σε επαφή με το δέρμα ή τα μάτια, ξεπλύνετε αμέσως με νερό για 15 λεπτά τουλάχιστον και ζητήστε αμέσως ιατρική βοήθεια. Σε περίπτωση κατάποσης, καλέστε αμέσως γιατρό.



ΠΡΟΕΙΔΟΠΟΙΗΣΗ: Οι μπαταρίες κατά κανόνα εκλύουν εκρηκτικά αέρια που μπορούν να προκαλέσουν τραυματισμό. Για αυτό το λόγο, κρατήστε την μπαταρία μακριά από φλόγες, σπινθήρες ή αναμμένα υλικά. Όταν εργάζεστε κοντά στην μπαταρία, να προστατεύετε πάντα το πρόσωπο και τα μάτια σας. Να υπάρχει πάντα ο σωστός εξαερισμός.



ΠΡΟΕΙΔΟΠΟΙΗΣΗ: Χρησιμοποιήστε αποκλειστικά καλώδια κατάλληλου μεγέθους με μονωμένους σφικτήρες.

Σημείωση: Μην αποσυνδέσετε την μπαταρία από το ακινητοποιημένο όχημα καθώς αυτό μπορεί να προκαλέσει ζημιά στο ηλεκτρικό σύστημα του οχήματος.

Οδική έκτακτη ανάγκη

Για να συνδέσετε τους ρευματοδότες

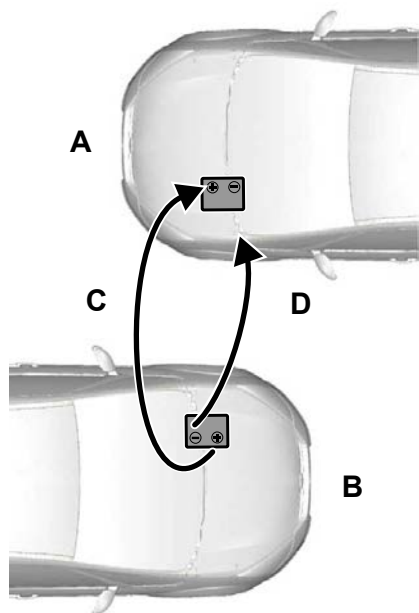

- A Όχημα με άδεια μπαταρία.
- B Όχημα με βοηθητική μπαταρία για παροχή τάσης.
- C Θετικό καλώδιο.
- D Αρνητικό καλώδιο.



ΠΡΟΕΙΔΟΠΟΙΗΣΗ: Βεβαιωθείτε ότι τα καλώδια δεν έρχονται σε επαφή με κινούμενα εξαρτήματα ή εξαρτήματα του συστήματος διανομής καυσίμου.

Σταθμεύστε το όχημα-δότη κοντά στο καπό του ακινητοποιημένου οχήματος, διασφαλίζοντας ότι τα δύο οχήματα δεν έρχονται σε επαφή.

1. Σβήστε τον κινητήρα και όλον τον ηλεκτρικό εξοπλισμό.

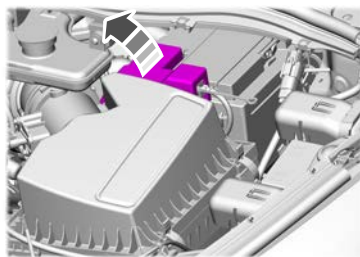

E273802

2. Αφαιρέστε το κάλυμμα του θετικού (+) πόλου της μπαταρίας.

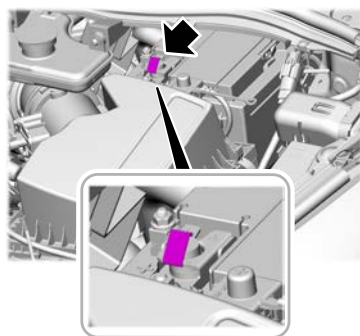

E273803

3. Συνδέστε το θετικό (+) καλώδιο μεταφοράς ρεύματος στο θετικό (+) πόλο της αποφορτισμένης μπαταρίας. Μην συνδέετε το θετικό (+) καλώδιο σε οποιοδήποτε άλλο αντικείμενο παρά μόνο στο σημείο σύνδεσης που εικονίζεται.

Οδική έκτακτη ανάγκη

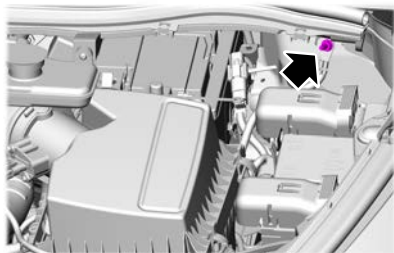

E273804

4. Κάντε την τελική σύνδεση του αρνητικού (-) καλωδίου στο σημείο σύνδεσης όπως εικονίζεται. Μην συνδέετε το αρνητικό (-) καλώδιο σε οποιοδήποτε άλλο αντικείμενο παρά μόνο στο σημείο σύνδεσης που εικονίζεται.



ΠΡΟΕΙΔΟΠΟΙΗΣΗ: Μην συνδέετε το άκρο του δεύτερου καλωδίου στον αρνητικό (-) πόλο της αποφορτισμένης μπαταρίας. Εάν υπάρχει σπινθήρας, μπορεί να προκαλέσει έκρηξη των αερίων που περιβάλλουν την μπαταρία.



ΠΡΟΕΙΔΟΠΟΙΗΣΗ: Βεβαιωθείτε ότι τα καλώδια δεν έρχονται σε επαφή με κινούμενα εξαρτήματα ή εξαρτήματα του συστήματος διανομής καυσίμου.

Εκκίνηση του κινητήρα

1. Εκκινήστε τον κινητήρα του οχήματος-δότη και αυξήστε τις στροφές του κινητήρα σε μέτριο επίπεδο ή πατήστε μαλακά το πεντάλ του γκαζιού για να διατηρήσετε τις στροφές του κινητήρα σας ανάμεσα σε 2.000 και 3.000 σ.α.λ., όπως εμφανίζονται στο στροφόμετρο.
2. Εκκινήστε τον κινητήρα του ακινητοποιημένου οχήματος.

3. Αφού τεθεί σε λειτουργία το ακινητοποιημένο όχημα, αφήστε και τους δύο κινητήρες σε λειτουργία για άλλα τρία λεπτά πριν αποσυνδέσετε τα καλώδια εκκίνησης.

Αφαιρέστε τα καλώδια εκκίνησης ακολουθώντας αντίστροφα τη σειρά σύνδεσης.

Σημείωση: Μην ανάβετε τους προβολείς όταν αποσυνδέετε τα καλώδια. Σε περίπτωση υπερβολικής τάσης μπορεί να καούν οι λαμπτήρες.

ΕΚΚΙΝΗΣΗ ΤΟΥ ΟΧΗΜΑΤΟΣ ΜΕ ΡΕΥΜΑΤΟΔΟΤΕΣ - ΥΒΡΙΔΙΚΟ ΗΛΕΚΤΡΙΚΟ ΟΧΗΜΑ (HEV)



ΠΡΟΕΙΔΟΠΟΙΗΣΗ: Οι μπαταρίες κατά κανόνα εκλύουν εκρηκτικά αέρια που μπορούν να προκαλέσουν τραυματισμό. Για αυτόν τον λόγο, κρατήστε την μπαταρία μακριά από φλόγες, σπινθήρες ή αναμμένα υλικά. Όταν εργάζεστε κοντά στην μπαταρία, να προστατεύετε πάντα το πρόσωπο και τα μάτια σας. Να υπάρχει πάντα ο σωστός εξαερισμός.

Μην προσπαθήσετε να βάλετε μπροστά το όχημά σας με σπρώξιμο. Μπορεί να προκαλέσετε ζημιά στο κιβώτιο ταχυτήτων.

Σημείωση: Μην αποσυνδέσετε τη 12βολτη μπαταρία από το ηλεκτρικό σύστημα του οχήματός σας.

Προετοιμασία του οχήματός σας

1. Ελέγξτε όλους τους πόλους των μπαταριών και αφαιρέστε τυχόν υπερβολική διάβρωση πριν συνδέσετε τα καλώδια της μπαταρίας. Βεβαιωθείτε ότι όλες οι τάπες εξαερισμού είναι σφικτές και οριζόντιες.

Οδική έκτακτη ανάγκη

2. Ενεργοποιήστε τον ανεμιστήρα θέρμανσης και στα δύο οχήματα για να τα προστατεύσετε από κορυφές τάσης. Απενεργοποιήστε όλα τα υπόλοιπα βοηθητικά συστήματα.

Για να συνδέσετε τους ρευματοδότες

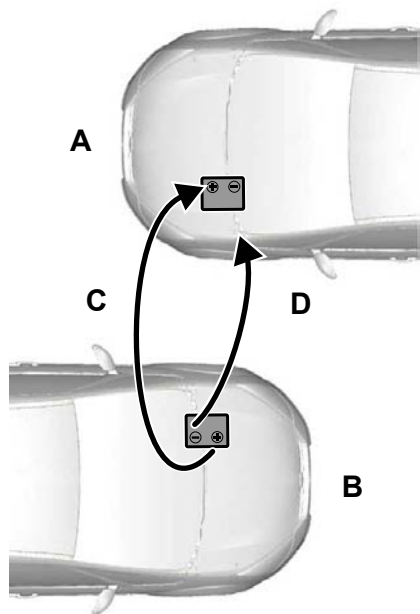

- A Όχημα με χαμηλό φορτίο μπαταρίας.
B Όχημα με βοηθητική μπαταρία για παροχή τάσης.

- C Θετικό καλώδιο.
D Αρνητικό καλώδιο.

Το όχημά σας έχει δύο συνδέσεις για την μπαταρία που είναι προσβάσιμες από κάτω από το καπό, παρόλο που η ίδια η μπαταρία βρίσκεται στο χώρο αποσκευών. Το όχημά σας μπορεί να συνδεθεί σε καλώδια εκκίνησης μέσω αυτών των συνδέσεων όπως και τα συμβατικά οχήματα. Η παρακάτω εικόνα δείχνει τις δύο συνδέσεις που χρησιμοποιούνται για την εκκίνηση του οχήματός σας με καλώδια εκκίνησης.

Οδική έκτακτη ανάγκη

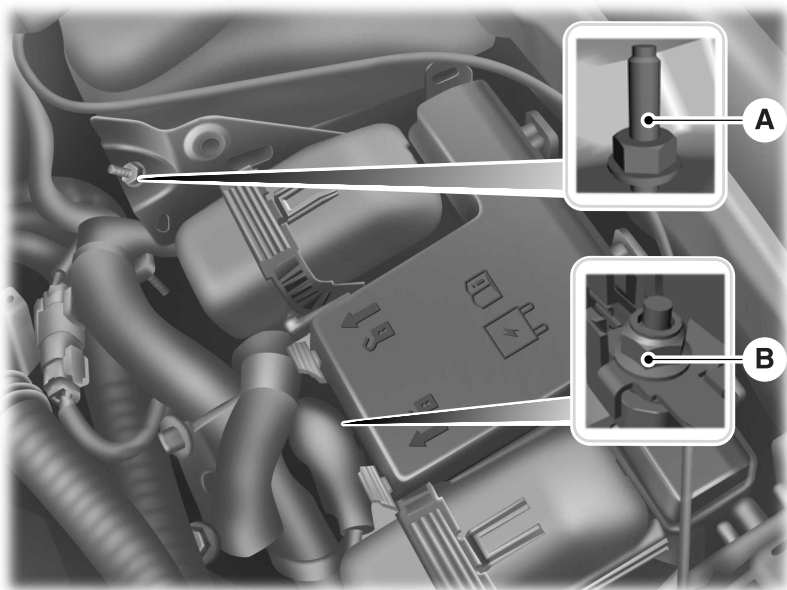

E175005

- A Σημείο γείωσης (-).
- B Θετική σύνδεση (+).



ΠΡΟΕΙΔΟΠΟΙΗΣΗ: Βεβαιωθείτε ότι τα καλώδια δεν έρχονται σε επαφή με κινούμενα εξαρτήματα ή εξαρτήματα του συστήματος διανομής καυσίμου.



ΠΡΟΕΙΔΟΠΟΙΗΣΗ: Μην συνδέσετε τον αρνητικό ρευματοδότη σε οποιοδήποτε άλλο μέρος του οχήματός σας. Χρησιμοποιήστε το σημείο γείωσης.

1. Αφαιρέστε το κόκκινο καπάκι από τη θετική σύνδεση (B) στο όχημά σας πριν συνδέσετε τα καλώδια.
2. Συνδέστε το θετικό (+) ακροδέκτη του οχήματος B με το θετικό (+) ακροδέκτη του οχήματος A (καλώδιο C). Οι θέσεις της μπαταρίας μπορεί να διαφέρουν.
3. Συνδέστε τον αρνητικό (-) πόλο του οχήματος B στο σημείο γείωσης του οχήματος A (καλώδιο D).

Για να βάλετε μπροστά το όχημά σας

1. Θέστε σε λειτουργία τον κινητήρα του οχήματος B σε σχετικά υψηλές στροφές.

Οδική έκτακτη ανάγκη

2. Θέστε σε λειτουργία το ακινητοποιημένο όχημα. Βεβαιωθείτε ότι εμφανίζεται στον πίνακα οργάνων η ενδεικτική λυχνία ετοιμότητας για οδήγηση, καθώς ο βενζινοκινητήρας μπορεί να μην εκκινήσει αλλά μπορεί να είναι σε λειτουργία ο ηλεκτροκινητήρας.
3. Αφήστε τους κινητήρες και των δύο οχημάτων να λειτουργήσουν τουλάχιστον για τρία λεπτά ακόμα πριν αποσυνδέσετε τα καλώδια.

Σημείωση: Αποσυνδέστε τα καλώδια ακολουθώντας την αντίστροφη σειρά.

ΣΗΜΕΙΑ ΣΥΝΔΕΣΗΣ ΓΙΑ ΡΥΜΟΥΛΚΗΣΗ

Μπροστινό σημείο ρυμούλκησης

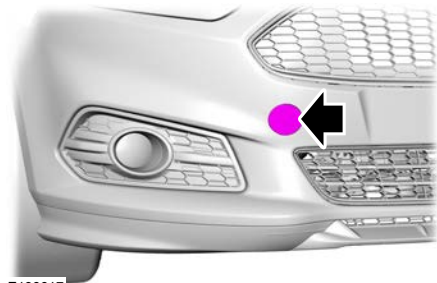

E196617

1. Πιέστε προσεκτικά και απασφαλίστε το κάλυμμα του σημείου στήριξης του κρίκου ρυμούλκησης στη θέση που υποδεικνύεται.
2. Τραβήξτε το προσεκτικά προς τα έξω.

Σημείωση: Το κάλυμμα του σημείου στήριξης του κρίκου ρυμούλκησης έχει ένα μικρό σχοινί που το κρατά στερεωμένο στον προφυλακτήρα.

Πίσω σημείο ρυμούλκησης

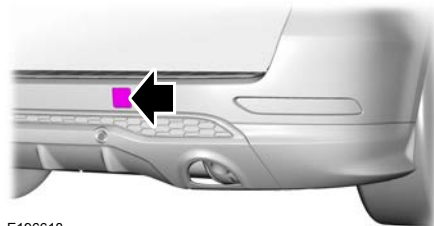

E196618

1. Πιέστε προσεκτικά και απασφαλίστε το κάλυμμα του σημείου στήριξης του κρίκου ρυμούλκησης στη θέση που υποδεικνύεται.
2. Τραβήξτε το προσεκτικά προς τα έξω.

Σημείωση: Το κάλυμμα του σημείου στήριξης του κρίκου ρυμούλκησης έχει ένα μικρό σχοινί που το κρατά στερεωμένο στον προφυλακτήρα.

Στερέωση του κρίκου ρυμούλκησης



ΠΡΟΕΙΔΟΠΟΙΗΣΗ: Βεβαιωθείτε ότι ο κοτσαδόρος είναι καλά σφιγμένος. Εάν δεν τηρήσετε αυτήν την οδηγία, μπορεί να προκληθεί τραυματισμός.



ΠΡΟΕΙΔΟΠΟΙΗΣΗ: Πρέπει να έχετε ανοικτό το διακόπτη του κινητήρα όταν το όχημά σας ρυμουλκείται.

Οδική έκτακτη ανάγκη



E265230

1. Αφαιρέστε προσεκτικά το κάλυμμα του μπροστινού ή πίσω σημείου στήριξης του κρίκου ρυμούλκησης.
2. Τοποθετήστε τον κρίκο ρυμούλκησης.

Σημείωση: Το σπείρωμα είναι αριστερόστροφο. Περιστρέψτε τον αριστερόστροφα για να τον τοποθετήσετε.

Πληροφορίες για σύγκρουση και βλάβη

ΣΥΣΤΗΜΑ ΠΡΟΕΙΔΟΠΟΙΗΣΗΣ ΜΕΤΑ ΑΠΟ ΣΥΓΚΡΟΥΣΗ

Τι είναι το σύστημα ειδοποίησης μετά από σύγκρουση

Το σύστημα σας βοηθά να στρέψετε την προσοχή στο όχημά σας σε περίπτωση σοβαρής σύγκρουσης.

Πώς λειτουργεί το σύστημα ειδοποίησης μετά από σύγκρουση

Το σύστημα έχει σχεδιαστεί, ώστε να ενεργοποιεί τα αλάρμ και να θέτει το κλάξον σε διακοπτόμενη λειτουργία σε περίπτωση σοβαρής σύγκρουσης κατά την οποία ενεργοποιήθηκε κάποιος αερόσακος ή οι προεντατήρες των ζωνών ασφαλείας.

Περιορισμοί του συστήματος ειδοποίησης μετά από σύγκρουση

Ανάλογα με την ισχύουσα νομοθεσία της χώρας για την οποία κατασκευάστηκε το όχημά σας, το κλάξον δεν ηχεί σε περίπτωση σοβαρής σύγκρουσης.

Απενεργοποίηση του συστήματος ειδοποίησης μετά από σύγκρουση

Πατήστε το διακόπτη του αλάρμ ή το κουμπί ξεκλειδώματος στο τηλεχειριστήριο για να απενεργοποιήσετε το σύστημα.

Σημείωση: Η προειδοποίηση απενεργοποιείται όταν η μπαταρία του οχήματος αποφορτιστεί.

ΑΥΤΟΜΑΤΗ ΔΙΑΚΟΠΗ ΣΕ ΠΕΡΙΠΤΩΣΗ ΣΥΓΚΡΟΥΣΗΣ

Τι είναι η αυτόματη διακοπή σε περίπτωση σύγκρουσης

Η αυτόματη διακοπή σε περίπτωση σύγκρουσης είναι σχεδιασμένη να διακόπτει τη ροή καυσίμου προς τον κινητήρα σε περίπτωση μέτριας ή σφοδρής σύγκρουσης.

Σημείωση: Δεν διακόπτεται η λειτουργία της αντλίας καυσίμου σε κάθε σύγκρουση.

Προφυλάξεις σχετικά με την αυτόματη διακοπή σε περίπτωση σύγκρουσης



ΠΡΟΕΙΔΟΠΟΙΗΣΗ: Εάν το όχημά σας εμπλακεί σε ατύχημα, φροντίστε να ελεγχθεί το σύστημα τροφοδοσίας καυσίμου. Εάν δεν τηρήσετε αυτή την οδηγία, μπορεί να προκληθεί πυρκαγιά, τραυματισμός ή θάνατος.

Επανενεργοποίηση του οχήματός σας

1. Κλείστε το διακόπτη του κινητήρα.
2. Δοκιμάστε να εκκινήσετε το όχημά σας.
3. Κλείστε το διακόπτη του κινητήρα.
4. Δοκιμάστε να εκκινήσετε το όχημά σας.

Σημείωση: Εάν το όχημά σας δεν τεθεί σε λειτουργία μετά την τρίτη προσπάθεια, φροντίστε να ελέγξετε το όχημά σας το συντομότερο.

Εξοπλισμός έκτακτης ανάγκης

ΦΥΛΑΞΗ ΚΟΥΤΙΟΥ ΠΡΩΤΩΝ ΒΟΗΘΕΙΩΝ

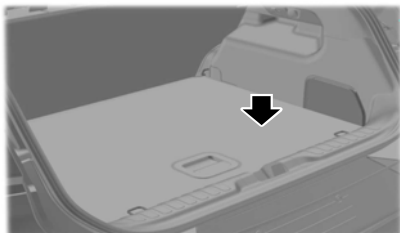

ΦΥΛΑΞΗ ΠΡΟΕΙΔΟΠΟΙΗΤΙΚΟΥ ΤΡΙΓΩΝΟΥ

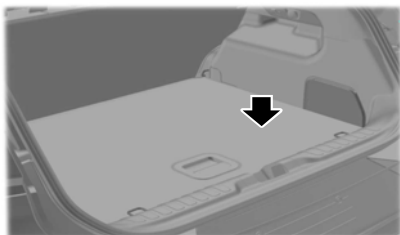

Ασφάλειες

ΠΙΝΑΚΑΣ ΠΡΟΔΙΑΓΡΑΦΩΝ ΑΣΦΑΛΕΙΩΝ - ΔΕΝ ΠΕΡΙΛΑΜΒΑΝΟΝΤΑΙ: ΥΒΡΙΔΙΚΟ ΗΛΕΚΤΡΙΚΟ ΟΧΗΜΑ (HEV)

Κουτί κατανομής ισχύος



ΠΡΟΕΙΔΟΠΟΙΗΣΗ: Πάντα να αποσυνδέετε την μπαταρία πριν από την αντικατάσταση ασφαλειών υψηλής έντασης.



ΠΡΟΕΙΔΟΠΟΙΗΣΗ: Για τη μείωση του κινδύνου ηλεκτροπληξίας, να τοποθετείτε πάντα το κάλυμμα στο κουτί κατανομής ισχύος πριν επανασυνδέσετε την μπαταρία ή συμπληρώσετε υγρό στα ρεζερβουάρ.

Το κουτί κατανομής ισχύος βρίσκεται στο χώρο του κινητήρα. Περιλαμβάνει ασφάλειες υψηλής έντασης που προστατεύουν τα βασικά ηλεκτρικά συστήματα του οχήματός σας από υπερβολικά φορτία.

Εάν αποσυνδέσετε και επανασυνδέσετε την μπαταρία, θα πρέπει να γίνει επαναφορά ορισμένων λειτουργιών. Βλ. **Αλλαγή της μπαταρίας 12 βολτ** (σελίδα 396).

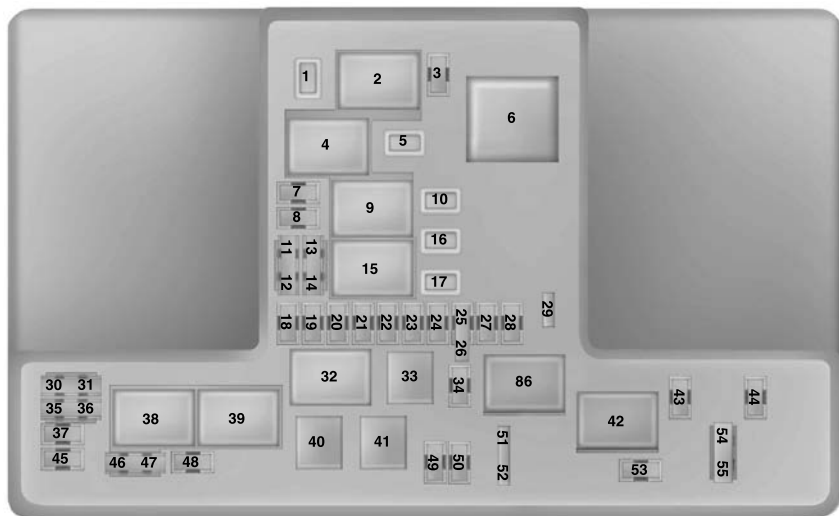

Ασφάλειες

Θέση ασφάλειας	Κατηγορία έντασης ασφάλειας	Προστατευόμενο εξάρτημα
1	25 A ³	Μοτέρ υαλοκαθαριστήρα.
2	—	Ρελέ μίζας.
3	15 A ¹	Πίσω υαλοκαθαριστήρας. Αισθητήρας βροχής.
4	—	Ρελέ του μοτέρ του ανεμιστήρα.
5	20 A ³	Ρευματοδότης 3 - Πίσω πλευρά κονσόλας.
6	—	Ρελέ 2 προγραμματιζόμενου συστήματος θέρμανσης.
7	20 A ¹	Ηλεκτρονική μονάδα ελέγχου του κινητήρα - ισχύος οχήματος 1.
8	20 A ¹	Ηλεκτρονική μονάδα ελέγχου του κινητήρα - ισχύος οχήματος 2.
9	—	Ρελέ της ηλεκτρονικής μονάδας ελέγχου συγκροτήματος κινητήρα.
10	20 A ³	Ρευματοδότης 1 - μπροστινή πόρτα οδηγού.
11	15 A ²	Ηλεκτρονική μονάδα ελέγχου του κινητήρα - ισχύος οχήματος 4.
12	15 A ²	Ηλεκτρονική μονάδα ελέγχου του κινητήρα - ισχύος οχήματος 3.
13	10 A ²	Δεν χρησιμοποιείται (εφεδρική).
14	10 A ²	Δεν χρησιμοποιείται (εφεδρική).
15	—	Ρελέ θέσης RUN/START.
16	20 A ³	Ρευματοδότης 2 - κονσόλα.
17	20 A ³	Ρευματοδότης 4 - χώρος αποσκευών.
18	10 A ¹	Δεν χρησιμοποιείται (εφεδρική).
19	10 A ¹	Ηλεκτρονικά υποβοηθούμενο υδραυλικό τιμόνι RUN/START.

Ασφάλειες

Θέση ασφάλειας	Κατηγορία έντασης ασφάλειας	Προστατευόμενο εξάρτημα
20	10 A ¹	Φώτα RUN/START.
21	15 A ¹	Μονάδα ελέγχου κιβωτίου ταχυτήτων RUN/START. Αντλία λαδιού κιβωτίου ταχυτήτων με σύστημα εκκίνησης/διακοπής.
22	10 A ¹	Ηλεκτρομαγνητική βαλβίδα συμπλέκτη συστήματος κλιματισμού.
23	15 A ¹	RUN/START. Σύστημα παρακολούθησης τυφλών σημείων. Κάμερα οπισθοπορείας. Προσαρμοζόμενο σύστημα ελέγχου ταχύτητας ταξιδιού. Οθόνη προβολής ενδείξεων στο παρμπρίζ. Μονάδα σταθερότητας τάσης.
24	10 A ¹	RUN/START 7.
25	10 A ²	Σύστημα αντιμπλοκαρίσματος τροχών RUN/START.
26	10 A ²	Ηλεκτρονική μονάδα ελέγχου του κινητήρα RUN/START.
27	—	Δεν χρησιμοποιείται.
28	10 A ¹	Αντλία του συστήματος πλυσίματος του πίσω παρμπρίζ.
29	—	Δεν χρησιμοποιείται.
30	—	Δεν χρησιμοποιείται.
31	—	Δεν χρησιμοποιείται.
32	—	Ρελέ ηλεκτρονικού ανεμιστήρα 1.
33	—	Ρελέ συμπλέκτη του συστήματος κλιματισμού.
34	15 A ¹	Ηλεκτρική κλειδαριά κολόνας τιμονιού.
35	—	Δεν χρησιμοποιείται.
36	—	Δεν χρησιμοποιείται.

Ασφάλειες

Θέση ασφάλειας	Κατηγορία έντασης ασφάλειας	Προστατευόμενο εξάρτημα
37	—	Δεν χρησιμοποιείται.
38	—	Ρελέ ηλεκτρονικού ανεμιστήρα 2
39	—	Ρελέ ηλεκτρικού ανεμιστήρα 2 και 3.
40	—	Ρελέ συστήματος πλυσίματος προβολέων.
41	—	Ρελέ του κλάξον.
42	—	Ρελέ αντλίας καυσίμου.
43	10 A ¹	Δεν χρησιμοποιείται (εφεδρική).
44	5 A ¹	Θερμαινόμενο ακροφύσιο συστήματος πλυσίματος.
45	—	Δεν χρησιμοποιείται.
46	10 A ²	Αισθητήρας εναλλάκτη.
47	10 A ²	Διακόπτης ενεργοποίησης/ απενεργοποίησης φρένων.
48	20 A ¹	Κλάξον.
49	25 A ¹	Σύστημα θέρμανσης diesel.
50	10 A ¹	Ανεμιστήρας μονάδας μετάδοσης ισχύος.
51	—	Δεν χρησιμοποιείται.
52	—	Δεν χρησιμοποιείται.
53	10 A ¹	Ηλεκτρικά καθίσματα.
54	5 A ²	Σύστημα θέρμανσης που λειτουργεί με καύσιμο.
55	5 A ²	Σύστημα θέρμανσης που λειτουργεί με καύσιμο.

¹Μικροασφάλεια.

²Διπλή μικροασφάλεια.

³Ασφάλεια τύπου M.

Ασφάλειες

Κουτί διανομής ισχύος - Κάτω πλευρά

Υπάρχουν ασφάλειες στο κάτω μέρος της ασφαλειοθήκης. Για να αποκτήσετε πρόσβαση στο κάτω μέρος της ασφαλειοθήκης, κάντε τα εξής:

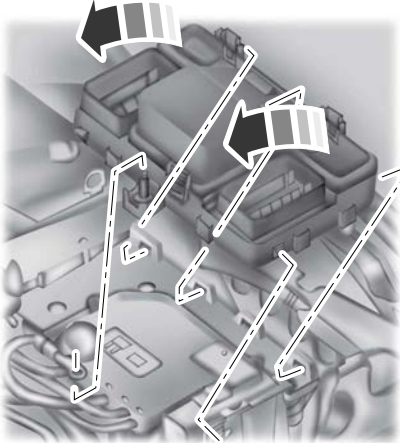

1. Ελευθερώστε τα δύο μάνταλα και στις δύο πλευρές της ασφαλειοθήκης.
2. Ανασηκώστε την εσωτερική πλευρά της ασφαλειοθήκης από τη βάση.
3. Μετακινήστε την ασφαλειοθήκη προς το κέντρο του χώρου του κινητήρα.
4. Περιστρέψτε την εξωτερική πλευρά της ασφαλειοθήκης για να αποκτήσετε πρόσβαση στο κάτω μέρος.

Ασφάλειες

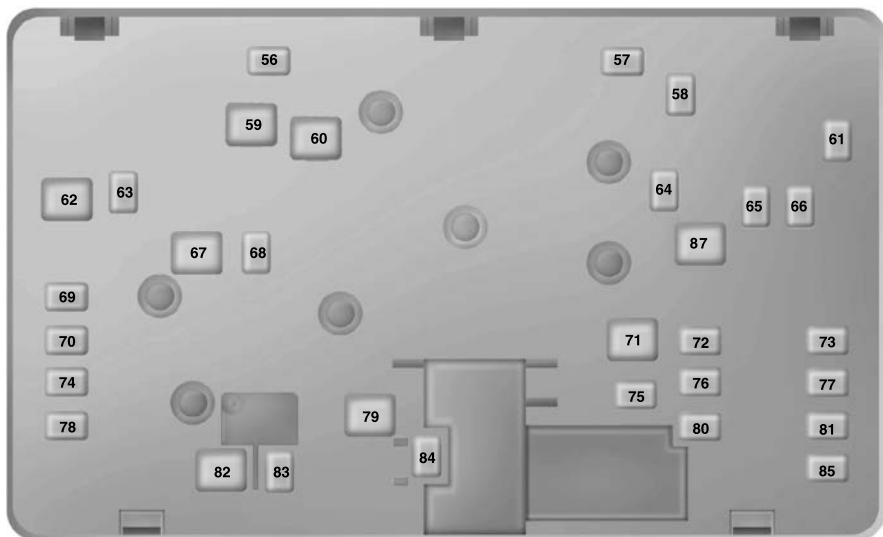

Θέση ασφάλειας	Κατηγορία έντασης ασφάλειας	Προστατευόμενο εξάρτημα
56	20 A ¹	Σύστημα πλυσίματος προβολέων.
57	20 A ¹	Εξατμιστής πετρελαίου.
58	30 A ¹	Τροφοδοσία αντλίας καυσίμου.
59	40 A ²	Ηλεκτρονικός ανεμιστήρας 3 600 W.
60	40 A ²	Ηλεκτρονικός ανεμιστήρας 1 600 W. Σύστημα επιλεκτικής καταλυτικής αναγωγής.
61	40 A ¹	Σύστημα ξεπαγώματος αριστερού τμήματος παρμπρίζ.
62	50 A ²	Ηλεκτρονική μονάδα ελέγχου αμαξώματος 1.

Ασφάλειες

Θέση ασφάλειας	Κατηγορία έντασης ασφάλειας	Προστατευόμενο εξάρτημα
63	25 A ¹	Ηλεκτρονικός ανεμιστήρας 2 600 W.
64	30 A ¹	Προγραμματιζόμενο σύστημα θέρμανσης 3.
65	20 A ¹	Θερμαινόμενο μπροστινό κάθισμα.
66	40 A ¹	Σύστημα ξεπαγώματος δεξιού τμήματος παρμπρίζ.
67	50 A ²	Ηλεκτρονική μονάδα ελέγχου αμαξώματος 2.
68	40 A ¹	Θερμαινόμενο πίσω παρμπρίζ.
69	30 A ¹	Βαλβίδες του συστήματος αντιμπλοκαρίσματος των τροχών.
70	30 A ¹	Κάθισμα συνοδηγού.
71	60 A ²	Προγραμματιζόμενο σύστημα θέρμανσης 2.
72	30 A ¹	Ηλεκτρικά ρυθμιζόμενα πίσω καθίσματα.
73	20 A ¹	Πίσω θερμαινόμενα καθίσματα.
74	30 A ¹	Ηλεκτρονική μονάδα καθίσματος οδηγού.
75	30 A ¹	Προγραμματιζόμενο σύστημα θέρμανσης 1.
76	20 A ¹	Αντλία λαδιού κιβωτίου ταχυτήτων.
77	30 A ¹	Ηλεκτρονική μονάδα κλιματιζόμενου καθίσματος.
78	40 A ¹	Ηλεκτρονική μονάδα ρυμουλκούμενου.
79	40 A ¹	Μοτέρ ανεμιστήρα.
80	40 A ¹	Ηλεκτρονική μονάδα πόρτας χώρου αποσκευών.
81	40 A ¹	Αντιστροφέας 220 V.

Ασφάλειες

Θέση ασφάλειας	Κατηγορία έντασης ασφάλειας	Προστατευόμενο εξάρτημα
82	60 A ²	Αντλία του συστήματος αντιμπλοκαρίσματος των τροχών.
83	25 A ¹	Μοτέρ υαλοκαθαριστήρων 1.
84	30 A ¹	Ηλεκτρομαγνητική βαλβίδα μίζας.
85	20 A ¹	Ενισχυτικό σύστημα θέρμανσης.
86	—	Δεν χρησιμοποιείται.
87	50 A ²	Βοηθητικό μοτέρ ανεμιστήρα.

¹Ασφάλεια τύπου M.

²Ασφάλεια τύπου J.

Ασφαλειοθήκη στον χώρο των επιβατών

Η ασφαλειοθήκη βρίσκεται κάτω από το ταμπλό, στα αριστερά της κολόνας του τιμονιού.

Σημείωση: *Ενδεχομένως θα έχετε πιο εύκολη πρόσβαση στην ασφαλειοθήκη, εάν αφαιρέσετε το διακοσμητικό κάλυμμα.*

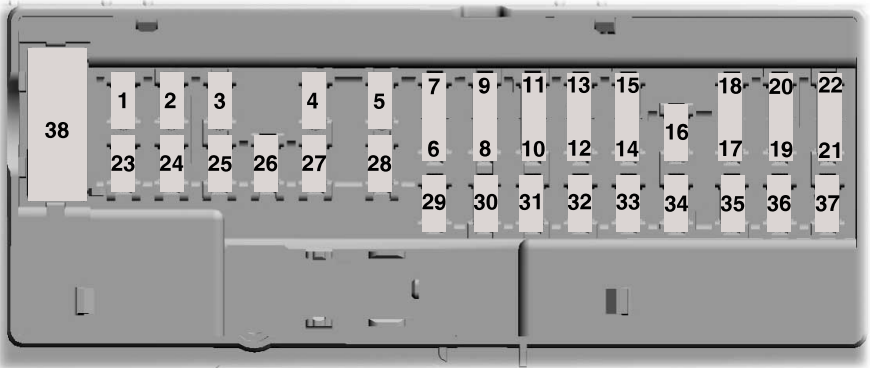

Ασφάλειες

Θέση ασφάλειας	Κατηγορία έντασης ασφάλειας	Προστατευόμενο εξάρτημα
1	10 A ¹	Δεν χρησιμοποιείται.
2	7,5 A ¹	Καθίσματα με μνήμη, υποστήριγμα μέσης, ηλεκτρικός καθρέφτης.
3	20 A ¹	Πλήκτρο ξεκλειδώματος πόρτας οδηγού.
4	5 A ¹	Διακόπτης ενεργοποίησης/ απενεργοποίησης ηλεκτρονικών φρένων τρέιλερ που προστίθεται μετά την αγορά.
5	20 A ¹	Διακόπτης κινητήρα. Διακόπτης κινητήρα με πιεζόμενο πλήκτρο.
6	10 A ²	Πηνίο ρελέ θερμαινόμενου καθίσματος.
7	10 A ²	Δεν χρησιμοποιείται (εφεδρική).
8	10 A ²	Δεν χρησιμοποιείται (εφεδρική).
9	10 A ²	Δεν χρησιμοποιείται (εφεδρική).
10	5 A ²	Πληκτρολόγιο. Ηλεκτρονική μονάδα πόρτας χώρου αποσκευών.
11	5 A ²	Δεν χρησιμοποιείται.
12	7,5 A ²	Σύστημα κλιματισμού. Επιλογέας ταχυτήτων.
13	7,5 A ²	Κλειδαριά κολόνας τιμονιού. Πίνακας οργάνων. Λογική συνδέσμου δεδομένων.
14	10 A ²	Δεν χρησιμοποιείται.
15	10 A ²	Ηλεκτρονική μονάδα πύλης δικτύου συνδέσμου δεδομένων.
16	15 A ¹	Κλειδαριά ασφαλείας για παιδιά. Ξεκλειδωμα της πόρτας του χώρου αποσκευών.
17	5 A ²	Δεν χρησιμοποιείται (εφεδρική).

Ασφάλειες

Θέση ασφάλειας	Κατηγορία έντασης ασφάλειας	Προστατευόμενο εξάρτημα
18	5 A ²	Ανάφλεξη. Διακόπτης συστήματος εκκίνησης/ διακοπής με πιεζόμενο μπουτόν.
19	7,5 A ²	Ένδειξη απενεργοποίησης αερόσακου συνοδηγού. Ένδειξη εύρους μετάδοσης.
20	7,5 A ²	Δεν χρησιμοποιείται (εφεδρική).
21	5 A ²	Αισθητήρας υγρασίας και θερμοκρασίας εντός του οχήματος. Σύστημα παρακολούθησης τυφλών σημείων. Βιντεοκάμερα οπισθοπορείας. Προσαρμοζόμενο σύστημα ελέγχου ταχύτητας ταξιδιού.
22	5 A ²	Αισθητήρας χρήσης καθίσματος.
23	10 A ¹	Αξεσουάρ με παράταση λειτουργίας (λογική αναστροφέα ισχύος, λογική ηλιοροφής).
24	20 A ¹	Σύστημα κεντρικού κλειδώματος.
25	30 A ¹	Πόρτα οδηγού (παράθυρο, καθρέφτης).
26	30 A ¹	Πόρτα συνοδηγού (παράθυρο, καθρέφτης).
27	30 A ¹	Ηλιοροφή.
28	20 A ¹	Ενισχυτής.
29	30 A ¹	Πίσω πόρτα στην πλευρά του οδηγού (παράθυρο).
30	30 A ¹	Πίσω πόρτα στην πλευρά του συνοδηγού (παράθυρο).
31	15 A ¹	Δεν χρησιμοποιείται (εφεδρική).
32	10 A ¹	Παγκόσμιο σύστημα εντοπισμού. Οθόνη. Φωνητικός έλεγχος.

Ασφάλειες

Θέση ασφάλειας	Κατηγορία έντασης ασφάλειας	Προστατευόμενο εξάρτημα
		Προσαρμοζόμενο σύστημα ελέγχου ταχύτητας ταξιδιού. Ραδιόφωνο.
33	20 A ¹	Ραδιόφωνο.
34	30 A ¹	Δίαυλος RUN/START (ασφάλεια 19, 20, 21, 22, 35, 36, 37, διακόπτης κυκλώματος).
35	5 A ¹	Ηλεκτρονική μονάδα συστήματος προστασίας.
36	15 A ¹	Εσωτερικός καθρέφτης με αυτόματο αντιθαμπωτικό σύστημα. Θερμαινόμενο κάθισμα. Κίνηση σε όλους τους τροχούς.
37	20 A ¹	Τροφοδοσία λογικής ηλεκτρονικής μονάδας σταθερότητας τάσης.
38	30 A	Δεν χρησιμοποιείται (εφεδρική).

¹Μικροασφάλεια.

²Διπλή μικροασφάλεια.

Ασφάλεια στην μπαταρία

Η ασφάλεια βρίσκεται στη σύνδεση του θετικού (+) πόλου προς την μπαταρία.

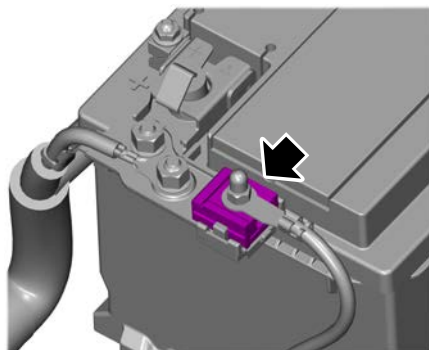

E276946

Ασφάλειες

Κατηγορία έντασης ασφάλειας	Προστατευόμενο εξάρτημα
40 A	Σύστημα επιλεκτικής καταλυτικής αναγωγής - 2.0L EcoBlue (88kW/120PS) (YN)/2.0L EcoBlue (110kW/150PS) (YM)/2.0L EcoBlue (147kW/190PS) (BC).
60 A	Ανεμιστήρας ψύξης - 2.0L EcoBlue (177kW/240PS) (YL).

Ασφαλειοθήκη της ηλεκτρονικής μονάδας ελέγχου μέτρησης παροχής αναγωγικού μέσου

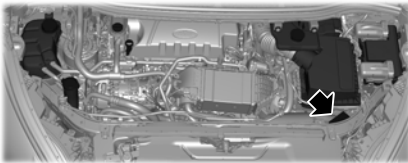

E276892

Προστατευόμενο εξάρτημα

Ηλεκτρονική μονάδα ελέγχου μέτρησης παροχής αναγωγικού μέσου

Ασφάλειες

ΠΙΝΑΚΑΣ ΠΡΟΔΙΑΓΡΑΦΩΝ ΑΣΦΑΛΕΙΩΝ - ΥΒΡΙΔΙΚΟ ΗΛΕΚΤΡΙΚΟ ΟΧΗΜΑ (HEV)

Κουτί κατανομής ισχύος

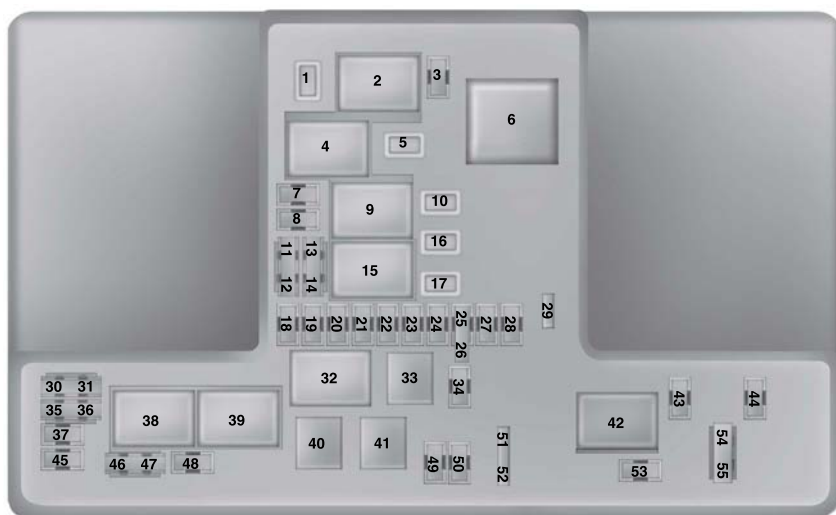

E144783

Θέση ασφάλειας	Κατηγορία έντασης ασφάλειας	Προστατευόμενο εξάρτημα
1	25 A	Μοτέρ μπροστινού δεξιού υαλοκαθαριστήρα.
2	—	Δεν χρησιμοποιείται.
3	15 A	Αυτόματοι υαλοκαθαριστήρες (αισθητήρας βροχής). Πίσω υαλοκαθαριστήρας.
4	—	Ρελέ του μοτέρ ανεμιστήρα.

Ασφάλειες

Θέση ασφάλειας	Κατηγορία έντασης ασφάλειας	Προστατευόμενο εξάρτημα
5	20 A	Πίσω πλευρά του βοηθητικού ρευματοδότη κονσόλας.
6	—	Ρελέ ηλεκτρικής αντλίας νερού (EWP).
7	15 A	Ισχύς οχήματος 1.
8	20 A	Ισχύς οχήματος 4.
9	—	Ρελέ της ηλεκτρονικής μονάδας ελέγχου κινητήρα.
10	20 A	Βοηθητική πρίζα εμπρός στην πλευρά του οδηγού 1.
11	15 A	Ισχύς οχήματος 2.
12	15 A	Ισχύς οχήματος 3.
13	10 A	Ισχύς οχήματος 5.
14	10 A	Ισχύς οχήματος 6.
15	—	Ρελέ θέσης RUN/START.
16	20 A	Δεν χρησιμοποιείται (εφεδρική).
17	20 A	Ρευματοδότης 4.
18	10 A	Ηλεκτρονική μονάδα ελέγχου κινητήρα.
19	10 A	Υδραυλικό τιμόνι.
20	10 A	Προβολείς. Διακόπτης προβολέων.
21	15 A	Ηλεκτρονική μονάδα ελέγχου του κιβωτίου ταχυτήτων. Διασύνδεση κιβωτίου ταχυτήτων.
22	—	Δεν χρησιμοποιείται.
23	15 A	Παρακολούθηση τυφλών σημείων. Κάμερα οπισθοπορείας. Προσαρμοζόμενο σύστημα ελέγχου ταχύτητας ταξιδιού. Ενδεικτική λυχνία του συστήματος προειδοποίησης πρόσκρουσης. Μονάδα ποιότητας τάσης. Αισθητήρας ποιότητας αέρα.

Ασφάλειες

Θέση ασφάλειας	Κατηγορία έντασης ασφάλειας	Προστατευόμενο εξάρτημα
		Οθόνη προβολής ενδείξεων στο παρμπρίζ.
24	—	Δεν χρησιμοποιείται.
25	10 A	Run/Start - σύστημα αντιμπλοκαρίσματος τροχών.
26	10 A	Run/Start - ηλεκτρονική μονάδα ελέγχου κινητήρα. Ηλεκτρονική μονάδα ελέγχου του υβριδικού συστήματος κίνησης. Κουτί κατανομής ισχύος του υβριδικού συστήματος κίνησης.
27	—	Δεν χρησιμοποιείται.
28	10 A	Πίσω σύστημα πλυσίματος.
29	—	Δεν χρησιμοποιείται.
30	—	Δεν χρησιμοποιείται.
31	—	Δεν χρησιμοποιείται.
32	—	Δεν χρησιμοποιείται.
33	—	Δεν χρησιμοποιείται.
34	15 A	Ηλεκτρική κλειδαριά κολόνας τιμονιού.
35	15 A	Δεν χρησιμοποιείται (εφεδρική).
36	15 A	Δεν χρησιμοποιείται (εφεδρική).
37	5 A	Δεν χρησιμοποιείται (εφεδρική).
38	—	Δεν χρησιμοποιείται.
39	—	Δεν χρησιμοποιείται.
40	—	Ρελέ συστήματος πλυσίματος προβολέων.
41	—	Ρελέ του κλάξον.
42	—	Ρελέ αντλίας καυσίμου.
43	—	Δεν χρησιμοποιείται.
44	5 A	Θερμαινόμενο ακροφύσιο συστήματος πλυσίματος.

Ασφάλειες

Θέση ασφάλειας	Κατηγορία έντασης ασφάλειας	Προστατευόμενο εξάρτημα
45	—	Δεν χρησιμοποιείται.
46	10 A	Δεν χρησιμοποιείται (εφεδρική).
47	10 A	Διακόπτης ενεργοποίησης/ απενεργοποίησης φρένων.
48	20 A	Κλάξον.
49	15 A	Ισχύς οχήματος F.
50	—	Δεν χρησιμοποιείται.
51	—	Δεν χρησιμοποιείται.
52	—	Δεν χρησιμοποιείται.
53	10 A	Ηλεκτρικά καθίσματα.
54	5 A	Ηλεκτρονική μονάδα ελέγχου του υβριδικού συστήματος κίνησης.
55	5 A	Ηλεκτρονική μονάδα ελέγχου ενέργειας της μπαταρίας. Μετατροπέας DC/DC.

Κουτί διανομής ισχύος - Κάτω πλευρά

Υπάρχουν ασφάλειες στο κάτω μέρος της ασφαλειοθήκης. Για να αποκτήσετε πρόσβαση στο κάτω μέρος της ασφαλειοθήκης:

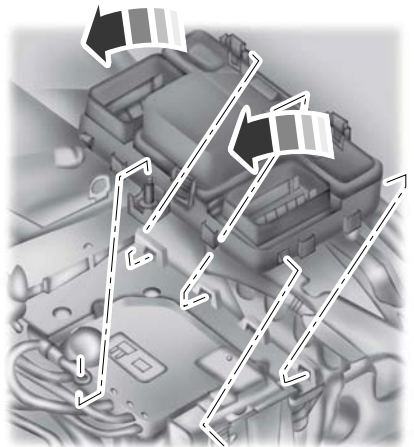

Ασφάλειες

1. Απασφαλίστε τα δύο μάνταλα που βρίσκονται στις δύο πλευρές της ασφαλειοθήκης.
2. Ανασηκώστε την εσωτερική πλευρά της ασφαλειοθήκης από τη βάση.
3. Μετακινήστε την ασφαλειοθήκη προς το κέντρο του χώρου του κινητήρα.
4. Περιστρέψτε την εξωτερική πλευρά της ασφαλειοθήκης για να αποκτήσετε πρόσβαση στο κάτω μέρος.

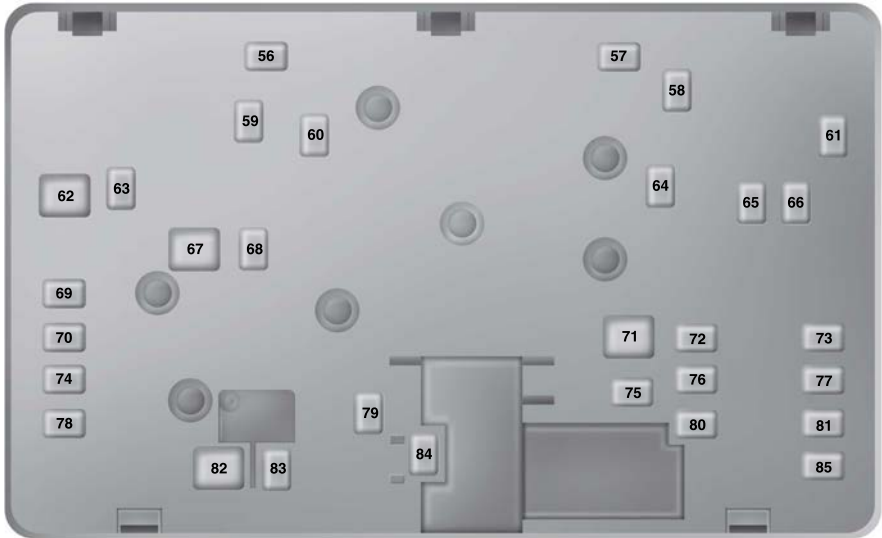

E144949

Θέση ασφάλειας	Κατηγορία έντασης ασφάλειας	Προστατευόμενο εξάρτημα
56	20 A	Σύστημα πλυσίματος προβολέων.
58	20 A	Αντλία καυσίμου.
61	40 A	Αριστερό θερμαινόμενο στοιχείο παρμπριζ.
62	50 A	Ηλεκτρονική μονάδα ελέγχου αμαξώματος.
63	—	Δεν χρησιμοποιείται.
65	20 A	Θερμαινόμενο μπροστινό κάθισμα.

Ασφάλειες

Θέση ασφάλειας	Κατηγορία έντασης ασφάλειας	Προστατευόμενο εξάρτημα
66	40 A	Δεξιό θερμαινόμενο στοιχείο παρμπριζ.
67	50 A	Ηλεκτρονική μονάδα ελέγχου αμαξώματος.
68	40 A	Θερμαινόμενο πίσω παρμπριζ.
69	40 A	Βαλβίδες του ABS.
70	30 A	Κάθισμα συνοδηγού.
71	60 A	Ηλεκτρική αντλία νερού.
72	30 A	Ηλεκτρικά ρυθμιζόμενα πίσω καθίσματα.
73	20 A	Θερμαινόμενο πίσω κάθισμα.
74	30 A	Ηλεκτρονική μονάδα καθίσματος οδηγού.
75	—	Δεν χρησιμοποιείται.
76	40 A	Κουτί κατανομής ισχύος του υβριδικού συστήματος κίνησης
77	30 A	Ηλεκτρονική μονάδα κλιματιζόμενου καθίσματος.
78	40 A	Ηλεκτρονική μονάδα του τρέιλερ.
79	40 A	Μοτέρ ανεμιστήρα.
80	30 A	Μοτέρ της ηλεκτρικής πόρτας του χώρου αποσκευών.
81	40 A	Αναστροφέας.
82	60 A	Αντλία του ABS.
83	25 A	Μοτέρ μπροστινού δεξιού υαλοκαθαριστήρα.
84	—	Δεν χρησιμοποιείται.
85	20 A	Δεν χρησιμοποιείται (εφεδρική).

Ασφάλειες

Ασφαλειοθήκη στο χώρο των επιβατών

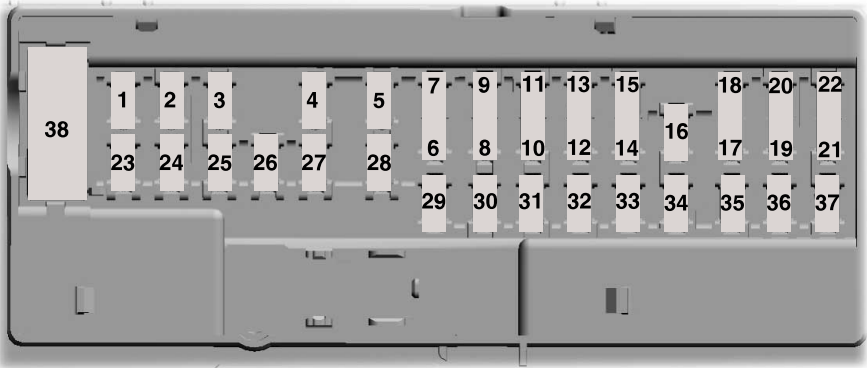

Θέση ασφάλειας	Κατηγορία έντασης ασφάλειας	Προστατευόμενο εξάρτημα
1	—	Δεν χρησιμοποιείται.
2	7,5 A	Κάθισμα με μνήμη. Υποστήριγμα για τη μέση του καθίσματος του οδηγού. Πανοραμικό ηλιοσκόπιο (μόνο για 5θυρο).
3	20 A	Ξεκλείδωμα πόρτας οδηγού. Ξεκλείδωμα καλύμματος ρεζερβουάρ.
4	5 A	Δεν χρησιμοποιείται (εφεδρική).
5	20 A	Δεν χρησιμοποιείται (εφεδρική).
6	10 A	Δεν χρησιμοποιείται (εφεδρική).
7	10 A	Δεν χρησιμοποιείται (εφεδρική).
8	10 A	Σειρήνα του αντικλεπτικού συστήματος συναγερμού.
9	10 A	Δεν χρησιμοποιείται (εφεδρική).

Ασφάλειες

Θέση ασφάλειας	Κατηγορία έντασης ασφάλειας	Προστατευόμενο εξάρτημα
10	5 A	Ηλεκτρονική μονάδα του ηλεκτρικού καπό του χώρου αποσκευών.
11	5 A	Συνδυασμένη ηλεκτρονική μονάδα ασφαλείας.
12	7,5 A	Μπροστινή μονάδα ενοποίησης κλιματιστικού (κλιματιστικό και ραδιόφωνο).
13	7,5 A	Κολόνα του τιμονιού. Πίνακας οργάνων. Φίσα συνδέσμου δεδομένων.
14	10 A	Ηλεκτρονική μονάδα ελέγχου οχήματος HEV-μπαταρίας. Μετατροπέας συνεχούς ρεύματος.
15	10 A	Πύλη συνδέσμου δεδομένων.
16	15 A	Κλειδαριά ασφαλείας για παιδιά. Απασφάλιση καπό του χώρου αποσκευών.
17	5 A	Σειρήνα συναγερμού με εφεδρική μπαταρία.
18	5 A	Διακόπτης κινητήρα. Διακόπτης κινητήρα με πιεζόμενο μπουτόν.
19	7,5 A	Δείκτης απενεργοποίησης αερόσακου συνοδηγού.
20	7,5 A	Ηλεκτρονική μονάδα ελέγχου προβολέων.
21	5 A	Θερμόμετρο στο χώρο των επιβατών. Αισθητήρας υγρασίας.
22	5 A	Σειρήνα πεζών.
23	10 A	Παράταση λειτουργίας των αξεσουάρ.
24	20 A	Κλειδίωμα-ξεκλειδίωμα.
25	30 A	Παράθυρο πόρτας οδηγού. Καθρέφτης πόρτας οδηγού.
26	30 A	Παράθυρο πόρτας συνοδηγού. Καθρέφτης πόρτας συνοδηγού.
27	30 A	Ηλιοροφή.
28	20 A	Ενισχυτής ήχου.

Ασφάλειες

Θέση ασφάλειας	Κατηγορία έντασης ασφάλειας	Προστατευόμενο εξάρτημα
29	30 A	Παράθυρο πίσω πόρτας στην πλευρά του οδηγού.
30	30 A	Παράθυρο πίσω πόρτας στην πλευρά του συνοδηγού.
31	15 A	Δεν χρησιμοποιείται (εφεδρική).
32	10 A	Ηλεκτρονική μονάδα του παγκόσμιου συστήματος εντοπισμού. Φωνητικός έλεγχος (SYNC). Οθόνη του συστήματος πληροφόρησης και ψυχαγωγίας. Δέκτης ραδιοσυχνότητων.
33	20 A	Ραδιόφωνο. Ενεργός έλεγχος θορύβου.
34	30 A	Δίαυλος θέσης RUN/START (ασφάλεια αρ. 19, 20, 21, 22, 35, 36, 37, διακόπτης κυκλώματος).
35	5 A	Ηλεκτρονική μονάδα του συστήματος προστασίας.
36	15 A	Εσωτερικός καθρέφτης με αυτόματο αντιθαμπωτικό σύστημα. Ηλεκτρονική μονάδα θερμαινόμενου πίσω καθίσματος Μονάδα ελέγχου αδράνειας (dwell) ελεγχόμενης από υπολογιστή. Ηλεκτρονική μονάδα του συστήματος διατήρησης λωρίδας. Αυτόματη ενεργοποίηση της μεγάλης σκάλας των προβολέων.
37	15 A	Θερμαινόμενο τιμόνι.
38	30 A	Δεν χρησιμοποιείται (εφεδρική).

Ασφάλειες

ΑΛΛΑΓΗ ΑΣΦΑΛΕΙΑΣ

Ασφάλειες



ΠΡΟΕΙΔΟΠΟΙΗΣΗ: Πάντα να τοποθετείτε ανταλλακτική ασφάλεια της ίδιας έντασης με αυτή που αφαιρέσατε. Εάν χρησιμοποιήσετε ασφάλεια μεγαλύτερης έντασης, μπορεί να προκληθεί σοβαρή ζημιά σε καλώδια και πυρκαγιά.

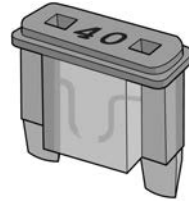

E217331

Εάν δεν λειτουργούν κάποια ηλεκτρικά συστήματα στο όχημα, μπορεί να έχει καεί μια ασφάλεια. Μπορείτε να αναγνωρίσετε μια καμένη ασφάλεια από το κομμένο καλώδιο μέσα στην ασφάλεια. Ελέγξτε τις σχετικές ασφάλειες προτού αντικαταστήσετε ηλεκτρικά εξαρτήματα.

Τύποι ασφαλειών

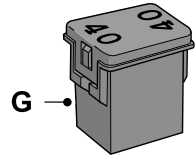
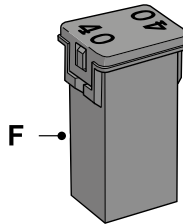
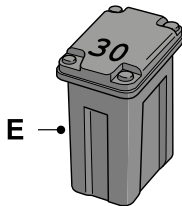
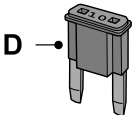
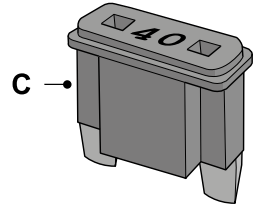
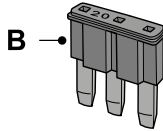
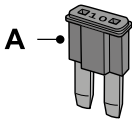

E207206

Σχήμα	Τύπος ασφάλειας
A	Micro 2
B	Micro 3
C	Maxi

Ασφάλειες

Σχήμα	Τύπος ασφάλειας
D	Mini
E	M Case
F	J Case
G	J Case χαμηλού προφίλ

ΓΕΝΙΚΑ

Διεξάγετε τα σέρβις του οχήματός σας σε τακτική βάση για να διευκολύνετε τη διατήρηση της καταλληλότητάς του για κυκλοφορία καθώς και της αξίας μεταπώλησής του. Υπάρχει ένα μεγάλο δίκτυο εξουσιοδοτημένων Επίσημων Εμποριών, που είναι πρόθυμες να σας βοηθήσουν με την επαγγελματική εξειδίκευσή τους στο σέρβις. Πιστεύουμε ότι οι ειδικά εκπαιδευμένοι τεχνικοί τους είναι άριστα καταρτισμένοι για να διεξάγουν σέρβις στο όχημά σας με τον καλύτερο και πιο ειδικευμένο τρόπο. Υποστηρίζονται από μια ευρεία γκάμα εξειδικευμένων εργαλείων που έχουν σχεδιαστεί ειδικά για το σέρβις του οχήματός σας.

Εάν το όχημά σας απαιτεί επαγγελματικό σέρβις, μπορείτε να προμηθευτείτε τα απαραίτητα ανταλλακτικά και υπηρεσίες σέρβις από μια εξουσιοδοτημένη Επίσημη Εμπορία. Για να διαπιστώσετε ποια ανταλλακτικά και υπηρεσίες καλύπτονται, ανατρέξτε στις πληροφορίες για την εγγύηση.

Να χρησιμοποιείτε μόνο τα προτεινόμενα καύσιμα, λιπαντικά, υγρά και ανταλλακτικά, που πληρούν τις προδιαγραφές. Τα ανταλλακτικά Motorcraft® έχουν σχεδιαστεί και κατασκευαστεί έτσι ώστε να έχουν την καλύτερη δυνατή απόδοση στο όχημά σας.

Προφυλάξεις

- Μην εκτελείτε εργασίες στον κινητήρα ενώ είναι ζεστός.
- Προσέξτε να μην πιαστεί οτιδήποτε στα κινούμενα εξαρτήματα.

- Μην εκτελείτε εργασίες στο όχημα με τον κινητήρα σε λειτουργία σε κλειστό χώρο, παρά μόνο εάν είστε απόλυτα βέβαιοι ότι υπάρχει επαρκής εξαερισμός.
- Οι γυμνές φλόγες και τα υπόλοιπα υλικά που καίνε (π.χ. τσιγάρα) δεν πρέπει να βρίσκονται κοντά στην μπαταρία και στα εξαρτήματα που σχετίζονται με το σύστημα καυσίμου.

Εργασία με τον κινητήρα σβηστό

1. Τραβήξτε το χειρόφρενο και βάλτε το κιβώτιο ταχυτήτων στη θέση στάθμευσης (P).
2. Σβήστε τον κινητήρα.
3. Ασφαλίστε τους τροχούς.

Εργασία με τον κινητήρα σε λειτουργία

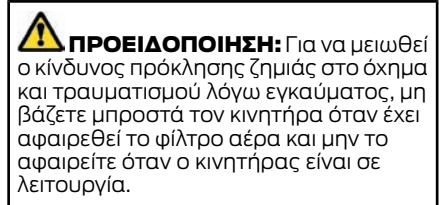

1. Τραβήξτε το χειρόφρενο και βάλτε το κιβώτιο ταχυτήτων στη θέση στάθμευσης (P).
2. Ασφαλίστε τους τροχούς.

Συντήρηση

ΑΝΟΙΓΜΑ ΚΑΙ ΚΛΕΙΣΙΜΟ ΤΟΥ ΚΑΠΟ

Άνοιγμα του καπό



1. Στο εσωτερικό του οχήματος, τραβήξτε το χερούλι απασφάλισης του καπό του κινητήρα που βρίσκεται κάτω από την αριστερή πλευρά του ταμπλό.

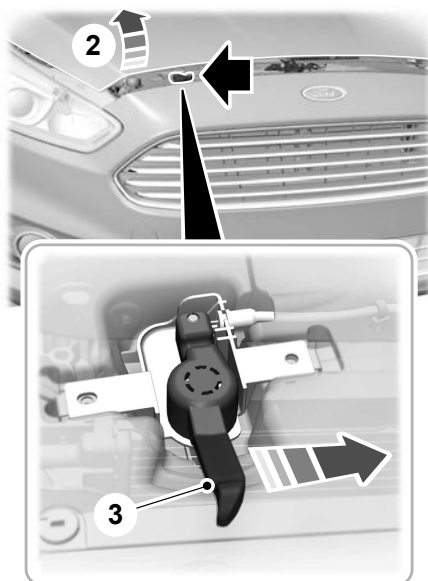

E218839

2. Σηκώστε λίγο το καπό.
3. Απασφαλίστε το γάντζο του καπό του κινητήρα σπρώχνοντας τον μοχλό δευτερεύουσας απασφάλισης που βρίσκεται στη δεξιά πλευρά.

Συντήρηση

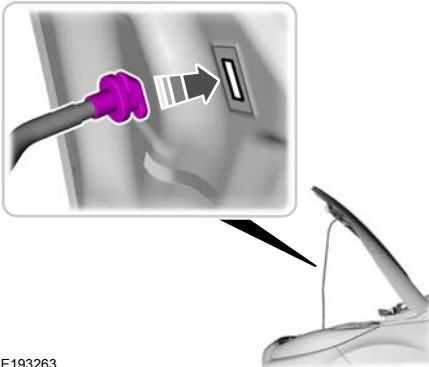

E193263

4. Ανοίξτε το καπό. Στερεώστε το καπό με τη ράβδο στήριξης.

Κλείσιμο του καπό

1. Αφαιρέστε τη ράβδο στήριξης του καπό από το γάντζο και στερεώστε τη σωστά μετά τη χρήση.
2. Χαμηλώστε το καπό και αφήστε το να πέσει με το βάρος του για τα τελευταία 20–30 cm.

Σημείωση: Βεβαιωθείτε ότι το καπό έχει κλείσει σωστά.

ΚΑΤΩ ΑΠΟ ΤΟ ΚΑΠΟ - ΕΠΙΣΚΟΠΗΣΗ - 2.0L ECOBLUE, LHD

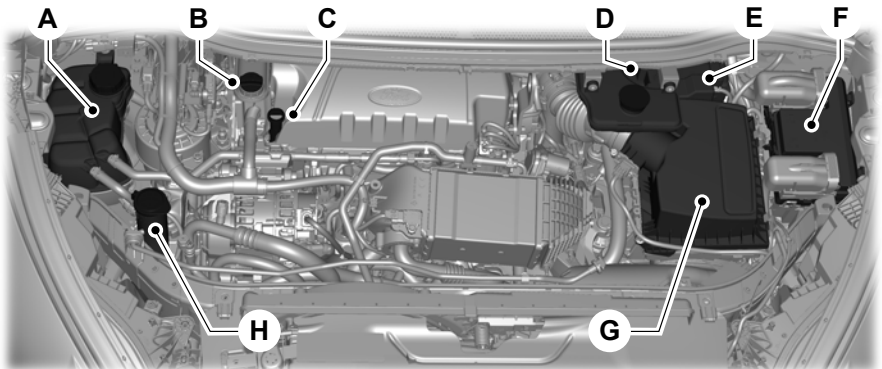

E269968

- A Ρεζερβουάρ διαστολής ψυκτικού κινητήρα. Βλ **Έλεγχος ψυκτικού υγρού του κινητήρα** (σελίδα 392).
- B Τάπα πλήρωσης λαδιού κινητήρα. Βλ **Έλεγχος λαδιού του κινητήρα** (σελίδα 391).
- C Δείκτης στάθμης λαδιού κινητήρα. Βλ **Δείκτης στάθμης λαδιού κινητήρα** (σελίδα 391).

Συντήρηση

- D Ρεζερβουάρ υγρού φρένων. Βλ **Έλεγχος υγρού των φρένων** (σελίδα 395).
- E Μπαταρία. Βλ **Αλλαγή της μπαταρίας 12 βολτ** (σελίδα 396).
- F Ασφαλειοθήκη στο χώρο του κινητήρα. Βλ **Πίνακας προδιαγραφών ασφαλειών** (σελίδα 362).
- G Φίλτρο αέρα.
- H Ρεζερβουάρ υγρού πλυσίματος μπροστινού και πίσω παρμπρίζ. Βλ **Έλεγχος υγρού του συστήματος πλυσίματος** (σελίδα 400).

ΚΑΤΩ ΑΠΟ ΤΟ ΚΑΠΟ - ΕΠΙΣΚΟΠΗΣΗ - 2.0L ECOBLUE, RHD

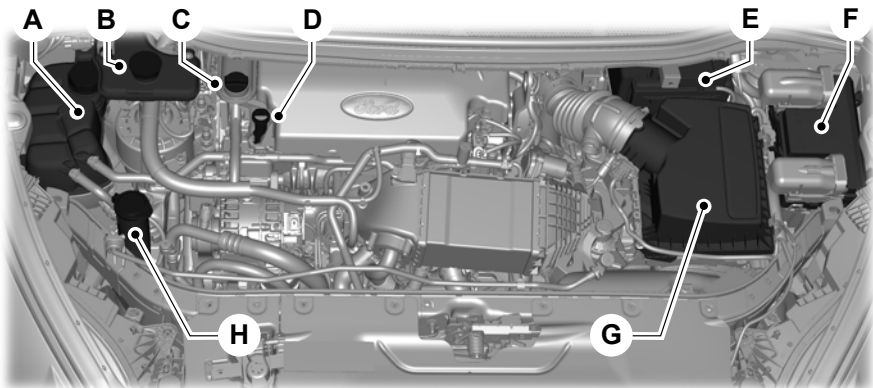

E269969

- A Ρεζερβουάρ διαστολής ψυκτικού κινητήρα. Βλ **Έλεγχος ψυκτικού υγρού του κινητήρα** (σελίδα 392).
- B Ρεζερβουάρ υγρού φρένων. Βλ **Έλεγχος υγρού των φρένων** (σελίδα 395).
- C Τάπα πλήρωσης λαδιού κινητήρα. Βλ **Έλεγχος λαδιού του κινητήρα** (σελίδα 391).
- D Δείκτης στάθμης λαδιού κινητήρα. Βλ **Δείκτης στάθμης λαδιού κινητήρα** (σελίδα 391).
- E Μπαταρία. Βλ **Αλλαγή της μπαταρίας 12 βολτ** (σελίδα 396).
- F Ασφαλειοθήκη στο χώρο του κινητήρα. Βλ **Πίνακας προδιαγραφών ασφαλειών** (σελίδα 362).

Συντήρηση

- G Φίλτρο αέρα.
H Ρεζερβουάρ υγρού πλυσίματος μπροστινού και πίσω παρμπρίζ. Βλ **Έλεγχος υγρού του συστήματος πλυσίματος** (σελίδα 400).

ΚΑΤΩ ΑΠΟ ΤΟ ΚΑΠΟ - ΕΠΙΣΚΟΠΗΣΗ - 2.5L DURATEC, ΥΒΡΙΔΙΚΟ ΗΛΕΚΤΡΙΚΟ ΟΧΗΜΑ (HEV), LHD

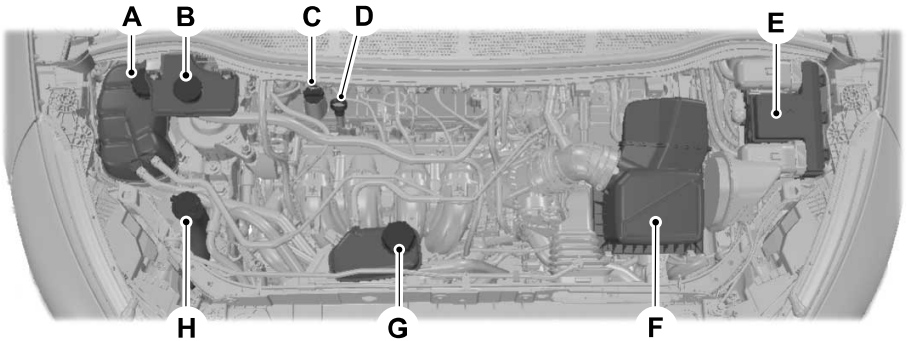

- A Τάπα ψυκτικού υψηλής θερμοκρασίας. Βλ **Έλεγχος ψυκτικού υγρού του κινητήρα** (σελίδα 393).
B Δοχείο υγρού φρένων. Βλ **Έλεγχος υγρού των φρένων** (σελίδα 395).
C Τάπα πλήρωσης λαδιού κινητήρα. Βλ **Έλεγχος λαδιού του κινητήρα** (σελίδα 391).
D Δείκτης στάθμης λαδιού κινητήρα. Βλ **Δείκτης στάθμης λαδιού κινητήρα** (σελίδα 391).
E Κουτί κατανομής ισχύος. Βλ **Ασφάλειες** (σελίδα 362).
F Συγκρότημα φίλτρου αέρα.
G Τάπα ψυκτικού χαμηλής θερμοκρασίας. Βλ **Έλεγχος ψυκτικού υγρού του κινητήρα** (σελίδα 393).
H Ρεζερβουάρ υγρού πλυσίματος του παρμπρίζ. Βλ **Έλεγχος υγρού του συστήματος πλυσίματος** (σελίδα 400).

Συντήρηση

ΚΑΤΩ ΑΠΟ ΤΟ ΚΑΠΟ - ΕΠΙΣΚΟΠΗΣΗ - 2.5L DURATEC, ΥΒΡΙΔΙΚΟ ΗΛΕΚΤΡΙΚΟ ΟΧΗΜΑ (HEV), RHD

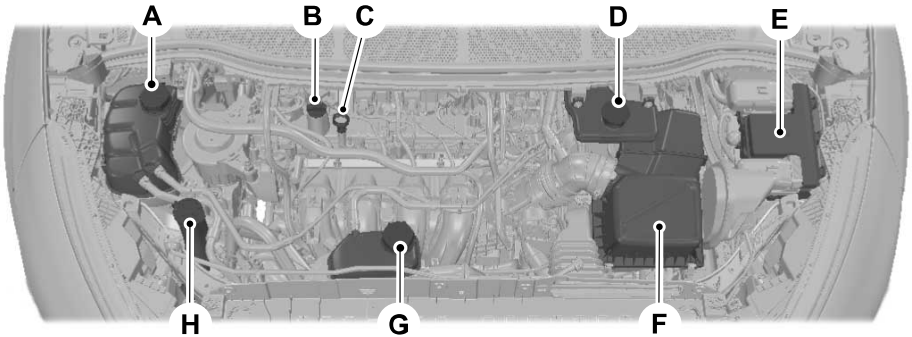

- A Τάπα ψυκτικού υψηλής θερμοκρασίας. Βλ **Έλεγχος ψυκτικού υγρού του κινητήρα** (σελίδα 393).
- B Τάπα πλήρωσης λαδιού κινητήρα. Βλ **Έλεγχος λαδιού του κινητήρα** (σελίδα 391).
- C Δείκτης στάθμης λαδιού κινητήρα. Βλ **Δείκτης στάθμης λαδιού κινητήρα** (σελίδα 391).
- D Δοχείο υγρού φρένων. Βλ **Έλεγχος υγρού των φρένων** (σελίδα 395).
- E Κουτί κατανομής ισχύος. Βλ **Ασφάλειες** (σελίδα 362).
- F Συγκρότημα φίλτρου αέρα.
- G Τάπα ψυκτικού χαμηλής θερμοκρασίας. Βλ **Έλεγχος ψυκτικού υγρού του κινητήρα** (σελίδα 393).
- H Ρεζερβουάρ υγρού πλυσίματος του παρμπρίζ. Βλ **Έλεγχος υγρού του συστήματος πλυσίματος** (σελίδα 400).

Συντήρηση

ΔΕΙΚΤΗΣ ΣΤΑΘΜΗΣ ΛΑΔΙΟΥ ΚΙΝΗΤΗΡΑ - 2.0L ECOBLUE

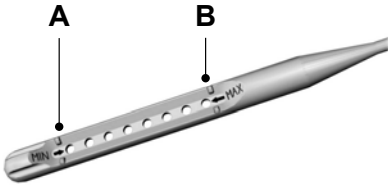

E226469

- A Ελάχιστο.
- B Μέγιστο.

ΔΕΙΚΤΗΣ ΣΤΑΘΜΗΣ ΛΑΔΙΟΥ ΚΙΝΗΤΗΡΑ - 2.5L DURATEC, ΥΒΡΙΔΙΚΟ ΗΛΕΚΤΡΙΚΟ ΟΧΗΜΑ (HEV)

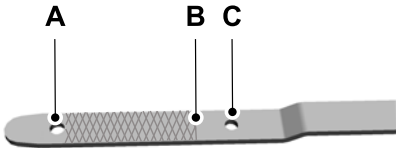

- A Ελάχιστο.
- B Ονομαστική τιμή.
- C Μέγιστο.

ΈΛΕΓΧΟΣ ΛΑΔΙΟΥ ΤΟΥ ΚΙΝΗΤΗΡΑ

1. Βεβαιωθείτε ότι το όχημα βρίσκεται σε επίπεδη επιφάνεια.
2. Ελέγξτε τη στάθμη του λαδιού πριν βάλετε μπροστά τον κινητήρα ή σβήστε τον κινητήρα και περιμένετε 10 λεπτά ώστε να αποστραγγιστεί το λάδι στο κάρτερ.
3. Αφαιρέστε το δείκτη στάθμης και σκουπίστε τον με καθαρό πανί που δεν αφήνει χνούδι.
4. Βάλτε το δείκτη στάθμης λαδιού στη θέση του και διασφαλίστε ότι εφάπτεται πλήρως.
5. Αφαιρέστε ξανά το δείκτη στάθμης λαδιού για να ελέγξετε τη στάθμη του λαδιού.

Σημείωση: Εάν η στάθμη του λαδιού είναι μεταξύ της ελάχιστης και της μέγιστης ένδειξης, η στάθμη είναι αποδεκτή. Δεν πρέπει να συμπληρώσετε λάδι.

6. Εάν η στάθμη του λαδιού βρίσκεται στην ελάχιστη ένδειξη, συμπληρώστε αμέσως λάδι.
7. Τοποθετήστε το δείκτη στάθμης λαδιού στη θέση του. Βεβαιωθείτε ότι εφάπτεται πλήρως.

Σημείωση: Η κατανάλωση λαδιού των νέων κινητήρων φτάνει στα κανονικά της επίπεδα μετά από περίπου 5.000 km.

Συμπλήρωση λαδιού κινητήρα



ΠΡΟΕΙΔΟΠΟΙΗΣΗ: Μην συμπληρώνετε λάδι κινητήρα όταν ο κινητήρας είναι ζεστός. Εάν δεν τηρήσετε αυτήν την οδηγία, μπορεί να προκληθεί τραυματισμός.

Συντήρηση



ΠΡΟΕΙΔΟΠΟΙΗΣΗ: Μην αφαιρείτε την τάπα πλήρωσης όταν ο κινητήρας βρίσκεται σε λειτουργία.

Μην χρησιμοποιείτε προσθετικές ουσίες λαδιού κινητήρα, καθώς δεν είναι απαραίτητες και μπορεί να προκαλέσουν ζημιά στον κινητήρα που ενδεχομένως να μην καλύπτεται από την Εγγύηση.

1. Καθαρίστε την περιοχή γύρω από την τάπα πλήρωσης λαδιού κινητήρα πριν την αφαιρέσετε.
2. Αφαιρέστε την τάπα πλήρωσης λαδιού κινητήρα.
3. Συμπληρώστε λάδι κινητήρα που πληροί τις προδιαγραφές μας. Βλ **Χωρητικότητες και προδιαγραφές** (σελίδα 437).
4. Βάλτε στη θέση της την τάπα πλήρωσης λαδιού κινητήρα. Στρίψτε δεξιόστροφα μέχρι να νιώσετε ισχυρή αντίσταση.

Σημείωση: Μην συμπληρώνετε λάδι επάνω από τη μέγιστη ένδειξη. Εάν η στάθμη του λαδιού είναι πάνω από τη μέγιστη ένδειξη, μπορεί να προκληθεί ζημιά στον κινητήρα.

Σημείωση: Εάν στάξει λάδι, καθαρίστε το αμέσως με απορροφητικό πανί.

ΑΝΕΜΙΣΤΗΡΑΣ ΨΥΞΗΣ ΤΟΥ ΚΙΝΗΤΗΡΑ - ΥΒΡΙΔΙΚΟ ΗΛΕΚΤΡΙΚΟ ΟΧΗΜΑ (HEV)



ΠΡΟΕΙΔΟΠΟΙΗΣΗ: Κρατήστε τα χέρια και το ρουχισμό σας μακριά από τον ανεμιστήρα ψύξης του κινητήρα.

Υπό ορισμένες συνθήκες, ο ανεμιστήρας ψύξης του κινητήρα μπορεί να συνεχίσει να λειτουργεί για μερικά ακόμη λεπτά αφότου έχετε απενεργοποιήσει το όχημά σας.

ΑΝΕΜΙΣΤΗΡΑΣ ΨΥΞΗΣ ΤΟΥ ΚΙΝΗΤΗΡΑ - ΠΕΤΡΕΛΑΙΟ



ΠΡΟΕΙΔΟΠΟΙΗΣΗ: Κρατήστε τα χέρια και το ρουχισμό σας μακριά από τον ανεμιστήρα ψύξης του κινητήρα.

Υπό ορισμένες συνθήκες, ο ανεμιστήρας ψύξης του κινητήρα μπορεί να συνεχίσει να λειτουργεί για μερικά ακόμη λεπτά αφότου έχετε απενεργοποιήσει το όχημά σας. Αυτό μπορεί να συμβεί σε χαμηλές θερμοκρασίες περιβάλλοντος και ανεξάρτητα από τη θερμοκρασία ψυκτικού υγρού του κινητήρα, για παράδειγμα σε σύντομες διαδρομές ή με χαμηλή θερμοκρασία ψυκτικού υγρού. Βλ **Φίλτρο σωματιδίων αιθάλης πετρελαιοκινητήρα** (σελίδα 238).

ΈΛΕΓΧΟΣ ΨΥΚΤΙΚΟΥ ΥΓΡΟΥ ΤΟΥ ΚΙΝΗΤΗΡΑ - ΔΕΝ ΠΕΡΙΛΑΜΒΑΝΟΝΤΑΙ: ΥΒΡΙΔΙΚΟ ΗΛΕΚΤΡΙΚΟ ΟΧΗΜΑ (HEV)



ΠΡΟΕΙΔΟΠΟΙΗΣΗ: Μην αφαιρείτε την τάπα του ρεζερβουάρ ψυκτικού όταν ο κινητήρας λειτουργεί ή το σύστημα ψύξης είναι ζεστό. Περιμένετε 10 λεπτά ώστε να κρυώσει το σύστημα ψύξης. Καλύψτε την τάπα του ρεζερβουάρ ψυκτικού με ένα χοντρό ύφασμα ώστε να αποφευχθεί η πιθανότητα εγκαύματος από ψυκτικό και αφαιρέστε αργά την τάπα. Εάν δεν τηρήσετε αυτήν την οδηγία, μπορεί να προκληθεί τραυματισμός.

Συντήρηση



ΠΡΟΕΙΔΟΠΟΙΗΣΗ: Προσέξτε ώστε το υγρό να μην έρθει σε επαφή με το δέρμα ή τα μάτια σας. Αν συμβεί κάτι τέτοιο, πρέπει να ξεπλύνετε αμέσως με αρκετό νερό τα σημεία που ήρθαν σε επαφή και να επικοινωνήσετε με το γιατρό σας.



ΠΡΟΕΙΔΟΠΟΙΗΣΗ: Το αδιάλυτο ψυκτικό είναι εύφλεκτο και μπορεί να πάρει φωτιά αν χυθεί πάνω σε καυτή εξάτμιση.



E169064

Βεβαιωθείτε ότι η στάθμη του ψυκτικού υγρού βρίσκεται μεταξύ των ενδείξεων MIN (Ελάχιστο) και MAX (Μέγιστο) στο ρεζερβουάρ ψυκτικού. Εάν η στάθμη του ψυκτικού υγρού είναι στο σημάδι MIN ή παρακάτω, ή εάν το ρεζερβουάρ είναι άδειο, προσθέστε αμέσως ψυκτικό υγρό. Βλ **Χωρητικότητα και προδιαγραφές** (σελίδα 437).

Σημείωση: Το ψυκτικό διαστέλλεται όταν είναι ζεστό. Η στάθμη μπορεί να ανέβει πάνω από την ένδειξη **MAX**.

Προσθήκη ψυκτικού

1. Αφαιρέστε την τάπα πλήρωσης.
2. Προσθέστε ψυκτικό κινητήρα έως το σημάδι MAX αλλά όχι παραπάνω από όσο πρέπει.

3. Βάλτε πάλι στη θέση της την τάπα του ρεζερβουάρ ψυκτικού. Γυρίστε την τάπα δεξιόστροφα έως ότου έρθει σε επαφή με το σκληρό σημείο τερματισμού.

Σημείωση: Συμπληρώστε μίγμα αντιπηκτικού και νερού σε αναλογία 50/50 ή εκ των προτέρων αραιωμένο ψυκτικό κινητήρα που ανταποκρίνεται στη σωστή προδιαγραφή. Βλ **Χωρητικότητα και προδιαγραφές** (σελίδα 437).

Σημείωση: Σε περίπτωση έκτακτης ανάγκης, μπορείτε να προσθέσετε μεγάλη ποσότητα νερού χωρίς ψυκτικό κινητήρα μέχρι να φτάσετε σε βενζινάδικο.

Σημείωση: Η παρατεταμένη χρήση ψυκτικού κινητήρα με λανθασμένη αραιώση μπορεί να προκαλέσει ζημιά στον κινητήρα, όπως διάβρωση, υπερθέρμανση ή πάγωμα. Όταν φτάσετε στο συνεργείο, ζητήστε από ειδικευμένο τεχνίτη:

1. Αποστραγγίστε το σύστημα ψύξης.
2. Να καθαρίσει με χημικό τρόπο το σύστημα ψυκτικού.
3. Να πληρωθεί το ρεζερβουάρ με ψυκτικό κινητήρα το συντομότερο.

ΈΛΕΓΧΟΣ ΨΥΚΤΙΚΟΥ ΥΓΡΟΥΤΟΥ ΚΙΝΗΤΗΡΑ - ΥΒΡΙΔΙΚΟ ΗΛΕΚΤΡΙΚΟ ΟΧΗΜΑ (HEV)



ΠΡΟΕΙΔΟΠΟΙΗΣΗ: Μην αφαιρέτε την τάπα του ρεζερβουάρ ψυκτικού όταν ο κινητήρας λειτουργεί ή το σύστημα ψύξης είναι ζεστό. Περιμένετε 10 λεπτά ώστε να κρυώσει το σύστημα ψύξης. Καλύψτε την τάπα του ρεζερβουάρ

Συντήρηση

ψυκτικού με ένα χοντρό ύφασμα ώστε να αποφευχθεί η πιθανότητα εγκαύματος από ψυκτικό και αφαιρέστε αργά την τάπα. Εάν δεν τηρήσετε αυτήν την οδηγία, μπορεί να προκληθεί τραυματισμός.



ΠΡΟΕΙΔΟΠΟΙΗΣΗ: Προσέξτε ώστε το υγρό να μην έρθει σε επαφή με το δέρμα ή τα μάτια σας. Αν συμβεί κάτι τέτοιο, πρέπει να ξεπλύνετε αμέσως με αρκετό νερό τα σημεία που ήρθαν σε επαφή και να επικοινωνήσετε με το γιατρό σας.



ΠΡΟΕΙΔΟΠΟΙΗΣΗ: Το αδιάλυτο ψυκτικό είναι εύφλεκτο και μπορεί να πάρει φωτιά αν χυθεί πάνω σε καυτή εξάτμιση.

Το όχημά σας είναι εξοπλισμένο με δύο ξεχωριστά συστήματα ψύξης. Το ένα σύστημα ψύχει το βενζινοκινητήρα και το άλλο ψύχει τη μονάδα ελέγχου του συστήματος αναστροφέα που αφορά αποκλειστικά το υβριδικό σύστημα κίνησης. Τα δύο συστήματα λειτουργούν παρόμοια, ωστόσο το σύστημα ψύξης της μονάδας ελέγχου του συστήματος αναστροφέα λειτουργεί κατά κανόνα σε χαμηλότερη θερμοκρασία και πίεση.



E169064

Βεβαιωθείτε ότι η στάθμη του ψυκτικού βρίσκεται μεταξύ των ενδείξεων **MIN** (Ελάχιστο) και **MAX** (Μέγιστο). Εάν η στάθμη του ψυκτικού είναι στην ένδειξη **MIN** ή κάτω από αυτή, συμπληρώστε αμέσως ψυκτικό που ανταποκρίνεται στις σωστές προδιαγραφές. Βλ **Χωρητικότητα και προδιαγραφές** (σελίδα 437).

Σημείωση: Το ψυκτικό διαστέλλεται όταν είναι ζεστό. Γι' αυτό, η στάθμη μπορεί να ανέβει πάνω από την ένδειξη **MAX**.

Προσθήκη ψυκτικού κινητήρα

1. Αφαιρέστε την τάπα πλήρωσης.
2. Προσθέστε ψυκτικό κινητήρα έως το σημάδι **MAX** αλλά όχι παραπάνω από όσο πρέπει.
3. Επανατοποθετήστε την τάπα πλήρωσης. Γυρίστε την τάπα δεξιόστροφα έως ότου έρθει σε επαφή με το σκληρό σημείο τερατισμού.

Σημείωση: Συμπληρώστε μίγμα αντιπηκτικού και νερού σε αναλογία 50/50 ή προαραιωμένο ψυκτικό κινητήρα που ανταποκρίνεται στη σωστή προδιαγραφή. Βλ **Χωρητικότητες και προδιαγραφές** (σελίδα 437).

Σημείωση: Σε περίπτωση έκτακτης ανάγκης, μπορείτε να προσθέσετε απλά νερό στο σύστημα ψύξης μέχρι να φτάσετε σε βενζινάδικο.

Σημείωση: Η παρατεταμένη χρήση ψυκτικού κινητήρα με λανθασμένη αραίωση μπορεί να προκαλέσει ζημιά στον κινητήρα, για παράδειγμα διάβρωση, υπερθέρμανση ή πάγωμα.

Προσθήκη ψυκτικού για τη μονάδα ελέγχου του συστήματος αναστροφέα

1. Ανοίξτε την τάπα του ρεζερβουάρ ψυκτικού για τη μονάδα ελέγχου του συστήματος αναστροφέα.

Συντήρηση

- Χρησιμοποιήστε χωνί για να προσθέσετε προσωριμωμένο ψυκτικό στο ρεζερβουάρ ψυκτικού για τη μονάδα ελέγχου του συστήματος αναστροφεία. Βεβαιωθείτε ότι η στάθμη βρίσκεται μεταξύ των ενδείξεων **MIN** και **MAX** στο ρεζερβουάρ ψυκτικού για τη μονάδα ελέγχου του συστήματος αναστροφεία. Χρησιμοποιήστε προσωριμωμένο ψυκτικό που πληροί τις προδιαγραφές της Ford. Βλ **Χωρητικότητα και προδιαγραφές** (σελίδα 437).
- Κλείστε την τάπα του ρεζερβουάρ ψυκτικού για τη μονάδα ελέγχου του συστήματος αναστροφεία.

Κάθε φορά που προσθέτετε ψυκτικό, ελέγξτε τη στάθμη του ψυκτικού στο ρεζερβουάρ ψυκτικού για τη μονάδα ελέγχου του συστήματος αναστροφεία τις επόμενες φορές που θα οδηγήσετε το όχημα. Εάν χρειάζεται, προσθέστε αρκετό προσωριμωμένο ψυκτικό για να ανεβάσετε τη στάθμη στο ρεζερβουάρ ψυκτικού για τη μονάδα ελέγχου του συστήματος αναστροφεία όσο χρειάζεται.

ΈΛΕΓΧΟΣ ΥΓΡΟΥ ΤΩΝ ΦΡΕΝΩΝ



ΠΡΟΕΙΔΟΠΟΙΗΣΗ: Μην χρησιμοποιήσετε οποιοδήποτε άλλο υγρό φρένων εκτός του συνιστώμενου καθώς αυτό μπορεί να μειώσει την απόδοση των φρένων. Η χρήση λανθασμένου υγρού θα μπορούσε να προκαλέσει απώλεια ελέγχου του οχήματος, σοβαρό τραυματισμό ή θάνατο.



ΠΡΟΕΙΔΟΠΟΙΗΣΗ:

Χρησιμοποιήστε μόνο υγρό από σφραγισμένο δοχείο. Η ρύπανση με βρομιά, νερό, προϊόντα πετρελαίου ή άλλα υλικά μπορεί να έχει ως αποτέλεσμα ζημιά στο σύστημα φρένων ή βλάβη λειτουργίας. Η μη συμμόρφωση με αυτή την προειδοποίηση ενδέχεται να οδηγήσει σε απώλεια του ελέγχου του οχήματος, σοβαρό τραυματισμό ή θάνατο.



ΠΡΟΕΙΔΟΠΟΙΗΣΗ: Προσέξτε ώστε το υγρό να μην έρθει σε επαφή με το δέρμα ή τα μάτια σας. Αν συμβεί κάτι τέτοιο, πρέπει να ξεπλύνετε αμέσως με αρκετό νερό τα σημεία που ήρθαν σε επαφή και να επικοινωνήσετε με το γιατρό σας.



ΠΡΟΕΙΔΟΠΟΙΗΣΗ: Η στάθμη υγρού ανάμεσα στις γραμμές **MAX** και **MIN** είναι εντός του κανονικού πεδίου λειτουργίας και δεν χρειάζεται να προσθέσετε υγρό. Εάν η στάθμη του υγρού δεν είναι εντός του κανονικού πεδίου λειτουργίας, ενδέχεται να επηρεαστεί αρνητικά η απόδοση του συστήματος. Πηγαίνετε αμέσως το όχημά σας για έλεγχο.



Για να αποφύγετε τυχόν ρύπανση του υγρού, η τάπα του ρεζερβουάρ πρέπει να παραμείνει πάντα στη θέση της βιδωμένη σφικτά, εκτός εάν προσθέτετε υγρό.

Χρησιμοποιήστε μόνο υγρό που πληροί τις προδιαγραφές της Ford. Βλ **Χωρητικότητες και προδιαγραφές** (σελίδα 437).

ΈΛΕΓΧΟΣ ΥΓΡΟΥ ΤΟΥ ΣΥΜΠΛΕΚΤΗ

Τα συστήματα συμπλέκτη και φρένων χρησιμοποιούν το ίδιο ρεζερβουάρ υγρού. Βλ **Έλεγχος υγρού των φρένων** (σελίδα 395).

ΑΛΛΑΓΗ ΤΗΣ ΜΠΑΤΑΡΙΑΣ 12 ΒΟΛΤ - ΔΕΝ ΠΕΡΙΛΑΜΒΑΝΟΝΤΑΙ: ΥΒΡΙΔΙΚΟ ΗΛΕΚΤΡΙΚΟ ΟΧΗΜΑ (HEV)

⚠ ΠΡΟΕΙΔΟΠΟΙΗΣΗ: Οι μπαταρίες κατά κανόνα εκλύουν εκρηκτικά αέρια που μπορούν να προκαλέσουν τραυματισμό. Επομένως, κρατήστε την μπαταρία μακριά από φλόγες, σπινθήρες ή αναμμένα υλικά. Όταν εργάζεστε κοντά στην μπαταρία, να προστατεύετε πάντα το πρόσωπο και τα μάτια σας. Να υπάρχει πάντα ο σωστός εξαερισμός.

⚠ ΠΡΟΕΙΔΟΠΟΙΗΣΗ: Όταν σηκώνετε μια μπαταρία σε πλαστική θήκη, η υπερβολική πίεση στα ακριανά τοιχώματα μπορεί να προκαλέσει ροή οξέος μέσα από τις τάπες εξαερισμού, με αποτέλεσμα να τραυματιστείτε και να προκληθεί ζημιά στο όχημα ή την μπαταρία. Ανασηκώστε την μπαταρία με το φορέα της μπαταρίας ή με τα χέρια σας σε αντίθετες γωνίες.

⚠ ΠΡΟΕΙΔΟΠΟΙΗΣΗ: Φυλάξτε τις μπαταρίες μακριά από παιδιά. Οι μπαταρίες περιέχουν θειικό οξύ. Αποφύγετε την επαφή με το δέρμα, τα μάτια ή τα ρούχα. Όταν εργάζεστε κοντά στην μπαταρία, να προστατεύετε τα μάτια σας ώστε να αποφύγετε πιθανό πισσίλισμα οξίνου διαλύματος. Σε περίπτωση που το οξύ έρθει σε επαφή με το δέρμα ή τα μάτια, ξεπλύνετε αμέσως με νερό για 15 λεπτά τουλάχιστον και ζητήστε αμέσως ιατρική βοήθεια. Σε περίπτωση κατάποσης, καλέστε αμέσως γιατρό.



ΠΡΟΕΙΔΟΠΟΙΗΣΗ: Οι πόλοι, οι ακροδέκτες και τα σχετικά αξεσουάρ της μπαταρίας περιέχουν μόλυβδο και ενώσεις μολύβδου. Πλένετε τα χέρια σας αφού τα πιάσετε.



ΠΡΟΕΙΔΟΠΟΙΗΣΗ: Για τα οχήματα με σύστημα Auto-Start-Stop κινητήρα οι απαιτήσεις της μπαταρίας διαφέρουν. Για την αντικατάσταση της μπαταρίας πρέπει να χρησιμοποιείτε μπαταρίες με τις ίδιες ακριβώς προδιαγραφές.

Η μπαταρία βρίσκεται στο χώρο του κινητήρα. Βλ **Κάτω από το καπό - Επισκόπηση** (σελίδα 387).

Η μπαταρία του οχήματός σας δεν χρειάζεται συντήρηση. Δεν απαιτείται πρόσθετο νερό κατά το σέρβις.

Εάν η μπαταρία του οχήματος διαθέτει προστατευτικό κάλυμμα, βεβαιωθείτε ότι το έχετε τοποθετήσει σωστά μετά τον καθαρισμό ή την αντικατάσταση της μπαταρίας.

Για παρατεταμένη και απρόσκοπτη λειτουργία, διατηρείτε το επάνω μέρος της μπαταρίας καθαρό και στεγνό και τα καλώδια μπαταρίας καλά συνδεδεμένα στους πόλους της μπαταρίας. Εάν διαπιστωθεί διάβρωση στην μπαταρία ή στους πόλους, αφαιρέστε τα καλώδια από τους πόλους και καθαρίστε με μια συρματόβουρτσα. Μπορείτε να εξουδετερώσετε το οξύ με ένα διάλυμα από μαγειρική σόδα και νερό.

Εάν σκοπεύετε να αποθηκεύσετε το όχημά σας για μεγάλη χρονική περίοδο, σας συνιστούμε να αποσυνδέσετε τον αρνητικό πόλο της μπαταρίας.

Σημείωση: Εάν αποσυνδέσετε μόνο το καλώδιο του αρνητικού πόλου της μπαταρίας, βεβαιωθείτε ότι είναι μονωμένο ή ότι έχει τοποθετηθεί μακριά από τον πόλο της μπαταρίας, για να αποφευχθεί ακούσια σύνδεση ή εκκένωση τόξου.

Για τη διατήρηση της σωστής λειτουργίας του συστήματος διαχείρισης της μπαταρίας, σε περίπτωση προσθήκης ηλεκτρικών εξαρτημάτων στο όχημά σας, μην συνδέετε τη γείωση απευθείας στον αρνητικό πόλο της μπαταρίας. Μια σύνδεση στον αρνητικό πόλο της μπαταρίας μπορεί να προκαλέσει ανακριβείς μετρήσεις της κατάστασης της μπαταρίας και πιθανή λανθασμένη λειτουργία του συστήματος.

Σημείωση: Εάν προσθέσετε ηλεκτρικά αξεσουάρ ή εξαρτήματα στο όχημά σας, ενδέχεται να επηρεαστεί αρνητικά η απόδοση και ο κύκλος ζωής της μπαταρίας, καθώς και η απόδοση άλλων ηλεκτρικών συστημάτων του οχήματός σας.

Εάν αντικαταστήσετε την μπαταρία, φροντίστε να πληροί τις ηλεκτρικές απαιτήσεις του οχήματός σας.

Εάν αποσυνδέσετε ή αντικαταστήσετε την μπαταρία και το όχημά σας διαθέτει αυτόματο κιβώτιο ταχυτήτων, θα πρέπει να εκτελεστεί εκ νέου εκμάθηση της στρατηγικής προσαρμογής. Για αυτόν το λόγο, οι αλλαγές του κιβωτίου ταχυτήτων ενδέχεται να είναι απότομες στην αρχή. Πρόκειται για φυσιολογική λειτουργία, ενώ το κιβώτιο ταχυτήτων ενημερώνει πλήρως τη λειτουργία του για βέλτιστες αλλαγές.

Αφαίρεση και επανατοποθέτηση της μπαταρίας

Για να αποσυνδέσετε ή να αφαιρέσετε την μπαταρία, κάντε τα εξής:

1. Τραβήξτε το χειρόφρενο και κλείστε το διακόπτη του κινητήρα.

Συντήρηση

2. Απενεργοποιήστε τον ηλεκτρικό εξοπλισμό, για παράδειγμα τα φώτα και το ραδιόφωνο.
3. Περιμένετε τουλάχιστον δύο λεπτά πριν από την αποσύνδεση της μπαταρίας.

Σημείωση: Το σύστημα διαχείρισης κινητήρα διαθέτει λειτουργία διατήρησης τροφοδοσίας και συνεχίζει να τροφοδοτείται για ένα χρονικό διάστημα μετά την απενεργοποίηση του διακόπτη του κινητήρα. Κατά αυτόν τον τρόπο, επιτρέπει την αποθήκευση πινάκων διάγνωσης και προσαρμογής. Σε περίπτωση αποσύνδεσης της μπαταρίας χωρίς να περιμένετε, ενδέχεται να προκληθούν βλάβες που δεν καλύπτονται από την εγγύηση του οχήματος.

4. Αποσυνδέστε το καλώδιο από τον αρνητικό πόλο της μπαταρίας.
5. Αποσυνδέστε το καλώδιο από το θετικό πόλο της μπαταρίας.
6. Αφαιρέστε το σφικτήρα ασφάλισης μπαταρίας.
7. Αφαιρέστε τη μπαταρία.
8. Για την τοποθέτηση, ακολουθήστε αντίστροφα τη διαδικασία αφαίρεσης.

Σημείωση: Βεβαιωθείτε ότι ο διακόπτης του κινητήρα παραμένει κλειστός πριν την επανασύνδεση της μπαταρίας.

Σημείωση: Βεβαιωθείτε ότι τα καλώδια των πόλων της μπαταρίας είναι πλήρως σφιγμένα.

Αν αποσυνδέσετε ή αντικαταστήσετε τη μπαταρία του οχήματος, πρέπει να επαναφέρετε τις ακόλουθες δυνατότητες.

- Λειτουργία επιστροφής παραθύρου. Βλ **Ηλεκτρικά παράθυρα** (σελίδα 103).
- Ρυθμίσεις ρολογιού.
- Προκαθορισμένοι ραδιοφωνικοί σταθμοί.

Απορριψη μπαταρίας



Φροντίστε να απορρίψετε τις παλιές μπαταρίες με τρόπο φιλικό προς το περιβάλλον. Ζητήστε πληροφορίες σχετικά με την ανακύκλωση των παλιών μπαταριών από την τοπική δημοτική αρχή.

ΑΛΛΑΓΗ ΤΗΣ ΜΠΑΤΑΡΙΑΣ 12 ΒΟΛΤ - ΥΒΡΙΔΙΚΟ ΗΛΕΚΤΡΙΚΟ ΟΧΗΜΑ (HEV)



ΠΡΟΕΙΔΟΠΟΙΗΣΗ: Οι μπαταρίες κατά κανόνα εκλύουν εκρηκτικά αέρια που μπορούν να προκαλέσουν τραυματισμό. Για αυτόν τον λόγο, κρατήστε την μπαταρία μακριά από φλόγες, σπινθήρες ή αναμμένα υλικά. Όταν εργάζεστε κοντά στην μπαταρία, να προστατεύετε πάντα το πρόσωπο και τα μάτια σας. Να υπάρχει πάντα ο σωστός εξοπλισμός.



ΠΡΟΕΙΔΟΠΟΙΗΣΗ: Όταν σηκώνετε μια μπαταρία σε πλαστική θήκη, η υπερβολική πίεση στα ακριανά τοιχώματα μπορεί να προκαλέσει ροή οξέος μέσα από τις τάπες εξοπλισμού, με αποτέλεσμα να τραυματιστείτε και να προκληθεί ζημιά στο όχημα ή την μπαταρία. Ανασηκώστε την μπαταρία με το φορέα της μπαταρίας ή με τα χέρια σας σε αντίθετες γωνίες.



ΠΡΟΕΙΔΟΠΟΙΗΣΗ: Φυλάσσετε τις μπαταρίες μακριά από παιδιά. Οι μπαταρίες περιέχουν θειικό οξύ. Αποφεύγετε την επαφή με το δέρμα, τα μάτια ή τα ρούχα. Όταν εργάζεστε κοντά στην μπαταρία, να προστατεύετε τα μάτια σας ώστε να αποφύγετε πιθανό πιτσίλισμα οξίνου διαλύματος. Σε

Συντήρηση

περίπτωση που το οξύ έρθει σε επαφή με το δέρμα ή τα μάτια, ξεπλύνετε αμέσως με νερό για 15 λεπτά τουλάχιστον και ζητήστε αμέσως ιατρική βοήθεια. Σε περίπτωση κατάποσης, καλέστε αμέσως γιατρό.



ΠΡΟΕΙΔΟΠΟΙΗΣΗ: Οι πόλοι, οι ακροδέκτες και τα σχετικά αξεσουάρ της μπαταρίας περιέχουν μόλυβδο και ενώσεις μολύβδου, χημικά που στην πολιτεία της Καλιφόρνιας είναι γνωστό ότι προκαλούν καρκίνο και βλάβη του αναπαραγωγικού συστήματος. **Πλύνετε τα χέρια σας μετά από χειρισμό τέτοιων ουσιών.**



ΠΡΟΕΙΔΟΠΟΙΗΣΗ: Για τα οχήματα με σύστημα Auto-Start-Stop κινητήρα, οι απαιτήσεις της μπαταρίας διαφέρουν. Για την αντικατάσταση της μπαταρίας πρέπει να χρησιμοποιείτε μπαταρίες με τις ίδιες ακριβώς προδιαγραφές.

Η μπαταρία βρίσκεται στο χώρο αποσκευών.

Η μπαταρία του οχήματός σας δεν χρειάζεται συντήρηση. Δεν απαιτείται πρόσθετο νερό κατά το σέρβις.

Εάν η μπαταρία του οχήματος διαθέτει προστατευτικό κάλυμμα, βεβαιωθείτε ότι το έχετε τοποθετήσει σωστά μετά τον καθαρισμό ή την αντικατάσταση της μπαταρίας.

Για παρατεταμένη και απρόσκοπτη λειτουργία, διατηρείτε το επάνω μέρος της μπαταρίας καθαρό και στεγνό και τα καλώδια μπαταρίας καλά συνδεδεμένα στους πόλους της μπαταρίας. Εάν διαπιστωθεί διάβρωση στην μπαταρία ή στους πόλους, αφαιρέστε τα καλώδια από τους πόλους και καθαρίστε με μια συρματόβουρτσα. Μπορείτε να εξουδετερώσετε το οξύ με ένα διάλυμα από μαγειρική σόδα και νερό.

Σημείωση: *Εάν αποσυνδέσετε μόνο το καλώδιο του αρνητικού πόλου της μπαταρίας, βεβαιωθείτε ότι είναι μονωμένο ή ότι έχει τοποθετηθεί μακριά από τον πόλο της μπαταρίας, για να αποφευχθεί ακούσια σύνδεση ή εκκένωση τόξου.*

Για τη διατήρηση της σωστής λειτουργίας του συστήματος διαχείρισης της μπαταρίας, σε περίπτωση προσθήκης ηλεκτρικών εξαρτημάτων στο όχημά σας, μην συνδέετε τη γείωση απευθείας στον αρνητικό πόλο της μπαταρίας. Μια σύνδεση στον αρνητικό πόλο της μπαταρίας μπορεί να προκαλέσει ανακριβείς μετρήσεις της κατάστασης της μπαταρίας και πιθανή λανθασμένη λειτουργία του συστήματος.

Σημείωση: *Εάν προσθέσετε ηλεκτρικά αξεσουάρ ή εξαρτήματα στο όχημά σας, ενδέχεται να επηρεαστεί αρνητικά η απόδοση και ο κύκλος ζωής της μπαταρίας, καθώς και η απόδοση άλλων ηλεκτρικών συστημάτων του οχήματός σας.*

Εάν αντικαταστήσετε την μπαταρία, φροντίστε να πληροί τις ηλεκτρικές απαιτήσεις του οχήματός σας.

Εάν αποσυνδέσετε ή αντικαταστήσετε την μπαταρία και το όχημά σας διαθέτει αυτόματο κιβώτιο ταχυτήτων, θα πρέπει να εκτελεστεί εκ νέου εκμάθηση της στρατηγικής προσαρμογής. Για αυτόν το λόγο, οι αλλαγές του κιβωτίου ταχυτήτων ενδέχεται να είναι απότομες στην αρχή. Πρόκειται για φυσιολογική λειτουργία, ενώ το κιβώτιο ταχυτήτων ενημερώνει πλήρως τη λειτουργία του για βέλτιστες αλλαγές.

Αφαίρεση και επανατοποθέτηση της μπαταρίας

Για να αποσυνδέσετε ή να αφαιρέσετε την μπαταρία, κάντε τα εξής:

1. Τραβήξτε το χειρόφρενο και κλείστε το διακόπτη του κινητήρα.

Συντήρηση

2. Απενεργοποιήστε τον ηλεκτρικό εξοπλισμό, για παράδειγμα τα φώτα και το ραδιόφωνο.
3. Περιμένετε τουλάχιστον δύο λεπτά πριν από την αποσύνδεση της μπαταρίας.

Σημείωση: Το σύστημα διαχείρισης κινητήρα διαθέτει λειτουργία διατήρησης τροφοδοσίας και συνεχίζει να τροφοδοτείται για ένα χρονικό διάστημα μετά την απενεργοποίηση του διακόπτη του κινητήρα. Κατά αυτόν τον τρόπο, επιτρέπει την αποθήκευση πινάκων διάγνωσης και προσαρμογής. Σε περίπτωση αποσύνδεσης της μπαταρίας χωρίς να περιμένετε, ενδέχεται να προκληθούν βλάβες που δεν καλύπτονται από την εγγύηση του οχήματος.

4. Αφαιρέστε το σφικτήρα ασφάλισης μπαταρίας.
5. Αποσυνδέστε το καλώδιο από τον αρνητικό πόλο της μπαταρίας.
6. Αποσυνδέστε το καλώδιο από το θετικό πόλο της μπαταρίας.
7. Αφαιρέστε την μπαταρία.
8. Για την τοποθέτηση, ακολουθήστε αντίστροφα τη διαδικασία αφαίρεσης.

Σημείωση: Βεβαιωθείτε ότι ο διακόπτης του κινητήρα παραμένει κλειστός πριν την επανασύνδεση της μπαταρίας.

Σημείωση: Βεβαιωθείτε ότι τα καλώδια των πόλων της μπαταρίας είναι πλήρως σφιγμένα.

Αν αποσυνδέσετε ή αντικαταστήσετε τη μπαταρία του οχήματος, πρέπει να επαναφέρετε τις ακόλουθες δυνατότητες.

- Λειτουργία επιστροφής παραθύρου. Βλ **Ηλεκτρικά παράθυρα** (σελίδα 103).
- Ρυθμίσεις ρολογιού.
- Προκαθορισμένοι ραδιοφωνικοί σταθμοί.

Απορρίψη μπαταρίας



Φροντίστε να απορρίψετε τις παλιές μπαταρίες με τρόπο φιλικό προς το περιβάλλον. Ζητήστε πληροφορίες σχετικά με την ανακύκλωση των παλιών μπαταριών από την τοπική δημοτική αρχή.

Έλεγχος υγρού του συστήματος πλυσίματος

Όταν συμπληρώνετε υγρό, χρησιμοποιήστε μίγμα υγρού πλυσίματος και νερού για να εμποδίσετε το πάγωμα και να βελτιώσετε τις καθαριστικές ιδιότητες του υγρού. Για πληροφορίες σχετικά με την αραίωση του μίγματος, ακολουθήστε τις οδηγίες του κατασκευαστή.

Σημείωση: Το δοχείο τροφοδοτεί το εμπρός και το πίσω σύστημα πλυσίματος.

Έλεγχος των μάκτρων στους υαλοκαθαριστήρες



Περάστε με τα δάχτυλά σας την ακμή του μάκτρου για να ελέγξετε εάν είναι ομαλή.

Καθαρίστε τα μάκτρα των υαλοκαθαριστήρων με υγρό πλυσίματος ή νερό σε μαλακό σφουγγάρι ή πανί.

ΑΛΛΑΓΗ ΤΩΝ ΜΑΚΤΡΩΝ ΤΩΝ ΜΠΡΟΣΤΙΝΩΝ ΥΑΛΟΚΑΘΑΡΙΣΤΗΡΩΝ

Θέση για το σέρβις

Φέρτε τους υαλοκαθαριστήρες του παρμπρίζ στη θέση για το σέρβις για να αλλάξετε τα μάκτρα.

Σημείωση: Μπορείτε να χρησιμοποιήσετε τη θέση για το σέρβις για ευκολότερη πρόσβαση στα μάκτρα των υαλοκαθαριστήρων όταν θέλετε να τα καθαρίσετε από χιόνι και πάγο.

Σημείωση: Βεβαιωθείτε ότι το παρμπρίζ είναι καθαρό από χιόνι και πάγο προτού ανοίξετε το διακόπτη του κινητήρα.

1. Κλείστε το διακόπτη του κινητήρα.



E270016

2. Μετακινήστε χειροκίνητα τα μπράτσα των υαλοκαθαριστήρων στη θέση για το σέρβις.

Σημείωση: Μην κρατάτε το μάκτρο του υαλοκαθαριστήρα όταν μετακινείτε το μπράτσο του υαλοκαθαριστήρα στη θέση σέρβις.

Οι υαλοκαθαριστήρες του παρμπρίζ επιστρέφουν στην αρχική θέση όταν ανοίξετε το διακόπτη του κινητήρα.

Σημείωση: Μην περιστρέψετε τα μπράτσα των υαλοκαθαριστήρων όταν ο διακόπτης του κινητήρα είναι ανοιχτός.

Αλλαγή των μάκτρων των υαλοκαθαριστήρων του παρμπρίζ

1. Μετακινήστε χειροκίνητα τα μπράτσα των υαλοκαθαριστήρων στη θέση για το σέρβις.
2. Σηκώστε το βραχίονα του υαλοκαθαριστήρα.

Σημείωση: Μην κρατάτε το μάκτρο του υαλοκαθαριστήρα για να ανασηκώσετε το μπράτσο του.

Σημείωση: Βεβαιωθείτε ότι το μπράτσο του υαλοκαθαριστήρα δεν θα επανέλθει στη θέση του χτυπώντας το τζάμι όταν δεν είναι συνδεδεμένο το μάκτρο του υαλοκαθαριστήρα.

3. Αφαιρέστε τον εύκαμπο σωλήνα του συστήματος πλυσίματος.

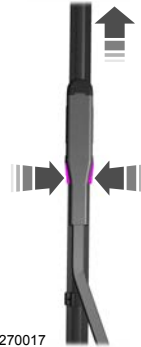

E270017

4. Πιέστε το κλιπ κλειδώματος για τα μάκτρα των υαλοκαθαριστήρων.
5. Αφαιρέστε το μάκτρο του υαλοκαθαριστήρα.
6. Για την τοποθέτηση, ακολουθήστε αντίστροφα τη διαδικασία αφαίρεσης.

Σημείωση: Βεβαιωθείτε ότι το μάκτρο υαλοκαθαριστήρα έχει ασφαλίσει στη θέση του.

Συντήρηση

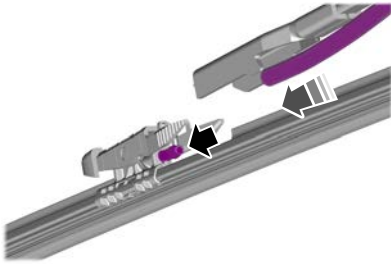

E273542

7. Βεβαιωθείτε ότι ο εύκαμπτος σωλήνας έχει στερεωθεί καλά.

ΑΛΛΑΓΗ ΤΩΝ ΜΑΚΤΡΩΝ ΤΩΝ ΠΙΣΩ ΥΑΛΟΚΑΘΑΡΙΣΤΗΡΩΝ

1. Σηκώστε το βραχίονα του υαλοκαθαριστήρα.

Σημείωση: Μην κρατάτε το μάκτρο του υαλοκαθαριστήρα για να ανασηκώσετε το μπράτσο του.

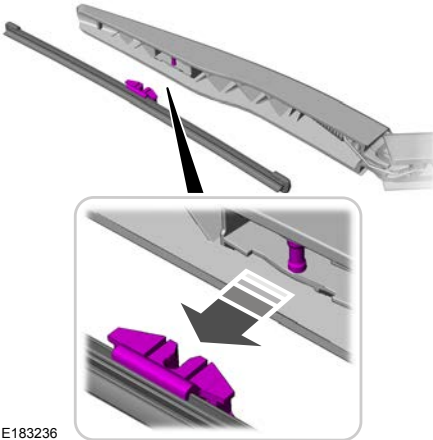

E183236

2. Απασφαλίστε το μάκτρο του υαλοκαθαριστήρα από το μπράτσο του.

Σημείωση: Βεβαιωθείτε ότι το μπράτσο του υαλοκαθαριστήρα δεν θα επανέλθει στη θέση του χτυπώντας το τζάμι όταν δεν είναι συνδεδεμένο το μάκτρο του υαλοκαθαριστήρα.

3. Για την τοποθέτηση, ακολουθήστε αντίστροφα τη διαδικασία αφαίρεσης.

Σημείωση: Βεβαιωθείτε ότι το μάκτρο υαλοκαθαριστήρα έχει ασφαλίσει στη θέση του.

ΑΦΑΙΡΕΣΗ ΕΝΟΣ ΠΡΟΒΟΛΕΑ

1. Ανοίξτε το καπό. Βλ **Άνοιγμα και κλείσιμο του καπό** (σελίδα 386).

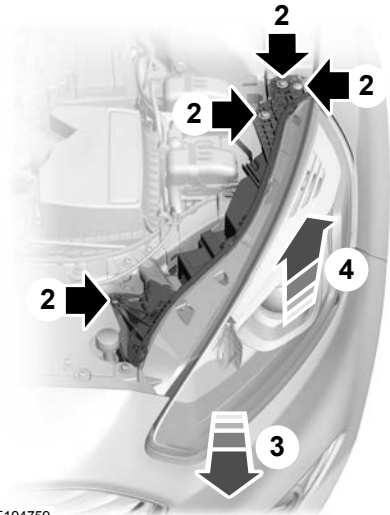

E194759

2. Ξεβιδώστε τη βίδα.

Συντήρηση

3. Τραβήξτε τον προβολέα όσο γίνεται πιο μακριά προς το μπροστινό μέρος του οχήματος για να τον απασφαλίσετε από το κάτω σημείο στήριξης.
4. Ανασηκώστε την εξωτερική πλευρά του προβολέα και αφαιρέστε τον.

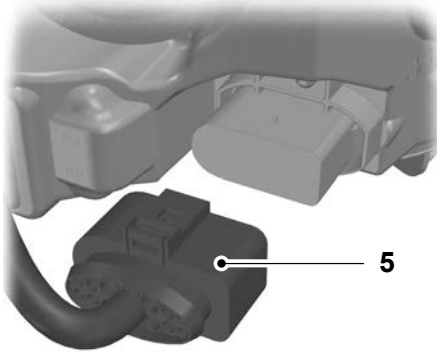

5. Αποσυνδέστε τη φίσα.

ΑΦΑΙΡΕΣΗ ΕΝΟΣ ΠΙΣΩ ΦΩΤΟΣ

Πίσω φλας

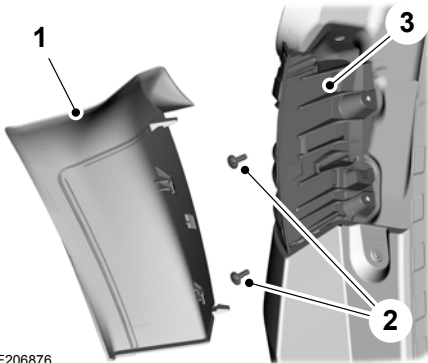

E206876

1. Αφαιρέστε προσεκτικά το κάλυμμα.

2. Αφαιρέστε τις βίδες που στερεώνουν το συγκρότημα του προβολέα.
3. Αφαιρέστε το φως.

Φώτα της όπισθεν

1. Ανοίξτε την πόρτα του χώρου αποσκευών.

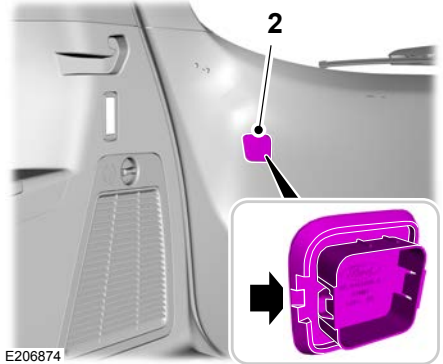

E206874

2. Αφαιρέστε προσεκτικά το κάλυμμα.

Σημείωση: Χρησιμοποιήστε καταβίδι για να αφαιρέσετε το κάλυμμα.

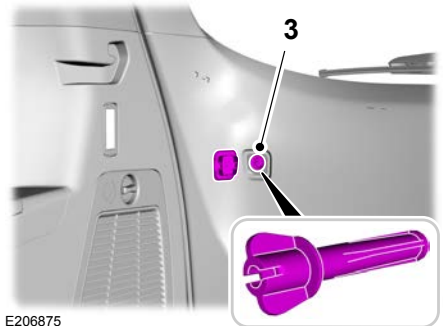

E206875

3. Αφαιρέστε το παξιμάδι-πεταλούδα.
4. Αφαιρέστε το φως.

Συντήρηση

ΑΛΛΑΓΗ ΛΑΜΠΑΣ



ΠΡΟΕΙΔΟΠΟΙΗΣΗ: Σβήστε τα φώτα και κλείστε το διακόπτη του κινητήρα. Αν παραλείψετε να κάνετε αυτό τον έλεγχο, ενδέχεται να προκληθούν σοβαροί τραυματισμοί.



ΠΡΟΕΙΔΟΠΟΙΗΣΗ: Τα φώτα και τα σχετικά εξαρτήματα θερμαίνονται πολύ κατά τη χρήση. Περιμένετε να κρυσώσουν πριν τους αφαιρέσετε.

Χρησιμοποιήστε μόνο λαμπτήρες των σωστών προδιαγραφών. Βλ **Πίνακας προδιαγραφών λαμπτήρων** (σελίδα 408).

Προβολές

Πριν την αντικατάσταση μιας λυχνίας, ίσως πρέπει να αφαιρέσετε το συγκρότημα του προβολέα. Βλ **Αφαίρεση ενός προβολέα** (σελίδα 402).

Προβολές αλογόνου

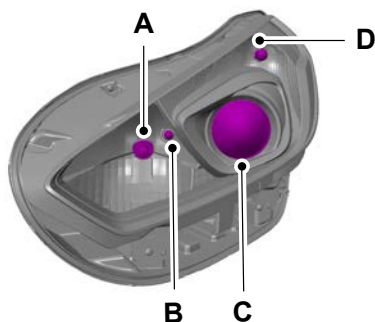

- A Μεγάλη σκάλα προβολέα και φως πορείας ημέρας.
- B Μηροστινά φώτα θέσης.

- C Μεσαία σκάλα προβολέα.
- D Μηροστινό φλας.

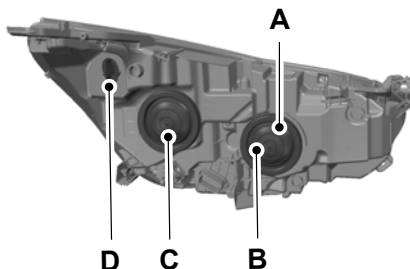

- A Μεγάλη σκάλα προβολέα και φως πορείας ημέρας.
- B Μηροστινά φώτα θέσης.
- C Μεσαία σκάλα προβολέα.
- D Μηροστινό φλας.

Μεγάλη σκάλα προβολέα και φως πορείας ημέρας

1. Αφαιρέστε προσεκτικά το κάλυμμα.
2. Αποσυνδέστε τη φίσα.

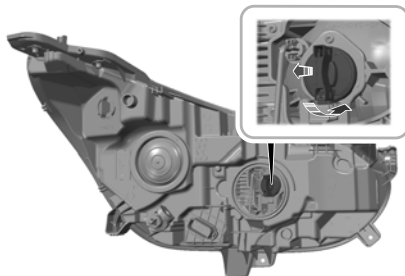

Συντήρηση

3. Γυρίστε την υποδοχή του λαμπτήρα αριστερόστροφα και αφαιρέστε την.

Σημείωση: Δεν μπορείτε να διαχωρίσετε το λαμπτήρα από το φως του.

Σημείωση: Μην αγγίζετε το γυαλί του λαμπτήρα.

Μπροστινό φως θέσης

1. Αφαιρέστε προσεκτικά το κάλυμμα.

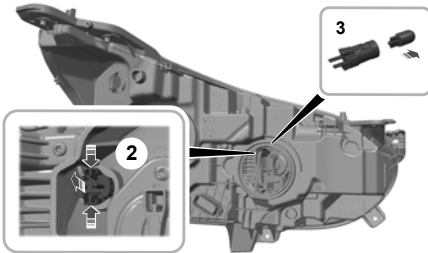

2. Πιέστε τα ελάσματα του ντουί και αφαιρέστε το ντουί μαζί με το λαμπτήρα.
3. Αφαιρέστε το λαμπτήρα τραβώντας τον ευθεία προς τα έξω.

Μεσαία σκάλα προβολέα

1. Αφαιρέστε προσεκτικά το κάλυμμα.

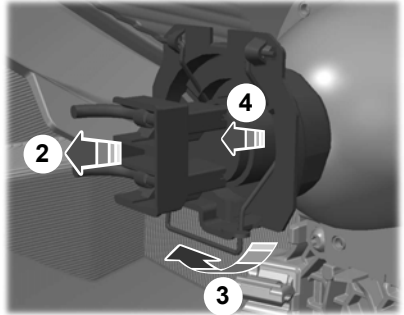

2. Αποσυνδέστε τη φίσα.
3. Απασφαλίστε το κλιπ.
4. Απομακρύνετε το λαμπτήρα.

Σημείωση: Μην αγγίζετε το γυαλί του λαμπτήρα.

Μπροστινό φλας

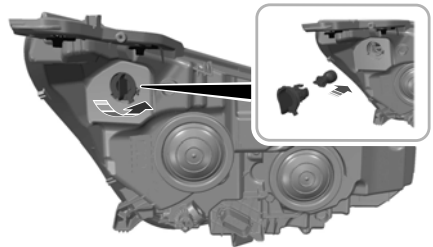

1. Γυρίστε την υποδοχή του λαμπτήρα αριστερόστροφα και αφαιρέστε την.
2. Αφαιρέστε το λαμπτήρα τραβώντας τον ευθεία προς τα έξω.

Συντήρηση

Προβολέας LED



Αυτά τα φώτα έχουν λαμπτήρες LED.

Σημείωση: Σας συνιστούμε να απευθυνθείτε σε μια από τις Επίσημες Εμπορίες για την αντικατάσταση των λαμπτήρων LED.

Μπροστινό φως ομίχλης

Αποκτήστε πρόσβαση στην κάτω πλευρά του οχήματός σας, μπροστά από τον μπροστινό τροχό.



E174588

1. Αποσυνδέστε τη φίσα.
2. Γυρίστε την υποδοχή του λαμπτήρα αριστερόστροφα και αφαιρέστε την.

Σημείωση: Δεν μπορείτε να διαχωρίσετε το λαμπτήρα από το φως του.

Σημείωση: Μην αγγίζετε το γυαλί του λαμπτήρα.

Σημείωση: Τα μπροστινά φώτα ομίχλης είναι επίσης διαθέσιμα ως φώτα τεχνολογίας LED.

Σημείωση: Σας συνιστούμε να απευθυνθείτε σε μια από τις Επίσημες Εμπορίες για την αντικατάσταση των λαμπτήρων LED.

Πλαϊνό φλας

Αυτά τα φώτα έχουν λαμπτήρες LED.

Σημείωση: Σας συνιστούμε να απευθυνθείτε σε μια από τις Επίσημες Εμπορίες για την αντικατάσταση των λαμπτήρων LED.

Πίσω φώτα

Πριν από την αντικατάσταση οποιουδήποτε λαμπτήρα, αφαιρέστε το συγκρότημα πίσω φωτός. Βλ **Αφαίρεση ενός πίσω φωτός** (σελίδα 403).

Πίσω φώτα

Αυτά τα φώτα έχουν λαμπτήρες LED.

Σημείωση: Σας συνιστούμε να απευθυνθείτε σε μια από τις Επίσημες Εμπορίες για την αντικατάσταση των λαμπτήρων LED.

Φως φρένου

Αυτά τα φώτα έχουν λαμπτήρες LED.

Σημείωση: Σας συνιστούμε να απευθυνθείτε σε μια από τις Επίσημες Εμπορίες για την αντικατάσταση των λαμπτήρων LED.

Συντήρηση

Πίσω φλας

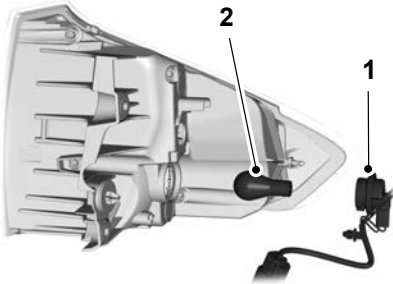

1. Γυρίστε την υποδοχή του λαμπτήρα αριστερόστροφα και αφαιρέστε την.
2. Πιέστε προς τα μέσα το λαμπτήρα και στρίψτε τον αριστερόστροφα για να τον αφαιρέσετε.

Σημείωση: Τα φλας είναι επίσης διαθέσιμα ως φώτα LED.

Σημείωση: Σας συνιστούμε να απευθυνθείτε σε μια από τις Επίσημες Εμπορίες για την αντικατάσταση των λαμπτήρων LED.

Φως της όπισθεν

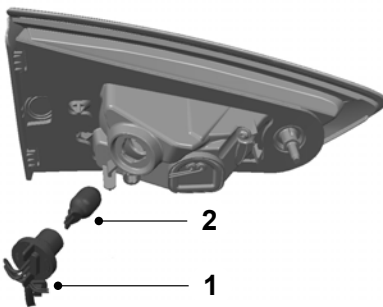

1. Γυρίστε την υποδοχή του λαμπτήρα αριστερόστροφα και αφαιρέστε την.

2. Αφαιρέστε το λαμπτήρα τραβώντας τον ευθεία προς τα έξω.

Φως της Πινακίδας Κυκλοφορίας

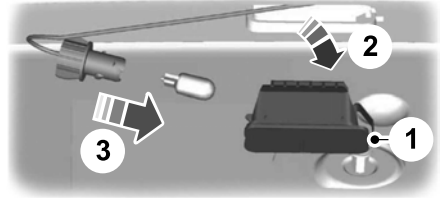

1. Χρησιμοποιήστε κατάλληλο εργαλείο, για παράδειγμα κατσαβίδι, για να αφαιρέσετε προσεκτικά το φως.
2. Γυρίστε την υποδοχή του λαμπτήρα αριστερόστροφα και αφαιρέστε την.
3. Αφαιρέστε το λαμπτήρα τραβώντας τον ευθεία προς τα έξω.

Τρίτο φως στοπ

Αυτά τα φώτα έχουν λαμπτήρες LED.

Σημείωση: Σας συνιστούμε να απευθυνθείτε σε μια από τις Επίσημες Εμπορίες για την αντικατάσταση των λαμπτήρων LED.

Πίσω φώτα ομίχλης

Αποκτήστε πρόσβαση στην κάτω πλευρά του οχήματος, πίσω από τον πίσω τροχό.

Συντήρηση

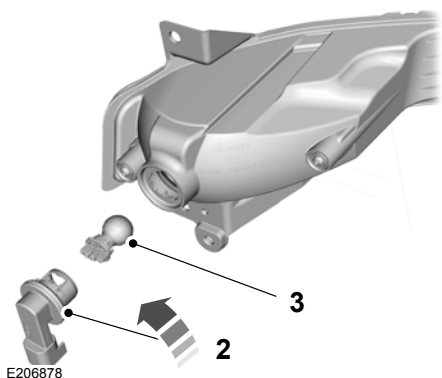

1. Αποσυνδέστε τη φίσα.
2. Γυρίστε την υποδοχή του λαμπτήρα αριστερόστροφα και αφαιρέστε την.
3. Πιέστε προς τα μέσα το λαμπτήρα και στρίψτε τον αριστερόστροφα για να τον αφαιρέσετε.

ΠΙΝΑΚΑΣ ΠΡΟΔΙΑΓΡΑΦΩΝ ΛΑΜΠΤΗΡΩΝ

Εξωτερικά φώτα

Λάμπα	Προδιαγραφές	Ισχύς (Watt)
Μπροστινό φως θέσης. ¹	W5W	5
Μπροστινό φως θέσης. ²	LED.	-
Μπροστινό φλας. ¹	PY21W	21
Μπροστινό φλας. ²	LED.	-
Μεσαία σκάλα προβολέων. ¹	H7	55
Μεσαία σκάλα προβολέων. ²	LED.	-
Μεγάλη σκάλα προβολέα και φως πορείας ημέρας. ¹	H15	55
Μεγάλη σκάλα προβολέα και φως πορείας ημέρας. ²	LED.	-
Μπροστινό φως ομίχλης. ³	H11	55
Πλαϊνό φλας.	LED.	-
Πίσω φως.	LED.	-

Συντήρηση

Λάμπα	Προδιαγραφές	Ισχύς (Watt)
Φώτα των φρένων.	LED.	-
Τρίτο φως στοπ.	LED.	-
Πίσω φλας. ⁴	PY21W	21
Πίσω φως ομίχλης.	P21W	21
Φως της όπισθεν.	W16W	16
Φως της πινακίδας κυκλοφορίας.	W5W	5

¹ Προβολέας αλογόνου. Βλ **Αλλαγή λάμπας** (σελίδα 404).

² Προβολέας LED. Βλ **Αλλαγή λάμπας** (σελίδα 404).

³ Τα μπροστινά φώτα ομίχλης είναι επίσης διαθέσιμα ως φώτα τεχνολογίας LED.

⁴ Τα φλας είναι επίσης διαθέσιμα ως φώτα LED.

Σημείωση: Σας συνιστούμε να απευθυνθείτε σε μια από τις Επίσημες Εμπορίες για την αντικατάσταση των λαμπτήρων LED.

Φώτα εσωτερικού χώρου

Λάμπα	Προδιαγραφές	Ισχύς (Watt)
Φως στο ντουλαπάκι του συνοδηγού.	LED.	-
Λάμπα εσωτερικού χώρου.	LED.	-
Φως ανάγνωσης χάρτη.	LED.	-
Φως στο καθρεφτάκι στο ηλιοσκιάδιο.	LED.	-
Φωτισμός του χώρου αποσκευών.	LED.	-

Σημείωση: Σας συνιστούμε να απευθυνθείτε σε μια από τις Επίσημες Εμπορίες για την αντικατάσταση των λαμπτήρων LED.

Φροντίδα οχήματος

ΚΑΘΑΡΙΣΜΟΣ ΕΞΩΤΕΡΙΚΟΥ ΧΩΡΟΥ

Καθαρισμός των εξωτερικών προφυλάξεων

Απομακρύνετε αμέσως τυχόν πιτσιλίσματα καυσίμου, υπολείμματα AdBlue, περιπτώματα πουλιών, έντομα και πίσσα. Αυτά μπορούν να προκαλέσουν ζημιά στη βαφή ή τα διακοσμητικά στοιχεία του οχήματός σας με την πάροδο του χρόνου.

Αφαιρέστε τα εξωτερικά αξεσουάρ, για παράδειγμα τις κεραίες, πριν βάλετε το όχημά σας σε πλυντήριο αυτοκινήτων.

Καθαρισμός προβολών και πίσω φώτων

Σας συνιστούμε να χρησιμοποιείτε μόνο κρύο ή χλιαρό νερό που περιέχει σαμπουάν αυτοκινήτου για να καθαρίσετε τους προβολείς και τα πίσω φώτα.

Μην ξύνετε τα φώτα για να τα καθαρίσετε.

Μην σκουπίζετε τα φώτα ενώ είναι στεγνά.

Καθαρισμός των παρμηρίζ και των μάκτρων υαλοκαθαριστήρων

Για να καθαρίσετε τους υαλοκαθαριστήρες και τα μάκτρα των υαλοκαθαριστήρων του παρμηρίζ:

- Καθαρίστε το παρμηρίζ με ένα ήπιο καθαριστικό τζαμιών.

Σημείωση: Κατά τον καθαρισμό του εσωτερικού του παρμηρίζ, προσέξτε να μην χυθεί κατά λάθος υγρό καθαρισμού τζαμιών στο ταμπλό ή στις επιφάνειες των θυρών. Εάν χυθεί υγρό καθαρισμού τζαμιών σε αυτές τις επιφάνειες, σκουπίστε το αμέσως.

- Καθαρίστε τα μάκτρα των υαλοκαθαριστήρων με υγρό πλυσίματος ή νερό σε μαλακό σφουγγάρι ή πανί.

Σημείωση: Μην χρησιμοποιείτε ξυράφια ή άλλα αιχμηρά αντικείμενα για να καθαρίσετε ή να αφαιρέσετε αυτοκόλλητα από το εσωτερικό του θερμαινόμενου πίσω παρμηρίζ. Σε αυτή την περίπτωση μπορεί να προκληθεί ζημιά που δεν καλύπτεται από την Εγγύηση του οχήματος.

Καθαρισμός χρωμίου, αλουμινίου ή ανοξείδωτου χάλυβα

Συνιστούμε να χρησιμοποιείτε μόνο σαμπουάν αυτοκινήτου, μαλακό πανί και νερό στους προφυλακτήρες και σε άλλα εξαρτήματα από χρώμιο, αλουμίνιο ή ανοξείδωτο χάλυβα.

Σημείωση: Για επιπλέον πληροφορίες και υποστήριξη, σας συνιστούμε να επικοινωνήσετε με έναν εξουσιοδοτημένο επισκευαστή.

Σημείωση: Ξεπλύνετε καλά την περιοχή μετά τον καθαρισμό.

Σημείωση: Μην χρησιμοποιείτε λειαντικά υλικά, όπως για παράδειγμα ατσαλόσυρμα ή πλαστικά σφουγγαράκια λείανσης, καθώς μπορεί να χαράξουν αυτές τις επιφάνειες.

Σημείωση: Μην χρησιμοποιείτε καθαριστικό χρωμίου, καθαριστικό μετάλλου ή στιλβωτικό υλικό στους τροχούς ή στα τάσια των τροχών.

Καθαρισμός των ζαντών

Χρησιμοποιείτε μόνο συνιστώμενα προϊόντα καθαρισμού τροχών και ελαστικών για να καθαρίσετε τους τροχούς κάθε εβδομάδα. Για επιπλέον πληροφορίες και υποστήριξη, σας συνιστούμε να επικοινωνήσετε με μια Επίσημη Εμπορία.

1. Χρησιμοποιήστε σφουγγάρι για την αφαίρεση της συσώρευσης δύσκολης βρομιάς και σκόνης φρένων.
2. Ξεπλύνετε καλά μετά τον καθαρισμό.

Φροντίδα οχήματος

Σημείωση: Μην χρησιμοποιείτε χημικά καθαρισμού σε ζεστές ή καυτές ζάντες και τάσια τροχών.

Εάν σκοπεύετε να σταθμεύσετε το όχημά σας για μεγάλο χρονικό διάστημα αφού καθαρίσετε τους τροχούς με προϊόν καθαρισμού τροχών, οδηγήστε το όχημά σας για μερικά λεπτά προτού το σταθμεύσετε. Έτσι θα περιορίσετε τον κίνδυνο διάβρωσης στους δίσκους, τα τακάκια και τα θερμούι των φρένων.

Μην καθαρίζετε τους τροχούς όταν είναι ζεστοί.

Σημείωση: Ορισμένα πλυντήρια αυτοκινήτων μπορεί να προκαλέσουν ζημιά στις ζάντες και τα τάσια των τροχών του οχήματός σας.

Σημείωση: Η χρήση μη συνιστώμενων ή σκληρών καθαριστικών προϊόντων καθαρισμού, καθαριστικών τροχών χρωμίου ή διαβρωτικών υλικών μπορεί να προκαλέσει ζημιά στις ζάντες και τα τάσια των τροχών του οχήματός σας.

Καθαρισμός του χώρου κινητήρα

Χρησιμοποιήστε ηλεκτρική σκούπα για να αφαιρέσετε τυχόν σκουπίδια από την περιοχή της σάρας κάτω από το παρμπρίζ.

Σημείωση: Μην πλένετε το χώρο του κινητήρα εάν δεν είστε εξοικειωμένοι με τα εξαρτήματα γύρω από τον κινητήρα. Αποφύγετε το συχνό πλύσιμο του κινητήρα.

Όταν πλένετε το χώρο του κινητήρα:

- Σε καμία περίπτωση μην πλένετε και μην ρίχνετε νερό στον κινητήρα όταν είναι ζεστός ή σε λειτουργία.
- Μην πλένετε και μην ρίχνετε ποτέ νερό στον πολλαπλασιαστή, το μπουζοκαλώδιο ή την εσοχή του μπουζί.
- Καλύψτε την μπαταρία, το κουτί κατανομής ισχύος και το συγκρότημα του φίλτρου αέρα για να αποτρέψετε ζημιές από το νερό.

Σημείωση: Εάν το όχημά σας διαθέτει κάλυμμα κινητήρα, αφαιρέστε το κάλυμμα πριν χρησιμοποιήσετε σαμπουάν και απολιπαντικό κινητήρα.

- Ψεκάστε με εγκεκριμένο σαμπουάν και απολιπαντικό κινητήρα όλα τα εξαρτήματα που απαιτούν καθαρισμό και ξεπλύνετε με νερό.

Καθαρισμός λωρίδων ή γραφικών

Συνιστάται το πλύσιμο του οχήματός σας στο χέρι, ωστόσο επιτρέπεται η χρήση συστημάτων πλυσίματος με πίεση υπό τις εξής προϋποθέσεις:

- Χρησιμοποιείτε ψεκαστήρα με ευρεία γωνία εκτόξευσης νερού 40°.
- Κρατάτε το ακροφύσιο σε απόσταση 305 mm και υπό γωνία 90° ως προς την επιφάνεια του οχήματός σας.
- Μην χρησιμοποιείτε νερό με πίεση υψηλότερη από 14.000 kPa.
- Μην χρησιμοποιείτε νερό θερμοκρασίας υψηλότερης από 82°C.

Σημείωση: Εάν κρατήσετε το ακροφύσιο του συστήματος πλυσίματος υπό γωνία ως προς την επιφάνεια του οχήματός σας, ενδέχεται να προκληθούν φθορές στα γραφικά και οι άκρες τους να ξεκολλήσουν από την επιφάνεια του οχήματος.

Καθαρισμός φακών και αισθητήρων κάμερας

Σας συνιστούμε να χρησιμοποιείτε μόνο χλιαρό ή κρύο νερό και ένα μαλακό πανί για να καθαρίσετε τους φακούς και τους αισθητήρες της κάμερας.

Σημείωση: Μην καθαρίζετε τους φακούς και τους αισθητήρες της κάμερας με σύστημα πλυσίματος με πίεση.

Φροντίδα οχήματος

Καθαρισμός του υποδαπέδου

Ξεπλένετε συχνά το κάτω μέρος του οχήματός σας. Καθαρίζετε τις οπές αποστράγγισης νερού του αμαξώματος και των θυρών.

Εάν το όχημα χρησιμοποιείται σε περιβάλλον με σκόνη ή λάσπη, τα εξαρτήματα της πίσω ανάρτησης μπορεί να χρειάζονται τακτικό καθαρισμό με νερό υπό πίεση ή καλό ξέπλυμα με δυνατό ατμό νερού. Τα πίσω φύλλα σουστάς και άλλα εξαρτήματα της ανάρτησης μπορεί να κάνουν θόρυβο σαν στρίγκλισμα ή κρότο εάν υπάρχουν σε αυτά ξένα σώματα όπως βρομιά, πέτρες ή άλλοι ρύποι.

ΚΑΘΑΡΙΣΜΟΣ ΕΣΩΤΕΡΙΚΟΥ ΧΩΡΟΥ

Καθαρισμός του ταμπλό



ΠΡΟΕΙΔΟΠΟΙΗΣΗ: Μην χρησιμοποιείτε χημικούς διαλύτες ή ισχυρά καθαριστικά όταν καθαρίζετε το τιμόνι ή το ταμπλό, ώστε να αποφύγετε ρύπανση στο σύστημα αερόσακων.

Σας συνιστούμε να καθαρίζετε το ταμπλό και τους φακούς του πίνακα οργάνων με ένα λωπό, μαλακό πανί. Στεγνώστε την περιοχή με ένα καθαρό, μαλακό πανί.

Για επιπλέον πληροφορίες και υποστήριξη, σας συνιστούμε να επικοινωνήσετε με μια Επίσημη Εμπορία.

Σημείωση: Αποφύγετε καθαριστικά ή στιλβωτικά που αυξάνουν τη γυαλάδα στο επάνω τμήμα του ταμπλό. Το ματ φινιρίσμα σε αυτή την περιοχή σας προστατεύει από ανεπιθύμητη αντανάκλαση του παρμπρίζ.

Καθαρισμός για πλαστικά

Σας συνιστούμε να χρησιμοποιείτε μόνο διάλυμα νερού με ήπιο σαπούνι σε ένα μαλακό πανί. Στεγνώστε την περιοχή με ένα καθαρό, μαλακό πανί.

Καθαρισμός οθονών και ενδείξεων

Σας συνιστούμε να χρησιμοποιείτε μόνο πανί από μικροΐνες για να καθαρίσετε δακτυλικά αποτυπώματα ή σκόνη με κυκλικές κινήσεις.

Εάν εξακολουθούν να είναι ορατά στην οθόνη δακτυλικά αποτυπώματα ή σκόνη, βάλτε λίγο οινόπνευμα στο πανί και καθαρίστε πάλι την οθόνη.

Σημείωση: Μην ρίχνετε ή ψεκάζετε το οινόπνευμα απευθείας επάνω στην οθόνη αφής.

Σημείωση: Μην χρησιμοποιείτε απορρυπαντικό ή οποιοδήποτε διαλυτικό για να καθαρίσετε την οθόνη αφής.

Καθαρισμός για δέρμα και βινύλιο

Συνιστούμε να καθαρίζετε τις επιφάνειες δέρματος και βινυλίου μόνο με τον ακόλουθο τρόπο:

1. Απομακρύνετε τη σκόνη και την επιφανειακή βρομιά με ηλεκτρική σκούπα.
2. Σκουπίστε την επιφάνεια με ένα μαλακό, λωπό πανί και με διάλυμα ήπιου σαπουνιού με νερό. Στεγνώστε την περιοχή με ένα καθαρό, μαλακό πανί.
3. Βεβαιωθείτε ότι το δέρμα είναι στεγνό και στάξτε μια μικρή ποσότητα υγρού περιποίησης σε ένα καθαρό, στεγνό πανί.

Φροντίδα οχήματος

4. Τρίψτε το υγρό περιποίησης στο δέρμα μέχρι να εξαφανιστεί. Περιμένετε να στεγνώσει το δέρμα και επαναλάβετε τη διαδικασία σε όλο το εσωτερικό. Αν εμφανιστεί ένα λεπτό φιλμ, σκουπίστε το με καθαρό, στεγνό πανί.
5. Για επιπλέον πληροφορίες και υποστήριξη, σας συνιστούμε να επικοινωνήσετε με μια Επίσημη Εμπορία.

Καθαρισμός υφασμάτων καθισμάτων και επένδυσης οροφής



ΠΡΟΕΙΔΟΠΟΙΗΣΗ: Στα οχήματα με αερόσακους στερεωμένους στα καθίσματα, μην χρησιμοποιείτε χημικά διαλυτικά ή δυνατά προϊόντα καθαρισμού. Αυτά τα προϊόντα μπορεί να ρυπάνουν το σύστημα των πλαιών αερόσακων και να επηρεάσουν την απόδοση των πλευρικών αερόσακων σε περίπτωση σύγκρουσης.

Συνιστούμε να καθαρίζετε τα υφασμάτινα καθίσματα και τις επενδύσεις οροφής μόνο με τον ακόλουθο τρόπο:

1. Απομακρύνετε τη σκόνη και την επιφανειακή βρομιά με ηλεκτρική σκούπα.
2. Σκουπίστε την επιφάνεια με ένα μαλακό, νωπό πανί και με διάλυμα ήπιου σαπουνιού με νερό. Στεγνώστε την περιοχή με ένα καθαρό, μαλακό πανί.
3. Για επιπλέον πληροφορίες και υποστήριξη, σας συνιστούμε να επικοινωνήσετε με μια Επίσημη Εμπορία.

Για επίμονους λεκέδες, καθαρίστε τοπικά την περιοχή. Εάν σχηματιστεί ένα δαχτυλίδι στο ύφασμα, καθαρίστε αμέσως όλη την περιοχή, αλλά χωρίς υπερβολική ποσότητα διαλύματος, διαφορετικά το δαχτυλίδι θα παραμείνει μόνιμα στην επιφάνεια.

Καθαρισμός σε πατάκια και μοκέτες δαπέδου

Συνιστούμε να καθαρίζετε τις μοκέτες σας μόνο με τον ακόλουθο τρόπο:

1. Απομακρύνετε τη σκόνη και την επιφανειακή βρομιά με ηλεκτρική σκούπα.
2. Σκουπίστε την επιφάνεια με ένα μαλακό, νωπό πανί και με διάλυμα ήπιου σαπουνιού με νερό. Στεγνώστε την περιοχή με ένα καθαρό, μαλακό πανί.
3. Για επιπλέον πληροφορίες και υποστήριξη, σας συνιστούμε να επικοινωνήσετε με μια Επίσημη Εμπορία.

Για επίμονους λεκέδες, καθαρίστε τοπικά την περιοχή. Εάν σχηματιστεί ένα δαχτυλίδι στο ύφασμα, καθαρίστε αμέσως όλη την περιοχή, αλλά χωρίς υπερβολική ποσότητα διαλύματος, διαφορετικά το δαχτυλίδι θα παραμείνει μόνιμα στην επιφάνεια.

Συνιστούμε να καθαρίζετε τα πατάκια σας μόνο με τον ακόλουθο τρόπο:

1. Απομακρύνετε τη σκόνη και την επιφανειακή βρομιά με ηλεκτρική σκούπα.
2. Πλύνετε τα πατάκια από καουτσούκ χρησιμοποιώντας ήπιο σαπούνι και χλιαρό ή κρύο νερό.
3. Στεγνώστε εντελώς τα πατάκια πριν τα τοποθετήσετε ξανά στο όχημά σας.

Καθαρισμός ζωνών ασφαλείας



ΠΡΟΕΙΔΟΠΟΙΗΣΗ: Μην χρησιμοποιείτε διαλυτικά υλικά καθαρισμού, χλωρίνη ή χρωστικές ουσίες στις ζώνες ασφαλείας του οχήματος, καθώς αυτά τα υλικά μπορεί να μειώσουν την αντοχή των λωρίδων.

Φροντίδα οχήματος

1. Σκουπίστε την επιφάνεια με ένα μαλακό πανί ελαφρώς νοτισμένο με διάλυμα απαλού σαπουνιού με νερό. Στεγνώστε την περιοχή με ένα καθαρό μαλακό πανί.

Καθαρισμός αποθηκευτικών χώρων

1. Απομακρύνετε τη σκόνη και την επιφανειακή βρομιά με ηλεκτρική σκούπα.
2. Σκουπίστε την επιφάνεια με ένα μαλακό πανί ελαφρώς νοτισμένο με διάλυμα απαλού σαπουνιού με νερό. Στεγνώστε την περιοχή με ένα καθαρό μαλακό πανί.

Καθαρισμός σιδηρόδρομων γυάλινης οροφής

1. Απομακρύνετε τους ρύπους από τους σιδηρόδρομους με ηλεκτρική σκούπα.
2. Σκουπίστε το στεγανοποιητικό λάστιχο και τη βαμμένη μεταλλική επιφάνεια συναρμογής στην οροφή με μαλακό, νωπό πανί και διάλυμα ήπιου σαπουνιού με νερό.

ΕΠΙΣΚΕΥΗ ΜΙΚΡΩΝ ΖΗΜΙΩΝ ΣΤΗ ΒΑΦΗ

Οι Επίσημες Εμπορίες έχουν ειδική βαφή για τοπική διόρθωση στο χρώμα του οχήματός σας. Ο κωδικός χρώματος του οχήματός σας είναι τυπωμένος σε ένα αυτοκόλλητο στην κολώνα της μπροστινής αριστερής πόρτας. Πάρτε μαζί σας τον κωδικό χρώματος όταν επισκεφτείτε την Επίσημη Εμπορία, για να βεβαιωθείτε ότι θα αγοράσετε το σωστό χρώμα.

Πριν διορθώσετε μικρές ζημιές στην βαφή, χρησιμοποιήστε καθαριστικό προϊόν για να αφαιρέσετε σωματίδια όπως κουτσουλιές πουλιών, ρετσίνι από τα δέντρα, υπολείμματα εντόμων, λεκέδες πίσσας, αλάτι εκκιοτισμού από το δρόμο ή βιομηχανική σκόνη.

Διαβάστε τις οδηγίες πριν χρησιμοποιήσετε οποιαδήποτε καθαριστικά προϊόντα.

ΚΕΡΩΜΑ ΑΜΑΞΩΜΑΤΟΣ ΤΟΥ ΟΧΗΜΑΤΟΣ ΣΑΣ

Κερώνετε τη βαμμένη επιφάνεια υψηλής στιλπνότητας του οχήματός σας, αφού το πλύνετε, μία ή δύο φορές το χρόνο.

Σας συνιστούμε να χρησιμοποιείτε μόνο εγκεκριμένο κερί υψηλής ποιότητας που δεν περιέχει διαβρωτικά συστατικά. Τηρήστε τις οδηγίες του κατασκευαστή για την επίστρωση και την αφαίρεση του κεριού. Για επιπλέον πληροφορίες και υποστήριξη, σας συνιστούμε να επικοινωνήσετε με έναν εξουσιοδοτημένο επισκευαστή.

Όταν πλένετε και κερώνετε το όχημά σας, σταθμεύστε το σε περιοχή με σκιά, έξω από το άμεσο ηλιακό φως.

Σημείωση: Μην κερώνετε άβαφες ή μαύρες βαμμένες επιφάνειες χαμηλής στιλπνότητας γιατί θα αποχρωματιστούν με τον καιρό.

Ζαντολάστιχα

ΓΕΝΙΚΑ

Οι συνιστώμενες τιμές πίεσης φουσκώματος των ελαστικών βρίσκονται στην ετικέτα με τις πληροφορίες για τα ελαστικά στην κολόνα Β της πλευράς του οδηγού.

Ελέγχετε και ρυθμίζετε την πίεση των ελαστικών στη θερμοκρασία περιβάλλοντος στην οποία πρόκειται να οδηγήσετε το όχημα και όταν τα ελαστικά είναι κρύα. Βλ **Τιμές πίεσης ελαστικών** (σελίδα 422).

Σημείωση: *Ελέγχετε τακτικά την πίεση των ελαστικών σας για μέγιστη οικονομία καυσίμου.*

Χρησιμοποιήστε αποκλειστικά τα εγκεκριμένα μεγέθη τροχών και ελαστικών. Η χρήση άλλων μεγεθών ενδέχεται να προκαλέσει ζημιά στο όχημά σας και μπορεί να ακυρώσει την εθνική έγκριση τύπου.

Εάν τοποθετηθούν οποιαδήποτε ελαστικά με μέγεθος διαφορετικό από αυτό των ελαστικών του αρχικού εξοπλισμού, ενδέχεται να έχει ως αποτέλεσμα το κοντέρ να εμφανίζει λανθασμένη ταχύτητα οχήματος.

ΚΙΤ ΣΤΕΓΑΝΟΠΟΙΗΤΙΚΟΥ ΚΑΙ ΦΟΥΣΚΩΜΑΤΟΣ ΕΛΑΣΤΙΚΩΝ



ΠΡΟΕΙΔΟΠΟΙΗΣΗ: Μην χρησιμοποιείτε το κιτ φουσκώματος σε ελαστικά τύπου «run flat». Μπορεί να προκληθεί απώλεια ελέγχου του οχήματος.



ΠΡΟΕΙΔΟΠΟΙΗΣΗ: Ανάλογα με το ελαστικό και το μέγεθος της ζημιάς του ελαστικού, ορισμένα ελαστικά μπορούν να στεγανοποιηθούν μόνο μερικώς ή καθόλου. Η απώλεια πίεσης του ελαστικού μπορεί να επηρεάσει την οδική συμπεριφορά του οχήματος και να οδηγήσει σε απώλεια του ελέγχου του οχήματος.



ΠΡΟΕΙΔΟΠΟΙΗΣΗ: Μην χρησιμοποιείτε το κιτ εάν το ελαστικό έχει ήδη υποστεί ζημιά, π.χ. ως αποτέλεσμα οδήγησης ενώ ήταν ξεφουσκωτο. Μπορεί να προκληθεί απώλεια ελέγχου του οχήματος, τραυματισμός ή θάνατος.

Εάν το όχημά σας δεν έχει ρεζέρβα, θα έχει κιτ στεγανοποίησης και φουσκώματος ελαστικών. Το κιτ βρίσκεται στο πάτωμα της καμπίνας των επιβατών, πίσω από το μπροστινό δεξιό κάθισμα. Χρησιμοποιήστε μόνο το κιτ που παρέχεται με το όχημά σας.

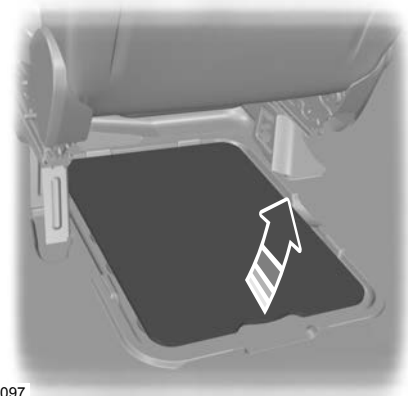

E78097

Σημείωση: *Με το κιτ μπορεί να γίνει στεγανοποίηση μόνο μίας οπής ελαστικού με μέγιστη διάμετρο 6 mm.*

Ζαντολάστικα

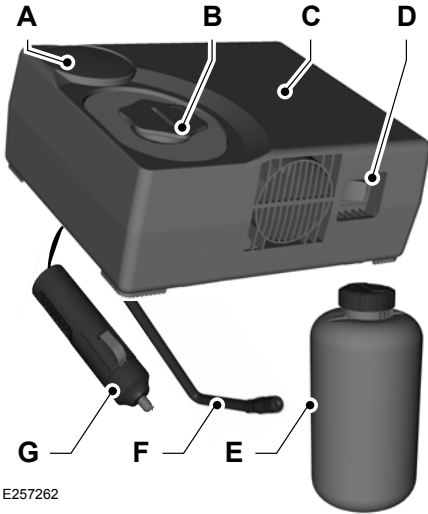

E257262

- A Μανόμετρο.
- B Πώμα πρόσβασης φιάλης στεγανοποιητικού.
- C Προειδοποιητική ετικέτα.
- D Διακόπτης λειτουργίας.
- E Φιάλη στεγανοποιητικού.
- F Σωλήνας φουσκώματος ελαστικού.
- G Σύνδεση για ρευματοδότη 12 βολτ συνεχούς ρεύματος.

Σημείωση: Φροντίστε να ελέγχετε τακτικά την ημερομηνία λήξης στη φιάλη του στεγανοποιητικού.



Εάν ανάψει η προειδοποιητική λυχνία για χαμηλή πίεση ελαστικών, κάντε τα εξής:

1. Μειώστε προοδευτικά την ταχύτητα του οχήματός σας και σταματήστε το μόλις το επιτρέπει η ασφάλεια.

2. Τραβήξτε το χειρόφρενο και κλείστε το διακόπτη του κινητήρα.

3. Ελέγξτε αν υπάρχει τρύπα σε ελαστικό.

Σημείωση: Μην αφαιρείτε τα ξένα σώματα όπως καρφιά ή βίδες από το τρύπιο ελαστικό.

Χρήση του ΚΙΤ στεγανοποίησης και φουσκώματος ελαστικών



ΠΡΟΕΙΔΟΠΟΙΗΣΗ: Ελέγξτε το πλευρικό τοίχωμα του ελαστικού πριν το φουσκώσετε. Εάν υπάρχουν ρωγμές, λακκούβες ή παρόμοια ζημιά, μην επιχειρήσετε να φουσκώσετε το ελαστικό. Μπορεί να προκληθεί τραυματισμός.



ΠΡΟΕΙΔΟΠΟΙΗΣΗ: Παρακολουθήστε το πλευρικό τοίχωμα του ελαστικού κατά το φούσκωμα. Εάν εμφανιστούν ραγίσματα, εξογκώματα ή παρόμοιες ζημιές, απενεργοποιήστε το συμπιεστή και ελευθερώστε τον αέρα μέσω της βαλβίδας εκτόνωσης πίεσης. Μην συνεχίσετε να οδηγείτε με αυτό το ελαστικό. Μπορεί να προκληθεί απώλεια ελέγχου του οχήματος.



ΠΡΟΕΙΔΟΠΟΙΗΣΗ: Μην στέκεστε ακριβώς δίπλα στο ελαστικό ενώ ο συμπιεστής βρίσκεται σε λειτουργία. Εάν σκάσει το ελαστικό, μπορεί να προκληθεί τραυματισμός.



ΠΡΟΕΙΔΟΠΟΙΗΣΗ: Μην αφήνετε το κιτ χωρίς επίβλεψη όταν είναι σε χρήση. Εάν δεν τηρήσετε αυτή την οδηγία, μπορεί να προκληθεί τραυματισμός ή θάνατος.



ΠΡΟΕΙΔΟΠΟΙΗΣΗ: Μην αφήνετε το συμπιεστή να λειτουργεί για περισσότερο από 10 λεπτά. Αυτό μπορεί να προκαλέσει δυσλειτουργία του συμπιεστή με αποτέλεσμα σοβαρό τραυματισμό.

Ζαντολάστια

Για να επιδιορθώσετε προσωρινά ένα τρύπιο ελαστικό, κάντε τα εξής:



E257263

1. Απασφαλίστε το σωλήνα φουσκώματος ελαστικού και τη σύνδεση για ρευματοδότη 12 βολτ συνεχούς ρεύματος από την κάτω πλευρά του συμπιεστή.

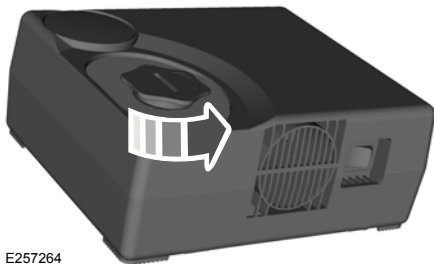

E257264

2. Γυρίστε το πώμα πρόσβασης της φιάλης στεγανοποιητικού αριστερόστροφα και αφαιρέστε το.

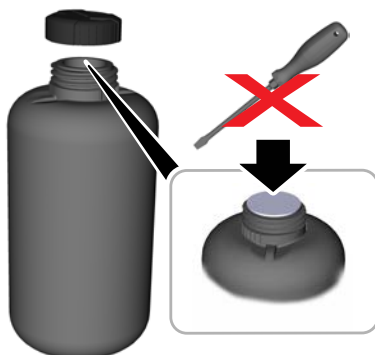

E256963

3. Αφαιρέστε το πώμα της φιάλης στεγανοποιητικού. Δεν πρέπει να τρυπήσετε ή να αφαιρέσετε τη τσιμούχα.

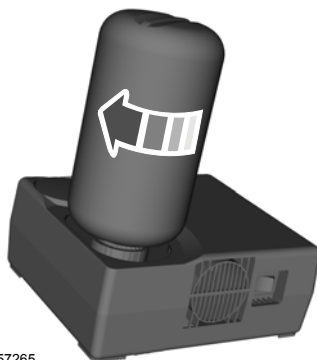

E257265

4. Στερεώστε τη φιάλη στεγανοποιητικού στο συμπιεστή. Γυρίστε τη φιάλη στεγανοποιητικού δεξιόστροφα μέχρι να νιώσετε ισχυρή αντίσταση.

Σημείωση: Όταν στερεώνετε τη φιάλη στεγανοποιητικού στο συμπιεστή, η τσιμούχα διαρρηγνύεται. Δεν πρέπει να αποσυνδέσετε τη φιάλη γιατί μπορεί να διαρρεύσει στεγανοποιητικό.

Ζαντολάστικα

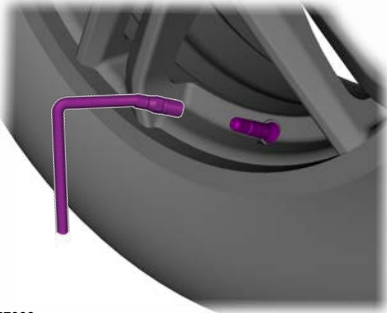

E257006

5. Αφαιρέστε το κάλυμμα για τη σκόνη από τη βαλβίδα του ελαστικού και στερεώστε το σωλήνα φουσκώματος ελαστικού.



E257022

6. Στερεώστε τη σύνδεση για ρευματοδότη 12 βολτ συνεχούς ρεύματος στο ρευματοδότη 12 βολτ συνεχούς ρεύματος. Βλ **Βοηθητικοί ρευματοδότες** (σελίδα 188).
7. Βάλτε μπροστά τον κινητήρα.

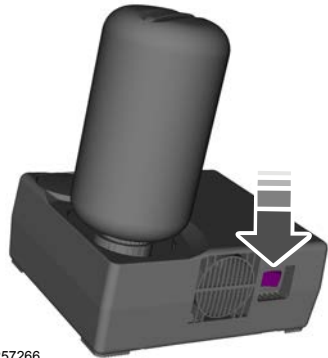

E257266

8. Ενεργοποιήστε το συμπιεστή.



E257121

9. Φουσκώστε το ελαστικό σε πεδίο τιμών 2–3 bar.

Σημείωση: Εάν η πίεση του ελαστικού δεν φτάσει τα 1,8 bar εντός 10 λεπτών, το ελαστικό μπορεί να έχει υποστεί σοβαρή ζημιά και να μην είναι δυνατή η προσωρινή επισκευή του. Πηγαίστε αμέσως το όχημά σας για έλεγχο. Μην οδηγείτε το όχημά σας.

10. Όταν η πίεση του ελαστικού φτάσει στο συνιστώμενο πεδίο τιμών 2–3 bar, απενεργοποιήστε το συμπιεστή και κλείστε το διακόπτη του κινητήρα.

Ζαντολάστια

11. Αποσυνδέστε το σωλήνα φουσκώματος ελαστικού και τη σύνδεση για ρευματοδότη 12 βολτ συνεχούς ρεύματος.

Σημείωση: Μην αφαιρείτε τη φιάλη στεγανοποιητικού από το συμπιεστή.

12. Τοποθετήστε το κάλυμμα για τη σκόνη στη βαλβίδα του ελαστικού.
13. Τοποθετήστε την προειδοποιητική ετικέτα στο τιμόνι και φυλάξτε σωστά το ΚΙΤ.



E257942

14. Οδηγήστε αμέσως το όχημά σας για 3–10 km. Μην υπερβαίνετε τα 80 km/h.



E257121

15. Μετά από οδήγηση 3–10 km, σταματήστε το όχημά σας και ελέγξτε ξανά την πίεση του ελαστικού. Βλ **Τιμές πίεσης ελαστικών** (σελίδα 422).

Σημείωση: Εάν η πίεση του ελαστικού έχει μειωθεί στα 1,8 bar ή λιγότερο, το ελαστικό μπορεί να έχει υποστεί σοβαρή ζημιά και να μην είναι δυνατή η προσωρινή επισκευή του. Πηγαίστε αμέσως το όχημά σας για έλεγχο. Μην οδηγείτε το όχημά σας.

Σημείωση: Εάν η πίεση του ελαστικού έχει μειωθεί αλλά εξακολουθεί να βρίσκεται πάνω από 1,8 bar, χρησιμοποιήστε το κιτ για να φουσκώσετε ξανά το ελαστικό.

Μετά από τη χρήση του κιτ στεγανοποίησης και φουσκώματος ελαστικών



ΠΡΟΕΙΔΟΠΟΙΗΣΗ: Εάν παρατηρείτε έντονους κραδασμούς, ασταθή οδική συμπεριφορά ή θορύβους ενώ οδηγείτε, μειώστε σταδιακά την ταχύτητά σας και ακινητοποιήστε το όχημά σας με ασφάλεια. Ελέγξτε ξανά το ελαστικό και την πίεσή του. Εάν η πίεση

Ζαντολάστια

του ελαστικού είναι μικρότερη από 1,3 bar ή εμφανιστούν οποιαδήποτε ραγίσματα, εξογκώματα ή παρόμοια ζημιά, μην συνεχίζετε την οδήγηση με αυτό το ελαστικό. Μπορεί να προκληθεί απώλεια ελέγχου του οχήματος.

Το κιτ παρέχει μόνο τη δυνατότητα προσωρινής λειτουργίας του οχήματος. Οι κανονισμοί που αφορούν την επισκευή ή αντικατάσταση ελαστικών μετά από τη χρήση του κιτ μπορεί να διαφέρουν από χώρα σε χώρα. Σας συνιστούμε να απευθυνθείτε σε βουλκανιζατέρ.

Μετά από τη χρήση του κιτ:

- Μην οδηγήσετε το όχημά σας για πάνω από 200 km πριν επισκευάσετε ή αντικαταστήσετε το τρύπιο ελαστικό.
- Ενημερώστε όλους τους άλλους τους χρήστες του οχήματος ότι ένα ελαστικό έχει επιδιορθωθεί με χρήση του κιτ. Ενημερώστε τους για τις ειδικές συνθήκες οδήγησης που επιβάλλεται να τηρούν.
- Ελέγχετε τακτικά την πίεση του ελαστικού μέχρι να επιδιορθωθεί ή αντικατασταθεί το στεγανοποιημένο ελαστικό από βουλκανιζατέρ. Προτού αφαιρεθεί το ελαστικό από τη ζάντα, πρέπει να ενημερώσετε το βουλκανιζατέρ ότι το ελαστικό περιέχει στεγανοποιητικό.
- Πηγαίνετε το κιτ σε Εξουσιοδοτημένο Επισκευαστή και ζητήστε αντικατάσταση της φιάλης και του σωλήνα φουσκώματος ελαστικού.

ΦΡΟΝΤΙΔΑ ΕΛΑΣΤΙΚΩΝ

Σημείωση: *Εάν τα ελαστικά σας εμφανίζουν σημάδια ανομοιόμορφης φθοράς, ζητήστε από μια Επίσημη Εμπορία να ελέγξουν και να επιδιορθώσουν τυχόν προβλήματα ευθυγράμμισης των τροχών, κακής ζυγοστάθμισης των ελαστικών ή μηχανικά προβλήματα πριν αλλάξετε τη θέση των ελαστικών σας.*

Σημείωση: *Το όχημά σας μπορεί να διαθέτει ανάμοιο συγκρότημα ρεζέρβας και τροχού. Το συγκρότημα ρεζέρβας και τροχού χαρακτηρίζεται ανομοιόμορφο όταν η ρεζέρβα ή ο τροχός διαφέρει σε μάρκα, μέγεθος ή εμφάνιση από τα κανονικά ελαστικά και τους τροχούς. Εάν διαθέτετε ανάμοιο συγκρότημα ρεζέρβας και τροχού, τότε προορίζεται μόνο για προσωρινή χρήση και δεν πρέπει να χρησιμοποιείται κατά την αλλαγή θέσης των ελαστικών.*

Σημείωση: *Αφού αλλάξετε θέση στα ελαστικά σας, πρέπει να πραγματοποιηθεί έλεγχος της πίεσης των ελαστικών και ρύθμιση σύμφωνα με τις απαιτήσεις του οχήματος.*

Η αλλαγή θέσης των ελαστικών ανά τακτά χρονικά διαστήματα, μεταξύ 3.000 και 6.000 μιλίων (5.000 και 10.000 χιλιομέτρων), θα βοηθήσει στην ομοιόμορφη φθορά των ελαστικών και θα παρέχει καλύτερη απόδοση και μεγαλύτερη διάρκεια ζωής στα ελαστικά. Ορισμένες φορές, η ανομοιόμορφη φθορά των ελαστικών μπορεί να επιδιορθωθεί με την αλλαγή θέσης των ελαστικών.

Αλλαγή θέσης ελαστικών

Οχήματα με κίνηση στους μπροστινούς τροχούς και οχήματα με κίνηση και στους τέσσερις τροχούς (τα μπροστινά ελαστικά στην αριστερή πλευρά του διαγράμματος).

Ζαντολάστια

Μη κατευθυντικά ελαστικά

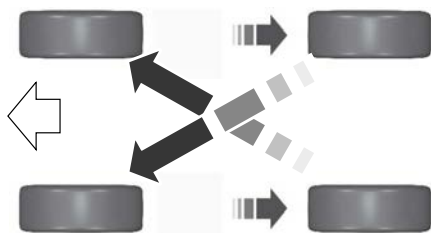

E142547

Κατευθυντικά ελαστικά

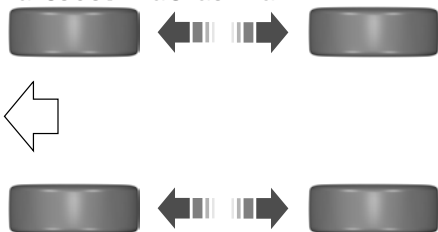

E70415

ΧΡΗΣΗ ΘΕΡΙΝΩΝ ΕΛΑΣΤΙΚΩΝ

Τα θερινά ελαστικά παρέχουν εξαιρετική απόδοση σε βρεγμένα και στεγνά οδοστρώματα. Τα θερινά ελαστικά δεν φέρουν την ένδειξη πρόσφυσης σε λάσπη και χιόνι (M+S ή M/S) στο πλαϊνό τους τοίχωμα. Επειδή τα θερινά ελαστικά δεν έχουν την ίδια απόδοση πρόσφυσης όπως τα ελαστικά παντός καιρού ή χιονιού, δεν συνιστούμε τη χρήση θερινών ελαστικών όταν οι θερμοκρασίες μειωθούν σε περίπου 7°C ή μικρότερες (ανάλογα με τη φθορά των ελαστικών και τις περιβαλλοντικές συνθήκες) ή σε συνθήκες χιονιού και πάγου. Όπως και οποιοδήποτε άλλο ελαστικό, η απόδοση του θερινού

ελαστικού επηρεάζεται από τη φθορά του και τις περιβαλλοντικές συνθήκες. Εάν πρέπει να οδηγήσετε σε αυτές τις συνθήκες, σας συνιστούμε να χρησιμοποιήσετε ελαστικά λάσπης και χιονιού (M+S, M/S), ελαστικά παντός καιρού ή ελαστικά χιονιού.

Αποθηκεύετε πάντα τα θερινά ελαστικά σας σε εσωτερικό χώρο σε θερμοκρασίες πάνω από -7°C. Τα λαστιχένια μέρη που χρησιμοποιούνται σε αυτά τα υλικά χάνουν την ελαστικότητά τους και μπορεί να εμφανίσουν επιφανειακά ραγίσματα στην περιοχή του πέλματος σε θερμοκρασίες κάτω από -7°C. Εάν τα ελαστικά έχουν εκτεθεί σε θερμοκρασίες -7°C ή χαμηλότερες, θερμάνετε τα σε θερμαινόμενο χώρο στους περίπου 5°C για τουλάχιστον 24 ώρες πριν τα τοποθετήσετε στο όχημα ή οδηγήσετε το όχημα αφού τοποθετηθούν τα ελαστικά ή ελέγξετε την πίεση φουσκώματος. Μην τοποθετείτε τα ελαστικά κοντά σε καλοριφέρ ή θερμαντικές συσκευές που χρησιμοποιούνται για τη θέρμανση του χώρου εκεί όπου αποθηκεύετε τα ελαστικά σας. Μην εφαρμόζετε απευθείας θερμότητα ή θερμό αέρα στα ελαστικά. Ελέγχετε πάντα τα ελαστικά μετά από περιόδους αποθήκευσης και προτού τα χρησιμοποιήσετε.

ΧΡΗΣΗ ΧΕΙΜΕΡΙΝΩΝ ΕΛΑΣΤΙΚΩΝ



E278852

Ζαντολάστικα

Σας συνιστούμε να χρησιμοποιείτε χειμερινά ελαστικά ή ελαστικά τεσσάρων εποχών με αυτό το σύμβολο όταν η θερμοκρασία είναι 7°C ή χαμηλότερη, καθώς και σε συνθήκες χιονιού και πάγου.

Φουσκώνετε τα χειμερινά ελαστικά στις ίδιες τιμές πίεσης με αυτές που αναγράφονται στον πίνακα τιμών πίεσης ελαστικών. Βλ **Τιμές πίεσης ελαστικών** (σελίδα 422).



ΠΡΟΕΙΔΟΠΟΙΗΣΗ: Τα ελαστικά χιονιού πρέπει να έχουν το ίδιο μέγεθος, δείκτη φορτίου και κατηγορία ταχύτητας με αυτά που σας παρείχε αρχικά η Ford. Η χρήση ελαστικών ή τροχών που δεν προτείνονται από τη Ford μπορεί να επηρεάσουν την ασφάλεια και την απόδοση του οχήματός σας και να αυξήσουν τον κίνδυνο απώλειας ελέγχου, ανατροπής του οχήματος, τραυματισμού και θανάτου. Επιπλέον, η χρήση μη συνιστώμενων ελαστικών και τροχών μπορεί να προκαλέσει βλάβη στο μηχανισμό συστήματος διεύθυνσης, στην ανάρτηση, στον άξονα, στο κιβώτιο βοηθητικής ταχύτητας ή στη μονάδα μετάδοσης ισχύος. Να ακολουθείτε την πίεση φουσκώματος των ελαστικών που συνιστά η Ford και βρίσκεται στην ετικέτα Safety Compliance Certification Label (στην κολόνα του μετρεστέ της πόρτας, στο μάνταλο της πόρτας, δίπλα από τη θέση του καθίσματος του οδηγού) ή στην ετικέτα των ελαστικών στην κολώνα Β ή στο άκρο της πόρτας του οδηγού. Αν δεν ακολουθήσετε τις συστάσεις πίεσης ελαστικών, μπορεί να προκληθεί ανομοιόμορφη φθορά στα πέλαμα και να επηρεαστεί αρνητικά η ανταπόκριση του οχήματός σας.

ΧΡΗΣΗ ΑΝΤΙΟΛΙΣΘΗΤΙΚΩΝ ΑΛΥΣΙΔΩΝ



ΠΡΟΕΙΔΟΠΟΙΗΣΗ: Μην υπερβαίνετε τα 50 km/h.



ΠΡΟΕΙΔΟΠΟΙΗΣΗ: Μη χρησιμοποιείτε αντιολισθητικές αλυσίδες σε δρόμους που δεν έχουν χιόνι.



ΠΡΟΕΙΔΟΠΟΙΗΣΗ: Αν το όχημά σας διαθέτει τροχούς με τάσια, αφαιρέστε τα πριν τοποθετήσετε τις αντιολισθητικές αλυσίδες.

Σημείωση: Το σύστημα αντιμπλοκαρίσματος των τροχών θα συνεχίσει να λειτουργεί κανονικά.

Μόνο συγκεκριμένες αλυσίδες ή καλώδια χιονιού έχουν εγκριθεί ως ασφαλή για χρήση στο όχημά σας με τους παρακάτω συνδυασμούς ζαντολάστικων: τροχοί 17" με ελαστικά 235/55R17. Οι αλυσίδες και τα καλώδια που θα τοποθετήσετε θα πρέπει να έχουν μέγεθος 10 mm ή μικρότερο από τη διάσταση που μετράτε από το πλευρικό τοίχωμα του ελαστικού.

Χρησιμοποιήστε αντιολισθητικές αλυσίδες μόνο στους μπροστινούς τροχούς.

ΤΙΜΕΣ ΠΙΕΣΗΣ ΕΛΑΣΤΙΚΩΝ

Οι συνιστώμενες τιμές πίεσης φουσκώματος των ελαστικών βρίσκονται στην ετικέτα με τις πληροφορίες για τα ελαστικά στην κολόνα Β της πλευράς του οδηγού.

Ελέγξτε τις τιμές πίεσης των ελαστικών όταν είναι κρύα, τουλάχιστον μία φορά κάθε δύο εβδομάδες.

Σημείωση: *Ενδέχεται να χρειαστεί να αφαιρέσετε τη ρεζέρβα από την εσοχή της για να ελέγξετε την πίεση του ελαστικού.*

Ζαντολάστια

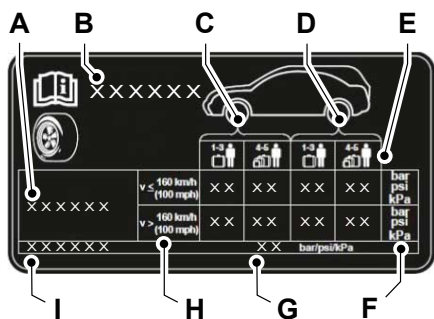

- A Διαστάσεις ελαστικού
- B Μοντέλο οχήματος.
- C Πίεση μπροστινών ελαστικών.
- D Πίεση πίσω ελαστικών.
- E Φορτίο οχήματος.
- F Μονάδα μέτρησης.
- G Πίεση ελαστικού ρεζέρβας.
- H Προβλεπόμενη σταθερή ταχύτητα οχήματος.
- I Μέγεθος ελαστικού ρεζέρβας.

E254054

Έως 160 km/h

Διαστάσεις ελαστικών	Κανονικό φορτίο		Πλήρες φορτίο	
	Μπροστά	Πίσω	Μπροστά	Πίσω
	bar	bar	bar	bar
235/55R17 103V.	2,6	2,4	2,7	3,1
235/55R17 103V παντός καιρού/ χειμώνα.	2,4	2,4	2,7	3,1
235/50R18 101V.	2,4	2,2	2,8	3,2
235/50R18 101W.	2,4	2,2	2,8	3,2
235/50R18 101Y.	2,6	2,4	2,8	3,2
245/45R19 102V.	2,6	2,4	2,8	3,2

Ζαντολάστια

Συνεχής ταχύτητα μεγαλύτερη από 160 km/h ή με ρυμούλκηση τρέιλερ έως 100 km/h

Διαστάσεις ελαστικών	Κανονικό φορτίο		Πλήρες φορτίο	
	Μπροστά	Πίσω	Μπροστά	Πίσω
	bar	bar	bar	bar
235/55R17 103V.	2,6	2,4	2,7	3,1
235/55R17 103V παντός καιρού/ χειμώνα.	2,4	2,4	2,7	3,1
235/50R18 101V.	2,6	2,4	2,8	3,2
235/50R18 101W.	2,4	2,2	2,8	3,2
235/50R18 101Y.	2,6	2,4	2,8	3,2
245/45R19 102V.	2,6	2,4	2,8	3,2

Ζαντολάστια

ΠΑΞΙΜΑΔΙΑ ΤΡΟΧΩΝ

Προδιαγραφές ροπής παξιμαδιών τροχού



ΠΡΟΕΙΔΟΠΟΙΗΣΗ: Όποτε τοποθετείτε έναν τροχό, πρέπει πάντα να αφαιρείτε τυχόν διάβρωση, ακαθαρσίες ή ξένα υλικά που υπάρχουν στις επιφάνειες στήριξης του τροχού ή την επιφάνεια του μουαγιέ του τροχού, του ταμπούρου του φρένου ή του δίσκου του φρένου που έρχεται σε επαφή με τον τροχό. Βεβαιωθείτε ότι οποιαδήποτε εξαρτήματα στερέωσης συγκρατούν το δίσκο του φρένου στο μουαγιέ του τροχού είναι καλά σφιγμένα ώστε να μην έρχονται σε επαφή με τις επιφάνειες στήριξης του τροχού. Η τοποθέτηση τροχών χωρίς τη σωστή επαφή μετάλλου με μέταλλο στις επιφάνειες στήριξης τροχού μπορεί να προκαλέσει λασκάρισμα των παξιμαδιών του τροχού και αποσύνδεση του τροχού ενώ το όχημα βρίσκεται σε κίνηση, με αποτέλεσμα απώλεια ελέγχου.

Μέγεθος μπουλονιού	lb-ft (Nm)*
M14 x 1.5	220 Nm

*Οι προδιαγραφές ροπής ισχύουν για σπείρωμα παξιμαδιού και μπουλονιού χωρίς βρομιές και σκουριά. Χρησιμοποιήστε μόνο ανταλλακτικά εξαρτήματα στήριξης που συνιστά η Ford.

Σφίξτε πάλι τα παξιμάδια του τροχού στην προδιαγραφόμενη ροπή μετά από 100 μίλια (160 χιλιόμετρα) από οποιαδήποτε επέμβαση στους τροχούς, π.χ. αλλαγή θέσης ελαστικών, αλλαγή ξεφούσκωτου ελαστικού, αφαίρεση τροχού.

Ζαντολάστια



A Άνοιγμα-οδηγός τροχού

Ελέγξτε το άνοιγμα-οδηγό του τροχού και την επιφάνεια στήριξης πριν από την τοποθέτηση. Αφαιρέστε οποιαδήποτε ορατή διάβρωση ή αποκολλημένα σωματίδια.

Σύστημα παρακολούθησης της πίεσης ελαστικών

ΤΙ ΕΙΝΑΙ ΤΟ ΣΥΣΤΗΜΑ ΠΑΡΑΚΟΛΟΥΘΗΣΗΣ ΤΗΣ ΠΙΕΣΗΣ ΕΛΑΣΤΙΚΩΝ



Το σύστημα παρακολούθησης πίεσης ελαστικών μετρά τις τιμές πίεσης των ελαστικών του οχήματος. Όταν το σύστημα ανιχνεύσει σημαντικά χαμηλότερη πίεση αέρα σε ένα ή περισσότερα ελαστικά ή δυσλειτουργία του συστήματος, ανάβει μια προειδοποιητική λυχνία.

ΠΡΟΦΥΛΑΞΕΙΣ ΣΧΕΤΙΚΑ ΜΕ ΤΟ ΣΥΣΤΗΜΑ ΠΑΡΑΚΟΛΟΥΘΗΣΗΣ ΤΗΣ ΠΙΕΣΗΣ ΕΛΑΣΤΙΚΩΝ



ΠΡΟΕΙΔΟΠΟΙΗΣΗ: Το σύστημα παρακολούθησης πίεσης ελαστικών δεν υποκαθιστά τον τακτικό έλεγχο της πίεσης των ελαστικών από τον οδηγό. Πρέπει κατά καιρούς να ελέγχετε τις τιμές πίεσης των ελαστικών με μανόμετρο ελαστικών. Εάν δεν διατηρήσετε σωστές τις τιμές πίεσης των ελαστικών, μπορεί να αυξηθεί ο κίνδυνος κλαταρίσματος των ελαστικών, απώλειας ελέγχου, ανατροπής του οχήματος και τραυματισμού.



ΠΡΟΕΙΔΟΠΟΙΗΣΗ: Μην χρησιμοποιείτε την πίεση των ελαστικών που εμφανίζεται στην οθόνη πληροφοριών ως μετρητή της πίεσης των ελαστικών. Εάν δεν τηρήσετε αυτή την οδηγία, μπορεί να προκληθεί τραυματισμός ή θάνατος.

Σημείωση: Η χρήση στεγανοποιητικού ελαστικών μπορεί να προκαλέσει ζημιά στο σύστημα παρακολούθησης πίεσης ελαστικών.

ΠΕΡΙΟΡΙΣΜΟΙ ΤΟΥ ΣΥΣΤΗΜΑΤΟΣ ΠΑΡΑΚΟΛΟΥΘΗΣΗΣ ΤΗΣ ΠΙΕΣΗΣ ΕΛΑΣΤΙΚΩΝ

Η προειδοποιητική λυχνία μπορεί να ανάψει στις εξής περιπτώσεις:

- Εάν είναι σε χρήση ρεζέρβα ή κιτ στεγανοποιητικού και φουσκώματος ελαστικών.
- Εάν μειωθεί πολύ η θερμοκρασία του εξωτερικού αέρα. Στην περίπτωση αυτή, η πίεση των ελαστικών μπορεί να μειωθεί και να ανάψει την προειδοποιητική λυχνία χαμηλής πίεσης ελαστικών. Ελέγξτε ένα ένα τα ελαστικά για να επαληθεύσετε ότι κανένα δεν είναι ξεφουσκωτό. Εάν χρειάζεται, φουσκώστε τα ελαστικά στη συνιστώμενη πίεση και εκτελέστε τη διαδικασία επαναφοράς του συστήματος.

Σημείωση: Ελέγχετε τακτικά τις τιμές πίεσης των ελαστικών του οχήματός σας για να περιορίσετε την πιθανότητα να ανάψει η προειδοποιητική λυχνία εξαιτίας αλλαγών στη θερμοκρασία του εξωτερικού αέρα.

Σημείωση: Αφού φουσκώσετε τα ελαστικά στη σωστή πίεση, μπορεί να χρειαστούν έως και δύο λεπτά οδήγησης με ταχύτητα άνω των 32 km/h για να σβήσει η προειδοποιητική λυχνία.

Σύστημα παρακολούθησης της πίεσης ελαστικών

ΠΡΟΒΟΛΗ ΤΩΝ ΤΙΜΩΝ ΠΙΕΣΗΣ ΤΩΝ ΕΛΑΣΤΙΚΩΝ



1. Χρησιμοποιώντας τα χειριστήρια της οθόνης πληροφοριών στο τιμόνι, επιλέξτε **Driver assist**.
2. Επιλέξτε **Tyre monitor**.
3. Επιλέξτε **Tyre pressure**.

ΕΠΑΝΑΦΟΡΑ ΤΟΥ ΣΥΣΤΗΜΑΤΟΣ ΠΑΡΑΚΟΛΟΥΘΗΣΗΣ ΤΗΣ ΠΙΕΣΗΣ ΕΛΑΣΤΙΚΩΝ

Πρέπει να εκτελείτε επαναφορά στο σύστημα παρακολούθησης πίεσης ελαστικών μετά από κάθε αντικατάσταση ελαστικού, αλλαγή θέσης των ελαστικών ή μετά από φούσκωμα των ελαστικών στη σωστή πίεση.

Σημείωση: Εάν υπάρχει καινούργιος αισθητήρας ή έχετε αλλάξει τη θέση των ελαστικών στο όχημα, σταθμεύστε το όχημά σας για τουλάχιστον 20 λεπτά πριν εκτελέσετε επαναφορά του συστήματος.

Σημείωση: Την επόμενη φορά που θα οδηγήσετε το όχημά σας για περίπου 15 λεπτά, θα πραγματοποιηθεί αυτόματα επανεκμάθηση των αισθητήρων πίεσης ελαστικών από το σύστημα παρακολούθησης πίεσης ελαστικών.

1. Χρησιμοποιώντας τα χειριστήρια της οθόνης πληροφοριών στο τιμόνι, επιλέξτε **Driver assist**.
2. Επιλέξτε **Tyre monitor**.
3. Επιλέξτε **Tyre pressure**.
4. Πατήστε και κρατήστε πατημένο το κουμπί **OK** μέχρι να εμφανιστεί η επιβεβαίωση επαναφοράς του συστήματος.

ΣΥΣΤΗΜΑ ΠΑΡΑΚΟΛΟΥΘΗΣΗΣ ΤΗΣ ΠΙΕΣΗΣ ΕΛΑΣΤΙΚΩΝ – ΑΝΤΙΜΕΤΩΠΙΣΗ ΠΡΟΒΛΗΜΑΤΩΝ

Σύστημα παρακολούθησης της πίεσης ελαστικών – Προειδοποιητικές λυχνίες



Η προειδοποιητική λυχνία για χαμηλή πίεση ελαστικών συνδυάζει λειτουργίες.

Σύστημα παρακολούθησης της πίεσης ελαστικών

Προειδοποιητική Λυχνία	Πιθανή αιτία	Ενέργεια
Προειδοποιητική λυχνία αναμμένη σταθερά	Ένα ή περισσότερα ελαστικά είναι ξεφουσκωτά σε σοβαρό βαθμό	Φουσκώστε τα ελαστικά στις συνιστώμενες τιμές πίεσης. Βλ Τιμές πίεσης ελαστικών (σελίδα 422). Ελέγξτε τα ελαστικά για ζημιά και επιδιορθώστε τα, εάν είναι απαραίτητο. Διεξαγάγετε τη διαδικασία επαναφοράς του συστήματος.
Η προειδοποιητική λυχνία ανάβει σταθερά ή αναβοσβήνει	Είναι σε χρήση η προσωρινή ρεζέρβα	Επισκευάστε το ζαντολάστιχο που έχει ζημιά και επανατοποθετήστε το στο όχημά σας για να αποκαταστήσετε τη σωστή λειτουργία του συστήματος.
	Δυσλειτουργία του συστήματος παρακολούθησης της πίεσης ελαστικών	Εάν τα ελαστικά είναι φουσκωμένα στις συνιστώμενες τιμές πίεσης και δεν χρησιμοποιείται η προσωρινή ρεζέρβα, το σύστημα έχει ανιχνεύσει βλάβη που απαιτεί επισκευή. Πηγαίνετε το όχημά σας για έλεγχο το συντομότερο δυνατόν.

Σύστημα παρακολούθησης της πίεσης ελαστικών

Σύστημα παρακολούθησης της πίεσης ελαστικών – Μηνύματα πληροφοριών

Μήνυμα	Ενέργεια
Tyre pressure low	Φουσκώστε τα ελαστικά στις συνιστώμενες τιμές πίεσης. Ελέγξτε τα ελαστικά για ζημιά και επιδιορθώστε τα, εάν είναι απαραίτητο. Διεξαγάγετε τη διαδικασία επαναφοράς του συστήματος.
Tyre pressure monitor malfunction	Το σύστημα έχει ανιχνεύσει βλάβη που απαιτεί επισκευή. Πηγαίστε το όχημά σας για έλεγχο το συντομότερο δυνατόν.
Tyre pressure sensor malfunction	Είτε είναι σε χρήση η προσωρινή ρεζέρβα είτε το σύστημα έχει ανιχνεύσει βλάβη στον αισθητήρα που απαιτεί επισκευή. Πηγαίστε το όχημά σας για έλεγχο το συντομότερο δυνατόν.

Χωρητικότητες και προδιαγραφές

ΔΙΑΣΤΑΣΕΙΣ ΟΧΗΜΑΤΟΣ - GALAXY

Περιγραφή διάστασης	mm
Συνολικό μήκος.	4.853
Συνολικό πλάτος συμπεριλαμβανομένων των εξωτερικών καθρεφτών.	2.137
Συνολικό ύψος εκτός της κεραίας.	1.770–1.811
Μεταξόνιο.	2.850
Μπροστινό μετατρόχιο.	1.606
Πίσω μετατρόχιο.	1.606

Χωρητικότητες και προδιαγραφές

ΔΙΑΣΤΑΣΕΙΣ ΟΧΗΜΑΤΟΣ - S-MAX

Περιγραφή διαστάσεων.	mm
Συνολικό μήκος.	4.803 mm
Συνολικό μήκος. Οχήματα με kit διακοσμητικής επένδυσης αμαξώματος.	4.830 mm
Συνολικό πλάτος συμπεριλαμβανομένων των εξωτερικών καθρεφτών.	2.137 mm
Συνολικό ύψος εκτός της κεραίας.	1.684–1.710 mm
Μεταξόνιο.	2.850 mm
Μπροστινό μετατρόχιο.	1.606 mm
Πίσω μετατρόχιο.	1.606 mm

Χωρητικότητες και προδιαγραφές

ΔΙΑΣΤΑΣΕΙΣ ΤΗΣ ΡΑΒΔΟΥ ΡΥΜΟΥΛΚΗΣΗΣ - GALAXY

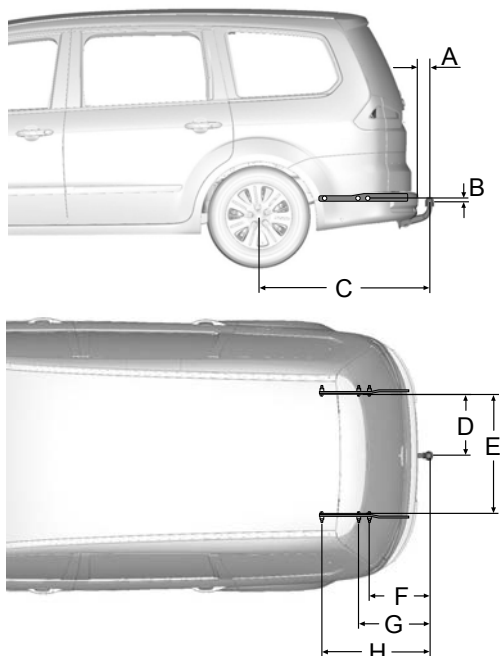

E75181

Στοιχείο	Διάσταση	mm
A	Από τον προφυλακτήρα στο κέντρο του κοτσαδόρου.	79 mm
B	Από το σημείο σύνδεσης στο κέντρο του κοτσαδόρου.	28,6 mm
C	Από το κέντρο του τροχού στο κέντρο του κοτσαδόρου.	1.135 mm
D	Από το κέντρο του κοτσαδόρου στην πλευρική δοκό.	422 mm
E	Απόσταση μεταξύ των πλευρικών δοκών.	844 mm

Χωρητικότητες και προδιαγραφές

Σταθίο	Διάσταση	mm
F	Από το κέντρο του κοτσαδόρου στο κέντρο του πρώτου σημείου σύνδεσης.	420 mm
G	Από το κέντρο του κοτσαδόρου στο κέντρο του δεύτερου σημείου σύνδεσης.	480 mm
H	Από το κέντρο του κοτσαδόρου στο κέντρο του τρίτου σημείου σύνδεσης.	733 mm

Μέγιστο επιτρεπόμενο κάθετο βάρος τρέιλερ

kg
90

Χωρητικότητες και προδιαγραφές

ΔΙΑΣΤΑΣΕΙΣ ΤΗΣ ΡΑΒΔΟΥ ΡΥΜΟΥΛΚΗΣΗΣ - S-MAX

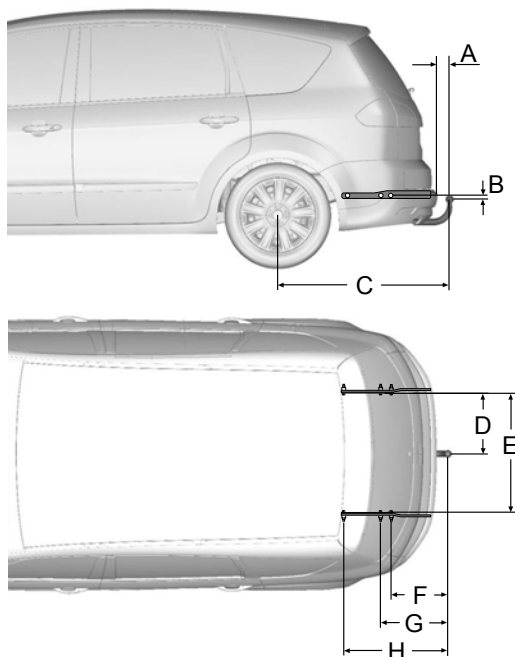

E75182

Στοιχείο	Διάσταση	mm
A	Από τον προφυλακτήρα στο κέντρο του κοτσαδόρου.	80 mm
B	Από το σημείο σύνδεσης στο κέντρο του κοτσαδόρου.	28,6 mm
C	Από το κέντρο του τροχού στο κέντρο του κοτσαδόρου.	1.088 mm
D	Από το κέντρο του κοτσαδόρου στην πλευρική δοκό.	423 mm
E	Απόσταση μεταξύ των πλευρικών δοκών.	846 mm

Χωρητικότητες και προδιαγραφές

Στοιχείο	Διάσταση	mm
F	Από το κέντρο του κοτσαδόρου στο κέντρο του πρώτου σημείου σύνδεσης.	372 mm
G	Από το κέντρο του κοτσαδόρου στο κέντρο του δεύτερου σημείου σύνδεσης.	432 mm
H	Από το κέντρο του κοτσαδόρου στο κέντρο του τρίτου σημείου σύνδεσης.	685 mm

Μέγιστο επιτρεπόμενο κάθετο βάρος τρέιλερ

kg
90

Σημείωση: Οι πληροφορίες στην πινακίδα αριθμού πλαισίου του οχήματος εξαρτώνται από τις απαιτήσεις της χώρας.

ΠΙΝΑΚΙΔΑ ΤΑΥΤΟΤΗΤΑΣ ΟΧΗΜΑΤΟΣ

Σημείωση: Το σχέδιο της πινακίδας αριθμού πλαισίου του οχήματος μπορεί να διαφέρει από αυτό που φαίνεται στην εικόνα.

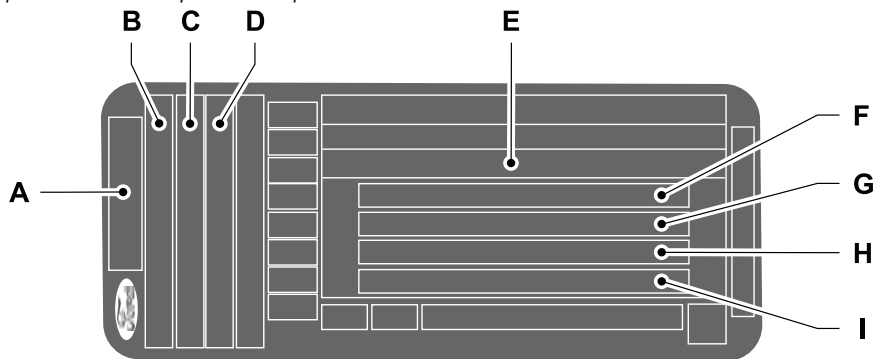

- A Μοντέλο
- B Έκδοση
- C Ονομασία κινητήρα

Χωρητικότητες και προδιαγραφές

- D Ισχύς κινητήρα και επίπεδο εκπομπών καυσαερίων
- E Αριθμός πλαισίου οχήματος
- F Μικτό βάρος οχήματος
- G Βάρος με ρυμουλκούμενο
- H Μέγιστο βάρος μπροστινού άξονα
- I Μέγιστο βάρος πίσω άξονα

Ο αριθμός πλαισίου του οχήματος και οι τιμές μέγιστου βάρους αναγράφονται σε μια ετικέτα που βρίσκεται στο κάτω μέρος του ανοίγματος της δεξιάς πόρτας στην πλευρά της κλειδαριάς.

ΑΡΙΘΜΟΣ ΠΛΑΙΣΙΟΥ ΤΟΥ ΟΧΗΜΑΤΟΣ

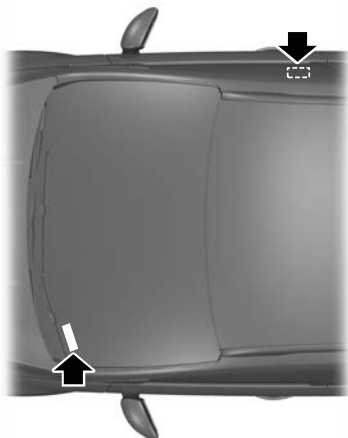

E87496

Ο αριθμός πλαισίου του οχήματος είναι τυπωμένος στο πάτωμα, στη δεξιά πλευρά, δίπλα από το μπροστινό κάθισμα. Επίσης, εμφανίζεται και στην αριστερή πλευρά του ταμπλό.

ΧΩΡΗΤΙΚΟΤΗΤΕΣ ΚΑΙ ΠΡΟΔΙΑΓΡΑΦΕΣ - 2.0L ECOBLUE

Χρησιμοποιήστε λάδι και υγρό που ανταποκρίνεται στις καθορισμένες προδιαγραφές και το βαθμό ιξώδους.

Εάν χρησιμοποιήσετε λάδι και υγρό που δεν ανταποκρίνεται στις καθορισμένες προδιαγραφές και το βαθμό ιξώδους, μπορεί να προκληθούν τα εξής:

- Ζημιές εξαρτημάτων που δεν καλύπτονται από την Εγγύηση του οχήματος.
- Παρατεταμένα διαστήματα εκκίνησης του κινητήρα.
- Αυξημένα επίπεδα εκπομπών καυσαερίων.
- Μειωμένη απόδοση του κινητήρα.
- Μειωμένη οικονομία καυσίμου.
- Μειωμένη απόδοση των φρένων.

Χωρητικότητες και προδιαγραφές

Κινητήρας

Λάδι κινητήρα

Χωρητικότητες πλήρωσης

Έκδοση	Συμπεριλαμβανομένου του φίλτρου λαδιού	Χωρίς το φίλτρο λαδιού
Όλες.	6,4 L	6,2 L

Σημείωση: Η ποσότητα λαδιού κινητήρα που απαιτείται για να ανεβάσει το δείκτη στάθμης λαδιού από την ελάχιστη στη μέγιστη στάθμη είναι 2 L.

Υλικά

Όνομα	Προδιαγραφές
Λάδι κινητήρα - SAE 0W-30	WSS-M2C950-A

Εάν δεν μπορείτε να βρείτε λάδι κινητήρα που να πληροί την προδιαγραφή WSS-M2C950-A, μπορείτε να χρησιμοποιήσετε το λάδι κινητήρα SAE 0W-30 που πληροί την προδιαγραφή ACEA C2.

Σημείωση: Μην χρησιμοποιείτε περισσότερο από 1 L του εναλλακτικού λαδιού κινητήρα μεταξύ διαστημάτων προγραμματισμένης συντήρησης.

Ψυκτικό κινητήρα

Χωρητικότητες πλήρωσης

Έκδοση	Ποσότητα
Οχήματα χωρίς ενισχυτικό σύστημα θέρμανσης που λειτουργεί με καύσιμο ή προγραμματιζόμενο σύστημα θέρμανσης.	10,7 L
Οχήματα με ενισχυτικό σύστημα θέρμανσης που λειτουργεί με καύσιμο.	11,4 L
Οχήματα με προγραμματιζόμενο σύστημα θέρμανσης.	12 L
Οχήματα με ενισχυτικό σύστημα θέρμανσης που λειτουργεί με καύσιμο και προγραμματιζόμενο σύστημα θέρμανσης.	12,7 L

Χωρητικότητες και προδιαγραφές

Υλικά

Όνομα	Προδιαγραφές
Αντιψυκτικό Super Plus Premium FU7J-19544-xx	WSS-M97B44-D

Ρεζερβουάρ καυσίμου

Χωρητικότητες πλήρωσης

Έκδοση	Ποσότητα
Κίνηση στους μπροστινούς τροχούς.	63 L
Κίνηση σε όλους τους τροχούς.	61 L

Ρεζερβουάρ αναγωγικού μέσου για το σύστημα εξαγωγής πετρελαιοκινητήρα (AdBlue)

Χωρητικότητες πλήρωσης

Έκδοση	Ποσότητα
Όλες.	12,4 L

Ρεζερβουάρ υγρού συστήματος πλυσίματος

Χωρητικότητες πλήρωσης

Έκδοση	Ποσότητα
Χωρητικότητα πλήρωσης του συστήματος πλυσίματος.	4,5 L

Υλικά

Όνομα	Προδιαγραφές
Υγρό πλυσίματος παρμπριζ	WSS-M14P19-A

Σύστημα φρένων

Χωρητικότητες και προδιαγραφές

Υλικά

Όνομα	Προδιαγραφές
Υγρό φρένων Dot 4 LV High Performance BU7J-M6C65-xxxx	WSS-M6C65-A2

ΧΩΡΗΤΙΚΟΤΗΤΕΣ ΚΑΙ ΠΡΟΔΙΑΓΡΑΦΕΣ - ΥΒΡΙΔΙΚΟ ΗΛΕΚΤΡΙΚΟ ΟΧΗΜΑ (HEV)

Χρησιμοποιήστε λάδι και υγρό που ανταποκρίνεται στις προδιαγραφές και τον καθορισμένο βαθμό ιξώδους.

Εάν χρησιμοποιήσετε λάδι και υγρό που δεν ανταποκρίνεται στις προδιαγραφές και τον καθορισμένο βαθμό ιξώδους, μπορεί να προκληθούν τα εξής:

- Ζημιές εξαρτημάτων που δεν καλύπτονται από την Εγγύηση του οχήματος.
- Παρατεταμένα διαστήματα εκκίνησης του κινητήρα.
- Αυξημένα επίπεδα εκπομπών καυσαερίων.
- Μειωμένη απόδοση του κινητήρα.
- Μειωμένη οικονομία καυσίμου.
- Μειωμένη απόδοση των φρένων.

Κινητήρας

Λάδι κινητήρα

Χωρητικότητες πλήρωσης

Έκδοση	Συμπεριλαμβανομένου του φίλτρου λαδιού
Όλες.	5,4 L

Υλικά

Όνομα	Προδιαγραφές
Λάδι κινητήρα - SAE 5W-20	WSS-M2C948-B

Χωρητικότητες και προδιαγραφές

Συμπλήρωση λαδιού κινητήρα

Εάν δεν μπορείτε να βρείτε λάδι κινητήρα που πληροί τις απαιτήσεις της προδιαγραφής του WSS-M2C948-B, μπορείτε να συμπληρώσετε με λάδι κινητήρα SAE 5W-20 που πληροί τις

απαιτήσεις της προδιαγραφής ACEA A5/B5.

Σημείωση: Μην χρησιμοποιείτε περισσότερα από 0,5 L του εναλλακτικού λαδιού κινητήρα μεταξύ των διαστημάτων προγραμματισμένης συντήρησης.

Ψυκτικό υγρό κινητήρα

Χωρητικότητες πλήρωσης

Έκδοση	Ποσότητα
Κύκλωμα υψηλής θερμοκρασίας.	7,6 L
Κύκλωμα χαμηλής θερμοκρασίας.	4,5 L

Υλικά

Όνομα	Προδιαγραφές
Αντιψυκτικό Super Plus Premium FU7J-19544-xx	WSS-M97B44-D
Αντιπηκτικό / ψυκτικό τεχνολογίας POAT	WSS-M97B57-A1
Αντιπηκτικό	WSS-M97B57-A2

Μην αναμιγνύετε διαφορετικά χρώματα ή τύπους ψυκτικού υγρού στο όχημά σας.

Ρεζερβουάρ καυσίμου

Χωρητικότητες πλήρωσης

Έκδοση	Ποσότητα
Όλες.	65 L

Ρεζερβουάρ υγρού συστήματος πλυσίματος

Χωρητικότητες πλήρωσης

Έκδοση	Ποσότητα
Όλες.	4,5 L

Χωρητικότητα και προδιαγραφές

Υλικά

Όνομα	Προδιαγραφές
Υγρό πλυσίματος παρμπριζ	WSS-M14P19-A

Σύστημα φρένων

Υλικά

Όνομα	Προδιαγραφές
Υγρό φρένων Dot 4 LV High Performance BU7J-M6C65-xxxx	WSS-M6C65-A2

ΣΤΟΙΧΕΙΑ ΚΑΤΑΝΑΛΩΣΗΣ ΚΑΥΣΙΜΟΥ

Οικονομία καυσίμου και εκπομπές CO₂

Οι δηλωμένες τιμές κατανάλωσης καυσίμου/ενέργειας, εκπομπών CO₂ και ηλεκτρικής εμβέλειας καθορίζονται σύμφωνα με τις τεχνικές απαιτήσεις και προδιαγραφές των ευρωπαϊκών κανονισμών (ΕΚ) 715/2007 και (ΕΕ) 2017/1151 βάσει της τελευταίας τροποποίησης. Η έγκριση τύπου ελαφρού οχήματος βάσει του παγκοσμίως εναρμονισμένου κύκλου δοκιμής για τα ελαφρά οχήματα (WLTP) θα έχει τις πληροφορίες κατανάλωσης καυσίμου/ενέργειας και των εκπομπών CO₂ για το νέο ευρωπαϊκό κύκλο οδήγησης (NEDC) και τον κύκλο δοκιμής WLTP. Ο κύκλος δοκιμής WLTP θα αντικαταστήσει πλήρως τον κύκλο οδήγησης NEDC το αργότερο στα τέλη του 2020. Οι χρησιμοποιούμενες τυπικές διαδικασίες δοκιμής επιτρέπουν τη σύγκριση ανάμεσα σε διάφορους τύπους οχημάτων και διάφορους κατασκευαστές.

Στη διάρκεια της σταδιακής κατάργησης του κύκλου οδήγησης NEDC, οι τιμές κατανάλωσης καυσίμου και εκπομπών CO₂ του κύκλου δοκιμής WLTP θα συσχετίζονται με αυτές του κύκλου οδήγησης NEDC. Θα υπάρχει κάποια απόκλιση από τις προηγούμενες τιμές οικονομίας καυσίμου και εκπομπών καθώς έχουν αλλάξει κάποια στοιχεία των δοκιμών. Αυτό σημαίνει ότι το ίδιο αυτοκίνητο μπορεί να έχει διαφορετικές τιμές κατανάλωσης καυσίμου και εκπομπών CO₂.

Ευρωπαϊκή οδηγία 1999/94/ΕΚ

Εκτός την αποδοτικότητα κατανάλωσης καυσίμου, ρόλο στον προσδιορισμό της κατανάλωσης καυσίμου και τις εκπομπές CO₂ ενός αυτοκινήτου παίζουν η οδηγική συμπεριφορά και άλλοι, μη τεχνικοί παράγοντες. Το CO₂ είναι το βασικό αέριο θερμοκηπίου που είναι υπεύθυνο για την υπερθέρμανση του πλανήτη. Σε όλα τα σημεία πώλησης διατίθεται δωρεάν ένας οδηγός σχετικά με την οικονομία καυσίμου και τις εκπομπές CO₂, ο οποίος περιέχει στοιχεία για όλα τα νέα μοντέλα επιβατικών αυτοκινήτων.

Χωρητικότητες και προδιαγραφές

ΣΤΟΙΧΕΙΑ ΚΑΤΑΝΑΛΩΣΗΣ ΚΑΥΣΙΜΟΥ - 2.0L ECOBLUE

Αστικός κύκλος	Υπεραστικός κύκλος	Μεικτός κύκλος	Εκπομπές CO₂
L/100 km	L/100 km	L/100 km	γρ./χλμ.
7,5-6	5,7-4,5	6,3-5	117-195

Χωρητικότητες και προδιαγραφές

ΣΤΟΙΧΕΙΑ ΚΑΤΑΝΑΛΩΣΗΣ ΚΑΥΣΙΜΟΥ - ΥΒΡΙΔΙΚΟ ΗΛΕΚΤΡΙΚΟ ΟΧΗΜΑ (HEV)

NEDC

Μεικτός κύκλος	Εκπομπές CO ₂
L/100 km	γρ./χλμ.
6,4–5,6	128-146

WLTP

Μεικτός κύκλος	Εκπομπές CO ₂
L/100 km	γρ./χλμ.
6,7–6,4	146-153

Συνδεδεμένο όχημα

ΤΙ ΕΙΝΑΙ ΤΟ ΣΥΝΔΕΔΕΜΕΝΟ ΟΧΗΜΑ

Το συνδεδεμένο όχημα έχει τεχνολογία που επιτρέπει στο όχημά σας να συνδεθεί σε κινητό δίκτυο και σας παρέχει πρόσβαση σε μια σειρά από λειτουργίες. Σε συνδυασμό με την εφαρμογή FordPass, σας επιτρέπει να παρακολουθήσετε και να ελέγξετε περαιτέρω το όχημά σας, για παράδειγμα ελέγχοντας την πίεση των ελαστικών, τη στάθμη καυσίμου και την τοποθεσία του οχήματός. Για περισσότερες πληροφορίες, ανατρέξτε στον τοπικό δικτυακό τόπο της Ford.

ΑΠΑΙΤΗΣΕΙΣ ΣΥΝΔΕΔΕΜΕΝΟΥ ΟΧΗΜΑΤΟΣ

Για την υπηρεσία συνδεδεμένου οχήματος και τις σχετικές λειτουργίες απαιτείται συμβατό δίκτυο οχήματος.

Για ορισμένες απομακρυσμένες λειτουργίες απαιτείται επιπλέον ενεργοποίηση της υπηρεσίας. Συνδεθείτε στο λογαριασμό σας Ford για λεπτομέρειες. Μπορεί να ισχύουν συγκεκριμένοι περιορισμοί, όροι τρίτων μερών και χρεώσεις για μηνύματα ή δεδομένα.

ΠΕΡΙΟΡΙΣΜΟΙ ΣΥΝΔΕΔΕΜΕΝΟΥ ΟΧΗΜΑΤΟΣ

Η εξέλιξη της τεχνολογίας και των κινητών δικτύων όπως και των νομοθετικών ρυθμίσεων ενδεχομένως να επηρεάσουν τη λειτουργικότητα και διαθεσιμότητα ή την συνεχιζόμενη παροχή ορισμένων λειτουργιών. Αυτές οι αλλαγές μπορεί ακόμα και να σταματήσουν κάποιες λειτουργίες.

ΣΥΝΔΕΣΗ ΤΟΥ ΟΧΗΜΑΤΟΣ ΣΕ ΚΙΝΗΤΟ ΔΙΚΤΥΟ

Τι είναι το μόντεμ



Το μόντεμ επιτρέπει την πρόσβαση σε διάφορες λειτουργίες που είναι ενσωματωμένες στο όχημά σας.

Ενεργοποίηση και απενεργοποίηση του μόντεμ

1. Πατήστε **Settings**.
2. Πατήστε **FordPass Connect**.
3. Πατήστε **Connectivity settings**.
4. Ενεργοποιήστε και απενεργοποιήστε τις λειτουργίες συνδεσιμότητας.

Σύνδεση του οχήματός στο Μόντεμ μέσω του FordPass

1. Βεβαιωθείτε ότι η δυνατότητα του μόντεμ έχει ενεργοποιηθεί μέσω του μενού ρυθμίσεων του οχήματος.
2. Ανοίξτε την εφαρμογή FordPass στη συσκευή σας και συνδεθείτε.
3. Προσθέστε το όχημά σας ή επιλέξτε το όχημά σας, εάν έχει ήδη προστεθεί.
4. Επιλέξτε το στοιχείο μενού για τις πληροφορίες του οχήματος.
5. Επιλέξτε το στοιχείο μενού για την ενεργοποίηση του οχήματός σας.
6. Βεβαιωθείτε ότι το όνομα στην οθόνη είναι ίδιο με το όνομα που εμφανίζεται στο λογαριασμό σας FordPass.
7. Επιβεβαιώστε ότι υπάρχει λογαριασμός FordPass συνδεδεμένος με το μόντεμ.

Συνδεδεμένο όχημα

ΣΥΝΔΕΣΗ ΤΟΥ ΟΧΗΜΑΤΟΣ ΣΕ ΑΣΥΡΜΑΤΟ ΔΙΚΤΥΟ (WI-FI)

1. Πατήστε **Settings**.
2. Πατήστε **Wi-Fi**.
3. Ενεργοποιήστε τη λειτουργία **Wi-Fi**.

4. Πατήστε **View available networks**.
5. Επιλέξτε ένα διαθέσιμο ασύρματο δίκτυο.

Σημείωση: Καταχωρήστε τον κωδικό πρόσβασης του δικτύου για να συνδεθείτε σε ασφαλές δίκτυο.

ΣΥΝΔΕΔΕΜΕΝΟ ΟΧΗΜΑ – ΑΝΤΙΜΕΤΩΠΙΣΗ ΠΡΟΒΛΗΜΑΤΩΝ - ΟΧΗΜΑΤΑ ΜΕ: ΜΟΝΤΕΜ

Σύμπτωμα	Πιθανή αιτία και λύση
Δεν μπορώ να επιβεβαιώσω τη σύνδεση του λογαριασμού μου FordPass με το μόντεμ.	<ul style="list-style-type: none">- Το μόντεμ δεν έχει ενεργοποιηθεί.<ul style="list-style-type: none">• Ενεργοποιήστε τις λειτουργίες συνδεσιμότητας.- Αδύναμο σήμα δικτύου.<ul style="list-style-type: none">• Φέρτε το όχημά σας πιο κοντά σε σημείο όπου δεν υπάρχουν εμπόδια στην εκπομπή του σήματος δικτύου.

Συνδεδεμένο όχημα

ΣΥΝΔΕΔΕΜΕΝΟ ΟΧΗΜΑ – ΑΝΤΙΜΕΤΩΠΙΣΗ ΠΡΟΒΛΗΜΑΤΩΝ - ΟΧΗΜΑΤΑ ΜΕ: SYNC 3

Σύμπτωμα	Πιθανή αιτία και λύση
Δεν μπορώ να συνδεθώ σε ασύρματο δίκτυο.	<ul style="list-style-type: none">– Σφάλμα κωδικού πρόσβασης.<ul style="list-style-type: none">• Καταχωρήστε το σωστό κωδικό πρόσβασης του δικτύου.– Αδύναμο σήμα δικτύου.<ul style="list-style-type: none">• Φέρτε το όχημά σας πιο κοντά στο hotspot του ασύρματου δικτύου ή σε χώρο όπου δεν υπάρχουν εμπόδια στην εκπομπή του σήματος δικτύου.– Πολλαπλά σημεία πρόσβασης με το ίδιο SSID εντός της εμβέλειας του δικτύου.<ul style="list-style-type: none">• Χρησιμοποιήστε ένα αποκλειστικό όνομα για το SSID σας. Μην χρησιμοποιείτε το προεπιλεγμένο όνομα παρά μόνο εάν περιέχει ένα μοναδικό αναγνωριστικό, όπως για παράδειγμα τη διεύθυνση MAC.
Το ασύρματο δίκτυο αποσυνδέεται μετά από επιτυχή σύνδεση.	<ul style="list-style-type: none">– Αδύναμο σήμα δικτύου.<ul style="list-style-type: none">• Φέρτε το όχημά σας πιο κοντά στο hotspot του ασύρματου δικτύου ή σε χώρο όπου δεν υπάρχουν εμπόδια στην εκπομπή του σήματος δικτύου.
Είμαι κοντά σε hotspot ασύρματου δικτύου αλλά το σήμα του δικτύου είναι πολύ αδύναμο.	<ul style="list-style-type: none">– Εμπόδια στην εκπομπή του σήματος δικτύου.<ul style="list-style-type: none">• Εάν το όχημά σας έχει θερμαινόμενο παρμπρίζ, φέρτε το όχημα σε θέση ώστε το παρμπρίζ να μην είναι στραμμένο προς το hotspot του ασύρματου δικτύου.• Εάν το όχημα έχει φιμέ τζάμια με μεταλλική επίστρωση στα παράθυρα αλλά όχι στο παρμπρίζ, φέρτε το όχημα σε θέση ώστε το παρμπρίζ να είναι στραμμένο προς το hotspot ή ανοίξτε τα παράθυρα που βλέπουν προς το hotspot.• Εάν το όχημα έχει φιμέ τζάμια με μεταλλική επίστρωση στα παράθυρα και στο παρμπρίζ, ανοίξτε τα παράθυρα που βλέπουν προς το hotspot.• Εάν το όχημά σας βρίσκεται σε γκαράζ και η πόρτα του γκαράζ είναι κλειστή, ανοίξτε την πόρτα του γκαράζ.

Συνδεδεμένο όχημα

Σύμπτωμα	Πιθανή αιτία και λύση
Δεν βλέπω ένα συγκεκριμένο δίκτυο που περιμένω να δω στη λίστα των διαθέσιμων δικτύων.	<ul style="list-style-type: none">- Κρυφό δίκτυο.<ul style="list-style-type: none">• Ρυθμίστε το δίκτυο ώστε να είναι ορατό και προσπαθήστε ξανά.
Δεν βλέπω το όνομα του hotspot ασύρματου δικτύου όταν αναζητώ ασύρματα δίκτυα στο κινητό μου τηλέφωνο ή άλλη συσκευή.	<ul style="list-style-type: none">- Περιορισμός του συστήματος.<ul style="list-style-type: none">• Βεβαιωθείτε ότι η ορατότητα του hotspot ασύρματου δικτύου είναι «ενεργή».• Το σύστημα δεν παρέχει hotspot ασύρματου δικτύου προς το παρόν.
Οι λήψεις λογισμικού διαρκούν πάρα πολύ.	<ul style="list-style-type: none">- Αδύναμο σήμα δικτύου.<ul style="list-style-type: none">• Φέρτε το όχημά σας πιο κοντά στο hotspot του ασύρματου δικτύου ή σε χώρο όπου δεν υπάρχουν εμπόδια στην εκπομπή του σήματος δικτύου.- Το hotspot του ασύρματου δικτύου είναι σε χρήση από πολλούς χρήστες ή έχει αργή σύνδεση διαδικτύου.<ul style="list-style-type: none">• Χρησιμοποιήστε ένα πιο αξιόπιστο hotspot ασύρματου δικτύου.
Το σύστημα δείχνει να συνδέεται στο ασύρματο δίκτυο και η ισχύς του σήματος είναι εξαιρετική, αλλά δεν γίνεται ενημέρωση του λογισμικού.	<ul style="list-style-type: none">- Δεν υπάρχει διαθέσιμη ενημέρωση λογισμικού.- Απαιτείται συνδρομή ή αποδοχή των όρων και προϋποθέσεων για το ασύρματο δίκτυο.<ul style="list-style-type: none">• Ελέγξτε τη σύνδεση χρησιμοποιώντας μια διαφορετική συσκευή. Εάν απαιτείται συνδρομή ή αποδοχή των όρων και προϋποθέσεων για το ασύρματο δίκτυο, επικοινωνήστε με τον πάροχο του δικτύου.

Hotspot Wi-Fi οχήματος

ΔΗΜΙΟΥΡΓΙΑ HOTSPOT ΑΣΥΡΜΑΤΟΥ ΔΙΚΤΥΟΥ (Wi-Fi) ΟΧΗΜΑΤΟΣ

Μπορείτε να δημιουργήσετε ένα hotspot ασύρματου δικτύου (Wi-Fi) στο όχημά σας και να επιτρέψετε τη σύνδεση συσκευών για πρόσβαση στο διαδίκτυο.

1. Επιλέξτε **Settings**.
2. Επιλέξτε **FordPass Connect**.
3. Επιλέξτε **Vehicle Hotspot**.

Σημείωση: Η προεπιλεγμένη ρύθμιση για το hotspot του οχήματος είναι «ενεργό».

4. Επιλέξτε **Settings**.
5. Επιλέξτε **Edit**.
6. Επιλέξτε **Wi-Fi visibility**.

Σημείωση: Η προεπιλεγμένη ρύθμιση για την ορατότητα ασύρματου δικτύου είναι «ενεργή».

Εύρεση του ονόματος και κωδικού πρόσβασης του hotspot ασύρματου δικτύου

1. Επιλέξτε **Settings**.
2. Επιλέξτε **FordPass Connect**.
3. Επιλέξτε **Vehicle Hotspot**.
4. Επιλέξτε **Settings**.

Σημείωση: Το SSID είναι το όνομα του hotspot.

5. Επιλέξτε **View password**.

Σύνδεση συσκευής στο hotspot ασύρματου δικτύου

1. Στη συσκευή σας, ενεργοποιήστε το ασύρματο δίκτυο (Wi-Fi) και επιλέξτε το hotspot από τη λίστα διαθέσιμων ασύρματων δικτύων.
2. Όταν σας ζητηθεί, καταχωρήστε τον κωδικό πρόσβασης.

Αγορά προγράμματος χρήσης δεδομένων κινητής τηλεφωνίας

1. Συνδέστε μια συσκευή στο hotspot.

Σημείωση: Ανοίγει η δικτυακή πύλη του παρόχου ασύρματου δικτύου οχήματος στη συσκευή σας.

2. Εάν δεν ανοίξει η δικτυακή πύλη στη συσκευή σας, ανοίξτε έναν δικτυακό τόπο και θα επανακατευθυνθείτε στη δικτυακή πύλη του παρόχου ασύρματου δικτύου οχήματος.

Σημείωση: Οι «ασφαλείς» δικτυακοί τόποι δεν επανακατευθύνουν τους χρήστες.

Σημείωση: Εάν έχετε ένα ενεργό πρόγραμμα δεδομένων, το σύστημα δεν θα σας επανακατευθύνει στη δικτυακή πύλη του παρόχου ασύρματου δικτύου οχήματος. Επισκεφθείτε το δικτυακό τόπο του παρόχου ασύρματου δικτύου οχήματος για να αγοράσετε περισσότερα δεδομένα.

Σημείωση: Εάν υπάρχουν διαθέσιμες πληροφορίες χρήσης δεδομένων στο μενού του hotspot του οχήματος, πρόκειται για κατά προσέγγιση πληροφορίες.

Σημείωση: Εάν πραγματοποιήσετε γενική επαναφορά, το σύστημα δεν θα διαγράψει το όχημά σας από το λογαριασμό του παρόχου δικτύου δεδομένων κινητής τηλεφωνίας του οχήματος. Για να διαγράψετε το όχημά σας από το λογαριασμό, επικοινωνήστε με τον πάροχο του δικτύου.

Σημείωση: Ο πάροχος ασύρματου δικτύου οχήματος παρέχει υπηρεσίες hotspot οχήματος, βάσει των όρων της σύμβασης του παρόχου ασύρματου δικτύου οχήματος, της εμπέλειας και της διαθεσιμότητας.

Hotspot Wi-Fi οχήματος

ΑΛΛΑΓΗ ΤΟΥ ΟΝΟΜΑΤΟΣ Η ΤΟΥ ΚΩΔΙΚΟΥ ΠΡΟΣΒΑΣΗΣ ΤΟΥ HOTSPOT ΑΣΥΡΜΑΤΟΥ ΔΙΚΤΥΟΥ (WI-FI) ΤΟΥ ΟΧΗΜΑΤΟΣ

1. Επιλέξτε **Settings**.
2. Επιλέξτε **FordPass Connect**.
3. Επιλέξτε **Vehicle Hotspot**.
4. Επιλέξτε **Settings**.
5. Επιλέξτε **Edit**.
6. Επιλέξτε **Change SSID name**.
7. Καταχωρήστε το απαιτούμενο SSID.
8. Επιλέξτε **Done**.
9. Επιλέξτε **Change password**.
10. Καταχωρήστε τον απαιτούμενο κωδικό πρόσβασης.
11. Επιλέξτε **Done**.

Ηχοσύστημα

ΓΕΝΙΚΑ

Ραδιοφωνικές συχνότητες και συντελεστές που επηρεάζουν τη λήψη

Οι συχνότητες που λαμβάνει το ραδιόφωνό σας είναι οι εξής:

- AM: 531-1620 kHz.
- FM: 87,5-108 MHz.

Σημείωση: Αν ακούτε ήχο σε υψηλή ένταση για μεγάλα χρονικά διαστήματα μπορεί να προκληθεί βλάβη στην ακοή σας.

Συντελεστές που επηρεάζουν τη ραδιοφωνική λήψη	
Απόσταση και ισχύς	Όσο πιο πολύ απομακρύνεστε από έναν σταθμό AM ή FM, τόσο πιο αδύναμο γίνεται το σήμα και εξασθενεί η ραδιοφωνική λήψη.
Διαμόρφωση εδάφους	Παρεμβολές στη ραδιοφωνική λήψη μπορεί να προκληθούν από λόφους, βουνά, ψηλά κτίρια, γέφυρες, σήραγγες, γέφυρες αυτοκινητόδρομων, κλειστά γκαράζ, πυκνά φυλλώματα δέντρων και καταιγίδες.
Υπερφόρτωση του ραδιοφωνικού σταθμού	Εάν περάσετε κοντά από πύργο μετάδοσης, το ισχυρότερο σήμα μπορεί να υπερκαλύψει το πιο αδύναμο προκαλώντας παράσιτα στο ηχοσύστημα.

Πληροφορίες για τα CD και τις μονάδες CD

Σημείωση: Οι μονάδες CD παίζουν μόνο γνήσια ηχογραφημένα CD ήχου 12 cm. Λόγω τεχνικής ασυμβατότητας, συγκεκριμένα εγγράψιμα και επανεγγράψιμα CD ενδεχομένως να μην λειτουργήσουν σωστά εάν χρησιμοποιηθούν σε μονάδες CD της Ford.

Σημείωση: Μην εισάγετε CD με χειροποίητες (αυτοκόλλητες) ετικέτες σε μονάδες CD, επειδή η ετικέτα μπορεί να ξεκολλήσει με αποτέλεσμα να μπλοκάρει το CD. Στα CD δικής σας εγγραφής πρέπει να χρησιμοποιείτε μαρκαδόρο διάρκειας και όχι αυτοκόλλητες ετικέτες. Η χρήση στυλό μπορεί να προκαλέσει ζημιά στα CD. Επικοινωνήστε με την Επίσημη Εμπορία για περισσότερες πληροφορίες.

Σημείωση: Μην χρησιμοποιείτε CD που έχουν ακανόνιστο σχήμα και αυτά που διαθέτουν προστατευτική αντιχαρρακτική μεμβράνη.

Να πιάνετε πάντα τα CD από τα άκρα. Καθαρίστε το δίσκο μόνο με εγκεκριμένο καθαριστικό για CD. Σκουπίστε από το κέντρο του δίσκου προς την περιφέρεια. Μην τα καθαρίζετε κυκλικά.

Μην εκθέτετε τα CD σε άμεσο ηλιακό φως ή σε πηγές θερμότητας για μεγάλα χρονικά διαστήματα.

Ηχοσύστημα

Δομή κομματιών και φακέλων MP3 και WMA

Τα ηχοσυστήματα με δυνατότητα αναγνώρισης και αναπαραγωγής επιμέρους κομματιών και φακέλων MP3 και WMA λειτουργούν ως εξής:

- Υπάρχουν δύο διαφορετικοί τρόποι λειτουργίας για την αναπαραγωγή δίσκων MP3 και WMA: τρόπος λειτουργίας κομματιών MP3 και WMA (προεπιλογή συστήματος) και τρόπος λειτουργίας φακέλων MP3 και WMA.
- Ο τρόπος λειτουργίας κομματιών MP3 και WMA αγνοεί τη δομή φακέλων στο δίσκο MP3 και WMA. Η συσκευή αναπαραγωγής αριθμεί κάθε κομμάτι MP3 και WMA στο δίσκο (με επέκταση αρχείου MP3 ή WMA) από το T001 έως το T255. Ο μέγιστος αριθμός αρχείων αναπαραγωγής MP3 και WMA μπορεί να είναι μικρότερος ανάλογα με τη δομή του CD και το ακριβές μοντέλο του ραδιοφώνου.
- Ο τρόπος λειτουργίας φακέλων MP3 και WMA αντιστοιχεί σε μια δομή φακέλων που αποτελείται από ένα επίπεδο φακέλων. Η μονάδα CD αριθμεί όλα τα κομμάτια MP3 και WMA στο δίσκο (με βάση την επέκταση αρχείου MP3 ή WMA) και όλους τους φακέλους που περιλαμβάνουν αρχεία MP3 και WMA ξεκινώντας από το F001 (φάκελος) T001 (κομμάτι) και με μέγιστο το F253 T255.
- Η δημιουργία δίσκων με ένα μόνο επίπεδο φακέλων διευκολύνει την πλοήγηση μέσα από τα αρχεία του δίσκου.

Εάν δημιουργείτε τους δικούς σας δίσκους MP3 και WMA, είναι σημαντικό να κατανοήσετε τον τρόπο ανάγνωσης των δομών από το σύστημα. Παρόλο που μπορεί να υπάρχουν διάφορες μορφές αρχείων (εκτός από τα αρχεία με επεκτάσεις MP3 και WMA), θα γίνει

αναπαραγωγή μόνο των αρχείων με επέκταση MP3 και WMA. Το σύστημα αγνοεί τα υπόλοιπα αρχεία. Αυτό σας δίνει τη δυνατότητα να χρησιμοποιήσετε τον ίδιο δίσκο MP3 και WMA για διάφορες εργασίες στον υπολογιστή της δουλειάς σας, στον οικιακό σας υπολογιστή και στο σύστημα του οχήματός σας.

Στον τρόπο λειτουργίας κομματιών, το σύστημα εμφανίζει και παίζει τη δομή σαν να υπάρχει μόνο ένα επίπεδο (παίζονται όλα τα αρχεία MP3 και WMA ανεξάρτητα από το εάν ανήκουν ή όχι σε συγκεκριμένο φάκελο). Στον τρόπο λειτουργίας φακέλων, το σύστημα παίζει μόνο τα αρχεία MP3 και WMA στον τρέχοντα φάκελο.

ΜΟΝΑΔΑ ΗΧΗΤΙΚΟΥ ΣΥΓΚΡΟΤΗΜΑΤΟΣ - ΟΧΗΜΑΤΑ ΜΕ: PREMIUM AM/FM/CD



ΠΡΟΕΙΔΟΠΟΙΗΣΗ: Όταν οδηγείτε ενώ δεν είστε συγκεντρωμένοι, μπορεί να χάσετε τον έλεγχο του οχήματος με αποτέλεσμα την πρόκληση ατυχήματος και τραυματισμού. Συνιστούμε εξαιρετική προσοχή κατά τη χρήση οποιασδήποτε συσκευής μπορεί να αποσπάσει την προσοχή σας από το δρόμο. Ο ασφαλής χειρισμός του οχήματός σας αποτελεί πρωταρχική σας ευθύνη. Σας συνιστούμε να μην χρησιμοποιείτε οποιαδήποτε χειροκίνητη συσκευή όταν οδηγείτε και σας παροτρύνουμε να χρησιμοποιείτε συστήματα φωνητικού ελέγχου όταν είναι δυνατό. Βεβαιωθείτε ότι έχετε γνώση της ισχύουσας εθνικής νομοθεσίας που αφορά τη χρήση ηλεκτρονικών συσκευών κατά την οδήγηση.

Σημείωση: *Ανάλογα με το μοντέλο του οχήματός σας και το πακέτο προαιρετικού εξοπλισμού, η εμφάνιση του συστήματός σας μπορεί να διαφέρει από αυτήν την εικόνα.*

Ηχοσύστημα

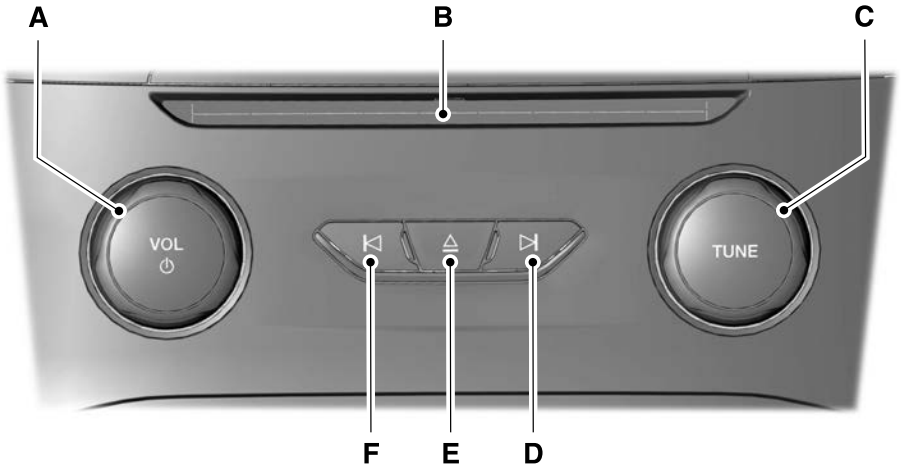

E188891

- A **Ένταση και πλήκτρο λειτουργίας:** Πατήστε για να ενεργοποιήσετε και να απενεργοποιήσετε το σύστημα. Γυρίστε για να ρυθμίσετε την ένταση του ήχου.
- B **Υποδοχή CD:** Για εισαγωγή CD.
- C **TUNE:** Γυρίστε για αναζήτηση ραδιοφωνικών σταθμών σε σταδιακές διαβαθμίσεις.
- D **Αναζήτηση:** Σε λειτουργία ραδιοφώνου, επιλέξτε ένα ραδιοφωνικό σταθμό και πατήστε αυτό το πλήκτρο. Το σύστημα θα σταματήσει στον επόμενο σταθμό με το ισχυρότερο σήμα. Κρατήστε πατημένο το πλήκτρο για γρήγορη μετακίνηση στον επόμενο σταθμό με ισχυρό σήμα. Σε λειτουργία CD, πατήστε για να επιλέξετε το επόμενο κομμάτι. Κρατήστε το πατημένο για γρήγορη μετάβαση προς τα εμπρός στο τρέχον κομμάτι.
- E **Εξαγωγή:** Πατήστε για εξαγωγή του CD.
- F **Αναζήτηση:** Σε λειτουργία ραδιοφώνου, επιλέξτε ένα ραδιοφωνικό σταθμό και πατήστε αυτό το πλήκτρο. Το σύστημα θα σταματήσει στον προηγούμενο σταθμό με το ισχυρότερο σήμα. Πατήστε και κρατήστε πατημένο το πλήκτρο για γρήγορη μετακίνηση στον προηγούμενο σταθμό με ισχυρό σήμα. Σε λειτουργία CD, πατήστε για να επιλέξετε το προηγούμενο κομμάτι. Κρατήστε το πατημένο για γρήγορη μετάβαση προς τα πίσω στο τρέχον κομμάτι.

Ηχοσύστημα

ΜΟΝΑΔΑ ΗΧΗΤΙΚΟΥ ΣΥΓΚΡΟΤΗΜΑΤΟΣ - ΟΧΗΜΑΤΑ ΜΕ: SONY AM/FM/CD



ΠΡΟΕΙΔΟΠΟΙΗΣΗ: Εάν οδηγείτε όταν δεν είστε συγκεντρωμένοι, μπορεί να χάσετε τον έλεγχο του οχήματος με αποτέλεσμα την πρόκληση ατυχήματος και τραυματισμού. Συνιστούμε εξαιρετική προσοχή κατά τη χρήση οποιασδήποτε συσκευής μπορεί να απομακρύνει τα μάτια σας από το δρόμο. Ο ασφαλής

χειρισμός του οχήματός σας αποτελεί πρωταρχική σας ευθύνη. Σας συνιστούμε να μην χρησιμοποιείτε οποιαδήποτε χειροκίνητη συσκευή όταν οδηγείτε και σας παροτρύνουμε να χρησιμοποιείτε συστήματα φωνητικού ελέγχου όταν είναι δυνατό. Βεβαιωθείτε ότι έχετε επίγνωση της ισχύουσας εθνικής νομοθεσίας που μπορεί να σχετίζεται με τη χρήση ηλεκτρονικών συσκευών κατά την οδήγηση.

Σημείωση: Το σύστημα οθόνης αφής ελέγχει τις περισσότερες λειτουργίες ήχου. Ανατρέξτε στις πληροφορίες του SYNC σας.

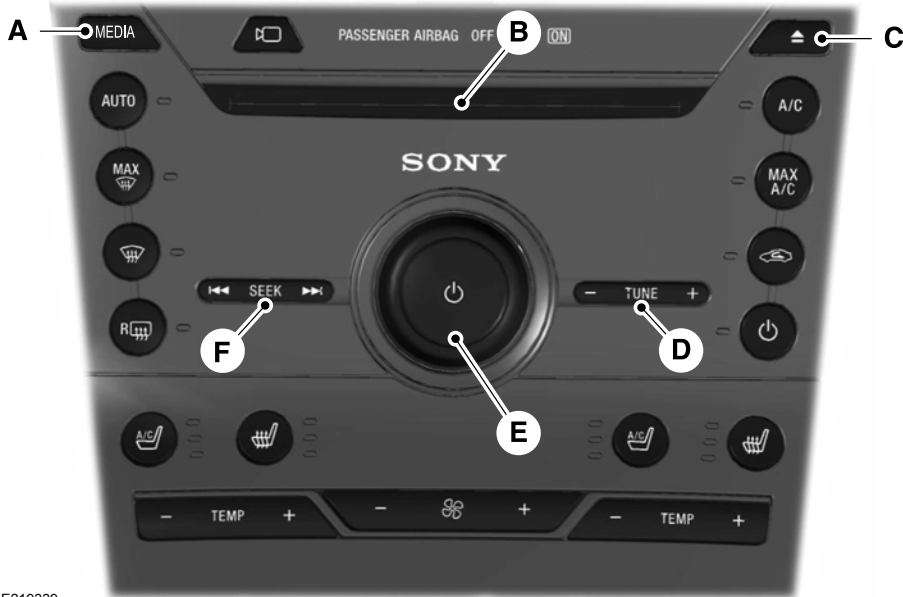

E219339

Ηχοσύστημα

- A **MEDIA:** Πατήστε για να ανοίξει το μενού πηγών μέσων. Μπορείτε να πατήσετε αυτό το πλήκτρο επανειλημμένα για αλλαγή στο CD ή σε μια συσκευή μέσων SYNC ή για μετακίνηση ανάμεσα στις πηγές μέσων χρησιμοποιώντας τα πλήκτρα με τα βέλη.
- B **Υποδοχή CD:** Για εισαγωγή CD.
- C **Εξαγωγή:** Πατήστε για εξαγωγή του CD.
- D **TUNE:** Στον τρόπο λειτουργίας ραδιοφώνου, χρησιμοποιήστε το για χειροκίνητη αναζήτηση μέσα από τη ζώνη ραδιοσυχνοτήτων.
- E **Ένταση και πλήκτρο λειτουργίας:** Πατήστε για να ενεργοποιήσετε και να απενεργοποιήσετε το σύστημα. Γυρίστε για να ρυθμίσετε την ένταση του ήχου.
- F **Αναζήτηση, γρήγορη προώθηση και επιστροφή:** Στον τρόπο λειτουργίας ραδιοφώνου, επιλέξτε μια ζώνη συχνοτήτων και πατήστε ένα από τα δύο. Το σύστημα σταματάει στον πρώτο ραδιοφωνικό σταθμό που θα βρει προς εκείνη την κατεύθυνση. Στον τρόπο λειτουργίας CD, πατήστε για να επιλέξετε το επόμενο ή το προηγούμενο κομμάτι. Κρατήστε το πατημένο για γρήγορη μετακίνηση προς τα εμπρός ή προς τα πίσω στο τρέχον κομμάτι.

Δομή μενού

Σημείωση: *Ανάλογα με το σύστημα που διαθέτετε, ορισμένες επιλογές μπορεί να είναι ελαφρώς διαφορετικές.*

Πατήστε **MENU**.

Πατήστε τα πλήκτρα με τα βέλη προς τα επάνω και κάτω για να μετακινηθείτε στις επιλογές.

Πατήστε το πλήκτρο με το βέλος δεξιά για να εισέλθετε σε ένα μενού. Πατήστε το πλήκτρο με το βέλος αριστερά για να βγείτε από κάποιο μενού.

Πατήστε **OK** για επιβεβαίωση της επιλογής.

Ραδιόφωνο	
Σάρωση	Επιλέξτε το για να ακούσετε ένα σύντομο δείγμα όλων των διαθέσιμων καναλιών.
AST	Επιλέξτε το για αποθήκευση των έξι σταθμών με το ισχυρότερο σήμα στις ζώνες συχνότητας AM-AST και FM-AST.
Κείμενο ραδιοφώνου*	Επιλέξτε το για να εμφανίσετε επιπλέον πληροφορίες όπως το όνομα του καλλιτέχνη.

*Οι επιπλέον πληροφορίες μπορεί να μην είναι πάντα διαθέσιμες.

Ηχοσύστημα

Ρυθμίσεις ηχοσυστήματος	
Αντιστάθμιση έντασης ήχου ανάλογα με την ταχύτητα	Ρυθμίζει αυτόματα την ένταση του ήχου ώστε να αντισταθμίζει τον θόρυβο του κινητήρα και τον θόρυβο από τον αέρα. Μπορείτε να ρυθμίσετε το σύστημα μεταξύ των τιμών 0 και +7.
Ήχος	Επιλέξτε το για να προσαρμόσετε τις ρυθμίσεις πρίμων, μεσαίων, μπάσων, εξασθένησης ή εξισορρόπησης.
Τρόπος λειτουργίας θέσης καθίσματος	Επιλέξτε το για να βελτιστοποιήσετε την ποιότητα του ήχου για την επιλεγμένη θέση καθίσματος.
DSP	Επιλέξτε μία από τις στερεοφωνικές λειτουργίες. Μόνο με εξωτερικά ηχοσυστήματα.

Ρυθμίσεις CD	
Σάρωση όλων	Επιλέξτε το για σάρωση όλων των επιλογών του δίσκου.
Σάρωση στο φάκελο	Επιλέξτε το για σάρωση όλης της μουσικής στον τρέχοντα φάκελο MP3.

Ρυθμίσεις ρολογιού	
Ρύθμιση ώρας	Επιλέξτε το για να ρυθμίσετε την ώρα.
Ρύθμιση ημερομηνίας	Επιλέξτε το για να ρυθμίσετε την ημερομηνία.
24ωρος τρόπος λειτουργίας	Επιλέξτε το για να εμφανίζεται η ώρα του ρολογιού σε μορφή 12 ή 24 ωρών.

Ρυθμίσεις οθόνης	
Ρύθμιση έντασης φωτισμού	Επιλέξτε το για να αλλάξετε τη φωτεινότητα της οθόνης.
Γλώσσα	Επιλέξτε το για να ορίσετε τη γλώσσα σε Αγγλικά, σε Γαλλικά ή σε Ισπανικά.
Ρύθμιση θερμοκρασίας	Επιλέξτε το για εμφάνιση της εξωτερικής θερμοκρασίας σε βαθμούς Φαρενάιτ ή Κελσίου

Ηχοσύστημα

ΨΗΦΙΑΚΟ ΡΑΔΙΟΦΩΝΟ

Γενικές πληροφορίες

Το σύστημα σας επιτρέπει να ακούσετε ραδιοφωνικούς σταθμούς DAB (Digital Audio Broadcast).

Σημείωση: Η κάλυψη διαφέρει μεταξύ περιοχών και επηρεάζει την ποιότητα της λήψης. Η εκπομπή γίνεται σε εθνικό, περιφερειακό και τοπικό επίπεδο. Η κάλυψη μπορεί να διαφέρει ανάλογα με τις καιρικές συνθήκες και τη διαμόρφωση του εδάφους.

Υποστηρίζονται οι παρακάτω μορφές:

- DAB.
- DAB+.
- Ήχος DMB (Digital Multimedia Broadcasting).

Συστάδες

Οι συστάδες περιέχουν ομάδες ραδιοφωνικών σταθμών. Κάθε συστάδα μπορεί να αποτελείται από πολλούς διαφορετικούς ραδιοφωνικούς σταθμούς.

Το όνομα του ραδιοφωνικού σταθμού εμφανίζεται κάτω από το όνομα της συστάδας.

Σημείωση: Όταν συντονίζετε από μια συστάδα σε μια άλλη, μπορεί να πάρει λίγο χρόνο μέχρι το σύστημα να συγχρονιστεί στην επόμενη συστάδα. Στη διάρκεια του συντονισμού το σύστημα σιγάει.

Σύνδεση σε εναλλακτική συχνότητα

Εάν φύγετε από την περιοχή κάλυψης ενός ραδιοφωνικού σταθμού DAB, το διάστημα θα συντονιστεί αυτόματα στον αντίστοιχο ραδιοφωνικό σταθμό στα FM.

Μπορείτε να ενεργοποιήσετε και να απενεργοποιήσετε αυτή τη λειτουργία χρησιμοποιώντας την οθόνη πληροφοριών. Βλ **Γενικά** (σελίδα 451).

Σημείωση: Εάν ο ραδιοφωνικός σταθμός DAB δεν διαθέτει αντίστοιχο ραδιοφωνικό σταθμό στα FM, ο ήχος θα σιγάσει κατά την προσπάθεια μετάβασης.

Σημείωση: Το σύστημα εμφανίζει το σύμβολο των FM όταν συνδέονται ραδιοφωνικοί σταθμοί DAB και FM.

Σημείωση: Η ποιότητα του ήχου αλλάζει όταν το σύστημά σας μεταβαίνει από σταθμό DAB στον αντίστοιχο σταθμό FM.

Χρήση ψηφιακού ραδιοφώνου (DAB, Digital Audio Broadcast) και συστήματος SYNC

Επιλογή ραδιοφωνικής ζώνης συχνότητων

1. Πατήστε το πλήκτρο **SOURCE**.
2. Επιλέξτε **DAB**.

Σημείωση: Εάν φτάσετε στον πρώτο ή στον τελευταίο ραδιοφωνικό σταθμό εντός μιας συστάδας και συνεχίσετε τον συντονισμό, θα μεταβείτε στην επόμενη συστάδα. Στη διάρκεια αυτής της αλλαγής μπορεί να υπάρξει μια καθυστέρηση και ο ήχος θα σιγάσει για λίγο.

Συντονισμός ραδιοφωνικών σταθμών

Συντονισμός με αναζήτηση (1ος τρόπος)

1. Πατήστε ένα πλήκτρο αναζήτησης. Το σύστημα θα σταματήσει στον πρώτο ραδιοφωνικό σταθμό που θα βρει προς την επιλεγμένη κατεύθυνση.

Λίστα ραδιοφωνικών σταθμών (2ος τρόπος)

Αυτή η λειτουργία εμφανίζει όλους τους διαθέσιμους ραδιοφωνικούς σταθμούς σε λίστα.

1. Πατήστε το πλήκτρο σταθμού.

Ηχοσύστημα

2. Πατήστε τα πλήκτρα με τα βέλη προς τα αριστερά ή δεξιά για να αλλάξετε συστάδες. Μετακινηθείτε μέσα από τη λίστα και επιλέξτε τον απαιτούμενο σταθμό πατώντας στην περιοχή της οθόνης αφής που εμφανίζει την επιλογή σας.

Σημείωση: Η οθόνη εμφανίζει μόνο τους ραδιοφωνικούς σταθμούς στην τρέχουσα συστάδα.

Χειροκίνητος συντονισμός (3ος τρόπος)

1. Γυρίστε τον περιστρεφόμενο διακόπτη **TUNE** προς τα αριστερά ή προς τα δεξιά.

Σημείωση: Οι συχνότητες εμφανίζονται ως σύνθετα αναγνωριστικά, π.χ. 5A, 5B και 5C.

Πλήκτρα προεπιλογής ραδιοφωνικών σταθμών

Με τη λειτουργία αυτή μπορείτε να αποθηκεύσετε τους αγαπημένους σας ραδιοφωνικούς σταθμούς σε οποιαδήποτε θέση προεπιλογής.

1. Επιλέξτε έναν ραδιοφωνικό σταθμό.
2. Πατήστε και κρατήστε πατημένο ένα από τα πλήκτρα προεπιλογής. Όταν το σύστημα αποθηκεύσει το ραδιοφωνικό σταθμό, εμφανίζεται ένα μήνυμα. Το σύστημα θα σιγάσει στιγμιαία ως επιβεβαίωση.

Μετά από την αποθήκευση, πατήστε ένα από τα πλήκτρα προεπιλογής οποιαδήποτε στιγμή για να επιλέξετε έναν από τους αγαπημένους σας ραδιοφωνικούς σταθμούς.

Σημείωση: Οι ραδιοφωνικοί σταθμοί που έχουν αποθηκευθεί στα πλήκτρα προεπιλογής μπορεί να μην είναι πάντα διαθέσιμοι όταν έχετε φύγει από την περιοχή κάλυψης. Σε αυτή την περίπτωση το σύστημα σιγάει. Αυτό μπορεί να έχει ως αποτέλεσμα απροσδόκητες αλλαγές στους προεπιλεγμένους ραδιοφωνικούς σταθμούς.

Κείμενο ραδιοφώνου

Μπορείτε να εμφανίσετε επιπλέον πληροφορίες. Για παράδειγμα, ονόματα καλλιτεχνών. Για να ενεργοποιήσετε αυτή τη λειτουργία, ακολουθήστε τις προτροπές στην οθόνη για να αλλάξετε τις ρυθμίσεις.

Σημείωση: Οι επιπλέον πληροφορίες μπορεί να μην είναι πάντα διαθέσιμες.

ΘΥΡΑ USB



ΠΡΟΕΙΔΟΠΟΙΗΣΗ: Εάν οδηγείτε όταν δεν είστε συγκεντρωμένοι, μπορεί να χάσετε τον έλεγχο του οχήματος με αποτέλεσμα την πρόκληση ατυχήματος και τραυματισμού. Συνιστούμε εξαιρετική προσοχή κατά τη χρήση οποιασδήποτε συσκευής μπορεί να απομακρύνει τα μάτια σας από το δρόμο. Ο ασφαλής χειρισμός του οχήματός σας αποτελεί πρωταρχική σας ευθύνη. Σας συνιστούμε να μην χρησιμοποιείτε οποιαδήποτε χειροκίνητη συσκευή όταν οδηγείτε και σας παροτρύνουμε να χρησιμοποιείτε συστήματα φωνητικού ελέγχου όταν είναι δυνατό. Βεβαιωθείτε ότι έχετε επίγνωση της ισχύουσας εθνικής νομοθεσίας που μπορεί να σχετίζεται με τη χρήση ηλεκτρονικών συσκευών κατά την οδήγηση.



E205592

Ηχοσύστημα

Μπορείτε να συνδέσετε συσκευές αναπαραγωγής μέσων, κάρτες μνήμης και φορτιστές (εάν υποστηρίζονται) στη θύρα USB.

ΕΝΟΤΗΤΑ ΠΟΛΥΜΕΣΩΝ

Το media hub βρίσκεται μέσα στην κεντρική κονσόλα ή επάνω στο ταμπλό.

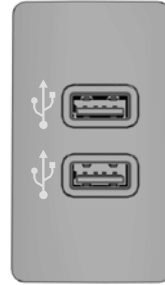

E211463

Ανατρέξτε στις πληροφορίες του SYNC σας.

ΗΧΟΣΥΣΤΗΜΑ – ΑΝΤΙΜΕΤΩΠΙΣΗ ΠΡΟΒΛΗΜΑΤΩΝ

Μήνυμα	Περιγραφή και ενέργεια
Please check CD	Γενικό μήνυμα σφάλματος για βλάβες σε CD. Για παράδειγμα, δεν είναι δυνατή η ανάγνωση του CD, έχει εισαχθεί CD δεδομένων κ.λπ. Βεβαιωθείτε ότι ο δίσκος έχει τοποθετηθεί σωστά. Καθαρίστε και δοκιμάστε ξανά ή αντικαταστήστε το δίσκο με κάποιον που είστε σίγουροι ότι περιέχει μουσική. Εάν το σφάλμα παραμένει, απευθυνθείτε σε μια από τις εξουσιοδοτημένες Επίσημες Εμπορίες.
CD drive malfunction	Γενικό μήνυμα σφάλματος για βλάβη του μηχανισμού. Το σύστημα έχει ανιχνεύσει βλάβη που απαιτεί επισκευή.
CD drive high temp.	Γενικό μήνυμα σφάλματος για υπερθέρμανση του μηχανισμού. Η μονάδα δεν θα λειτουργήσει μέχρι να κρυώσει. Εάν το σφάλμα παραμένει, απευθυνθείτε σε μια από τις εξουσιοδοτημένες Επίσημες Εμπορίες.

ΓΕΝΙΚΑ



ΠΡΟΕΙΔΟΠΟΙΗΣΗ: Εάν οδηγείτε όταν δεν είστε συγκεντρωμένοι, μπορεί να χάσετε τον έλεγχο του οχήματος με αποτέλεσμα την πρόκληση ατυχήματος και τραυματισμού. Συνιστούμε εξαιρετική προσοχή κατά τη χρήση οποιασδήποτε συσκευής που μπορεί να αποσπάσει την προσοχή σας από το δρόμο. Ο ασφαλής χειρισμός του οχήματός σας αποτελεί πρωταρχική σας ευθύνη. Συνιστούμε να μην χρησιμοποιείτε οποιαδήποτε συσκευή χειρός όταν οδηγείτε και σας παροτρύνουμε να χρησιμοποιείτε συστήματα φωνητικού ελέγχου όταν είναι δυνατό. Βεβαιωθείτε ότι έχετε επίγνωση της ισχύουσας εθνικής νομοθεσίας που μπορεί να σχετίζεται με τη χρήση ηλεκτρονικών συσκευών κατά την οδήγηση.

Σχετικά με το SYNC

Το σύστημα σας δίνει τη δυνατότητα να χειριστείτε διάφορα συστήματα ψυχαγωγίας, πληροφόρησης και επικοινωνίας στο όχημά σας με φωνητικές εντολές και μια οθόνη αφής. Το σύστημα παρέχει τη δυνατότητα εύκολης χρήσης του ηχοσυστήματος, του τηλεφώνου, του συστήματος πλοήγησης, των εφαρμογών κινητών συσκευών και των ρυθμίσεων.

Σημείωση: Μπορείτε να ενεργοποιήσετε το σύστημα και να το χρησιμοποιήσετε για διάστημα έως και μίας ώρας χωρίς να ανοίξετε το διακόπτη του κινητήρα.

Σημείωση: Αφού κλείσετε το διακόπτη του κινητήρα, μπορείτε να χρησιμοποιήσετε το σύστημα για διάστημα έως και 10 λεπτών ή μέχρι να ανοίξετε μια πόρτα.

Σημείωση: Για την ασφάλειά σας, ορισμένες λειτουργίες εξαρτώνται από την ταχύτητα του οχήματος. Η χρήση τους είναι δυνατή μόνο όταν η ταχύτητα του οχήματός σας είναι μικρότερη από 5 km/h.

Χρήση της οθόνης αφής

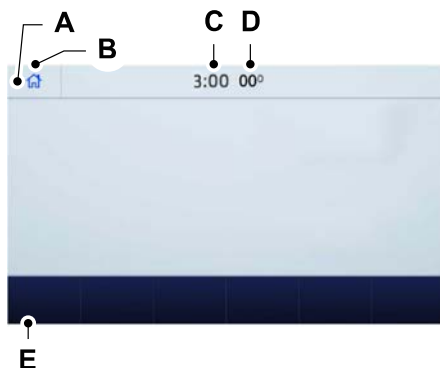

- A Γραμμή κατάστασης.
- B Αρχική οθόνη.
- C Ρολόι. Βλ **Ρυθμίσεις** (σελίδα 483).
- D Θερμοκρασία εξωτερικού αέρα.
- E Γραμμή λειτουργιών.

Γραμμή κατάστασης



Το μικρόφωνο του κινητού τηλεφώνου είναι σε σίγαση.



Σίγαση του ηχοσυστήματος.



Εγκατάσταση ενημέρωσης λογισμικού.



Συνδεδεμένο ασύρματο δίκτυο.



Κινητό τηλέφωνο σε περιαγωγή.



Λήψη γραπτού μηνύματος.



Ανενεργή λειτουργία κλήσης έκτακτης ανάγκης.



Ισχύς σήματος δικτύου κινητού τηλεφώνου.



Η κοινή χρήση δεδομένων οχήματος είναι ενεργή.



Η κοινή χρήση τοποθεσίας οχήματος είναι ενεργή.



Η κοινή χρήση τοποθεσίας και δεδομένων οχήματος είναι ενεργή.



Πηγή δεδομένων οδικής κυκλοφορίας: Οδική κυκλοφορία σε πραγματικό χρόνο.



Πηγή δεδομένων οδικής κυκλοφορίας: Εκπομπή μηνυμάτων οδικής κυκλοφορίας.



Ενεργός ασύρματος φορτιστής.

Γραμμή λειτουργιών



Επιλέξτε για να χρησιμοποιήσετε το ραδιόφωνο, μια συσκευή USB, μια μονάδα ψηφιακών μέσων ή μια συσκευή Bluetooth. Βλ **Ψυχαγωγία** (σελίδα 468).



Επιλέξτε το για να προσαρμόσετε τις ρυθμίσεις κλιματισμού. Βλ **Κλιματισμός** (σελίδα 471).



Επιλέξτε το για να πραγματοποιήσετε κλήσεις και να αποκτήσετε πρόσβαση στον τηλεφωνικό κατάλογο του κινητού σας τηλεφώνου. Βλ **Τηλέφωνο** (σελίδα 474).



Επιλέξτε το για να χρησιμοποιήσετε το σύστημα πλοήγησης. Βλ **Πλοήγηση** (σελίδα 477).



Επιλέξτε το για να αναζητήσετε και να χρησιμοποιήσετε συμβατές εφαρμογές στη συσκευή σας iOS ή Android. Βλ **Εφαρμογές App** (σελίδα 481).



Επιλέξτε το για να προσαρμόσετε τις ρυθμίσεις του συστήματος. Βλ **Ρυθμίσεις** (σελίδα 483).

Καθαρισμός της οθόνης αφής

Βλ **Καθαρισμός οθονών και ενδείξεων** (σελίδα 412).

Ενημέρωση του συστήματος

Ενημέρωση του συστήματος με τη χρήση μονάδας USB

Λήψη ενημέρωσης

1. Πηγαίνετε στη σελίδα ενημέρωσης του SYNC στον τοπικό δικτυακό τόπο της Ford.

2. Κάντε λήψη της ενημέρωσης.

Σημείωση: Ο δικτυακός τόπος θα σας ειδοποιήσει εάν διατίθενται ενημερώσεις.

3. Συνδέστε μια μονάδα USB στον υπολογιστή σας.

Σημείωση: Η μονάδα USB πρέπει να είναι κενή και να πληροί τις ελάχιστες απαιτήσεις που αναγράφονται στο δικτυακό τόπο.

4. Ακολουθήστε τις οδηγίες που παρέχονται για τη λήψη της ενημέρωσης στη μονάδα USB.

Εγκατάσταση ενημέρωσης

Σημείωση: Μπορείτε να χρησιμοποιήσετε το σύστημα όταν είναι σε εξέλιξη η εγκατάσταση.

1. Αποσυνδέστε όλες τις άλλες συσκευές USB από τις θύρες USB.
2. Συνδέστε τη μονάδα USB που περιέχει την ενημέρωση σε μια από τις θύρες USB.

Σημείωση: Η εγκατάσταση ξεκινά αυτόματα εντός 10 λεπτών.

Ενημέρωση του συστήματος με τη χρήση σύνδεσης ασύρματου δικτύου

Ενεργοποίηση των αυτόματων ενημερώσεων του συστήματος

1. Επιλέξτε **Settings**.
2. Επιλέξτε **Automatic updates**.
3. Ενεργοποιήστε τη λειτουργία **Automatic system updates**.

Το σύστημα τώρα είναι ρυθμισμένο ώστε να ελέγχει εάν υπάρχουν και να λαμβάνει τις ενημερώσεις του συστήματος όταν είναι συνδεδεμένο σε ασύρματο δίκτυο.

Σημείωση: Μπορείτε να χρησιμοποιήσετε το σύστημα όταν είναι σε εξέλιξη η λήψη.

Σημείωση: Εάν το σύστημα αποσυνδεθεί από το ασύρματο δίκτυο όταν είναι σε εξέλιξη λήψη αρχείων, η λήψη θα συνεχιστεί την επόμενη φορά που το σύστημα θα συνδεθεί σε ασύρματο δίκτυο.

Σύνδεση σε ασύρματο δίκτυο

Βλ **Σύνδεση του οχήματος σε ασύρματο δίκτυο (Wi-Fi)** (σελίδα 446).

Επιπλέον πληροφορίες και υποστήριξη

Για επιπλέον πληροφορίες και υποστήριξη, σας συνιστούμε να επικοινωνήσετε με μια Επίσημη Εμπορία ή να ανατρέξετε στον τοπικό δικτυακό τόπο της Ford.

ΧΡΗΣΗ ΤΗΣ ΑΝΑΓΝΩΡΙΣΗΣ ΦΩΝΗΣ

Το σύστημα σας δίνει τη δυνατότητα να χειριστείτε τα συστήματα ψυχαγωγίας, πληροφόρησης και επικοινωνίας στο όχημά σας με φωνητικές εντολές. Αυτό σας επιτρέπει να διατηρείτε τα χέρια σας στο τιμόνι και την προσοχή σας στραμμένη σε ό, τι βρίσκεται μπροστά σας.



Πατήστε το πλήκτρο φωνητικού ελέγχου στο τιμόνι και περιμένετε τη φωνητική προτροπή.

Σημείωση: Πατήστε ξανά το πλήκτρο φωνητικού ελέγχου για να διακόψετε τη φωνητική προτροπή και να ξεκινήσετε να μιλάτε.

Σημείωση: Γυρίστε το κουμπί έντασης ήχου καθώς ακούγεται μια φωνητική προτροπή για να ρυθμίσετε την ένταση του ήχου.

Σημείωση: Πατήστε και κρατήστε πατημένο το πλήκτρο φωνητικού ελέγχου στο τιμόνι για να χρησιμοποιήσετε το Siri στη συσκευή σας iOS.

Οι παρακάτω φωνητικές εντολές είναι σχεδιασμένες για να παρέχουν βοήθεια από οποιαδήποτε οθόνη:

- **List of commands**
- **Help**

Στους παρακάτω πίνακες μπορείτε να δείτε ορισμένες από τις πιο συχνές φωνητικές εντολές. Για την πλήρη λίστα των φωνητικών εντολών, ανατρέξτε στον τοπικό δικτυακό τόπο της Ford.

Γενικά

Φωνητική εντολή	Περιγραφή
___ list of commands	Λάβετε τη λίστα των φωνητικών εντολών για μια συγκεκριμένη λειτουργία. ¹
Cancel	Ακυρώστε μια ενεργή σύνοδο φωνητικού ελέγχου.
___ help	Λάβετε τη λίστα των φωνητικών εντολών για μια συγκεκριμένη λειτουργία. ¹
Back	Επιστρέψτε στην προηγούμενη οθόνη.
Main menu	Πηγαίετε στο βασικό μενού.
Next page	Πηγαίετε στην επόμενη σελίδα.
Previous page	Πηγαίετε στην προηγούμενη σελίδα.

¹ Προσθέστε το όνομα της λειτουργίας στην εντολή.

Ψυχαγωγία

Πηγή ήχου

Φωνητική εντολή	Περιγραφή
Radio	Χρησιμοποιήστε το ραδιόφωνο.
CD Player	Χρησιμοποιήστε τη μονάδα CD.
Bluetooth audio	Χρησιμοποιήστε μια συσκευή Bluetooth.
USB	Χρησιμοποιήστε μια συσκευή USB ή μονάδα ψηφιακών μέσων.

Ραδιόφωνο

Φωνητική εντολή	Περιγραφή
AM	Ακροαστείτε ραδιόφωνο AM.
___ AM	Συντονιστείτε σε μια συγκεκριμένη συχνότητα AM. ¹
DAB	Ακροαστείτε ραδιόφωνο DAB.

SYNC™ 3

Φωνητική εντολή	Περιγραφή
FM	Ακροαστείτε ραδιόφωνο FM.
___ FM	Συντονιστείτε σε μια συγκεκριμένη συχνότητα FM. ¹

¹ Προσθέστε τη ραδιοφωνική συχνότητα με δύο δεκαδικές θέσεις στην εντολή.

Συσκευή USB και μονάδα ψηφιακών μέσων

Φωνητική εντολή	Περιγραφή
Play album ___	Παίξτε τη μουσική σας ανά κατηγορία. ¹
Play artist ___	
Play audiobook ___	
Play genre ___	
Play playlist ___	
Play podcast ___	
Play song ___	
Browse all albums	Περιηγηθείτε στη μουσική σας σε συσκευή USB.
Browse all artists	
Browse all audiobooks	
Browse all genres	
Browse all playlists	
Browse all podcasts	
Browse all tracks	
Browse album ___	Περιηγηθείτε στη μουσική σας ανά κατηγορία σε συσκευή USB. ¹
Browse artist ___	
Browse audiobook ___	
Browse genre ___	

SYNC™ 3

Φωνητική εντολή	Περιγραφή
Browse playlist ____	
Browse podcast ____	

¹ Προσθέστε το όνομα ενός άλμπουμ, καλλιτέχνη, βιβλίου ήχου, είδους μουσικής, λίστας κομματιών, podcast ή κομματιού στην εντολή. Προφέρετε το όνομα ακριβώς όπως εμφανίζεται στη συσκευή σας.

Τηλέφωνο

Φωνητική εντολή	Περιγραφή
Pair phone	Πραγματοποιήστε σύζευξη ενός κινητού τηλεφώνου ή συσκευής με ενεργοποιημένο Bluetooth.
Redial	Καλέστε ξανά τον τελευταίο αριθμό.
Dial ____	Καλέστε έναν αριθμό. ¹
Call ____	Καλέστε μια συγκεκριμένη επαφή από τον τηλεφωνικό σας κατάλογο. ²
Call ____ ____	Καλέστε μια συγκεκριμένη επαφή από τον τηλεφωνικό σας κατάλογο σε μια συγκεκριμένη τοποθεσία. ³
Listen to message	Ακούστε την εκφώνηση ενός γραπτού μηνύματος.
Listen to message ____	Ακούστε την εκφώνηση ενός συγκεκριμένου γραπτού μηνύματος από μια λίστα γραπτών μηνυμάτων.
Reply to message	Απαντήστε στο τελευταίο γραπτό μήνυμα.

¹ Προσθέστε τον αριθμό που θέλετε να καλέσετε στην εντολή.

² Προσθέστε το όνομα μιας επαφής από τον τηλεφωνικό σας κατάλογο στην εντολή. Προφέρετε το όνομα και το επώνυμο της επαφής σας ακριβώς όπως εμφανίζεται στη συσκευή σας.

³ Προσθέστε το όνομα και την τοποθεσία μιας επαφής από τον τηλεφωνικό σας κατάλογο στην εντολή. Προφέρετε το όνομα και το επώνυμο της επαφής σας ακριβώς όπως εμφανίζεται στη συσκευή σας.

Πλοήγηση (εάν υπάρχει)

Ορισμός ενός προορισμού

Φωνητική εντολή	Περιγραφή
Find an address	Καταχωρήστε μια διεύθυνση προορισμού. Όταν σας ζητηθεί, δώστε τον αριθμό του κτιρίου, την οδό και την πόλη.
Find a POI	Αναζητήστε ένα σημείο ενδιαφέροντος βάσει ονόματος ή κατηγορίας.
Find nearest ____	Αναζητήστε ένα κοντινό σημείο ενδιαφέροντος βάσει κατηγορίας. ¹
Find a POI category	Αναζητήστε μια κατηγορία σημείων ενδιαφέροντος. ¹
Destination home	Ορίστε την αποθηκευμένη διεύθυνση κατοικίας σας ως προορισμό.
Destination work	Ορίστε την αποθηκευμένη διεύθυνση εργασίας σας ως προορισμό.
Previous destinations	Εμφανίστε και επιλέξτε μια καταχώρηση από τη λίστα προηγούμενων προορισμών.
Favourite destinations	Εμφανίστε και επιλέξτε μια καταχώρηση από τη λίστα αγαπημένων προορισμών.

¹ Προσθέστε μια κατηγορία σημείων ενδιαφέροντος ή μια γνωστή επωνυμία ή αλυσίδα καταστημάτων στην εντολή.

Καθοδήγηση διαδρομής

Φωνητική εντολή	Περιγραφή
Cancel route	Ακυρώστε την τρέχουσα διαδρομή.
Reroute	Επιλέξτε μια εναλλακτική διαδρομή.
Repeat last instruction	Επαναλάβετε την τελευταία προτροπή καθοδήγησης.
Show route	Εμφανίστε την επισκόπηση της διαδρομής.
Show map	Εμφανίστε το χάρτη στην οθόνη αφής.

SYNC™ 3

Φωνητική εντολή	Περιγραφή
Show north up	Εμφανίστε ένα δισδιάστατο χάρτη με το Βορρά προς το επάνω μέρος της οθόνης αφής.
Show heading up	Εμφανίστε ένα δισδιάστατο χάρτη με την κατεύθυνση στην οποία κινείστε προς το επάνω μέρος της οθόνης αφής.
Show 3D	Εμφανίστε έναν τρισδιάστατο χάρτη με την κατεύθυνση στην οποία κινείστε προς τα εμπρός.

Εφαρμογές

Γενικά

Φωνητική εντολή	Περιγραφή
Mobile apps	Ξεκινήστε μια εφαρμογή. Το σύστημα σας ζητά να πείτε το όνομα της εφαρμογής.
List apps	Λάβετε τη λίστα των εφαρμογών που εκτελούνται στη συσκευή σας.
Find apps	Αναζητήστε και συνδεθείτε στις εφαρμογές που εκτελούνται στη συσκευή σας.

Ενεργή εφαρμογή

Φωνητική εντολή	Περιγραφή
___ help	Λάβετε τη λίστα των φωνητικών εντολών για μια συγκεκριμένη εφαρμογή. ¹
Close ___	Κλείστε μια εφαρμογή. ¹

¹ Προσθέστε το όνομα μιας εφαρμογής στην εντολή.

Ρυθμίσεις φωνητικού ελέγχου

Φωνητική εντολή	Περιγραφή
Voice settings	Πηγαίνετε στο μενού ρυθμίσεων φωνητικού ελέγχου.
Interaction mode standard	Ενεργοποιήστε τις πλήρεις φωνητικές εντολές.
Interaction mode advanced	Ενεργοποιήστε τις σύντομες φωνητικές εντολές.
Call confirmation on	Ενεργοποιήστε την επιβεβαίωση κλήσεων. Το σύστημα σας προτρέπει να επιβεβαιώσετε πριν πραγματοποιήσετε μια κλήση.
Call confirmation off	Απενεργοποιήστε την επιβεβαίωση κλήσεων. Το σύστημα δεν σας προτρέπει να επιβεβαιώσετε πριν πραγματοποιήσετε μια κλήση.
Voice command lists on	Ενεργοποιήστε την εμφάνιση των φωνητικών εντολών στην οθόνη.
Voice command lists off	Απενεργοποιήστε την εμφάνιση των φωνητικών εντολών στην οθόνη.

Αυτόματη μείωση ταχύτητας μοτέρ ανεμιστήρα

Εάν χρειάζεται, το σύστημα μειώνει την ταχύτητα του μοτέρ ανεμιστήρα όταν χρησιμοποιείτε φωνητικές εντολές για να περιορίσει το θόρυβο περιβάλλοντος στο όχημά σας. Επιστρέφει στην κανονική τιμή μόλις τελειώσετε.

Απενεργοποίηση της αυτόματης μείωσης ταχύτητας μοτέρ ανεμιστήρα

Πατήστε ταυτόχρονα τα πλήκτρα **A/C** και επανακυκλοφορίας αέρα.

ΨΥΧΑΓΩΓΙΑ



Επιλέξτε το στοιχείο «Ηχοσύστημα» στη γραμμή λειτουργιών.

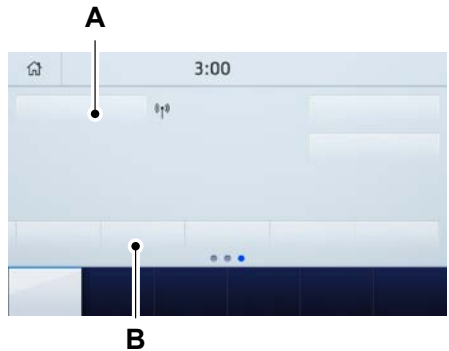

- A Πηγή ήχου. Επιλέξτε το για να διαλέξετε μια διαφορετική πηγή ήχου.
- B Προεπιλεγμένοι ραδιοφωνικοί σταθμοί. Κάντε σάρωση προς τα αριστερά για να δείτε περισσότερες προεπιλογές.

Μπορείτε να έχετε πρόσβαση σε αυτές τις επιλογές χρησιμοποιώντας την οθόνη αφής ή τις φωνητικές εντολές.

Χρήση του ραδιοφώνου

Ρύθμιση ραδιοφωνικού σταθμού AM/FM

1. Επιλέξτε **Sources**.
2. Επιλέξτε **AM** ή **FM**.

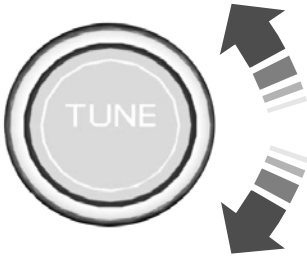

3. Γυρίστε το χειριστήριο για να αλλάξετε τη συχνότητα.

Επιλογή ραδιοφωνικού σταθμού FM από λίστα

1. Επιλέξτε **Sources**.
2. Επιλέξτε **FM**.
3. Επιλέξτε **Stations**.
4. Επιλέξτε ένα ραδιοφωνικό σταθμό από τη λίστα.

Επιλογή ψηφιακού ραδιοφωνικού σταθμού από λίστα

1. Επιλέξτε **Sources**.
2. Επιλέξτε **DAB**.
3. Επιλέξτε **Stations**.
4. Επιλέξτε ένα σύνολο.

5. Επιλέξτε ένα ραδιοφωνικό σταθμό από τη λίστα.

Χειροκίνητη αλλαγή ψηφιακών ραδιοφωνικών σταθμών

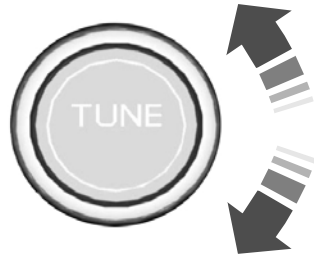

Γυρίστε το χειριστήριο για να αλλάξετε σταθμό.

Αυτόματη αλλαγή ραδιοφωνικών σταθμών



Πατήστε το για να αναζητήσετε τον επόμενο σταθμό προς τα επάνω στη ζώνη συχνοτήτων.

Πατήστε και κρατήστε το πατημένο για γρήγορη αναζήτηση προς τα επάνω στη ζώνη συχνοτήτων.



Πατήστε το για να αναζητήσετε τον επόμενο σταθμό προς τα κάτω στη ζώνη συχνοτήτων.

Πατήστε και κρατήστε το πατημένο για γρήγορη αναζήτηση προς τα κάτω στη ζώνη συχνοτήτων.

Αποθήκευση ραδιοφωνικών σταθμών

Πατήστε και κρατήστε πατημένο ένα από τα πλήκτρα προεπιλογής.

Σημείωση: Το ραδιόφωνο σιγάει για λίγο υποδεικνύοντας ότι ο σταθμός έχει αποθηκευτεί.

Σημείωση: Μπορείτε να προσθέσετε επιπλέον προεπιλεγμένες σελίδες χρησιμοποιώντας την επιλογή ρυθμίσεων στη γραμμή λειτουργιών.

Ενεργοποίηση των ανακοινώσεων για την οδική κυκλοφορία

Επιλέξτε **Traffic (TA)**.

Σημείωση: Εάν ενεργοποιήσετε τις ανακοινώσεις για την οδική κυκλοφορία, οι ανακοινώσεις για την οδική κυκλοφορία που εκπέμπονται από ραδιοφωνικούς σταθμούς διακόπτουν την τρέχουσα πηγή ήχου για να σας βοηθήσουν να σχεδιάσετε τη διαδρομή σας.

Συνεχής ροή ήχου από συσκευή Bluetooth

Ελέγξτε τη συμβατότητα της συσκευής σας στον τοπικό δικτυακό τόπο της Ford.

Πραγματοποιήστε σύζευξη της συσκευής σας. Βλ **Τηλέφωνο** (σελίδα 474).

Επιλέξτε **Sources**.



Επιλέξτε Bluetooth.

Αναζήτηση κομματιών σε συσκευή Bluetooth

Επιλέξτε **Browse**.

Επιλέξτε ένα κομμάτι.

Σημείωση: Επιλέξτε το εξώφυλλο για να προβάλετε πληροφορίες σχετικά με το τρέχον κομμάτι.

Παίξιμο κομματιών σε συσκευή Bluetooth με τυχαία σειρά



Επιλέξτε το για να παίξετε τα κομμάτια με τυχαία σειρά.

Επανάληψη κομματιών σε συσκευή Bluetooth



Επιλέξτε το εικονίδιο επανάληψης για να επαναλάβετε κομμάτια.

Σημείωση: Μπορείτε να επαναλάβετε ένα κομμάτι ή όλα τα κομμάτια σε συσκευή Bluetooth ήχου. Μπορείτε να επαναλάβετε ένα κομμάτι, όλα τα κομμάτια ή όλα τα κομμάτια εντός ενός φακέλου σε μια συσκευή Bluetooth.

Σημείωση: Δίπλα στο εικονίδιο επανάληψης εμφανίζεται ένας μικρός αριθμός «ένα» που υποδεικνύει ότι το κομμάτι θα επαναληφθεί. Δίπλα του εμφανίζεται ένα μικρό εικονίδιο φακέλου που υποδεικνύει ότι ο φάκελος θα επαναληφθεί.

Παίξιμο μουσικής από συσκευή USB ή μονάδα ψηφιακών μέσων

Συνδέστε τη συσκευή σας σε μια θύρα USB.

Επιλέξτε **Sources**.



Επιλέξτε USB.

Σημείωση: Το σύστημα δεικτοδοτεί τη μουσική σας πριν την παίξει.

Αναζήτηση κομματιών σε συσκευή USB ή μονάδα ψηφιακών μέσων

Επιλέξτε **Browse**.

Επιλέξτε ένα κομμάτι.

Σημείωση: Επιλέξτε το εξώφυλλο για να προβάλετε πληροφορίες σχετικά με το τρέχον κομμάτι.

Σημείωση: Μπορείτε επίσης να πραγματοποιήσετε αναζήτηση βάσει ονόματος άλμπουμ, καλλιτέχνη, βιβλίου ήχου, είδους μουσικής, λίστας κομματιών, podcast ή κομματιού.

Αναπαραγωγή κομματιών σε USB ή media player με τυχαία σειρά



Επιλέξτε το για να παίξετε τα κομμάτια με τυχαία σειρά.

Επανάληψη κομματιών σε συσκευή USB ή μονάδα ψηφιακών μέσων



Επιλέξτε το εικονίδιο επανάληψης για να επαναλάβετε κομμάτια.

Σημείωση: Μπορείτε να επαναλάβετε ένα κομμάτι ή όλα τα κομμάτια σε συσκευή USB ήχου ή μονάδα ψηφιακών μέσων ήχου. Μπορείτε να επαναλάβετε ένα κομμάτι, όλα τα κομμάτια ή όλα τα κομμάτια εντός ενός φακέλου σε συσκευή USB ή μονάδα ψηφιακών μέσων.

Σημείωση: Δίπλα στο εικονίδιο επανάληψης εμφανίζεται ένας μικρός αριθμός «ένα» που υποδεικνύει ότι το κομμάτι θα επαναληφθεί. Δίπλα του εμφανίζεται ένα μικρό εικονίδιο φακέλου που υποδεικνύει ότι ο φάκελος θα επαναληφθεί.

Υποστηριζόμενες συσκευές

Το σύστημα υποστηρίζει τις περισσότερες συσκευές USB και μονάδες ψηφιακών μέσων, συμπεριλαμβανομένων συσκευών iOS και Android.

Υποστηριζόμενες μορφές αρχείων

Το σύστημα υποστηρίζει τις εξής μορφές αρχείων:

- Μορφές αρχείων ήχου MP3, MP4, WMA, WAV, AAC, AIFF, APE, DSD και FLAC.
- Επεκτάσεις αρχείων MP3, WMA, WAV, M4A, M4B, AAC και FLAC.
- Συστήματα αρχείων FAT, exFAT και NTFS.

Μεταδεδομένα αρχείων ήχου

Το σύστημα οργανώνει τα αρχεία στη συσκευή σας USB ή στη μονάδα ψηφιακών μέσων βάσει ετικετών μεταδεδομένων. Οι ετικέτες μεταδεδομένων περιέχουν πληροφορίες σχετικά με το αρχείο. Εάν οι ετικέτες μεταδεδομένων για τα αρχεία στη συσκευή σας USB ή στη μονάδα ψηφιακών μέσων δεν περιέχουν πληροφορίες, το σύστημα τις κατηγοριοποιεί ως «άγνωστες». Το σύστημα μπορεί να δεικτοδοτήσει έως 50.000 κομμάτια ανά συσκευή USB ή μονάδα ψηφιακών μέσων, για 10 συσκευές το πολύ.

ΚΛΙΜΑΤΙΣΜΟΣ

Αγγίξτε το πλήκτρο του συστήματος κλιματισμού στην οθόνη αφής για να εισέλθετε στις λειτουργίες του συστήματος κλιματισμού.

Σημείωση: Μπορείτε να εναλλάξετε τις μονάδες θερμοκρασίας ανάμεσα σε βαθμούς Φαρενάιτ και Κελσίου. Βλ **Ρυθμίσεις** (σελίδα 483).

Πρόσβαση στο μενού του συστήματος κλιματισμού



Αγγίξτε το πλήκτρο για να αποκτήσετε πρόσβαση σε πρόσθετα χειριστήρια του μπροστινού συστήματος κλιματισμού.

Ρύθμιση της κατεύθυνσης της ροής αέρα



Αγγίξτε το πλήκτρο για να κατευθύνετε τη ροή αέρα στους αεραγωγούς του παρμπρίζ και για ξεθάμπωμα.



Αγγίξτε το πλήκτρο για να κατευθύνετε τη ροή του αέρα στους αεραγωγούς στο ταμπλό.



Αγγίξτε το πλήκτρο για να κατευθύνετε τη ροή του αέρα στους αεραγωγούς των χώρων των ποδιών.

Μπορείτε να κατευθύνετε τον αέρα μέσω οποιουδήποτε συνδυασμού αυτών των αεραγωγών.

Ρύθμιση της ταχύτητας του μοτέρ ανεμιστήρα



Αγγίξτε το βέλος προς τα επάνω ή κάτω για να αυξήσετε ή να μειώσετε τον όγκο αέρα που κυκλοφορεί στο όχημά σας.

Ρύθμιση της θερμοκρασίας

Αγγίξτε το χειριστήριο θερμοκρασίας στην αριστερή πλευρά προς τα επάνω ή κάτω για να ρυθμίσετε τη θερμοκρασία στην αριστερή πλευρά.

Σημείωση: Αυτό το χειριστήριο ρυθμίζει επίσης τη θερμοκρασία στη δεξιά πλευρά εάν απενεργοποιήσετε τον τρόπο λειτουργίας δύο ζωνών.

Αγγίξτε το χειριστήριο θερμοκρασίας στη δεξιά πλευρά προς τα επάνω ή κάτω για να ρυθμίσετε τη θερμοκρασία στη δεξιά πλευρά.

Ενεργοποίηση και απενεργοποίηση του αυτόματου τρόπου λειτουργίας



Αγγίξτε το πλήκτρο για να ενεργοποιήσετε την αυτόματη λειτουργία, στη συνέχεια ρυθμίστε τη θερμοκρασία.

Το σύστημα ρυθμίζει την ταχύτητα του μοτέρ ανεμιστήρα, την κατανομή αέρα, τη λειτουργία του συστήματος κλιματισμού και τον τρόπο λειτουργίας εξωτερικού αέρα ή αέρα επανακυκλοφορίας προκειμένου η θερμοκρασία να φτάσει και να διατηρηθεί στην τιμή που έχετε ορίσει.

Ενεργοποίηση και απενεργοποίηση του συστήματος κλιματισμού



Εμφανίζεται ένα αναδυόμενο παράθυρο στην οθόνη που εικονίζει τις επιλογές του συστήματος κλιματισμού.

MAX A/C: Αγγίξτε το πλήκτρο για να ενεργοποιήσετε και να μεγιστοποιήσετε την ψύξη. Η θερμοκρασία στην πλευρά του οδηγού και του συνοδηγού ρυθμίζεται στη χαμηλή θέση, μέσω των αεραγωγών του ταμπλό ρέει αέρας επανακυκλοφορίας, το σύστημα κλιματισμού ενεργοποιείται αυτόματα και ο ανεμιστήρας ρυθμίζεται αυτόματα στην υψηλότερη ταχύτητα.

A/C: Πατήστε το για να ενεργοποιήσετε ή να απενεργοποιήσετε το σύστημα κλιματισμού. Χρησιμοποιήστε το σύστημα κλιματισμού με λειτουργία αέρα επανακυκλοφορίας για να βελτιώσετε την ψυκτική απόδοση και την αποδοτικότητα.

Σημείωση: Σε ορισμένες περιπτώσεις, όπως π.χ. μέγιστο ξεπάγωμα, ο συμπιεστής του συστήματος κλιματισμού ενδέχεται να συνεχίσει να λειτουργεί και αφού απενεργοποιήσετε το σύστημα κλιματισμού.

Ενεργοποίηση και απενεργοποίηση του συστήματος κλιματισμού



Αγγίξτε το πλήκτρο.

Ενεργοποίηση και απενεργοποίηση των κλιματιζόμενων καθισμάτων



Αγγίξτε το πλήκτρο για να μετακινηθείτε μέσα από τις διάφορες ρυθμίσεις των κλιματιζόμενων καθισμάτων.

Ενεργοποίηση και απενεργοποίηση της διζωνικής λειτουργίας

DUAL Αγγίξτε το πλήκτρο για να ενεργοποιήσετε τον έλεγχο θερμοκρασίας για τη δεξιά πλευρά του οχήματος.

Ενεργοποίηση και απενεργοποίηση των θερμαινόμενων εξωτερικών καθρεφτών

 Αγγίξτε το πλήκτρο.

Ενεργοποίηση και απενεργοποίηση του θερμαινόμενου παρμπρίζ

 Πατήστε το πλήκτρο για να καθαρίσετε το παρμπρίζ από λεπτές στρώσεις πάγου και θάμπωμα. Το θερμαινόμενο παρμπρίζ απενεργοποιείται μετά από ένα μικρό χρονικό διάστημα.

Ενεργοποίηση και απενεργοποίηση του πίσω θερμαινόμενου παρμπρίζ

R  Αγγίξτε το πλήκτρο για να καθαρίσετε το πίσω παρμπρίζ από λεπτή στρώση πάγου και θάμπωμα.

Ενεργοποίηση και απενεργοποίηση των θερμαινόμενων καθισμάτων

 Αγγίξτε το πλήκτρο για να μετακινήσετε μέσα από τις διάφορες ρυθμίσεις θέρμανσης.

Ενεργοποίηση και απενεργοποίηση του θερμαινόμενου τιμονιού

 Αγγίξτε το πλήκτρο.

Ενεργοποίηση και απενεργοποίηση του μέγιστου κλιματισμού

MAX A/C Αγγίξτε το πλήκτρο για μέγιστη ψύξη.

Μέσω των αεραγωγών του ταμπλό ρέει αέρας επανακυκλοφορίας, το σύστημα κλιματισμού ενεργοποιείται και το μοτέρ ανεμιστήρα ρυθμίζεται στην υψηλότερη ταχύτητα.

Ενεργοποίηση και απενεργοποίηση του μέγιστου ξεπαγώματος

MAX  Αγγίξτε το πλήκτρο για μέγιστο ξεπαγώμα.

Ο αέρας διέρχεται μέσω των αεραγωγών του παρμπρίζ και το μοτέρ ανεμιστήρα ρυθμίζεται στην υψηλότερη ταχύτητα.

Μπορείτε επίσης να χρησιμοποιήσετε αυτή τη ρύθμιση για να ξεθαμπώσετε το παρμπρίζ και να απομακρύνετε τη λεπτή στρώση πάγου που ενδεχομένως το καλύπτει.

Σημείωση: Για την αποτροπή θαμπώματος των παραθύρων, δεν μπορείτε να επιλέξετε την επανακυκλοφορία αέρα όταν είναι ενεργή η λειτουργία μέγιστου ξεπαγώματος.

Σημείωση: Το θερμαινόμενο πίσω παρμπρίζ ενεργοποιείται επίσης όταν επιλέξετε το μέγιστο ξεπαγώμα.

Ενεργοποίηση και απενεργοποίηση της επανακυκλοφορίας αέρα

 Αγγίξτε το πλήκτρο για διαδοχική εναλλαγή μεταξύ εξωτερικού αέρα και αέρα επανακυκλοφορίας.

Επανακυκλοφορεί ο αέρας που βρίσκεται στο χώρο των επιβατών. Αυτό μπορεί να μειώσει το χρόνο που χρειάζεται για να ψυχθεί το εσωτερικό, όταν χρησιμοποιείται με το **A/C**, και τις ανεπιθύμητες οσμές που εισέρχονται στο όχημά σας.

Σημείωση: Η λειτουργία επανακυκλοφορίας αέρα μπορεί να απενεργοποιείται ή να μη σας επιτρέπει να την ενεργοποιήσετε, σε όλους τους τρόπους λειτουργίας ροής αέρα εκτός από τη θέση **MAX A/C**, ώστε να μειωθεί ο κίνδυνος θαμπώματος. Όταν κάνει ζέστη, η λειτουργία επανακυκλοφορίας αέρα μπορεί επίσης να ενεργοποιείται και να απενεργοποιείται σε διάφορους συνδυασμούς του χειριστηρίου κατανομής αέρα προκειμένου να βελτιωθεί η απόδοση του συστήματος ψύξης.

Ενεργοποίηση και απενεργοποίηση των αεριζόμενων καθισμάτων



Αγγίξτε το πλήκτρο για να μετακινηθείτε μέσα από τις διάφορες ρυθμίσεις των εξαεριζόμενων καθισμάτων.

Πρόσβαση στα χειριστήρια του πίσω συστήματος κλιματισμού



Αγγίξτε το πλήκτρο για να αποκτήσετε πρόσβαση στα πρόσθετα χειριστήρια του πίσω συστήματος κλιματισμού.

Ενδεικτική λυχνία κλειδώματος των χειριστηρίων του πίσω συστήματος κλιματισμού



Αγγίξτε το πλήκτρο.

Όταν είναι αναμμένη, μπορείτε να ελέγχετε τις ρυθμίσεις του πίσω χώρου επιβατών μόνο από τα μπροστινά χειριστήρια.

Ενεργοποίηση και απενεργοποίηση του αυτόματου τρόπου λειτουργίας στο πίσω μέρος



Αγγίξτε το πλήκτρο για να ενεργοποιήσετε την αυτόματη λειτουργία στο πίσω μέρος, στη συνέχεια ρυθμίστε τη θερμοκρασία.

Ενεργοποίηση και απενεργοποίηση των πίσω κλιματιζόμενων καθισμάτων



Αγγίξτε το πλήκτρο για να μετακινηθείτε μέσα από τις διάφορες ρυθμίσεις των κλιματιζόμενων καθισμάτων.

Ενεργοποίηση και απενεργοποίηση των πίσω θερμαινόμενων καθισμάτων



Αγγίξτε το πλήκτρο για να μετακινηθείτε μέσα από τις διάφορες ρυθμίσεις θέρμανσης.

Ενεργοποίηση και απενεργοποίηση των πίσω αεριζόμενων καθισμάτων



Αγγίξτε το πλήκτρο για να μετακινηθείτε μέσα από τις διάφορες ρυθμίσεις των εξαεριζόμενων καθισμάτων.

ΤΗΛΕΦΩΝΟ



ΠΡΟΕΙΔΟΠΟΙΗΣΗ: Εάν οδηγείτε όταν δεν είστε συγκεντρωμένοι, μπορεί να χάσετε τον έλεγχο του οχήματος με αποτέλεσμα την πρόκληση ατυχήματος και τραυματισμού. Συνιστούμε εξαιρετική προσοχή κατά τη χρήση οποιασδήποτε συσκευής που μπορεί να αποσπάσει την προσοχή σας από το δρόμο. Ο ασφαλής

χειρισμός του οχήματός σας αποτελεί πρωταρχική σας ευθύνη. Συνιστούμε να μην χρησιμοποιείτε οποιαδήποτε συσκευή χειρός όταν οδηγείτε και σας παροτρύνουμε να χρησιμοποιείτε συστήματα φωνητικού ελέγχου όταν είναι δυνατό. Βεβαιωθείτε ότι έχετε επίγνωση της ισχύουσας εθνικής νομοθεσίας που μπορεί να σχετίζεται με τη χρήση ηλεκτρονικών συσκευών κατά την οδήγηση.

Ελέγξτε τη συμβατότητα της συσκευής σας στον τοπικό δικτυακό τόπο της Ford.

Σύζευξη κινητού τηλεφώνου για πρώτη φορά

Πηγαίνετε στο μενού ρυθμίσεων του κινητού σας τηλεφώνου και ενεργοποιήστε το Bluetooth. Βεβαιωθείτε ότι το κινητό σας τηλέφωνο είναι ανιχνεύσιμο. Ανατρέξτε στο εγχειρίδιο χρήσης του κινητού σας τηλεφώνου.



Επιλέξτε το στοιχείο «Τηλέφωνο» στη γραμμή λειτουργιών.

1. Επιλέξτε **Pair phone**.

Σημείωση: Μια προτροπή σας ζητά να αναζητήσετε το όχημά σας στο κινητό σας τηλέφωνο.

2. Επιλέξτε το όχημά σας στο κινητό σας τηλέφωνο.

Σημείωση: Εμφανίζεται ένας αριθμός στο κινητό σας τηλέφωνο και στην οθόνη αφής.

3. Επιβεβαιώστε ότι ο αριθμός στο κινητό σας τηλέφωνο είναι ίδιος με τον αριθμό στην οθόνη αφής.

Σημείωση: Η οθόνη αφής υποδεικνύει ότι ολοκληρώσατε επιτυχώς τη σύζευξη του κινητού σας τηλεφώνου.

4. Κάντε λήψη του τηλεφωνικού καταλόγου από το κινητό σας τηλέφωνο όταν σας ζητηθεί.

Σημείωση: Εάν πραγματοποιήσετε σύζευξη περισσότερων του ενός τηλεφώνων, χρησιμοποιήστε τις ρυθμίσεις τηλεφώνου για να ορίσετε το πρωτεύον τηλέφωνο. Μπορείτε να αλλάξετε αυτή τη ρύθμιση οποιαδήποτε στιγμή.

Χρήση του κινητού σας τηλεφώνου

Recent Call list

Προβάλετε και επιλέξτε μια καταχώρηση από τη λίστα προηγούμενων κλήσεων.

Contacts

Προβάλετε μια φόρμα έξυπνης αναζήτησης, για να βρείτε τις επαφές σας. Χρησιμοποιήστε το πλήκτρο «Λίστα», για να ταξινομήσετε τις επαφές σας αλφαβητικά.

Your phone

Αλλάξτε ήχους κουδουνιού, ειδοποιήσεις ή κάντε σύζευξη άλλου κινητού τηλεφώνου.

Change device

Προβάλετε τη λίστα των συζευγμένων ή συνδεδεμένων συσκευών που μπορείτε να επιλέξετε.

Do not disturb

Απορρίψτε τις εισερχόμενες κλήσεις και απενεργοποιήστε τους ήχους κλήσης και τις προειδοποιήσεις.

Phone Keypad

Πληκτρολογήστε απευθείας έναν αριθμό.

Text messages

Εμφανίστε τα μηνύματα του κινητού σας τηλεφώνου.

Siri

Συνδεθείτε με το Siri στην iOS συσκευή σας.

SYNC™ 3

Phone Voice Assistant

Συνδεθείτε με τη φωνητική υπηρεσία τηλεφώνου στην Android συσκευή σας.

Γραπτά μηνύματα

Ρύθμιση της ειδοποίησης για γραπτά μηνύματα

iOS

1. Πηγαίετε στο μενού ρυθμίσεων του κινητού σας τηλεφώνου.
2. Επιλέξτε Bluetooth.

3. Επιλέξτε το εικονίδιο πληροφοριών στη δεξιά πλευρά του οχήματός σας.
4. Ενεργοποιήστε την ειδοποίηση για γραπτά μηνύματα.

Android

1. Πηγαίετε στο μενού ρυθμίσεων του κινητού σας τηλεφώνου.
2. Επιλέξτε Bluetooth.
3. Επιλέξτε το στοιχείο «Προφίλ».
4. Επιλέξτε το προφίλ του τηλεφώνου.
5. Ενεργοποιήστε την ειδοποίηση για γραπτά μηνύματα.

Χρήση της λειτουργίας γραπτών μηνυμάτων

Στοιχείο μενού	Περιγραφή
Hear it	Ακούστε την εκφώνηση του γραπτού μηνύματος.
View	Προβάλετε το γραπτό μήνυμα.
Call	Καλέστε τον αποστολέα.
Reply	Απαντήστε στο μήνυμα με ένα τυποποιημένο γραπτό μήνυμα.

Apple CarPlay

1. Συνδέστε τη συσκευή σας σε μια θύρα USB.
2. Ακολουθήστε τις οδηγίες στην οθόνη αφής.

Σημείωση: Ορισμένες λειτουργίες του συστήματος δεν είναι διαθέσιμες όταν χρησιμοποιείτε το Apple CarPlay.

Απενεργοποίηση του Apple CarPlay

1. Επιλέξτε **Settings**.
2. Επιλέξτε **Apple CarPlay preferences**.
3. Απενεργοποιήστε το **Apple CarPlay**.

Android Auto

1. Συνδέστε τη συσκευή σας σε μια θύρα USB.
2. Ακολουθήστε τις οδηγίες στην οθόνη αφής.

Σημείωση: Μπορεί να χρειαστεί να ενεργοποιήσετε το Android Auto από το μενού ρυθμίσεων.

Σημείωση: Ορισμένες λειτουργίες του συστήματος δεν είναι διαθέσιμες όταν χρησιμοποιείτε το Android Auto.

Απενεργοποίηση του Android Auto

1. Επιλέξτε **Settings**.
2. Επιλέξτε **Android Auto**.
3. Απενεργοποιήστε το **Android Auto**.

ΠΛΟΗΓΗΣΗ

Σημείωση: Για περισσότερες πληροφορίες, ανατρέξτε στον τοπικό δικτυακό τόπο της Ford.

 Επιλέξτε το στοιχείο «Πλοήγηση» στη γραμμή λειτουργιών.



- A Μενού προβολής χάρτη.
- B Σμίκρυνση.
- C Μεγέθυνση.
- D Μενού καθοδήγησης διαδρομής.
- E Μενού καταχώρησης προορισμού.

Ορισμός ενός προορισμού

Ορισμός προορισμού με χρήση της οθόνης καταχώρησης κειμένου

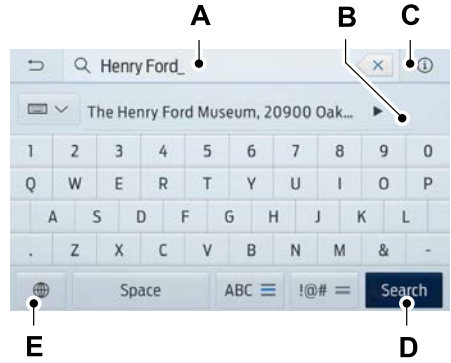

- A Πεδίο καταχώρησης κειμένου.
- B Αυτόματες προτάσεις με βάση το κείμενο που καταχωρείτε.
- C Εικονίδιο πληροφοριών.
- D Αναζήτηση.
- E Ρυθμίσεις πληκτρολογίου.

Σημείωση: Επιλέξτε μία από τις προτάσεις για να αντιγράψετε τη λεπτομέρεια στο πεδίο καταχώρησης κειμένου.

Σημείωση: Μπορείτε να καταχωρήσετε προορισμούς με διάφορες μορφές: **πόλη - οδός - αριθμός, πόλη - αριθμός - οδός**, ταχυδρομικός κώδικας ή σημείο ενδιαφέροντος.

Σημείωση: Δεν χρειάζεται να καταχωρήσετε τη χώρα προορισμού.

Σημείωση: Για να καταχωρήσετε γερμανικά Umlaut ή τονισμένους χαρακτήρες, για παράδειγμα **ä** ή **é**, πατήστε και κρατήστε πατημένο τον αντίστοιχο χαρακτήρα στο πληκτρολόγιο.

Επιλέξτε **Search**.

Επιλέξτε **Start** για να ξεκινήσει η καθοδήγηση διαδρομής.

Ορισμός προορισμού με χρήση της οθόνης χάρτη

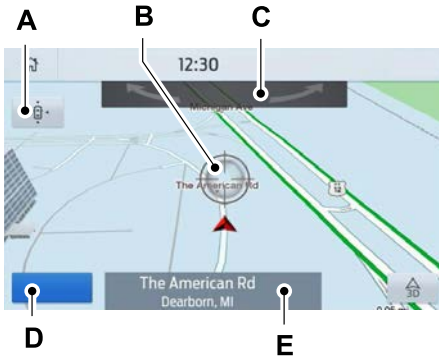

- A Νέο κεντράρισμα του χάρτη.
- B Επιλεγμένη τοποθεσία.
- C Περιστροφή τρισδιάστατου (3D) χάρτη. Σάρωση αριστερά ή δεξιά.
- D Εκκίνηση καθοδήγησης διαδρομής.
- E Όνομα προορισμού.

Επιλέξτε την τοποθεσία στο χάρτη.

Επιλέξτε **Start** για να ξεκινήσει η καθοδήγηση διαδρομής.

Αλλαγή της μορφής του χάρτη

Μπορείτε να εμφανίσετε το χάρτη σε μία από τις παρακάτω μορφές:

- Ως δισδιάστατο χάρτη με την κατεύθυνση στην οποία κινείστε προς το επάνω μέρος της οθόνης.
- Ως δισδιάστατο χάρτη με το Βορρά προς το επάνω μέρος της οθόνης.
- Ως τρισδιάστατο χάρτη με την κατεύθυνση στην οποία κινείστε προς τα εμπρός.

Zoom

Εμφανίστε περισσότερες ή λιγότερες λεπτομέρειες στο χάρτη.

Σημείωση: Μπορείτε να χρησιμοποιήσετε χειρονομίες «ταιμπήματος» για μεγέθυνση και σμίκρυνση. Βάλτε δύο δάχτυλα επάνω στην οθόνη και απομακρύνετε τα μεταξύ τους για μεγέθυνση. Βάλτε δύο δάχτυλα επάνω στην οθόνη και πλησιάστε τα μεταξύ τους για σμίκρυνση.

Καθοδήγηση διαδρομής

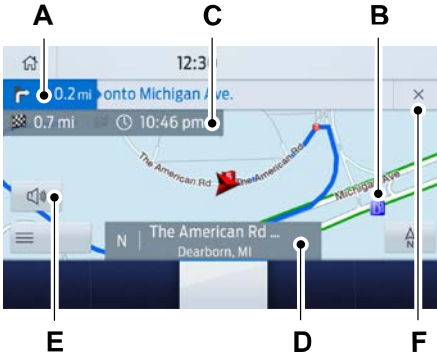

- A Ένδειξη στροφής. Επιλέξτε να ακούσετε την τελευταία οδηγία καθοδήγησης διαδρομής.
- B Σημείο ενδιαφέροντος.
- C Εκτιμώμενη ώρα άφιξης, απόσταση μέχρι τον προορισμό ή χρόνος μέχρι τον προορισμό.
- D Τρέχουσα οδός.
- E Σίγαση προτροπών καθοδήγησης.
- F Ακυρώστε την καθοδήγηση διαδρομής.

Σημείωση: Για να αλλάξετε την ένταση ήχου των προτροπών καθοδήγησης, γυρίστε το κουμπί έντασης ήχου καθώς ακούγεται μια προτροπή.

Μενού καθοδήγησης διαδρομής

Στοιχείο μενού	Περιγραφή
Screen view	Προσαρμόστε τις προτιμήσεις σας χάρτη για το διάστημα που είναι ενεργή η καθοδήγηση διαδρομής.
Full map	Προβάλετε το χάρτη πλήρους οθόνης όταν είναι ενεργή η καθοδήγηση διαδρομής.
Motorway exit info	Προβάλετε τις πληροφορίες εξόδων για την τρέχουσα διαδρομή σας.
Turn list	Προβάλετε τη λίστα στροφών για την τρέχουσα διαδρομή σας. Επιλέξτε ένα δρόμο που θέλετε να αποφύγετε.
Traffic list	Προβάλετε την οδική κυκλοφορία κοντά ή στην τρέχουσα διαδρομή σας. ¹
Navigation settings	Προσαρμόστε τις ρυθμίσεις πλοήγησης.
Where am I?	Προβάλετε πληροφορίες για την τρέχουσα τοποθεσία σας.
Cancel route	Ακυρώστε την καθοδήγηση διαδρομής.
Show route	Προβάλετε ολόκληρη την τρέχουσα διαδρομή στο χάρτη.
Re-route	Προβάλετε μια εναλλακτική διαδρομή σε σύγκριση με την τρέχουσα.

Στοιχείο μενού	Περιγραφή
Edit waypoints	Αναδιατάξτε ή διαγράψτε ενδιάμεσα σημεία διαδρομής.
Optimise order	Το σύστημα ορίζει τη σειρά των ενδιάμεσων σημείων διαδρομής για λογαριασμό σας.
Start	Πηγαίετε στην επόμενη οθόνη και ξεκινήστε μια νέα διαδρομή.
Search	Καταχωρήστε μια διεύθυνση προορισμού.
Home	Ορίστε την αποθηκευμένη διεύθυνση κατοικίας σας ως προορισμό.
Work	Ορίστε την αποθηκευμένη διεύθυνση εργασίας σας ως προορισμό.
Favourites	Εμφανίστε και επιλέξτε μια καταχώρηση από τη λίστα αγαπημένων προορισμών.
Previous destinations	Εμφανίστε και επιλέξτε μια καταχώρηση από τη λίστα προηγούμενων προορισμών.
POI	Προβάλετε τις κατηγορίες σημείων ενδιαφέροντος.

¹Εξαρτάται από κανάλι μηνυμάτων οδικής κυκλοφορίας ή πληροφορίες οδικής κυκλοφορίας σε πραγματικό χρόνο.

Ρύθμιση της έντασης ήχου της προτροπής καθοδήγησης

Γυρίστε το κουμπί έντασης ήχου καθώς ακούγεται μια προτροπή καθοδήγησης για να ρυθμίσετε την ένταση του ήχου.

Σημείωση: Εάν ρυθμίσατε κατά λάθος την ένταση του ήχου στο μηδέν, πατήστε το εικονίδιο ένδειξης στροφής για να ακούσετε την τελευταία φωνητική προτροπή και στη συνέχεια ρυθμίστε την ένταση στο επίπεδο που θέλετε.

Σίγαση προτροπών καθοδήγησης



Επιλέξτε το στοιχείο «Σίγαση» στην οθόνη για να σιγάσετε τον ήχο των προτροπών καθοδήγησης.

Σημείωση: Το σύστημα σιγάει την επόμενη και όλες τις μελλοντικές προτροπές καθοδήγησης.

Προσθήκη ενδιάμεσων σημείων διαδρομής

Μπορείτε να προσθέσετε ένα ενδιάμεσο σημείο στη διαδρομή πλοήγησης ως προορισμό στη διάρκεια της διαδρομής σας. Μπορείτε να προσθέσετε έως πέντε ενδιάμεσα σημεία διαδρομής.

1. Επιλέξτε το στοιχείο «Αναζήτηση» στο χάρτη.
2. Ορίστε έναν προορισμό.
3. Επιλέξτε το εικονίδιο της σημαίας.
4. Επιλέξτε **Start**.

Ακύρωση της καθοδήγησης διαδρομής

Ακύρωση της καθοδήγησης διαδρομής από το μενού καθοδήγησης διαδρομής



Επιλέξτε το μενού καθοδήγησης διαδρομής στην ενεργή οθόνη καθοδήγησης.

Επιλέξτε **Cancel route**.

Ακύρωση της καθοδήγησης διαδρομής από τον κυρίως χάρτη



Επιλέξτε το εικονίδιο στην επάνω δεξιά γωνία του κυρίως χάρτη για να ακυρώσετε την καθοδήγηση διαδρομής.

Οδική κυκλοφορία σε πραγματικό χρόνο (εάν υπάρχει)

Το Live Traffic παρέχει πληροφορίες σε πραγματικό χρόνο για την κοινή οδική κυκλοφορία ώστε να σας βοηθήσει να σχεδιάσετε την ταχύτερη διαδρομή μέχρι τον προορισμό σας. Πρέπει να έχετε ενεργή συνδρομή για τη λειτουργία Live Traffic.

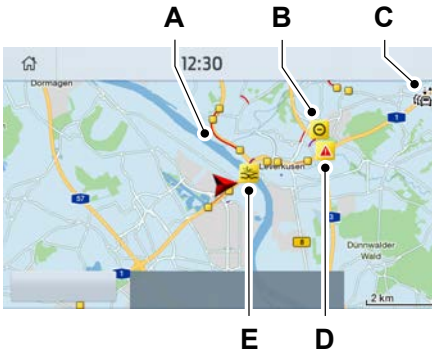

- A Κυκλοφοριακή συμφόρηση.
- B Κλειστός δρόμος.
- C Ενεργή ανακοίνωση οδικής κυκλοφορίας σε πραγματικό χρόνο.
- D Επείγουσα προειδοποίηση.
- E Συμβάν οδικής κυκλοφορίας.

Ενεργοποίηση της λειτουργίας Live Traffic

Σημείωση: Βεβαιωθείτε ότι η δυνατότητα του μόντεμ έχει ενεργοποιηθεί. Βλ **Συνδεδεμένο όχημα** (σελίδα 445).

1. Επιλέξτε **Settings**.
2. Επιλέξτε **FordPass Connect**.
3. Επιλέξτε **Connectivity settings**.
4. Ενεργοποιήστε τη λειτουργία **Vehicle connectivity**.
5. Ενεργοποιήστε τη λειτουργία **Location**.
6. Ενεργοποιήστε τη λειτουργία **Vehicle data & Remote ctrl**.
7. Ενεργοποιήστε τη λειτουργία **Live Traffic**.

Ενημερώσεις χάρτη πλοήγησης

Ελέγξτε τον τοπικό δικτυακό τόπο της Ford ή επικοινωνήστε με την Επίσημη Εμπορία σας για ενημερώσεις του χάρτη πλοήγησης.

Ο πάροχος ψηφιακών χαρτών για την εφαρμογή πλοήγησης είναι η HERE. Εάν διαπιστώσετε σφάλματα δεδομένων χάρτη, μπορείτε να τα αναφέρετε απευθείας ΕΔΩ επισκεπτόμενοι το www.here.com. Η HERE θα αξιολογήσει όλα τα σφάλματα χάρτη που θα υποβληθούν και θα κοινοποιήσει τα αποτελέσματα της έρευνάς της μέσω ηλεκτρονικού ταχυδρομείου.

ΕΦΑΡΜΟΓΕΣ APP

Σημείωση: Για περισσότερες πληροφορίες σχετικά με τις διαθέσιμες εφαρμογές, τις υποστηριζόμενες συσκευές και την αντιμετώπιση προβλημάτων, ανατρέξτε στην τοπική μας ιστοσελίδα.

Όταν εκκινήσετε μια εφαρμογή μέσω του συστήματος για πρώτη φορά, μπορεί να σας ζητηθεί να παραχωρήσετε ορισμένες άδειες. Μπορείτε να ελέγξετε και να αλλάξετε τις άδειες που έχετε παραχωρήσει οποιαδήποτε στιγμή, εφόσον το όχημά σας δεν κινείται. Βλ **Ρυθμίσεις** (σελίδα 483).

Σημείωση: Σας συνιστούμε να ελέγξετε το πρόγραμμα χρήσης δεδομένων κινητής τηλεφωνίας προτού χρησιμοποιήσετε τις εφαρμογές σας μέσω του συστήματος. Η χρήση των εφαρμογών μπορεί να επιφέρει επιπλέον χρεώσεις.

Σημείωση: Σας συνιστούμε να ελέγξετε τους όρους και τις προϋποθέσεις, καθώς και την πολιτική ιδιωτικού απορρήτου του παρόχου της εφαρμογής προτού χρησιμοποιήσετε την εφαρμογή.

Σημείωση: Βεβαιωθείτε ότι διαθέτετε έναν ενεργό λογαριασμό για εφαρμογές που θέλετε να χρησιμοποιήσετε μέσω του συστήματος.

Σημείωση: Ορισμένες εφαρμογές λειτουργούν χωρίς ρύθμιση. Άλλες απαιτούν από εσάς να διαμορφώσετε ορισμένες προσωπικές ρυθμίσεις προτού μπορέσετε να τις χρησιμοποιήσετε.

Χρήση εφαρμογών σε συσκευή iOS



Επιλέξτε το στοιχείο «Εφαρμογές» στη γραμμή λειτουργιών.

1. Αν η συσκευή σας είναι συνδεδεμένη μέσω USB, απενεργοποιήστε το Apple CarPlay. Βλ **Τηλέφωνο** (σελίδα 474).
2. Συνδέστε τη συσκευή σας σε μια θύρα USB ή πραγματοποιήστε σύζευξη και συνδέστε την μέσω Bluetooth.
3. Αν εμφανιστεί μια προτροπή που σας ζητά να ενεργοποιήσετε το CarPlay, επιλέξτε **Disable**.
4. Εκκινήστε στη συσκευή σας τις εφαρμογές που θέλετε να χρησιμοποιήσετε μέσω του SYNC.

Σημείωση: Αν κλείσετε τις εφαρμογές στη συσκευή σας, δεν θα μπορέσετε να τις χρησιμοποιήσετε μέσω του συστήματος.

5. Επιλέξτε την εφαρμογή που θέλετε να χρησιμοποιήσετε στην οθόνη αφής.

Σημείωση: Συνδέστε τη συσκευή σας σε θύρα USB, αν θέλετε να χρησιμοποιήσετε εφαρμογή πλοήγησης. Όταν χρησιμοποιείτε μια εφαρμογή πλοήγησης, η συσκευή σας πρέπει να είναι ξεκλειδωτή και η εφαρμογή ανοιχτή.

Χρήση εφαρμογών σε συσκευή Android



Επιλέξτε το στοιχείο «Εφαρμογές» στη γραμμή λειτουργιών.

1. Αν η συσκευή σας είναι συνδεδεμένη μέσω USB, απενεργοποιήστε το Android Auto. Βλ **Τηλέφωνο** (σελίδα 474).
2. Ενεργοποιήστε την επιλογή **Enable Mobile apps via USB** στο πλακίδιο ρυθμίσεων εφαρμογών κινητής συσκευής.
3. Πραγματοποιήστε σύζευξη της συσκευής σας. Βλ **Τηλέφωνο** (σελίδα 474).
4. Εκκινήστε στη συσκευή σας τις εφαρμογές που θέλετε να χρησιμοποιήσετε μέσω του SYNC.

Σημείωση: Αν κλείσετε τις εφαρμογές στη συσκευή σας, δεν θα μπορέσετε να τις χρησιμοποιήσετε μέσω του συστήματος.

5. Επιλέξτε **Find mobile apps**.

Σημείωση: Το σύστημα αναζητά και συνδέεται με τις συμβατές εφαρμογές που εκτελούνται στη συσκευή σας.

6. Επιλέξτε την εφαρμογή που θέλετε να χρησιμοποιήσετε στην οθόνη αφής.

Σημείωση: Οι εφαρμογές στην κινητή συσκευή σας χρησιμοποιούν τη θύρα USB για να συνδεθούν με το SYNC. Ορισμένες συσκευές δεν μπορούν να παίξουν μουσική μέσω USB όταν ενεργοποιηθούν οι εφαρμογές κινητής συσκευής.

Χρήση συστήματος πλοήγησης κινητού τηλεφώνου σε συσκευή Android

1. Συνδέστε τη συσκευή σας σε μια θύρα USB.
2. Απενεργοποιήστε το Android Auto. Βλ **Τηλέφωνο** (σελίδα 474).
3. Ενεργοποιήστε την επιλογή **Enable Mobile apps via USB** στο πλακίδιο ρυθμίσεων εφαρμογών κινητής συσκευής.
4. Επιλέξτε το στοιχείο «Εφαρμογές» στη γραμμή λειτουργιών.
5. Επιλέξτε την εφαρμογή πλοήγησης που θέλετε να χρησιμοποιήσετε στην οθόνη αφής.

Σημείωση: Όταν χρησιμοποιείτε μια εφαρμογή πλοήγησης, η συσκευή σας πρέπει να είναι ξεκλειδωτή και η εφαρμογή ανοικτή.

Σημείωση: Οι εφαρμογές στην κινητή συσκευή σας χρησιμοποιούν τη θύρα USB για να συνδεθούν με το SYNC. Ορισμένες συσκευές δεν μπορούν να παίξουν μουσική μέσω USB όταν ενεργοποιηθούν οι εφαρμογές κινητής συσκευής.

ΡΥΘΜΙΣΕΙΣ



Επιλέξτε το στοιχείο «Ρυθμίσεις» στη γραμμή λειτουργιών.

Επιλέξτε ένα πλακίδιο για πρόσβαση στις ρυθμίσεις.



Επιλέξτε το στοιχείο εμφάνισης επιπλέον πληροφοριών.

Φωτισμός περιβάλλοντος

Μπορείτε να προσαρμόσετε τις ρυθμίσεις φωτισμού περιβάλλοντος.

Android Auto

Μπορείτε να ενεργοποιήσετε και να απενεργοποιήσετε το Android Auto.

Apple CarPlay

Μπορείτε να ενεργοποιήσετε και να απενεργοποιήσετε το Apple CarPlay.

Ηχοσύστημα

Μπορείτε να προσαρμόσετε τις ρυθμίσεις ήχου του ηχοσυστήματος.

Αυτόματες ενημερώσεις

Μπορείτε να ενεργοποιήσετε και να απενεργοποιήσετε τις αυτόματες ενημερώσεις και να προσαρμόσετε τις ρυθμίσεις.

Bluetooth

Μπορείτε να ενεργοποιήσετε και να απενεργοποιήσετε το Bluetooth και να κάνετε σύζευξη του κινητού σας τηλεφώνου.

Ρολόι

Μπορείτε να προσαρμόσετε τις ρυθμίσεις ρολογιού.

Οθόνη

Μπορείτε να προσαρμόσετε τις ρυθμίσεις οθόνης όπως φωτεινότητα και αυτόματη ρύθμιση έντασης φωτισμού.

Λειτουργία κλήσης έκτακτης ανάγκης

Μπορείτε να ενεργοποιήσετε και να απενεργοποιήσετε την κλήση έκτακτης ανάγκης.

FordPass

Μπορείτε να προσαρμόσετε τις ρυθμίσεις του FordPass.

Γενικά

Μπορείτε να προσαρμόσετε ρυθμίσεις όπως γλώσσα και μονάδες μέτρησης ή να εκτελέσετε επαναφορά του συστήματος.

Εφαρμογές κινητών συσκευών

Μπορείτε να ρυθμίσετε τις άδειες και να ενεργοποιήσετε, να απενεργοποιήσετε ή να ενημερώσετε εφαρμογές κινητών συσκευών.

Πλοήγηση (εάν υπάρχει)

Μπορείτε να προσαρμόσετε ρυθμίσεις πλοήγησης όπως προτιμήσεις χάρτη και καθοδήγηση διαδρομής.

Τηλέφωνο

Μπορείτε να συνδέσετε και αποσυνδέσετε τη συσκευή σας ή να διαχειριστείτε τις ρυθμίσεις της συνδεδεμένης συσκευής.

Καθίσματα (εάν υπάρχει)

Μπορείτε να ρυθμίσετε τη θέση και τη λειτουργία μασάζ των καθισμάτων.

Ήχος

Μπορείτε να προσαρμόσετε τις ρυθμίσεις ήχων του οχήματος.

Τρόπος λειτουργίας κλειδώματος στη διάρκεια επαγγελματικής φροντίδας (εάν υπάρχει)

Μπορείτε να ενεργοποιήσετε και να απενεργοποιήσετε τον τρόπο λειτουργίας επαγγελματικής φροντίδας του οχήματος.

Όχημα (εάν υπάρχει)

Μπορείτε να προσαρμόσετε τις ρυθμίσεις κάμερας.

Φωνητικός έλεγχος

Μπορείτε να προσαρμόσετε τις ρυθμίσεις φωνητικού ελέγχου.

Ασύρματο δίκτυο (Wi-Fi)

Μπορείτε να ενεργοποιήσετε και να απενεργοποιήσετε το ασύρματο δίκτυο και να προσαρμόσετε τις ρυθμίσεις.

ΑΝΤΙΜΕΤΩΠΙΣΗ ΠΡΟΒΛΗΜΑΤΩΝ ΣΤΟ SYNC™ 3

Αναγνώριση φωνής

Σύμπτωμα	Πιθανή αιτία και λύση
Το σύστημα δεν καταλαβαίνει τι λέω.	<ul style="list-style-type: none"> - Χρησιμοποιείτε λανθασμένες φωνητικές εντολές. <ul style="list-style-type: none"> • Βλ Χρήση της αναγνώρισης φωνής (σελίδα 462). • Για την πλήρη λίστα των φωνητικών εντολών, ανατρέξτε στον τοπικό δικτυακό τόπο της Ford. - Μιλάτε πολύ νωρίς. <ul style="list-style-type: none"> • Περιμένετε τη φωνητική προτροπή πριν μιλήσετε.
Το σύστημα δεν καταλαβαίνει το όνομα ενός κομματιού ή καλλιτέχνη.	<ul style="list-style-type: none"> - Περιορισμός της συσκευής. Το Bluetooth δεν υποστηρίζει φωνητικές εντολές. <ul style="list-style-type: none"> • Συνδέστε τη συσκευή σας σε μια θύρα USB. • Εάν έχετε συσκευή iOS, πατήστε και κρατήστε πατημένο το πλήκτρο φωνητικού ελέγχου στο τιμόνι για να ζητήσετε από το Siri να παίξει συγκεκριμένα κομμάτια. - Χρησιμοποιείτε λανθασμένες φωνητικές εντολές. <ul style="list-style-type: none"> • Βλ Χρήση της αναγνώρισης φωνής (σελίδα 462). • Για την πλήρη λίστα των φωνητικών εντολών, ανατρέξτε στον τοπικό δικτυακό τόπο της Ford. - Δεν προφέρετε το όνομα ακριβώς όπως εμφανίζεται στη συσκευή σας. <ul style="list-style-type: none"> • Προφέρετε το όνομα του κομματιού ή του καλλιτέχνη ακριβώς όπως εμφανίζεται στη συσκευή σας. Εάν υπάρχουν συντομογραφίες στο όνομα, πείτε τα γράμματα ένα ένα. <p>Το όνομα του τραγουδιού ή του καλλιτέχνη μπορεί να έχει ειδικούς χαρακτήρες που δεν αναγνωρίζει το σύστημα.</p> - Το όνομα περιλαμβάνει ειδικούς χαρακτήρες, για παράδειγμα *, - ή +. <ul style="list-style-type: none"> • Αλλάξτε τα ονόματα των αρχείων στη συσκευή σας ή χρησιμοποιήστε την οθόνη αφής για να επιλέξετε και να παίξετε το κομμάτι.

SYNC™ 3

Σύμπτωμα	Πιθανή αιτία και λύση
Το σύστημα δεν καταλαβαίνει το όνομα μιας επαφής από τον τηλεφωνικό κατάλογο της συσκευής μου και καλεί άλλη επαφή.	<ul style="list-style-type: none">- Δεν προφέρετε το όνομα ακριβώς όπως εμφανίζεται στη συσκευή σας.<ul style="list-style-type: none">• Προφέρετε το όνομα και το επώνυμο της επαφής ακριβώς όπως εμφανίζεται στη συσκευή σας. Εάν υπάρχουν συντομογραφίες στο όνομα, πείτε τα γράμματα ένα ένα.- Το όνομα περιλαμβάνει ειδικούς χαρακτήρες, για παράδειγμα *, - ή +.<ul style="list-style-type: none">• Αλλάξτε το όνομα της επαφής στη συσκευή σας ή χρησιμοποιήστε την οθόνη αφής για να επιλέξετε και να καλέσετε την επαφή.
Το σύστημα δεν καταλαβαίνει τα ξένα ονόματα των επαφών στον τηλεφωνικό κατάλογο της συσκευής μου.	<ul style="list-style-type: none">- Δεν προφέρετε το όνομα ακριβώς όπως εμφανίζεται στη συσκευή σας.<ul style="list-style-type: none">• Προφέρετε το όνομα και το επώνυμο της επαφής ακριβώς όπως εμφανίζεται στη συσκευή σας. Το σύστημα εφαρμόζει τους φωνητικούς κανόνες προφοράς της επιλεγμένης γλώσσας στα ονόματα των επαφών του τηλεφωνικού καταλόγου της συσκευής σας. Επιλέξτε το όνομα της επαφής στην οθόνη αφής και χρησιμοποιήστε την επιλογή «Να το ακούσω» για να πάρετε μια ιδέα της προφοράς που περιμένει το σύστημα από εσάς.
Οι φωνητικές προτροπές του συστήματος και η προφορά ορισμένων λέξεων από το σύστημα δεν είναι πολύ ακριβείς.	<ul style="list-style-type: none">- Περιορισμός της συσκευής.<ul style="list-style-type: none">• Το σύστημα χρησιμοποιεί τεχνολογία μετατροπής κειμένου σε ομιλία, ως εκ τούτου η φωνή είναι συνθετική και όχι εκ των προτέρων ηχογραφημένη ανθρώπινη φωνή.

USB και ηχοσύστημα Bluetooth

Σύμπτωμα	Πιθανή αιτία και λύση
Δεν μπορώ να συνδέσω τη συσκευή μου.	<ul style="list-style-type: none">- Δυσλειτουργία της συσκευής.<ul style="list-style-type: none">• Αποσυνδέστε τη συσκευή σας. Απενεργοποιήστε τη συσκευή σας, εκτελέστε επαναφορά στη συσκευή και προσπαθήστε ξανά.- Πρόβλημα σύνδεσης καλωδίου.<ul style="list-style-type: none">• Συνδέστε σωστά το καλώδιο στη συσκευή σας και τη θύρα USB του οχήματος.

SYNC™ 3

Σύμπτωμα	Πιθανή αιτία και λύση
	<ul style="list-style-type: none">– Μη συμβατό καλώδιο.<ul style="list-style-type: none">• Χρησιμοποιήστε το καλώδιο που συνιστά ο κατασκευαστής της συσκευής σας.– Λανθασμένες ρυθμίσεις συσκευής.<ul style="list-style-type: none">• Βεβαιωθείτε ότι η συσκευή σας δεν έχει πρόγραμμα αυτόματης εγκατάστασης ή ενεργές ρυθμίσεις ασφαλείας.• Βεβαιωθείτε ότι η συσκευή σας δεν έχει ρυθμιστεί μόνο σε λειτουργία φόρτισης.– Έχει ενεργοποιηθεί η οθόνη κλειδώματος της συσκευής.<ul style="list-style-type: none">• Ξεκλειδώστε τη συσκευή σας πριν την συνδέσετε.
Το σύστημα δεν αναγνωρίζει τη συσκευή μου.	<ul style="list-style-type: none">– Περιορισμός της συσκευής.<ul style="list-style-type: none">• Μην αφήνετε τη συσκευή σας μέσα στο όχημα όταν ο καιρός είναι πολύ ζεστός ή πολύ κρύος.
Το σύστημα δεν καταλαβαίνει το όνομα ενός κομματιού ή καλλιτέχνη.	<ul style="list-style-type: none">– Περιορισμός της συσκευής. Το Bluetooth δεν υποστηρίζει φωνητικές εντολές.<ul style="list-style-type: none">• Συνδέστε τη συσκευή σας σε μια θύρα USB.• Εάν έχετε συσκευή iOS, πατήστε και κρατήστε πατημένο το πλήκτρο φωνητικού ελέγχου στο τιμόνι για να ζητήσετε από το Siri να παίξει συγκεκριμένα κομμάτια.
Δεν μπορώ να κάνω streaming ήχου από την Bluetooth συσκευή μου.	<ul style="list-style-type: none">– Μη συμβατή συσκευή.<ul style="list-style-type: none">• Ελέγξτε τη συμβατότητα της συσκευής σας στον τοπικό δικτυακό τόπο της Ford.– Η συσκευή δεν είναι συνδεδεμένη.<ul style="list-style-type: none">• Πραγματοποιήστε σύζευξη της συσκευής σας. Βλ Τηλέφωνο (σελίδα 474).– Η μονάδα ψηφιακών μέσων δεν είναι σε λειτουργία.<ul style="list-style-type: none">• Εκκινήστε τη μονάδα ψηφιακών μέσων στη συσκευή σας.

SYNC™ 3

Σύμπτωμα	Πιθανή αιτία και λύση
Το σύστημα δεν αναγνωρίζει τη μουσική στη συσκευή μου.	<ul style="list-style-type: none">- Δεν υπάρχουν ή δεν είναι σωστά τα μεταδεδομένα αρχείων ήχου, για παράδειγμα οι πληροφορίες καλλιτέχνη, τίτλων τραγουδιού, άλμπουμ ή είδους.<ul style="list-style-type: none">• Επιδιορθώστε τα αρχεία στη συσκευή σας.- Κατεστραμμένα αρχεία.<ul style="list-style-type: none">• Επιδιορθώστε τα αρχεία στη συσκευή σας.- Τα αρχεία προστατεύονται από πνευματικά δικαιώματα.<ul style="list-style-type: none">• Χρησιμοποιήστε συσκευή που περιέχει αρχεία τα οποία δεν προστατεύονται από πνευματικά δικαιώματα.- Μη υποστηριζόμενη μορφή αρχείου.<ul style="list-style-type: none">• Επιδιορθώστε ή μετατρέψτε τα αρχεία σε μια υποστηριζόμενη μορφή. Βλ Ψυχαγωγία (σελίδα 468).- Απαιτείται δεικτοδότηση της συσκευής.<ul style="list-style-type: none">• Εκτελέστε νέα δεικτοδότηση στη συσκευή σας. Βλ Ρυθμίσεις (σελίδα 483).- Έχει ενεργοποιηθεί η οθόνη κλειδώματος της συσκευής.<ul style="list-style-type: none">• Ξεκλειδώστε τη συσκευή σας πριν την συνδέσετε.

SYNC™ 3

Σύμπτωμα	Πιθανή αιτία και λύση
Μερικές φορές δεν ακούω ένα κομμάτι που παίζεται στη συσκευή μου.	<ul style="list-style-type: none">– Δυσλειτουργία της συσκευής.<ul style="list-style-type: none">• Αποσυνδέστε τη συσκευή σας. Απενεργοποιήστε τη συσκευή σας, εκτελέστε επαναφορά στη συσκευή και προσπαθήστε ξανά.
Όταν αποσυνδέω τη συσκευή μου iOS, η ένταση ήχου ρυθμίζεται στη μέγιστη βαθμίδα.	<ul style="list-style-type: none">– Περιορισμός της συσκευής.<ul style="list-style-type: none">• Χαμηλώστε την ένταση ήχου στη συσκευή σας.
Το σύστημα δεν παίζει τα κομμάτια στη μονάδα USB με τη σωστή σειρά.	<p>Εάν το σύστημα δεν παίζει τα κομμάτια στη συσκευή σας USB με τη σωστή σειρά, οι παρακάτω πληροφορίες μπορεί να βοηθήσουν:</p> <ul style="list-style-type: none">– Εάν επιλέγετε το USB ως πηγή ήχου ενώ το σύστημα εκτελεί ακόμα δεικτοδότηση, το SYNC παίζει τα κομμάτια με αλφαβητική σειρά βάσει του ονόματος αρχείου στο ριζικό κατάλογο.– Εάν επιλέγετε το USB ως πηγή ήχου αφού το σύστημα ολοκληρώσει τη δεικτοδότηση, το SYNC παίζει όλα τα κομμάτια με αλφαβητική σειρά βάσει του τίτλου στην ετικέτα ID3, ανεξάρτητα από το πού βρίσκονται. Το SYNC χρησιμοποιεί το όνομα αρχείου εάν δεν υπάρχει ο τίτλος στην ετικέτα ID3.– Εάν επιλέγετε να παιχτούν όλα τα κομμάτια από το μενού περιήγησης, το SYNC παίζει όλα τα κομμάτια με αλφαβητική σειρά βάσει του τίτλου στην ετικέτα ID3, ανεξάρτητα από το πού βρίσκονται. Το SYNC χρησιμοποιεί το όνομα αρχείου εάν δεν υπάρχει ο τίτλος στην ετικέτα ID3.– Εάν επιλέγετε ένα κομμάτι όταν χρησιμοποιείται η επιλογή «εξερεύνησης της συσκευής», το SYNC παίζει τα κομμάτια με αλφαβητική σειρά βάσει του ονόματος αρχείου στο φάκελο που έχετε επιλέξει. Στη συνέχεια το SYNC παίζει όλα τα κομμάτια σε οποιοσδήποτε υποφάκελος υπάρχουν στο φάκελο που έχετε επιλέξει.

Τηλέφωνο

Σύμπτωμα	Πιθανή αιτία και λύση
Στη διάρκεια τηλεφωνικών κλήσεων ακούω πολύ έντονο θόρυβο περιβάλλοντος.	<ul style="list-style-type: none"> - Λανθασμένες ρυθμίσεις κινητού τηλεφώνου. <ul style="list-style-type: none"> • Ελέγξτε και προσαρμόστε τις ρυθμίσεις ήχου στο κινητό σας τηλέφωνο. Ανατρέξτε στο εγχειρίδιο χρήσης του κινητού σας τηλεφώνου.
Στη διάρκεια τηλεφωνικής κλήσης ακούω το συνομιλητή μου αλλά ο συνομιλητής μου δεν με ακούει.	<ul style="list-style-type: none"> - Δυσλειτουργία του κινητού τηλεφώνου. <ul style="list-style-type: none"> • Απενεργοποιήστε το κινητό σας τηλέφωνο, εκτελέστε επαναφορά στο τηλέφωνο και προσπαθήστε ξανά. - Το μικρόφωνο του κινητού τηλεφώνου είναι σε σίγαση. <ul style="list-style-type: none"> • Διακόψτε τη σίγαση του μικροφώνου του τηλεφώνου σας.
Στη διάρκεια τηλεφωνικής κλήσης, δεν ακούω το συνομιλητή μου και ο συνομιλητής μου δεν με ακούει.	<ul style="list-style-type: none"> - Απαιτείται επανεκκίνηση του συστήματος. <ul style="list-style-type: none"> • Επανεκκινήστε το σύστημα. Κλείστε το διακόπτη του κινητήρα και ανοίξτε την πόρτα. Κλείστε την πόρτα και κλειδώστε το όχημα. Περιμένετε μέχρι να απενεργοποιηθεί η οθόνη αφής και να σβήσουν οποιεσδήποτε φωτισμένες θύρες USB. Ξεκλειδώστε το όχημα, ανοίξτε το διακόπτη του κινητήρα και προσπαθήστε ξανά.
Δεν μπορώ να κάνω λήψη του τηλεφωνικού καταλόγου.	<ul style="list-style-type: none"> - Μη συμβατό κινητό τηλέφωνο. <ul style="list-style-type: none"> • Ελέγξτε τη συμβατότητα του κινητού σας τηλεφώνου στον τοπικό δικτυακό τόπο της Ford. - Λανθασμένες ρυθμίσεις κινητού τηλεφώνου. <ul style="list-style-type: none"> • Επιτρέψτε στο σύστημα την ανάκτηση επαφών από το κινητό σας τηλέφωνο. Ανατρέξτε στο εγχειρίδιο χρήσης του κινητού σας τηλεφώνου. - Λανθασμένες ρυθμίσεις συστήματος. <ul style="list-style-type: none"> • Ενεργοποιήστε την αυτόματη λήψη του τηλεφωνικού καταλόγου. Βλ Ρυθμίσεις (σελίδα 483). - Δυσλειτουργία του κινητού τηλεφώνου. <ul style="list-style-type: none"> • Απενεργοποιήστε το κινητό σας τηλέφωνο, εκτελέστε επαναφορά στο τηλέφωνο και προσπαθήστε ξανά.

SYNC™ 3

Σύμπτωμα	Πιθανή αιτία και λύση
<p>Εμφανίζεται ένα μήνυμα που λέει ότι έχει γίνει λήψη του τηλεφωνικού μου καταλόγου, αλλά ο κατάλογος είναι κενός ή λείπουν επαφές.</p>	<ul style="list-style-type: none"> – Λανθασμένες ρυθμίσεις κινητού τηλεφώνου. <ul style="list-style-type: none"> • Επιτρέψτε στο σύστημα την ανάκτηση επαφών από το κινητό σας τηλέφωνο. Ανατρέξτε στο εγχειρίδιο χρήσης του κινητού σας τηλεφώνου. • Ελέγξτε τη θέση των επαφών που λείπουν στο κινητό σας τηλέφωνο. Εάν είναι αποθηκευμένες στην κάρτα SIM, μεταφέρετέ τις στη μνήμη του κινητού τηλεφώνου. – Λανθασμένες ρυθμίσεις συστήματος. <ul style="list-style-type: none"> • Ενεργοποιήστε την αυτόματη λήψη του τηλεφωνικού καταλόγου. Βλ Ρυθμίσεις (σελίδα 483).
<p>Δεν μπορώ να συνδέσω το κινητό μου τηλέφωνο.</p>	<ul style="list-style-type: none"> – Μη συμβατό κινητό τηλέφωνο. <ul style="list-style-type: none"> • Ελέγξτε τη συμβατότητα του κινητού σας τηλεφώνου στον τοπικό δικτυακό τόπο της Ford. – Δυσλειτουργία του κινητού τηλεφώνου. <ul style="list-style-type: none"> • Απενεργοποιήστε το κινητό σας τηλέφωνο, εκτελέστε επαναφορά στο τηλέφωνο και προσπαθήστε ξανά. • Εγκαταστήστε την τελευταία έκδοση υλικολογισμικού του κινητού τηλεφώνου. • Διαγράψτε τη συσκευή σας από το σύστημα, διαγράψτε το SYNC από τη συσκευή σας και προσπαθήστε ξανά. • Απενεργοποιήστε την αυτόματη λήψη του τηλεφωνικού καταλόγου. Βλ Ρυθμίσεις (σελίδα 483).
<p>Η λειτουργία γραπτών μηνυμάτων δεν λειτουργεί.</p>	<ul style="list-style-type: none"> – Μη συμβατό κινητό τηλέφωνο. <ul style="list-style-type: none"> • Ελέγξτε τη συμβατότητα του κινητού σας τηλεφώνου στον τοπικό δικτυακό τόπο της Ford. – Δυσλειτουργία του κινητού τηλεφώνου. <ul style="list-style-type: none"> • Απενεργοποιήστε το κινητό σας τηλέφωνο, εκτελέστε επαναφορά στο τηλέφωνο και προσπαθήστε ξανά.
<p>Δεν ακούω τα γραπτά μηνύματα.</p>	<ul style="list-style-type: none"> – Μη συμβατό κινητό τηλέφωνο. <ul style="list-style-type: none"> • Ελέγξτε τη συμβατότητα του κινητού σας τηλεφώνου στον τοπικό δικτυακό τόπο της Ford.

Πλοήγηση (εάν υπάρχει)

Σύμπτωμα	Πιθανή αιτία και λύση
Δεν μπορώ να καταχωρήσω ονόματα οδών όταν είμαι στο εξωτερικό.	<ul style="list-style-type: none"> - Λανθασμένη μέθοδος καταχώρησης. <ul style="list-style-type: none"> • Καταχωρήστε το όνομα της οδού με τη χώρα.
Το σύστημα δεν αναγνωρίζει τις συντεταγμένες.	<ul style="list-style-type: none"> - Χρησιμοποιείτε λανθασμένη μορφή συντεταγμένων. <ul style="list-style-type: none"> • Η σωστή μορφή είναι ##.####, ##.#### (για Β/Ν, Α/Δ). Προσθέστε ένα «μείον» πριν από τις συντεταγμένες εάν η κατεύθυνση είναι προς τα δυτικά και διατηρήστε τη θετική τιμή εάν η κατεύθυνση είναι προς τα ανατολικά. Για παράδειγμα 12,5412 σημαίνει «Ανατολή» και -12,5412 σημαίνει «Δύση».

Εφαρμογές

Σύμπτωμα	Πιθανή αιτία και λύση
<p>Το σύστημα δεν βρίσκει εφαρμογές.</p>	<ul style="list-style-type: none"> - Μη συμβατή συσκευή. <ul style="list-style-type: none"> • Χρειάζεστε συσκευή Android με λειτουργικό σύστημα OS 4.3 ή μεταγενέστερο ή συσκευή iOS με λειτουργικό σύστημα iOS 8.0 ή μεταγενέστερο. Πραγματοποιήστε σύζευξη της Android συσκευής σας και συνδέστε την για να βρείτε εφαρμογές συμβατές με AppLink. Συνδέστε τη συσκευή σας Android ή iOS σε μια θύρα USB ή πραγματοποιήστε σύζευξη και συνδέστε την μέσω Bluetooth.
<p>Έχω συμβατή συσκευή και είναι σωστά συνδεδεμένη αλλά το σύστημα εξακολουθεί να μην βρίσκει οποιοσδήποτε εφαρμογές.</p>	<ul style="list-style-type: none"> - Στη συσκευή σας δεν υπάρχουν εγκατεστημένες εφαρμογές συμβατές με AppLink. <ul style="list-style-type: none"> • Κάντε λήψη και εγκαταστήστε την τελευταία έκδοση της εφαρμογής. - Στη συσκευή σας δεν εκτελούνται εφαρμογές συμβατές με AppLink. <ul style="list-style-type: none"> • Εκκινήστε τις εφαρμογές για να επιτρέψετε στο σύστημα να τις βρει και βεβαιωθείτε ότι έχετε πραγματοποιήσει σύνδεση στην εφαρμογή, για όποιες εφαρμογές απαιτείται. - Λανθασμένες ρυθμίσεις εφαρμογής. <ul style="list-style-type: none"> • Ελέγξτε και προσαρμόστε τις ρυθμίσεις της εφαρμογής στη συσκευή σας και επιτρέψτε στο SYNC να αποκτήσει πρόσβαση στην εφαρμογή, εάν απαιτείται.
<p>Έχω συμβατή συσκευή, είναι σωστά συνδεδεμένη και οι εφαρμογές μου εκτελούνται αλλά το σύστημα εξακολουθεί να μην βρίσκει οποιοσδήποτε εφαρμογές.</p>	<ul style="list-style-type: none"> - Οι εφαρμογές δεν έκλεισαν σωστά. <ul style="list-style-type: none"> • Επανεκκινήστε τις εφαρμογές και προσπαθήστε ξανά. • Εάν έχετε συσκευή Android με εφαρμογές που διαθέτουν επιλογή εξόδου ή τερματισμού, χρησιμοποιήστε αυτήν την επιλογή και στη συνέχεια επανεκκινήστε τις εφαρμογές. Εναλλακτικά, χρησιμοποιήστε την επιλογή αναγκαστικού τερματισμού στο μενού ρυθμίσεων της συσκευής σας. • Εάν έχετε συσκευή iOS με iOS 7.0 ή νεότερη έκδοση, πατήστε δύο φορές το κουμπί της αρχικής οθόνης στη συσκευή σας και σαρώστε προς τα επάνω την εφαρμογή για να την κλείσετε.

SYNC™ 3

Σύμπτωμα	Πιθανή αιτία και λύση
Έχω συσκευή Android που είναι σωστά συνδεδεμένη, έχω επανεκκινήσει τις εφαρμογές μου και οι εφαρμογές εκτελούνται αλλά το σύστημα εξακολουθεί να μην τις βρίσκει.	<ul style="list-style-type: none">– Σε ορισμένες παλαιότερες εκδόσεις του λειτουργικού συστήματος Android υπάρχει ένα πρόβλημα που μπορεί να έχει ως αποτέλεσμα να μην εντοπίζονται οι εφαρμογές.<ul style="list-style-type: none">• Απενεργοποιήστε και ενεργοποιήστε ξανά το Bluetooth για να αναγκάσετε το σύστημα να επανασυνδεθεί στη συσκευή σας.
Έχω συσκευή iOS που είναι σωστά συνδεδεμένη, έχω επανεκκινήσει τις εφαρμογές μου και οι εφαρμογές εκτελούνται αλλά το σύστημα εξακολουθεί να μην τις βρίσκει.	<ul style="list-style-type: none">– Πρόβλημα σύνδεσης καλωδίου.<ul style="list-style-type: none">• Αποσυνδέστε το καλώδιο από τη συσκευή σας, περιμένετε λίγο και συνδέστε το ξανά για να αναγκάσετε το σύστημα να επανασυνδεθεί στη συσκευή σας.
Έχω συσκευή Android στην οποία εκτελείται εφαρμογή ψηφιακών μέσων, το σύστημα έχει βρει την εφαρμογή αλλά δεν ακούω τον ήχο ή η ένταση του ήχου είναι πολύ χαμηλή.	<ul style="list-style-type: none">– Η ένταση ήχου της συσκευής είναι χαμηλή.<ul style="list-style-type: none">• Αυξήστε την ένταση ήχου στη συσκευή σας.
Έχω συσκευή Android στην οποία εκτελούνται διάφορες συμβατές εφαρμογές, αλλά το σύστημα δεν τις βρίσκει όλες.	<ul style="list-style-type: none">– Περιορισμός της συσκευής. Ορισμένες συσκευές Android διαθέτουν περιορισμένο αριθμό θυρών Bluetooth που μπορούν να χρησιμοποιήσουν οι εφαρμογές για να συνδεθούν. Εάν ο αριθμός των εφαρμογών που εκτελούνται στη συσκευή σας υπερβαίνει τον αριθμό των διαθέσιμων θυρών Bluetooth, το σύστημα δεν μπορεί να βρει όλες τις εφαρμογές.<ul style="list-style-type: none">• Κλείστε μερικές από τις εφαρμογές για να επιτρέψετε στο σύστημα να βρει αυτές που θέλετε να χρησιμοποιήσετε.

Συνδεσιμότητα ασύρματου δικτύου (Wi-Fi)

Σύμπτωμα	Πιθανή αιτία και λύση
Δεν μπορώ να συνδεθώ σε ασύρματο δίκτυο.	<ul style="list-style-type: none"> - Σφάλμα κωδικού πρόσβασης. <ul style="list-style-type: none"> • Καταχωρήστε το σωστό κωδικό πρόσβασης του δικτύου. - Αδύναμο σήμα δικτύου. <ul style="list-style-type: none"> • Φέρτε το όχημά σας πιο κοντά στο hotspot του ασύρματου δικτύου ή σε χώρο όπου δεν υπάρχουν εμπόδια στην εκπομπή του σήματος δικτύου. - Πολλαπλά σημεία πρόσβασης με το ίδιο SSID εντός της εμβέλειας του δικτύου. <ul style="list-style-type: none"> • Χρησιμοποιήστε ένα αποκλειστικό όνομα για το SSID σας. Μην χρησιμοποιείτε το προεπιλεγμένο όνομα παρά μόνο εάν περιέχει ένα μοναδικό αναγνωριστικό, όπως για παράδειγμα τη διεύθυνση MAC.
Το ασύρματο δίκτυο αποσυνδέεται μετά από επιτυχή σύνδεση.	<ul style="list-style-type: none"> - Αδύναμο σήμα δικτύου. <ul style="list-style-type: none"> • Φέρτε το όχημά σας πιο κοντά στο hotspot του ασύρματου δικτύου ή σε χώρο όπου δεν υπάρχουν εμπόδια στην εκπομπή του σήματος δικτύου.
Είμαι κοντά σε hotspot ασύρματου δικτύου αλλά το σήμα του δικτύου είναι πολύ αδύναμο.	<ul style="list-style-type: none"> - Εμπόδια στην εκπομπή του σήματος δικτύου. <ul style="list-style-type: none"> • Εάν το όχημά σας έχει θερμαινόμενο παρμπρίζ, φέρτε το όχημα σε θέση ώστε το παρμπρίζ να μην είναι στραμμένο προς το hotspot του ασύρματου δικτύου. • Εάν το όχημα έχει φιμέ τζάμια με μεταλλική επιστρωση στα παράθυρα αλλά όχι στο παρμπρίζ, φέρτε το όχημα σε θέση ώστε το παρμπρίζ να είναι στραμμένο προς το hotspot ή ανοίξτε τα παράθυρα που βλέπουν προς το hotspot. • Εάν το όχημα έχει φιμέ τζάμια με μεταλλική επιστρωση στα παράθυρα και στο παρμπρίζ, ανοίξτε τα παράθυρα που βλέπουν προς το hotspot. • Εάν το όχημά σας βρίσκεται σε γκαράζ και η πόρτα του γκαράζ είναι κλειστή, ανοίξτε την πόρτα του γκαράζ.

Σύμπτωμα	Πιθανή αιτία και λύση
Δεν βλέπω ένα συγκεκριμένο δίκτυο που περιμένω να δω στη λίστα των διαθέσιμων δικτύων.	<ul style="list-style-type: none"> – Κρυφό δίκτυο. <ul style="list-style-type: none"> • Ρυθμίστε το δίκτυο ώστε να είναι ορατό και προσπαθήστε ξανά.
Οι λήψεις λογισμικού διαρκούν πάρα πολύ.	<ul style="list-style-type: none"> – Αδύναμο σήμα δικτύου. <ul style="list-style-type: none"> • Φέρτε το όχημά σας πιο κοντά στο hotspot του ασύρματου δικτύου ή σε χώρο όπου δεν υπάρχουν εμπόδια στην εκπομπή του σήματος δικτύου. – Το hotspot του ασύρματου δικτύου είναι σε χρήση από πολλούς χρήστες ή έχει αργή σύνδεση διαδικτύου. <ul style="list-style-type: none"> • Χρησιμοποιήστε ένα πιο αξιόπιστο hotspot ασύρματου δικτύου.
Το σύστημα δείχνει να συνδέεται στο ασύρματο δίκτυο και η ισχύς του σήματος είναι εξαιρετική, αλλά δεν γίνεται ενημέρωση του λογισμικού.	<ul style="list-style-type: none"> – Δεν υπάρχει διαθέσιμη ενημέρωση λογισμικού. – Απαιτείται συνδρομή ή αποδοχή των όρων και προϋποθέσεων για το ασύρματο δίκτυο. <ul style="list-style-type: none"> • Ελέγξτε τη σύνδεση χρησιμοποιώντας μια διαφορετική συσκευή. Εάν απαιτείται συνδρομή ή αποδοχή των όρων και προϋποθέσεων για το ασύρματο δίκτυο, επικοινωνήστε με τον πάροχο του δικτύου.

Επαναφορά του συστήματος

1. Πατήστε και κρατήστε πατημένα ταυτόχρονα το πλήκτρο αναζήτησης προς τα επάνω και το πλήκτρο τροφοδοσίας της μονάδας ηχητικού συγκροτήματος μέχρι η οθόνη να γίνει μαύρη.
2. Περιμένετε τρία λεπτά για να επιτρέψετε στο σύστημα να ολοκληρώσει την επαναφορά.
3. Πατήστε το πλήκτρο τροφοδοσίας της μονάδας ηχητικού συγκροτήματος για να ενεργοποιήσετε το σύστημα.

Σημείωση: Για να αποκαταστήσετε τις λειτουργίες που έχουν σταματήσει, μπορείτε να εκτελέσετε επαναφορά του συστήματος. Η επαναφορά του συστήματος έχει σχεδιαστεί για την αποκατάσταση των λειτουργιών και όχι για τη διαγραφή οποιωνδήποτε δεδομένων έχετε αποθηκεύσει.

Επιπλέον πληροφορίες και υποστήριξη

Για επιπλέον πληροφορίες και υποστήριξη, σας συνιστούμε να επικοινωνήσετε με μια Επίσημη Εμπορία ή να ανατρέξετε στον τοπικό δικτυακό τόπο της Ford.

Παράρτηματα

ΗΛΕΚΤΡΟΜΑΓΝΗΤΙΚΗ ΣΥΜΒΑΤΟΤΗΤΑ



ΠΡΟΕΙΔΟΠΟΙΗΣΗ: Μην τοποθετείτε αντικείμενα και μην στηρίζετε εξοπλισμό επάνω ή κοντά στα καλύμματα των αερόσακων, στα πλαϊνά από τις πλάτες των μπροστινών ή πίσω καθισμάτων ή στις περιοχές που μπορεί να έρθουν σε επαφή με αερόσακο κατά την ενεργοποίησή του. Εάν δεν τηρήσετε τις οδηγίες αυτές, μπορεί να αυξηθεί ο κίνδυνος τραυματισμού σε περίπτωση σύγκρουσης.



ΠΡΟΕΙΔΟΠΟΙΗΣΗ: Μην στερεώνετε τα καλώδια της κεραίας στην καλωδίωση, τους σωλήνες καυσίμου ή τους σωλήνες φρένων του οχήματος.



ΠΡΟΕΙΔΟΠΟΙΗΣΗ: Διατηρήστε τα καλώδια κεραίας και ισχύος σε απόσταση τουλάχιστον 10 cm από τις ηλεκτρονικές μονάδες και τους αερόσακους.

Σημείωση: Έχουμε ελέγξει και πιστοποιήσει το όχημά σας ώστε να συμμορφώνεται με τη νομοθεσία περί ηλεκτρομαγνητικής συμβατότητας. Είναι δική σας ευθύνη να διασφαλίσετε ότι ο εξοπλισμός που θα τοποθετηθεί στο όχημά σας από την Επίσημη Εμπορία συμμορφώνεται με την ισχύουσα τοπική νομοθεσία και άλλες απαιτήσεις. Η εγκατάσταση ορισμένων aftermarket ηλεκτρονικών συσκευών μπορεί να υποβαθμίσει την απόδοση λειτουργιών του οχήματος που χρησιμοποιούν σήματα ραδιοσυχνότητας, όπως είναι για παράδειγμα ο δέκτης ραδιοφώνου, το σύστημα παρακολούθησης πίεσης ελαστικών, το σύστημα εκκίνησης με πιεζόμενο μπουτόν, η σύνδεση Bluetooth και το δορυφορικό σύστημα πλοήγησης.

Σημείωση: Εάν υπάρχει στο όχημά σας οποιοσδήποτε εξοπλισμός που περιλαμβάνει πομπό ραδιοσυχνότητας (για παράδειγμα κινητά τηλέφωνα ή ερασιτεχνικοί ραδιοφωνικοί πομποί), πρέπει να λειτουργεί εντός των παραμέτρων που περιγράφονται στις παρακάτω εικόνες και τον πίνακα. Δεν παρέχουμε άλλες ειδικές οδηγίες ή όρους για την τοποθέτηση ή χρήση.

Επιβατικό/SUV

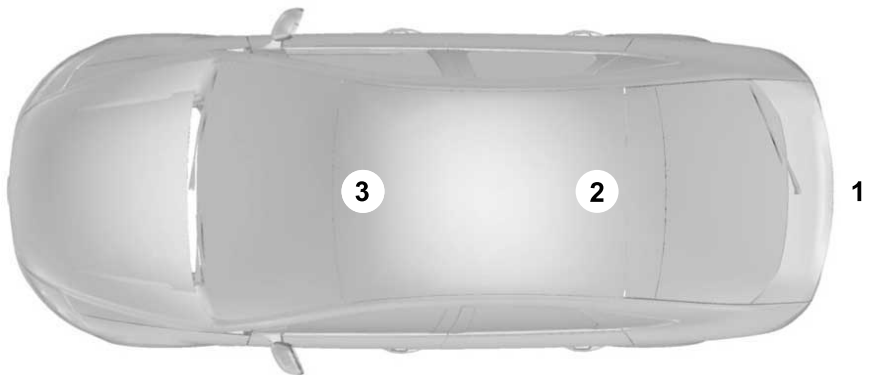

Παράρτηματα

Βαν

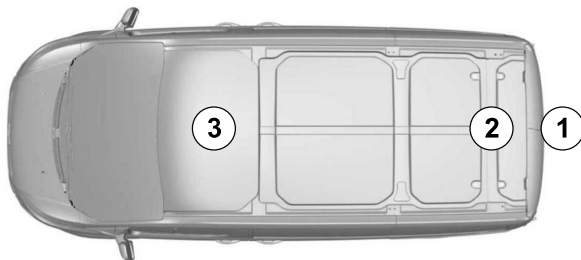

Φορτηγό

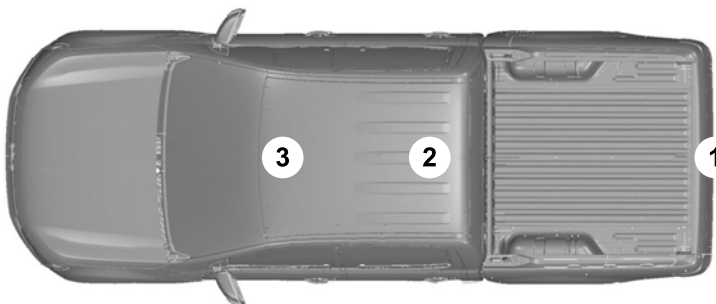

Παράρτηματα

Ζώνη συχνοτήτων MHz	Μέγιστη ισχύς εξόδου Watt (Ανώτερη RMS)	Θέσεις κεραιάς
1-30	50	1
50-54	50	2, 3
68-88	50	2, 3
142-176	50	2, 3
380-512	50	2, 3
806-870	10	2, 3

Παράρτημα

ΠΛΗΡΟΦΟΡΙΕΣ ΧΡΗΣΗΣ eCALL

Πληροφορίες χρήστη eCall σύμφωνα με τον κανονισμό (ΕΕ) 2017/78, Παράρτημα Ι, Μέρος 3

1 ΠΕΡΙΓΡΑΦΗ ΤΟΥ ΣΥΣΤΗΜΑΤΟΣ eCALL ΕΠΙ ΤΟΥ ΟΧΗΜΑΤΟΣ

- 1,1, Επισκόπηση του συστήματος eCall επί του οχήματος βάσει του αριθμού κλήσης 112, της λειτουργίας του και των λειτουργικών του δυνατοτήτων: Βλ **eCall** (σελίδα 47).
- 1,2, Η υπηρεσία eCall βάσει του αριθμού κλήσης 112 αποτελεί δημόσια υπηρεσία κοινής ωφέλειας και είναι προσβάσιμη δωρεάν.
- 1,3, Το σύστημα eCall επί του οχήματος βάσει του αριθμού κλήσης 112 ενεργοποιείται αυτόματα. Ενεργοποιείται αυτόματα, με την ενεργοποίηση αισθητήρων επί του οχήματος, σε περίπτωση σοβαρού ατυχήματος. Επίσης, θα ενεργοποιείται αυτόματα όταν το όχημα είναι εξοπλισμένο με σύστημα TPS το οποίο δεν λειτουργεί σε περίπτωση σοβαρού ατυχήματος.
- 1,4, Το σύστημα eCall επί του οχήματος βάσει του αριθμού κλήσης 112 μπορεί επίσης να ενεργοποιείται χειροκίνητα, εάν χρειαστεί. Οδηγίες χειροκίνητης ενεργοποίησης του συστήματος: Βλ **eCall** (σελίδα 47).
- 1,5, Σε περίπτωση σοβαρής βλάβης του συστήματος η οποία θα απενεργοποιήσει το σύστημα eCall επί του οχήματος βάσει του αριθμού κλήσης 112, θα δίνεται το εξής προειδοποιητικό μήνυμα στους επιβάτες του οχήματος: Βλ **eCall** (σελίδα 47).

2 ΠΛΗΡΟΦΟΡΙΕΣ ΓΙΑ ΤΗΝ ΕΠΕΞΕΡΓΑΣΙΑ ΤΩΝ ΔΕΔΟΜΕΝΩΝ

- 2,1, Κάθε επεξεργασία προσωπικών δεδομένων μέσω του συστήματος eCall επί του οχήματος βάσει του αριθμού κλήσης 112 θα πρέπει τηρεί τους κανόνες προστασίας των δεδομένων προσωπικού χαρακτήρα που προβλέπονται στις οδηγίες 95/46/ΕΚ (1) και 2002/58/ΕΚ (2) του Ευρωπαϊκού Κοινοβουλίου και του Συμβουλίου και, ειδικότερα, βασίζεται στην ανάγκη να προστατευθούν τα ζωτικά συμφέροντα των φυσικών προσώπων σύμφωνα με το άρθρο 7 στοιχείο δ) της οδηγίας 95/46/ΕΚ (3).
- 2,2, Η επεξεργασία των δεδομένων αυτών γίνεται αποκλειστικά και μόνο για τους σκοπούς χειρισμού της κλήσης έκτακτης ανάγκης eCall προς τον ενιαίο ευρωπαϊκό αριθμό έκτακτης ανάγκης 112.
- 2,3, Τύποι δεδομένων και παραληπτών.

Παραρτήματα

- 2.3,1, Το σύστημα eCall επί του οχήματος βάσει του αριθμού κλήσης 112 μπορεί να συλλέγει και να επεξεργάζεται μόνο τα ακόλουθα δεδομένα:
- Τον αριθμό πλαισίου του οχήματος.
 - Τον τύπο του οχήματος (επιβατικό ή ελαφρύ επαγγελματικό όχημα).
 - Τον τύπο συστήματος αποθήκευσης ενέργειας για την κίνηση του οχήματος (βενζίνη/πετρέλαιο/CNG/LPG/ηλεκτρικό/υδρογόνο).
 - Τις τελευταίες τρεις τοποθεσίες του οχήματος και την κατεύθυνση κίνησης.
 - Το αρχείο καταγραφής αυτόματης ενεργοποίησης του συστήματος με χρονοσφραγίδα.
 - Τυχόν πρόσθετα στοιχεία (εάν ισχύει): -
- 2.3,2, Οι αποδέκτες των δεδομένων που υποβάλλονται σε επεξεργασία από το σύστημα eCall επί του οχήματος βάσει του αριθμού κλήσης 112 είναι τα σχετικά κέντρα λήψης κλήσεων έκτακτης ανάγκης («PSAP») τα οποία ορίζουν οι αντίστοιχες αρμόδιες δημόσιες αρχές του κράτους στο έδαφος του οποίου είναι εγκατεστημένα, να λαμβάνουν και να διεκπεραιώνουν πρώτα τις κλήσεις eCall στον ενιαίο ευρωπαϊκό αριθμό έκτακτης ανάγκης 112. Πρόσθετες πληροφορίες (εφόσον υπάρχουν): -
- 2,4, Ρυθμίσεις σχετικά με την επεξεργασία δεδομένων.
- 2,4,1, Το σύστημα eCall επί του οχήματος βάσει του αριθμού κλήσης 112 έχει σχεδιαστεί με τέτοιο τρόπο ώστε να διασφαλίζει ότι τα στοιχεία που περιέχονται στη μνήμη του συστήματος δεν είναι διαθέσιμα εκτός του συστήματος πριν από την ενεργοποίηση του eCall. Πρόσθετες παρατηρήσεις (αν υπάρχουν): -
- 2,4,2, Το σύστημα eCall επί του οχήματος βάσει του αριθμού κλήσης 112 έχει σχεδιαστεί με τέτοιο τρόπο ώστε να διασφαλίζεται ότι δεν είναι ανιχνεύσιμο και ούτε αποτελεί αντικείμενο συνεχούς εντοπισμού κατά την κατάσταση κανονικής λειτουργίας. Πρόσθετες παρατηρήσεις (αν υπάρχουν): -
- 2,4,3, Το σύστημα eCall επί του οχήματος βάσει του αριθμού κλήσης 112 έχει σχεδιαστεί ώστε να εξασφαλίζεται ότι τα δεδομένα στην εσωτερική μνήμη του συστήματος απαλείφονται αυτόματα και συνεχώς.
- 2,4,3,1, Τα δεδομένα θέσης του οχήματος αντικαθίστανται συνεχώς στην εσωτερική μνήμη του συστήματος έτσι ώστε πάντοτε να κρατούν το πολύ τις τελευταίες τρεις τοποθεσίες του οχήματος που απαιτούνται για την ομαλή λειτουργία του συστήματος.
- 2,4,3,2, Η καταχώριση των δεδομένων δραστηριότητας στο σύστημα eCall επί του οχήματος βάσει του αριθμού κλήσης 112 διατηρείται μόνο για το χρονικό διάστημα που απαιτείται για την επίτευξη του σκοπού για τον χειρισμό των επείγουσών κλήσεων eCall και, σε κάθε περίπτωση, όχι αργότερα από τις 13 ώρες από τη στιγμή που πραγματοποιήθηκε κλήση έκτακτης ανάγκης eCall. Πρόσθετες παρατηρήσεις (αν υπάρχουν): -

Παραρτήματα

- 2,5, Λεπτομέρειες για την άσκηση δικαιωμάτων του υποκειμένου των δεδομένων
- 2,5,1, Το πρόσωπο στο οποίο αναφέρονται τα δεδομένα (ο/η ιδιοκτήτης/-τρια του οχήματος) έχει δικαίωμα πρόσβασης στα δεδομένα και, κατά περίπτωση, έχει δικαίωμα να ζητήσει τη διόρθωση, τη διαγραφή ή το κλείδωμα των δεδομένων που το αφορούν, η επεξεργασία των οποίων δεν συμμορφώνεται με τις διατάξεις της οδηγίας 95/46/EK. Τα τρίτα μέρη στα οποία έχουν αποκαλυφθεί τα δεδομένα, πρέπει να ειδοποιηθούν για κάθε διόρθωση, διαγραφή ή κλείδωμα που διενεργείται σύμφωνα με την εν λόγω οδηγία, εφόσον τούτο δεν είναι αδύνατον ή δεν προϋποθέτει δυσανάλογες προσπάθειες.
- 2,5,2, Το πρόσωπο στο οποίο αναφέρονται τα δεδομένα έχει το δικαίωμα να υποβάλει καταγγελία στην αρμόδια αρχή προστασίας δεδομένων, εάν θεωρεί ότι τα δικαιώματά του παραβιάσθηκαν ως αποτέλεσμα της επεξεργασίας των δεδομένων προσωπικού χαρακτήρα που το αφορούν.
- 2,5,3, Επικοινωνήστε με τον υπεύθυνο σέρβις για το χειρισμό αιτημάτων πρόσβασης (αν υπάρχουν): Contact the data protection officer of your local Public Safety Answering Point.
- (1) Οδηγία 95/46/EK του Ευρωπαϊκού Κοινοβουλίου και του Συμβουλίου, της 24ης Οκτωβρίου 1995, για την προστασία των φυσικών προσώπων έναντι της επεξεργασίας δεδομένων προσωπικού χαρακτήρα και για την ελεύθερη κυκλοφορία των δεδομένων αυτών (ΕΕ L 281 της 23.11.1995, σ. 31).
- (2) Οδηγία 2002/58/EK του Ευρωπαϊκού Κοινοβουλίου και του Συμβουλίου, της 12ης Ιουλίου 2002, σχετικά με την επεξεργασία των δεδομένων προσωπικού χαρακτήρα και την προστασία της ιδιωτικής ζωής στον τομέα των ηλεκτρονικών επικοινωνιών (οδηγία για την προστασία ιδιωτικής ζωής στις ηλεκτρονικές επικοινωνίες) (ΕΕ L 201 της 31.7.2002, σ. 37).
- (3) Η οδηγία 95/46/EK καταργείται από τον κανονισμό (ΕΕ) 2016/679 του Ευρωπαϊκού Κοινοβουλίου και του Συμβουλίου, της 27ης Απριλίου 2016, για την προστασία των φυσικών προσώπων έναντι της επεξεργασίας των δεδομένων προσωπικού χαρακτήρα και για την ελεύθερη κυκλοφορία των δεδομένων αυτών (Γενικός Κανονισμός για την Προστασία Δεδομένων) (ΕΕ L 119 της 4.5.2016, σ. 1). Ο κανονισμός εφαρμόζεται από τις 25 Μαΐου 2018.

Παραρτήματα

3 ΠΛΗΡΟΦΟΡΙΕΣ ΣΧΕΤΙΚΑ ΜΕ ΤΙΣ ΥΠΗΡΕΣΙΕΣ ΤΡΙΤΩΝ ΜΕΡΩΝ ΚΑΙ ΑΛΛΕΣ ΥΠΗΡΕΣΙΕΣ ΠΡΟΣΤΙΘΕΜΕΝΗΣ ΑΞΙΑΣ (ΕΑΝ ΥΠΑΡΧΟΥΝ)

- 3.1, Περιγραφή της λειτουργίας και των λειτουργικών δυνατοτήτων του συστήματος TPS/υπηρεσιών προστιθέμενης αξίας: Το όχημά σας μπορεί να είναι εξοπλισμένο με μόντεμ που επιτρέπει την πραγματοποίηση κλήσεων έκτακτης ανάγκης (eCall), τη διεξαγωγή αυτόματων ενημερώσεων λογισμικού και τη χρήση άλλων υπηρεσιών. Δείτε τις πληροφορίες στον παρόντα Οδηγό Κατόχου ή στην εφαρμογή FordPass για μια περιγραφή αυτών των υπηρεσιών. Παρέχουμε ένα σύστημα eCall επί του οχήματος βάσει του αριθμού κλήσης 112 και δεν παρέχουμε σύστημα TPS eCall.
- 3.2, Κάθε επεξεργασία προσωπικών δεδομένων μέσω του συστήματος TPS/άλλων υπηρεσιών προστιθέμενης αξίας πρέπει να συμμορφώνεται με τους κανόνες προστασίας των δεδομένων προσωπικού χαρακτήρα που προβλέπονται στις οδηγίες 95/46/ΕΚ και 2002/58/ΕΚ.
- 3.2.1, Νομική βάση για τη χρήση του συστήματος TPS ή/και των υπηρεσιών προστιθέμενης αξίας και για την επεξεργασία δεδομένων μέσω αυτών: Για πληροφορίες σχετικά με τη νομική βάση όσον αφορά την επεξεργασία προσωπικών δεδομένων μέσω των υπηρεσιών προστιθέμενης αξίας, ανατρέξτε στις πληροφορίες ιδιωτικότητας δεδομένων για τις υπηρεσίες στις οποίες έχετε εγγραφεί. Αυτές τις πληροφορίες για το ιδιωτικό απόρρητο θα τις βρείτε στην εφαρμογή FordPass ή στον τοπικό δικτυακό τόπο της Ford.
- 3.3, Το σύστημα TPS και/ή άλλες υπηρεσίες προστιθέμενης αξίας επεξεργάζονται δεδομένα προσωπικού χαρακτήρα αποκλειστικά με βάση τη ρητή συγκατάθεση του προσώπου στο οποίο αναφέρονται τα δεδομένα (ο/η/οι ιδιοκτήτης/-τρια/-τες/-τριες του οχήματος).

Παραρτήματα

- 3,4, Λεπτομέρειες για την επεξεργασία δεδομένων μέσω του συστήματος TPS ή/και άλλων υπηρεσιών προστιθέμενης αξίας, συμπεριλαμβανομένων τυχόν απαραίτητων πρόσθετων πληροφοριών όσον αφορά την ανιχνευσιμότητα, τον εντοπισμό και την επεξεργασία των προσωπικών δεδομένων: Ανατρέξτε στις πληροφορίες για το ιδιωτικό απόρρητο στην εφαρμογή FordPass ή στον τοπικό δικτυακό τόπο της Ford.
- 3,5, Ο/Η ιδιοκτήτης/-τρια οχήματος εξοπλισμένου με σύστημα TPS eCall και/ή άλλες υπηρεσίες προστιθέμενης αξίας, παράλληλα με το σύστημα eCall επί του οχήματος βάσει του αριθμού κλήσης 112 έχει το δικαίωμα να επιλέγει να χρησιμοποιεί το σύστημα eCall επί του οχήματος βάσει του αριθμού κλήσης 112 αντί του συστήματος TPS eCall και των άλλων υπηρεσιών προστιθέμενης αξίας.
- 3,5,1, Στοιχεία επικοινωνίας για το χειρισμό αιτημάτων απενεργοποίησης του συστήματος TPS eCall: Μπορείτε να ζητήσετε την απενεργοποίηση όλων των υπηρεσιών προστιθέμενης αξίας εκτός του eCall. Για να μάθετε περισσότερα σχετικά με το πώς μπορείτε να απενεργοποιήσετε όλες τις υπηρεσίες προστιθέμενης αξίας εκτός από το σύστημα eCall, χρησιμοποιήστε τη λειτουργία «Ask Ford» στον τοπικό δικτυακό τόπο της Ford ή επικοινωνήστε με το Κέντρο Εξυπηρέτησης Πελατών της Ford ή στείλτε e-mail μέσω της εφαρμογής FordPass ή στη διεύθυνση e-mail που θα βρείτε στον τοπικό δικτυακό τόπο της Ford.

Παράρτηματα

ΆΔΕΙΑ ΧΡΗΣΗΣ ΤΕΛΙΚΟΥ ΧΡΗΣΤΗ

ΆΔΕΙΑ ΧΡΗΣΗΣ ΤΕΛΙΚΟΥ ΧΡΗΣΤΗ ΤΟΥ ΛΟΓΙΣΜΙΚΟΥ ΤΟΥ ΟΧΗΜΑΤΟΣ (ΑΧΤΧ)

- Έχετε (“Εσείς” ή “Το όχημά σας” αναλόγως) αποκτήσει ένα όχημα που έχει διάφορες συσκευές, συμπεριλαμβανομένου του SYNC® και διάφορων ηλεκτρονικών μονάδων, («ΣΥΣΚΕΥΕΣ») που περιλαμβάνουν λογισμικό το οποίο έχει παραχωρηθεί με άδεια ή ανήκει στην Ford Motor Company και τις συνδεδεμένες με αυτή επιχειρήσεις («FORD MOTOR COMPANY»). Αυτά τα προϊόντα λογισμικού που προέρχονται από την FORD MOTOR COMPANY, καθώς επίσης και τα σχετιζόμενα μέσα, το έντυπο υλικό και η «επιγραμμική» («online») ή ηλεκτρονική τεκμηρίωση («ΛΟΓΙΣΜΙΚΟ») προστατεύονται από διεθνείς νόμους και συνθήκες περί πνευματικής ιδιοκτησίας. Το ΛΟΓΙΣΜΙΚΟ παραχωρείται με άδεια χρήσης, δεν πωλείται. Με την επιφύλαξη παντός δικαιώματος.
- Το ΛΟΓΙΣΜΙΚΟ είναι δυνατό να διασυνδεθεί με ή/και να επικοινωνήσει με ή είναι δυνατό να αναβαθμιστεί αργότερα, ώστε να διασυνδεθεί με ή/και να επικοινωνήσει με επιπλέον λογισμικό ή/και συστήματα που παρέχονται από την FORD MOTOR COMPANY.

ΕΑΝ ΔΕΝ ΣΥΜΦΩΝΕΙΤΕ ΜΕ ΤΗΝ ΠΑΡΟΥΣΑ ΑΔΕΙΑ ΧΡΗΣΗΣ ΤΕΛΙΚΟΥ ΧΡΗΣΤΗ («ΑΧΤΧ»), ΜΗΝ ΧΡΗΣΙΜΟΠΟΙΗΣΕΤΕ ΤΙΣ ΣΥΣΚΕΥΕΣ ΚΑΙ ΜΗΝ ΑΝΤΙΓΡΑΨΕΤΕ ΤΗ ΧΡΗΣΗ ΤΟΥ ΛΟΓΙΣΜΙΚΟΥ,

ΣΥΜΠΕΡΙΛΑΜΒΑΝΟΜΕΝΗΣ ΑΛΛΑ ΟΧΙ ΠΕΡΙΟΡΙΣΤΙΚΑ ΤΗΣ ΧΡΗΣΗΣ ΤΩΝ ΣΥΣΚΕΥΩΝ, ΣΥΝΙΣΤΑ ΤΗ ΣΥΜΦΩΝΙΑ ΣΑΣ ΜΕ ΤΗΝ ΠΑΡΟΥΣΑ ΑΧΤΧ (Ή ΤΗΝ ΕΠΙΚΥΡΩΣΗ ΟΠΟΙΑΣΔΗΠΟΤΕ ΠΡΗΓΟΥΜΕΝΗΣ ΣΥΓΚΑΤΑΘΕΣΗΣ).

ΕΚΧΩΡΗΣΗ ΑΔΕΙΑΣ ΧΡΗΣΗΣ

ΛΟΓΙΣΜΙΚΟΥ: Με την παρούσα ΑΧΤΧ σας εκχωρείται η εξής άδεια χρήσης:

- Μπορείτε να χρησιμοποιήσετε το ΛΟΓΙΣΜΙΚΟ όπως είναι εγκατεστημένο στις ΣΥΣΚΕΥΕΣ και όπως διασυνδέεται με οποιονδήποτε άλλο τρόπο με συστήματα ή/και υπηρεσίες που παρέχονται από ή μέσω της FORD MOTOR COMPANY ή από τους παρόχους λογισμικού και υπηρεσιών τρίτων αυτής.

Περιγραφή άλλων δικαιωμάτων και περιορισμών

- Αναγνώριση ομιλίας:** Εάν το ΛΟΓΙΣΜΙΚΟ περιλαμβάνει στοιχείο(α) αναγνώρισης ομιλίας, πρέπει να δεχτείτε ότι η αναγνώριση ομιλίας είναι μια εγγενώς στατιστική διαδικασία και ότι τα σφάλματα αναγνώρισης αποτελούν εγγενές στοιχείο της διαδικασίας. Ούτε η FORD MOTOR COMPANY ούτε οι προμηθευτές αυτής φέρουν ευθύνη για τυχόν ζημιές που

Παραρτήματα

προέλθουν από σφάλματα στη διαδικασία αναγνώρισης ομιλίας. Αποτελεί δική σας ευθύνη να παρακολουθείτε τις λειτουργίες αναγνώρισης ομιλίας που περιλαμβάνονται στο σύστημα.

- **Περιορισμοί στην αποσυμπίληση, ανακατασκευή του ηχητικού κώδικα και ανακατασκευή του αντικειμενικού κώδικα:** Δεν επιτρέπεται να προβείτε σε αποσυμπίληση, ανακατασκευή του ηχητικού κώδικα, μετάφραση, ανακατασκευή του αντικειμενικού κώδικα ή προσπάθεια εντοπισμού οποιουδήποτε ηχητικού κώδικα ή υποκρυπτούσων ιδεών ή αλγορίθμων του ΛΟΓΙΣΜΙΚΟΥ ούτε να επιτρέψετε σε άλλους να προβούν σε αποσυμπίληση ή ανακατασκευή του ηχητικού ή του αντικειμενικού κώδικα του ΛΟΓΙΣΜΙΚΟΥ, με εξαίρεση και μόνο στο βαθμό που τέτοιου είδους δραστηριότητα επιτρέπεται ρητά από την ισχύουσα νομοθεσία παρά τον παρόντα περιορισμό ή στο βαθμό που ενδεχομένως να επιτρέπεται από τους όρους παροχής της άδειας εκμετάλλευσης που ελέγχει τη χρήση οποιωνδήποτε ανοιχτών εξαρτημάτων πηγής παρέχονται μαζί με το ΛΟΓΙΣΜΙΚΟ.
- **Περιορισμοί στη διανομή, αντιγραφή, τροποποίηση και δημιουργία παράγωγου έργου:** Δεν επιτρέπεται να προβείτε σε διανομή, αντιγραφή, τροποποίηση και δημιουργία παράγωγου έργου του ΛΟΓΙΣΜΙΚΟΥ με εξαίρεση και μόνο στο βαθμό που μια τέτοιου είδους δραστηριότητα επιτρέπεται ρητά από την ισχύουσα νομοθεσία παρά τον παρόντα περιορισμό ή στο βαθμό που

ενδεχομένως να επιτρέπεται από τους όρους παροχής της άδειας εκμετάλλευσης που ελέγχει τη χρήση οποιωνδήποτε ανοιχτών εξαρτημάτων πηγής παρέχονται μαζί με το ΛΟΓΙΣΜΙΚΟ.

- **Απλή ΑΧΤΧ:** Η τεκμηρίωση τελικού χρήστη για τις ΣΥΣΚΕΥΕΣ και τα σχετιζόμενα συστήματα και υπηρεσίες μπορεί να περιέχει πολλαπλές ΑΧΤΧ όπως για παράδειγμα πολλαπλές μεταφράσεις ή/και πολλαπλές εκδόσεις μέσων (π.χ. στην τεκμηρίωση χρήστη και στο λογισμικό). Ακόμα και εάν λάβετε πολλαπλές ΑΧΤΧ, η άδεια χρήσης σας εκκωρείται για ένα (1) μόνο αντίγραφο του ΛΟΓΙΣΜΙΚΟΥ.
- **Μεταβίβαση ΛΟΓΙΣΜΙΚΟΥ:** Μπορείτε να μεταβιβάσετε οριστικά τα δικαιώματά σας σύμφωνα με την παρούσα ΑΧΤΧ μόνο στο πλαίσιο πώλησης ή μεταβίβασης των ΣΥΣΚΕΥΩΝ, με την προϋπόθεση ότι δεν κρατάτε στην κατοχή σας αντίγραφα, ότι μεταβιβάζετε το ΛΟΓΙΣΜΙΚΟ στο σύνολό του (μαζί με τα μέρη που το αποτελούν, τα μέσα, το έντυπο υλικό, τυχόν αναβαθμίσεις και, κατά περίπτωση, τα Πιστοποιητικά Γνησιότητας) και ο παραλήπτης συμφωνεί με όλους τους όρους της παρούσας ΑΧΤΧ. Εάν το ΛΟΓΙΣΜΙΚΟ είναι αναβάθμιση, οποιαδήποτε μεταβίβαση πρέπει να περιλαμβάνει όλες τις προηγούμενες εκδόσεις του ΛΟΓΙΣΜΙΚΟΥ.
- **Καταγγελία:** Με την επιφύλαξη οποιωνδήποτε άλλων δικαιωμάτων, η FORD MOTOR COMPANY μπορεί να καταγγείλει την παρούσα ΑΧΤΧ εάν δεν συμμορφωθείτε με τους όρους και τις προϋποθέσεις της παρούσας ΑΧΤΧ.

Παράρτηματα

- **Στοιχεία υπηρεσιών που βασίζονται στο διαδίκτυο:**

Το ΛΟΓΙΣΜΙΚΟ μπορεί να περιέχει στοιχεία που επιτρέπουν και διευκολύνουν τη χρήση συγκεκριμένων υπηρεσιών που βασίζονται στο διαδίκτυο. Αναγνωρίζετε και συμφωνείτε ότι η FORD MOTOR COMPANY, προμηθευτές λογισμικού και συστημάτων τρίτων, οι θυγατρικές αυτής ή/και ο καθορισμένος αντιπρόσωπός της μπορούν να ελέγξουν αυτόματα την έκδοση του ΛΟΓΙΣΜΙΚΟΥ ή/και των στοιχείων αυτού που χρησιμοποιείτε και μπορούν να παράσχουν αναβαθμίσεις ή συμπληρώσεις στο ΛΟΓΙΣΜΙΚΟ, των οποίων τη λήψη οι ΣΥΣΚΕΥΕΣ σας μπορούν να κάνουν αυτόματα.

- **Επιπρόσθετο λογισμικό/υπηρεσίες:**

Το ΛΟΓΙΣΜΙΚΟ μπορεί να επιτρέψει στους FORD MOTOR COMPANY, προμηθευτές λογισμικού και υπηρεσιών τρίτων, τις θυγατρικές αυτής ή/και τον καθορισμένο αντιπρόσωπό της να παράσχουν ή καταστήσουν διαθέσιμες σε εσάς ενημερώσεις του ΛΟΓΙΣΜΙΚΟΥ, συμπληρώσεις, επιπρόσθετα στοιχεία ή στοιχεία υπηρεσιών που βασίζονται στο διαδίκτυο για το ΛΟΓΙΣΜΙΚΟ μετά την ημερομηνία που αποκτήσατε το αρχικό σας αντίγραφο του ΛΟΓΙΣΜΙΚΟΥ («Συμπληρωματικά Στοιχεία»). Οι ενημερώσεις του ΛΟΓΙΣΜΙΚΟΥ μπορεί να σας επιβαρύνουν με επιπλέον χρεώσεις από τον πάροχο ασύρματης σύνδεσής σας. Εάν η FORD MOTOR COMPANY και οι προμηθευτές λογισμικού και υπηρεσιών τρίτων αυτής παράσχουν ή καταστήσουν διαθέσιμα σε εσάς Συμπληρωματικά Στοιχεία που δεν συνοδεύονται από περαιτέρω όρους AXTX, τότε ισχύουν οι όροι της παρούσας AXTX. Η FORD MOTOR COMPANY, οι θυγατρικές αυτής ή/και ο καθορισμένος αντιπρόσωπός της

επιφυλάσσονται του δικαιώματος να παύσουν χωρίς ανάληψη ευθύνης οποιασδήποτε υπηρεσίες που βασίζονται στο διαδίκτυο παρέχονται ή καθίστανται διαθέσιμες σε εσάς μέσω της χρήσης του ΛΟΓΙΣΜΙΚΟΥ.

Παράρτηματα

- **Σύνδεσμοι προς δικτυακούς τόπους τρίτων μερών:** Το ΛΟΓΙΣΜΙΚΟ μπορεί να σας δώσει τη δυνατότητα να συνδεθείτε με δικτυακούς τόπους τρίτων. Οι δικτυακοί τόποι τρίτων δεν είναι υπό τον έλεγχο της FORD MOTOR COMPANY, των θυγατρικών αυτής ή/και του καθορισμένου αντιπροσώπου της. Ούτε η FORD MOTOR COMPANY, ούτε οι θυγατρικές επιχειρήσεις αυτής ούτε ο καθορισμένος αντιπρόσωπός της φέρουν ευθύνη για (i) τα περιεχόμενα οποιωνδήποτε δικτυακών τόπων τρίτων, οποιουσδήποτε συνδέσμους περιέχονται σε δικτυακούς τόπους τρίτων ή οποιεσδήποτε αλλαγές ή αναβαθμίσεις σε δικτυακούς τόπους τρίτων, ή για (ii) διανομές μέσω διαδικτύου (webcasting) ή οποιαδήποτε άλλη μορφή μετάδοσης προέρχεται από δικτυακούς τόπους τρίτων. Εάν το ΛΟΓΙΣΜΙΚΟ παρέχει συνδέσμους προς δικτυακούς τόπους τρίτων, αυτοί οι σύνδεσμοι σας παρέχονται αποκλειστικά για τη διευκόλυνσή σας και η συμπερίληψη οποιουδήποτε συνδέσμου δεν υποδηλώνει έγκριση του εν λόγω δικτυακού τόπου από την FORD MOTOR COMPANY, τις θυγατρικές επιχειρήσεις αυτής ή/και τον καθορισμένο αντιπρόσωπό της.
- **Υποχρέωση για υπεύθυνη οδηγηση:** Αναγνωρίζετε την υποχρέωσή σας να οδηγείτε υπεύθυνα και να διατηρείτε την προσοχή σας στο δρόμο. Υποχρεούστε να διαβάσετε και να συμμορφωθείτε με τις οδηγίες χρήσης των ΣΥΣΚΕΥΩΝ, ιδίως με αυτές που αφορούν την ασφάλεια, και συμφωνείτε να αναλάβετε οποιαδήποτε ευθύνη σχετίζεται με τη χρήση των ΣΥΣΚΕΥΩΝ.

ΑΝΑΒΑΘΜΙΣΕΙΣ ΚΑΙ ΜΕΣΑ

ΑΠΟΚΑΤΑΣΤΑΣΗΣ: Εάν το ΛΟΓΙΣΜΙΚΟ παρέχεται από την FORD MOTOR COMPANY ξεχωριστά από τις ΣΥΣΚΕΥΕΣ σε μέσα όπως πλακίδιο ολοκληρωμένου κυκλώματος (τσιπ) ROM, δίσκους CD ROM ή μέσω λήψης από το Web ή άλλων μέσων, και φέρει την ετικέτα «For Upgrade Purposes Only» («Μόνο για σκοπούς αναβάθμισης») ή «For Recovery Purposes Only» («Μόνο για σκοπούς αποκατάστασης»), μπορείτε να εγκαταστήσετε ένα (1) αντίγραφο τέτοιου ΛΟΓΙΣΜΙΚΟΥ στη ΣΥΣΚΕΥΗ ως αντίγραφο που ανλικαθιστά το υπάρχον ΛΟΓΙΣΜΙΚΟ και να το χρησιμοποιήσετε σύμφωνα με την παρούσα ΑΧΤΧ, συμπεριλαμβανομένων οποιωνδήποτε πρόσθετων όρων ΑΧΤΧ συνοδευούν την αναβάθμιση του ΛΟΓΙΣΜΙΚΟΥ.

ΔΙΚΑΙΩΜΑΤΑ ΠΝΕΥΜΑΤΙΚΗΣ

ΙΔΙΟΚΤΗΣΙΑΣ: Όλα τα δικαιώματα τίτλων κυριότητας και πνευματικής ιδιοκτησίας εντός και σχετικά με το ΛΟΓΙΣΜΙΚΟ (συμπεριλαμβανομένων, αλλά όχι περιοριστικά, οποιωνδήποτε εικόνων, φωτογραφιών, κινούμενων γραφικών, βίντεο, ήχου, μουσικής, κειμένου και βοηθητικών εφαρμογών [«applelets»] είναι ενσωματωμένα στο ΛΟΓΙΣΜΙΚΟ), το συνοδευτικό έντυπο υλικό και οποιαδήποτε αντίγραφα του ΛΟΓΙΣΜΙΚΟΥ ανήκουν στην FORD MOTOR COMPANY ή τις θυγατρικές επιχειρήσεις αυτής ή τους προμηθευτές τους. Το ΛΟΓΙΣΜΙΚΟ παραχωρείται με άδεια χρήσης, δεν πωλείται. Δεν επιτρέπεται να αντιγράψετε το έντυπο υλικό που συνοδεύει το ΛΟΓΙΣΜΙΚΟ. Όλα τα δικαιώματα τίτλων και πνευματικής ιδιοκτησίας εντός και σχετικά με το περιεχόμενο στο οποίο είναι δυνατή η πρόσβαση μέσω του ΛΟΓΙΣΜΙΚΟΥ ανήκουν στον αντίστοιχο κάτοχο περιεχομένου και μπορεί να προστατεύονται από ισχύοντες νόμους και συνθήκες περί πνευματικής ιδιοκτησίας ή άλλους νόμους και συνθήκες. Η παρούσα ΑΧΤΧ δεν σας χορηγεί

Παραρτήματα

δικαιώματα χρήσης τέτοιου περιεχομένου εκτός της χρήσης για την οποία έχει προγραμματιστεί. Η FORD MOTOR COMPANY, οι πάροχοι λογισμικού και υπηρεσιών τρίτων, οι θυγατρικές επιχειρήσεις αυτής και οι προμηθευτές τους επιφυλάσονται όλων των δικαιωμάτων που δεν χορηγούνται συγκεκριμένα με την παρούσα AXTX. Η χρήση επιγραμμικών (online) υπηρεσιών στις οποίες είναι δυνατή η πρόσβαση μέσω του ΛΟΓΙΣΜΙΚΟΥ μπορεί να διέπεται από τους αντίστοιχους όρους χρήσης σχετικά με τέτοιες υπηρεσίες. Εάν αυτό το ΛΟΓΙΣΜΙΚΟ περιέχει τεκμηρίωση που παρέχεται μόνο σε ηλεκτρονική μορφή, μπορείτε να εκτυπώσετε ένα αντίγραφο τέτοιας ηλεκτρονικής τεκμηρίωσης.

ΠΕΡΙΟΡΙΣΜΟΙ ΣΤΙΣ ΕΞΑΓΩΓΕΣ:

Αναγνωρίζετε ότι το ΛΟΓΙΣΜΙΚΟ υπόκειται στη δικαιοδοσία εξαγωγών των ΗΠΑ και της Ευρωπαϊκής Ένωσης. Συμφωνείτε να συμμορφωθείτε με όλους τους ισχύοντες διεθνείς και εθνικούς νόμους που ισχύουν για το ΛΟΓΙΣΜΙΚΟ, συμπεριλαμβανομένων των Ρυθμίσεων Διοίκησης Εξαγωγών των ΗΠΑ, καθώς επίσης και των περιορισμών τελικού χρήστη, τελικής χρήσης και προορισμού που έχουν εκδοθεί από την κυβέρνηση των ΗΠΑ και άλλες κυβερνήσεις.

ΕΜΠΟΡΙΚΑ ΣΗΜΑΤΑ: Η παρούσα AXTX δεν σας χορηγεί οποιαδήποτε δικαιώματα σχετικά με οποιαδήποτε εμπορικά σήματα ή σήματα υπηρεσιών της FORD MOTOR COMPANY, των θυγατρικών αυτής και των παρόχων λογισμικού και υπηρεσιών τρίτων.

ΥΠΟΣΤΗΡΙΞΗ ΠΡΟΪΟΝΤΟΣ: Για υποστήριξη προϊόντος, ανατρέξτε στις οδηγίες της FORD MOTOR COMPANY που παρέχονται στην τεκμηρίωση των την υποστήριξη προϊόντος ΣΥΣΚΕΥΩΝ, όπως τον Οδηγό του Κατόχου του οχήματος.

Εάν έχετε οποιοσδήποτε ερωτήσεις σχετικά με την παρούσα AXTX ή επιθυμείτε να επικοινωνήσετε με την FORD MOTOR COMPANY για οποιοδήποτε άλλο λόγο, ανατρέξτε στη διεύθυνση που παρέχεται στην τεκμηρίωση των ΣΥΣΚΕΥΩΝ.

Αποποίηση ευθύνης για συγκεκριμένες ζημιές: ΕΚΤΟΣ ΑΠΟ ΤΙΣ ΠΕΡΙΠΤΩΣΕΙΣ ΠΟΥ ΑΠΑΓΟΡΕΥΕΤΑΙ ΑΠΟ ΤΗ ΝΟΜΟΘΕΣΙΑ, Η FORD MOTOR COMPANY, ΟΠΟΙΟΙΔΗΠΟΤΕ ΠΡΟΜΗΘΕΥΤΕΣ ΛΟΓΙΣΜΙΚΟΥ Ή ΥΠΗΡΕΣΙΩΝ ΤΡΙΤΩΝ ΜΕΡΩΝ, Η MS, Η MICROSOFT CORPORATION ΚΑΙ ΟΙ ΣΥΝΔΕΟΜΕΝΕΣ ΕΠΙΧΕΙΡΗΣΕΙΣ ΑΥΤΩΝ ΔΕΝ ΦΕΡΟΥΝ ΕΥΘΥΝΗ ΓΙΑ ΟΠΟΙΕΣΔΗΠΟΤΕ ΕΜΜΕΣΕΣ, ΕΙΔΙΚΕΣ, ΕΠΑΚΟΛΟΥΘΕΣ Ή ΣΥΜΠΤΩΜΑΤΙΚΕΣ ΖΗΜΙΕΣ ΠΡΟΚΛΗΘΟΥΝ ΑΠΟ Ή ΣΕ ΣΧΕΣΗ ΜΕ ΤΗ ΧΡΗΣΗ Ή ΤΗΝ ΑΠΟΔΟΣΗ ΤΟΥ ΛΟΓΙΣΜΙΚΟΥ. ΑΥΤΟΣ Ο ΠΕΡΙΟΡΙΣΜΟΣ ΙΣΧΥΕΙ ΑΚΟΜΑ ΚΑΙ ΕΑΝ ΟΠΟΙΟΔΗΠΟΤΕ ΔΙΟΡΘΩΤΙΚΟ ΜΕΤΡΟ ΔΕΝ ΕΠΙΤΥΧΕΙ ΤΟΝ ΟΥΣΙΑΣΤΙΚΟ ΣΚΟΠΟ ΤΟΥ. ΔΕΝ ΥΠΑΡΧΟΥΝ ΑΛΛΕΣ ΕΓΓΥΗΣΕΙΣ ΕΚΤΟΣ ΑΥΤΩΝ ΠΟΥ ΕΝΔΕΧΟΜΕΝΩΣ ΠΑΡΕΧΟΝΤΑΙ ΡΗΤΑ ΓΙΑ ΤΟ ΝΕΟ ΣΑΣ ΟΧΗΜΑ.

SYNC® Σημαντικές πληροφορίες για την ασφάλεια Διαβάστε και ακολουθήστε τις οδηγίες:

- Πριν χρησιμοποιήσετε το σύστημά σας SYNC®, διαβάστε και ακολουθήστε όλες τις οδηγίες και πληροφορίες για την ασφάλεια που παρέχονται σε αυτό το εγχειρίδιο τελικού χρήστη («Οδηγός κατόχου»). Εάν δεν τηρήσετε τις προφυλάξεις που υπάρχουν σε αυτόν τον Οδηγό μπορεί να προκληθεί ατύχημα ή να υπάρξουν άλλοι σοβαροί τραυματισμοί.

Παραρτήματα

Γενική λειτουργία

- **Έλεγχος με φωνητικές εντολές:**

Ορισμένες λειτουργίες εντός του συστήματος SYNC® μπορούν να εκτελεστούν με τη χρήση μόνο φωνητικών εντολών. Η χρήση φωνητικών εντολών κατά την οδήγηση σας βοηθά να χειρίζεστε το σύστημα χωρίς να πάρετε τα χέρια σας από το τιμόνι ή τα μάτια σας από το δρόμο.

- **Παρατεταμένη παρατήρηση της οθόνης:**

Μην χρησιμοποιείτε λειτουργίες που απαιτούν παρατεταμένη παρατήρηση της οθόνης όταν οδηγείτε. Σταματήστε το όχημα με τρόπο ασφαλή και νόμιμο πριν προσπαθήσετε να χρησιμοποιήσετε λειτουργίες που απαιτούν παρατεταμένη παρατήρηση της οθόνης.

- **Ρύθμιση έντασης ήχου:** Μην αυξάνετε υπερβολικά την ένταση του ήχου. Διατηρήστε τον ήχο σε επίπεδο τέτοιο, ώστε να μπορείτε να ακούτε την εξωτερική οδική κυκλοφορία και τα σήματα έκτακτης ανάγκης όταν οδηγείτε. Εάν οδηγείτε ενώ δεν μπορείτε να ακούσετε αυτούς τους ήχους, μπορεί να προκληθεί ατύχημα.

- **Λειτουργίες πλοήγησης:** Οι όποιες λειτουργίες πλοήγησης περιλαμβάνονται στο σύστημα έχουν ως σκοπό να σας παράσχουν αναλυτικές οδηγίες βήμα-βήμα προς τον επιλεγμένο προορισμό. Βεβαιωθείτε ότι όλα τα άτομα που χρησιμοποιούν αυτό το σύστημα έχουν διαβάσει προσεκτικά και τηρούν πλήρως τις οδηγίες και πληροφορίες για την ασφάλεια.

- **Κίνδυνος απόσπασης της προσοχής:** Οποιοσδήποτε λειτουργίες πλοήγησης μπορεί να απαιτούν χειροκίνητη (μη φωνητική) ρύθμιση. Εάν προσπαθήσετε να εκτελέσετε τέτοιου είδους ρύθμιση ή να εισαγάγετε

δεδομένα όταν οδηγείτε, μπορεί να αποσπαστεί η προσοχή σας από το δρόμο και πιθανόν να προκληθεί ατύχημα ή να υπάρξουν άλλες σοβαρές επιπτώσεις ή άλλοι σοβαροί τραυματισμοί. Σταματήστε το όχημα με τρόπο ασφαλή και νόμιμο πριν προσπαθήσετε να εκτελέσετε αυτές τις ενέργειες.

- **Αφήστε να πρυτανεύσει η κρίση σας:**

Οποιοσδήποτε λειτουργίες πλοήγησης παρέχονται μόνο ως βοήθημα. Λάβετε τις αποφάσεις σας για την οδήγηση με βάση την παρατήρηση των τοπικών συνθηκών και τον κώδικα οδικής κυκλοφορίας. Οποιαδήποτε τέτοια λειτουργία δεν υποκαθιστά την προσωπική σας κρίση. Οποιοσδήποτε συστάσεις διαδρομής εκφράζονται από το σύστημα αυτό δεν πρέπει σε καμία περίπτωση να αντικαταστήσουν τις τοπικές ρυθμίσεις οδικής κυκλοφορίας ή την προσωπική σας κρίση ή γνώση των ασφαλών πρακτικών οδήγησης.

- **Ασφάλεια διαδρομής:** Μην ακολουθείτε την προτεινόμενη διαδρομή εάν κάτι τέτοιο θα μπορούσε να έχει ως αποτέλεσμα επικίνδυνο ή παράνομο ελιγμό, να σας φέρει σε επισφαλή θέση ή να σας οδηγήσει σε περιοχή που θεωρείται επικίνδυνη. Ο οδηγός είναι πάντα υπεύθυνος για την ασφαλή λειτουργία του οχήματος, πρέπει επομένως να αξιολογεί εάν είναι ασφαλές να ακολουθήσει τις προτεινόμενες οδηγίες διαδρομής.

Παραρτήματα

- **Πιθανή ανακρίβεια χαρτών:** Οι χάρτες που χρησιμοποιεί αυτό το σύστημα μπορεί να είναι ανακριβείς λόγω αλλαγών σε δρόμους, συστήματα ελέγχου οδικής κυκλοφορίας ή συνθήκες οδήγησης. Πάντα να χρησιμοποιείτε ορθή κρίση και κοινή λογική όταν ακολουθείτε τις προτεινόμενες διαδρομές.
- **Υπηρεσίες έκτακτης ανάγκης:** Μην βασίζεστε σε οποιασδήποτε λειτουργίες πλοήγησης περιλαμβάνονται στο σύστημα για να σας κατευθύνουν στις υπηρεσίες έκτακτης ανάγκης. Ρωτήστε τις τοπικές αρχές ή το χειριστή του τηλεφωνικού κέντρου των υπηρεσιών έκτακτης ανάγκης γι' αυτές τις τοποθεσίες. Είναι πιθανό να μην περιέχονται στη βάση δεδομένων χάρτη αυτών των λειτουργιών πλοήγησης όλες οι υπηρεσίες έκτακτης ανάγκης όπως αστυνομία, πυροσβεστική, νοσοκομεία και κλινικές.

Παραρτήματα

Οι ευθύνες σας και οι αναλήψεις κινδύνων

- Συμφωνείτε σε καθένα από τα παρακάτω: (α) Οποιαδήποτε χρήση του ΛΟΓΙΣΜΙΚΟΥ κατά την οδήγηση ενός αυτοκινήτου ή άλλου οχήματος κατά παράβαση της ισχύουσας νομοθεσίας ή διαφορετικά η επικίνδυνη οδήγηση παρουσιάζει σοβαρό κίνδυνο αφηρημένης οδήγησης και δεν πρέπει να επιχειρείται σε καμία περίπτωση. (β) Η εκτεταμένη χρήση του ΛΟΓΙΣΜΙΚΟΥ ενέχει σημαντικό κίνδυνο βλάβης της ακοής και δεν πρέπει να επιχειρείται σε καμία περίπτωση. (γ) Το ΛΟΓΙΣΜΙΚΟ ενδέχεται να μην είναι συμβατό με τις νέες ή διαφορετικές εκδόσεις ενός λειτουργικού συστήματος, λογισμικού ή υπηρεσιών τρίτων και το ΛΟΓΙΣΜΙΚΟ μπορεί ενδεχομένως να προκαλέσει σοβαρή βλάβη ενός λειτουργικού συστήματος, παρόχων λογισμικού ή υπηρεσιών τρίτων. (δ) Οποιαδήποτε υπηρεσία τρίτου προσβάσιμη από ή λογισμικό τρίτου χρησιμοποιούμενο με το ΛΟΓΙΣΜΙΚΟ (i) μπορεί να επιβαρύνει με πρόσθετη χρέωση πρόσβασης, (ii) μπορεί να μην λειτουργεί σωστά, χωρίς διακοπές και χωρίς σφάλματα, (iii) μπορεί να αλλάξει τις μορφές λειτουργίας συνεχούς ροής (streaming) ή να παύει τη λειτουργία, (iv) μπορεί να περιέχει περιεχόμενο ενηλίκων, βλάσφημο ή προσβλητικό περιεχόμενο, και (v) μπορεί να περιέχει ανακριβή, εσφαλμένη ή παραπλανητική κίνηση, οικονομικές πληροφορίες ή πληροφορίες ασφαλείας ή άλλο περιεχόμενο και (ε) Η χρήση του ΛΟΓΙΣΜΙΚΟΥ μπορεί να σας επιβαρύνει με επιπλέον χρεώσεις από τον πάροχο ασύρματης σύνδεσής σας (WSP) και οποιαδήποτε δεδομένα ή χρονομετρητές που μπορεί να περιλαμβάνονται στο πρόγραμμα του λογισμικού έχουν ως σκοπό αποκλειστικά την αναφορά, δεν είναι εγγυημένα με κανένα τρόπο και δεν πρέπει να βασίζεστε σε αυτά.

- Όταν χρησιμοποιείτε το ΛΟΓΙΣΜΙΚΟ, συμφωνείτε να είστε υπεύθυνοι και να αναλαμβάνετε το σύνολο του κινδύνου των στοιχείων που ορίζονται στην προαναφερόμενη ενότητα (α) – (ε).

Αποποίηση εγγύησης

ΑΝΑΓΝΩΡΙΖΕΤΕ ΚΑΙ ΣΥΜΦΩΝΕΙΤΕ ΡΗΤΑ ΟΤΙ Η ΧΡΗΣΗ ΤΩΝ ΣΥΣΚΕΥΩΝ ΚΑΙ ΤΟΥ ΛΟΓΙΣΜΙΚΟΥ ΕΙΝΑΙ ΥΠΟ ΤΗΝ ΑΠΟΚΛΕΙΣΤΙΚΗ ΣΑΣ ΕΥΘΥΝΗ ΚΑΙ ΟΤΙ ΤΟ ΣΥΝΟΛΟ ΤΟΥ ΚΙΝΔΥΝΟΥ ΑΝΑΦΟΡΙΚΑ ΜΕ ΤΗΝ ΙΚΑΝΟΠΟΙΗΤΙΚΗ ΠΟΙΟΤΗΤΑ, ΤΗΝ ΑΠΟΔΟΣΗ, ΤΗ ΣΥΜΒΑΤΟΤΗΤΑ, ΤΗΝ ΑΚΡΙΒΕΙΑ ΚΑΙ ΤΗΝ ΠΡΟΣΠΑΘΕΙΑ ΣΑΣ ΑΦΟΡΑ ΑΠΟΚΛΕΙΣΤΙΚΑ. ΣΤΟ ΜΕΓΙΣΤΟ ΒΑΘΜΟ ΠΟΥ ΕΠΙΤΡΕΠΕΤΑΙ ΑΠΟ ΤΗΝ ΙΣΧΥΟΥΣΑ ΝΟΜΟΘΕΣΙΑ, ΤΟ ΛΟΓΙΣΜΙΚΟ ΚΑΙ ΟΠΟΙΟΔΗΠΟΤΕ ΛΟΓΙΣΜΙΚΟ Ή ΥΠΗΡΕΣΙΕΣ ΤΡΙΤΩΝ ΠΑΡΕΧΟΝΤΑΙ «ΩΣ ΕΧΟΥΝ» ΚΑΙ «ΩΣ ΕΙΝΑΙ ΔΙΑΘΕΣΙΜΑ», ΜΕ ΟΛΕΣ ΤΙΣ ΒΛΑΒΕΣ ΚΑΙ ΧΩΡΙΣ ΚΑΝΕΝΟΣ ΕΙΔΟΥΣ ΕΓΓΥΗΣΗ, ΚΑΙ Η FORD MOTOR COMPANY ΑΠΟΠΟΙΕΙΤΑΙ ΔΙΑ ΤΟΥ ΠΑΡΟΝΤΟΣ ΟΠΟΙΟΣΔΗΠΟΤΕ ΕΓΓΥΗΣΕΙΣ ΚΑΙ ΠΡΟΫΠΟΘΕΣΕΙΣ ΟΣΟΝ ΑΦΟΡΑ ΤΟ ΛΟΓΙΣΜΙΚΟ, ΤΟ ΛΟΓΙΣΜΙΚΟ ΤΡΙΤΩΝ ΚΑΙ ΤΙΣ ΥΠΗΡΕΣΙΕΣ ΤΡΙΤΩΝ, ΕΙΤΕ ΡΗΤΕΣ ΕΙΤΕ ΣΙΩΠΗΡΕΣ, ΕΙΤΕ ΚΑΤΟΧΥΡΩΜΕΝΕΣ ΔΙΑ ΝΟΜΟΥ, ΣΥΜΠΕΡΙΛΑΜΒΑΝΟΜΕΝΩΝ ΑΛΛΑ ΟΧΙ ΠΕΡΙΟΡΙΣΤΙΚΑ ΣΙΩΠΗΡΩΝ ΕΓΓΥΗΣΕΩΝ Ή/ΚΑΙ ΠΡΟΫΠΟΘΕΣΕΩΝ ΕΜΠΟΡΕΥΣΙΜΟΤΗΤΑΣ, ΙΚΑΝΟΠΟΙΗΤΙΚΗΣ ΠΟΙΟΤΗΤΑΣ, ΚΑΤΑΛΛΗΛΟΤΗΤΑΣ ΓΙΑ ΣΥΓΚΕΚΡΙΜΕΝΟ ΣΚΟΠΟ, ΑΚΡΙΒΕΙΑΣ, ΑΝΕΜΠΟΔΙΣΤΗΣ ΑΠΟΛΥΣΗΣ ΚΑΙ ΜΗ ΠΡΟΣΒΟΛΗΣ ΔΙΚΑΙΩΜΑΤΩΝ ΤΡΙΤΩΝ ΜΕΡΩΝ. Η FORD MOTOR COMPANY ΔΕΝ ΕΓΓΥΑΤΑΙ (α) ΕΝΑΝΤΙ ΠΑΡΕΜΒΟΛΩΝ ΜΕ ΤΗΝ ΑΝΕΜΠΟΔΙΣΤΗ ΧΡΗΣΗ ΤΟΥ ΛΟΓΙΣΜΙΚΟΥ ΣΑΣ, ΤΟΥ ΛΟΓΙΣΜΙΚΟΥ Ή ΤΩΝ ΥΠΗΡΕΣΙΩΝ ΤΡΙΤΩΝ ΜΕΡΩΝ, (β) ΟΤΙ ΤΟ ΛΟΓΙΣΜΙΚΟ, ΤΟ ΛΟΓΙΣΜΙΚΟ Ή ΟΙ ΥΠΗΡΕΣΙΕΣ ΤΡΙΤΩΝ ΘΑ ΠΛΗΡΟΥΝ ΤΙΣ ΠΡΟΫΠΟΘΕΣΕΙΣ ΣΑΣ, (γ) ΟΤΙ Η ΛΕΙΤΟΥΡΓΙΑ ΤΟΥ ΛΟΓΙΣΜΙΚΟΥ, ΤΟΥ ΛΟΓΙΣΜΙΚΟΥ Ή ΤΩΝ ΥΠΗΡΕΣΙΩΝ ΤΡΙΤΩΝ

Παραρτήματα

ΘΑ ΓΙΝΕΤΑΙ ΧΩΡΙΣ ΔΙΑΚΟΠΕΣ ΚΑΙ ΧΩΡΙΣ ΣΦΑΛΜΑΤΑ, (δ) Ή ΟΤΙ ΤΥΧΩΝ ΕΛΑΤΤΩΜΑΤΑ ΣΤΟ ΛΟΓΙΣΜΙΚΟ, ΣΤΟ ΛΟΓΙΣΜΙΚΟ Ή ΣΤΙΣ ΥΠΗΡΕΣΙΕΣ ΤΡΙΤΩΝ ΘΑ ΔΙΟΡΘΩΝΟΝΤΑΙ. ΚΑΜΙΑ ΠΡΟΦΟΡΙΚΗ Ή ΓΡΑΠΤΗ ΠΛΗΡΟΦΟΡΙΑ Η ΣΥΜΒΟΥΛΗ ΠΟΥ ΔΙΝΕΤΑΙ ΑΠΟ ΤΗΝ FORD MOTOR COMPANY Ή ΤΟΝ ΕΞΟΥΣΙΟΔΟΤΗΜΕΝΟ ΑΝΤΙΠΡΟΣΩΠΟ ΤΗΣ ΘΑ ΔΗΜΙΟΥΡΓΕΙ ΕΓΓΥΗΣΗ. ΕΑΝ ΤΟ ΛΟΓΙΣΜΙΚΟ, ΤΟ ΛΟΓΙΣΜΙΚΟ Ή ΟΙ ΥΠΗΡΕΣΙΕΣ ΤΡΙΤΩΝ ΑΠΟΔΕΙΧΘΟΥΝ ΕΛΑΤΤΩΜΑΤΙΚΑ, ΑΝΑΛΑΜΒΑΝΕΤΕ ΤΟ ΣΥΝΟΛΙΚΟ ΚΟΣΤΟΣ ΟΛΩΝ ΤΩΝ ΑΠΑΡΑΙΤΗΤΩΝ ΣΕΡΒΙΣ, ΕΠΙΣΚΕΥΩΝ Ή ΕΠΙΔΙΟΡΘΩΣΕΩΝ. ΟΡΙΣΜΕΝΕΣ ΔΙΚΑΙΟΔΟΣΙΕΣ ΔΕΝ ΕΠΙΤΡΕΠΟΥΝ ΤΗΝ ΑΠΟΠΟΙΗΣΗ ΤΩΝ ΣΙΩΠΗΡΩΝ ΕΓΓΥΗΣΕΩΝ Ή ΤΩΝ ΠΕΡΙΟΡΙΣΜΩΝ ΣΤΑ ΙΣΧΥΟΝΤΑ ΔΙΑ ΝΟΜΟΥ ΚΑΤΟΧΥΡΩΜΕΝΑ ΔΙΚΑΙΩΜΑΤΑ ΤΟΥ ΚΑΤΑΝΑΛΩΤΗ, ΕΠΟΜΕΩΣ, Η ΠΑΡΑΠΑΝΩ ΑΠΟΠΟΙΗΣΗ ΜΠΟΡΕΙ ΝΑ ΜΗΝ ΙΣΧΥΕΙ ΠΛΗΡΩΣ ΓΙΑ ΕΣΑΣ. Η ΑΠΟΚΛΕΙΣΤΙΚΗ ΕΓΓΥΗΣΗ ΠΟΥ ΠΑΡΕΧΕΤΑΙ ΑΠΟ ΤΗΝ FORD MOTOR COMPANY ΘΑ ΒΡΙΣΚΕΤΑΙ ΣΤΙΣ ΠΛΗΡΟΦΟΡΙΕΣ ΓΙΑ ΤΗΝ ΕΓΓΥΗΣΗ ΣΥΜΠΕΡΙΛΑΜΒΑΝΟΜΕΝΟΥ ΤΟΥ ΟΔΗΓΟΥ ΚΑΤΟΧΟΥ ΣΑΣ. ΣΕ ΠΕΡΙΠΤΩΣΗ ΠΟΥ ΥΦΙΣΤΑΤΑΙ ΟΠΟΙΑΔΗΠΟΤΕ ΑΣΥΜΦΩΝΙΑ ΜΕΤΑΞΥ ΤΩΝ ΟΡΩΝ ΤΗΣ ΠΑΡΟΥΣΑΣ ΕΝΟΤΗΤΑΣ ΚΑΙ ΤΟΥ ΦΥΛΛΑΔΙΟΥ ΕΓΓΥΗΣΗΣ, ΤΟ ΦΥΛΛΑΔΙΟ ΘΑ ΥΠΕΡΙΣΧΥΕΙ.

Ισχύουσα νομοθεσία, τόπος επίλυσης διαφορών, δικαιοδοσία

- Η παρούσα ΑΧΤΧ και η χρήση του ΛΟΓΙΣΜΙΚΟΥ διέπεται από του νόμους της Πολιτείας του Μίσιγκαν. Η χρήση του ΛΟΓΙΣΜΙΚΟΥ μπορεί επίσης να υπόκειται σε άλλους τοπικούς, πολιτειακούς, εθνικούς ή διεθνείς νόμους. Οποιαδήποτε δικαστική διαφορά προκύπτει από ή σχετίζεται με την παρούσα ΑΧΤΧ θα ασκείται και θα εκδικάζεται αποκλειστικά στο δικαστήριο της Πολιτείας του Μίσιγκαν

που βρίσκεται στη Κομητεία Γουέιν ή στο τοπικό δικαστήριο των Η.Π.Α. για την Περιφέρεια του Μίσιγκαν. Συμφωνείτε δια του παρόντος ότι υπόκεισθε στην προσωπική δικαιοδοσία του δικαστηρίου της Πολιτείας του Μίσιγκαν που βρίσκεται στην Κομητεία Γουέιν και στο τοπικό δικαστήριο των Η.Π.Α. για την Περιφέρεια του Μίσιγκαν για κάθε διαφορά που προκύπτει από ή σχετίζεται με την παρούσα ΑΧΤΧ.

Δεσμευτική διαιτιση και παραίτηση από ομαδική αγωγή

(α) Εφαρμογή. Η παρούσα ενότητα διέπει οποιαδήποτε διαφορά ΕΚΤΟΣ ΕΑΝ ΔΕΝ ΑΦΟΡΑ ΣΕ ΔΙΑΦΟΡΑ ΣΧΕΤΙΚΑ ΜΕ ΤΗΝ ΠΡΟΣΒΟΛΗ ΠΝΕΥΜΑΤΙΚΩΝ ΔΙΚΑΙΩΜΑΤΩΝ, Ή ΜΕ ΤΗΝ ΕΠΙΒΟΛΗ Ή ΤΗΝ ΕΠΑΛΗΘΕΥΣΗ ΤΩΝ ΠΝΕΥΜΑΤΙΚΩΝ ΔΙΚΑΙΩΜΑΤΩΝ ΤΩΝ ΔΙΚΑΙΟΠΑΡΟΧΩΝ ΤΗΣ ΕΤΑΙΡΕΙΑΣ ΣΑΣ FORD MOTOR COMPANY, Ή ΟΠΟΙΑΣΔΗΠΟΤΕ ΕΚ ΤΩΝ ΕΤΑΙΡΕΙΩΝ FORD MOTOR COMPANY. Ως διαφορά, ορίζεται οποιαδήποτε διαφορά, ενέργεια, ή άλλη διαμάχη ανάμεσα σε εσάς και την FORD MOTOR COMPANY, άλλη εκτός των εξαιρέσεων που αναφέρονται παραπάνω, σχετικά με το ΛΟΓΙΣΜΙΚΟ (συμπεριλαμβανομένης της τιμής του) ή την παρούσα ΑΧΤΧ, που προκύπτει είτε από σύμβαση, εγγύηση, αδικοπραξία, θέσπισμα, κανονισμό, νομοθετικό διάταγμα είτε από οποιαδήποτε άλλη νομική ή δίκαιη βάση.

(β) Ειδοποίηση Διαφοράς. Σε περίπτωση διαφοράς, εσείς ή η FORD MOTOR COMPANY πρέπει να επιδώσετε στο άλλο μέρος "Ειδοποίηση διαφοράς", η οποία αποτελεί γραπτή δήλωση που παραθέτει το όνομα, τη διεύθυνση και τα στοιχεία επικοινωνίας του μέρους που την επιδίδει, τα στοιχεία από τα οποία προκύπτει η διαφορά και τα αιτούμενα μέτρα αποκατάστασης. Εσείς και η FORD MOTOR COMPANY θα επιχειρήσετε να επιλύσετε τυχόν διαφορά μέσω ανεπίσημης

Παραρτήματα

διαπραγμάτευσης εντός 60 ημερών από την ημερομηνία αποστολής της «Ειδοποίησης διαφοράς». Μετά από 60 ημέρες, εσείς και η FORD MOTOR COMPANY μπορείτε να αρχίσετε τη διαδικασία διαιτησίας.

(γ) Δικαστήριο για μικρές αξιώσεις. Για οποιαδήποτε διαφωνία μπορείτε επίσης να προσφύγετε στα δικαστήρια μικρών αξιώσεων της κομητείας διαμονής σας ή της κύριας επαγγελματικής έδρας των επιχειρήσεων FORD MOTOR COMPANY, εάν η διαφωνία πληροί όλες απαιτήσεις ακρόασης στο δικαστήριο για μικρές αξιώσεις. Μπορείτε να προσφύγετε στο δικαστήριο για μικρές αξιώσεις ανεξάρτητα εάν διαπραγματευτήκατε αρχικά με ανεπίσημο τρόπο.

(δ) Δεσμευτική διαιτησία. Εάν Εσείς και η FORD MOTOR COMPANY δεν επιλύσετε οποιαδήποτε διαφορά μέσω ανεπίσημης διαπραγμάτευσης ή σε δικαστήριο μικρών αξιώσεων, οποιαδήποτε άλλη προσπάθεια επίλυσης της διαφοράς θα διεξάγεται αποκλειστικά μέσω διαδικασίας δεσμευτικής διαιτησίας. Παιραιτείστε του δικαιώματος προσφυγής σε δικαστήριο οποιοδήποτε βαθμού (ή συμμετοχής ως μέλους σε ομαδική αγωγή) για οποιαδήποτε διαφορά ενώπιον δικαστών ή ενόρκων. Αντ' αυτού, όλες οι διαφορές θα επιλύονται ενώπιον ουδέτερου διαιτητή, του οποίου η απόφαση θα είναι οριστική με την εξαίρεση περιορισμένου δικαιώματος έφεσης υπό τον Ομοσπονδιακό Νόμο περί Διαιτησίας. Οποιοδήποτε δικαστήριο με δικαιοδοσία επί των μερών μπορεί να επιβάλλει την απόφαση του διαιτητή.

(ε) Παραίτηση από ομαδική αγωγή. Όλες οι νομικές διαδικασίες επίλυσης ή προσφυγής τυχόν διαφορές σε οποιοδήποτε φόρουμ θα διεξάγονται αποκλειστικά σε ατομική βάση. Ούτε εσείς ούτε η FORD MOTOR COMPANY θα επιδιώξετε την ακρόαση οποιασδήποτε διαφοράς ως ομαδικής αγωγής, ιδιωτικής αγωγής δημοσίου συμφέροντος, ή σε

οποιαδήποτε άλλη νομική διαδικασία, κατά την οποία οποιοδήποτε από τα μέρη ενεργεί ή προτίθεται να ενεργήσει με την ιδιότητα του εκπροσώπου άλλων. Καμία διαιτησία ή νομική διαδικασία δε θα συνδυάζεται με άλλη χωρίς την προηγούμενη γραπτή συγκατάθεση όλων των μερών για όλες τις δικαιοδοσίες ή τις σχετικές νομικές διαδικασίες.

(στ) Διαδικασία διαιτησίας. Τυχόν διαιτησία θα διεξάγεται από την Αμερικανική Ένωση Διαιτησίας (την “AAA”), σύμφωνα με τους Όρους Εμπορικής Διαιτησίας (Commercial Arbitration Rules). Εάν είστε ιδιώτης και χρησιμοποιείται το ΛΟΓΙΣΜΙΚΟ για προσωπική χρήση ή για το όχημά σας, ή εάν η αξία της διαφοράς είναι 75.000 δολάρια Η.Π.Α. ή λιγότερο ανεξαρτήτως εάν είστε ή δεν είστε ιδιώτης ή ανεξαρτήτως της χρήσης του ΛΟΓΙΣΜΙΚΟΥ, οι Συμπληρωματικές Διαδικασίες της Αμερικανικής Ένωσης Διαιτησίας περί των Καταναλωτικών Διαφορών (Supplementary Procedures for Consumer-Related Disputes) θα εφαρμόζονται επίσης. Για να εκκινήσετε διαιτησία, υποβάλλετε αίτημα Κανόνων Εμπορικής Διαιτησίας (Commercial Arbitration Rules) για φόρμα διαιτησίας στην Αμερικανική Ένωση Διαιτησίας. Μπορείτε να ζητήσετε τηλεφωνική ή προσωπική ακρόαση ακολουθώντας τους κανόνες της Αμερικανικής Ένωσης Διαιτησίας. Σε διαφορά ποσού 10.000 δολαρίων Η.Π.Α. ή λιγότερο, οποιαδήποτε ακρόαση θα γίνεται μέσω τηλεφώνου εκτός εάν ο διαιτητής θεωρεί ορθό να διαιτηρήσει την ακρόαση σε προσωπικό επίπεδο. Για περισσότερες πληροφορίες ανατρέξτε στο δικτυακό τόπο adr.org ή καλέστε το 1-800-778-7879. Συμφωνείτε να εκκινήσετε διαδικασία διαιτησίας μόνο στην κομητεία διαμονής σας ή στην κύρια επαγγελματική έδρα των επιχειρήσεων FORD MOTOR COMPANY. Ο διαιτητής μπορεί να

Παραρτήματα

κατακυρώσει την ίδια αποζημίωση σε εσάς ατομικά, όπως ακριβώς και ένα δικαστήριο. Ο διαιτητής μπορεί να κατακυρώσει αναγνωριστική ή διατακτική αποζημίωση μόνο σε εσάς ατομικά για την ικανοποίηση της ατομικής σας αξίωσης.

(ζ) Αμοιβές (κίνητρα) και δαπάνες διαιτησίας.

- I. Διαφορές για ποσά 75.000 δολαρίων Η.Π.Α. ή λιγότερο. Η FORD MOTOR COMPANY θα αποζημιώσει άμεσα τις δαπάνες για την κατάθεση της αγωγής σας και θα πληρώνει τις αμοιβές και τις δαπάνες της Αμερικανικής Ένωσης Διαιτητών και του διαιτητή. Εάν απορρίψετε την τελευταία γραπτή προσφορά για διακανονισμό της FORD MOTOR COMPANY που θα πραγματοποιηθεί πριν από τον ορισμό του διαιτητή (“τελευταία γραπτή προσφορά”), η διαφορά σας θα προχωρήσει μέχρι την απόφαση του διαιτητή (καλούμενη ως “διαιτητική απόφαση”) και ο διαιτητής σας κατακυρώσει περισσότερα από ό,τι στην τελευταία γραπτή προσφορά, η FORD MOTOR COMPANY θα σας δώσει τρία κίνητρα: (1) να πληρώσετε το υψηλότερο ποσό κατακύρωσης ή 1.000 δολάρια Η.Π.Α., (2) να πληρώσετε στο διπλάσιο τις εύλογες αμοιβές του δικηγόρου σας, εάν υφίστανται και (3) να αποζημιώσετε τυχόν δαπάνες (συμπεριλαμβανομένων των αμοιβών

και των εξόδων ειδικών μαρτύρων) που έχουν ευλόγως συγκεντρωθεί από το δικηγόρο σας για τη διερεύνηση, την προετοιμασία και την παρακολούθηση της αξίωσής σας στη διαιτησία. Ο διαιτητής θα καθορίζει τα ποσά.

- ii. Διαφορές για ποσά άνω 75.000 δολαρίων Η.Π.Α. Η καταβολή των δαπανών για την κατάθεση της αγωγής σας και των αμοιβών και των δαπανών της Αμερικανικής Ένωσης Διαιτησίας και του διαιτητή θα διέπονται από τους κανόνες της Αμερικανικής Ένωσης Διαιτησίας.
- iii. Διαφορές για οποιοδήποτε ποσό. Σε οποιαδήποτε διαιτησία εκκινήσετε, η FORD MOTOR COMPANY θα ζητήσει τις αμοιβές για τις δαπάνες της Αμερικανικής Ένωσης Διαιτησίας ή το διαιτητή, ή τις δαπάνες για την κατάθεση της αγωγής σας για τις οποίες αποζημιωθήκατε, μόνον εάν ο διαιτητής αποφασίσει ότι η διαιτησία δεν ήταν απαραίτητη ή ζητήθηκε για ακατάλληλο σκοπό. Σε οποιαδήποτε διαδικασία εκκινήσει η FORD MOTOR COMPANY, θα πληρώσει όλες τις αμοιβές και τις δαπάνες για την κατάθεση, την Αμερικανική Ένωση Διαιτησίας και το διαιτητή. Δε θα επιζητά από εσάς τις δαπάνες ή τις αμοιβές για το δικηγόρο της σε οποιαδήποτε διαιτησία. Οι αμοιβές και οι δαπάνες δεν προσμετρώνται για τον καθορισμό του ποσού της διαφοράς.

(η) Οποιαδήποτε αξίωση ή διαφορά πρέπει να εγερθεί εντός ενός έτους.

Στο βαθμό που επιτρέπεται από το νόμο, οποιαδήποτε αξίωση ή διαφορά σύμφωνα με την παρούσα ΑΧΤΧ για την οποία εφαρμόζεται η παρούσα ενότητα θα πρέπει να εγερθεί εντός ενός έτους ενώπιον των δικαστηρίων μικρών αξιώσεων (Ενότητα

Παραρτήματα

γ) ή να υποβληθεί σε διαιτησία (Ενότητα δ). Η περίοδος ενός έτους την ημερομηνία της πρώτης υποβολής της αξίωσης ή της διαφοράς. Εάν η εν λόγω αξίωση ή διαφορά δεν εγερθεί εντός ενός έτους, θα απορριπτείται μόνιμα.

(i) Μερική ακυρότητα. Εάν η παραίτηση από το δικαίωμα συλλογικής αγωγής (Ενότητα ε) θεωρηθεί παράνομη ή μη εκτελεστή ως προς το σύνολό της ή μερικά μέρη μιας διαφοράς, τότε το συγκεκριμένο τμήμα της Ενότητας ε δεν εφαρμόζεται σε εκείνα τα μέρη. Αντ' αυτού, τα εν λόγω τμήματα δε θα υποβληθούν σε διαιτησία (θα αποκοπούν) αλλά θα εγερθεί αγωγή ενώπιον δικαστηρίου, ενώ η υπόλοιπη διαδικασία αναφορικά με τα υπόλοιπα τμήματα θα υποβληθεί σε διαιτησία. Εάν οποιαδήποτε διάταξη του εν λόγω τμήματος της ενότητας ε θεωρηθεί παράνομη ή μη εκτελεστή, η συγκεκριμένη διάταξη ακυρώνεται ενώ το υπόλοιπο μέρος της ενότητας θα παραμένει σε ισχύ.

Άδεια Χρήσης Τελικού Χρήστη του λογισμικού Telenav

Διαβάστε αυτούς τους όρους και προϋποθέσεις προσεκτικά πριν χρησιμοποιήσετε το Λογισμικό TeleNav. Η χρήση του Λογισμικού TeleNav υποδηλώνει ότι αποδέχεστε αυτούς τους όρους και προϋποθέσεις. Εάν δεν αποδέχεστε αυτούς τους όρους και προϋποθέσεις, μην ανοίξετε τη σφραγισμένη συσκευασία, μην εκκινήσετε και μην χρησιμοποιήσετε με οποιονδήποτε άλλο τρόπο το Λογισμικό TeleNav. Η TeleNav μπορεί να αναθεωρήσει την παρούσα Συμφωνία και την πολιτική απορρήτου οποιαδήποτε στιγμή, με πρότερη ειδοποίηση ή μη. Συμφωνείτε να επισκέπτεστε το δικτυακό τόπο <http://www.telenav.com> κατά καιρούς για να διαβάζετε την τρέχουσα κάθε φορά έκδοση της παρούσα Συμφωνίας και της πολιτικής απορρήτου.

1. Ασφαλής και νόμιμη χρήση

Αναγνωρίζετε ότι εάν αφιερώσετε την προσοχή σας στο Λογισμικό TeleNav μπορεί να υπάρξει κίνδυνος τραυματισμού ή θανάτου για εσάς ή για άλλους σε καταστάσεις που απαιτούν την απερίσπαστη προσοχή σας. Για τον λόγο αυτό, συμφωνείτε να συμμορφωθείτε με τα εξής όταν χρησιμοποιείτε το Λογισμικό TeleNav:

(α) να τηρείτε όλους τους νόμους οδικής κυκλοφορίας και να οδηγείτε με τρόπο ασφαλή και

(β) να χρησιμοποιείτε την προσωπική σας κρίση κατά την οδήγηση. Εάν αισθάνεστε ότι η διαδρομή που προτείνεται από το Λογισμικό Telenav έχει ως αποτέλεσμα την εκτέλεση επικίνδυνου ή παράνομου ελιγμού, σας θέτει σε επισφαλή θέση ή σας οδηγεί σε περιοχή που θεωρείτε επικίνδυνη, μην ακολουθείτε αυτές τις οδηγίες.

(γ) να μην εισάγετε προορισμούς ή χειρίζεστε με οποιονδήποτε άλλο τρόπο το Λογισμικό TeleNav παρά μόνο όταν το όχημά σας είναι ακινητοποιημένο και σταθμευμένο,

(δ) να μην χρησιμοποιείτε το Λογισμικό TeleNav για οποιουδήποτε παράνομους, μη εγκεκριμένους, μη σκόπιμους, επισφαλείς, επικίνδυνους σκοπούς ή για σκοπούς που παραβιάζουν τους νόμους, ή με οποιονδήποτε τρόπο δεν είναι σύμφωνος με την παρούσα Συμφωνία και

(ε) να τοποθετείτε όλες τις συσκευές GPS και τις ασύρματες συσκευές καθώς και τα απαραίτητα καλώδια για τη χρήση του Λογισμικού Telenav με τρόπο ασφαλή στο όχημά σας έτσι ώστε να μην παρεμβαίνουν στην οδήγησή σας και να μην εμποδίζουν τη λειτουργία οποιασδήποτε συσκευής προστασίας (όπως είναι οι αερόσακοι).

Παραρτήματα

Συμφωνείτε να αποζημιώσετε και μην επιφέρετε καμία βλάβη στην TeleNav για οποιαδήποτε αξίωση εγείρεται λόγω επικίνδυνης ή με άλλο τρόπο ακατάλληλης χρήσης του Λογισμικού TeleNav σε οποιοδήποτε εν κινήσει όχημα, συμπεριλαμβανομένης αυτής που εγείρεται ως αποτέλεσμα της μη συμμόρφωσής σας με τις παραπάνω οδηγίες.

2. Πληροφορίες λογαριασμού

Συμφωνείτε: (α) Όταν εγγραφείτε στο Λογισμικό TeleNav, να παράσχετε στην TeleNav αληθείς, ακριβείς, ενημερωμένες και πλήρεις πληροφορίες σχετικά με εσάς και (β) να ενημερώσετε το TeleNav αμέσως για τυχόν αλλαγές σε αυτές τις πληροφορίες και να τις διατηρήσετε αληθείς, ακριβείς, ενημερωμένες και πλήρεις.

3. Άδεια χρήσης λογισμικού

- Με την προϋπόθεση της συμμόρφωσής σας με τους όρους της παρούσας Συμφωνίας, η TeleNav σας χορηγεί δια της παρούσης προσωπική, μη αποκλειστική, μη μεταβιβάσιμη άδεια (με εξαίρεση την οριστική μεταβίβαση της άδειας χρήσης του Λογισμικού TeleNav όπως επιτρέπεται ρητά παρακάτω), χωρίς το δικαίωμα χορήγησης δευτερεύουσας άδειας χρήσης, να χρησιμοποιείτε το Λογισμικό TeleNav (μόνο σε μορφή αντικειμενικού κώδικα) με σκοπό να αποκτήτε πρόσβαση και να χρησιμοποιείτε το Λογισμικό TeleNav. Η παρούσα άδεια χρήσης λύεται με την καταγγελία ή τη λήξη της παρούσας Συμφωνίας. Συμφωνείτε ότι θα χρησιμοποιήσετε το Λογισμικό TeleNav μόνο για τους σκοπούς της προσωπικής σας επίχειρησης ή ψυχαγωγίας και όχι για να παράσχετε επαγγελματικές υπηρεσίες πλοήγησης σε άλλους.

3.1 Περιορισμοί της άδειας χρήσης

- **(α)** να προβείτε σε αποσυμπίληση (reverse engineer), σε ανακατασκευή του πηγαίου ή του αντικειμενικού κώδικα (decompilation ή disassembly), σε μετάφραση, τροποποίηση ή οποιαδήποτε άλλη αλλαγή του Λογισμικού TeleNav ή οποιοδήποτε μέρους αυτού, **(β)** να προσπαθήσετε να ανακατασκευάσετε τον πηγαίο κώδικα, τη βιβλιοθήκη ήχου ή τη δομή του Λογισμικού TeleNav χωρίς την προηγούμενη γραπτή συναίνεση της TeleNav, **(γ)** να αφαιρέσετε από το Λογισμικό TeleNav ή να τροποποιήσετε οποιαδήποτε από τα εμπορικά σήματα, τις εμπορικές ονομασίες, τα λογότυπα, τις δηλώσεις ευρεσιτεχνίας ή πνευματικής ιδιοκτησίας ή άλλες δηλώσεις της TeleNav ή των προμηθευτών της, **(δ)** να διανείμετε, εκχωρήσετε δευτερεύουσα άδεια χρήσης ή μεταβιβάσετε με άλλο τρόπο το Λογισμικό TeleNav σε άλλους, με εξαίρεση την οριστική μεταβίβαση του Λογισμικού TeleNav, ή **(ε)** να χρησιμοποιήσετε το Λογισμικό TeleNav με οποιονδήποτε τρόπο ο οποίος

- i. καταστρατηγεί τα δικαιώματα πνευματικής ιδιοκτησίας ή κυριότητας, τα δικαιώματα δημοσιοποίησης ή απορρήτου ή άλλα δικαιώματα οποιοδήποτε μέρους,
- ii. παραβιάζει οποιονδήποτε νόμο, θέσπισμα, νομοθετικό διάταγμα ή κανονισμό, συμπεριλαμβανομένων ενδεικτικά των νόμων και κανονισμών σχετικά με την ανεπιθύμητη ηλεκτρονική επικοινωνία (spamming), το ιδιωτικό απόρρητο, την προστασία του καταναλωτή και των παιδιών, το άσεμνο ή δυσφημιστικό περιεχόμενο, ή

Παράρτηματα

iii. είναι επιβλαβής, απειλητικός, υβριστικός, παρενοχλητικός, ύπουλος, δυσφημιστικός, χυδαίος, άσεμνος ή με άλλο τρόπο απαράδεκτος, και (στ) να εκμισθώσετε, να ανοικιάσετε ή να επιτρέψετε με άλλο τρόπο τη μη εγκεκριμένη πρόσβαση τρίτων στο Λογισμικό TeleNav χωρίς την προηγούμενη γραπτή άδεια της TeleNav.

4. Αποποίηση ευθυνών

- Στο μέγιστο βαθμό που επιτρέπει η ισχύουσα νομοθεσία, σε καμία περίπτωση δεν φέρουν ευθύνη η TeleNav, οι δικαιούχοι και οι προμηθευτές αυτής ή αντιπρόσωποι ή υπάλληλοι οποιωνδήποτε από τους παραπάνω, για οποιαδήποτε απόφαση που λαμβάνεται ή ενέργεια που εκτελείται από εσάς ή οποιονδήποτε άλλο βάσει των πληροφοριών που παρέχει το Λογισμικό TeleNav. Επίσης η TeleNav δεν εγγυάται την ακρίβεια των χαρτών ή άλλων δεδομένων που χρησιμοποιούνται από το Λογισμικό TeleNav. Τα εν λόγω δεδομένα μπορεί να μην ανταποκρίνονται πάντα στην πραγματικότητα εξαιτίας, μεταξύ άλλων, κλεισίματος οδών, κατασκευαστικών έργων, καιρικών συνθηκών, κατασκευής νέων δρόμων και άλλων μεταβαλλόμενων συνθηκών. Είστε υπεύθυνοι για το σύνολο του κινδύνου που προκύπτει από τη χρήση του Λογισμικού TeleNav από εσάς. Ενδεικτικά αλλά όχι περιοριστικά, συμφωνείτε να μην βασίζεστε στο Λογισμικό TeleNav για κρίσιμες περιπτώσεις πλοήγησης σε περιοχές όπου η ευημερία ή η επιβίωση, η δική σας ή άλλων, εξαρτάται από την

ακρίβεια της πλοήγησης, καθώς οι χάρτες ή οι λειτουργίες του Λογισμικού TeleNav δεν έχουν σχεδιαστεί για να υποστηρίξουν τέτοιου είδους εφαρμογές υψηλού κινδύνου, ιδίως σε απομακρυσμένες γεωγραφικά περιοχές.

- Η TELENAV ΡΗΤΑ ΑΠΟΠΟΙΕΙΤΑΙ ΚΑΘΕ ΕΥΘΥΝΗ ΚΑΙ ΔΕΝ ΠΑΡΕΧΕΙ ΚΑΜΙΑ ΕΓΓΥΗΣΗ ΣΕ ΣΧΕΣΗ ΜΕ ΤΟ ΛΟΓΙΣΜΙΚΟ TELENAV, ΕΙΤΕ ΑΥΤΗ ΚΑΤΟΧΥΡΩΝΕΤΑΙ ΜΕ ΝΟΜΟ, ΕΙΤΕ ΕΙΝΑΙ ΡΗΤΗ Ή ΣΙΩΠΗΡΗ, ΣΥΜΠΕΡΙΛΑΜΒΑΝΟΜΕΝΩΝ ΟΛΩΝ ΤΩΝ ΕΓΓΥΗΣΕΩΝ ΠΟΥ ΜΠΟΡΕΙ ΝΑ ΠΡΟΚΥΨΟΥΝ ΚΑΤΑ ΤΗΝ ΠΟΡΕΙΑ ΤΗΣ ΣΥΝΑΛΛΑΓΗΣ Ή ΤΗ ΧΡΗΣΗ ΕΜΠΟΡΙΟΥ Ή ΤΟ ΕΜΠΟΡΙΟ, ΣΥΜΠΕΡΙΛΑΜΒΑΝΟΜΕΝΩΝ ΑΛΛΑ ΟΧΙ ΠΕΡΙΟΡΙΣΤΙΚΑ ΤΩΝ ΣΙΩΠΗΡΩΝ ΕΓΓΥΗΣΕΩΝ ΕΜΠΟΡΕΥΣΙΜΟΤΗΤΑΣ, ΚΑΤΑΛΛΗΛΟΤΗΤΑΣ ΓΙΑ ΣΥΓΚΕΚΡΙΜΕΝΟ ΣΚΟΠΟ ΚΑΙ ΜΗ ΠΡΟΣΒΟΛΗΣ ΔΙΚΑΙΩΜΑΤΩΝ ΤΡΙΤΩΝ ΟΣΩΝ ΑΦΟΡΑ ΤΟ ΛΟΓΙΣΜΙΚΟ TELENAV.
- Σε ορισμένες δικαιοδοσίες δεν επιτρέπεται η αποποίηση ευθυνών για ορισμένες εγγυήσεις, συνεπώς, αυτός ο περιορισμός ενδεχομένως να μην ισχύει για εσάς.

5. Περιορισμός ευθύνης

- ΣΤΟ ΜΕΓΙΣΤΟ ΒΑΘΜΟ ΠΟΥ ΕΠΙΤΡΕΠΕΙ Η ΙΣΧΥΟΥΣΑ ΝΟΜΟΘΕΣΙΑ, ΣΕ ΚΑΜΙΑ ΠΕΡΙΠΤΩΣΗ ΔΕΝ ΦΕΡΟΥΝ ΕΥΘΥΝΗ Η TELENAV, ΟΙ ΔΙΚΑΙΟΥΧΟΙ Ή ΟΙ ΠΡΟΜΗΘΕΥΤΕΣ ΑΥΤΗΣ ΕΝΩΠΙΟΝ ΣΑΣ Ή ΕΝΩΠΙΟΝ ΟΠΟΙΟΥΔΗΠΟΤΕ ΤΡΙΤΟΥ ΓΙΑ ΤΥΧΟΝ ΑΠΟΖΗΜΙΩΣΗ ΓΙΑ ΕΜΜΕΣΕΣ ΒΛΑΒΕΣ, ΓΙΑ ΑΠΟΖΗΜΙΩΣΗ ΓΙΑ ΘΕΤΙΚΕΣ Ή ΑΠΟΘΕΤΙΚΕΣ ΒΛΑΒΕΣ, ΓΙΑ ΤΗΝ ΟΠΟΙΑ ΑΠΟΖΗΜΙΩΣΗ ΓΙΑ ΕΙΔΙΚΕΣ ΖΗΜΙΕΣ Ή ΤΙΣ ΑΠΟΖΗΜΙΩΣΕΙΣ ΜΕ ΧΑΡΑΚΤΗΡΑ ΚΥΡΩΣΕΩΣ (ΣΥΜΠΕΡΙΛΑΜΒΑΝΟΜΕΝΩΝ ΑΝΑ ΠΕΡΙΠΤΩΣΗ, ΑΛΛΑ ΟΧΙ ΠΕΡΙΟΡΙΣΤΙΚΑ, ΤΗΣ ΑΔΥΝΑΜΙΑΣ ΧΡΗΣΗΣ ΤΟΥ

Παραρτήματα

ΕΞΟΠΛΙΣΜΟΥ Ή ΠΡΟΣΒΑΣΗΣ ΣΕ ΔΕΔΟΜΕΝΑ, ΤΗΣ ΑΠΩΛΕΙΑΣ ΔΕΔΟΜΕΝΩΝ, ΤΗΣ ΑΠΩΛΕΙΑΣ ΠΕΛΑΤΕΙΑΣ, ΤΟΥ ΔΙΑΦΥΓΟΝΤΟΣ ΚΕΡΔΟΥΣ, ΤΗΣ ΔΙΑΚΟΠΗΣ ΕΡΓΑΣΙΩΝ ΚΑΙ ΑΛΛΩΝ ΣΥΝΑΦΩΝ ΖΗΜΙΩΝ), ΟΙ ΟΠΟΙΕΣ ΑΠΟΡΡΕΟΥΝ ΑΠΟ ΤΗ ΧΡΗΣΗ Ή ΤΗΝ ΑΔΥΝΑΜΙΑ ΧΡΗΣΗΣ ΤΟΥ ΛΟΓΙΣΜΙΚΟΥ ΤΕΛΕΝΑΒ, ΑΚΟΜΑ ΚΑΙ ΕΑΝ Η ΤΕΛΕΝΑΒ ΓΝΩΡΙΖΕ ΟΤΙ ΤΕΤΟΙΕΣ ΖΗΜΙΕΣ ΗΤΑΝ ΕΝΔΕΧΟΜΕΝΟ ΝΑ ΠΡΟΚΥΨΟΥΝ. ΠΑΡΑ ΤΙΣ ΟΠΟΙΕΣΔΗΠΟΤΕ ΖΗΜΙΕΣ ΜΠΟΡΕΙ ΝΑ ΕΧΕΤΕ ΥΠΟΣΤΕΙ ΓΙΑ ΟΠΟΙΟΝΔΗΠΟΤΕ ΛΟΓΟ (ΣΥΜΠΕΡΙΛΑΜΒΑΝΟΜΕΝΩΝ ΑΛΛΑ ΟΧΙ ΠΕΡΙΟΡΙΣΤΙΚΑ ΟΛΩΝ ΤΩΝ ΖΗΜΙΩΝ ΠΟΥ ΑΝΑΦΕΡΟΝΤΑΙ ΕΔΩ ΚΑΙ ΟΛΩΝ ΤΩΝ ΑΜΕΣΩΝ Ή ΓΕΝΙΚΩΝ ΖΗΜΙΩΝ ΑΠΟ ΣΥΜΒΑΣΗ, ΑΔΙΚΟΠΡΑΞΙΑ [ΣΥΜΠΕΡΙΛΑΜΒΑΝΟΜΕΝΗΣ ΑΜΕΛΕΙΑΣ] Ή ΑΛΛΟ ΛΟΓΟ), ΤΟ ΣΥΝΟΛΟ ΤΗΣ ΕΥΘΥΝΗΣ ΤΗΣ ΤΕΛΕΝΑΒ ΚΑΙ ΟΛΩΝ ΤΩΝ ΠΡΟΜΗΘΕΥΤΩΝ ΤΗΣ ΤΕΛΕΝΑΒ ΠΕΡΙΟΡΙΖΕΤΑΙ ΣΤΟ ΠΟΣΟ ΠΟΥ ΚΑΤΑΒΑΛΑΤΕ ΠΡΑΓΜΑΤΙΚΑ ΓΙΑ ΤΟ ΛΟΓΙΣΜΙΚΟ ΤΕΛΕΝΑΒ. ΣΕ ΟΡΙΣΜΕΝΕΣ ΠΟΛΙΤΕΙΕΣ Ή/ΚΑΙ ΔΙΚΑΙΟΔΟΣΙΕΣ ΔΕΝ ΕΠΙΤΡΕΠΕΤΑΙ Η ΕΞΑΙΡΕΣΗ Ή Ο ΠΕΡΙΟΡΙΣΜΟΣ ΤΩΝ ΘΕΤΙΚΩΝ Ή ΑΠΟΘΕΤΙΚΩΝ ΖΗΜΙΩΝ, ΕΠΟΜΕΝΩΣ, Ο ΠΑΡΑΠΑΝΩ ΠΕΡΙΟΡΙΣΜΟΣ Ή ΟΙ ΠΑΡΑΠΑΝΩ ΕΞΑΙΡΕΣΕΙΣ ΜΠΟΡΕΙ ΝΑ ΜΗΝ ΙΣΧΥΟΥΝ ΓΙΑ ΕΣΑΣ.

6. Διαιτησία και εφαρμοστέο δίκαιο

- Συμφωνείτε ότι οποιαδήποτε διαφορά, αξίωση ή διαμάχη απορρέει από ή σχετίζεται με την παρούσα Συμφωνία ή το Λογισμικό TeleNav θα επιλύεται από ανεξάρτητη διαιτησία η οποία θα αποτελείται από ουδέτερο διαιτητή και την οποία θα διαχειρίζεται η Αμερικανική Ένωση Διαιτησίας (American Arbitration Association) στην Επαρχία της Σάντα Κλάρα,

Καλιφόρνια. Ο διαιτητής θα εφαρμόζει τους Κανόνες Εμπορικής Διαιτησίας (Commercial Arbitration Rules) της Αμερικανικής Ένωσης Διαιτησίας και η δικαστική απόφαση σχετικά με τη διαιτητική απόφαση θα μπορεί να εκδοθεί από οποιαδήποτε δικαστήριο με δικαιοδοσία. Λάβετε υπόψη σας ότι στη διαδικασία διαιτησίας δεν υπάρχουν δικαστές ή ένορκοι και ότι η απόφαση του διαιτητή είναι δεσμευτική και για τα δύο μέρη. Συμφωνείτε ρητά ότι παραιτείστε από το δικαίωμά σας για δίκη σε ορκωτό δικαστήριο. Η παρούσα Συμφωνία και η εκτέλεση αυτής διέπεται από και ερμηνεύεται σύμφωνα με τους νόμους της Πολιτείας της Καλιφόρνια, με την επιφύλαξη των διατάξεων περί σύγκρουσης νόμου. Στο βαθμό που είναι απαραίτητες δικαστικές ενέργειες σε σχέση με τη δεσμευτική διαιτησία, τόσο η TeleNav όσο και εσείς συμφωνείτε να υπόκειστε στην αποκλειστική δικαιοδοσία των δικαστηρίων της Επαρχίας της Σάντα Κλάρα, Καλιφόρνια. Δεν ισχύει η Συνθήκη περί Συμβάσεων για τη Διεθνή Πώληση Αγαθών των Ηνωμένων Εθνών.

7. Εκχώρηση

- Δεν επιτρέπεται να προβείτε σε μεταπώληση, εκχώρηση ή μεταβίβαση της παρούσας Συμφωνίας ή οποιαδήποτε από τα δικαιώματα ή τις υποχρεώσεις σας, παρά μόνο συνολικά στο πλαίσιο οριστικής μεταβίβασης του Λογισμικού TeleNav από εσάς και με ρητή δέσμευση του νέου χρήστη του Λογισμικού TeleNav ως προς τη συμμόρφωσή του με τους όρους και τις προϋποθέσεις της παρούσας Συμφωνίας. Οποιαδήποτε τέτοιου είδους πώληση, εκχώρηση ή μεταβίβαση που δεν επιτρέπεται ρητά σύμφωνα με αυτή την παράγραφο θα έχει ως αποτέλεσμα την άμεση λύση της παρούσας Συμφωνίας χωρίς

Παραρτήματα

ευθύνη της TeleNav, περίπτωση στην οποία εσείς και όλα τα άλλα μέρη πρέπει να παύσετε άμεσα τη χρήση του Λογισμικού TeleNav. Ανεξάρτητα από τα προαναφερθέντα, η TeleNav μπορεί να εκχωρήσει την παρούσα Συμφωνία σε οποιοδήποτε άλλο μέρος οποιαδήποτε στιγμή χωρίς ειδοποίηση, με την προϋπόθεση ότι ο εκδοχέας παραμένει δεσμευμένος υπό την παρούσα Συμφωνία.

8. Διάφορα

8,1

Η παρούσα Συμφωνία συνιστά το σύνολο της συμφωνίας ανάμεσα στην TeleNav και εσάς σχετικά με το θέμα που αποτελεί το αντικείμενό της.

8,2

Εκτός από τις περιορισμένες άδειες που χορηγούνται ρητά στην παρούσα Συμφωνία, η TeleNav διατηρεί όλα τα δικαιώματα, τίτλους και συμφέροντα εντός και σε σχέση με το Λογισμικό TeleNav, συμπεριλαμβανομένων αλλά όχι περιοριστικά όλων των σχετιζόμενων δικαιωμάτων πνευματικής ιδιοκτησίας. Οποιοσδήποτε άδειες ή άλλα δικαιώματα τα οποία δεν χορηγούνται ρητά εντός της παρούσας Συμφωνίας δεν μπορούν να εκληφθούν και δεν επιτρέπεται να χορηγηθούν ή να εκχωρηθούν σιωπηρά, εκ του νόμου, ως κίνητρο ή κεκτημένο δικαίωμα (estoppel) ή με οποιονδήποτε άλλο τρόπο, και η TeleNav και οι δικαιούχοί της διά της παρούσης επιφυλάσσονται όλων των αντίστοιχων δικαιωμάτων τους εκτός των αδειών που χορηγούνται ρητά στην παρούσα Συμφωνία.

8,3

Με τη χρήση του Λογισμικού TeleNav δίνετε τη συγκατάθεσή σας να λαμβάνετε σε ηλεκτρονική μορφή όλες τις ανακοινώσεις της TeleNav συμπεριλαμβανομένων ειδοποιήσεων, συμφωνιών, γνωστοποιήσεων που απαιτούνται για νομικούς λόγους ή άλλων πληροφοριών σε σχέση με το Λογισμικό TeleNav (συλλογικά καλούμενες «Ειδοποιήσεις»). Η TeleNav μπορεί να παρέχει τέτοιες Ειδοποιήσεις αναρτώντας τις στο δικτυακό τόπο της TeleNav ή μεταφέροντας τέτοιες Ειδοποιήσεις ηλεκτρονικά (downloading) στην ασύρματη συσκευή σας. Εάν θέλετε να αποσύρете τη συγκατάθεσή σας για ηλεκτρονική λήψη τέτοιων Ειδοποιήσεων, πρέπει να παραιτηθείτε από τη χρήση του Λογισμικού TeleNav.

8,4

Τυχόν παραίτηση της TeleNav ή δική σας από την απαίτηση της εκτέλεσης οποιασδήποτε διάταξης δεν επηρεάζει το δικαίωμα του συγκεκριμένου μέρους να απαιτήσει εκτέλεσή της οποιαδήποτε στιγμή στο μέλλον και η παραίτηση σε σχέση με οποιαδήποτε παραβίαση ή αθέτηση της παρούσας Συμφωνίας δεν συνιστά παραίτηση όσον αφορά μελλοντική παραβίαση ή αθέτηση ή παραίτηση από την ίδια τη διάταξη.

8,5

Εάν οποιαδήποτε διάταξη εντός της παρούσας θεωρηθεί μη εφαρμόσιμη, η διάταξη αυτή θα τροποποιηθεί ώστε να αποδίδει την πρόθεση των μερών και οι λοιπές διατάξεις της παρούσας Συμφωνίας θα παραμείνουν εν πλήρη ισχύ.

Παράρτηματα

8,6

Οι επικεφαλίδες στην παρούσα Συμφωνία έχουν ως σκοπό αποκλειστικά την ευκολία αναφοράς, επομένως δεν πρέπει να θεωρηθούν μέρος της παρούσας Συμφωνίας και δεν μπορούν να χρησιμοποιηθούν σε σχέση με τη δομή ή την ερμηνεία της παρούσας Συμφωνίας. Όπως χρησιμοποιούνται στην παρούσα Συμφωνία, οι λέξεις «συμπεριλαμβανομένων», «συμπεριλαμβανομένου» και τα παράγωγά τους δεν πρέπει να θεωρηθούν όροι περιορισμού αλλά όροι που ακολουθούνται από τις λέξεις «αλλά όχι περιοριστικά».

9. Όροι και προϋποθέσεις άλλων πωλητών

- Το Λογισμικό Telenav χρησιμοποιεί χάρτες και άλλα δεδομένα που έχουν παραχωρηθεί με άδεια χρήσης στην Telenav προς όφελός σας και προς όφελος άλλων τελικών χρηστών. Η παρούσα Συμφωνία περιλαμβάνει όρους τελικού χρήστη που ισχύουν για αυτές τις εταιρίες (που περιλαμβάνονται στο τέλος της παρούσας Συμφωνίας). Κατά συνέπεια η χρήση του Λογισμικού Telenav από εσάς υπόκειται και σε αυτούς τους όρους. Συμφωνείτε να συμμορφωθείτε με τους παρακάτω επιπρόσθετους όρους και προϋποθέσεις που ισχύουν για τους δικαιοπαρόχους πωλητές τρίτων της Telenav:

9.1 Απαιτούμενοι Όροι Τελικού Χρήστη από την HERE North America, LLC

Τα δεδομένα (“Δεδομένα”) σας παρέχονται αποκλειστικά για προσωπική, εσωτερική χρήση και δεν επιτρέπεται να μεταπωληθούν. Προστατεύονται από νόμους πνευματικής ιδιοκτησίας και υπόκεινται στους ακόλουθους όρους και

τις προϋποθέσεις που έχουν συμφωνηθεί από εσάς, αφενός, και την Telenav (“Telenav”) και τους δικαιοπαρόχους της (συμπεριλαμβανομένων των δικαιοπαρόχων και προμηθευτών αυτών), αφετέρου.

© 2013 HERE. Με την επιφύλαξη παντός δικαιώματος.

Τα Δεδομένα για περιοχές του Καναδά περιλαμβάνουν πληροφορίες που έχουν ληφθεί με άδεια από καναδικές αρχές, στις οποίες περιλαμβάνονται οι ακόλουθες: © Her Majesty the Queen in Right of Canada, © Queen’s Printer for Ontario, © Canada Post Corporation, GeoBase®, © Department of Natural Resources Canada.

Η HERE κατέχει μια μη αποκλειστική άδεια από την United States Postal Service®, να δημοσιεύει και να πωλεί πληροφορίες ZIP+4®.

© United States Postal Service® 2014. Οι τιμές δεν ορίζονται, ελέγχονται ή εγκρίνονται από την United States Postal Service®. Τα ακόλουθα εμπορικά σήματα και σήματα κατατεθέντα ανήκουν στην USPS: United States Postal Service, USPS και ZIP+4

Τα Δεδομένα για το Μεξικό περιλαμβάνουν συγκεκριμένα δεδομένα από το Instituto Nacional de Estadística y Geografía.

9.2 Απαιτούμενοι Όροι Τελικού Χρήστη από την NAV2 (Shanghai) Co., Ltd

Τα δεδομένα (“Δεδομένα”) σας παρέχονται αποκλειστικά για προσωπική, εσωτερική χρήση και δεν επιτρέπεται να μεταπωληθούν. Προστατεύονται από νόμους πνευματικής ιδιοκτησίας και υπόκεινται στους ακόλουθους όρους και τις συνθήκες που έχουν συμφωνηθεί από εσάς, αφενός, και την NAV2 (Shanghai)

Παραρτήματα

Co., Ltd («NAV2») και τους δικαιοπαρόχους της (συμπεριλαμβανομένων των δικαιοπαρόχων και προμηθευτών αυτών), αφετέρου. 20xx. Με την επιφύλαξη παντός δικαιώματος

Όροι και προϋποθέσεις

Επιτρεπτή χρήση. Συμφωνείτε ότι η χρήση των Δεδομένων συμπεριλαμβανομένου του λογισμικού Telenav θα περιοριστεί αποκλειστικά στους εσωτερικούς επιχειρηματικούς και προσωπικούς σκοπούς για τους οποίους σας έχει παραχωρηθεί άδεια και όχι για σκοπούς γραφείου υπηρεσιών πληροφορικής, χρονομεριστικής μίσθωσης ή παρόμοιους σκοπούς. Αντιστοίχως, αλλά με τους περιορισμούς που ορίζονται στις ακόλουθες παραγράφους, συμφωνείτε να μην προβείτε σε αναπαραγωγή, αντιγραφή, τροποποίηση, ανακατασκευή και δημοσιογία παράγωγου έργου ή αποσυμπίληση οποιουδήποτε τμήματος των παρόντων Δεδομένων και δεν επιτρέπεται να τα μεταβιβάσετε ή να τα διανείμετε σε οποιαδήποτε μορφή, για οποιονδήποτε σκοπό, εκτός από το βαθμό που αυτό επιτρέπεται από την υποχρεωτική νομοθεσία.

Περιορισμοί. Εκτός και αν έχετε λάβει ειδική ρητή άδεια από την Telenav και χωρίς να περιορίζεται η προηγούμενη παράγραφος, απαγορεύεται η χρήση των Δεδομένων (α) μαζί με οποιαδήποτε προϊόντα, συστήματα ή εφαρμογές που έχουν εγκατασταθεί ή συνδεθεί με άλλον τρόπο ή βρίσκονται σε επικοινωνία με οχήματα και έχουν την ικανότητα για πλοήγηση οχήματος, εντοπισμό, προώθηση, καθοδήγηση διαδρομής σε αληθινό χρόνο, διαχείριση στόλου ή παρόμοιες εφαρμογές, ή (β) μαζί ή σε επικοινωνία με συσκευές εντοπισμού ή

λοιπές ασύρματες ηλεκτρονικές συσκευές ή υπολογιστές, συμπεριλαμβανομένων αλλά όχι περιοριστικά κινητών τηλεφώνων, υπολογιστών παλάμης και χειρός, συσκευών τηλεϊδοποίησης και προσωπικών ψηφιακών βοηθών ή PDA.

Προειδοποίηση. Τα Δεδομένα ενδέχεται να περιέχουν ανακρίβειες ή ελλείψεις πληροφοριές εξαιτίας της παρέλευσης χρόνου, μεταβαλλόμενων συνθηκών, χρησιμοποιούμενων πηγών και εξαιτίας της φύσης της συλλογής συνολικών γεωγραφικών δεδομένων, οποιοδήποτε από τα οποία μπορεί να οδηγήσει σε λανθασμένα αποτελέσματα.

Καμία εγγύηση. Τα παρόντα Δεδομένα παρέχονται σε εσάς “ως έχουν,” και συμφωνείτε να τα χρησιμοποιήσετε υπ’ ευθύνη σας. Η Telenav και οι δικαιοπάροχοι αυτής (και οι δικαιοπάροχοι και προμηθευτές αυτών) δεν παρέχουν καμία συμβατική εγγύηση, δέσμευση ή επέκταση εγγύησης οποιουδήποτε είδους, ρητή ή σιωπηρή, εκ νόμου ή άλλως, όσον αφορά, ενδεικτικά, στο περιεχόμενο, στην ποιότητα, στην ακρίβεια, στην πληρότητα, στην αποτελεσματικότητα, στην αξιοπιστία, στην καταλληλότητα για συγκεκριμένο σκοπό, στη χρησιμότητα, στη χρήση ή για αποτελέσματα που μπορούν να ληφθούν από τα Δεδομένα ή ότι τα Δεδομένα ή ο διακομιστής θα λειτουργούν χωρίς διακοπές ή χωρίς σφάλματα.

Αποποίηση εγγύησης: Η TELENAV ΚΑΙ ΟΙ ΔΙΚΑΙΟΠΑΡΟΧΟΙ ΤΗΣ (ΣΥΜΠΕΡΙΛΑΜΒΑΝΟΜΕΝΩΝ ΤΩΝ ΔΙΚΑΙΟΠΑΡΟΧΩΝ ΚΑΙ ΠΡΟΜΗΘΕΥΤΩΝ ΑΥΤΩΝ) ΑΠΟΠΟΙΟΥΝΤΑΙ ΟΠΟΙΟΣΔΗΠΟΤΕ ΕΓΓΥΗΣΕΙΣ, ΡΗΤΕΣ Ή ΣΙΩΠΗΡΕΣ, ΣΕ ΣΧΕΣΗ ΜΕ ΤΗΝ ΠΟΙΟΤΗΤΑ, ΤΗΝ ΑΠΟΔΟΣΗ, ΤΗΝ ΕΜΠΟΡΕΥΣΙΜΟΤΗΤΑ, ΤΗΝ ΚΑΤΑΛΛΗΛΟΤΗΤΑ ΓΙΑ ΣΥΓΚΕΚΡΙΜΕΝΟ ΣΚΟΠΟ Ή ΤΗ ΜΗ

Παραρτήματα

ΠΡΟΣΒΟΛΗ ΔΙΚΑΙΩΜΑΤΩΝ ΤΡΙΤΩΝ. Σε ορισμένες πολιτείες, επικράτειες ή χώρες δεν επιτρέπεται η εξαίρεση συγκεκριμένων εγγυήσεων, συνεπώς, στο βαθμό που συμβαίνει κάτι τέτοιο η παραπάνω εξαίρεση ενδεχομένως να μην ισχύει για εσάς.

Αποποίηση ευθύνης: Η TELENAN ΚΑΙ ΟΙ ΔΙΚΑΙΟΠΑΡΟΧΟΙ ΑΥΤΗΣ (ΣΥΜΠΕΡΙΛΑΜΒΑΝΟΜΕΝΩΝ ΤΩΝ ΔΙΚΑΙΟΠΑΡΟΧΩΝ ΚΑΙ ΠΡΟΜΗΘΕΥΤΩΝ ΑΥΤΩΝ) ΔΕΝ ΦΕΡΟΥΝ ΕΥΘΥΝΗ ΕΝΩΠΙΟΝ ΣΑΣ ΓΙΑ ΟΠΟΙΑΔΗΠΟΤΕ ΑΞΙΩΣΗ, ΑΙΤΗΜΑ Ή ΕΝΕΡΓΕΙΑ, ΑΝΕΞΑΡΤΗΤΩΣ ΤΗΣ ΦΥΣΕΩΣ ΤΗΣ ΑΙΤΙΑΣ ΤΗΣ ΑΞΙΩΣΗΣ, ΤΟΥ ΑΙΤΗΜΑΤΟΣ Ή ΤΗΣ ΑΓΩΓΗΣ ΠΟΥ ΑΦΟΡΑ ΣΕ ΟΠΟΙΑΔΗΠΟΤΕ ΑΠΩΛΕΙΑ, ΤΡΑΥΜΑΤΙΣΜΟ Ή ΒΛΑΒΗ ΑΠΟ ΤΗ ΧΡΗΣΗ Ή ΤΗΝ ΚΑΤΟΧΗ ΤΩΝ ΠΛΗΡΟΦΟΡΙΩΝ. ΕΠΙΣΗΣ, ΔΕΝ ΕΥΘΥΝΟΝΤΑΙ ΓΙΑ ΟΠΟΙΑΔΗΠΟΤΕ ΔΙΑΦΥΓΟΝΤΑ ΚΕΡΔΗ, ΑΠΩΛΕΙΑ ΕΣΟΔΩΝ Ή ΟΠΟΙΕΣΔΗΠΟΤΕ ΆΛΛΕΣ ΑΜΕΣΕΣ, ΕΜΜΕΣΕΣ, ΘΕΤΙΚΕΣ, ΕΙΔΙΚΕΣ Ή ΑΠΟΘΕΤΙΚΕΣ ΖΗΜΙΕΣ, ΟΙ ΟΠΟΙΕΣ ΠΡΟΚΥΠΤΟΥΝ ΑΠΟ ΤΗ ΧΡΗΣΗ Ή ΤΗΝ ΑΔΥΝΑΜΙΑ ΧΡΗΣΗΣ ΕΚ ΜΕΡΟΥΣ ΣΑΣ ΤΩΝ ΠΑΡΟΝΤΩΝ ΠΛΗΡΟΦΟΡΙΩΝ, ΤΥΧΩΝ ΕΛΑΤΤΩΜΑΤΑ ΣΕ ΑΥΤΕΣ ΤΙΣ ΠΛΗΡΟΦΟΡΙΕΣ Ή ΤΗΝ ΠΑΡΑΒΙΑΣΗ ΑΥΤΩΝ ΤΩΝ ΟΡΩΝ ΚΑΙ ΠΡΟΥΨΟΘΕΣΕΩΝ, ΕΙΤΕ Η ΑΓΩΓΗ ΒΑΣΙΖΕΤΑΙ ΣΕ ΣΥΜΒΑΣΗ ΕΙΤΕ ΣΕ ΑΔΙΚΟΠΡΑΞΙΑ ΕΙΤΕ ΣΕ ΕΓΓΥΗΣΗ, ΑΚΟΜΑ ΚΑΙ ΕΑΝ Η TELENAN Ή ΟΙ ΔΙΚΑΙΟΠΑΡΟΧΟΙ ΤΗΣ ΕΧΟΥΝ ΕΝΗΜΕΡΩΘΕΙ ΓΙΑ ΤΗΝ ΠΙΘΑΝΟΤΗΤΑ ΤΕΤΟΙΩΝ ΖΗΜΙΩΝ. Σε ορισμένες πολιτείες, επικράτειες ή χώρες δεν επιτρέπεται η εξαίρεση συγκεκριμένων ευθυνών ή ο περιορισμός ευθύνης για συγκεκριμένες ζημιές, επομένως, στο βαθμό που συμβαίνει κάτι τέτοιο, τα παραπάνω ενδεχομένως να μην ισχύουν για εσάς.

Έλεγχος εξαγωγών. Συμφωνείτε να μην εξαγάγετε από οποιοδήποτε οποιοδήποτε τμήμα αυτών των Δεδομένων ή οποιοδήποτε άμεσο προϊόν αυτών παρά μόνο υπό την προϋπόθεση συμμόρφωσης με, και μαζί με όλες τις άδειες και εγκρίσεις

που απαιτούνται σε αυτό το πλαίσιο, τους ισχύοντες νόμους και κανονισμούς περί εξαγωγών, συμπεριλαμβανομένων αλλά όχι περιοριστικά των νόμων και κανονισμών του Γραφείου Ελέγχου Αλλοδαπών Περιουσιακών Στοιχείων (Office of Foreign Assets Control) του Υπουργείου Εμπορίου των ΗΠΑ και του Γραφείου Βιομηχανίας και Ασφάλειας (Department of Commerce and the Bureau of Industry and Security) του Υπουργείου Εμπορίου των ΗΠΑ. Στο βαθμό που τέτοιοι νόμοι και κανονισμοί περί εξαγωγών απαγορεύουν τη συμμόρφωση της HERE με οποιαδήποτε από τις υποχρεώσεις της για παροχή ή κατανομή Δεδομένων σύμφωνα με την παρούσα, η HERE απαλλάσσεται και η μη τήρηση δεν συνιστά παραβίαση της παρούσας συμφωνίας.

Συνολική συμφωνία. Οι παρόντες όροι και οι παρούσες προϋποθέσεις συνιστούν τη συνολική συμφωνία ανάμεσα στην Telenan (και τους δικαιοπαρόχους της, συμπεριλαμβανομένων των δικαιοπαρόχων και προμηθευτών αυτών) και εσάς σχετικά με το θέμα που αποτελεί το αντικείμενό τους και υπερισχύουν στο σύνολό τους κάθε προϋπάρχουσας γραπτής ή προφορικής συμφωνίας ανάμεσα μες αναφορικά με το εν λόγω αντικείμενο.

Εφαρμοστέο δίκαιο. Οι παραπάνω όροι και προϋποθέσεις διέπουν από τους νόμους της Πολιτείας του Ιλινόις [εισάγετε “Ολλανδίας” όπου χρησιμοποιούνται ευρωπαϊκά Δεδομένα της HERE], χωρίς εφαρμογή (i) των διατάξεων περί σύγκρουσης νόμων ή (ii) της Συνθήκης περί Συμβάσεων για τη Διεθνή Πώληση Αγαθών των Ηνωμένων Εθνών, η οποία αποκλείεται ρητά. Συμφωνείτε ότι υπόκειστε στη δικαιοδοσία της Πολιτείας του Ιλινόις [εισάγετε “Ολλανδίας” όπου χρησιμοποιούνται ευρωπαϊκά Δεδομένα της HERE] για τυχόν διαφορές, αξιώσεις ή ενέργειες που προκύψουν από ή σχετίζονται με τα Δεδομένα που σας παρέχονται βάσει της παρούσης.

Παραρτήματα

Κρατικοί τελικοί χρήστες. Εάν τα Δεδομένα αποκτώνται από ή εν ονόματι της κυβέρνησης των Ηνωμένων Πολιτειών ή άλλης οντότητας η οποία αναζητά ή εφαρμόζει δικαιώματα παρόμοια με αυτά που συνήθως απαιτεί η κυβέρνηση των Ηνωμένων Πολιτειών, τα παρόντα Δεδομένα αποτελούν “εμπορικό είδος” με την έννοια που δίνεται στον όρο αυτό στο 48 C.F.R. (“FAR”) 2.101, παραχωρούνται με άδεια χρήσης σύμφωνα με τους παρόντες Όρους Τελικού Χρήστη και κάθε αντίγραφο των Δεδομένων που παραδίδεται ή παρέχεται με άλλον τρόπο θα σηματοδοτείται και θα περιλαμβάνει την ακόλουθη “Δήλωση χρήση,” και θα αντιμετωπίζεται σύμφωνα με τη δήλωση αυτή:

ΔΗΛΩΣΗ ΧΡΗΣΗΣ

ΟΝΟΜΑΣΙΑ ΑΝΑΔΟΧΟΥ
(ΚΑΤΑΣΚΕΥΑΣΤΗΣ/ΠΡΟΜΗΘΕΥΤΗΣ):
ΕΔΩ

ΔΙΕΥΘΥΝΣΗ ΑΝΑΔΟΧΟΥ
(ΚΑΤΑΣΚΕΥΑΣΤΗΣ/ΠΡΟΜΗΘΕΥΤΗΣ):
υπόψη Nokia, 425 West Randolph Street,
Chicago, Illinois 60606

Τα Δεδομένα αποτελούν εμπορικό είδος, όπως ορίζεται στο FAR 2.101 και υπόκεινται στους Όρους Τελικού Χρήστη με τους οποίους παραχωρήθηκαν τα Δεδομένα.

© 1987 – 2014 HERE – Με την επιφύλαξη παντός δικαιώματος.

Εάν ο Αναθέτων Υπάλληλος, η ομοσπονδιακή κυβερνητική αρχή ή οποιοσδήποτε ομοσπονδιακός υπάλληλος αρνηθεί να χρησιμοποιήσει το υπόμνημα που παρέχεται εντός της παρούσης, ο Αναθέτων Υπάλληλος, η ομοσπονδιακή κυβερνητική αρχή ή οποιοσδήποτε ομοσπονδιακός υπάλληλος πρέπει να ειδοποιήσει την HERE πριν αναζητήσει επιπρόσθετα ή εναλλακτικά δικαιώματα στα Δεδομένα.

I. ΗΠΑ/Καναδάς

A. Δεδομένα Ηνωμένων Πολιτειών. Οι Όροι Τελικού Χρήστη για οποιαδήποτε Εφαρμογή περιλαμβάνει Δεδομένα για τις Ηνωμένες Πολιτείες θα περιλαμβάνει τις ακόλουθες δηλώσεις:

“Η HERE κατέχει μια μη αποκλειστική άδεια από την United States Postal Service®, να δημοσιεύει και να πωλεί® πληροφορίες ZIP+4.”

“©United States Postal Service® 20XX. Οι τιμές δεν ορίζονται, ελέγχονται ή εγκρίνονται από την United States Postal Service®. Τα ακόλουθα εμπορικά σήματα και σήματα κατατεθέντα ανήκουν στην USPS: United States Postal Service, USPS και ZIP+4.”

B. Δεδομένα για τον Καναδά. Οι ακόλουθες διατάξεις ισχύουν για τα Δεδομένα για τον Καναδά και ενδέχεται να περιλαμβάνουν ή να αντικατοπτρίζουν δεδομένα τρίτων δικαιοπαρόχων (“Δεδομένα τρίτων”),

Παραρτήματα

συμπεριλαμβανομένων των Her Majesty the Queen in Right of Canada (“Her Majesty”), Canada Post Corporation (“Canada Post”) και Department of Natural Resources of Canada (“NRCan”):

1. Αποποίηση ευθύνης και περιορισμοί: Ο Πελάτης συμφωνεί ότι η χρήση των Δεδομένων τρίτων υπόκειται στις ακόλουθες διατάξεις:

a. Αποποίηση ευθύνης: Η άδεια των Δεδομένων τρίτων εκχωρείται σε βάση “ως έχουν”. Οι δικαιούχοι αυτών των δεδομένων, συμπεριλαμβανομένων των Her Majesty, Canada Post και NRCan, δεν παρέχουν καμία εγγύηση, δέσμευση ή επέκταση εγγύησης οποιουδήποτε είδους, ρητή ή σιωπηρή, εκ νόμου ή άλλως, όσον αφορά αλλά όχι περιοριστικά στην αποτελεσματικότητα, στην πληρότητα, στην ακρίβεια ή στην καταλληλότητα για συγκεκριμένο σκοπό.

b. Περιορισμός ευθύνης: Οι δικαιούχοι Δεδομένων τρίτων, συμπεριλαμβανομένων των Her Majesty, Canada Post και NRCan, δεν φέρουν ευθύνη: (i) για οποιαδήποτε αξίωση, αίτημα ή ενέργεια, ανεξαρτήτως της φύσεως της αιτίας της αξίωσης, του αιτήματος ή της ενέργειας που αφορά σε οποιαδήποτε απώλεια, τραυματισμό ή βλάβη, άμεση ή έμμεση, από τη χρήση ή την κατοχή αυτών των Δεδομένων, ή (ii) για οποιαδήποτε διαφυγόντα κέρδη ή απώλεια συμβολαίων ή οποιαδήποτε επακόλουθη ζημιά οποιουδήποτε είδους από οποιοδήποτε ελάττωμα στα δεδομένα.

2. Δήλωση πνευματικής ιδιοκτησίας: Σε συνδυασμό με κάθε αντίγραφο ή οποιοδήποτε τμήμα των Δεδομένων για τον Καναδά, ο Πελάτης θα πρέπει να τοποθετεί σε εμφανές σημείο την ακόλουθη δήλωση πνευματικής ιδιοκτησίας σε τουλάχιστον ένα από τα αντίγραφα, όπως χειριρίδια χρήσης ή άδειες χρήσης τελικού χρήστη: “This data includes information taken with permission from Canadian authorities, including © Her Majesty the Queen in Right of Canada, © Queen's Printer for Ontario, © Canada Post Corporation, GeoBase®, © The Department of Natural Resources Canada. All rights reserved.”

3. Όροι τελικού χρήστη: Εκτός εάν έχει συμφωνηθεί διαφορετικά από τα μέρη, σε συνδυασμό με τη διάταξη για κάθε τμήμα των Δεδομένων για τον Καναδά προς τους τελικούς χρήστες, όπως ενδέχεται να έχει εξουσιοδοτηθεί στα πλαίσια της συμφωνίας, ο Πελάτης θα πρέπει να παρέχει σε αυτούς τους τελικούς χρήστες, με λογικά εμφανή τρόπο, όρους (θεσπίζονται με άλλους όρους τελικού χρήστη των οποίων η παροχή απαιτείται στα πλαίσια της συμφωνίας ή όπως παρέχονται, διαφορετικά, από τον πελάτη) που θα περιλαμβάνουν τις ακόλουθες διατάξεις εκ μέρους των δικαιούχων δεδομένων τρίτων, συμπεριλαμβανομένων των Her Majesty, Canada Post και NRCan:

Τα Δεδομένα ενδέχεται να περιλαμβάνουν ή να αντικατοπτρίζουν δεδομένα δικαιούχων, συμπεριλαμβανομένων των Her Majesty the Queen in Right of

Παραρτήματα

Canada (“Her Majesty”), Canada Post Corporation (“Canada Post”) και Department of Natural Resources Canada (“NRCan”). Η άδεια των Δεδομένων εκχωρείται σε βάση “ως έχουν”. Οι δικαιοπάροχοι, συμπεριλαμβανομένων των Her Majesty, Canada Post και NRCan, δεν παρέχουν καμία εγγύηση, δέσμευση ή επέκταση εγγύησης οποιουδήποτε είδους, ρητή ή σιωπηρή, εκ νόμου ή άλλως, όσον αφορά αλλά όχι περιοριστικά στην αποτελεσματικότητα, στην πληρότητα, στην ακρίβεια ή στην καταλληλότητα για συγκεκριμένο σκοπό. Οι δικαιοπάροχοι, συμπεριλαμβανομένων των Her Majesty, Canada Post και NRCan, δεν φέρουν ευθύνη όσον αφορά σε οποιαδήποτε αξίωση, αίτημα ή ενέργεια, ανεξαρτήτως της φύσεως της αιτίας της αξίωσης, του αιτήματος ή της ενέργειας που αφορά σε οποιαδήποτε απώλεια, τραυματισμό ή βλάβη, άμεση ή έμμεση, από τη χρήση ή την κατοχή των δεδομένων ή των Δεδομένων. Οι δικαιοπάροχοι, συμπεριλαμβανομένων των Her Majesty, Canada Post και NRCan, δεν φέρουν ευθύνη για οποιαδήποτε διαφυγόντα κέρδη ή απώλεια συμβολαίων ή οποιαδήποτε επακόλουθη ζημιά οποιουδήποτε είδους από οποιοδήποτε ελάττωμα στα δεδομένα ή στα Δεδομένα. Ο τελικός χρήστης θα πρέπει να αποζημιώσει και να απαλλάξει από κάθε ευθύνη του δικαιοπαρόχους, συμπεριλαμβανομένων των Her Majesty, Canada Post και NRCan, καθώς και τους υπεύθυνους, τους υπαλλήλους και τους αντιπροσώπους από οποιαδήποτε αξίωση, αίτημα ή ενέργεια, ανεξαρτήτως της φύσεως της αιτίας

της αξίωσης, του αιτήματος ή της ενέργειας όσον αφορά σε ισχυριζόμενες απώλειες, έξοδα, ζημιές ή τραυματισμούς (συμπεριλαμβανομένων θανατηφόρων τραυματισμών) που προκύπτουν από τη χρήση ή την κατοχή των δεδομένων ή των Δεδομένων.

4. Πρόσθετες διατάξεις: Οι όροι που περιλαμβάνονται σε αυτήν την ενότητα αποτελούν προσθήκη σε όλα τα δικαιώματα και υποχρεώσεις των μερών της συμφωνίας. Στο βαθμό που οποιαδήποτε διάταξη αυτής της ενότητας δεν συμφωνεί ή θίγει οποιαδήποτε άλλη διάταξη της συμφωνίας, υπερσχύουν οι διατάξεις αυτής της ενότητας.

Παραρτήματα

II. Μεξικό. Η ακόλουθη διάταξη ισχύει για Δεδομένα για το Μεξικό, τα οποία περιλαμβάνουν συγκεκριμένα δεδομένα από το Instituto Nacional de Estadística y Geografía (“INEGI”):

A. Όλα τα αντίγραφα των Δεδομένων ή/και των συσκευασιών που περιλαμβάνουν Δεδομένα για το Μεξικό θα πρέπει να περιλαμβάνουν την ακόλουθη δήλωση: “Fuente: INEGI (Instituto Nacional de Estadística y Geografía)”

III. Λατινική Αμερική

A. Δηλώσεις τρίτων. Όλα τα αντίγραφα των Δεδομένων ή/και οι σχετικές συσκευασίες θα πρέπει να περιλαμβάνουν τις σχετικές δηλώσεις τρίτων, όπως ορίζονται παρακάτω και χρησιμοποιούνται με τον τρόπο που περιγράφεται παρακάτω ανάλογα με την περιοχή (ή τμήμα αυτής) που περιλαμβάνεται στο αντίγραφο:

Περιοχή Δήλωση

Αργεντινή IGN “INSTITUTO GEOGRAFICO NACIONAL ARGENTINO”

Ισημερινός “INSTITUTO GEOGRAFICO MILITAR DEL ECUADOR AUTORIZACION N° IGM-2011-01- PCO-01 DEL 25 DE ENERO DE 2011”
“source: © IGN 2009 - BD TOPO ®”

Γαλλία

Γαλλική

Γουιάνα

και

Μαρτινίκα

Μεξικό

“Fuente: INEGI (Instituto Nacional de Estadística y Geografía)”

IV. Μέση Ανατολή

A. Δηλώσεις τρίτων. Όλα τα αντίγραφα των Δεδομένων ή/και οι σχετικές συσκευασίες θα πρέπει να περιλαμβάνουν τις σχετικές δηλώσεις τρίτων, όπως ορίζονται παρακάτω και χρησιμοποιούνται με τον τρόπο που περιγράφεται παρακάτω ανάλογα με την περιοχή (ή τμήμα αυτής) που περιλαμβάνεται στο αντίγραφο:

Χώρα Δήλωση

Ιορδανία “© Royal Jordanian Geographic Centre”. Η προηγούμενη απαίτηση όσον αφορά στις δηλώσεις για Δεδομένα για την Ιορδανία, αποτελεί ουσιαστικό όρο της συμφωνίας. Εάν ο Πελάτης ή οποιοσδήποτε από τους εγκεκριμένους υποδικαιούχους (εφόσον υπάρχουν) δεν πληροί τα συγκεκριμένα κριτήρια, η HERE έχει το δικαίωμα να ακυρώσει την άδεια του πελάτη όσον αφορά στα Δεδομένα για την Ιορδανία.

B. Δεδομένα για την Ιορδανία. Ο Πελάτης και οι εγκεκριμένοι υποδικαιούχοι (εφόσον υπάρχουν) δεν επιτρέπεται να παραχωρούν άδειες ή/και να διανέμουν με οποιονδήποτε τρόπο τη βάση δεδομένων της HERE για τη χώρα της Ιορδανίας (“Δεδομένα για την Ιορδανία”) για χρήση σε Εφαρμογές για επιχειρήσεις (i) σε μη ιορδανικές οντότητες προς χρήση των Δεδομένων αποκλειστικά στην Ιορδανία ή (ii) σε πελάτες με έδρα την Ιορδανία. Επίσης, ο Πελάτης, οι εγκεκριμένοι υποδικαιούχοι (εφόσον υπάρχουν) και οι τελικοί χρήστες δεν επιτρέπεται να χρησιμοποιούν τα Δεδομένα για την Ιορδανία σε Εφαρμογές για επιχειρήσεις εφόσον το μέρος αποτελεί (i) μη ιορδανική οντότητα που χρησιμοποιεί τα Δεδομένα

Παραρτήματα

για την Ιορδανία αποκλειστικά στην Ιορδανία ή (ii) είναι πελάτης με έδρα την Ιορδανία. Όσον αφορά στα προαναφερθέντα, με τον όρο “Εφαρμογές για επιχειρήσεις” νοούνται εφαρμογές γεωγραφικού marketing, εφαρμογές GIS, εφαρμογές διαχείρισης κινητών περιουσιακών στοιχείων επιχειρήσεων, εφαρμογές τηλεφωνικών κέντρων, εφαρμογές τηλεματικής, διαδικτυακές εφαρμογές δημόσιας οργάνωσης ή εφαρμογές για παροχή υπηρεσιών γεωκωδικοποίησης.

V. Ευρώπη

A. Χρήση συγκεκριμένων κωδικών κυκλοφορίας στην Ευρώπη

1. Γενικοί περιορισμοί που αφορούν στους κώδικες κυκλοφορίας. Ο Πελάτης αποδέχεται και δέχεται ότι σε συγκεκριμένες χώρες της Ευρώπης θα πρέπει να αποκτή δικαιώματα απευθείας από τρίτους παρόχους κωδικών RDS-TMC, για να λαμβάνει και να χρησιμοποιεί τους κώδικες κυκλοφορίας στα Δεδομένα και να τα παρέχει σε συναλλαγές τελικών χρηστών με οποιονδήποτε τρόπο προκύπτει από ή βασίζεται σε αυτούς τους κώδικες κυκλοφορίας. Για αυτές τις χώρες, η HERE θα παρέχει στον πελάτη τα Δεδομένα με ενσωματωμένους τους κώδικες κυκλοφορίας μόνο αφού λάβει πιστοποίηση χορήγησης αυτών των δικαιωμάτων από τον Πελάτη.

2. Προβολή υπομνημάτων δικαιωμάτων τρίτων για το Βέλγιο. Ο Πελάτης, για κάθε συναλλαγή που χρησιμοποιεί τους κώδικες κυκλοφορίας για το Βέλγιο, παρέχει την ακόλουθη δήλωση στον τελικό χρήστη: “Οι κώδικες κυκλοφορίας για το Βέλγιο παρέχονται από τα Ministerie van de Vlaamse Gemeenschap και Ministère de l'Équipement et des Transports.”

B. Έντυποι χάρτες. Για οποιαδήποτε άδεια παραχωρείται από τον Πελάτη όσον αφορά στη δημιουργία, στην πώληση ή στη διανομή έντυπων χαρτών (δηλαδή χάρτης εκτυπωμένος σε χαρτί ή παρόμοιο μέσο) ισχύουν τα ακόλουθα: (α) Αυτή η άδεια που αφορά στα Δεδομένα για τη Μεγάλη Βρετανία προϋποθέτει την αποδοχή και τη συμμόρφωση του Πελάτη με ξεχωριστή έγγραφη συμφωνία με την υπηρεσία Ordnance Survey (“OS”), για δημιουργία και πώληση έντυπων χαρτών, την καταβολή χρημάτων του Πελάτη στην υπηρεσία OS για οποιοδήποτε σχετικό δικαίωμα πνευματικής ιδιοκτησίας και την τήρηση από τον πελάτη των προϋποθέσεων δήλωσης πνευματικής ιδιοκτησίας της υπηρεσίας OS. (β) Η άδεια πώλησης ή διανομής με χρέωση όσον αφορά στα Δεδομένα για την Τσεχία προϋποθέσει ο Πελάτης να λάβει προηγούμενως γραπτή έγκριση από την Kartografie a.s. (γ) Η άδεια πώλησης ή διανομής των Δεδομένων για την Ελβετία προϋποθέτει τη χορήγηση άδειας στον Πελάτη από την Bundesamt für Landestopografie της Ελβετίας. (δ) Ο Πελάτης περιορίζεται στη χρήση των Δεδομένων εντός της Γαλλίας, για δημιουργία έντυπων χαρτών κλίμακα μεταξύ 1:5.000 και 1:250.000. (ε) Ο Πελάτης περιορίζεται στη χρήση Δεδομένων για δημιουργία, πώληση ή διανομή έντυπων χαρτών, ίδιων ή δομικά παρόμοιων όσον αφορά στο περιεχόμενο των δεδομένων και συγκεκριμένης

Παραρτήματα

χρήσης χρωμάτων, συμβόλων και κλίμακας με τους έντυπους χάρτες που δημοσιεύονται από τις ευρωπαϊκές εθνικές υπηρεσίες χαρτογράφησης, συμπεριλαμβανομένων αλλά όχι περιοριστικά των Landervermessungamt της Γερμανίας, Topografische Dienst της Ολλανδίας, Nationaal Geografisch Instituut του Βελγίου, Bundesamt für Landestopografie της Ελβετίας, Bundesamt für Eich-und Vermessungswesen της Αυστρίας και National Land Survey της Σουηδίας.

C. Επιβολή υπηρεσίας OS. Χωρίς να περιορίζεται η προαναφερόμενη ενότητα IV(B), όσον αφορά στα Δεδομένα για τη Μεγάλη Βρετανία, ο Πελάτης αποδέχεται και δέχεται ότι η υπηρεσία Ordnance Survey (“OS”) έχει δικαίωμα άμεσης ενέργειας ενάντια στον Πελάτη, ώστε να επιβληθούν η συμμόρφωση με τη δήλωση πνευματικής ιδιοκτησίας OS (βλέπε ενότητα IV(D) παρακάτω) και οι απαιτήσεις περί έντυπων χαρτών (βλέπε ενότητα IV(B) παραπάνω) που περιλαμβάνονται στην παρούσα συμφωνία.

D. Δηλώσεις τρίτων. Όλα τα αντίγραφα των Δεδομένων ή/και οι σχετικές συσκευασίες θα πρέπει να περιλαμβάνουν τις σχετικές δηλώσεις τρίτων, όπως ορίζονται παρακάτω και χρησιμοποιούνται με τον τρόπο που περιγράφεται παρακάτω ανάλογα με την περιοχή (ή τμήμα αυτής) που περιλαμβάνεται στο αντίγραφο:

Χώρα(ες)	Δήλωση
Αυστρία	“© Bundesamt für Eich-und Vermessungswesen”
Κροατία Κύπρος, Εσθονία, Λετονία, Λιθουανία,	“© EuroGeographics”

Μολδαβία,
Πολωνία,
Σλοβενία ή/
και
Ουκρανία

Γαλλία “source: © IGN 2009 – BD TOPO ®”

Γερμανία “Die Grundlagendaten wurden mit Genehmigung der zuständigen Behörden entnommen”

Μεγάλη Βρετανία “Contains Ordnance Survey data © Crown copyright and database right 2010 Contains Royal Mail data © Royal Mail copyright and database right 2010”

Ελλάδα “Copyright Geomatics Ltd.”

Ουγγαρία “Copyright © 2003; Top-Map Ltd.”

Ιταλία “La Banca Dati Italiana è stata prodotta usando quale riferimento anche cartografia numerica ed al tratto prodotta e fornita dalla Regione Toscana.”

Νορβηγία “Copyright © 2000; Norwegian Mapping Authority”

Πορτογαλία “Source: IgeoE – Portugal”

Ισπανία “Información geográfica propiedad del CNIG”

Παραρτήματα

Σουηδία “Based upon electronic data © National Land Survey Sweden.”

Ελβετία “Topografische Grundlage: © Bundesamt für Landestopographie.

Ε. Σχετική διανομή σε χώρες. Ο Πελάτης αποδέχεται ότι η HERE δεν έχει λάβει έγκριση διανομής δεδομένων χαρτών για τις ακόλουθες χώρες στις σχετικές χώρες: Αλβανία, Λευκορωσία, Κιργιζία, Μολδαβία και Ουζμπεκιστάν. Η HERE μπορεί να ενημερώνει αυτή τη λίστα κατά καιρούς. Τα δικαιώματα αδειών που παραχωρούνται στον Πελάτη στα πλαίσια του TL όσον αφορά στα Δεδομένα για αυτές τις χώρες εξαρτώνται από τη συμμόρφωση του Πελάτη με όλους τους ισχύοντες νόμους και κανονισμούς, συμπεριλαμβανομένων αλλά όχι περιοριστικά τυχόν απαιτούμενων αδειών ή εγκρίσεων για διανομή της Εφαρμογής ενσωματώνοντας αυτά τα Δεδομένα στις αντίστοιχες χώρες.

VI. Αυστραλία

Α. Δηλώσεις τρίτων. Όλα τα αντίγραφα των Δεδομένων ή/και οι σχετικές συσκευασίες θα πρέπει να περιλαμβάνουν τις σχετικές δηλώσεις τρίτων, όπως ορίζονται παρακάτω και χρησιμοποιούνται με τον τρόπο που περιγράφεται παρακάτω ανάλογα με την περιοχή (ή τμήμα αυτής) που περιλαμβάνεται στο αντίγραφο:

Πνευματικά δικαιώματα. Βάσει των δεδομένων που παρέχονται στα πλαίσια της άδειας από την PSMA Australia Limited (www.psm.com.au).

Το προϊόν ενσωματώνει δεδομένα με © 20XX Telstra Corporation Limited, GM Holden Limited, Intellematics Australia Pty Ltd and Continental Pty Ltd.

Β. Δηλώσεις τρίτων για την Αυστραλία. Εκτός από τα προαναφερθέντα, οι Όροι Τελικού Χρήστη για οποιαδήποτε Εφαρμογή περιέχει κώδικες κυκλοφορίας RDS-TMC για την Αυστραλία θα περιλαμβάνουν την ακόλουθη δήλωση: “Το προϊόν ενσωματώνει κώδικες τοποθεσίας κυκλοφορίας με © 20XX Telstra Corporation Limited και των δικαιωπαρόχων της.”

Γνωστοποίηση για το σύστημα τηλεματικής δικτύου οχημάτων της AT&T

ΓΙΑ ΤΟΥΣ ΣΚΟΠΟΥΣ ΑΥΤΗΣ ΤΗΣ ΕΝΟΤΗΤΑΣ, Ο ΟΡΟΣ "ΤΕΛΙΚΟΣ ΧΡΗΣΤΗΣ" ΣΗΜΑΙΝΕΙ ΕΣΑΣ ΚΑΙ ΤΟΥΣ ΚΛΗΡΟΝΟΜΟΥΣ ΣΑΣ, ΤΟΥΣ ΕΚΤΕΛΕΣΤΕΣ ΑΠΟΦΑΣΕΩΝ, ΤΟΥΣ ΚΑΤΑ ΤΟ ΝΟΜΟ ΕΚΠΡΟΣΩΠΟΥΣ ΣΑΣ ΚΑΙ ΤΟΥΣ ΕΠΙΤΡΕΠΟΜΕΝΟΥΣ ΕΚΔΟΧΕΙΣ ΣΑΣ. ΓΙΑ ΤΟΥΣ ΣΚΟΠΟΥΣ ΑΥΤΗΣ ΤΗΣ ΕΝΟΤΗΤΑΣ, Ο ΟΡΟΣ "ΥΠΟΚΕΙΜΕΝΗ ΕΤΑΙΡΕΙΑ ΠΑΡΟΧΗΣ ΑΣΥΡΜΑΤΩΝ ΥΠΗΡΕΣΙΩΝ" ΠΕΡΙΛΑΜΒΑΝΕΙ ΤΙΣ ΣΥΝΔΕΟΜΕΝΕΣ ΕΠΙΧΕΙΡΗΣΕΙΣ ΚΑΙ ΕΡΓΟΛΑΒΟΥΣ ΚΑΘΩΣ ΚΑΙ ΤΑ ΑΝΤΙΣΤΟΙΧΑ ΣΤΕΛΕΧΗ, ΤΟΥΣ ΔΙΕΥΘΥΝΤΕΣ, ΥΠΑΛΛΗΛΟΥΣ, ΔΙΑΔΟΧΟΥΣ ΚΑΙ ΤΟΥΣ ΕΚΔΟΧΕΙΣ ΤΟΥΣ. Ο ΤΕΛΙΚΟΣ ΧΡΗΣΤΗΣ ΔΕΝ ΕΧΕΙ ΣΥΜΒΑΤΙΚΗ ΣΧΕΣΗ ΜΕ ΤΗΝ ΥΠΟΚΕΙΜΕΝΗ ΕΤΑΙΡΕΙΑ ΠΑΡΟΧΗΣ ΑΣΥΡΜΑΤΩΝ ΥΠΗΡΕΣΙΩΝ ΚΑΙ Ο ΤΕΛΙΚΟΣ ΧΡΗΣΤΗΣ ΔΕΝ ΕΙΝΑΙ ΤΡΙΤΟΣ ΔΙΚΑΙΟΥΧΟΣ ΥΠΟ ΟΠΟΙΑΔΗΠΟΤΕ ΣΥΜΦΩΝΙΑ ΜΕΤΑΞΥ ΤΗΣ FORD ΚΑΙ ΤΗΣ ΥΠΟΚΕΙΜΕΝΗΣ ΕΤΑΙΡΕΙΑΣ ΠΑΡΟΧΗΣ. Ο ΤΕΛΙΚΟΣ ΧΡΗΣΤΗΣ ΚΑΤΑΝΟΕΙ ΚΑΙ ΣΥΜΦΩΝΕΙ ΟΤΙ Η ΥΠΟΚΕΙΜΕΝΗ ΕΤΑΙΡΕΙΑ ΠΑΡΟΧΗΣ ΔΕΝ ΦΕΡΕΙ ΕΥΘΥΝΗ ΜΕ ΒΑΣΗ ΤΟΝ ΝΟΜΟ Ή ΤΟ ΔΙΚΑΙΟ Ή ΟΠΟΙΑΔΗΠΟΤΕ ΑΛΛΗ ΒΑΣΗ

Παράρτηματα

ΚΑΤΑΛΟΓΙΣΜΟΥ ΕΥΘΥΝΩΝ ΠΡΟΣ ΤΟΝ ΤΕΛΙΚΟ ΧΡΗΣΤΗ. ΣΕ ΚΑΘΕ ΠΕΡΙΠΤΩΣΗ, ΑΝΕΞΑΡΤΗΤΑ ΑΠΟ ΤΗ ΜΟΡΦΗ ΤΗΣ ΑΓΩΓΗΣ, ΕΙΤΕ ΓΙΑ ΠΑΡΑΒΑΣΗ ΣΥΜΒΑΣΗΣ, ΕΓΓΥΗΣ, ΑΜΕΛΕΙΑ, ΑΝΤΙΚΕΙΜΕΝΙΚΗ ΕΥΘΥΝΗ ΕΠΙ ΑΔΙΚΟΠΡΑΞΙΑ Ή ΑΛΛΩΣ, ΤΑ ΑΠΟΚΛΕΙΣΤΙΚΑ ΔΙΟΡΘΩΤΙΚΑ ΜΕΤΡΑ ΓΙΑ ΤΟΝ ΤΕΛΙΚΟ ΧΡΗΣΤΗ ΓΙΑ ΑΞΙΩΣΕΙΣ ΠΟΥ ΕΓΓΕΙΡΟΝΤΑΙ ΜΕ ΟΠΟΙΟΝΔΗΠΟΤΕ ΤΡΟΠΟ ΣΕ ΣΧΕΣΗ ΜΕ ΤΗΝ ΠΑΡΟΥΣΑ ΣΥΜΦΩΝΙΑ, ΓΙΑ ΟΠΟΙΑΔΗΠΟΤΕ ΑΙΤΙΑ, ΣΥΜΠΕΡΙΛΑΜΒΑΝΟΜΕΝΗΣ ΕΝΔΕΙΚΤΙΚΑ ΟΠΟΙΑΣΔΗΠΟΤΕ ΒΛΑΒΗΣ Ή ΔΙΑΚΟΠΗΣ ΤΗΣ ΥΠΗΡΕΣΙΑΣ ΠΟΥ ΠΑΡΕΧΕΤΑΙ ΜΕ ΤΗΝ ΠΑΡΟΥΣΑ, ΠΕΡΙΟΡΙΖΟΝΤΑΙ ΣΤΗΝ ΠΛΗΡΩΜΗ ΓΙΑ ΤΙΣ ΖΗΜΙΕΣ ΣΕ ΠΟΣΟ ΠΟΥ ΔΕΝ ΥΠΕΡΒΑΙΝΕΙ ΤΟ ΠΟΣΟ ΠΟΥ ΠΛΗΡΩΣΕ Ο ΤΕΛΙΚΟΣ ΧΡΗΣΤΗΣ ΓΙΑ ΤΙΣ ΥΠΗΡΕΣΙΕΣ ΣΤΗ ΔΙΑΡΚΕΙΑ ΜΙΑΣ ΔΙΜΗΝΗΣ ΠΕΡΙΟΔΟΥ ΠΡΙΝ ΑΠΟ ΤΗΝ ΗΜΕΡΟΜΗΝΙΑ ΕΓΓΕΡΣΗΣ ΤΗΣ ΑΞΙΩΣΗΣ.

(ii) Ο ΤΕΛΙΚΟΣ ΧΡΗΣΤΗΣ ΣΥΜΦΩΝΕΙ ΝΑ ΑΠΟΖΗΜΙΩΝΕΙ ΚΑΙ ΝΑ ΜΗΝ ΕΠΙΦΕΡΕΙ ΚΑΜΙΑ ΒΛΑΒΗ ΣΤΗΝ ΥΠΟΚΕΙΜΕΝΗ ΕΤΑΙΡΕΙΑ ΠΑΡΟΧΗΣ ΑΣΥΡΜΑΤΩΝ ΥΠΗΡΕΣΙΩΝ ΚΑΙ ΣΤΑ ΣΤΕΛΕΧΗ, ΤΟΥΣ ΥΠΑΛΛΗΛΟΥΣ ΚΑΙ ΤΟΥΣ ΕΚΠΡΟΣΩΠΟΥΣ ΤΗΣ, ΑΠΟ ΟΠΟΙΕΣΔΗΠΟΤΕ ΚΑΙ ΟΛΕΣ ΤΙΣ ΑΞΙΩΣΕΙΣ, ΣΥΜΠΕΡΙΛΑΜΒΑΝΟΜΕΝΩΝ ΕΝΔΕΙΚΤΙΚΑ ΑΞΙΩΣΕΩΝ ΓΙΑ ΔΥΣΦΗΜΙΣΗ, ΣΥΚΟΦΑΝΤΙΑ Ή ΟΠΟΙΑΔΗΠΟΤΕ ΥΛΙΚΗ ΖΗΜΙΑ, ΤΡΑΥΜΑΤΙΣΜΟ Ή ΘΑΝΑΤΟ, ΠΟΥ ΕΓΓΕΙΡΟΝΤΑΙ ΜΕ ΟΠΟΙΟΝΔΗΠΟΤΕ ΤΡΟΠΟ, ΑΜΕΣΑ Ή ΕΜΜΕΣΑ, ΣΕ ΣΧΕΣΗ ΜΕ ΤΗΝ ΠΑΡΟΥΣΑ ΣΥΜΦΩΝΙΑ Ή ΤΗ ΧΡΗΣΗ, ΤΗ ΜΗ ΧΡΗΣΗ Ή ΤΗΝ ΑΔΥΝΑΜΙΑ ΧΡΗΣΗΣ ΤΗΣ ΣΥΣΚΕΥΗΣ, ΜΕ ΕΞΑΙΡΕΣΗ ΤΙΣ ΠΕΡΙΠΤΩΣΕΙΣ ΣΤΙΣ ΟΠΟΙΕΣ ΟΙ ΑΞΙΩΣΕΙΣ ΠΡΟΚΥΠΤΟΥΝ ΑΠΟ ΒΑΡΕΙΑ ΑΜΕΛΕΙΑ Ή ΕΣΚΕΜΜΕΝΟ ΠΑΡΑΠΤΩΜΑ ΤΗΣ ΥΠΟΚΕΙΜΕΝΗΣ ΕΤΑΙΡΕΙΑΣ ΠΑΡΟΧΗΣ. Η ΕΝ ΛΟΓΩ ΡΗΤΡΑ ΑΠΟΖΗΜΙΩΣΗΣ ΘΑ ΔΙΑΤΗΡΕΙΤΑΙ ΣΕ ΙΣΧΥ ΚΑΙ ΜΕΤΑ ΤΗ ΛΗΞΗ ΤΗΣ ΣΥΜΦΩΝΙΑΣ.

(iii) Ο ΤΕΛΙΚΟΣ ΧΡΗΣΤΗΣ ΔΕΝ ΕΧΕΙ ΔΙΚΑΙΩΜΑΤΑ ΙΔΙΟΚΤΗΣΙΑΣ ΕΠΙ ΟΠΟΙΟΥΔΗΠΟΤΕ ΑΡΙΘΜΟΥ ΠΟΥ ΕΚΧΩΡΕΙΤΑΙ ΣΤΗ ΣΥΣΚΕΥΗ.

(iv) Ο ΤΕΛΙΚΟΣ ΧΡΗΣΤΗΣ ΚΑΤΑΝΟΕΙ ΟΤΙ Η FORD ΚΑΙ Η ΥΠΟΚΕΙΜΕΝΗ ΕΤΑΙΡΕΙΑ ΠΑΡΟΧΗΣ ΔΕΝ ΜΠΟΡΟΥΝ ΝΑ ΕΓΓΥΗΘΟΥΝ ΤΗΝ ΑΣΦΑΛΕΙΑ ΤΗΣ ΑΣΥΡΜΑΤΗΣ ΜΕΤΑΔΟΣΗΣ ΔΕΔΟΜΕΝΩΝ, ΚΑΙ ΟΤΙ ΔΕΝ ΘΑ ΦΕΡΟΥΝ ΕΥΘΥΝΗ ΓΙΑ ΟΠΟΙΑΔΗΠΟΤΕ ΕΛΛΕΙΨΗ ΑΣΦΑΛΕΙΑΣ ΑΝΑΦΟΡΙΚΑ ΜΕ ΤΗ ΧΡΗΣΗ ΤΩΝ ΥΠΗΡΕΣΙΩΝ

Η ΥΠΗΡΕΣΙΑ ΠΡΟΟΡΙΖΕΤΑΙ ΓΙΑ ΧΡΗΣΗ ΜΟΝΟ ΑΠΟ ΤΟΝ [ΤΕΛΙΚΟ ΧΡΗΣΤΗ] ΚΑΙ Ο ΤΕΛΙΚΟΣ ΧΡΗΣΤΗΣ ΔΕΝ ΜΠΟΡΕΙ ΝΑ ΜΕΤΑΠΩΛΗΣΕΙ ΤΗΝ ΥΠΗΡΕΣΙΑ ΣΕ ΟΠΟΙΟΝΔΗΠΟΤΕ ΤΡΙΤΟ. Ο ΤΕΛΙΚΟΣ ΧΡΗΣΤΗΣ ΚΑΤΑΝΟΕΙ ΟΤΙ Η ΥΠΟΚΕΙΜΕΝΗ ΕΤΑΙΡΕΙΑ ΠΑΡΟΧΗΣ ΔΕΝ ΕΓΓΥΑΤΑΙ ΑΔΙΑΛΕΙΠΤΗ ΥΠΗΡΕΣΙΑ Ή ΚΑΛΥΨΗ ΣΕ ΟΠΟΙΟΝΔΗΠΟΤΕ ΤΕΛΙΚΟ ΧΡΗΣΤΗ. Η ΥΠΟΚΕΙΜΕΝΗ ΕΤΑΙΡΕΙΑ ΠΑΡΟΧΗΣ ΔΕΝ ΕΓΓΥΑΤΑΙ ΟΤΙ Η ΤΟΠΟΘΕΣΙΑ ΤΟΥ ΤΕΛΙΚΟΥ ΧΡΗΣΤΗ ΘΑ ΜΠΟΡΕΙ ΝΑ ΕΝΤΟΠΙΣΤΕΙ Ή ΟΤΙ ΘΑ ΕΝΤΟΠΙΖΕΤΑΙ ΜΕ ΤΗ ΧΡΗΣΗ ΤΗΣ ΥΠΗΡΕΣΙΑΣ. Η ΥΠΟΚΕΙΜΕΝΗ ΕΤΑΙΡΕΙΑ ΠΑΡΟΧΗΣ ΔΕΝ ΠΑΡΕΧΕΙ ΚΑΜΙΑ ΕΓΓΥΗΣΗ, ΡΗΤΗ Ή ΣΙΩΠΗΡΗ, ΠΕΡΙ ΕΜΠΟΡΕΥΣΙΜΟΤΗΤΑΣ Ή ΚΑΤΑΛΛΗΛΟΤΗΤΑΣ ΓΙΑ ΣΥΓΚΕΚΡΙΜΕΝΟ ΣΚΟΠΟ, ΚΑΤΑΛΛΗΛΟΤΗΤΑ Ή ΑΠΟΔΟΣΗ ΣΕ ΣΧΕΣΗ ΜΕ ΟΠΟΙΕΣΔΗΠΟΤΕ ΥΠΗΡΕΣΙΕΣ Ή ΑΓΑΘΑ, ΚΑΙ ΣΕ ΚΑΜΙΑ ΠΕΡΙΠΤΩΣΗ ΔΕΝ ΘΑ ΕΙΝΑΙ Η ΑΤ&Τ ΥΠΕΥΘΥΝΗ, ΑΝΕΞΑΡΤΗΤΑ ΑΠΟ ΤΟ ΕΑΝ ΠΡΟΚΕΙΤΑΙ Ή ΟΧΙ ΓΙΑ ΔΙΚΗ ΤΗΣ ΑΜΕΛΕΙΑ, ΓΙΑ ΟΠΟΙΑΔΗΠΟΤΕ: (Α) ΕΝΕΡΓΕΙΑ Ή ΠΑΡΑΛΕΙΨΗ ΤΡΙΤΟΥ. (Β) ΛΑΘΗ, ΠΑΡΑΛΕΙΨΕΙΣ, ΔΙΑΚΟΠΕΣ, ΣΦΑΛΜΑΤΑ, ΑΠΟΤΥΧΙΕΣ ΜΕΤΑΔΟΣΗΣ, ΚΑΘΥΣΤΕΡΗΣΕΙΣ Ή ΕΛΑΤΤΩΜΑΤΑ ΣΤΗΝ ΥΠΗΡΕΣΙΑ ΠΟΥ ΠΑΡΕΧΕΤΑΙ ΑΠΟ Ή ΜΕΣΩ ΤΗΣ ΥΠΟΚΕΙΜΕΝΗΣ ΕΤΑΙΡΕΙΑΣ ΠΑΡΟΧΗΣ. (Γ) ΖΗΜΙΑ Ή ΤΡΑΥΜΑΤΙΣΜΟ ΠΟΥ ΠΡΟΚΑΛΕΙΤΑΙ ΑΠΟ ΑΝΑΣΤΟΛΗ ΙΣΧΥΟΣ Ή ΤΕΡΜΑΤΙΣΜΟ ΑΠΟ ΤΗΝ ΥΠΟΚΕΙΜΕΝΗ

Παραρτήματα

ΕΤΑΙΡΕΙΑ ΠΑΡΟΧΗΣ Ή (Δ) ΖΗΜΙΑ Ή ΤΡΑΥΜΑΤΙΣΜΟ ΠΟΥ ΠΡΟΚΑΛΕΙΤΑΙ ΑΠΟ ΑΠΟΤΥΧΙΑ Ή ΚΑΘΥΣΤΕΡΗΣΗ ΣΤΗ ΣΥΝΔΕΣΗ ΜΙΑΣ ΚΛΗΣΗΣ ΠΡΟΣ ΟΠΟΙΟΝΔΗΠΟΤΕ, ΣΥΜΠΕΡΙΛΑΜΒΑΝΟΜΕΝΟΥ ΤΟΥ 100 Ή ΟΠΟΙΑΣΔΗΠΟΤΕ ΑΛΛΗΣ ΥΠΗΡΕΣΙΑΣ ΕΚΤΑΚΤΗΣ ΑΝΑΓΚΗΣ. ΣΤΟ ΜΕΓΙΣΤΟ ΒΑΘΜΟ ΠΟΥ ΕΠΙΤΡΕΠΕΙ Ο ΝΟΜΟΣ, Ο ΤΕΛΙΚΟΣ ΧΡΗΣΤΗΣ ΑΠΑΛΛΑΣΣΕΙ, ΑΠΟΖΗΜΙΩΝΕΙ ΚΑΙ ΔΕΝ ΕΠΙΦΕΡΕΙ ΚΑΜΙΑ ΒΛΑΒΗ ΣΤΗΝ ΥΠΟΚΕΙΜΕΝΗ ΕΤΑΙΡΕΙΑ ΠΑΡΟΧΗΣ ΑΠΟ ΚΑΙ ΕΝΑΝΤΙΑ ΣΕ ΟΠΟΙΟΣΔΗΠΟΤΕ ΚΑΙ ΟΛΕΣ ΤΙΣ ΑΞΙΩΣΕΙΣ ΟΠΟΙΟΥΔΗΠΟΤΕ ΠΡΟΣΩΠΟΥ Ή ΟΝΤΟΤΗΤΑΣ ΓΙΑ ΖΗΜΙΕΣ ΟΠΟΙΑΣΔΗΠΟΤΕ ΦΥΣΗΣ ΠΟΥ ΕΓΓΕΙΡΟΝΤΑΙ ΜΕ ΟΠΟΙΟΝΔΗΠΟΤΕ ΤΡΟΠΟ ΑΠΟ Ή ΣΕ ΣΧΕΣΗ ΜΕ, ΑΜΕΣΑ Ή ΕΜΜΕΣΑ, ΥΠΗΡΕΣΙΕΣ ΠΟΥ ΠΑΡΕΧΟΝΤΑΙ ΑΠΟ ΤΗΝ ΥΠΟΚΕΙΜΕΝΗ ΕΤΑΙΡΕΙΑ ΠΑΡΟΧΗΣ Ή ΤΗ ΧΡΗΣΗ ΑΥΤΩΝ ΑΠΟ ΟΠΟΙΟΔΗΠΟΤΕ ΠΡΟΣΩΠΟ, ΣΥΜΠΕΡΙΛΑΜΒΑΝΟΜΕΝΩΝ ΑΞΙΩΣΕΩΝ ΠΟΥ ΕΓΓΕΙΡΟΝΤΑΙ ΕΝ ΟΛΩ Ή ΕΝ ΜΕΡΕΙ ΑΠΟ ΙΣΧΥΡΙΣΜΟΥΣ ΠΕΡΙ ΑΜΕΛΕΙΑΣ ΤΗΣ ΥΠΟΚΕΙΜΕΝΗΣ ΕΤΑΙΡΕΙΑΣ ΠΑΡΟΧΗΣ.

VII. Κίνα

Αποκλειστικά προσωπική χρήση

Συμφωνείτε ότι η χρήση των Δεδομένων συμπεριλαμβανομένης της εφαρμογής [εισάγετε το όνομα της Εφαρμογής του Πελάτη] θα περιοριστεί αποκλειστικά στους προσωπικούς, μη εμπορικούς σκοπούς για τους οποίους σας έχει παραχωρηθεί άδεια και όχι για σκοπούς γραφείου υπηρεσιών πληροφορικής, χρονομεριστικής μίσθωσης ή παρόμοιους σκοπούς. Αντιστοίχως, αλλά με τους περιορισμούς που ορίζονται στις ακόλουθες παραγράφους, έχετε δικαίωμα αντιγραφής αυτών των Δεδομένων μόνο εφόσον απαιτείται για προσωπική σας χρήση, για (i) προβολή και (ii) και αποθήκευση, εφόσον δεν αφαιρέσετε τυχόν εμφανιζόμενες δηλώσεις πνευματικών δικαιωμάτων και δεν τροποποιήσετε τα

δεδομένα με οποιονδήποτε τρόπο. Συμφωνείτε να μην προβείτε σε αναπαραγωγή, αντιγραφή, τροποποίηση, ανακατασκευή του πηγαίου κώδικα, ανακατασκευή του αντικειμενικού κώδικα ή αποσυμπίληση οποιουδήποτε τμήματος των παρόντων Δεδομένων και δεν επιτρέπεται να τα μεταβιβάσετε ή να τα διανείμετε σε οποιαδήποτε μορφή, για οποιονδήποτε σκοπό, εκτός από το βαθμό που αυτό επιτρέπεται από την υποχρεωτική νομοθεσία.

Περιορισμοί

Εκτός και αν έχετε λάβει ειδική ρητή άδεια από την NAV2 και χωρίς να περιορίζεται η προηγούμενη παράγραφος, απαγορεύεται (α) η χρήση των Δεδομένων μαζί με οποιαδήποτε προϊόντα, συστήματα ή εφαρμογές που έχουν εγκατασταθεί ή συνδεθεί με άλλον τρόπο ή βρίσκονται σε επικοινωνία με οχήματα και έχουν την ικανότητα για πλοήγηση οχήματος, εντοπισμό, προώθηση, καθοδήγηση διαδρομής σε αληθινό χρόνο, διαχείριση στόλου ή παρόμοιες εφαρμογές, ή (β) μαζί ή σε επικοινωνία με συσκευές εντοπισμού ή λοιπές ασύρματες ηλεκτρονικές συσκευές ή υπολογιστές, συμπεριλαμβανομένων αλλά όχι περιοριστικά κινητών τηλεφώνων, υπολογιστών παλάμης και χειρός, συσκευών τηλεϊδοποίησης και προσωπικών ψηφιακών βοηθών ή PDA. Συμφωνείτε να διακόψετε τη χρήση των Δεδομένων σε περίπτωση που δεν συμμορφωθείτε με αυτούς τους όρους και τις προϋποθέσεις.

Περιορισμένη εγγύηση

Η NAV2 εγγυάται ότι (α) τα Δεδομένα θα είναι σύμφωνα με το συνοδευτικό έγγραφο υλικό για χρονικό διάστημα ενενήντα (90) ημερών από την ημερομηνία της απόδειξης παραλαβής και (β) οποιαδήποτε υπηρεσία υποστήριξης από την NAV2 θα παρέχεται,

Παραρτήματα

στα ουσιαστικά σημεία, όπως περιγράφεται στο σχετικό έγγραφο υλικό που σας παρέχεται από την NAV2 και ότι οι τεχνικοί εξυπηρέτησης της NAV2 θα καταβάλλουν κάθε εμπορικά λογική προσπάθεια για επίλυση τυχόν προβλημάτων.

Διορθωτικά μέτρα για πελάτες

Το σύνολο της ευθύνης της NAV2 και των προμηθευτών της και τα αποκλειστικά διορθωτικά μέτρα για εσάς, που υπόκεινται αποκλειστικά στη διακριτική ευχέρεια της NAV2, θα είναι (α) επιστροφή του ποσού που καταβλήθηκε (εφόσον καταβλήθηκε κάποιο ποσό) ή (β) η επισκευή ή η αντικατάσταση των Δεδομένων που δεν πληρούν τις προϋποθέσεις περιορισμένης εγγύησης της NAV2 και που επιστρέφονται στη NAV2 μαζί με αντίγραφο της απόδειξης παραλαβής. Η περιορισμένη εγγύηση ακυρώνεται εάν η το πρόβλημα στα Δεδομένα προέκυψε από ατύχημα, κατάχρηση ή λανθασμένη χρήση. Σε οποιαδήποτε ανταλλακτικά Δεδομένα θα χορηγείται εγγύηση για το υπόλοιπο της αρχικής περιόδου εγγύηση ή για τριάντα (30) ημέρες, οποιοδήποτε χρονικό διάστημα είναι μεγαλύτερο. Κανένα από αυτά τα διορθωτικά μέτρα ούτε οποιαδήποτε υπηρεσία υποστήριξης που παρέχεται από την NAV2 θα είναι διαθέσιμα χωρίς αποδεικτικό αγοράς από εξουσιοδοτημένη διεθνή πηγή.

Καμία άλλη εγγύηση:

ΕΚΤΟΣ ΑΠΟ ΤΗΝ ΠΕΡΙΟΡΙΣΜΕΝΗ ΕΓΓΥΗΣΗ ΠΟΥ ΟΡΙΖΕΤΑΙ ΠΑΡΑΠΑΝΩ ΚΑΙ ΣΤΟ ΒΑΘΜΟ ΠΟΥ ΤΟ ΕΠΙΤΡΕΠΕΙ Η ΙΣΧΥΟΥΣΑ ΝΟΜΟΘΕΣΙΑ, Η NAV2 ΚΑΙ ΟΙ ΔΙΚΑΙΟΠΑΡΟΧΟΙ ΤΗΣ (ΣΥΜΠΕΡΙΛΑΜΒΑΝΟΜΕΝΩΝ ΤΩΝ ΔΙΚΑΙΟΠΑΡΟΧΩΝ ΚΑΙ ΠΡΟΜΗΘΕΥΤΩΝ ΑΥΤΩΝ) ΑΠΟΠΟΙΟΥΝΤΑΙ ΟΠΟΙΟΣΔΗΠΟΤΕ ΕΓΓΥΗΣΕΙΣ, ΡΗΤΕΣ Ή ΣΙΩΠΗΡΕΣ, ΣΕ ΣΧΕΣΗ ΜΕ ΤΗΝ ΠΟΙΟΤΗΤΑ, ΤΗΝ ΑΠΟΔΟΣΗ, ΤΗΝ ΕΜΠΟΡΕΥΣΙΜΟΤΗΤΑ, ΤΗΝ ΚΑΤΑΛΛΗΛΟΤΗΤΑ ΓΙΑ

ΣΥΓΚΕΚΡΙΜΕΝΟ ΣΚΟΠΟ, ΤΗΝ ΙΔΙΟΚΤΗΣΙΑ Ή ΤΗ ΜΗ ΠΡΟΣΒΟΛΗ ΔΙΚΑΙΩΜΑΤΩΝ ΤΡΙΤΩΝ. Συγκεκριμένες εξαιρέσεις εγγυήσεων ενδέχεται να μην επιτρέπονται στα πλαίσια της ισχύουσας νομοθεσίας. Συνεπώς, στο βαθμό που συμβαίνει κάτι τέτοιο η παραπάνω εξαίρεση ενδεχομένως να μην ισχύει για εσάς.

Περιορισμένη ευθύνη:

ΣΤΟ ΒΑΘΜΟ ΠΟΥ ΕΠΙΤΡΕΠΕΤΑΙ ΑΠΟ ΤΗΝ ΙΣΧΥΟΥΣΑ ΝΟΜΟΘΕΣΙΑ, Η NAV2 ΚΑΙ ΟΙ ΔΙΚΑΙΟΠΑΡΟΧΟΙ ΑΥΤΗΣ (ΣΥΜΠΕΡΙΛΑΜΒΑΝΟΜΕΝΩΝ ΤΩΝ ΔΙΚΑΙΟΠΑΡΟΧΩΝ ΚΑΙ ΠΡΟΜΗΘΕΥΤΩΝ ΑΥΤΩΝ) ΔΕΝ ΦΕΡΟΥΝ ΕΥΘΥΝΗ ΕΝΩΠΙΟΝ ΣΑΣ ΓΙΑ ΟΠΟΙΑΔΗΠΟΤΕ ΑΞΙΩΣΗ, ΑΙΤΗΜΑ Ή ΕΝΕΡΓΕΙΑ, ΑΝΕΞΑΡΤΗΤΩΣ ΤΗΣ ΦΥΣΕΩΣ ΤΗΣ ΑΙΤΙΑΣ ΤΗΣ ΑΞΙΩΣΗΣ, ΤΟΥ ΑΙΤΗΜΑΤΟΣ Ή ΤΗΣ ΑΓΩΓΗΣ ΠΟΥ ΑΦΟΡΑ ΣΕ ΟΠΟΙΑΔΗΠΟΤΕ ΑΠΩΛΕΙΑ, ΤΡΑΥΜΑΤΙΣΜΟ Ή ΒΛΑΒΗ ΑΠΟ ΤΗ ΧΡΗΣΗ Ή ΤΗΝ ΚΑΤΟΧΗ ΤΩΝ ΠΛΗΡΟΦΟΡΙΩΝ. ΕΠΙΣΗΣ, ΔΕΝ ΕΥΘΥΝΟΝΤΑΙ ΓΙΑ ΟΠΟΙΑΔΗΠΟΤΕ ΔΙΑΦΥΓΟΝΤΑ ΚΕΡΔΗ, ΑΠΩΛΕΙΑ ΕΣΟΔΩΝ Ή ΟΠΟΙΕΣΔΗΠΟΤΕ ΑΛΛΕΣ ΑΜΕΣΕΣ, ΕΜΜΕΣΕΣ, ΘΕΤΙΚΕΣ, ΕΙΔΙΚΕΣ Ή ΑΠΟΘΕΤΙΚΕΣ ΖΗΜΙΕΣ, ΟΙ ΟΠΟΙΕΣ ΠΡΟΚΥΠΤΟΥΝ ΑΠΟ ΤΗ ΧΡΗΣΗ Ή ΤΗΝ ΑΔΥΝΑΜΙΑ ΧΡΗΣΗΣ ΕΚ ΜΕΡΟΥΣ ΣΑΣ ΤΩΝ ΠΑΡΟΝΤΩΝ ΠΛΗΡΟΦΟΡΙΩΝ, ΤΥΧΩΝ ΕΛΑΤΤΩΜΑΤΑ ΣΕ ΑΥΤΕΣ ΤΙΣ ΠΛΗΡΟΦΟΡΙΕΣ Ή ΤΗΝ ΠΑΡΑΒΙΑΣΗ ΑΥΤΩΝ ΤΩΝ ΟΡΩΝ ΚΑΙ ΠΡΟΫΠΟΘΕΣΕΩΝ, ΕΙΤΕ Η ΑΓΩΓΗ ΒΑΣΙΖΕΤΑΙ ΣΕ ΣΥΜΒΑΣΗ ΕΙΤΕ ΣΕ ΑΔΙΚΟΠΡΑΞΙΑ ΕΙΤΕ ΣΕ ΕΓΓΥΗΣΗ, ΑΚΟΜΑ ΚΑΙ ΕΑΝ Η NAV2 Ή ΟΙ ΔΙΚΑΙΟΠΑΡΟΧΟΙ ΤΗΣ ΕΧΟΥΝ ΕΝΗΜΕΡΩΘΕΙ ΓΙΑ ΤΗΝ ΠΙΘΑΝΟΤΗΤΑ ΤΕΤΟΙΩΝ ΖΗΜΙΩΝ. ΣΕ ΚΑΜΙΑ ΠΕΡΙΠΤΩΣΗ, Η ΕΥΘΥΝΗ ΤΗΣ NAV2 Ή ΤΩΝ ΠΡΟΜΗΘΕΥΤΩΝ ΤΗΣ ΔΕΝ ΜΠΟΡΕΙ ΝΑ ΥΠΕΡΒΕΙ ΤΟ ΠΟΣΟ ΠΟΥ ΚΑΤΑΒΛΗΘΗΚΕ.

Παραρτήματα

Συγκεκριμένες εξαιρέσεις ευθύνης ενδέχεται να μην επιτρέπονται στα πλαίσια της ισχύουσας νομοθεσίας. Συνεπώς, στο βαθμό που συμβαίνει κάτι τέτοιο η παραπάνω εξαίρεση ενδεχομένως να μην ισχύει για εσάς.

Έλεγχος εξαγωγών

Συμφωνείτε να μην εξαγάγετε οπουδήποτε οποιοδήποτε τμήμα των Δεδομένων που σας παρασκέθηκαν ή οποιοδήποτε άμεσο προϊόν αυτών παρά μόνο υπό την προϋπόθεση συμμόρφωσης με, και μαζί με όλες τις άδειες και εγκρίσεις που απαιτούνται σε αυτό το πλαίσιο, τους ισχύοντες νόμους και κανονισμούς περί εξαγωγών.

Προστασία IP

Τα Δεδομένα ανήκουν στην NAV2 ή στους προμηθευτές της και προστατεύονται από ισχύοντες νόμους και συνθήκες περί πνευματικής ιδιοκτησίας ή άλλους νόμους και συνθήκες. Τα Δεδομένα παρέχονται αποκλειστικά στα πλαίσια άδειας χρήσης και όχι πώλησης.

Συνολική συμφωνία

Συνολική συμφωνία: Οι παρόντες όροι και οι παρούσες προϋποθέσεις συνιστούν τη συνολική συμφωνία ανάμεσα στην NAV2 (και τους δικαιοπαρόχους της, συμπεριλαμβανομένων των δικαιοπαρόχων και προμηθευτών αυτών) και εσάς σχετικά με το θέμα που αποτελεί το αντικείμενό τους και υπερισχύουν στο σύνολό τους κάθε προηπάρχουσας γραπτής ή προφορικής συμφωνίας ανάμεσά μας αναφορικά με το εν λόγω αντικείμενο.

Εφαρμοστέο δίκαιο.

Οι παραπάνω όροι και προϋποθέσεις διέπονται από τους νόμους της Λαϊκής Δημοκρατίας της Κίνας χωρίς εφαρμογή (i) των διατάξεων περί σύγκρουσης νόμων ή (ii) της Συνθήκης περί Συμβάσεων για τη Διεθνή Πώληση Αγαθών των Ηνωμένων Εθνών η οποία αποκλείεται ρητώς. Οποιαδήποτε διαφορά που προκύψει από ή σχετίζεται με τα Δεδομένα που σας παρέχονται βάσει της παρούσης, θα υποβάλλεται στην Shanghai International Economic and Trade Arbitration Commission για διευθέτηση.

Πνευματικά δικαιώματα Gracenote®

Δεδομένα CD και δεδομένα μουσικής της Gracenote, Inc., copyright©

2000-2007 Gracenote. Gracenote Software, copyright © 2000-2007 Gracenote. Το παρόν προϊόν και η παρούσα υπηρεσία μπορεί να χρησιμοποιούν ένα ή περισσότερα από τα παρακάτω διπλώματα ευρεσιτεχνίας ΗΠΑ με αριθ. Διπλώματα ευρεσιτεχνίας 5.987.525, 6.061.680, 6.154.773, 6.161.132, 6.230.192, 6.230.207, 6.240.459, 6.330.593 και άλλα διπλώματα ευρεσιτεχνίας που έχουν εκδοθεί ή εκκρεμούν. Ορισμένες υπηρεσίες παρέχονται με την άδεια της Open Globe, Inc. για το δίπλωμα ευρεσιτεχνίας ΗΠΑ με αριθ. Δίπλωμα ευρεσιτεχνίας 6.304.523.

Τα Gracenote και CDDB είναι σήματα κατατεθέντα της Gracenote. Τα λογότυπα Gracenote και το λογότυπο "Powered by Gracenote™" είναι σήματα κατατεθέντα της Gracenote.

Άδεια Χρήσης Τελικού Χρήστη (AXTX) της Gracenote®

Η παρούσα συσκευή περιέχει λογισμικό της Gracenote, Inc. με διεύθυνση 2000 Powell Street Emeryville, California 94608 ("Gracenote").

Παραρτήματα

Το λογισμικό της Gracenote («Λογισμικό Gracenote») επιτρέπει σε αυτή τη συσκευή να πραγματοποιήσει αναγνώριση δίσκου και αρχείου μουσικής και να λάβει πληροφορίες σχετικά με μουσική συμπεριλαμβανομένων των πληροφοριών ονόματος, καλλιτέχνη, τραγουδιού και τίτλου («Δεδομένα Gracenote») από επιγραμμικούς διακομιστές («Διακομιστές Gracenote») και να εκτελέσει άλλες λειτουργίες. Επιτρέπεται να χρησιμοποιήσετε τα Δεδομένα Gracenote μόνο μέσω των λειτουργιών που προορίζονται για τον τελικό χρήστη σε αυτή τη συσκευή. Αυτή η συσκευή μπορεί να περιλαμβάνει περιεχόμενο που ανήκει στους παρόχους της Gracenote. Σε αυτή την περίπτωση, όλοι οι περιορισμοί που ορίζονται εντός της παρούσης σε σχέση με τα Δεδομένα Gracenote ισχύουν επίσης και για τέτοιο περιεχόμενο και οι πάροχοι τέτοιου περιεχομένου έχουν δικαίωμα σε όλα τα πλεονεκτήματα και την προστασία όπως ορίζονται στην παρούσα τα οποία είναι διαθέσιμα στην Gracenote. Συμφωνείτε ότι θα χρησιμοποιήσετε το περιεχόμενο της Gracenote («Περιεχόμενο Gracenote»), τα Δεδομένα Gracenote, το Λογισμικό Gracenote και τους Διακομιστές Gracenote μόνο για την προσωπική σας, μη εμπορική χρήση. Συμφωνείτε να μην προβείτε σε εκχώρηση, αντιγραφή, μεταβίβαση ή μετάδοση του Περιεχομένου Gracenote, του Λογισμικού Gracenote ή οποιωνδήποτε Δεδομένων Gracenote (εκτός από την περίπτωση ετικέτας μεταδεδομένων σχετιζόμενης με αρχείο μουσικής) σε οποιονδήποτε τρίτο.

ΣΥΜΦΩΝΕΙΤΕ ΝΑ ΜΗΝ ΧΡΗΣΙΜΟΠΟΙΗΣΕΤΕ Ή ΕΚΜΕΤΑΛΛΕΥΤΕΙΤΕ ΤΟ ΠΕΡΙΕΧΟΜΕΝΟ GRACENOTE, ΤΑ ΔΕΔΟΜΕΝΑ GRACENOTE, ΤΟ ΛΟΓΙΣΜΙΚΟ GRACENOTE Ή ΤΟΥΣ ΔΙΑΚΟΜΙΣΤΕΣ GRACENOTE, ΕΚΤΟΣ ΚΑΙ ΕΑΝ ΠΑΡΕΧΕΤΑΙ ΡΗΤΗ ΑΔΕΙΑ ΔΙΑ ΤΗΣ ΠΑΡΟΥΣΗΣ.

Συμφωνείτε ότι οι μη αποκλειστικές άδειές σας για χρήση του Περιεχομένου Gracenote, των Δεδομένων Gracenote, του Λογισμικού Gracenote και των Διακομιστών Gracenote θα καταγγελθούν εάν παραβιάσετε αυτούς τους περιορισμούς. Εάν καταγγελθούν οι άδειές σας, συμφωνείτε να παύσετε οποιαδήποτε χρήση και τη συνολική χρήση του Περιεχομένου Gracenote, των Δεδομένων Gracenote, του Λογισμικού Gracenote και των Διακομιστών Gracenote.

Η Gracenote, αντίστοιχα για κάθε εταιρία, επιφυλάσσεται κάθε δικαιώματός της στα Δεδομένα Gracenote, το Λογισμικό Gracenote, τους Διακομιστές Gracenote και το Περιεχόμενο Gracenote, συμπεριλαμβανομένου κάθε δικαιώματος ιδιοκτησίας. Σε καμία περίπτωση δεν φέρει ευθύνη οποιαδήποτε εταιρία της Gracenote για οποιαδήποτε πληρωμή προς εσάς για οποιαδήποτε πληροφορία παράσχετε, συμπεριλαμβανομένου οποιουδήποτε υλικού που προστατεύεται από πνευματικά δικαιώματα ή πληροφορία μουσικού αρχείου. Συμφωνείτε ότι η Gracenote μπορεί να ασκήσει τα αντίστοιχα δικαιώματα κάθε εταιρίας, συλλογικά ή μεμονωμένα, εναντίον σας βάσει της παρούσας συμφωνίας, άμεσα εν ονόματι κάθε εταιρίας.

Η Gracenote χρησιμοποιεί ένα μοναδικό αναγνωριστικό για να καταγράψει αναζητήσεις για στατιστικούς σκοπούς. Σκοπός του τυχαίοποιημένου αριθμητικού αναγνωριστικού είναι να επιτρέψει στην Gracenote να μετρά τις αναζητήσεις χωρίς να γνωρίζει οτιδήποτε σχετικά με το ποιος είστε. Για περισσότερες πληροφορίες, επισκεφθείτε το δικτυακό τόπο www.gracenote.com για την πολιτική απορρήτου της Gracenote.

Παράρτηματα

ΤΟ ΛΟΓΙΣΜΙΚΟ GRACENOTE, ΚΑΘΕ ΣΤΟΙΧΕΙΟ ΤΩΝ ΔΕΔΟΜΕΝΩΝ GRACENOTE ΚΑΙ ΤΟ ΠΕΡΙΕΧΟΜΕΝΟ GRACENOTE ΣΑΣ ΠΑΡΕΧΟΝΤΑΙ ΜΕ ΑΔΕΙΑ «ΩΣ ΕΧΟΥΝ». ΚΑΜΙΑ ΑΠΟ ΤΙΣ ΕΤΑΙΡΙΕΣ ΤΗΣ GRACENOTE ΔΕΝ ΠΑΡΕΧΕΙ ΟΠΟΙΕΣΔΗΠΟΤΕ ΔΕΣΜΕΥΣΕΙΣ Ή ΕΓΓΥΗΣΕΙΣ, ΡΗΤΕΣ Ή ΣΙΩΠΗΡΕΣ, ΣΧΕΤΙΚΑ ΜΕ ΤΗΝ ΑΚΡΙΒΕΙΑ ΟΠΟΙΩΝΔΗΠΟΤΕ ΔΕΔΟΜΕΝΩΝ GRACENOTE ΑΠΟ ΤΟΥΣ ΔΙΑΚΟΜΙΣΤΕΣ GRACENOTE Ή ΤΟ ΠΕΡΙΕΧΟΜΕΝΟ GRACENOTE. Η GRACENOTE, ΣΥΛΛΟΓΙΚΑ ΚΑΙ ΜΕΜΟΝΩΜΕΝΑ, ΕΠΙΦΥΛΑΣΣΕΤΑΙ ΤΟΥ ΔΙΚΑΙΩΜΑΤΟΣ ΝΑ ΔΙΑΓΡΑΦΕΙ ΔΕΔΟΜΕΝΑ Ή/ΚΑΙ ΠΕΡΙΕΧΟΜΕΝΟ ΑΠΟ ΤΟΥΣ ΑΝΤΙΣΤΟΙΧΟΥΣ ΔΙΑΚΟΜΙΣΤΕΣ ΤΩΝ ΕΤΑΙΡΙΩΝ Ή, ΣΤΗΝ ΠΕΡΙΠΤΩΣΗ ΤΗΣ GRACENOTE, ΝΑ ΑΛΛΑΖΕΙ ΚΑΤΗΓΟΡΙΕΣ ΔΕΔΟΜΕΝΩΝ ΓΙΑ ΟΠΟΙΑΔΗΠΟΤΕ ΑΙΤΙΑ ΘΕΩΡΕΙ ΕΠΑΡΚΗ Η GRACENOTE. ΔΕΝ ΠΑΡΕΧΕΤΑΙ ΚΑΜΙΑ ΕΓΓΥΗΣΗ ΟΤΙ ΤΟ ΠΕΡΙΕΧΟΜΕΝΟ ΟΠΟΙΑΣΔΗΠΟΤΕ ΕΤΑΙΡΙΑΣ GRACENOTE Ή ΤΟ ΛΟΓΙΣΜΙΚΟ GRACENOTE Ή ΟΙ ΔΙΑΚΟΜΙΣΤΕΣ GRACENOTE ΔΕΝ ΕΧΟΥΝ ΣΦΑΛΜΑΤΑ Ή ΟΤΙ Η ΛΕΙΤΟΥΡΓΙΑ ΤΟΥ ΛΟΓΙΣΜΙΚΟΥ GRACENOTE Ή ΤΩΝ ΔΙΑΚΟΜΙΣΤΩΝ GRACENOTE ΔΕΝ ΘΑ ΕΧΕΙ ΔΙΑΚΟΠΕΣ. Η GRACENOTE ΔΕΝ ΕΙΝΑΙ ΥΠΟΧΡΕΩΜΕΝΗ ΝΑ ΣΑΣ ΠΑΡΑΣΧΕΙ ΟΠΟΙΟΥΣΔΗΠΟΤΕ ΒΕΛΤΙΩΜΕΝΟΥΣ Ή ΠΡΟΣΘΕΤΟΥΣ ΤΥΠΟΥΣ ΔΕΔΟΜΕΝΩΝ ΤΟΥΣ ΟΠΟΙΟΥΣ Η GRACENOTE ΕΝΔΕΧΟΜΕΝΩΣ ΕΠΙΛΕΞΕΙ ΝΑ ΠΑΡΑΣΧΕΙ ΣΤΟ ΜΕΛΛΟΝ ΚΑΙ ΕΧΕΙ ΤΟ ΔΙΚΑΙΩΜΑ ΝΑ ΠΑΥΣΕΙ ΤΙΣ ΕΠΙΓΡΑΜΜΙΚΕΣ ΥΠΗΡΕΣΙΕΣ ΤΗΣ ΟΠΟΙΑΔΗΠΟΤΕ ΣΤΙΓΜΗ. Η GRACENOTE ΑΠΟΠΟΙΕΙΤΑΙ ΟΠΟΙΕΣΔΗΠΟΤΕ ΕΓΓΥΗΣΕΙΣ, ΡΗΤΕΣ Ή ΣΙΩΠΗΡΕΣ, ΣΥΜΠΕΡΙΛΑΜΒΑΝΟΜΕΝΩΝ ΑΛΛΑ ΟΧΙ ΠΕΡΙΟΡΙΣΤΙΚΑ ΣΙΩΠΗΡΩΝ ΕΓΓΥΗΣΕΩΝ ΣΕ ΣΧΕΣΗ ΜΕ ΤΗΝ ΕΜΠΟΡΕΥΣΙΜΟΤΗΤΑ, ΤΗΝ ΚΑΤΑΛΛΗΛΟΤΗΤΑ ΓΙΑ ΣΥΓΚΕΚΡΙΜΕΝΟ ΣΚΟΠΟ, ΤΟΥΣ ΤΙΤΛΟΥΣ ΚΥΡΙΟΤΗΤΑΣ ΚΑΙ ΤΗ ΜΗ ΠΡΟΣΒΟΛΗ ΔΙΚΑΙΩΜΑΤΩΝ ΤΡΙΤΩΝ. ΚΑΜΙΑ ΑΠΟ ΤΙΣ ΕΤΑΙΡΙΕΣ ΤΗΣ GRACENOTE ΔΕΝ ΕΓΓΥΑΤΑΙ ΓΙΑ ΤΑ

ΑΠΟΤΕΛΕΣΜΑΤΑ ΠΟΥ ΘΑ ΛΑΒΕΤΕ ΑΠΟ ΤΗ ΧΡΗΣΗ ΤΟΥ ΛΟΓΙΣΜΙΚΟΥ GRACENOTE Ή ΑΠΟ ΟΠΟΙΟΝΔΗΠΟΤΕ ΔΙΑΚΟΜΙΣΤΗ GRACENOTE. ΣΕ ΚΑΜΙΑ ΠΕΡΙΠΤΩΣΗ ΔΕΝ ΦΕΡΕΙ ΕΥΘΥΝΗ Η GRACENOTE ΓΙΑ ΘΕΤΙΚΕΣ Ή ΑΠΟΘΕΤΙΚΕΣ ΖΗΜΙΕΣ Ή ΓΙΑ ΑΠΩΛΕΙΑ ΚΕΡΔΩΝ Ή ΕΣΟΔΩΝ ΓΙΑ ΟΠΟΙΟΝΔΗΠΟΤΕ ΛΟΓΟ. © Gracenote 2007.

Δήλωση σχετικά με τις ραδιοσυχνότητες

ΚΩΔΙΚΟΣ ΑΝΑΓΝΩΡΙΣΗΣ FCC:
ACJ-SYNCG3-L

IC: 216B-SYNCG3-L

Αυτή η συσκευή συμμορφώνεται με το Μέρος 15 των Κανονισμών FCC και με το πρότυπο RSS-210 του Υπουργείου Βιομηχανίας του Καναδά. Η λειτουργία υπόκειται στις εξής δύο συνθήκες:

- (1)** Αυτή η συσκευή δεν επιτρέπεται να προκαλέσει επιβλαβείς παρεμβολές και
- (2)** η συσκευή αυτή πρέπει να δέχεται οποιοσδήποτε παρεμβολές, συμπεριλαμβανομένων των παρεμβολών που μπορεί να προκαλέσουν ανεπιθύμητη λειτουργία.



ΠΡΟΕΙΔΟΠΟΙΗΣΗ: Οι αλλαγές ή τροποποιήσεις χωρίς τη ρητή έγκριση του αρμόδιου μέρους για ζητήματα συμμόρφωσης ενδέχεται να καταστήσουν άκυρη την άδεια του χρήστη για χρήση του εξοπλισμού. Ο όρος «IC:», που βρίσκεται πριν από τον αριθμό πιστοποίησης του εξοπλισμού, σηματοδοτεί απλώς τη συμμόρφωση με τις τεχνικές προδιαγραφές του Υπουργείου Βιομηχανίας του Καναδά.

Η κεραία που χρησιμοποιείται για αυτό τον πομπό δεν πρέπει να τοποθετηθεί μαζί ή να τεθεί σε λειτουργία σε συνδυασμό με οποιαδήποτε άλλη κεραία ή πομπό.

Παραρτήματα

Ταϊβάν

Σημείωση - Σε συμμόρφωση με την προσέγγιση διαχείρισης όσον αφορά μοτέρ ακτινοβολίας ραδιοκυμάτων χαμηλής τάσης:

Άρθρο 12: Για εγκεκριμένα και πιστοποιημένα μοντέλα μοτέρ ακτινοβολίας ραδιοκυμάτων χαμηλής τάσης, δεν επιτρέπεται οι εταιρίες ή οι χρήστες να τροποποιήσουν τη συχνότητα, να αυξήσουν την τάση ή να αλλάξουν τα χαρακτηριστικά και τις λειτουργίες του αρχικού σχεδιασμού χωρίς έγκριση.

Άρθρο 14: Τα μοτέρ ακτινοβολίας ραδιοκυμάτων χαμηλής τάσης δεν επιτρέπεται να επηρεάσουν την ασφάλεια των πτήσεων ή να προκαλέσουν παρεμβολές στις νόμιμες τηλεπικοινωνίες. Εάν ανιχνευθούν παρεμβολές, σταματήστε αμέσως τη χρήση της συσκευής και ξεκινήστε την πάλι μόνο αφού βεβαιωθείτε ότι δεν υπάρχουν πλέον παρεμβολές. Για τις νόμιμες και τις ασύρματες τηλεπικοινωνίες των εταιριών τηλεπικοινωνιών, τα μοτέρ ακτινοβολίας ραδιοκυμάτων χαμηλής τάσης πρέπει να μπορούν να ανεχθούν νόμιμα όρια παρεμβολών από εξοπλισμό τηλεπικοινωνιών, βιομηχανικό ή επιστημονικό εξοπλισμό και εξοπλισμό ραδιοκυμάτων.

ΟΡΟΙ ΚΑΙ ΠΡΟΫΠΟΘΕΣΕΙΣ – ΚΑΝΑΛΙΟΥ ΚΥΚΛΟΦΟΡΙΑΣ SUNA

Με την ενεργοποίηση, χρήση ή/και πρόσβαση του καναλιού οδικής κυκλοφορίας SUNA, το περιεχόμενο πρόγνωσης της SUNA ή άλλο περιεχόμενο ή υλικό που παρέχεται από την Intelomatic (μαζί, **με τα προϊόντα ή/και τις υπηρεσίες SUNA**), πρέπει να αποδεχθείτε ορισμένους όρους και προϋποθέσεις. Η

ακόλουθη είναι μια συνοπτική περίληψη με τους όρους και τις προϋποθέσεις που ισχύουν για εσάς. Για να δείτε τους πλήρεις όρους και προϋποθέσεις σχετικά με τη χρήση των προϊόντων ή/και υπηρεσιών SUNA συμβουλευτείτε:

Δικτυακός τόπος

www.sunatrafic.com.au/termsandconditions/

1. Αποδοχή

Με τη χρήση των προϊόντων ή/και υπηρεσιών SUNA θα θεωρηθεί ότι αποδεχθήκατε να δεσμευθείτε με τους όρους και τις προϋποθέσεις που περιγράφονται αναλυτικά στο:

Δικτυακός τόπος

www.sunatrafic.com.au/termsandconditions/

2. Πνευματική ιδιοκτησία

Τα προϊόντα ή/και οι υπηρεσίες SUNA προορίζονται μόνο για προσωπική σας χρήση. Δε μπορείτε να εγγράφετε, ή να αναμεταδώσετε το περιεχόμενο, ούτε να το χρησιμοποιείτε σε συνάρτηση με άλλη υπηρεσία ή συσκευή πληροφοριών οδικής κυκλοφορίας ή καθοδήγησης διαδρομής που δεν έχει εγκριθεί από την Intelomatic. Δε διαθέτετε κανένα δικαίωμα ιδιοκτησίας επί οποιουδήποτε δικαιώματος πνευματικής ιδιοκτησίας (συμπεριλαμβανομένης της πνευματικής ιδιοκτησίας) στα δεδομένα που συνήθως παρέχουν τα προϊόντα ή/και οι υπηρεσίες SUNA.

3. Κατάλληλη χρήση

Τα προϊόντα ή/και οι υπηρεσίες SUNA προορίζονται ως βοήθημα στην ατομική οδήγηση και στο σχεδιασμό ταξιδιού και δεν παρέχουν ολοκληρωμένες ή ακριβείς πληροφορίες σε όλες τις περιπτώσεις. Σε ορισμένες περιπτώσεις ενδέχεται να

Παραρτήματα

αντιμετωπίσετε επιπλέον καθυστέρηση, ως αποτέλεσμα της χρήσης των προϊόντων ή/και υπηρεσιών SUNA. Αναγνωρίζετε ότι δεν προορίζεται ή δεν είναι κατάλληλο για χρήση σε εφαρμογές, όπου ο χρόνος άφιξης ή οι οδηγίες καθοδήγησης μπορεί να επηρεάσουν την κοινή ή την ατομική σας ασφάλεια.

4. Χρήση προϊόντων και υπηρεσιών SUNA κατά την οδήγηση

Εσείς και άλλοι εξουσιοδοτημένοι οδηγοί του οχήματος, στο οποίο τα προϊόντα ή/και οι υπηρεσίες SUNA είναι διαθέσιμα ή εγκατεστημένα και ενεργά, είστε υπεύθυνοι ανά πάσα στιγμή για την τήρηση όλων των σχετικών νόμων περί ασφαλούς οδήγησης. Πιο συγκεκριμένα, συμφωνείτε να κάνετε ενεργή χρήση των προϊόντων ή/και των υπηρεσιών SUNA, όταν το όχημα έχει σταματήσει τελείως και είναι ασφαλές να γίνει αυτό.

5. Αδιάλειπτη παροχή υπηρεσίας και λήψη του καναλιού οδικής κυκλοφορίας SUNA

Θα καταβάλλουμε εύλογες προσπάθειες ώστε να παρέχουμε το κανάλι οδικής κυκλοφορίας SUNA, 24 ώρες την ημέρα, 365 ημέρες το χρόνο. Το κανάλι οδικής κυκλοφορίας SUNA μπορεί κατά καιρούς να μην είναι διαθέσιμο για τεχνικούς λόγους ή για προγραμματισμένη συντήρηση. Θα προσπαθούμε να εκτελούμε εργασίες συντήρησης όταν δεν υφίσταται έντονη συμφόρηση. Επιφυλασσόμαστε του δικαίωματος απόσυρσης των προϊόντων ή/και υπηρεσιών SUNA ανά πάσα στιγμή.

Επίσης, δε μπορούμε να διασφαλίσουμε την ανεμπόδιστη λήψη σήματος RDS-TMC του καναλιού οδικής κυκλοφορίας SUNA σε οποιαδήποτε συγκεκριμένη τοποθεσία.

6. Περιορισμός ευθύνης

Ούτε η Intelomatics (ούτε οι προμηθευτές της ή ο κατασκευαστής της συσκευής σας (οι “**Προμηθευτές**”)) θα φέρουν ευθύνη προς εσάς ή οποιοδήποτε τρίτο μέρος για τυχόν ζημιές, είτε άμεσες, είτε έμμεσες, θετικές ή επακόλουθες, ή που απορρέουν από τη χρήση ή την αδυναμία χρήσης προϊόντων ή/και υπηρεσιών SUNA, ακόμα και αν η Intelomatics ή ο προμηθευτής γνώριζαν ότι τέτοιες ζημιές ήταν ενδεχόμενο να προκύψουν. Αναγνωρίζετε επίσης ότι ούτε η Intelomatics ούτε οποιοσδήποτε προμηθευτής εγγυάται ή παρέχει κάποια εγγύηση που σχετίζεται με τη διαθεσιμότητα, την ακρίβεια ή την πληρότητα των προϊόντων ή/και των υπηρεσιών SUNA και στο βαθμό που είναι νόμιμο να συμβεί, τόσο η Intelomatics όσο και ο κάθε προμηθευτής εξαιρούν τυχόν εγγυήσεις, οι οποίες σε διαφορετική περίπτωση ενδέχεται να επιβληθούν από οποιαδήποτε Πολιτεία ή Ομοσπονδιακή νομοθεσία σε σχέση με τα προϊόντα ή/και τις υπηρεσίες SUNA.

7. Έχετε υπόψη τα εξής

Εξαιρετική προσοχή δόθηκε στην προετοιμασία αυτού του οδηγού χρήσης. Συνεχής ανάπτυξη του προϊόντος μπορεί να σημαίνει ότι ορισμένες πληροφορίες δεν υφίστανται εξ ολοκλήρου ενημέρωση. Οι πληροφορίες στο παρόν έγγραφο υπόκεινται σε αλλαγή χωρίς προειδοποίηση.

ΔΗΛΩΣΗ ΣΥΜΜΟΡΦΩΣΗΣ

Το όχημά σας μπορεί να έχει εξαρτήματα που εκπέμπουν και μεταδίδουν ραδιοκύματα, ως εκ τούτου υπόκεινται σε κρατικές ρυθμίσεις.

Παράρτηματα

Αυτά τα εξαρτήματα δέχονται οποιεσδήποτε παρεμβολές λαμβάνουν, συμπεριλαμβανομένων των παρεμβολών που θα μπορούσαν να προκαλέσουν ανεπιθύμητη λειτουργία. Για ετικέτες πιστοποίησης και δηλώσεις συμμόρφωσης, επισκεφθείτε το δικτυακό τόπο www.wirelessconformity.ford.com.

Ευρετήριο

A

A/C

Βλ.: Σύστημα κλιματισμού.....151

ABS

Βλ.: Φρένα.....253

ACC

Βλ.: Χρήση του προσαρμοζόμενου συστήματος ελέγχου ταχύτητας ταξιδιού - Οχήματα με: «Stop-and-Go».....295

Βλ.: Χρήση του προσαρμοζόμενου συστήματος ελέγχου ταχύτητας ταξιδιού - Οχήματα χωρίς: «Stop-and-Go».....287

AFS

Βλ.: Προσαρμοζόμενοι προβολείς.....100

Auto-Start-Stop.....208

Auto-Start-Stop κινητήρα - Αντιμετώπιση προβλημάτων.....210

Auto-Start-Stop κινητήρα -

Αντιμετώπιση προβλημάτων.....210

Auto-Start-Stop κινητήρα - Μηνύματα

πληροφοριών.....210

Auto-Start-Stop κινητήρα - Συχνές ερωτήσεις.....211

AWD

Βλ.: Κίνηση σε όλους τους τροχούς.....251

B

BLIS

Βλ.: Σύστημα πληροφοριών τυφλών σημείων.....316

E

eCall.....47

Αλλαγή της εφεδρικής μπαταρίας.....49

Αυτόματη κλήση έκτακτης ανάγκης.....49

Ενδεικτική λυχνία του συστήματος κλήσης έκτακτης ανάγκης.....48

Μη αυτόματη κλήση έκτακτης ανάγκης.....49

Μηνύματα πληροφοριών για το σύστημα κλήσης έκτακτης ανάγκης.....48

Eco.....323

Αρχή λειτουργίας.....323

Οθόνη συστήματος λειτουργίας Eco.....323

EPB

Βλ.: Ηλεκτρικό χειρόφρενο - Αυτόματο κιβώτιο ταχυτήτων.....254

Βλ.: Ηλεκτρικό χειρόφρενο - Μηχανικό κιβώτιο ταχυτήτων.....257

Ελαστικά

Βλ.: Ζαντολάστιχα.....415

H

Hotspot Wi-Fi οχήματος.....449

M

MyKey - Αντιμετώπιση προβλημάτων - Οχήματα με: Κουμπί εκκίνησης.....64

Γιατί δεν αυξάνεται η απόσταση που έχει διανυθεί με κλειδί MyKey;.....64

Γιατί δεν μπορώ να βάλω μπροστά τον κινητήρα με ένα κλειδί MyKey;.....65

Γιατί δεν μπορώ να δημιουργήσω ένα κλειδί MyKey;.....64

Γιατί δεν μπορώ να διαγράψω τα κλειδιά MyKey;.....64

Γιατί δεν μπορώ να προγραμματίσω ένα κλειδί MyKey;.....64

Τι είναι το κλειδί διαχειριστή;.....64

MyKey - Αντιμετώπιση προβλημάτων - Οχήματα χωρίς: Μπουτόν

εκκίνησης.....63

Γιατί δεν αυξάνεται η απόσταση που έχει διανυθεί με κλειδί MyKey;.....64

Γιατί δεν μπορώ να δημιουργήσω ένα κλειδί MyKey;.....63

Γιατί δεν μπορώ να διαγράψω τα κλειδιά MyKey;.....64

Γιατί δεν μπορώ να προγραμματίσω ένα κλειδί MyKey;.....63

Τι είναι το κλειδί διαχειριστή;.....63

MyKey™.....59

Αρχές λειτουργίας.....59

P

PATS

Βλ.: Παθητικό αντικλεπτικό σύστημα.....77

Ευρετήριο

R	
REACH.....	14
S	
SYNC™ 3.....	460
Γενικά.....	460
V	
VIN	
Βλ.: Αριθμός πλαισίου του οχήματος.....	437
Α	
Άδεια Χρήσης Τελικού Χρήστη.....	505
ΑΔΕΙΑ ΧΡΗΣΗΣ ΤΕΛΙΚΟΥ ΧΡΗΣΤΗ ΤΟΥ ΛΟΓΙΣΜΙΚΟΥ ΤΟΥ ΟΧΗΜΑΤΟΣ (ΑΧΤΧ).....	505
A	
Αερόσακος οδηγού.....	41
Αερόσακος οδηγού στο ύψος των γονάτων.....	44
Αερόσακος συνοδηγού.....	41
Απενεργοποίηση του αερόσακου του συνοδηγού.....	41
Ενεργοποίηση του αερόσακου του συνοδηγού.....	42
Αλάρμ.....	353
Αναμνα και σβήσιμο των αλάρμ.....	353
Ενδεικτική λυχνία των φώτων κινδύνου (αλάρμ).....	353
Αλλαγή ασφάλειας.....	383
Ασφάλειες.....	383
Αλλαγή λάμπας.....	404
Μπροστινό φως ομίχλης.....	406
Πίσω φώτα.....	406
Πλαϊνό φλας.....	406
Προβολέας.....	404
Αλλαγή της μπαταρίας 12 βολτ - Δεν περιλαμβάνονται: Υβριδικό ηλεκτρικό όχημα (HEV).....	396
Αφαίρεση και επανατοποθέτηση της μπαταρίας.....	397
Αλλαγή της μπαταρίας 12 βολτ - Υβριδικό ηλεκτρικό όχημα (HEV).....	398
Αφαίρεση και επανατοποθέτηση της μπαταρίας.....	399
Αλλαγή του ονόματος ή του κωδικού πρόσβασης του hotspot ασύρματου δικτύου (Wi-Fi) του οχήματος.....	450
Αλλαγή των μάκτρων των μπροστινών υαλοκαθαριστήρων.....	401
Αλλαγή των μάκτρων των υαλοκαθαριστήρων του παρμπρίζ.....	401
Θέση για το σέρβις.....	401
Αλλαγή των μάκτρων των πίσω υαλοκαθαριστήρων.....	402
Αναγνωρίσεις.....	11
Αναγνώριση σημάτων οδικής κυκλοφορίας.....	322
Αρχή λειτουργίας.....	322
Χρήση της αναγνώρισης σημάτων οδικής κυκλοφορίας.....	322
Ανεμιστήρας	
Βλ.: Ανεμιστήρας ψύξης του κινητήρα - Πετρέλαιο.....	392
Βλ.: Ανεμιστήρας ψύξης του κινητήρα - Υβριδικό ηλεκτρικό όχημα (HEV).....	392
Ανεμιστήρας ψύξης του κινητήρα - Πετρέλαιο.....	392
Ανεμιστήρας ψύξης του κινητήρα - Υβριδικό ηλεκτρικό όχημα (HEV).....	392
Α	
Άνοιγμα και κλείσιμο του καπό.....	386
Άνοιγμα του καπό.....	386
Κλείσιμο του καπό.....	387
A	
Αντιθαμπωτική μεγάλη σκάλα των φώτων.....	96
Ενδεικτική λυχνία της αντιθαμπωτικής μεγάλης σκάλας των προβολέων.....	98
Ενεργοποίηση και απενεργοποίηση της αντιθαμπωτικής μεγάλης σκάλας των προβολέων.....	98
Παράκαμψη της αντιθαμπωτικής μεγάλης σκάλας των προβολέων.....	98

Ευρετήριο

Σχετικά με την αντιθαμπωτική μεγάλη σκάλα των προβολέων.....	97
Αντικατάσταση χαμένου κλειδιού ή τηλεχειριστηρίου.....	58
Αντικλεπτικό σύστημα συναγερμού - Οχήματα με: Αισθητήρας εσωτερικού χώρου.....	79
Αφολιμός του συστήματος συναγερμού.....	81
Ενεργοποίηση του συναγερμού.....	80
Οπλισμός του συστήματος συναγερμού.....	81
Πλήρης και περιορισμένη αντικλεπτική προστασία.....	80
Σύστημα συναγερμού.....	79
Αντικλεπτικό σύστημα συναγερμού - Οχήματα με: Ενσωματωμένη μπαταρία.....	77
Αισθητήρες εσωτερικού χώρου.....	77
Αισθητήρες κλίσης.....	77
Αφολιμός του συστήματος συναγερμού.....	79
Ενεργοποίηση του συναγερμού.....	78
Οπλισμός του συστήματος συναγερμού.....	78
Περιμετρικός συναγερμός.....	77
Πλήρης και περιορισμένη αντικλεπτική προστασία.....	78
Σειρήνα συναγερμού με εφεδρική μπαταρία.....	78
Αντικλεπτικό σύστημα συναγερμού - Οχήματα με: Περιμετρικός συναγερμός.....	81
Αφολιμός του συστήματος συναγερμού.....	81
Οπλισμός του συστήματος συναγερμού.....	81
Αντιμετώπιση προβλημάτων στο SYNC™ 3.....	485
USB και ηχοσύστημα Bluetooth.....	486
Αναγνώριση φωνής.....	485
Επαναφορά του συστήματος.....	496
Επιπλέον πληροφορίες και υποστήριξη.....	496
Εφαρμογές.....	493
Πλοήγηση.....	492
Συνδεσιμότητα ασύρματου δικτύου (Wi-Fi).....	495
Τηλέφωνο.....	490
Αντιοιολογητικές αλυσίδες Βλ.: Χρήση αντιοιολογητικών αλυσίδων.....	422
Αξεσουάρ Βλ.: Πρόταση για ανταλλακτικά	14
Απαιτήσεις συνδεδεμένου οχήματος.....	445
Απενεργοποίηση του κινητήρα.....	202
Οχήματα με στροβιλοσυμπιεστή.....	202
Αποθηκευτικοί χώροι.....	190
Απόρρητο των δεδομένων.....	16
Υπηρεσίες που παρέχονται από τρίτα μέρη.....	17
Υπηρεσίες που παρέχουμε.....	16
Αριθμός πλαισίου του οχήματος.....	437
Ασφάλεια.....	77
Ασφάλεια παιδιών.....	25
Ασφάλειες.....	362
Αυτόματη διακοπή σε περίπτωση σύγκρουσης.....	360
Επανενεργοποίηση του οχήματός σας.....	360
Προφυλάξεις σχετικά με την αυτόματη διακοπή σε περίπτωση σύγκρουσης.....	360
Τι είναι η αυτόματη διακοπή σε περίπτωση σύγκρουσης.....	360
Αυτόματη λειτουργία υαλοκαθαριστήρων.....	87
Ρυθμίσεις.....	88
Αυτόματοι προβολείς.....	93
Προβολείς που ενεργοποιούνται μέσω των υαλοκαθαριστήρων του παρμπρίζ.....	94
Αυτόματα κιβώτιο ταχυτήτων - Αυτόματο κιβώτιο 8 ταχυτήτων.....	247
SelectShift™.....	248
Αυτόματη επιστροφή στη θέση στάθμευσης.....	249
Διατήρηση της νεκράς.....	249
Θέσεις του επιλογέα ταχυτήτων.....	248
Αυτόματο κιβώτιο ταχυτήτων - Υβριδικό ηλεκτρικό όχημα (HEV).....	243
Αν το όχημά σας κολλήσει σε λάσπη ή χιόνι.....	246
Αυτόματη επιστροφή στη θέση στάθμευσης.....	245
Διατήρηση της νεκράς.....	245

Ευρετήριο

Μηνύματα πληροφοριών για το αυτόματο κιβώτιο ταχυτήτων.....	247
Νεκρά (N).....	244
Οι θέσεις του επιλογέα ταχυτήτων στο αυτόματο κιβώτιο ταχυτήτων σας.....	244
Όπισθεν (R).....	244
Πορεία (D).....	245
Στάθμευση (P).....	244
Υποβοήθηση οδήγησης σε κατηφόρα.....	246
Χαμηλή σχέση (L).....	245
Αυτόματος έλεγχος μεγάλης σκάλας των φώτων.....	95
Ενδεικτική λυχνία της μεγάλης σκάλας των φώτων.....	96
Ενεργοποίηση και απενεργοποίηση του αυτόματου ελέγχου της μεγάλης σκάλας των προβολέων.....	96
Παράκαμψη του αυτόματου ελέγχου της μεγάλης σκάλας των προβολέων.....	96
Σχετικά με τον αυτόματο έλεγχο της μεγάλης σκάλας των προβολέων.....	95
Αυτόματο σύστημα κλιματισμού - Οχήματα με: AM/FM/CD.....	156
Αυτόματο σύστημα κλιματισμού - Οχήματα με: Premium AM/FM/CD.....	153
Αυτόματο σύστημα κλιματισμού - Οχήματα με: Ηχοσύστημα Sony.....	151
Αφαίρεση ενός πίσω φωτός.....	403
Πίσω φλας.....	403
Φώτα της όπισθεν.....	403
Αφαίρεση ενός προβολέα.....	402
Αφαίρεση πίσω φωτός Βλ.: Αφαίρεση ενός πίσω φωτός.....	403
Αφαίρεση προβολέα Βλ.: Αφαίρεση ενός προβολέα.....	402

B

Βοηθήματα οδήγησης.....	304
Βοηθητικοί ρευματοδότες.....	188
Ρευματοδότης 12 βολτ συνεχούς ρεύματος.....	188
Ρευματοδότης 230 βολτ.....	188

Γ

Γενικές πληροφορίες για τις ραδιοσυχνότητες.....	53
Γενικό άνοιγμα και κλείσιμο.....	104
Ενεργοποίηση και απενεργοποίηση του γενικού ανοίγματος.....	104
Ενεργοποίηση και απενεργοποίηση του γενικού κλεισίματος.....	105
Χρήση του γενικού ανοίγματος.....	104
Χρήση του γενικού κλεισίματος.....	105
Γλωσσάρι συμβόλων.....	12

Δ

Δεδομένα κινητών συσκευιών - Οχήματα με: SYNC 3.....	19
Δεδομένα ρυθμίσεων.....	18
Δεδομένα άνεσης και ευκολίας.....	18
Δεδομένα ψυχαγωγίας.....	18
Δεδομένα συμβάντων.....	17
Δεδομένα συνδεδεμένου οχήματος - Οχήματα με: Μόντεμ.....	18
Δεδομένα συντήρησης.....	17
Δεδομένα συστήματος κλήσης έκτακτης ανάγκης - Οχήματα με: eCall.....	20
Δείκτης στάθμης λαδιού κινητήρα - 2.0L EcoBlue.....	391
Δείκτης στάθμης λαδιού κινητήρα - 2.5L Duratec, Υβριδικό ηλεκτρικό όχημα (HEV).....	391
Δείση των ζωνών ασφαλείας.....	36
Χρήση των ζωνών ασφαλείας κατά την εκγυμναστική.....	38
Δήλωση συμμόρφωσης.....	538
Δημιουργία hotspot ασύρματου δικτύου (Wi-Fi) οχήματος.....	449
Εύρεση του ονόματος και κωδικού πρόσβασης του hotspot ασύρματου δικτύου.....	449
Σύνδεση συσκευής στο hotspot ασύρματου δικτύου.....	449
Δημιουργία κλειδιού στο σύστημα MyKey - Οχήματα με: Κομπι εκκίνησης.....	60
Δημιουργία κλειδιού στο σύστημα MyKey - Οχήματα χωρίς: Μπουτόν εκκίνησης.....	60

Ευρετήριο

Διαγραφή όλων των κλειδιών του συστήματος MyKey.....	62
Διακόπτης κινητήρα με μπουτόν εκκίνησης.....	192
Άνοιγμα του διακόπτη του κινητήρα στη λειτουργία για τα αξεσουάρ.....	192
Αποτυχία εκκίνησης.....	193
Γρήγορη επανεκκίνηση.....	194
Εκκίνηση του κινητήρα.....	193
Ηχητική προειδοποίηση για κλειδί εκτός οχήματος.....	195
Παύση λειτουργίας του κινητήρα με το όχημα σταματημένο.....	194
Σταμάτημα του κινητήρα με το όχημα σε κίνηση.....	194
Διαστάσεις οχήματος - Galaxy.....	431
Διαστάσεις οχήματος - S-MAX.....	432
Διαστάσεις της ράβδου ρυμούλκησης - Galaxy.....	433
Μέγιστο επιτρεπόμενο κάθετο βάρος τρέιλερ.....	434
Διαστάσεις της ράβδου ρυμούλκησης - S-MAX.....	435
Μέγιστο επιτρεπόμενο κάθετο βάρος τρέιλερ.....	436
Δίκτυα χώρου φορτίου.....	333
Δίκτυ φορτίου – Δίκτυ διαπέδου χώρου φορτίου.....	334
Δίκτυ φορτίου – Δίκτυ χώρου φορτίου.....	334
E	
Εισαγωγή.....	11
Εκκίνηση και σβήσιμο του κινητήρα.....	192
Γενικά.....	192
Εκκίνηση πετρελαιοκινητήρα - Αυτόματο κιβώτιο ταχυτήτων.....	195
Αποτυχία εκκίνησης.....	196
Ενδεικτική λυχνία προθερμαντήρων.....	197
Οχήματα με διακόπτη κινητήρα με πιεζόμενο μπουτόν.....	196
Οχήματα με κλειδί διακόπτη κινητήρα.....	195
Παύση λειτουργίας του κινητήρα με το όχημα σταματημένο.....	196
Προειδοποιητικές λυχνίες κινητήρα.....	197
Προστασία από καυσαέρια.....	197
Σημαντικές πληροφορίες για τον εξασρισμό.....	197
Σταμάτημα του κινητήρα με το όχημα σε κίνηση.....	196
Εκκίνηση πετρελαιοκινητήρα - Μηχανικό κιβώτιο ταχυτήτων.....	197
Αποτυχία εκκίνησης.....	198
Ενδεικτική λυχνία προθερμαντήρων.....	199
Οχήματα με διακόπτη κινητήρα με πιεζόμενο μπουτόν.....	198
Οχήματα με κλειδί διακόπτη κινητήρα.....	198
Παύση λειτουργίας του κινητήρα με το όχημα σταματημένο.....	198
Προειδοποιητικές λυχνίες κινητήρα.....	199
Προστασία από καυσαέρια.....	199
Σημαντικές πληροφορίες για τον εξασρισμό.....	199
Σταμάτημα του κινητήρα με το όχημα σε κίνηση.....	198
Εκκίνηση συστήματος υβριδικού ηλεκτρικού οχήματος - Υβριδικό ηλεκτρικό όχημα (HEV).....	200
Αυτόματη διακοπή λειτουργίας.....	201
Γρήγορη επανεκκίνηση.....	200
Παύση λειτουργίας του οχήματός σας όταν είναι σταματημένο.....	201
Παύση λειτουργίας του οχήματός σας όταν κινείται.....	201
Προστασία από καυσαέρια.....	202
Σημαντικές πληροφορίες για τον εξασρισμό.....	202
Εκκίνηση του οχήματος με ρευματοδότες - Δεν περιλαμβάνονται: Υβριδικό ηλεκτρικό όχημα (HEV).....	353
Για να συνδέσετε τους ρευματοδότες.....	354
Εκκίνηση του κινητήρα.....	355
Εκκίνηση του οχήματος με ρευματοδότες - Υβριδικό ηλεκτρικό όχημα (HEV).....	355
Για να βάλετε μπροστά το όχημά σας.....	357
Για να συνδέσετε τους ρευματοδότες.....	356
Προετοιμασία του οχήματός σας.....	355

Έ	Ε
Έλεγχος εκπομπών καυσαερίων του κινητήρα.....228	Ενδεικτικές λυχνίες του συστήματος Auto-Start-Stop κινητήρα.....210
Έλεγχος κατάστασης του συστήματος MyKey.....63	Ενδεικτικές λυχνίες του συστήματος ειδοποίησης παρουσίας πίσω επιβάτη.....187
Απόσταση MyKey.....63	Ενδείξεις πληροφοριών.....125
Αριθμός κλειδιών MyKey.....63	Γενικά - Δεν περιλαμβάνονται: Υβριδικό ηλεκτρικό όχημα (HEV).....125
Αριθμός κλειδιών διαχειριστή.....63	Γενικά - Υβριδικό ηλεκτρικό όχημα (HEV).....129
Έλεγχος κατάστασης των πληροφοριών τοπικών κινδύνων.....331	Ενεργοποίηση και απενεργοποίηση του συστήματος Auto-Start-Stop κινητήρα.....208
Έλεγχος λαδιού Βλ.: Έλεγχος λαδιού του κινητήρα.....391	Ενεργοποίηση και απενεργοποίηση του συστήματος ειδοποίησης παρουσίας πίσω επιβάτη.....187
Έλεγχος λαδιού του κινητήρα.....391	Εξαμηνιαία υπενθύμιση.....187
Συμπλήρωση λαδιού κινητήρα.....391	Ενεργοποίηση της τηλεχειριζόμενης εκκίνησης.....148
Έλεγχος πρόσφυσης.....261	Ενεργοποίηση των πληροφοριών τοπικών κινδύνων.....331
Αρχές λειτουργίας.....261	Ενεργό σύστημα υποβοήθησης στάθμευσης.....272
Έλεγχος ταλάντωσης ρυμουλκούμενου.....342	Χρήση του ενεργητικού συστήματος υποβοήθησης στάθμευσης.....273
Έλεγχος των μάκτρων στους υαλοκαθαριστήρες.....400	Ενότητα πολυμέσων.....459
Έλεγχος υγρού του συμπλέκτη.....396	Εξασρισμός Βλ.: Σύστημα κλιματισμού.....151
Έλεγχος υγρού του συστήματος πλισίματος.....400	Εξάντληση καυσίμου.....218
Έλεγχος υγρού των φρένων.....395	Ανεφοδιασμός καυσίμου από φορητό μπιτόνι καυσίμου.....219
Έλεγχος φωτισμού.....92	Πλήρωση φορητού μπιτονιού καυσίμου.....218
Μεγάλη σκάλα.....93	Εξοπλισμός έκτακτης ανάγκης.....361
Σινιάλο.....93	Εξοπλισμός κινητής επικοινωνίας.....15
Φώτα στάθμευσης.....92	Εξωτερικοί καθρέφτες.....105
Έλεγχος ψυκτικού Βλ.: Έλεγχος ψυκτικού υγρού του κινητήρα - Δεν περιλαμβάνονται: Υβριδικό ηλεκτρικό όχημα (HEV).....392	Απορύθμιση καθρεφτών.....106
Βλ.: Έλεγχος ψυκτικού υγρού του κινητήρα - Υβριδικό ηλεκτρικό όχημα (HEV).....393	Αυτόματα αναδιπλούμενοι καθρέφτες.....106
Έλεγχος ψυκτικού υγρού του κινητήρα - Δεν περιλαμβάνονται: Υβριδικό ηλεκτρικό όχημα (HEV).....392	Αυτόματο αντιθαμπωτικό σύστημα.....108
Προσθήκη ψυκτικού.....393	Εξωτερικοί καθρέφτες που διπλώνουν χειροκίνητα.....106
Έλεγχος ψυκτικού υγρού του κινητήρα - Υβριδικό ηλεκτρικό όχημα (HEV).....393	Ηλεκτρικά αναδιπλούμενοι καθρέφτες.....106
Προσθήκη ψυκτικού για τη μονάδα ελέγχου του συστήματος αναστροφέα.....394	Ηλεκτρικοί εξωτερικοί καθρέφτες.....105
Προσθήκη ψυκτικού κινητήρα.....394	

Ευρετήριο

Θερμαινόμενοι εξωτερικοί καθρέφτες.....	108
Καθρέφτες με μνήμη.....	108
Καθρέφτες με φλας.....	108
Παρακολούθηση τυφλών σημείων.....	108
Ρύθμιση κλίσης καθρέφτη για όπισθεν.....	107
Επαναπλήρωση με καύσιμο - Δεν περιλαμβάνονται: Υβριδικό ηλεκτρικό όχημα με φόρτιση σε ηλεκτρική πρίζα (PHEV).....	220
Ανεφοδιασμός του οχήματός σας.....	220
Επισκόπηση του συστήματος ανεφοδιασμού καυσίμου.....	220
Προειδοποίηση του συστήματος ανεφοδιασμού καυσίμου.....	222
Επαναπλήρωση με καύσιμο - Υβριδικό ηλεκτρικό όχημα με φόρτιση σε ηλεκτρική πρίζα (PHEV).....	223
Μοχλός χειροκίνητης παράκαμψης για το πορτάκι ρεζερβουάρ καυσίμου.....	225
Προειδοποιήσεις συστήματος.....	225
Επαναφορά του συστήματος παρακολούθησης της πίεσης ελαστικών.....	428
Επανεκκίνηση του κινητήρα.....	208
Επισκευή μικρών ζημιών στη βαφή.....	414
Εσωτερικός καθρέφτης.....	108
Καθρέφτης με αυτόματο αντιθαμπτικό σύστημα.....	108
Καθρέφτης με μηχανικό αντιθαμπτικό σύστημα.....	108
Εσωτερικός φωτισμός.....	102
Άναμμα και σβήσιμο όλων των εσωτερικών φώτων.....	102
Άναμμα και σβήσιμο των μπροστινών εσωτερικών φώτων.....	102
Άναμμα και σβήσιμο των πίσω εσωτερικών φώτων.....	102
Λειτουργία εσωτερικών φώτων.....	102
Εφαρμογές App.....	481
Χρήση εφαρμογών σε συσκευή Android.....	482
Χρήση εφαρμογών σε συσκευή iOS.....	482
Χρήση συστήματος πλοήγησης κινητού τηλεφώνου σε συσκευή Android.....	483
Εφεδρική θέση εκκίνησης με το παθητικό κλειδί.....	58

Z

Ζαντολάστιχα.....	415
Γενικά.....	415
Ζώνες ασφαλείας.....	36

H

Ηλεκτρικά παράθυρα.....	103
Ανοίγμα με ένα άγγιγμα.....	103
Κλειδωμα διακοπών παραθύρων.....	103
Κλεισίμο με ένα άγγιγμα.....	103
Λειτουργία επιστροφής.....	103
Παράταση λειτουργίας των αξεσουάρ.....	104
Ηλεκτρικά ρυθμιζόμενα καθίσματα.....	173
Ηλεκτρικό υποστήριγμα μέσης.....	174
Μπροστινά καθίσματα μεταβλητού σχήματος με λειτουργία Active Motion.....	174
Ηλεκτρικές κλειδαριές θυρών Βλ.: Κλειδωμα και ξεκλειδωμα.....	66
Ηλεκτρική πόρτα του χώρου αποσκευών.....	73
Ανίχνευση εμποδίων.....	76
Ανοίγμα και κλείσιμο της πόρτας του χώρου αποσκευών.....	74
Αυτόματη λειτουργία.....	76
Διακοπή της κίνησης της πόρτας του χώρου αποσκευών.....	75
Καθορισμός ύψους ανοίγματος πόρτας χώρου αποσκευών.....	75
Ηλεκτρικό χειρόφρενο - Αυτόματο κιβώτιο ταχυτήτων.....	254
Αυτόματο λύσιμο του ηλεκτρικού χειρόφρενου.....	255
Δέσιμο του ηλεκτρικού χειρόφρενου.....	254
Λύσιμο του ηλεκτρικού χειρόφρενου εάν η μπαταρία του οχήματος είναι αποφορτισμένη.....	256
Μηνύματα πληροφοριών για το ηλεκτρικό χειρόφρενο.....	256
Χειροκίνητο λύσιμο του ηλεκτρικού χειρόφρενου.....	255

Ευρετήριο

Ηλεκτρικό χειρόφρενο - Μηχανικό κιβώτιο ταχυτήτων.....	257
Απενεργοποίηση του ηλεκτρικού χειρόφρενου εάν η μπαταρία του οχήματος είναι αποφορτισμένη.....	258
Αυτόματη απενεργοποίηση του ηλεκτρικού χειρόφρενου.....	258
Ενεργοποίηση του ηλεκτρικού χειρόφρενου.....	257
Μηνύματα πληροφοριών για το ηλεκτρικό χειρόφρενο.....	259
Χειροκίνητη απενεργοποίηση του ηλεκτρικού χειρόφρενου.....	258
Ηλεκτρομαγνητική συμβατότητα.....	497
Ηλεκτρονικό πρόγραμμα ελέγχου ευστάθειας.....	263
Αρχές λειτουργίας.....	263
Ηλιοροφή Βλ.: Ηλιοροφή - Οχήματα με: Πλαίσιο ανοίγματος πανοραμικής οροφής.....	111
Ηλιοροφή - Οχήματα με: Πλαίσιο ανοίγματος πανοραμικής οροφής.....	111
Άνοιγμα και κλείσιμο της ηλιοροφής.....	112
Λειτουργία επιστροφής.....	112
Ηλιοσκιάδια.....	109
Φωτιζόμενος καθρέφτης στο ηλιοσκιάδιο.....	110
Ηχητικές προειδοποιήσεις και ενδείξεις.....	124
Προειδοποίηση χωρίς κλειδί.....	124
Προειδοποιητική ηχητική ένδειξη για αναμμένους προβολείς.....	124
Προειδοποιητική ηχητική ένδειξη για ενεργό χειρόφρενο.....	124
Προειδοποιητική ηχητική ένδειξη για την υπαρξη κλειδιού στο διακόπτη του κινητήρα.....	124
Ηχητικές προειδοποιήσεις του συστήματος ειδοποίησης παρουσίας πίσω επιβάτη.....	187
Ηχητική προειδοποίηση του συστήματος Auto-Start-Stop κινητήρα.....	210
Ηχοσύστημα - Αντιμετώπιση προβλημάτων.....	459
Ηχοσύστημα.....	451
Γενικά.....	451

Θ

Θερμαινόμενα καθίσματα.....	184
Θερμαινόμενα παράθυρα και καθρέφτες.....	162
Θερμαινόμενος εξωτερικός καθρέφτης.....	162
Πίσω θερμαινόμενο παρμπρίζ.....	162
Θερμαινόμενο παρμπρίζ.....	162
Θερμαινόμενο τιμόνι.....	84
Θέρμανση Βλ.: Σύστημα κλιματισμού.....	151
Θέση του χωνιού πλήρωσης καυσίμου.....	218
Θύρα USB.....	458

I

Ιδιαίτερα χαρακτηριστικά οδήγησης.....	204
---	-----

K

Καθαρισμός εξωτερικού χώρου.....	410
Καθαρισμός λωρίδων ή γραφικών.....	411
Καθαρισμός προβολέων και πίσω φώτων.....	410
Καθαρισμός του υποδαπέδου.....	412
Καθαρισμός του χώρου κινητήρα.....	411
Καθαρισμός των εξωτερικών προφυλάξεων.....	410
Καθαρισμός των ζαντών.....	410
Καθαρισμός των παρμπρίζ και των μάκτρων υαλοκαθαριστήρων.....	410
Καθαρισμός φακών και αισθητήρων κάμερας.....	411
Καθαρισμός χρωμίου, αλουμινίου ή ανοξειδωτου χάλυβα.....	410
Καθαρισμός εσωτερικού χώρου.....	412
Καθαρισμός αποθηκευτικών χώρων.....	414
Καθαρισμός για δέρμα και βινύλιο.....	412
Καθαρισμός για πλαστικά.....	412
Καθαρισμός ζωνών ασφαλείας.....	413
Καθαρισμός οθονών και ενδείξεων.....	412
Καθαρισμός σε πατάκια και μοκέτες δαπέδου.....	413
Καθαρισμός σιδηρόδρομων γυάλινης οροφής.....	414

Ευρετήριο

Καθαρισμός του ταμπλό.....	412
Καθαρισμός υφασμάτων των καθισμάτων και επένδυσης οροφής.....	413
Καθίσματα.....	168
Καθίσματα με ελεγχόμενο κλιματισμό.....	184
Κλιματιζόμενα καθίσματα.....	185
Καθρέφτες Βλ.: Θερμαινόμενα παράθυρα και καθρέφτες.....	162
Βλ.: Παράθυρα και καθρέφτες.....	103
Καθρέφτης για παρακολούθηση των παιδιών.....	109
Καθυστερήση απενεργοποίησης των προβολέων.....	94
Καλύμματα χώρου αποσκευών.....	335
Κάμερα 180 μοιρών.....	284
Χρόλος κάμερας.....	285
Χρήση του συστήματος κάμερας 180 μοιρών.....	285
Κάμερα εμπροσθοπορείας.....	328
Χρήση της κάμερας εμπροσθοπορείας.....	328
Κάμερα οπισθοπορείας.....	280
Γραμμές καθοδήγησης της κάμερας.....	282
Ένδειξη απόστασης εμπροσθίου.....	283
Καθυστερήση κάμερας οπισθοπορείας.....	284
Μηχανικό ζουμ.....	283
Χρήση του συστήματος κάμερας οπισθοπορείας.....	281
Κάμερα οπισθοπορείας Βλ.: Κάμερα οπισθοπορείας.....	280
Καταλυτικός μετατροπέας.....	228
Έλεγχος ετοιμότητας για επιθεώρηση και συντήρηση (I/M).....	230
Λειτουργίες αυτοδιαγνωστικού ελέγχου (OBD-II).....	229
Κατανάλωση καυσίμου.....	226
Κατανάλωση καυσίμου.....	226
Ονομαστική χωρητικότητα.....	226
Κάτω από το καπό - Επισκόπηση - 2.0L EcoBlue, LHD.....	387
Κάτω από το καπό - Επισκόπηση - 2.0L EcoBlue, RHD.....	388
Κάτω από το καπό - Επισκόπηση - 2.5L Duratec, Υβριδικό ηλεκτρικό όχημα (HEV), LHD.....	389
Κάτω από το καπό - Επισκόπηση - 2.5L Duratec, Υβριδικό ηλεκτρικό όχημα (HEV), RHD.....	390
Καύσιμο και επαναπλήρωση με καύσιμο.....	216
Κεντρική κονσόλα.....	190
Κέντρο μηνυμάτων Βλ.: Ενδείξεις πληροφοριών.....	125
Κέρωμα αμαξώματος του οχήματός σας.....	414
Κιβώτιο ταχυτήτων.....	243
Κιβώτιο Ταχυτήτων Βλ.: Κιβώτιο ταχυτήτων.....	243
Κίνηση σε όλους τους τροχούς.....	251
Κιτ επισκευής ελαστικών Βλ.: Κιτ στεγανοποιητικού και φουσκώματος ελαστικών.....	415
Κιτ στεγανοποιητικού και φουσκώματος ελαστικών.....	415
Μετά από τη χρήση του κιτ στεγανοποίησης και φουσκώματος ελαστικών.....	419
Χρήση του κιτ στεγανοποίησης και φουσκώματος ελαστικών.....	416
Κλειδαριά του καπό Βλ.: Άνοιγμα και κλείσιμο του καπό.....	386
Κλειδαριές ασφαλείας παιδιών.....	35
Κλειδιά και τηλεχειριστήρια.....	53
Κλειδωμα και ξεκλειδωμα.....	66
Αυτόματο ξεκλειδωμα.....	67
Ηλεκτρικές κλειδαριές θυρών.....	66
Κλειδωμα και ξεκλειδωμα επιμέρους θυρών με τη λάμα κλειδιού.....	68
Κλειδωμα και ξεκλειδωμα των θυρών από μέσα.....	68
Κλειδωμα και ξεκλειδωμα των θυρών με τη λάμα του κλειδιού.....	68
Τηλεχειριστήριο.....	66
Κλειδωμα τιμονιού.....	195
Ξεκλειδωμα του τιμονιού.....	195
Κλιματισμός.....	471
Ενδεικτική λυχνία κλειδώματος των χειριστήριων του πίσω συστήματος κλιματισμού.....	474
Ενεργοποίηση και απενεργοποίηση της διζωνικής λειτουργίας.....	473
Ενεργοποίηση και απενεργοποίηση της επανακυκλοφορίας αέρα.....	473

Ευρετήριο

Ενεργοποίηση και απενεργοποίηση του αυτόματου τρόπου λειτουργίας.....	472
Ενεργοποίηση και απενεργοποίηση του αυτόματου τρόπου λειτουργίας στο πίσω μέρος.....	474
Ενεργοποίηση και απενεργοποίηση του θερμαινόμενου παρμπριζ.....	473
Ενεργοποίηση και απενεργοποίηση του θερμαινόμενου τιμονιού.....	473
Ενεργοποίηση και απενεργοποίηση του μέγιστου κλιματισμού.....	473
Ενεργοποίηση και απενεργοποίηση του μέγιστου ξεπαγώματος.....	473
Ενεργοποίηση και απενεργοποίηση του πίσω θερμαινόμενου παρμπριζ.....	473
Ενεργοποίηση και απενεργοποίηση του συστήματος κλιματισμού.....	472
Ενεργοποίηση και απενεργοποίηση των αεριζόμενων καθισμάτων.....	474
Ενεργοποίηση και απενεργοποίηση των θερμαινόμενων εξωτερικών καθρεφτών.....	473
Ενεργοποίηση και απενεργοποίηση των θερμαινόμενων καθισμάτων.....	473
Ενεργοποίηση και απενεργοποίηση των κλιματιζόμενων καθισμάτων.....	472
Ενεργοποίηση και απενεργοποίηση των πίσω αεριζόμενων καθισμάτων.....	474
Ενεργοποίηση και απενεργοποίηση των πίσω θερμαινόμενων καθισμάτων.....	474
Ενεργοποίηση και απενεργοποίηση των πίσω κλιματιζόμενων καθισμάτων.....	474
Πρόσβαση στα χειριστήρια του πίσω συστήματος κλιματισμού.....	474
Πρόσβαση στο μενού του συστήματος κλιματισμού.....	471
Ρύθμιση της θερμοκρασίας.....	472
Ρύθμιση της κατεύθυνσης της ροής αέρα.....	471
Ρύθμιση της ταχύτητας του μοτέρ ανεμιστήρα.....	472
Κονσόλα Οροφής.....	191
Κοτσαδόρος - Οχήματα με: Αναδιπλούμενος κοτσαδόρος.....	346
Άνοιγμα/κλείσιμο του κοτσαδόρου.....	346
Οδήγηση με τρέιλερ.....	347
Συντήρηση.....	348

Κοτσαδόρος - Οχήματα με: Αποσπώμενη ράβδος ρυμούλκησης.....	342
Αποσύνδεση του κοτσαδόρου.....	343
Οδηγίες σχετικά με τον κοτσαδόρο.....	345
Σύνδεση του κοτσαδόρου.....	344

Λ

Λειτουργία κλήσης έκτακτης ανάγκης.....	49
Λειτουργία μνήμης.....	175
Αποθήκευση προεπιλεγμένης θέσης.....	175
Λειτουργία διευκόλυνσης εισόδου και εξόδου.....	176
Σύνδεση του τηλεχειριστηρίου ή του συστήματος τηλεχειριζόμενου ανοίγματος χωρίς κλειδί με μια προεπιλεγμένη θέση.....	176
Λειτουργία υβριδικού οχήματος.....	204
Εκκίνηση.....	204
Λειτουργία κιβωτίου ταχυτήτων.....	204
Μπαταρία.....	204
Οδήγηση.....	204
Οδήγηση για τη βελτιστοποίηση της κατανάλωσης καυσίμου.....	205
Σταμάτημα.....	204
Σύστημα φρένων.....	205

Μ

Μάκτρα μπροστινών υαλοκαθαριστήρων Βλ.: Αλλαγή των μάκτρων των μπροστινών υαλοκαθαριστήρων.....	401
Μάκτρα πίσω υαλοκαθαριστήρων Βλ.: Αλλαγή των μάκτρων των πίσω υαλοκαθαριστήρων.....	402
Μάκτρα υαλοκαθαριστήρων Βλ.: Έλεγχος των μάκτρων στους υαλοκαθαριστήρες.....	400
Με μια ματιά.....	22
Μεταφορά φορτίου.....	332
Γενικά.....	332
Μέτρα ασφαλείας.....	216
Μηνύματα πληροφοριών.....	131
MyKey.....	141
Αερόσακος.....	132
Αυτόματη διακοπή λειτουργίας του κινητήρα.....	133

Ευρετήριο

Αυτόματος έλεγχος της μεγάλης σκάλας των φώτων.....	134	Ρύθμιση της πλάτης του καθίσματος.....	172
Έλεγχος πρόσφυσης.....	145	Ρύθμιση του μαξιλαριού του καθίσματος.....	172
Ενεργητικό σύστημα υποβοήθησης στάθμευσης.....	131	Ρύθμιση του υποστηρίγματος για τη μέση.....	172
Ηλεκτρικό χειρόφρενο.....	137	Ρύθμιση του ύψους του καθίσματος.....	172
Ηλεκτρονικό πρόγραμμα ελέγχου ευστάθειας.....	143	Μηχανική πόρτα χώρου αποσκευών.....	72
Καθίσματα.....	142	Άνοιγμα της πόρτας του χώρου αποσκευών.....	72
Κιβώτιο ταχυτήτων.....	146	Κλείσιμο της πόρτας του χώρου αποσκευών.....	73
Κίνηση σε όλους τους τροχούς.....	133	Μηχανικό κιβώτιο ταχυτήτων.....	243
Κινητήρας.....	138	Γενικές πληροφορίες.....	243
Μπαταρία υψηλής τάσης.....	139	Σύμπλεξη της όπισθεν.....	243
Πετρελαιοκινητήρας.....	136	Μηχανισμός περιορισμού ταχύτητας οχήματος - Οχήματα με: Προσαρμοζόμενο σύστημα ελέγχου ταχύτητας ταξιδιού.....	304
Πόρτες και κλειδαριές.....	136	Αρχή λειτουργίας.....	304
Προσαρμοζόμενο σύστημα ελέγχου ταχύτητας ταξιδιού.....	131	Χρήση του έξυπνου συστήματος περιορισμού ταχύτητας.....	305
Ρυμούλκηση.....	145	Χρήση του συστήματος.....	304
Συναγερμός.....	132	Μηχανισμός περιορισμού ταχύτητας οχήματος - Οχήματα με: Σύστημα ελέγχου ταχύτητας ταξιδιού.....	307
Συντήρηση.....	140	Αρχή λειτουργίας.....	307
Σύστημα Auto-Start-Stop κινητήρα.....	134	Χρήση του έξυπνου συστήματος περιορισμού ταχύτητας.....	308
Σύστημα διατήρησης λωρίδας.....	139	Χρήση του συστήματος περιορισμού ταχύτητας.....	307
Σύστημα διεύθυνσης.....	144	Μονάδα ηχητικού συγκροτήματος - Οχήματα με: Premium AM/FM/CD.....	452
Σύστημα εκκίνησης.....	143	Μονάδα ηχητικού συγκροτήματος - Οχήματα με: Sony AM/FM/CD.....	454
Σύστημα επιλεκτικής καταλυτικής αναγωγής.....	142	Δομή μενού.....	455
Σύστημα παρακολούθησης πίεσης ελαστικών.....	144	Μονάδα χειρισμού του συστήματος κλιματισμού των πίσω επιβατών.....	161
Σύστημα προειδοποίησης σύγκρουσης.....	141	Αέρας στους αεραγωγούς οροφής.....	161
Σύστημα προειδοποίησης του οδηγού.....	136	Αέρας στους αεραγωγούς των χώρων των ποδιών.....	161
Συστήματα παρακολούθησης τυφλών σημείων και προειδοποίησης διερχόμενων οχημάτων.....	135	Άναμμα και σβήσιμο των πίσω θερμαινόμενων καθισμάτων.....	161
Σύστημα Τροφοδοσίας Καυσίμων.....	138	Ενδεικτική λυχνία κλειδώματος της μονάδας χειρισμού του πίσω συστήματος κλιματισμού.....	161
Σύστημα υποβοήθησης στάθμευσης.....	141	Ρύθμιση της θερμοκρασίας.....	161
Σύστημα φρένων.....	135		
Τηλεχειριστήριο.....	142		
Υποβοήθηση εκκίνησης σε ανηφόρα.....	139		
Μηχανικά ρυθμιζόμενα καθίσματα - Οχήματα με: Μηχανικό κάθισμα 4 κατευθύνσεων.....	170		
Μηχανικά ρυθμιζόμενα καθίσματα - Οχήματα με: Μηχανικό κάθισμα 8 κατευθύνσεων.....	171		
Μετακίνηση των καθισμάτων πίσω και εμπρός.....	171		

Ευρετήριο

Ρύθμιση της ταχύτητας του μοτέρ του ανεμιστήρα.....	161
Μπαταρία	
Βλ.: Αλλαγή της μπαταρίας 12 βολτ - Δεν περιλαμβάνονται: Υβριδικό ηλεκτρικό όχημα (HEV).....	396
Βλ.: Αλλαγή της μπαταρίας 12 βολτ - Υβριδικό ηλεκτρικό όχημα (HEV).....	398
Μπαταρία υψηλής τάσης	242
Γενικά.....	242
Μπράτσο πίσω καθίσματος	191
Μπροστινά φώτα ομίχλης	98
Μπροστινό σύστημα στάθμευσης με ηχητικό σήμα	268
Ένδειξη απόστασης αντικειμένου.....	269
Ο	
Οδήγηση μέσα από ρηχό νερό	350
Οδική έκτακτη ανάγκη	353
Οικονομική οδήγηση	350
Ο	
Όργανα μέτρησης - Δεν περιλαμβάνονται: Υβριδικό ηλεκτρικό όχημα (HEV).....	113
Δείκτης θερμοκρασίας ψυκτικού κινητήρα.....	115
Δείκτης Καυσίμου.....	115
Οθόνη πληροφοριών.....	114
Όργανα μέτρησης - Υβριδικό ηλεκτρικό όχημα (HEV).....	116
Δείκτης θερμοκρασίας ψυκτικού κινητήρα.....	117
Δείκτης καυσίμου.....	118
Οθόνη πληροφοριών.....	116
Π	
Παθητικό αντικλεπτικό σύστημα	77
Απενεργοποίηση του συστήματος ακινητοποίησης κινητήρα.....	77
Αρχή λειτουργίας.....	77
Ενεργοποίηση του συστήματος ακινητοποίησης κινητήρα.....	77
Κωδικοποιημένα κλειδιά.....	77
Παξιμάδια τροχών	425
Παράθυρα και καθρέφτες	103
Παραρτήματα	497
Πατάκια	351
Περιβάλλον	21
Περιορισμοί συνδεδεμένου οχήματος	445
Περιορισμοί της τηλεχειριζόμενης εκκίνησης	148
Περιορισμοί του συστήματος ειδοποίησης παρουσίας πίσω επιβάρτη	186
Περιορισμοί του συστήματος παρακολούθησης της πίεσης ελαστικών	427
Πίνακας οργάνων	113
Πίνακας προδιαγραφών ασφαλειών - Δεν περιλαμβάνονται: Υβριδικό ηλεκτρικό όχημα (HEV).....	362
Ασφάλεια στην μπαταρία.....	372
Ασφαλειοθήκη στον χώρο των επιβατών.....	369
Ασφαλειοθήκη της ηλεκτρονικής μονάδας ελέγχου μέτρησης παροχής αναγωγικού μέσου.....	373
Κουτί κατανομής ισχύος.....	362
Πίνακας προδιαγραφών ασφαλειών - Υβριδικό ηλεκτρικό όχημα (HEV).....	374
Ασφαλειοθήκη στο χώρο των επιβατών.....	380
Κουτί κατανομής ισχύος.....	374
Πίνακας προδιαγραφών λαμπτήρων	408
Πινακίδα ταυτότητας οχήματος	436
Πίσω καθίσματα	177
EasyFold™ Αναδιπλούμενο κάθισμα.....	181
Δημιουργία ενός επίπεδου χώρου φορτίου στο πάτωμα.....	183
Καθίσματα δεύτερης σειράς.....	177
Καθίσματα τρίτης σειράς.....	182
Πίσω σύστημα στάθμευσης με ηχητικό σήμα	266
Ένδειξη απόστασης αντικειμένου.....	267
Πίσω φώτα ομίχλης	99
Πίσω χώρος φύλαξης του κάτω πατώματος	333
Χώρος αποθήκευσης στο δάπεδο - Δεύτερη σειρά.....	333

Ευρετήριο

Χώρος αποθήκευσης στο χώρο φορτίου.....	333	Προειδοποιητικές λυχνίες και δείκτες.....	118
Πλευρικοί αερόσακοι.....	43	Αναγνώριση σημάτων οδικής κυκλοφορίας - Απαγορεύεται η προσέλαση.....	123
Δευτερεύουσα ηχητική προειδοποίηση αερόσακων.....	44	Αναγνώριση σημάτων οδικής κυκλοφορίας - Όριο ταχύτητας.....	124
Προειδοποιητική λυχνία αερόσακων.....	44	Δυσλειτουργία της μεσαίας σκάλας των φώτων.....	122
Πλευρικοί αερόσακοι στο ύψος του κεφαλιού.....	45	Ενδεικτική λυχνία αλλαγής ταχυτήτων.....	123
Πληροφορίες για σύγκρουση και βλάβη.....	360	Ενδεικτική λυχνία απενεργοποίησης του ηλεκτρονικού προγράμματος ελέγχου ευστάθειας.....	123
Αυτόματη διακοπή σε περίπτωση σύγκρουσης.....	360	Ενδεικτική λυχνία μεγάλης σκάλας των φώτων.....	122
Σύστημα προειδοποίησης μετά από σύγκρουση.....	360	Ενδεικτική λυχνία μπροστινών φώτων ομίχλης.....	121
Πληροφορίες τοπικών κινδύνων.....	331	Ενδεικτική λυχνία πίσω φώτων ομίχλης.....	123
Πληροφορίες χρήσης eCall.....	500	Ενδεικτική λυχνία προβολέν και φώτων στάθμευσης.....	123
Πληροφορίες χρήστη eCall σύμφωνα με τον κανονισμό (ΕΕ) 2017/78, Παράρτημα Ι, Μέρος 3.....	500	Ενδεικτική λυχνία του συστήματος αυτόματης ενεργοποίησης της μεγάλης σκάλας των φώτων.....	119
Πλοήγηση.....	477	Ενδεικτική λυχνία του συστήματος παρακολούθησης τυφλών σημείων.....	119
Zoom.....	478	Ενδεικτική λυχνία του συστήματος υποβοήθησης εκκίνησης σε ανηφόρα.....	122
Αλλαγή της μορφής του χάρτη.....	478	Ενεργοποίηση του συστήματος θέρμανσης που λειτουργεί με καύσιμο.....	122
Ενημερώσεις χάρτη πλοήγησης.....	481	Ηλεκτρικό χειρόφρενο.....	120
Καθοδήγηση διαδρομής.....	479	Θερμοκρασία ψυκτικού υγρού κινητήρα.....	120
Οδική κυκλοφορία σε πραγματικό χρόνο.....	481	Καπό που δεν έχει κλείσει καλά.....	122
Ορισμός ενός προορισμού.....	477	Νερό στο καύσιμο.....	124
Πλύσιμο παρμπρίζ		Πόρτα ανοιχτή.....	120
Βλ.: Σύστημα πλυσίματος και ακουσίματος.....	86	Πόρτα χώρου αποσκευών ανοιχτή.....	122
Ποιότητα καυσίμου - Βενζίνη.....	217	Προειδοποίηση χαμηλής πίεσης ελαστικών.....	122
Μακροπρόθεσμη αποθήκευση.....	217	Προειδοποιητικές λυχνίες κινητήρα.....	121
Ποιότητα καυσίμου - Πετρέλαιο.....	217	Προειδοποιητική λυχνία βλάβης του ηλεκτρικού συστήματος υψηλής τάσης.....	122
Μακροπρόθεσμη αποθήκευση.....	218	Προειδοποιητική λυχνία για δέσιμο της ζώνης ασφαλείας.....	121
Πόρτα του Χώρου Αποσκευών.....	72	Προειδοποιητική λυχνία λαδιού κινητήρα.....	120
Πόρτες και κλειδαριές.....	66		
Ποτηροθήκες.....	190		
Προβολή των τιμών πίεσης των ελαστικών.....	428		
Προγραμματιζόμενο σύστημα θέρμανσης.....	162		
Προγραμματισμός του προγραμματιζόμενου συστήματος θέρμανσης που λειτουργεί με καύσιμο.....	163		
Προγραμματισμός του MyKey.....	61		

Ευρετήριο

Προειδοποιητική λυχνία μπαταρίας.....	119	Προφυλάξεις σχετικά με τις πληροφορίες τοπικών κινδύνων.....	331
Προειδοποιητική λυχνία μπροστινών αερόσακων.....	121	Προφυλάξεις σχετικά με το σύστημα Auto-Start-Stop κινητήρα.....	208
Προειδοποιητική λυχνία παγетуύ.....	121	Προφυλάξεις σχετικά με το σύστημα ειδοποίησης παρουσίας πίσω επιβάτη.....	186
Προειδοποιητική λυχνία του ηλεκτρονικού προγράμματος ελέγχου ευστάθειας.....	123	Προφυλάξεις σχετικά με το σύστημα παρακολούθησης της πίεσης ελαστικών.....	427
Προειδοποιητική λυχνία του συστήματος αντιμπλοκαρίσματος των τροχών.....	119	Πώς λειτουργεί το σύστημα ειδοποίησης παρουσίας πίσω επιβάτη.....	186
Προειδοποιητική λυχνία του συστήματος φρένων.....	120		
Προειδοποιητική λυχνία χαμηλής στάθμης καυσίμου.....	122		
Προσαρμοζόμενο σύστημα ελέγχου ταχύτητας ταξιδιού.....	119		
Σύστημα διατήρησης λωρίδας.....	122		
Σύστημα ελέγχου ταχύτητας ταξιδιού.....	120		
Σύστημα περιορισμού ταχύτητας.....	123		
Το σύστημα θέρμανσης που λειτουργεί με καύσιμο σε λειτουργία.....	122		
Φλας.....	120		
Χαμηλή στάθμη υγρού πλυσίματος.....	123		
Προσαρμοζόμενοι προβολείς.....	100		
Προσκέφαλα.....	168		
Προσκέφαλα με λειτουργία ανάκλισης.....	170		
Ρύθμιση του προσκέφαλου.....	169		
Προσκέφαλο Βλ.: Προσκέφαλα.....	168		
Προστασία του περιβάλλοντος.....	21		
Προστατευτικά για τον ήλιο - Οχήματα με: Πανοραμική οροφή.....	110		
Άνοιγμα και κλείσιμο του ηλιοσκιάδιου.....	110		
Επαναπρογραμματισμός του ηλιοσκιάδιου.....	110		
Λειτουργία επιστροφής.....	110		
Προστατευτικό πλέγμα για σκύλο.....	337		
Τοποθέτηση πίσω από τα μπροστina καθίσματα.....	337		
Τοποθέτηση πίσω από τα πίσω καθίσματα.....	338		
Πρόταση για ανταλλακτικά.....	14		
Εγγύηση ανταλλακτικών.....	15		
Επισκευές μετά από σύγκρουση.....	14		
Προγραμματισμένη συντήρηση και μηχανικές επισκευές.....	14		
Προφυλάξεις για κρύο καιρό.....	350		
		Ρυθμίσεις MyKey.....	59
		Διαμορφώσιμες ρυθμίσεις.....	59
		Μη διαμορφώσιμες ρυθμίσεις.....	59
		Ρυθμίσεις.....	483
		Android Auto.....	483
		Apple CarPlay.....	483
		Bluetooth.....	483
		FordPass.....	484
		Ασύρματο δίκτυο (Wi-Fi).....	484
		Αυτόματες ενημερώσεις.....	483
		Γενικά.....	484
		Εφαρμογές κινητών συσκευών.....	484
		Ήχος.....	484
		Ηχοσύστημα.....	483
		Καθίσματα.....	484
		Λειτουργία κλήσης έκτακτης ανάγκης.....	483
		Οθόνη.....	483
		Όχημα.....	484
		Πλοήγηση.....	484
		Ρολοί.....	483
		Τηλέφωνο.....	484
		Τρόπος λειτουργίας κλειδώματος στη διάκρεια επαγγελματικής φροντίδας.....	484
		Φωνητικός έλεγχος.....	484
		Φωτισμός περιβάλλοντος.....	483
		Ρυθμίσεις τηλεχειριζόμενης εκκίνησης - Οχήματα με: Θερμαινόμενο τιμόνι.....	149
		Ρυθμίσεις του συστήματος κλιματισμού.....	149

Ευρετήριο

Ρυθμίσεις των θερμαινόμενων καθισμάτων και του θερμαινόμενου τιμονιού.....	150	Στοιχεία κατανάλωσης καυσίμου - 2.0L EcoBlue.....	443
Ρύθμιση διάρκειας της τηλεχειριζόμενη εκκίνησης.....	150	Στοιχεία κατανάλωσης καυσίμου.....	442
Ρυθμίσεις τηλεχειριζόμενη εκκίνησης - Οχήματα χωρίς: Θερμαινόμενο τιμόνι.....	149	Ευρωπαϊκή οδηγία 1999/94/ΕΚ.....	442
Ρυθμίσεις θερμαινόμενου καθίσματος.....	149	Οικονομία καυσίμου και εκπομπές CO ₂	442
Ρυθμίσεις του συστήματος κλιματισμού.....	149	Στοιχεία κατανάλωσης καυσίμου - Υβριδικό ηλεκτρικό όχημα (HEV).....	444
Ρύθμιση διάρκειας της τηλεχειριζόμενη εκκίνησης.....	149	Στρώσιμο.....	350
Ρύθμιση της δέσμης των προβολέων.....	99	Ελαστικά.....	350
Ρύθμιση του τιμονιού - Οχήματα με: Ηλεκτρικά ρυθμιζόμενη κολόνα τιμονιού.....	83	Φρένα και συμπλέκτης.....	350
Θέση τερματισμού της διαδρομής.....	84	Στρώσιμο	
Λειτουργία διευκόλυνσης εισόδου και εξόδου.....	84	Βλ.: Στρώσιμο.....	350
Λειτουργία μνήμης.....	84	Συμπληρωματικό σύστημα προστασίας.....	40
Ρύθμιση του τιμονιού - Οχήματα με: Μηχανικά ρυθμιζόμενη κολόνα τιμονιού.....	83	Αρχές λειτουργίας.....	40
Ρύθμιση ύψους των ζωνών ασφαλείας.....	38	Συναγερμός	
Ρυμούλκηση.....	341	Βλ.: Αντικλεπτικό σύστημα συναγερμού - Οχήματα με: Αισθητήρας εσωτερικού χώρου.....	79
Ρυμούλκηση του οχήματος σε τέσσερις τροχούς - Αυτόματο κιβώτιο ταχυτήτων.....	349	Βλ.: Αντικλεπτικό σύστημα συναγερμού - Οχήματα με: Ενσωματωμένη μπαταρία.....	77
Ρυμούλκηση του οχήματος σε τέσσερις τροχούς - Μηχανικό κιβώτιο ταχυτήτων.....	348	Βλ.: Αντικλεπτικό σύστημα συναγερμού - Οχήματα με: Περιμετρικός συναγερμός.....	81
Ρυμούλκηση τρέιλερ.....	341	Συνδεδεμένο όχημα - Αντιμετώπιση προβλημάτων - Οχήματα με: SYNC 3.....	447
Σ		Συνδεδεμένο όχημα - Αντιμετώπιση προβλημάτων - Οχήματα με: Μόντεμ.....	446
Σημεία στήριξης αποσκευών.....	332	Συνδεδεμένο όχημα.....	445
Σημεία σύνδεσης για ρυμούλκηση.....	358	Σύνδεση του οχήματος σε κινητό δίκτυο.....	445
Μπροστινό σημείο ρυμούλκησης.....	358	Σύνδεση του οχήματος σε ασύρματο δίκτυο (Wi-Fi).....	446
Πίσω σημείο ρυμούλκησης.....	358	Σύνδεση του οχήματος σε κινητό δίκτυο.....	445
Στερέωση του κρίκου ρυμούλκησης.....	358	Ενεργοποίηση και απενεργοποίηση του μόντεμ.....	445
Σταμάτημα του κινητήρα.....	208	Σύνδεση του οχήματός στο Μόντεμ μέσω του FordPass.....	445
Σταχτοδοχείο.....	191	Τι είναι το μόντεμ.....	445
Στερέωση και μεταφορά φορτίου		Συντήρηση.....	385
Βλ.: Σχάρες οροφής και φορείς φορτίου.....	336	Γενικά.....	385

Ευρετήριο

Σύστημα ακινητοποίησης κινητήρα Βλ.: Παθητικό αντικλεπτικό σύστημα.....	77
Σύστημα αποφυγής σύγκρουσης.....	324
Αισθητήρες του συστήματος προειδοποίησης σύγκρουσης.....	326
Ένδειξη απόστασης.....	325
Μηνύματα πληροφοριών του συστήματος προειδοποίησης σύγκρουσης.....	327
Προειδοποίηση απόστασης.....	325
Προειδοποιητική λυχνία του συστήματος προειδοποίησης σύγκρουσης.....	327
Σύστημα αυτόματης ειδοποίησης σύγκρουσης.....	47
Σύστημα διατήρησης λωρίδας.....	311
Ενεργοποίηση και απενεργοποίηση του συστήματος.....	313
Σύστημα ειδοποίησης για αποφυγή σύγκρουσης με πεζό – Αντιμετώπιση προβλημάτων.....	46
Σύστημα ειδοποίησης για αποφυγή σύγκρουσης με πεζό – Μηνύματα πληροφοριών.....	46
Σύστημα ειδοποίησης για αποφυγή σύγκρουσης με πεζό.....	46
Σύστημα ειδοποίησης για αποφυγή σύγκρουσης με πεζό – Αντιμετώπιση προβλημάτων.....	46
Σύστημα ειδοποίησης παρουσίας πίσω επιβάτη.....	186
Σύστημα ελέγχου ταχύτητας ταξιδιού.....	286
Αρχές λειτουργίας.....	286
Σύστημα ελέγχου ταχύτητας ταξιδιού Βλ.: Σύστημα ελέγχου ταχύτητας ταξιδιού.....	286
Βλ.: Χρήση του συστήματος ελέγχου ταχύτητας ταξιδιού.....	286
Σύστημα επιλεκτικής καταλυτικής αναγωγής - 2.0L EcoBlue.....	231
Γραμμές καθοδήγησης AdBlue®.....	231
Κατανάλωση AdBlue®.....	234
Μηνύματα πληροφοριών του συστήματος επιλεκτικής καταλυτικής αναγωγής.....	235
Πλήρωση του ρεζερβουάρ AdBlue®.....	232
Πλήρωση του ρεζερβουάρ AdBlue® με αντλία βενζιναδίκου.....	232
Πλήρωση του ρεζερβουάρ AdBlue® με χρήση δοχείου.....	233
Προειδοποιητική λυχνία του συστήματος επιλεκτικής καταλυτικής αναγωγής.....	234
Σύστημα θέρμανσης μπλοκ κινητήρα.....	202
Χρήση του συστήματος θέρμανσης μπλοκ κινητήρα.....	203
Σύστημα θέρμανσης που λειτουργεί με καύσιμο Βλ.: Προγραμματιζόμενο σύστημα θέρμανσης.....	162
Σύστημα κλιματισμού.....	151
Σύστημα κλιματισμού Βλ.: Σύστημα κλιματισμού.....	151
Σύστημα παρακολούθησης της πίεσης ελαστικών – Αντιμετώπιση προβλημάτων.....	428
Σύστημα παρακολούθησης της πίεσης ελαστικών – Μηνύματα πληροφοριών.....	430
Σύστημα παρακολούθησης της πίεσης ελαστικών – Προειδοποιητικές λυχνίες.....	428
Σύστημα παρακολούθησης της πίεσης ελαστικών.....	427
Σύστημα παρακολούθησης της πίεσης ελαστικών – Αντιμετώπιση προβλημάτων.....	428
Σύστημα πλευρικής ανίχνευσης.....	270
Ένδειξη απόστασης αντικειμένου.....	271
Σύστημα πληροφοριών τυφλών σημείων.....	316
.....	316
Ενεργοποίηση και απενεργοποίηση του συστήματος.....	318
Σφάλματα συστήματος.....	318
Χρήση του συστήματος παρακολούθησης τυφλών σημείων.....	317
Σύστημα πλυσίματος και σκουπίσματος.....	86
Σύστημα πλυσίματος προβολέων.....	91
Σύστημα πλυσίματος του παρμπρίζ.....	88
Ρυθμίσεις.....	89

Ευρετήριο

Σύστημα προειδοποίησης διερχόμενων οχημάτων.....	318
Ενδεικτικές λυχνίες, μηνύματα και προειδοποιητικά ηχητικά σήματα του συστήματος.....	320
Ενεργοποίηση και απενεργοποίηση του συστήματος.....	321
Καλυμμένοι αισθητήρες.....	320
Περιορισμοί του συστήματος.....	321
Σφάλματα συστήματος.....	321
Χρήση του συστήματος προειδοποίησης διερχόμενων οχημάτων.....	319
Σύστημα προειδοποίησης μετά από σύγκρουση.....	360
Απενεργοποίηση του συστήματος ειδοποίησης μετά από σύγκρουση.....	360
Περιορισμοί του συστήματος ειδοποίησης μετά από σύγκρουση.....	360
Πώς λειτουργεί το σύστημα ειδοποίησης μετά από σύγκρουση.....	360
Τι είναι το σύστημα ειδοποίησης μετά από σύγκρουση.....	360
Σύστημα προειδοποίησης οδηγού.....	310
Αρχή λειτουργίας.....	310
Χρήση του συστήματος προειδοποίησης του οδηγού.....	311
Σύστημα ρύθμισης της έντασης φωτισμού του ταμπλό.....	94
Σύστημα σημάτων εισόδου.....	329
Επιλογή τρόπου λειτουργίας ανάρτησης από τον οδηγό.....	329
Σύστημα σκουπίσματος και πλυσίματος του πίσω παρμπρίζ.....	90
Σύστημα πλυσίματος πίσω παρμπρίζ.....	91
Υαλοκαθαριστήρας πίσω παρμπρίζ.....	90
Συστήματα υποβοήθησης στάθμευσης.....	265
Αρχές λειτουργίας.....	265
Σύστημα υποβοήθησης εκκίνησης σε ανηφόρα.....	259
Ενεργοποίηση και απενεργοποίηση του συστήματος.....	260
Χρήση της υποβοήθησης εκκίνησης σε ανηφόρα.....	260
Συχνές ερωτήσεις σχετικά με το υβριδικό όχημα.....	206
Σχάρες οροφής και φορείς φορτίου.....	336
Βάσεις μεταφοράς που συνδέονται στη ράβδο ρυμούλκησης.....	336
Σχετικά με αυτό το εγχειρίδιο.....	11
Σωστή θέση του συστήματος συγκράτησης παιδιών.....	30
Σωστός τρόπος καθίσματος.....	168
T	
Ταμπλό - LHD.....	22
Ταμπλό - RHD.....	23
Τεχνικές προδιαγραφές	
Βλ.: Χωρητικότητα και προδιαγραφές.....	431
Τηλέφωνο.....	474
Android Auto.....	476
Apple CarPlay.....	476
Γραπτά μηνύματα.....	476
Σύζευξη κινητού τηλεφώνου για πρώτη φορά.....	475
Χρήση του κινητού σας τηλεφώνου.....	475
Τηλεχειριζόμενη είσοδος χωρίς κλειδί.....	69
Άνοιγμα της πόρτας του χώρου αποσκευών.....	70
Απενεργοποιημένα παθητικά κλειδιά.....	71
Γενικές πληροφορίες.....	69
Κλειδωμα και ξεκλειδωμα των θυρών με τη λάμα του κλειδιού.....	71
Κλειδωμα του οχήματος.....	70
Ξεκλειδωμα του οχήματος.....	69
Παθητικό κλειδί.....	69
Τηλεχειριζόμενη εκκίνηση και σβήσιμο του οχήματος.....	148
Τηλεχειριζόμενη εκκίνηση.....	148
Τηλεχειριστήριο.....	53
Αλλαγή της μπαταρίας του τηλεχειριστηρίου.....	55
Εντοπισμός του οχήματός σας.....	58
Παθητικό κλειδί.....	53
Χρήση της λάμας κλειδιού.....	54
Τι είναι οι πληροφορίες τοπικών κινδύνων.....	331
Τι είναι το συνδεδεμένο όχημα.....	445
Τι είναι το σύστημα Auto-Start-Stop κινητήρα.....	208

Ευρετήριο

Τι είναι το σύστημα ειδοποίησης για αποφυγή σύγκρουσης με πεζό.....	46
Τι είναι το σύστημα ειδοποίησης παρουσίας πίσω επιβάτη.....	186
Τι είναι το σύστημα παρακολούθησης της πίεσης ελαστικών.....	427
Τι είναι το σύστημα τηλεχειριζόμενης εκκίνησης.....	148
Τιμές πίεσης ελαστικών.....	422
Τιμόνι.....	83
Τοποθέτηση συστημάτων συγκράτησης παιδιών.....	25
Παιδικά καθίσματα ασφαλείας για διαφορετικές κατηγορίες βάρους.....	26
Σημεία στήριξης ISOFIX.....	28
Σημεία στήριξης της επάνω λωρίδας συγκράτησης.....	29
Στερέωση συστήματος συγκράτησης παιδιών με επάνω λωρίδες συγκράτησης.....	29
Στερέωση συστήματος συγκράτησης παιδιών με σκέλος στήριξης.....	30
Υπερψωμένα παιδικά καθίσματα.....	27

Υ

Υαλοκαθαριστήρες του παρμπρίζ.....	86
Διακοπτόμενη λειτουργία.....	86
Υπενθύμιση για το δέσιμο ζώνης ασφαλείας.....	38
Απενεργοποίηση της υπενθύμισης για δέσιμο της ζώνης ασφαλείας.....	39
Έλεγχος ζώνης ασφαλείας.....	39
Υποδείξεις για τον έλεγχο του κλιματισμού στο εσωτερικό του οχήματος.....	158
Γενικές συμβουλές.....	158
Γρήγορη θέρμανση του εσωτερικού.....	159
Γρήγορη ψύξη του εσωτερικού.....	160
Ξεθάμπωμα των παραθύρων σε συνθήκες κρύου.....	161
Συνιστώμενες ρυθμίσεις για θέρμανση.....	160
Συνιστώμενες ρυθμίσεις για ψύξη.....	160

Φ

Φίλτρο σωματιδίων βενζίνης.....	236
Ανάλαση του φίλτρου σωματιδίων βενζίνης.....	236
Μηνύματα πληροφοριών για το φίλτρο σωματιδίων βενζίνης.....	237
Προειδοποιητικές και ενδεικτικές λυχνίες του φίλτρου σωματιδίων βενζίνης.....	237
Φίλτρο σωματιδίων αιθάλης πετρελαιοκινητήρα.....	238
Αυτόματη ενεργοποίηση της ανάπλησης του φίλτρου σωματιδίων πετρελαίου.....	239
Σύστημα αυτοδιαγνωστικού ελέγχου.....	238
Φλας.....	101
Φούσκωμα ελαστικού μετά από διάτρηση Βλ.: Κιτ στεγανοποιητικού και φουσκώματος ελαστικών.....	415
Φούσκωμα ξεφουσκωτού ελαστικού Βλ.: Κιτ στεγανοποιητικού και φουσκώματος ελαστικών.....	415
Φρένα.....	253
Γενικά.....	253
Φροντίδα ελαστικών.....	420
Αλλαγή θέσης ελαστικών.....	420
Φροντίδα οχήματος.....	410
Καθαρισμός εξωτερικού χώρου.....	410
Καθαρισμός εσωτερικού χώρου.....	412
Φύλαξη κουτιού πρώτων βοηθειών.....	361
Φύλαξη προειδοποιητικού τριγώνου.....	361
Φώτα ομίχλης - Μπροστά Βλ.: Μπροστινά φώτα ομίχλης.....	98
Φώτα ομίχλης - Πίσω Βλ.: Πίσω φώτα ομίχλης.....	99
Φώτα στριψίματος.....	101
Φωτισμός περιβάλλοντος.....	102
Φωτισμός.....	92
Γενικά.....	92

Χ

Χειμερινά ελαστικά Βλ.: Χρήση χειμερινών ελαστικών.....	421
Χρήση αντιολισθητικών αλυσίδων.....	422
Χρήση θερινών ελαστικών.....	421

Ευρετήριο

Χρήση της αναγνώρισης φωνής.....	462	Παράκαμψη της ρυθμισμένης ταχύτητας.....	299
Αυτόματη μείωση ταχύτητας μοτέρ ανεμιστήρα.....	468	Προβλήματα ανίχνευσης.....	300
Γενικά.....	463	Ρύθμιση της απόστασης.....	298
Εφαρμογές.....	467	Ρύθμιση της ταχύτητας στο προσαρμοζόμενο σύστημα ελέγχου ταχύτητας ταξιδιού.....	296
Πλοήγηση.....	466	Συνέχιση με τη ρυθμισμένη ταχύτητα.....	299
Ρυθμίσεις φωνητικού ελέγχου.....	468	Το σύστημα δεν διατίθεται.....	302
Τηλέφωνο.....	465	Φραγμένος αισθητήρας.....	302
Ψυχαγωγία.....	463	Χρήση σε έδαφος με κλίση.....	300
Χρήση της κίνησης σε όλους τους τροχούς (AWD).....	251	Χρήση του προσαρμοζόμενου συστήματος ελέγχου ταχύτητας ταξιδιού - Οχήματα χωρίς: «Stop-and-Go».....	287
Οδήγηση σε χιόνι και πάγο.....	251	Ακύρωση της καθορισμένης ταχύτητας.....	291
Χρήση του MyKey με συστήματα τηλεχειριζόμενης εκκίνησης.....	63	Αλλαγή της ρυθμισμένης ταχύτητας.....	291
Χρήση του ελέγχου πρόσφυσης.....	261	Απενεργοποίηση του προσαρμοζόμενου συστήματος ελέγχου ταχύτητας ταξιδιού.....	292
Απενεργοποίηση του συστήματος.....	261	Αυτόματη ακύρωση.....	291
Ενδεικτικές λυχνίες και μηνύματα του συστήματος.....	261	Ενεργοποίηση του προσαρμοζόμενου συστήματος ελέγχου ταχύτητας ταξιδιού.....	288
Χρησιμοποιώντας τα χειριστήρια της οθόνης πληροφοριών.....	261	Μετάβαση στο κανονικό σύστημα ελέγχου ταχύτητας ταξιδιού.....	295
Χρησιμοποιώντας το διακόπτη.....	261	Όταν ακολουθείτε ένα όχημα.....	289
Χρήση του ηλεκτρονικού προγράμματος ελέγχου ευστάθειας.....	263	Παράκαμψη της καθορισμένης ταχύτητας.....	290
Χρήση του προσαρμοζόμενου συστήματος ελέγχου ταχύτητας ταξιδιού - Οχήματα με: «Stop-and-Go».....	295	Προβλήματα ανίχνευσης.....	292
Ακολουθώντας ένα όχημα μέχρι να ακινητοποιηθεί τελείως.....	298	Ρύθμιση της απόστασης.....	290
Ακύρωση της ρυθμισμένης ταχύτητας.....	299	Ρύθμιση της ταχύτητας στο προσαρμοζόμενο σύστημα ελέγχου ταχύτητας ταξιδιού.....	289
Αλλαγή της ρυθμισμένης ταχύτητας.....	299	Συνέχιση με τη ρυθμισμένη ταχύτητα.....	291
Απενεργοποίηση του προσαρμοζόμενου συστήματος ελέγχου ταχύτητας ταξιδιού.....	300	Το σύστημα δεν διατίθεται.....	293
Αυτόματη ακύρωση.....	300	Φραγμένος αισθητήρας.....	293
Δέσιμο χειρόφρενου.....	300	Χρήση σε έδαφος με κλίση.....	291
Ενεργοποίηση του προσαρμοζόμενου συστήματος ελέγχου ταχύτητας ταξιδιού.....	296	Χρήση του συστήματος ελέγχου ταχύτητας ταξιδιού.....	286
Μετάβαση στο κανονικό σύστημα ελέγχου ταχύτητας ταξιδιού.....	303	Ακύρωση της ρυθμισμένης ταχύτητας.....	287
Ορισμός της ταχύτητας στο προσαρμοζόμενο σύστημα ελέγχου ταχύτητας ταξιδιού όταν το όχημά σας είναι ακινητοποιημένο.....	297	Αλλαγή της ρυθμισμένης ταχύτητας.....	286
Όταν ακολουθείτε ένα όχημα.....	297	Απενεργοποίηση του συστήματος ελέγχου ταχύτητας ταξιδιού.....	286

Ευρετήριο

Ενδεικτική λυχνία του συστήματος ελέγχου ταχύτητας ταξιδιού.....	287	Χρήση του ραδιοφώνου.....	469
Ενεργοποίηση του συστήματος ελέγχου ταχύτητας ταξιδιού.....	286		
Ρύθμιση της ταχύτητας ταξιδιού.....	286		
Συνέχιση με τη ρυθμισμένη ταχύτητα.....	287		
Χρήση χειμερινών ελαστικών.....	421		
Χρήσιμες συμβουλές για την οδήγηση με ABS			
Βλ.: Χρήσιμες συμβουλές για την οδήγηση με σύστημα αντιμπλοκαρίσματος των τροχών.....	254		
Χρήσιμες συμβουλές για την οδήγηση με σύστημα αντιμπλοκαρίσματος των τροχών.....	254		
Χρήσιμες συμβουλές οδήγησης.....	350		
Χωρητικότητα και προδιαγραφές - 2.0L EcoBlue.....	437		
Κινητήρας.....	438		
Ρεζερβουάρ αναγωγικού μέσου για το σύστημα εξαγωγής πετρελαιοκινητήρα (AdBlue).....	439		
Ρεζερβουάρ καυσίμου.....	439		
Ρεζερβουάρ υγρού συστήματος πλυσίματος.....	439		
Σύστημα φρένων.....	439		
Χωρητικότητα και προδιαγραφές - Υβριδικό ηλεκτρικό όχημα (HEV).....	440		
Κινητήρας.....	440		
Ρεζερβουάρ καυσίμου.....	441		
Ρεζερβουάρ υγρού συστήματος πλυσίματος.....	441		
Σύστημα φρένων.....	442		
Χωρητικότητα και προδιαγραφές.....	431		
Ψ			
Ψηφιακό ραδιόφωνο.....	457		
Γενικές πληροφορίες.....	457		
Χρήση ψηφιακού ραδιοφώνου (DAB, Digital Audio Broadcast) και συστήματος SYNC.....	457		
Ψυχαγωγία.....	468		
Παιξίμο μουσικής από συσκευή USB ή μονάδα ψηφιακών μέσων.....	470		
Συνεχής ροή ήχου από συσκευή Bluetooth.....	470		

