

FORD TRANSIT CUSTOM Εγχειρίδιο κατοχού



Οι πληροφορίες που περιλαμβάνονται στην παρούσα έκδοση ήταν σωστές κατά την εκτύπωση. Στο πλαίσιο της πολιτικής μας που αποσκοπεί στη συνεχή ανάπτυξη, επιφυλασσόμαστε του δικαιώματός μας να κάνουμε αλλαγές στις προδιαγραφές, το σχεδιασμό ή τον εξοπλισμό οποιαδήποτε στιγμή χωρίς προειδοποίηση ή υποχρέωση. Απαγορεύεται η αναπαραγωγή οποιοδήποτε μέρους της παρούσας έκδοσης, η μετάδοση, αποθήκευση σε σύστημα ανάκτησης πληροφοριών ή η μετάφρασή της σε οποιαδήποτε γλώσσα με οποιαδήποτε μορφή και οποιοδήποτε μέσο χωρίς την έγγραφη έγκρισή μας. Εξαιρούνται λάθη και παραλείψεις.

© Ford Motor Company 2019

Με την επιφύλαξη παντός δικαιώματος.

Κωδικός ανταλλακτικού: CG3763elGRC 201911 20191203135323

Πίνακας Περιεχομένων

Εισαγωγή

Αναγνωρίσεις	11
Σχετικά με αυτό το εγχειρίδιο	11
Γλωσσάρι συμβόλων	12
Καταγραφή δεδομένων	13
Πρόταση για ανταλλακτικά	18
Ειδικές υποδείξεις	19
Εξοπλισμός κινητής επικοινωνίας	19

Περιβάλλον

Προστασία του περιβάλλοντος	20
-----------------------------------	----

Με μια ματιά

Ταμπλό - LHD	21
Ταμπλό - RHD	22

Ασφάλεια παιδιών

Τοποθέτηση συστημάτων συγκράτησης παιδιών	24
Σωστή θέση του συστήματος συγκράτησης παιδιών	28
Κλειδαριές ασφαλείας παιδιών	33

Ζώνες ασφαλείας

Δέσιμο των ζωνών ασφαλείας	34
Ρύθμιση ύψους των ζωνών ασφαλείας	35
Υπενθύμιση για το δέσιμο ζώνης ασφαλείας	36

Συμπληρωματικό σύστημα προστασίας

Αρχές λειτουργίας	37
Αερόσακος οδηγού	37
Αερόσακος συνοδηγού	38
Ενεργοποίηση και απενεργοποίηση του αερόσακου του συνοδηγού	38
Πλευρικοί αερόσακοι	39
Πλευρικοί αερόσακοι στο ύψος του κεφαλιού	40

Σύστημα ειδοποίησης πεζών - Υβριδικό ηλεκτρικό όχημα με φόρτιση σε ηλεκτρική πρίζα (PHEV)

Τι είναι το σύστημα ειδοποίησης πεζών	42
Σύστημα ειδοποίησης πεζών – Αντιμετώπιση προβλημάτων	42

Σύστημα αυτόματης ειδοποίησης σύγκρουσης

Λειτουργία κλήσης έκτακτης ανάγκης	43
ERA-GLONASS	46

Κλειδιά και τηλεχειριστήρια

Γενικές πληροφορίες για τις ραδιοσυχνότητες	50
Τηλεχειριστήριο	50
Αντικατάσταση χαμένου κλειδιού ή τηλεχειριστηρίου	51

MyKey™

Αρχές λειτουργίας	52
Ρυθμίσεις MyKey	52
Δημιουργία κλειδιού στο σύστημα MyKey	53
Προγραμματισμός του MyKey	54
Διαγραφή όλων των κλειδιών του συστήματος MyKey	55
Έλεγχος κατάστασης του συστήματος MyKey	56
MyKey – Αντιμετώπιση προβλημάτων	57

Πόρτες και κλειδαριές

Κλειδωμα και ξεκλειδωμα - Οχήματα με: Μηχανική πόρτα χώρου αποσκευών	58
Κλειδωμα και ξεκλειδωμα - Οχήματα με: Δίφυλλη πόρτα του χώρου φορτίου	62

Πίνακας Περιεχομένων

Πόρτα του Χώρου Αποσκευών

Μηχανική πόρτα χώρου αποσκευών	67
--------------------------------------	----

Ασφάλεια

Παθητικό αντικλεπτικό σύστημα	68
Αντικλεπτικό σύστημα συναγερμού	68

Τιμόνι

Ρύθμιση του τιμονιού	70
----------------------------	----

Σύστημα πλυσίματος και σκουπίσματος

Υαλοκαθαριστήρες του παρμπρίζ	71
Αυτόματη λειτουργία υαλοκαθαριστήρων	72
Σύστημα πλυσίματος του παρμπρίζ	74
Σύστημα σκουπίσματος και πλυσίματος του πίσω παρμπρίζ	74

Φωτισμός

Γενικά	76
Έλεγχος φωτισμού	76
Αυτόματοι προβολείς	77
Σύστημα ρύθμισης της έντασης φωτισμού του ταμπλό	78
Καθυστέρηση απενεργοποίησης των προβολέων	78
Αυτόματος έλεγχος μεγάλης σκάλας των φώτων	78
Μπροστινά φώτα ομίχλης	80
Πίσω φώτα ομίχλης	80
Ρύθμιση της δέσμης των προβολέων	81
Φώτα στριψίματος	82
Φλας	82
Εσωτερικός φωτισμός	83

Παράθυρα και καθρέφτες

Ηλεκτρικά παράθυρα	85
--------------------------	----

Εξωτερικοί καθρέφτες	86
Εσωτερικός καθρέφτης - Οχήματα με: Εσωτερικός καθρέφτης με αυτόματο αντιθαμπωτικό σύστημα/Εσωτερικός καθρέφτης με οθόνη κάμερας	87
Εσωτερικός καθρέφτης - Οχήματα με: Εσωτερικός Καθρέφτης	88

Πίνακας οργάνων

Όργανα μέτρησης - Υβριδικό ηλεκτρικό όχημα με φόρτιση σε ηλεκτρική πρίζα (PHEV)	89
Όργανα μέτρησης - Δεν περιλαμβάνονται: Υβριδικό ηλεκτρικό όχημα με φόρτιση σε ηλεκτρική πρίζα (PHEV)	91
Προειδοποιητικές λυχνίες και δείκτες	93
Ηχητικές προειδοποιήσεις και ενδείξεις	98

Ενδείξεις πληροφοριών

Γενικά	99
Υπολογιστής ταξιδιού	101
Εξατομικευμένες ρυθμίσεις	103
Μηνύματα πληροφοριών	104

Σύστημα κλιματισμού

Οπές εξαερισμού	112
Μηχανικό σύστημα κλιματισμού	112
Υποδείξεις για τον έλεγχο του κλιματισμού στο εσωτερικό του οχήματος	113
Μονάδα χειρισμού του συστήματος κλιματισμού των πίσω επιβατών	114
Θερμαινόμενο παρμπρίζ	115
Θερμαινόμενο πίσω παρμπρίζ	115
Θερμαινόμενοι εξωτερικοί καθρέφτες - Οχήματα χωρίς: Πίσω θερμαινόμενο παρμπρίζ	115
Θερμαινόμενοι εξωτερικοί καθρέφτες - Οχήματα με: Πίσω θερμαινόμενο παρμπρίζ	115

Πίνακας Περιεχομένων

Προγραμματιζόμενο σύστημα θέρμανσης	116	Εκκίνηση πετρελαιοκινητήρα	143
Τηλεχειριζόμενη εκκίνηση	119	Απενεργοποίηση του κινητήρα	144
Καθίσματα		Σύστημα θέρμανσης μπλοκ κινητήρα	144
Σωστός τρόπος καθίσματος	122	Εκκίνηση και σβήσιμο του ηλεκτροκινητήρα	
Προσκέφαλα	122	Διακόπτης κινητήρα	146
Μηχανικά ρυθμιζόμενα καθίσματα	123	Εκκίνηση του ηλεκτροκινητήρα	146
Ηλεκτρικά ρυθμιζόμενα καθίσματα	125	Απενεργοποίηση του ηλεκτροκινητήρα	146
Πίσω καθίσματα	127	Ιδιαίτερα χαρακτηριστικά οδήγησης	
Θερμαινόμενα καθίσματα - 2.0L EcoBlue, Υβριδικό ηλεκτρικό όχημα με φόρτιση σε ηλεκτρική πρίζα (PHEV)	132	Λειτουργία υβριδικού οχήματος - Ήπιο υβριδικό ηλεκτρικό όχημα (MHEV)	147
Θερμαινόμενα καθίσματα - 2.2L Πετρελαιοκινητήρας	133	Λειτουργία υβριδικού ηλεκτρικού οχήματος	147
Βοηθητικοί ρευματοδότες		Συνήθειες ερωτήσεις υβριδικού οχήματος	148
Βοηθητικοί ρευματοδότες	135	Auto-Start-Stop - Μηχανικό κιβώτιο ταχυτήτων, Δεν περιλαμβάνονται: Ήπιο υβριδικό ηλεκτρικό όχημα (MHEV)	
Αναπτήρας	136	Τι είναι το σύστημα Auto-Start-Stop κινητήρα	149
Αποθηκευτικοί χώροι		Προληπτικά μέτρα ασφάλειας για το σύστημα Auto-Start-Stop κινητήρα	149
Ποτηροθήκες	138	Ενεργοποίηση και απενεργοποίηση του συστήματος Auto-Start-Stop κινητήρα	149
Κονσόλα Οροφής	138	Σταμάτημα του κινητήρα	149
Πτυσσόμενος δίσκος	138	Επανεκκίνηση του κινητήρα	149
Θήκες για μπουκάλια	138	Ενδεικτικές λυχνίες του συστήματος Auto-Start-Stop κινητήρα	151
Αποθηκευτικός χώρος κάτω από το κάθισμα - Οχήματα χωρίς: Πίσω σύστημα κλιματισμού, Δεν περιλαμβάνονται: Ήπιο υβριδικό ηλεκτρικό όχημα (MHEV)	139	Ηχητική προειδοποίηση του συστήματος Auto-Start-Stop κινητήρα	151
Αποθηκευτικός χώρος κάτω από το κάθισμα - Ήπιο υβριδικό ηλεκτρικό όχημα (MHEV), Οχήματα με: Διπλό κάθισμα συνοδηγού/Πίσω σύστημα κλιματισμού	140	Auto-Start-Stop κινητήρα – Αντιμετώπιση προβλημάτων	151
Βάση στήριξης συσκευής	141		
Εκκίνηση και σβήσιμο του κινητήρα			
Γενικά	142		
Διακόπτης κινητήρα	142		
Κλείδωμα τιμονιού	143		

Πίνακας Περιεχομένων

Auto-Start-Stop - Ήπιο υβριδικό ηλεκτρικό όχημα (MHEV)

Τι είναι το σύστημα Auto-Start-Stop κινητήρα	153
Προληπτικά μέτρα ασφάλειας για το σύστημα Auto-Start-Stop κινητήρα	153
Ρυθμίσεις του συστήματος Auto-Start-Stop κινητήρα	153
Ενεργοποίηση και απενεργοποίηση του συστήματος Auto-Start-Stop κινητήρα	153
Σταμάτημα του κινητήρα	154
Επανεκκίνηση του κινητήρα	154
Ενδεικτικές λυχνίες του συστήματος Auto-Start-Stop κινητήρα	154
Ηχητική προειδοποίηση του συστήματος Auto-Start-Stop κινητήρα	155
Auto-Start-Stop κινητήρα – Αντιμετώπιση προβλημάτων	155

Auto-Start-Stop - Αυτόματο κιβώτιο ταχυτήτων

Τι είναι το σύστημα Auto-Start-Stop κινητήρα	157
Προληπτικά μέτρα ασφάλειας για το σύστημα Auto-Start-Stop κινητήρα	157
Ενεργοποίηση και απενεργοποίηση του συστήματος Auto-Start-Stop κινητήρα	157
Σταμάτημα του κινητήρα	157
Επανεκκίνηση του κινητήρα	157
Ενδεικτικές λυχνίες του συστήματος Auto-Start-Stop κινητήρα	159
Auto-Start-Stop κινητήρα – Αντιμετώπιση προβλημάτων	159

Καύσιμο και επαναπλήρωση με καύσιμο

Μέτρα ασφαλείας	161
Ποιότητα καυσίμου - Βενζίνη	162
Ποιότητα καυσίμου - Πετρέλαιο	162

Ποιότητα καυσίμου - 2.0L EcoBlue, Υδρογονοκατεργασμένο φυτικό έλαιο	163
Θέση του χωνιού πλήρωσης καυσίμου	163
Εξάντληση καυσίμου	163
Επιαναπλήρωση με καύσιμο - Υβριδικό ηλεκτρικό όχημα με φόρτιση σε ηλεκτρική πρίζα (PHEV)	165
Επιαναπλήρωση με καύσιμο - Δεν περιλαμβάνονται: Υβριδικό ηλεκτρικό όχημα με φόρτιση σε ηλεκτρική πρίζα (PHEV)	168
Κατανάλωση καυσίμου	171

Έλεγχος εκπομπών καυσαερίων του κινητήρα

Καταλυτικός μετατροπέας	173
Σύστημα επιλεκτικής καταλυτικής αναγωγής	174
Φίλτρο σωματιδίων βενζίνης	179
Φίλτρο σωματιδίων αιθάλης πετρελαιοκινητήρα	181

Μπαταρία υψηλής τάσης

Φόρτιση της μπαταρίας υψηλής τάσης	187
Προφυλάξεις σχετικά με την μπαταρία υψηλής τάσης	188
Απαιτήσεις σχετικά με τον εξοπλισμό φόρτισης	188
Εντοπισμός του εξοπλισμού φόρτισης	188
Ενδεικτικές λυχνίες του εξοπλισμού φόρτισης	188
Εντοπισμός της θυρίδας φόρτισης	191
Ενδεικτικές λυχνίες της θυρίδας φόρτισης	191
Διακόπτης απομόνωσης υψηλής τάσης	191

Κιβώτιο ταχυτήτων

Μηχανικό κιβώτιο ταχυτήτων	192
----------------------------------	-----

Πίνακας Περιεχομένων

Αυτόματο κιβώτιο ταχυτήτων - Υβριδικό ηλεκτρικό όχημα με φόρτιση σε ηλεκτρική πρίζα (PHEV)	192
Αυτόματο κιβώτιο ταχυτήτων - Εγκάρσια τοποθετημένο αυτόματο κιβώτιο 6 ταχυτήτων	195
Φρένα	
Γενικά	199
Χρήσιμες συμβουλές για την οδήγηση με σύστημα αντιμπλοκαρίσματος των τροχών	199
Χειρόφρενο - Αυτόματο κιβώτιο ταχυτήτων	200
Χειρόφρενο - Μηχανικό κιβώτιο ταχυτήτων	200
Βοήθεια εκκίνησης σε ανηφόρα	201
Έλεγχος πρόσφυσης	
Αρχές λειτουργίας	203
Χρήση του ελέγχου πρόσφυσης	203
Ηλεκτρονικό πρόγραμμα ελέγχου ευστάθειας	
Αρχές λειτουργίας	204
Χρήση του ηλεκτρονικού προγράμματος ελέγχου ευστάθειας	205
Συστήματα υποβοήθησης στάθμευσης	
Αρχές λειτουργίας	206
Πίσω σύστημα στάθμευσης με ηχητικό σήμα	207
Μπροστινό σύστημα στάθμευσης με ηχητικό σήμα	209
Σύστημα πλευρικής ανίχνευσης	211
Ενεργό σύστημα υποβοήθησης στάθμευσης	213
Κάμερα οπισθοπορείας	217
Σύστημα ελέγχου ταχύτητας ταξιδιού	
Αρχές λειτουργίας	221
Χρήση του συστήματος ελέγχου ταχύτητας ταξιδιού	221
Χρήση του προσαρμοζόμενου συστήματος ελέγχου ταχύτητας ταξιδιού	222
Βοηθήματα οδήγησης	
Μηχανισμός περιορισμού ταχύτητας οχήματος	234
Έξυπνος περιοριστής ταχύτητας	235
Σύστημα διατήρησης λωρίδας	236
Σύστημα πληροφοριών τυφλών σημείων	240
Σύστημα προειδοποίησης διερχόμενων οχημάτων	245
Αναγνώριση σημάτων οδικής κυκλοφορίας	248
Ειδοποίηση για είσοδο στο αντίθετο ρεύμα κυκλοφορίας	250
Eco	252
Σύστημα αποφυγής σύγκρουσης	253
Σύστημα σημάτων εισόδου - Πετρέλαιο	258
Αυτορρυθμιζόμενη ανάρτηση	259
Τρέχουσες πληροφορίες αυτοκινητόδρομων	
Τι είναι οι τρέχουσες πληροφορίες αυτοκινητόδρομων	260
Ενεργοποίηση των τρεχουσών πληροφοριών αυτοκινητόδρομων	260
Έλεγχος κατάστασης για τις τρέχουσες πληροφορίες αυτοκινητόδρομων	260
Μεταφορά φορτίου	
Γενικά	261
Θυρίδες πρόσβασης στον πίσω χώρο φορτίου	261
Σχάρες οροφής και φορείς φορτίου - Οχήματα με: Ενσωματωμένη σχάρα οροφής	262

Πίνακας Περιεχομένων

Σχάρες οροφής και φορείς φορτίου - Όχημα χωρίς: Ενσωματωμένη οχάρα οροφής263
Εξαρτήματα συγκράτησης φορτίου264

Ρυμούλκηση

Ρυμούλκηση τρέιλερ - Υβριδικό ηλεκτρικό όχημα με φόρτιση σε ηλεκτρική πρίζα (PHEV)268
Ρυμούλκηση τρέιλερ - Δεν περιλαμβάνονται: Υβριδικό ηλεκτρικό όχημα με φόρτιση σε ηλεκτρική πρίζα (PHEV)268
Έλεγχος ταλάντωσης ρυμουλκούμενου269
Ρυμούλκηση του οχήματος σε τέσσερις τροχούς - Αυτόματο κιβώτιο ταχυτήτων, Δεν περιλαμβάνονται: Υβριδικό ηλεκτρικό όχημα με φόρτιση σε ηλεκτρική πρίζα (PHEV)270
Ρυμούλκηση του οχήματος σε τέσσερις τροχούς - Υβριδικό ηλεκτρικό όχημα με φόρτιση σε ηλεκτρική πρίζα (PHEV)271
Ρυμούλκηση του οχήματος σε τέσσερις τροχούς - Μηχανικό κιβώτιο ταχυτήτων271

Χρήσιμες συμβουλές οδήγησης

Μειωμένη απόδοση κινητήρα273
Οικονομική οδήγηση273
Προφυλάξεις για κρύο καιρό274
Στρώνισμο274
Οδήγηση μέσα από νερό274
Πατάκια275

Οδική έκτακτη ανάγκη

Αλάρι276
Διακοπή παροχής καυσίμου276
Εκκίνηση του οχήματος με ρευματοδότες - 2.2L Πετρελαιοκινητήρας Duratorq-TDCi277

Εκκίνηση του οχήματος με ρευματοδότες - 2.0L EcoBlue278
Σημεία σύνδεσης για ρυμούλκηση280

Εξοπλισμός έκτακτης ανάγκης

Κουτί πρώτων βοηθειών282
Προειδοποιητικό τρίγωνο282

Ασφάλειες

Θέσεις της ασφαλειοθήκης - 2.0L EcoBlue, Υβριδικό ηλεκτρικό όχημα με φόρτιση σε ηλεκτρική πρίζα (PHEV)283
Θέσεις της ασφαλειοθήκης - 2.2L Πετρελαιοκινητήρας283
Πίνακας προδιαγραφών ασφαλειών - Υβριδικό ηλεκτρικό όχημα με φόρτιση σε ηλεκτρική πρίζα (PHEV)285
Πίνακας προδιαγραφών ασφαλειών - 2.0L EcoBlue297
Πίνακας προδιαγραφών ασφαλειών - 2.2L Πετρελαιοκινητήρας309
Αλλαγή ασφάλειας320

Συντήρηση

Γενικά322
Άνοιγμα και κλείσιμο του καπό - LHD323
Άνοιγμα και κλείσιμο του καπό - RHD324
Κάτω από το καπό - Επισκόπηση - 2.0L EcoBlue326
Κάτω από το καπό - Επισκόπηση - 2.2L Πετρελαιοκινητήρας328
Κάτω από το καπό - Επισκόπηση - Υβριδικό ηλεκτρικό όχημα με φόρτιση σε ηλεκτρική πρίζα (PHEV)329
Δείκτης στάθμης λαδιού κινητήρα - 1.0L EcoBoost™330
Δείκτης στάθμης λαδιού κινητήρα - 2.0L EcoBlue330
Δείκτης στάθμης λαδιού κινητήρα - 2.2L Πετρελαιοκινητήρας330

Πίνακας Περιεχομένων

Έλεγχος λαδιού του κινητήρα	330	Επισκευή μικρών ζημιών στη βαφή	364
Αποστράγγιση νεροπαγίδας του φίλτρου καυσίμου - 2.0L Πετρελαιοκινητήρας	331	Καθαρισμός των ζαντών	364
Αποστράγγιση νεροπαγίδας του φίλτρου καυσίμου - 2.2L Πετρελαιοκινητήρας	332	Διακοσμητικά kit αμαξώματος	365
Ανεμιστήρας ψύξης του κινητήρα - Υβριδικό ηλεκτρικό όχημα με φόρτιση σε ηλεκτρική πρίζα (PHEV)	333	Ζαντολάστιχα	
Ανεμιστήρας ψύξης του κινητήρα - Πετρέλαιο	333	Γενικά	366
Έλεγχος ψυκτικού υγρού του κινητήρα - Πετρέλαιο	333	Kit στεγανοποιητικού και φουσκώματος ελαστικών	366
Έλεγχος ψυκτικού - Υβριδικό ηλεκτρικό όχημα με φόρτιση σε ηλεκτρική πρίζα (PHEV)	335	Φροντίδα ελαστικών	370
Έλεγχος υγρού των φρένων	336	Χρήση χειμερινών ελαστικών	371
Έλεγχος υγρού του συμπλέκτη - Μηχανικό κιβώτιο ταχυτήτων	337	Χρήση αντιολισθητικών αλυσίδων	371
Έλεγχος υγρού του υδραυλικού τιμονιού - 2.2L Πετρελαιοκινητήρας	338	Σύστημα παρακολούθησης της πίεσης ελαστικών	373
Αλλαγή της μπαταρίας 12 βολτ	338	Αλλαγή τροχού	377
Έλεγχος δείκτη φίλτρου καυσίμου - 2.0L EcoBlue/2.2L Πετρελαιοκινητήρας	341	Τιμές πίεσης ελαστικών	384
Έλεγχος υγρού του συστήματος πλυσίματος	341	Παξιμάδια τροχών	388
Έλεγχος των μάκτρων στους υαλοκαθαριστήρες	341	Χωρητικότητα και προδιαγραφές	
Αλλαγή των μάκτρων των μπροσινών υαλοκαθαριστήρων	342	Διαστάσεις οχήματος	389
Αλλαγή των μάκτρων των πίσω υαλοκαθαριστήρων	342	Διαστάσεις της ράβδου ρυμούλκησης	390
Αφαίρεση ενός προβολέα	343	Πινακίδα ταυτότητας οχήματος	391
Αλλαγή λάμπας - Οχήματα με: Προβολείς αλογόνου	344	Αριθμός πλαισίου του οχήματος	392
Αλλαγή λάμπας - Οχήματα με: Προβολείς αλογόνου υψηλής απόδοσης	349	Χωρητικότητες και προδιαγραφές - 1.0L EcoBoost™	392
Αλλαγή λάμπας - Οχήματα με: Προβολείς εκκένωσης υψηλής έντασης	354	Χωρητικότητες και προδιαγραφές - 2.0L EcoBlue	395
Φροντίδα οχήματος		Χωρητικότητες και προδιαγραφές - 2.2L Πετρελαιοκινητήρας Duratorq-TDCi	398
Καθαρισμός εξωτερικού χώρου	360	Πίνακας προδιαγραφών λαμπτήρων - Οχήματα με: Προβολείς αλογόνου	402
Καθαρισμός εσωτερικού χώρου	361	Πίνακας προδιαγραφών λαμπτήρων - Οχήματα με: Προβολείς αλογόνου υψηλής απόδοσης	403
		Πίνακας προδιαγραφών λαμπτήρων - Οχήματα με: Προβολείς εκκένωσης υψηλής έντασης	404
		Στοιχεία κατανάλωσης καυσίμου	405

Πίνακας Περιεχομένων

Στοιχεία κατανάλωσης καυσίμου - Υβριδικό ηλεκτρικό όχημα με φόρτιση σε ηλεκτρική πρίζα (PHEV)	405
Στοιχεία κατανάλωσης καυσίμου - 2.0L EcoBlue	406
Στοιχεία κατανάλωσης καυσίμου - 2.2L Πετρελαιοκινητήρας Duratorq-TDCi	407

Συνδεδεμένο όχημα

Απαιτήσεις συνδεδεμένου οχήματος	408
Περιορισμοί συνδεδεμένου οχήματος	408
Σύνδεση του οχήματος σε κινητό δίκτυο	408
Σύνδεση του οχήματος σε ασύρματο δίκτυο (Wi-Fi)	409
Συνδεδεμένο όχημα – Αντιμετώπιση προβλημάτων - Οχήματα με: Μόντεμ	409
Συνδεδεμένο όχημα – Αντιμετώπιση προβλημάτων - Οχήματα με: SYNC 3/ SYNC 2.5	410

Hotspot ασύρματου δικτύου (Wi-Fi)

Δημιουργία hotspot ασύρματου δικτύου (Wi-Fi)	412
Αλλαγή του ονόματος ή του κωδικού πρόσβασης του hotspot ασύρματου δικτύου (Wi-Fi)	413

Ηχοσύστημα

Μονάδα ηχητικού συγκροτήματος - Οχήματα χωρίς: SYNC	414
Μονάδα ηχητικού συγκροτήματος - Οχήματα με: SYNC 3	417
Μονάδα ηχητικού συγκροτήματος - Οχήματα με: SYNC 2.5	418
Ραδιόφωνο AM/FM - Οχήματα χωρίς: SYNC	419
Ραδιόφωνο AM/FM - Οχήματα με: SYNC 2.5	420

Ψηφιακό ραδιόφωνο - Οχήματα χωρίς: SYNC	421
Ψηφιακό ραδιόφωνο - Οχήματα με: SYNC 2.5	421
Ενδείξεις ώρας και ημερομηνίας του ηχοσυστήματος - Οχήματα χωρίς: SYNC	422
Ενδείξεις ώρας και ημερομηνίας του ηχοσυστήματος - Οχήματα με: SYNC 2.5	422
Σύνδεση συσκευής Bluetooth - Οχήματα χωρίς: SYNC	422
Σύνδεση συσκευής Bluetooth - Οχήματα με: SYNC 2.5	423
Μετάδοση ήχου συνεχούς ροής (streaming) μέσω Bluetooth - Οχήματα χωρίς: SYNC	423
Μετάδοση ήχου συνεχούς ροής (streaming) μέσω Bluetooth - Οχήματα με: SYNC 2.5	423
Αναπαραγωγή πολυμέσων από συσκευή USB - Οχήματα χωρίς: SYNC	424
Αναπαραγωγή πολυμέσων από συσκευή USB - Οχήματα με: SYNC 2.5	424
Θύρα USB	425
Εφαρμογές App - Οχήματα με: SYNC 2.5	425
Χρήση της αναγνώρισης φωνής	429
Ηχοσύστημα – Αντιμετώπιση προβλημάτων - Οχήματα με: SYNC 2.5	429

SYNC™ 3

Γενικά	432
Χρήση της αναγνώρισης φωνής	434
Ψυχαγωγία	440
Τηλέφωνο	443
Πλοήγηση	445
Εφαρμογές App	450
Ρυθμίσεις	452
Αντιμετώπιση προβλημάτων στο SYNC™ 3	454

Πίνακας Περιεχομένων

Παράρτημα

Ηλεκτρομαγνητική συμβατότητα	466
Άδεια Χρήσης Τελικού Χρήστη	469
Δήλωση συμμόρφωσης	502

Εισαγωγή

ΑΝΑΓΝΩΡΙΞΕΙΣ

Το όχημά σας ενδέχεται να έχει εξαρτήματα που χρησιμοποιούν λογισμικό ανοιχτού κώδικα. Για περισσότερες πληροφορίες, επισκεφθείτε το <http://corporate.ford.com/ford-open-source.html>.

ΣΧΕΤΙΚΑ ΜΕ ΑΥΤΟ ΤΟ ΕΓΧΕΙΡΙΔΙΟ

Σας ευχαριστούμε που επιλέξατε τη Ford. Σας συνιστούμε να αφιερώσετε λίγο χρόνο για να γνωρίσετε το όχημά σας διαβάζοντας αυτό τον οδηγό. Όσο περισσότερα γνωρίζετε για το όχημά σας, τόσο μεγαλύτερη είναι η ασφάλεια και η ευχαρίστηση που θα λάβετε οδηγώντας το.



ΠΡΟΕΙΔΟΠΟΙΗΣΗ: Εάν οδηγείτε όταν δεν είστε συγκεντρωμένοι, μπορεί να χάσετε τον έλεγχο του οχήματος με αποτέλεσμα την πρόκληση ατυχήματος και τραυματισμού. Συνιστούμε εξαιρετική προσοχή κατά τη χρήση οποιασδήποτε συσκευής μπορεί να πάρει τα μάτια σας από το δρόμο. Ο ασφαλής χειρισμός του οχήματός σας αποτελεί πρωταρχική σας ευθύνη. Σας συνιστούμε να μην χρησιμοποιείτε οποιαδήποτε χειροκίνητη συσκευή όταν οδηγείτε και σας παροτρύνουμε να χρησιμοποιείτε συστήματα φωνητικού ελέγχου όταν είναι δυνατό. Βεβαιωθείτε ότι έχετε επίγνωση της ισχύουσας εθνικής νομοθεσίας που μπορεί να σχετίζεται με τη χρήση ηλεκτρονικών συσκευών κατά την οδήγηση.

Σημείωση: Αυτός ο οδηγός περιγράφει τις λειτουργίες και τις επιλογές προϊόντων που προσφέρονται σε ολόκληρη την γκάμα των διαθέσιμων μοντέλων, ορισμένες φορές πριν ακόμα τη γενική τους διάθεση. Ενδεχομένως να περιέχονται περιγραφές επιλογών που δεν αφορούν το όχημα που αγοράσατε.

Σημείωση: Ορισμένες από τις εικόνες σε αυτό τον οδηγό μπορεί να παρουσιάζουν λειτουργίες που χρησιμοποιούνται σε διαφορετικά μοντέλα και κατά συνέπεια να μην ανταποκρίνονται ακριβώς στο όχημά σας.

Σημείωση: Πάντα να χρησιμοποιείτε και να χειρίζεστε το όχημά σας σύμφωνα με όλους τους ισχύοντες νόμους και κανονισμούς.

Σημείωση: Παραδώστε αυτόν τον οδηγό στον επόμενο κάτοχο όταν πουλήσετε το αυτοκίνητό σας. Αποτελεί αναπόσπαστο τμήμα του οχήματός σας.

Το εγχειρίδιο αυτό μπορεί να ορίζει τη θέση ενός εξαρτήματος στην αριστερή ή στη δεξιά πλευρά. Η πλευρά ορίζεται όταν κάθεστε στο κάθισμα και κοιτάτε προς τα εμπρός.

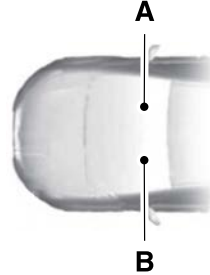

E154903

- A Δεξιά πλευρά.
B Αριστερή πλευρά.

Εισαγωγή

ΓΛΩΣΣΑΡΙ ΣΥΜΒΟΛΩΝ

Δείτε παρακάτω ορισμένα από τα σύμβολα που μπορεί να υπάρχουν στο όχημά σας.



Προειδοποίηση ασφαλείας.



Ανατρέξτε στον Οδηγό Κατόχου.



Σύστημα κλιματισμού.



Σύστημα αντιμπλοκαρίσματος των τροχών.



Απαγορεύεται το κάπνισμα, η χρήση φλόγας και οι σπινθήρες.



Μπαταρία.



Οξύ μπαταρίας.



Στάθμη υγρού φρένων.



Σύστημα των φρένων.



Βλάβη φρένων.



Φίλτρο αέρα καμπίνας.



Ελέγξτε την τάπα του ρεζερβουάρ καυσίμου.



Πόρτα ασφαλείας για παιδιά κλειδωμένη.



Πόρτα ασφαλείας για παιδιά ξεκλειδωτη.



Κάτω σημείο στήριξης παιδικού καθίσματος.



Σημείο στήριξης ζώνης ασφαλείας παιδικού καθίσματος.



Σύστημα ελέγχου ταχύτητας ταξιδιού.



Μην το ανοίγετε όταν είναι ζεστό.



Δυσλειτουργία του ηλεκτρονικού τιμονιού.



Φίλτρο αέρα κινητήρα.



Ψυκτικό κινητήρα.



Θερμοκρασία ψυκτικού κινητήρα.



Λάδι κινητήρα.



Εκρηκτικό αέριο.



Προειδοποίηση για ανεμιστήρα.



Δέσιμο της ζώνης ασφαλείας.



Μπροστινός αερόσακος.



Μπροστινά φώτα ομίχλης.

Εισαγωγή



Επαναφορά αντλίας καυσίμου.



Ασφαλειοθήκη.



Φώτα κινδύνου (αλάρμ).



Θερμαινόμενο πίσω παρμπρίζ.



Θερμαινόμενο παρμπρίζ.



Απασφάλιση του χώρου αποσκευών από το εσωτερικό.



Γρύλος.



Να φυλάσσεται σε θέση που δεν φθάνουν τα παιδιά.



Κουμπί φωτισμού.



Προειδοποίηση για χαμηλή πίεση ελαστικών.



Διατηρήστε τη σωστή στάθμη υγρού.



Συναγερμός εκφροβισμού.



Σύστημα στάθμευσης με ηχητικό σήμα.



Χειρόφρενο.



Υγρό υδραυλικού τιμονιού.



Ηλεκτρικά παράθυρα



Φραγή ηλεκτρικών παραθύρων.



Έλεγχος κινητήρα.



Ελέγξτε άμεσα τον κινητήρα.



Πλευρικός αερόσακος.



Προστατέψτε τα μάτια σας.



Ηλεκτρονικό πρόγραμμα ελέγχου ευστάθειας.



Υαλοκαθαριστήρες και σύστημα πλυσίματος του παρμπρίζ.

ΚΑΤΑΓΡΑΦΗ ΔΕΔΟΜΕΝΩΝ



ΠΡΟΕΙΔΟΠΟΙΗΣΗ: Μην συνδέετε ασύρματες plug-in συσκευές στη φίσα συνδέσμου δεδομένων. Υπάρχει περίπτωση να αποκτήσουν πρόσβαση στα δεδομένα του οχήματος μη εξουσιοδοτημένα τρίτα μέρη, γεγονός που θα μειώσει την απόδοση των συστημάτων που σχετίζονται με την ασφάλεια. Για τη σύνδεση εξοπλισμού συνεργείου στη φίσα συνδέσμου δεδομένων, βεβαιωθείτε ότι το συνεργείο ακολουθεί τις οδηγίες μας σχετικά με τη συντήρηση και την επισκευή.

Εισαγωγή

Σεβόμαστε την ιδιωτικότητά σας και δεσμευόμαστε να την προστατεύσουμε. Οι πληροφορίες που περιέχονται στην παρούσα έκδοση ήταν σωστές κατά το χρόνο της εκτύπωσης, ωστόσο επειδή η τεχνολογία αλλάζει με ταχείς ρυθμούς, σας συνιστούμε να επισκεφθείτε τον τοπικό δικτυακό τόπο της Ford για τις νεότερες πληροφορίες.

Το όχημά σας έχει ηλεκτρονικές μονάδες ελέγχου οι οποίες διαθέτουν λειτουργία καταγραφής δεδομένων και την ικανότητα να αποθηκεύουν δεδομένα σε μόνιμη ή προσωρινή βάση. Τα δεδομένα αυτά ενδέχεται να περιλαμβάνουν πληροφορίες σχετικά με την κατάσταση των δεικτών και του οχήματος, τις απαιτήσεις συντήρησης, τα συμβάντα και τις δυσλειτουργίες του οχήματός σας. Στην παρούσα ενότητα περιγράφονται οι τύποι δεδομένων που μπορούν να καταγραφούν. Ορισμένα από τα καταγραφόμενα δεδομένα αποθηκεύονται σε αρχεία καταγραφής συμβάντων ή αρχεία καταγραφής σφαλμάτων.

Σημείωση: Τα αρχεία καταγραφής σφαλμάτων μηδενίζονται μετά από εργασίες συντήρησης ή επισκευής.

Σημείωση: Μπορεί να παράσχοιμε πληροφορίες ανταποκρινόμενοι σε αιτήματα των αρχών επιβολής του νόμου, άλλων κυβερνητικών αρχών ή τρίτων μερών που ενεργούν ως νομίμως εξουσιοδοτημένη αρχή ή μέσω νομικής διαδικασίας. Τέτοιου τύπου πληροφορίες μπορούν να χρησιμοποιηθούν από τους παραπάνω αναφερόμενους σε διαδικασίες ενώπιων δικαστηρίων.

Στα καταγραφόμενα δεδομένα περιλαμβάνονται, για παράδειγμα:

- Καταστάσεις λειτουργίας μερών διαφόρων συστημάτων, για παράδειγμα στάθμη καυσίμου, πίεση ελαστικών και στάθμη φόρτισης μπαταρίας.
- Κατάσταση του οχήματος και μερών αυτού, για παράδειγμα ταχύτητα τροχών, επιβράδυνση, πλευρική επιτάχυνση και κατάσταση ζωνών ασφαλείας.
- Συμβάντα ή σφάλματα σε συστήματα ουσιαστούς σημασίας, για παράδειγμα προβολείς και φρένα.
- Ανταποκρίσεις συστημάτων σε καταστάσεις οδήγησης, για παράδειγμα ενεργοποίηση αερόσακων και επέμβαση του συστήματος ελέγχου ευστάθειας.
- Περιβαλλοντικές συνθήκες, για παράδειγμα θερμοκρασία.

Ορισμένα από αυτά τα δεδομένα, εάν χρησιμοποιηθούν σε συνδυασμό με άλλες πληροφορίες, για παράδειγμα έκθεση ατυχήματος, ζημιά σε όχημα ή καταθέσεις μαρτύρων, θα μπορούσαν να συσχετιστούν με ένα συγκεκριμένο άτομο.

Δεδομένα συντήρησης

Οι Επίσημες Εμπορίες μας συλλέγουν δεδομένα συντήρησης μέσω της φίσας συνδέσμου δεδομένων στο όχημά σας. Χρησιμοποιούμε δεδομένα συντήρησης, όπως για παράδειγμα αρχεία καταγραφής σφαλμάτων, εάν πάτε το όχημά σας για επισκευή. Τα δεδομένα αυτά τα κοινοποιούν στην τεχνική μας ομάδα, εφόσον απαιτείται, για υποστήριξη του διαγνωστικού ελέγχου. Παράλληλα με τη χρήση των πληροφοριών για σκοπούς διάγνωσης και επισκευής, χρησιμοποιούμε και κοινοποιούμε δεδομένα συντήρησης στους παρόχους υπηρεσιών που χρησιμοποιούμε, όπως για παράδειγμα στους προμηθευτές ανταλλακτικών,

Εισαγωγή

εφόσον απαιτείται και εφόσον επιτρέπεται από τη νομοθεσία, για τη συνεχή βελτίωση ή, σε συνδυασμό με άλλες πληροφορίες που έχουμε για εσάς, για παράδειγμα τα στοιχεία επικοινωνίας σας, για να σας προσφέρουμε προϊόντα και υπηρεσίες που μπορεί να σας ενδιαφέρουν, ανάλογα με τις προτιμήσεις σας και εφόσον επιτρέπεται από τη νομοθεσία. Οι πάροχοι υπηρεσιών που χρησιμοποιούμε είναι εξίσου υποχρεωμένοι από το νόμο να προστατεύουν τα δεδομένα σας και να τα διατηρούν σύμφωνα με τις πολιτικές διατήρησης δεδομένων.

Σημείωση: *Συνεργεία επισκευής τρίτων μερών μπορούν επίσης να συλλέγουν δεδομένα συντήρησης μέσω της φιάσας συνδέσμου δεδομένων.*

Δεδομένα συμβάντων

Το όχημα αυτό είναι εξοπλισμένο με συσκευή καταγραφής δεδομένων συμβάντων. Κύριος σκοπός μιας συσκευής καταγραφής δεδομένων συμβάντων είναι να καταγράψει, σε συγκεκριμένες συγκρούσεις ή καταστάσεις παρόμοιες με σύγκρουση, όπως είναι για παράδειγμα ενεργοποίηση αερόσακου ή χτύπημα εμποδίου στο δρόμο, δεδομένα που βοηθούν στην κατανόηση της απόδοσης των συστημάτων ενός οχήματος. Η συσκευή καταγραφής δεδομένων συμβάντων είναι σχεδιασμένη για να καταγράφει δεδομένα που σχετίζονται με τη δυναμική και τα συστήματα ασφαλείας του οχήματος στη διάρκεια ενός μικρού χρονικού διαστήματος, κατά κανόνα 30 δευτερολέπτων ή λιγότερο.

Η συσκευή καταγραφής δεδομένων συμβάντων σε αυτό το όχημα είναι σχεδιασμένη για να καταγράφει δεδομένα όπως για παράδειγμα:

- Πώς λειτουργούσαν διάφορα συστήματα στο όχημά σας
- Εάν ήταν ή δεν ήταν δεμένες οι ζώνες ασφαλείας του οδηγού και του συνοδηγού
- Εάν και κατά πόσο ο οδηγός πατούσε το πεντάλ του γκαζιού ή/και του φρένου
- Πόσο γρήγορα κινούνταν το όχημα, και τέλος
- Προς ποια κατεύθυνση έστρεψε ο οδηγός το τιμόνι.

Τα δεδομένα αυτά μπορούν να βοηθήσουν στην καλύτερη κατανόηση των συνθηκών υπό τις οποίες εμφανίζονται συγκρούσεις και τραυματισμοί.

Σημείωση: *Τα δεδομένα της συσκευής καταγραφής δεδομένων συμβάντων καταγράφονται από το όχημά σας μόνο σε περιπτώσεις σημαντικών συγκρούσεων. Η συσκευή καταγραφής δεδομένων συμβάντων δεν καταγράφει δεδομένα υπό κανονικές συνθήκες οδήγησης και δεν καταγράφει προσωπικά δεδομένα ή πληροφορίες (π.χ. όνομα, φύλο, ηλικία και τόπο σύγκρουσης). Άλλα μέρη ωστόσο, όπως για παράδειγμα αρχές επιβολής του νόμου, μπορεί να συνδυάσουν τα δεδομένα της συσκευής καταγραφής δεδομένων συμβάντων με τα δεδομένα προσωπικής αναγνώρισης που συλλέγονται συστηματικά σε περιπτώσεις διερεύνησης μιας σύγκρουσης.*

Για την ανάγνωση δεδομένων που έχουν συλλεγεί από συσκευή καταγραφής δεδομένων συμβάντων απαιτείται ειδικός εξοπλισμός και πρόσβαση στο όχημα ή στη συσκευή καταγραφής δεδομένων συμβάντων. Εκτός από τον κατασκευαστή

Εισαγωγή

του οχήματος, τρίτα μέρη με ειδικό εξοπλισμό, όπως για παράδειγμα αρχές επιβολής του νόμου, μπορούν να διαβάσουν τις πληροφορίες εφόσον έχουν πρόσβαση στο όχημα ή στη συσκευή καταγραφής δεδομένων συμβάντων.

Δεδομένα άνεσης, ευκολίας και ψυχαγωγίας

Το όχημά σας έχει ηλεκτρονικές μονάδες ελέγχου οι οποίες έχουν την ικανότητα να αποθηκεύουν δεδομένα με βάση τις εξατομικευμένες ρυθμίσεις σας. Τα δεδομένα αυτά αποθηκεύονται τοπικά στο όχημά σας ή σε συσκευές που συνδέετε σε αυτό, για παράδειγμα μονάδα USB ή ψηφιακή συσκευή αναπαραγωγής μουσικής. Μπορείτε να διαγράψετε ορισμένα από αυτά τα δεδομένα και μπορείτε επίσης να επιλέξετε εάν θέλετε να τα κοινοποιήσετε μέσω των υπηρεσιών στις οποίες έχετε εγγραφεί. Βλ **Ρυθμίσεις** (σελίδα 452).

Δεδομένα άνεσης και ευκολίας

Στα καταγραφόμενα δεδομένα περιλαμβάνονται, για παράδειγμα:

- Θέση καθίσματος και τιμονιού.
- Ρυθμίσεις κλιματισμού.
- Προεπιλεγμένοι ραδιοφωνικοί σταθμοί.

Δεδομένα ψυχαγωγίας

Στα καταγραφόμενα δεδομένα περιλαμβάνονται, για παράδειγμα:

- Εξώφυλλα μουσικής, βίντεο ή άλμπουμ.
- Επαφές και αντίστοιχες καταχωρήσεις στο βιβλίο διευθύνσεων.
- Προορισμοί πλοήγησης.

Υπηρεσίες που παρέχουμε

Εάν χρησιμοποιείτε τις υπηρεσίες μας, συλλέγουμε και χρησιμοποιούμε δεδομένα, για παράδειγμα πληροφορίες λογαριασμού, θέση οχήματος και χαρακτηριστικά οδήγησης, τα οποία θα μπορούσαν να αποκαλύψουν την ταυτότητά σας. Μεταδίδουμε αυτά τα δεδομένα μέσω μιας αποκλειστικής, προστατευμένης σύνδεσης. Συλλέγουμε και χρησιμοποιούμε δεδομένα μόνο για να καταστήσουμε δυνατή τη χρήση των υπηρεσιών μας στις οποίες έχετε εγγραφεί, με τη συναίνεσή σας ή εφόσον επιτρέπεται από τη νομοθεσία. Για περισσότερες πληροφορίες, ανατρέξτε στους όρους και τις προϋποθέσεις των υπηρεσιών στις οποίες έχετε εγγραφεί.

Για επιπλέον πληροφορίες σχετικά με την πολιτική μας για το ιδιωτικό απόρρητο, ανατρέξτε στον τοπικό δικτυακό τόπο της Ford.

Υπηρεσίες που παρέχονται από τρίτα μέρη

Σας συνιστούμε να ελέγχετε τους όρους και τις προϋποθέσεις καθώς και τις πληροφορίες περί απορρήτου των δεδομένων για οποιοσδήποτε υπηρεσίες στις οποίες εγγράψαστε. Δεν δεχόμαστε ευθύνη για τις υπηρεσίες που παρέχονται από τρίτα μέρη.

Οχήματα με μόντεμ (εάν υπάρχει)



Το μόντεμ λειτουργεί με κάρτα SIM. Το μόντεμ ενεργοποιήθηκε όταν κατασκευάστηκε το όχημά σας και στέλνει περιοδικά μηνύματα για να παραμείνει συνδεδεμένο στο δίκτυο κινητής τηλεφωνίας, να λάβει αυτόματες ενημερώσεις λογισμικού και να στείλει σε εμάς πληροφορίες σχετικά με το όχημα, για παράδειγμα πληροφορίες διαγνωστικού ελέγχου. Αυτά τα μηνύματα περιέχουν πληροφορίες που θα μπορούσαν να αποκαλύψουν την ταυτότητα του οχήματός

Εισαγωγή

σας, της κάρτας SIM και τον ηλεκτρονικό σειριακό αριθμό του μόντεμ. Οι πάροχοι υπηρεσιών κινητής τηλεφωνίας ενδεχομένως να έχουν πρόσβαση σε επιπλέον πληροφορίες, για παράδειγμα σε δεδομένα ταυτότητας του πύργου μετάδοσης δικτύου κινητής τηλεφωνίας. Για επιπλέον πληροφορίες σχετικά με την πολιτική μας για το ιδιωτικό απόρρητο, επισκεφθείτε το www.FordConnected.com ή ανατρέξτε στον τοπικό δικτυακό τόπο της Ford.

Σημείωση: Το μόντεμ θα συνεχίσει να στέλνει αυτές τις πληροφορίες, εκτός εάν το απενεργοποιήσετε ή αλλάξετε τις ρυθμίσεις στο μόντεμ ώστε να σταματήσει η κοινή χρήση δεδομένων οχήματος.

Σημείωση: Η υπηρεσία μπορεί να μην είναι διαθέσιμη ή να διακοπεί για διάφορους λόγους, όπως είναι για παράδειγμα οι περιβαλλοντικές ή οι τοπογραφικές συνθήκες και η ισχύς προγράμματος δεδομένων.

Σημείωση: Για να μάθετε εάν το όχημά σας έχει μόντεμ, επισκεφθείτε το www.FordConnected.com.

Οχήματα με SYNC

Δεδομένα κινητής συσκευής

Εάν συνδέσετε μια κινητή συσκευή στο όχημά σας, μπορείτε να εμφανίσετε δεδομένα από τη συσκευή σας στην οθόνη αφής, για παράδειγμα εξώφυλλα μουσικής και άλμπουμ. Μπορείτε να μοιραστείτε τα δεδομένα του οχήματός σας με εφαρμογές κινητών συσκευών που υπάρχουν στη συσκευή σας μέσω του συστήματος. Βλ **Εφαρμογές App** (σελίδα 450).

Η λειτουργία εφαρμογών κινητών συσκευών λειτουργεί από τη συνδεδεμένη συσκευή σας, στέλνοντας δεδομένα σε εμάς στις Ηνωμένες Πολιτείες. Τα δεδομένα είναι κρυπτογραφημένα και περιλαμβάνουν τον αριθμό πλαισίου του οχήματός σας, το σειριακό αριθμό της μονάδας SYNC, το χιλιόμετρο, τις ενεργοποιημένες

εφαρμογές, στατιστικά στοιχεία χρήσης και πληροφορίες αντιμετώπισης βλαβών. Τα διατηρούμε μόνο όσο είναι απαραίτητο για την παροχή της υπηρεσίας, για την αντιμετώπιση βλαβών και τη συνεχή βελτίωση και για να σας προσφέρουμε προϊόντα και υπηρεσίες που μπορεί να σας ενδιαφέρουν, ανάλογα με τις προτιμήσεις σας και εφόσον επιτρέπεται από τη νομοθεσία.

Εάν συνδέσετε ένα κινητό τηλέφωνο στο σύστημα, το σύστημα δημιουργεί ένα προφίλ που συνδέεται με αυτό το κινητό τηλέφωνο. Το προφίλ του κινητού τηλεφώνου προσφέρει περισσότερες λειτουργίες κινητών συσκευών και αποτελεσματική λειτουργία. Το προφίλ αυτό περιέχει για παράδειγμα δεδομένα από τον τηλεφωνικό σας κατάλογο, γραπτά μηνύματα που έχουν και δεν έχουν διαβαστεί και το ιστορικό κλήσεων, συμπεριλαμβανομένων κλήσεων όταν το κινητό σας τηλέφωνο δεν ήταν συνδεδεμένο με το σύστημα.

Εάν συνδέσετε μια συσκευή ψηφιακών μέσων, το σύστημα δημιουργεί και αποθηκεύει ένα ευρετήριο του υποστηριζόμενου περιεχομένου για τη συσκευή ψηφιακών μέσων. Τέλος, το σύστημα αποθηκεύει ένα μικρό αρχείο διαγνωστικού ελέγχου περίπου 10 λεπτών που περιλαμβάνει όλη την πρόσφατη δραστηριότητα του συστήματος.

Το προφίλ του κινητού τηλεφώνου, το ευρετήριο της συσκευής ψηφιακών μέσων και το αρχείο διαγνωστικού ελέγχου παραμένουν στο όχημά σας, εκτός εάν τα διαγράψετε, και είναι κατά κανόνα προσβάσιμα μόνο μέσα στο όχημά σας όταν συνδέσετε το κινητό σας τηλέφωνο ή τη συσκευή σας ψηφιακών μέσων. Εάν δεν σκοπεύετε να χρησιμοποιήσετε άλλο το σύστημα ή το όχημά σας, σας συνιστούμε να χρησιμοποιήσετε τη λειτουργία γενικής επαναφοράς για να διαγράψετε τις αποθηκευμένες πληροφορίες. Βλ **Ρυθμίσεις** (σελίδα 452).

Εισαγωγή

Δεν είναι δυνατή η πρόσβαση στα δεδομένα του συστήματος χωρίς ειδικό εξοπλισμό και δυνατότητα πρόσβασης στην ηλεκτρονική μονάδα του οχήματός σας.

Για επιπλέον πληροφορίες σχετικά με την πολιτική μας για το ιδιωτικό απόρρητο, ανατρέξτε στον τοπικό δικτυακό τόπο της Ford.

Σημείωση: Για να μάθετε εάν το όχημά σας έχει τεχνολογία συνδεσιμότητας, επισκεφθείτε το www.FordConnected.com.

Οχήματα με σύστημα κλήσης έκτακτης ανάγκης

Όταν είναι ενεργό το σύστημα κλήσης έκτακτης ανάγκης, μπορεί να αποκαλύψει στις υπηρεσίες έκτακτης ανάγκης ότι το όχημά σας υπέστη σύγκρουση από την οποία ενεργοποιήθηκε αερόσακος ή διακόπηκε η λειτουργία της αντλίας καυσίμου. Ορισμένες εκδόσεις ή ενημερώσεις του συστήματος κλήσης έκτακτης ανάγκης ενδέχεται επίσης να μπορούν να αποκαλύψουν ηλεκτρονικά ή λεκτικά στους χειριστές των υπηρεσιών έκτακτης ανάγκης την τοποθεσία του οχήματος ή άλλες λεπτομέρειες σχετικά με το όχημα ή τη σύγκρουση, ώστε να βοηθήσουν τους χειριστές να παράσχουν τις κατάλληλες υπηρεσίες. Εάν δεν θέλετε να αποκαλυφθούν αυτές οι πληροφορίες, μην ενεργοποιήσετε το σύστημα κλήσης έκτακτης ανάγκης.

Παραδείγματα των δεδομένων που μεταδίδει το σύστημα είναι τα εξής:

- Αριθμός πλαισίου του οχήματος.
- Τύπος καυσίμου που χρησιμοποιεί το όχημα.
- Τρέχουσα ώρα.
- Θέση και κατεύθυνση του οχήματος.
- Αν η κλήση πραγματοποιήθηκε αυτόματα από το σύστημα ή μη αυτόματα από τους επιβάτες.
- Κατηγορία οχήματος.

Σημείωση: Δεν μπορείτε να απενεργοποιήσετε τα συστήματα κλήσης έκτακτης ανάγκης που είναι υποχρεωτικά από το νόμο.

ΠΡΟΤΑΣΗ ΓΙΑ ΑΝΤΑΛΛΑΚΤΙΚΑ

Κατασκευάσαμε το όχημά σας σύμφωνα με τα υψηλότερα πρότυπα και με χρήση ποιοτικών ανταλλακτικών. Σας συνιστούμε να ζητάτε πάντοτε γνήσια ανταλλακτικά της Ford ή της Motorcraft για την προγραμματισμένη συντήρηση ή την επισκευή του οχήματός σας. Μπορείτε να αναγνωρίσετε σαφώς τα γνήσια ανταλλακτικά της Ford και της Motorcraft από τα λογότυπα Ford, FoMoCo ή Motorcraft που βρίσκονται επάνω στα εξαρτήματα ή στη συσκευασία τους.

Προγραμματισμένη συντήρηση και μηχανικές επισκευές

Ένας από τους καλύτερους τρόπους για να διασφαλίσετε τη μακρά διάρκεια ζωής του οχήματός σας είναι να το συντηρείτε σύμφωνα με τις συστάσεις μας και με χρήση ανταλλακτικών που ανταποκρίνονται στις προδιαγραφές όπως περιγράφονται στον παρόντα Οδηγό του Κατόχου. Τα γνήσια ανταλλακτικά της Ford και της Motorcraft ανταποκρίνονται ή και ξεπερνούν αυτές τις προδιαγραφές.

Επισκευές μετά από σύγκρουση

Ελπίζουμε ότι δεν θα βρεθείτε ποτέ σε σύγκρουση, ωστόσο ατυχήματα συμβαίνουν. Τα γνήσια ανταλλακτικά της Ford για επισκευή μετά από σύγκρουση ανταποκρίνονται στις αυστηρότερες απαιτήσεις μας ως προς την τοποθέτηση, το φινιρίσμα, τη δομική ακεραιότητα, την αντιδιαβρωτική προστασία και την αντίσταση σε παραμόρφωση. Κατά την ανάπτυξη του οχήματος ελέγχουμε και επαληθεύουμε ότι αυτά τα ανταλλακτικά παρέχουν τον επιδιωκόμενο βαθμό

Εισαγωγή

προστασίας για το σύστημα συνολικά. Ο καλύτερος τρόπος για να διασφαλίσετε αυτό το βαθμό προστασίας για το όχημά σας είναι να χρησιμοποιήσετε γνήσια ανταλλακτικά της Ford για επισκευή μετά από σύγκρουση.

Εγγύηση ανταλλακτικών

Τα γνήσια ανταλλακτικά της Ford και της Motorcraft είναι τα μόνα που καλύπτονται από Εγγύηση της Ford. Η Εγγύηση Ford μπορεί να μην καλύπτει ζημιά στο όχημά σας που προκλήθηκε λόγω αστοχίας ανταλλακτικών άλλου κατασκευαστή. Για περισσότερες πληροφορίες, ανατρέξτε στους Όρους και τις Προϋποθέσεις της Εγγύησης της Ford.

ΕΙΔΙΚΕΣ ΥΠΟΔΕΙΞΕΙΣ

Εάν πρόκειται να μετατρέψετε ή να τροποποιήσετε το όχημά σας από τις εργοστασιακές προδιαγραφές, ανατρέξτε στο «Εγχειρίδιο στερέωσης αμαξώματος και εξοπλισμού» στο δικτυακό τόπο www.etis.ford.com/BEMM.

ΕΞΟΠΛΙΣΜΟΣ ΚΙΝΗΤΗΣ ΕΠΙΚΟΙΝΩΝΙΑΣ



ΠΡΟΕΙΔΟΠΟΙΗΣΗ: Εάν οδηγείτε όταν δεν είστε συγκεντρωμένοι, μπορεί να χάσετε τον έλεγχο του οχήματος με αποτέλεσμα την πρόκληση ατυχήματος και τραυματισμού. Συνιστούμε εξαιρετική προσοχή κατά τη χρήση οποιασδήποτε συσκευής μπορεί να πάρει τα μάτια σας από το δρόμο. Ο ασφαλής χειρισμός του οχήματός σας αποτελεί πρωταρχική σας ευθύνη. Σας συνιστούμε να μην χρησιμοποιείτε οποιαδήποτε χειροκίνητη συσκευή όταν οδηγείτε και σας παροτρύνουμε να χρησιμοποιείτε

συστήματα φωνητικού ελέγχου όταν είναι δυνατό. Βεβαιωθείτε ότι έχετε επίγνωση της ισχύουσας εθνικής νομοθεσίας που μπορεί να σχετίζεται με τη χρήση ηλεκτρονικών συσκευών κατά την οδήγηση.

Η χρήση συσκευών κινητής επικοινωνίας γίνεται όλο και πιο σημαντική τόσο για τις επαγγελματικές όσο και για τις προσωπικές επαφές. Ωστόσο δεν επιτρέπεται να θέσετε σε κίνδυνο την ασφάλειά σας ή την ασφάλεια των άλλων όταν χρησιμοποιείτε τέτοιες συσκευές. Η κινητή επικοινωνία μπορεί να συμβάλει στην προσωπική ασφάλεια και προστασία όταν χρησιμοποιείται σωστά, ιδίως σε καταστάσεις έκτακτης ανάγκης. Προκειμένου να διατηρήσετε αυτά τα πλεονεκτήματα, πρωταρχικό σας μέλημα όταν χρησιμοποιείτε συσκευές κινητής επικοινωνίας πρέπει να είναι η ασφάλεια. Οι συσκευές κινητής επικοινωνίας περιλαμβάνουν, χωρίς να περιορίζονται σε αυτές, κινητά τηλέφωνα, συσκευές τηλεϊδιοποίησης, κινητές συσκευές αποστολής και λήψης e-mail, συσκευές αποστολής και λήψης γραπτών μηνυμάτων και φορητά ραδιόφωνα διπλής κατεύθυνσης.

ΠΡΟΣΤΑΣΙΑ ΤΟΥ ΠΕΡΙΒΑΛΛΟΝΤΟΣ

Πρέπει και εσείς να συμβάλετε στην προστασία του περιβάλλοντος. Σημαντικά βήματα στην κατεύθυνση αυτή είναι η σωστή χρήση του οχήματος και η υιοθέτηση εγκεκριμένων μεθόδων απόρριψης αποβλήτων και υλικών καθαρισμού και λίπανσης.

Για περισσότερες πληροφορίες σχετικά με την πρόοδο και τις πρωτοβουλίες μας για τη βιωσιμότητα, επισκεφθείτε το www.sustainability.ford.com.

Με μια ματιά

ΤΑΜΠΛΟ - LHD

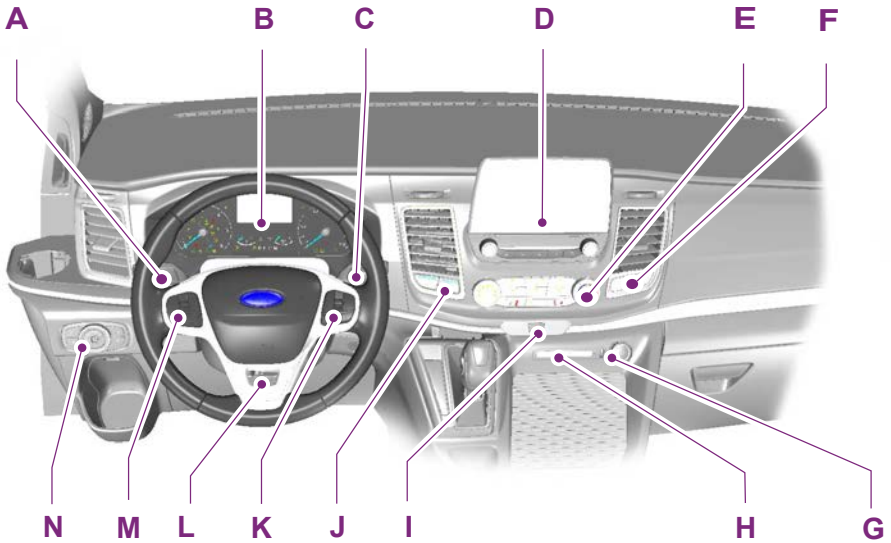

- A Μοχλός των φλας. Βλ **Φλας** (σελίδα 82).
- B Πίνακας οργάνων. Βλ **Πίνακας οργάνων** (σελίδα 89).
- C Μοχλός υαλοκαθαριστήρων. Βλ **Σύστημα πλυσίματος και σκουπίσματος** (σελίδα 71).
- D Μονάδα ηχητικού συγκροτήματος. Βλ **Ηχοσύστημα** (σελίδα 414).
- E Σύστημα κλιματισμού. Βλ **Σύστημα κλιματισμού** (σελίδα 112).
- F Κομπι απασφάλισης για το πορτάκι του ρεζερβουάρ καυσίμου. Βλ **Επαναπλήρωση με καύσιμο** (σελίδα 165). Κομπι του συστήματος Auto-Start-Stop κινητήρα.
- G Βοηθητικός ρευματοδότης. Θύρα USB. Βλ **Βοηθητικοί ρευματοδότες** (σελίδα 135).
- H Δείκτης απενεργοποίησης αερόσακου συνοδηγού. Βλ **Ενεργοποίηση και απενεργοποίηση του αερόσακου του συνοδηγού** (σελίδα 38).
- I Διακόπτης φώτων κινδύνου (αλάρμ). Βλ **Αλάρμ** (σελίδα 276).

Με μια ματιά

- J Πλήκτρο του συστήματος στάθμευσης με ηχητικό σήμα. Βλ **Συστήματα υποβοήθησης στάθμευσης** (σελίδα 206). Πλήκτρο του ενεργητικού συστήματος υποβοήθησης στάθμευσης. Βλ **Ενεργό σύστημα υποβοήθησης στάθμευσης** (σελίδα 213). Πλήκτρο ελέγχου οδήγησης. Βλ **Σύστημα σημάτων εισόδου** (σελίδα 258).
- K Χειριστήρια της οθόνης πληροφοριών. Βλ **Γενικά** (σελίδα 99).
- L Μοχλός ρύθμισης του τιμονιού. Βλ **Ρύθμιση του τιμονιού** (σελίδα 70).
- M Πλήκτρα του συστήματος ελέγχου ταχύτητας ταξιδιού. Βλ **Χρήση του συστήματος ελέγχου ταχύτητας ταξιδιού** (σελίδα 221).
- N Πλήκτρο φωτισμού. Βλ **Έλεγχος φωτισμού** (σελίδα 76).

TAMΠΛΟ - RHD

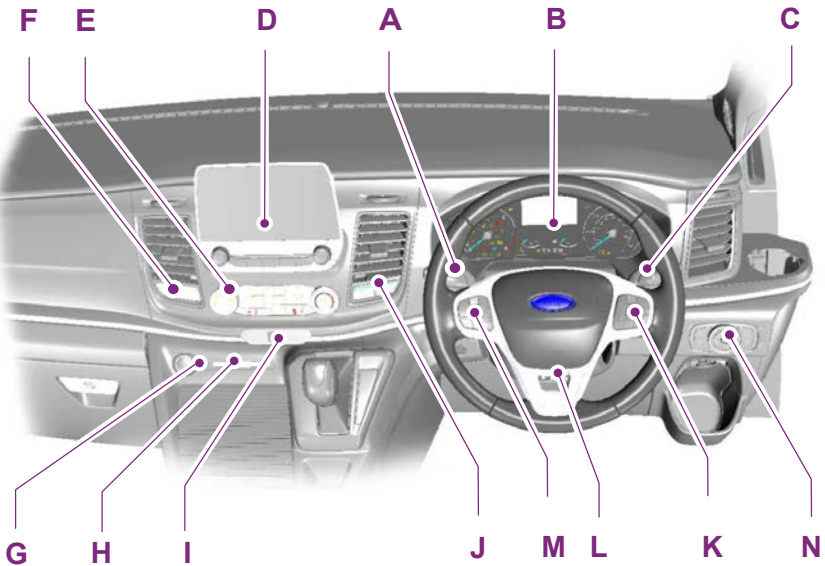

- A Μοχλός των φλας. Βλ **Φλας** (σελίδα 82).
- B Πίνακας οργάνων. Βλ **Πίνακας οργάνων** (σελίδα 89).
- C Μοχλός μαλοκαθαριστήρων. Βλ **Σύστημα πλυσίματος και σκουπίσματος** (σελίδα 71).

Με μια ματιά

- D Μονάδα ηχητικού συγκροτήματος. Βλ **Ηχοσύστημα** (σελίδα 414).
- E Σύστημα κλιματισμού. Βλ **Σύστημα κλιματισμού** (σελίδα 112).
- F Κουμπί απασφάλισης για το πορτάκι του ρεζερβουάρ καυσίμου. Βλ **Επαναπλήρωση με καύσιμο** (σελίδα 165). Κουμπί του συστήματος Auto-Start-Stop κινητήρα.
- G Βοηθητικός ρευματοδότης. Θύρα USB. Βλ **Βοηθητικοί ρευματοδότες** (σελίδα 135).
- H Δείκτης απενεργοποίησης αερόσακου συνοδηγού. Βλ **Ενεργοποίηση και απενεργοποίηση του αερόσακου του συνοδηγού** (σελίδα 38).
- I Διακόπτης φώτων κινδύνου (αλάρμ). Βλ **Αλάρμ** (σελίδα 276).
- J Πλήκτρο του συστήματος στάθμευσης με ηχητικό σήμα. Βλ **Συστήματα υποβοήθησης στάθμευσης** (σελίδα 206). Πλήκτρο του ενεργητικού συστήματος υποβοήθησης στάθμευσης. Βλ **Ενεργό σύστημα υποβοήθησης στάθμευσης** (σελίδα 213). Πλήκτρο ελέγχου οδήγησης. Βλ **Σύστημα σημάτων εισόδου** (σελίδα 258).
- K Χειριστήρια της οθόνης πληροφοριών. Βλ **Γενικά** (σελίδα 99).
- L Μοχλός ρύθμισης του τιμονιού. Βλ **Ρύθμιση του τιμονιού** (σελίδα 70).
- M Πλήκτρα του συστήματος ελέγχου ταχύτητας ταξιδιού. Βλ **Χρήση του συστήματος ελέγχου ταχύτητας ταξιδιού** (σελίδα 221).
- N Πλήκτρο φωτισμού. Βλ **Έλεγχος φωτισμού** (σελίδα 76).

Ασφάλεια παιδιών

ΤΟΠΟΘΕΤΗΣΗ ΣΥΣΤΗΜΑΤΩΝ ΣΥΓΚΡΑΤΗΣΗΣ ΠΑΙΔΙΩΝ



E161855



E133140



E68916

⚠️ ΠΡΟΕΙΔΟΠΟΙΗΣΗ: Προσοχή κίνδυνος! Σε καμία περίπτωση μην χρησιμοποιείτε παιδικό σύστημα ασφαλείας οπίσθιας κατεύθυνσης σε κάθισμα που προστατεύεται με ενεργό μπροστινό αερόσακο! Μπορεί να προκαλέσει θάνατο ή σοβαρό τραυματισμό του παιδιού.

⚠️ ΠΡΟΕΙΔΟΠΟΙΗΣΗ: Εάν χρησιμοποιείτε σύστημα συγκράτησης παιδιού που βλέπει προς τα πίσω στο μπροστινό κάθισμα, θα πρέπει να απενεργοποιήσετε τον αερόσακο του συνοδηγού.

⚠️ ΠΡΟΕΙΔΟΠΟΙΗΣΗ: Αφού αφαιρέσετε το σύστημα συγκράτησης παιδιού, πρέπει να ενεργοποιήσετε τον αερόσακο του συνοδηγού.

⚠️ ΠΡΟΕΙΔΟΠΟΙΗΣΗ: Ασφαλίστε τα παιδιά που έχουν ύψος μικρότερο από 150 cm σε εγκεκριμένο σύστημα συγκράτησης παιδιών στο πίσω κάθισμα.

⚠️ ΠΡΟΕΙΔΟΠΟΙΗΣΗ: Διαβάστε και ακολουθήστε τις οδηγίες του κατασκευαστή όταν τοποθετείτε συστήματα συγκράτησης παιδιών.

⚠️ ΠΡΟΕΙΔΟΠΟΙΗΣΗ: Μην τροποποιείτε τα συστήματα συγκράτησης παιδιών με οποιονδήποτε τρόπο.

⚠️ ΠΡΟΕΙΔΟΠΟΙΗΣΗ: Μην κρατάτε στην αγκαλιά σας παιδί όταν κινείται το όχημά σας.

⚠️ ΠΡΟΕΙΔΟΠΟΙΗΣΗ: Μην αφήνετε παιδιά ή ζώα στο όχημά σας χωρίς επιτήρηση. Εάν δεν τηρήσετε αυτήν την οδηγία, μπορεί να προκληθεί τραυματισμός ή θάνατος.

Ασφάλεια παιδιών



ΠΡΟΕΙΔΟΠΟΙΗΣΗ: Εάν το όχημά σας εμπλακεί σε ατύχημα, φροντίστε να ελεγχθούν τα συστήματα συγκράτησης παιδιών.

Μόνο τα συστήματα συγκράτησης παιδιών με πιστοποίηση ECE-R129 ή ECE-R44.03 (ή μεταγενέστερη) έχουν δοκιμαστεί και εγκριθεί για χρήση στο όχημά σας. Στις Επίσημες Εμπορίες διατίθεται μια σειρά σχετικών επιλογών.

Σημείωση: Η υποχρεωτική χρήση παιδικών καθισμάτων διαφέρει από χώρα σε χώρα.

Παιδικά καθίσματα ασφαλείας για διαφορετικές κατηγορίες βάρους

Χρησιμοποιήστε το σωστό παιδικό κάθισμα ως εξής:

Βρεφικό κάθισμα ασφαλείας στραμμένο προς τα πίσω



E68918

Ασφαλίστε τα παιδιά με βάρος μικρότερο από 13 kg σε βρεφικό κάθισμα ασφαλείας στραμμένο προς τα πίσω (Ομάδα 0+) στο μπροστινό κάθισμα του οχήματος.

Παιδικό κάθισμα ασφαλείας



E68920

Ασφαλίστε τα παιδιά με βάρος από 13 kg έως 18 kg σε παιδικά καθίσματα ασφαλείας (Ομάδα 1) στο μπροστινό κάθισμα του οχήματος.

Ενισχυτικά καθίσματα



ΠΡΟΕΙΔΟΠΟΙΗΣΗ: Μην τοποθετείτε ενισχυτικό κάθισμα ή ενισχυτικό μαξιλαράκι μόνο με το τμήμα της ζώνης ασφαλείας που αγκαλιάζει την κοιλιά.



ΠΡΟΕΙΔΟΠΟΙΗΣΗ: Μην τοποθετείτε ενισχυτικό κάθισμα ή ενισχυτικό μαξιλαράκι με ζώνη ασφαλείας που είναι χαλαρή ή συστραμμένη.



ΠΡΟΕΙΔΟΠΟΙΗΣΗ: Μην βάζετε το τμήμα του ώμου της ζώνης ασφαλείας και μην επιτρέπετε στο παιδί να βάζει το τμήμα ώμου της ζώνης ασφαλείας κάτω από το χέρι του ή πίσω από την πλάτη του. Εάν δεν ακολουθήσετε αυτή την οδηγία, μπορεί να μειωθεί η αποτελεσματικότητα της ζώνης ασφαλείας και να αυξηθεί ο κίνδυνος τραυματισμού ή θανάτου σε περίπτωση σύγκρουσης.

Ασφάλεια παιδιών



ΠΡΟΕΙΔΟΠΟΙΗΣΗ: Μην χρησιμοποιείτε μαξιλάρια, βιβλία ή πετσέτες για να ενισχύσετε το ύψος του παιδιού σας. Εάν δεν τηρήσετε αυτήν την οδηγία, μπορεί να προκληθεί τραυματισμός ή θάνατος.



ΠΡΟΕΙΔΟΠΟΙΗΣΗ: Βεβαιωθείτε ότι τα παιδιά σας κάθονται με την πλάτη τους σε όρθια θέση.



ΠΡΟΕΙΔΟΠΟΙΗΣΗ: Όταν χρησιμοποιείτε σύστημα συγκράτησης παιδιών σε κάποιο από τα πίσω καθίσματα του οχήματος, το σύστημα πρέπει να στηρίζεται σφιχτά επάνω στο κάθισμα του οχήματος. Δεν πρέπει να έρχεται σε επαφή με το προσκέφαλο. Εάν χρειάζεται, αφαιρέστε το προσκέφαλο.



ΠΡΟΕΙΔΟΠΟΙΗΣΗ: Επανατοποθετήστε το προσκέφαλο αφού αφαιρέσετε το σύστημα συγκράτησης παιδιών.

Ασφαλίστε τα παιδιά με βάρος μεγαλύτερο από 15 kg αλλά με ύψος μικρότερο από 150 cm σε ενισχυτικό κάθισμα ή ενισχυτικό μαξιλαράκι.

Ενισχυτικό κάθισμα (Ομάδα 2)



E70710

Συνιστούμε να χρησιμοποιείτε ενισχυτικό κάθισμα που συνδυάζει μαξιλάρι και πλάτη αντί για μαξιλάρι μόνο. Η ανασηκωμένη θέση του καθίσματος σας επιτρέπει να τοποθετήσετε το τμήμα της ζώνης ασφαλείας ενηλίκων που αγκαλιάζει τον ώμο πάνω από το κέντρο του ώμου του παιδιού και το τμήμα που αγκαλιάζει την κοιλιά σφιχτά πάνω από τους μηρούς του.

Ενισχυτικό μαξιλαράκι (Ομάδα 3)



ΠΡΟΕΙΔΟΠΟΙΗΣΗ: Εάν χρησιμοποιείτε ενισχυτικό μαξιλαράκι, βεβαιωθείτε ότι έχετε ρυθμίσει το προσκέφαλο αυτού του καθίσματος.



E68924

Σημεία στήριξης ISOFIX



ΠΡΟΕΙΔΟΠΟΙΗΣΗ: Να χρησιμοποιείτε μια σταθεροποιητική συσκευή όταν χρησιμοποιείτε το σύστημα ISOFIX. Σας συνιστούμε τη χρήση μιας λωρίδας συγκράτησης στο επάνω μέρος ή ενός σκέλους στήριξης.

Το όχημά σας μπορεί να διαθέτει σημεία στήριξης ISOFIX για την τοποθέτηση των διεθνώς εγκεκριμένων παιδικών καθισμάτων ISOFIX.

Ασφάλεια παιδιών



E266092

Το σύστημα ISOFIX έχει δύο άκαμπτους βραχίονες στήριξης στο σύστημα συγκράτησης παιδιών. Αυτοί προσαρτώνται στα σημεία στήριξης στα καθίσματα που φέρουν τις ενδείξεις ISOFIX ή i-Size, εκεί όπου συναντιούνται το μαξιλάρι και η πλάτη του καθίσματος.

Σημείωση: Εάν αγοράσετε σύστημα συγκράτησης παιδιών ISOFIX, βεβαιωθείτε ότι γνωρίζετε τη σωστή κατηγορία βάρους και μεγέθους ISOFIX για τα καθίσματα στα οποία σκοπεύετε να το τοποθετήσετε. Βλ **Σωστή θέση του συστήματος συγκράτησης παιδιών** (σελίδα 28).

Στερέωση συστήματος συγκράτησης παιδιών με επάνω λωρίδες συγκράτησης



ΠΡΟΕΙΔΟΠΟΙΗΣΗ: Μη στερεώνετε την επάνω λωρίδα συγκράτησης σε οποιοδήποτε άλλο αντικείμενο παρά μόνο στο σωστό σημείο στήριξης για την επάνω λωρίδα συγκράτησης.

Ακολουθείτε πάντα τις οδηγίες του κατασκευαστή του συστήματος συγκράτησης παιδιών όταν τοποθετείτε σύστημα συγκράτησης παιδιών με επάνω λωρίδα συγκράτησης.

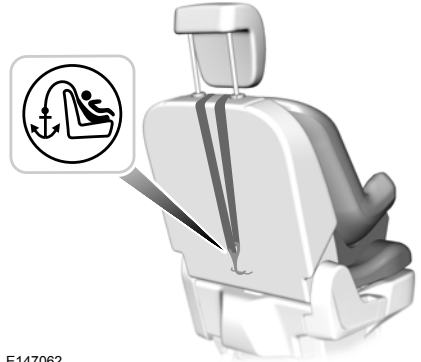

E147062



E153270

Ασφάλεια παιδιών

Για συστήματα συγκράτησης παιδιών με επάνω λωρίδα συγκράτησης, τα σημεία στήριξης της λωρίδας βρίσκονται κάτω ή πίσω από την πλάτη του εκάστοτε καθίσματος του οχήματος με σημεία στήριξης ISOFIX και i-Size.

Στερέωση συστήματος συγκράτησης παιδιών με σκέλος στήριξης



ΠΡΟΕΙΔΟΠΟΙΗΣΗ: Εάν χρησιμοποιείτε σύστημα συγκράτησης παιδιών με σκέλος στήριξης, βεβαιωθείτε ότι το σκέλος στήριξης ακουμπά καλά στο δάπεδο.



ΠΡΟΕΙΔΟΠΟΙΗΣΗ: Βεβαιωθείτε ότι το όχημά σας αναγράφεται στη βιβλιογραφία του κατασκευαστή του συστήματος συγκράτησης παιδιών ως όχημα κατάλληλο για χρήση με σύστημα αυτού του τύπου.

Ακολουθείτε πάντα τις οδηγίες του κατασκευαστή του συστήματος συγκράτησης παιδιών όταν τοποθετείτε σύστημα συγκράτησης παιδιών με σκέλος στήριξης.



E162148

ΣΩΣΤΗ ΘΕΣΗ ΤΟΥ ΣΥΣΤΗΜΑΤΟΣ ΣΥΓΚΡΑΤΗΣΗΣ ΠΑΙΔΙΩΝ



ΠΡΟΕΙΔΟΠΟΙΗΣΗ: Προσοχή κίνδυνος! Σε καμία περίπτωση μην χρησιμοποιείτε παιδικό σύστημα ασφαλείας οπίσθιας κατεύθυνσης σε κάθισμα που προστατεύεται με ενεργό μπροστινό αερόσακο! Μπορεί να προκαλέσει θάνατο ή σοβαρό τραυματισμό του παιδιού.



ΠΡΟΕΙΔΟΠΟΙΗΣΗ: Εάν χρησιμοποιείτε σύστημα συγκράτησης παιδιών με σκέλος στήριξης, βεβαιωθείτε ότι το σκέλος στήριξης ακουμπά καλά στο δάπεδο.

Ασφάλεια παιδιών



ΠΡΟΕΙΔΟΠΟΙΗΣΗ: Εάν χρησιμοποιείτε παιδικό κάθισμα με ζώνη ασφαλείας, βεβαιωθείτε ότι η ζώνη ασφαλείας δεν είναι χαλαρή και δεν έχει συστραφεί.



ΠΡΟΕΙΔΟΠΟΙΗΣΗ: Βεβαιωθείτε ότι το σύστημα συγκράτησης παιδιών εδράζεται σφικτά στο κάθισμα του οχήματος. Εάν χρειάζεται, ρυθμίστε την πλάτη του καθίσματος σε όρθια θέση. Μπορεί επίσης να χρειαστεί να ανασηκώσετε ή να αφαιρέσετε το προσκέφαλο.



ΠΡΟΕΙΔΟΠΟΙΗΣΗ: Επανατοποθετήστε το προσκέφαλο αφού αφαιρέσετε το σύστημα συγκράτησης παιδιών.

Σημείωση: Όταν χρησιμοποιείτε σύστημα συγκράτησης παιδιών σε μπροστινό κάθισμα του οχήματος, να ρυθμίζετε πάντα το κάθισμα του συνοδηγού όσο γίνεται πιο πίσω. Εάν δυσκολεύεστε να σφίξετε το τμήμα της ζώνης ασφαλείας για την κοιλιά έτσι ώστε να μην υπάρχει τζόγος, ρυθμίστε την πλάτη του καθίσματος στην τελείως όρθια θέση και αυξήστε το ύψος του καθίσματος. Βλ **Καθίσματα** (σελίδα 122).

Ασφάλεια παιδιών

Θέσεις καθισμάτων οχήματος	Ομάδες βάρους				
	0	0+	1	2	3
	0–10 kg	0–13 kg	9–18 kg	15–25 kg	22–36 kg
Κάθισμα συνοδηγού με ΕΝΕΡΓΟΠΟΙΗΜΕΝΟ αερόσακο.	X	X	UF ¹	UF ¹	UF ¹
Κάθισμα συνοδηγού με ΑΠΕΝΕΡΓΟΠΟΙΗΜΕΝΟ αερόσακο.	U ¹	U ¹	U ¹	U ¹	U ¹
Καθίσματα δεύτερης σειράς.	U	U	U	U	U
Καθίσματα τρίτης σειράς.	U	U	U	U	U

¹Σας συνιστούμε να ασφαλίσετε τα παιδιά σε συστήματα συγκράτησης παιδιών εγκεκριμένα από το κράτος, στα πίσω καθίσματα του οχήματος.

X Δεν είναι κατάλληλο για παιδιά της συγκεκριμένης κατηγορίας βάρους.

U Κατάλληλο για τη γενική κατηγορία παιδικών καθισμάτων, που είναι εγκεκριμένα για χρήση με τη συγκεκριμένη κατηγορία βάρους.

UF Κατάλληλο για τη γενική κατηγορία (universal) παιδικών καθισμάτων που κοιτάζουν προς τα εμπρός και είναι εγκεκριμένα για χρήση με τη συγκεκριμένη κατηγορία βάρους.

Απευθυνθείτε σε μια Επίσημη Εμπορία για τις πιο πρόσφατες πληροφορίες όσον αφορά τα προτεινόμενα συστήματα συγκράτησης παιδιών.

Ασφάλεια παιδιών

Παιδικά καθίσματα ISOFIX

Ο παρακάτω πίνακας παρέχει πληροφορίες για τα καθίσματα του οχήματος που φέρουν ετικέτες i-Size ή ISOFIX.

Θέσεις καθισμάτων οχήματος		Ομάδες βάρους			
		0	0+	1	1
		Στραμμένο προς τα πίσω	Στραμμένο προς τα πίσω	Στραμμένο προς τα εμπρός	Στραμμένο προς τα πίσω
		0–13 kg	0–13 kg	9–18 kg	9–18 kg
Κάθισμα συνοδηγού.	Κατηγορία μεγέθους. ¹	Χωρίς ISOFIX.			
	Τύπος καθίσματος.				
Καθίσματα δεύτερης σειράς - ISOFIX.	Κατηγορία μεγέθους. ¹	C, D, E ²		A, B, B1 ²	C, D ²
	Τύπος καθίσματος.	IL		IL, IUF	IL
Διπλό κάθισμα τρίτης σειράς - ISOFIX.	Κατηγορία μεγέθους. ¹	D, E ²		A, B, B1 ²	D ²
	Τύπος καθίσματος.	IL		IL, IUF	IL

¹ Όπως ορίζεται από το πρότυπο ECE-R16.

² Τα κεφαλαία γράμματα A έως E προσδιορίζουν την κατηγορία μεγέθους ISOFIX για συστήματα συγκράτησης παιδιών των κατηγοριών γενικής και ημι-γενικής χρήσης. Μπορείτε να δείτε τα αναγνωριστικά γράμματα στα συστήματα συγκράτησης παιδιών ISOFIX.

IL Κατάλληλο για χρήση με συγκεκριμένα συστήματα συγκράτησης παιδιών ISOFIX της κατηγορίας ημι-γενικής χρήσης. Για περισσότερες πληροφορίες, ανατρέξτε στις λίστες προτάσεων για οχήματα των κατασκευαστών συστημάτων συγκράτησης παιδιών.

IUF Κατάλληλο για χρήση με συστήματα συγκράτησης παιδιών ISOFIX εμπρόσθιας κατεύθυνσης της κατηγορίας γενικής χρήσης.

Σημείωση: Εάν αγοράσετε σύστημα συγκράτησης παιδιών ISOFIX, βεβαιωθείτε ότι γνωρίζετε τη σωστή κατηγορία βάρους και μεγέθους ISOFIX για τα καθίσματα στα οποία σκοπεύετε να το τοποθετήσετε.

Απευθυνθείτε σε μια Επίσημη Εμπορία για τις πιο πρόσφατες πληροφορίες όσον αφορά τα προτεινόμενα συστήματα συγκράτησης παιδιών.

Ασφάλεια παιδιών

Συνοστώμενα συστήματα συγκράτησης παιδιών

Ομάδες βάρους	Κατασκευαστής	Μοντέλο	Προσαρτούμενο εξάρτημα
0+ 0–13 kg	Britax Römer.	Baby Safe Plus με βάση ISOFIX. ¹	Βάση ISOFIX ή μόνο ζώνη ασφαλείας.
1 9–18 kg	Britax Römer.	Duo Plus. ¹	ISOFIX και στηρίγματα για επάνω ιμάντα ή μόνο ζώνη ασφαλείας.
2 15–25 kg	Britax Römer.	KidFix. ^{1, 2}	ISOFIX και ζώνη ασφαλείας ή μόνο ζώνη ασφαλείας.
3 22–36 kg	Britax Römer.	KidFix. ^{1, 2}	ISOFIX και ζώνη ασφαλείας ή μόνο ζώνη ασφαλείας.

¹Σας συνιστούμε να ασφαλίσετε τα παιδιά σε συστήματα συγκράτησης παιδιών ISOFIX στα πίσω εξωτερικά καθίσματα του οχήματος.

²Σας συνιστούμε να χρησιμοποιείτε ενισχυτικό κάθισμα που συνδυάζει μαξιλάρι και πλάτη καθίσματος αντί για μαξιλάρι μόνο.

Απευθυνθείτε σε μια Επίσημη Εμπορία για τις πιο πρόσφατες πληροφορίες όσον αφορά τα προτεινόμενα συστήματα συγκράτησης παιδιών.

Συστήματα συγκράτησης παιδιών i-Size

Ο παρακάτω πίνακας παρέχει πληροφορίες για τα καθίσματα του οχήματος που φέρουν ετικέτες i-Size.

Θέσεις καθισμάτων οχήματος	Συστήματα συγκράτησης παιδιών i-Size
Κάθισμα συνοδηγού.	X
Διπλό κάθισμα δεύτερης σειράς.	i-U
Τριπλό ενιαίο κάθισμα δεύτερης σειράς.	i-U
Διπλό κάθισμα τρίτης σειράς.	i-U

i-U Κατάλληλο για χρήση με συστήματα συγκράτησης παιδιών εμπρόσθιας και οπίσθιας κατεύθυνσης i-Size.

X Ακατάλληλο για χρήση με συστήματα συγκράτησης παιδιών i-Size.

ΚΛΕΙΔΑΡΙΕΣ ΑΣΦΑΛΕΙΑΣ ΠΑΙΔΙΩΝ



ΠΡΟΕΙΔΟΠΟΙΗΣΗ: Δεν μπορείτε να ανοίξετε τις πίσω πόρτες από το εσωτερικό εάν έχετε ενεργοποιήσει τις κλειδαριές ασφαλείας για παιδιά.



E176719

Σε κάθε πίσω άκρο κάθε μίας από τις πίσω πόρτες υπάρχει μια κλειδαριά ασφαλείας για παιδιά. Πρέπει να ρυθμίσετε την κλειδαριά ασφαλείας για παιδιά ξεχωριστά για κάθε πόρτα.

Αριστερή πλευρά

Γυρίστε αριστερόστροφα για να ενεργοποιήσετε την κλειδαριά ασφαλείας και δεξιόστροφα για να την απενεργοποιήσετε.

Δεξιά πλευρά

Γυρίστε δεξιόστροφα για να ενεργοποιήσετε την κλειδαριά ασφαλείας και αριστερόστροφα για να την απενεργοποιήσετε.

Ζώνες ασφαλείας

ΔΕΞΙΜΟ ΤΩΝ ΖΩΝΩΝ ΑΣΦΑΛΕΙΑΣ



ΠΡΟΕΙΔΟΠΟΙΗΣΗ: Εισάγετε τη γλώσσα μέσα στην αγκράφα-ασφάλεια μέχρι να ακουστεί ο χαρακτηριστικό ήχος «κλικ». Αν δεν ακούσετε το χαρακτηριστικό ήχο «κλικ», δεν έχετε δέσει σωστά τη ζώνη ασφαλείας σας.



ΠΡΟΕΙΔΟΠΟΙΗΣΗ: Βεβαιωθείτε ότι η ζώνη ασφαλείας έχει αποθηκευθεί με ασφάλεια και δεν βρίσκεται εκτός του οχήματος όταν κλείνετε την πόρτα.



E68585



E68584



E68586

Τραβήξτε τη ζώνη ασφαλείας σταθερά από την υποδοχή της. Μπορεί να ασφαλίσει αν την τραβήξετε απότομα ή εάν το όχημα βρίσκεται σε πλαγιά.

Πατήστε το κόκκινο κουμπί στην αγκράφα-ασφάλεια για να απασφαλίσετε τη ζώνη ασφαλείας. Κρατήστε τη γλωσσίδα της ζώνης ασφαλείας και αφήστε την να τραβηχτεί μαλακά μέχρι το τέρμα στη θέση φύλαξης.

Ζώνες ασφαλείας

Χρήση των ζωνών ασφαλείας κατά την εγκυμοσύνη



ΠΡΟΕΙΔΟΠΟΙΗΣΗ: Τοποθετήστε σωστά τη ζώνη ασφαλείας για την ασφάλεια τη δική σας και του εμβρύου. Μην χρησιμοποιείτε μόνο το τμήμα που αγκαλιάζει την κοιλιά ή μόνο το τμήμα που αγκαλιάζει τον ώμο.

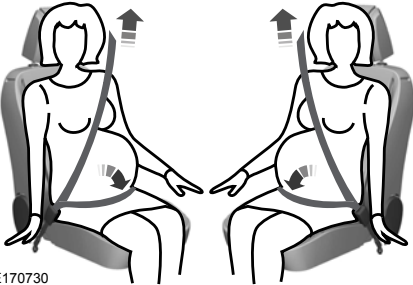

E170730

Οι έγκυες γυναίκες πρέπει να φορούν πάντα τη ζώνη ασφαλείας τους. Το τμήμα της ζώνης για την κοιλιά, το οποίο αποτελεί μέρος της συνδυαστικής ζώνης ασφαλείας για την κοιλιά και τον ώμο, πρέπει να τοποθετείται χαμηλά επάνω από τους γοφούς, κάτω από την στομάχι, και πρέπει να είναι σφιχτό αλλά και άνετο. Η ζώνη ασφαλείας για τον ώμο πρέπει να τοποθετείται στο μέσο του ώμου και στο κέντρο του θώρακα.

ΡΥΘΜΙΣΗ Ύψους ΤΩΝ ΖΩΝΩΝ ΑΣΦΑΛΕΙΑΣ



ΠΡΟΕΙΔΟΠΟΙΗΣΗ: Τοποθετήστε το ρυθμιστή ύψους της ζώνης ασφαλείας έτσι ώστε η ζώνη να ακουμπά στο μέσο του ώμου σας. Εάν δεν ρυθμίσετε τη ζώνη ασφαλείας σωστά, μπορεί να μειωθεί η αποτελεσματικότητα της ζώνης ασφαλείας και να αυξηθεί ο κίνδυνος τραυματισμού σε περίπτωση σύγκρουσης.

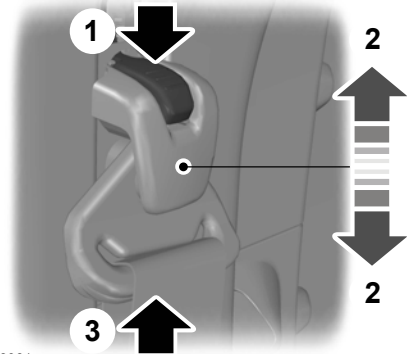

E143981

1. Στηρίξτε τη θηλιά της ζώνης ασφαλείας καθώς πιέζετε το πλήκτρο του ρυθμιστή.
2. Σύρετε το ρυθμιστή στη θέση που θέλετε και απελευθερώστε το πλήκτρο.
3. Τραβήξτε προς τα κάτω τη θηλιά της ζώνης ασφαλείας για να βεβαιωθείτε ότι είναι σταθερά ασφαλισμένη στη θέση της.

Ζώνες ασφαλείας

ΥΠΕΝΘΥΜΙΣΗ ΓΙΑ ΤΟ ΔΕΣΙΜΟ ΖΩΝΗΣ ΑΣΦΑΛΕΙΑΣ



ΠΡΟΕΙΔΟΠΟΙΗΣΗ: Το σύστημα παρέχει προστασία μόνο όταν χρησιμοποιείτε τη ζώνη ασφαλείας σωστά.

Η προειδοποιητική λυχνία ανάβει και ακούγεται ένας προειδοποιητικός ήχος εάν πληρούνται οι εξής συνθήκες:

- Η ζώνη ασφαλείας του οδηγού δεν έχει δεθεί.
- Το όχημά σας υπερβαίνει μια σχετικά χαμηλή ταχύτητα.

Η λυχνία ανάβει επίσης εάν λυθεί η ζώνη ασφαλείας του οδηγού ενώ κινείται το όχημά σας.

Εάν δεν δέσετε τη ζώνη ασφαλείας του οδηγού, τόσο η ηχητική όσο και η οπτική προειδοποίηση θα απενεργοποιηθούν αυτόματα μετά από περίπου πέντε λεπτά.

Απενεργοποίηση του συστήματος παρακολούθησης ζωνών ασφαλείας

Επικοινωνήστε με μια Επίσημη Εμπορία.

Συμπληρωματικό σύστημα προστασίας

ΑΡΧΕΣ ΛΕΙΤΟΥΡΓΙΑΣ



ΠΡΟΕΙΔΟΠΟΙΗΣΗ: Προσοχή κίνδυνος! Μη χρησιμοποιείτε παιδικό σύστημα ασφαλείας οπίσθιας κατεύθυνσης σε κάθισμα που προστατεύεται με μηροσπινό αερόσακο!



ΠΡΟΕΙΔΟΠΟΙΗΣΗ: Μην τροποποιείτε το μηροσπινό μέρος του οχήματος με οποιοδήποτε τρόπο. Κάτι τέτοιο θα μπορούσε να επηρεάσει δυσμενώς την ενεργοποίηση των αερόσακων.



ΠΡΟΕΙΔΟΠΟΙΗΣΗ: Φοράτε ζώνη ασφαλείας και διατηρείτε αρκετή απόσταση ανάμεσα στο σώμα σας και το τιμόνι. Μόνο όταν χρησιμοποιείτε τη ζώνη ασφαλείας σωστά, σας κρατά σε μια θέση που επιτρέπει τη μέγιστη απόδοση του αερόσακου. Βλ **Σωστός τρόπος καθίσματος** (σελίδα 122).



ΠΡΟΕΙΔΟΠΟΙΗΣΗ: Οι επισκευές του τιμονιού, της κολόνας του τιμονιού, των καθισμάτων, των αερόσακων και των ζωνών ασφαλείας πρέπει να εκτελούνται από τις Εξουσιοδοτημένες Επίσημες Εμπορίες.



ΠΡΟΕΙΔΟΠΟΙΗΣΗ: Μη βάζετε εμπόδια μπροστά από τους αερόσακους. Μην κολλάτε τίποτε στα καλύμματα των αερόσακων ή πάνω από αυτά.



ΠΡΟΕΙΔΟΠΟΙΗΣΗ: Μην τρυπάτε το κάθισμα με αιχμηρά αντικείμενα. Κάτι τέτοιο θα μπορούσε να προκαλέσει ζημιά στους αερόσακους και να επηρεάσει δυσμενώς την ενεργοποίησή τους.



ΠΡΟΕΙΔΟΠΟΙΗΣΗ: Χρησιμοποιείτε καλύμματα καθισμάτων που έχουν σχεδιαστεί για καθίσματα με πλευρικούς αερόσακους. Η τοποθέτησή τους πρέπει να γίνει από την εξουσιοδοτημένη Επίσημη Εμπορία.

Σημείωση: Θα ακούσετε ένα δυνατό κρότο και θα δείτε ένα σύννεφο από ακίνδυνη λεπτόκοκκη σκόνη σε περίπτωση που ενεργοποιηθεί ένας αερόσακος. Αυτό είναι φυσιολογικό.

Σημείωση: Ο μηροσπινός αερόσακος συνοδηγού προστατεύει και τις δύο θέσεις ενός διπλού καθίσματος.

Σημείωση: Σκουπίζετε μόνο τα καλύμματα των αερόσακων μ' ένα υγρό πανί.

ΑΕΡΟΣΑΚΟΣ ΟΔΗΓΟΥ

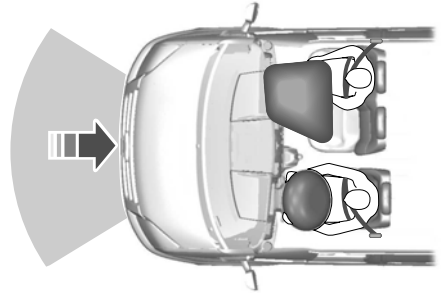

E268726

Ο αερόσακος είναι σχεδιασμένος ώστε να ενεργοποιείται στη διάρκεια σοβαρής μετωπικής ή πλαγιομετωπικής σύγκρουσης. Ο αερόσακος φουσκώνει μέσα σε μερικά χιλιοστά του δευτερολέπτου, αποσβένοντας την κίνηση του σώματος

Συμπληρωματικό σύστημα προστασίας

προς τα εμπρός, και ξεφουσκώνει μόλις έρθει σε επαφή με τον επιβάτη. Ο αερόσακος δεν έχει σχεδιαστεί για να ενεργοποιείται σε ήπιες μετωπικές συγκρούσεις, σε οπίσθιες συγκρούσεις, σε πλευρικές συγκρούσεις ή σε ανατροπές.

ΑΕΡΟΣΑΚΟΣ ΣΥΝΟΔΗΓΟΥ

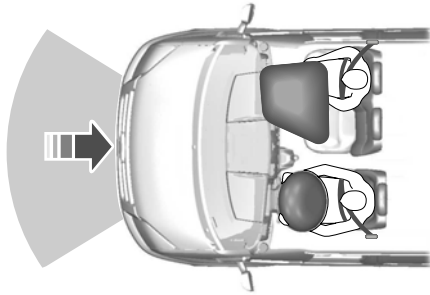

E268726

Ο αερόσακος είναι σχεδιασμένος ώστε να ενεργοποιείται στη διάρκεια σοβαρής μετωπικής ή πλαγιομετωπικής σύγκρουσης. Ο αερόσακος φουσκώνει μέσα σε μερικά χιλιοστά του δευτερολέπτου, αποσβένοντας την κίνηση του σώματος προς τα εμπρός, και ξεφουσκώνει μόλις έρθει σε επαφή με τον επιβάτη. Ο αερόσακος δεν έχει σχεδιαστεί για να ενεργοποιείται σε ήπιες μετωπικές συγκρούσεις, σε οπίσθιες συγκρούσεις, σε πλευρικές συγκρούσεις ή σε ανατροπές.

ΕΝΕΡΓΟΠΟΙΗΣΗ ΚΑΙ ΑΠΕΝΕΡΓΟΠΟΙΗΣΗ ΤΟΥ ΑΕΡΟΣΑΚΟΥ ΤΟΥ ΣΥΝΟΔΗΓΟΥ



E71313

Οι ενδείξεις ενεργοποίησης και απενεργοποίησης του αερόσακου του συνοδηγού είναι κοντά στη μονάδα χειρισμού του κλιματιστικού.

Απενεργοποίηση του αερόσακου του συνοδηγού

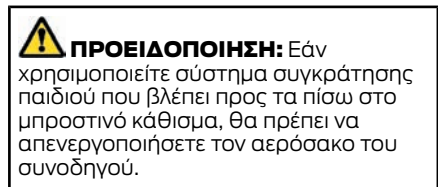

1. Χρησιμοποιώντας τα χειριστήρια της οθόνης πληροφοριών στο τιμόνι, επιλέξτε **Settings**.
2. Επιλέξτε **Vehicle settings**.
3. Επιλέξτε **Passenger airbag**.
4. Επιλέξτε **Off**.

Συμπληρωματικό σύστημα προστασίας

5. Κρατήστε πατημένο το πλήκτρο **OK** μέχρι να εμφανιστεί ένα μήνυμα επιβεβαίωσης στην οθόνη πληροφοριών.
6. Κλείστε το διακόπτη του κινητήρα και βεβαιωθείτε ότι η ενδεικτική λυχνία για απενεργοποιημένο αερόσακο συνοδηγού είναι αναμμένη.

Σημείωση: *Εάν δεν είναι αναμμένη, σημαίνει ότι υπάρχει βλάβη. Πηγαίνετε το όχημά σας για έλεγχο το συντομότερο.*

Ενεργοποίηση του αερόσακου του συνοδηγού



ΠΡΟΕΙΔΟΠΟΙΗΣΗ: Αφού αφαιρέσετε το σύστημα συγκράτησης παιδιού, πρέπει να ενεργοποιήσετε τον αερόσακο του συνοδηγού.

1. Χρησιμοποιώντας τα χειριστήρια της οθόνης πληροφοριών στο τιμόνι, επιλέξτε **Settings**.
2. Επιλέξτε **Vehicle settings**.
3. Επιλέξτε **Passenger airbag**.
4. Επιλέξτε **On**.
5. Κρατήστε πατημένο το πλήκτρο **OK** μέχρι να εμφανιστεί ένα μήνυμα επιβεβαίωσης στην οθόνη πληροφοριών.
6. Κλείστε το διακόπτη του κινητήρα και βεβαιωθείτε ότι η ενδεικτική λυχνία για ενεργοποιημένο αερόσακο συνοδηγού είναι αναμμένη.

Σημείωση: *Εάν δεν είναι αναμμένη, σημαίνει ότι υπάρχει βλάβη. Πηγαίνετε το όχημά σας για έλεγχο το συντομότερο.*

ΠΛΕΥΡΙΚΟΙ ΑΕΡΟΣΑΚΟΙ



ΠΡΟΕΙΔΟΠΟΙΗΣΗ: Μην τοποθετείτε αντικείμενα και μην στερεώνετε εξοπλισμό επάνω μη κοντά στην επένδυση οροφής στην πλαϊνή μπάρα, εάν υπάρχει περίπτωση να έρθουν σε επαφή με τον αερόσακο τύπου κουρτίνας κατά την ενεργοποίησή του. Εάν δεν τηρήσετε τις οδηγίες αυτές, μπορεί να αυξηθεί ο κίνδυνος τραυματισμού σε περίπτωση σύγκρουσης.



ΠΡΟΕΙΔΟΠΟΙΗΣΗ: Μην στηρίζετε το κεφάλι σας στην πόρτα. Ο αερόσακος τύπου κουρτίνας μπορεί να σας τραυματίσει καθώς ενεργοποιείται βγαίνοντας από το πλάι της πλάτης του καθίσματος.



ΠΡΟΕΙΔΟΠΟΙΗΣΗ: Μην χρησιμοποιείτε συμπληρωματικά καλύμματα καθισμάτων. Η χρήση συμπληρωματικών καλυμμάτων καθισμάτων μπορεί να εμποδίσει την ενεργοποίηση των αερόσακων τύπου κουρτίνας και να αυξήσει τον κίνδυνο τραυματισμού σε περίπτωση ατυχήματος.



ΠΡΟΕΙΔΟΠΟΙΗΣΗ: Μην επιχειρήσετε να συντηρήσετε, να επισκευάσετε ή να τροποποιήσετε το συμπληρωματικό σύστημα προστασίας ή τα σχετιζόμενα εξαρτήματα. Εάν δεν τηρήσετε αυτήν την οδηγία, μπορεί να προκληθεί τραυματισμός ή θάνατος.

Συμπληρωματικό σύστημα προστασίας



ΠΡΟΕΙΔΟΠΟΙΗΣΗ: Εάν ενεργοποιηθεί κάποιο από τα εξαρτήματα του συμπληρωματικού συστήματος προστασίας, δεν θα λειτουργήσει ξανά. Πηγαίστε το όχημα το συντομότερο για έλεγχο του συστήματος και των σχετιζόμενων εξαρτημάτων. Εάν δεν τηρήσετε αυτήν την οδηγία, μπορεί να προκληθεί τραυματισμός ή θάνατος.



E72658

Οι πλευρικοί αερόσακοι είναι τοποθετημένοι στην εξωτερική πλευρά της πλάτης καθενός από τα μπροστινά καθίσματα. Στο πλάι της πλάτης κάθε καθίσματος υπάρχει μια ετικέτα που υποδεικνύει την ύπαρξη αερόσακου.



E152533

Οι πλευρικοί αερόσακοι έχουν σχεδιαστεί ώστε να φουσκώνουν ανάμεσα στη λαμαρίνα της πόρτας και τον επιβάτη, αυξάνοντας έτσι την προστασία σε συγκεκριμένες συγκρούσεις.

Ο αερόσακος είναι σχεδιασμένος ώστε να ενεργοποιείται σε περίπτωση σφοδρής πλευρικής σύγκρουσης. Μπορεί επίσης να ενεργοποιηθεί σε περίπτωση σφοδρής μετωπικής σύγκρουσης. Ο αερόσακος δεν έχει σχεδιαστεί για να ενεργοποιείται σε ελαφριές πλευρικές ή μετωπικές συγκρούσεις, σε οπίσθιες συγκρούσεις και σε ανατροπές του οχήματος.

ΠΛΕΥΡΙΚΟΙ ΑΕΡΟΣΑΚΟΙ ΣΤΟ ΎΨΟΣ ΤΟΥ ΚΕΦΑΛΙΟΥ

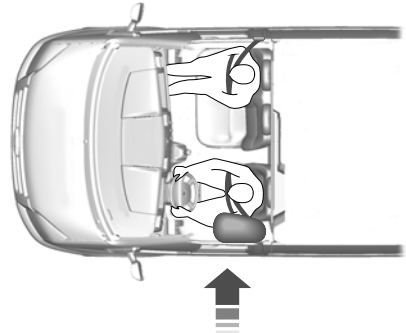

E68905

Οι πλευρικοί αερόσακοι στο ύψος του κεφαλιού είναι τοποθετημένοι και οι δύο πάνω από τα πλαϊνά παράθυρα όπου υπάρχουν καθίσματα οδηγού και συνοδηγού. Αυτό υποδεικνύεται από τα εγχαραγμένα σήματα στην επένδυση της οροφής επάνω από τα πλαϊνά παράθυρα.

Συμπληρωματικό σύστημα προστασίας

Οι αερόσακοι ενεργοποιούνται σε περίπτωση σοβαρών πλευρικών συγκρούσεων. Ενεργοποιούνται επίσης σε περίπτωση σοβαρών πλαγιομετωπικών συγκρούσεων. Οι πλευρικοί αερόσακοι στο ύψος του κεφαλιού δεν ενεργοποιούνται κατά τις ελαφριές πλευρικές και μετωπικές συγκρούσεις, τις οπίσθιες συγκρούσεις και τις ανατροπές.

Σύστημα ειδοποίησης πεζών - Υβριδικό ηλεκτρικό όχημα με φόρτιση σε ηλεκτρική πρίζα (PHEV)

ΤΙ ΕΙΝΑΙ ΤΟ ΣΥΣΤΗΜΑ ΕΙΔΟΠΟΙΗΣΗΣ ΠΕΖΩΝ

Τα ηλεκτροκίνητα οχήματα μπορεί να είναι

εξαιρετικά αθόρυβα. Το σύστημα ειδοποίησης πεζών έχει σχεδιαστεί για να παράγει έναν ήχο που ειδοποιεί τους πεζούς για την παρουσία ηλεκτροκίνητου οχήματος.

ΣΥΣΤΗΜΑ ΕΙΔΟΠΟΙΗΣΗΣ ΠΕΖΩΝ – ΑΝΤΙΜΕΤΩΠΙΣΗ ΠΡΟΒΛΗΜΑΤΩΝ

Σύστημα ειδοποίησης πεζών – Μηνύματα πληροφοριών

Μήνυμα	Πρόβλημα	Ενέργεια
Pedestrian sounder malfunction Service now	Το σύστημα παρουσίασε δυσλειτουργία.	Πηγαίνετε το όχημά σας για έλεγχο το συντομότερο.

Σύστημα αυτόματης ειδοποίησης σύγκρουσης

ΛΕΙΤΟΥΡΓΙΑ ΚΛΗΣΗΣ ΕΚΤΑΚΤΗΣ ΑΝΑΓΚΗΣ



ΠΡΟΕΙΔΟΠΟΙΗΣΗ: Το σύστημα δεν προσπαθεί να πραγματοποιήσει κλήση έκτακτης ανάγκης παρά μόνο εάν η ρύθμιση της κλήσης έκτακτης ανάγκης έχει ενεργοποιηθεί πριν από τη σύγκρουση. Αυτό μπορεί να καθυστερήσει το χρόνο ανταπόκρισης και να αυξήσει τον κίνδυνο σοβαρού τραυματισμού ή θανάτου.



ΠΡΟΕΙΔΟΠΟΙΗΣΗ: Για να μπορέσετε να χρησιμοποιήσετε αυτή τη λειτουργία, το κινητό σας τηλέφωνο πρέπει να έχει ενεργοποιημένο Bluetooth και να είναι συμβατό με το σύστημα.



ΠΡΟΕΙΔΟΠΟΙΗΣΗ: Να έχετε πάντα το τηλέφωνό σας σε ασφαλές σημείο μέσα στο όχημά σας ώστε να μην εκτοξευθεί ή υποστεί ζημιά σε περίπτωση σύγκρουσης. Εάν δεν ακολουθήσετε αυτή την οδηγία, μπορεί να προκληθεί σοβαρός τραυματισμός ατόμου ή να υποστεί ζημιά το τηλέφωνο, γεγονός που μπορεί να εμποδίσει τη σωστή λειτουργία της κλήσης έκτακτης ανάγκης.

Σημείωση: Το σύστημα δεν ενεργοποιείται από όλα τα ατυχήματα. Εάν ωστόσο ενεργοποιηθεί από κάποιο ατύχημα, θα προσπαθήσει να επικοινωνήσει με τις υπηρεσίες έκτακτης ανάγκης. Μην περιμένετε να πραγματοποιήσει την κλήση το σύστημα εάν μπορείτε να το κάνετε εσείς. Καλέστε αμέσως τις υπηρεσίες έκτακτης ανάγκης προκειμένου να αποφύγετε τυχόν καθυστέρηση στο χρόνο ανταπόκρισης. Εάν δεν ακούσετε το σύστημα να καλεί εντός πέντε δευτερολέπτων από το ατύχημα, υπάρχει περίπτωση το σύστημα να μην λειτουργεί.

Εάν συμβεί ατύχημα εξ αιτίας του οποίου γίνει απόπειρα ενεργοποίησης κάποιου αερόσακου, εκτός από τον αερόσακο γονάτων και τις φουσκωτές ζώνες ασφαλείας των πίσω καθισμάτων, ή διακοπής λειτουργίας της αντλίας καυσίμου, το σύστημα πραγματοποιεί κλήση προς τις υπηρεσίες έκτακτης ανάγκης

Σημείωση: Πριν ενεργοποιήσετε τη λειτουργία, παρακαλείσθε να διαβάσετε τη σημαντική δήλωση σχετικά με την κλήση έκτακτης ανάγκης και τη δήλωση ιδιωτικού απορρήτου της λειτουργίας κλήσης έκτακτης ανάγκης παρακάτω στην παρούσα ενότητα για σημαντικές πληροφορίες.

Σημείωση: Όταν ενεργοποιήσετε ή απενεργοποιήσετε την κλήση έκτακτης ανάγκης, οι ρυθμίσεις ισχύουν για όλα τα συζευγμένα κινητά τηλέφωνα. Εάν απενεργοποιήσετε την κλήση έκτακτης ανάγκης και συνδεθεί ένα τηλέφωνο που είχε συζευχθεί προηγουμένως κατά το άνοιγμα του διακόπτη του κινητήρα, ακούγεται ένα φωνητικό μήνυμα ή εμφανίζεται ένα μήνυμα ή εικονίδιο στην οθόνη ή και τα δύο.

Σημείωση: Κάθε κινητό τηλέφωνο λειτουργεί διαφορετικά. Παρόλο που η κλήση έκτακτης ανάγκης λειτουργεί με τα περισσότερα κινητά τηλέφωνα, σε ορισμένα μπορεί να υπάρχουν δυσκολίες κατά τη χρήση της λειτουργίας αυτής.

Σημείωση: Σε περίπτωση έκτακτης ανάγκης, το σύστημα αποτελεί μια υποστηρικτική μέθοδο επικοινωνίας που μπορεί να σας βοηθήσει να επικοινωνήσετε με συγκεκριμένα τμήματα διάσωσης των δημοσίων υπηρεσιών έκτακτης ανάγκης. Το σύστημα δεν παρέχει τις επιχειρήσεις διάσωσης. Η τοπική δημόσια υπηρεσία έκτακτης ανάγκης παρέχει συγκεκριμένες επιχειρήσεις διάσωσης ανάλογα με την προκειμένη κατάσταση.

Σύστημα αυτόματης ειδοποίησης σύγκρουσης

Για να βεβαιωθείτε ότι η κλήση έκτακτης ανάγκης λειτουργεί σωστά:

- Το σύστημα πρέπει να τροφοδοτείται με ρεύμα και να λειτουργεί σωστά κατά το χρόνο της σύγκρουσης και κατά τη διάρκεια ενεργοποίησης και χρήσης της λειτουργίας.
- Πρέπει να έχετε ενεργοποιήσει τη λειτουργία πριν συμβεί σύγκρουση.
- Πρέπει να έχετε συνδέσει ένα κινητό τηλέφωνο με το σύστημα.
- Σε ορισμένες χώρες μπορεί να χρειάζεται να έχετε μια έγκυρη και εγγεγραμμένη κάρτα SIM με επαρκείς μονάδες χρόνου ομιλίας προκειμένου να μπορέσετε να πραγματοποιήσετε και να διατηρήσετε μια κλήση έκτακτης ανάγκης.
- Το συνδεδεμένο κινητό τηλέφωνο πρέπει να έχει τη δυνατότητα πραγματοποίησης και διατήρησης εξερχόμενων κλήσεων κατά το χρόνο της σύγκρουσης.
- Το συνδεδεμένο κινητό τηλέφωνο πρέπει να έχει επαρκή κάλυψη δικτύου, φορτισμένη μπαταρία και επαρκή ισχύ σήματος.
- Το όχημά σας πρέπει να έχει φορτισμένη μπαταρία.

Σημείωση: Η λειτουργία αυτή είναι διαθέσιμη μόνο σε χώρες όπου η λειτουργία κλήσης έκτακτης ανάγκης μπορεί να καλέσει τις τοπικές υπηρεσίες έκτακτης ανάγκης. Για περισσότερες πληροφορίες, ανατρέξτε στον τοπικό δικτυακό τόπο της Ford.

Σε περίπτωση σύγκρουσης

Πριν πραγματοποιήσει την κλήση:

- Εάν δεν ακυρώσετε την κλήση, θα εκφωνηθεί στον χειριστή του τηλεφωνικού κέντρου έκτακτης ανάγκης ένα εισαγωγικό μήνυμα. Μετά από αυτό το μήνυμα ακολουθεί επικοινωνία ανοιχτής ακρόασης ανάμεσα στους επιβάτες του οχήματός σας και το χειριστή.
- Το σύστημα παρέχει ένα μικρό χρονικό διάστημα (περίπου 10 δευτερόλεπτα) για την ακύρωση της κλήσης. Εάν δεν ακυρώσετε την κλήση, το σύστημα ξεκινά κλήση προς τις υπηρεσίες έκτακτης ανάγκης.
- Το σύστημα εκφωνεί ένα μήνυμα για να σας ενημερώσει ότι προσπαθεί να πραγματοποιήσει κλήση έκτακτης ανάγκης. Μπορείτε να ακυρώσετε την κλήση επιλέγοντας το αντίστοιχο πλήκτρο ή πατώντας το πλήκτρο τερματισμού κλήσης στο τιμόνι.

Σημείωση: Δεν ενεργοποιούνται σε κάθε σύγκρουση οι αερόσακοι ούτε διακόπεται πάντα η λειτουργία της αντλίας καυσίμου, περιπτώσεις κατά τις οποίες ενδέχεται να ενεργοποιηθεί η κλήση έκτακτης ανάγκης. Εάν ωστόσο ενεργοποιηθεί η κλήση έκτακτης ανάγκης, το σύστημα προσπαθεί να επικοινωνήσει με τις υπηρεσίες έκτακτης ανάγκης. Εάν το συνδεδεμένο κινητό τηλέφωνο υποστεί ζημιά ή αποσυνδεθεί από το σύστημα, το σύστημα αναζητά και προσπαθεί να συνδεθεί με οποιοδήποτε κινητό τηλέφωνο είχε συζευχθεί προηγουμένως και ξεκινά κλήση προς τις υπηρεσίες έκτακτης ανάγκης.

Σύστημα αυτόματης ειδοποίησης σύγκρουσης

Στη διάρκεια της κλήσης:

- Η λειτουργία κλήσης έκτακτης ανάγκης χρησιμοποιεί πληροφορίες από το GPS του οχήματός σας ή το δίκτυο κινητής τηλεφωνίας, εφόσον είναι διαθέσιμο, για να καθορίσει την κατάλληλη γλώσσα για επικοινωνία. Ειδοποιεί το χειριστή του τηλεφωνικού κέντρου έκτακτης ανάγκης για τη σύγκρουση και εκφωνεί το εισαγωγικό μήνυμα. Αυτό μπορεί να περιλαμβάνει τις συντεταγμένες GPS του οχήματός σας.
- Η γλώσσα που χρησιμοποιεί το σύστημα για την επικοινωνία με τους επιβάτες του οχήματός σας μπορεί να διαφέρει από τη γλώσσα που χρησιμοποιεί για να δώσει πληροφορίες στο χειριστή του τηλεφωνικού κέντρου έκτακτης ανάγκης.
- Μετά από την εκφώνηση του εισαγωγικού μηνύματος, η γραμμή ανοίγει ώστε να μπορέσετε να μιλήσετε σε ανοιχτή ακρόαση με το χειριστή του τηλεφωνικού κέντρου έκτακτης ανάγκης.
- Όταν συνδεθεί η γραμμή, πρέπει να είστε έτοιμοι να πείτε αμέσως το ονοματεπώνυμό σας, το τηλέφωνό σας και την τοποθεσία στην οποία βρίσκεστε.

Σημείωση: Καθώς το σύστημα παρέχει πληροφορίες στο χειριστή του τηλεφωνικού κέντρου έκτακτης ανάγκης, εκφωνεί ένα μήνυμα που σας ενημερώνει ότι αποστέλλει σημαντικές πληροφορίες. Στη συνέχεια σας λέει ότι η γραμμή είναι ανοιχτή για να ξεκινήσετε την επικοινωνία ανοιχτής ακρόασης.

Σημείωση: Στη διάρκεια της κλήσης έκτακτης ανάγκης εμφανίζεται μια οθόνη προτεραιότητας έκτακτης ανάγκης, η οποία περιέχει τις συντεταγμένες GPS του οχήματος, εφόσον διατίθενται.

Σημείωση: Υπάρχει πιθανότητα οι πληροφορίες GPS σχετικά με τη θέση να μην είναι διαθέσιμες κατά τη σύγκρουση, ωστόσο και σε αυτή την περίπτωση η λειτουργία κλήσης έκτακτης ανάγκης θα προσπαθήσει να πραγματοποιήσει την κλήση έκτακτης ανάγκης.

Σημείωση: Υπάρχει πιθανότητα οι υπηρεσίες έκτακτης ανάγκης να μην λάβουν τις συντεταγμένες GPS· σε αυτή την περίπτωση, διατίθεται επικοινωνία μέσω ανοιχτής ακρόασης με το χειριστή του τηλεφωνικού κέντρου έκτακτης ανάγκης.

Σημείωση: Ο χειριστής μπορεί επίσης να λάβει πληροφορίες από το δίκτυο κινητής τηλεφωνίας, π.χ. τον αριθμό του κινητού τηλεφώνου, την τοποθεσία του κινητού τηλεφώνου και τον πάροχο κινητής τηλεφωνίας, ανεξάρτητα από την κλήση έκτακτης ανάγκης.

Η κλήση έκτακτης ανάγκης ενδεχομένως να μην λειτουργήσει εάν:

- Το κινητό σας τηλέφωνο ή το υλισμικό της λειτουργίας κλήσης έκτακτης ανάγκης υπέστησαν ζημιές κατά τη σύγκρουση.
- Η μπαταρία του οχήματος είναι αποφορτισμένη ή το σύστημα δεν τροφοδοτείται με ρεύμα.
- Το κινητό σας τηλέφωνο πετάχτηκε έξω από το όχημα κατά τη σύγκρουση.
- Δεν υπάρχει στο κινητό σας τηλέφωνο μια έγκυρη και εγγεγραμμένη κάρτα SIM με επαρκείς μονάδες χρόνου ομιλίας.
- Βρίσκεστε σε χώρα όπου η λειτουργία κλήσης έκτακτης ανάγκης δεν μπορεί να πραγματοποιήσει κλήση προς τις τοπικές υπηρεσίες έκτακτης ανάγκης. Για περισσότερες πληροφορίες, ανατρέξτε στον τοπικό δικτυακό τόπο της Ford.

Σύστημα αυτόματης ειδοποίησης σύγκρουσης

Σημαντικές πληροφορίες σχετικά με την κλήση έκτακτης ανάγκης

Η κλήση έκτακτης ανάγκης προς το παρόν δεν καλεί τις υπηρεσίες έκτακτης ανάγκης στις εξής χώρες:

- Αλβανία.
- Αρμενία.
- Αζερμπαϊτζάν.
- Λευκορωσία.
- Βοσνία-Ερζεγοβίνη.
- Γεωργία.
- ΠΓΔΜ.
- Μολδαβία.
- Ολλανδία.
- Ρωσία.
- Ουκρανία.

Δήλωση ιδιωτικού απορρήτου σχετικά με την κλήση έκτακτης ανάγκης

Όταν ενεργοποιήσετε τη λειτουργία κλήσης έκτακτης ανάγκης, μπορεί να αποκαλύψει στις υπηρεσίες έκτακτης ανάγκης ότι το όχημά σας υπέστη σύγκρουση από την οποία ενεργοποιήθηκε αερόσακος ή διακόπηκε η λειτουργία της αντλίας καυσίμου. Η λειτουργία αυτή έχει τη δυνατότητα να αποκαλύψει στους χειριστές του τηλεφωνικού κέντρου έκτακτης ανάγκης την τοποθεσία ή άλλες λεπτομέρειες σχετικά με το όχημά σας ή τη σύγκρουση, ώστε να τους βοηθήσει να παράσχουν τις κατάλληλες υπηρεσίες έκτακτης ανάγκης.

Εάν δεν θέλετε να αποκαλυφθούν αυτές οι πληροφορίες, μην ενεργοποιήσετε τη λειτουργία.

ERA-GLONASS



ΠΡΟΕΙΔΟΠΟΙΗΣΗ: Εάν το σύστημα εμφανίσει δυσλειτουργία, πηγαίνατε το συντομότερο το όχημά σας για έλεγχο.

Σημείωση: Το σύστημα είναι συμβατό με ERA-GLONASS.

Σημείωση: Το σύστημα έχει σχεδιαστεί ώστε να πραγματοποιεί κλήσεις έκτακτης ανάγκης σε περίπτωση σοβαρών τροχαίων ατυχημάτων, για επείγοντα ιατρικά περιστατικά καθώς και για δοκιμαστικές κλήσεις για σκοπούς ελέγχου. Δεν υποστηρίζει άλλες φωνητικές κλήσεις.

Σημείωση: Το σύστημα ενδέχεται να μην σιγάσει τον ήχο στη διάρκεια κλήσης έκτακτης ανάγκης, εάν το όχημά σας είναι εξοπλισμένο με μονάδα ηχητικού συγκροτήματος που δεν έχει εγκριθεί από την Ford.

Σημείωση: Το σύστημα ενδέχεται να μην λειτουργήσει σωστά, εάν το όχημά σας είναι εξοπλισμένο με ηχεία που δεν έχουν εγκριθεί από την Ford.

Σημείωση: Το σύστημα μπορεί να μην λειτουργήσει σε θερμοκρασίες κάτω από -40°C ή πάνω από 85°C .

Σημείωση: Το σύστημα λειτουργεί μόνο σε περιοχές με συμβατά δίκτυα και μπορεί να μην λειτουργήσει εκτός του πεδίου εμβέλειας των δικτύων.

Σημείωση: Η εμβέλεια του συστήματος μπορεί να μην είναι διαθέσιμη σε όλες τις περιοχές.

Σημείωση: Εάν δεν μπορεί να πραγματοποιηθεί η κλήση έκτακτης ανάγκης, θα ακουστεί μια φωνητική προτροπή και θα ανάψει η ενδεικτική λυχνία κατάστασης.

Σημείωση: Ο χειριστής μπορεί να μην λάβει τα δεδομένα του οχήματός σας εάν η μετάδοση είναι ανεπιτυχής.

Σύστημα αυτόματης ειδοποίησης σύγκρουσης

Στη διάρκεια της κλήσης έκτακτης ανάγκης, το σύστημα μεταδίδει δεδομένα του οχήματος συμπεριλαμβανομένων των εξής:

- Αριθμός πλαισίου του οχήματος.
- Τύπος κινητήρα του οχήματος.
- Τρέχουσα χρονοσφραγίδα.
- Θέση και κατεύθυνση του οχήματος.
- Τύπος ενεργοποίησης της κλήσης.
- Τύπος οχήματος.

Η ενδεικτική λυχνία του συστήματος κλήσης έκτακτης ανάγκης ανάβει σύντομα όταν ανοίγετε το διακόπτη του κινητήρα. Εάν η ενδεικτική λυχνία παραμείνει αναμμένη μόνιμα ή δεν ανάψει καθόλου, σημαίνει ότι το σύστημα δεν λειτουργεί σωστά. Εάν το σύστημα εξακολουθεί να μην λειτουργεί σωστά αφού επανεκκινήσετε το όχημα, απευθυνθείτε σε μια από τις Επίσημες Εμπορίες για επισκευή.

Ενδεικτική λυχνία του συστήματος κλήσης έκτακτης ανάγκης	Ενέργεια
Αναβοσβήνει γρήγορα.	Το σύστημα πραγματοποιεί κλήση έκτακτης ανάγκης.
Αναβοσβήνει με μέτρια ταχύτητα.	Το σύστημα μεταδίδει δεδομένα του οχήματος στο προσωπικό των υπηρεσιών έκτακτης ανάγκης.
Αναβοσβήνει αργά.	Το σύστημα συνδέθηκε επιτυχώς με το προσωπικό των υπηρεσιών έκτακτης ανάγκης. Έχει αποκατασταθεί η φωνητική επικοινωνία.
Παραμένει αναμμένη με κόκκινο χρώμα.	Το σύστημα έχει ανιχνεύσει δυσλειτουργία και ζητά επισκευή.
Απενεργοποίηση.	Η κλήση έκτακτης ανάγκης ολοκληρώθηκε ή ακυρώθηκε.

Σύγκρουση ή ανατροπή

Σε ορισμένους τύπους συγκρούσεων ή ανατροπών, το σύστημα ενεργοποιεί μια αυτόματη κλήση προς τις υπηρεσίες έκτακτης ανάγκης. Αυτή η κλήση δεν μπορεί να ακυρωθεί.

Σύστημα αυτόματης ειδοποίησης σύγκρουσης

Χρήση της χειροκίνητης κλήσης έκτακτης ανάγκης



ΠΡΟΕΙΔΟΠΟΙΗΣΗ: Να είστε προσεκτικοί όταν πραγματοποιείτε χειροκίνητη κλήση έκτακτης ανάγκης καθώς οδηγείτε.

Σημείωση: Μπορείτε να πραγματοποιήσετε χειροκίνητη κλήση έκτακτης ανάγκης με το διακόπτη του κινητήρα μόνο στη θέση ON ή στη θέση για τα αξεσουάρ.



Πατήστε, κρατήστε πατημένο και αφήστε το πλήκτρο στην κονσόλα της οροφής μετά από περίπου δύο δευτερόλεπτα για να καλέσετε τις υπηρεσίες έκτακτης ανάγκης. Στη συνέχεια μπορείτε να μιλήσετε με το χειριστή.

Για να ακυρώσετε την κλήση, πατήστε ξανά το πλήκτρο πριν ξεκινήσει η κλήση.

Μετά από την κλήση έκτακτης ανάγκης

Αφού ολοκληρωθεί η κλήση έκτακτης ανάγκης, ο χειριστής του τηλεφωνικού κέντρου έκτακτης ανάγκης μπορεί να καλέσει το όχημα. Το όχημά σας απαντά αυτόματα στις εισερχόμενες κλήσεις για διάστημα έως δύο ωρών. Το σύστημα απαντά στην κλήση μετά από δύο χτυπήματα του τηλεφώνου.

Τρόπος λειτουργίας ελέγχου

Μπορείτε να πραγματοποιήσετε διαγνωστικούς ελέγχους στο σύστημα κλήσης έκτακτης ανάγκης του οχήματός σας.

Κρατήστε πατημένο το πλήκτρο για περισσότερο από δέκα δευτερόλεπτα. Μετά από την ολοκλήρωση του τρόπου λειτουργίας ελέγχου, μπορείτε να πραγματοποιήσετε νέα δοκιμαστική κλήση για σκοπούς ελέγχου μετά από πέντε λεπτά.

Σημείωση: Εάν το αφήσετε μετά από διάρκεια μεταξύ δύο και δέκα δευτερολέπτων, θα ενεργοποιηθεί η χειροκίνητη κλήση έκτακτης ανάγκης.

Σημείωση: Για να ενεργοποιηθεί ο τρόπος λειτουργίας ελέγχου, το όχημά σας πρέπει να είναι σταματημένο για τουλάχιστον ένα λεπτό και ο διακόπτης του κινητήρα πρέπει να είναι ανοιχτός.

Σημείωση: Το σύστημα δεν μπορεί να πραγματοποιήσει κλήση έκτακτης ανάγκης όταν είναι σε εξέλιξη ο τρόπος λειτουργίας ελέγχου.

Ακύρωση του τρόπου λειτουργίας ελέγχου

Για να ακυρώσετε τον τρόπο λειτουργίας ελέγχου, κρατήστε πατημένο το πλήκτρο για παραπάνω από δύο δευτερόλεπτα στη διάρκεια του τρόπου λειτουργίας ελέγχου.

Σημείωση: Ο τρόπος λειτουργίας ελέγχου ακυρώνεται αφού οδηγήσετε το όχημά σας σε απόσταση περίπου 300 m.

Σημείωση: Ο τρόπος λειτουργίας ελέγχου ακυρώνεται εάν κλείσετε το διακόπτη του κινητήρα στη διάρκεια αυτού του τρόπου λειτουργίας.

Έλεγχοι του συστήματος στον τρόπο λειτουργίας ελέγχου

Το σύστημα κλήσης έκτακτης ανάγκης διεξάγει διάφορους αυτοδιαγνωστικούς ελέγχους.

Σημείωση: Εάν η ενδεικτική λυχνία του συστήματος κλήσης έκτακτης ανάγκης παραμείνει αναμμένη μετά από τους διαγνωστικούς ελέγχους, μπορεί να υπάρχει πρόβλημα στο σύστημα. Απευθυνθείτε σε μια από τις Επίσημες Εμπορίες για επισκευή.

Σύστημα αυτόματης ειδοποίησης σύγκρουσης

Ενδεικτική λυχνία του συστήματος κλήσης έκτακτης ανάγκης	Ενέργεια
Αναβοσβήνει δύο φορές και στη συνέχεια η διαδοχή επαναλαμβάνεται.	Ο τρόπος λειτουργίας ελέγχου έχει ξεκινήσει επιτυχώς.
Αναβοσβήνει δύο φορές και στη συνέχεια η διαδοχή επαναλαμβάνεται.	Ακολουθήστε τις φωνητικές προτροπές.
Αναβοσβήνει δύο φορές και στη συνέχεια η διαδοχή επαναλαμβάνεται.	Επιβεβαιώστε ότι ακούσατε το ηχογραφημένο μήνυμα πατώντας το πλήκτρο.
Αναβοσβήνει δύο φορές και στη συνέχεια η διαδοχή επαναλαμβάνεται.	Εάν ακούτε τον ήχο, πατήστε το πλήκτρο. Με αυτό τον τρόπο ελέγχονται τα ηχεία.
Παραμένει αναμμένη με κόκκινο χρώμα.	Το σύστημα έχει ανιχνεύσει δυσλειτουργία και ζητά επισκευή.
Απενεργοποίηση.	Οι διαγνωστικοί έλεγχοι έχουν ολοκληρωθεί ή ακυρώσατε τον τρόπο λειτουργίας ελέγχου.

Αντικατάσταση της εφεδρικής μπαταρίας

Το σύστημα κλήσης έκτακτης ανάγκης διαθέτει μια εφεδρική μπαταρία. Το σύστημα υποδεικνύει πότε πρέπει να αντικατασταθεί η μπαταρία μέσω της ενδεικτικής λυχνίας κατάστασης (αναμμένη διαρκώς με κόκκινο χρώμα) και μέσω φωνητικής προτροπής. Απευθυνθείτε σε μια από τις Επίσημες Εμπορίες για επισκευή.

Σημείωση: Για να διατηρηθούν οι βέλτιστες συνθήκες λειτουργίας και να διασφαλιστεί η μέγιστη διάρκεια ζωής της μπαταρίας, η θερμοκρασία πρέπει να παραμείνει μεταξύ -20°C και 85°C .

Κλειδιά και τηλεχειριστήρια

ΓΕΝΙΚΕΣ ΠΛΗΡΟΦΟΡΙΕΣ ΓΙΑ ΤΙΣ ΡΑΔΙΟΣΥΧΝΟΤΗΤΕΣ

Σημείωση: Οι αλλαγές ή τροποποιήσεις χωρίς τη ρητή έγκριση του αρμόδιου μέλους για ζητήματα συμμόρφωσης ενδέχεται να ακυρώσουν την άδεια του χρήστη για τη λειτουργία του εξοπλισμού.

Η τυπική εμβέλεια λειτουργίας του πομπού είναι περίπου 10 m.

Η εμβέλεια λειτουργίας ενδέχεται να μειωθεί λόγω:

- καιρικών συνθηκών
- κεραιών ραδιοφώνου σε κοντινή απόσταση
- κτιρίων γύρω από το όχημά σας
- άλλων σταθμευμένων οχημάτων δίπλα στο όχημά σας.

Η ραδιοσυχνότητα που χρησιμοποιεί το τηλεχειριστήριό σας μπορεί να χρησιμοποιείται και από άλλους ραδιοπομπούς, π.χ., ερασιτεχνικά ραδιόφωνα, ιατρικό εξοπλισμό, ασύρματα ακουστικά, ασύρματα τηλεχειριστήρια, κινητά τηλέφωνα, φορτιστές μπαταρίας και συστήματα συναγερμού. Εάν οι συχνότητες μπλοκάρουν, δεν θα μπορείτε να χρησιμοποιείτε το τηλεχειριστήριό σας. Μπορείτε να κλειδώνετε και να ξεκλειδώνετε τις πόρτες με το κλειδί.

Σημείωση: Βεβαιωθείτε ότι κλειδώνετε το όχημά σας πριν το αφήσετε χωρίς επιτήρηση.

Σημείωση: Εάν βρίσκεστε εντός εμβέλειας, το τηλεχειριστήριο θα ανταποκριθεί εάν πατήσετε κατά λάθος κάποιο κουμπί.

Σημείωση: Το τηλεχειριστήριο περιλαμβάνει ευαισθητα ηλεκτρικά εξαρτήματα. Η έκθεση σε υγρασία ή πρόσκρουση μπορεί να προκαλέσει μόνιμη βλάβη.

ΤΗΛΕΧΕΙΡΙΣΤΗΡΙΟ

Το όχημά σας παραδίδεται με επαναφορτιζόμενο τηλεχειριστήριο. Η μπαταρία του τηλεχειριστηρίου φορτίζεται αυτόματα όταν το κλειδί βρίσκεται στο διακόπτη του κινητήρα και ο κινητήρας είναι σε λειτουργία. Πρέπει να χρησιμοποιείτε όλα τα τηλεχειριστήρια για να οδηγήσετε το όχημά σας τουλάχιστον μία φορά το χρόνο προκειμένου να μην αποφορτιστεί η μπαταρία του τηλεχειριστηρίου.

Σημείωση: Η μπαταρία του τηλεχειριστηρίου δεν μπορεί να αντικατασταθεί. Μην προσπαθήσετε να αφαιρέσετε ή αντικαταστήσετε την μπαταρία γιατί κάτι τέτοιο μπορεί να προκαλέσει ζημιά στο περίβλημα του κλειδιού που δεν καλύπτεται από τη Εγγύηση του οχήματος.

Μπορείτε να αγοράσετε ανταλλακτικά κλειδιά ή τηλεχειριστήρια από τις εξουσιοδοτημένες Επίσημες Εμπορίες.

Επαναπρογραμματισμός της λειτουργίας ξεκλειδώματος

Σημείωση: Όταν πατάτε το πλήκτρο ξεκλειδώματος, ξεκλειδώνουν είτε όλες οι πόρτες είτε μόνο οι πόρτες του οδηγού και του συνοδηγού. Εάν πατήσετε το πλήκτρο ξεκλειδώματος πάλι, ξεκλειδώνουν όλες οι πόρτες.

Πατήστε και κρατήστε πατημένα ταυτόχρονα τα πλήκτρα ξεκλειδώματος και κλειδώματος στο τηλεχειριστήριο για τουλάχιστον τέσσερα δευτερόλεπτα με το διακόπτη του κινητήρα κλειστό. Τα φλας θα αναβοσβήσουν δύο φορές για επιβεβαίωση της αλλαγής. Για να επιστρέψετε στην αρχική λειτουργία ξεκλειδώματος, επαναλάβετε τη διαδικασία.

ΑΝΤΙΚΑΤΑΣΤΑΣΗ ΧΑΜΕΝΟΥ ΚΛΕΙΔΙΟΥ Η ΤΗΛΕΧΕΙΡΙΣΤΗΡΙΟΥ

Μπορείτε να αγοράσετε ανταλλακτικά κλειδιά ή τηλεχειριστήρια από τις εξουσιοδοτημένες Επίσημες Εμπορίες. Οι Εξουσιοδοτημένες Επίσημες Εμπορίες μπορούν να προγραμματίσουν τηλεχειριστήρια για το όχημά σας. Βλ **Τηλεχειριστήριο** (σελίδα 50).

Για επαναπρογραμματισμό του παθητικού αντικλεπτικού συστήματος, απευθυνθείτε στην Επίσημη Εμπορία.

ΑΡΧΕΣ ΛΕΙΤΟΥΡΓΙΑΣ

Το σύστημα έχει σχεδιαστεί ώστε να ενθαρρύνει τη σωστή οδηγική συμπεριφορά, μέσω κλειδιών που έχετε προγραμματίσει με συγκεκριμένους περιορισμούς.

ΡΥΘΜΙΣΕΙΣ ΜΥΚΕΥ

Μη διαμορφώσιμες ρυθμίσεις

Υπενθύμιση για δέσιμο της ζώνης ασφαλείας

Το ηχοσύστημα σιγάει όταν ενεργοποιηθεί η υπενθύμιση για δέσιμο των ζωνών ασφαλείας. Η υπενθύμιση για δέσιμο των ζωνών ασφαλείας δεν μπορεί να απενεργοποιηθεί όταν είναι σε χρήση κλειδί MyKey.

Πρώρη προειδοποίηση για χαμηλή στάθμη καυσίμου

Η προειδοποιητική λυχνία για χαμηλή στάθμη καυσίμου ανάβει νωρίτερα.

Βοηθήματα οδήγησης και στάθμευσης

Τα συστήματα υποβοήθησης στάθμευσης, το σύστημα παρακολούθησης τυφλών σημείων και η προειδοποίηση κάθετα κινούμενων διερχόμενων οχημάτων ενεργοποιούνται όταν βάζετε μπροστά τον κινητήρα και δεν μπορούν να απενεργοποιηθούν όταν είναι σε χρήση κλειδί MyKey.

Το σύστημα προειδοποίησης σύγκρουσης και το σύστημα διατήρησης λωρίδας ενεργοποιούνται όταν βάζετε μπροστά τον κινητήρα αλλά μπορούν να απενεργοποιηθούν όταν είναι σε χρήση κλειδί MyKey.

Όταν χρησιμοποιείται κλειδί MyKey και το όχημα είναι σε κίνηση, μπορεί να οριστεί νέος προορισμός στο σύστημα πλοήγησης μόνο με τη χρήση φωνητικών εντολών.

Διαμορφώσιμες ρυθμίσεις

Αφού δημιουργήσετε ένα κλειδί MyKey, μπορείτε να διαμορφώσετε τις παρακάτω ρυθμίσεις. Βλ **Δημιουργία κλειδιού στο σύστημα MyKey** (σελίδα 53).

Όριο ταχύτητας



ΠΡΟΕΙΔΟΠΟΙΗΣΗ: Μην ορίσετε μέγιστο όριο ταχύτητας κλειδιού MyKey που δεν επιτρέπει στον οδηγό να διατηρήσει μια ασφαλή ταχύτητα σύμφωνα με τα καθορισμένα όρια ταχύτητας και τις ισχύουσες οδικές συνθήκες. Ο οδηγός πρέπει πάντα να οδηγεί σύμφωνα με τις τοπικές νομοθεσίες και τις ισχύουσες συνθήκες. Σε διαφορετική περίπτωση μπορεί να προκληθεί ατύχημα ή τραυματισμός.

Μπορείτε να ρυθμίσετε ένα όριο ταχύτητας για το όχημά σας. Στην οθόνη πληροφοριών εμφανίζονται προειδοποιητικά μηνύματα και ακούγεται ένας χαρακτηριστικός ήχος εάν η ταχύτητα του οχήματός σας φτάσει αυτό το όριο. Δεν μπορείτε να παρακάμψετε την προκαθορισμένη ταχύτητα όταν είναι σε χρήση κλειδί MyKey.

Υπενθύμιση ταχύτητας

Μπορείτε να ρυθμίσετε μια υπενθύμιση ταχύτητας για το όχημά σας. Στην οθόνη πληροφοριών εμφανίζονται προειδοποιητικά μηνύματα και ακούγεται ένας χαρακτηριστικός ήχος εάν η ταχύτητα του οχήματός σας υπερβεί αυτό το όριο.

Όριο έντασης ήχου του ηχοσυστήματος

Περιορίζεται η μέγιστη ένταση ήχου του ηχοσυστήματος. Στην οθόνη πληροφοριών εμφανίζεται ένα μήνυμα εάν προσπαθήσετε να υπερβείτε το όριο έντασης. Η αυτόματη ρύθμιση της έντασης του ήχου απενεργοποιείται.

Λειτουργία κλήσης έκτακτης ανάγκης

Αν επιλέξετε να είναι πάντα ενεργή η λειτουργία κλήσης έκτακτης ανάγκης, δεν μπορεί να απενεργοποιηθεί όταν είναι σε χρήση κλειδί MyKey.

Μην ενοχλείτε

Αν επιλέξετε να είναι πάντα ενεργή η λειτουργία «μην ενοχλείτε», δεν μπορεί να απενεργοποιηθεί όταν είναι σε χρήση κλειδί MyKey.

Έλεγχος πρόσφυσης

Αν επιλέξετε να είναι πάντα ενεργός ο έλεγχος πρόσφυσης, δεν μπορεί να απενεργοποιηθεί όταν είναι σε χρήση κλειδί MyKey.

ΔΗΜΙΟΥΡΓΙΑ ΚΛΕΙΔΙΟΥ ΣΤΟ ΣΥΣΤΗΜΑ MYKEY

Ανοίξτε το διακόπτη του κινητήρα με το κλειδί διαχειριστή.

Για να δημιουργήσετε ένα κλειδί MyKey, χρησιμοποιήστε τα χειριστήρια της οθόνης πληροφοριών στο τιμόνι για να επιλέξετε τα εξής:

Στοιχείο μενού	Ενέργεια
Settings	Πατήστε το πλήκτρο μενού.
MyKey	Πατήστε το πλήκτρο OK .
Create MyKey	Κρατήστε πατημένο το πλήκτρο OK μέχρι να εμφανιστεί ένα μήνυμα επιβεβαίωσης στην οθόνη πληροφοριών.
	Κλείστε το διακόπτη του κινητήρα.

Σημείωση: Σας συνιστούμε να σημαδέψετε αυτό το κλειδί με μια ετικέτα.

Μηνύματα πληροφοριών MyKey

Μήνυμα	Περιγραφή
Key is already a MyKey	Εμφανίζεται όταν προσπαθείτε να δημιουργήσετε ένα κλειδί MyKey χρησιμοποιώντας ένα κλειδί που έχει ήδη καταχωρηθεί ως κλειδί MyKey.
Key restricted at next start. Label this key	Εμφανίζεται για να επιβεβαιώσει ότι το κλειδί έχει περιορισμούς αφού κλείσετε το διακόπτη του κινητήρα.

ΠΡΟΓΡΑΜΜΑΤΙΣΜΟΣ ΤΟΥ MYKEY

Δεν μπορείτε να προγραμματίσετε κλειδιά

MyKey με διαφορετικές ρυθμίσεις μεταξύ τους.

Ανοίξτε το διακόπτη του κινητήρα με το κλειδί διαχειριστή.

Για να προγραμματίσετε ένα κλειδί MyKey, χρησιμοποιήστε τα χειριστήρια της οθόνης πληροφοριών στο τιμόνι για να επιλέξετε τα εξής:

Στοιχείο μενού	Ενέργεια
Settings	Πατήστε το πλήκτρο μενού.
MyKey	Πατήστε το πλήκτρο OK . Επιλέξτε μια ρύθμιση και πατήστε το κουμπί OK . Διαμορφώστε τη ρύθμιση. Κλείστε το διακόπτη του κινητήρα.

ΔΙΑΓΡΑΦΗ ΟΛΩΝ ΤΩΝ ΚΛΕΙΔΙΩΝ ΤΟΥ ΣΥΣΤΗΜΑΤΟΣ MYKEY

Όταν διαγράψετε όλα τα κλειδιά MyKey,

αναιρείτε όλους τους περιορισμούς και τα κλειδιά MyKey επιστρέφουν στην αρχική τους κατάσταση κλειδιών διαχειριστή.

Ανοίξτε το διακόπτη του κινητήρα με το κλειδί διαχειριστή.

Για να διαγράψετε όλα τα κλειδιά MyKey, χρησιμοποιήστε τα χειριστήρια της οθόνης πληροφοριών στο τιμόνι για να επιλέξετε τα εξής:

Στοιχείο μενού	Ενέργεια
Settings	Πατήστε το πλήκτρο μενού.
MyKey	Πατήστε το πλήκτρο OK .
Clear MyKeys	Κρατήστε πατημένο το πλήκτρο OK μέχρι να εμφανιστεί ένα μήνυμα επιβεβαίωσης στην οθόνη πληροφοριών.

ΈΛΕΓΧΟΣ ΚΑΤΑΣΤΑΣΗΣ ΤΟΥ ΣΥΣΤΗΜΑΤΟΣ ΜΥΚΕΥ

Ανοίξτε το διακόπτη του κινητήρα.

Για πληροφορίες σχετικά με την απόσταση που έχει διανυθεί με κλειδί MyKey και για τον αριθμό κλειδιών διαχειριστή και κλειδιών MyKey που έχουν δημιουργηθεί για το όχημά σας, χρησιμοποιήστε τα χειριστήρια της οθόνης πληροφοριών στο τιμόνι για να επιλέξετε τα εξής:

Στοιχείο μενού	Ενέργεια
Settings	Πατήστε το πλήκτρο μενού.
MyKey	Πατήστε το πλήκτρο OK .
MyKey info	Πατήστε το πλήκτρο OK .

ΜΥΚΕΥ – ΑΝΤΙΜΕΤΩΠΙΣΗ ΠΡΟΒΛΗΜΑΤΩΝ

Τι είναι το κλειδί διαχειριστή;

- Το κλειδί διαχειριστή είναι ένα κλειδί που δεν έχει διαμορφωθεί ως MyKey. Βλ **Δημιουργία κλειδιού στο σύστημα MyKey** (σελίδα 53).

Γιατί δεν μπορώ να δημιουργήσω ένα κλειδί MyKey;

- Το κλειδί που χρησιμοποιήθηκε για το άνοιγμα του διακόπτη του κινητήρα δεν είναι κλειδί διαχειριστή.
- Το κλειδί που χρησιμοποιήθηκε για το άνοιγμα του διακόπτη του κινητήρα είναι το μοναδικό κλειδί διαχειριστή. Πρέπει να υπάρχει πάντα τουλάχιστον ένα κλειδί διαχειριστή.

Γιατί δεν μπορώ να προγραμματίσω ένα κλειδί MyKey;

- Το κλειδί που χρησιμοποιήθηκε για το άνοιγμα του διακόπτη του κινητήρα δεν είναι κλειδί διαχειριστή.
- Δεν έχουν δημιουργηθεί κλειδιά MyKey. Βλ **Δημιουργία κλειδιού στο σύστημα MyKey** (σελίδα 53).

Γιατί δεν μπορώ να διαγράψω τα κλειδιά MyKey;

- Το κλειδί που χρησιμοποιήθηκε για το άνοιγμα του διακόπτη του κινητήρα δεν είναι κλειδί διαχειριστή.
- Δεν έχουν δημιουργηθεί κλειδιά MyKey. Βλ **Δημιουργία κλειδιού στο σύστημα MyKey** (σελίδα 53).

Γιατί δεν αυξάνεται η απόσταση που έχει διανυθεί με κλειδί MyKey;

- Το κλειδί που χρησιμοποιήθηκε για την εκκίνηση του κινητήρα είναι κλειδί διαχειριστή.
- Δεν έχουν δημιουργηθεί κλειδιά MyKey. Βλ **Δημιουργία κλειδιού στο σύστημα MyKey** (σελίδα 53).
- Τα κλειδιά MyKey έχουν διαγραφεί.

Πόρτες και κλειδαριές

ΚΛΕΙΔΩΜΑ ΚΑΙ ΞΕΚΛΕΙΔΩΜΑ - ΟΧΗΜΑΤΑ ΜΕ: ΜΗΧΑΝΙΚΗ ΠΟΡΤΑ ΧΩΡΟΥ ΑΠΟΣΚΕΥΩΝ

Κλείδωμα των Θυρών



Πατήστε το πλήκτρο για να κλειδώσετε όλες τις πόρτες. Τα φλας αναβοσβήνουν.

Σημείωση: Μπορείτε να κλειδώσετε την πόρτα του οδηγού με το κλειδί. Στρίψτε το κλειδί προς το μπροστινό τμήμα του οχήματός σας. Χρησιμοποιήστε το κλειδί όταν δεν λειτουργεί το τηλεχειριστήριο.

Σημείωση: Βεβαιωθείτε ότι κλειδώσατε το όχημά σας πριν το αφήσετε χωρίς επιτήρηση.

Σημείωση: Μην αφήνετε τα κλειδιά στο όχημά σας.

Διπλό κλείδωμα των θυρών (εάν υπάρχει)



ΠΡΟΕΙΔΟΠΟΙΗΣΗ: Μην χρησιμοποιείτε το διπλό κλείδωμα όταν μέσα στο όχημα βρίσκονται επιβάτες ή ζώα. Οι πόρτες δεν ξεκλειδώνουν ούτε ανοίγουν από μέσα εάν έχουν κλειδώσει με διπλό κλείδωμα.

Το διπλό κλείδωμα αποτελεί χαρακτηριστικό της αντικλεπτικής προστασίας του οχήματος και εμποδίζει το άνοιγμα των θυρών από μέσα.



Πατήστε το πλήκτρο δύο φορές μέσα σε τρία δευτερόλεπτα. Τα φλας αναβοσβήνουν.

Σημείωση: Εάν κλειδώσατε το όχημά σας με διπλό κλείδωμα ενώ βρισκαίστε μέσα, ανοίξτε το διακόπτη του κινητήρα για να επαναφέρετε τις κλειδαριές των θυρών σε κατάσταση απλού κλειδώματος.

Σημείωση: Μπορείτε να κλειδώσετε διπλά το όχημά σας με το κλειδί. Στρίψτε το κλειδί προς το μπροστινό τμήμα του οχήματός σας δύο φορές εντός τριών δευτερολέπτων. Χρησιμοποιήστε το κλειδί όταν δεν λειτουργεί το τηλεχειριστήριο.

Σημείωση: Βεβαιωθείτε ότι κλειδώσατε το όχημά σας πριν το αφήσετε χωρίς επιτήρηση.

Σημείωση: Μην αφήνετε τα κλειδιά στο όχημά σας.

Ξεκλείδωμα των Θυρών



Πατήστε το πλήκτρο για να ξεκλειδώσατε όλες τις πόρτες. Τα φλας αναβοσβήνουν.

Σημείωση: Μπορείτε να ξεκλειδώσατε την πόρτα του οδηγού με το κλειδί. Στρίψτε το κλειδί προς το πίσω τμήμα του οχήματός σας. Χρησιμοποιήστε το κλειδί όταν δεν λειτουργεί το τηλεχειριστήριο.

Σημείωση: Εάν δεν χρησιμοποιήσετε το όχημά σας για πολλές εβδομάδες, το τηλεχειριστήριο θα απενεργοποιηθεί. Ξεκλειδώστε το όχημα και βάλτε μπροστά τον κινητήρα για να ενεργοποιήσετε το τηλεχειριστήριο.

Επαναπρογραμματισμός της λειτουργίας ξεκλειδώματος

Μπορείτε να επαναπρογραμματίσετε τη λειτουργία ξεκλειδώματος έτσι ώστε να ξεκλειδώνουν όλες οι πόρτες.

Πατήστε και κρατήστε πατημένα ταυτόχρονα τα πλήκτρα ξεκλειδώματος και κλειδώματος στο τηλεχειριστήριο για τουλάχιστον τέσσερα δευτερόλεπτα με το διακόπτη του κινητήρα κλειστό. Τα φλας θα αναβοσβήσουν δύο φορές για επιβεβαίωση της αλλαγής.

Για να επιστρέψετε στην αρχική λειτουργία ξεκλειδώματος, επαναλάβετε τη διαδικασία.

Πόρτες και κλειδαριές

Μπορείτε επίσης να πραγματοποιήσετε εναλλαγή ανάμεσα στις λειτουργίες ξεκλειδώματος μέσω της οθόνης πληροφοριών. Βλ **Γενικά** (σελίδα 99).

Κλείδωμα και Ξεκλείδωμα των Θυρών από μέσα

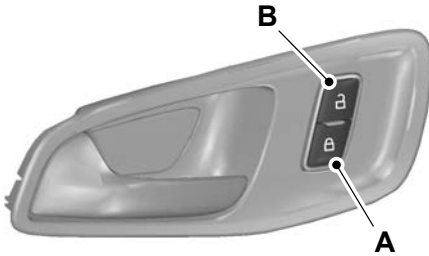

E148829

- A Κλείδωμα.
- B Ξεκλείδωμα.

Άνοιγμα της συρόμενης πόρτας

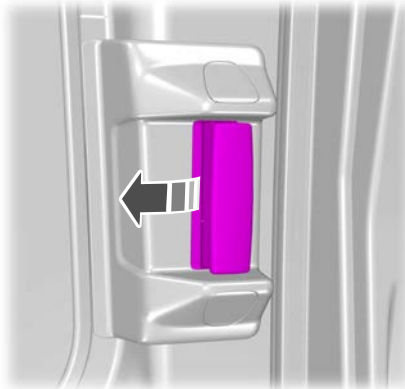

Κλείδωμα με το κλείσιμο της Πόρτας (εάν υπάρχει)

Μπορείτε να χρησιμοποιήσετε τη λειτουργία κλειδώματος μιας πόρτας με το κλείσιμο της πόρτας για να κλειδώσετε μεμονωμένα τις πόρτες, εάν έχει αποφορτιστεί η μπαταρία του οχήματος ή η μπαταρία του κλειδιού.

Σημείωση: Μην αφήνετε τα κλειδιά μέσα στο όχημά σας.

Σημείωση: Μπορεί να ηχήσει το κλάξον εάν επιχειρήσετε να κλειδώσετε τις πόρτες ενώ κάποια πόρτα είναι ακόμη ανοικτή.

Πόρτα συνοδηγού

Αριστερή πλευρά

1. Ανοίξτε πλήρως την πόρτα.

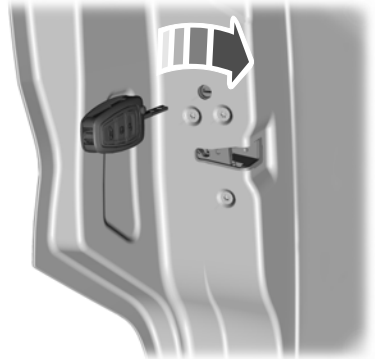

E260666

2. Εισαγάγετε τη λάμα του κλειδιού στην υποδοχή τους κλειδιού.
3. Στρίψτε το κλειδί δεξιόστροφα.
4. Αφαιρέστε το κλειδί.
5. Κλείστε την πόρτα. Η πόρτα κλειδώνει μόλις την κλείσετε.

Δεξιά πλευρά

1. Ανοίξτε πλήρως την πόρτα.

Πόρτες και κλειδαριές

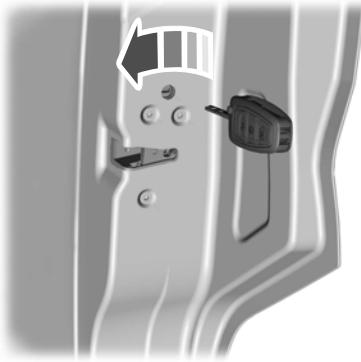

E260667

2. Εισαγάγετε τη λάμα του κλειδιού στην υποδοχή του κλειδιού.
3. Στρίψτε το κλειδί αριστερόστροφα.
4. Αφαιρέστε το κλειδί.
5. Κλείστε την πόρτα. Η πόρτα κλειδώνει μόλις την κλείσετε.

Συρόμενη πόρτα

1. Ανοίξτε πλήρως την πόρτα.



E260665

2. Βάλτε μέχρι το τέρμα τη λάμα του κλειδιού στην υποδοχή του κλειδιού.
3. Αφαιρέστε το κλειδί.
4. Κλείστε την πόρτα. Η πόρτα κλειδώνει μόλις την κλείσετε.

Αυτόματο κλειδωμα (εάν υπάρχει)

Η λειτουργία αυτόματου κλειδώματος κλειδώνει όλες τις πόρτες όταν συμβούν όλα τα παρακάτω:

- Όλες οι πόρτες είναι κλειστές.
- Ο διακόπτης του κινητήρα είναι ανοιχτός.
- Συμπλέξετε οποιαδήποτε ταχύτητα ώστε να θέσετε το όχημά σας σε κίνηση.
- Η ταχύτητα του οχήματος υπερβεί ένα προκαθορισμένο όριο.

Μπορείτε να ενεργοποιήσετε αυτή τη λειτουργία χρησιμοποιώντας την οθόνη πληροφοριών. Βλ **Ενδείξεις πληροφοριών** (σελίδα 99). Εάν έχετε ενεργοποιήσει αυτή τη λειτουργία, χρησιμοποιήστε το εσωτερικό πλήκτρο ξεκλειδώματος της πόρτας ή κλείστε το διακόπτη του κινητήρα και χρησιμοποιήστε το κλειδί ή το τηλεχειριστήριο για να ξεκλειδώσετε τη συρόμενη πόρτα.

Αυτόματο επανακλείδωμα

Οι πόρτες κλειδώνουν ξανά εάν δεν ανοίξετε καμία πόρτα μέσα σε 45 δευτερόλεπτα από το ξεκλείδωμα των θυρών με το τηλεχειριστήριο. Οι κλειδαριές των θυρών και ο συναγερμός θα επιστρέψουν στην προηγούμενη κατάστασή τους.

Πόρτες και κλειδαριές

Αυτόματο ξεκλείδωμα

Η λειτουργία αυτόματου ξεκλειδώματος ξεκλειδώνει όλες τις πόρτες όταν συμβούν όλα τα παρακάτω:

- Ο διακόπτης του κινητήρα είναι ανοικτός, όλες οι πόρτες είναι κλειστές και η ταχύτητα του οχήματος υπερβεί ένα προκαθορισμένο όριο.
- Το όχημά σας σταματήσει και κλείσετε το διακόπτη του κινητήρα ή τον γυρίσετε στη θέση των αξεσουάρ.
- Ανοίξετε την πόρτα του οδηγού εντός 10 λεπτών από τότε που κλείσατε το διακόπτη του κινητήρα ή τον γυρίσατε στη θέση των αξεσουάρ.

Μπορείτε να ενεργοποιήσετε αυτή τη λειτουργία χρησιμοποιώντας την οθόνη πληροφοριών. Βλ **Ενδείξεις πληροφοριών** (σελίδα 99).

Ξεκλείδωμα των Θυρών (ξεκλείδωμα ενός σταδίου)

Όλες οι πόρτες ξεκλειδώνουν όταν πατήσετε το πλήκτρο ξεκλειδώματος στο τηλεχειριστήριο μία φορά.

Σημείωση: Αφού κλειδώσετε το όχημά σας με διπλό κλείδωμα, το εσωτερικό πλήκτρο ξεκλειδώματος λειτουργεί μόνο για περίπου 20 δευτερόλεπτα.

Μπορείτε να ενεργοποιήσετε αυτή τη λειτουργία χρησιμοποιώντας την οθόνη πληροφοριών. Βλ **Ενδείξεις πληροφοριών** (σελίδα 99).

Ξεκλείδωμα των Θυρών (ξεκλείδωμα δύο σταδίων)

Οι πόρτες του οδηγού και του συνοδηγού ξεκλειδώνουν όταν κάνετε οποιοδήποτε από τα εξής:

- Τραβήξετε κάποιο από τα εσωτερικά χερούλια των θυρών, εφόσον δεν έχετε κλειδώσει το όχημα με διπλό κλείδωμα.
- Πατήσετε το πλήκτρο ξεκλειδώματος στο τηλεχειριστήριο μία φορά.
- Πατήσετε το εσωτερικό πλήκτρο ξεκλειδώματος μία φορά.

Σημείωση: Αφού κλειδώσετε το όχημά σας με διπλό κλείδωμα, το εσωτερικό πλήκτρο ξεκλειδώματος λειτουργεί μόνο για περίπου 20 δευτερόλεπτα.

Όλες οι πόρτες ξεκλειδώνουν όταν κάνετε οποιοδήποτε από τα εξής:

- Πατήσετε το πλήκτρο ξεκλειδώματος στο τηλεχειριστήριο δύο φορές εντός τριών δευτερολέπτων.
- Πατήσετε το εσωτερικό πλήκτρο ξεκλειδώματος δύο φορές εντός τριών δευτερολέπτων.

Σημείωση: Αφού κλειδώσετε το όχημά σας με διπλό κλείδωμα, το εσωτερικό πλήκτρο ξεκλειδώματος λειτουργεί μόνο για περίπου 20 δευτερόλεπτα.

Διαμορφώσιμο ξεκλείδωμα (εάν υπάρχει)

Το διαμορφώσιμο ξεκλείδωμα ρυθμίζεται κατά την αγορά του οχήματος. Σας επιτρέπεται να επιλέξετε ποιες πόρτες θα ξεκλειδώνουν όταν πατάτε το πλήκτρο ξεκλειδώματος ή το πλήκτρο ξεκλειδώματος του χώρου αποσκευών στο τηλεχειριστήριο μία ή δύο φορές. Δεν μπορείτε να ενεργοποιήσετε ξανά αυτή τη λειτουργία εάν την έχετε απενεργοποιήσει. Επικοινωνήστε με μια από τις Επίσημες Εμπορίες για περισσότερες πληροφορίες.

Πόρτες και κλειδαριές

ΚΛΕΙΔΩΜΑ ΚΑΙ ΞΕΚΛΕΙΔΩΜΑ - ΟΧΗΜΑΤΑ ΜΕ: ΔΙΦΥΛΛΗ ΠΟΡΤΑ ΤΟΥ ΧΩΡΟΥ ΦΟΡΤΙΟΥ

Κλείδωμα των Θυρών



Πατήστε το πλήκτρο για να κλειδώσετε όλες τις πόρτες. Τα φλας αναβοσβήνουν.

Σημείωση: Μπορείτε να κλειδώσετε την πόρτα του οδηγού με το κλειδί. Στρίψτε το κλειδί προς το μπροστινό τμήμα του οχήματός σας. Χρησιμοποιήστε το κλειδί όταν δεν λειτουργεί το τηλεχειριστήριο.

Σημείωση: Βεβαιωθείτε ότι κλειδώσατε το όχημά σας πριν το αφήσετε χωρίς επιτήρηση.

Σημείωση: Μην αφήνετε τα κλειδιά στο όχημά σας.

Διπλό κλείδωμα των θυρών (εάν υπάρχει)



ΠΡΟΕΙΔΟΠΟΙΗΣΗ: Μην χρησιμοποιείτε το διπλό κλείδωμα όταν μέσα στο όχημα βρίσκονται επιβάτες ή ζώα. Οι πόρτες δεν ξεκλειδώνουν ούτε ανοίγουν από μέσα εάν έχουν κλειδώσει με διπλό κλείδωμα.

Το διπλό κλείδωμα αποτελεί χαρακτηριστικό της αντικλεπτικής προστασίας του οχήματος και εμποδίζει το άνοιγμα των θυρών από μέσα.



Πατήστε το πλήκτρο δύο φορές μέσα σε τρία δευτερόλεπτα. Τα φλας αναβοσβήνουν.

Σημείωση: Εάν κλειδώσατε το όχημά σας με διπλό κλείδωμα ενώ βρισκαίστε μέσα, ανοίξτε το διακόπτη του κινητήρα για να επαναφέρετε τις κλειδαριές των θυρών σε κατάσταση απλού κλειδώματος.

Σημείωση: Μπορείτε να κλειδώσετε διπλά το όχημά σας με το κλειδί. Στρίψτε το κλειδί προς το μπροστινό τμήμα του οχήματός σας δύο φορές εντός τριών δευτερολέπτων. Χρησιμοποιήστε το κλειδί όταν δεν λειτουργεί το τηλεχειριστήριο.

Σημείωση: Βεβαιωθείτε ότι κλειδώσατε το όχημά σας πριν το αφήσετε χωρίς επιτήρηση.

Σημείωση: Μην αφήνετε τα κλειδιά στο όχημά σας.

Ξεκλείδωμα των Θυρών



Πατήστε το πλήκτρο για να ξεκλειδώσατε όλες τις πόρτες. Τα φλας αναβοσβήνουν.

Σημείωση: Μπορείτε να ξεκλειδώσατε την πόρτα του οδηγού με το κλειδί. Στρίψτε το κλειδί προς το πίσω τμήμα του οχήματός σας. Χρησιμοποιήστε το κλειδί όταν δεν λειτουργεί το τηλεχειριστήριο.

Σημείωση: Εάν δεν χρησιμοποιήσετε το όχημά σας για πολλές εβδομάδες, το τηλεχειριστήριο θα απενεργοποιηθεί. Ξεκλειδώστε το όχημά σας και βάλτε μπροστά τον κινητήρα για να ενεργοποιήσετε το τηλεχειριστήριο.

Επαναπρογραμματισμός της λειτουργίας ξεκλειδώματος

Μπορείτε να επαναπρογραμματίσετε τη λειτουργία ξεκλειδώματος έτσι ώστε να ξεκλειδώνουν όλες οι πόρτες.

Πατήστε και κρατήστε πατημένα ταυτόχρονα τα πλήκτρα ξεκλειδώματος και κλειδώματος στο τηλεχειριστήριο για τουλάχιστον τέσσερα δευτερόλεπτα με το διακόπτη του κινητήρα κλειστό. Τα φλας θα αναβοσβήσουν δύο φορές για επιβεβαίωση της αλλαγής.

Για να επιστρέψετε στην αρχική λειτουργία ξεκλειδώματος, επαναλάβετε τη διαδικασία.

Πόρτες και κλειδαριές

Μπορείτε επίσης να πραγματοποιήσετε εναλλαγή ανάμεσα στις λειτουργίες ξεκλειδώματος μέσω της οθόνης πληροφοριών. Βλ **Γενικά** (σελίδα 99).

Κλείδωμα και Ξεκλείδωμα των Θυρών από μέσα

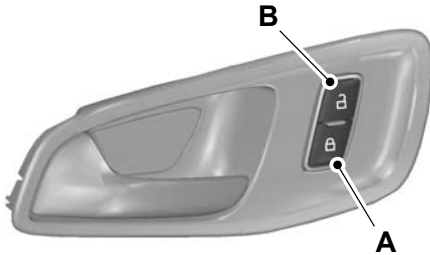

E148829

- A Κλείδωμα.
- B Ξεκλείδωμα.

Άνοιγμα της συρόμενης πόρτας

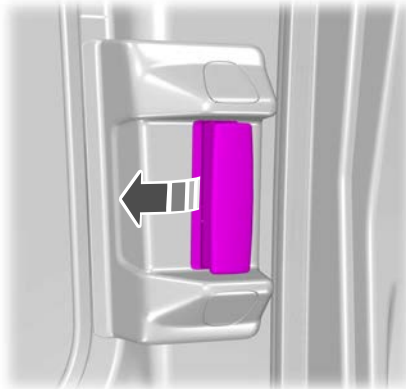

Άνοιγμα των διπλών πίσω θυρών (εάν υπάρχει)



E148805

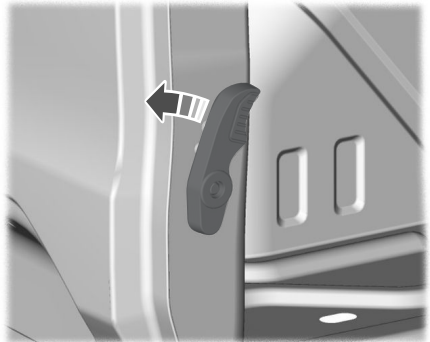

E148806

Κλείδωμα με το κλείσιμο της πόρτας (εάν υπάρχει)

Μπορείτε να χρησιμοποιήσετε τη λειτουργία κλειδώματος μιας πόρτας με το κλείσιμο της πόρτας για να κλειδώσετε μεμονωμένα τις πόρτες, εάν έχει αποφορτιστεί η μπαταρία του οχήματος ή η μπαταρία του κλειδιού.

Σημείωση: Μην αφήνετε τα κλειδιά μέσα στο όχημά σας.

Σημείωση: Μπορεί να ηχήσει το κλάξον εάν επιχειρήσετε να κλειδώσετε τις πόρτες ενώ κάποια πόρτα είναι ακόμη ανοιχτή.

Πόρτες και κλειδαριές

Πόρτα συνοδηγού

Αριστερή πλευρά

1. Ανοίξτε πλήρως την πόρτα.

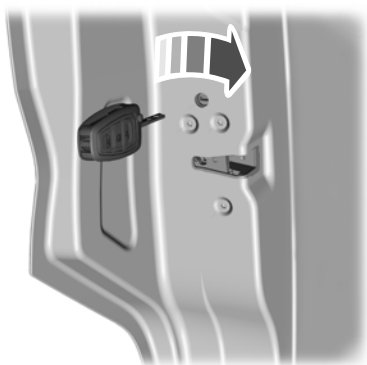

E260666

2. Εισάγετε τη λάμα κλειδιού στην υποδοχή κλειδιού.
3. Στρίψτε το κλειδί δεξιόστροφα.
4. Αφαιρέστε το κλειδί.
5. Κλείστε την πόρτα. Η πόρτα κλειδώνει μόλις την κλείσετε.

Δεξιά πλευρά

1. Ανοίξτε πλήρως την πόρτα.

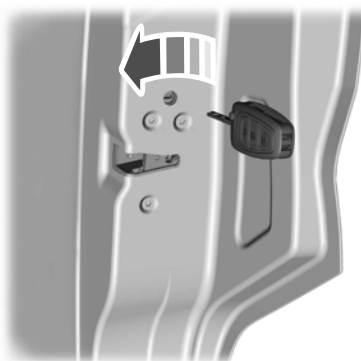

E260667

2. Εισάγετε τη λάμα κλειδιού στην υποδοχή κλειδιού.
3. Στρίψτε το κλειδί αριστερόστροφα.
4. Αφαιρέστε το κλειδί.
5. Κλείστε την πόρτα. Η πόρτα κλειδώνει μόλις την κλείσετε.

Συρόμενη πόρτα

1. Ανοίξτε πλήρως την πόρτα.

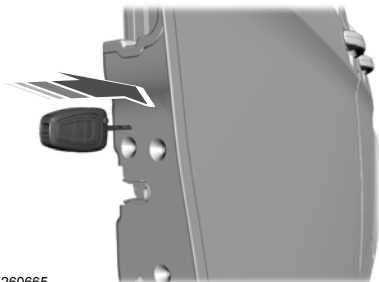

E260665

2. Βάλτε μέχρι το τέρμα τη λάμα κλειδιού στην υποδοχή κλειδιού.
3. Αφαιρέστε το κλειδί.
4. Κλείστε την πόρτα. Η πόρτα κλειδώνει μόλις την κλείσετε.

Πόρτες και κλειδαριές

Δίφυλλη πίσω πόρτα του χώρου φορτίου

1. Ανοίξτε μέχρι τέρμα τη δεξιά πίσω πόρτα του χώρου φορτίου.

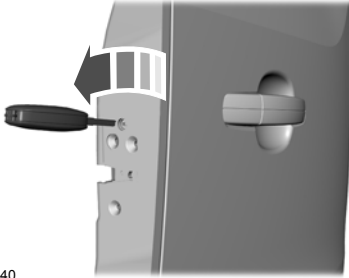

E260740

2. Εισάγετε τη λάμα κλειδιού στην υποδοχή κλειδιού.
3. Στρίψτε το κλειδί αριστερόστροφα.
4. Αφαιρέστε το κλειδί.
5. Κλείστε την πόρτα. Η πόρτα κλειδώνει μόλις την κλείσετε.

Αυτόματο κλείδωμα (εάν υπάρχει)

Η λειτουργία αυτόματου κλειδώματος κλειδώνει όλες τις πόρτες όταν συμβούν όλα τα παρακάτω:

- Όλες οι πόρτες είναι κλειστές.
- Ο διακόπτης του κινητήρα είναι ανοικτός.
- Συμπλέξετε οποιαδήποτε ταχύτητα ώστε να θέσετε το όχημά σας σε κίνηση.
- Η ταχύτητα του οχήματος υπερβαίνει ένα προκαθορισμένο όριο.

Μπορείτε να ενεργοποιήσετε αυτή τη λειτουργία χρησιμοποιώντας την οθόνη πληροφοριών. Βλ **Ενδείξεις πληροφοριών** (σελίδα 99). Εάν έχετε ενεργοποιήσει αυτή τη λειτουργία, χρησιμοποιήστε το εσωτερικό πλήκτρο ξεκλειδώματος θυρών ή κλείστε το διακόπτη του κινητήρα και χρησιμοποιήστε το κλειδί ή το τηλεχειριστήριο για να ξεκλειδώσετε τις πίσω πόρτες ή τη συρόμενη πόρτα.

Αυτόματο Επανακλείδωμα

Οι πόρτες κλειδώνουν ξανά εάν δεν ανοίξετε καμία πόρτα μέσα σε 45 δευτερόλεπτα από το ξεκλείδωμα των θυρών με το τηλεχειριστήριο. Οι κλειδαριές των θυρών και ο συναγερμός θα επιστρέψουν στην προηγούμενη κατάστασή τους.

Αυτόματο ξεκλείδωμα

Η λειτουργία αυτόματου ξεκλειδώματος ξεκλειδώνει όλες τις πόρτες όταν συμβούν όλα τα παρακάτω:

- Ο διακόπτης του κινητήρα είναι ανοικτός, όλες οι πόρτες είναι κλειστές και η ταχύτητα του οχήματος υπερβαίνει ένα προκαθορισμένο όριο.
- Το όχημά σας σταματήσει και κλείσετε το διακόπτη του κινητήρα ή τον γυρίσετε στη θέση των αξεσουάρ.
- Ανοίξετε την πόρτα του οδηγού εντός 10 λεπτών από τότε που κλείσατε το διακόπτη του κινητήρα ή τον γυρίσατε στη θέση των αξεσουάρ.

Μπορείτε να ενεργοποιήσετε αυτή τη λειτουργία χρησιμοποιώντας την οθόνη πληροφοριών. Βλ **Ενδείξεις πληροφοριών** (σελίδα 99).

Πόρτες και κλειδαριές

Ξεκλείδωμα των θυρών (ξεκλείδωμα ενός σταδίου)

Όλες οι πόρτες ξεκλειδώνουν όταν πατήσετε το πλήκτρο ξεκλειδώματος στο τηλεχειριστήριο μία φορά.

Σημείωση: Αφού κλειδώσετε το όχημά σας με διπλό κλείδωμα, το εσωτερικό πλήκτρο ξεκλειδώματος λειτουργεί μόνο για περίπου 20 δευτερόλεπτα.

Μπορείτε να ενεργοποιήσετε αυτή τη λειτουργία χρησιμοποιώντας την οθόνη πληροφοριών. Βλ **Ενδείξεις πληροφοριών** (σελίδα 99).

Ξεκλείδωμα των θυρών (ξεκλείδωμα δύο σταδίων)

Οι πόρτες του οδηγού και του συνοδηγού ξεκλειδώνουν όταν κάνετε οποιοδήποτε από τα εξής:

- Τραβήξετε κάποιο από τα εσωτερικά χερούλια των θυρών, εφόσον δεν έχετε κλειδώσει το όχημα με διπλό κλείδωμα.
- Πατήσετε το πλήκτρο ξεκλειδώματος στο τηλεχειριστήριο μία φορά.
- Πατήσετε το εσωτερικό πλήκτρο ξεκλειδώματος μία φορά.

Σημείωση: Αφού κλειδώσετε το όχημά σας με διπλό κλείδωμα, το εσωτερικό πλήκτρο ξεκλειδώματος λειτουργεί μόνο για περίπου 20 δευτερόλεπτα.

Όλες οι πόρτες ξεκλειδώνουν όταν κάνετε οποιοδήποτε από τα εξής:

- Πατήσετε το πλήκτρο ξεκλειδώματος στο τηλεχειριστήριο δύο φορές εντός τριών δευτερολέπτων.
- Πατήσετε το εσωτερικό πλήκτρο ξεκλειδώματος δύο φορές εντός τριών δευτερολέπτων.

Σημείωση: Αφού κλειδώσετε το όχημά σας με διπλό κλείδωμα, το εσωτερικό πλήκτρο ξεκλειδώματος λειτουργεί μόνο για περίπου 20 δευτερόλεπτα.

Διαμορφώσιμο ξεκλείδωμα (εάν υπάρχει)

Το διαμορφώσιμο ξεκλείδωμα ρυθμίζεται κατά την αγορά του οχήματος. Σας επιτρέπει να επιλέξετε ποιες πόρτες θα ξεκλειδώνουν όταν πατάτε το πλήκτρο ξεκλειδώματος ή το πλήκτρο ξεκλειδώματος του χώρου αποσκευών στο τηλεχειριστήριο μία ή δύο φορές. Δεν μπορείτε να ενεργοποιήσετε ξανά αυτή τη λειτουργία εάν την έχετε απενεργοποιήσει. Επικοινωνήστε με μια από τις Εξουσιοδοτημένες Επίσημες Εμπορίες για περισσότερες πληροφορίες.

Πόρτα του Χώρου Αποσκευών

ΜΗΧΑΝΙΚΗ ΠΟΡΤΑ ΧΩΡΟΥ ΑΠΟΣΚΕΥΩΝ



ΠΡΟΕΙΔΟΠΟΙΗΣΗ: Είναι εξαιρετικά επικίνδυνο να ταξιδεύουν οι επιβάτες στο χώρο των αποσκευών, μέσα ή έξω από το όχημα. Σε περίπτωση σύγκρουσης, οι επιβάτες που βρίσκονται σε αυτούς τους χώρους είναι πιο πιθανό να τραυματιστούν σοβαρά ή να σκοτωθούν. Μην επιτρέπετε σε επιβάτες να ταξιδέψουν σε οποιονδήποτε χώρο του οχήματος που δεν έχει καθίσματα και ζώνες ασφαλείας. Βεβαιωθείτε ότι όλοι οι επιβάτες του οχήματός σας κάθονται σε καθίσματα και χρησιμοποιούν σωστά τις ζώνες ασφαλείας. Η μη συμμόρφωση με αυτή την προειδοποίηση ενδέχεται να οδηγήσει σε σοβαρό τραυματισμό ή θάνατο.



ΠΡΟΕΙΔΟΠΟΙΗΣΗ: Βεβαιωθείτε ότι έχετε κλείσει και ασφαλίσει την πόρτα του χώρου αποσκευών προκειμένου να μην εισέλθουν καυσαέρια στο εσωτερικό του οχήματός σας. Αυτό θα εμποδίσει επίσης να πέσουν έξω από το όχημα επιβάτες ή αντικείμενα που μεταφέρετε. Εάν πρέπει να οδηγήσετε με ανοιχτή την πόρτα του χώρου αποσκευών, ανοίξτε τις οπές εξαερισμού ή τα παράθυρα ώστε να εισέρχεται εξωτερικός αέρας στο όχημά σας. Η μη συμμόρφωση με αυτή την προειδοποίηση ενδέχεται να οδηγήσει σε σοβαρό τραυματισμό.

Σημείωση: Προσέχετε όταν ανοίγετε ή κλείνετε την πόρτα του χώρου αποσκευών μέσα σε γκαράζ ή άλλο κλειστό χώρο για να μην προκληθεί ζημιά στην πόρτα του χώρου αποσκευών.

Σημείωση: Μην κρεμάτε αντικείμενα, π.χ. βάσεις για ποδήλατα, από το τζάμι ή την πόρτα του χώρου αποσκευών. Κάτι τέτοιο μπορεί να προκαλέσει ζημιά στην πόρτα του χώρου αποσκευών και τα εξαρτήματά της.

Ξεκλείδωμα της πόρτας του χώρου αποσκευών



Να πατήσετε το πλήκτρο στο τηλεχειριστήριο.

Άνοιγμα της πόρτας του χώρου αποσκευών

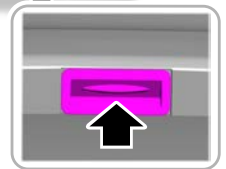

E257724

Πατήστε το εξωτερικό πλήκτρο απασφάλισης που είναι κρυμμένο επάνω από την πινακίδα κυκλοφορίας.

Κλείσιμο της πόρτας του χώρου αποσκευών

Τραβήξτε τον ιμάντα στο εσωτερικό της πόρτας του χώρου αποσκευών για να διευκολύνετε το κλείσιμό της.

Ασφάλεια

ΠΑΘΗΤΙΚΟ ΑΝΤΙΚΛΕΠΤΙΚΟ ΣΥΣΤΗΜΑ

Αρχή λειτουργίας

Το σύστημα αποτρέπει την εκκίνηση του οχήματος από οποιοδήποτε άτομο χωρίς σωστά κωδικοποιημένο κλειδί.

Κωδικοποιημένα κλειδιά

Εάν χάσετε ένα κλειδί, μπορείτε να ζητήσετε ανταλλακτικό κλειδί από μια από τις Επίσημες Εμπορίες. Εάν είναι δυνατό, δώστε το αριθμό κλειδιού από το ταμπελάκι που σας παραδόθηκε μαζί με τα αρχικά κλειδιά. Μπορείτε επίσης να προμηθευτείτε πρόσθετα κλειδιά από μια από τις Επίσημες Εμπορίες.

Σημείωση: *Εάν χάσετε ένα κλειδί, φροντίστε να διαγράψετε και να επανακωδικοποιήσετε όλα τα υπόλοιπα κλειδιά σας. Φροντίστε ώστε τα ανταλλακτικά κλειδιά να κωδικοποιηθούν μαζί με τα υπόλοιπα κλειδιά σας. Απευθυνθείτε στις Επίσημες Εμπορίες για περισσότερες πληροφορίες.*

Σημείωση: *Μην καλύπτετε τα κλειδιά σας με μεταλλικά αντικείμενα, αλλιώς ο δέκτης ενδέχεται να μην αναγνωρίσει το κωδικοποιημένο κλειδί.*

Οπλισμός του συστήματος ακινητοποίησης του οχήματος

Όταν κλείσετε το διακόπτη του κινητήρα, το σύστημα ακινητοποίησης του οχήματος οπλίζεται αυτόματα μετά από λίγο.

Αφοπλισμός του συστήματος ακινητοποίησης του οχήματος

Όταν ανοίξετε το διακόπτη του κινητήρα, το σύστημα ακινητοποίησης του οχήματος αφοπλίζεται αυτόματα όταν χρησιμοποιηθεί ένα σωστά κωδικοποιημένο κλειδί.

Εάν δεν μπορείτε να βάλετε μπροστά το όχημά σας με ένα σωστά κωδικοποιημένο κλειδί, πηγαίνετε το όχημα για έλεγχο σε μια από τις Επίσημες Εμπορίες.

ΑΝΤΙΚΛΕΠΤΙΚΟ ΣΥΣΤΗΜΑ ΣΥΝΑΓΕΡΜΟΥ

Το σύστημα θα σας προειδοποιήσει σε περίπτωση ανεξουσιοδοτητής εισόδου στο όχημά σας. Το σύστημα τίθεται σε λειτουργία όταν ανοίξει οποιαδήποτε πόρτα, ο χώρος αποσκευών ή το καπό χωρίς χρήση του κλειδιού ή του τηλεχειριστηρίου.

Σε περίπτωση μη εξουσιοδοτημένης εισόδου ενώ το σύστημα συναγερμού είναι οπλισμένο, αναβοσβήνουν τα φώτα στάθμευσης και τα φλας και ηχεί η σειρήνα του συναγερμού.

Εάν υποψιάζεστε ότι υπάρχει πρόβλημα με το σύστημα συναγερμού του οχήματός σας, πηγαίνετε όλα τα τηλεχειριστήρια σε μια από τις εξουσιοδοτημένες Επίσημες Εμπορίες για έλεγχο.

Οπλισμός του συστήματος συναγερμού

Το σύστημα συναγερμού είναι έτοιμο να οπλιστεί όταν δεν υπάρχει κλειδί στο διακόπτη του κινητήρα. Κλειδώστε το όχημά σας για να οπλίσετε το συναγερμό.

Αφοπλισμός του συστήματος συναγερμού

Για να αφοπλίσετε το συναγερμό:

Ασφάλεια

- Ξεκλειδώστε τις πόρτες ή το χώρο αποσκευών με το τηλεχειριστήριο.
- Ανοίξτε το διακόπτη του κινητήρα ή βάλτε μπροστά τον κινητήρα.
- Χρησιμοποιήστε το κλειδί στην πόρτα του οδηγού για να ξεκλειδώσετε το όχημά σας και στη συνέχεια ανοίξτε το διακόπτη του κινητήρα εντός 12 δευτερολέπτων.

Τιμόνι

ΡΥΘΜΙΣΗ ΤΟΥ ΤΙΜΟΝΙΟΥ



ΠΡΟΕΙΔΟΠΟΙΗΣΗ: Μη ρυθμίζετε το τιμόνι όταν το όχημά σας βρίσκεται σε κίνηση.

Σημείωση: Βεβαιωθείτε ότι κάθιστε σωστά. Βλ **Σωστός τρόπος καθίσματος** (σελίδα 122).



E95178

1. Ξεκλειδώστε την κολόνα του τιμονιού.
2. Ρυθμίστε το τιμόνι στη θέση που θέλετε.



E95179

3. Κλειδώστε την κολόνα του τιμονιού.

Σύστημα πλυσίματος και σκουπίσματος

ΥΑΛΟΚΑΘΑΡΙΣΤΗΡΕΣ ΤΟΥ ΠΑΡΜΠΡΙΖ

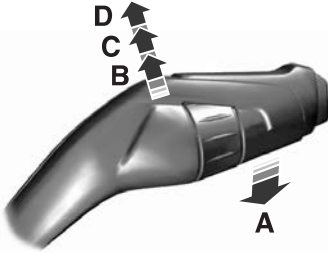

E197525

- A Ένα σκούπισμα.
- B Διακοπτόμενη λειτουργία.
- C Κανονική λειτουργία.
- D Ταχεία λειτουργία.

Σημείωση: Ξεπαγάστε πλήρως το παρμπριζ προτού ενεργοποιήσετε τους υαλοκαθαριστήρες του παρμπριζ.

Σημείωση: Βεβαιωθείτε ότι έχετε απενεργοποιήσει τους υαλοκαθαριστήρες του παρμπριζ προτού βάλετε το όχημα σε πλυντήριο αυτοκινήτων.

Σημείωση: Εάν εμφανίζονται λωρίδες νερού ή μωτζούρες στο παρμπριζ, καθαρίστε το παρμπριζ και τα μάκτρα των υαλοκαθαριστήρων. Βλ **Έλεγχος των μάκτρων στους υαλοκαθαριστήρες** (σελίδα 341). Εάν δεν λυθεί το πρόβλημα με αυτόν τον τρόπο, τοποθετήστε καινούργια μάκτρα υαλοκαθαριστήρων. Βλ **Αλλαγή των μάκτρων των μπροστινών υαλοκαθαριστήρων** (σελίδα 342).

Σημείωση: Μην θέτετε σε λειτουργία τους υαλοκαθαριστήρες όταν είναι στεγνό το παρμπριζ. Κάτι τέτοιο μπορεί να προκαλέσει γρατσούνισμα στο τζάμι ή ζημιά στα μάκτρα των υαλοκαθαριστήρων. Εάν το παρμπριζ είναι στεγνό, χρησιμοποιήστε οπωσδήποτε το σύστημα πλυσίματος του παρμπριζ προτού το σκουπίσετε με τους υαλοκαθαριστήρες.

Διακοπτόμενη λειτουργία

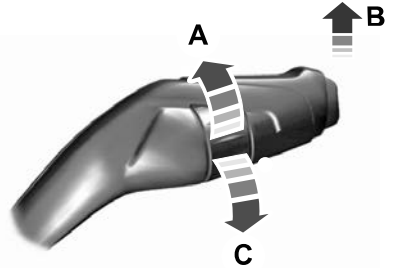

E197526

- A Κίνηση μικρού διαστήματος.
- B Διακοπτόμενη λειτουργία.
- C Κίνηση μεγάλου διαστήματος.

Χρησιμοποιήστε τον περιστρεφόμενο διακόπτη για τη ρύθμιση της διακοπόμενης λειτουργίας των υαλοκαθαριστήρων.

Σημείωση: Όταν η ταχύτητα του οχήματός σας αυξηθεί, το διάστημα παύσης μεταξύ κινήσεων σκουπίσματος των υαλοκαθαριστήρων μπορεί να μειωθεί.

Σύστημα πλυσίματος και σκουπίσματος

ΑΥΤΟΜΑΤΗ ΛΕΙΤΟΥΡΓΙΑ ΥΑΛΟΚΑΘΑΡΙΣΤΗΡΩΝ

Οι αυτόματοι υαλοκαθαριστήρες χρησιμοποιούν έναν αισθητήρα βροχής που βρίσκεται στην περιοχή γύρω από τον εσωτερικό καθρέφτη. Οι υαλοκαθαριστήρες τίθενται σε λειτουργία όταν ο αισθητήρας βροχής ανιχνεύσει νερό στο παρμπρίζ μπροστά από αυτόν. Ο αισθητήρας βροχής συνεχίζει να παρακολουθεί την ποσότητα του νερού και ρυθμίζει την ταχύτητα των υαλοκαθαριστήρων.

Σημείωση: Οι υαλοκαθαριστήρες παραμένουν σε μια ελαφρώς ανυψωμένη θέση κατά τη λειτουργία και επιστρέφουν στη θέση ηρεμίας εντός ενός μικρού χρονικού διαστήματος αφότου ο αισθητήρας βροχής ανιχνεύσει ότι δεν υπάρχει νερό στο παρμπρίζ.

Μπορείτε να ενεργοποιήσετε ή να απενεργοποιήσετε τους αυτόματους υαλοκαθαριστήρες από την οθόνη πληροφοριών.

Σημείωση: Αν απενεργοποιήσετε τους αυτόματους υαλοκαθαριστήρες στην οθόνη πληροφοριών, οι υαλοκαθαριστήρες του παρμπρίζ λειτουργούν στη θέση διακοπόμενης λειτουργίας.

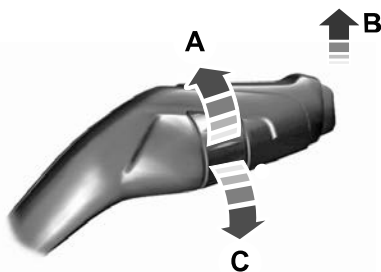

E197526

- A Υψηλή ευαισθησία.
- B Αυτόματοι υαλοκαθαριστήρες ενεργοποιημένοι.
- C Χαμηλή ευαισθησία.

Για να ενεργοποιήσετε τους αυτόματους υαλοκαθαριστήρες, μετακινήστε το μοχλό των υαλοκαθαριστήρων προς τα επάνω στην πρώτη θέση.

Χρησιμοποιήστε τον περιστροφικό διακόπτη για να ρυθμίσετε την ευαισθησία των αυτόματων υαλοκαθαριστήρων. Εάν επιλέξετε χαμηλή ευαισθησία, οι υαλοκαθαριστήρες τίθενται σε λειτουργία όταν ο αισθητήρας ανιχνεύσει μεγάλη ποσότητα νερού στο παρμπρίζ. Εάν επιλέξετε υψηλή ευαισθησία, οι υαλοκαθαριστήρες τίθενται σε λειτουργία όταν ο αισθητήρας ανιχνεύσει μικρή ποσότητα νερού στο παρμπρίζ.

Σημείωση: Διατηρήστε καθαρό το εξωτερικό τμήμα του παρμπρίζ. Ο αισθητήρας βροχής είναι πολύ ευαίσθητος και οι υαλοκαθαριστήρες μπορεί να τεθούν αυτόματα σε λειτουργία σε περίπτωση που πέσουν στο παρμπρίζ βρομιάς, υδρατμοί ή έντομα.

Σύστημα πλυσίματος και σκουπίσματος

Αν αφήσετε τους αυτόματους υαλοκαθαριστήρες ενεργοποιημένους, ενδέχεται να μην λειτουργήσουν όταν βάλετε μπροστά τον κινητήρα και επικρατούν θερμοκρασίες κοντά στο 0. Αυτό οφείλεται στο ότι το σύστημα απενεργοποιεί τον αισθητήρα βροχής ώστε να μην υποστούν ζημιά οι υαλοκαθαριστήρες του παρμπρίζ. Ξεπαγώστε το παρμπρίζ πριν ενεργοποιήσετε ξανά τον αισθητήρα βροχής. Μπορείτε να ενεργοποιήσετε ξανά τον αισθητήρα βροχής μετακινώντας το περιστρεφόμενο χειριστήριο ή απενεργοποιώντας τους αυτόματους υαλοκαθαριστήρες και ενεργοποιώντας τους ξανά.

Σημείωση: Ξεπαγώστε πλήρως το παρμπρίζ προτού ενεργοποιήσετε τους υαλοκαθαριστήρες του παρμπρίζ.

Σημείωση: Βεβαιωθείτε ότι έχετε απενεργοποιήσει τους υαλοκαθαριστήρες του παρμπρίζ προτού βάλετε το όχημα σε πλυντήριο αυτοκινήτων.

Ρυθμίσεις

Για να ενεργοποιήσετε ή να απενεργοποιήσετε τους αυτόματους υαλοκαθαριστήρες, χρησιμοποιήστε τα χειριστήρια της οθόνης πληροφοριών στο τιμόνι για να επιλέξετε τα εξής:

Στοιχείο μενού	Ενέργεια
Settings	Πατήστε το πλήκτρο μενού.
Vehicle settings	Πατήστε το πλήκτρο OK .
Wipers	Πατήστε το πλήκτρο OK .
Rain sensing	Πατήστε το πλήκτρο OK .

Σε περιπτώσεις βροχής ή σε χειμερινές καιρικές συνθήκες, μπορεί να προκληθεί απροσδόκητη λειτουργία των υαλοκαθαριστήρων ή λέρωμα του παρμπρίζ από τη λειτουργία τους.

Για να διατηρήσετε καθαρό το παρμπρίζ:

- Μειώστε την ευαισθησία της αυτόματης λειτουργίας των υαλοκαθαριστήρων για να περιορίσετε το μουτζούρωμα στο παρμπρίζ.
- Απενεργοποιήστε την αυτόματη λειτουργία των υαλοκαθαριστήρων.

Σημείωση: Εάν εμφανίζονται λωρίδες νερού ή μουτζούρες στο παρμπρίζ, καθαρίστε το παρμπρίζ και τα μάκτρα των υαλοκαθαριστήρων. Εάν δεν λυθεί το πρόβλημα με αυτόν τον τρόπο, τοποθετήστε καινούργια μάκτρα υαλοκαθαριστήρων. **Βλ Αλλαγή των μάκτρων των μπροστινών υαλοκαθαριστήρων** (σελίδα 342).

Σύστημα πλυσίματος και σκουπίσματος

ΣΥΣΤΗΜΑ ΠΛΥΣΙΜΑΤΟΣ ΤΟΥ ΠΑΡΜΠΡΙΖ



E144498

Τραβήξτε το μοχλό προς το μέρος σας για να θέσετε σε λειτουργία το σύστημα πλυσίματος του παρμπρίζ. Όταν αφήσετε το μοχλό, οι υαλοκαθαριστήρες λειτουργούν για σύντομο χρονικό διάστημα.

Σημείωση: Μην χρησιμοποιείτε τους υαλοκαθαριστήρες όταν το δοχείο υγρού πλυσίματος είναι άδειο. Κάτι τέτοιο μπορεί να προκαλέσει υπερθέρμανση της αντλίας του συστήματος πλυσίματος.

ΣΥΣΤΗΜΑ ΣΚΟΥΠΙΣΜΑΤΟΣ ΚΑΙ ΠΛΥΣΙΜΑΤΟΣ ΤΟΥ ΠΙΣΩ ΠΑΡΜΠΡΙΖ

Υαλοκαθαριστήρας πίσω παρμπρίζ



E171615

- A Διακοπόμενη λειτουργία.
- B Συνεχόμενη λειτουργία υαλοκαθαριστήρων.
- C Απενεργοποίηση υαλοκαθαριστήρα πίσω παρμπρίζ.

Πατήστε το επάνω τμήμα του πλήκτρου για να ενεργοποιήσετε τη διακοπόμενη λειτουργία των υαλοκαθαριστήρων. Πατήστε ξανά το επάνω τμήμα του πλήκτρου για να ενεργοποιήσετε τη συνεχή λειτουργία των υαλοκαθαριστήρων. Πατήστε το κάτω τμήμα του πλήκτρου για να απενεργοποιήσετε τον υαλοκαθαριστήρα πίσω παρμπρίζ.

Σημείωση: Βεβαιωθείτε ότι έχετε απενεργοποιήσει τον υαλοκαθαριστήρα του πίσω παρμπρίζ προτού βάλετε το όχημα σε πλυντήριο αυτοκινήτων.

Λειτουργία υαλοκαθαριστήρων με επιλογή της όπισθεν (εάν υπάρχει στον εξοπλισμό)

Εάν συμπλέξετε την όπισθεν (R) ενώ είναι σε λειτουργία οι μπροστινοί υαλοκαθαριστήρες, ενεργοποιείται ο υαλοκαθαριστήρας του πίσω παρμπρίζ.

Σύστημα πλυσίματος και σκουπίσματος

Σύστημα πλυσίματος πίσω παρμηρίζ

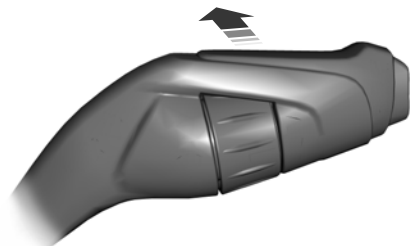

E167407

Πιέστε τον μοχλό προς τα έξω, για να ενεργοποιήσετε το σύστημα πλυσίματος πίσω παρμηρίζ. Όταν αφήσετε το μοχλό, οι υαλοκαθαριστήρες λειτουργούν για σύντομο χρονικό διάστημα.

ΓΕΝΙΚΑ

Υδρατμοί στα μπροστινά εξωτερικά φώτα και τα πίσω φώτα

Τα μπροστινά εξωτερικά φώτα και τα πίσω φώτα έχουν οπές εξαερισμού για την αντιστάθμιση των φυσιολογικών αλλαγών στην πίεση του αέρα.

Οι υδρατμοί είναι ένα φυσιολογικό φαινόμενο που σχετίζεται με αυτό το σχεδιασμό. Όταν εισχωρήσει υγρός αέρας στο συγκρότημα του φωτός μέσω των οπών εξαερισμού, υπάρχει πιθανότητα να εμφανιστούν υδρατμοί εάν η θερμοκρασία είναι χαμηλή. Εάν εμφανιστούν φυσιολογικοί υδρατμοί, το εσωτερικό του φακού θα καλυφθεί με μια λεπτή στρώση υγρασίας. Αυτή η υγρασία τελικά θα εξαφανιστεί και θα απομακρυνθεί μέσω των οπών εξαερισμού στη διάρκεια της κανονικής λειτουργίας.

Για την απομάκρυνση των υδρατμών μπορεί να χρειαστούν έως και 48 ώρες εφόσον δεν επικρατούν υγρές καιρικές συνθήκες.

Παραδείγματα αποδεκτών υδρατμών είναι τα εξής:

- Η παρουσία λεπτής στρώσης υγρασίας (όχι γραμμές από νερό, σημάδια σταξίματος ή μεγάλες σταγόνες).
- Η λεπτή στρώση υγρασίας καλύπτει λιγότερο από 50% του φακού.

Παραδείγματα μη αποδεκτών υδρατμών είναι τα εξής:

- Συσσωρευμένο νερό στο εσωτερικό του φωτός.
- Γραμμές από νερό, σημάδια σταξίματος ή μεγάλες σταγόνες στο εσωτερικό του φακού.

Εάν διαπιστώσετε οποιοσδήποτε μη αποδεκτούς υδρατμούς, ελέγξτε το όχημα σε μια από τις Εξουσιοδοτημένες Επίσημες Εμπορίες.

ΈΛΕΓΧΟΣ ΦΩΤΙΣΜΟΥ

Θέσεις ελέγχου φωτισμού

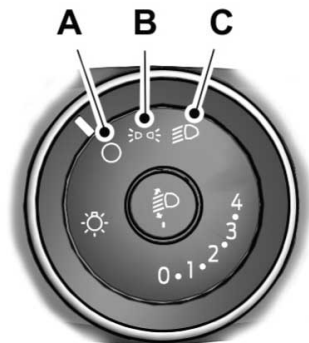

E132706

- A Απενεργοποιημένος.
- B Φώτα στάθμευσης, φώτα του ταρπλό, φώτα της πινακίδας κυκλοφορίας και πίσω φώτα.
- C Προβολείς.

Φώτα στάθμευσης

Σημείωση: Τα φώτα στάθμευσης μπορεί να σβήσουν αυτόματα. Με αυτό τον τρόπο αποφεύγεται η αποφόρτιση της μπαταρίας του οχήματος.

Σβήστε τον κινητήρα.

Και οι δύο πλευρές

Επιλέξτε τη θέση B στο διακόπτη των φώτων για να ανάψετε τα φώτα στάθμευσης.

Φωτισμός

Μία πλευρά

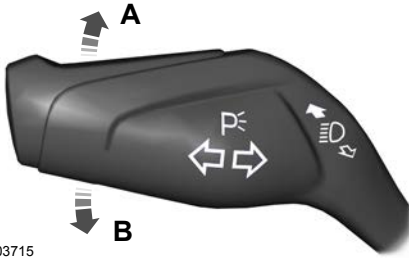

E203715

- A Δεξιά πλευρά.
- B Αριστερή πλευρά.

Μεγάλη σκάλα των φώτων



E163718

Πιέστε το μοχλό προς τα έξω για να ανάψετε τη μεγάλη σκάλα των φώτων.

Πιέστε ξανά το μοχλό προς τα εμπρός ή τραβήξτε τον προς το μέρος σας μέχρι το τέρμα για να σβήσετε τη μεγάλη σκάλα.

Σινιάλο



E163719

Τραβήξτε το μοχλό ελαφρώς προς το μέρος σας και αφήστε τον για να αναβοσβήσετε τους προβολείς.

ΑΥΤΟΜΑΤΟΙ ΠΡΟΒΟΛΕΙΣ

⚠️ ΠΡΟΕΙΔΟΠΟΙΗΣΗ: Το σύστημα δεν σας απαλλάσσει από την ευθύνη που έχετε να οδηγείτε με φροντίδα και προσοχή. Μπορεί να χρειαστεί να παρακάμψετε το σύστημα εάν δεν ανάψει τους προβολείς σε συνθήκες χαμηλής ορατότητας, για παράδειγμα ομίχλη κατά τη διάρκεια της ημέρας.

Οι αυτόματοι προβολείς ενεργοποιούν τους προβολείς σε συνθήκες μειωμένου φωτισμού περιβάλλοντος ή όταν λειτουργούν οι υαλοκαθαριστήρες.



E259051

Οι προβολείς παραμένουν αναμμένοι για λίγη ώρα αφού κλείσετε το διακόπτη του κινητήρα. Χρησιμοποιήστε τα χειριστήρια της οθόνης πληροφοριών για να προσαρμόσετε το χρονικό διάστημα που παραμένουν αναμμένοι οι προβολείς. Βλ **Γενικά** (σελίδα 99).

Φωτισμός

Σημείωση: Όταν ανάψετε τους αυτόματους προβολείς, οι προβολείς ενεργοποιούνται εντός 10 δευτερολέπτων αφού ενεργοποιήσετε τους υαλοκαθαριστήρες.

Σημείωση: Εάν ενεργοποιήσετε τους αυτόματους προβολείς μαζί με την αυτόματη λειτουργία των υαλοκαθαριστήρων, οι προβολείς θα ανάψουν όταν οι υαλοκαθαριστήρες του παρμπρίζ λειτουργούν σε συνεχή κίνηση.

Σημείωση: Οι προβολείς θα σβήσουν περίπου 60 δευτερόλεπτα αφού απενεργοποιήσετε τους υαλοκαθαριστήρες.

ΣΥΣΤΗΜΑ ΡΥΘΜΙΣΗΣ ΤΗΣ ΕΝΤΑΣΗΣ ΦΩΤΙΣΜΟΥ ΤΟΥ ΤΑΜΠΛΟ

Τα πλήκτρα ρύθμισης έντασης φωτισμού οργάνων βρίσκονται στη μονάδα χειρισμού του φωτισμού.



Πατήστε επανειλημμένα ένα από τα πλήκτρα για να ρυθμίσετε τη φωτεινότητα.

ΚΑΘΥΣΤΕΡΗΣΗ ΑΠΕΝΕΡΓΟΠΟΙΗΣΗΣ ΤΩΝ ΠΡΟΒΟΛΕΩΝ

Αφού κλείσετε το διακόπτη του κινητήρα, μπορείτε να ανάψετε τους προβολείς τραβώντας το μοχλό των φλας προς την πλευρά σας. Θα ακούσετε ένα σύντομο ηχητικό τόνο. Οι προβολείς θα σβήσουν αυτόματα μετά από τρία λεπτά εάν κάποια από τις πόρτες είναι ανοιχτή ή 30

δευτερόλεπτα μετά το κλείσιμο της τελευταίας πόρτας. Μπορείτε να ακυρώσετε αυτή τη λειτουργία τραβώντας πάλι το μοχλό των φλας προς την πλευρά σας ή ανοίγοντας το διακόπτη του κινητήρα.

ΑΥΤΟΜΑΤΟΣ ΕΛΕΓΧΟΣ ΜΕΓΑΛΗΣ ΣΚΑΛΑΣ ΤΩΝ ΦΩΤΩΝ



ΠΡΟΕΙΔΟΠΟΙΗΣΗ: Το σύστημα δεν σας απαλλάσσει από την ευθύνη που έχετε να οδηγείτε με φροντίδα και προσοχή. Μπορεί να χρειαστεί να παρακάμψετε χειροκίνητα το σύστημα, εάν δεν ανάψει ή δεν σβήσει τη μεγάλη σκάλα των προβολέων.



ΠΡΟΕΙΔΟΠΟΙΗΣΗ: Μπορεί να χρειαστεί να παρακάμψετε το σύστημα όταν προσεγγίζετε άλλους χρήστες του οδικού δικτύου.



ΠΡΟΕΙΔΟΠΟΙΗΣΗ: Μπορεί να χρειαστεί να παρακάμψετε το σύστημα σε κακές καιρικές συνθήκες.



ΠΡΟΕΙΔΟΠΟΙΗΣΗ: Μην χρησιμοποιείτε το σύστημα σε συνθήκες περιορισμένης ορατότητας, για παράδειγμα σε περίπτωση ομίχλης, έντονης βροχόπτωσης ή χιονόπτωσης.



ΠΡΟΕΙΔΟΠΟΙΗΣΗ: Το σύστημα ενδέχεται να μην σβήσει τη μεγάλη σκάλα των προβολέων εάν τα φώτα των οχημάτων που έρχονται από την αντίθετη κατεύθυνση κρύβονται από εμπόδια, π.χ. προστατευτικές μπάρες.

Φωτισμός



ΠΡΟΕΙΔΟΠΟΙΗΣΗ: Να ελέγχετε και να αντικαθιστάτε τακτικά τα μάκτρα των υαλοκαθαριστήρων του παρμπρίζ για να διασφαλίζετε καλή ορατότητα για τον αισθητήρα της κάμερας. Τα μάκτρα των υαλοκαθαριστήρων του παρμπρίζ πρέπει να έχουν το σωστό μήκος.

Σχετικά με τον αυτόματο έλεγχο της μεγάλης σκάλας των προβολέων

Το σύστημα έχει σχεδιαστεί για να ανάβει τη μεγάλη σκάλα των προβολέων εάν συμβούν όλα τα παρακάτω:

- Ενεργοποιήσετε το σύστημα στην οθόνη πληροφοριών.
- Ρυθμίσετε το διακόπτη των φώτων στη θέση των αυτόματων προβολέων.
- Το επίπεδο φωτισμού περιβάλλοντος είναι αρκετά χαμηλό ώστε να απαιτείται η μεγάλη σκάλα των προβολέων.

- Δεν υπάρχει κυκλοφορία μπροστά από το όχημά σας.
- Η ταχύτητα του οχήματός σας είναι μεγαλύτερη από περίπου 40 km/h.

Το σύστημα έχει σχεδιαστεί για να σβήνει τη μεγάλη σκάλα των προβολέων εάν συμβεί οποιοδήποτε από τα παρακάτω:

- Απενεργοποιήσετε το σύστημα στην οθόνη πληροφοριών.
- Ρυθμίσετε το διακόπτη των φώτων σε οποιαδήποτε θέση εκτός από τη θέση των αυτόματων προβολέων.
- Ανάψετε τα πίσω φώτα ομίχλης.
- Το επίπεδο φωτισμού περιβάλλοντος επαρκεί ώστε να μην απαιτείται η μεγάλη σκάλα των προβολέων.
- Το σύστημα ανιχνεύει αναμμένους προβολείς ή πίσω φώτα από όχημα που πλησιάζει.
- Το σύστημα ανιχνεύει δυνατή βροχή, χιόνι ή ομίχλη.
- Το σύστημα ανιχνεύει φωτισμό δρόμου.
- Η κάμερα έχει μειωμένη ορατότητα.
- Η ταχύτητα του οχήματός σας μειωθεί κάτω από περίπου 30 km/h.

Ενεργοποίηση και απενεργοποίηση του αυτόματου ελέγχου της μεγάλης σκάλας των προβολέων

Για να ενεργοποιήσετε ή να απενεργοποιήσετε το σύστημα, χρησιμοποιήστε τα χειριστήρια της οθόνης πληροφοριών στο τιμόνι για να επιλέξετε τα εξής:

Στοιχείο μενού	Ενέργεια
Settings	Πατήστε το πλήκτρο μενού.
Vehicle settings	Πατήστε το πλήκτρο OK .
Lighting	Πατήστε το πλήκτρο OK .
Auto highbeam	Πατήστε το πλήκτρο OK .

Φωτισμός

Ενδεικτική λυχνία της μεγάλης σκάλας των φώτων



Ανάβει για να επιβεβαιώσει ότι το σύστημα είναι έτοιμο να λειτουργήσει.

Παράκαμψη του αυτόματου ελέγχου της μεγάλης σκάλας των προβολέων

Πιέστε το μοχλό προς τα έξω για να επιλέξετε ανάμεσα στη μεγάλη και τη μεσαία σκάλα των φώτων.

Μηνύματα πληροφοριών για τον αυτόματο έλεγχο της μεγάλης σκάλας των προβολέων

Μήνυμα	Περιγραφή
Front camera Low visibility Clean screen	Η κάμερα έχει μειωμένη ορατότητα. Καθαρίστε το παρμπρίζ. Εάν το μήνυμα εξακολουθεί να εμφανίζεται, πηγαίστε το όχημά σας για έλεγχο το συντομότερο.
Front camera temporarily not available	Παρουσιάστηκε δυσλειτουργία στην κάμερα. Περιμένετε λίγη ώρα μέχρι να κρυώσει η κάμερα. Εάν το μήνυμα εξακολουθεί να εμφανίζεται, πηγαίστε το όχημά σας για έλεγχο το συντομότερο.

ΜΠΡΟΣΤΙΝΑ ΦΩΤΑ ΟΜΙΧΛΗΣ

Άναμμα και σβήσιμο των μπροστινών φώτων ομίχλης

Ανάψτε τα μπροστινά φώτα ομίχλης μόνο όταν η ορατότητα είναι μειωμένη.

Μπορείτε να ανάψετε τα μπροστινά φώτα ομίχλης εάν συμβεί οποιοδήποτε από τα παρακάτω:

- Ρυθμίσετε το διακόπτη των φώτων στη θέση των φώτων στάθμευσης.
- Ρυθμίσετε το διακόπτη των φώτων στη θέση των προβολέων.
- Ρυθμίσετε το διακόπτη των φώτων στη θέση των αυτόματων προβολέων και είναι αναμμένοι οι προβολείς.

Το πλήκτρο των μπροστινών φώτων ομίχλης βρίσκεται στο διακόπτη των φώτων.



Πατήστε το πλήκτρο για να ανάψετε ή να σβήσετε τα μπροστινά φώτα ομίχλης.

Σημείωση: Η φωτεινότητα των φώτων πορείας ημέρας μπορεί να μειωθεί όταν ανάψουν τα μπροστινά φώτα ομίχλης.

Ενδεικτική λυχνία μπροστινών φώτων ομίχλης



Ανάβει όταν ενεργοποιείτε τα μπροστινά φώτα ομίχλης.

ΠΙΣΩ ΦΩΤΑ ΟΜΙΧΛΗΣ

Άναμμα και σβήσιμο των πίσω φώτων ομίχλης



ΠΡΟΕΙΔΟΠΟΙΗΣΗ: Μην χρησιμοποιείτε τα πίσω φώτα ομίχλης όταν βρέχει ή χιονίζει και η ορατότητα είναι μεγαλύτερη από 50 m.

Φωτισμός

Μπορείτε να ανάψετε τα πίσω φώτα ομίχλης εάν συμβεί οποιοδήποτε από τα παρακάτω:

- Ανάψετε τα μπροστινά φώτα ομίχλης.
- Ρυθμίστε το διακόπτη των φώτων στη θέση των προβολέων.
- Ρυθμίστε το διακόπτη των φώτων στη θέση των αυτόματων προβολέων και είναι αναμμένοι οι προβολείς.

Το πλήκτρο των πίσω φώτων ομίχλης βρίσκεται στο διακόπτη των φώτων.



Πατήστε το πλήκτρο για να ανάψετε ή να σβήσετε τα πίσω φώτα ομίχλης.

Ενδεικτική λυχνία πίσω φώτων ομίχλης



Ανάβει όταν ενεργοποιείτε τα πίσω φώτα ομίχλης.

ΡΥΘΜΙΣΗ ΤΗΣ ΔΕΣΜΗΣ ΤΩΝ ΠΡΟΒΟΛΕΩΝ

Για να ρυθμίσετε το ύψος της δέσμης των προβολέων, κάντε τα εξής:

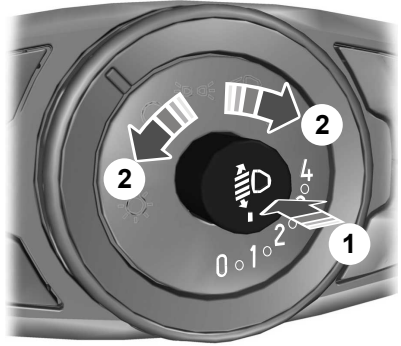

E132711

1. Πατήστε για να απελευθερώσετε το διακόπτη ελέγχου.
2. Γυρίστε το διακόπτη ανάλογα με το φορτίο του οχήματός σας ώστε να μην θαμβώνονται οι άλλοι χρήστες του οδικού δικτύου όταν είναι αναμμένοι οι προβολείς.

Σημείωση: Γυρίστε το διακόπτη στο μηδέν όταν το όχημά σας δεν είναι φορτωμένο.

Σημείωση: Ρυθμίστε τις δέσμες των προβολέων ώστε να φωτίζουν περίπου 35–100 m της επιφάνειας του δρόμου όταν το όχημά σας είναι φορτωμένο πλήρως ή εν μέρει.

3. Πατήστε για να κλείσετε το διακόπτη ελέγχου.

ΦΩΤΑ ΣΤΡΙΨΙΜΑΤΟΣ

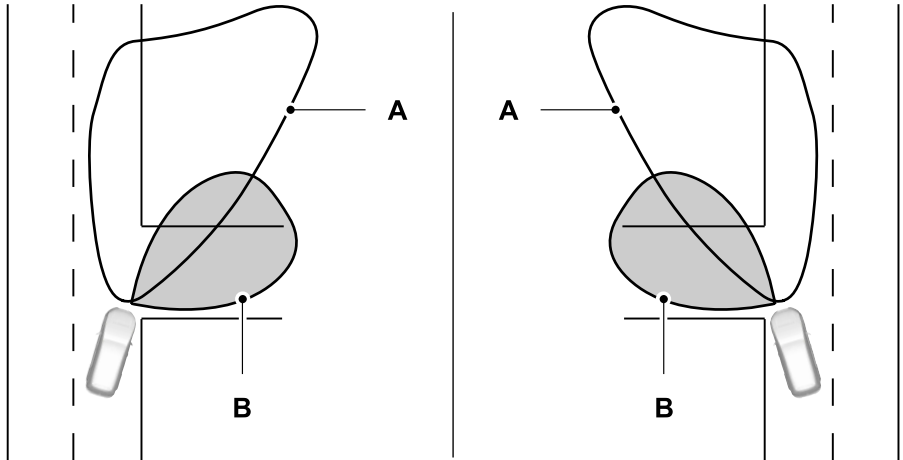

E72898

- A Δέσμη προβολέων.
- B Δέσμη των φλας.

Τα φώτα στριψίματος φωτίζουν το εσωτερικό της γωνίας όταν στρίβετε το τιμόνι.

ΦΛΑΣ



E162681

Πιέστε το μοχλό προς τα επάνω ή προς τα κάτω για να ανάψετε τα φλας.

Φωτισμός

Σημείωση: Πιέστε ελαφρά το μοχλό προς τα επάνω ή προς τα κάτω και τα φλας θα αναβοσβήσουν τρεις φορές υποδεικνύοντας αλλαγή λωρίδας.

ΕΣΩΤΕΡΙΚΟΣ ΦΩΤΙΣΜΟΣ

Φως του χώρου επιβατών

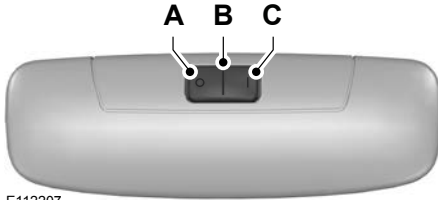

E112207

- A Απενεργοποιημένος
- B Επαφή πόρτας
- C Ενεργοποιημένο

Εάν ρυθμίσετε το διακόπτη στη θέση B, το φως του χώρου επιβατών θα ανάψει όταν ξεκλειδώσετε το όχημά σας ή ανοίξετε μια πόρτα ή την πόρτα του χώρου αποσκευών. Εάν αφήσετε κάποια πόρτα ανοιχτή με το διακόπτη του κινητήρα κλειστό, το φως του χώρου επιβατών θα σβήσει αυτόματα μετά από ένα μικρό χρονικό διάστημα για να αποφευχθεί η αποφόρτιση της μπαταρίας του οχήματός σας. Για να το ανάψετε ξανά, ανοίξτε το διακόπτη του κινητήρα για ένα μικρό χρονικό διάστημα.

Το φως χώρου επιβατών θα ανάψει επίσης όταν κλείσετε το διακόπτη του κινητήρα. Θα σβήσει αυτόματα μετά από ένα μικρό χρονικό διάστημα ή όταν βάλετε μπροστά τον κινητήρα.

Εάν ρυθμίσετε το διακόπτη στη θέση C με το διακόπτη του κινητήρα κλειστό, το φως του χώρου επιβατών θα ανάψει. Θα σβήσει αυτόματα μετά από ένα μικρό χρονικό διάστημα για να αποφευχθεί η αποφόρτιση της μπαταρίας του οχήματός σας. Για να το ανάψετε ξανά, ανοίξτε το διακόπτη του κινητήρα για ένα μικρό χρονικό διάστημα.

Φώτα ανάγνωσης



E112208

Εάν κλείσετε το διακόπτη του κινητήρα, τα φώτα ανάγνωσης θα σβήσουν αυτόματα μετά από ένα μικρό χρονικό διάστημα για να αποφευχθεί η αποφόρτιση της μπαταρίας του οχήματός σας. Για να τα ανάψετε ξανά, ανοίξτε το διακόπτη του κινητήρα για ένα μικρό χρονικό διάστημα.

Φώτα εισόδου

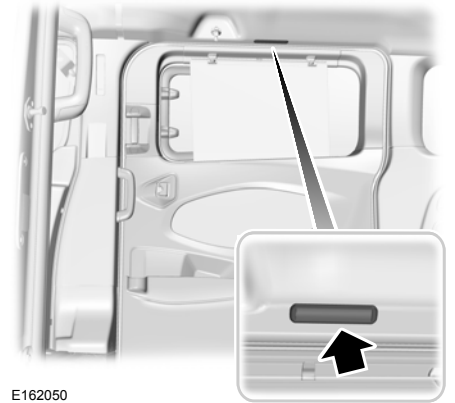

E162050

Φωτισμός

Τα φώτα βρίσκονται επάνω από τις πίσω πόρτες και τη συρόμενη πόρτα. Ανάβουν και σβήνουν αυτόματα όταν ανοίγετε και κλείνετε τις πόρτες. Όταν ξεκλειδώσετε τις πόρτες με το τηλεχειριστήριο, τα φώτα ανάβουν. Σβήνουν αυτόματα μετά από ένα μικρό χρονικό διάστημα.

Παράθυρα και καθρέφτες

ΗΛΕΚΤΡΙΚΑ ΠΑΡΑΘΥΡΑ



ΠΡΟΕΙΔΟΠΟΙΗΣΗ: Μην αφήνετε παιδιά χωρίς επίτηρηση στο όχημά σας και μην τα αφήνετε να παίζουν με τα ηλεκτρικά παράθυρα. Εάν δεν τηρήσετε αυτήν την οδηγία, μπορεί να προκληθεί τραυματισμός.



ΠΡΟΕΙΔΟΠΟΙΗΣΗ: Όταν κλείνετε τα ηλεκτρικά παράθυρα, σιγουρευτείτε ότι δεν υπάρχουν εμπόδια στη διαδρομή τους ούτε παιδιά ή κατοικίδια ζώα κοντά στα ανοίγματα των παραθύρων.



Πατήστε το διακόπτη για να ανοίξετε το παράθυρο. Σηκώστε το διακόπτη για να κλείσετε το παράθυρο.

Σημείωση: Τα ηλεκτρικά παράθυρα λειτουργούν όταν είναι ανοιχτός ο διακόπτης του κινητήρα και για αρκετά λεπτά μετά το κλείσιμο του διακόπτη του κινητήρα ή μέχρι να ανοίξετε μια μπροστινή πόρτα.

Για να μειώσετε το θόρυβο όταν είναι ανοιχτό μόνο ένα παράθυρο, ανοίξτε ελαφρά το απέναντι παράθυρο.

Άνοιγμα με ένα άγγιγμα (εάν υπάρχει)

Πατήστε το χειριστήριο μέχρι το τέρμα και απελευθερώστε το. Πατήστε τον ξανά ή σηκώστε τον για να σταματήσετε το παράθυρο.

Κλείσιμο με ένα άγγιγμα (εάν υπάρχει)

Σηκώστε το χειριστήριο μέχρι το τέρμα και απελευθερώστε το. Πατήστε τον ξανά ή σηκώστε τον για να σταματήσετε το παράθυρο.

Λειτουργία επιστροφής (εάν υπάρχει)

Το παράθυρο σταματάει αυτόματα και αντιστρέφει την κίνησή του εάν ανιχνεύσει εμπόδιο.

Παράκαμψη λειτουργίας επιστροφής



ΠΡΟΕΙΔΟΠΟΙΗΣΗ: Εάν παρακάμψετε τη λειτουργία επιστροφής, το παράθυρο δεν θα κινηθεί προς την αντίθετη κατεύθυνση όταν ανιχνεύσει ένα αντικείμενο. Προς αποφυγή τραυματισμού ατόμων ή ζημιάς στο όχημά σας, προσέχετε όταν κλείνετε τα παράθυρα.

1. Κλείστε το παράθυρο δύο φορές μέχρι να συναντήσει το σημείο αντίστασης και αφήστε το να γυρίσει προς τα πίσω.
2. Σηκώστε το διακόπτη εντός δύο δευτερολέπτων για να παρακάμψετε τη λειτουργία και να κλείσετε το παράθυρο. Η λειτουργία επιστροφής έχει απενεργοποιηθεί και μπορείτε να κλείσετε το παράθυρο χειροκίνητα. Το παράθυρο θα περάσει από το σημείο αντίστασης και μπορείτε να το κλείσετε πλήρως.

Σημείωση: Εάν το παράθυρο δεν κλείνει, πηγαίνετε το συντομότερο το όχημά σας για έλεγχο.

Επαναφορά λειτουργίας επιστροφής



ΠΡΟΕΙΔΟΠΟΙΗΣΗ: Η λειτουργία επιστροφής παραμένει ανενεργή μέχρι να γίνει επαναφορά της μνήμης. Προς αποφυγή τραυματισμού ατόμων ή ζημιάς στο όχημά σας, προσέχετε όταν κλείνετε τα παράθυρα.

Εκτελέστε όλα τα βήματα εντός 30 δευτερολέπτων από την έναρξη της ακολουθίας.

Παράθυρα και καθρέφτες

1. Κλείστε το παράθυρο.
2. Πατήστε και κρατήστε το διακόπτη έως ότου ανοίξει τελείως το παράθυρο. Κρατήστε το διακόπτη πατημένο μέχρι το τέρμα για μερικά δευτερόλεπτα.
3. Σηκώστε και κρατήστε το διακόπτη έως ότου κλείσει τελείως το παράθυρο. Κρατήστε το διακόπτη πατημένο για μερικά δευτερόλεπτα.
4. Πατήστε και κρατήστε το διακόπτη έως ότου ανοίξει τελείως το παράθυρο. Κρατήστε το διακόπτη πατημένο μέχρι το τέρμα για μερικά δευτερόλεπτα.
5. Σηκώστε και κρατήστε το διακόπτη έως ότου κλείσει τελείως το παράθυρο. Κρατήστε το διακόπτη πατημένο για μερικά δευτερόλεπτα.

Σημείωση: Επαναλάβετε τη διαδικασία εάν το παράθυρο δεν κλείνει όταν χρησιμοποιείτε τη λειτουργία ενός αγγίγματος.

ΕΞΩΤΕΡΙΚΟΙ ΚΑΘΡΕΦΤΕΣ

Ηλεκτρικοί εξωτερικοί καθρέφτες



ΠΡΟΕΙΔΟΠΟΙΗΣΗ: Μην ρυθμίζετε τους καθρέφτες όταν το όχημά σας βρίσκεται σε κίνηση. Κάτι τέτοιο θα μπορούσε να προκαλέσει απώλεια ελέγχου του οχήματός σας, σοβαρό τραυματισμό ή θάνατο.

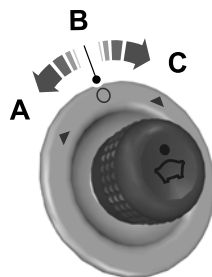

E71280

- A Διακόπτης αριστερού καθρέφτη.
- B Νεκρά.
- C Διακόπτης δεξιού καθρέφτη.

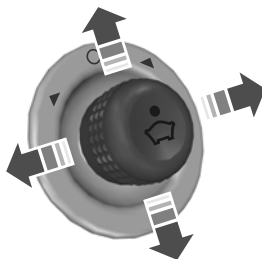

E71281

Μετακινήστε το ρυθμιστή προς την κατεύθυνση των βελών για να ρυθμίσετε τον καθρέφτη.

Παράθυρα και καθρέφτες

Αναδίπλωση των καθρεφτών (εάν υπάρχει)

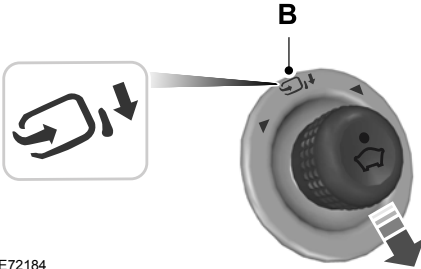

E72184

Μετακινήστε το ρυθμιστή προς τα κάτω για να διπλώσετε ή να ξεδιπλώσετε τους καθρέφτες.

Σημείωση: Οι ηλεκτρικά αναδιπλούμενοι καθρέφτες λειτουργούν όταν είναι ανοιχτός ο διακόπτης του κινητήρα και για αρκετά λεπτά μετά το κλείσιμο του διακόπτη του κινητήρα.

Σημείωση: Μπορείτε να διπλώσετε τους καθρέφτες μόνο όταν ο ρυθμιστής βρίσκεται στη θέση B.

Σημείωση: Εάν διπλώσετε και ξεδιπλώσετε τους καθρέφτες αρκετές φορές εντός ενός λεπτού, η λειτουργία ηλεκτρικής αναδίπλωσης μπορεί να απενεργοποιηθεί για να προστατέψει τα μοτέρ από υπερθέρμανση.

Σημείωση: Μην διπλώνετε ή ξεδιπλώνετε χειροκίνητα τους ηλεκτρικά αναδιπλούμενους καθρέφτες.

Απορύθμιση καθρεφτών

Εάν κλείσετε χειροκίνητα τους ηλεκτρικά αναδιπλούμενους καθρέφτες, ενδέχεται να μην λειτουργούν σωστά, ακόμα και αφού τους επαναφέρετε στη θέση τους. Θα πρέπει να τους επαναρυθμίσετε εάν:

- Υπάρχουν κραδασμοί στους καθρέφτες κατά την οδήγηση.
- Οι καθρέφτες φαίνονται απορυθμισμένοι.
- Οι καθρέφτες δεν διατηρούν τη θέση τους, είτε κλειστοί είτε ανοιχτοί.
- Ένας από τους καθρέφτες δεν βρίσκεται στην κανονική θέση οδήγησης.

Για επαναφορά της λειτουργίας ηλεκτρικής αναδίπλωσης, διπλώστε και ξεδιπλώστε τους καθρέφτες από το χειριστήριο των ηλεκτρικά αναδιπλούμενων καθρεφτών. Μπορεί να ακουστεί ένας δυνατός θόρυβος καθώς επαναφέρετε τους ηλεκτρικά αναδιπλούμενους καθρέφτες. Αυτός ο ήχος είναι φυσιολογικός. Επαναλάβετε αυτή τη διαδικασία όσο χρειάζεται κάθε φορά που οι καθρέφτες κλείνουν χειροκίνητα.

ΕΣΩΤΕΡΙΚΟΣ ΚΑΘΡΕΦΤΗΣ - ΟΧΗΜΑΤΑ ΜΕ: ΕΣΩΤΕΡΙΚΟΣ ΚΑΘΡΕΦΤΗΣ ΜΕ ΑΥΤΟΜΑΤΟ ΑΝΤΙΘΑΜΠΩΤΙΚΟ ΣΥΣΤΗΜΑ/ ΕΣΩΤΕΡΙΚΟΣ ΚΑΘΡΕΦΤΗΣ ΜΕ ΟΘΟΝΗ ΚΑΜΕΡΑΣ



ΠΡΟΕΙΔΟΠΟΙΗΣΗ: Μην ρυθμίζετε τους καθρέφτες όταν το όχημά σας βρίσκεται σε κίνηση. Κάτι τέτοιο θα μπορούσε να προκαλέσει απώλεια ελέγχου του οχήματός σας, σοβαρό τραυματισμό ή θάνατο.

Παράθυρα και καθρέφτες

Ο καθρέφτη μειώνει αυτόματα τη φωτεινότητα των έντονων φώτων που αντανακλώνται από πίσω. Επιστρέφει στην κανονική ρύθμιση όταν τα έντονα φώτα παύουν να αντανακλώνται ή όταν συμπλέξετε την όπισθεν (R).

Μην καλύπτετε τους αισθητήρες στην μπροστινή και πίσω πλευρά του καθρέφτη.

Σημείωση: Εάν υπάρχει επιβάτης στο πίσω κεντρικό κάθισμα ή είναι ανυψωμένο το προσκέφαλο του πίσω κεντρικού καθίσματος, μπορεί επίσης να μην μπορεί το φως να φτάσει στον αισθητήρα.

ΕΣΩΤΕΡΙΚΟΣ ΚΑΘΡΕΦΤΗΣ - ΟΧΗΜΑΤΑ ΜΕ: ΕΣΩΤΕΡΙΚΟΣ ΚΑΘΡΕΦΤΗΣ



ΠΡΟΕΙΔΟΠΟΙΗΣΗ: Μην ρυθμίζετε τους καθρέφτες όταν το όχημά σας βρίσκεται σε κίνηση. Κάτι τέτοιο θα μπορούσε να προκαλέσει απώλεια ελέγχου του οχήματός σας, σοβαρό τραυματισμό ή θάνατο.

Τραβήξτε τη γλωσσίδα κάτω από τον καθρέφτη προς το μέρος σας για να μειώσετε τη φωτεινότητα των έντονων φώτων που αντανακλώνται από πίσω.

Πίνακας οργάνων

ΌΡΓΑΝΑ ΜΕΤΡΗΣΗΣ - ΥΒΡΙΔΙΚΟ ΗΛΕΚΤΡΙΚΟ ΟΧΗΜΑ ΜΕ ΦΟΡΤΙΣΗ ΣΕ ΗΛΕΚΤΡΙΚΗ ΠΡΙΖΑ (PHEV)

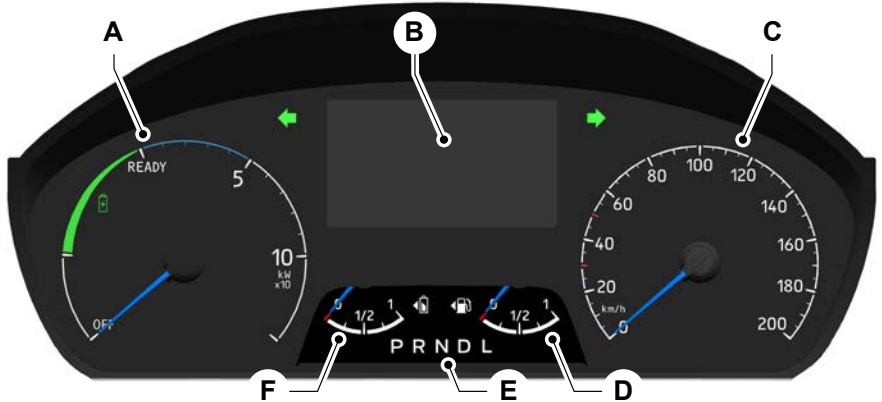

- A Δείκτης ισχύος.
- B Οθόνη πληροφοριών.
- C Κοντέρ.
- D Δείκτης καυσίμου.
- E Ενδεικτικές λυχνίες θέσης του αυτόματου κιβωτίου ταχυτήτων.
- F Ενδεικτική λυχνία στάθμης φόρτισης της μπαταρίας υψηλής τάσης.

Δείκτης ισχύος

Δείχνει τη στιγμιαία κατανάλωση ισχύος του οχήματός σας.

Το πράσινο τμήμα υποδεικνύει ότι η μπαταρία υψηλής τάσης φορτίζεται κατά το φρενάρισμα, την επιβράδυνση ή την οδήγηση σε κατηφόρα.

Το μπλε τμήμα υποδεικνύει αποδοτική οδήγηση του οχήματος.

Το λευκό τμήμα υποδεικνύει ότι η μπαταρία υψηλής τάσης αποφορτίζεται κατά την επιτάχυνση. Εάν συνεχίσετε να οδηγείτε το όχημά σας σε αυτό το τμήμα για μεγάλο χρονικό διάστημα, μπορεί να μειωθεί η απόδοση του οχήματος.

Οθόνη πληροφοριών

Η οθόνη πληροφοριών εμφανίζει τις παρακάτω πληροφορίες:

- Χιλιομετρητής
- Υπολογιστής ταξιδιού.
- Πληροφορίες MyView.

Πίνακας οργάνων

- Πληροφορίες υποβοήθησης του οδηγού.
- Πληροφορίες πλοήγησης.
- Πληροφορίες ηχοσυστήματος.
- Πληροφορίες τηλεφώνου.
- Ρυθμίσεις οχήματος και συστημάτων.
- Θερμοκρασία εξωτερικού αέρα.
- Ενδεικτική λυχνία αλλαγής ταχυτήτων.

Χιλιομετρητής

Καταγράφει τη συνολική απόσταση που διένυσε το όχημά σας.

Το σύστημα ανιχνεύει μη εγκεκριμένες τροποποιήσεις του χιλιομετρητή για την αποτροπή απάτης όσον αφορά τη συνολική χιλιομετρική κάλυψη. Εάν το σύστημα ανιχνεύσει μη εγκεκριμένη τροποποίηση, η συνολική χιλιομετρική κάλυψη που εμφανίζει είναι XXXX. Η ανάκτηση της αρχικής χιλιομετρικής κάλυψης μπορεί να προκαλέσει ζημιά του συστήματος που δεν καλύπτεται από την Εγγύηση του οχήματος και ενδεχομένως να επιφέρει σοβαρή δαπάνη.

Υπολογιστής ταξιδιού

Βλ **Υπολογιστής ταξιδιού** (σελίδα 101).

Ρυθμίσεις οχήματος και συστήματος

Χρησιμοποιήστε τα χειριστήρια της οθόνης πληροφοριών στο τιμόνι για να προσαρμόσετε τις ρυθμίσεις των διαφόρων συστημάτων. Βλ **Γενικά** (σελίδα 99).

Κοντέρ

Δείχνει την ταχύτητα του οχήματος.

Δείκτης καυσίμου

Ο δείκτης καυσίμου δείχνει πόσο περίπου καύσιμο υπάρχει στο ρεζερβουάρ.

Το βέλος δίπλα στο σύμβολο της αντλίας καυσίμου υποδεικνύει σε ποια πλευρά του οχήματός σας βρίσκεται το πορτάκι του ρεζερβουάρ καυσίμου.



A



B

E236403

- A Το πορτάκι του ρεζερβουάρ καυσίμου βρίσκεται στην αριστερή πλευρά του οχήματός σας.
- B Το πορτάκι του ρεζερβουάρ καυσίμου βρίσκεται στη δεξιά πλευρά του οχήματός σας.

Ενδεικτικές λυχνίες θέσης του αυτόματου κιβωτίου ταχυτήτων

Ο πίνακας οργάνων εμφανίζει την τρέχουσα θέση. Βλ **Αυτόματο κιβώτιο ταχυτήτων** (σελίδα 195).

Ενδεικτική λυχνία στάθμης φόρτισης της μπαταρίας υψηλής τάσης

Υποδεικνύει την ποσότητα ενέργειας που έχει αποθηκευτεί στην μπαταρία υψηλής τάσης. Η στάθμη αυξάνεται ή μειώνεται καθώς η μπαταρία φορτίζεται και αποφορτίζεται στη διάρκεια της κανονικής λειτουργίας. Βλ **Λειτουργία υβριδικού ηλεκτρικού οχήματος** (σελίδα 147).



Το βελάκι δίπλα στο σύμβολο της μπαταρίας δείχνει την πλευρά του οχήματος στην οποία βρίσκεται η θυρίδα φόρτισης.

Πίνακας οργάνων

ΌΡΓΑΝΑ ΜΕΤΡΗΣΗΣ - ΔΕΝ ΠΕΡΙΛΑΜΒΑΝΟΝΤΑΙ: ΥΒΡΙΔΙΚΟ ΗΛΕΚΤΡΙΚΟ ΟΧΗΜΑ ΜΕ ΦΟΡΤΙΣΗ ΣΕ ΗΛΕΚΤΡΙΚΗ ΠΡΙΖΑ (PHEV)

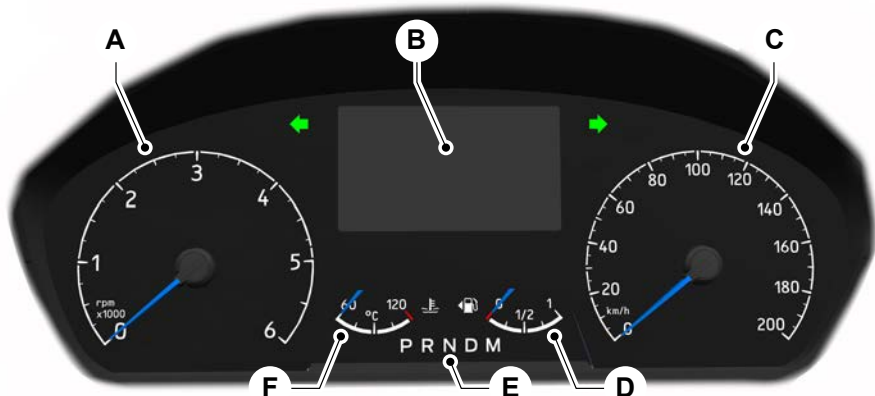

E260059

- A Στροφόμετρο.
- B Οθόνη πληροφοριών.
- C Κοντέρ
- D Δείκτης καυσίμου.
- E Ενδεικτικές λυχνίες θέσης του αυτόματου κιβωτίου ταχυτήτων.
- F Δείκτης θερμοκρασίας ψυκτικού κινητήρα.

Στροφόμετρο

Δείχνει τις στροφές του κινητήρα.

Οθόνη πληροφοριών

Η οθόνη πληροφοριών εμφανίζει τις παρακάτω πληροφορίες:

- Χιλιόμετρος
- Υπολογιστής ταξιδιού.
- Πληροφορίες MyView.
- Πληροφορίες υποβοήθησης του οδηγού.

- Πληροφορίες πλοήγησης.
- Πληροφορίες ηχοσυστήματος.
- Πληροφορίες τηλεφώνου.
- Ρυθμίσεις οχήματος και συστημάτων.
- Θερμοκρασία εξωτερικού αέρα.
- Ενδεικτική λυχνία αλλαγής ταχυτήτων.

Χιλιόμετρος

Καταγράφει τη συνολική απόσταση που διένυσε το όχημά σας.

Πίνακας οργάνων

Το σύστημα ανιχνεύει μη εγκεκριμένες τροποποιήσεις του χιλιόμετρητή για την αποτροπή απάτης όσον αφορά τη συνολική χιλιόμετρική κάλυψη. Εάν το σύστημα ανιχνεύσει μη εγκεκριμένη τροποποίηση, η συνολική χιλιόμετρική κάλυψη που εμφανίζει είναι XXXX. Η ανάκτηση της αρχικής χιλιόμετρικής κάλυψης μπορεί να προκαλέσει ζημιά του συστήματος που δεν καλύπτεται από την Εγγύηση του οχήματος και ενδεχομένως να επιφέρει σοβαρή δαπάνη.

Υπολογιστής ταξιδιού

Βλ **Υπολογιστής ταξιδιού** (σελίδα 101).

Ρυθμίσεις οχήματος και συστήματος

Χρησιμοποιήστε τα χειριστήρια της οθόνης πληροφοριών στο τιμόνι για να προσαρμόσετε τις ρυθμίσεις των διαφόρων συστημάτων. Βλ **Γενικά** (σελίδα 99).

Κοντέρ

Δείχνει την ταχύτητα του οχήματος.

Δείκτης καυσίμου

Ο δείκτης καυσίμου δείχνει πόσο περίπου καύσιμο υπάρχει στο ρεζερβουάρ.

Το βέλος δίπλα στο σύμβολο της αντλίας καυσίμου υποδεικνύει σε ποια πλευρά του οχήματός σας βρίσκεται το πορτάκι του ρεζερβουάρ καυσίμου.



A



B

E236403

- A Το πορτάκι του ρεζερβουάρ καυσίμου βρίσκεται στην αριστερή πλευρά του οχήματός σας.
- B Το πορτάκι του ρεζερβουάρ καυσίμου βρίσκεται στη δεξιά πλευρά του οχήματός σας.

Ενδεικτικές λυχνίες θέσης του αυτόματου κιβωτίου ταχυτήτων

(εάν υπάρχει)

Ο πίνακας οργάνων εμφανίζει την τρέχουσα θέση. Βλ **Αυτόματο κιβώτιο ταχυτήτων** (σελίδα 195).

Δείκτης θερμοκρασίας ψυκτικού κινητήρα

Σε κανονική θερμοκρασία λειτουργίας, η βελόνα παραμένει στο κεντρικό τμήμα.

Αν ο δείκτης περάσει στο κόκκινο τμήμα, σημαίνει ότι έχει υπερθερμανθεί ο κινητήρας. Αν ο κινητήρας συνεχίσει να λειτουργεί σε υψηλές στροφές με το δείκτη στο κόκκινο τμήμα, θα μειωθούν αυτόματα οι στροφές για να αποφευχθεί βλάβη του κινητήρα. Σταματήστε το όχημά σας όσο πιο σύντομα επιτρέπει η ασφάλεια, σβήστε τον κινητήρα και περιμένετε να κρυώσει.

Σημείωση: Μη εκκινήσετε ξανά τον κινητήρα μέχρι να εντοπιστεί και να διορθωθεί η αιτία της υπερθέρμανσης.

Πίνακας οργάνων

ΠΡΟΕΙΔΟΠΟΙΗΤΙΚΕΣ ΛΥΧΝΙΕΣ ΚΑΙ ΔΕΙΚΤΕΣ

Οι παρακάτω προειδοποιητικές και ενδεικτικές λυχνίες σας ειδοποιούν εάν υπάρχει πρόβλημα με το όχημα που θα μπορούσε να αποδειχτεί σοβαρό. Ορισμένες λυχνίες ανάβουν όταν βάζετε μπροστά το όχημά σας για να βεβαιωθείτε ότι λειτουργούν. Εάν κάποιες λυχνίες παραμείνουν αναμμένες μετά την εκκίνηση του οχήματός σας, ανατρέξτε στην προειδοποιητική λυχνία του αντίστοιχου συστήματος για περισσότερες πληροφορίες.

Σημείωση: Ορισμένες προειδοποιητικές ενδεικτικές λυχνίες εμφανίζονται στην οθόνη πληροφοριών και λειτουργούν με τον ίδιο τρόπο όπως οι προειδοποιητικές λυχνίες, αλλά δεν ανάβουν όταν βάζετε μπροστά το όχημά σας.

Προειδοποιητική λυχνία για την κατάσταση φόρτισης της 12βολτης μπαταρίας



Ανάβει όταν ανοίγετε το διακόπτη του κινητήρα.

Εάν ανάβει όταν ο κινητήρας είναι σε λειτουργία, σημαίνει ότι υπάρχει δυσλειτουργία. Πηγαίνετε το όχημά σας για έλεγχο το συντομότερο.

Ενδεικτική λυχνία του προσαρμοζόμενου συστήματος ελέγχου ταχύτητας ταξιδιού (εάν υπάρχει)



Ανάβει όταν ενεργοποιήσετε το σύστημα.

Ανάβει με λευκό χρώμα όταν το σύστημα είναι σε τρόπο λειτουργίας αναμονής. Ανάβει με πράσινο χρώμα όταν ρυθμίζετε το προσαρμοζόμενο σύστημα ελέγχου ταχύτητας ταξιδιού.

Βλ **Χρήση του προσαρμοζόμενου συστήματος ελέγχου ταχύτητας ταξιδιού** (σελίδα 222).

Προειδοποιητική λυχνία αερόσακων



Εάν δεν ανάβει όταν ανοίξετε το διακόπτη του κινητήρα ή συνεχίσει να αναβοσβήνει ή παραμένει αναμμένη όταν ο κινητήρας είναι σε λειτουργία, υποδεικνύεται δυσλειτουργία. Πηγαίνετε το όχημά σας για έλεγχο το συντομότερο.

Προειδοποιητική λυχνία του συστήματος αντιμπλοκαρίσματος των τροχών



Εάν ανάβει κατά την οδήγηση, αυτό σημαίνει ότι υπάρχει δυσλειτουργία. Το όχημά σας θα συνεχίσει να φρενάρει κανονικά χωρίς τη λειτουργία του συστήματος αντιμπλοκαρίσματος των τροχών. Πηγαίνετε το όχημά σας για έλεγχο το συντομότερο.

Ενδεικτική λυχνία αυτόματης μεγάλης σκάλας των προβολέων

(εάν υπάρχει)



Ανάβει όταν το σύστημα ενεργοποιήσει τη μεγάλη σκάλα των προβολέων.

Βλ **Αυτόματος έλεγχος μεγάλης σκάλας των φώτων** (σελίδα 78).

Ενδεικτική λυχνία του συστήματος Auto-Start-Stop κινητήρα



Ανάβει με πράσινο χρώμα όταν σταματήσει ο κινητήρας. Αναβοσβήνει με πορτοκαλί χρώμα και εμφανίζεται ένα μήνυμα όταν πρέπει να κάνετε κάποια ενέργεια.

Πίνακας οργάνων



Εάν ανάψει με γκρι χρώμα και ένα σύμβολο διαγραφής, σημαίνει ότι το σύστημα δεν είναι διαθέσιμο.

Σημείωση: Μπορείτε να εμφανίσετε το λόγο για τον οποίο το σύστημα δεν είναι διαθέσιμο στην οθόνη πληροφοριών.

Ενδεικτική λυχνία του συστήματος παρακολούθησης τυφλών σημείων (εάν υπάρχει)



Ανάβει όταν απενεργοποιήσετε το σύστημα.

Βλ **Σύστημα πληροφοριών τυφλών σημείων** (σελίδα 240).

Προειδοποιητική λυχνία για φθορά στα τακάκια των φρένων



Ανάβει όταν τα τακάκια έχουν φθαρεί μέχρι ένα συγκεκριμένο όριο. Πηγαίνετε το όχημά σας για έλεγχο το συντομότερο.

Προειδοποιητική λυχνία του συστήματος φρένων



ΠΡΟΕΙΔΟΠΟΙΗΣΗ: Είναι επικίνδυνο να οδηγείτε το όχημά σας όταν είναι αναμμένη η προειδοποιητική λυχνία. Ενδέχεται να παρουσιαστεί σημαντική μείωση της απόδοσης των φρένων. Μπορεί να χρειαστείτε περισσότερο χρόνο για να σταματήσετε το όχημά σας. Πηγαίνετε το όχημά σας για έλεγχο το συντομότερο. Εάν οδηγείτε σε μεγάλες αποστάσεις με το χειρόφρενο τραβηγμένο, μπορεί να προκληθεί βλάβη λειτουργίας των φρένων και κίνδυνος τραυματισμού.



Ανάβει όταν τραβήξετε το χειρόφρενο και ο διακόπτης του κινητήρα είναι ανοιχτός.

Εάν ανάψει ενώ το όχημά σας κινείται, βεβαιωθείτε ότι το χειρόφρενο είναι λυμένο. Εάν το χειρόφρενο είναι λυμένο, υποδεικνύεται χαμηλή στάθμη υγρού φρένων ή βλάβη του συστήματος φρένων. Πηγαίνετε αμέσως το όχημά σας για έλεγχο.

Ενδεικτική λυχνία αλλαγής λαδιού κινητήρα



Εμφανίζεται όταν η διάρκεια ζωής λαδιού κινητήρα έχει σχεδόν εξαντληθεί. Αλλάξτε όσο το δυνατόν γρηγορότερα το λάδι του κινητήρα.

Σημείωση: Μην αγνοείτε τις ενδεικτικές λυχνίες και τα μηνύματα πληροφοριών για αλλαγή λαδιού κινητήρα. Οι ζημιές εξαρτημάτων που θα προκύψουν δεν καλύπτονται από την Εγγύηση.

Ενδεικτικές λυχνίες για άμεση αλλαγή λαδιού κινητήρα



Εάν εμφανιστούν και οι δύο ενδεικτικές λυχνίες, η διάρκεια ζωής λαδιού κινητήρα έχει εξαντληθεί τελείως. Η ροπή του κινητήρα μειώνεται στο 70% για να υποδείξει περαιτέρω το σοβαρό κίνδυνο πρόκλησης ζημιάς στον κινητήρα. Φροντίστε να γίνει αμέσως αλλαγή λαδιού κινητήρα.

Σημείωση: Μην αγνοείτε τις ενδεικτικές λυχνίες και τα μηνύματα πληροφοριών για αλλαγή λαδιού κινητήρα. Οι ζημιές εξαρτημάτων που θα προκύψουν δεν καλύπτονται από την Εγγύηση.

Προειδοποιητική λυχνία θερμοκρασίας ψυκτικού υγρού



Εάν ανάψει όταν κινείται το όχημά σας, σημαίνει δυσλειτουργία του συστήματος. Μόλις το επιτρέψει ασφάλεια, σταματήστε και σβήστε το όχημά σας. Πηγαίνετε το όχημά σας για έλεγχο το συντομότερο.

Πίνακας οργάνων

Ενδεικτική λυχνία του συστήματος ελέγχου ταχύτητας ταξιδιού



Ανάβει όταν ενεργοποιήσετε το σύστημα.

Βλ **Χρήση του συστήματος ελέγχου ταχύτητας ταξιδιού** (σελίδα 221).

Προειδοποιητική λυχνία αναγωγικού μέσου για το σύστημα εξαγωγής πετρελαιοκινητήρα



Ανάβει όταν η στάθμη του αναγωγικού μέσου για το σύστημα εξαγωγής

πετρελαιοκινητήρα είναι χαμηλή. Εάν η στάθμη είναι επαρκής, πρόκειται για δυσλειτουργία του συστήματος. Πηγαίστε το όχημά σας για έλεγχο το συντομότερο. Βλ **Σύστημα επιλεκτικής καταλυτικής αναγωγής** (σελίδα 174).

Φλας



Φωτίζεται όταν ανάβετε τα φλας ή τα αλάρμ. Αναβοσβήνει κατά τη διάρκεια λειτουργίας των φλας. Η ξαφνική αύξηση του ρυθμού αναβοσβήσιματος προειδοποιεί για καμένο λαμπτήρα των φλας.

Προειδοποιητική λυχνία για πόρτα που δεν έχει κλείσει



Ανάβει όταν ανοίξετε το διακόπτη του κινητήρα και παραμένει αναμμένη εάν είναι ανοιχτή κάποια πόρτα ή το καπό.

Προειδοποιητικές λυχνίες κινητήρα



Ενδεικτική λυχνία δυσλειτουργίας Ελέγξτε τον κινητήρα

Εάν ανάβει όταν ο κινητήρας είναι σε λειτουργία, σημαίνει ότι υπάρχει δυσλειτουργία. Εάν αναβοσβήνει όταν οδηγείτε, μειώστε αμέσως την ταχύτητα του οχήματος. Αποφύγετε την απότομη επιτάχυνση και επιβράδυνση και πηγαίστε το όχημά σας για έλεγχο το συντομότερο.



Προειδοποιητική λυχνία συγκροτήματος κινητήρα/κιβωτίου ταχυτήτων

Εάν ανάβει όταν ο κινητήρας είναι σε λειτουργία, σημαίνει ότι υπάρχει δυσλειτουργία. Εάν αναβοσβήνει όταν οδηγείτε, μειώστε αμέσως την ταχύτητα του οχήματος. Αποφύγετε την απότομη επιτάχυνση και επιβράδυνση και πηγαίστε το όχημά σας για έλεγχο το συντομότερο.

Εάν ανάψουν και οι δύο λυχνίες μαζί όταν ο κινητήρας είναι σε λειτουργία, σταματήστε το όχημά σας όσο πιο σύντομα επιτρέπει η ασφάλεια. Εάν συνεχίσετε να οδηγείτε το όχημά σας, μπορεί να μειωθεί η ισχύς ή και να σβήσει ο κινητήρας. Κλείστε το διακόπτη του κινητήρα και προσπαθήστε να θέσετε ξανά σε λειτουργία τον κινητήρα. Πηγαίστε το όχημά σας για έλεγχο το συντομότερο.

Προειδοποιητική λυχνία για δέσιμο της ζώνης ασφαλείας



Ανάβει και ακούγεται ένας ήχος έως ότου δέσετε τις ζώνες ασφαλείας.

Βλ **Υπενθύμιση για το δέσιμο ζώνης ασφαλείας** (σελίδα 36).

Ενδεικτική λυχνία μπροστινών φώτων ομίχλης



Ανάβει όταν ενεργοποιήσετε τα μπροστινά φώτα ομίχλης.

Πίνακας οργάνων

Προειδοποιητική λυχνία παγετού



ΠΡΟΕΙΔΟΠΟΙΗΣΗ: Ακόμα κι αν η θερμοκρασία υπερβεί τους 4°C, δεν είναι σίγουρο ότι το οδόστρωμα δεν κρύβει κινδύνους λόγω άσχημου καιρού.



Η λυχνία ανάβει όταν η θερμοκρασία του εξωτερικού αέρα είναι ίση ή χαμηλότερη από 4°C.

Ενδεικτική λυχνία προθερμαντήρων



Εάν ανάψει, περιμένετε να σβήσει πριν ξεκινήσετε.

Ενδεικτική λυχνία της μεγάλης σκάλας των προβολέων



Ανάβει όταν ενεργοποιείτε τη μεγάλη σκάλα των προβολέων.

Ενδεικτική λυχνία αναμμένων φώτων



Ανάβει όταν ενεργοποιείτε τη μεσαία σκάλα των προβολέων ή τα φώτα θέσης και τα πίσω φώτα.

Ενδεικτική λυχνία του συστήματος διατήρησης λωρίδας



Ανάβει όταν ενεργοποιήσετε το σύστημα.

Βλ **Σύστημα διατήρησης λωρίδας** (σελίδα 236).

Προειδοποιητική λυχνία χαμηλής στάθμης καυσίμου



Εάν ανάψει ενώ οδηγείτε, ανεφοδιάστε το όχημα με καύσιμο το συντομότερο δυνατό.

Προειδοποιητική λυχνία χαμηλής πίεσης ελαστικών (εάν υπάρχει)



Ανάβει εάν η πίεση σε ένα ή περισσότερα ελαστικά είναι κάτω από τη σωστή τιμή.

Βλ **Σύστημα παρακολούθησης της πίεσης ελαστικών** (σελίδα 373).

Προειδοποιητική λυχνία πίεσης λαδιού



ΠΡΟΕΙΔΟΠΟΙΗΣΗ: Εάν ανάψει όταν οδηγείτε, μην συνεχίζετε το ταξίδι σας ακόμα και αν η στάθμη του λαδιού είναι σωστή. Πηγαίνετε το όχημά σας για έλεγχο.



Εάν ανάψει όταν ο κινητήρας είναι σε λειτουργία, σημαίνει ότι υπάρχει δυσλειτουργία.

Σταματήστε το όχημά σας αμέσως μόλις είναι ασφαλές να γίνει αυτό και σβήστε τον κινητήρα. Ελέγξτε τη στάθμη του λαδιού κινητήρα. Βλ **Έλεγχος λαδιού του κινητήρα** (σελίδα 330).

Εάν η στάθμη του λαδιού είναι επαρκής, πρόκειται για δυσλειτουργία του συστήματος. Πηγαίνετε αμέσως το όχημά σας για έλεγχο.

Πίνακας οργάνων

Προειδοποιητική λυχνία του συστήματος προειδοποίησης σύγκρουσης



Ανάβει όταν το όχημά σας πλησιάζει γρήγορα ένα άλλο όχημα για να σας προειδοποιήσει ότι υπάρχει κίνδυνος σύγκρουσης με το προπορευόμενο όχημα.

Μπορεί να ανάψει με κόκκινο χρώμα εάν η απόσταση από το προπορευόμενο όχημα είναι μικρή.

Ανάβει με πορτοκαλί χρώμα όταν απενεργοποιήσετε το σύστημα.

Ανάβει όταν το σύστημα δεν είναι διαθέσιμο.

Ενδεικτική λυχνία ετοιμότητας για οδήγηση



Ανάβει όταν ενεργοποιήσετε το όχημά σας και είναι έτοιμο για οδήγηση. Ένα μήνυμα ενδέχεται να εμφανιστεί στην οθόνη πληροφοριών.

Ενδεικτική λυχνία πίσω φώτων ομίχλης



Ανάβει όταν ενεργοποιήσετε τα πίσω φώτα ομίχλης.

Ενδεικτική λυχνία του δευτερεύοντος συστήματος θέρμανσης εσωτερικού χώρου



Ανάβει όταν ενεργοποιήσετε το σύστημα.

Ενδεικτική λυχνία αλλαγής ταχυτήτων



Ανάβει για να σας ενημερώσει ότι η σύμπλεξη μεγαλύτερης ή μικρότερης ταχύτητας



ενδεχομένως να αποφέρει καλύτερη απόδοση και οικονομία καυσίμου ή χαμηλότερες εκπομπές ρύπων.

Ενδεικτική λυχνία ελέγχου ευστάθειας και πρόσφυσης



Αναβοσβήνει κατά τη διάρκεια λειτουργίας των φλας.

Εάν δεν ανάψει όταν ανοίξετε το διακόπτη του κινητήρα ή παραμένει αναμμένη όταν ο κινητήρας είναι σε λειτουργία, υποδεικνύεται δυσλειτουργία. Πηγαίστε το όχημά σας για έλεγχο το συντομότερο.

Σημείωση: Το σύστημα έχει σχεδιαστεί ώστε να απενεργοποιείται εάν ανιχνεύσει δυσλειτουργία.

Βλ **Ηλεκτρονικό πρόγραμμα ελέγχου ευστάθειας** (σελίδα 204). Βλ **Έλεγχος πρόσφυσης** (σελίδα 203).

Ενδεικτική λυχνία απενεργοποιημένου ελέγχου ευστάθειας και πρόσφυσης



Ανάβει όταν απενεργοποιήσετε το σύστημα.

Προειδοποιητική λυχνία «Σταματήστε με ασφάλεια»



Ανάβει εάν το όχημά σας έχει βλάβη στο ηλεκτρικό συγκρότημα ή άλλου είδους δυσλειτουργία που το αναγκάζει να σβήσει ή να μεταβεί στο πρόγραμμα περιορισμένης λειτουργίας. Ένα μήνυμα ενδέχεται να εμφανιστεί στην οθόνη πληροφοριών.

Πίνακας οργάνων

Ενδεικτική λυχνία για όχημα συνδεδεμένο σε ηλεκτρική πρίζα



Ανάβει όταν το όχημά σας είναι συνδεδεμένο στην πρίζα. Μπορεί να εμφανιστεί ένα μήνυμα στην οθόνη πληροφοριών αφού προσπαθήσετε να βάλετε μπροστά το όχημά σας.

Σημείωση: Αυτό δεν σημαίνει ότι το όχημά σας φορτίζεται.

Προειδοποιητική λυχνία για νερό στο καύσιμο



Εάν ανάψει όταν ο κινητήρας σας είναι σε λειτουργία, υποδεικνύει ότι υπάρχει υπερβολική ποσότητα νερού στο φίλτρο καυσίμου.

Βλ. Έλεγχος δείκτη φίλτρου καυσίμου (σελίδα 341).

ΗΧΗΤΙΚΕΣ ΠΡΟΕΙΔΟΠΟΙΗΣΕΙΣ ΚΑΙ ΕΝΔΕΙΞΕΙΣ

Δευτερεύουσα προειδοποίηση αερόσακων

Ηχεί όταν δεν λειτουργεί η προειδοποιητική λυχνία των αερόσακων.

Αυτόματο κιβώτιο ταχυτήτων

Ηχεί εάν κλείσετε το διακόπτη του κινητήρα ή ανοίξετε την πόρτα του οδηγού όταν το κιβώτιο ταχυτήτων δεν είναι στη θέση στάθμευσης (P).

Πόρτα ανοιχτή

Ηχεί όταν κάποια πόρτα δεν είναι τελείως κλειστή και το όχημά σας κινείται.

Πόρτα έκτακτης ανάγκης ανοιχτή

(εάν υπάρχει)

Ηχεί συνεχώς όταν είναι ανοιχτή η πόρτα έκτακτης ανάγκης.

Αναμμένος κινητήρας

Ηχεί όταν είναι ανοιχτή η πόρτα του οδηγού και το κλειδί βρίσκεται στο διακόπτη του κινητήρα. Ηχεί όταν ανοίξετε την πόρτα του οδηγού και το σύστημα Auto-Start-Stop κινητήρα έχει σβήσει τον κινητήρα.

Αναμμένα εξωτερικά φώτα

Ηχεί όταν ανοίξετε την πόρτα του οδηγού και τα εξωτερικά φώτα είναι αναμμένα.

Το χειρόφρενο τραβηγμένο

Ηχεί εάν το χειρόφρενο είναι τραβηγμένο ενώ κινείται το όχημά σας.

Εάν ο προειδοποιητικός ήχος παραμένει αφού λύσετε το χειρόφρενο, σημαίνει ότι υπάρχει δυσλειτουργία. Πηγαίνετε το όχημά σας για έλεγχο το συντομότερο.

Υπενθύμιση για δέσιμο της ζώνης ασφαλείας

Ηχεί εάν λυθεί η ζώνη ασφαλείας του οδηγού ενώ κινείται το όχημά σας.

Ενδείξεις πληροφοριών

ΓΕΝΙΚΑ



ΠΡΟΕΙΔΟΠΟΙΗΣΗ: Εάν οδηγείτε όταν δεν είστε συγκεντρωμένοι, μπορεί να χάσετε τον έλεγχο του οχήματος με αποτέλεσμα την πρόκληση ατυχήματος και τραυματισμού. Συνιστούμε εξαιρετική προσοχή κατά τη χρήση οποιασδήποτε συσκευής μπορεί να πάρει τα μάτια σας από το δρόμο. Ο ασφαλής χειρισμός του οχήματός σας αποτελεί πρωταρχική σας ευθύνη. Σας συνιστούμε να μην χρησιμοποιείτε οποιαδήποτε χειροκίνητη συσκευή όταν οδηγείτε και σας παροτρύνουμε να χρησιμοποιείτε συστήματα φωνητικού ελέγχου όταν είναι δυνατό. Βεβαιωθείτε ότι έχετε επίγνωση της ισχύουσας εθνικής νομοθεσίας που μπορεί να σχετίζεται με τη χρήση ηλεκτρονικών συσκευών κατά την οδήγηση.

Σημείωση: Για την ασφάλειά σας, ορισμένες λειτουργίες εξαρτώνται από την ταχύτητα του οχήματος. Η χρήση τους είναι δυνατή μόνο όταν δεν κινείται το όχημά σας.

Χειριστήρια της οθόνης πληροφοριών



E257718

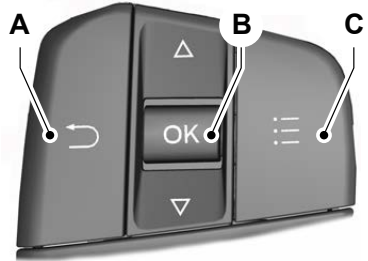

E250032

- A Πλήκτρο επιστροφής.
- B Πλήκτρο OK.
- C Πλήκτρο μενού.

Πλήκτρο επιστροφής

Χρησιμοποιήστε το πλήκτρο επιστροφής για επιστροφή ή για έξοδο.

Πλήκτρο OK

Χρησιμοποιήστε το πλήκτρο **OK** για να κάνετε μια επιλογή. Μπορείτε επίσης να το χρησιμοποιήσετε για να μετακινηθείτε μέσα από ένα μενού.

Πλήκτρο μενού

Χρησιμοποιήστε το πλήκτρο μενού από την κυρίως οθόνη για να εμφανίσετε το υπομενού. Μπορείτε επίσης να το χρησιμοποιήσετε για να επιστρέψετε στη βασική οθόνη.

Μενού της οθόνης πληροφοριών

Βασικό μενού

Στοιχείο μενού
Trip computer 1 ή Trip computer 2
MyView
Driver assist.

Ενδείξεις πληροφοριών

Στοιχείο μενού
Navigation
Audio
Phone
Settings

Υπομενού

Trip computer 1 και Trip computer 2

Στοιχείο μενού
Trip computer 1
Trip computer 2
Reset individual values
Configure view

MyView

Στοιχείο μενού
Digital speedometer
Fuel economy
Trip computer/audio
Eco coach
Calm screen

Driver assist.

Στοιχείο μενού
Traction control
BLIS
Trailer BLIS
Pre-collision Assist
Traffic sign recognition

Στοιχείο μενού
Lane keeping system
Driver alert
Hill Start Assist
Cross traffic alert
Eco coach
Trailer control
Cruise control
Speed limiter
Rear Park Pilot

Navigation

Στοιχείο μενού
Home
Favourite destinations
Previous destinations

Audio

Στοιχείο μενού
Radio
Συσκευή USB.
Συσκευή Bluetooth.

Phone

Στοιχείο μενού
All calls
Incoming calls
Missed calls
Outgoing calls

Ενδείξεις πληροφοριών

Settings

Στοιχείο μενού
Information
Display
Driver assistance
Vehicle settings
Vehicle maintenance
MyKey

ΥΠΟΛΟΓΙΣΤΗΣ ΤΑΞΙΔΙΟΥ

Μπορείτε να επαναφέρετε τον υπολογιστή ταξιδιού και να τον προσαρμόσετε χρησιμοποιώντας την οθόνη πληροφοριών. Βλ **Ενδείξεις πληροφοριών** (σελίδα 99).

Επαναφορά του υπολογιστή ταξιδιού

Πλοηγηθείτε στο ακόλουθο αντικείμενο του κύριου μενού.

Στοιχείο μενού	Ενέργεια
Trip computer 1	Πατήστε και κρατήστε πατημένο το κουμπί OK μέχρι να εμφανιστεί η επιβεβαίωση επαναφοράς του συστήματος.
Trip computer 2	Πατήστε και κρατήστε πατημένο το κουμπί OK μέχρι να εμφανιστεί η επιβεβαίωση επαναφοράς του συστήματος.

Εναλλακτικά, μπορείτε να επαναφέρετε μεμονωμένες τιμές διαδρομών.

Στοιχείο μενού	Ενέργεια
Trip computer 1	Πατήστε το πλήκτρο μενού.
Trip computer 2	Πατήστε το πλήκτρο μενού.
Reset individual values	Πατήστε το πλήκτρο OK .
Reset trip odometer	Πατήστε και κρατήστε πατημένο το κουμπί OK μέχρι να εμφανιστεί η επιβεβαίωση επαναφοράς του συστήματος.
Reset trip timer	Πατήστε και κρατήστε πατημένο το κουμπί OK μέχρι να εμφανιστεί η επιβεβαίωση επαναφοράς του συστήματος.
Reset average fuel	Πατήστε και κρατήστε πατημένο το κουμπί OK μέχρι να εμφανιστεί η επιβεβαίωση επαναφοράς του συστήματος.
Reset average speed	Πατήστε και κρατήστε πατημένο το κουμπί OK μέχρι να εμφανιστεί η επιβεβαίωση επαναφοράς του συστήματος.

Ενδείξεις πληροφοριών

Εξατομίκευση

Πλοηγηθείτε στο ακόλουθο αντικείμενο του κύριου μενού.

Στοιχείο μενού	Ενέργεια
Trip computer 1	Πατήστε το πλήκτρο μενού.
Trip computer 2	Πατήστε το πλήκτρο μενού.
Configure view	Πατήστε το πλήκτρο OK .
Trip odometer	Πατήστε το πλήκτρο OK .
Trip timer	Πατήστε το πλήκτρο OK .
Average fuel consumption	Πατήστε το πλήκτρο OK .
Average speed	Πατήστε το πλήκτρο OK .
Distance to empty	Πατήστε το πλήκτρο OK .
Instantaneous fuel	Πατήστε το πλήκτρο OK .

Σημείωση: Μπορείτε να εμφανίσετε το πολύ τέσσερις τιμές.

Χιλιομετρική διαδρομή

Καταγράφει τη συνολική απόσταση από τον τελευταίο μηδενισμό της τιμής.

Χρονομετρική ταξιδιού

Καταγράφει το συνολικό χρόνο από τον τελευταίο μηδενισμό της τιμής.

Μέση κατανάλωση καυσίμου

Υποδεικνύει τη μέση κατανάλωση καυσίμου από τον τελευταίο μηδενισμό της τιμής.

Μέση ταχύτητα

Υποδεικνύει τη μέση ταχύτητα του οχήματος από τον τελευταίο μηδενισμό της τιμής.

Απόσταση που μπορεί να διανυθεί με το υπολειπόμενο καύσιμο

Υποδεικνύει την κατά προσέγγιση απόσταση που μπορεί να διανύσει το όχημά σας με το καύσιμο που απομένει στο ρεζερβουάρ. Αλλαγές στον τρόπο οδήγησης μπορεί να προκαλέσουν διαφορές στις ενδείξεις.

Στιγμιαίο καύσιμο

Υποδεικνύει την τρέχουσα κατανάλωση καυσίμου.

Ενδείξεις πληροφοριών

ΕΞΑΤΟΜΙΚΕΥΜΕΝΕΣ ΡΥΘΜΙΣΕΙΣ

Γλώσσα

Στοιχείο μενού	Ενέργεια
Settings	Πατήστε το πλήκτρο μενού.
Display	Πατήστε το πλήκτρο OK .
Language	Πατήστε το πλήκτρο OK . Επιλέξτε τη ρύθμιση που ισχύει για εσάς.

μονάδα μέτρησης

Στοιχείο μενού	Ενέργεια
Settings	Πατήστε το πλήκτρο μενού.
Display	Πατήστε το πλήκτρο OK .
Measurement unit	Πατήστε το πλήκτρο OK . Επιλέξτε τη ρύθμιση που ισχύει για εσάς.

Μονάδα θερμοκρασίας

Στοιχείο μενού	Ενέργεια
Settings	Πατήστε το πλήκτρο μενού.
Display	Πατήστε το πλήκτρο OK .
Temperature unit	Πατήστε το πλήκτρο OK . Επιλέξτε τη ρύθμιση που ισχύει για εσάς.

Μονάδα πίεσης ελαστικών (εάν υπάρχει)

Στοιχείο μενού	Ενέργεια
Settings	Πατήστε το πλήκτρο μενού.
Display	Πατήστε το πλήκτρο OK .
Tyre pressure	Πατήστε το πλήκτρο OK . Επιλέξτε τη ρύθμιση που ισχύει για εσάς.

Ενδείξεις πληροφοριών

Ήχοι

Στοιχείο μενού	Ενέργεια
Settings	Πατήστε το πλήκτρο μενού.
Vehicle settings	Πατήστε το πλήκτρο OK .
Chimes	Πατήστε το πλήκτρο OK .
Parking space found	Πατήστε το πλήκτρο OK .
Information	Πατήστε το πλήκτρο OK .

ΜΗΝΥΜΑΤΑ ΠΛΗΡΟΦΟΡΙΩΝ



E259919

Πατήστε το πλήκτρο **OK** για να επιβεβαιώσετε και να διαγράψετε κάποια μηνύματα από την οθόνη πληροφοριών. Πρέπει να επιβεβαιώσετε ορισμένα μηνύματα προτού μπορέσετε να αποκτήσετε πρόσβαση στα μενού. Η οθόνη πληροφοριών θα σβήσει αυτόματα τα υπόλοιπα μηνύματα μετά από ένα μικρό χρονικό διάστημα.

Σημείωση: Ανάλογα με τις επιλογές εξοπλισμού του οχήματος και τον τύπο του τοποθετημένου πίνακα οργάνων, δεν εμφανίζονται ή δεν είναι διαθέσιμα όλα τα παρακάτω μηνύματα της οθόνης πληροφοριών. Η οθόνη πληροφοριών μπορεί να εμφανίσει ορισμένα μηνύματα συντομευμένα.

Αερόσακος

Μήνυμα	Ενέργεια
Airbag malfunction Service now	Πηγαίνετε το όχημά σας για έλεγχο το συντομότερο.

Ενδείξεις πληροφοριών

Πνευματική ανάρτηση

Μήνυμα	Ενέργεια
Air suspension malfunction Service required	Το σύστημα έχει ανιχνεύσει βλάβη που απαιτεί επισκευή. Πηγαίστε το όχημά σας για έλεγχο το συντομότερο.
Air suspension on due to vehicle speed	Δεν απαιτείται καμία ενέργεια. Εμφανίζεται όταν το σύστημα ενεργοποιήσει την πνευματική ανάρτηση αφού οδηγήσετε το όχημα πάνω από μια προκαθορισμένη ταχύτητα.

Αυτόματος έλεγχος μεγάλης σκάλας των φώτων

Μήνυμα	Ενέργεια
Front camera Low visibility Clean screen	Εμφανίζεται όταν ο αισθητήρας της μπροστινής κάμερας έχει περιορισμένη ορατότητα. Καθαρίστε το παρμπρίζ.
Front camera malfunction Service required	Το σύστημα έχει ανιχνεύσει βλάβη που απαιτεί επισκευή. Πηγαίστε το όχημά σας για έλεγχο το συντομότερο.
Front camera temporarily not available	Εμφανίζεται εάν ο αισθητήρας της μπροστινής κάμερας παρουσιάσει δυσλειτουργία. Περιμένετε λίγη ώρα μέχρι να κρυώσει ο αισθητήρας. Εάν το μήνυμα εξακολουθεί να εμφανίζεται, πηγαίστε το όχημά σας για έλεγχο το συντομότερο.

Μπαταρία και σύστημα παραγωγής ρεύματος

Μήνυμα	Ενέργεια
Electrical system overvoltage Stop safely	Σταματήστε το όχημά σας αμέσως μόλις το επιτρέψει η ασφάλεια και σβήστε τον κινητήρα. Πηγαίστε το όχημά σας για έλεγχο το συντομότερο.
Battery low See manual	Εμφανίζεται εάν η μπαταρία έχει χαμηλή ή καθόλου φόρτιση. Πηγαίστε το όχημά σας για έλεγχο το συντομότερο.

Ενδείξεις πληροφοριών

Σύστημα ελέγχου ταχύτητας ταξιδιού και προσαρμοζόμενο σύστημα ελέγχου ταχύτητας ταξιδιού

Μήνυμα	Ενέργεια
Front radar sensor blocked See manual	Εμφανίζεται όταν ο αισθητήρας έχει περιορισμένη ορατότητα. Βλ Σύστημα ελέγχου ταχύτητας ταξιδιού (σελίδα 221).
Adaptive cruise not available	Εμφανίζεται όταν το σύστημα δεν είναι διαθέσιμο. Βλ Σύστημα ελέγχου ταχύτητας ταξιδιού (σελίδα 221).
Forward Alert malfunction	Το σύστημα έχει ανιχνεύσει βλάβη που απαιτεί επισκευή. Πηγαίστε το όχημά σας για έλεγχο το συντομότερο. Βλ Σύστημα ελέγχου ταχύτητας ταξιδιού (σελίδα 221).

Ενδείξεις πληροφοριών

Στάθμη αναγωγικού μέσου για το σύστημα εξαγωγής πετρελαιοκινητήρα (AdBlue)

Μήνυμα	Ενέργεια
AdBlue® low Range XXXX mls	Υποδεικνύει την κατά προσέγγιση απόσταση που απομένει προτού αδειάσει το ρεζερβουάρ αναγωγικού μέσου για το σύστημα εξαγωγής πετρελαιοκινητήρα.
AdBlue® low Range XXXX km Refill soon	Υποδεικνύει την κατά προσέγγιση απόσταση που απομένει προτού αδειάσει το ρεζερβουάρ αναγωγικού μέσου για το σύστημα εξαγωγής πετρελαιοκινητήρα. Γεμίστε το ρεζερβουάρ αναγωγικού μέσου το συντομότερο. Βλ Σύστημα επιλεκτικής καταλυτικής αναγωγής (σελίδα 174).
AdBlue® low No engine start in XXXX km	Υποδεικνύει την κατά προσέγγιση απόσταση που απομένει προτού αδειάσει το ρεζερβουάρ αναγωγικού μέσου για το σύστημα εξαγωγής πετρελαιοκινητήρα και τότε θα πρέπει να εμποδίσει την εκκίνηση του κινητήρα εξαιτίας αυτού. Γεμίστε το ρεζερβουάρ αναγωγικού μέσου το συντομότερο. Βλ Σύστημα επιλεκτικής καταλυτικής αναγωγής (σελίδα 174).
AdBlue® level empty. Refill to start engine	Το ρεζερβουάρ αναγωγικού μέσου για το σύστημα εξαγωγής πετρελαιοκινητήρα έχει αδειάσει και εξαιτίας αυτού δεν είναι δυνατή η εκκίνηση του κινητήρα. Γεμίστε το ρεζερβουάρ αναγωγικού μέσου για το σύστημα εξαγωγής πετρελαιοκινητήρα. Η ελάχιστη ποσότητα συμπλήρωσης AdBlue που απαιτείται για την επανεκκίνηση του κινητήρα είναι 5,7 L. Βλ Σύστημα επιλεκτικής καταλυτικής αναγωγής (σελίδα 174).

Σημείωση: Όταν γεμίσετε το ρεζερβουάρ αναγωγικού μέσου για το σύστημα εξαγωγής πετρελαιοκινητήρα αφού αδειάσει, μπορεί να υπάρξει ένα μικρό χρονικό διάστημα πριν καταγραφεί η αυξημένη στάθμη αναγωγικού μέσου.

Σημείωση: Εάν το όχημά σας βρίσκεται σε έδαφος με κλίση, η ελάχιστη ποσότητα συμπλήρωσης αναγωγικού μέσου για το σύστημα εξαγωγής πετρελαιοκινητήρα που απαιτείται για την επανεκκίνηση του κινητήρα μπορεί να είναι μεγαλύτερη από 5,7 L.

Ενδείξεις πληροφοριών

Δυσλειτουργία του συστήματος αναγωγικού μέσου για το σύστημα εξαγωγής πετρελαιοκινητήρα (AdBlue)

Μήνυμα	Ενέργεια
AdBlue® sys malfunction Service required	Το σύστημα έχει ανιχνεύσει βλάβη που απαιτεί επισκευή. Πηγαίστε το όχημά σας για έλεγχο το συντομότερο.
AdBlue® sys No engine start in XXXX km	Το σύστημα έχει ανιχνεύσει βλάβη που απαιτεί επισκευή. Πηγαίστε το όχημά σας για έλεγχο το συντομότερο.
AdBlue® sys Service required to start engine	Το σύστημα έχει ανιχνεύσει βλάβη που απαιτεί επισκευή. Πηγαίστε το όχημά σας για έλεγχο το συντομότερο.

Ανοιχτή πόρτα

Μήνυμα	Ενέργεια
Vehicle is on	Εμφανίζεται εάν ανοίξετε την πόρτα του οδηγού όταν ο κινητήρας είναι σε λειτουργία και η ταχύτητα του οχήματος είναι 5 km/h ή μικρότερη. Εμφανίζεται εάν ανοίξετε την πόρτα του οδηγού όταν το σύστημα Auto-Start-Stop κινητήρα έχει σβήσει τον κινητήρα.

Κινητήρας

Μήνυμα	Ενέργεια
Service required	Το σύστημα έχει ανιχνεύσει βλάβη που απαιτεί επισκευή. Πηγαίστε το όχημά σας για έλεγχο το συντομότερο.
High engine temperature Stop safely	Εμφανίζεται όταν η θερμοκρασία του κινητήρα είναι υπερβολικά υψηλή. Σταματήστε το όχημά σας όσο πιο σύντομα επιτρέπει η ασφάλεια, σβήστε τον κινητήρα και περιμένετε να κρυώσει. Εάν το μήνυμα εξακολουθεί να εμφανίζεται, πηγαίστε το όχημά σας για έλεγχο το συντομότερο. Βλ. Έλεγχος ψυκτικού υγρού του κινητήρα (σελίδα 333).
Change engine oil soon	Εμφανίζεται όταν η διάρκεια ζωής λαδιού κινητήρα έχει σχεδόν εξαντληθεί. Αλλάξτε όσο το δυνατόν γρηγορότερα το λάδι του κινητήρα.
Oil change required	Εμφανίζεται όταν η διάρκεια ζωής λαδιού κινητήρα έχει εξαντληθεί. Αλλάξτε όσο το δυνατόν γρηγορότερα το λάδι του κινητήρα.

Ενδείξεις πληροφοριών

Φίλτρο εξαγωγής

Μήνυμα	Ενέργεια
Exhaust filter at limit Drive to clean now	Εάν το επιτρέπουν οι συνθήκες οδήγησης και οι περιορισμοί της ταχύτητας στο δρόμο, οδηγήστε το όχημα συνεχώς για 30 km με ελάχιστη μέση ταχύτητα 60 km/h για να καθαρίσετε το φίλτρο σωματιδίων αιθάλης πετρελαιοκινητήρα. Εάν δεν ανταποκριθείτε σε μια προειδοποιητική λυχνία ή μήνυμα, μπορεί να προκληθεί ζημιά εξαρτημάτων που δεν καλύπτεται από την Εγγύηση του οχήματος.
Exhaust filter over limit Service now	Εμφανίζεται όταν το φίλτρο της εξάτμισης είναι υπερβολικά επιβαρυνμένο. Πηγαίστε το όχημά σας για έλεγχο το συντομότερο. Εάν δεν ανταποκριθείτε σε μια προειδοποιητική λυχνία ή μήνυμα, μπορεί να προκληθεί ζημιά εξαρτημάτων που δεν καλύπτεται από την Εγγύηση του οχήματος.

Σύστημα Τροφοδοσίας Καυσίμων

Μήνυμα	Ενέργεια
Water detected in fuel Service required	Εμφανίζεται όταν το σύστημα ανιχνεύσει υπερβολική ποσότητα νερού στο φίλτρο καυσίμου. Βλ Αποστράγγιση νεροπαγίδας του φίλτρου καυσίμου (σελίδα 331). Βλ Αποστράγγιση νεροπαγίδας του φίλτρου καυσίμου (σελίδα 331).

Υποβοήθηση εκκίνησης σε ανηφόρα

Μήνυμα	Ενέργεια
Hill start assist not available	Εμφανίζεται όταν το σύστημα υποβοήθησης εκκίνησης σε ανηφόρα δεν είναι διαθέσιμο. Πηγαίστε το όχημά σας για έλεγχο το συντομότερο. Βλ Βοήθεια εκκίνησης σε ανηφόρα (σελίδα 201).

Ενδείξεις πληροφοριών

Συντήρηση

Μήνυμα	Ενέργεια
Oil change required	Εμφανίζεται όταν το λάδι του κινητήρα έχει εξαντλήσει τη διάρκεια ζωής του και απαιτείται αλλαγή λαδιού στο όχημά σας.
Brake fluid level low Service now	Εμφανίζεται όταν είναι χαμηλή η στάθμη του υγρού φρένων ή υπάρχει βλάβη στο σύστημα των φρένων. Βλ. Έλεγχος υγρού των φρένων (σελίδα 336). Πηγαίετε αμέσως το όχημά σας για έλεγχο.
Brake pad wear Service now	Εμφανίζεται όταν τα τακάκια έχουν φθαρεί μέχρι ένα συγκεκριμένο όριο.
Washer fluid level low	Εμφανίζεται όταν η στάθμη του υγρού πλυσίματος είναι χαμηλή και πρέπει να συμπληρωθεί υγρό. Βλ. Έλεγχος υγρού του συστήματος πλυσίματος (σελίδα 341).

Σύστημα υποβοήθησης στάθμευσης

Μήνυμα	Ενέργεια
Parking aid malfunction Service required	Το σύστημα έχει ανιχνεύσει βλάβη που απαιτεί επισκευή. Πηγαίετε το όχημά σας για έλεγχο το συντομότερο. Βλ. Μηροστινό σύστημα στάθμευσης με ηχητικό σήμα (σελίδα 209).

Χειρόφρενο

Μήνυμα	Ενέργεια
Park brake applied	Εμφανίζεται όταν είναι τραβηγμένο το χειρόφρενο, ο κινητήρας είναι σε λειτουργία και η ταχύτητα του οχήματός σας είναι μεγαλύτερη από 10 km/h. Εάν εμφανιστεί ένα προειδοποιητικό μήνυμα αφού λύσετε το χειρόφρενο, το σύστημα έχει ανιχνεύσει βλάβη που απαιτεί επισκευή. Πηγαίετε το όχημά σας για έλεγχο το συντομότερο.

Ενδείξεις πληροφοριών

Σύστημα αποφυγής σύγκρουσης

Μήνυμα	Ενέργεια
Forward Alert not available	Εμφανίζεται όταν το σύστημα δεν είναι διαθέσιμο. Βλ Σύστημα αποφυγής σύγκρουσης (σελίδα 253).

Σύστημα εκκίνησης

Μήνυμα	Ενέργεια
Press brake to start	Εμφανίζεται όταν βάζετε μπροστά το όχημά σας για να σας θυμίσει να πατήσετε το πεντάλ του φρένου έως το τέρμα. Βλ Εκκίνηση και σβήσιμο του κινητήρα (σελίδα 142).
Press clutch to start	Εμφανίζεται όταν βάζετε μπροστά το όχημά σας για να σας θυμίσει να πατήσετε το πεντάλ του συμπλέκτη έως το τέρμα. Βλ Εκκίνηση και σβήσιμο του κινητήρα (σελίδα 142).
Cranking time exceeded	Εμφανίζεται εάν το όχημά σας δεν μπορεί να εκκινήσει. Βλ Εκκίνηση και σβήσιμο του κινητήρα (σελίδα 142).

Σύστημα διεύθυνσης

Μήνυμα	Περιγραφή
Steering malfunction Service now	Το σύστημα παρουσίασε δυσλειτουργία. Σταματήστε το όχημά σας αμέσως μόλις κάτι τέτοιο καταστεί ασφαλές. Συνεχίστε να έχετε πλήρη έλεγχο του συστήματος διεύθυνσης, αλλά πρέπει να ασκείτε μεγαλύτερη δύναμη στο τιμόνι. Πηγαίστε το όχημά σας για έλεγχο το συντομότερο.
Steering loss Stop safely	
Steering assist malfunction Service required	

Έλεγχος πρόσφυσης

Μήνυμα	Ενέργεια
Traction control off	Εμφανίζεται όταν απενεργοποιείτε το σύστημα. Βλ Χρήση του ελέγχου πρόσφυσης (σελίδα 203).

Σύστημα κλιματισμού

ΟΠΕΣ ΕΞΑΕΡΙΣΜΟΥ

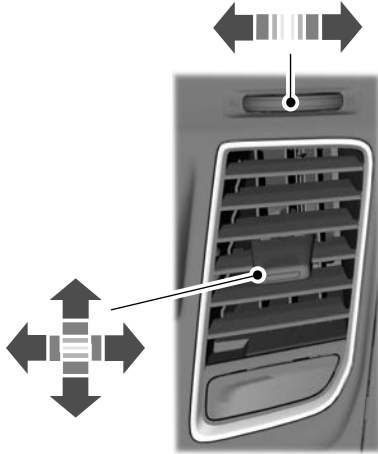

E252151

ΜΗΧΑΝΙΚΟ ΣΥΣΤΗΜΑ ΚΛΙΜΑΤΙΣΜΟΥ

Ενεργοποίηση και απενεργοποίηση του κλιματιστικού



Ενεργοποίηση και απενεργοποίηση του ανακυκλούμενου αέρα



Σημείωση: Επανακυκλοφορεί ο αέρας που βρίσκεται στο χώρο των επιβατών.

Ενεργοποίηση και απενεργοποίηση του συστήματος κλιματισμού



Σημείωση: Υπό συγκεκριμένες συνθήκες, ο συμπιεστής του συστήματος κλιματισμού ενδέχεται να συνεχίσει να λειτουργεί αφού απενεργοποιήσετε το σύστημα κλιματισμού.

Ενεργοποίηση και απενεργοποίηση της λειτουργίας μέγιστου ξεπαγώματος



Γυρίστε το διακόπτη θερμοκρασίας δεξιόστροφα πέρα από την υψηλότερη ρύθμιση για να μεγιστοποιήσετε το ξεπάγωμα.

Σημείωση: Ο διακόπτης θερμοκρασίας επανέρχεται από μόνος του στην υψηλότερη ρύθμιση.

Σημείωση: Όταν ενεργοποιείτε τη λειτουργία μέγιστου ξεπαγώματος, τίθενται σε λειτουργία το θερμαινόμενο παρμηρίζ, το θερμαινόμενο πίσω παρμηρίζ και το σύστημα κλιματισμού. Το μοτέρ ανεμιστήρα ρυθμίζεται στην υψηλότερη ταχύτητα.

Σημείωση: Όταν απενεργοποιείτε τη λειτουργία μέγιστου ξεπαγώματος, το θερμαινόμενο παρμηρίζ και το θερμαινόμενο πίσω παρμηρίζ παραμένουν ενεργοποιημένα.

Ενεργοποίηση και απενεργοποίηση της λειτουργίας μέγιστης ψύξης



Γυρίστε το διακόπτη θερμοκρασίας αριστερόστροφα πέρα από τη χαμηλότερη ρύθμιση για να μεγιστοποιήσετε την ψύξη.

Σημείωση: Ο διακόπτης θερμοκρασίας επανέρχεται από μόνος του στη χαμηλότερη ρύθμιση.

Σημείωση: Όταν απενεργοποιείτε τη λειτουργία μέγιστης ψύξης, το σύστημα κλιματισμού παραμένει ενεργοποιημένο.

Σύστημα κλιματισμού

Ρύθμιση της ταχύτητας του μοτέρ ανεμιστήρα



Σημείωση: Η ταχύτητα του μοτέρ ανεμιστήρα δηλώνεται με τις λυχνίες που ανάβουν στο χειριστήριο.

Σημείωση: Όταν απενεργοποιείτε το μοτέρ ανεμιστήρα, το σύστημα κλιματισμού τίθεται εκτός λειτουργίας και μπορεί να θαμπώσουν τα παράθυρα.

Αέρας στους αεραγωγούς του παρμπρίζ



Αέρας στους αεραγωγούς του ταμπλό



Αέρας στους αεραγωγούς των χώρων των ποδιών



Ρύθμιση της θερμοκρασίας

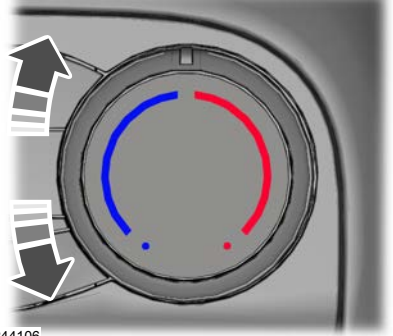

E244106

Γυρίστε το διακόπτη θερμοκρασίας αριστερόστροφα για χαμηλότερη θερμοκρασία.

Γυρίστε το διακόπτη θερμοκρασίας δεξιόστροφα για υψηλότερη θερμοκρασία.

ΥΠΟΔΕΙΞΕΙΣ ΓΙΑ ΤΟΝ ΕΛΕΓΧΟ ΤΟΥ ΚΛΙΜΑΤΙΣΜΟΥ ΣΤΟ ΕΣΩΤΕΡΙΚΟ ΤΟΥ ΟΧΗΜΑΤΟΣ

Γενικές συμβουλές

Μην τοποθετείτε αντικείμενα κάτω από τα μπροστινά καθίσματα καθώς κάτι τέτοιο μπορεί να εμποδίσει τη ροή αέρα προς τα πίσω καθίσματα.

Αφαιρέστε τυχόν χιόνι, πάγο ή φύλλα από την περιοχί εισαγωγής αέρα που βρίσκεται στη βάση του παρμπρίζ.

Σημείωση: Ίσως αισθανθείτε ένα μικρό ρεύμα αέρα από τις οπές εξαερισμού του χώρου των ποδιών, ανεξάρτητα από τη ρύθμιση της κατανομής αέρα.

Σύστημα κλιματισμού

Σημείωση: Για να περιορίσετε τη συσσώρευση υγρασίας στο εσωτερικό του οχήματός σας, μην οδηγείτε με το σύστημα απενεργοποιημένο ή με τον ανακυκλούμενο αέρα συνεχώς ενεργοποιημένο.

Σημείωση: Για να μειώσετε το θάμπωμα του παρμπρίζ όταν είναι υγρός ο καιρός, κατευθύνετε τον αέρα στους αεραγωγούς του παρμπρίζ.

Σημείωση: Η παρατεταμένη χρήση επανακυκλοφορίας αέρα μπορεί να προκαλέσει θάμπωμα των παραθύρων.

Σημείωση: Χρησιμοποιήστε το σύστημα κλιματισμού στην επανακυκλοφορία αέρα για να βελτιώσετε την ψυκτική απόδοση και την αποδοτικότητα.

Γρήγορη θέρμανση του εσωτερικού χώρου

- Επιλέξτε τη μέγιστη ταχύτητα για το μοτέρ του ανεμιστήρα.
- Επιλέξτε τη μέγιστη θερμοκρασία.
- Κατευθύνετε τον αέρα στους αεραγωγούς των χώρων των ποδιών.

Συνιστώμενες ρυθμίσεις για θέρμανση

- Επιλέξτε μια μέτρια ταχύτητα για το μοτέρ ανεμιστήρα.
- Επιλέξτε την απαιτούμενη θερμοκρασία.
- Κατευθύνετε τον αέρα στους αεραγωγούς των χώρων των ποδιών και του παρμπρίζ.

Γρήγορη ψύξη του εσωτερικού χώρου

- Επιλέξτε μέγιστη ψύξη.

Σημείωση: Για να βελτιώσετε το χρόνο που χρειάζεται έως ότου η θερμοκρασία φτάσει σε ανεκτά επίπεδα σε συνθήκες ζέσης, οδηγήστε με τα παράθυρα ανοικτά μέχρι να νιώσετε να βγαίνει κρύος αέρας από τις οπές εξαερισμού.

Συνιστώμενες ρυθμίσεις για ψύξη

- Επιλέξτε μια μέτρια ταχύτητα για το μοτέρ ανεμιστήρα.
- Επιλέξτε την απαιτούμενη θερμοκρασία.
- Κατευθύνετε τον αέρα στους αεραγωγούς του ταμπλό.
- Πατήστε A/C.

Ξεθάμπωμα των πλαϊνών παραθύρων με κρύο καιρό

- Επιλέξτε μέγιστο ξεπάγωμα.

Ξεθάμπωμα ή καθαρισμός του παρμπρίζ από λεπτή στρώση πάγου

- Επιλέξτε μέγιστο ξεπάγωμα.

ΜΟΝΑΔΑ ΧΕΙΡΙΣΜΟΥ ΤΟΥ ΣΥΣΤΗΜΑΤΟΣ ΚΛΙΜΑΤΙΣΜΟΥ ΤΩΝ ΠΙΣΩ ΕΠΙΒΑΤΩΝ

Ρύθμιση ταχύτητας του μοτέρ ανεμιστήρα



Αέρας στους αεραγωγούς οροφής



Όταν κατευθύνετε αέρα στους αεραγωγούς της οροφής, το σύστημα κατανέμει ψυχρό αέρα.

Σύστημα κλιματισμού

Αέρας στους αεραγωγούς των χώρων των ποδιών



Όταν κατευθύνετε αέρα στους αεραγωγούς των χώρων των ποδιών, το σύστημα κατανέμει θερμό αέρα.

Αέρας στους αεραγωγούς της οροφής και των χώρων των ποδιών



Όταν κατευθύνετε αέρα στους αεραγωγούς της οροφής και των χώρων των ποδιών, το σύστημα κατανέμει ζεστό αέρα.

ΘΕΡΜΑΙΝΟΜΕΝΟ ΠΑΡΜΠΡΙΖ



Πατήστε το πλήκτρο για να καθαρίσετε το παρμπρίζ από λεπτή στρώση πάγου και θάμπωμα. Το θερμαινόμενο παρμπρίζ απενεργοποιείται μετά από ένα μικρό χρονικό διάστημα.

Σημείωση: Βεβαιωθείτε ότι ο κινητήρας βρίσκεται σε λειτουργία πριν ενεργοποιήσετε το θερμαινόμενο παρμπρίζ.

Σημείωση: Το σύστημα δεν λειτουργεί εάν η στάθμη φόρτισης της μπαταρίας είναι χαμηλή.

ΘΕΡΜΑΙΝΟΜΕΝΟ ΠΙΣΩ ΠΑΡΜΠΡΙΖ



Πατήστε το πλήκτρο για να καθαρίσετε το πίσω παρμπρίζ από λεπτή στρώση πάγου και θάμπωμα. Το θερμαινόμενο πίσω παρμπρίζ απενεργοποιείται μετά από ένα μικρό χρονικό διάστημα.

Σημείωση: Βεβαιωθείτε ότι ο κινητήρας είναι σε λειτουργία πριν ενεργοποιήσετε τα θερμαινόμενα παρμπρίζ.

Σημείωση: Μην χρησιμοποιείτε ξυράφια ή άλλα αιχμηρά αντικείμενα για να καθαρίσετε ή να αφαιρέσετε αυτοκόλλητα από το εσωτερικό του θερμαινόμενου πίσω παρμπρίζ. Η Εγγύηση του οχήματος μπορεί να μην καλύπτει ζημιά στις γραμμές πλέγματος του θερμαινόμενου πίσω παρμπρίζ.

ΘΕΡΜΑΙΝΟΜΕΝΟΙ ΕΞΩΤΕΡΙΚΟΙ ΚΑΘΡΕΦΤΕΣ - ΟΧΗΜΑΤΑ ΧΩΡΙΣ: ΠΙΣΩ ΘΕΡΜΑΙΝΟΜΕΝΟ ΠΑΡΜΠΡΙΖ



Πατήστε το πλήκτρο για να καθαρίσετε τους εξωτερικούς καθρέφτες από λεπτή στρώση πάγου και θάμπωμα. Πατήστε πάλι το πλήκτρο για να τους απενεργοποιήσετε. Θα σβήσουν μετά από ένα μικρό χρονικό διάστημα.

Σημείωση: Μην αφαιρείτε τον πάγο από τους καθρέφτες με ξύστρα και μην προσπαθείτε να ρυθμίσετε το κρύσταλλο του καθρέφτη εάν έχει παγώσει και δεν μπορεί να μετακινηθεί από τη θέση του. Αυτές οι ενέργειες μπορεί να προκαλέσουν ζημιά στον καθρέφτη και το κρύσταλλο του καθρέφτη.

Σημείωση: Μην καθαρίζετε το περίβλημα ή το κρύσταλλο του καθρέφτη με σκληρές λειαντικές ουσίες, βενζίνη ή προϊόντα καθαρισμού με βάση το πετρέλαιο.

ΘΕΡΜΑΙΝΟΜΕΝΟΙ ΕΞΩΤΕΡΙΚΟΙ ΚΑΘΡΕΦΤΕΣ - ΟΧΗΜΑΤΑ ΜΕ: ΠΙΣΩ ΘΕΡΜΑΙΝΟΜΕΝΟ ΠΑΡΜΠΡΙΖ

Όταν ενεργοποιείτε το θερμαινόμενο πίσω παρμπρίζ, οι θερμαινόμενοι εξωτερικοί καθρέφτες ενεργοποιούνται.

Σύστημα κλιματισμού

Σημείωση: Μην αφαιρείτε τον πάγο από τους καθρέφτες με ξύστρα και μην προσπαθείτε να ρυθμίσετε το κρύσταλλο του καθρέφτη εάν έχει παγώσει και δεν μπορεί να μετακινηθεί από τη θέση του.

Σημείωση: Μην καθαρίζετε το περιβλήμα ή το κρύσταλλο του καθρέφτη με σκληρές λειαντικές ουσίες, βενζίνη ή προϊόντα καθαρισμού με βάση το πετρέλαιο. Η Εγγύηση του οχήματος μπορεί να μην καλύπτει ζημιά στο περίβλημα ή το κρύσταλλο του καθρέφτη.

ΠΡΟΓΡΑΜΜΑΤΙΖΟΜΕΝΟ ΣΥΣΤΗΜΑ ΘΕΡΜΑΝΣΗΣ

Αρχή λειτουργίας

Το σύστημα έχει σχεδιαστεί με σκοπό να συντομεύει το χρόνο θέρμανσης που χρειάζεται ο κινητήρας σας όταν είναι σε λειτουργία. Το σύστημα ενεργοποιείται και απενεργοποιείται αυτόματα ανάλογα με τη θερμοκρασία του εξωτερικού αέρα και τη θερμοκρασία του ψυκτικού.

Το σύστημα θερμαίνει τον κινητήρα και το εσωτερικό του οχήματος. Χρησιμοποιεί καύσιμο από το ρεζερβουάρ καυσίμου του οχήματος.

Χρήση του ενισχυτικού συστήματος θέρμανσης



ΠΡΟΕΙΔΟΠΟΙΗΣΗ: Μετά από σύγκρουση, σας συνιστούμε να ζητήσετε έλεγχο και επισκευή του συστήματος θέρμανσης από ειδικευμένο τεχνίτη. Εάν δεν τηρήσετε αυτήν την οδηγία, μπορεί να προκληθεί τραυματισμός ή θάνατος.



ΠΡΟΕΙΔΟΠΟΙΗΣΗ: Μην χρησιμοποιείτε το ενισχυτικό σύστημα θέρμανσης σε πρατήρια καυσίμων ή κοντά σε πηγές εύφλεκτων αερίων ή σκόνης και σε κλειστούς χώρους. Εάν δεν τηρήσετε αυτήν την οδηγία, μπορεί να προκληθεί τραυματισμός ή θάνατος.

Το σύστημα απαιτεί τουλάχιστον 16 L καυσίμου στο ρεζερβουάρ καυσίμου του οχήματος και η θερμοκρασία του εξωτερικού αέρα πρέπει να είναι κάτω από 5°C.

Σημείωση: Το σύστημα δεν λειτουργεί εάν η στάθμη φόρτισης της μπαταρίας είναι χαμηλή.

Σημείωση: Για να αποτρέψετε τυχόν προβλήματα στη λειτουργία του συστήματος θέρμανσης, βεβαιωθείτε ότι η εξάτμιση του συστήματος, που βρίσκεται πίσω από το μπροστινό δεξί λάστιχο, δεν φράσσεται από χιόνι, πάγο, λάσπη ή οποιαδήποτε άλλα εμπόδια.

Σημείωση: Όταν το σύστημα είναι σε λειτουργία, βγαίνουν καυσαέρια κάτω από το όχημά σας. Αυτό είναι φυσιολογικό.

Μπορείτε να ενεργοποιήσετε ή να απενεργοποιήσετε το σύστημα από την οθόνη πληροφοριών. Βλ **Γενικά** (σελίδα 99).

Σημείωση: Εάν το σύστημα θέρμανσης είναι στη διαδικασία παύσης λειτουργίας, το καύσιμο που περισσεύει εντός του συστήματος καίγεται παράγοντας θέρμανση, καυσαέριο και θόρυβο.

Προγραμματιζόμενο σύστημα θέρμανσης

Αρχή λειτουργίας

Το σύστημα έχει σχεδιαστεί με σκοπό να παρέχει θέρμανση όταν το όχημά σας είναι σταθμευμένο.

Σύστημα κλιματισμού

Το σύστημα θερμαίνει τον κινητήρα και το εσωτερικό του οχήματος. Χρησιμοποιεί καύσιμο από το ρεζερβουάρ καυσίμου του οχήματος.

Το σύστημα λειτουργεί μόνο όταν το όχημά σας είναι σταματημένο με τον κινητήρα σβηστό.

Σημείωση: Για να αποτρέψετε τυχόν προβλήματα στη λειτουργία του συστήματος θέρμανσης, βεβαιωθείτε ότι η εξάτμιση του συστήματος που βρίσκεται πίσω από το μπροστινό δεξιά λάστιχο δεν φράσσεται από χιόνι, πάγο, λάσπη ή οποιαδήποτε άλλα εμπόδια.

Χρήση του προγραμματιζόμενου συστήματος θέρμανσης



ΠΡΟΕΙΔΟΠΟΙΗΣΗ: Μετά από σύγκρουση, σας συνιστούμε να ζητήσετε έλεγχο και επισκευή του συστήματος θέρμανσης από ειδικευμένο τεχνίτη. Εάν δεν τηρήσετε αυτήν την οδηγία, μπορεί να προκληθεί τραυματισμός ή θάνατος.



ΠΡΟΕΙΔΟΠΟΙΗΣΗ: Μην χρησιμοποιείτε το προγραμματιζόμενο σύστημα θέρμανσης σε πρατήρια καυσίμων ή κοντά σε πηγές εύφλεκτων αερίων ή σκόνης και σε κλειστούς χώρους. Εάν δεν τηρήσετε αυτήν την οδηγία, μπορεί να προκληθεί τραυματισμός ή θάνατος.

Το σύστημα απαιτεί τουλάχιστον 16 L καυσίμου στο ρεζερβουάρ καυσίμου του οχήματος.

Σημείωση: Το σύστημα δεν λειτουργεί εάν η στάθμη φόρτισης της μπαταρίας είναι χαμηλή.

Όταν το σύστημα χρησιμοποιείται σωστά, διασφαλίζει τα εξής:

- Διατηρεί τα παράθυρα καθαρά από λεπτή στρώση πάγου και βοηθά να μην δημιουργηθούν υδρατμοί.
- Βοηθά τον κινητήρα να φτάσει πιο γρήγορα στην κανονική θερμοκρασία λειτουργίας.

Σημείωση: Εάν το σύστημα θέρμανσης είναι στη διαδικασία παύσης λειτουργίας, το καύσιμο που περισσεύει εντός του συστήματος καίγεται παράγοντας θέρμανση, καυσαέριο και θόρυβο.

Ρυθμίσεις συστήματος

Μπορείτε να εξατομικεύσετε τις ρυθμίσεις χρησιμοποιώντας το μενού ρυθμίσεων του συστήματος στην οθόνη πληροφοριών. Βλ **Γενικά** (σελίδα 99).

Ενεργοποίηση συνεχούς θέρμανσης

Όταν κλείσετε το διακόπτη του κινητήρα, το σύστημα θέρμανσης τίθεται σε λειτουργία ή συνεχίζει να λειτουργεί για μέγιστο διάστημα 30 λεπτών, εφόσον το επιτρέπουν οι συνθήκες.

Σημείωση: Μπορείτε να χρησιμοποιήσετε αυτό το πρόγραμμα για να διατηρήσετε ζεστή την καμπίνα αφού κλείσετε το διακόπτη του κινητήρα. Αφού το σύστημα θέρμανσης ολοκληρώσει αυτό το πρόγραμμα, το πλαίσιο ελέγχου στην οθόνη πληροφοριών εμφανίζεται πάλι μη επιλεγμένο.

Σύστημα κλιματισμού

Ρύθμιση του χρονοδιακόπτη

Το σύστημα έχει τρία προγράμματα, τα οποία μπορείτε να επιλέξετε από την οθόνη πληροφοριών.

Πρόγραμμα χρονοδιακόπτη	Περιγραφή
Once	Σας επιτρέπει να ρυθμίσετε έναν κύκλο θέρμανσης για μία συγκεκριμένη ημέρα. Εφόσον το επιτρέπουν οι συνθήκες, το σύστημα θέρμανσης εκκινεί εντός μέγιστου διαστήματος 40 λεπτών πριν από την καθορισμένη ημερομηνία και ώρα. ¹
Time one	Σας επιτρέπει να προγραμματίσετε έναν κύκλο θέρμανσης για κάθε ημέρα της εβδομάδας. Ο χρόνος παραμένει αποθηκευμένος και το σύστημα θερμαίνει το όχημά σας πριν από τους προγραμματισμένους χρόνους αναχώρησης.
Time two	Σας επιτρέπει να προγραμματίσετε έναν δεύτερο κύκλο θέρμανσης για κάθε ημέρα της εβδομάδας. Ο χρόνος παραμένει αποθηκευμένος και το σύστημα θερμαίνει το όχημά σας πριν από τους προγραμματισμένους χρόνους αναχώρησης.

¹ Πρέπει να ρυθμίσετε την ημέρα και την ώρα σε αυτό το πρόγραμμα πριν επιλέξετε το πλαίσιο στην οθόνη πληροφοριών.

Σημείωση: Η ώρα και η ημερομηνία στο ρολόι του οχήματός σας πρέπει να έχουν ρυθμιστεί σωστά.

Ενεργοποίηση και απενεργοποίηση του προγραμματιζόμενου συστήματος θέρμανσης με το τηλεχειριστήριο

Ο πομπός του προγραμματιζόμενου συστήματος θέρμανσης σας επιτρέπει να ζητήσετε τηλεχειριζόμενα την εκκίνηση και λειτουργία του συστήματος για μέγιστο διάστημα 30 λεπτών ή την παύση λειτουργίας όλων των προγραμμάτων του συστήματος θέρμανσης.

Σημείωση: Μπορεί να πραγματοποιηθεί σύζευξη έως και τριών πομπών στο όχημά σας.

Σημείωση: Η λυχνία LED στον πομπό τηλεχειρισμού δεν υποδεικνύει την πραγματική κατάσταση του συστήματος θέρμανσης. Το άναμμα της λυχνίας δεν αποτελεί εγγύηση ότι το σύστημα θέρμανσης έλαβε μήνυμα για έναρξη ή διακοπή λειτουργίας.

Σημείωση: Η μέγιστη εμβέλεια του σήματος του πομπού είναι περίπου 600 m. Εάν υπάρχουν ηλεκτρονικές συσκευές που λειτουργούν στην ίδια συχνότητα, μπορεί να επηρεάσουν την εμβέλεια.

Κρατήστε πατημένο το πλήκτρο **ON** ή **HEAT** στον πομπό μέχρι να ανάψει μια πράσινη λυχνία LED στον πομπό.

Σύστημα κλιματισμού

Κρατήστε πατημένο το πλήκτρο **OFF** στον πομπό μέχρι να ανάψει μια πράσινη λυχνία LED στον πομπό. Αυτό ισχύει μόνο για το πρόγραμμα του συστήματος θέρμανσης

που εκτελείται τη συγκεκριμένη στιγμή, επομένως οι ρυθμίσεις για τα μελλοντικά προγράμματα χρονοδιακόπτη ή συνεχούς θέρμανσης δεν απενεργοποιούνται.

Στον παρακάτω πίνακα περιγράφονται οι διάφορες ενδεικτικές λυχνίες του τηλεχειριστηρίου του προγραμματιζόμενου συστήματος θέρμανσης.

Λυχνία LED στον πομπό	Περιγραφή
Πράσινη	Ο πομπός έστειλε ένα σήμα ραδιοσυχνότητας.
Αναβοσβήνει με πράσινο χρώμα	Ο πομπός έστειλε ένα σήμα ραδιοσυχνότητας και το σύστημα θέρμανσης εκκινεί.
Αναβοσβήνει γρήγορα με κόκκινο χρώμα	Ο πομπός έστειλε ένα σήμα ραδιοσυχνότητας αλλά το σύστημα θέρμανσης δεν το έλαβε.
Αναβοσβήνει αργά με κόκκινο χρώμα	Ο πομπός έστειλε ένα σήμα ραδιοσυχνότητας και το σύστημα θέρμανσης σταματά.

ΤΗΛΕΧΕΙΡΙΖΟΜΕΝΗ ΕΚΚΙΝΗΣΗ

Σχετικά με το σύστημα τηλεχειριζόμενης εκκίνησης

Το σύστημα σας επιτρέπει να βάλετε μπροστά τον κινητήρα με τηλεχειρισμό μέσω της εφαρμογής FordPass.

Το σύστημα μπορεί επίσης να προσαρμόσει την εσωτερική θερμοκρασία ανάλογα με τις ρυθμίσεις που έχετε επιλέξει.

Σημείωση: Όλα τα άλλα συστήματα του οχήματος παραμένουν ανενεργά όταν βάλετε μπροστά τον κινητήρα με τηλεχειρισμό.

Σημείωση: Το όχημα παραμένει ασφαλές όταν βάλετε μπροστά τον κινητήρα με τηλεχειρισμό. Για να ανοίξετε το διακόπτη του κινητήρα και να οδηγήσετε το όχημα, πρέπει να βρίσκεται μέσα στο όχημα ένα έγκυρο κλειδί.

Περιορισμοί του συστήματος τηλεχειριζόμενης εκκίνησης

Το σύστημα τηλεχειριζόμενης εκκίνησης δεν λειτουργεί στις εξής περιπτώσεις:

- Εάν ηχεί το κλάξον του συστήματος συναγερμού.
- Είναι ανοικτό το καπό.
- Το κιβώτιο ταχυτήτων δεν βρίσκεται στη θέση στάθμευσης (P).

Ενεργοποίηση της τηλεχειριζόμενης εκκίνησης

1. Χρησιμοποιώντας τα χειριστήρια της οθόνης πληροφοριών στο τιμόνι, επιλέξτε **Settings**.
2. Επιλέξτε **Vehicle settings**.
3. Επιλέξτε **Remote start**.
4. Ενεργοποιήστε ή απενεργοποιήστε το **System**.

Σημείωση: Για να χρησιμοποιήσετε την τηλεχειριζόμενη εκκίνηση, βεβαιωθείτε ότι η δυνατότητα του μόντεμ έχει ενεργοποιηθεί. Βλ **Συνδεδεμένο όχημα** (σελίδα 408).

Σύστημα κλιματισμού

Τηλεχειριζόμενη εκκίνηση του κινητήρα



ΠΡΟΕΙΔΟΠΟΙΗΣΗ: Για να αποφύγετε την εκπομπή καυσαερίων, μην χρησιμοποιείτε το σύστημα τηλεχειριζόμενης εκκίνησης όταν το όχημά σας είναι σταθμευμένο σε κλειστό χώρο ή σε περιοχές χωρίς καλό εξαερισμό.

Χρησιμοποιήστε την εφαρμογή FordPass για να βάλετε μπροστά τον κινητήρα.

Σημείωση: Τα φλας αναβοσβήνουν δύο φορές.

Σημείωση: Τα φώτα στάθμευσης ανάβουν όταν ο κινητήρας είναι σε λειτουργία.

Σημείωση: Εάν το σύστημα δεν μπορέσει να εκκινήσει, ηχεί το κλάξον.

Σημείωση: Πρέπει να ανοίξετε το διακόπτη του κινητήρα πριν οδηγήσετε το όχημά σας.

Τηλεχειριζόμενο σταμάτημα του κινητήρα

Χρησιμοποιήστε την εφαρμογή FordPass για να σταματήσετε τον κινητήρα.

Ρυθμίσεις τηλεχειριζόμενης εκκίνησης

Χρησιμοποιήστε την οθόνη πληροφοριών για να προσαρμόσετε τις ρυθμίσεις τηλεχειριζόμενης εκκίνησης.

Σημείωση: Δεν μπορείτε να προσαρμόσετε τις ρυθμίσεις του συστήματος κλιματισμού όταν βάλετε μπροστά τον κινητήρα με τηλεχειρισμό.

Σημείωση: Όταν ανοίξετε το διακόπτη του κινητήρα, το σύστημα κλιματισμού επιστρέφει στις ρυθμίσεις που χρησιμοποιήθηκαν την τελευταία φορά.

Ενεργοποίηση της λειτουργίας Auto

1. Χρησιμοποιώντας τα χειριστήρια της οθόνης πληροφοριών στο τιμόνι, επιλέξτε **Settings**.
2. Επιλέξτε **Vehicle settings**.
3. Επιλέξτε **Remote start**.
4. Επιλέξτε **Climate control**.
5. Ενεργοποίηση **Auto**.

Σημείωση: Όταν ενεργοποιήσετε τη λειτουργία **Auto**, το σύστημα προσπαθεί να θερμάνει ή να ψύξει τον εσωτερικό χώρο στους 22°C.

Σημείωση: Όταν ο καιρός είναι κρύος, μπορεί να τεθούν σε λειτουργία το θερμαινόμενο παρμπρίζ, το θερμαινόμενο πίσω παρμπρίζ και τα θερμαινόμενα καθίσματα.

Ενεργοποίηση της λειτουργίας Last settings

1. Χρησιμοποιώντας τα χειριστήρια της οθόνης πληροφοριών στο τιμόνι, επιλέξτε **Settings**.
2. Επιλέξτε **Vehicle settings**.
3. Επιλέξτε **Remote start**.
4. Επιλέξτε **Climate control**.
5. Ενεργοποιήστε τη λειτουργία **Last settings**.

Σημείωση: Εάν ενεργοποιήσετε τη λειτουργία **Last settings**, το σύστημα θυμάται τις ρυθμίσεις που χρησιμοποιήθηκαν την τελευταία φορά.

Ενεργοποίηση των ρυθμίσεων των Θερμαινόμενων καθισμάτων

1. Χρησιμοποιώντας τα χειριστήρια της οθόνης πληροφοριών στο τιμόνι, επιλέξτε **Settings**.
2. Επιλέξτε **Vehicle settings**.
3. Επιλέξτε **Remote start**.
4. Επιλέξτε **Seats**.

Σύστημα κλιματισμού

5. Ενεργοποιήστε το **Auto**.

Σημείωση: Εάν ενεργοποιήσετε τις ρυθμίσεις των θερμαινόμενων καθισμάτων, τα θερμαινόμενα καθίσματα θα ενεργοποιούνται όταν είναι κρύος ο καιρός.

Ρύθμιση της *Duration*

Μπορείτε να ρυθμίσετε τη διάρκεια λειτουργίας του κινητήρα.

Σημείωση: Περιμένετε μερικά δευτερόλεπτα πριν θέσετε σε λειτουργία τον κινητήρα με τηλεχειρισμό μετά από σβήσιμο του κινητήρα.

1. Χρησιμοποιώντας τα χειριστήρια της οθόνης πληροφοριών στο τιμόνι, επιλέξτε **Settings**.
2. Επιλέξτε **Vehicle settings**.
3. Επιλέξτε **Remote start**.
4. Επιλέξτε **Duration**.

Καθίσματα

ΣΩΣΤΟΣ ΤΡΟΠΟΣ ΚΑΘΙΣΜΑΤΟΣ



ΠΡΟΕΙΔΟΠΟΙΗΣΗ: Μην γέρνετε υπερβολικά προς τα πίσω την πλάτη του καθίσματος, επειδή υπάρχει κίνδυνος να γλιστρήσετε κάτω από τη ζώνη ασφαλείας και να τραυματιστείτε σοβαρά σε περίπτωση σύγκρουσης.



ΠΡΟΕΙΔΟΠΟΙΗΣΗ: Πρέπει να κάθεστε πάντα έτσι ώστε η πλάτη σας να ακουμπά στην πλάτη του καθίσματος και τα πόδια σας να είναι στο πάτωμα.



ΠΡΟΕΙΔΟΠΟΙΗΣΗ: Μην τοποθετείτε αντικείμενα σε υψηλότερη θέση από την κορυφή της πλάτης του καθίσματος. Εάν δεν ακολουθήσετε αυτήν την οδηγία, μπορεί να προκληθεί τραυματισμός ή θάνατος σε περίπτωση απότομου σταματήματος ή σύγκρουσης.

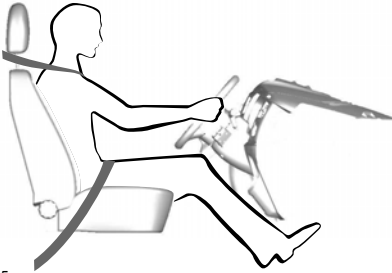

E68595

Εάν χρησιμοποιήσετε σωστά το κάθισμα, το προσκέφαλο, τη ζώνη ασφαλείας και τους αερόσακους, θα σας παράσχουν τη βέλτιστη προστασία σε περίπτωση σύγκρουσης.

Σας συνιστούμε να τηρήσετε τις εξής οδηγίες:

- Καθίστε με την πλάτη σας όρθια και τη βάση της σπονδυλικής σας στήλης όσο πιο πίσω γίνεται.
- Μην χαμηλώνετε την πλάτη του καθίσματος σε θέση όπου ο θώρακάς σας είναι σε γωνία μεγαλύτερη από 30° ως προς την όρθια θέση.
- Ρυθμίστε το προσκέφαλο έτσι ώστε το επάνω μέρος του να βρίσκεται στο ίδιο ύψος με το επάνω μέρος του κεφαλιού σας και όσο πιο μπροστά γίνεται. Βεβαιωθείτε ότι κάθεστε άνετα.
- Διατηρήστε επαρκή απόσταση ανάμεσα στο σώμα σας και το τιμόνι. Συνιστούμε να τηρείτε απόσταση τουλάχιστον 25 cm ανάμεσα στο στέρνο σας και στο κάλυμμα του αερόσακου.
- Κρατήστε το τιμόνι με τους αγκώνες σας ελαφρά λυγισμένους.
- Λυγίστε λίγο τα γόνατά σας ώστε να μπορείτε να πατήσετε τα πεντάλ μέχρι το τέρμα.
- Περάστε τη διαγώνια λωρίδα της ζώνης ασφαλείας επάνω από το κέντρο του ώμου σας και τη λωρίδα για την κοιλιακή χώρα σφικτά πάνω από τους γοφούς σας.

Βεβαιωθείτε ότι η θέση οδήγησης είναι άνετη και ότι διατηρείτε τον πλήρη έλεγχο του οχήματος.

ΠΡΟΣΚΕΦΑΛΑ



ΠΡΟΕΙΔΟΠΟΙΗΣΗ: Ρυθμίστε πλήρως το προσκέφαλο πριν καθίσετε ή θέσετε σε λειτουργία το όχημά σας. Με αυτό τον τρόπο ελαχιστοποιείτε τον κίνδυνο τραυματισμού του σβέρκου σε περίπτωση σύγκρουσης. Μην ρυθμίζετε το προσκέφαλο όταν το όχημά σας βρίσκεται σε κίνηση.

Καθίσματα

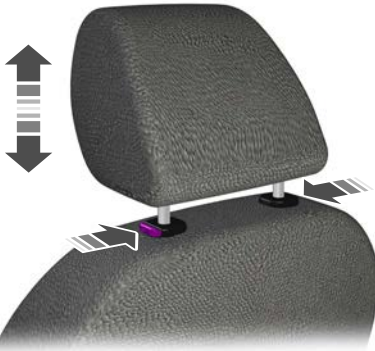

E66539

Ρύθμιση του προσκέφαλου



ΠΡΟΕΙΔΟΠΟΙΗΣΗ: Εάν στο πίσω κάθισμα υπάρχει επιβάτης ή παιδικό κάθισμα, σηκώστε το πίσω προσκέφαλο.

Ρυθμίστε το προσκέφαλο έτσι ώστε το επάνω μέρος του να βρίσκεται στο ίδιο ύψος με το επάνω μέρος του κεφαλιού σας.

Αφαίρεση του προσκέφαλου

Πατήστε τα πλήκτρα κλειδώματος και αφαιρέστε το προσκέφαλο.

ΜΗΧΑΝΙΚΑ ΡΥΘΜΙΖΟΜΕΝΑ ΚΑΘΙΣΜΑΤΑ



ΠΡΟΕΙΔΟΠΟΙΗΣΗ: Μην ρυθμίζετε το κάθισμα ή την πλάτη του καθίσματος του οδηγού όταν το όχημά σας είναι σε κίνηση.



ΠΡΟΕΙΔΟΠΟΙΗΣΗ: Μην τοποθετείτε φορτία ή αντικείμενα πίσω από την πλάτη του καθίσματος πριν το επαναφέρετε στην αρχική του θέση. Τραβήξτε την πλάτη του καθίσματος για να βεβαιωθείτε ότι έχει ασφαλίσει πλήρως μετά την επαναφορά του καθίσματος στην αρχική του θέση. Εάν το κάθισμα δεν έχει ασφαλίσει, υπάρχει κίνδυνος σε περίπτωση απότομου φρεναρίσματος ή σύγκρουσης.



ΠΡΟΕΙΔΟΠΟΙΗΣΗ: Μετακινήστε το κάθισμα εμπρός - πίσω αφού απελευθερώσετε το μοχλό για να βεβαιωθείτε ότι έχει ασφαλίσει πλήρως.



ΠΡΟΕΙΔΟΠΟΙΗΣΗ: Στο σιδηρόδρομο του καθίσματος του οδηγού υπάρχουν αφαιρούμενες βίδες τερματισμού ώστε να επιτρέπουν την πρόσβαση στην μπαταρία του οχήματος. Βλ **Αλλαγή της μπαταρίας 12 βολτ** (σελίδα 338).

Μετακίνηση των καθισμάτων πίσω και εμπρός



E130249

Καθίσματα

Ρύθμιση του υποστηρίγματος για τη μέση



E146386

Ρύθμιση του ύψους του καθίσματος οδηγού

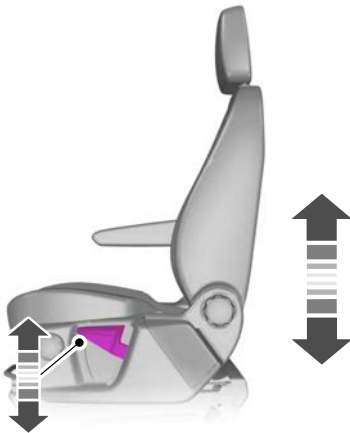

E146384

Ρύθμιση του μαξιλαριού του καθίσματος

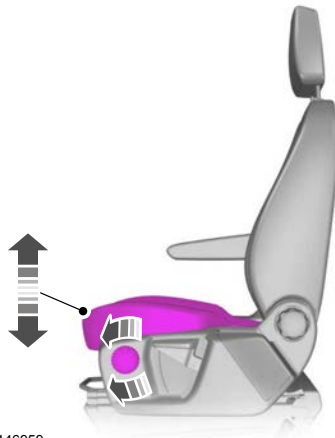

E146959

Ρύθμιση ανάκλισης



E146385

Καθίσματα

Ρύθμιση του μπράτσου του καθίσματος

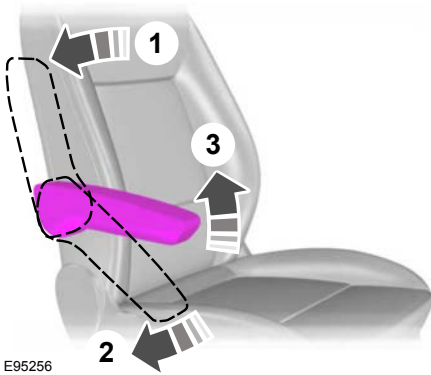

ΗΛΕΚΤΡΙΚΑ ΡΥΘΜΙΖΟΜΕΝΑ ΚΑΘΙΣΜΑΤΑ

⚠ ΠΡΟΕΙΔΟΠΟΙΗΣΗ: Μη ρυθμίζετε το κάθισμα του οδηγού όταν το όχημά σας βρίσκεται σε κίνηση.

⚠ ΠΡΟΕΙΔΟΠΟΙΗΣΗ: Μην τοποθετείτε φορτία ή οποιαδήποτε αντικείμενα πίσω από την πλάτη του καθίσματος πριν το επαναφέρετε στην αρχική του θέση.

⚠ ΠΡΟΕΙΔΟΠΟΙΗΣΗ: Στο σιδηρόδρομο του καθίσματος του οδηγού υπάρχουν αφαιρούμενες βίδες τερματισμού που παρέχουν πρόσβαση στην μπαταρία του οχήματος. Βλ **Αλλαγή της μπαταρίας 12 βολτ** (σελίδα 338).

Καθίσματα

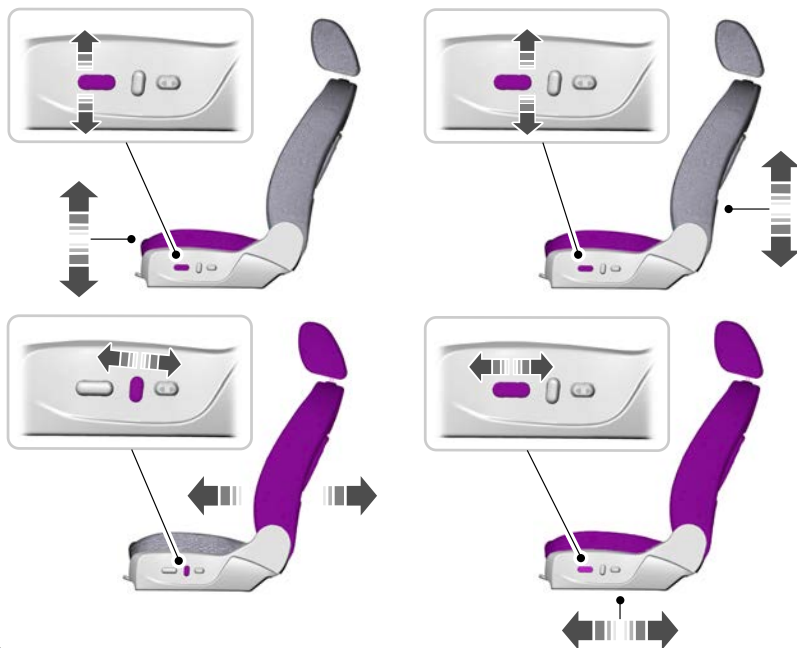

E138647

Καθίσματα

Ηλεκτρικό υποστήριγμα μέσης



E138648

ΠΙΣΩ ΚΑΘΙΣΜΑΤΑ



ΠΡΟΕΙΔΟΠΟΙΗΣΗ: Μην χρησιμοποιείτε τα μονοκόμματα καθίσματα ως κρεβάτι όταν το όχημά σας κινείται. Η μη συμμόρφωση με αυτή την προειδοποίηση ενδέχεται να οδηγήσει σε σοβαρό τραυματισμό ή θάνατο.



ΠΡΟΕΙΔΟΠΟΙΗΣΗ: Βεβαιωθείτε ότι τα καθίσματα και οι πλάτες των καθισμάτων έχουν σταθεροποιηθεί και κλειδώσει πλήρως στους γάντζους τους.



ΠΡΟΕΙΔΟΠΟΙΗΣΗ: Μην τοποθετείτε οποιαδήποτε αντικείμενα επάνω σε διπλωμένα καθίσματα. Τα σκληρά αντικείμενα μπορεί να εκτοξευθούν σε περίπτωση σύγκρουσης ή απότομου φρεναρίσματος, γεγονός που μπορεί να αυξήσει τον κίνδυνο σοβαρού τραυματισμού.



ΠΡΟΕΙΔΟΠΟΙΗΣΗ: Μην κάθεστε σε κάθισμα που βρίσκεται απέναντι από διπλωμένο κάθισμα. Εάν δεν ακολουθήσετε αυτή την οδηγία, μπορεί να προκληθεί τραυματισμός σε περίπτωση απότομου σταματήματος ή σύγκρουσης.

Ρύθμιση ανάκλισης



E146605

Όταν κάθετα επιβάτης στο κάθισμα, σηκώστε το μοχλό ανάκλισης ή τραβήξτε τον μαντά για να γείρετε την πλάτη του καθίσματος.

Αναδίπλωση της πλάτης του καθίσματος



ΠΡΟΕΙΔΟΠΟΙΗΣΗ: Όταν διπλώνετε την πλάτη του καθίσματος προς τα κάτω, προσέξτε να μην πιαστούν τα δάχτυλά σας στο μηχανισμό.

Καθίσματα

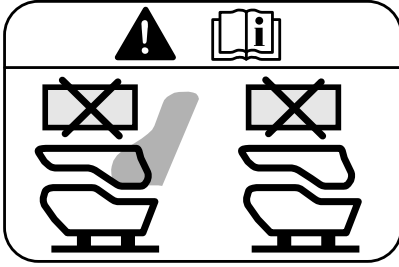

E187831

Εύκολη είσοδος

Πρόσβαση στα καθίσματα της τρίτης σειράς



ΠΡΟΕΙΔΟΠΟΙΗΣΗ: Βεβαιωθείτε ότι οι δείκτες ασφάλισης δεν προεξέχουν αφού κλειδώσετε τα πόδια των καθισμάτων στους γάντζους του πατώματος.



ΠΡΟΕΙΔΟΠΟΙΗΣΗ: Βεβαιωθείτε ότι έχετε στερεώσει σφιχτά τους γάντζους του καθίσματος κατά την τοποθέτηση. Βεβαιωθείτε ότι οι μηχανισμοί ασφάλισης έχουν κουμπώσει σωστά ελέγχοντας τους κόκκινους δείκτες ασφάλισης.

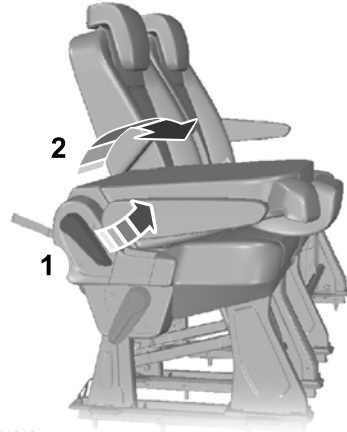

E224141

1. Διπλώστε την πλάτη του καθίσματος προς τα εμπρός τραβώντας τον επάνω μοχλό ή τραβήξτε τον κόκκινο ιμάντα στην πλάτη του καθίσματος για να την ελευθερώσετε.
2. Μετακινήστε την πλάτη του καθίσματος προς τα κάτω μέχρι να κουμπώσει ο μηχανισμός ανάκλισης.

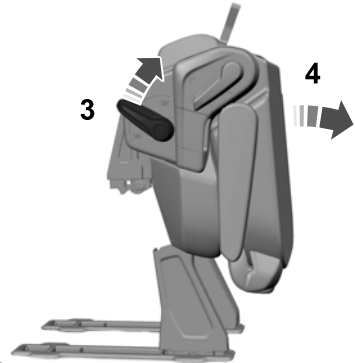

E224142

3. Τραβήξτε τον κάτω μοχλό προς τα επάνω.

Καθίσματα

4. Ανασηκώστε και γείρετε ολόκληρο το κάθισμα προς τα εμπρός.

Για να φέρετε την πλάτη του καθίσματος στην κανονική θέση, ακολουθήστε τα προηγούμενα στάδια με την αντίστροφη σειρά.

Αφαίρεση των καθισμάτων



ΠΡΟΕΙΔΟΠΟΙΗΣΗ: Τα καθίσματα μπορεί να ζυγίζουν έως 60 kg. Μην επιχειρήσετε να σηκώσετε ή να μεταφέρετε μόνοι σας οποιοδήποτε κάθισμα.



ΠΡΟΕΙΔΟΠΟΙΗΣΗ: Όταν διπλώνετε την πλάτη του καθίσματος προς τα κάτω, προσέξτε να μην πιούσετε τα δάχτυλά σας στο μηχανισμό.

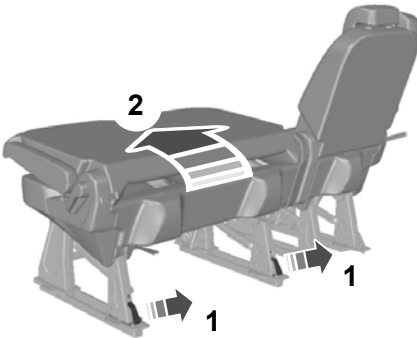

E146611

1. Διπλώστε τις πλάτες όλων των καθισμάτων προς τα εμπρός. Ανατρέξτε στην ενότητα **Πρόσβαση στα καθίσματα της τρίτης σειράς.**

2. Γείρετε το κάθισμα προς τα εμπρός. Για μονά καθίσματα, τραβήξτε τον κάτω μοχλό προς τα επάνω και γείρετε το κάθισμα προς τα εμπρός. Για διπλά καθίσματα της τρίτης σειράς, τραβήξτε και τους δύο μίαντες απασφάλισης και γείρετε το κάθισμα προς τα επάνω με τους μίαντες.

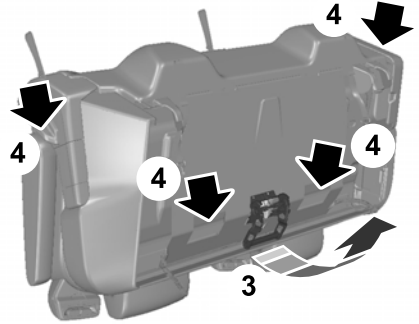

E224143

3. Τραβήξτε τη λαβή απασφάλισης που είναι τώρα προσβάσιμη για να ξεκλειδώσετε τους γάντζους του πατώματος και γείρετε το κάθισμα προσεκτικά προς τα εμπρός.
4. Ανασηκώστε και αφαιρέστε το κάθισμα. Για μονά καθίσματα, πιάστε το κάθισμα από το πλαϊνό κάλυμμα. Για διπλά καθίσματα, πιάστε τα δύο τμήματα που βρίσκονται δίπλα στη λαβή απασφάλισης.

Σημείωση: Η τρίτη σειρά μπορεί να αποθηκευτεί ακριβώς πίσω από τη δεύτερη σειρά για να αυξηθεί ο χώρος φορτίου.

Καθίσματα

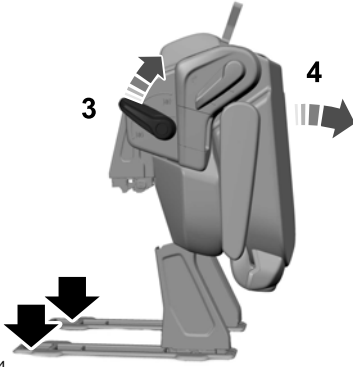

E224144

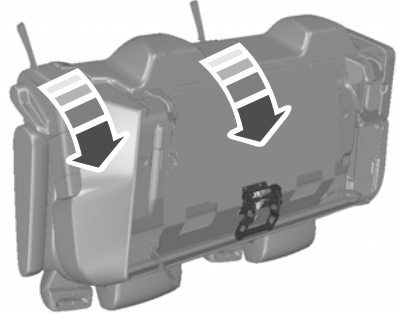

E224145

1. Οι γάντζοι του πατώματος έχουν σχεδιαστεί ώστε να κουμπώνουν όταν αφήνετε τα καθίσματα να πέσουν μαλακά στη ράγα του πατώματος.

Σημείωση: Εάν οι μηχανισμοί ασφάλισης του καθίσματος δεν κουμπώσουν, αφαιρέστε το κάθισμα τραβώντας ξανά τη λαβή απασφάλισης και επαναλάβετε τη διαδικασία. Ανατρέξτε στην ενότητα **Αφαίρεση των καθισμάτων**.

2. Για διπλά καθίσματα και το μονό κάθισμα της τρίτης σειράς, τραβήξτε και τους δύο επάνω ιμάντες και γείρετε το κάθισμα προς τα κάτω στην κανονική θέση. Για το μονό κάθισμα της δεύτερης σειράς, τραβήξτε το μεγάλο μοχλό προς τα πίσω και γείρετε το κάθισμα προς τα κάτω.

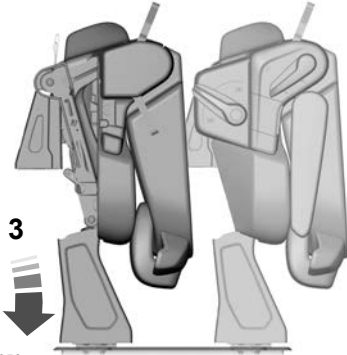

E187956

Τοποθέτηση των καθισμάτων



ΠΡΟΕΙΔΟΠΟΙΗΣΗ: Βεβαιωθείτε ότι έχετε στερεώσει σφικτά τους γάντζους του καθίσματος κατά την τοποθέτηση. Βεβαιωθείτε ότι οι μηχανισμοί ασφάλισης έχουν κουμπώσει σωστά ελέγχοντας τους κόκκινους δείκτες ασφάλισης.

Καθίσματα

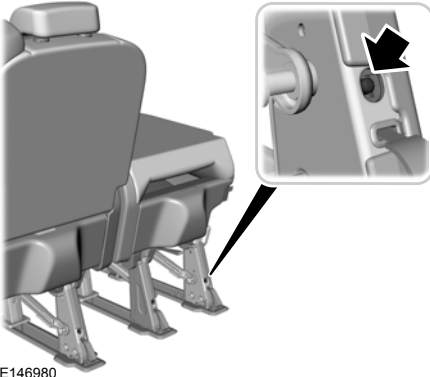

E146980

3. Τα καθίσματα έχουν δείκτες ασφάλισης στο κάτω μέρος κάθε ποδιού. Ελέγξτε τους δείκτες ασφάλισης αφού τοποθετήσετε τα καθίσματα.

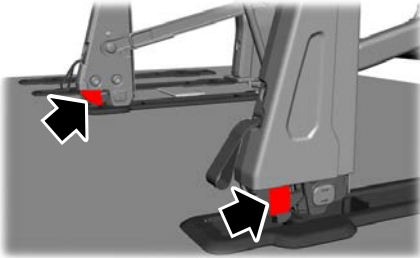

E160371

4. Βεβαιωθείτε ότι οι κόκκινοι δείκτες ασφάλισης στο κάτω μέρος των ποδιών των καθισμάτων δεν είναι ορατοί επάνω από το επίπεδο του πατώματος.

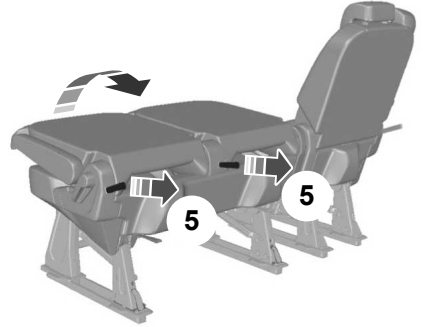

E263672

5. Ελευθερώστε την πλάτη του καθίσματος τραβώντας τους κόκκινους ιμάντες ή τον επάνω πλευρικό μοχλό και μετακινήστε την πλάτη του καθίσματος προς τα επάνω στην κανονική θέση μέχρι να κουμπώσει ο μηχανισμός ανάκλισης.

Αποθηκευτικός χώρος καθίσματος

- Να χειρίζεστε όλα τα καθίσματα με προσοχή.
- Αποθηκεύστε τα καθίσματα σε στεγνό και ζεστό περιβάλλον.
- Βεβαιωθείτε ότι τα καθίσματα έχουν στερεωθεί σωστά και δεν μπορούν να πέσουν.
- Δώστε ιδιαίτερη προσοχή στους μηχανισμούς ασφάλισης που είναι ενσωματωμένοι στα πόδια του καθίσματος. Αποθηκεύστε το κάθισμα σε σταθερό υπόστρωμα για να μην λερωθεί ο μηχανισμός ασφάλισης.

Καθίσματα

Διπλοκάμπινο



E146594

Το κάλυμμα προστασίας του αποθηκευτικού χώρου κάτω από τα καθίσματα μπορεί να έχει δύο διαφορετικές θέσεις. Σηκώστε το κάλυμμα προστασίας προς τα επάνω και τραβήξτε το για να το αφαιρέσετε.

ΘΕΡΜΑΙΝΟΜΕΝΑ ΚΑΘΙΣΜΑΤΑ - 2.0L ECOBLUE, ΥΒΡΙΔΙΚΟ ΗΛΕΚΤΡΙΚΟ ΟΧΗΜΑ ΜΕ ΦΟΡΤΙΣΗ ΣΕ ΗΛΕΚΤΡΙΚΗ ΠΡΙΖΑ (PHEV)



ΠΡΟΕΙΔΟΠΟΙΗΣΗ: Δείξτε ιδιαίτερη προσοχή κατά τη χρήση του θερμαινόμενου καθίσματος εάν δεν αισθάνεστε τον πόνο στο δέρμα σας εξαιτίας προχωρημένης ηλικίας, χρόνιας ασθένειας, διαβήτη, τραυματισμού του νωτιαίου μυελού, χρήσης φαρμάκων ή αλκοόλ και εξαιτίας κόπωσης ή άλλων σωματικών προβλημάτων. Το θερμαινόμενο κάθισμα μπορεί να

προκαλέσει εγκαύματα ακόμα και σε χαμηλές θερμοκρασίες, ιδίως εάν χρησιμοποιηθεί για μεγάλα χρονικά διαστήματα. Εάν δεν τηρήσετε αυτήν την οδηγία, μπορεί να προκληθεί τραυματισμός.



ΠΡΟΕΙΔΟΠΟΙΗΣΗ: Μην τοποθετείτε στο κάθισμα αντικείμενα που εμποδίζουν τη μετάδοση θερμότητας, για παράδειγμα καλύμματα καθισμάτων ή μαξιλάρια. Κάτι τέτοιο μπορεί να προκαλέσει υπερθέρμανση του καθίσματος. Εάν δεν τηρήσετε αυτήν την οδηγία, μπορεί να προκληθεί τραυματισμός.



ΠΡΟΕΙΔΟΠΟΙΗΣΗ: Μην τρυπάτε με αιχμηρά αντικείμενα το μαξιλάρι ή την πλάτη του καθίσματος. Κάτι τέτοιο μπορεί να προκαλέσει ζημιά στο θερμαινόμενο στοιχείο με αποτέλεσμα υπερθέρμανση του καθίσματος. Εάν δεν τηρήσετε αυτήν την οδηγία, μπορεί να προκληθεί τραυματισμός.

Μην ενεργοποιείτε το θερμαινόμενο κάθισμα όταν είναι βρεγμένο.

Το πλήκτρο του θερμαινόμενου καθίσματος βρίσκεται στη μονάδα χειρισμού του συστήματος κλιματισμού.



Πατήστε επανειλημμένα το πλήκτρο για να προσαρμόσετε τη θερμοκρασία.

Καθίσματα

ΘΕΡΜΑΙΝΟΜΕΝΑ ΚΑΘΙΣΜΑΤΑ - 2.2L ΠΕΤΡΕΛΑΙΟΚΙΝΗΤΗΡΑΣ



ΠΡΟΕΙΔΟΠΟΙΗΣΗ: Χρειάζεται προσοχή κατά τη χρήση του θερμαινόμενου καθίσματος από άτομα που δεν αισθάνονται τον πόνο στο δέρμα τους εξαιτίας προχωρημένης ηλικίας, χρόνιας ασθένειας, διαβήτη, τραυματισμού του νωπιαίου μυελού, χρήσης φαρμάκων ή αλκοόλ και εξαιτίας κόπωσης ή άλλων σωματικών προβλημάτων. Το θερμαινόμενο κάθισμα μπορεί να προκαλέσει εγκαύματα ακόμα και σε χαμηλές θερμοκρασίες, ιδίως εάν χρησιμοποιηθεί για παρατεταμένα χρονικά διαστήματα. Μην τοποθετείτε στο κάθισμα αντικείμενα που μονώνουν τη θερμότητα όπως π.χ. κουβέρτες ή μαξιλάρια. Κάτι τέτοιο μπορεί να προκαλέσει υπερθέρμανση του θερμαινόμενου καθίσματος. Μην τρυπάτε το κάθισμα με βελόνες, καρφίτσες ή άλλα αιχμηρά αντικείμενα. Κάτι τέτοιο μπορεί να προκαλέσει ζημιά στο θερμαινόμενο στοιχείο με αποτέλεσμα υπερθέρμανση του θερμαινόμενου καθίσματος. Εάν υπερθερμανθεί το κάθισμα, μπορεί να προκαλέσει σοβαρό τραυματισμό.

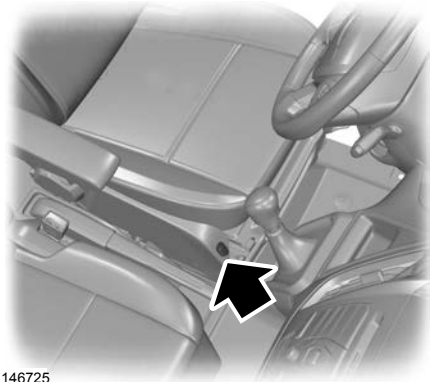

E146725



E151818

Σημείωση: Εάν υπάρχει διπλό κάθισμα συνοδηγού, θερμαίνεται μόνο το εξωτερικό κάθισμα.

Η μέγιστη θερμοκρασία επιτυγχάνεται μετά από πέντε ή έξι λεπτά. Η θερμοκρασία ρυθμίζεται από θερμοστάτη.

Καθίσματα

Το θερμαινόμενο κάθισμα θα παραμείνει ενεργό μέχρι να το απενεργοποιήσετε. Εάν το θερμαινόμενο κάθισμα είναι ενεργό όταν κλείσετε το διακόπτη του κινητήρα, θα είναι ενεργό και όταν ανοίξετε πάλι το διακόπτη του κινητήρα.

Απαγορεύονται τα εξής:

- Η τοποθέτηση βαριών αντικειμένων στο κάθισμα.
- Η χρήση του θερμαινόμενου καθίσματος εάν έχει χυθεί σε αυτό νερό ή άλλο υγρό. Περιμένετε να στεγνώσει πλήρως το κάθισμα.
- Η χρήση των θερμαινόμενων καθισμάτων εάν δεν είναι σε λειτουργία ο κινητήρας. Με αυτό τον τρόπο αποφεύγεται η αποφόρτιση της μπαταρίας του οχήματος.

Βοηθητικοί ρευματοδότες



ΠΡΟΕΙΔΟΠΟΙΗΣΗ: Μην συνδέετε προαιρετικά ηλεκτρικά αξεσουάρ στο ρευματοδότη/αναπτήρα. Η λανθασμένη χρήση του αναπτήρα ενδέχεται να προκαλέσει βλάβες που δεν καλύπτονται από την εγγύηση του οχήματος και μπορεί να οδηγήσει σε πυρκαγιά ή σοβαρό τραυματισμό.



ΠΡΟΕΙΔΟΠΟΙΗΣΗ: Μην χρησιμοποιείτε το ρευματοδότη για τη χρήση αναπτήρα. Η λανθασμένη χρήση των ρευματοδοτών ενδέχεται να προκαλέσει βλάβες που δεν καλύπτονται από την εγγύηση του οχήματος και μπορεί να οδηγήσει σε πυρκαγιά ή σοβαρό τραυματισμό.

Θέστε σε λειτουργία το όχημα για να χρησιμοποιήσετε το ρευματοδότη με την πλήρη απόδοσή του.

Μην κρεμάτε οποιοδήποτε αξεσουάρ από το βύσμα του.

Κρατάτε πάντα κλειστό το καπάκι του ρευματοδότη όταν δεν τον χρησιμοποιείτε.

Μην τοποθετείτε άλλα αντικείμενα εκτός από βύσματα εξαρτημάτων στο ρευματοδότη.

Μην χρησιμοποιείτε το ρευματοδότη με ηλεκτρικές τιμές παραπάνω από 12 βολτ συνεχούς ρεύματος 180 W που είναι οι μέγιστες τιμές για το όχημα, διαφορετικά μπορεί να καεί κάποια ασφάλεια.

Σημείωση: Οι ρευματοδότες απενεργοποιούνται μετά από 30 λεπτά εάν ο διακόπτης του κινητήρα είναι ανοιχτός και ο κινητήρας δεν λειτουργεί. Οι ρευματοδότες μπορεί να απενεργοποιηθούν εάν η στάθμη φόρτισης της μπαταρίας είναι χαμηλή.

Για να αποφευχθεί η αποφόρτιση της μπαταρίας:

- Μην χρησιμοποιείτε το ρευματοδότη για μεγαλύτερο διάστημα απ' όσο χρειάζεται όταν δεν λειτουργεί το όχημα.
- Μην αφήνετε συνδεδεμένες συσκευές στη διάρκεια της νύχτας ή όταν σταθμάετε το όχημά σας για μεγάλα χρονικά διαστήματα.

Ρευματοδότης 230 βολτ εναλλασσόμενου ρεύματος



ΠΡΟΕΙΔΟΠΟΙΗΣΗ: Μην αφήνετε ηλεκτρικές συσκευές συνδεδεμένες στο ρευματοδότη όταν η συσκευή δεν χρησιμοποιείται. Μην χρησιμοποιείτε οποιοδήποτε καλώδιο επέκτασης με το ρευματοδότη εναλλασσόμενου ρεύματος 230 βολτ γιατί κάτι τέτοιο θα αναιρέσει την αποτελεσματικότητα της διάταξης προστασίας. Κάτι τέτοιο μπορεί να προκαλέσει υπερφόρτιση του ρευματοδότη εξαιτίας της τροφοδοσίας πολλαπλών συσκευών με αποτέλεσμα την υπέρβαση της μέγιστης τιμής 150 W, γεγονός που θα μπορούσε να οδηγήσει σε πυρκαγιά ή σοβαρό τραυματισμό.

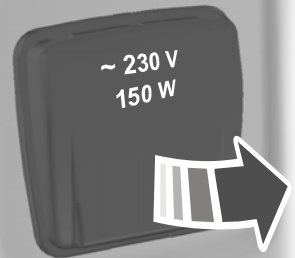

E98199

Βοηθητικοί ρευματοδότες

Μπορείτε να χρησιμοποιήσετε το ρευματοδότη για την τροφοδοσία

ηλεκτρικών συσκευών που απαιτούν έως 150 W. Βρίσκεται στην κεντρική κονσόλα.

Η ενδεικτική λυχνία στο ρευματοδότη αλλάζει, υποδεικνύοντας την τρέχουσα κατάσταση.

	Κατάσταση συστήματος
Ενεργό	Ο ρευματοδότης λειτουργεί, ο διακόπτης του κινητήρα είναι ανοιχτός και έχει συνδεθεί μια συσκευή.
Ανενεργό	Ο ρευματοδότης είναι απενεργοποιημένος, ο διακόπτης του κινητήρα είναι κλειστός ή δεν έχει συνδεθεί καμία συσκευή.
Αναβοσβήνει	Ο ρευματοδότης παρουσιάζει βλάβη.

Ο ρευματοδότης απενεργοποιεί προσωρινά την τροφοδοσία ρεύματος όταν είναι σε τρόπο λειτουργίας βλάβης και το φορτίο της συσκευής υπερβεί το όριο των 150 W. Αποσυνδέστε τη συσκευή σας και κλείστε το διακόπτη του κινητήρα. Ανοίξτε το διακόπτη του κινητήρα αλλά μην συνδέσετε πάλι τη συσκευή σας. Περιμένετε να κρυώσει το σύστημα και κλείστε και ανοίξτε το διακόπτη του κινητήρα για να διεξαγάγετε επαναφορά του τρόπου λειτουργίας βλάβης. Ανοίξτε πάλι το διακόπτη του κινητήρα και βεβαιωθείτε ότι η ενδεικτική λυχνία παραμένει αναμμένη.

Μην χρησιμοποιείτε το ρευματοδότη για συγκεκριμένες ηλεκτρικές συσκευές συμπεριλαμβανομένων των εξής:

- Τηλεοράσεις καθοδικού σωλήνα.
- Φορτία μοτέρ, όπως ηλεκτρικές σκούπες, ηλεκτρικά πριόνια και άλλα ηλεκτρικά εργαλεία ή ψυγεία με συμπιεστή.

- Συσκευές μέτρησης που επεξεργάζονται δεδομένα ακριβείας, όπως ιατρικός εξοπλισμός ή εξοπλισμός μέτρησης.
- Άλλες συσκευές που απαιτούν εξαιρετικά σταθερή παροχή ρεύματος, όπως ηλεκτρικές κουβέρτες που ελέγχονται από μικροϋπολογιστή ή λάμπες με αισθητήρα αφής.

ΑΝΑΠΤΗΡΑΣ



ΠΡΟΕΙΔΟΠΟΙΗΣΗ: Μην συνδέετε προαιρετικά ηλεκτρικά αξεσουάρ στο ρευματοδότη/αναπτήρα. Η λανθασμένη χρήση του αναπτήρα ενδέχεται να προκαλέσει βλάβες που δεν καλύπτονται από την εγγύηση του οχήματος και μπορεί να οδηγήσει σε πυρκαγιά ή σοβαρό τραυματισμό.

Βοηθητικοί ρευματοδότες

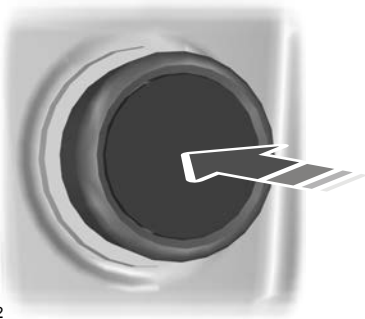

E103382

Πατήστε το στοιχείο για να χρησιμοποιήσετε τον αναπτήρα. Θα πεταχτεί έξω αυτόματα μετά από ένα μικρό χρονικό διάστημα.

Μην κρατάτε το στοιχείο του αναπτήρα πατημένο.

Σημείωση: Σε περίπτωση που δεν λειτουργεί η παροχή ρεύματος αφού κλείσετε το διακόπτη του κινητήρα, ανοίξτε το διακόπτη του κινητήρα.

Σημείωση: Εάν χρησιμοποιείτε το ρευματοδότη όταν δεν λειτουργεί ο κινητήρας, μπορεί να αποφορτιστεί η μπαταρία.

Σημείωση: Όταν ανοίξετε το διακόπτη του κινητήρα, μπορείτε να χρησιμοποιήσετε το ρευματοδότη για την τροφοδοσία συσκευών 12 βολτ με μέγιστη ονομαστική ένταση ρεύματος 15 αμπέρ.

Αποθηκευτικοί χώροι

ΠΟΤΗΡΟΘΗΚΕΣ



ΠΡΟΕΙΔΟΠΟΙΗΣΗ: Μην τοποθετείτε ζεστά ροφήματα στις ποτηροθήκες όταν το όχημα κινείται.



ΠΡΟΕΙΔΟΠΟΙΗΣΗ: Βεβαιωθείτε ότι τα ποτήρια που τοποθετείτε στις ποτηροθήκες δεν παρεμβαίνουν στο οπτικό σας πεδίο όταν οδηγείτε.

ΚΟΝΣΟΛΑ ΟΡΟΦΗΣ

Αποθηκευτικός χώρος οροφής

Οχήματα με μεσαίου ύψους οροφή



ΠΡΟΕΙΔΟΠΟΙΗΣΗ: Μην τοποθετείτε βαριά αντικείμενα στον αποθηκευτικό χώρο. Το μέγιστο επιτρεπόμενο φορτίο είναι 44 λίβρες (20 κιλά). Τα βαριά αντικείμενα μπορεί να εκτοξευθούν σε περίπτωση σύγκρουσης ή απότομου φρεναρίσματος, γεγονός που αυξάνει τον κίνδυνο σοβαρού τραυματισμού.

ΠΤΥΣΣΟΜΕΝΟΣ ΔΙΣΚΟΣ



ΠΡΟΕΙΔΟΠΟΙΗΣΗ: Μην τοποθετείτε ζεστά ροφήματα στις ποτηροθήκες όταν το όχημα κινείται.



E154676

ΘΗΚΕΣ ΓΙΑ ΜΠΟΥΚΑΛΙΑ



ΠΡΟΕΙΔΟΠΟΙΗΣΗ: Μην τοποθετείτε γυάλινα αντικείμενα στη θήκη μπουκαλιού.

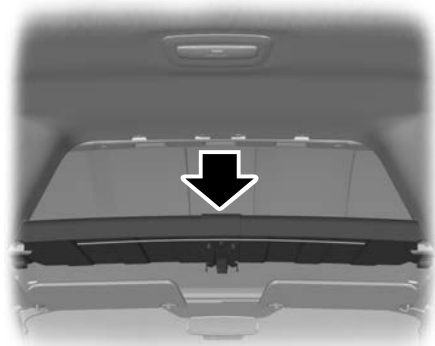

E158139

Αποθηκευτικοί χώροι

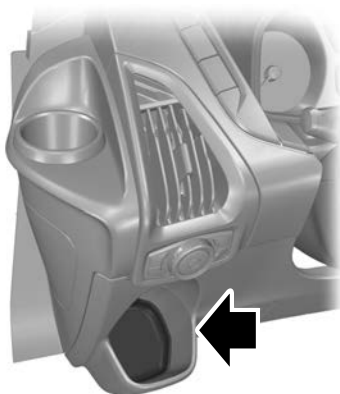

E145944

**ΑΠΟΘΗΚΕΥΤΙΚΟΣ ΧΩΡΟΣ
ΚΑΤΩ ΑΠΟ ΤΟ ΚΑΘΙΣΜΑ -
ΟΧΗΜΑΤΑ ΜΕ: ΔΙΠΛΟ
ΚΑΘΙΣΜΑ ΣΥΝΟΔΗΓΟΥ,
ΟΧΗΜΑΤΑ ΧΩΡΙΣ: ΠΙΣΩ
ΣΥΣΤΗΜΑ ΚΛΙΜΑΤΙΣΜΟΥ, ΔΕΝ
ΠΕΡΙΛΑΜΒΑΝΟΝΤΑΙ: ΉΠΙΟ
ΥΒΡΙΔΙΚΟ ΗΛΕΚΤΡΙΚΟ
ΟΧΗΜΑ (ΜΗΕΥ)**

Κάθισμα συνοδηγού



E154714

Αποθηκευτικοί χώροι

1. Ανασηκώστε το μπροστινό τμήμα του μαξιλαριού του καθίσματος του συνοδηγού.
2. Τραβήξτε το μαξιλάρι του καθίσματος προς τα εμπρός.
3. Γείρετε το μαξιλάρι του καθίσματος προς τα εμπρός.

Σημείωση: Τόσο το εσωτερικό όσο και το εξωτερικό κάθισμα έχουν χώρους φύλαξης αντικειμένων.

ΑΠΟΘΗΚΕΥΤΙΚΟΣ ΧΩΡΟΣ ΚΑΤΩ ΑΠΟ ΤΟ ΚΑΘΙΣΜΑ - ΉΠΙΟ ΥΒΡΙΔΙΚΟ ΗΛΕΚΤΡΙΚΟ ΟΧΗΜΑ (ΜΗΕΝ), ΟΧΗΜΑΤΑ ΜΕ: ΔΙΠΛΟ ΚΑΘΙΣΜΑ ΣΥΝΟΔΗΓΟΥ/ΠΙΣΩ ΣΥΣΤΗΜΑ ΚΛΙΜΑΤΙΣΜΟΥ

Κάθισμα συνοδηγού



2



E154714

1. Ανασηκώστε το μπροστινό τμήμα του μαξιλαριού του καθίσματος του συνοδηγού.
2. Τραβήξτε το μαξιλάρι του καθίσματος προς τα εμπρός.

Αποθηκευτικοί χώροι

3. Γείρετε το μαξιλάρι του καθίσματος προς τα εμπρός.

Σημείωση: Μόνο το εσωτερικό κάθισμα διαθέτει χώρο φύλαξης αντικειμένων.

ΒΑΣΗ ΣΤΗΡΙΞΗΣ ΣΥΣΚΕΥΗΣ



ΠΡΟΕΙΔΟΠΟΙΗΣΗ: Εάν οδηγείτε όταν δεν είστε συγκεντρωμένοι, μπορεί να χάσετε τον έλεγχο του οχήματος με αποτέλεσμα την πρόκληση ατυχήματος και τραυματισμού. Συνιστούμε εξαιρετική προσοχή κατά τη χρήση οποιασδήποτε συσκευής που μπορεί να αποσπάσει την προσοχή σας από τον δρόμο. Ο ασφαλής χειρισμός του οχήματός σας αποτελεί πρωταρχική σας ευθύνη. Σας συνιστούμε να μην χρησιμοποιείτε οποιαδήποτε συσκευή χειρός όταν οδηγείτε και σας παροτρύνουμε να χρησιμοποιείτε συστήματα φωνητικού ελέγχου όταν είναι δυνατό. Βεβαιωθείτε ότι έχετε επίγνωση της ισχύουσας εθνικής νομοθεσίας που μπορεί να σχετίζεται με τη χρήση ηλεκτρονικών συσκευών κατά την οδήγηση.

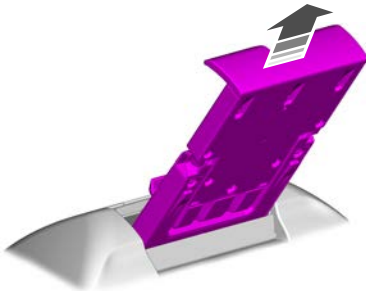

1. Σηκώστε μέχρι πάνω τη δαγκάνα.

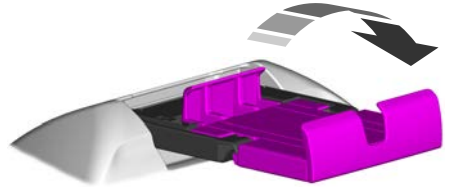

2. Περιστρέψτε τελείως τη δαγκάνα.

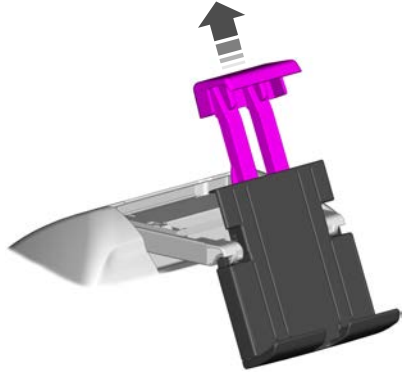

3. Σηκώστε τη δαγκάνα.
4. Τοποθετήστε τη συσκευή σας στη βάση.
5. Ελευθερώστε τη δαγκάνα.

Σημείωση: Μην αφήνετε τη συσκευή σας στη βάση στήριξης όταν φεύγετε από το όχημά σας.

Εκκίνηση και σβήσιμο του κινητήρα

ΓΕΝΙΚΑ



ΠΡΟΕΙΔΟΠΟΙΗΣΗ:

Η παρατεταμένη λειτουργία σε υψηλές στροφές ρελαντί του κινητήρα μπορεί να έχει ως αποτέλεσμα πολύ υψηλές θερμοκρασίες στον κινητήρα και το σύστημα εξαγωγής, με κίνδυνο την πρόκληση πυρκαγιάς ή άλλης ζημιάς.



ΠΡΟΕΙΔΟΠΟΙΗΣΗ:

Μην σταθμεύετε, μην αφήνετε τον κινητήρα αναμμένο στο ρελαντί και μην οδηγείτε επάνω από ξεραμένο χορτάρι ή άλλα ξερά υλικά. Το σύστημα ελέγχου εκπομπών θερμαίνει το χώρο του κινητήρα και το σύστημα εξαγωγής δημιουργώντας τον κίνδυνο πυρκαγιάς.



ΠΡΟΕΙΔΟΠΟΙΗΣΗ:

Μην βάζετε μπροστά τον κινητήρα σε κλειστό γκαράζ ή άλλους κλειστούς χώρους. Τα καυσαέρια μπορεί να είναι τοξικά. Ανοίγετε πάντα την πόρτα του γκαράζ πριν βάλετε μπροστά τον κινητήρα.



ΠΡΟΕΙΔΟΠΟΙΗΣΗ:

Οι διαρροές του συστήματος εξαγωγής μπορεί να έχουν ως αποτέλεσμα την εισχώρηση βλαβερών και εν δυνάμει θανατηφόρων αερίων στο χώρο των επιβατών. Εάν υπάρχει οσμή καυσαερίων μέσα στο όχημά σας, πηγαίνετέ το αμέσως για έλεγχο. Μην οδηγήσετε εάν υπάρχει οσμή καυσαερίων.

Εάν αποσυνδέσετε την μπαταρία, το όχημά σας ενδέχεται να παρουσιάσει κάποια ασυνήθιστα χαρακτηριστικά οδήγησης για περίπου 8 km μετά από την επανασύνδεση της μπαταρίας. Αυτό συμβαίνει επειδή το σύστημα διαχείρισης κινητήρα πρέπει να επανευθυγραμμιστεί με τον κινητήρα. Στη διάρκεια αυτού του διαστήματος μπορείτε να αγνοήσετε τυχόν ασυνήθιστα οδηγικά χαρακτηριστικά του οχήματος.

Το σύστημα διαχείρισης κινητήρα συμμορφώνεται με όλες τις βασικές απαιτήσεις της καναδικής νομοθεσίας που ρυθμίζει τα ασταθή ηλεκτρικά πεδία που προκαλούνται από ηλεκτρικούς παλμούς και το ραδιοθόρυβο όσον αφορά τον εξοπλισμό που προκαλεί παράσιτα.

Όταν βάζετε μπροστά τον κινητήρα, μην πατάτε το πεντάλ του γκαζιού πριν και στη διάρκεια της εκκίνησης. Χρησιμοποιήστε το πεντάλ του γκαζιού μόνο εάν αντιμετωπίζετε δυσκολία στην εκκίνηση του κινητήρα.

ΔΙΑΚΟΠΤΗΣ ΚΙΝΗΤΗΡΑ



E72128

Σημείωση: Βεβαιωθείτε ότι το κλειδί είναι καθαρό πριν το εισαγάγετε στο βαρελάκι της κλειδαριάς.

0 (απενεργοποίηση) – Ο διακόπτης του κινητήρα είναι κλειστός.

Σημείωση: Όταν κλείνετε το διακόπτη του κινητήρα και εγκαταλείπετε το όχημα, μην αφήνετε το κλειδί στο διακόπτη του κινητήρα. Διαφορετικά μπορεί να αποφορτιστεί η μπαταρία του οχήματός σας.

I (αξεσουάρ) - Επιτρέπει τη λειτουργία των ηλεκτρικών αξεσουάρ όπως του ραδιοφώνου όταν δεν λειτουργεί ο κινητήρας.

Σημείωση: Μην αφήνετε το κλειδί του διακόπτη του κινητήρα στη θέση **I** ή **II** (χωρίς τον κινητήρα σε λειτουργία) για μεγάλο χρονικό διάστημα για να μην αποφορτιστεί η μπαταρία του οχήματός σας.

Εκκίνηση και σβήσιμο του κινητήρα

II (ενεργοποίηση) - Λειτουργούν όλα τα ηλεκτρικά κυκλώματα. Ανάβουν οι προειδοποιητικές λυχνίες και οι ενδείξεις.

III (εκκίνηση) - Θέτετε σε λειτουργία τον κινητήρα. Αφήστε το κλειδί μόλις ξεκινήσει ο κινητήρας.

ΚΛΕΙΔΩΜΑ ΤΙΜΟΝΙΟΥ



ΠΡΟΕΙΔΟΠΟΙΗΣΗ: Πάντα να ελέγχετε ότι το τιμόνι δεν είναι κλειδωμένο προτού επιχειρήσετε να κινήσετε το όχημά σας.

Κλειδωμα του τιμονιού

1. Αφαιρέστε το κλειδί από το διακόπτη του κινητήρα.
2. Περιστρέψτε ελαφρώς το τιμόνι για να ασφαλίσει η κλειδαριά.

Ξεκλείδωμα του τιμονιού

1. Εισάγετε το κλειδί στο διακόπτη του κινητήρα.
2. Γυρίστε το κλειδί στη θέση **I**.

Σημείωση: Μπορεί να χρειαστεί να στρίψετε ελαφρώς το τιμόνι για να διευκολύνετε το ξεκλείδωμα.

ΕΚΚΙΝΗΣΗ ΠΕΤΡΕΛΑΙΟΚΙΝΗΤΗΡΑ



Ανοίξτε το διακόπτη του κινητήρα και, εάν ανάψει η ενδεικτική λυχνία των προθερμαντήρων, περιμένετε να σβήσει πριν ξεκινήσετε.

1. Στα οχήματα με μηχανικό κιβώτιο ταχυτήτων, πατήστε το πεντάλ του συμπλέκτη μέχρι το τέρμα. Στα οχήματα με αυτόματο κιβώτιο ταχυτήτων, πατήστε το πεντάλ του φρένου μέχρι το τέρμα.

Σημείωση: Μην ακουμπάτε το πεντάλ γκαζιού.

2. Γυρίστε το κλειδί στη θέση εκκίνησης για να βάλετε μπροστά το όχημά σας.

Σημείωση: Εάν αφήσετε το πεντάλ του φρένου ή του συμπλέκτη κατά την εκκίνηση του κινητήρα, ο κινητήρας θα σταματήσει να γυρίζει με τη μίζα.

Σημείωση: Όταν η θερμοκρασία είναι κάτω από -15°C , μπορεί να χρειαστεί να γυρίσετε τον κινητήρα με τη μίζα έως και 10 δευτερόλεπτα.

Σημείωση: Μπορείτε να ενεργοποιήσετε τη μίζα μόνο για περιορισμένο χρονικό διάστημα.

Σημείωση: Μετά από ένα περιορισμένο αριθμό προσπαθειών εκκίνησης του κινητήρα σας, το σύστημα δεν θα σας επιτρέψει να προσπαθήσετε ξανά μέχρι να παρέλθει ένα συγκεκριμένο χρονικό διάστημα, για παράδειγμα 30 λεπτά.

Αποτυχία εκκίνησης

Εάν ο κινητήρας δεν εκκινήσει, περιμένετε για λίγο και προσπαθήστε ξανά.

Εκκίνηση και σβήσιμο του κινητήρα

ΑΠΕΝΕΡΓΟΠΟΙΗΣΗ ΤΟΥ ΚΙΝΗΤΗΡΑ

Όχημα με στροβιλοσυμπιεστή



ΠΡΟΕΙΔΟΠΟΙΗΣΗ: Μην σβήνετε τον κινητήρα όταν λειτουργεί σε υψηλές στροφές. Εάν το κάνετε αυτό, ο στροβιλοσυμπιεστής θα συνεχίσει να λειτουργεί αφότου η πίεση λαδιού του κινητήρα πέσει στο μηδέν. Αυτό θα οδηγήσει σε πρόωρη φθορά των ρουλεμάν του στροβιλοσυμπιεστή.

Αφήστε το γκάζι. Περιμένετε μέχρι ο κινητήρας να φτάσει στο ρελαντί και μετά σβήστε τον.

ΣΥΣΤΗΜΑ ΘΕΡΜΑΝΣΗΣ ΜΠΛΟΚ ΚΙΝΗΤΗΡΑ



ΠΡΟΕΙΔΟΠΟΙΗΣΗ: Αν δεν ακολουθήσετε τις οδηγίες σχετικά με το σύστημα θέρμανσης του μπλοκ κινητήρα, μπορεί να προκληθεί υλική ζημιά ή σοβαρή σωματική βλάβη.



ΠΡΟΕΙΔΟΠΟΙΗΣΗ: Μην χρησιμοποιείτε το σύστημα θέρμανσης με μη γειωμένα ηλεκτρικά συστήματα ή αντάπτορες δύο ακροδεκτών. Υπάρχει κίνδυνος ηλεκτροπληξίας.

Το σύστημα θέρμανσης θερμαίνει το ψυκτικό υγρό του κινητήρα. Αυτό δίνει τη δυνατότητα στο σύστημα κλιματισμού να ανταποκριθεί γρήγορα. Ο εξοπλισμός περιλαμβάνει ένα θερμαντικό στοιχείο τοποθετημένο στο μπλοκ του κινητήρα και μια πλεξούδα καλωδιώσεων. Μπορείτε να συνδέσετε το σύστημα σε γειωμένη ηλεκτρική πηγή 220-240 βολτ εναλλασσόμενου ρεύματος.

Σημείωση: Η αποτελεσματικότητα του συστήματος θέρμανσης είναι η μέγιστη όταν η θερμοκρασία περιβάλλοντος είναι κάτω -18°C.

Σας συμβουλεύουμε να ακολουθήσετε τα εξής για την ασφαλή και σωστή λειτουργία:

- Χρησιμοποιήστε καλώδιο προέκτασης κατάλληλο για χρήση σε εξωτερικούς χώρους και σε χαμηλές θερμοκρασίες. Πρέπει να φέρει σαφώς την ένδειξη ότι είναι κατάλληλο για χρήση σε συσκευές εξωτερικού χώρου. Μην χρησιμοποιείτε καλώδια προέκτασης εσωτερικού χώρου σε εξωτερικούς χώρους. Κάτι τέτοιο θα μπορούσε να προκαλέσει ηλεκτροπληξία ή να επιφέρει κίνδυνο πυρκαγιάς.
- Το καλώδιο προέκτασης που θα χρησιμοποιήσετε πρέπει να είναι όσο πιο κοντό γίνεται.
- Μην χρησιμοποιείτε πολλαπλά καλώδια προέκτασης.
- Όταν το σύστημα είναι σε λειτουργία, βεβαιωθείτε ότι οι συνδέσεις της φίσας του καλωδίου προέκτασης και του καλωδίου του συστήματος θέρμανσης δεν έχουν νερό και δεν βρίσκονται κοντά σε νερό. Κάτι τέτοιο θα μπορούσε να προκαλέσει ηλεκτροπληξία ή να επιφέρει κίνδυνο πυρκαγιάς.
- Βεβαιωθείτε ότι το όχημά σας είναι σταθεμμένο σε καθαρή περιοχή όπου δεν υπάρχουν εύφλεκτα υλικά.
- Βεβαιωθείτε ότι έχετε συνδέσει σταθερά το σύστημα θέρμανσης, το καλώδιο του συστήματος θέρμανσης και το καλώδιο προέκτασης.
- Ελέγξτε για θερμότητα οπουδήποτε στην ηλεκτρική συνδεσμολογία αφού το σύστημα λειτουργήσει για περίπου 30 λεπτά.

Εκκίνηση και σβήσιμο του κινητήρα

- Βεβαιωθείτε ότι έχετε αποσυνδέσει το σύστημα και το έχετε φυλάξει κατάλληλα πριν βάλετε μπροστά το όχημά σας και οδηγήσετε. Βεβαιωθείτε ότι το προστατευτικό κάλυμμα στεγανοποιεί τους ακροδέκτες της φίσας του συστήματος θέρμανσης μπλοκ κινητήρα όταν το σύστημα δεν είναι σε χρήση.
- Φροντίστε να ελέγξετε τη σωστή λειτουργία του συστήματος θέρμανσης πριν το χειμώνα.

Χρήση του συστήματος θέρμανσης μπλοκ κινητήρα

Η φίσα του συστήματος θέρμανσης μπλοκ κινητήρα μπορεί να βρίσκεται σε ένα από τα εξής σημεία:

- Κάτω από το καπό.
- Στο πλαίσιο συγκράτησης των μπροστινών φώτων ομίχλης.
- Στην μπροστινή κάτω μάσκα.

Βεβαιωθείτε ότι οι ακροδέκτες της πρίζας είναι καθαροί και στεγνοί πριν τη χρήση. Καθαρίστε τους με στεγνό πανί εάν χρειάζεται.

Το σύστημα χρησιμοποιεί 0,4 έως 1,0 κιλοβατώρα ενέργειας ανά ώρα χρήσης. Το σύστημα δεν έχει θερμοστάτη. Φτάνει στη μέγιστη θερμοκρασία μετά από περίπου τρεις ώρες λειτουργίας. Εάν χρησιμοποιήσετε το σύστημα θέρμανσης για περισσότερο από τρεις ώρες, δεν θα βελτιωθεί η απόδοση του συστήματος και θα ξοδέψετε άσκοπα ηλεκτρική ενέργεια.

Εκκίνηση και σβήσιμο του ηλεκτροκινητήρα

ΔΙΑΚΟΠΤΗΣ ΚΙΝΗΤΗΡΑ



E247596

Σημείωση: Βεβαιωθείτε ότι το κλειδί είναι καθαρό πριν το εισαγάγετε στο βαρελάκι της κλειδαριάς.

Κλείσιμο του διακόπτη του κινητήρα

Γυρίστε το κλειδί στη θέση **0**.

Άνοιγμα του διακόπτη του κινητήρα στη λειτουργία για τα αξεσουάρ

Γυρίστε το κλειδί στη θέση **I**. Τα ηλεκτρικά αξεσουάρ, όπως είναι για παράδειγμα το ραδιόφωνο, λειτουργούν χωρίς να είναι σε λειτουργία ο ηλεκτροκινητήρας.

Άνοιγμα του διακόπτη του κινητήρα

Γυρίστε το κλειδί στη θέση **II**. Όλα τα ηλεκτρικά κυκλώματα και τα αξεσουάρ λειτουργούν και ανάβουν οι προειδοποιητικές και ενδεικτικές λυχνίες.

Σημείωση: Σε αυτό το προφίλ αποφορτίζεται η μπαταρία υψηλής τάσης.

Εκκίνηση του ηλεκτροκινητήρα

Γυρίστε το κλειδί στη θέση **III**. Αφήστε το κλειδί όταν ανάψει η ενδεικτική λυχνία «έτοιμο για οδήγηση».

ΕΚΚΙΝΗΣΗ ΤΟΥ ΗΛΕΚΤΡΟΚΙΝΗΤΗΡΑ

1. Επιλέξτε τη θέση στάθμευσης (P) ή τη νεκρά (N).
2. Πατήστε το πεντάλ του φρένου.
3. Γυρίστε το κλειδί στη θέση **III**.



Η ενδεικτική λυχνία ανάβει όταν το όχημά σας είναι έτοιμο για οδήγηση.

ΑΠΕΝΕΡΓΟΠΟΙΗΣΗ ΤΟΥ ΗΛΕΚΤΡΟΚΙΝΗΤΗΡΑ

1. Σταματήστε το όχημα.
2. Επιλέξτε τη θέση στάθμευσης (P).
3. Γυρίστε το κλειδί στη θέση **0**.
4. Δέστε το χειρόφρενο.

Ιδιαίτερα χαρακτηριστικά οδήγησης

ΛΕΙΤΟΥΡΓΙΑ ΥΒΡΙΔΙΚΟΥ ΟΧΗΜΑΤΟΣ - ΉΠΙΟ ΥΒΡΙΔΙΚΟ ΗΛΕΚΤΡΙΚΟ ΟΧΗΜΑ (ΜΗΕV)

Το όχημά σας είναι εξοπλισμένο με 48βολτο ήπιο υβριδικό σύστημα. Το σύστημα έχει σχεδιαστεί με σκοπό να βοηθά στη μείωση της κατανάλωσης καυσίμου και των εκπομπών CO₂, χρησιμοποιώντας αναγεννητική φόρτιση και σταματώντας τη λειτουργία του κινητήρα όταν το όχημα ρολάρει με ταχύτητα 12 km/h.

Σημείωση: Μπορείτε να ορίσετε την ταχύτητα στην οποία το σύστημα θα σταματά τον κινητήρα μέσω της οθόνης πληροφοριών. Βλ **Ρύθμιση της ταχύτητας σταματήματος του κινητήρα** (σελίδα 153).

Σημείωση: Η αναγεννητική φόρτιση έχει ως αποτέλεσμα μεγαλύτερο βαθμό φρεναρίσματος του κινητήρα. Αυτό είναι φυσιολογικό.

ΛΕΙΤΟΥΡΓΙΑ ΥΒΡΙΔΙΚΟΥ ΗΛΕΚΤΡΙΚΟΥ ΟΧΗΜΑΤΟΣ

Το σύστημα έχει σχεδιαστεί για να σας βοηθήσει να μειώσει την κατανάλωση καυσίμου και τις εκπομπές CO₂, χρησιμοποιώντας αναγεννητική φόρτιση και το βενζινοκινητήρα ως γεννήτρια για να αποθηκεύσει ενέργεια στην μπαταρία υψηλής τάσης.

Ο βενζινοκινητήρας ξεκινά και σταματά παρέχοντας ενέργεια όποτε χρειάζεται.

Συνθήκες υπό τις οποίες ο βενζινοκινητήρας μπορεί να τερθεί ή να παραμείνει σε λειτουργία είναι μεταξύ άλλων οι εξής:

- Σημαντική επιτάχυνση του οχήματος.
- Οδήγηση σε ανηφόρα.
- Η στάθμη φόρτισης της μπαταρίας υψηλής τάσης είναι χαμηλή.

- Θέρμανση ή ψύξη του εσωτερικού του οχήματος σε υψηλές ή χαμηλές εξωτερικές θερμοκρασίες.
- Η θερμοκρασία του βενζινοκινητήρα κάτω από την κανονική θερμοκρασία λειτουργίας.
- Είναι σε εξέλιξη διαδικασία ανάπλασης του φίλτρου σωματιδίων βενζίνης.

Έλεγχος του προφίλ οδήγησης

Σχετικά με τον έλεγχο του προφίλ οδήγησης

Το όχημά σας διαθέτει διάφορα προφίλ οδήγησης που μπορείτε να επιλέξετε ανάλογα με τις συνθήκες οδήγησης. Το σύστημα προσαρμόζει διάφορες ρυθμίσεις του οχήματος ανάλογα με το προφίλ οδήγησης που έχετε επιλέξει.

Επιλογή προφίλ οδήγησης

Το κουμπί βρίσκεται στο ταμπλό.



Πατήστε επανειλημμένα το πλήκτρο για να μετακινηθείτε ανάμεσα στα διαθέσιμα προφίλ οδήγησης.

Προφίλ οδήγησης

Auto EV



Αυτό το προφίλ οδήγησης χρησιμοποιεί αυτόματα το βενζινοκινητήρα για την παροχή ισχύος όταν απαιτείται και επανέρχεται αυτόματα σε αμιγή ηλεκτροκίνηση όταν είναι δυνατό.

EV now



Αυτό το προφίλ χρησιμοποιεί μόνο την μπαταρία υψηλής τάσης. Όταν το επιλέξετε, εμφανίζεται μια μπλε ενδεικτική λυχνία στην οθόνη πληροφοριών.

Ιδιαίτερα χαρακτηριστικά οδήγησης

Σε αυτό το προφίλ ενδέχεται να περιοριστεί η επιτάχυνση του οχήματος, η μέγιστη ταχύτητα και η απόδοση του συστήματος κλιματισμού προκειμένου να μειωτοποιηθεί η απόσταση που μπορεί να διανύσει το όχημά σας.

EV override

Όταν οι απαιτήσεις σε ισχύ είναι μεγαλύτερες από την ποσότητα που μπορεί να παράσχει η μπαταρία υψηλής τάσης, εμφανίζεται ένα μήνυμα στην οθόνη πληροφοριών. Πατήστε το πλήκτρο **OK** στο τιμόνι για να επιτρέψετε στο βενζινοκινητήρα να διαθέσει επιπλέον ισχύ.

Σημείωση: *Η μπλε ενδεικτική λυχνία γίνεται πορτοκαλί.*

Το όχημά σας θα επιστρέψει στο πρόγραμμα **EV Now** μόλις είναι πάλι δυνατό.

EV later



Όταν επιλεγεί αυτό το προφίλ, διατηρείται η τρέχουσα στάθμη φόρτισης της μπαταρίας υψηλής τάσης.

Σημείωση: *Η μέγιστη εμφανιζόμενη φόρτιση της μπαταρίας είναι 95%. Το σύστημα θα απομακρύνει κάποιο φορτίο από την μπαταρία για να επιτρέψει την πλήρη λειτουργία της αναγεννητικής πέδησης και του υβριδικού συστήματος.*

EV charge



Αυτό το προφίλ χρησιμοποιεί το βενζινοκινητήρα για να φορτίσει την μπαταρία υψηλής τάσης.

Σημείωση: *Αυτό το προφίλ δεν υποκαθιστά τη φόρτιση σε ηλεκτρική πρίζα. Η χρήση ενέργειας είναι στα πιο αποδοτικά της επίπεδα όταν φορτίζετε την μπαταρία υψηλής τάσης με σύνδεση σε ηλεκτρική πρίζα.*

ΣΥΝΗΘΕΙΣ ΕΡΩΤΗΣΕΙΣ ΥΒΡΙΔΙΚΟΥ ΟΧΗΜΑΤΟΣ

Για πόσο καιρό είναι σχεδιασμένο να κρατήσει το σύστημα της μπαταρίας υψηλής τάσης;

Το σύστημα της μπαταρίας υψηλής τάσης είναι σχεδιασμένο να κρατήσει για όλη τη διάρκεια ζωής του οχήματός σας.

Χρειάζεται συντήρηση η μπαταρία υψηλής τάσης;

Η μπαταρία υψηλής τάσης δεν χρειάζεται συντήρηση.

Λειτουργούν τα συστήματα θέρμανσης και ψύξης όταν οδηγώ μόνο με ηλεκτροκίνηση;

Ναι, αλλά μειώνεται η απόσταση που μπορείτε να διανύσετε με ηλεκτροκίνηση.

Τι συμβαίνει όταν αποφορτιστεί η μπαταρία υψηλής τάσης;

Φορτίστε το όχημά σας με σύνδεση σε ηλεκτρική πρίζα.

Τι πρέπει να κάνω εάν το όχημα ξεμείνει από καύσιμο και αποφορτιστεί η μπαταρία υψηλής τάσης;

Ανεφοδιάστε το όχημά σας με καύσιμο και βάλτε το μπροστά το κανονικά. Μπορείτε να οδηγήσετε αφού ο κινητήρας φορτίσει την μπαταρία υψηλής τάσης στο ελάχιστο απαιτούμενο επίπεδο.

Auto-Start-Stop - Μηχανικό κιβώτιο ταχυτήτων, Δεν περιλαμβάνονται: Ήπιο υβριδικό ηλεκτρικό όχημα (MHEV)

ΤΙ ΕΙΝΑΙ ΤΟ ΣΥΣΤΗΜΑ AUTO-START-STOP ΚΙΝΗΤΗΡΑ

Το σύστημα έχει σχεδιαστεί με σκοπό να βοηθά στη μείωση της κατανάλωσης καυσίμου και των εκπομπών CO₂ σταματώντας τη λειτουργία του κινητήρα όταν το όχημα είναι στο ρελαντί, για παράδειγμα στα φανάρια.

ΠΡΟΛΗΠΤΙΚΑ ΜΕΤΡΑ ΑΣΦΑΛΕΙΑΣ ΓΙΑ ΤΟ ΣΥΣΤΗΜΑ AUTO-START-STOP ΚΙΝΗΤΗΡΑ



ΠΡΟΕΙΔΟΠΟΙΗΣΗ: Τραβήξτε το χειρόφρενο, επιλέξτε τη νεκρά, κλείστε το διακόπτη του κινητήρα και αφαιρέστε το κλειδί προτού βγείτε από το όχημά σας. Εάν δεν τηρήσετε αυτή την οδηγία, μπορεί να προκληθεί τραυματισμός ή θάνατος.



ΠΡΟΕΙΔΟΠΟΙΗΣΗ: Τραβήξτε το χειρόφρενο, επιλέξτε τη νεκρά, κλείστε το διακόπτη του κινητήρα και αφαιρέστε το κλειδί πριν ανοίξετε το καπό ή πριν οποιαδήποτε εργασία συντήρησης ή επισκευής. Εάν δεν κλείσετε τον διακόπτη του κινητήρα, ο κινητήρας μπορεί να ενεργοποιηθεί ανά πάσα στιγμή. Εάν δεν τηρήσετε αυτή την οδηγία, μπορεί να προκληθεί τραυματισμός ή θάνατος.

ΕΝΕΡΓΟΠΟΙΗΣΗ ΚΑΙ ΑΠΕΝΕΡΓΟΠΟΙΗΣΗ ΤΟΥ ΣΥΣΤΗΜΑΤΟΣ AUTO-START-STOP ΚΙΝΗΤΗΡΑ

Το σύστημα ενεργοποιείται όταν ανοίγετε τον διακόπτη του κινητήρα.



Πατήστε το διακόπτη για να απενεργοποιήσετε το σύστημα.

Σημείωση: Η ένδειξη **OFF** ανάβει στο διακόπτη.

Πατήστε ξανά το διακόπτη για να ενεργοποιήσετε εκ νέου το σύστημα.

Σημείωση: Το σύστημα έχει σχεδιαστεί ώστε να απενεργοποιείται εάν ανιχνεύσει δυσλειτουργία. Εάν το σύστημα εμφανίσει δυσλειτουργία, πηγαίνετε το συντομότερο το όχημά σας για έλεγχο.

ΣΤΑΜΑΤΗΜΑ ΤΟΥ ΚΙΝΗΤΗΡΑ

1. Σταματήστε το όχημα.
2. Βάλτε τον επιλογέα ταχυτήτων στη νεκρά.
3. Αφήστε το πεντάλ του συμπλέκτη και το πεντάλ του γκαζιού.

Σημείωση: Για να αξιοποιήσετε τις δυνατότητες του συστήματος στο μέγιστο, επιλέγετε τη νεκρά και απελευθερώνετε το πεντάλ του συμπλέκτη κάθε φορά που σταματάτε το όχημά σας για περισσότερο από τρία δευτερόλεπτα.

Σημείωση: Το υποβοηθούμενο σύστημα διεύθυνσης απενεργοποιείται όταν σβήσει ο κινητήρας.

ΕΠΑΝΕΚΚΙΝΗΣΗ ΤΟΥ ΚΙΝΗΤΗΡΑ

Πατήστε το πεντάλ του συμπλέκτη.

Στην οθόνη πληροφοριών εμφανίζεται ένα μήνυμα εάν το σύστημα ζητά να ενεργήσετε.

Auto-Start-Stop - Μηχανικό κιβώτιο ταχυτήτων, Δεν περιλαμβάνονται: Ήπιο υβριδικό ηλεκτρικό όχημα (MHEV)

Μήνυμα	Πρόβλημα	Ενέργεια
Auto StartStop Press a pedal to start engine	Το σύστημα πρέπει να επανεκκινήσει τον κινητήρα αλλά ζητά επιβεβαίωση από εσάς.	Πατήστε το πεντάλ του γκαζιού, του φρένου ή του συμπλέκτη για να επανεκκινήσετε τον κινητήρα.
Auto StartStop Select neutral to start engine	Το σύστημα πρέπει να επανεκκινήσει τον κινητήρα αλλά δεν μπορεί γιατί υπάρχει συμπλεγμένη ταχύτητα στο κιβώτιο ταχυτήτων.	Επιλέξτε τη νεκρά για να επανεκκινήσετε τον κινητήρα.

Auto-Start-Stop - Μηχανικό κιβώτιο ταχυτήτων, Δεν περιλαμβάνονται: Ήπιο υβριδικό ηλεκτρικό όχημα (MHEV)

ΕΝΔΕΙΚΤΙΚΕΣ ΛΥΧΝΙΕΣ ΤΟΥ ΣΥΣΤΗΜΑΤΟΣ AUTO-START-STOP ΚΙΝΗΤΗΡΑ



ΠΡΟΕΙΔΟΠΟΙΗΣΗ: Το σύστημα μπορεί να ζητήσει αυτόματη επανεκκίνηση του κινητήρα όταν η ενδεικτική λυχνία του συστήματος Auto-Start-Stop κινητήρα είναι αναμμένη με πράσινο χρώμα ή αναβοσβήνει με πορτοκαλί χρώμα. Εάν δεν τηρήσετε αυτήν την οδηγία, μπορεί να προκληθεί τραυματισμός.



Η ενδεικτική λυχνία του συστήματος Auto-Start-Stop κινητήρα ανάβει με πράσινο χρώμα όταν σταματά ο κινητήρας. Αναβοσβήνει με πορτοκαλί χρώμα και εμφανίζεται ένα μήνυμα όταν πρέπει να κάνετε κάποια ενέργεια.



Η ενδεικτική λυχνία του συστήματος Auto-Start-Stop κινητήρα ανάβει με γκριζο χρώμα με το εικονίδιο διαγεγραμμένο όταν το σύστημα δεν είναι διαθέσιμο.

Σημείωση: Μπορείτε να εμφανίσετε το λόγο για τον οποίο το σύστημα δεν είναι διαθέσιμο στην οθόνη πληροφοριών.

ΗΧΗΤΙΚΗ ΠΡΟΕΙΔΟΠΟΙΗΣΗ ΤΟΥ ΣΥΣΤΗΜΑΤΟΣ AUTO-START-STOP ΚΙΝΗΤΗΡΑ

Η ηχητική προειδοποίηση του συστήματος Auto-Start-Stop κινητήρα ηχεί εάν ανοίξετε την πόρτα του οδηγού ενώ το σύστημα έχει σβήσει τον κινητήρα.

AUTO-START-STOP ΚΙΝΗΤΗΡΑ – ΑΝΤΙΜΕΤΩΠΙΣΗ ΠΡΟΒΛΗΜΑΤΩΝ

Auto-Start-Stop κινητήρα – Μηνύματα πληροφοριών

Μήνυμα	Πρόβλημα	Ενέργεια
Auto StartStop Manual restart required	Το σύστημα δεν λειτουργεί.	Επιλέξτε τη νεκρά και επανεκκινήστε εσείς τον κινητήρα.

Auto-Start-Stop - Μηχανικό κιβώτιο ταχυτήτων, Δεν περιλαμβάνονται: Ήπιο υβριδικό ηλεκτρικό όχημα (MHEV)

Auto-Start-Stop κινητήρα – Συχνές ερωτήσεις

Γιατί δεν σβήνει πάντα ο κινητήρας όταν περιμένω να σβήσει;

Το σύστημα είναι σχεδιασμένο να λειτουργεί με τρόπο που συμπληρώνει τα υπόλοιπα συστήματα του οχήματος, επιτρέποντάς τους να λειτουργήσουν με τη βέλτιστη απόδοση.

Το σύστημα δεν σβήνει τον κινητήρα στις εξής περιπτώσεις:

- Εάν η πόρτα του οδηγού είναι ανοικτή.
- Εάν το όχημά σας βρίσκεται σε μεγάλο υψόμετρο.
- Εάν ενεργοποιηθεί το θερμαινόμενο παρμπρίζ.
- Όταν ο κινητήρας ζεσταίνεται.
- Εάν η εξωτερική θερμοκρασία είναι πολύ χαμηλή ή πολύ υψηλή.
- Εάν η φόρτιση της μπαταρίας είναι χαμηλή.
- Εάν η θερμοκρασία της μπαταρίας είναι εκτός του βέλτιστου πεδίου τιμών λειτουργίας.
- Εάν ο κινητήρας πρέπει να λειτουργήσει για να διατηρηθεί ο εσωτερικός κλιματισμός και να μειωθεί το θάμπωμα.

Γιατί επανεκκινεί μερικές φορές ο κινητήρας ενώ δεν περιμένω να εκκινήσει;

Το σύστημα είναι σχεδιασμένο να λειτουργεί με τρόπο που συμπληρώνει τα υπόλοιπα συστήματα του οχήματος, επιτρέποντάς τους να λειτουργήσουν με τη βέλτιστη απόδοση.

Το σύστημα επανεκκινεί τον κινητήρα στις εξής περιπτώσεις:

- Όταν ενεργοποιήσετε το θερμαινόμενο παρμπρίζ.
- Όταν ενεργοποιήσετε το μέγιστο ξεπάγωμα.
- Εάν το όχημά σας αρχίσει να κυλάει σε κατηφόρα με το κιβώτιο στη νεκρά.
- Εάν ο κινητήρας πρέπει να λειτουργήσει για να διατηρηθεί επαρκής υποβοήθηση στο σύστημα φρένων.
- Εάν ο κινητήρας πρέπει να λειτουργήσει για να διατηρηθεί ο εσωτερικός κλιματισμός και να μειωθεί το θάμπωμα.

Μπορώ να απενεργοποιήσω μόνιμα το σύστημα;

Όχι. Το σύστημα παίζει σημαντικό ρόλο στη μείωση της κατανάλωσης καυσίμου και των εκπομπών CO₂ του οχήματός σας.

Μπορεί η συχνή εκκίνηση του κινητήρα να προκαλέσει φθορές σε εξαρτήματα;

Το όχημά σας διαθέτει ενισχυμένη μπαταρία και μίζα που έχουν σχεδιαστεί ειδικά για τον αυξημένο αριθμό εκκινήσεων του κινητήρα.

Auto-Start-Stop - Ήπιο υβριδικό ηλεκτρικό όχημα (MHEV)

ΤΙ ΕΙΝΑΙ ΤΟ ΣΥΣΤΗΜΑ AUTO-START-STOP ΚΙΝΗΤΗΡΑ

Το σύστημα έχει σχεδιαστεί για να σας βοηθήσει να μειώσετε την κατανάλωση καυσίμου και τις εκπομπές CO₂, σταματώντας τον κινητήρα όταν είναι στο ρελαντί, για παράδειγμα στα φανάρια, και όταν το όχημά σας ρολάρει με ταχύτητα μικρότερη από την ταχύτητα σταματήματος του κινητήρα που έχετε ορίσει. Βλ **Ρύθμιση της ταχύτητας σταματήματος του κινητήρα** (σελίδα 153). Το σύστημα έχει σχεδιαστεί ώστε να σταματά τον κινητήρα όταν το κιβώτιο ταχυτήτων έχει ταχύτητα ή είναι στη νεκρά.

ΠΡΟΛΗΠΤΙΚΑ ΜΕΤΡΑ ΑΣΦΑΛΕΙΑΣ ΓΙΑ ΤΟ ΣΥΣΤΗΜΑ AUTO-START-STOP ΚΙΝΗΤΗΡΑ



ΠΡΟΕΙΔΟΠΟΙΗΣΗ: Τραβήξτε το χειρόφρενο, επιλέξτε τη νεκρά, κλείστε το διακόπτη του κινητήρα και αφαιρέστε το κλειδί προτού βγείτε από το όχημά σας. Εάν δεν τηρήσετε αυτή την οδηγία, μπορεί να προκληθεί τραυματισμός ή θάνατος.



ΠΡΟΕΙΔΟΠΟΙΗΣΗ: Τραβήξτε το χειρόφρενο, επιλέξτε τη νεκρά, κλείστε το διακόπτη του κινητήρα και αφαιρέστε το κλειδί πριν ανοίξετε το καπό ή πριν οποιαδήποτε εργασία συντήρησης ή επισκευής. Εάν δεν κλείσετε τον διακόπτη του κινητήρα, ο κινητήρας μπορεί να ενεργοποιηθεί ανά πάσα στιγμή. Εάν δεν τηρήσετε αυτή την οδηγία, μπορεί να προκληθεί τραυματισμός ή θάνατος.

ΡΥΘΜΙΣΕΙΣ ΤΟΥ ΣΥΣΤΗΜΑΤΟΣ AUTO-START-STOP ΚΙΝΗΤΗΡΑ

Ρύθμιση της ταχύτητας σταματήματος του κινητήρα

- Χρησιμοποιώντας τα χειριστήρια της θρόνης πληροφοριών στο τιμόνι, επιλέξτε **Settings**.
- Επιλέξτε **Vehicle settings**.
- Επιλέξτε **Rolling Start/Stop**.
- Επιλέξτε μια ρύθμιση και πατήστε το κουμπί **OK**.

ΕΝΕΡΓΟΠΟΙΗΣΗ ΚΑΙ ΑΠΕΝΕΡΓΟΠΟΙΗΣΗ ΤΟΥ ΣΥΣΤΗΜΑΤΟΣ AUTO-START-STOP ΚΙΝΗΤΗΡΑ

Το σύστημα ενεργοποιείται όταν ανοίξετε τον διακόπτη του κινητήρα.



Πατήστε το διακόπτη για να απενεργοποιήσετε το σύστημα.

Σημείωση: Η ένδειξη **OFF** ανάβει στο διακόπτη.

Πατήστε ξανά το διακόπτη για να ενεργοποιήσετε εκ νέου το σύστημα.

Σημείωση: Το σύστημα έχει σχεδιαστεί ώστε να απενεργοποιείται εάν ανιχνεύσει δυσλειτουργία. Εάν το σύστημα εμφανίσει δυσλειτουργία, πηγαίνετε το συντομότερο το όχημά σας για έλεγχο.

Auto-Start-Stop - Ήπιο υβριδικό ηλεκτρικό όχημα (MHEV)

ΣΤΑΜΑΤΗΜΑ ΤΟΥ ΚΙΝΗΤΗΡΑ

Σταμάτημα του κινητήρα με το κιβώτιο σε ταχύτητα

1. Πατήστε το πεντάλ του φρένου και επιβραδύνετε το όχημά σας στα 12 km/h ή λιγότερα.

Σημείωση: Μπορείτε να ορίσετε την ταχύτητα στην οποία το σύστημα θα σταματά τον κινητήρα μέσω της οθόνης πληροφοριών.

2. Πατήστε το πεντάλ του συμπλέκτη μέχρι το τέρμα.

Σημείωση: Το υποβοηθούμενο σύστημα διεύθυνσης παραμένει ενεργό όταν σβήσει ο κινητήρας.

Σταμάτημα του κινητήρα με το κιβώτιο στη νεκρά

1. Πατήστε το πεντάλ του φρένου και επιβραδύνετε το όχημά σας στα 12 km/h ή λιγότερα.

Σημείωση: Μπορείτε να ορίσετε την ταχύτητα στην οποία το σύστημα θα σταματά τον κινητήρα μέσω της οθόνης πληροφοριών.

2. Πατήστε το πεντάλ του συμπλέκτη και βάλτε το κιβώτιο ταχυτήτων στη νεκρά.
3. Αφήστε το συμπλέκτη.

Σημείωση: Το υποβοηθούμενο σύστημα διεύθυνσης παραμένει ενεργό όταν σβήσει ο κινητήρας.

ΕΠΑΝΕΚΚΙΝΗΣΗ ΤΟΥ ΚΙΝΗΤΗΡΑ

Επανεκκίνηση του κινητήρα με το κιβώτιο σε ταχύτητα

Αφήστε το πεντάλ του φρένου.

Επανεκκίνηση του κινητήρα με το κιβώτιο στη νεκρά

1. Πατήστε το πεντάλ του συμπλέκτη μέχρι το τέρμα.
2. Επιλέξτε μια ταχύτητα.

ΕΝΔΕΙΚΤΙΚΕΣ ΛΥΧΝΙΕΣ ΤΟΥ ΣΥΣΤΗΜΑΤΟΣ AUTO-START-STOP ΚΙΝΗΤΗΡΑ



ΠΡΟΕΙΔΟΠΟΙΗΣΗ: Το σύστημα μπορεί να ζητήσει αυτόματη επανεκκίνηση του κινητήρα όταν η ενδεικτική λυχνία του συστήματος Auto-Start-Stop κινητήρα είναι αναμμένη με πράσινο χρώμα ή αναβοσβήνει με πορτοκαλί χρώμα. Εάν δεν τηρήσετε αυτήν την οδηγία, μπορεί να προκληθεί τραυματισμός.



Η ενδεικτική λυχνία του συστήματος Auto-Start-Stop κινητήρα ανάβει με πράσινο χρώμα όταν σταματά ο κινητήρας. Αναβοσβήνει με πορτοκαλί χρώμα και εμφανίζεται ένα μήνυμα όταν πρέπει να κάνετε κάποια ενέργεια.



Η ενδεικτική λυχνία του συστήματος Auto-Start-Stop κινητήρα ανάβει με γκρίζο χρώμα με το εικονίδιο διαγεγραμμένο όταν το σύστημα δεν είναι διαθέσιμο.

Σημείωση: Μπορείτε να εμφανίσετε το λόγο για τον οποίο το σύστημα δεν είναι διαθέσιμο στην οθόνη πληροφοριών.

Auto-Start-Stop - Ήπιο υβριδικό ηλεκτρικό όχημα (MHEV)

ΗΧΗΤΙΚΗ ΠΡΟΕΙΔΟΠΟΙΗΣΗ ΤΟΥ ΣΥΣΤΗΜΑΤΟΣ AUTO- START-STOP ΚΙΝΗΤΗΡΑ

Η ηχητική προειδοποίηση του συστήματος Auto-Start-Stop κινητήρα ηχεί εάν ανοίξετε την πόρτα του οδηγού ενώ το σύστημα έχει σβήσει τον κινητήρα.

AUTO-START-STOP ΚΙΝΗΤΗΡΑ – ΑΝΤΙΜΕΤΩΠΙΣΗ ΠΡΟΒΛΗΜΑΤΩΝ

Auto-Start-Stop κινητήρα – Μηνύματα πληροφοριών

Μήνυμα	Πρόβλημα	Ενέργεια
Auto StartStop Manual restart required	Το σύστημα δεν λειτουργεί.	Επιλέξτε τη νεκρά και επανεκκινήστε εσείς τον κινητήρα.
Auto StartStop Select neutral to start engine	Το σύστημα δεν μπορεί να επανεκκινήσει τον κινητήρα.	Βάλτε τον επιλογέα ταχυτήτων στη νεκρά.
Auto StartStop Press clutch to start engine	Το σύστημα δεν μπορεί να επανεκκινήσει τον κινητήρα.	Πατήστε το πεντάλ του συμπλέκτη μέχρι το τέρμα.

Auto-Start-Stop - Ήπιο υβριδικό ηλεκτρικό όχημα (MHEV)

Auto-Start-Stop κινητήρα – Συχνές ερωτήσεις

Γιατί δεν σβήνει πάντα ο κινητήρας όταν περιμένω να σβήσει;

Το σύστημα είναι σχεδιασμένο να λειτουργεί με τρόπο που συμπληρώνει τα υπόλοιπα συστήματα του οχήματος, επιτρέποντάς τους να λειτουργήσουν με τη βέλτιστη απόδοση.

Το σύστημα δεν σβήνει τον κινητήρα στις εξής περιπτώσεις:

- Εάν η πόρτα του οδηγού είναι ανοικτή.
- Εάν λυθεί η ζώνη ασφαλείας του οδηγού.
- Όταν ο κινητήρας ζεσταίνεται.
- Εάν η εξωτερική θερμοκρασία είναι πολύ χαμηλή ή πολύ υψηλή.
- Εάν η φόρτιση της μπαταρίας είναι χαμηλή.
- Εάν η θερμοκρασία της μπαταρίας είναι εκτός του βέλτιστου πεδίου τιμών λειτουργίας.
- Εάν ο κινητήρας πρέπει να λειτουργήσει για να διατηρηθεί ο εσωτερικός κλιματισμός και να μειωθεί το θάμπωμα.

Γιατί επανεκκινεί μερικές φορές ο κινητήρας ενώ δεν περιμένω να εκκινήσει;

Το σύστημα είναι σχεδιασμένο να λειτουργεί με τρόπο που συμπληρώνει τα υπόλοιπα συστήματα του οχήματος, επιτρέποντάς τους να λειτουργήσουν με τη βέλτιστη απόδοση.

Το σύστημα επανεκκινεί τον κινητήρα στις εξής περιπτώσεις:

- Όταν ενεργοποιήσετε το **MAX A/C**.
- Όταν ενεργοποιήσετε το μέγιστο ξεπάγωμα.

- Εάν το όχημά σας αρχίσει να κυλάει σε κατηφόρα με το κιβώτιο στη νεκρά.
- Εάν ο κινητήρας πρέπει να λειτουργήσει για να διατηρηθεί επαρκής υποβοήθηση στο σύστημα φρένων.
- Εάν ο κινητήρας πρέπει να λειτουργήσει για να διατηρηθεί ο εσωτερικός κλιματισμός και να μειωθεί το θάμπωμα.

Μπορώ να απενεργοποιήσω μόνιμα το σύστημα;

Όχι. Το σύστημα παίζει σημαντικό ρόλο στη μείωση της κατανάλωσης καυσίμου και των εκπομπών CO₂ του οχήματός σας.

Μπορεί η συχνή εκκίνηση του κινητήρα να προκαλέσει φθορές σε εξαρτήματα;

Το όχημά σας διαθέτει ενισχυμένη μπαταρία και μίζα/γεννήτρια που έχουν σχεδιαστεί ειδικά για τον αυξημένο αριθμό εκκινήσεων του κινητήρα.

Auto-Start-Stop - Αυτόματο κιβώτιο ταχυτήτων

ΤΙ ΕΙΝΑΙ ΤΟ ΣΥΣΤΗΜΑ AUTO-START-STOP ΚΙΝΗΤΗΡΑ

Το σύστημα έχει σχεδιαστεί με σκοπό να βοηθήσει στη μείωση της κατανάλωσης καυσίμου και των εκπομπών CO₂ σταματώντας τη λειτουργία του κινητήρα όταν το όχημα είναι στο ρελαντί, για παράδειγμα στα φανάρια.

ΠΡΟΛΗΠΤΙΚΑ ΜΕΤΡΑ ΑΣΦΑΛΕΙΑΣ ΓΙΑ ΤΟ ΣΥΣΤΗΜΑ AUTO-START-STOP ΚΙΝΗΤΗΡΑ



ΠΡΟΕΙΔΟΠΟΙΗΣΗ: Τραβήξτε το χειρόφρενο, επιλέξτε τη θέση στάθμευσης (P), κλείστε τον διακόπτη του κινητήρα και αφαιρέστε το κλειδί προτού βγείτε από το όχημά σας. Εάν δεν τηρήσετε αυτή την οδηγία, μπορεί να προκληθεί τραυματισμός ή θάνατος.



ΠΡΟΕΙΔΟΠΟΙΗΣΗ: Τραβήξτε το χειρόφρενο, επιλέξτε τη θέση στάθμευσης (P), κλείστε τον διακόπτη του κινητήρα και αφαιρέστε το κλειδί πριν ανοίξετε το καπό ή πραγματοποιήσετε οποιαδήποτε εργασία συντήρησης ή επισκευής. Εάν δεν κλείσετε τον διακόπτη του κινητήρα, ο κινητήρας μπορεί να ενεργοποιηθεί ανά πάσα στιγμή. Εάν δεν τηρήσετε αυτή την οδηγία, μπορεί να προκληθεί τραυματισμός ή θάνατος.

ΕΝΕΡΓΟΠΟΙΗΣΗ ΚΑΙ ΑΠΕΝΕΡΓΟΠΟΙΗΣΗ ΤΟΥ ΣΥΣΤΗΜΑΤΟΣ AUTO-START-STOP ΚΙΝΗΤΗΡΑ

Το σύστημα ενεργοποιείται όταν ανοίξετε τον διακόπτη του κινητήρα.



Πατήστε το διακόπτη για να απενεργοποιήσετε το σύστημα.

Σημείωση: Η ένδειξη **OFF** ανάβει στο διακόπτη.

Πατήστε ξανά το διακόπτη για να ενεργοποιήσετε εκ νέου το σύστημα.

Σημείωση: Το σύστημα έχει σχεδιαστεί ώστε να απενεργοποιείται εάν ανιχνεύσει δυσλειτουργία. Εάν το σύστημα εμφανίσει δυσλειτουργία, πηγαίνετε το συντομότερο το όχημά σας για έλεγχο.

ΣΤΑΜΑΤΗΜΑ ΤΟΥ ΚΙΝΗΤΗΡΑ

Σταματήστε το όχημά σας και κρατήστε το πόδι σας στο πεντάλ του φρένου και το κιβώτιο ταχυτήτων στη θέση πορείας (D).

Σημείωση: Ο κινητήρας σβήνει όταν επιλέξετε τη θέση στάθμευσης (P) ανεξάρτητα από το εάν έχετε το πόδι σας στο πεντάλ του φρένου.

Σημείωση: Το υποβοηθούμενο σύστημα διεύθυνσης απενεργοποιείται όταν σβήσει ο κινητήρας.

ΕΠΑΝΕΚΚΙΝΗΣΗ ΤΟΥ ΚΙΝΗΤΗΡΑ

Αφήστε το πεντάλ του φρένου ή πατήστε το πεντάλ του γκαζιού.

Στην οθόνη πληροφοριών εμφανίζεται ένα μήνυμα εάν το σύστημα ζητά να ενεργήσετε.

Auto-Start-Stop - Αυτόματο κιβώτιο ταχυτήτων

Μήνυμα	Πρόβλημα	Ενέργεια
Auto StartStop Press brake to start engine	Το σύστημα πρέπει να επανεκκινήσει τον κινητήρα αλλά ζητά επιβεβαίωση από εσάς.	Πατήστε το πεντάλ του φρένου για να επανεκκινήσετε τον κινητήρα.
Auto StartStop Press a pedal to start engine	Το σύστημα πρέπει να επανεκκινήσει τον κινητήρα αλλά ζητά επιβεβαίωση από εσάς.	Πατήστε το πεντάλ του φρένου ή του γκαζιού για να επανεκκινήσετε τον κινητήρα.

Auto-Start-Stop - Αυτόματο κιβώτιο ταχυτήτων

ΕΝΔΕΙΚΤΙΚΕΣ ΛΥΧΝΙΕΣ ΤΟΥ ΣΥΣΤΗΜΑΤΟΣ AUTO-START-STOP ΚΙΝΗΤΗΡΑ



ΠΡΟΕΙΔΟΠΟΙΗΣΗ: Το σύστημα

μπορεί να ζητήσει αυτόματα επανεκκίνηση του κινητήρα όταν η ενδεικτική λυχνία του συστήματος Auto-Start-Stop κινητήρα είναι αναμμένη με πράσινο χρώμα ή αναβοσβήνει με πορτοκαλί χρώμα. Εάν δεν τηρήσετε αυτήν την οδηγία, μπορεί να προκληθεί τραυματισμός.



Η ενδεικτική λυχνία του συστήματος Auto-Start-Stop κινητήρα ανάβει με πράσινο χρώμα όταν σταματά ο κινητήρας. Αναβοσβήνει με πορτοκαλί χρώμα και εμφανίζεται ένα μήνυμα όταν πρέπει να κάνετε κάποια ενέργεια.



Η ενδεικτική λυχνία του συστήματος Auto-Start-Stop κινητήρα ανάβει με γκρίζο χρώμα με το εικονίδιο διαγεγραμμένο όταν το σύστημα δεν είναι διαθέσιμο.

Σημείωση: Μπορείτε να εμφανίσετε το λόγο για τον οποίο το σύστημα δεν είναι διαθέσιμο στην οθόνη πληροφοριών.

AUTO-START-STOP ΚΙΝΗΤΗΡΑ – ΑΝΤΙΜΕΤΩΠΙΣΗ ΠΡΟΒΛΗΜΑΤΩΝ

Auto-Start-Stop κινητήρα – Μηνύματα πληροφοριών

Μήνυμα	Πρόβλημα	Ενέργεια
Auto StartStop Shift to P Restart engine	Το σύστημα δεν λειτουργεί.	Επιλέξτε τη θέση στάθμευσης (P) και επανεκκινήστε εσείς τον κινητήρα.
Auto StartStop Manual restart required	Το σύστημα δεν λειτουργεί.	Επανεκκινήστε εσείς τον κινητήρα.

Auto-Start-Stop - Αυτόματο κιβώτιο ταχυτήτων

Auto-Start-Stop κινητήρα – Συχνές ερωτήσεις

Γιατί δεν σβήνει πάντα ο κινητήρας όταν περιμένω να σβήσει;

Το σύστημα είναι σχεδιασμένο να λειτουργεί με τρόπο που συμπληρώνει τα υπόλοιπα συστήματα του οχήματος, επιτρέποντάς τους να λειτουργήσουν με τη βέλτιστη απόδοση.

Το σύστημα δεν σβήνει τον κινητήρα στις εξής περιπτώσεις:

- Εάν η πόρτα του οδηγού είναι ανοικτή.
- Εάν λυθεί η ζώνη ασφαλείας του οδηγού.
- Εάν το όχημά σας βρίσκεται σε μεγάλο υψόμετρο.
- Εάν ενεργοποιηθεί το θερμαινόμενο παρμπρίζ.
- Όταν το κιβώτιο ταχυτήτων είναι στον τρόπο λειτουργίας χειροκίνητης σύμπλεξης ταχυτήτων (M).
- Όταν το όχημά σας βρίσκεται σε έδαφος με απότομη κλίση.
- Όταν ο κινητήρας ζεσταίνεται.
- Εάν η εξωτερική θερμοκρασία είναι πολύ χαμηλή ή πολύ υψηλή.
- Εάν η φόρτιση της μπαταρίας είναι χαμηλή.
- Εάν η θερμοκρασία της μπαταρίας είναι εκτός του βέλτιστου πεδίου τιμών λειτουργίας.
- Εάν ο κινητήρας πρέπει να λειτουργήσει για να διατηρηθεί ο εσωτερικός κλιματισμός και να μειωθεί το θάμπωμα.

Γιατί επανεκκινεί μερικές φορές ο κινητήρας ενώ δεν περιμένω να εκκινήσει;

Το σύστημα είναι σχεδιασμένο να λειτουργεί με τρόπο που συμπληρώνει τα υπόλοιπα συστήματα του οχήματος, επιτρέποντάς τους να λειτουργήσουν με τη βέλτιστη απόδοση.

Το σύστημα επανεκκινεί τον κινητήρα στις εξής περιπτώσεις:

- Όταν ενεργοποιήσετε το θερμαινόμενο παρμπρίζ.
- Όταν ενεργοποιήσετε το μέγιστο ξεπάγωμα.
- Εάν το όχημά σας αρχίσει να κυλάει σε κατηφόρα με το κιβώτιο στη νεκρά.
- Εάν ο κινητήρας πρέπει να λειτουργήσει για να διατηρηθεί επαρκής υποβοήθηση στο σύστημα φρένων.
- Εάν ο κινητήρας πρέπει να λειτουργήσει για να διατηρηθεί ο εσωτερικός κλιματισμός και να μειωθεί το θάμπωμα.

Μπορώ να απενεργοποιήσω μόνιμα το σύστημα;

Όχι. Το σύστημα παίζει σημαντικό ρόλο στη μείωση της κατανάλωσης καυσίμου και των εκπομπών CO₂ του οχήματός σας.

Μπορεί η συχνή εκκίνηση του κινητήρα να προκαλέσει φθορές σε εξαρτήματα;

Το όχημά σας διαθέτει ενισχυμένη μπαταρία και μίξα που έχουν σχεδιαστεί ειδικά για τον αυξημένο αριθμό εκκινήσεων του κινητήρα.

Καύσιμο και επαναπλήρωση με καύσιμο

ΜΕΤΡΑ ΑΣΦΑΛΕΙΑΣ



ΠΡΟΕΙΔΟΠΟΙΗΣΗ: Μην γεμίζετε υπερβολικά το ρεζερβουάρ καυσίμου. Η πίεση στο ρεζερβουάρ καυσίμου εάν αυτό περιέχει υπερβολικά μεγάλη ποσότητα καυσίμου μπορεί να προκαλέσει διαρροή, με αποτέλεσμα διάχυση σταγονιδίων καυσίμου στο περιβάλλον και πυρκαγιά.



ΠΡΟΕΙΔΟΠΟΙΗΣΗ: Το σύστημα τροφοδοσίας καυσίμου μπορεί να βρίσκεται υπό πίεση. Εάν ακούσετε έναν ήχο σαν σφύριγμα από την είσοδο πλήρωσης καυσίμου, μην βάλετε καύσιμο μέχρι να σταματήσει ο ήχος. Σε διαφορετική περίπτωση μπορεί να σημειωθεί διάχυση σταγονιδίων καυσίμου στο περιβάλλον με αποτέλεσμα σοβαρό τραυματισμό.



ΠΡΟΕΙΔΟΠΟΙΗΣΗ: Σε περίπτωση κατάχρησης ή λανθασμένου χειρισμού, τα καύσιμα μπορούν να προκαλέσουν σοβαρό τραυματισμό ή θάνατο.



ΠΡΟΕΙΔΟΠΟΙΗΣΗ: Το καύσιμο μπορεί να περιέχει βενζόλιο που είναι καρκινογόνος ουσία.



ΠΡΟΕΙΔΟΠΟΙΗΣΗ: Κατά τον ανεφοδιασμό του οχήματος σε καύσιμο να έχετε πάντα σβηστό τον κινητήρα και σε καμία περίπτωση μην χρησιμοποιείτε σπινθήρες ή ανοιχτές φλόγες κοντά στη βαλβίδα πλήρωσης του ρεζερβουάρ καυσίμου. Μην καπνίζετε και μην χρησιμοποιείτε κινητά τηλέφωνα κατά τον ανεφοδιασμό του οχήματος με καύσιμα. Οι αναθυμιάσεις καυσίμου είναι εξαιρετικά επικίνδυνες κάτω από συγκεκριμένες συνθήκες. Αποφύγετε την εισπνοή μεγάλης ποσότητας αναθυμιάσεων.

Ακολουθήστε τις παρακάτω οδηγίες κατά τον ανεφοδιασμό:

- Σβήστε οποιαδήποτε ήδη τσιγάρου ή κανονικό και οποιοδήποτε άλλες ανοιχτές φλόγες πριν ξεκινήσετε τον ανεφοδιασμό του οχήματός σας.
- Σβήνετε πάντα τον κινητήρα πριν από τον ανεφοδιασμό.
- Τα καύσιμα των αυτοκινήτων μπορούν να βλάψουν την υγεία ή και να προκαλέσουν θάνατο σε περίπτωση κατάποσης. Τα καύσιμα είναι εξαιρετικά τοξικά και σε περίπτωση κατάποσης μπορούν να προκαλέσουν θάνατο ή μη αναστρέψιμο τραυματισμό. Σε περίπτωση κατάποσης καυσίμου, καλέστε αμέσως γιατρό, ακόμα και αν δεν εμφανιστούν άμεσα συμπτώματα. Η τοξική επίδραση του καυσίμου μπορεί να μην γίνει εμφανής για ώρες.
- Αποφύγετε την εισπνοή αναθυμιάσεων καυσίμου. Σε περίπτωση εισπνοής αναθυμιάσεων καυσίμου μπορεί να προκληθεί ερεθισμός των ματιών ή της αναπνευστικής οδού. Σε σοβαρές περιπτώσεις, η υπερβολική ή παρατεταμένη εισπνοή αναθυμιάσεων καυσίμου μπορεί να προκαλέσει σοβαρή ασθένεια και μη αναστρέψιμο τραυματισμό.
- Αποφύγετε την επαφή καυσίμου με τα μάτια σας. Σε περίπτωση που χυθεί καύσιμο στα μάτια σας και φοράτε φακούς επαφής, αφαιρέστε τους αμέσως, ξεπλύνετε τα μάτια με νερό για 15 λεπτά και ζητήστε αμέσως ιατρική βοήθεια. Εάν δεν ζητήσετε κατάλληλη ιατρική βοήθεια, μπορεί να προκληθεί μη αναστρέψιμος τραυματισμός.

Καύσιμο και επαναπλήρωση με καύσιμο

- Τα καύσιμα μπορούν να είναι βλαβερά σε περίπτωση που απορροφηθούν από το δέρμα. Εάν χυθεί καύσιμο στο δέρμα ή στα ρούχα σας ή και στα δύο, αφαιρέστε αμέσως το ρουχισμό που έχει λερωθεί και πλύνετε καλά το δέρμα με σαπούνι και νερό. Η επανειλημμένη ή παρατεταμένη επαφή με το δέρμα προκαλεί ερεθισμό του δέρματος.
- Χρειάζεται ιδιαίτερη προσοχή εάν παίρνετε Antabuse ή άλλες μορφές δισουλφιδράμης για την αντιμετώπιση του αλκοολισμού. Η εισπνοή αναθυμιάσεων καυσίμου μπορεί να προκαλέσει ανεπιθύμητες ενέργειες, σοβαρούς τραυματισμούς ή ναυτία. Συμβουλευτείτε αμέσως γιατρό, εάν εμφανιστούν τυχόν ανεπιθύμητες ενέργειες.



E268502

Το όχημά σας είναι κατάλληλο για χρήση με μίγματα αιθανόλης σε αναλογία έως 10% (E5 και E10).

Σημείωση: Σας συνιστούμε να χρησιμοποιείτε μόνο καύσιμο υψηλής ποιότητας. Δεν συνιστούμε τη χρήση προσθετικών ουσιών καυσίμου με πρόελευση από τη δευτερογενή αγορά ή άλλων ουσιών επεξεργασίας του κινητήρα.

Μακροπρόθεσμη αποθήκευση

Οι περισσότερες βενζίνες περιλαμβάνουν αιθανόλη. Συνιστάται η πλήρωση του ρεζερβουάρ καυσίμου με καύσιμο που δεν περιέχει αιθανόλη, εάν πρόκειται να μην χρησιμοποιήσετε το όχημά σας για διάστημα μεγαλύτερο από δύο μήνες.

ΠΟΙΟΤΗΤΑ ΚΑΥΣΙΜΟΥ - ΠΕΤΡΕΛΑΙΟ

ΠΡΟΕΙΔΟΠΟΙΗΣΗ: Μην αναμιγνύετε το πετρέλαιο καύσιμο με βενζίνη, βενζόλη ή αλκοόλη. Μπορεί να προκληθεί έκρηξη.

Χρησιμοποιήστε πετρέλαιο που να ανταποκρίνεται στις προδιαγραφές του προτύπου EN 590 ή του αντίστοιχου εθνικού προτύπου.

ΠΟΙΟΤΗΤΑ ΚΑΥΣΙΜΟΥ - BENZINΗ



ΠΡΟΕΙΔΟΠΟΙΗΣΗ: Μην αναμιγνύετε το πετρέλαιο καύσιμο με βενζίνη, βενζόλη ή αλκοόλη. Μπορεί να προκληθεί έκρηξη.



ΠΡΟΕΙΔΟΠΟΙΗΣΗ: Μην χρησιμοποιείτε βενζίνη με μόλυβδο ή προσθετικές ουσίες που περιλαμβάνουν άλλες μεταλλικές ενώσεις, για παράδειγμα με βάση το μαγγάνιο. Μπορεί να προκαλέσουν βλάβη στο σύστημα εξαγωγής.

Χρησιμοποιείτε αμόλυβδη βενζίνη τουλάχιστον 95 οκτανίων που να ανταποκρίνεται στις προδιαγραφές του προτύπου EN 228 ή του αντίστοιχου προτύπου της χώρας σας.

Καύσιμο και επαναπλήρωση με καύσιμο



E268503

Το όχημά σας είναι κατάλληλο για χρήση με μίγματα βιολογικού καυσίμου σε αναλογία έως 7% (B7).

Σημείωση: Σας συνιστούμε να χρησιμοποιείτε μόνο καύσιμο υψηλής ποιότητας. Δεν συνιστούμε τη χρήση προσθετικών ουσιών καυσίμου με προέλευση από τη δευτερογενή αγορά ή άλλων ουσιών επεξεργασίας του κινητήρα.

Σημείωση: Δεν συνιστάται η χρήση προσθετικών ουσιών για την αποτροπή πήξης του πετρελαίου.

Μακροπρόθεσμη αποθήκευση

Οι περισσότεροι τύποι καυσίμου πετρελαίου περιέχουν βιολογικό καύσιμο. Σας συνιστούμε να γεμίζετε το ρεζερβουάρ σας με καύσιμο που δεν περιέχει βιολογικό καύσιμο, εάν σκοπεύετε να μην χρησιμοποιήσετε το όχημά σας για διάστημα μεγαλύτερο από δύο μήνες.

ΠΟΙΟΤΗΤΑ ΚΑΥΣΙΜΟΥ - 2.0L ECOBLUE, ΥΔΡΟΓΟΝΟΚΑΤΕΡΓΑΣΜΕΝΟ ΦΥΤΙΚΟ ΕΛΑΙΟ



ΠΡΟΕΙΔΟΠΟΙΗΣΗ: Μην αναμινύετε υδρογονοκατεργασμένο φυτικό έλαιο με βενζίνη, βενζόλη ή αλκοόλη. Μπορεί να προκληθεί έκρηξη. Εάν δεν τηρήσετε αυτήν την οδηγία, μπορεί να προκληθεί τραυματισμός ή θάνατος.

Χρησιμοποιήστε υδρογονοκατεργασμένο φυτικό έλαιο που πληροί τις προδιαγραφές που ορίζονται από το πρότυπο EN 15940 ή τις σχετικές εθνικές προδιαγραφές.

Σημείωση: Μην χρησιμοποιείτε κοινό φυτικό έλαιο γιατί μπορεί να προκαλέσει ζημιά κινητήρα που δεν καλύπτεται από την Εγγύηση του οχήματος.

Σημείωση: Δεν συνιστάται η χρήση προσθετικών ουσιών για την αποτροπή πήξης του πετρελαίου.

ΘΕΣΗ ΤΟΥ ΧΩΝΙΟΥ ΠΛΗΡΩΣΗΣ ΚΑΥΣΙΜΟΥ

Το χωνί πλήρωσης καυσίμου βρίσκεται στον αποθηκευτικό χώρο κάτω από το κάθισμα ή στο ντουλαπάκι του συνοδηγού.

ΕΞΑΝΤΛΗΣΗ ΚΑΥΣΙΜΟΥ

Εάν αδειάσει το ρεζερβουάρ καυσίμου, μπορεί να προκληθεί ζημιά που δεν καλύπτεται από την εγγύηση του οχήματος.

Καύσιμο και επαναπλήρωση με καύσιμο

Εάν αδειάσει το ρεζερβουάρ καυσίμου του οχήματός σας:

- Προσθέστε τουλάχιστον 5 L καυσίμου για να επανεκκινήσει ο κινητήρας.
- Ίσως χρειαστεί να ανοίξετε και να κλείσετε μερικές φορές το διακόπτη του κινητήρα μετά τον ανεφοδιασμό του οχήματος με καύσιμο, προκειμένου το σύστημα τροφοδοσίας καυσίμου να αντλήσει το καύσιμο από το ρεζερβουάρ και να το μεταφέρει στον κινητήρα. Κατά την επανεκκίνηση, ο χρόνος εκκίνησης της μίζας παρατείνεται κατά μερικά δευτερόλεπτα από το κανονικό.

Σημείωση: Εάν το όχημά σας βρίσκεται σε σημείο με μεγάλη κλίση, ίσως χρειαστεί περισσότερο καύσιμο.

Πλήρωση φορητού μπιτονιού καυσίμου



ΠΡΟΕΙΔΟΠΟΙΗΣΗ: Η ροή καυσίμου μέσω του ακροφυσίου της αντλίας καυσίμου μπορεί να δημιουργήσει στατικό ηλεκτρισμό. Αυτό μπορεί να οδηγήσει σε πυρκαγιά όταν γεμίζετε με καύσιμο μη γειωμένο μπιτονάκι.

Ακολουθήστε τις παρακάτω οδηγίες για να αποφύγετε τη δημιουργία ηλεκτροστατικού φορτίου, το οποίο μπορεί να προκαλέσει σπίθια, όταν γεμίζετε ένα μη γειωμένο δοχείο καυσίμου:

- Χρησιμοποιήστε αποκλειστικά εγκεκριμένο μπιτόνι καυσίμου για να μεταφέρετε καύσιμο στο όχημά σας. Τοποθετήστε το μπιτόνι στο έδαφος όταν το γεμίζετε.
- Μην γεμίζετε το μπιτόνι όταν βρίσκεται μέσα στο όχημά σας (συμπεριλαμβανομένου του χώρου φορτίου).

- Διατηρήστε το ακροφύσιο της αντλίας καυσίμου σε επαφή με το μπιτόνι κατά την πλήρωσή του.
- Μην χρησιμοποιείτε μηχανισμό που συγκρατεί το μοχλό του ακροφυσίου της αντλίας καυσίμου στη θέση πλήρωσης.

Ανεφοδιασμός καυσίμου από φορητό μπιτόνι καυσίμου



ΠΡΟΕΙΔΟΠΟΙΗΣΗ: Μην εισάγετε το στόμιο ενός μπιτονιού ή χωνιού του εμπορίου στο στόμιο πλήρωσης καυσίμου. Αυτό μπορεί να προκαλέσει ζημιά στο στόμιο πλήρωσης καυσίμου ή την τσιμπούχα του και να έχει ως αποτέλεσμα διαρροή καυσίμου στο έδαφος.



ΠΡΟΕΙΔΟΠΟΙΗΣΗ: Μην επιχειρήσετε να ανοίξετε με ξένα αντικείμενα το σύστημα καυσίμου χωρίς τάπα. Ενδέχεται να προκληθεί ζημιά στο σύστημα καυσίμου και στη στεγανοποίησή του καθώς και να τραυματιστείτε εσείς ή άλλα άτομα.



ΠΡΟΕΙΔΟΠΟΙΗΣΗ: Μην πετάτε το καύσιμο μαζί με τα οικιακά απορρίμματα ή στο δημόσιο αποχετευτικό δίκτυο. Χρησιμοποιήστε εγκεκριμένες εγκαταστάσεις απόρριψης.

Κατά τον ανεφοδιασμό του ρεζερβουάρ καυσίμου του οχήματός σας με μπιτόνι, χρησιμοποιήστε το πλαστικό χωνί του ρεζερβουάρ καυσίμου που παρέχεται με το όχημά σας. Βλ. **Θέση του χωνιού πλήρωσης καυσίμου** (σελίδα 163).

Σημείωση: Μην χρησιμοποιείτε χωνιά που διατίθενται στο εμπόριο, καθώς μπορεί να μην είναι συμβατά με το σύστημα καυσίμου χωρίς τάπα και ενδέχεται να προκαλέσουν ζημιά.

Καύσιμο και επαναπλήρωση με καύσιμο

Κατά τον ανεφοδιασμό του ρεζερβουάρ καυσίμου του οχήματός σας με μπιτόνι, κάντε τα εξής:

1. Ανοίξτε τελείως το πορτάκι του ρεζερβουάρ καυσίμου.
2. Τοποθετήστε πλήρως το χωνί πλήρωσης καυσίμου στην είσοδο του σωλήνα πλήρωσης καυσίμου.



E157452

3. Προσθέστε καύσιμο στο όχημά σας από το μπιτόνι.
4. Αφαιρέστε το χωνί πλήρωσης καυσίμου.
5. Κλείστε τελείως το πορτάκι του ρεζερβουάρ καυσίμου.
6. Καθαρίστε το χωνί του ρεζερβουάρ καυσίμου και βάλτε το στη θέση του στο όχημά σας ή πετάξτε το με τη σωστή διαδικασία απόρριψης.

Σημείωση: Εάν το πετάξετε, μπορείτε να αγοράσετε πρόσθετα χωνιά από τις Επίσημες Εμπορίες.

ΕΠΑΝΑΠΛΗΡΩΣΗ ΜΕ ΚΑΥΣΙΜΟ - ΥΒΡΙΔΙΚΟ ΗΛΕΚΤΡΙΚΟ ΟΧΗΜΑ ΜΕ ΦΟΡΤΙΣΗ ΣΕ ΗΛΕΚΤΡΙΚΗ ΠΡΙΖΑ (PHEV)

⚠️ ΠΡΟΕΙΔΟΠΟΙΗΣΗ: Μην γεμίζετε υπερβολικά το ρεζερβουάρ καυσίμου. Η πίεση στο ρεζερβουάρ καυσίμου εάν αυτό περιέχει υπερβολικά μεγάλη ποσότητα καυσίμου μπορεί να προκαλέσει διαρροή, με αποτέλεσμα διάχυση σταγονιδίων καυσίμου στο περιβάλλον και πυρκαγιά.

⚠️ ΠΡΟΕΙΔΟΠΟΙΗΣΗ: Μην επιχειρήσετε να ανοίξετε τη βαλβίδα πλήρωσης του ρεζερβουάρ καυσίμου χρησιμοποιώντας αντικείμενα ως μοχλό. Μπορεί να προκληθεί ζημιά στο σύστημα καυσίμου. Εάν δεν τηρήσετε αυτήν την οδηγία, μπορεί να προκληθεί πυρκαγιά, τραυματισμός ή θάνατος.

⚠️ ΠΡΟΕΙΔΟΠΟΙΗΣΗ: Μην αφαιρείτε το ακροφύσιο της αντλίας καυσίμου από τη θέση πλήρους εισαγωγής κατά τη διάρκεια ανεφοδιασμού.

⚠️ ΠΡΟΕΙΔΟΠΟΙΗΣΗ: Κατά τον ανεφοδιασμό του οχήματος σε καύσιμο να έχετε πάντα σβηστό τον κινητήρα και σε καμία περίπτωση μην χρησιμοποιείτε σπινθήρες ή ανοικτές φλόγες κοντά στη βαλβίδα πλήρωσης του ρεζερβουάρ καυσίμου. Μην καπνίζετε και μην χρησιμοποιείτε κινητά τηλέφωνα κατά τον ανεφοδιασμό του οχήματος με καύσιμα. Οι αναθυμιάσεις καυσίμου είναι εξαιρετικά επικίνδυνες κάτω από συγκεκριμένες συνθήκες. Αποφύγετε την εισπνοή μεγάλης ποσότητας αναθυμιάσεων.

Καύσιμο και επαναπλήρωση με καύσιμο

ΠΡΟΕΙΔΟΠΟΙΗΣΗ: Σταματήστε τον ανεφοδιασμό όταν το ακροφύσιο της αντλίας καυσίμου σταματήσει αυτόματα για πρώτη φορά. Μη τήρηση αυτής της οδηγίας θα έχει ως αποτέλεσμα την πλήρωση του χώρου διαστολής στο ρεζερβουάρ, που μπορεί να οδηγήσει σε υπερχειλίση καυσίμου.

ΠΡΟΕΙΔΟΠΟΙΗΣΗ: Περιμένετε τουλάχιστον πέντε δευτερόλεπτα προτού αφαιρέσετε το ακροφύσιο της αντλίας καυσίμου ώστε τυχόν υπολειπόμενο καύσιμο να αποστραγγιστεί μέσα στο ρεζερβουάρ καυσίμου.

ΠΡΟΕΙΔΟΠΟΙΗΣΗ: Το σύστημα τροφοδοσίας καυσίμου μπορεί να βρισκείται υπό πίεση. Εάν ακούσετε έναν ήχο σαν σφύριγμα από την είσοδο πλήρωσης καυσίμου, μην βάλετε καύσιμο μέχρι να σταματήσει ο ήχος. Σε διαφορετική περίπτωση μπορεί να προκληθεί διάχυση σταγονιδίων καυσίμου στο περιβάλλον που θα μπορούσε να προκαλέσει σοβαρό τραυματισμό.

ΠΡΟΕΙΔΟΠΟΙΗΣΗ: Διαβάστε και τηρήστε όλες τις οδηγίες που αναγράφονται στις αντλίες του πατηριού καυσίμων.



Σταματήστε το όχημά σας, κλείστε το διακόπτη του κινητήρα και πατήστε το πλήκτρο στο ταμπλό για να απασφαλίσετε το πορτάκι του ρεζερβουάρ καυσίμου.

Σημείωση: Μπορεί να χρειαστούν έως 15 δευτερόλεπτα για να ελευθερωθεί το πορτάκι του ρεζερβουάρ καυσίμου πριν μπορέσετε να το ανοίξετε.

1. Ανοίξτε την μπροστινή αριστερή πόρτα.
2. Ανοίξτε το πορτάκι του ρεζερβουάρ καυσίμου.

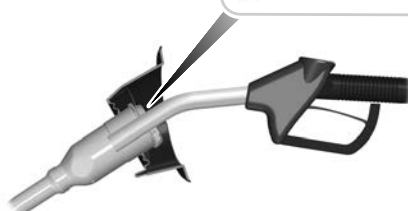
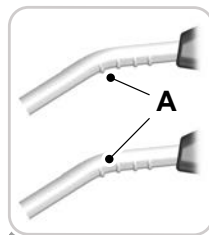

E139202

3. Εισαγάγετε το ακροφύσιο της αντλίας καυσίμου μέχρι την πρώτη εγκοπή Α. Αφήστε το ακροφύσιο να ακουμπήσει στο κάλυμμα του ανοίγματος του σωλήνα πλήρωσης ρεζερβουάρ καυσίμου.

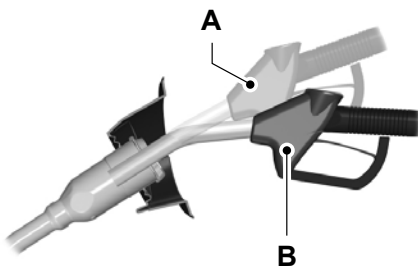

E139203

4. Κρατήστε το ακροφύσιο της αντλίας καυσίμου στη θέση Β κατά τον ανεφοδιασμό καυσίμου. Εάν κρατήσετε το ακροφύσιο της αντλίας καυσίμου στη θέση Α, μπορεί να επηρεαστεί η ροή καυσίμου και να κλείσει το ακροφύσιο πριν γεμίσει το ρεζερβουάρ.

Καύσιμο και επαναπλήρωση με καύσιμο

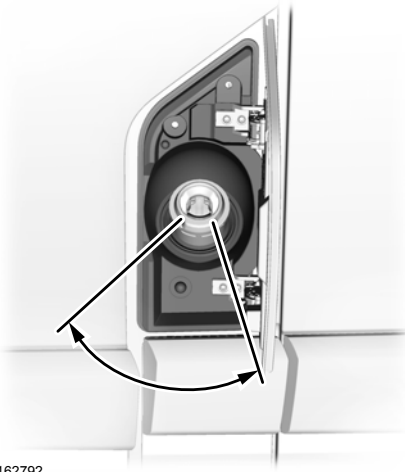

E162792

5. Χρησιμοποιήστε το ακροφύσιο της αντλίας καυσίμου εντός της περιοχής που εικονίζεται.

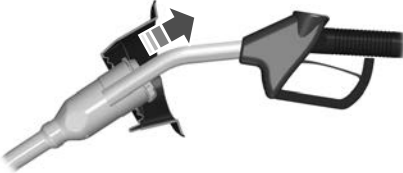

E119081

6. Ανασηκώστε ελαφρώς και, κατόπιν, απομακρύνετε αργά το ακροφύσιο της αντλίας καυσίμου.
7. Κλείστε τελείως το πορτάκι του ρεζερβουάρ καυσίμου.
8. Κλείστε καλά την μπροστινή αριστερή πόρτα.

Σημείωση: Για να κλείσετε το πορτάκι του ρεζερβουάρ καυσίμου, πατήστε το πίσω κεντρικό άκρο στο πορτάκι και αφήστε το.

Πρέπει να ολοκληρώσετε τη διαδικασία ανεφοδιασμού εντός 20 λεπτών. Εάν περάσουν 20 λεπτά, θα πρέπει να ξαναπατήσετε το πλήκτρο στο ταμπλό. Εάν δεν πατήσετε το πλήκτρο στο ταμπλό, μπορεί το ακροφύσιο της αντλίας καυσίμου να κλείσει αυτόματα.

Κορδόνι παράκαμψης για το πορτάκι του ρεζερβουάρ καυσίμου



ΠΡΟΕΙΔΟΠΟΙΗΣΗ: Το σύστημα τροφοδοσίας καυσίμου μπορεί να βρίσκεται υπό πίεση. Εάν ακούσετε έναν ήχο σαν σφύριγμα από την είσοδο πλήρωσης καυσίμου, μην βάλετε καύσιμο μέχρι να σταματήσει ο ήχος. Σε διαφορετική περίπτωση μπορεί να προκληθεί διάχυση σταγονιδίων καυσίμου στο περιβάλλον που θα μπορούσε να προκαλέσει σοβαρό τραυματισμό.

Σημείωση: Το κιβώτιο ταχυτήτων πρέπει να είναι στη θέση στάθμευσης (P) ή στη νεκρά (N).

Όταν χρησιμοποιείτε το κορδόνι παράκαμψης για το πορτάκι του ρεζερβουάρ καυσίμου, κάντε τα εξής:

1. Ανοίξτε το διακόπτη του κινητήρα.
2. Ανοίξτε την μπροστινή αριστερή πόρτα.

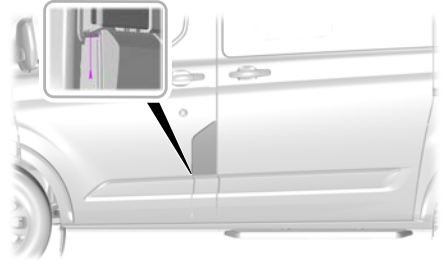

Καύσιμο και επαναπλήρωση με καύσιμο

3. Τραβήξτε το κορδόνι παράκαμψης για το πορτάκι του ρεζερβουάρ καυσίμου.
4. Κλείστε το διακόπτη του κινητήρα.
5. Ολοκληρώστε τη διαδικασία ανεφοδιασμού εντός 20 λεπτών.

Μηνύματα πληροφοριών του συστήματος τροφοδοσίας καυσίμου

Εάν δεν ανοίξει το πορτάκι ρεζερβουάρ καυσίμου, εμφανίζεται ένα ενημερωτικό μήνυμα στην οθόνη πληροφοριών.

Μήνυμα	Περιγραφή
Refuel error See manual	Στην οθόνη πληροφοριών εμφανίζεται ένα προειδοποιητικό μήνυμα εάν δεν εκτονωθεί η πίεση του συστήματος τροφοδοσίας καυσίμου ή δεν απασφαλίσει το πορτάκι του ρεζερβουάρ καυσίμου. Μπορεί να χρειαστεί να χρησιμοποιήσετε το κορδόνι παράκαμψης για το πορτάκι του ρεζερβουάρ καυσίμου.

Εάν εμφανιστεί το ενημερωτικό μήνυμα, κάντε τα εξής:

1. Ελέγξτε το πορτάκι ρεζερβουάρ καυσίμου και την περιοχή γύρω από αυτό για οτιδήποτε μπορεί να εμποδίζει την κίνησή του, όπως, π.χ., πάγος ή χιόνι.
2. Αφαιρέστε οποιοδήποτε εμπόδιο από το πορτάκι ρεζερβουάρ καυσίμου.
3. Πατήστε το πλήκτρο στο ταμπλό για να απασφαλίσετε το πορτάκι του ρεζερβουάρ καυσίμου.
4. Εάν δεν απασφαλίσει το πορτάκι του ρεζερβουάρ καυσίμου και το μήνυμα παραμένει στην οθόνη πληροφοριών, χρησιμοποιήστε το κορδόνι παράκαμψης για το πορτάκι του ρεζερβουάρ καυσίμου.

ΕΠΑΝΑΠΛΗΡΩΣΗ ΜΕ ΚΑΥΣΙΜΟ - ΔΕΝ ΠΕΡΙΛΑΜΒΑΝΟΝΤΑΙ: ΥΒΡΙΔΙΚΟ ΗΛΕΚΤΡΙΚΟ ΟΧΗΜΑ ΜΕ ΦΟΡΤΙΣΗ ΣΕ ΗΛΕΚΤΡΙΚΗ ΠΡΙΖΑ (PHEV)



ΠΡΟΕΙΔΟΠΟΙΗΣΗ: Μην γεμίζετε υπερβολικά το ρεζερβουάρ καυσίμου. Η πίεση στο ρεζερβουάρ καυσίμου εάν αυτό περιέχει υπερβολικά μεγάλη ποσότητα καυσίμου μπορεί να προκαλέσει διαρροή, με αποτέλεσμα διάχυση σταγονιδίων καυσίμου στο περιβάλλον και πυρκαγιά.



ΠΡΟΕΙΔΟΠΟΙΗΣΗ: Μην επιχειρήσετε να ανοίξετε με ξένα αντικείμενα το σύστημα καυσίμου χωρίς τάπα. Ενδέχεται να προκληθεί ζημιά στο σύστημα καυσίμου και στη στεγανοποίησή του καθώς και να τραυματιστείτε εσείς ή άλλα άτομα.

Καύσιμο και επαναπλήρωση με καύσιμο



ΠΡΟΕΙΔΟΠΟΙΗΣΗ: Μην αφαιρείτε το ακροφύσιο της αντλίας καυσίμου από τη θέση πλήρους εισαγωγής κατά τη διάρκεια ανεφοδιασμού.



ΠΡΟΕΙΔΟΠΟΙΗΣΗ: Κατά τον ανεφοδιασμό του οχήματος σε καύσιμο να έχετε πάντα σβηστό τον κινητήρα και σε καμία περίπτωση μην χρησιμοποιείτε σπινθήρες ή ανοιχτές φλόγες κοντά στη βαλβίδα πλήρωσης του ρεζερβουάρ καυσίμου. Μην καπνίζετε και μην χρησιμοποιείτε κινητά τηλέφωνα κατά τον ανεφοδιασμό του οχήματος με καύσιμα. Οι αναθυμιάσεις καυσίμου είναι εξαιρετικά επικίνδυνες κάτω από συγκεκριμένες συνθήκες. Αποφύγετε την εισπνοή μεγάλης ποσότητας αναθυμιάσεων.



ΠΡΟΕΙΔΟΠΟΙΗΣΗ: Περιμένετε τουλάχιστον 10 δευτερόλεπτα προτού αφαιρέσετε το ακροφύσιο της αντλίας καυσίμου ώστε τυχόν υπολειπόμενο καύσιμο να αποστραγγιστεί μέσα στο ρεζερβουάρ καυσίμου.



ΠΡΟΕΙΔΟΠΟΙΗΣΗ: Σταματήστε τον ανεφοδιασμό όταν το ακροφύσιο της αντλίας καυσίμου σταματήσει αυτόματα για πρώτη φορά. Μη τήρηση αυτής της οδηγίας θα έχει ως αποτέλεσμα την πλήρωση του χώρου διαστολής στο ρεζερβουάρ, που μπορεί να οδηγήσει σε υπερχειλίση καυσίμου.

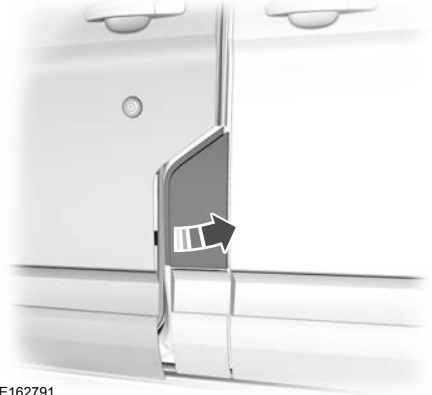

E162791

1. Ανοίξτε την μπροστινή αριστερή πόρτα.
2. Ανοίξτε τελείως το πορτάκι του ρεζερβουάρ καυσίμου.

Σημείωση: Το όχημά σας δεν διαθέτει τάπα ρεζερβουάρ καυσίμου.

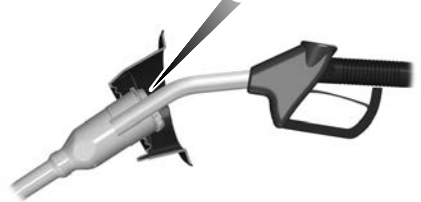
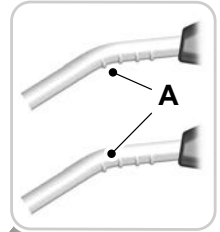

E139202

Καύσιμο και επαναπλήρωση με καύσιμο

3. Εισαγάγετε το ακροφύσιο της αντλίας καυσίμου μέχρι την πρώτη εγκοπή Α. Αφήστε το ακροφύσιο να ακουμπήσει στο κάλυμμα του ανοίγματος του σωλήνα πλήρωσης ρεζερβουάρ καυσίμου.

Σημείωση: Ο αναστολέας ακροφυσίου του σωλήνα πλήρωσης καυσίμου ανοίγει μόνο όταν εισάγετε το σωστό ακροφύσιο αντλίας καυσίμου.

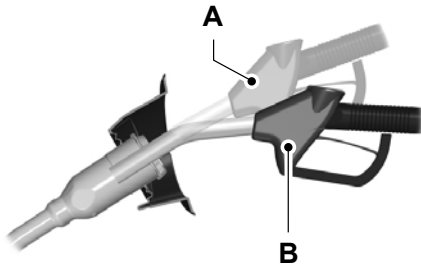

E139203

4. Κρατήστε το ακροφύσιο της αντλίας καυσίμου στη θέση Β κατά τον ανεφοδιασμό με καύσιμο. Εάν κρατήσετε το ακροφύσιο της αντλίας καυσίμου στη θέση Α, μπορεί να επηρεαστεί η ροή καυσίμου και να κλείσει το ακροφύσιο της αντλίας καυσίμου προτού γεμίσει το ρεζερβουάρ.

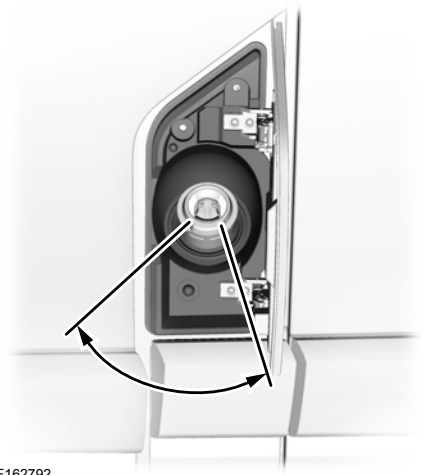

E162792

5. Χρησιμοποιήστε το ακροφύσιο της αντλίας καυσίμου εντός της περιοχής που εικονίζεται.

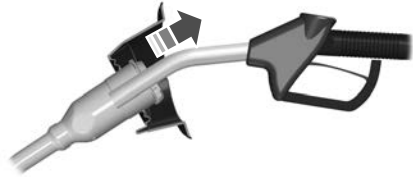

E119081

6. Ανασηκώστε ελαφρώς και, κατόπιν, απομακρύνετε αργά το ακροφύσιο της αντλίας καυσίμου.
7. Κλείστε τελείως το πορτάκι του ρεζερβουάρ καυσίμου.

Σημείωση: Μην επιχειρήσετε να βάλετε μπροστά τον κινητήρα, εάν έχετε γεμίσει το ρεζερβουάρ καυσίμου με λάθος καύσιμο. Η χρήση λανθασμένου καυσίμου μπορεί να προκαλέσει ζημιά που δεν καλύπτεται από την εγγύηση του οχήματος. Πηγαίστε αμέσως το όχημά σας για έλεγχο.

Καύσιμο και επαναπλήρωση με καύσιμο

Προειδοποιήσεις συστήματος (εάν υπάρχει)

Εάν δεν κλείσει καλά ο αναστολέας ακροφυσίου του σωλήνα πλήρωσης καυσίμου, εμφανίζεται ένα προειδοποιητικό μήνυμα στην οθόνη πληροφοριών.

1. Σταματήστε το όχημά σας αμέσως μόλις το επιτρέψει η ασφάλεια και σβήστε τον κινητήρα.
2. Επιλέξτε τη θέση στάθμευσης (P) ή τη νεκρά (N).
3. Τραβήξτε το χειρόφρενο.
4. Ανοίξτε την μπροστινή αριστερή πόρτα.
5. Ανοίξτε τελείως το πορτάκι του ρεζερβουάρ καυσίμου.
6. Ελέγξτε την είσοδο πλήρωσης καυσίμου και την περιοχή γύρω από αυτή για τυχόν αντικείμενα ή ρύπους που μπορεί να εμποδίζουν την κίνησή της.
7. Εισαγάγετε μέχρι τέρμα στην είσοδο πλήρωσης καυσίμου το ακροφύσιο της αντλίας καυσίμου ή το χωνί πλήρωσης καυσίμου που παρέχεται με το όχημά σας. Βλ **Θέση του χωνιού πλήρωσης καυσίμου** (σελίδα 163). Με αυτή την ενέργεια θα πρέπει να αποκολληθούν οποιοδήποτε ρύποι δεν επιτρέπουν στην είσοδο πλήρωσης καυσίμου να κλείσει καλά.
8. Αφαιρέστε το ακροφύσιο της αντλίας καυσίμου ή το χωνί πλήρωσης καυσίμου από την είσοδο πλήρωσης καυσίμου.
9. Κλείστε τελείως το πορτάκι του ρεζερβουάρ καυσίμου.

Σημείωση: Εάν το πρόβλημα λυθεί με αυτή την ενέργεια, το μήνυμα μπορεί να μην σβήσει αμέσως. Εάν το μήνυμα παραμένει και στην οθόνη πληροφοριών ανάβει η προειδοποιητική λυχνία για άμεση επισκευή του κινητήρα, πηγαίνετε το όχημά σας για έλεγχο το συντομότερο.

ΚΑΤΑΝΑΛΩΣΗ ΚΑΥΣΙΜΟΥ

Λαμβάνουμε τις τιμές εκπομπών CO₂ και κατανάλωσης καυσίμου από εργαστηριακούς ελέγχους βάσει του κανονισμού (ΕΚ) 715/2007 ή (ΕΚ) 692/2008 και των επόμενων τροποποιήσεών τους.

Αποτελούν μέτρο σύγκρισης ανάμεσα σε εταιρίες και μοντέλα οχημάτων. Δεν έχουν σκοπό να αντιπροσωπεύσουν την πραγματική κατανάλωση καυσίμου του οχήματός σας.

Η πραγματική κατανάλωση καυσίμου επηρεάζεται από πολλούς παράγοντες, όπως είναι για παράδειγμα ο τρόπος οδήγησης, η οδήγηση με υψηλή ταχύτητα, η οδήγηση με συχνό σταμάτημα και ξεκίνημα, η χρήση κλιματιστικού, τα πρόσθετα αξεσουάρ, το ωφέλιμο φορτίο και η ρυμούλκηση.

Ονομαστική χωρητικότητα

Η ονομαστική χωρητικότητα είναι η μέγιστη ποσότητα καυσίμου που μπορείτε να προσθέσετε στο ρεζερβουάρ όταν ο δείκτης καυσίμου υποδεικνύει ότι το ρεζερβουάρ είναι άδειο. Βλ **Χωρητικότητες και προδιαγραφές** (σελίδα 395).

Επιπλέον, το ρεζερβουάρ καυσίμου περιέχει ρεζέρβα. «Ρεζέρβα» είναι η απροσδιόριστη ποσότητα καυσίμου που απομένει στο ρεζερβουάρ όταν ο δείκτης καυσίμου υποδεικνύει ότι το ρεζερβουάρ είναι άδειο.

Σημείωση: Η ποσότητα καυσίμου στη ρεζέρβα ποικίλλει και δεν πρέπει να βασιστείτε σε αυτή για να αυξήσετε την απόσταση που θα διανύσετε.

Καύσιμο και επαναπλήρωση με καύσιμο

Κατανάλωση καυσίμου

Το όχημά σας υπολογίζει τις τιμές οικονομίας καυσίμου μέσω της λειτουργίας μέσης κατανάλωσης καυσίμου του υπολογιστή ταξιδιού. Βλ **Υπολογιστής ταξιδιού** (σελίδα 101).

Τα πρώτα 1.500 km οδήγησης είναι η περίοδος «στρωσίματος» του κινητήρα. Μια πιο ακριβής μέτρηση επιτυγχάνεται μετά από 3.000 km.

Παράγοντες που μπορεί να επηρεάσουν την οικονομία καυσίμου

- Λανθασμένες τιμές πίεσης ελαστικών. Βλ **Τιμές πίεσης ελαστικών** (σελίδα 384).
- Εάν έχετε το όχημά σας πλήρως φορτωμένο.
- Εάν κουβαλάτε περιττά βάρη.
- Η προσθήκη ορισμένων αξεσουάρ στο όχημά σας όπως εκτροπείς εντόμων, προστατευτικές μπάρες ή λωρίδες φώτων, σκαλοπάτια και σχάρες για σκι.
- Η χρήση μίγματος καυσίμου με αλκοόλ. Βλ **Ποιότητα καυσίμου** (σελίδα 162).
- Η οικονομία καυσίμου μπορεί να μειωθεί σε χαμηλότερες θερμοκρασίες.
- Η οικονομία καυσίμου μπορεί να μειωθεί όταν οδηγείτε σε μικρές αποστάσεις.
- Η οικονομία καυσίμου μπορεί να είναι αυξημένη όταν οδηγείτε σε επίπεδο έδαφος σε σύγκριση με την οδήγηση σε ανηφορικό έδαφος.

Έλεγχος εκπομπών καυσαερίων του κινητήρα

ΚΑΤΑΛΥΤΙΚΟΣ ΜΕΤΑΤΡΟΠΕΑΣ



ΠΡΟΕΙΔΟΠΟΙΗΣΗ: Μην σταθμεύετε, μην αφήνετε τον κινητήρα αναμμένο στο ρελαντί και μην οδηγείτε επάνω από ξεραμένο χορτάρι ή άλλα ξερά υλικά. Το σύστημα ελέγχου εκπομπών θερμαίνει το χώρο του κινητήρα και το σύστημα εξαγωγής δημιουργώντας τον κίνδυνο πυρκαγιάς.



ΠΡΟΕΙΔΟΠΟΙΗΣΗ: Η κανονική θερμοκρασία λειτουργίας του συστήματος εξαγωγής είναι πολύ υψηλή. Μην επιχειρείτε να επισκευάσετε οποιοδήποτε εξάρτημα του συστήματος εξαγωγής και μην εργάζεστε σε εξαρτήματα γύρω από αυτό, εάν δεν έχει κρυσώσει. Να είστε ιδιαίτερα προσεκτικοί όταν εργάζεστε στην περιοχή του καταλυτικού μετατροπέα. Ο καταλυτικός μετατροπέας θερμαίνεται σε πολύ υψηλή θερμοκρασία εντός πολύ μικρού χρονικού διαστήματος λειτουργίας του κινητήρα και παραμένει καυτός αφού σβήσετε τον κινητήρα.



ΠΡΟΕΙΔΟΠΟΙΗΣΗ: Οι διαρροές του συστήματος εξαγωγής μπορεί να έχουν ως αποτέλεσμα την εισχώρηση βλαβερών και εν δυνάμει θανατηφόρων αερίων στο χώρο των επιβατών. Εάν υπάρχει οσμή καυσαερίων μέσα στο όχημά σας, πηγαίνετε το αμέσως για έλεγχο. Μην οδηγήσετε εάν υπάρχει οσμή καυσαερίων.

Το όχημά σας διαθέτει διάφορα εξαρτήματα ελέγχου εκπομπών καθώς και έναν καταλυτικό μετατροπέα, χάρη στα οποία συμμορφώνεται με τα ισχύοντα πρότυπα εκπομπών καυσαερίων.

Για να μην προκληθεί ζημιά στον καταλυτικό μετατροπέα:

- Μην γυρίζετε τον κινητήρα με τη μίζα για περισσότερα από 10 δευτερόλεπτα τη φορά.
- Μην θέτετε τον κινητήρα σε λειτουργία εάν έχει αποσυνδεθεί ένα καλώδιο μπουζί.
- Μην ξεκινάτε το όχημά σας με σπρώξιμο ή ρυμούλκηση. Χρησιμοποιήστε καλώδια εκκίνησης. Βλ **Εκκίνηση του οχήματος με ρευματοδότες** (σελίδα 278).
- Μην κλείνετε το διακόπτη του κινητήρα όταν το όχημά σας κινείται.
- Μην χρησιμοποιείτε μολυβδόουχο καύσιμο.
- Αποφύγετε το άδειασμα του ρεζερβουάρ καυσίμου.

Σημείωση: Οι ζημιές εξαρτημάτων που θα προκύψουν ενδεχομένως να μην καλύπτονται από την εγγύηση του οχήματος.

Σύστημα αυτοδιαγνωστικού ελέγχου

Το όχημά σας διαθέτει σύστημα αυτοδιαγνωστικού ελέγχου που παρακολουθεί το σύστημα ελέγχου εκπομπών καυσαερίων. Εάν ανάψει οποιαδήποτε από τις παρακάτω προειδοποιητικές λυχνίες, μπορεί να σημαίνει ότι το σύστημα αυτοδιαγνωστικού ελέγχου έχει ανιχνεύσει δυσλειτουργία στο σύστημα ελέγχου εκπομπών καυσαερίων.

Έλεγχος εκπομπών καυσαερίων του κινητήρα



Εάν συνεχίσετε να οδηγείτε το όχημά σας, μπορεί να μειωθεί η ισχύς ή και να σβήσει ο κινητήρας. Εάν δεν ανταποκριθείτε σε μια προειδοποιητική λυχνία με αντίστοιχες ενέργειες, μπορεί να προκληθεί ζημιά εξαρτημάτων που δεν καλύπτεται από την Εγγύηση του οχήματος. Πηγαίστε το όχημά σας για έλεγχο το συντομότερο.

Βλ **Προειδοποιητικές λυχνίες και δείκτες** (σελίδα 93).

ΣΥΣΤΗΜΑ ΕΠΙΛΕΚΤΙΚΗΣ ΚΑΤΑΛΥΤΙΚΗΣ ΑΝΑΓΩΓΗΣ

Το όχημά σας διαθέτει σύστημα επιλεκτικής καταλυτικής αναγωγής. Αυτό μειώνει τις εκπομπές καυσαερίων ψεκάζοντας AdBlue® στο σύστημα εξαγωγής. Ο κινητήρας δεν εκκινεί εάν επέμβετε ή απενεργοποιήσετε το σύστημα επιλεκτικής καταλυτικής αναγωγής.

Προκειμένου να λειτουργήσει σωστά το σύστημα, πρέπει να διατηρείτε τη στάθμη του υγρού στα σωστά επίπεδα.

Σημείωση: Όταν κλείσετε το διακόπτη του κινητήρα, η αντλία του συστήματος επιλεκτικής καταλυτικής αναγωγής λειτουργεί για ένα μικρό χρονικό διάστημα. Αυτό είναι φυσιολογικό.

Γραμμές καθοδήγησης AdBlue®

- Χρησιμοποιήστε μόνο AdBlue® που έχει πιστοποιηθεί βάσει ISO-22241.
- Προσέξτε να μην βάλετε αναγωγικό μέσο στο ρεζερβουάρ καυσίμου του οχήματος. Σε αυτή την περίπτωση μπορεί να προκληθεί ζημιά του κινητήρα που δεν καλύπτεται από την Εγγύηση του οχήματος.
- Μην γεμίζετε υπερβολικά το ρεζερβουάρ AdBlue®.
- Μην αραιώνετε το αναγωγικό μέσο με νερό ή οποιοδήποτε άλλο υγρό.
- Μην επαναχρησιμοποιείτε τα άδεια δοχεία αναγωγικού μέσου.
- Μην τα φυλάσσετε εκτεθειμένα σε άμεσο ηλιακό φως.
- Φυλάξτε τα σε θερμοκρασίες μεταξύ -5°C και 20°C.
- Μην φυλάσσετε τα δοχεία αναγωγικού μέσου στο όχημά σας.
- Το αναγωγικό μέσο είναι άφλεκτο, μη τοξικό, άχρωμο και υδατοδιαλυτό.
- Αφαιρέστε αμέσως τυχόν υπολείμματα από τις βαμμένες επιφάνειες, όταν γεμίζετε με υγρό AdBlue®.

Έλεγχος εκπομπών καυσαερίων του κινητήρα

Πλήρωση του ρεζερβουάρ AdBlue®



E204215

Ο σωλήνας πλήρωσης του ρεζερβουάρ AdBlue® βρίσκεται δίπλα στον σωλήνα πλήρωσης του ρεζερβουάρ καυσίμου και έχει μια μπλε τάπα. Γεμίστε το ρεζερβουάρ χρησιμοποιώντας αντλία αναγωγικού μέσου σε βενζινάδικο που διαθέτει AdBlue® ή από δοχείο AdBlue®.

Πλήρωση σε ψυχρά κλίματα

Το AdBlue® μπορεί να παγώσει όταν η θερμοκρασία είναι κάτω από -11°C. Το όχημά σας διαθέτει ένα σύστημα προθέρμανσης που επιτρέπει στο αναγωγικό μέσο να διατηρήσει τα χαρακτηριστικά του κάτω από -11°C. Εάν γεμίσετε υπερβολικά το ρεζερβουάρ AdBlue® και παγώσει το υγρό, μπορεί να προκληθεί ζημιά που δεν καλύπτεται από την Εγγύηση του οχήματος.

Πλήρωση του ρεζερβουάρ AdBlue® με αντλία βενζινάδικου

⚠️ ΠΡΟΕΙΔΟΠΟΙΗΣΗ: Μην αφήσετε το αναγωγικό μέσο (AdBlue) να έρθει σε επαφή με τα μάτια, το δέρμα ή τα ρούχα σας. Εάν το αναγωγικό μέσο έρθει σε επαφή με τα μάτια, ξεπλύνετε τα με άφθονο νερό και ζητήστε βοήθεια γιατρού. Καθαρίστε προσεκτικά με νερό και σαπούνι τα σημεία του δέρματος που ήρθα σε επαφή με το υγρό. Σε περίπτωση κατάποσης, πιείτε άφθονο νερό και ζητήστε άμεσα βοήθεια γιατρού.

⚠️ ΠΡΟΕΙΔΟΠΟΙΗΣΗ: Η πλήρωση του ρεζερβουάρ αναγωγικού μέσου (AdBlue) πρέπει να γίνει σε χώρο με καλό εξαερισμό. Όταν αφαιρείτε την τάπα από το ρεζερβουάρ ή το καπάκι του δοχείου αναγωγικού μέσου, μπορεί να διαρρεύσουν αναθυμιάσεις αμμωνίας. Οι αναθυμιάσεις αμμωνίας προκαλούν ερεθισμό στα μάτια, το δέρμα και τους βλεννογόνους. Η εισπνοή αναθυμιάσεων αμμωνίας μπορεί να προκαλέσει κάψιμο στα μάτια, το λαιμό και τη μύτη με αποτέλεσμα δάκρυσμα των ματιών ή έντονο βήχα.

Η πλήρωση του ρεζερβουάρ AdBlue® με χρήση αντλίας βενζινάδικου μοιάζει με την πλήρωση του ρεζερβουάρ καυσίμου του οχήματός σας.

1. Ανοίξτε τελείως το πορτάκι του ρεζερβουάρ καυσίμου.

Έλεγχος εκπομπών καυσαερίων του κινητήρα

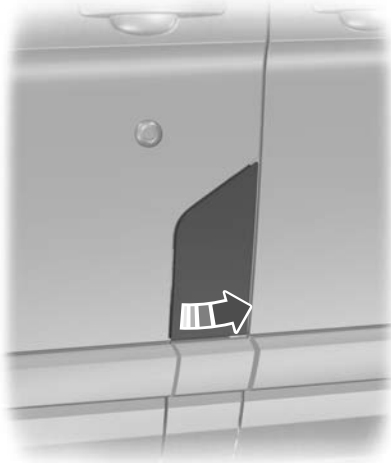

E144358

2. Αφαιρέστε την τάπα του ρεζερβουάρ AdBlue®.
3. Εισαγάγετε το ακροφύσιο της αντλίας AdBlue® μέχρι το τέρμα.

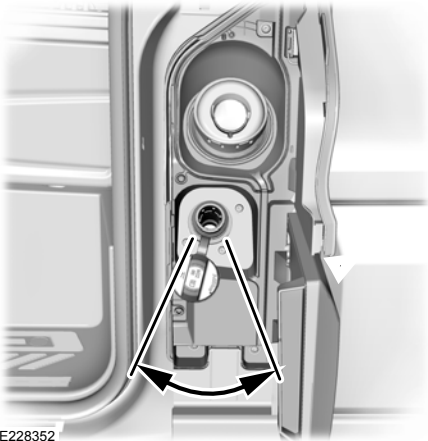

E228352

4. Χρησιμοποιήστε το ακροφύσιο της αντλίας AdBlue® εντός της περιοχής που εικονίζεται.

Σημείωση: Το ακροφύσιο της αντλίας κλείνει όταν γεμίσει το ρεζερβουάρ.

5. Ανασηκώστε ελαφρώς και, κατόπιν, απομακρύνετε αργά το ακροφύσιο της αντλίας AdBlue®.
6. Βάλτε στη θέση της την τάπα του ρεζερβουάρ AdBlue®. Στριψίτε δεξιόστροφα μέχρι να νιώσετε ισχυρή αντίσταση και να ακουστεί το «κλικ».

Μην επιχειρήσετε να βάλτε μπροστά τον κινητήρα, εάν έχετε γεμίσει το ρεζερβουάρ AdBlue® με λάθος υγρό. Η χρήση λανθασμένου υγρού μπορεί να προκαλέσει ζημιά που δεν καλύπτεται από την Εγγύηση του οχήματος. Πηγαίστε το όχημά σας για έλεγχο το συντομότερο.

Πλήρωση του ρεζερβουάρ AdBlue® με χρήση δοχείου



ΠΡΟΕΙΔΟΠΟΙΗΣΗ: Μην αφήσετε το αναγωγικό μέσο (AdBlue) να έρθει σε επαφή με τα μάτια, το δέρμα ή τα ρούχα σας. Εάν το αναγωγικό μέσο έρθει σε επαφή με τα μάτια, ξεπλύνετέ τα με άφθονο νερό και ζητήσετε βοήθεια γιατρού. Καθαρίστε προσεκτικά με νερό και σαπούνι τα σημεία του δέρματος που ήρθα σε επαφή με το υγρό. Σε περίπτωση κατάποσης, πιείτε άφθονο νερό και ζητήστε άμεσα βοήθεια γιατρού.



ΠΡΟΕΙΔΟΠΟΙΗΣΗ: Η πλήρωση του ρεζερβουάρ αναγωγικού μέσου (AdBlue) πρέπει να γίνει σε χώρο με καλό εξαερισμό. Όταν αφαιρέσετε την τάπα από το ρεζερβουάρ ή το καπάκι του δοχείου αναγωγικού μέσου, μπορεί να διαρρεύσουν αναθυμιάσεις αμμωνίας. Οι αναθυμιάσεις αμμωνίας προκαλούν

Έλεγχος εκπομπών καυσαερίων του κινητήρα

ερεθισμό στα μάτια, το δέρμα και τους βλεννογόνους. Η εισπνοή αναθυμιάσεων αμμωνίας μπορεί να προκαλέσει κάψιμο στα μάτια, το λαιμό και τη μύτη με αποτέλεσμα δάκρυσμα των ματιών ή έντονο βήχα.

Χρησιμοποιήστε δοχεία με στεγανοποιητική τσιμούχα στο χωνί.

Ακολουθείτε πάντα τις οδηγίες του κατασκευαστή.

1. Αφαιρέστε το καπάκι του δοχείου αναγωγικού μέσου.
2. Τοποθετήστε το χωνί στο δοχείο και σφίξτε το μέχρι να νιώσετε ισχυρή αντίσταση.
3. Αφαιρέστε την τάπα του ρεζερβουάρ AdBlue®.
4. Εισαγάγετε το χωνί στον σωλήνα πλήρωσης του ρεζερβουάρ AdBlue® έως ότου η τσιμούχα του χωνιού ακουμπήσει πλήρως στον σωλήνα.
5. Ρίξτε το αναγωγικό μέσο στο ρεζερβουάρ.

Σημείωση: Η ροή του υγρού σταματά όταν γεμίσει το ρεζερβουάρ.

6. Φέρτε πάλι το δοχείο στην κάθετη θέση, ελαφρώς κάτω από τον σωλήνα πλήρωσης του ρεζερβουάρ AdBlue®.
7. Εάν υπάρχει ακόμα αναγωγικό μέσο στο χωνί, αφήστε το να επιστρέψει στο δοχείο.
8. Αφαιρέστε το χωνί από τον σωλήνα πλήρωσης του ρεζερβουάρ AdBlue®.
9. Αφαιρέστε το χωνί από το δοχείο AdBlue® και τοποθετήστε το καπάκι.
10. Βάλτε στη θέση της την τάπα του ρεζερβουάρ AdBlue®. Στρίψτε δεξιόστροφα μέχρι να νιώσετε ισχυρή αντίσταση και να ακουστεί το «κλικ».

Μην επιχειρήσετε να βάλετε μπροστά τον κινητήρα, εάν έχετε γεμίσει το ρεζερβουάρ AdBlue® με λάθος υγρό. Η χρήση λανθασμένου υγρού μπορεί να προκαλέσει ζημιά που δεν καλύπτεται από την Εγγύηση του οχήματος. Πηγαίστε το όχημά σας για έλεγχο το συντομότερο.

Έλεγχος της στάθμης του AdBlue®

1. Χρησιμοποιώντας τα χειριστήρια της οθόνης πληροφοριών στο τιμόνι, επιλέξτε **Settings**.
2. Επιλέξτε **Vehicle maintenance**.
3. Επιλέξτε **DEF gauge**.

Έλεγχος της στάθμης του AdBlue®

1. Χρησιμοποιώντας τα χειριστήρια της οθόνης πληροφοριών στο τιμόνι, επιλέξτε **Settings**.
2. Επιλέξτε **Vehicle maintenance**.
3. Επιλέξτε **DEF level**.

Κατανάλωση AdBlue®

Η κατανάλωση AdBlue® σχετίζεται άμεσα με την κατανάλωση καυσίμου και επηρεάζεται από πολλούς παράγοντες, όπως είναι για παράδειγμα ο τρόπος οδήγησης, η οδήγηση με υψηλή ταχύτητα, η οδήγηση με συχνό σταμάτημα και ξεκίνημα, η χρήση κλιματιστικού, τα πρόσθετα αξεσουάρ, το ωφέλιμο φορτίο και η ρυμούλκηση. Η κατανάλωση AdBlue® μπορεί να ποικίλλει ανάμεσα στο 1% και 5% της κατανάλωσης καυσίμου.

Η προδιαγραφή της κατανάλωσης AdBlue® ορίζει για συγκεκριμένη έκδοση οχήματος και όξι για ένα μεμονωμένο αυτοκίνητο.

Έλεγχος εκπομπών καυσαερίων του κινητήρα

Προειδοποιητική λυχνία του συστήματος επιλεκτικής καταλυτικής αναγωγής



Η προειδοποιητική λυχνία ανάβει εάν το σύστημα ανιχνεύσει ότι η στάθμη του υγρού είναι χαμηλή ή υπάρχει δυσλειτουργία του συστήματος.

Εάν ανάψει η προειδοποιητική λυχνία, τα μηνύματα στην οθόνη πληροφοριών θα υποδείξουν εάν το πρόβλημα σχετίζεται με το αναγωγικό μέσο ή υπάρχει δυσλειτουργία στο σύστημα επιλεκτικής καταλυτικής αναγωγής. Εάν η προειδοποιητική λυχνία ανάψει όταν το όχημά σας κινείται και η στάθμη του αναγωγικού μέσου είναι επαρκής, υποδεικνύεται δυσλειτουργία του συστήματος. Πηγαίστε το όχημά σας για έλεγχο το συντομότερο.

Μηνύματα πληροφοριών του συστήματος επιλεκτικής καταλυτικής αναγωγής

Στάθμη AdBlue®

Μήνυμα	Ενέργεια
AdBlue® low Range : XXXX km Refill soon AdBlue® low Range : XXXX mls Refill soon	Υποδεικνύει την κατά προσέγγιση απόσταση που απομένει προτού αδειάσει το ρεζερβουάρ AdBlue®. Γεμίστε το ρεζερβουάρ AdBlue® το συντομότερο.
AdBlue® low No engine start in XXXX km AdBlue® low No engine start in XXXX mls	Υποδεικνύει την κατά προσέγγιση απόσταση που απομένει προτού αδειάσει το ρεζερβουάρ AdBlue®. Ο κινητήρας δεν θα επανεκκινήσει εάν κλείσετε το διακόπτη του κινητήρα. Γεμίστε το ρεζερβουάρ AdBlue® το συντομότερο.
AdBlue® level empty. Refill to start engine	Το ρεζερβουάρ AdBlue® είναι άδειο. Ο κινητήρας δεν θα επανεκκινήσει εάν κλείσετε το διακόπτη του κινητήρα. Γεμίστε το ρεζερβουάρ AdBlue®. Η πληροφορία για την ελάχιστη ποσότητα συμπλήρωσης AdBlue® που απαιτείται για την επανεκκίνηση του κινητήρα είναι διαθέσιμη στην οθόνη πληροφοριών. Βλ Ενδείξεις πληροφοριών (σελίδα 99).

Σημείωση: Όταν γεμίσετε το ρεζερβουάρ AdBlue® αφού αδειάσει, μπορεί να υπάρξει ένα μικρό χρονικό διάστημα πριν καταγραφεί η αυξημένη στάθμη AdBlue®.

Έλεγχος εκπομπών καυσαερίων του κινητήρα

Δυσλειτουργία AdBlue®

Μήνυμα	Ενέργεια
AdBlue® system malfunction Service required	Το σύστημα παρουσίασε δυσλειτουργία. Πηγαίστε το όχημά σας για έλεγχο το συντομότερο.
AdBlue® system No engine start in XXXX km AdBlue® system No engine start in XXXX mls	Υποδεικνύει την κατά προσέγγιση απόσταση που απομένει πριν η ανίχνευση βλάβης στο σύστημα εμποδίσει την εκκίνηση του κινητήρα. Ο κινητήρας δεν θα επανεκκινήσει εάν κλείσετε το διακόπτη του κινητήρα. Πηγαίστε το όχημά σας για έλεγχο το συντομότερο.
AdBlue® system Service required to start engine	Το σύστημα παρουσίασε δυσλειτουργία. Πηγαίστε το όχημά σας για έλεγχο το συντομότερο.

ΦΙΛΤΡΟ ΣΩΜΑΤΙΔΙΩΝ ΒΕΝΖΙΝΗΣ



ΠΡΟΕΙΔΟΠΟΙΗΣΗ: Μην σταθμεύετε και μην αφήνετε το όχημά σας στο ρελαντί πάνω σε ξεραμένα φύλλα, χόρτα ή άλλα εύφλεκτα υλικά. Η διαδικασία ανάπλασης παράγει πολύ υψηλές θερμοκρασίες καυσαερίων και τα καυσαέρια εκπέμπουν σημαντική ποσότητα θερμότητας στη διάρκεια της ανάπλασης και μετά από αυτή, καθώς και αφού σβήσετε τον κινητήρα. Αυτό αποτελεί πιθανή αιτία πρόκλησης πυρκαγιάς.

Για να περιορίσετε τον κίνδυνο πρόκλησης ζημιάς στο φίλτρο σωματιδίων βενζίνης:

- Μην γυρίζετε τον κινητήρα με τη μίζα για περισσότερα από 10 δευτερόλεπτα τη φορά.
- Μην ξεκινάτε το όχημά σας με σπρώξιμο ή ρυμούλκηση. Χρησιμοποιήστε ρευματοδότες.

- Μην κλείνετε το διακόπτη του κινητήρα όταν το όχημά σας κινείται.
- Μην αγνοείτε τις προειδοποιητικές και ενδεικτικές λυχνίες και τα μηνύματα πληροφοριών.

Ανάπλαση του φίλτρου σωματιδίων βενζίνης

Τα σωματίδια που υπάρχουν στα καυσαέρια συγκεντρώνονται στο φίλτρο σωματιδίων βενζίνης και με την πάροδο του χρόνου προκαλούν σταδιακά φράξιμο του φίλτρου. Το φράξιμο αυτό απομακρύνεται μέσω μιας διαδικασίας ανάπλασης που ελέγχεται από το σύστημα ελέγχου του κινητήρα. Η διαδικασία ανάπλασης μετατρέπει τα σωματίδια των καυσαερίων σε αβλαβή αέρια.

Η ανάπλαση διεξάγεται στη διάρκεια της κανονικής οδήγησης, σε διαφορετικό βαθμό ανάλογα με τον τρόπο που οδηγείτε. Η παθητική ανάπλαση συμβαίνει όταν οδηγείτε με μέτρια έως υψηλή ταχύτητα. Αν ωστόσο οδηγείτε κατά κανόνα σε μικρές αποστάσεις με χαμηλή ταχύτητα, το

Έλεγχος εκπομπών καυσαερίων του κινητήρα

σύστημα ελέγχου του κινητήρα μπορεί να αυξήσει ενεργητικά τη θερμοκρασία των καυσαερίων για να αφαιρέσει τα σωματίδια που έχουν συγκεντρωθεί στο φίλτρο, ώστε να διασφαλιστεί ότι το φίλτρο θα συνεχίσει να λειτουργεί σωστά.

Για να υποστηρίξετε την παθητική ανάπλαση, σας συνιστούμε να κάνετε κατά καιρούς διαδρομές που σας επιτρέπουν:

- Να οδηγείτε σε ένα εύρος ποικίλων συνθηκών, συμπεριλαμβανομένων συνθηκών οδήγησης σε αυτοκινητόδρομο για τουλάχιστον 20 λεπτά.
- Να αποφεύγετε την παρατεταμένη λειτουργία του κινητήρα στο ρελαντί.
- Να επιλέγετε μια κατάλληλη ταχύτητα για να διατηρείτε τις στροφές του κινητήρα μεταξύ 1.500 και 4.000 σ.α.λ.

Όταν το φίλτρο βρίσκεται κοντά ή έχει φτάσει στο σημείο κορεσμού, ανάβει μια προειδοποιητική λυχνία ή εμφανίζεται ένα μήνυμα στην οθόνη πληροφοριών.

Σημείωση: Σε ορισμένα οχήματα ανάβει μια προειδοποιητική λυχνία και εμφανίζεται ένα μήνυμα στην οθόνη πληροφοριών.

Εάν δεν κάνετε τις απαραίτητες ενέργειες όταν ανάψει μια προειδοποιητική λυχνία ή εμφανιστεί ένα μήνυμα στην οθόνη πληροφοριών, μπορεί να προκαλέσετε ζημιά που δεν καλύπτεται από την Εγγύηση του οχήματος.

Προειδοποιητικές και ενδεικτικές λυχνίες του φίλτρου σωματιδίων βενζίνης



Ενδεικτική λυχνία δυσλειτουργίας.

Μηνύματα πληροφοριών για το φίλτρο σωματιδίων βενζίνης

Μήνυμα	Ενέργεια
Exhaust filter at limit Drive to clean now	<ul style="list-style-type: none">• Οδηγήστε σε ένα εύρος ποικίλων συνθηκών, συμπεριλαμβανομένων συνθηκών οδήγησης σε αυτοκινητόδρομο για 20 λεπτά ή μέχρι να εξαφανιστεί το μήνυμα.• Να αποφεύγετε την παρατεταμένη λειτουργία του κινητήρα στο ρελαντί.• Να επιλέγετε μια κατάλληλη ταχύτητα για να διατηρείτε τις στροφές του κινητήρα μεταξύ 1.500 και 4.000 σ.α.λ.
Exhaust filter over limit Service now	<ul style="list-style-type: none">• Οδηγήστε με μέτρια ταχύτητα.• Αποφύγετε την απότομη επιτάχυνση και επιβράδυνση.• Πηγαίνετε το όχημά σας για έλεγχο το συντομότερο.

Έλεγχος εκπομπών καυσαερίων του κινητήρα

ΦΙΛΤΡΟ ΣΩΜΑΤΙΔΙΩΝ ΑΙΘΑΛΗΣ ΠΕΤΡΕΛΑΙΟΚΙΝΗΤΗΡΑ



ΠΡΟΕΙΔΟΠΟΙΗΣΗ:

Μην σταθμεύετε και μην αφήνετε το όχημά σας στο ρελαντί πάνω σε ξεραμμένα φύλλα, χόρτα ή άλλα εύφλεκτα υλικά. Η διαδικασία ανάπλησης παράγει πολύ υψηλές θερμοκρασίες καυσαερίων και τα καυσαέρια εκπέμπουν σημαντική ποσότητα θερμότητας στη διάρκεια της ανάπλησης και μετά από αυτή, καθώς και αφού σβήσετε τον κινητήρα. Αυτό αποτελεί πιθανή αιτία πρόκλησης πυρκαγιάς.



ΠΡΟΕΙΔΟΠΟΙΗΣΗ:

Η κανονική θερμοκρασία λειτουργίας του συστήματος εξαγωγής είναι πολύ υψηλή. Μην επιχειρείτε να επισκευάσετε οποιοδήποτε εξάρτημα του συστήματος εξαγωγής και μην εργάζεστε σε εξαρτήματα γύρω από αυτό, εάν δεν έχει κρυώσει. Πρέπει να είστε πολύ προσεκτικοί όταν εκτελείτε εργασίες γύρω από τον καταλυτικό μετατροπέα οξειδωσης ή το φίλτρο σωματιδίων πετρελαίου. Ο καταλυτικός μετατροπέας οξειδωσης και το φίλτρο σωματιδίων πετρελαίου θερμαίνονται σε πολύ υψηλές θερμοκρασίες εντός πολύ μικρού χρονικού διαστήματος λειτουργίας του κινητήρα και παραμένουν πολύ θερμά αφού σβήσετε τον κινητήρα.



ΠΡΟΕΙΔΟΠΟΙΗΣΗ:

Οι διαρροές του συστήματος εξαγωγής μπορεί να έχουν ως αποτέλεσμα την εισχώρηση βλαβερών και εν δυνάμει θανατηφόρων αερίων στο χώρο των επιβατών. Εάν υπάρχει οσμή καυσαερίων μέσα στο όχημά σας, πηγαίνετέ το αμέσως για έλεγχο. Μην οδηγήσετε εάν υπάρχει οσμή καυσαερίων.

Το όχημά σας διαθέτει διάφορα εξαρτήματα ελέγχου εκπομπών καθώς και ένα φίλτρο σωματιδίων πετρελαίου, χάρη στα οποία συμμορφώνεται με τα ισχύοντα πρότυπα εκπομπών καυσαερίων, και φιλτράρει τα βλαβερά σωματίδια του πετρελαίου, για παράδειγμα τα σωματίδια αιθάλης, από το καυσαέριο.

Για την αποτροπή πρόκλησης ζημιάς στο φίλτρο σωματιδίων πετρελαίου:

- Μην γυρίζετε τον κινητήρα με τη μίζα για περισσότερα από 10 δευτερόλεπτα τη φορά.
- Μην ξεκινάτε το όχημά σας με σπρώξιμο ή ρυμούγκηση. Χρησιμοποιήστε καλώδια-ρευματοδότες.
- Μην κλείνετε το διακόπτη του κινητήρα όταν το όχημά σας κινείται.
- Μην αγνοείτε τις προειδοποιητικές λυχνίες και τα ενημερωτικά μηνύματα που αφορούν τον καθαρισμό και την ανάπληση του φίλτρου σωματιδίων πετρελαίου.

Σημείωση: Κάτι τέτοιο μπορεί να προκαλέσει ζημιά που δεν καλύπτεται από την Εγγύηση του οχήματος.

Σύστημα αυτοδιαγνωστικού ελέγχου

Το όχημά σας διαθέτει σύστημα αυτοδιαγνωστικού ελέγχου που παρακολουθεί το σύστημα ελέγχου εκπομπών καυσαερίων. Εάν ανάψει οποιαδήποτε από τις παρακάτω προειδοποιητικές λυχνίες, σημαίνει ότι το σύστημα αυτοδιαγνωστικού ελέγχου έχει ανιχνεύσει δυσλειτουργία στο σύστημα ελέγχου εκπομπών καυσαερίων.



Προειδοποιητική λυχνία θερμοκρασίας ψυκτικού κινητήρα.

Έλεγχος εκπομπών καυσαερίων του κινητήρα



Προειδοποιητική λυχνία ανάφλεξης.



Ενδεικτική λυχνία δυσλειτουργίας.



Προειδοποιητική λυχνία για νερό στο καύσιμο.

Εάν συνεχίσετε να οδηγείτε το όχημά σας ενώ είναι αναμμένη η προειδοποιητική λυχνία, ο κινητήρας μπορεί να σβήσει χωρίς προειδοποίηση. Κάτι τέτοιο μπορεί να προκαλέσει ζημιά που δεν καλύπτεται από την Εγγύηση του οχήματος. Πηγαίνετε το όχημά σας για έλεγχο το συντομότερο.

Βλ **Προειδοποιητικές Λυχνίες και Δείκτες** (σελίδα 93).

Αυτόματη ενεργοποίηση της ανάπλασης του φίλτρου σωματιδίων πετρελαίου



ΠΡΟΕΙΔΟΠΟΙΗΣΗ: Μην σταθμεύετε και μην αφήνετε το όχημά σας στο ρελαντί πάνω σε ξεραμένα φύλλα, χόρτα ή άλλα εύφλεκτα υλικά. Η διαδικασία ανάπλασης παράγει πολύ υψηλές θερμοκρασίες καυσαερίων και τα καυσαέρια εκπέμπουν σημαντική ποσότητα θερμότητας στη διάρκεια της ανάπλασης και μετά από αυτή, καθώς και αφού σβήσετε τον κινητήρα. Αυτό αποτελεί πιθανή αιτία πρόκλησης πυρκαγιάς.



ΠΡΟΕΙΔΟΠΟΙΗΣΗ: Η κανονική θερμοκρασία λειτουργίας του συστήματος εξαγωγής είναι πολύ υψηλή. Μην επιχειρείτε να επισκευάσετε οποιοδήποτε εξάρτημα του συστήματος εξαγωγής και μην εργάζεστε σε εξαρτήματα γύρω από αυτό, εάν δεν έχει κρυώσει. Πρέπει να είστε πολύ προσεκτικοί όταν εκτελείτε εργασίες

γύρω από τον καταλυτικό μετατροπέα οξειδωσης ή το φίλτρο σωματιδίων πετρελαίου. Ο καταλυτικός μετατροπέας οξειδωσης και το φίλτρο σωματιδίων πετρελαίου θερμαίνονται σε πολύ υψηλές θερμοκρασίες εντός πολύ μικρού χρονικού διαστήματος λειτουργίας του κινητήρα και παραμένουν πολύ θερμά αφού σβήσετε τον κινητήρα.

Το φίλτρο σωματιδίων πετρελαίου του οχήματός σας απαιτεί την περιοδική διεξαγωγή ανάπλασης για τη διατήρηση της σωστής λειτουργίας. Το σύστημα ελέγχου εκπομπών καυσαερίων εκτελεί αυτόματα αυτή τη διαδικασία. Καθώς συσσωρεύεται αιθάλη στο σύστημα, το φίλτρο αρχίζει να φράζει. Ο καθαρισμός του φίλτρου από την αιθάλη που συσσωρεύεται στο εσωτερικό του γίνεται με δύο διαφορετικούς τρόπους: παθητική ανάπλαση και ενεργητική ανάπλαση. Και οι δύο μέθοδοι εκτελούνται αυτόματα και δεν απαιτούν ενέργειες από τον οδηγό. Στη διάρκεια της ανάπλασης με αυτόματη ενεργοποίηση, το σύστημα καθαρίζει το φίλτρο σωματιδίων πετρελαίου υποβάλλοντας την αιθάλη σε διαδικασία οξειδωσης. Ο καθαρισμός πραγματοποιείται σε διαφορετικό βαθμό στη διάρκεια της κανονικής λειτουργίας του κινητήρα, ανάλογα με τις συνθήκες οδήγησης.

Όταν το φίλτρο σωματιδίων πετρελαίου βρίσκεται κοντά ή έχει φτάσει στο σημείο κορεσμού, εμφανίζεται ένα μήνυμα στην οθόνη πληροφοριών. Οδηγήστε το όχημά σας με τρόπο που θα επιτρέψει τον αποτελεσματικό καθαρισμό του φίλτρου σωματιδίων πετρελαίου.

Έλεγχος εκπομπών καυσαερίων του κινητήρα

Εάν δεν ενεργοποιήσετε την ανάπλωση όταν απαιτείται, μπορεί το φίλτρο σωματιδίων πετρελαίου να φράξει. Εάν η συσσώρευση σωματιδίων στο φίλτρο σωματιδίων πετρελαίου υπερβεί το όριο ανάπλωσης, το σύστημα θα απενεργοποιήσει τη δυνατότητα διεξαγωγής ανάπλωσης. Κάτι τέτοιο μπορεί να προκαλέσει ζημιά που δεν καλύπτεται από την Εγγύηση του οχήματος.

Εάν η χρήση του οχήματος πληροί οποιαδήποτε από τις παρακάτω συνθήκες:

- Οδήγηση σε σύντομες αποστάσεις.
- Παρατεταμένη λειτουργία του κινητήρα στο ρελαντί.
- Συχνό άναμμα και σβήσιμο του κινητήρα.
- Υψηλά επίπεδα επιτάχυνσης και επιβράδυνσης.

Σας συμβουλεύουμε να υποστηρίξετε τη διαδικασία ανάπλωσης με τους εξής τρόπους:

- Αποφεύγοντας την παρατεταμένη λειτουργία του κινητήρα στο ρελαντί.
- Οδηγώντας το όχημά σας με τρόπο που επιτρέπει τον αποτελεσματικό καθαρισμό. Οδηγήστε με σταθερή ταχύτητα 48 km/h ή μεγαλύτερη για περίπου 20 λεπτά.



Εάν ανάψει η προειδοποιητική λυχνία, σημαίνει ότι το φίλτρο σωματιδίων πετρελαίου μπορεί έχει επιβαρυνθεί υπερβολικά. Πηγαίστε το όχημά σας για έλεγχο το συντομότερο.

Η αυτόματη ενεργοποίηση της ανάπλωσης αυξάνει τη θερμοκρασία των καυσαερίων για να εξαφανίσει τα σωματίδια αιθάλης. Στη διάρκεια του καθαρισμού, τα σωματίδια πετρελαίου μετατρέπονται σε αβλαβή αέρια. Αφού καθαριστεί, το φίλτρο σωματιδίων πετρελαίου συνεχίζει να παγιδεύει τα επιβλαβή σωματίδια των καυσαερίων του πετρελαιοκινητήρα.

Εάν οδηγείτε το όχημά σας με τρόπο που επιτρέπει τον αποτελεσματικό καθαρισμό, μπορεί να εμφανιστεί στην οθόνη πληροφοριών ένα μήνυμα που λέει ότι είναι σε εξέλιξη η αυτόματη ενεργοποίηση της ανάπλωσης.

Εάν δεν οδηγείτε το όχημά σας με τρόπο που επιτρέπει τον αποτελεσματικό καθαρισμό, μπορεί να εμφανιστεί στην οθόνη πληροφοριών ένα μήνυμα που σας συμβουλεύει να οδηγήσετε με τρόπο που θα επιτρέψει την αυτόματη ενεργοποίηση της ανάπλωσης.

Η διαδικασία αυτόματης ενεργοποίησης της ανάπλωσης είναι πιο αποτελεσματική όταν οδηγείτε με σταθερή ταχύτητα 48 km/h ή μεγαλύτερη για περίπου 20 λεπτά. Η συχνότητα και η διάρκεια της διαδικασίας ανάπλωσης διαφέρουν ανάλογα με τον τρόπο που οδηγείτε το όχημά σας, τη θερμοκρασία του εξωτερικού αέρα και το υψόμετρο. Η συχνότητα ποικίλλει μεταξύ 160 km και 500 km και κάθε διαδικασία ανάπλωσης διαρκεί μεταξύ 10 και 20 λεπτών.

Σημείωση: Μπορεί να ακουστούν αλλαγές στον ήχο του κινητήρα ή της εξάτμισης στη διάρκεια της διαδικασίας ανάπλωσης.

Σημείωση: Όταν πραγματοποιείται ανάπλωση σε χαμηλή ταχύτητα ή με τον κινητήρα στο ρελαντί, ίσως αντιληφθείτε μια οσμή από καυτό μέταλλο και έναν μεταλλικό ήχο. Αυτό οφείλεται στις υψηλές θερμοκρασίες που αναπτύσσονται στη διάρκεια της διαδικασίας ανάπλωσης. Αυτό είναι φυσιολογικό.

Έλεγχος εκπομπών καυσαερίων του κινητήρα

Χειροκίνητη ενεργοποίηση της ανάπλασης του φίλτρου σωματιδίων πετρελαίου (εάν υπάρχει)



ΠΡΟΕΙΔΟΠΟΙΗΣΗ: Μην σταθμεύετε και μην αφήνετε το όχημά σας στο ρελαντί πάνω σε ξεραμμένα φύλλα, χόρτα ή άλλα εύφλεκτα υλικά. Η διαδικασία ανάπλασης παράγει πολύ υψηλές θερμοκρασίες καυσαερίων και τα καυσαέρια εκπέμπουν σημαντική ποσότητα θερμότητας στη διάρκεια της ανάπλασης και μετά από αυτή, καθώς και αφού σβήσετε τον κινητήρα. Αυτό αποτελεί πιθανή αιτία πρόκλησης πυρκαγιάς.



ΠΡΟΕΙΔΟΠΟΙΗΣΗ: Η κανονική θερμοκρασία λειτουργίας του συστήματος εξαγωγής είναι πολύ υψηλή. Μην επιχειρείτε να επισκευάσετε οποιοδήποτε εξάρτημα του συστήματος εξαγωγής και μην εργάζεστε σε εξαρτήματα γύρω από αυτό, εάν δεν έχει κρυώσει. Πρέπει να είστε πολύ προσεκτικοί όταν εκτελείτε εργασίες γύρω από τον καταλυτικό μετατροπέα οξειδωσης ή το φίλτρο σωματιδίων πετρελαίου. Ο καταλυτικός μετατροπέας οξειδωσης και το φίλτρο σωματιδίων πετρελαίου θερμαίνονται σε πολύ υψηλές θερμοκρασίες εντός πολύ μικρού χρονικού διαστήματος λειτουργίας του κινητήρα και παραμένουν πολύ θερμά αφού σβήσετε τον κινητήρα.

Όταν το φίλτρο σωματιδίων πετρελαίου βρίσκεται κοντά ή έχει φτάσει στο σημείο κορεσμού, εμφανίζεται ένα μήνυμα στην οθόνη πληροφοριών που ειδοποιεί το χρήστη ότι πρέπει να ξεκινήσει χειροκίνητα την ανάπλαση του φίλτρου σωματιδίων πετρελαίου.

Πριν ξεκινήσετε τη χειροκίνητη ενεργοποίηση της ανάπλασης, κάντε τα εξής:

- Σταθμεύστε το όχημά σας σε εξωτερικό χώρο.
- Βεβαιωθείτε ότι το κιβώτιο ταχυτήτων είναι στη θέση στάθμευσης (P) ή στη νεκρά (N).
- Βεβαιωθείτε ότι το χειρόφρενο είναι τραβηγμένο.
- Σταθμεύστε το όχημά σας σε απόσταση τουλάχιστον 3 m από οποιαδήποτε εμπόδια και υλικά που μπορεί να αναφλεγούν εύκολα ή να λιώσουν, για παράδειγμα χαρτί, φύλλα, καύσιμα, πλαστικά και οποιαδήποτε ξερά οργανικά υλικά.
- Βεβαιωθείτε ότι υπάρχουν τουλάχιστον 12 L καυσίμου στο ρεζερβουάρ καυσίμου του οχήματος.
- Ελέγξτε τη στάθμη του λαδιού κινητήρα.
- Ελέγξτε τη στάθμη ψυκτικού του κινητήρα.

Χειροκίνητη ενεργοποίηση ανάπλασης

Εάν η χρήση του οχήματός σας περιλαμβάνει παρατεταμένη λειτουργία με τον κινητήρα στο ρελαντί, συχνές ταχύτητες μικρότερες από 40 km/h ή οδήγηση σε κοντινές αποστάσεις, συνθήκες που δεν επιτρέπουν στον κινητήρα να θερμανθεί πλήρως, η χειροκίνητη ενεργοποίηση της ανάπλασης θα σας επιτρέψει να ξεκινήσετε εσείς τον καθαρισμό του φίλτρου σωματιδίων πετρελαίου όταν ο κινητήρας λειτουργεί στο ρελαντί.

Έλεγχος εκπομπών καυσαερίων του κινητήρα

Χρησιμοποιήστε τη λειτουργία χειροκίνητης ενεργοποίησης ανάπλωσης όταν:

- Δεν έχετε τη δυνατότητα να οδηγήσετε το όχημά σας με τρόπο που θα επιτρέψει τον αποτελεσματικό αυτόματο καθαρισμό. Η διαδικασία αυτόματης ενεργοποίησης της ανάπλωσης είναι πιο αποτελεσματική όταν οδηγείτε με σταθερή ταχύτητα 48 km/h ή μεγαλύτερη για περίπου 20 λεπτά. .
- Επιλέξετε να ξεκινήσετε χειροκίνητα τη διαδικασία ανάπλωσης όταν ο κινητήρας λειτουργεί στο ρελαντί.

Σημείωση: Μπορεί να ακουστούν αλλαγές στον ήχο του κινητήρα ή της εξάτμισης στη διάρκεια της διαδικασίας ανάπλωσης.

Σημείωση: Όταν πραγματοποιείται ανάπλωση σε χαμηλή ταχύτητα ή με τον κινητήρα στο ρελαντί, ίσως αντιληφθείτε μια οσμή από καυτό μέταλλο και έναν μεταλλικό ήχο. Αυτό οφείλεται στις υψηλές θερμοκρασίες που αναπτύσσονται στη διάρκεια της διαδικασίας ανάπλωσης. Αυτό είναι φυσιολογικό.

Ξεκινώντας την ανάπλωση χειροκίνητα

Μπορείτε να ξεκινήσετε χειροκίνητα την ανάπλωση μόνο με τον κινητήρα σε λειτουργία, σε κανονική θερμοκρασία λειτουργίας, με χρήση της οθόνης πληροφοριών.

Σημείωση: Στη διάρκεια της χειροκίνητης ενεργοποίησης της ανάπλωσης, μπορεί να παρατηρήσετε μια μικρή ποσότητα λευκού καπνού. Αυτό είναι φυσιολογικό.

Σημείωση: Εάν πατήσετε οποιοδήποτε πεντάλ στη διάρκεια της ανάπλωσης με χειροκίνητη ενεργοποίηση, ο κινητήρας μπορεί να σβήσει. Για να προστατευτεί το σύστημα εξαγωγής, ενδεχομένως να μην μπορέσετε να επανεκκινήσετε τον κινητήρα για 10 λεπτά.

1. Χρησιμοποιώντας τα χειριστήρια της οθόνης πληροφοριών στο τιμόνι, επιλέξτε **Settings**.
2. Επιλέξτε **Vehicle maintenance**.
3. Επιλέξτε **Exhaust filter**.
4. Κρατήστε πατημένο το πλήκτρο **OK** μέχρι να εμφανιστεί ένα μήνυμα επιβεβαίωσης στην οθόνη πληροφοριών.



Εάν ανάψει μια προειδοποιητική λυχνία, ενδεχομένως να μην μπορέσετε να ξεκινήσετε χειροκίνητα την ανάπλωση.

Όταν ξεκινήσετε χειροκίνητα την ανάπλωση, οι στροφές του κινητήρα αυξάνονται στις περίπου 2.000 – 2.500 σ.α.λ., ενώ αυξάνεται επίσης η ταχύτητα του ανεμιστήρα ψύξης. Στη διάρκεια της διαδικασίας ανάπλωσης, μπορεί να αντιληφθείτε μια αλλαγή στον ήχο του κινητήρα εξαιτίας της αύξησης της ταχύτητας του ανεμιστήρα ψύξης και των στροφών του κινητήρα.

Η διαδικασία ανάπλωσης ποικίλλει ανάλογα με την ποσότητα πετρελαίου που έχει συλλέξει το φίλτρο σωματιδίων πετρελαίου, την εξωτερική θερμοκρασία και το υψόμετρο. Η ανάπλωση με χειροκίνητη ενεργοποίηση μπορεί να διαρκέσει έως 40 λεπτά.

Όταν ολοκληρωθεί η ανάπλωση με χειροκίνητη ενεργοποίηση, η ταχύτητα του ανεμιστήρα ψύξης και οι στροφές του κινητήρα επανέρχονται στο κανονικό ρελαντί. Το σύστημα εξαγωγής παραμένει καυτό για αρκετά λεπτά αφού ολοκληρωθεί η ανάπλωση. Μην μετακινείτε το όχημα σε θέση όπου υπάρχουν ξερά φύλλα, ξερό χορτάρι ή άλλα εύφλεκτα υλικά έως ότου περάσει αρκετός χρόνος ώστε να κρυώσει το σύστημα εξαγωγής.

Έλεγχος εκπομπών καυσαερίων του κινητήρα

Διακοπή ή ακύρωση της χειροκίνητης έναρξης ανάπλησης του φίλτρου σωματιδίων πετρελαίου

Μπορείτε να διακόψετε ή να ακυρώσετε τη χειροκίνητη ενεργοποίηση της ανάπλησης σβήνοντας τον κινητήρα. Ενδεχομένως να μπορέσετε να διακόψετε ή να ακυρώσετε τη χειροκίνητη ενεργοποίηση της ανάπλησης πατώντας οποιοδήποτε πεντάλ.

Σημείωση: Για να προστατευτεί το σύστημα εξαγωγής, ενδεχομένως να μην μπορέσετε να επανεκκινήσετε τον κινητήρα για 10 λεπτά.

Ανάλογα με το χρονικό διάστημα που αφήσατε να δράσει η ανάπληση με χειροκίνητη ενεργοποίηση, μπορεί να μην έχει παρέλθει αρκετός χρόνος ώστε να καεί όλη η αιθάλη. Το σύστημα εξαγωγής μπορεί να καίει ακόμα για αρκετά λεπτά μετά την ανάπληση.

Εάν σβήσετε τον κινητήρα στη διάρκεια της ανάπλησης με χειροκίνητη ενεργοποίηση, θα ακουστεί το χαρακτηριστικό «φλουτάρισμα» (turbo flutter) του στροβιλοσυμπιεστή. Αυτό προκαλείται από το σβήσιμο του πετρελαιοκινητήρα στη διάρκεια της λειτουργίας με υπερπλήρωση, που είναι φυσιολογικό φαινόμενο.

Μηνύματα πληροφοριών του φίλτρου σωματιδίων πετρελαίου

Μήνυμα	Ενέργεια
Exhaust filter at limit Drive to clean now	<ul style="list-style-type: none">• Οδηγήστε σε ένα εύρος ποικίλων συνθηκών, συμπεριλαμβανομένων συνθηκών οδήγησης σε αυτοκινητόδρομο για 20 λεπτά ή μέχρι να εξαφανιστεί το μήνυμα.• Να αποφεύγετε την παρατεταμένη λειτουργία του κινητήρα στο ρελαντί.• Να επιλέγετε μια κατάλληλη ταχύτητα για να διατηρείτε τις στροφές του κινητήρα μεταξύ 1.500 και 4.000 σ.α.λ.
Exhaust filter over limit Service now	<ul style="list-style-type: none">• Οδηγήστε με μέτρια ταχύτητα.• Αποφύγετε την απότομη επιτάχυνση και επιβράδυνση.• Πηγαίνετε το όχημά σας για έλεγχο το συντομότερο.

Μπαταρία υψηλής τάσης

ΦΟΡΤΙΣΗ ΤΗΣ ΜΠΑΤΑΡΙΑΣ ΥΨΗΛΗΣ ΤΑΣΗΣ

Φόρτιση εναλλασσόμενου ρεύματος

Σύστημα παραγωγής ρεύματος

Βεβαιωθείτε ότι το καλώδιο φόρτισης έχει ξετυλιχθεί πλήρως πριν ξεκινήσετε τη φόρτιση.

1. Επιλέξτε τη θέση στάθμευσης (P), δέστε το χειρόφρενο και κλείστε το διακόπτη του κινητήρα.
2. Συνδέστε το καλώδιο φόρτισης στην πρίζα εναλλασσόμενου ρεύματος.

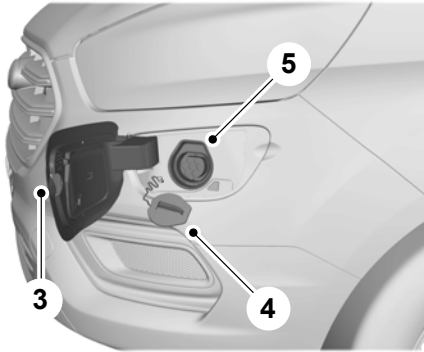

3. Ανοίξτε τελείως το πορτάκι της θυρίδας φόρτισης.
4. Αφαιρέστε το κάλυμμα της θυρίδας φόρτισης.
5. Συνδέστε το βύσμα του καλωδίου φόρτισης στη θυρίδα φόρτισης του οχήματος.

Σημείωση: Βεβαιωθείτε ότι έχετε συνδέσει καλά το βύσμα του καλωδίου φόρτισης.

Σημείωση: Για την πλήρη φόρτιση μιας αποφορτισμένης μπαταρίας απαιτούνται περίπου τέσσερις έως έξι ώρες.

Σημείωση: Εάν χρησιμοποιείτε σταθμό φόρτισης 230 V, ακολουθήστε τις οδηγίες στο σταθμό φόρτισης.

Σταμάτημα της φόρτισης

Το κουμπί ξεκλειδώματος της θυρίδας φόρτισης βρίσκεται δίπλα στη θυρίδα φόρτισης.



Ξεκλειδώστε το όχημά σας.

Πατήστε το κουμπί ξεκλειδώματος της θυρίδας φόρτισης για να σταματήσει η φόρτιση της μπαταρίας υψηλής τάσης.

Σημείωση: Εάν το καλώδιο φόρτισης παραμείνει συνδεδεμένο, η φόρτιση θα ξεκινήσει ξανά μετά από λίγο.

Αποσύνδεση του καλωδίου φόρτισης

1. Ξεκλειδώστε το όχημά σας.
2. Πατήστε το κουμπί ξεκλειδώματος της θυρίδας φόρτισης.
3. Αποσυνδέστε το βύσμα του καλωδίου φόρτισης από τη θυρίδα φόρτισης.

Σημείωση: Δεν θα μπορείτε να αποσυνδέσετε το βύσμα του καλωδίου φόρτισης μέχρι να σταματήσει ή ολοκληρωθεί η φόρτιση.

Σημείωση: Μην ασκείτε υπερβολική δύναμη όταν αποσυνδέετε το βύσμα του καλωδίου φόρτισης. Αυτό θα μπορούσε να προκαλέσει ζημιά στη θυρίδα φόρτισης και στο βύσμα του καλωδίου φόρτισης.

4. Τοποθετήστε το κάλυμμα της θυρίδας φόρτισης.
5. Κλείστε το πορτάκι της θυρίδας φόρτισης.
6. Αποσυνδέστε το βύσμα του καλωδίου φόρτισης από την πρίζα εναλλασσόμενου ρεύματος.

Μπαταρία υψηλής τάσης

Σημείωση: Μην αποσυνδέετε το βύσμα του καλώδιου φόρτισης από την πρίζα εναλλασσόμενου ρεύματος όσο φορτίζεται το όχημα. Αυτό θα μπορούσε να προκαλέσει ζημιά στην πρίζα εναλλασσόμενου ρεύματος και στο καλώδιο φόρτισης.

ΠΡΟΦΥΛΑΞΕΙΣ ΣΧΕΤΙΚΑ ΜΕ ΤΗΝ ΜΠΑΤΑΡΙΑ ΥΨΗΛΗΣ ΤΑΣΗΣ



ΠΡΟΕΙΔΟΠΟΙΗΣΗ: Μην χρησιμοποιείτε το καλώδιο φόρτισης 230 V με καλώδιο επέκτασης, αντάπτορα δύο ακροδεκτών, κόφτη κορυφών τάσης, χρονοδιακόπτη ή οποιοδήποτε άλλο αντάπτορα.



ΠΡΟΕΙΔΟΠΟΙΗΣΗ: Το φως επιτοίχιας τροφοδοσίας εναλλασσόμενου ρεύματος πρέπει να τοποθετηθεί σταθερά μέσα στην πρίζα εναλλασσόμενου ρεύματος. Εάν η σύνδεση μοιάζει χαλαρή, εάν υπάρχουν φθορές ή εάν η πρίζα εναλλασσόμενου ρεύματος έχει ζημιές, ζητήστε από έναν εξειδικευμένο ηλεκτρολόγο την αντικατάσταση της πρίζας εναλλασσόμενου ρεύματος. Η χρήση καλώδιου φόρτισης με φθαρμένη πρίζα μπορεί να προκαλέσει εγκαύματα, υλική ζημιά, καθώς και να αυξήσει τον κίνδυνο ηλεκτροπληξίας.



ΠΡΟΕΙΔΟΠΟΙΗΣΗ: Αυτό το συγκρότημα μπαταρίας πρέπει να επισκευαστεί μόνο από ειδικό εξουσιοδοτημένο τεχνίτη ηλεκτρικών οχημάτων. Τυχόν λανθασμένος χειρισμός μπορεί να προκαλέσει τραυματισμό ή θάνατο.

ΑΠΑΙΤΗΣΕΙΣ ΣΧΕΤΙΚΑ ΜΕ ΤΟΝ ΕΞΟΠΛΙΣΜΟ ΦΟΡΤΙΣΗΣ

Η πηγή ηλεκτρισμού που χρησιμοποιείτε πρέπει να πληροί ορισμένες προϋποθέσεις προκειμένου να φορτιστούν οι μπαταρίες υψηλής τάσης:

- Βεβαιωθείτε ότι η πρίζα εναλλασσόμενου ρεύματος είναι σωστά γειωμένη και σε καλή κατάσταση.
- Χρησιμοποιήστε αποκλειστικό κύκλωμα. Αυτό σημαίνει ότι δεν πρέπει να υπάρχουν άλλες συσκευές συνδεδεμένες στο ίδιο κύκλωμα.

Σημείωση: Εάν δεν διαθέτετε αποκλειστικό κύκλωμα, επικοινωνήστε με πιστοποιημένο ηλεκτρολόγο για τη σωστή εγκατάσταση.

ΕΝΤΟΠΙΣΜΟΣ ΤΟΥ ΕΞΟΠΛΙΣΜΟΥ ΦΟΡΤΙΣΗΣ

Το καλώδιο φόρτισης βρίσκεται σε μια θήκη κάτω από το κάθισμα του συνοδηγού.

ΕΝΔΕΙΚΤΙΚΕΣ ΛΥΧΝΙΕΣ ΤΟΥ ΕΞΟΠΛΙΣΜΟΥ ΦΟΡΤΙΣΗΣ

Το καλώδιο φόρτισης έχει ενδεικτικές λυχνίες που δείχνουν την κατάσταση φόρτισης.

Μπαταρία υψηλής τάσης

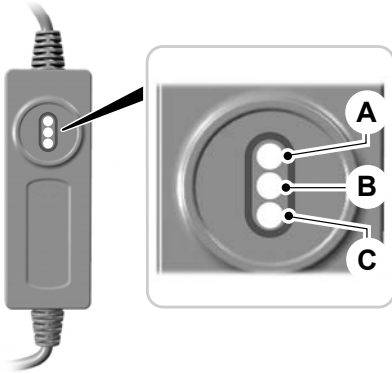

Στοιχείο	Χρώμα ενδεικτικής λυχνίας	Κατάσταση φόρτισης
A	Πράσινο.	Ισχύς.
<mrk B	Κόκκινο.	Βλάβη.
<mrk C	Πορτοκαλί.	Ελέγξτε την πρίζα εναλλασσόμενου ρεύματος.

Ενδεικτικές λυχνίες του καλωδίου φόρτισης			Περιγραφή
Πράσινη	Κόκκινη	Πορτοκαλί	
Αναμμένη	Σβηστή	Σβηστή	Το καλώδιο φόρτισης έχει συνδεθεί στην πρίζα εναλλασσόμενου ρεύματος και είναι έτοιμο να φορτίσει το όχημά σας.
Σβηστή	Σβηστή	Σβηστή	Εάν όλες οι ενδεικτικές λυχνίες είναι σβηστές αφού συνδέσετε το όχημα στην πρίζα εναλλασσόμενου ρεύματος, σημαίνει ότι το όχημά σας δεν φορτίζεται. Χρησιμοποιήστε μια διαφορετική πρίζα εναλλασσόμενου ρεύματος.
Αναμμένη	Αναβοβήνη	Αναμμένη	Το καλώδιο φόρτισης έχει αρχίσει να υπερθερμαίνεται. Ελέγξτε την πρίζα εναλλασσόμενου ρεύματος. Εάν το καλώδιο φόρτισης συνεχίζει να υπερθερμαίνεται, χρησιμοποιήστε μια διαφορετική πρίζα εναλλασσόμενου ρεύματος.
Αναμμένη	Σβηστή	Αναβοβήνη	Το καλώδιο φόρτισης φορτίζει με μειωμένο ρυθμό φόρτισης, εξαιτίας υπερθέρμανσης της πρίζας εναλλασσόμενου ρεύματος. Ελέγξτε την πρίζα εναλλασσόμενου ρεύματος συνεχίζει να υπερθερμαίνεται, χρησιμοποιήστε μια διαφορετική πρίζα εναλλασσόμενου ρεύματος.

Μπαταρία υψηλής τάσης

Ενδεικτικές λυχνίες του καλωδίου φόρτισης			Περιγραφή
Πράσινη	Κόκκινη	Πορτοκαλί	
Αναμμένη	Αναμμένη	Αναβρασθήνα	Το βύσμα του καλωδίου φόρτισης έχει υπερθερμανθεί. Το όχημά σας δεν φορτίζεται. Φροντίστε να ελεγχθεί το συντομότερο η πρίζα εναλλασσόμενου ρεύματος.
Αναμμένη	Αναμμένη ή αναβρασθήνα δύο φορές	Αναβρασθήνα δύο φορές	Βλάβη της πρίζας εναλλασσόμενου ρεύματος. Το όχημά σας δεν φορτίζεται. Φροντίστε να ελεγχθεί το συντομότερο η πρίζα εναλλασσόμενου ρεύματος. Χρησιμοποιήστε μια διαφορετική πρίζα εναλλασσόμενου ρεύματος.
Αναμμένη	Αναμμένη ή αναβρασθήνα	Σβηστή	Το όχημα έχει βλάβη. Το όχημά σας δεν φορτίζεται. Πηγαίνετε το όχημά σας για έλεγχο το συντομότερο.

Μπαταρία υψηλής τάσης

ΕΝΤΟΠΙΣΜΟΣ ΤΗΣ ΘΥΡΙΔΑΣ ΦΟΡΤΙΣΗΣ

Η θύρα φόρτισης βρίσκεται στην αριστερή πλευρά του οχήματός σας, κάτω από τον προβολέα.

ΕΝΔΕΙΚΤΙΚΕΣ ΛΥΧΝΙΕΣ ΤΗΣ ΘΥΡΙΔΑΣ ΦΟΡΤΙΣΗΣ

Οι ενδεικτικές λυχνίες γύρω από την θύρα φόρτισης χωρίζονται σε πέντε τμήματα. Τα τμήματα εμφανίζουν την κατάσταση φόρτισης της μπαταρίας υψηλής τάσης σε στάδια των 20 τοις εκατό.

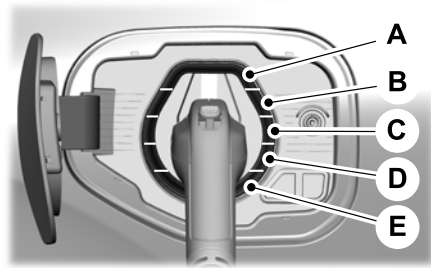

- A. Κατάσταση φόρτισης 80-100%.
- B. Κατάσταση φόρτισης 60-80%.
- C. Κατάσταση φόρτισης 40-60%.
- D. Κατάσταση φόρτισης 20-40%.
- E. Κατάσταση φόρτισης 0-20%.

Σημείωση: Οι ενδεικτικές λυχνίες της θυρίδας φόρτισης αναβοσβήνουν με μπλε χρώμα για να επιβεβαιώσουν ότι έχετε συνδέσει το βύσμα του καλωδίου φόρτισης.

Σημείωση: Εάν οι ενδεικτικές λυχνίες της θυρίδας φόρτισης παραμείνουν αναμμένες με κόκκινο χρώμα, σημαίνει ότι υπάρχει δυσλειτουργία στη φόρτιση. Αποσυνδέστε το βύσμα του καλωδίου φόρτισης και συνδέστε το ξανά στη θυρίδα φόρτισης. Εάν οι ενδεικτικές λυχνίες της θυρίδας φόρτισης είναι ακόμα αναμμένες με κόκκινο χρώμα, πηγαίστε το όχημά σας για έλεγχο.

Σημείωση: Εάν οι ενδεικτικές λυχνίες της θυρίδας φόρτισης αναβοσβήνουν με κόκκινο χρώμα, σημαίνει ότι υπάρχει δυσλειτουργία στον εξοπλισμό φόρτισης. Αποσυνδέστε το βύσμα του καλωδίου φόρτισης και συνδέστε το ξανά στη θυρίδα φόρτισης. Εάν οι ενδεικτικές λυχνίες της θυρίδας φόρτισης εξακολουθούν να αναβοσβήνουν με κόκκινο χρώμα, δοκιμάστε ένα διαφορετικό καλώδιο φόρτισης ή σταθμό φόρτισης.

ΔΙΑΚΟΠΤΗΣ ΑΠΟΜΟΝΩΣΗΣ ΥΨΗΛΗΣ ΤΑΣΗΣ

Σε περίπτωση μέτριας έως ισχυρής σύγκρουσης, ο διακόπτης απομόνωσης υψηλής τάσης διακόπτει τη ροή ισχύος από την μπαταρία υψηλής τάσης. Δεν διακόπτεται η λειτουργία της αντλίας καυσίμου σε κάθε σύγκρουση.

Εάν το όχημά σας σβήσει μετά από σύγκρουση, προσπαθήστε να το βάλετε πάλι μπροστά:

1. Γυρίστε το κλειδί στη θέση **0**.
2. Πατήστε το πεντάλ του φρένου.
3. Γυρίστε το κλειδί στη θέση **III**.



Η ενδεικτική λυχνία ανάβει όταν το όχημά σας είναι έτοιμο για οδήγηση.

Σημείωση: Εάν το όχημά σας δεν πάρει μπροστά μετά και την τρίτη προσπάθεια, πηγαίνατέ το για έλεγχο το συντομότερο.

ΚΙΒΩΤΙΟ ΤΑΧΥΤΗΤΩΝ

ΜΗΧΑΝΙΚΟ ΚΙΒΩΤΙΟ ΤΑΧΥΤΗΤΩΝ

Γενικές πληροφορίες

Μην οδηγείτε έχοντας το χέρι σας στον επιλογή ταχυτήτων και μην χρησιμοποιείτε τον επιλογή ταχυτήτων για να κρεμάσετε ή να στηρίξετε διάφορα αντικείμενα. Κάτι τέτοιο θα μπορούσε να προκαλέσει ζημιά στο κιβώτιο ταχυτήτων που δεν καλύπτεται από την Εγγύηση του οχήματος.

Μην αφήνετε το πόδι σας στο πεντάλ του συμπλέκτη όταν οδηγείτε και μην χρησιμοποιείτε το πεντάλ του συμπλέκτη για να ακινητοποιήσετε το όχημά σας στην ανηφόρα. Κάτι τέτοιο θα μπορούσε να προκαλέσει ζημιά στο συμπλέκτη που δεν καλύπτεται από την Εγγύηση του οχήματος.

Εάν δεν πατάτε το πεντάλ του συμπλέκτη μέχρι τέρμα, μπορεί να αυξηθεί η προσπάθεια αλλαγής ταχυτήτων και να προκληθεί πρόωρη φθορά εξαρτημάτων του κιβωτίου ταχυτήτων ή ζημιά στο κιβώτιο ταχυτήτων.

Εάν δεν έχει συμπλεχθεί πλήρως οποιαδήποτε ταχύτητα, πατήστε μέχρι τέρμα το πεντάλ του συμπλέκτη και βάλτε το κιβώτιο ταχυτήτων στη νεκρά. Αφήστε το πεντάλ του συμπλέκτη για λίγο και στη συνέχεια πατήστε το μέχρι τέρμα και συμπλέξτε ταχύτητα.

Σύμπλεξη της όπισθεν

Μην συμπλέκετε την όπισθεν όταν το όχημά σας είναι σε κίνηση. Κάτι τέτοιο θα μπορούσε να προκαλέσει ζημιά στο κιβώτιο ταχυτήτων που δεν καλύπτεται από την Εγγύηση του οχήματος.

1. Πατήστε το πεντάλ του φρένου μέχρι τέρμα.
2. Πατήστε μέχρι τέρμα το πεντάλ του συμπλέκτη και βάλτε το κιβώτιο ταχυτήτων στη νεκρά.

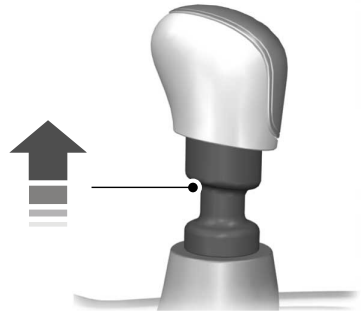

E99067

3. Ανεβάστε το κολάρο και συμπλέξτε όπισθεν.

ΑΥΤΟΜΑΤΟ ΚΙΒΩΤΙΟ ΤΑΧΥΤΗΤΩΝ - ΥΒΡΙΔΙΚΟ ΗΛΕΚΤΡΙΚΟ ΟΧΗΜΑ ΜΕ ΦΟΡΤΙΣΗ ΣΕ ΗΛΕΚΤΡΙΚΗ ΠΡΙΖΑ (PHEV)



ΠΡΟΕΙΔΟΠΟΙΗΣΗ: Μην πατάτε ταυτόχρονα το πεντάλ του φρένου και του γκαζιού. Εάν πατήσετε ταυτόχρονα και τα δύο πεντάλ για περισσότερα από μερικά δευτερόλεπτα, θα περιοριστεί η απόδοση του κινητήρα, γεγονός που μπορεί να έχει ως αποτέλεσμα δυσκολία στη διατήρηση ταχύτητας εντός της οδικής κυκλοφορίας και μπορεί να προκαλέσει σοβαρό τραυματισμό.



ΠΡΟΕΙΔΟΠΟΙΗΣΗ: Όταν το όχημά σας είναι σταματημένο, κρατήστε το πεντάλ του φρένου πατημένο μέχρι τέρμα καθώς αλλάζετε ταχύτητες. Εάν δεν τηρήσετε αυτή την οδηγία, μπορεί να προκληθεί τραυματισμός, θάνατος ή υλική ζημιά.

Κιβώτιο ταχυτήτων



ΠΡΟΕΙΔΟΠΟΙΗΣΗ: Τραβήξτε το χειρόφρενο, επιλέξτε τη θέση στάθμευσης (P), κλείστε τον διακόπτη του κινητήρα και αφαιρέστε το κλειδί προτού βγείτε από το όχημά σας. Εάν δεν τηρήσετε αυτήν την οδηγία, μπορεί να προκληθεί τραυματισμός ή θάνατος.

Θέσεις του επιλογέα

Ο πίνακας οργάνων εμφανίζει την τρέχουσα θέση.

Στάθμευση (P)

Στη θέση στάθμευσης (P) δεν μεταδίδεται ισχύς στους κινητήριους τροχούς και το κιβώτιο ταχυτήτων κλειδώνει. Μπορείτε να βάλετε μπροστά το όχημα με το κιβώτιο ταχυτήτων σε αυτή τη θέση.

Επιλέξτε τη θέση στάθμευσης (P) μόνο όταν το όχημά σας είναι σταματημένο.

Όπισθεν (R)

Επιλέξτε την όπισθεν (R) μόνο όταν το όχημά σας είναι σταματημένο.

Νεκρά (N)



ΠΡΟΕΙΔΟΠΟΙΗΣΗ: Στη νεκρά (N), το όχημα μπορεί να κυλήσει ελεύθερα. Εάν σκοπεύετε να απομακρυνθείτε από το όχημά σας, βεβαιωθείτε ότι έχετε τραβήξει πρώτα το χειρόφρενο.

Στη νεκρά (N) δεν μεταδίδεται ισχύς στους κινητήριους τροχούς, αλλά το κιβώτιο ταχυτήτων δεν κλειδώνει.

Πορεία (D)

Η θέση πορείας (D) είναι η κανονική θέση για οδήγηση.

Χαμηλή σχέση (L)

Η χαμηλή σχέση μετάδοσης (L) παρέχει μέγιστη αναγεννητική πέδηση. Μπορείτε να επιλέξετε τη χαμηλή σχέση μετάδοσης (L) σε οποιαδήποτε ταχύτητα του οχήματος.

Μηχανισμός ενδοασφάλισης φρένων/αλλαγής

Σχετικά με το μηχανισμό ενδοασφάλισης φρένων/αλλαγής

Η λειτουργία ενδοασφάλισης φρένων-αλλαγής δεν σας αφήνει να βγάλετε το κιβώτιο από τη θέση στάθμευσης (P) όταν έχετε βάλει μπροστά το όχημά σας και δεν πατάτε το πεντάλ του φρένου.

Αποεπιλογή της θέσης στάθμευσης (P)



ΠΡΟΕΙΔΟΠΟΙΗΣΗ: Μην οδηγείτε το όχημά σας μέχρι να επαληθεύσετε ότι λειτουργούν τα φώτα των φρένων.



ΠΡΟΕΙΔΟΠΟΙΗΣΗ: Εάν το χειρόφρενο είναι πλήρως απασφαλισμένο αλλά παραμένει αναμμένη η προειδοποιητική λυχνία των φρένων, τα φρένα ενδέχεται να μην λειτουργούν σωστά. Πηγαίνετε το όχημά σας για έλεγχο το συντομότερο.

Χρησιμοποιήστε το μοχλό ενδοασφάλισης φρένων-αλλαγής για να βγάλετε τον επιλογέα ταχυτήτων από τη θέση στάθμευσης (P) εάν δεν μπορείτε να βάλετε μπροστά το όχημα.

Σε περίπτωση ηλεκτρικής δυσλειτουργίας, είναι πιθανό να έχει καεί κάποια ασφάλεια ή να μην λειτουργούν σωστά τα φώτα των φρένων.

Κιβώτιο ταχυτήτων



ΠΡΟΕΙΔΟΠΟΙΗΣΗ: Όταν εκτελείτε αυτή τη διαδικασία, θα χρειαστεί να βγάλετε το κιβώτιο ταχυτήτων από τη θέση στάθμευσης (P), που σημαίνει ότι το όχημά σας μπορεί να κυλήσει ελεύθερα. Για να αποφύγετε τυχόν ανεπιθύμητη κίνηση του οχήματος, φροντίστε να τραβήξετε πάντα πλήρως το χειρόφρενο πριν εκτελέσετε αυτή τη διαδικασία. Χρησιμοποιήστε τάκους τροχών, εάν χρειάζεται.

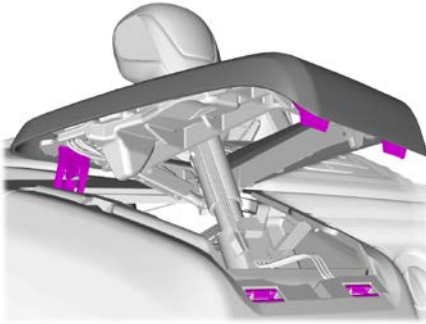

1. Χρησιμοποιήστε επίπεδο κατασβίδι για να αφαιρέσετε το πλαίσιο.

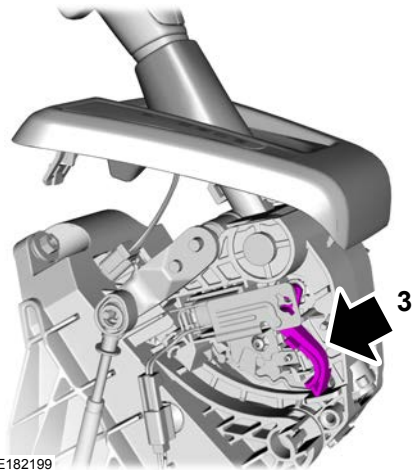

E182199

2. Εντοπίστε το μοχλό ενδοασφάλισης φρένων/αλλαγής.

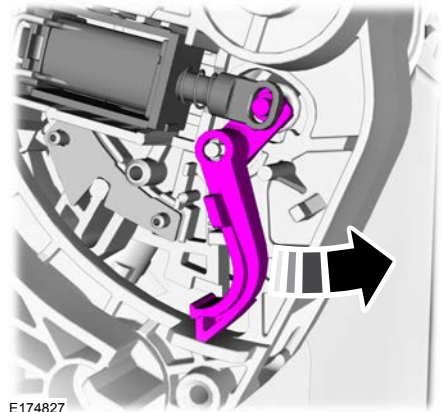

E174827

3. Πιέστε το μοχλό ενδοασφάλισης φρένων/αλλαγής προς το πίσω μέρος του οχήματός σας και κρατήστε τον σε αυτή τη θέση.

Κιβώτιο ταχυτήτων

4. Βγάλτε τον επιλογέα ταχυτήτων από τη θέση στάθμευσης (P) και βάλτε τον στη νεκρά (N).
5. Τοποθετήστε το πλαίσιο.
6. Πατήστε το πεντάλ του φρένου, βάλτε μπροστά το όχημα και λύστε το χειρόφρενο.

Ηχητική προειδοποίηση ότι το κιβώτιο ταχυτήτων δεν είναι στη θέση στάθμευσης (P)

Ακούγεται εάν ανοίξετε την πόρτα του οδηγού χωρίς να έχετε μετακινήσει τον επιλογέα ταχυτήτων στη θέση στάθμευσης (P).

ΑΥΤΟΜΑΤΟ ΚΙΒΩΤΙΟ ΤΑΧΥΤΗΤΩΝ - ΕΓΚΑΡΣΙΑ ΤΟΠΟΘΕΤΗΜΕΝΟ ΑΥΤΟΜΑΤΟ ΚΙΒΩΤΙΟ 6 ΤΑΧΥΤΗΤΩΝ



ΠΡΟΕΙΔΟΠΟΙΗΣΗ: Μην πατάτε ταυτόχρονα το πεντάλ του φρένου και του γκαζιού. Εάν πατήσετε ταυτόχρονα και τα δύο πεντάλ για περισσότερα από μερικά δευτερόλεπτα, θα περιοριστεί η απόδοση του κινητήρα, γεγονός που μπορεί να έχει ως αποτέλεσμα δυσκολία στη διατήρηση ταχύτητας εντός της οδικής κυκλοφορίας και μπορεί να προκαλέσει σοβαρό τραυματισμό.



ΠΡΟΕΙΔΟΠΟΙΗΣΗ: Όταν το όχημα σας είναι σταματημένο, κρατήστε το πεντάλ του φρένου πατημένο μέχρι τέρμα καθώς αλλάζετε ταχύτητες. Εάν δεν τηρήσετε αυτή την οδηγία, μπορεί να προκληθεί τραυματισμός, θάνατος ή υλική ζημιά.



ΠΡΟΕΙΔΟΠΟΙΗΣΗ: Τραβήξτε το χειρόφρενο, επιλέξτε τη θέση στάθμευσης (P), κλείστε τον διακόπτη του κινητήρα και αφαιρέστε το κλειδί προτού βγείτε από το όχημά σας. Εάν δεν τηρήσετε αυτήν την οδηγία, μπορεί να προκληθεί τραυματισμός ή θάνατος.

Θέσεις του επιλογέα

Ο πίνακας οργάνων εμφανίζει την τρέχουσα θέση.

Στάθμευση (P)

Στη θέση στάθμευσης (P) δεν μεταδίδεται ισχύς στους κινητήριους τροχούς και το κιβώτιο ταχυτήτων κλειδώνει. Μπορείτε να βάλτε μπροστά τον κινητήρα με το κιβώτιο ταχυτήτων σε αυτή τη θέση.

Επιλέξτε τη θέση στάθμευσης (P) μόνο όταν το όχημά σας είναι σταματημένο.

Όπισθεν (R)

Επιλέξτε την όπισθεν (R) μόνο όταν το όχημά σας είναι σταματημένο και ο κινητήρας λειτουργεί στο ρελαντί.

Νεκρά (N)



ΠΡΟΕΙΔΟΠΟΙΗΣΗ: Στη νεκρά (N), το όχημα μπορεί να κυλήσει ελεύθερα. Εάν σκοπεύετε να απομακρυνθείτε από το όχημά σας, βεβαιωθείτε ότι έχετε τραβήξει πρώτα το χειρόφρενο.

Στη νεκρά (N) δεν μεταδίδεται ισχύς στους κινητήριους τροχούς, αλλά το κιβώτιο ταχυτήτων δεν κλειδώνει. Μπορείτε να βάλτε μπροστά τον κινητήρα με το κιβώτιο ταχυτήτων σε αυτή τη θέση.

Πορεία (D)

Η θέση πορείας (D) είναι η κανονική θέση για οδήγηση.

Κιβώτιο ταχυτήτων

Χειροκίνητη αλλαγή ταχυτήτων (M)

Στη θέση χειροκίνητης σύμπλεξης ταχυτήτων (M) μπορείτε να ανεβάσετε ή να κατεβάσετε ταχύτητα από τα πλήκτρα στον επιλογέα.

SelectShift™

Σχετικά με το σύστημα SelectShift™

Χρησιμοποιήστε αυτή τη λειτουργία για να ανεβάσετε ή να κατεβάσετε ταχύτητα από τα πλήκτρα στον επιλογέα.

Χρήση του συστήματος SelectShift™

Επιλέξτε τη θέση χειροκίνητης αλλαγής ταχυτήτων (M) για να ενεργοποιήσετε τη λειτουργία.

- Πατήστε το πλήκτρο **+** για ανέβασμα ταχύτητας.
- Πατήστε το πλήκτρο **-** για κατέβασμα ταχύτητας.

Επιλέξτε μια διαφορετική ταχύτητα για να απενεργοποιήσετε τη λειτουργία.

Μηχανισμός ενδοασφάλισης φρένων/αλλαγής

Σχετικά με το μηχανισμό ενδοασφάλισης φρένων/αλλαγής

Ο μηχανισμός ενδοασφάλισης φρένων/αλλαγής δεν σας επιτρέπει να βγάλετε τον επιλογέα ταχυτήτων από τη θέση στάθμευσης (P) όταν έχετε ανοίξει το διακόπτη του κινητήρα χωρίς να πατήσετε το πεντάλ του φρένου.

Αποεπιλογή της θέσης στάθμευσης (P)



ΠΡΟΕΙΔΟΠΟΙΗΣΗ: Μην οδηγείτε το όχημά σας μέχρι να επαληθεύσετε ότι λειτουργούν τα φώτα των φρένων.



ΠΡΟΕΙΔΟΠΟΙΗΣΗ: Εάν το χειρόφρενο είναι πλήρως απασφαλισμένο αλλά παραμένει αναμμένη η προειδοποιητική λυχνία των φρένων, τα φρένα ενδέχεται να μην λειτουργούν σωστά. Πηγαίετε το όχημά σας για έλεγχο το συντομότερο.

Χρησιμοποιήστε το μοχλό ενδοασφάλισης φρένων/αλλαγής για να βγάλετε τον επιλογέα από τη θέση στάθμευσης (P) εάν δεν μπορείτε να βγάλετε μπροστά τον κινητήρα.

Σε περίπτωση ηλεκτρικής δυσλειτουργίας, είναι πιθανό να έχει καεί κάποια ασφάλεια ή να μην λειτουργούν σωστά τα φώτα των φρένων. Βλ **Πίνακας προδιαγραφών ασφαλειών** (σελίδα 297).

Εάν έχει αποφορτιστεί η μπαταρία, χρησιμοποιήστε καλώδια εκκίνησης για να θέσετε σε λειτουργία το όχημά σας. Βλ **Εκκίνηση του οχήματος με ρευματοδότες** (σελίδα 278).



ΠΡΟΕΙΔΟΠΟΙΗΣΗ: Όταν εκτελείτε αυτή τη διαδικασία, θα χρειαστεί να βγάλετε το κιβώτιο ταχυτήτων από τη θέση στάθμευσης (P), που σημαίνει ότι το όχημά σας μπορεί να κυλήσει ελεύθερα. Για να αποφύγετε τυχόν ανεπιθύμητη κίνηση του οχήματος, φροντίστε να τραβάτε πάντα πλήρως το χειρόφρενο πριν εκτελέσετε αυτή τη διαδικασία. Χρησιμοποιήστε τάκους τροχών, εάν χρειάζεται.

Κιβώτιο ταχυτήτων

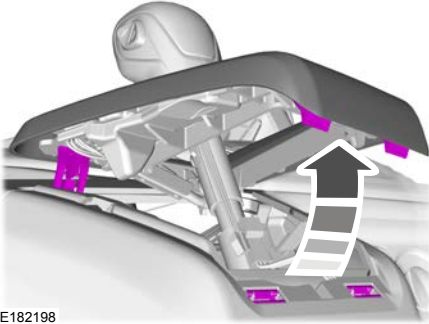

E182198

1. Χρησιμοποιήστε επίπεδο κατασβίδι για να αφαιρέσετε το πλαίσιο.

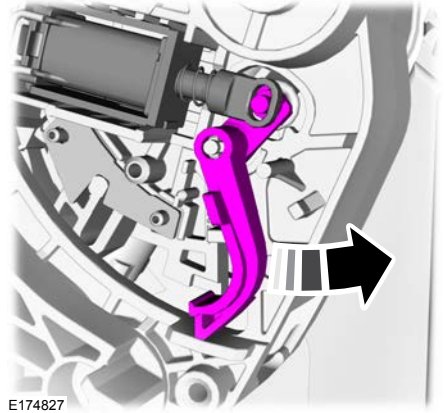

E174827

3. Πιέστε το μοχλό ενδοασφάλισης φρένων/αλλαγής προς το πίσω μέρος του οχήματός σας και κρατήστε τον σε αυτή τη θέση.
4. Βγάλτε τον επιλογέα ταχυτήτων από τη θέση στάθμευσης (P) και βάλτε τον στη νεκρά (N).
5. Τοποθετήστε το πλαίσιο.
6. Πατήστε το πεντάλ του φρένου, βάλτε μπροστά τον κινητήρα και λύστε το χειρόφρενο.

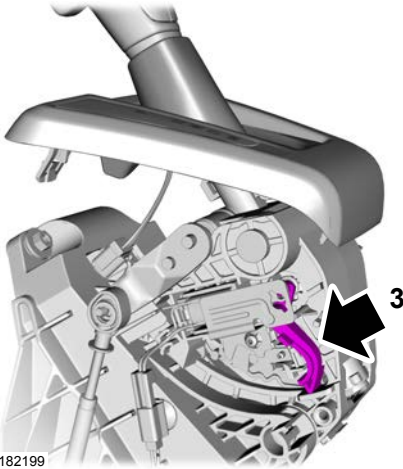

E182199

2. Εντοπίστε το μοχλό ενδοασφάλισης φρένων/αλλαγής.

Ηχητική προειδοποίηση ότι το κιβώτιο ταχυτήτων δεν είναι στη θέση στάθμευσης (P)

Ακούγεται εάν ανοίξετε την πόρτα του οδηγού χωρίς να έχετε μετακινήσει τον επιλογέα ταχυτήτων στη θέση στάθμευσης (P).

Κιβώτιο ταχυτήτων

Μηνύματα πληροφοριών για το αυτόματο κιβώτιο ταχυτήτων

Μήνυμα	Περιγραφή
Transmission malfunction Service now Transmission Service required	Το σύστημα έχει ανιχνεύσει βλάβη που απαιτεί επισκευή. Πηγαίστε το όχημά σας για έλεγχο το συντομότερο.
Transmission overtemperature Stop safely Transmission overheating Stop safely Transmission too hot Press brake	Το κιβώτιο ταχυτήτων έχει υπερθερμανθεί και πρέπει να κρυώσει. Μόλις το επιτρέψει ασφάλεια, σταματήστε το όχημά σας, αφήστε τον κινητήρα σε λειτουργία και περιμένετε να κρυώσει το κιβώτιο ταχυτήτων. Περιμένετε μέχρι να σβήσει το μήνυμα.
Transmission limited function See manual	Το κιβώτιο ταχυτήτων παρουσιάζει περιορισμένη λειτουργικότητα. Το σύστημα έχει ανιχνεύσει βλάβη που απαιτεί επισκευή. Πηγαίστε το όχημά σας για έλεγχο το συντομότερο.
Transmission warming up Please wait	Εμφανίζεται σε χαμηλές εξωτερικές θερμοκρασίες, εάν το κιβώτιο ταχυτήτων χρειάζεται μερικά δευτερόλεπτα για να συμπλέξει ταχύτητα. Πατήστε τέρμα το πεντάλ του φρένου μέχρι να σβήσει το μήνυμα.
Transmission not in Park	Εμφανίζεται για να σας υπενθυμίσει να επιλέξετε τη θέση στάθμευσης (P).

ΓΕΝΙΚΑ

Σημείωση: Η περιστασιακή εμφάνιση θορύβου από τα φρένα είναι φυσιολογική. Εάν ακούγεται συνεχόμενος τριγμός ή συνεχόμενο σφύριγμα από επαφή μετάλλων, ενδέχεται να έχουν φθαρεί οι επενδύσεις των φρένων. Εάν το όχημά σας παρουσιάζει συνεχείς κραδασμούς ή τρέμουλο στο τιμόνι κατά το φρενάρισμα, πηγαίστε το όχημά σας για έλεγχο σε μια από τις Εξουσιοδοτημένες Επίσημες Εμπορίες.

Σημείωση: Σκόνη φρένου συσσωρεύεται στους τροχούς ακόμα και υπό κανονικές συνθήκες οδήγησης. Η συγκέντρωση σκόνης είναι αναπόφευκτη κατά τη φθορά των φρένων. Βλ **Καθαρισμός των ζαντών** (σελίδα 364).

Σημείωση: Ανάλογα με τους ισχύοντες νόμους και κανονισμούς της χώρας για την οποία αρχικά κατασκευάστηκε το όχημά σας, τα φώτα των φρένων μπορεί να αναβοσβήσουν εάν φρενάρετε απότομα. Στη συνέχεια μπορεί επίσης να αρχίσουν να αναβοσβήνουν και τα αλάμια όταν σταματήσει το όχημά σας.

Όταν τα φρένα είναι υγρά, μειώνεται η αποτελεσματικότητα του φρεναρίσματος. Πατήστε απαλά το πεντάλ του φρένου μερικές φορές κατά την έξοδο από πλυντήρια αυτοκινήτων ή από στάσιμα νερά για να στεγνώσουν τα φρένα.

Το φρένο υπερτερεί του γκαζιού

Σε περίπτωση που το πεντάλ του γκαζιού κολλήσει ή παγιδευτεί, πατήστε διαρκώς και σταθερά το πεντάλ του φρένου για να επιβραδύνετε το όχημα και να μειώσετε την ισχύ του κινητήρα. Εάν αντιμετωπίσετε αυτό το πρόβλημα, πατήστε τα φρένα για να σταματήσετε το όχημά σας με ασφάλεια. Φέρτε τον επιλογέα ταχυτήτων στη θέση στάθμευσης (P) (αυτόματο κιβώτιο ταχυτήτων) ή στην πρώτη ταχύτητα (μηχανικό κιβώτιο ταχυτήτων), σβήστε τον κινητήρα και τραβήξτε το

χειρόφρενο. Ελέγξτε το πεντάλ του γκαζιού και την περιοχή γύρω από αυτό για τυχόν αντικείμενα ή σκουπίδια που μπορεί να εμποδίζουν την κίνησή του. Εάν δεν βρεθούν εμπόδια και το πρόβλημα παραμένει, φροντίστε να ρυμουλκηθεί το όχημα στην Επίσημη Εμπορία για επισκευή.

Υποβοήθηση πέδησης

Η υποβοήθηση πέδησης ανιχνεύει πότε φρενάρετε απότομα υπολογίζοντας το ρυθμό με τον οποίο πατάτε το πεντάλ του φρένου. Παρέχει μέγιστη απόδοση πέδησης όσο πατάτε το πεντάλ. Η υποβοήθηση πέδησης μπορεί να μειώσει την απόσταση ακινητοποίησης του οχήματος σε κρίσιμες καταστάσεις.

Σύστημα αντιμπλοκαρίσματος των Τροχών (εάν υπάρχει)

Αυτό το σύστημα σας βοηθάει να διατηρείτε τον έλεγχο του τιμονιού και την ευστάθεια του οχήματος σε φρεναρίσματα έκτακτης ανάγκης αποτρέποντας το μπλοκάρισμα των τροχών.

ΧΡΗΣΙΜΕΣ ΣΥΜΒΟΥΛΕΣ ΓΙΑ ΤΗΝ ΟΔΗΓΗΣΗ ΜΕ ΣΥΣΤΗΜΑ ΑΝΤΙΜΠΛΟΚΑΡΙΣΜΑΤΟΣ ΤΩΝ ΤΡΟΧΩΝ

Το σύστημα αντιμπλοκαρίσματος των τροχών δεν αποτρέπει τους κινδύνους όταν:

- Οδηγείτε πάρα πολύ κοντά στο όχημα που προπορεύεται.
- Το όχημά σας είναι υδρολίσθηση.
- Παίρνετε τις στροφές πάρα πολύ γρήγορα.
- Η επιφάνεια του οδοστρώματος είναι σε κακή κατάσταση.

Σημείωση: Όταν ενεργοποιείται το σύστημα, το πεντάλ του φρένου μπορεί να πάλλεται και να έχει αυξηθεί η διαδρομή του. Διατηρήστε πίεση στο πεντάλ του φρένου. Μπορεί επίσης να ακούσετε θόρυβο από το σύστημα. Αυτό είναι φυσιολογικό.

ΧΕΙΡΟΦΡΕΝΟ - ΑΥΤΟΜΑΤΟ ΚΙΒΩΤΙΟ ΤΑΧΥΤΗΤΩΝ



ΠΡΟΕΙΔΟΠΟΙΗΣΗ: Τραβάτε πάντα πλήρως το χειρόφρενο και βεβαιωθείτε ότι έχετε μετακινήσει τον επιλογέα στη θέση στάθμευσης (P). Κλείστε το διακόπτη του κινητήρα και αφαιρέστε το κλειδί κάθε φορά που αφήνετε το όχημά σας.

Για να χρησιμοποιήσετε το χειρόφρενο:

1. Πατήστε σταθερά το πεντάλ του φρένου.
2. Τραβήξτε το μοχλό του χειρόφρενου προς τα επάνω μέχρι το τέλος της διαδρομής του.

Σημείωση: Μην πατάτε το κουμπί απασφάλισης, όταν τραβάτε το μοχλό του χειρόφρενου προς τα επάνω.

Σημείωση: Όταν σταθμεύετε το όχημά σας σε ανηφόρα με το μπροστινό τμήμα στραμμένο προς τα επάνω, επιλέξτε τη θέση στάθμευσης (P) και στρίψτε το τιμόνι αντίθετα από το πεζοδρόμιο.

Σημείωση: Όταν σταθμεύετε το όχημά σας σε κατηφόρα με το μπροστινό τμήμα στραμμένο προς τα κάτω, επιλέξτε τη θέση στάθμευσης (P) και στρίψτε το τιμόνι προς το πεζοδρόμιο.

Για να απασφαλίσετε το χειρόφρενο:

1. Πατήστε σταθερά το πεντάλ του φρένου.
2. Τραβήξτε ελαφρώς το μοχλό του χειρόφρενου προς τα επάνω.

3. Πατήστε το κουμπί απασφάλισης και πιέστε το μοχλό του χειρόφρενου προς τα κάτω.

ΧΕΙΡΟΦΡΕΝΟ - ΜΗΧΑΝΙΚΟ ΚΙΒΩΤΙΟ ΤΑΧΥΤΗΤΩΝ



ΠΡΟΕΙΔΟΠΟΙΗΣΗ: Τραβάτε πάντα το χειρόφρενο μέχρι το τέρμα.

Σημείωση: Όταν σταθμεύετε το όχημά σας σε ανηφόρα με το μπροστινό τμήμα στραμμένο προς τα επάνω, επιλέξτε την πρώτη ταχύτητα και στρίψτε το τιμόνι αντίθετα από το πεζοδρόμιο.

Σημείωση: Όταν σταθμεύετε το όχημά σας σε κατηφόρα με το μπροστινό τμήμα στραμμένο προς τα κάτω, επιλέξτε την όπισθεν και στρίψτε το τιμόνι προς το πεζοδρόμιο.

Σημείωση: Μην πατάτε το κουμπί απασφάλισης όταν τραβάτε το χειρόφρενο.

Για να χρησιμοποιήσετε το χειρόφρενο:

1. Πατήστε σταθερά το πεντάλ φρένου.
2. Τραβήξτε το μοχλό του χειρόφρενου μέχρι το τέλος της διαδρομής του.

Για να απασφαλίσετε το χειρόφρενο:

1. Πατήστε σταθερά το πεντάλ του φρένου.
2. Τραβήξτε ελαφρώς το μοχλό προς τα επάνω.
3. Πατήστε το κουμπί απασφάλισης και μετακινήστε το μοχλό προς τα κάτω.

ΒΟΗΘΕΙΑ ΕΚΚΙΝΗΣΗΣ ΣΕ ΑΝΗΦΟΡΑ



ΠΡΟΕΙΔΟΠΟΙΗΣΗ: Το σύστημα δεν υποκαθιστά το χειρόφρενο. Τραβάζετε πάντα το χειρόφρενο όταν αφήνετε το όχημά σας.



ΠΡΟΕΙΔΟΠΟΙΗΣΗ: Πρέπει να παραμείνετε στο όχημά σας όταν ενεργοποιηθεί το σύστημα. Είστε υπεύθυνοι ανά πάσα στιγμή για τον έλεγχο του οχήματος, την επίβλεψη του συστήματος και για κάθε απαιτούμενη παρέμβαση. Εάν δεν προσέξετε, μπορεί να προκληθεί απώλεια ελέγχου του οχήματός σας, σοβαρός τραυματισμός ή θάνατος.



ΠΡΟΕΙΔΟΠΟΙΗΣΗ: Το σύστημα θα απενεργοποιηθεί εάν εμφανιστεί δυσλειτουργία ή εάν αυξήσετε υπερβολικά τις στροφές του κινητήρα. Εάν δεν προσέξετε, μπορεί να προκληθεί απώλεια ελέγχου του οχήματός σας, σοβαρός τραυματισμός ή θάνατος.

Το σύστημα διευκολύνει την εκκίνηση από στάση όταν το όχημά σας βρίσκεται σε έδαφος με κλίση, χωρίς να χρειαστεί να χρησιμοποιήσετε το χειρόφρενο.

Όταν το σύστημα είναι ενεργό, το όχημά σας θα παραμείνει ακινητοποιημένο στο έδαφος με κλίση για δύο με τρία δευτερόλεπτα αφού αφήσετε το πεντάλ του φρένου. Αυτό σας δίνει το χρόνο να μετακινήσετε το πόδι σας από το πεντάλ του φρένου στο πεντάλ του γκαζιού. Το σύστημα απελευθερώνει αυτόματα τα φρένα μόλις ο κινητήρας αναπτύξει αρκετή

ώθηση ώστε να μην αφήσει το όχημα να κυλήσει στην κατηφόρα. Αυτό αποτελεί πλεονέκτημα όταν ξεκινάτε από στάση σε κλίση, π.χ. σε ράμπα χώρου στάθμευσης, στα φανάρια ή όταν κάνετε όπισθεν σε ανηφόρα για να σταθμεύσετε.

Σημείωση: Το σύστημα δεν θα λειτουργήσει εάν είναι τραβηγμένο το χειρόφρενο.

Σημείωση: Δεν υπάρχει προειδοποιητική λυχνία που να υποδεικνύει ότι το σύστημα είναι ενεργό ή ανενεργό.

Χρήση της υποβοήθησης εκκίνησης σε ανηφόρα

1. Πατήστε το πεντάλ του φρένου για να ακινητοποιήσετε πλήρως το όχημά σας. Κρατήστε πατημένο το πεντάλ του φρένου.
2. Αν οι αισθητήρες ανιχνεύσουν ότι το όχημά σας βρίσκεται σε έδαφος με κλίση, το σύστημα θα ενεργοποιηθεί αυτόματα.
3. Όταν πάρετε το πόδι σας από το πεντάλ του φρένου, το όχημα θα παραμείνει στο έδαφος με κλίση χωρίς να κυλήσει για περίπου δύο με τρία δευτερόλεπτα. Αυτό το διάστημα θα παραταθεί αυτόματα εάν βρίσκεστε σε διαδικασία εκκίνησης από στάση.
4. Ξεκινήστε κανονικά. Το σύστημα θα απελευθερώσει τα φρένα αυτόματα.

Σημείωση: Εάν πάρετε το πόδι σας από το πεντάλ του φρένου και πατήσετε πάλι το πεντάλ ενώ το σύστημα είναι ενεργό, η διαδρομή του πεντάλ του φρένου θα είναι σημαντικά μειωμένη. Αυτό είναι φυσιολογικό.

Ενεργοποίηση και απενεργοποίηση του συστήματος

Οχήματα με μηχανικό κιβώτιο ταχυτήτων

Μπορείτε να ενεργοποιήσετε ή να απενεργοποιήσετε αυτήν τη λειτουργία από την οθόνη πληροφοριών. Το σύστημα ανακαλεί την τελευταία ρύθμιση όταν βάλετε μπροστά το όχημα.

Οχήματα με αυτόματο κιβώτιο ταχυτήτων

Δεν μπορείτε να ενεργοποιήσετε ή να απενεργοποιήσετε το σύστημα. Όταν ανοίγετε το διακόπτη του κινητήρα, το σύστημα ενεργοποιείται αυτόματα.

Έλεγχος πρόσφυσης

ΑΡΧΕΣ ΛΕΙΤΟΥΡΓΙΑΣ

Το σύστημα ελέγχου πρόσφυσης βοηθά στον περιορισμό του σπινιαρίσματος των κινητήριων τροχών και της απώλειας πρόσφυσης.

Εάν το όχημά σας αρχίσει να ολισθαίνει, το σύστημα ενεργοποιεί τα φρένα σε μεμονωμένους τροχούς και, εάν χρειάζεται, μειώνει ταυτόχρονα την ισχύ του κινητήρα. Εάν οι τροχοί σπινιάρουν όταν επιταχύνετε σε ολισθηρές ή ασταθείς επιφάνειες, το σύστημα μειώνει την ισχύ του κινητήρα για να αυξήσει την πρόσφυση.

ΧΡΗΣΗ ΤΟΥ ΕΛΕΓΧΟΥ ΠΡΟΣΦΥΣΗΣ

Το σύστημα ενεργοποιείται αυτόματα κάθε φορά που ανοίγετε το διακόπτη του κινητήρα.

Εάν το όχημά σας κολλήσει σε χιόνι ή λάσπη, η απενεργοποίηση του συστήματος ελέγχου πρόσφυσης μπορεί να είναι χρήσιμη γιατί θα επιτρέψει στους τροχούς να σπινάρουν.

Όταν απενεργοποιήσετε τον έλεγχο πρόσφυσης, το σύστημα ελέγχου ευστάθειας παραμένει πλήρως ενεργό.

Απενεργοποίηση και ενεργοποίηση του συστήματος από τα χειριστήρια της οθόνης πληροφοριών

Εάν απαιτείται, μπορείτε να απενεργοποιήσετε αυτή τη λειτουργία από τα χειριστήρια της οθόνης πληροφοριών. Βλ **Γενικά** (σελίδα 99).

Απενεργοποίηση του συστήματος από το διακόπτη (εάν υπάρχει)

Ο διακόπτης βρίσκεται στο ταμπλό.

Πατήστε το διακόπτη. Θα δείτε ένα μήνυμα μαζί με ένα φωτισμένο εικονίδιο στην οθόνη. Πατήστε πάλι το διακόπτη για να επαναφέρετε το σύστημα στον κανονικό τρόπο λειτουργίας.

Ηλεκτρονικό πρόγραμμα ελέγχου ευστάθειας

ΑΡΧΕΣ ΛΕΙΤΟΥΡΓΙΑΣ

Ηλεκτρονικός έλεγχος ευστάθειας



ΠΡΟΕΙΔΟΠΟΙΗΣΗ: Το σύστημα έχει σχεδιαστεί για να βοηθάει τον οδηγό. Δεν μπορεί να υποκαταστήσει την προσοχή και την κρίση σας. Έχετε πάντα την ευθύνη να οδηγείτε με την απαιτούμενη προσοχή και εγρήγορση.

Το σύστημα υποστηρίζει την ευστάθεια του οχήματος όταν αυτό αρχίζει να αποκλίνει από την πορεία στην οποία θέλετε να το κατευθύνετε. Το σύστημα το επιτυγχάνει φρενάροντας μεμονωμένους τροχούς και μειώνοντας τη ροπή του κινητήρα.

Επίσης, το σύστημα παρέχει μια λειτουργία ενισχυμένου ελέγχου πρόσφυσης μειώνοντας τη ροπή του κινητήρα, εάν οι τροχοί σπινιάρουν όταν επιταχύνετε. Αυτό βοηθά στην επιτάχυνση από στάση σε ολισθηρές ή ασταθείς επιφάνειες και ενισχύεται η άνεση περιορίζοντας το σπινάρισμα των τροχών στις απότομες στροφές.

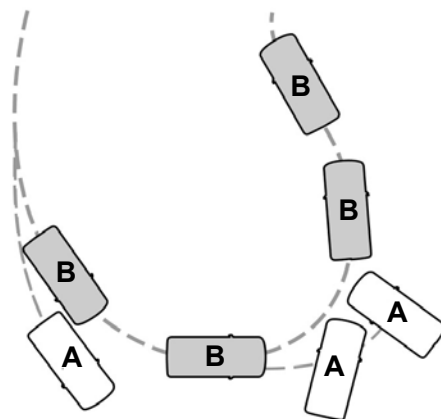

E72903

A Χωρίς ESC.

B Με ESC.

Προειδοποιητική λυχνία του ηλεκτρονικού προγράμματος ελέγχου ευστάθειας



Αναβοσβήνει κατά τη διάρκεια λειτουργίας των φλας. Βλ **Προειδοποιητικές λυχνίες και δείκτες** (σελίδα 93).

Σταθεροποίηση από πλευρικό άνεμο (εάν υπάρχει)

Το σύστημα ενεργοποιεί τα φρένα στη μία πλευρά του οχήματός σας για να μειώσει την επίδραση από ξαφνικές ριπές πλευρικού ανέμου στη διαδρομή του οχήματος. Όταν ενεργοποιηθεί το σύστημα, αρχίζει να αναβοσβήνει η προειδοποιητική λυχνία του ηλεκτρονικού προγράμματος ελέγχου ευστάθειας και του συστήματος ελέγχου πρόσφυσης, ενώ μπορεί να εμφανιστεί ένα μήνυμα στην οθόνη πληροφοριών. Μπορεί να παρατηρήσετε μια ελαφριά επιβράδυνση

Ηλεκτρονικό πρόγραμμα ελέγχου ευστάθειας

και ενδεχομένως να πρέπει παρόλα αυτά να διορθώσετε το τιμόνι για να διατηρήσετε το όχημα στη σωστή πορεία. Το σύστημα δεν ενεργοποιείται όταν ο πλευρικός άνεμος είναι συνεχής ή όταν το όχημα κινείται σε στροφή.

ΧΡΗΣΗ ΤΟΥ ΗΛΕΚΤΡΟΝΙΚΟΥ ΠΡΟΓΡΑΜΜΑΤΟΣ ΕΛΕΓΧΟΥ ΕΥΣΤΑΘΕΙΑΣ

Σημείωση: *Το σύστημα ενεργοποιείται αυτόματα κάθε φορά που ανοίγετε το διακόπτη του κινητήρα.*

Μπορείτε να απενεργοποιήσετε και να ενεργοποιήσετε το σύστημα ελέγχου πρόσφυσης. Βλ **Χρήση του ελέγχου πρόσφυσης** (σελίδα 203).

Συστήματα υποβοήθησης στάθμευσης (εάν υπάρχει)

ΑΡΧΕΣ ΛΕΙΤΟΥΡΓΙΑΣ



ΠΡΟΕΙΔΟΠΟΙΗΣΗ: Το σύστημα ενδέχεται να μην ανιχνεύσει αντικείμενα των οποίων οι επιφάνειες απορροφούν την αντανάκλαση. Να οδηγείτε πάντα με την απαιτούμενη προσοχή και εγρήγορση. Εάν δεν προσέξετε, μπορεί να προκληθεί σύγκρουση.



ΠΡΟΕΙΔΟΠΟΙΗΣΗ: Για την αποτροπή τραυματισμού, να είστε πάντα προσεκτικοί όταν οδηγείτε με όπισθεν (R) και όταν χρησιμοποιείτε το σύστημα ανίχνευσης.



ΠΡΟΕΙΔΟΠΟΙΗΣΗ: Τα συστήματα ελέγχου οδικής κυκλοφορίας, οι κακές καιρικές συνθήκες, η παρουσία τυχόν αερόφρενων ή εξωτερικών μοτέρ και ανεμιστήρων μπορούν να επηρεάσουν τη σωστή λειτουργία του συστήματος ανίχνευσης. Το πιθανό αποτέλεσμα σε αυτές τις περιπτώσεις είναι μειωμένη απόδοση ή λανθασμένες προειδοποιήσεις.



ΠΡΟΕΙΔΟΠΟΙΗΣΗ: Το σύστημα ενδέχεται να μην ανιχνεύσει μικρά ή κινούμενα αντικείμενα, ιδίως αυτά που βρίσκονται κοντά στο έδαφος.

Σημείωση: Εάν το όχημά σας υποστεί ζημιά με αποτέλεσμα οι αισθητήρες να χάσουν τη σωστή ευθυγράμμισή τους, αυτό θα προκαλέσει ανακριβείς μετρήσεις ή λανθασμένες προειδοποιήσεις.

Σημείωση: Το σύστημα ανίχνευσης δεν μπορεί να απενεργοποιηθεί όταν χρησιμοποιείται κλειδί MyKey. Βλ **Αρχές Λειτουργίας** (σελίδα 52).

Σας συνιστούμε να αφιερώσετε λίγο χρόνο για να γνωρίσετε το σύστημα και τους περιορισμούς του διαβάζοντας αυτή την ενότητα.

Το σύστημα ανίχνευσης προειδοποιεί τον οδηγό για εμπόδια εντός μιας συγκεκριμένης απόστασης από το όχημα. Το σύστημα ενεργοποιείται αυτόματα κάθε φορά που ανοίγετε το διακόπτη του κινητήρα.



Μπορείτε να ενεργοποιήσετε και να απενεργοποιήσετε το σύστημα πατώντας το πλήκτρο του συστήματος υποβοήθησης στάθμευσης. Εάν το όχημά σας δεν έχει πλήκτρο του συστήματος υποβοήθησης στάθμευσης, μπορείτε να απενεργοποιήσετε το σύστημα από το μενού της οθόνης πληροφοριών ή από το αναδυόμενο μήνυμα που εμφανίζεται όταν βάζετε το κιβώτιο ταχυτήτων στην όπισθεν (R). Βλ **Γενικά** (σελίδα 99).

Εάν υπάρχει βλάβη στο σύστημα, εμφανίζεται ένα προειδοποιητικό μήνυμα στην οθόνη πληροφοριών και δεν μπορείτε να ενεργοποιήσετε το σύστημα.

Βλ **Μηνύματα πληροφοριών** (σελίδα 104).

Σημείωση: Ορισμένα αξεσουάρ όπως μεγάλες ράβδοι ρυμούλκησης, βάσεις για ποδήλατα ή εξοπλισμός για σερφινγκ μπορεί να προκαλέσουν μειωμένη απόδοση ή λανθασμένες προειδοποιήσεις.

Σημείωση: Διατηρήστε τους αισθητήρες καθαρούς από χιόνι, πάγο και έντονη συσσώρευση βρομιάς. Εάν οι αισθητήρες είναι μπλοκαρισμένοι, μπορεί να επηρεαστεί η ακρίβεια του συστήματος. Μην καθαρίζετε τους αισθητήρες με αιχμηρά αντικείμενα.

Συστήματα υποβοήθησης στάθμευσης (εάν υπάρχει)

ΠΙΣΩ ΣΥΣΤΗΜΑ ΣΤΑΘΜΕΥΣΗΣ ΜΕ ΗΧΗΤΙΚΟ ΣΗΜΑ



ΠΡΟΕΙΔΟΠΟΙΗΣΗ: Το σύστημα ενδέχεται να μην ανιχνεύσει αντικείμενα των οποίων οι επιφάνειες απορροφούν την αντανάκλαση. Να οδηγείτε πάντα με την απαιτούμενη προσοχή και εγρήγορη. Εάν δεν προσέξετε, μπορεί να προκληθεί σύγκρουση.



ΠΡΟΕΙΔΟΠΟΙΗΣΗ: Το σύστημα ενδέχεται να μην ανιχνεύσει μικρά ή κινούμενα αντικείμενα, ιδίως αυτά που βρίσκονται κοντά στο έδαφος.



ΠΡΟΕΙΔΟΠΟΙΗΣΗ: Για την αποτροπή τραυματισμού, να είστε πάντα προσεκτικοί όταν οδηγείτε με όπισθεν (R) και όταν χρησιμοποιείτε το σύστημα ανίχνευσης.



ΠΡΟΕΙΔΟΠΟΙΗΣΗ: Το σύστημα στάθμευσης με ηχητικό σήμα μπορεί να σας βοηθήσει να ανιχνεύσετε αντικείμενα μόνο όταν το όχημά σας κινείται με ταχύτητες στάθμευσης. Για την αποτροπή τραυματισμού πρέπει να είστε προσεκτικοί όταν χρησιμοποιείτε το σύστημα στάθμευσης με ηχητικό σήμα.

Εάν το σύστημα εμφανίσει δυσλειτουργία, εμφανίζεται ένα μήνυμα στην οθόνη πληροφοριών.

Σημείωση: Διατηρήστε τους αισθητήρες καθαρούς από χιόνι, πάγο και έντονη συσσώρευση βρομιάς.

Σημείωση: Μην καλύπτετε τους αισθητήρες.

Σημείωση: Μην καθαρίζετε τους αισθητήρες με αιχμηρά αντικείμενα.

Σημείωση: Εάν το όχημά σας υποστεί ζημιά με αποτέλεσμα απώλεια ευθυγράμμισης των αισθητήρων, μπορεί να προκληθούν ανακριβείς μετρήσεις ή λανθασμένες προειδοποιήσεις.

Σημείωση: Ορισμένα επιπρόσθετα αξεσουάρ, για παράδειγμα μεγάλες ράβδοι ρυμούλκησης, βάσεις για ποδήλατα ή εξοπλισμός για σέρφινγκ, μπορεί να προκαλέσουν μειωμένη απόδοση ή λανθασμένες προειδοποιήσεις.

Οι αισθητήρες είναι ενεργοί όταν το κιβώτιο ταχυτήτων είναι στη θέση όπισθεν (R) και η ταχύτητα του οχήματος είναι χαμηλότερη από 5 km/h. Όταν εκπέμπεται ήχος από το σύστημα στάθμευσης με ηχητικό σήμα, το ηχοσύστημα ενδεχομένως να μειώσει την καθορισμένη ένταση ήχου.

Όταν ένα αντικείμενο πλησιάσει το όχημά σας, ακούγεται ένας προειδοποιητικός ήχος. Καθώς το όχημά σας πλησιάζει πιο κοντά στο αντικείμενο, ο ρυθμός εκπομπής του ήχου αυξάνεται. Ο προειδοποιητικός ήχος ακούγεται συνεχώς όταν κάποιο αντικείμενο βρίσκεται σε απόσταση 30 cm ή μικρότερη από το κέντρο του πίσω προφυλακτήρα.

Σημείωση: Στις εξωτερικές γωνίες υπάρχει μια μειωμένη περιοχή εμβέλειας.



E130178

Συστήματα υποβοήθησης στάθμευσης (εάν υπάρχει)

Η μέγιστη περιοχή εμβέλειας των αισθητήρων είναι 180 cm από τον πίσω προφυλακτήρα.

Το σύστημα ανιχνεύει μεγάλα αντικείμενα όταν συμπλέξετε την όπισθεν (R) και ισχύει οποιοδήποτε από τα ακόλουθα:

- Το όχημά σας κινείται προς τα πίσω με χαμηλή ταχύτητα.
- Το όχημά σας είναι σταματημένο αλλά ένα αντικείμενο πλησιάζει το πίσω τμήμα του οχήματός σας με χαμηλή ταχύτητα.
- Το όχημά σας κινείται προς τα πίσω με χαμηλή ταχύτητα και ένα αντικείμενο κινείται προς το όχημά σας, π.χ. ένα άλλο όχημα με χαμηλή ταχύτητα.

Εάν το όχημά σας παραμένει σταματημένο για δύο δευτερόλεπτα, ο προειδοποιητικός ήχος απενεργοποιείται. Εάν το όχημά σας κινηθεί προς τα πίσω, ο ήχος θα ακουστεί ξανά.

Σημείωση: Αν το ανιχνευμένο αντικείμενο βρίσκεται σε απόσταση 30 cm ή μικρότερη από τον πίσω προφυλακτήρα, ο προειδοποιητικός ήχος ακούγεται συνεχώς.

Ένδειξη απόστασης αντικειμένου (εάν υπάρχει)

Αν συμπλέξετε την όπισθεν (R), το σύστημα παρέχει μια οπτική ένδειξη απόστασης αντικειμένου μέσω της οθόνης πληροφοριών.

- Καθώς μειώνεται η απόσταση από το αντικείμενο, τα μπλοκ της ένδειξης ανάβουν και κινούνται προς το εικονίδιο του οχήματος.
- Όταν δεν ανιχνεύεται κάποιο αντικείμενο, τα μπλοκ της ένδειξης απόστασης είναι γκριζα.

Μηνύματα πληροφοριών του πίσω συστήματος στάθμευσης με ηχητικό σήμα

Μήνυμα	Περιγραφή
Park Pilot malfunction	Το σύστημα παρουσίασε δυσλειτουργία. Πηγαίνετε το όχημά σας για έλεγχο το συντομότερο.
Check Park Pilot	Το σύστημα παρουσίασε δυσλειτουργία. Πηγαίνετε το όχημά σας για έλεγχο το συντομότερο.
Check rear Park Pilot	Το σύστημα παρουσίασε δυσλειτουργία. Πηγαίνετε το όχημά σας για έλεγχο το συντομότερο.
Rear Park Pilot not available Sensor blocked See manual	Ένας από τους αισθητήρες έχει καλυφθεί ή το σύστημα παρουσίασε δυσλειτουργία. Καθαρίστε τον προφυλακτήρα ή αφαιρέστε οποιαδήποτε εμπόδια. Εάν το μήνυμα εξακολουθεί να εμφανίζεται, πηγαίνετε το όχημά σας για έλεγχο το συντομότερο.

Συστήματα υποβοήθησης στάθμευσης (εάν υπάρχει)

ΜΠΡΟΣΤΙΝΟ ΣΥΣΤΗΜΑ ΣΤΑΘΜΕΥΣΗΣ ΜΕ ΗΧΗΤΙΚΟ ΣΗΜΑ



ΠΡΟΕΙΔΟΠΟΙΗΣΗ: Το σύστημα ενδέχεται να μην ανιχνεύσει αντικείμενα των οποίων οι επιφάνειες απορροφούν την αντανάκλαση. Να οδηγείτε πάντα με την απαιτούμενη προσοχή και εγρήγορη. Εάν δεν προσέξετε, μπορεί να προκληθεί σύγκρουση.



ΠΡΟΕΙΔΟΠΟΙΗΣΗ: Το σύστημα ενδέχεται να μην ανιχνεύσει μικρά ή κινούμενα αντικείμενα, ιδίως αυτά που βρίσκονται κοντά στο έδαφος.



ΠΡΟΕΙΔΟΠΟΙΗΣΗ: Το σύστημα στάθμευσης με ηχητικό σήμα μπορεί να σας βοηθήσει να ανιχνεύσετε αντικείμενα μόνο όταν το όχημά σας κινείται με ταχύτητες στάθμευσης. Για την αποτροπή τραυματισμού πρέπει να είστε προσεκτικοί όταν χρησιμοποιείτε το σύστημα στάθμευσης με ηχητικό σήμα.

Οι αισθητήρες βρίσκονται στον μπροστινό προφυλακτήρα.

Σημείωση: Διατηρήστε τους αισθητήρες καθαρούς από χιόνι, πάγο και έντονη συσσώρευση βρομιάς.

Σημείωση: Μην καλύπτετε τους αισθητήρες.

Σημείωση: Μην καθαρίζετε τους αισθητήρες με αιχμηρά αντικείμενα.

Σημείωση: Εάν το όχημά σας υποστεί ζημιά με αποτέλεσμα απώλεια ευθυγράμμισης των αισθητήρων, μπορεί να προκληθούν ανακριβείς μετρήσεις ή λανθασμένες προειδοποιήσεις.

Οι αισθητήρες είναι ενεργοί όταν το κιβώτιο ταχυτήτων βρίσκεται σε οποιαδήποτε θέση εκτός από τη θέση στάθμευσης (Ρ). Όταν εκπέμπεται ήχος από το σύστημα στάθμευσης με ηχητικό σήμα, το ηχοσύστημα ενδεχομένως να μειώσει την καθορισμένη ένταση ήχου.

Όταν ένα αντικείμενο πλησιάσει το όχημά σας, ακούγεται ένας προειδοποιητικός ήχος. Καθώς το όχημά σας πλησιάζει πιο κοντά στο αντικείμενο, ο ρυθμός εκπομπής του ήχου αυξάνεται. Ο προειδοποιητικός ήχος ακούγεται συνεχώς όταν το αντικείμενο βρίσκεται σε απόσταση 30 cm ή μικρότερη από τον μπροστινό προφυλακτήρα.

Το σύστημα απενεργοποιείται όταν η ταχύτητα του οχήματος φτάσει τα 8 km/h.



E187330

Η μέγιστη περιοχή εμβέλειας του αισθητήρα είναι 70 cm από το κέντρο του προφυλακτήρα.

Αν το κιβώτιο ταχυτήτων βρίσκεται στην όπισθεν (R), το σύστημα εντοπίζει αντικείμενα όταν το όχημά σας κινείται με χαμηλή ταχύτητα ή ένα αντικείμενο μετακινείται προς το όχημά σας, για παράδειγμα κάποιο άλλο όχημα με χαμηλή ταχύτητα. Όταν το όχημα σταματήσει, η ηχητική προειδοποίηση θα απενεργοποιηθεί μετά από δύο δευτερόλεπτα.

Συστήματα υποβοήθησης στάθμευσης (εάν υπάρχει)

Εάν το κιβώτιο ταχυτήτων είναι σε οποιαδήποτε ταχύτητα για μπροστική κίνηση, το σύστημα εκπέμπει ηχητικές προειδοποιήσεις όταν το όχημά σας κινείται και υπάρχει κάποιο αντικείμενο εντός της περιοχής ανίχνευσης. Όταν σταματάτε το όχημά σας, η ηχητική προειδοποίηση απενεργοποιείται μετά από δύο δευτερόλεπτα, ενώ η οπτική προειδοποίηση μετά από τέσσερα δευτερόλεπτα.



Πατήστε το πλήκτρο του συστήματος στάθμευσης με ηχητικό σήμα για να απενεργοποιήσετε το σύστημα.

Εάν το σύστημα εμφανίσει δυσλειτουργία, εμφανίζεται ένα μήνυμα στην οθόνη πληροφοριών.

Ένδειξη απόστασης αντικειμένου (εάν υπάρχει)

Το σύστημα παρέχει μια οπτική ένδειξη απόστασης αντικειμένου μέσω της οθόνης πληροφοριών.

- Καθώς μειώνεται η απόσταση από το αντικείμενο, τα μπλοκ της ένδειξης ανάβουν και κινούνται προς το εικονίδιο του οχήματος.
- Όταν δεν ανιχνεύεται κάποιο αντικείμενο, τα μπλοκ της ένδειξης απόστασης είναι γκριζά.

Όταν αλλάζετε ταχύτητα και επιλέγετε όπισθεν (R), το σύστημα παρέχει ηχητικές προειδοποιήσεις και οπτική ένδειξη, όταν το όχημά σας κινείται και το εντοπισμένο αντικείμενο κινείται προς το όχημα. Όταν το όχημα σταματήσει, οι ηχητικές προειδοποιήσεις θα σταματήσουν μετά από δύο δευτερόλεπτα. Η οπτική ένδειξη παραμένει αναμμένη όταν το κιβώτιο ταχυτήτων είναι στην όπισθεν (R).

Όταν συμπλέκετε ταχύτητα για μπροστική κίνηση, το σύστημα παρέχει ηχητικές προειδοποιήσεις και οπτική ένδειξη, όταν η ταχύτητα του οχήματος είναι κατά προσέγγιση 8 km/h ή λιγότερο και το σύστημα εντοπίζει ένα αντικείμενο εντός του πεδίου ανίχνευσης. Όταν σταματήσετε το όχημά σας, οι ηχητικές προειδοποιήσεις διακόπτονται μετά από δύο δευτερόλεπτα και η οπτική ένδειξη απόστασης σβήνει μετά από τέσσερα δευτερόλεπτα.

Σημείωση: Αν το εντοπισμένο αντικείμενο βρίσκεται σε απόσταση εντός 30 cm ή λιγότερο από το όχημά σας, η οπτική ένδειξη παραμένει αναμμένη.

Όταν συμπλέκετε νεκρά (N), το σύστημα παρέχει μόνο οπτική ένδειξη, όταν η ταχύτητα του οχήματος είναι κατά προσέγγιση 8 km/h ή λιγότερο, όπως, για παράδειγμα, όταν το όχημά σας κινείται σε πλαγιά και το σύστημα εντοπίζει ένα αντικείμενο κινείται προς το όχημά σας. Όταν το όχημα σταματήσει, η οπτική ένδειξη θα σβήσει μετά από τέσσερα δευτερόλεπτα.

Συστήματα υποβοήθησης στάθμευσης (εάν υπάρχει)

Μηνύματα πληροφοριών του μπροστινού συστήματος στάθμευσης με ηχητικό σήμα

Μήνυμα	Περιγραφή
Park Pilot malfunction	Το σύστημα παρουσίασε δυσλειτουργία. Πηγαίστε το όχημά σας για έλεγχο το συντομότερο.
Check Park Pilot	Το σύστημα παρουσίασε δυσλειτουργία. Πηγαίστε το όχημά σας για έλεγχο το συντομότερο.
Check front Park Pilot	Το σύστημα παρουσίασε δυσλειτουργία. Πηγαίστε το όχημά σας για έλεγχο το συντομότερο.
Front Park Pilot not available Sensor blocked See manual	Ένας από τους αισθητήρες έχει καλυφθεί ή το σύστημα παρουσίασε δυσλειτουργία. Καθαρίστε τον προφυλακτήρα ή αφαιρέστε οποιαδήποτε εμπόδια. Εάν το μήνυμα εξακολουθεί να εμφανίζεται, πηγαίστε το όχημά σας για έλεγχο το συντομότερο.

ΣΥΣΤΗΜΑ ΠΛΕΥΡΙΚΗΣ ΑΝΙΧΝΕΥΣΗΣ



ΠΡΟΕΙΔΟΠΟΙΗΣΗ: Το σύστημα ενδέχεται να μην ανιχνεύσει αντικείμενα των οποίων οι επιφάνειες απορροφούν την αντανάκλαση. Να οδηγείτε πάντα με την απαιτούμενη προσοχή και εγρήγορη. Εάν δεν προσέξετε, μπορεί να προκληθεί σύγκρουση.



ΠΡΟΕΙΔΟΠΟΙΗΣΗ: Το σύστημα ενδέχεται να μην ανιχνεύσει μικρά ή κινούμενα αντικείμενα, ιδίως αυτά που βρίσκονται κοντά στο έδαφος.



ΠΡΟΕΙΔΟΠΟΙΗΣΗ: Για την αποτροπή τραυματισμού, να είστε πάντα προσεκτικοί όταν οδηγείτε με όπισθεν (R) και όταν χρησιμοποιείτε το σύστημα ανίχνευσης.



ΠΡΟΕΙΔΟΠΟΙΗΣΗ: Το σύστημα υποβοήθησης στάθμευσης μπορεί να σας βοηθήσει να ανιχνεύσετε αντικείμενα μόνο όταν το όχημά σας κινείται με ταχύτητες στάθμευσης. Για την αποτροπή τραυματισμού πρέπει να είστε προσεκτικοί όταν χρησιμοποιείτε το σύστημα υποβοήθησης στάθμευσης.

Σημείωση: Διατηρήστε τους αισθητήρες καθαρούς από χιόνι, πάγο και έντονη συσσώρευση βρομιάς.

Σημείωση: Μην καλύπτετε τους αισθητήρες.

Σημείωση: Μην καθαρίζετε τους αισθητήρες με αιχμηρά αντικείμενα.

Σημείωση: Εάν το όχημά σας υποστεί ζημιά με αποτέλεσμα απώλεια ευθυγράμμισης των αισθητήρων, μπορεί να προκληθούν ανακριβείς μετρήσεις ή λανθασμένες προειδοποιήσεις.

Σημείωση: Αν απενεργοποιήσετε το σύστημα ελέγχου πρόσφυσης, απενεργοποιείται επίσης και το σύστημα πλευρικής ανίχνευσης.

Συστήματα υποβοήθησης στάθμευσης (εάν υπάρχει)

Σημείωση: Ορισμένα αξεσουάρ, για παράδειγμα μεγάλες ράβδοι ρυμούλκησης, βάσεις για ποδήλατα ή εξοπλισμός για σέρφινγκ, μπορεί να προκαλέσουν μειωμένη απόδοση ή λανθασμένες προειδοποιήσεις.

Σημείωση: Το σύστημα δεν εντοπίζει ένα αντικείμενο που κινείται προς το πλάι του οχήματός σας, για παράδειγμα κάποιο άλλο όχημα που κινείται με χαμηλή ταχύτητα, αν περάσει από έναν μπροστινό ή πίσω αισθητήρα.

Το σύστημα χρησιμοποιεί τους μπροστινούς και πίσω εξωτερικούς αισθητήρες του συστήματος υποβοήθησης στάθμευσης για να ανιχνεύσει αντικείμενα που βρίσκονται κοντά στις δύο πλευρές του οχήματός σας. Το σύστημα τα εμφανίζει σε έναν εικονικό χάρτη στην οθόνη πληροφοριών καθώς το όχημά σας τα προσπερνάει.

Οι αισθητήρες βρίσκονται στον μπροστινό και στον πίσω προφυλακτήρα.

Το σύστημα μπορεί να μην λειτουργεί εάν:

- Ανοίξετε, κλείσετε και ανοίξετε ξανά τον διακόπτη του κινητήρα μέσα σε μερικά δευτερόλεπτα.
- το όχημά σας παραμένει σταματημένο για περισσότερο από δύο λεπτά.
- Ενεργοποιηθεί το σύστημα αντιμπλοκαρίσματος των τροχών.
- Το σύστημα ελέγχου πρόσφυσης ενεργοποιείται.

Για να γίνει επαναρχικοποίηση του συστήματος, ίσως χρειαστεί να οδηγήσετε το όχημα για περίπου 3 m.



E190458

Το πεδίο ανίχνευσης των αισθητήρων είναι έως 60 cm από το πλάι του οχήματός σας.

Μόλις το σύστημα ανιχνεύσει ένα αντικείμενο εντός της περιοχής ανίχνευσης στην πορεία του οχήματός σας, ακούγεται ένας προειδοποιητικός ήχος. Καθώς το αντικείμενο πλησιάζει πιο κοντά στο όχημά σας, ο ρυθμός εκπομπής του ήχου αυξάνεται.

Συστήματα υποβοήθησης στάθμευσης (εάν υπάρχει)

Ένδειξη απόστασης αντικειμένου

(εάν υπάρχει)

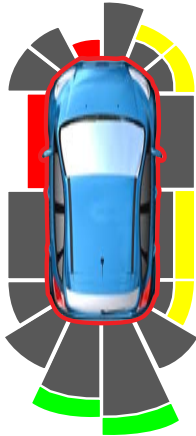

E190459

Το σύστημα παρέχει μια οπτική ένδειξη απόστασης αντικειμένου μέσω της οθόνης πληροφοριών.

- Καθώς μειώνεται η απόσταση από το αντικείμενο, τα μπλοκ της ένδειξης ανάβουν και κινούνται προς το εικονίδιο του οχήματος.
- Όταν δεν ανιχνεύεται κάποιο αντικείμενο, τα μπλοκ της ένδειξης απόστασης είναι γκριζα.

Όταν αλλάζετε ταχύτητα και επιλέγετε όπισθεν (R), το σύστημα παρέχει ηχητικές προειδοποιήσεις και οπτική ένδειξη, όταν εντοπίζονται αντικείμενα εντός απόστασης 60 cm και εντός της πορείας του οχήματός σας. Όταν το όχημα σταματήσει, οι ηχητικές προειδοποιήσεις θα απενεργοποιηθεί μετά από δύο δευτερόλεπτα.

Όταν συμπλέκετε ταχύτητα για μπροστινή κίνηση, το σύστημα παρέχει ηχητικές προειδοποιήσεις και οπτική ένδειξη, όταν η ταχύτητα του οχήματος είναι κατά προσέγγιση 8 km/h ή λιγότερο και το σύστημα εντοπίζει ένα αντικείμενο εντός του πεδίου ανίχνευσης. Όταν σταματάτε το όχημά σας, οι ηχητικές προειδοποιήσεις απενεργοποιούνται μετά από δύο δευτερόλεπτα, ενώ η οπτική ένδειξη σβήνει μετά από τέσσερα δευτερόλεπτα.

Όταν επιλέγετε νεκρά (N), το σύστημα παρέχει μόνο την οπτική ένδειξη εάν το όχημά σας κινείται με ταχύτητα περίπου 8 km/h ή μικρότερη. Για παράδειγμα, εάν το όχημά σας κινείται σε κατηφόρα και το σύστημα ανιχνεύει αντικείμενο που κινείται προς το όχημά σας. Όταν το όχημα σταματήσει, η οπτική ένδειξη θα απενεργοποιηθεί μετά από τέσσερα δευτερόλεπτα.

Αν το σύστημα δεν είναι διαθέσιμο, τα μπλοκ ένδειξης πλευρικής απόστασης δεν εμφανίζονται.

ΕΝΕΡΓΟ ΣΥΣΤΗΜΑ ΥΠΟΒΟΗΘΗΣΗΣ ΣΤΑΘΜΕΥΣΗΣ

Το σύστημα βοηθά στην είσοδο και έξοδο του οχήματος από χώρους στάθμευσης. Για την ανίχνευση των χώρων στάθμευσης χρησιμοποιούνται αισθητήρες. Το σύστημα στη συνέχεια διευθύνει το όχημα ανάλογα με τις απαιτήσεις για να βάλει ή να βγάλει το όχημα από το χώρο στάθμευσης. Εσείς ελέγχετε το πεντάλ του γκαζιού, τα φρένα και τις αλλαγές ταχυτήτων.

Συστήματα υποβοήθησης στάθμευσης (εάν υπάρχει)

Χρήση του ενεργητικού συστήματος υποβοήθησης στάθμευσης



ΠΡΟΕΙΔΟΠΟΙΗΣΗ: Πρέπει να παραμείνετε στο όχημά σας όταν ενεργοποιηθεί το σύστημα. Είστε υπεύθυνοι ανά πάσα στιγμή για τον έλεγχο του οχήματος, την επίβλεψη του συστήματος και για κάθε απαιτούμενη παρέμβαση. Εάν δεν προσέξετε, μπορεί να προκληθεί απώλεια ελέγχου του οχήματός σας, σοβαρός τραυματισμός ή θάνατος.



ΠΡΟΕΙΔΟΠΟΙΗΣΗ: Οι αισθητήρες ενδέχεται να μην ανιχνεύσουν εμπόδια σε συνθήκες δυνατής βροχής ή άλλες συνθήκες που προκαλούν παρεμβολές.



ΠΡΟΕΙΔΟΠΟΙΗΣΗ: Είστε υπεύθυνοι ανά πάσα στιγμή για τον έλεγχο του οχήματός σας. Το σύστημα έχει σχεδιαστεί ως βοήθημα και δεν σας απαλλάσσει από την ευθύνη σας να οδηγείτε με τη δέουσα προσοχή. Εάν δεν ακολουθήσετε αυτή την οδηγία, μπορεί να προκληθεί απώλεια ελέγχου του οχήματός σας, τραυματισμός ή θάνατος.



ταμπλό.

Το πλήκτρο του ενεργητικού συστήματος υποβοήθησης στάθμευσης βρίσκεται στο

Είσοδος του οχήματος σε χώρο στάθμευσης

1. Πατήστε το πλήκτρο του ενεργητικού συστήματος υποβοήθησης στάθμευσης.

Σημείωση: Το σύστημα αναζητά χώρους παράλληλης στάθμευσης στην πλευρά του συνοδηγού. Πατήστε ξανά το πλήκτρο του ενεργητικού συστήματος υποβοήθησης στάθμευσης για να ρυθμίσετε το σύστημα σε αναζήτηση χώρων κάθετης στάθμευσης.

2. Χρησιμοποιήστε το μοχλό των φλας για να αναζητήσετε χώρους στάθμευσης στην πλευρά του οδηγού ή του συνοδηγού του οχήματός σας.
3. Όταν αναζητάτε χώρους στάθμευσης, οδηγήστε το όχημά σας σε απόσταση περίπου 1 m από τα σταθμευμένα οχήματα και παράλληλα προς αυτά.

Σημείωση: Όταν το σύστημα βρει κατάλληλο χώρο στάθμευσης, ακούγεται ένα ηχητικό σήμα και εμφανίζεται ένα μήνυμα στην οθόνη πληροφοριών.

4. Ακινητοποιήστε τελείως το όχημά σας.
5. Αφήστε το τιμόνι και επιλέξτε όπισθεν (N).
6. Οδηγήστε με την όπισθεν και το όχημα θα κατευθυνθεί από μόνο του μέσα στο χώρο στάθμευσης.
7. Ακολουθήστε τις οδηγίες στην οθόνη πληροφοριών.

Σημείωση: Όταν ολοκληρωθεί η στάθμευση, ακούγεται ένας ήχος και εμφανίζεται ένα μήνυμα.

Έξοδος του οχήματος από χώρο στάθμευσης

Το σύστημα βοηθά στην έξοδο μόνο από παράλληλους χώρους στάθμευσης.

1. Πατήστε το πλήκτρο του ενεργητικού συστήματος υποβοήθησης στάθμευσης.
2. Χρησιμοποιήστε το μοχλό των φλας για να επιλέξετε την κατεύθυνση εξόδου.
3. Αφήστε το τιμόνι και επιλέξτε όπισθεν (N).
4. Ακολουθήστε τις οδηγίες στην οθόνη πληροφοριών.

Συστήματα υποβοήθησης στάθμευσης (εάν υπάρχει)

Σημείωση: Αφού το σύστημα οδηγήσει το όχημά σας σε σημείο από το οποίο μπορείτε να βγείτε από το χώρο στάθμευσης οδηγώντας προς τα εμπρός, εμφανίζεται ένα μήνυμα που σας ζητά να πάρετε τον πλήρη έλεγχο του οχήματος.

Ακύρωση του ενεργητικού συστήματος υποβοήθησης στάθμευσης

Για να ακυρώσετε την υποβοήθηση στάθμευσης οποιαδήποτε στιγμή, πατήστε το πλήκτρο του ενεργητικού συστήματος υποβοήθησης στάθμευσης ή στρίψτε το τιμόνι.

Αντιμέτωπιση προβλημάτων του ενεργητικού συστήματος υποβοήθησης στάθμευσης

Σύμπτωμα	Πιθανή αιτία
Το σύστημα δεν αναζητά χώρους στάθμευσης.	Μπορεί να έχετε απενεργοποιήσει το σύστημα ελέγχου πρόσφυσης.
	Το κιβώτιο ταχυτήτων είναι σε όπισθεν (R). Το όχημά σας πρέπει να κινείται προς τα εμπρός για να είναι δυνατός ο εντοπισμός χώρου στάθμευσης.
Το σύστημα δεν υποδεικνύει χώρους στάθμευσης.	Οι αισθητήρες μπορεί να είναι μπλοκαρισμένοι. Για παράδειγμα, με χιόνι, πάγο ή έντονη συσσώρευση ακαθαρσιών. Οι μπλοκαρισμένοι αισθητήρες μπορούν να επηρεάσουν τον τρόπο λειτουργίας του συστήματος.
	Μπορεί να έχουν ζημιά οι αισθητήρες στον μπροστινό ή στον πίσω προφυλακτήρα.
	Ο χώρος στάθμευσης δεν προσφέρει επαρκή χώρο για να είναι δυνατή η στάθμευση του οχήματός σας.
	Δεν υπάρχει επαρκής χώρος για ελιγμούς στάθμευσης στην πλευρά απέναντι από το χώρο στάθμευσης.
	Η θέση στάθμευσης απέχει περισσότερο από 1,5 m ή λιγότερο από 0,5 m.
	Η ταχύτητα του οχήματος είναι μεγαλύτερη από 35 km/h για παράλληλη στάθμευση ή μεγαλύτερη από 30 km/h για κάθετη στάθμευση.

Σημείωση: Το σύστημα ακυρώνεται επίσης όταν η ταχύτητα του οχήματός σας υπερβεί τα 9 km/h.

Επέμβαση στο σύστημα πέδησης

Όταν το ενεργητικό σύστημα υποβοήθησης στάθμευσης ελέγχει το τιμόνι, ενδέχεται υπό ορισμένες συνθήκες να ενεργοποιήσει τα φρένα για να επιβραδύνει ή να ακινητοποιήσει το όχημά σας.

Σημείωση: Αυτό μπορεί να ακυρώσει την υποβοήθηση στάθμευσης.

Συστήματα υποβοήθησης στάθμευσης (εάν υπάρχει)

Σύμπτωμα	Πιθανή αιτία
	Αποσυνδέσατε ή αντικαταστήσατε πρόσφατα την μπαταρία. Αφού συνδέσετε ξανά την μπαταρία, πρέπει να οδηγήσετε το όχημά σας σε ευθεία για ένα μικρό χρονικό διάστημα.
Το σύστημα δεν τοποθετεί σωστά το όχημά σας στο χώρο στάθμευσης.	Ένα ακανόνιστο πεζοδρόμιο κατά μήκος του χώρου στάθμευσης δεν επιτρέπει στο σύστημα να ευθυγραμμίσει σωστά το όχημά σας.
	Άλλα οχήματα ή αντικείμενα γύρω από το χώρο στάθμευσης ενδέχεται να μην είναι σωστά σταθμευμένα ή τοποθετημένα.
	Το όχημά σας σταμάτησε πολύ μακριά μετά από το χώρο στάθμευσης.
	Τα ελαστικά μπορεί να μην έχουν τοποθετηθεί ή συντηρηθεί σωστά. Για παράδειγμα, δεν έχουν τη σωστή πίεση αέρα, δεν έχουν το σωστό μέγεθος ή έχουν διαφορετικά μεγέθη.
	Κάποια επισκευή ή τροποποίηση αλλάζει τις δυνατότητες ανίχνευσης.
	Κάποιο σταθμευμένο όχημα έχει προσαρτημένο αντικείμενο ψηλά. Για παράδειγμα, σύστημα ψεκασμού άλατος, εκκιοιστήρας ή ανοιγόμενη καρότσα.
	Το μήκος του χώρου στάθμευσης ή η θέση των σταθμευμένων οχημάτων ή αντικειμένων αλλάζει μετά τη διέλευση του οχήματός σας από το συγκεκριμένο σημείο.
	Χρησιμοποιείτε τη ρεζέρβα ή κάποιο ελαστικό που είναι πολύ πιο φθαρμένο από τα υπόλοιπα.
Η θερμοκρασία γύρω από το όχημά σας μεταβάλλεται γρήγορα. Για παράδειγμα, κατά την έξοδο από θερμαινόμενο γκαράζ περιβάλλον χαμηλής θερμοκρασίας ή μετά την αναχώρηση από πλυντήριο αυτοκινήτων.	

Συστήματα υποβοήθησης στάθμευσης (εάν υπάρχει)

ΚΑΜΕΡΑ ΟΠΙΣΘΟΠΟΡΕΙΑΣ



ΠΡΟΕΙΔΟΠΟΙΗΣΗ: Η κάμερα οπισθοπορείας αποτελεί μια συμπληρωματική συσκευή υποβοήθησης κατά την όπισθεν, που ωστόσο απαιτεί από τον οδηγό να την χρησιμοποιήσει σε συνδυασμό με τον εσωτερικό καθρέφτη και τους εξωτερικούς καθρέφτες για βέλτιστη ορατότητα.



ΠΡΟΕΙΔΟΠΟΙΗΣΗ: Τα αντικείμενα που είναι κοντά σε μια από τις γωνίες του προφυλακτήρα ή κάτω από τον προφυλακτήρα μπορεί να μην εμφανιστούν στην οθόνη εξαιτίας της περιορισμένης εμβέλειας του συστήματος κάμερας.



ΠΡΟΕΙΔΟΠΟΙΗΣΗ: Οδηγήστε αργά με την όπισθεν. Εάν δεν ακολουθήσετε αυτή την οδηγία, μπορεί να προκληθεί απώλεια ελέγχου του οχήματός σας, τραυματισμός ή θάνατος.



ΠΡΟΕΙΔΟΠΟΙΗΣΗ: Για την αποτροπή τραυματισμού, να είστε πάντα προσεκτικοί όταν οδηγείτε με την όπισθεν (R) και όταν χρησιμοποιείτε την κάμερα οπισθοπορείας.



ΠΡΟΕΙΔΟΠΟΙΗΣΗ: Μην ενεργοποιείτε ή απενεργοποιείτε τις λειτουργίες κάμερας όταν το όχημά σας είναι σε κίνηση.

Η κάμερα οπισθοπορείας προβάλλει την εικόνα του χώρου πίσω από το όχημά σας. Όταν είναι σε λειτουργία, στην οθόνη εμφανίζονται γραμμές που αναπαριστούν τη διαδρομή του οχήματός σας και την απόσταση από τα αντικείμενα που βρίσκονται πίσω από αυτό.

Θέσεις της κάμερας οπισθοπορείας



ΠΡΟΕΙΔΟΠΟΙΗΣΗ: Προσέξτε εάν η πίσω πόρτα του χώρου φορτίου δεν έχει κλείσει καλά. Εάν η πίσω πόρτα του χώρου φορτίου δεν έχει κλείσει καλά, η κάμερα δεν θα είναι στη σωστή θέση και η εικόνα που προβάλλεται μπορεί να είναι λανθασμένη. Όλες οι γραμμές καθοδήγησης εξαφανίζονται εάν δεν έχει κλείσει η πίσω πόρτα του χώρου φορτίου. Εάν δεν τηρήσετε αυτήν την οδηγία, μπορεί να προκληθεί τραυματισμός.

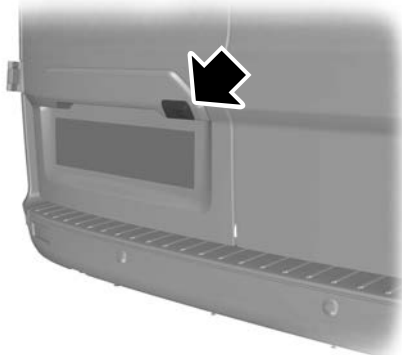

E142833

Συστήματα υποβοήθησης στάθμευσης (εάν υπάρχει)

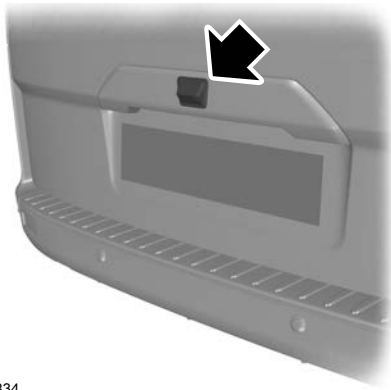

E142834

Η κάμερα βρίσκεται στην πίσω πόρτα του χώρου φορτίου ή την πόρτα του χώρου αποσκευών.

Χρήση της κάμερας οπισθοπορείας

Το σύστημα κάμερας οπισθοπορείας προβάλλει ό,τι βρίσκεται πίσω από το όχημά σας όταν συμπλέξετε την όπισθεν (R).

Σημείωση: Κατά τη ρυμούλκηση, η κάμερα βλέπει μόνο αυτό που ρυμουλκείτε. Σε ορισμένα οχήματα, οι γραμμές καθοδήγησης μπορεί να εξαφανιστούν όταν συνδέσετε τη φίσα του τρέιλερ.

Το σύστημα μπορεί να μην λειτουργήσει σωστά σε οποιαδήποτε από τις εξής συνθήκες:

- Στη διάρκεια της νύχτας ή σε σκοτεινές περιοχές εάν τα φώτα της όπισθεν δεν λειτουργούν.
- Εάν υπάρχουν αντικείμενα που εμποδίζουν την κάμερα. Καθαρίστε το φακό με μαλακό πανί που δεν αφήνει χνούδι και μη διαβρωτικό υλικό καθαρισμού.
- Εάν η κάμερα έχει χάσει τη σωστή ευθυγράμμισή της εξαιτίας ζημιάς στο πίσω τμήμα του οχήματός σας.

Γραμμές καθοδήγησης της κάμερας οπισθοπορείας



ΠΡΟΕΙΔΟΠΟΙΗΣΗ: Τα αντικείμενα που βρίσκονται επάνω από την κάμερα μπορεί να μην είναι ορατά. Ελέγξτε την περιοχή πίσω από το όχημά σας όταν χρειάζεται.

Συστήματα υποβοήθησης στάθμευσης (εάν υπάρχει)

Το σύστημα χρησιμοποιεί τρεις τύπους γραμμών καθοδήγησης για να σας βοηθήσει να δείτε τι βρίσκεται πίσω από το όχημά σας:

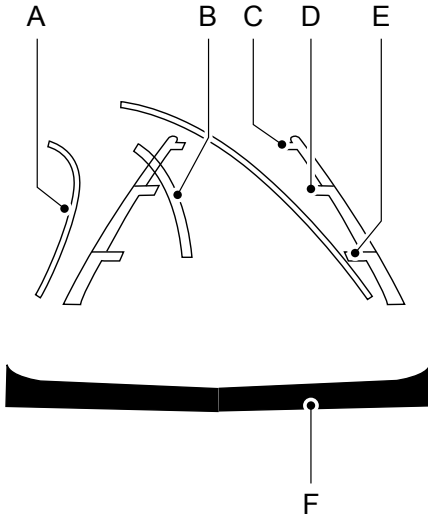

E142436

- A Ενεργητικές γραμμές καθοδήγησης. Εμφανίζουν την προβλεπόμενη διαδρομή του οχήματός σας κατά την όπισθεν.
- B Κεντρική γραμμή. Σας βοηθάει να ευθυγραμμίσετε το κέντρο του οχήματός σας με κάποιο τρέιλερ.
- C Σταθερές γραμμές καθοδήγησης. Εμφανίζουν την πραγματική διαδρομή που ακολουθεί το όχημά σας όταν κινείται με την όπισθεν σε ευθεία γραμμή. Πράσινη ζώνη.

- D Σταθερές γραμμές καθοδήγησης. Εμφανίζουν την πραγματική διαδρομή που ακολουθεί το όχημά σας όταν κινείται με την όπισθεν σε ευθεία γραμμή. Κίτρινη ζώνη.
- E Σταθερές γραμμές καθοδήγησης. Εμφανίζουν την πραγματική διαδρομή που ακολουθεί το όχημά σας όταν κινείται με την όπισθεν σε ευθεία γραμμή. Κόκκινη ζώνη.
- F Πίσω προφυλακτήρας.

Σημείωση: Οι ενεργητικές γραμμές καθοδήγησης είναι διαθέσιμες μόνο όταν το κιβώτιο ταχυτήτων είναι στην όπισθεν (R).

Οι ενεργητικές γραμμές καθοδήγησης είναι διαθέσιμες μόνο μαζί με τις σταθερές γραμμές καθοδήγησης. Για να χρησιμοποιήσετε τις ενεργητικές γραμμές καθοδήγησης, στρίψτε το τιμόνι ώστε οι γραμμές καθοδήγησης να δείχνουν μια προβλεπόμενη διαδρομή. Εάν αλλάξετε τη θέση του τιμονιού ενώ κινείστε με την όπισθεν, το όχημα μπορεί να αποκλίνει από την αρχική προβλεπόμενη διαδρομή.

Σημείωση: Οι γραμμές καθοδήγησης δεν εμφανίζονται αν είναι ανοιχτή η πίσω πόρτα του χώρου φορτίου.

Οι σταθερές και οι ενεργητικές γραμμές καθοδήγησης εμφανίζονται ή εξαφανίζονται σταδιακά ανάλογα με τη θέση του τιμονιού. Όταν το τιμόνι βρίσκεται σε ευθεία θέση, οι ενεργητικές γραμμές καθοδήγησης δεν εμφανίζονται. Τα αντικείμενα στην κόκκινη ζώνη είναι αυτά που βρίσκονται πιο κοντά στο όχημά σας, ενώ αυτά που εμφανίζονται στην πράσινη ζώνη είναι πιο μακριά από αυτό.

Συστήματα υποβοήθησης στάθμευσης (εάν υπάρχει)

Μηχανικό ζουμ



ΠΡΟΕΙΔΟΠΟΙΗΣΗ: Όταν είναι ενεργό το μηχανικό ζουμ, μπορεί να μην εμφανίζεται ολόκληρος ο χώρος πίσω από το όχημά σας. Φροντίστε να έχετε επίγνωση του περιβάλλοντος χώρου όταν χρησιμοποιείτε το μηχανικό ζουμ.

Πατήστε το σύμβολο σμίκρυνσης ή μεγέθυνσης για να αλλάξετε την προβολή.

Σημείωση: Το μηχανικό ζουμ είναι διαθέσιμο μόνο όταν επιλέξετε την όπισθεν (R).

Σημείωση: Ο πίσω προφυλακτήρας παραμένει στην εικόνα ως σημείο αναφοράς.

Σημείωση: Όταν ενεργοποιήσετε το μηχανικό ζουμ, εμφανίζεται μόνο η κεντρική γραμμή.

Ρυθμίσεις συστήματος

Μπορείτε να αλλάξετε τις ρυθμίσεις της κάμερας χρησιμοποιώντας την οθόνη αφής. Βλ **Ρυθμίσεις** (σελίδα 452).

Καθυστέρηση της κάμερας οπισθοπορείας

Μπορείτε να ενεργοποιήσετε ή να απενεργοποιήσετε αυτή τη λειτουργία από το μενού ρυθμίσεων του οχήματος. Η προεπιλεγμένη ρύθμιση είναι «απενεργοποίηση». Βλ **Ρυθμίσεις** (σελίδα 452).

Αν ενεργοποιήσετε αυτήν τη λειτουργία, η εικόνα συνεχίζει να εμφανίζεται όταν βγάλετε την όπισθεν (R) μέχρις ότου:

- Αυξηθεί επαρκώς η ταχύτητα του οχήματος.
- Συμπλέξετε τη θέση στάθμευσης (P) στο όχημά σας.
- Τραβήξετε το χειρόφρενο στα οχήματα με μηχανικό κιβώτιο ταχυτήτων.

Προηγμένα συστήματα υποβοήθησης στάθμευσης ή σύστημα αυτόματης στάθμευσης (εάν υπάρχει)

Μπορείτε να ενεργοποιήσετε ή να απενεργοποιήσετε αυτή τη λειτουργία από το μενού ρυθμίσεων του οχήματος. Βλ **Ρυθμίσεις** (σελίδα 452).

Το σύστημα σας δείχνει μια εικόνα του οχήματός σας με τις ζώνες ανίχνευσης. Όταν το σύστημα ανίχνευσης κατά την όπισθεν εντοπίσει κάποιο αντικείμενο, οι ζώνες ανίχνευσης εμφανίζονται με κόκκινο, κίτρινο και πράσινο χρώμα, υποδεικνύοντας πόσο κοντά βρίσκεται το αντικείμενο.

Σύστημα ελέγχου ταχύτητας ταξιδιού

ΑΡΧΕΣ ΛΕΙΤΟΥΡΓΙΑΣ



ΠΡΟΕΙΔΟΠΟΙΗΣΗ: Το σύστημα δεν εξαλείφει την ευθύνη που έχετε εσείς να οδηγείτε με φροντίδα και προσοχή.

Το σύστημα ελέγχου ταχύτητας ταξιδιού σας επιτρέπει να ελέγχετε την ταχύτητά σας χρησιμοποιώντας τους διακόπτες στο τιμόνι. Μπορείτε να χρησιμοποιήσετε το σύστημα ελέγχου ταχύτητας ταξιδιού όταν η ταχύτητά σας υπερβαίνει τα περίπου 30 km/h.

ΧΡΗΣΗ ΤΟΥ ΣΥΣΤΗΜΑΤΟΣ ΕΛΕΓΧΟΥ ΤΑΧΥΤΗΤΑΣ ΤΑΞΙΔΙΟΥ



ΠΡΟΕΙΔΟΠΟΙΗΣΗ: Μην χρησιμοποιείτε το σύστημα ελέγχου ταχύτητας ταξιδιού σε δρόμους με πολλές στροφές, σε συνθήκες κυκλοφοριακής συμφόρησης ή σε ολισθηρό οδόστρωμα. Σε αυτή την περίπτωση μπορεί να προκληθεί απώλεια ελέγχου του οχήματος, σοβαρός τραυματισμός ή θάνατος.



ΠΡΟΕΙΔΟΠΟΙΗΣΗ: Όταν οδηγείτε σε κατηφόρα, η ταχύτητα του οχήματός σας μπορεί να υπερβεί τη ρυθμισμένη ταχύτητα. Το σύστημα δεν ενεργοποιεί τα φρένα.

Όταν οδηγείτε σε ανηφόρα, η ταχύτητα του οχήματός σας μπορεί να μειωθεί κάτω από την καθορισμένη ταχύτητα. Για να βοηθήσετε το σύστημα να διατηρήσει τη ρυθμισμένη ταχύτητα όταν κινείστε σε ανηφόρα, επιλέξτε μια χαμηλότερη σχέση μετάδοσης.

Σημείωση: Το σύστημα απενεργοποιείται όταν η ταχύτητα του οχήματός σας μειωθεί περισσότερο από 16 km/h κάτω από τη ρυθμισμένη ταχύτητα όταν οδηγείτε σε ανηφόρα.

Για να βοηθήσετε το σύστημα να διατηρήσει τη ρυθμισμένη ταχύτητα όταν κινείστε σε κατηφόρα, συμπλέξτε χαμηλότερη ταχύτητα.

Τα χειριστήρια του συστήματος ελέγχου ταχύτητας ταξιδιού βρίσκονται στο τιμόνι.

Ενεργοποίηση του συστήματος



Πατήστε το πλήκτρο.

Η ενδεικτική λυχνία εμφανίζεται όταν ενεργοποιείτε το σύστημα.

Απενεργοποίηση του συστήματος

Πατήστε και αφήστε το εικονίδιο του συστήματος ελέγχου ταχύτητας ταξιδιού όταν το σύστημα βρίσκεται σε τρόπο λειτουργίας αναμονής ή κλείστε το διακόπτη του κινητήρα.

Σημείωση: Όταν απενεργοποιείτε το σύστημα η καθορισμένη ταχύτητα διαγράφεται.

Ρύθμιση της ταχύτητας ταξιδιού

Οδηγήστε με την ταχύτητα που θέλετε.



Πιέστε το πλήκτρο εναλλαγής προς τα επάνω για να ρυθμίσετε την τρέχουσα ταχύτητα.



Πιέστε το πλήκτρο εναλλαγής προς τα κάτω για να ρυθμίσετε την τρέχουσα ταχύτητα.

Πάρτε το πόδι σας από το πεντάλ του γκαζιού.

Σημείωση: Η ρυθμισμένη ταχύτητα εμφανίζεται στην οθόνη πληροφοριών.

Σύστημα ελέγχου ταχύτητας ταξιδιού

Αλλαγή της ρυθμισμένης ταχύτητας

SET+

Πιέστε το πλήκτρο εναλλαγής προς τα επάνω για να αυξήσετε την προκαθορισμένη ταχύτητα.

SET-

Πιέστε το πλήκτρο εναλλαγής προς τα κάτω για να μειώσετε την προκαθορισμένη ταχύτητα.

Η προκαθορισμένη ταχύτητα αλλάζει με μικρές διαβαθμίσεις.

Σημείωση: Πιέστε το πλήκτρο εναλλαγής προς τα επάνω ή προς τα κάτω και κρατήστε το σε αυτή τη θέση για να αλλάξετε την προκαθορισμένη ταχύτητα με μεγαλύτερες διαβαθμίσεις.

Σημείωση: Εάν επιταχύνετε πατώντας το πεντάλ του γκαζιού, η προκαθορισμένη ταχύτητα δεν θα αλλάξει. Όταν αφήσετε το πεντάλ του γκαζιού, το όχημά σας θα επιστρέψει στην ταχύτητα που ρυθμίσατε προηγουμένως.

Ακύρωση της προκαθορισμένης ταχύτητας

CAN

Πιέστε το πλήκτρο ή πατήστε ελαφρά το πεντάλ του φρένου για να ακυρώσετε την προκαθορισμένη ταχύτητα.

Σημείωση: Η προκαθορισμένη ταχύτητα αποθηκεύεται.

Συνέχιση με την προκαθορισμένη ταχύτητα

RES

Πατήστε για επαναφορά στην προκαθορισμένη ταχύτητα.

ΧΡΗΣΗ ΤΟΥ ΠΡΟΣΑΡΜΟΖΟΜΕΝΟΥ ΣΥΣΤΗΜΑΤΟΣ ΕΛΕΓΧΟΥ ΤΑΧΥΤΗΤΑΣ ΤΑΞΙΔΙΟΥ



ΠΡΟΕΙΔΟΠΟΙΗΣΗ: Είστε υπεύθυνοι ανά πάσα στιγμή για τον έλεγχο του οχήματός σας. Το σύστημα έχει σχεδιαστεί ως βοήθημα και δεν σας απαλλάσσει από την ευθύνη σας να οδηγείτε με τη δέουσα προσοχή. Εάν δεν ακολουθήσετε αυτή την οδηγία, μπορεί να προκληθεί απώλεια ελέγχου του οχήματός σας, τραυματισμός ή θάνατος.



ΠΡΟΕΙΔΟΠΟΙΗΣΗ: Προσέξτε ιδιαίτερα τις μεταβαλλόμενες συνθήκες του δρόμου, όπως για παράδειγμα είσοδο ή έξοδο από αυτοκινητόδρομο, δρόμους με διασταυρώσεις ή κυκλικούς κόμβους, δρόμους χωρίς ορατές λωρίδες ή με πολλές στροφές, ολισθηρούς ή μη ασφαλιστωμένους δρόμους και όταν το έδαφος έχει απότομη κλίση.



ΠΡΟΕΙΔΟΠΟΙΗΣΗ: Το σύστημα μπορεί να μην ανιχνεύσει ακίνητα αντικείμενα ή οχήματα που κινούνται αργά με ταχύτητα κάτω από 10 km/h.



ΠΡΟΕΙΔΟΠΟΙΗΣΗ: Μην χρησιμοποιείτε το σύστημα όταν ρυμουλκείτε τρέιλερ στο οποίο έχει τοποθετηθεί ηλεκτρονικό σύστημα ελέγχου των φρένων του τρέιλερ της δευτερογενούς αγοράς. Εάν δεν ακολουθήσετε αυτή την οδηγία, μπορεί να προκληθεί απώλεια ελέγχου του οχήματός σας, τραυματισμός ή θάνατος.



ΠΡΟΕΙΔΟΠΟΙΗΣΗ: Δεν πρόκειται για σύστημα προειδοποίησης ή αποφυγής συγκρούσεων.

Σύστημα ελέγχου ταχύτητας ταξιδιού



ΠΡΟΕΙΔΟΠΟΙΗΣΗ: Το σύστημα δεν ανιχνεύει πεζούς ή αντικείμενα στο δρόμο.



ΠΡΟΕΙΔΟΠΟΙΗΣΗ: Το σύστημα δεν ανιχνεύει οχήματα που σας πλησιάζουν κινούμενα στη δική σας λωρίδα.



ΠΡΟΕΙΔΟΠΟΙΗΣΗ: Μην χρησιμοποιείτε το σύστημα σε συνθήκες περιορισμένης ορατότητας, για παράδειγμα σε περίπτωση ομίχλης, έντονης βροχόπτωσης ή χιονόπτωσης.



ΠΡΟΕΙΔΟΠΟΙΗΣΗ: Μην χρησιμοποιείτε μεγάλη ελαστικών διαφορετικά από τα συνιστώμενα, επειδή κάτι τέτοιο μπορεί να επηρεάσει την κανονική λειτουργία του συστήματος. Σε διαφορετική περίπτωση μπορεί να προκληθεί απώλεια ελέγχου του οχήματος που θα μπορούσε να οδηγήσει σε σοβαρό τραυματισμό.

Το σύστημα προσαρμόζει την ταχύτητα του οχήματος, ώστε να διατηρεί την καθορισμένη απόσταση ανάμεσα στο όχημά σας και το προπορευόμενο όχημα στην ίδια λωρίδα. Μπορείτε να επιλέξετε τέσσερις ρυθμίσεις απόστασης.

Το σύστημα χρησιμοποιεί ένα ραντάρ που εκπέμπει μια ραδιοδέσμη ακριβώς μπροστά από το όχημά σας.



E248321

Τα χειριστήρια του προσαρμοζόμενου συστήματος ελέγχου ταχύτητας ταξιδιού βρίσκονται στο τιμόνι.

Ενεργοποίηση του προσαρμοζόμενου συστήματος ελέγχου ταχύτητας ταξιδιού



Πατήστε το για να θέσετε το σύστημα σε τρόπο λειτουργίας αναμονής.



E260516

Στην οθόνη πληροφοριών εμφανίζεται η ένδειξη, η τρέχουσα ρύθμιση απόστασης από το προπορευόμενο όχημα και η ρυθμισμένη ταχύτητα.

Ρύθμιση της ταχύτητας στο προσαρμοζόμενο σύστημα ελέγχου ταχύτητας ταξιδιού

Οδηγήστε με την απαιτούμενη ταχύτητα.



Πιέστε το πλήκτρο εναλλαγής προς τα επάνω για να ρυθμίσετε την τρέχουσα ταχύτητα.

Σύστημα ελέγχου ταχύτητας ταξιδιού

Πάρτε το πόδι σας από το πεντάλ του γκαζιού.

Στην οθόνη πληροφοριών εμφανίζεται η ένδειξη, η τρέχουσα ρύθμιση απόστασης από το προπορευόμενο όχημα και η ρυθμισμένη ταχύτητα.



E249552

Όταν το σύστημα ανιχνεύει προπορευόμενο όχημα, εμφανίζεται μια γραφική αναπαράσταση του οχήματος στην οθόνη πληροφοριών.

Σημείωση: Όταν είναι ενεργό το προσαρμοζόμενο σύστημα ελέγχου ταχύτητας ταξιδιού, η ταχύτητα του κοντέρ μπορεί να διαφέρει ελαφρώς από τη ρυθμισμένη ταχύτητα που εμφανίζεται στην οθόνη πληροφοριών.

Όταν ακολουθείτε ένα όχημα



ΠΡΟΕΙΔΟΠΟΙΗΣΗ: Όταν ακολουθείτε ένα όχημα που φρενάρει, το όχημά σας δεν επιβραδύνει πάντα όσο γρήγορα χρειάζεται ώστε να αποτραπεί σύγκρουση χωρίς επέμβαση του οδηγού. Πατήστε φρένο όταν χρειάζεται. Εάν δεν τηρήσετε αυτήν την οδηγία, μπορεί να προκληθεί τραυματισμός ή θάνατος.



ΠΡΟΕΙΔΟΠΟΙΗΣΗ: Το σύστημα σας προειδοποιεί μόνο για τα οχήματα που ανιχνεύονται από τον αισθητήρα ραντάρ. Σε ορισμένες περιπτώσεις μπορεί να μην υπάρξει προειδοποίηση ή η προειδοποίηση να είναι καθυστερημένη. Πατήστε φρένο όταν χρειάζεται. Εάν δεν τηρήσετε αυτήν την οδηγία, μπορεί να προκληθεί τραυματισμός ή θάνατος.

Όταν μπει στη λωρίδα σας όχημα μπροστά από σας ή υπάρχει στην ίδια λωρίδα προπορευόμενο όχημα που κινείται πιο αργά, η ταχύτητα του οχήματός σας προσαρμόζεται ώστε να διατηρηθεί η προκαθορισμένη απόσταση. Στην οθόνη πληροφοριών εμφανίζεται μια γραφική αναπαράσταση του οχήματος.

Σημείωση: Όταν ακολουθείτε κάποιο όχημα και ανάψετε τα φλας, το σύστημα μπορεί να επιβραδύνει ελαφρώς για λίγο το όχημά σας για να σας βοηθήσει στην προσέλαση.

Το όχημά σας διατηρεί μια σταθερή απόσταση από το προπορευόμενο όχημα εωστούς:

- Το όχημα που κινείται μπροστά σας επιταχύνει σε ταχύτητα μεγαλύτερη από τη ρυθμισμένη.
- Το όχημα που κινείται μπροστά σας βγει από τη λωρίδα σας.
- Ρυθμίσετε μια νέα απόσταση από το προπορευόμενο όχημα.

Το σύστημα ενεργοποιεί τα φρένα για να επιβραδύνει το όχημά σας και να διατηρήσει μια ασφαλή απόσταση από το προπορευόμενο όχημα. Το σύστημα παρέχει μόνο περιορισμένη πέδηση. Μπορείτε να παρακάμψετε το σύστημα πατώντας τα φρένα.

Σύστημα ελέγχου ταχύτητας ταξιδιού

Εάν το σύστημα θεωρήσει ότι ο μέγιστος βαθμός πέδησης δεν είναι αρκετός, ακούγεται μια ηχητική προειδοποίηση ενώ το σύστημα εξακολουθεί να φρενάρει το όχημα. Ενεργήστε αμέσως.

Σημείωση: Τα φρένα μπορεί να κάνουν θόρυβο όταν ενεργοποιηθούν από το σύστημα.

Ρύθμιση της απόστασης



Μπορείτε να μειώσετε ή να αυξήσετε την απόσταση ανάμεσα στο όχημά σας και το προπορευόμενο όχημα πατώντας το διακόπτη ελέγχου απόστασης.

Σημείωση: Αποτελεί ευθύνη σας να επιλέξετε μια απόσταση κατάλληλη για τις συνθήκες οδήγησης.



E249552

Η επιλεγμένη απόσταση εμφανίζεται στην οθόνη πληροφοριών με τον τρόπο που υποδεικνύεται από τις μπάρες στην εικόνα. Μπορείτε να επιλέξετε τέσσερις ρυθμίσεις απόστασης.

Προσαρμόζόμενο σύστημα ελέγχου ταχύτητας ταξιδιού, ρυθμίσεις απόστασης μεταξύ οχημάτων

Ρυθμισμένη ταχύτητα km/h	Γραφική αναπαράσταση - Μπάρες μεταξύ οχημάτων	Χρονική απόσταση - Δευτερόλεπτα	Απόσταση m	Δυναμικά χαρακτηριστικά
100	1	1	28	Σπορ.
100	2	1.4	39	Κανονική.
100	3	1.8	50	Κανονική.
100	4	2.2	61	Άνεσης.

Όταν ανοίγετε το διακόπτη του κινητήρα, το σύστημα επιλέγει τη ρύθμιση απόστασης που επιλέχθηκε τελευταία.

Παράκαμψη του συστήματος



ΠΡΟΕΙΔΟΠΟΙΗΣΗ: Εάν παρακάμψετε το σύστημα πατώντας το πεντάλ του γκαζιού, το σύστημα δεν ενεργοποιεί αυτόματα τα φρένα για να διατηρήσει την απόσταση από οποιοδήποτε προπορευόμενο όχημα.

Χρησιμοποιήστε το πεντάλ γκαζιού, για να υπερβείτε σκόπιμα το καθορισμένο όριο ταχύτητας.

Εάν παρακάμψετε το σύστημα, η γραφική αναπαράσταση του οχήματος θα σβήσει από την οθόνη πληροφοριών.

Αλλαγή της ρυθμισμένης ταχύτητας



Πιέστε το πλήκτρο εναλλαγής προς τα επάνω για να αυξήσετε την προκαθορισμένη ταχύτητα.

Σύστημα ελέγχου ταχύτητας ταξιδίου

SET-

Πιέστε το πλήκτρο εναλλαγής προς τα κάτω για να μειώσετε την προκαθορισμένη ταχύτητα.

Μπορείτε να προσαρμόσετε την καθορισμένη ταχύτητα σε μικρές ή μεγάλες διαβαθμίσεις. Πιέστε το πλήκτρο εναλλαγής προς τα επάνω ή προς τα κάτω μία φορά για να αλλάξετε την προκαθορισμένη ταχύτητα με μικρές διαβαθμίσεις. Πιέστε το πλήκτρο εναλλαγής προς τα επάνω ή προς τα κάτω και κρατήστε το σε αυτή τη θέση για να ρυθμίσετε την προκαθορισμένη ταχύτητα με μεγάλες διαβαθμίσεις.

Το σύστημα μπορεί να ενεργοποιήσει τα φρένα για να επιβραδύνει το όχημά σας στη νέα ρυθμισμένη ταχύτητα. Η ρυθμισμένη ταχύτητα εμφανίζεται συνεχώς στην οθόνη πληροφοριών, όταν το σύστημα είναι ενεργό.

Ακύρωση της ρυθμισμένης ταχύτητας

CAN

Πατήστε το κουμπί ή πατήστε ελαφρά το πεντάλ του φρένου.

Η ταχύτητα που ρυθμίστηκε τελευταία εμφανίζεται διαγεγραμμένη και εμφανίζεται η τελευταία ρύθμιση απόστασης αλλά δεν σβήνει.

Σημείωση: Η ρυθμισμένη ταχύτητα ακυρώνεται, επίσης, αν πατήσετε το πεντάλ του συμπλέκτη για παρατεταμένο χρονικό διάστημα.

Συνέχιση με τη ρυθμισμένη ταχύτητα

RES

Πατήστε το πλήκτρο.

Επανερχεται η προηγούμενη ρυθμισμένη ταχύτητα και απόσταση από το προπορευόμενο όχημα. Η ρυθμισμένη ταχύτητα εμφανίζεται συνεχώς στην οθόνη πληροφοριών, όταν είναι ενεργό το σύστημα.

Σημείωση: Χρησιμοποιήστε την επανεκκίνηση του συστήματος μόνο εάν γνωρίζετε τη ρυθμισμένη ταχύτητα και σκοπεύετε να επανέλθετε σε αυτή.

Αυτόματη ακύρωση

Το σύστημα δεν λειτουργεί αν η ταχύτητα του οχήματος είναι κάτω από 20 km/h. Αν η ταχύτητα του οχήματος πέσει κάτω από 20 km/h, ακούγεται ένα ηχητικό σήμα και απελευθερώνεται η προσαρμοζόμενη πέδηση.

Αυτόματη ακύρωση μπορεί επίσης να συμβεί όταν:

- Υπάρχει απώλεια πρόσφυσης των τροχών.
- Οι στροφές του κινητήρα είναι πολύ χαμηλές.
- Τραβήξετε το χειρόφρενο.

Σημείωση: Εάν οι στροφές του κινητήρα μειωθούν υπερβολικά, η οθόνη πληροφοριών σας προτρέπει να συμπλέξετε χαμηλότερη ταχύτητα.

Χρήση σε έδαφος με κλίση

Επιλέξτε χαμηλότερη ταχύτητα όταν το σύστημα είναι ενεργό και οδηγείτε σε κατηφόρα με μεγάλη κλίση, για παράδειγμα σε ορεινές περιοχές. Σε αυτές τις καταστάσεις, το σύστημα χρειάζεται επιπλέον πέδηση από τον κινητήρα, για να μειώσει το φορτίο που ασκείται στο σύστημα φρένων και να αποτρέπει την υπερθέρμανση των φρένων.

Σύστημα ελέγχου ταχύτητας ταξιδιού

Σημείωση: Εάν το σύστημα ενεργοποιήσει τα φρένα για παρατεταμένο χρονικό διάστημα, ακούγεται ένα ηχητικό σήμα και το σύστημα απενεργοποιείται. Αυτό επιτρέπει στα φρένα να κρυώσουν. Το σύστημα λειτουργεί όταν κρυώσουν τα φρένα.

Απενεργοποίηση του προσαρμοζόμενου συστήματος ελέγχου ταχύτητας ταξιδιού



Πατήστε το πλήκτρο.

Σημείωση: Η ρυθμισμένη ταχύτητα διαγράφεται όταν απενεργοποιήσετε το σύστημα.

Προβλήματα ανίχνευσης



ΠΡΟΕΙΔΟΠΟΙΗΣΗ: Σε σπάνιες περιπτώσεις μπορεί να εμφανιστούν προβλήματα ανίχνευσης εξαιτίας αντικειμένων υποδομής στο δρόμο, όπως είναι για παράδειγμα γέφυρες, τούνελ και μπάρες ασφαλείας. Σε αυτές τις περιπτώσεις, το σύστημα μπορεί να φρενάρει καθυστερημένα ή απροσδόκητα. Είστε υπεύθυνοι ανά πάσα στιγμή για τον έλεγχο του οχήματος, την επίβλεψη του συστήματος και για κάθε απαιτούμενη παρέμβαση.



ΠΡΟΕΙΔΟΠΟΙΗΣΗ: Εάν το σύστημα εμφανίσει δυσλειτουργία, πηγαίνετε το συντομότερο το όχημά σας για έλεγχο.

Το ραντάρ έχει περιορισμένο οπτικό πεδίο. Δεν εντοπίζει όλα τα οχήματα σε όλες τις συνθήκες και ενδέχεται να ανιχνεύσει οχήματα αργότερα από το αναμενόμενο. Η γραφική αναπαράσταση προπορευόμενου οχήματος δεν εμφανίζεται όταν το σύστημα δεν ανιχνεύει προπορευόμενο όχημα.

A

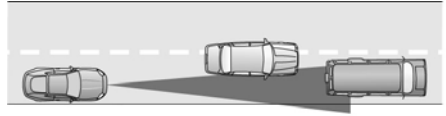

B

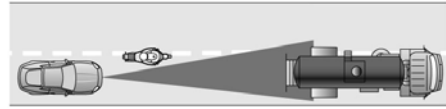

C

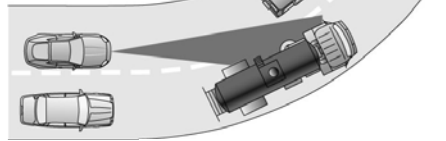

E71621

Προβλήματα ανίχνευσης μπορούν να προκύψουν:

- A Εάν κινείστε σε διαφορετική γραμμή από το προπορευόμενο όχημα.
- B Σε περίπτωση οχημάτων που μπαινοβγαίνουν στην άκρη της λωρίδας σας. Το σύστημα θα μπορέσει να ανιχνεύσει αυτά τα οχήματα μόνο όταν μπουν πλήρως στη λωρίδα σας.
- C Μπορεί να υπάρχουν προβλήματα ανίχνευσης του προπορευόμενου οχήματος καθώς μπαίνετε ή βγαίνετε από στροφές.

Σύστημα ελέγχου ταχύτητας ταξιδιού

Σε αυτές τις περιπτώσεις, το σύστημα μπορεί να φρενάρει καθυστερημένα ή απροσδόκητα. Θα πρέπει να είστε σε εγρήγορση και να δράσετε όταν χρειαστεί.

Εάν χτυπήσει κάποιο αντικείμενο ή προκληθεί ζημιά στην μπροστινή πλευρά του οχήματός σας, μπορεί να αλλάξει η ζώνη ανίχνευσης του ραντάρ. Αυτό μπορεί να έχει ως αποτέλεσμα τη δυσλειτουργία του συστήματος. Πηγαίστε το όχημά σας για έλεγχο το συντομότερο.

Το σύστημα δεν διατίθεται

Το σύστημα μπορεί να μην ενεργοποιηθεί εάν υπάρχει:

- Φραγμένος αισθητήρας.
- Υψηλή θερμοκρασία φρένων.
- Βλάβη στο σύστημα ή σε σχετιζόμενο σύστημα.

Αισθητήρες προσαρμοζόμενο σύστημα ελέγχου ταχύτητας ταξιδιού



ΠΡΟΕΙΔΟΠΟΙΗΣΗ: Το σύστημα μπορεί να μην λειτουργεί σωστά εάν υπάρχουν εμπόδια στον αισθητήρα. Φροντίστε να μην υπάρχουν εμπόδια στο παρμπρίζ.



E243054

Η κάμερα είναι τοποθετημένη πίσω από τον εσωτερικό καθρέφτη.



E244279

Το ραντάρ βρίσκεται πίσω από την μπροστινή μάσκα, κάτω από την πινακίδα κυκλοφορίας.

Εάν υπάρχει κάτι που εμποδίζει τα σήματα ραντάρ από τον αισθητήρα, εμφανίζεται ένα μήνυμα. Εάν υπάρχει κάτι που φράσσει τον αισθητήρα, το σύστημα δεν μπορεί να ανιχνεύσει τα προπορευόμενα οχήματα και παύει να λειτουργεί.

Σημείωση: Δεν μπορείτε να δείτε τον αισθητήρα καθώς αυτός βρίσκεται πίσω από το κάλυμμα του προφυλακτήρα.

Σημείωση: Διατηρείτε καθαρό το μπροστινό μέρος του οχήματός σας και μην τοποθετείτε μεταλλικά σήματα ή αντικείμενα. Η τοποθέτηση μπροστινών προστατευτικών στο όχημα, τα *aftermarket* φώτα, επιπλέον βαφή ή πλαστικές επιστρώσεις μπορούν επίσης να υποβαθμίσουν την απόδοση του αισθητήρα.

Σύστημα ελέγχου ταχύτητας ταξιδιού

Αιτία	Ενέργεια
Η επιφάνεια του ραντάρ στη μάσκα του ψυγείου είναι βρόμικη ή υπάρχουν εμπόδια.	Καθαρίστε τη μάσκα του ψυγείου μπροστά από το ραντάρ ή αφαιρέστε οποιαδήποτε εμπόδια.
Η επιφάνεια του ραντάρ είναι καθαρή αλλά το μήνυμα παραμένει στην οθόνη.	Περιμένετε για λίγο. Το ραντάρ μπορεί να χρειαστεί μερικά λεπτά μέχρι να ανιχνεύσει ότι δεν υπάρχει εμπόδιο.
Δυνατή βροχή ή χιόνι εμποδίζουν την εκπομπή σημάτων του ραντάρ.	Μην χρησιμοποιείτε το σύστημα κάτω από αυτές τις συνθήκες γιατί μπορεί να μην ανιχνεύσει τα προπορευόμενα οχήματα.
Στροβιλιζόμενο νερό, χιόνι ή πάγος στην επιφάνεια του δρόμου εμποδίζουν την εκπομπή σημάτων του ραντάρ.	Μην χρησιμοποιείτε το σύστημα κάτω από αυτές τις συνθήκες γιατί μπορεί να μην ανιχνεύσει τα προπορευόμενα οχήματα.
Βρίσκεστε στην έρημο ή σε απομακρυσμένη περιοχή και δεν υπάρχουν άλλα οχήματα ή αντικείμενα στην άκρη του δρόμου.	Περιμένετε για λίγο ή μεταβείτε στο κανονικό σύστημα ελέγχου ταχύτητας ταξιδιού.

Εξαιτίας της φύσης της τεχνολογίας ραντάρ, μπορεί να εμφανιστεί μήνυμα για φραγμένο αισθητήρα, όταν ο αισθητήρας δεν είναι φραγμένος. Αυτό μπορεί να συμβεί για παράδειγμα όταν οδηγείτε σε αραιοκατοικημένες αγροτικές περιοχές ή στην έρημο. Αυτή η λανθασμένη προειδοποίηση φραξίματος είτε εξαφανίζεται από μόνη της είτε αφού κλείσετε και ανοίξετε το διακόπτη του κινητήρα.

Μετάβαση στο κανονικό σύστημα ελέγχου ταχύτητας ταξιδιού



ΠΡΟΕΙΔΟΠΟΙΗΣΗ: Το κανονικό σύστημα ελέγχου ταχύτητας ταξιδιού δεν φρενάρει όταν το όχημά σας πλησιάζει οχήματα που κινούνται πιο αργά από εσάς. Πρέπει να γνωρίζετε ανά πάσα στιγμή ποιος είναι ο επιλεγμένος τρόπος λειτουργίας του συστήματος και να πατάτε φρένο όταν χρειάζεται.

Μπορείτε να μεταβείτε από το προσαρμοζόμενο στο κανονικό σύστημα ελέγχου ταχύτητας ταξιδιού χρησιμοποιώντας την οθόνη πληροφοριών.

Σύστημα ελέγχου ταχύτητας ταξιδιού

Για να κάνετε εναλλαγή μεταξύ του προσαρμοζόμενου συστήματος ελέγχου ταχύτητας ταξιδιού και του κανονικού συστήματος ελέγχου ταχύτητας ταξιδιού, χρησιμοποιήστε τα χειριστήρια της οθόνης πληροφοριών στο τιμόνι για να επιλέξετε τα εξής:

Στοιχείο μενού	Ενέργεια
Driver assist.	Πατήστε το πλήκτρο μενού.
Cruise control	Πατήστε το πλήκτρο OK .
Mode	Πατήστε το πλήκτρο OK . Πιέστε το πλήκτρο εναλλαγής προς τα επάνω ή προς τα κάτω για να επιλέξετε τη ρύθμιση που θέλετε. Πατήστε το πλήκτρο OK .



Όταν επιλέξετε το κανονικό σύστημα ελέγχου ταχύτητας ταξιδιού, η ένδειξη αυτού του συστήματος αντικαθιστά την ένδειξη του προσαρμοζόμενου συστήματος. Δεν εμφανίζεται η ρύθμιση απόστασης, το σύστημα δεν ανταποκρίνεται αυτόματα στα προπορευόμενα οχήματα και δεν ενεργοποιείται η προσαρμοζόμενη πέδηση. Το σύστημα ανακαλεί την τελευταία ρύθμιση όταν βάλετε μπροστά το όχημα.

Ενδεικτική λυχνία του προσαρμοζόμενου συστήματος ελέγχου ταχύτητας ταξιδιού



Η ενδεικτική λυχνία εμφανίζεται όταν ενεργοποιείτε το σύστημα.

Η ενδεικτική λυχνία εμφανίζεται στην οθόνη πληροφοριών όταν το σύστημα είναι σε κατάσταση αναμονής και όταν ρυθμίζετε την ταχύτητα του προσαρμοζόμενου συστήματος ελέγχου ταχύτητας ταξιδιού.

Μηνύματα πληροφοριών για το προσαρμοζόμενο σύστημα ελέγχου ταχύτητας ταξιδιού

Μήνυμα	Ενέργεια
Adaptive cruise control not available Sensor blocked See manual	Το ραντάρ έχει μειωμένη ορατότητα.
Adaptive cruise control not available	Το σύστημα δεν είναι διαθέσιμο.
Adaptive cruise control malfunction	Το σύστημα παρουσίασε δυσλειτουργία. Πηγαίστε το όχημά σας για έλεγχο το συντομότερο.
Cruise control active Adaptive braking off	Έχετε ενεργοποιήσει το κανονικό σύστημα ελέγχου ταχύτητας ταξιδιού. Η προσαρμοζόμενη πέδηση απενεργοποιείται.

Σύστημα ελέγχου ταχύτητας ταξιδιού

Προσαρμοζόμενο σύστημα ελέγχου ταχύτητας ταξιδιού με αναγνώριση σημάτων ορίου ταχύτητας (εάν υπάρχει)



ΠΡΟΕΙΔΟΠΟΙΗΣΗ: Είστε υπεύθυνοι ανά πάσα στιγμή για τον έλεγχο του οχήματός σας. Το σύστημα έχει σχεδιαστεί ως βοήθημα και δεν σας απαλλάσσει από την ευθύνη σας να οδηγείτε με τη δέουσα προσοχή. Εάν δεν ακολουθήσετε αυτή την οδηγία, μπορεί να προκληθεί απώλεια ελέγχου του οχήματός σας, τραυματισμός ή θάνατος.

Το σύστημα συνδυάζει την αναγνώριση σημάτων ορίου ταχύτητας με τον προσαρμοζόμενο έλεγχο ταχύτητας ταξιδιού. Το σύστημα σας δίνει τη δυνατότητα να ορίζετε την ταχύτητα του οχήματός σας σύμφωνα με το όριο ταχύτητας που ανιχνεύει το σύστημα

αναγνώρισης σημάτων ορίου ταχύτητας. Για παράδειγμα, εάν το σύστημα αναγνώρισης σημάτων ορίου ταχύτητας ανιχνεύσει όριο ταχύτητας 80 km/h, η ταχύτητα του οχήματος ορίζεται στα 80 km/h.

Σημείωση: Το σύστημα δεν ρυθμίζει την ταχύτητα οχήματος σύμφωνα με τα όρια ταχύτητας που εμφανίζονται με συμπληρωματικά σήματα οδικής κυκλοφορίας στην οθόνη πληροφοριών.

Σημείωση: Μπορείτε να παρακάμψετε τη ρυθμισμένη ταχύτητα οποιαδήποτε στιγμή.

Σημείωση: Η ρύθμιση απόστασης του προσαρμοζόμενου συστήματος ελέγχου ταχύτητας ταξιδιού λειτουργεί κανονικά.

Εναλλαγή μεταξύ λειτουργιών του συστήματος ελέγχου ταχύτητας ταξιδιού

Μπορείτε να κάνετε εναλλαγή ανάμεσα στις λειτουργίες του συστήματος ελέγχου ταχύτητας ταξιδιού χρησιμοποιώντας την οθόνη πληροφοριών.

Για να κάνετε εναλλαγή μεταξύ λειτουργιών του συστήματος ελέγχου ταχύτητας ταξιδιού, χρησιμοποιήστε τα χειριστήρια της οθόνης πληροφοριών στο τιμόνι για να επιλέξετε τα εξής:

Στοιχείο μενού	Ενέργεια
Driver assist.	Πατήστε το πλήκτρο μενού.
Cruise control	Πατήστε το πλήκτρο OK .
Mode	Πατήστε το πλήκτρο OK . Πιέστε το πλήκτρο εναλλαγής προς τα επάνω ή προς τα κάτω για να επιλέξετε τη ρύθμιση που θέλετε. Πατήστε το πλήκτρο OK .

Σύστημα ελέγχου ταχύτητας ταξιδιού

Λειτουργία Intelligent



E265663

Αν επιλέξετε αυτήν τη λειτουργία, μια παρένθεση θα εμφανιστεί γύρω από τη ρυθμισμένη ταχύτητα και το εντοπισμένο σήμα ορίου ταχύτητας στην οθόνη πληροφοριών. Το σύστημα είναι σχεδιασμένο να ορίζει την ταχύτητα του οχήματος σύμφωνα με το όριο ταχύτητας που εντοπίζει το σύστημα αναγνώρισης σημάτων ορίου ταχύτητας, πριν το όχημά σας περάσει το σήμα ορίου ταχύτητας.

Υπό ορισμένες συνθήκες, το σύστημα ενδέχεται να μην προσαρμόσει την ταχύτητα του οχήματος, παρά μόνο αφότου το όχημά σας περάσει το σήμα ορίου ταχύτητας.

Για να προσαρμόσετε τη ρύθμιση ανοχής ταχύτητας, χρησιμοποιήστε τα χειριστήρια της οθόνης πληροφοριών στο τιμόνι για να επιλέξετε τα εξής:

Στοιχείο μενού	Ενέργεια
Driver assist.	Πατήστε το πλήκτρο μενού.
Cruise control	Πατήστε το πλήκτρο OK .
Tolerance	Πατήστε το πλήκτρο OK . Πατήστε το πλήκτρο εναλλαγής προς τα επάνω ή προς τα κάτω για να επιλέξετε τη ρύθμιση ταχύτητας που θέλετε. Πατήστε το πλήκτρο OK .

Σημείωση: Η ρυθμισμένη ταχύτητα προσαρμόζεται, όταν το σύστημα ανιχνεύσει ένα διαφορετικό μέγιστο όριο ταχύτητας.

Αν το σύστημα δεν εντοπίσει όριο ταχύτητας, η ταχύτητα του οχήματος παραμένει στην τρέχουσα ρυθμισμένη ταχύτητα.

Αυτόματη ακύρωση

Εάν το σύστημα αναγνώρισης σημάτων ορίου ταχύτητας ανιχνεύσει όριο ταχύτητας κάτω από την ελάχιστη ρυθμισμένη ταχύτητα που έχει οριστεί από το προσαρμοζόμενο σύστημα ελέγχου ταχύτητας ταξιδιού, ακούγεται ένα ηχητικό σήμα και το σύστημα επιστρέφει σε τρόπο λειτουργίας αναμονής.

Προσαρμογή των ρυθμίσεων ανοχής ρυθμισμένης ταχύτητας

Μπορείτε να ορίσετε μια μόνιμη ανοχή ταχύτητας που θα βρίσκεται πάνω ή κάτω από το ανιχνευμένο όριο ταχύτητας μέσω του μενού ανοχής στην οθόνη πληροφοριών.

Σύστημα ελέγχου ταχύτητας ταξιδιού

Λειτουργία προσαρμογής

Αν επιλέξετε αυτήν τη λειτουργία, το προσαρμοζόμενο σύστημα ελέγχου ταχύτητας ταξιδιού λειτουργεί με χειροκίνητη εισαγωγή ρυθμισμένης ταχύτητας. Το σύστημα δεν ορίζει την ταχύτητα του οχήματός σύμφωνα με το όριο ταχύτητας που ανιχνεύει το σύστημα αναγνώρισης σημάτων ορίου ταχύτητας.

Κανονικός τρόπος λειτουργίας

Αν επιλέξετε αυτήν τη λειτουργία, θα ενεργοποιηθεί το κανονικό σύστημα ελέγχου ταχύτητας ταξιδιού. Δεν εμφανίζεται η ρύθμιση απόστασης, το σύστημα δεν ανταποκρίνεται αυτόματα στα προπορευόμενα οχήματα και δεν ενεργοποιείται η προσαρμοζόμενη πέδηση.

Προσαρμοζόμενο σύστημα ελέγχου ταχύτητας ταξιδιού με μηνύματα πληροφοριών αναγνώρισης σημάτων ορίου ταχύτητας

Μήνυμα	Ενέργεια
Adaptive cruise control Speed sign recognition not available	Οι πληροφορίες ορίου ταχύτητας βάσει του συστήματος πλοήγησης δεν είναι διαθέσιμες. Εάν το μήνυμα εξακολουθεί να εμφανίζεται, πηγαίστε το όχημά σας για έλεγχο το συντομότερο.

Βοηθήματα οδήγησης

ΜΗΧΑΝΙΣΜΟΣ ΠΕΡΙΟΡΙΣΜΟΥ ΤΑΧΥΤΗΤΑΣ ΟΧΗΜΑΤΟΣ

Αρχή λειτουργίας



ΠΡΟΕΙΔΟΠΟΙΗΣΗ: Όταν οδηγείτε σε κατηφόρα, η ταχύτητα του οχήματός σας μπορεί να υπερβεί τη ρυθμισμένη ταχύτητα. Το σύστημα δεν ενεργοποιεί τα φρένα.



ΠΡΟΕΙΔΟΠΟΙΗΣΗ: Το σύστημα έχει σχεδιαστεί για να βοηθάει τον οδηγό. Δεν μπορεί να υποκαταστήσει την προσοχή και την κρίση σας. Έχετε πάντα την ευθύνη να οδηγείτε με την απαιτούμενη προσοχή και εγρήγορση.

Το σύστημα σας επιτρέπει να καθορίσετε μια ταχύτητα στην οποία θα περιοριστεί το όχημά σας. Η καθορισμένη ταχύτητα θα είναι η μέγιστη πραγματική ταχύτητα του οχήματός σας. Μπορείτε να υπερβείτε προσωρινά την καθορισμένη ταχύτητα εάν χρειαστεί, για παράδειγμα για να κάνετε προσπέραση.

Χρήση συστήματος περιορισμού ταχύτητας

Τα χειριστήρια βρίσκονται στο τιμόνι.

Ενεργοποίηση και απενεργοποίηση του συστήματος

LIM

Πατήστε το για να θέσετε το σύστημα σε τρόπο λειτουργίας αναμονής. Πατήστε το ξανά για να απενεργοποιήσετε το σύστημα.

Ρύθμιση του συστήματος περιορισμού ταχύτητας

SET+

Πιέστε το πλήκτρο εναλλαγής προς τα επάνω ή προς τα κάτω με το σύστημα σε τρόπο

SET-

λειτουργίας αναμονής για να επιλέξετε ως όριο ταχύτητας την τρέχουσα ταχύτητα του οχήματος. Η καθορισμένη ταχύτητα αποθηκεύεται και εμφανίζεται στην οθόνη πληροφοριών.

Μπορείτε να προσαρμόσετε την καθορισμένη ταχύτητα σε μικρές ή μεγάλες διαβαθμίσεις. Πιέστε το πλήκτρο εναλλαγής προς τα επάνω ή προς τα κάτω μία φορά για να αλλάξετε την προκαθορισμένη ταχύτητα με μικρές διαβαθμίσεις. Πιέστε το πλήκτρο εναλλαγής προς τα επάνω ή προς τα κάτω και κρατήστε το σε αυτή τη θέση για να ρυθμίσετε την προκαθορισμένη ταχύτητα με μεγάλες διαβαθμίσεις.

Ακύρωση της ρυθμισμένης ταχύτητας

CAN

Πατήστε για να ακυρώσετε το καθορισμένο όριο ταχύτητας. Το σύστημα επιστρέφει σε τρόπο λειτουργίας αναμονής.

Συνέχιση με τη ρυθμισμένη ταχύτητα

RES

Πατήστε για επαναφορά του καθορισμένου ορίου ταχύτητας.

Σκόπιμη υπέρβαση του ορίου ταχύτητας

Πατήστε το πεντάλ του γκαζιού για να υπερβείτε προσωρινά το καθορισμένο όριο ταχύτητας. Το σύστημα συνεχίζει τη λειτουργία του μόλις η ταχύτητα του οχήματος μειωθεί κάτω από το προκαθορισμένο όριο ή όταν πατήσετε το πλήκτρο **RES**.

Βοηθήματα οδήγησης

Προειδοποιήσεις συστήματος

Εάν υπερβείτε σκόπιμα το προκαθορισμένο όριο ταχύτητας, εμφανίζεται μια προειδοποίηση στην οθόνη πληροφοριών.

Εάν υπερβείτε κατά λάθος το προκαθορισμένο όριο ταχύτητας, για παράδειγμα όταν κινείστε σε κατηφόρα, εμφανίζεται μια προειδοποίηση στην οθόνη πληροφοριών και ακούγεται ένα ηχητικό σήμα.

ΎΞΥΠΝΟΣ ΠΕΡΙΟΡΙΣΤΗΣ ΤΑΧΥΤΗΤΑΣ

Αρχή λειτουργίας



ΠΡΟΕΙΔΟΠΟΙΗΣΗ: Όταν οδηγείτε σε κατηφόρα, η ταχύτητα του οχήματός σας μπορεί να υπερβεί τη ρυθμισμένη ταχύτητα. Το σύστημα δεν ενεργοποιεί τα φρένα.



ΠΡΟΕΙΔΟΠΟΙΗΣΗ: Το σύστημα έχει σχεδιαστεί για να βοηθάει τον οδηγό. Δεν μπορεί να υποκαταστήσει την προσοχή και την κρίση σας. Έχετε πάντα την ευθύνη να οδηγείτε με την απαιτούμενη προσοχή και εγρήγορση.

Το σύστημα σας δίνει τη δυνατότητα να περιορίζετε την ταχύτητα του οχήματός σας σύμφωνα με το μέγιστο όριο ταχύτητας που ανιχνεύει το σύστημα αναγνώρισης σημάτων οδικής κυκλοφορίας. Για παράδειγμα, εάν το σύστημα αναγνώρισης σημάτων οδικής κυκλοφορίας ανιχνεύσει όριο ταχύτητας ίσο με 80 km/h, η ταχύτητα του οχήματός σας περιορίζεται στα 80 km/h. Μπορείτε να υπερβείτε προσωρινά την καθορισμένη ταχύτητα εάν χρειαστεί, για παράδειγμα για να κάνετε προσπέραση.

Σημείωση: Το σύστημα δεν ανιχνεύει τα όρια ταχύτητας που εμφανίζονται μέσω συμπληρωματικών σημάτων οδικής κυκλοφορίας.

Μπορείτε να εναλλάξετε ανάμεσα στους τρόπους λειτουργίας του συστήματος περιορισμού ταχύτητας από την οθόνη πληροφοριών. Βλ **Γενικά** (σελίδα 99).

Μπορείτε να ορίσετε μια μόνιμη ανοχή ταχύτητας που θα προστίθεται στο ανιχνευμένο όριο ταχύτητας μέσω του μενού ανοχής στην οθόνη πληροφοριών. Βλ **Γενικά** (σελίδα 99).

Χρήση του έξυπνου συστήματος περιορισμού ταχύτητας

Τα χειριστήρια βρίσκονται στο τιμόνι.

Ενεργοποίηση και απενεργοποίηση του συστήματος

LIM

Πατήστε το για να θέσετε το σύστημα σε τρόπο λειτουργίας αναμονής. Το σύστημα σας ζητά να επιλέξετε μια ταχύτητα ή εμφανίζει ως προκαθορισμένη ταχύτητα το όριο ταχύτητας που έχει ανιχνεύσει. Πατήστε το ξανά για να απενεργοποιήσετε το σύστημα.

Σημείωση: Το σύστημα δεν περιορίζει την ταχύτητα του οχήματος όταν είναι σε τρόπο λειτουργίας αναμονής.

Ρύθμιση του συστήματος περιορισμού ταχύτητας

SET+

Πιέστε το πλήκτρο εναλλαγής προς τα επάνω ή προς τα κάτω με το σύστημα σε τρόπο

SET-

λειτουργίας αναμονής για να επιλέξετε ως όριο ταχύτητας την τρέχουσα ταχύτητα του οχήματος. Η καθορισμένη ταχύτητα αποθηκεύεται και εμφανίζεται στην οθόνη πληροφοριών.

Σημείωση: Το σύστημα περιορισμού ταχύτητας προσαρμόζεται όταν ανιχνεύσει ένα διαφορετικό μέγιστο όριο ταχύτητας.

Βοηθήματα οδήγησης

Σημείωση: Εάν το σύστημα δεν μπορεί να ανιχνεύσει ένα μέγιστο όριο ταχύτητας, επιστρέφει σε τρόπο λειτουργίας αναμονής.

Μπορείτε να προσαρμόσετε την καθορισμένη ταχύτητα σε μικρές ή μεγάλες διαβαθμίσεις. Πιέστε το πλήκτρο εναλλαγής προς τα επάνω ή προς τα κάτω μία φορά για να αλλάξετε την προκαθορισμένη ταχύτητα με μικρές διαβαθμίσεις. Πιέστε το πλήκτρο εναλλαγής προς τα επάνω ή προς τα κάτω και κρατήστε το σε αυτή τη θέση για να ρυθμίσετε την προκαθορισμένη ταχύτητα με μεγάλες διαβαθμίσεις.

Ακύρωση της ρυθμισμένης ταχύτητας

CAN Πατήστε για να ακυρώσετε το καθορισμένο όριο ταχύτητας. Το σύστημα επιστρέφει σε τρόπο λειτουργίας αναμονής.

Συνέχιση με τη ρυθμισμένη ταχύτητα

RES Πατήστε για επαναφορά του καθορισμένου ορίου ταχύτητας. Το σύστημα ρυθμίζει ως όριο ταχύτητας το μέγιστο όριο ταχύτητας που ανιχνεύει όταν τίθεται ξανά σε λειτουργία.

Σκόπιμη υπέρβαση του ορίου ταχύτητας

Πατήστε το πεντάλ του γκαζιού για να υπερβείτε προσωρινά το καθορισμένο όριο ταχύτητας. Το σύστημα συνεχίζει τη λειτουργία του μόλις η ταχύτητα του οχήματος μειωθεί κάτω από το προκαθορισμένο όριο ή όταν πατήσετε το πλήκτρο **RES**.

Προειδοποιήσεις συστήματος

Στην οθόνη πληροφοριών εμφανίζεται μια προειδοποίηση εάν συμβεί οποιοδήποτε από τα εξής:

- Η ταχύτητα του οχήματος υπερβεί την τρέχουσα προκαθορισμένη ταχύτητα.
- Το σύστημα ανιχνεύσει ένα μέγιστο όριο ταχύτητας που είναι χαμηλότερο από την τρέχουσα ταχύτητα του οχήματος.
- Υπερβείτε σκόπιμα την προκαθορισμένη ταχύτητα.
- Υπερβείτε κατά λάθος την προκαθορισμένη ταχύτητα, για παράδειγμα όταν οδηγείτε σε κατηφόρα. Ακούγεται επίσης ένα ηχητικό σήμα.

Σημείωση: Ακούγεται ένα ηχητικό σήμα εάν συνεχίσετε να υπερβαίνετε την προκαθορισμένη ταχύτητα.

Σημείωση: Εάν το σύστημα αναγνώρισης σημάτων οδικής κυκλοφορίας ανιχνεύσει όριο ταχύτητας εκτός του πεδίου τιμών λειτουργίας, ακούγεται ένα ηχητικό σήμα και το σύστημα επιστρέφει σε τρόπο λειτουργίας αναμονής.

ΣΥΣΤΗΜΑ ΔΙΑΤΗΡΗΣΗΣ ΛΩΡΙΔΑΣ



ΠΡΟΕΙΔΟΠΟΙΗΣΗ: Είστε υπεύθυνοι ανά πάσα στιγμή για τον έλεγχο του οχήματός σας. Το σύστημα έχει σχεδιαστεί ως βοήθημα και δεν σας απαλλάσσει από την ευθύνη σας να οδηγείτε με τη δέουσα προσοχή. Εάν δεν ακολουθήσετε αυτή την οδηγία, μπορεί να προκληθεί απώλεια ελέγχου του οχήματός σας, τραυματισμός ή θάνατος.



ΠΡΟΕΙΔΟΠΟΙΗΣΗ: Εάν καλυφθεί ο αισθητήρας, μπορεί το σύστημα να πάψει να λειτουργεί.

Βοηθήματα οδήγησης



ΠΡΟΕΙΔΟΠΟΙΗΣΗ: Ο αισθητήρας μπορεί να καταγράψει κατά λάθος διαγραμμίσεις ως άλλα αντικείμενα. Αυτό μπορεί να έχει ως αποτέλεσμα λανθασμένη ή καθόλου προειδοποίηση.



ΠΡΟΕΙΔΟΠΟΙΗΣΗ: Σε κρύες και κακές καιρικές συνθήκες μπορεί το σύστημα να μη λειτουργεί. Η βροχή, το χιόνι και τα πισιλίσματα στο παρμπρίζ μπορεί να περιορίσουν την απόδοση του αισθητήρα.



ΠΡΟΕΙΔΟΠΟΙΗΣΗ: Οι μεγάλες αντιθέσεις στην εξωτερική φωτεινότητα μπορεί να περιορίσουν την απόδοση του αισθητήρα.



ΠΡΟΕΙΔΟΠΟΙΗΣΗ: Το σύστημα δεν θα λειτουργήσει εάν ο αισθητήρας δεν μπορεί να ανιχνεύσει τις διαγραμμίσεις των λωρίδων στο δρόμο.



ΠΡΟΕΙΔΟΠΟΙΗΣΗ: Εάν εμφανιστεί ζημιά στην περιοχή που περιβάλλει άμεσα τον αισθητήρα, πηγαίστε το όχημα για έλεγχο το συντομότερο.



ΠΡΟΕΙΔΟΠΟΙΗΣΗ: Εάν το όχημά σας είναι εξοπλισμένο με κιτ ανάρτησης που δεν έχει εγκριθεί από εμάς, ενδέχεται το σύστημα να μην λειτουργεί σωστά.

Το σύστημα έχει σχεδιαστεί για να σας προειδοποιεί παρέχοντας προσωρινή υποβοήθηση στο τιμόνι ή προκαλώντας κραδασμούς στο τιμόνι όταν το σύστημα ανιχνεύσει κατά λάθος απόκλιση από τη λωρίδα σας. Το σύστημα ανιχνεύει και παρακολουθεί τα σημάδια διαγράμμισης λωρίδων στο δρόμο χρησιμοποιώντας μια κάμερα που είναι στερεωμένη πίσω από τον εσωτερικό καθρέφτη. Το σύστημα λειτουργεί μόνο όταν η ταχύτητα του οχήματος είναι πάνω από 60 km/h περίπου. Μπορείτε να δείτε την κατάσταση του συστήματος στην οθόνη πληροφοριών.

Σημείωση: Το σύστημα λειτουργεί όταν η κάμερα μπορεί να ανιχνεύσει τουλάχιστον ένα σημάδι διαγράμμισης λωρίδας ή την άκρη του δρόμου.

Το σύστημα μπορεί να μην λειτουργήσει σωστά σε οποιαδήποτε από τις εξής συνθήκες:

- Το σύστημα δεν ανιχνεύει τουλάχιστον ένα σημάδι διαγράμμισης λωρίδας ή την άκρη του δρόμου.
- Ενεργοποιείτε το φλας.
- Κάνετε έναν άμεσο χειρισμό με το τιμόνι, επιταχύνετε απότομα ή φρενάρτε απότομα.
- Η ταχύτητα του οχήματος είναι μικρότερη από 60 km/h.
- Έχει ενεργοποιηθεί το σύστημα αντιμπλοκαρίσματος των τροχών, το σύστημα ελέγχου ευστάθειας ή το σύστημα ελέγχου πρόσφυσης.
- Μικρό πλάτος λωρίδας.

Το σύστημα μπορεί να μην διορθώσει το κεντράρισμα στη λωρίδα σε οποιαδήποτε από τις εξής συνθήκες:

- Δυνατοί άνεμοι.
- Ανώμαλα οδοστρώματα.
- Βαριά ή ανομοιόμορφα φορτία.
- Λανθασμένη πίεση αέρα ελαστικών.

Ενεργοποίηση και απενεργοποίηση του συστήματος διατήρησης λωρίδας



E132099

Πατήστε το πλήκτρο στο μοχλό των φλας.

Βοηθήματα οδήγησης

Σημείωση: Όταν απενεργοποιήσετε το σύστημα, μπορεί να παραμείνει αναμμένη στην οθόνη πληροφοριών μια προειδοποιητική λυχνία.

Σημείωση: Το σύστημα μπορεί να ενεργοποιηθεί όταν βάλετε μπροστά το όχημα.

Ρυθμίσεις του συστήματος διατήρησης λωρίδας

Το σύστημα έχει διαφορετικές ρυθμίσεις, τις οποίες μπορείτε να δείτε ή να προσαρμόσετε χρησιμοποιώντας την οθόνη πληροφοριών.

Σημείωση: Το σύστημα ανακαλεί την τελευταία ρύθμιση όταν βάλετε μπροστά το όχημα. Εάν το σύστημα ανιχνεύσει κλειδί MyKey, επιλέγεται η λειτουργία ειδοποίησης.

Λειτουργία ειδοποίησης

Προκαλεί κραδασμούς του τιμονιού όταν το σύστημα ανιχνεύσει κατά λάθος απόκλιση από τη λωρίδα σας.

Ρύθμιση της έντασης ταλάντωσης του τιμονιού

- Χρησιμοποιώντας τα χειριστήρια της οθόνης πληροφοριών στο τιμόνι, επιλέξτε **Driver assist..**
- Επιλέξτε **Lane keeping system.**
- Επιλέξτε **Intensity.**
- Επιλέξτε μια ρύθμιση και πατήστε το κουμπί **OK.**

Σημείωση: Η ρύθμιση αυτή δεν επηρεάζει τον τρόπο λειτουργίας υποβοήθησης.

Σημείωση: Το σύστημα ανακαλεί την τελευταία ρύθμιση όταν βάλετε μπροστά το όχημα.

Ρύθμιση της ευαισθησίας του συστήματος διατήρησης λωρίδας

- Χρησιμοποιώντας τα χειριστήρια της οθόνης πληροφοριών στο τιμόνι, επιλέξτε **Driver assist..**

- Επιλέξτε **Lane keeping system.**
- Επιλέξτε **Sensitivity.**
- Επιλέξτε μια ρύθμιση και πατήστε το κουμπί **OK.**

Λειτουργία υποβοήθησης

Παρέχει υποβοήθηση στο σύστημα διεύθυνσης με κατεύθυνση προς το κέντρο της λωρίδας, όταν το σύστημα ανιχνεύσει κατά λάθος απόκλιση από τη λωρίδα σας.

Σημείωση: Εάν η λειτουργία υποβοήθησης είναι ενεργή και το σύστημα δεν ανιχνεύει δραστηριότητα στο τιμόνι για ένα μικρό χρονικό διάστημα, π.χ. με το να κρατάτε ελαφρά το τιμόνι, το σύστημα σας ειδοποιεί ότι πρέπει να βάλετε τα χέρια σας στο τιμόνι.

Λειτουργία ειδοποίησης και υποβοήθησης

Παρέχει υποβοήθηση στο σύστημα διεύθυνσης με κατεύθυνση προς το κέντρο της λωρίδας, όταν το σύστημα ανιχνεύσει κατά λάθος απόκλιση από τη λωρίδα σας. Εάν το όχημά σας εξακολουθεί να αποκλίνει από τη λωρίδα του, προκαλούνται κραδασμοί στο τιμόνι.

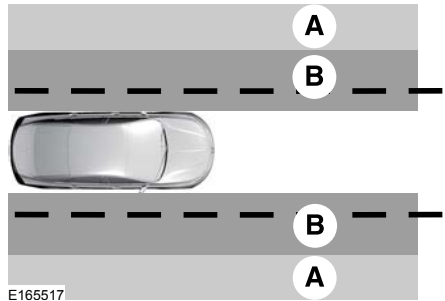

- A Λειτουργία ειδοποίησης.
B Λειτουργία υποβοήθησης.

Σημείωση: Το διάγραμμα εικονίζει με γενικό τρόπο τις ζώνες κάλυψης. Δεν παρέχει τις ακριβείς παραμέτρους των ζωνών.

Βοηθήματα οδήγησης

Εναλλαγή των τρόπων λειτουργίας στο σύστημα διατήρησης λωρίδας

1. Χρησιμοποιώντας τα χειριστήρια της οθόνης πληροφοριών στο τιμόνι, επιλέξτε **Driver assist..**
2. Επιλέξτε **Lane keeping system.**
3. Επιλέξτε **Mode.**
4. Επιλέξτε μια ρύθμιση και πατήστε το κουμπί **OK.**

Οθόνη του συστήματος διατήρησης λωρίδας



Όταν είναι ενεργό το σύστημα, στην οθόνη πληροφοριών εμφανίζεται μια γραφική αναπαράσταση με διαγραμμίσεις λωρίδων.

Ασπρόμαυρη οθόνη πληροφοριών

Ένδειξη	Κατάσταση συστήματος
Γκριζο.	Μη διαθέσιμο.
Λευκή.	Διαθέσιμο.
Λευκή και αντεστραμμένη.	Προσωρινή υποβοήθηση στο σύστημα διεύθυνσης.
Λευκή και αναβοσβήνει.	Προσωρινή υποβοήθηση στο σύστημα διεύθυνσης και κραδασμοί στο τιμόνι.

Προειδοποιητικές λυχνίες και ενδείξεις του συστήματος διατήρησης λωρίδας

Ενδεικτικές λυχνίες του συστήματος διατήρησης λωρίδας.



Ανάβει στην οθόνη πληροφοριών όταν ενεργοποιήσετε το σύστημα και έχει επιλεγεί ο τρόπος λειτουργίας υποβοήθησης ή ο τρόπος λειτουργίας ειδοποίησης και υποβοήθησης.



Ανάβει στην οθόνη πληροφοριών όταν ενεργοποιήσετε το σύστημα και έχει επιλεγεί ο τρόπος λειτουργίας ειδοποίησης.

Προειδοποιητική λυχνία του συστήματος διατήρησης λωρίδας



Μπορεί να ανάψει όταν απενεργοποιήσετε το σύστημα. Εάν ανάψει κατά την οδήγηση, σημαίνει ότι υπάρχει δυσλειτουργία. Πηγαίνετε το όχημά σας για έλεγχο το συντομότερο.

Βοηθήματα οδήγησης

Έγχρωμη οθόνη πληροφοριών

Ένδειξη	Κατάσταση συστήματος
Γκριζο.	Μη διαθέσιμο.
Πράσινη.	Διαθέσιμο.
Πορτοκαλί.	Προσωρινή υποβοήθηση στο σύστημα διεύθυνσης.
Κόκκινο.	Προσωρινή υποβοήθηση στο σύστημα διεύθυνσης και κραδασμοί στο τιμόνι.

Μηνύματα του συστήματος διατήρησης λωρίδας

Μήνυμα	Ενέργεια
Lane keeping system malfunction Service required	Το σύστημα έχει ανιχνεύσει βλάβη που απαιτεί επισκευή. Πηγαίните το όχημά σας για έλεγχο το συντομότερο.

ΣΥΣΤΗΜΑ ΠΛΗΡΟΦΟΡΙΩΝ ΤΥΦΛΩΝ ΣΗΜΕΙΩΝ



ΠΡΟΕΙΔΟΠΟΙΗΣΗ: Μην χρησιμοποιείτε το σύστημα παρακολούθησης τυφλών σημείων ως υποκατάστατο της χρήσης του εσωτερικού καθρέφτη και των εξωτερικών καθρεφτών ή του να ελέγχετε οπτικά πίσω από τον ώμο σας πριν αλλάξετε λωρίδα. Το σύστημα παρακολούθησης τυφλών σημείων δεν υποκαθιστά την προσεκτική οδήγηση.



ΠΡΟΕΙΔΟΠΟΙΗΣΗ: Το σύστημα μπορεί να μην λειτουργεί σωστά υπό αντίξοες καιρικές συνθήκες, όπως χιόνι, πάγος, δυνατή βροχή και πιτσιλιζόμενα. Να οδηγείτε πάντα με την απαιτούμενη προσοχή και εγρήγορση. Εάν δεν προσέξετε, μπορεί να προκληθεί σύγκρουση.

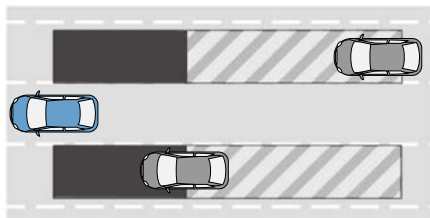

E255695

Το σύστημα έχει σχεδιαστεί ώστε να ανιχνεύει οχήματα που εισέρχονται στη ζώνη τυφλών σημείων. Η περιοχή ανίχνευσης καλύπτει και τις δύο πλευρές του οχήματός σας και εκτείνεται πίσω από τους εξωτερικούς καθρέφτες έως περίπου 4 m πίσω από τον πίσω προφυλακτήρα. Η περιοχή ανίχνευσης εκτείνεται περίπου σε 18 m πέρα από τον πίσω προφυλακτήρα όταν η ταχύτητα του οχήματος είναι μεγαλύτερη από 48 km/h για να σας προειδοποιήσει ότι πλησιάζουν οχήματα με μεγαλύτερη ταχύτητα.

Βοηθήματα οδήγησης

Σημείωση: Το σύστημα δεν έχει σχεδιαστεί για να εμποδίζει την επαφή με άλλα οχήματα. Δεν έχει σχεδιαστεί για να ανιχνεύει σταθμευμένα οχήματα, πεζούς, ζώα ή άλλα στοιχεία υποδομής.

Χρήση του συστήματος παρακολούθησης τυφλών σημείων

Οχήματα με αυτόματο κιβώτιο ταχυτήτων

Το σύστημα τίθεται σε λειτουργία όταν συμβούν όλα τα παρακάτω:

- Βάλετε μπροστά το όχημά σας.
- Βάλετε το κιβώτιο ταχυτήτων στη θέση πορείας (D).
- Η ταχύτητα του οχήματος είναι μεγαλύτερη από 10 km/h.

Σημείωση: Το σύστημα δεν λειτουργεί όταν το κιβώτιο ταχυτήτων είναι στη θέση στάθμευσης (P) ή στη θέση όπισθεν (R).

Οχήματα με μηχανικό κιβώτιο ταχυτήτων

Το σύστημα τίθεται σε λειτουργία όταν συμβούν όλα τα παρακάτω:

- Βάλετε μπροστά το όχημά σας.
- Η ταχύτητα του οχήματος είναι μεγαλύτερη από 10 km/h.

Σημείωση: Το σύστημα δεν λειτουργεί όταν το κιβώτιο ταχυτήτων είναι στη θέση όπισθεν (R).

Αισθητήρες του συστήματος παρακολούθησης τυφλών σημείων

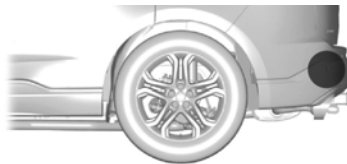

E205199

Οι αισθητήρες βρίσκονται πίσω από τον πίσω προφυλακτήρα, στις δύο πλευρές του οχήματός σας.

Σημείωση: Διατηρήστε τους αισθητήρες καθαρούς από χιόνι, πάγο και έντονη συσσώρευση βρομιάς.

Σημείωση: Μην καλύπτετε τους αισθητήρες με αυτοκόλλητα προφυλακτήρα, υλικά επισκευής ή άλλα αντικείμενα.

Σημείωση: Εάν οι αισθητήρες είναι καλυμμένοι, μπορεί να επηρεαστεί η απόδοση του συστήματος.

Εάν οι αισθητήρες είναι καλυμμένοι, στην οθόνη πληροφοριών μπορεί να εμφανιστεί ένα μήνυμα. Οι ενδεικτικές λυχνίες παραμένουν αναμμένες στον εξωτερικό καθρέφτη αλλά το σύστημα δεν εκπέμπει προειδοποιήσεις.

Ενεργοποίηση και απενεργοποίηση του συστήματος παρακολούθησης νεκρών σημείων

1. Χρησιμοποιώντας τα χειριστήρια της οθόνης πληροφοριών στο τιμόνι, επιλέξτε **Settings**.
2. Επιλέξτε **Driver assistance**.
3. Επιλέξτε **BLIS**.
4. Ενεργοποιήστε ή απενεργοποιήστε το **BLIS**.

Βοηθήματα οδήγησης

Όταν απενεργοποιείτε το σύστημα, ανάβει μια προειδοποιητική λυχνία στον πίνακα οργάνων και οι ενδεικτικές λυχνίες ειδοποίησης αναβοσβήνουν δύο φορές.

Το σύστημα ανακαλεί την τελευταία ρύθμιση όταν βάλετε μπροστά το όχημα.

Σημείωση: Το σύστημα μπορεί να μην λειτουργήσει σωστά όταν ρυμουλκείτε τρέιλερ. Το σύστημα απενεργοποιείται όταν συνδέσετε τρέιλερ, εάν το όχημά σας έχει εγκεκριμένη ηλεκτρονική μονάδα ρυμούλκησης τρέιλερ και ράβδο ρυμούλκησης. Εάν το όχημά σας έχει aftermarket ηλεκτρονική μονάδα ρυμούλκησης τρέιλερ ή ράβδο ρυμούλκησης, απενεργοποιήστε το σύστημα όταν συνδέσετε τρέιλερ.

Για να απενεργοποιήσετε μόνιμα το σύστημα, επικοινωνήστε με μια Επίσημη Εμπορία.

Ενδεικτική λυχνία του συστήματος παρακολούθησης τυφλών σημείων



Όταν το σύστημα εντοπίζει ένα όχημα, ανάβει μια προειδοποιητική λυχνία στον εξωτερικό καθρέφτη που βρίσκεται στην πλευρά από την οποία πλησιάζει το άλλο όχημα. Αν ανάψετε το φλας αυτής της πλευράς του οχήματός σας, η προειδοποιητική λυχνία αναβοσβήνει.

Σημείωση: Το σύστημα ενδέχεται να μην σας ειδοποιήσει εάν διέλθει κάποιο όχημα γρήγορα μέσα από το πεδίο ανίχνευσης.

Σύστημα παρακολούθησης τυφλών σημείων με ρυμούλκηση τρέιλερ

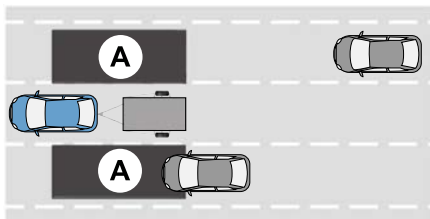

E293525

Το σύστημα παρακολούθησης τυφλών σημείων με ρυμούλκηση τρέιλερ έχει σχεδιαστεί για να ανιχνεύει οχήματα που μπορεί να έχουν εισέλθει στη ζώνη τυφλών σημείων. Η περιοχή ανίχνευσης βρίσκεται και στις δύο πλευρές του οχήματος και του τρέιλερ και εκτείνεται στην πίσω πλευρά από τους εξωτερικούς καθρέφτες μέχρι την άκρη του τρέιλερ. Όταν προσαρτάτε και έχετε ρυθμίσει ένα τρέιλερ, το σύστημα παρακολούθησης τυφλών σημείων με ρυμούλκηση τρέιλερ ενεργοποιείται όταν οδηγείτε προς τα εμπρός με ταχύτητα πάνω από 10 km/h.

Μπορείτε να ρυθμίσετε το μήκος του τρέιλερ, να επιλέξετε τρέιλερ ή να απενεργοποιήσετε το σύστημα παρακολούθησης τυφλών σημείων με ρυμούλκηση τρέιλερ.

Σημείωση: Το σύστημα ανακαλεί την τελευταία ρύθμιση τρέιλερ όταν βάλετε μπροστά το όχημα.

Βοηθήματα οδήγησης

Ρύθμιση του μήκους του τρέιλερ

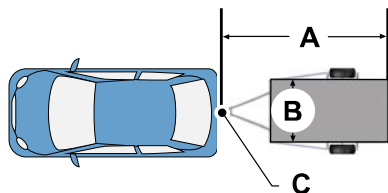

E293526

- A Μήκος τρέιλερ.
- B Πλάτος τρέιλερ.
- C Κοτσαδόρος τρέιλερ.

Το σύστημα λειτουργεί εάν το τρέιλερ έχει μπροστινό πλάτος μικρότερο από 2,5 m και συνολικό μήκος από τον κοτσαδόρο έως το πίσω μέρος του τρέιλερ μικρότερο από 10 m.

1. Χρησιμοποιώντας τα χειριστήρια της οθόνης πληροφοριών στο τιμόνι, επιλέξτε **Settings**.
2. Επιλέξτε **Driver assistance**.
3. Επιλέξτε **BLIS**.
4. Επιλέξτε **Trailer lengths**.
5. Επιλέξτε **Trailer A**, **Trailer B** ή **Trailer C**.
6. Επιλέξτε το μήκος του τρέιλερ στην πλησιέστερη διαθέσιμη τιμή.

Σημείωση: Για να λειτουργήσει σωστά το σύστημα βάσει του σχεδιασμού του, απαιτείται σωστή μέτρηση και σωστή καταχώρηση της μέτρησης.

7. Πατήστε το πλήκτρο **OK**.

Σημείωση: Εάν προσαρτήσετε τρέιλερ μεταφοράς φορτίου, όπως π.χ. σάρα για ποδήλατα ή σάρα φορτίου με ηλεκτρικό φωτισμό, επιλέξτε μήκος 1 m. Το σύστημα προειδοποίησης διερχόμενων οχημάτων παραμένει ενεργό.

Επιλογή τρέιλερ

Εάν επιλέξετε ένα τρέιλερ στην οθόνη πληροφοριών πριν συνδέσετε το τρέιλερ, το σύστημα φορτώνει αυτή τη διαμόρφωση και στην οθόνη πληροφοριών εμφανίζεται ένα μήνυμα πληροφοριών όταν συνδέσετε το τρέιλερ.

1. Χρησιμοποιώντας τα χειριστήρια της οθόνης πληροφοριών στο τιμόνι, επιλέξτε **Settings**.
2. Επιλέξτε **Driver assistance**.
3. Επιλέξτε **BLIS**.
4. Επιλέξτε **Trailer**.
5. Επιλέξτε **Trailer A**, **Trailer B** ή **Trailer C**.
6. Πατήστε το πλήκτρο **OK**.

Απενεργοποίηση του συστήματος παρακολούθησης νεκρών σημείων με ρυμούλκηση τρέιλερ

1. Χρησιμοποιώντας τα χειριστήρια της οθόνης πληροφοριών στο τιμόνι, επιλέξτε **Settings**.
2. Επιλέξτε **Driver assistance**.
3. Επιλέξτε **BLIS**.
4. Επιλέξτε **Trailer**.
5. Επιλέξτε **None**.
6. Πατήστε το πλήκτρο **OK**.

Όταν ενεργοποιείτε ή απενεργοποιείτε το σύστημα, ανάβει μια προειδοποιητική λυχνία και οι προειδοποιητικές λυχνίες αναβοσβήνουν δύο φορές.

Σημείωση: Το σύστημα απενεργοποιείται και εμφανίζεται ένα μήνυμα εάν συνδεθεί τρέιλερ που δεν έχει ρυθμιστεί και επιλεγεί προηγουμένως.

Βοηθήματα οδήγησης

Περιορισμοί του συστήματος παρακολούθησης τυφλών σημείων

Ορισμένα τρέιλερ μπορεί να προκαλέσουν μικρές αλλαγές στην απόδοση του συστήματος:

- Τρέιλερ κλειστού τύπου με μεγάλο πλάτος, ιδιαίτερα όσα έχουν μεγαλύτερο πλάτος από το όχημα που τα ρυμουλκεί, ενδέχεται να προκαλέσουν λανθασμένες ειδοποιήσεις κατά την οδήγηση δίπλα σε στοιχεία υποδομής ή κοντά σε σταθμευμένα αυτοκίνητα. Μπορεί επίσης να προκύψει λανθασμένη ειδοποίηση όταν κάνετε στροφή 90 μοιρών ή οδηγείτε σε κυκλικό κόμβο.
- Τα τρέιλερ μεγάλου πλάτους που έχουν συνολικό μήκος μεγαλύτερο από 6 m μπορεί να προκαλέσουν καθυστερημένες ειδοποιήσεις κατά τη διέλευση οχημάτων με μεγάλη ταχύτητα.

- Τα τρέιλερ σχήματος κιβωτίου με πλάτος μεγαλύτερο από 2,5 m μπορεί να προκαλέσουν πρόωρες ειδοποιήσεις όταν προσπερνάτε άλλα οχήματα.
- Τα τρέιλερ ανοιγόμενου τύπου ή τύπου κιβωτίου με τριγωνικό μπροστινό τμήμα που έχουν πλάτος μεγαλύτερο από 2,5 m μπορεί να προκαλέσουν καθυστερημένες ειδοποιήσεις όταν υπάρχει όχημα που κινείται με ταχύτητα ίση με τη δική σας καθώς το όχημά σας αλλάζει λωρίδα.

Προειδοποιητική λυχνία του συστήματος παρακολούθησης τυφλών σημείων



Ανάβει στον πίνακα οργάνων όταν απενεργοποιείτε το σύστημα.

Εάν ανάψει όταν το σύστημα είναι ενεργό, σημαίνει δυσλειτουργία. Πηγαίνετε το όχημά σας για έλεγχο το συντομότερο.

Μηνύματα πληροφοριών του συστήματος παρακολούθησης τυφλών σημείων

Μήνυμα	Περιγραφή
Trailer BLIS Add trailer Exit Press OK to select	Εμφανίζεται όταν συνδεθεί νέο τρέιλερ χωρίς να έχει επιλεγεί. Επιλέξτε ένα τρέιλερ.
BLIS not available Sensor blocked See manual	Εμφανίζεται αν οι αισθητήρες του συστήματος παρακολούθησης τυφλών σημείων είναι φραγμένοι.
BLIS and cross traffic alert deactivated Trailer attached	Εμφανίζεται αν ρυμουλκείτε τρέιλερ με το όχημά σας.
BLIS malfunction	Το σύστημα έχει ανιχνεύσει βλάβη που απαιτεί επισκευή. Πηγαίνετε το όχημά σας για έλεγχο το συντομότερο.

Βοηθήματα οδήγησης

ΣΥΣΤΗΜΑ ΠΡΟΕΙΔΟΠΟΙΗΣΗΣ ΔΙΕΡΧΟΜΕΝΩΝ ΟΧΗΜΑΤΩΝ



ΠΡΟΕΙΔΟΠΟΙΗΣΗ: Μην χρησιμοποιείτε το σύστημα προειδοποίησης κάθετα κινούμενων διερχόμενων οχημάτων ως υποκατάστατο της χρήσης του εσωτερικού καθρέφτη και των εξωτερικών καθρεφτών ή του να ελέγχετε οπτικά πίσω από τον ώμο σας πριν βγείτε από θέση στάθμευσης με την όπισθεν. Το σύστημα προειδοποίησης κάθετα κινούμενων διερχόμενων οχημάτων δεν υποκαθιστά την προσεκτική οδήγηση.



ΠΡΟΕΙΔΟΠΟΙΗΣΗ: Το σύστημα μπορεί να μην λειτουργεί σωστά υπό αντίξοες καιρικές συνθήκες, όπως χιόνι, πάγος, δυνατή βροχή και πιτσιλίσματα. Να οδηγείτε πάντα με την απαιτούμενη προσοχή και εγρήγορση. Εάν δεν προσέξετε, μπορεί να προκληθεί σύγκρουση.

Το σύστημα έχει σχεδιαστεί για να σας προειδοποιεί για οχήματα που πλησιάζουν από το πλάι πίσω από το όχημά σας, όταν συμπλέκετε την όπισθεν (R).

Χρήση συστήματος προειδοποίησης διερχόμενων οχημάτων

Το σύστημα έχει σχεδιαστεί με σκοπό να ανιχνεύει οχήματα που πλησιάζουν με ταχύτητα μεταξύ 6 km/h και 60 km/h. Η εμβέλεια μειώνεται όταν οι αισθητήρες είναι φραγμένοι πλήρως ή εν μέρει. Για να αυξήσετε την περιοχή εμβέλειας και την αποτελεσματικότητα, κινηθείτε αργά με την όπισθεν.

Το σύστημα ενεργοποιείται όταν βάλετε μπροστά τον κινητήρα και επιλέξετε όπισθεν (R). Το σύστημα απενεργοποιείται όταν αποσυμπλέξετε την όπισθεν (R).

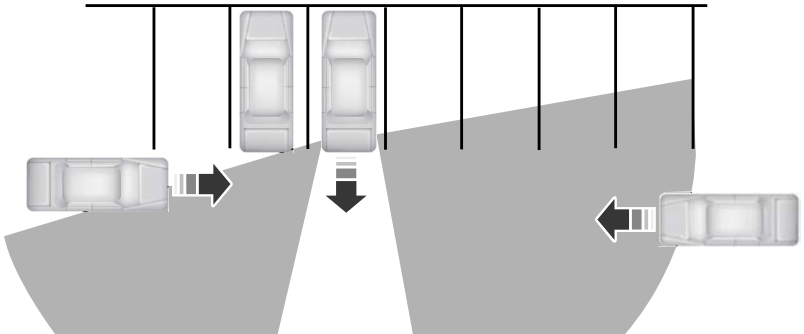

E142440

Βοηθήματα οδήγησης

Ο αισθητήρας στην αριστερή πλευρά είναι καλυμμένος μόνο εν μέρει, ενώ η περιοχή

εμβέλειας στη δεξιά πλευρά είναι η μέγιστη δυνατή.

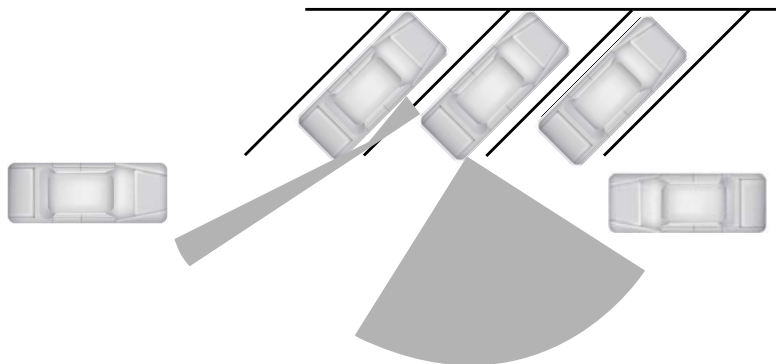

E142441

Η περιοχή εμβέλειας μειώνεται επίσης κατά τη στάθμευση σε θέσεις με μικρή γωνία ως προς το πεζοδρόμιο. Ο αισθητήρας στην αριστερή πλευρά εμποδίζεται σχεδόν τελείως και η περιοχή εμβέλειας σε εκείνη την πλευρά είναι πολύ μειωμένη.

Αισθητήρες συστήματος προειδοποίησης διερχόμενων οχημάτων

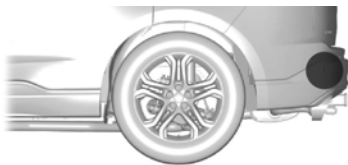

E205199

Οι αισθητήρες βρίσκονται πίσω από τον πίσω προφυλακτήρα, στις δύο πλευρές του οχήματός σας.

Σημείωση: Διατηρήστε τους αισθητήρες καθαρούς από χιόνι, πάγο και έντονη συσσώρευση βρομιάς.

Σημείωση: Μην καλύπτετε τους αισθητήρες με αυτοκόλλητα προφυλακτήρα, υλικά επισκευής ή άλλα αντικείμενα.

Σημείωση: Εάν οι αισθητήρες είναι καλυμμένοι, μπορεί να επηρεαστεί η απόδοση του συστήματος.

Εάν οι αισθητήρες είναι καλυμμένοι, στην οθόνη πληροφοριών μπορεί να εμφανιστεί ένα μήνυμα όταν συμπλέξετε την όπισθεν (R).

Βοηθήματα οδήγησης

Περιορισμοί του συστήματος προειδοποίησης διερχόμενων οχημάτων

Το σύστημα μπορεί να μην λειτουργήσει σωστά όταν συμβαίνει οτιδήποτε από τα παρακάτω:

- Οι αισθητήρες είναι καλυμμένοι.
- Υπάρχουν οχήματα σταθμευμένα ακριβώς δίπλα ή αντικείμενα που εμποδίζουν τους αισθητήρες.
- Τα οχήματα πλησιάζουν με ταχύτητα μικρότερη από 6 km/h ή μεγαλύτερη από 60 km/h.
- Η ταχύτητα του οχήματος είναι μεγαλύτερη από 12 km/h.
- Βγαίνετε με όπισθεν από μια θέση στάθμευσης υπό γωνία.

Συμπεριφορά του συστήματος προειδοποίησης διερχόμενων οχημάτων όταν υπάρχει προσαρτημένο τρέιλερ

Σημείωση: Το σύστημα μπορεί να μην λειτουργήσει σωστά όταν ρυμουλκείτε τρέιλερ. Για οχήματα που διαθέτουν εγκεκριμένη ηλεκτρονική μονάδα ρυμούλκησης τρέιλερ και ράβδο ρυμούλκησης, το σύστημα απενεργοποιείται όταν προσαρτήσετε ένα τρέιλερ. Για οχήματα που διαθέτουν ηλεκτρονική μονάδα ρυμούλκησης τρέιλερ ή ράβδο ρυμούλκησης που διατίθενται στο εμπόριο, συνιστάται να απενεργοποιήσετε το σύστημα όταν προσαρτήσετε ένα τρέιλερ.

Το σύστημα προειδοποίησης διερχόμενων οχημάτων παραμένει ενεργό όταν προσαρτάτε τρέιλερ σε οχήματα που διαθέτουν σύστημα παρακολούθησης τυφλών σημείων με ρυμούλκηση τρέιλερ υπό τις παρακάτω συνθήκες:

- Συνδέετε ένα τρέιλερ.
- Το ρυμουλκούμενο είναι σάρα για ποδήλατα ή σάρα φορτίου με μέγιστο μήκος 1 m.
- Ρυθμίζετε το μήκος του τρέιλερ σε 1 m στην οθόνη πληροφοριών.

Βλ Σύστημα πληροφοριών τυφλών σημείων (σελίδα 240).

Ενεργοποίηση και απενεργοποίηση του συστήματος

Για να ενεργοποιήσετε ή να απενεργοποιήσετε το σύστημα προειδοποίησης διερχόμενων οχημάτων, χρησιμοποιήστε την οθόνη πληροφοριών. Βλ **Γενικά** (σελίδα 99).

Σημείωση: Το σύστημα ενεργοποιείται κάθε φορά που ανοίγετε το διακόπτη του κινητήρα. Για να απενεργοποιήσετε μόνιμα το σύστημα, επικοινωνήστε με έναν επίσημο έμπορο.

Ένδειξη συστήματος προειδοποίησης διερχόμενων οχημάτων



Όταν το σύστημα εντοπίζει ένα όχημα που πλησιάζει, ακούγεται ένας ήχος, ανάβει μια προειδοποιητική λυχνία στον αντίστοιχο εξωτερικό καθρέφτη και στην οθόνη πληροφοριών εμφανίζονται βέλη που υποδεικνύουν από ποια πλευρά πλησιάζει το άλλο όχημα.

Σημείωση: Αν δεν εμφανιστούν βέλη, εμφανίζεται ένα μήνυμα στην οθόνη πληροφοριών.

Αν το σύστημα παρουσιάσει δυσλειτουργία, στον πίνακα οργάνων ανάβει μια προειδοποιητική λυχνία και στην οθόνη πληροφοριών εμφανίζεται ένα μήνυμα. Πηγαίνετε το όχημά σας για έλεγχο το συντομότερο.

Βοηθήματα οδήγησης

Σημείωση: Σε εξαιρετικές περιπτώσεις, το σύστημα μπορεί να σας προειδοποιήσει ακόμη και αν δεν υπάρχει τίποτα στην περιοχή ανίχνευσης, για παράδειγμα για ένα όχημα που κινείται σε μεγάλη απόσταση από το όχημά σας.

Μηνύματα πληροφοριών του συστήματος προειδοποίησης διερχόμενων οχημάτων

Μήνυμα	Ενέργεια
Cross traffic alert	Εμφανίζεται αντί για τα ενδεικτικά βέλη, όταν το σύστημα ανιχνεύσει ένα όχημα. Ελέγξτε αν υπάρχουν διερχόμενα οχήματα.
Cross traffic not available Sensor blocked See manual	Εμφανίζεται αν οι αισθητήρες του συστήματος προειδοποίησης διερχόμενων οχημάτων είναι φραγμένοι. Καθαρίστε τους αισθητήρες. Εάν το μήνυμα εξακολουθεί να εμφανίζεται, πηγαίνετε το όχημά σας για έλεγχο το συντομότερο.
Cross traffic malfunction	Το σύστημα παρουσίασε δυσλειτουργία. Πηγαίνετε το όχημά σας για έλεγχο το συντομότερο.
Cross traffic alert deactivated Trailer attached	Εμφανίζεται αν ρυμουλκείτε τρέιλερ με το όχημά σας.

ΑΝΑΓΝΩΡΙΣΗ ΣΗΜΑΤΩΝ ΟΔΙΚΗΣ ΚΥΚΛΟΦΟΡΙΑΣ

Αρχή λειτουργίας



ΠΡΟΕΙΔΟΠΟΙΗΣΗ: Είστε υπεύθυνοι ανά πάσα στιγμή για τον έλεγχο του οχήματός σας. Το σύστημα έχει σχεδιαστεί ως βοήθημα και δεν σας απαλλάσσει από την ευθύνη σας να οδηγείτε με τη δέουσα φροντίδα και προσοχή. Αν δεν ακολουθήσετε αυτήν την οδηγία, μπορεί να προκληθεί απώλεια ελέγχου του οχήματός σας, τραυματισμός ή θάνατος.



ΠΡΟΕΙΔΟΠΟΙΗΣΗ: Αν ο αισθητήρας αποκλείεται, το σύστημα ενδέχεται να μη λειτουργεί.

Σημείωση: Σε κρύες και κακές καιρικές συνθήκες, το σύστημα ενδέχεται να μη λειτουργεί. Η βροχή, το χιόνι, πιτσιλιές στο παρμπρίζ αλλά και μεγάλες αντιθέσεις φωτεινότητας μπορεί να εμποδίσουν τη σωστή λειτουργία του αισθητήρα.

Σημείωση: Δεν επιτρέπονται επισκευές του παρμπρίζ στην περιοχή ακριβώς γύρω από τον αισθητήρα.

Σημείωση: Αν το όχημά σας είναι εξοπλισμένο με κιτ ανάρτησης που δεν έχει εγκριθεί από εμάς, το σύστημα ενδέχεται να μη λειτουργεί σωστά.

Βοηθήματα οδήγησης

Σημείωση: Τοποθετείτε πάντα γνήσια ανταλλακτικά της Ford όταν αντικαθιστάτε τους λαμπτήρες των προβολέων. Άλλοι λαμπτήρες μπορεί να μειώσουν την απόδοση του συστήματος.

Σημείωση: Το σύστημα ενδέχεται να μην εντοπίσει όλα τα σήματα οδικής κυκλοφορίας ή να μην τα διαβάσει σωστά.

Σημείωση: Διατηρήστε το παρμπρίζ καθαρό από εμπόδια όπως περιττώματα πουλιών, έντομα και χιόνι ή πάγο.

Σημείωση: Το σύστημα είναι σχεδιασμένο ώστε να ανιχνεύει τα σήματα οδικής κυκλοφορίας που είναι συμβατά με τη σύμβαση της Βιέννης.

Σημείωση: Τα δεδομένα οδικής σήμανσης που παρέχονται από το σύστημα πλοήγησης περιλαμβάνουν πληροφορίες που είναι ενσωματωμένες στην έκδοση του φορέα δεδομένων.

Ο αισθητήρας βρίσκεται πίσω από τον εσωτερικό καθρέφτη. Αυτός παρακολουθεί διαρκώς τα σήματα οδικής κυκλοφορίας, ώστε να σας ειδοποιεί για το τρέχον μέγιστο όριο ταχύτητας και για τους κανονισμούς προσπέρασης.

Το σύστημα ανιχνεύει τα αναγνωρίσιμα σήματα οδικής κυκλοφορίας, για παράδειγμα:

- Σήματα ορίου ταχύτητας.
- Σήματα απαγόρευσης προσπέρασης.
- Σήματα ακύρωσης ορίου ταχύτητας.
- Σήματα ακύρωσης απαγόρευσης προσπέρασης.

Χρήση αναγνώρισης σημάτων οδικής κυκλοφορίας

Ρύθμιση της προειδοποίησης υπέρβασης ταχύτητας

Το σύστημα έχει ορισμένα επίπεδα προειδοποίησης υπέρβασης ταχύτητας, τα οποία μπορείτε να ρυθμίσετε μέσω της οθόνης πληροφοριών. Βλ. **Γενικά** (σελίδα 99).

Οθόνη συστήματος



E132994

Το σύστημα μπορεί να εμφανίσει δύο σήματα οδικής κυκλοφορίας παράλληλα.

Μπορείτε να προβάλετε την κατάσταση οποιαδήποτε στιγμή μέσω της οθόνης πληροφοριών.

Το σύστημα εμφανίζει τα αναγνωρίσιμα σήματα οδικής κυκλοφορίας, σε τέσσερα στάδια, ως εξής:

1. Όλα τα νέα σήματα οδικής κυκλοφορίας εμφανίζονται πιο φωτεινά από τα υπόλοιπα στην οθόνη.
2. Έπειτα από καθορισμένο χρονικό διάστημα, εμφανίζονται κανονικά.
3. Έπειτα από καθορισμένη απόσταση, εμφανίζονται σε γκριζα απόχρωση.
4. Έπειτα από άλλη μία καθορισμένη απόσταση, διαγράφονται.

Βοηθήματα οδήγησης

Αν το σύστημα ανιχνεύσει ένα συμπληρωματικό σήμα οδικής κυκλοφορίας, το σήμα αυτό εμφανίζεται κάτω από το αντίστοιχο σήμα οδικής κυκλοφορίας. Τέτοιο σήμα είναι για παράδειγμα το σήμα μειωμένου ορίου ταχύτητας σε συνθήκες βρεγμένου οδοστρώματος.

Αν το όχημά σας διαθέτει σύστημα πλοήγησης, τα αποθηκευμένα δεδομένα σημάτων οδικής κυκλοφορίας ενδέχεται να επηρεάσουν την υποδεικνυόμενη τιμή ορίου ταχύτητας.

Ενεργοποίηση και απενεργοποίηση της προειδοποίησης ταχύτητας

Μπορείτε να ενεργοποιήσετε και να απενεργοποιήσετε την προειδοποίηση ταχύτητας μέσω της οθόνης πληροφοριών. Βλ **Γενικά** (σελίδα 99).

Σημείωση: Το σύστημα ανακαλεί την τελευταία ρύθμιση όταν βάλετε μπροστά το όχημα.

ΕΙΔΟΠΟΙΗΣΗ ΓΙΑ ΕΙΣΟΔΟ ΣΤΟ ΑΝΤΙΘΕΤΟ ΡΕΥΜΑ ΚΥΚΛΟΦΟΡΙΑΣ



ΠΡΟΕΙΔΟΠΟΙΗΣΗ: Το σύστημα έχει σχεδιαστεί για να βοηθάει τον οδηγό. Δεν μπορεί να υποκαταστήσει την προσοχή και την κρίση σας. Έχετε πάντα την ευθύνη να οδηγείτε με την απαιτούμενη προσοχή και εγρήγορση.



ΠΡΟΕΙΔΟΠΟΙΗΣΗ: Είστε υπεύθυνοι ανά πάσα στιγμή για τον έλεγχο του οχήματος, την επίβλεψη του συστήματος και για κάθε απαιτούμενη παρέμβαση. Εάν δεν προσέξετε, μπορεί να προκληθεί απώλεια ελέγχου του οχήματός σας, σοβαρός τραυματισμός ή θάνατος.



ΠΡΟΕΙΔΟΠΟΙΗΣΗ: Το σύστημα μπορεί να μην λειτουργεί σωστά εάν υπάρχουν εμπόδια στον αισθητήρα. Φροντίστε να μην υπάρχουν εμπόδια στο παρμπρίζ.

Το σύστημα είναι σχεδιασμένο ώστε να σας ειδοποιήσει, αν ανιχνεύσει ότι οδηγείτε στην αντίθετη κατεύθυνση σε έξοδο αυτοκινητοδρόμου. Το σύστημα χρησιμοποιεί έναν αισθητήρα πίσω από τον εσωτερικό καθρέφτη, για να ανιχνεύσει σήματα απαγόρευσης εισόδου και χρησιμοποιεί πληροφορίες από το σύστημα πλοήγησης.

Σημείωση: Δεν επιτρέπονται επισκευές του παρμπρίζ στην περιοχή γύρω από τον αισθητήρα.

Σημείωση: Τα δεδομένα οδικής σήμανσης που παρέχονται από το σύστημα πλοήγησης περιλαμβάνουν πληροφορίες που είναι ενσωματωμένες στην έκδοση του φορέα δεδομένων.

Σημείωση: Το σύστημα είναι σχεδιασμένο ώστε να ανιχνεύει τα σήματα οδικής κυκλοφορίας που είναι συμβατά με τη σύμβαση της Βιέννης.

Σημείωση: Το σύστημα ενδέχεται να μην εντοπίσει όλα τα σήματα οδικής κυκλοφορίας ή να μην τα διαβάσει σωστά.

Σημείωση: Εάν το όχημά σας είναι εξοπλισμένο με κιτ ανάρτησης που δεν έχει εγκριθεί από εμάς, ενδέχεται το σύστημα να μην λειτουργήσει σωστά.

Σημείωση: Τοποθετείτε πάντα γνήσια ανταλλακτικά της Ford όταν αντικαθιστάτε τους λαμπτήρες των προβολέων. Άλλοι λαμπτήρες μπορεί να μειώσουν την απόδοση του συστήματος.

Σημείωση: Το σύστημα δεν λειτουργεί σε ορισμένες χώρες. Συνιστάται να ελέγξετε τη διαθεσιμότητα του συστήματος πριν από τη χρήση.

Βοηθήματα οδήγησης

Αν το σύστημα ανιχνεύσει ότι οδηγείτε στην αντίθετη κατεύθυνση σε έξοδο αυτοκινητοδρόμου, εμφανίζεται ένα μήνυμα στην οθόνη πληροφοριών και ακούγεται ένας ήχος. Η ένταση ήχου του ηχοσυστήματος μηδενίζεται και η καθοδήγηση μέσω του συστήματος πλοήγησης τίθεται σε παύση.

Σημείωση: Σε κρύες και κακές καιρικές συνθήκες μπορεί το σύστημα να μη λειτουργεί. Η βροχή, το χιόνι, πιτσιλίσματα στο παρμπρίζ αλλά και μεγάλες αντιθέσεις φωτεινότητας μπορεί να εμποδίσουν τη σωστή λειτουργία του αισθητήρα.

Σημείωση: Το σύστημα μπορεί να μην λειτουργεί σωστά σε περιοχές υπό κατασκευή ή με πρόσφατες υποδομές.

Σημείωση: Σε εξαιρετικές περιπτώσεις, Το σύστημα ενδέχεται να σας ειδοποιήσει ακόμη και αν δεν οδηγείτε στην αντίθετη κατεύθυνση σε έξοδο αυτοκινητοδρόμου.

Ενεργοποίηση ή απενεργοποίηση συστήματος ειδοποίησης για είσοδο στο αντίθετο ρεύμα κυκλοφορίας

Για να ενεργοποιήσετε ή να απενεργοποιήσετε το σύστημα ειδοποίησης για είσοδο στο αντίθετο ρεύμα κυκλοφορίας, χρησιμοποιήστε τα χειριστήρια της οθόνης πληροφοριών στο τιμόνι για να επιλέξετε τα εξής:

Στοιχείο μενού	Ενέργεια
Driver assist.	Πατήστε το πλήκτρο μενού.
Wrong way alert	Πατήστε το πλήκτρο OK .

Σημείωση: Το σύστημα ανακαλεί την τελευταία ρύθμιση όταν βάλετε μπροστά το όχημα.

Μηνύματα πληροφοριών του συστήματος ειδοποίησης για είσοδο στο αντίθετο ρεύμα κυκλοφορίας

Μήνυμα	Ενέργεια
Check driving direction	Το σύστημα έχει ανιχνεύσει ότι οδηγείτε στην αντίθετη κατεύθυνση σε έξοδο αυτοκινητοδρόμου. Πατήστε το πλήκτρο OK .

Βοηθήματα οδήγησης

ECO

Τρόπος λειτουργίας Eco

Πώς λειτουργεί ο τρόπος λειτουργίας Eco

Το σύστημα είναι σχεδιασμένο να παρακολουθεί ορισμένα χαρακτηριστικά οδήγησης, ώστε να σας βοηθήσει να οδηγείτε πιο αποτελεσματικά. Βλ **Οικονομική οδήγηση** (σελίδα 273).

Σημείωση: Τα επίπεδα απόδοσης δεν καταλήγουν σε καθορισμένη τιμή κατανάλωσης καυσίμου. Βλ **Κατανάλωση καυσίμου** (σελίδα 171).

Σημείωση: Το σύστημα υποδεικνύει μόνο το επίπεδο απόδοσης για την τρέχουσα διαδρομή. Το σύστημα επαναφέρεται κάθε φορά που ανοίγετε το διακόπτη του κινητήρα.

Στιγμιαίο επίπεδο απόδοσης

Ο δακτύλιος στην οθόνη μεγαλώνει ανάλογα με την αύξηση του στιγμιαίου επιπέδου απόδοσης και ανάβει όταν επιτευχθεί η μέγιστη απόδοση. Το επίπεδο ενημερώνεται συνεχώς, ώστε να υποδεικνύει το επίπεδο απόδοσης για την τρέχουσα διαδρομή.

Προβολή του βαθμού στιγμιαίας αποδοτικότητας

- Χρησιμοποιώντας τα χειριστήρια της οθόνης πληροφοριών στο τιμόνι, επιλέξτε **MyView**.
- Επιλέξτε **Eco coach**.

Σύνοψη διαδρομής

Η σύνοψη υπολογισμένης διαδρομής εμφανίζεται με τη μορφή τεσσάρων χρωματιστών μπαρών. Οι μπάρες μετακινούνται από τα αριστερά προς τα δεξιά καθώς μειώνεται το υπολογισμένο επίπεδο απόδοσης. Οι μπάρες υποδεικνύουν το μέσο επίπεδο απόδοσης όσον αφορά επιτάχυνση, επιβράδυνση, ταχύτητα και αλλαγή ταχυτήτων για τη συνολική απόσταση που διένυσε το όχημά σας κατά την τρέχουσα διαδρομή.

Σημείωση: Στα οχήματα με αυτόματο κιβώτιο ταχυτήτων δεν υπάρχει μπάρα για την αλλαγή ταχυτήτων.

Προβολή της περίληψης διαδρομής

- Χρησιμοποιώντας τα χειριστήρια της οθόνης πληροφοριών στο τιμόνι, επιλέξτε **MyView**.
- Επιλέξτε **Eco coach**.

Αποδοτικός τρόπος λειτουργίας οδήγησης

Τι είναι ο αποδοτικός τρόπος λειτουργίας οδήγησης

Ο αποδοτικός τρόπος λειτουργίας οδήγησης είναι ένα προβλέψιμο πρόγραμμα εκπαίδευσης που παρέχει πληροφορίες για την οδική κυκλοφορία σχεδόν σε πραγματικό χρόνο, για να σας βοηθήσει να οδηγείτε πιο αποδοτικά ελευθερώνοντας το πεντάλ του γκαζιού.

Ενεργοποίηση και απενεργοποίηση του προγράμματος αποδοτικής οδήγησης

- Χρησιμοποιώντας τα χειριστήρια της οθόνης πληροφοριών στο τιμόνι, επιλέξτε **Driver assist**.
- Επιλέξτε **Eco coach**.
- Ενεργοποιήστε ή απενεργοποιήστε το **Eco advice**.

Βοηθήματα οδήγησης

Εμφάνιση του προγράμματος αποδοτικής οδήγησης

1. Χρησιμοποιώντας τα χειριστήρια της οθόνης πληροφοριών στο τιμόνι, επιλέξτε **Driver assist**.

Ο δακτύλιος στην οθόνη παρέχει πληροφορίες για όρια ταχύτητας, εισόδους/εξόδους αυτοκινητόδρομων, κεκλιμένο οδόστρωμα, στροφές, διαβάσεις πεζών κ.λπ.

Ενδεικτική λυχνία του προγράμματος αποδοτικής οδήγησης



Υποδεικνύει ότι πρέπει να επιβραδύνετε αργά.

Περίληψη διαδρομής

Η υπολογισμένη περίληψη διαδρομής εμφανίζεται με πέντε χρωματιστές μπάρες. Οι μπάρες μετακινούνται από τα αριστερά προς τα δεξιά καθώς μειώνεται το υπολογισμένο επίπεδο απόδοσης. Οι μπάρες δείχνουν το μέσο βαθμό αποδοτικότητας όσον αφορά επιτάχυνση, επιβράδυνση, ταχύτητα, αλλαγή ταχυτήτων και βαθμολογία συμμόρφωσης στη διάρκεια της συνολικής απόστασης που διένυσε το όχημά σας, τόσο για την προηγούμενη όσο και για την τρέχουσα διαδρομή.

Σημείωση: Στα οχήματα με αυτόματο κιβώτιο ταχυτήτων δεν υπάρχει μπάρα για την αλλαγή ταχυτήτων.

Προβολή της περίληψης διαδρομής

1. Χρησιμοποιώντας τα χειριστήρια της οθόνης πληροφοριών στο τιμόνι, επιλέξτε **MyView**.
2. Επιλέξτε **Eco coach**.
3. Σβήστε τον κινητήρα.
4. Πατήστε το πλήκτρο **OK**.

ΣΥΣΤΗΜΑ ΑΠΟΦΥΓΗΣ ΣΥΓΚΡΟΥΣΗΣ



ΠΡΟΕΙΔΟΠΟΙΗΣΗ: Είστε υπεύθυνοι ανά πάσα στιγμή για τον έλεγχο του οχήματός σας. Το σύστημα έχει σχεδιαστεί ως βοήθημα και δεν σας απαλλάσσει από την ευθύνη σας να οδηγείτε με τη δέουσα προσοχή. Εάν δεν ακολουθήσετε αυτή την οδηγία, μπορεί να προκληθεί απώλεια ελέγχου του οχήματός σας, τραυματισμός ή θάνατος.



ΠΡΟΕΙΔΟΠΟΙΗΣΗ: Το σύστημα δεν λειτουργεί στη διάρκεια απότομης επιτάχυνσης ή απότομων ελιγμών του τιμονιού. Εάν δεν προσέξετε, μπορεί να προκληθεί σύγκρουση ή τραυματισμός.



ΠΡΟΕΙΔΟΠΟΙΗΣΗ: Το σύστημα μπορεί να μην λειτουργήσει καθόλου ή να έχει περιορισμένη λειτουργικότητα σε κρύες και κακές καιρικές συνθήκες. Το χιόνι, ο πάγος, η δυνατή βροχή, το ψιλόβροχο και η ομίχλη μπορούν να επηρεάσουν αρνητικά το σύστημα. Διατηρείτε την κάμερα εμπροσθοπορείας και το ραντάρ καθαρά από χιόνι και πάγο. Εάν δεν προσέξετε, μπορεί να προκληθεί απώλεια ελέγχου του οχήματός σας, σοβαρός τραυματισμός ή θάνατος.



ΠΡΟΕΙΔΟΠΟΙΗΣΗ: Το σύστημα μπορεί να μην λειτουργεί σωστά εάν το όχημά σας διαθέτει μη γνήσιο παρμηρίζ της Ford. Δεν επιτρέπονται επισκευές του παρμηρίζ στην περιοχή γύρω από τον αισθητήρα.

Βοηθήματα οδήγησης



ΠΡΟΕΙΔΟΠΟΙΗΣΗ: Ορισμένες καταστάσεις και εμπόδια αποτρέπουν την ανίχνευση κινδύνων. Για παράδειγμα, χαμηλός φωτισμός ή άμεσο ηλιακό φως, κακές καιρικές συνθήκες, μη συμβατικοί τύποι οχημάτων και πεζοί. Πατήστε φρένο όταν χρειάζεται. Εάν δεν ακολουθήσετε αυτή την οδηγία, μπορεί να προκληθεί απώλεια ελέγχου του οχήματός σας, τραυματισμός ή θάνατος.



ΠΡΟΕΙΔΟΠΟΙΗΣΗ: Το σύστημα αποφυγής πρόσκρουσης με υποστήριξη φρένων δεν μπορεί να βοηθήσει στην αποτροπή όλων των συγκρούσεων. Μην βασίζεστε σε αυτό σύστημα περιμένοντας να υποκαταστήσει την κρίση σας και την ανάγκη να διατηρείτε τη σωστή απόσταση και ταχύτητα.

Το σύστημα προειδοποίησης πρόσκρουσης είναι ενεργό όταν το όχημά σας φτάνει σε ταχύτητα μεγαλύτερη από περίπου 10 km/h. Η λειτουργία ανίχνευσης πεζών ενεργοποιείται σε ταχύτητες έως 80 km/h.

Σημείωση: Το σύστημα δεν έχει σχεδιαστεί για να ανιχνεύει ζώα.

Σημείωση: Το σύστημα δεν έχει σχεδιαστεί για να ανιχνεύει οχήματα ή ποδηλάτες που κινούνται σε διαφορετική κατεύθυνση.



E156130

Εάν το όχημά σας πλησιάζει με μεγάλη ταχύτητα άλλο όχημα που είναι σταματημένο, όχημα ή ποδηλάτη που κινείται στην ίδια κατεύθυνση με σας ή πεζό εντός της διαδρομής σας, το σύστημα έχει σχεδιαστεί για να παρέχει τρία επίπεδα λειτουργίας.

Επίπεδα λειτουργίας	Περιγραφή
Προειδοποίηση	Όταν είναι ενεργό αυτό το επίπεδο, αναβοσβήνει μια προειδοποιητική λυχνία και ακούγεται ένα ηχητικό προειδοποιητικό σήμα.
Υποστήριξη φρένων	Το σύστημα έχει σχεδιαστεί για να βοηθάει τον οδηγό να μειώσει την ταχύτητα πρόσκρουσης προετοιμάζοντας τα φρένα για απότομο φρενάρισμα. Το σύστημα δεν ενεργοποιεί αυτόματα τα φρένα. Εάν πατήσετε το πεντάλ του φρένου, το σύστημα μπορεί να εφαρμόσει επιπλέον φρενάρισμα έως την πλήρη δύναμη φρεναρίσματος, ακόμα κι εάν πατήσετε μόνο ελαφρώς το πεντάλ του φρένου.
Ενεργητικό φρενάρισμα	Το σύστημα έχει σχεδιαστεί ώστε να ενεργοποιεί τα φρένα εάν κρίνει ότι επίκειται σύγκρουση. Αυτό μπορεί να βοηθήσει στη μείωση της ταχύτητας πρόσκρουσης ή στην αποτροπή της σύγκρουσης.

Βοηθήματα οδήγησης

Ενεργοποίηση και απενεργοποίηση του ενεργητικού φρεναρίσματος

- Χρησιμοποιώντας τα χειριστήρια της οθόνης πληροφοριών στο τιμόνι, επιλέξτε **Driver assist..**
- Επιλέξτε **Pre-collision Assist.**
- Ενεργοποιήστε ή απενεργοποιήστε το **Active braking.**

Προειδοποίηση απόστασης (εάν υπάρχει)

Μια προειδοποιητική λυχνία ανάβει αν η απόσταση από το προπορευόμενο όχημα είναι μικρή.

Σημείωση: Η προειδοποιητική λυχνία δεν ανάβει αν είναι ενεργό το σύστημα ελέγχου ταχύτητας ταξιδιού ή το προσαρμοζόμενο σύστημα ελέγχου ταχύτητας ταξιδιού.

Ρύθμιση της ευαισθησίας της προειδοποίησης απόστασης

- Χρησιμοποιώντας τα χειριστήρια της οθόνης πληροφοριών στο τιμόνι, επιλέξτε **Driver assist..**
- Επιλέξτε **Pre-collision Assist.**
- Επιλέξτε **Alert sensitivity.**
- Επιλέξτε μια ρύθμιση και πατήστε το κουμπί **OK.**

Ένδειξη απόστασης (εάν υπάρχει)

Μια γραφική αναπαράσταση παρουσιάζει τη χρονική απόσταση από προπορευόμενα οχήματα που κινούνται στην ίδια κατεύθυνση.

Σημείωση: Το γραφικό δεν εμφανίζεται αν ενεργοποιήσετε το σύστημα ελέγχου ταχύτητας ταξιδιού ή το προσαρμοζόμενο σύστημα ελέγχου ταχύτητας ταξιδιού.

Ταχύτητα οχήματος	Ευαισθησία συστήματος	Χρώμα δείκτη απόστασης	Απόσταση	Χρονική απόσταση
100 km/h	Κανονικό.	Γκρίζο.	Μεγαλύτερη από 25 m.	Μεγαλύτερη από 0,9 δευτερόλεπτα.
		Κίτρινο.	17–25 m	0,6 - 0,9 δευτερόλεπτα.
		Κόκκινο.	Μικρότερη από 17 m.	Μικρότερη από 0,6 δευτερόλεπτα.

Ενεργοποίηση και απενεργοποίηση της ένδειξης απόστασης

- Χρησιμοποιώντας τα χειριστήρια της οθόνης πληροφοριών στο τιμόνι, επιλέξτε **Driver assist..**
- Επιλέξτε **Pre-collision Assist.**
- Ενεργοποιήστε ή απενεργοποιήστε το **Distance indication.**

Βοηθήματα οδήγησης

Αισθητήρες του συστήματος προειδοποίησης σύγκρουσης



E243054

Η κάμερα είναι τοποθετημένη πίσω από τον εσωτερικό καθρέφτη.



E244279

Ο αισθητήρας ραντάρ βρίσκεται πίσω από την μπροστινή μάσκα, κάτω από την πινακίδα κυκλοφορίας.

Σημείωση: Διατηρήστε τους αισθητήρες καθαρούς από χιόνι, πάγο και έντονη συσσώρευση βρομιάς.

Σημείωση: Μην καθαρίζετε τους αισθητήρες με αιχμηρά αντικείμενα.

Σημείωση: Εάν το όχημά σας υποστεί ζημιά με αποτέλεσμα απώλεια ευθυγράμμισης των αισθητήρων, μπορεί να προκληθούν ανακριβείς μετρήσεις ή λανθασμένες προειδοποιήσεις.

Εάν οι αισθητήρες είναι φραγμένοι, μπορεί να επηρεαστεί η ακρίβεια του συστήματος. Ένα μήνυμα ενδέχεται να εμφανιστεί στην οθόνη πληροφοριών.

Προειδοποιητική λυχνία του συστήματος προειδοποίησης σύγκρουσης



Ανάβει όταν το όχημά σας πλησιάζει γρήγορα ένα άλλο όχημα για να σας προειδοποιήσει ότι υπάρχει κίνδυνος σύγκρουσης με το προπορευόμενο όχημα.

Μπορεί να ανάψει με κόκκινο χρώμα εάν η απόσταση από το προπορευόμενο όχημα είναι μικρή.

Ανάβει με πορτοκαλί χρώμα όταν απενεργοποιείτε το σύστημα ή όταν το σύστημα δεν είναι διαθέσιμο.

Μηνύματα πληροφοριών του συστήματος προειδοποίησης σύγκρουσης

Μήνυμα	Ενέργεια
Pre-collision assist not available	Το σύστημα παρουσίασε δυσλειτουργία. Πηγαίνετε το όχημά σας για έλεγχο το συντομότερο.
Pre-collision assist not available Sensor blocked	Οι αισθητήρες είναι βρόμικοι. Καθαρίστε τους αισθητήρες. Εάν το μήνυμα εξακολουθεί να εμφανίζεται, πηγαίνετε το όχημά σας για έλεγχο το συντομότερο.

Βοηθήματα οδήγησης

Στον παρακάτω πίνακα παρατίθενται οι πιθανές αιτίες της εμφάνισης ενός μηνύματος για φραγμένους αισθητήρες, καθώς και οι αντίστοιχες ενέργειες.

Αιτία	Ενέργεια
Η επιφάνεια του ραντάρ στη μάσκα του ψυγείου είναι βρώμικη ή υπάρχουν εμπόδια.	Καθαρίστε τη μάσκα του ψυγείου μπροστά από το ραντάρ ή αφαιρέστε οποιαδήποτε εμπόδια.
Η επιφάνεια του ραντάρ είναι καθαρή αλλά το μήνυμα παραμένει στην οθόνη.	Περιμένετε για λίγο. Το σύστημα μπορεί να χρειαστεί μερικά λεπτά μέχρι να ανιχνεύσει ότι δεν υπάρχει εμπόδιο.
Δυνατή βροχή, ψιλόβροχο, χιόνι ή ομίχλη εμποδίζουν την εκπομπή των σημάτων ραντάρ.	Το σύστημα έχει απενεργοποιηθεί προσωρινά. Το σύστημα θα πρέπει να επανενεργοποιηθεί μετά από σύντομο χρονικό διάστημα όταν βελτιωθούν οι καιρικές συνθήκες.
Το ραντάρ έχει χάσει την ευθυγράμμισή του.	Πηγαίνετε το όχημά σας για έλεγχο το συντομότερο.
Το παρμπρίζ μπροστά από την κάμερα είναι βρώμικο ή υπάρχουν εμπόδια.	Καθαρίστε το εξωτερικό τμήμα του παρμπρίζ μπροστά από την κάμερα.
Το παρμπρίζ μπροστά από την κάμερα είναι καθαρό αλλά το μήνυμα παραμένει στην οθόνη.	Περιμένετε για λίγο. Η κάμερα μπορεί να χρειαστεί μερικά λεπτά μέχρι να ανιχνεύσει ότι δεν υπάρχει πλέον εμπόδιο.
Υπερβολική θερμότητα γύρω από την κάμερα.	Περιμένετε για λίγο. Το μήνυμα θα πρέπει να σβήσει όταν η μειωθεί η θερμοκρασία γύρω από την κάμερα.

Βοηθήματα οδήγησης

ΣΥΣΤΗΜΑΣΗΜΑΤΩΝΕΙΣΟΔΟΥ - ΠΕΤΡΕΛΑΙΟ

Επιλέξιμοι τρόποι λειτουργίας οδήγησης

Το όχημά σας διαθέτει διάφορα προφίλ οδήγησης που μπορείτε να επιλέξετε ανάλογα με τις συνθήκες οδήγησης. Ανάλογα με το προφίλ οδήγησης που θα επιλέξετε, το σύστημα προσαρμόζει διάφορες ρυθμίσεις του οχήματος, για παράδειγμα το τιμόνι, την αλλαγή ταχυτήτων, το «κράτημα» του οχήματος και την ανταπόκριση του συστήματος μετάδοσης κίνησης.

Επιλογή προφίλ οδήγησης

Το κουμπί βρίσκεται στο ταμπλό.



Πατήστε επανειλημμένα το πλήκτρο για να μετακινηθείτε ανάμεσα στα διαθέσιμα προφίλ οδήγησης. Αφήστε το πλήκτρο για να επιβεβαιώσετε το επιλεγμένο προφίλ οδήγησης.

Κανονική



Οι ρυθμίσεις του οχήματος προσαρμόζονται για ισορροπημένη οδήγηση.

Σημείωση: Αυτό είναι το προεπιλεγμένο προφίλ κάθε φορά που ανοίγετε το διακόπτη του κινητήρα.

Οικονομία



Οι ρυθμίσεις του οχήματος προσαρμόζονται για οικονομική οδήγηση.

Μηνύματα πληροφοριών για τα επιλέξιμα προφίλ οδήγησης

Μήνυμα	Ενέργεια
Drive mode not available	Το σύστημα δεν είναι διαθέσιμο. Εάν εξακολουθεί να μην είναι διαθέσιμο την επόμενη φορά που θα ανοίξετε το διακόπτη του κινητήρα, σημαίνει ότι το σύστημα έχει ανιχνεύσει βλάβη που απαιτεί επισκευή. Πηγαίνετε το όχημά σας για έλεγχο το συντομότερο.

ΑΥΤΟΡΡΥΘΜΙΖΟΜΕΝΗ ΑΝΑΡΤΗΣΗ

Πνευματική ανάρτηση (εάν υπάρχει)

Η πνευματική ανάρτηση έχει σχεδιαστεί ώστε να διατηρεί σταθερό το ύψος της ανάρτησης σε όλες τις συνθήκες φορτίου. Οι αερόσουστες φουσκώνουν όταν χαμηλώσει το όχημά σας και πέφτουν όταν το όχημα σας ανυψωθεί. Το σύστημα αρχίζει να λειτουργεί μετά την εκκίνηση του κινητήρα και παραμένει ενεργό έως περίπου 45 λεπτά μετά από το σβήσιμο του κινητήρα.

Το σύστημα της πνευματικής ανάρτησης μπορεί να ενεργοποιηθεί και να απενεργοποιηθεί μέσω του πίνακα οργάνων. Βλ **Γενικά** (σελίδα 99).

Σημείωση: Το σύστημα πρέπει να απενεργοποιηθεί πριν από οποιοδήποτε εργασίες επισκευής για να αποτραπούν τυχόν προσαρμογές στη διάρκεια των εργασιών.

Εάν το σύστημα έχει απενεργοποιηθεί και η ταχύτητα του οχήματος υπερβεί μια καθορισμένη ταχύτητα, το σύστημα θα ενεργοποιηθεί πάλι αυτόματα. Εάν υπάρχει βλάβη στο σύστημα, μπορεί να εμφανιστεί ένα μήνυμα στον πίνακα οργάνων. Εάν το μήνυμα παραμένει, πηγαίνετε το όχημά σας για έλεγχο σε μια Επίσημη Εμπορία.

ΤΙ ΕΙΝΑΙ ΟΙ ΤΡΕΧΟΥΣΕΣ ΠΛΗΡΟΦΟΡΙΕΣ ΑΥΤΟΚΙΝΗΤΟΔΡΟΜΩΝ

Το σύστημα είναι σχεδιασμένο ώστε να παρέχει πληροφορίες για το δρόμο στη συνέχεια της πορείας σας σχεδόν σε πραγματικό χρόνο.

ΕΝΕΡΓΟΠΟΙΗΣΗ ΤΩΝ ΤΡΕΧΟΥΣΩΝ ΠΛΗΡΟΦΟΡΙΩΝ ΑΥΤΟΚΙΝΗΤΟΔΡΟΜΩΝ

Σημείωση: Βεβαιωθείτε ότι η δυνατότητα του μόντεμ έχει ενεργοποιηθεί. Βλ **Συνδεδεμένο όχημα** (σελίδα 408).

1. Επιλέξτε **Settings**.
2. Επιλέξτε **FordPass Connect**.
3. Επιλέξτε **Connectivity settings**.
4. Ενεργοποιήστε τη λειτουργία **Vehicle connectivity**.
5. Ενεργοποιήστε τη λειτουργία **Location**.
6. Ενεργοποιήστε τη λειτουργία **Vehicle data & Remote ctrl**.
7. Ενεργοποιήστε τη λειτουργία **Live Traffic**.
8. Ενεργοποιήστε τη λειτουργία **Local hazard information**.

ΈΛΕΓΧΟΣ ΚΑΤΑΣΤΑΣΗΣ ΓΙΑ ΤΙΣ ΤΡΕΧΟΥΣΕΣ ΠΛΗΡΟΦΟΡΙΕΣ ΑΥΤΟΚΙΝΗΤΟΔΡΟΜΩΝ

1. Χρησιμοποιώντας τα χειριστήρια της οθόνης πληροφοριών στο τιμόνι, επιλέξτε **Settings**.
2. Επιλέξτε **Information**.
3. Επιλέξτε **Local hazard information**.

Μεταφορά φορτίου

ΓΕΝΙΚΑ



ΠΡΟΕΙΔΟΠΟΙΗΣΗ: Βεβαιωθείτε ότι έχετε στερεώσει σωστά τα αντικείμενα στο χώρο αποσκευών. Εάν δεν ακολουθήσετε αυτή την οδηγία, μπορεί να προκληθεί τραυματισμός σε περίπτωση απότομου σταματήματος ή σύγκρουσης.



ΠΡΟΕΙΔΟΠΟΙΗΣΗ: Μην τοποθετείτε αντικείμενα πάνω στο κάλυμμα αποσκευών. Εάν δεν ακολουθήσετε αυτήν την οδηγία, μπορεί να προκληθεί τραυματισμός ή θάνατος σε περίπτωση απότομου σταματήματος ή σύγκρουσης.



ΠΡΟΕΙΔΟΠΟΙΗΣΗ: Περιορισμοί στη χωρητικότητα φόρτωσης του οχήματός σας μπορεί να τεθούν τόσο από τη χωρητικότητα όγκου (το διαθέσιμο χώρο) όσο και από τη χωρητικότητα ωφέλιμου φορτίου (το βάρος που μπορεί να μεταφέρει το όχημα). Όταν το βάρος του φορτίου φτάσει στο μέγιστη τιμή χωρητικότητας ωφέλιμου φορτίου για το όχημά σας, μην προσθέτετε παραπάνω φορτίο ακόμα και εάν υπάρχει διαθέσιμος χώρος. Η υπερβολική ή ακατάλληλη φόρτωση του οχήματός σας μπορεί να συντελέσει στην απώλεια ελέγχου και την ανατροπή του οχήματος.



ΠΡΟΕΙΔΟΠΟΙΗΣΗ: Βεβαιωθείτε ότι έχετε κλείσει καλά την πόρτα του χώρου αποσκευών προκειμένου να μην μπουν καυσαέρια στο όχημά σας. Εάν δεν μπορείτε να κλείσετε τελείως την πόρτα του χώρου αποσκευών, ανοίξτε τους αεραγωγούς ή τα παράθυρα για να μπει καθαρός αέρας. Εάν δεν τηρήσετε αυτή την οδηγία, μπορεί να προκληθεί τραυματισμός ή θάνατος.



ΠΡΟΕΙΔΟΠΟΙΗΣΗ: Μην υπερβαίνετε το μέγιστο φορτίο μπροστινού και πίσω άξονα για το όχημά σας.

Σημείωση: Όταν φορτώνετε μακριά αντικείμενα στο όχημά σας, όπως για παράδειγμα σωλήνες, ξύλα ή έπιπλα, προσέξτε να μην προκληθεί ζημιά στην εσωτερική επένδυση.

ΘΥΡΙΔΕΣ ΠΡΟΣΒΑΣΗΣ ΣΤΟΝ ΠΙΣΩ ΧΩΡΟ ΦΟΡΤΙΟΥ

Μπορείτε να μεταφέρετε μακριά αντικείμενα με το αυτοκίνητό σας ανοίγοντας τη θυρίδα πρόσβασης στο διαχωριστικό τοίχωμα.

Σημείωση: Έχετε τελείως ανοικτή τη θυρίδα πρόσβασης στο διαχωριστικό τοίχωμα όταν την χρησιμοποιείτε.

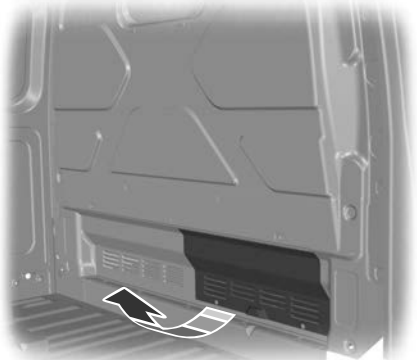

E146024

Μεταφορά φορτίου

ΣΧΑΡΕΣ ΟΡΟΦΗΣ ΚΑΙ ΦΟΡΕΙΣ ΦΟΡΤΙΟΥ - ΟΧΗΜΑΤΑ ΜΕ: ΕΝΣΩΜΑΤΩΜΕΝΗ ΣΧΑΡΑ ΟΡΟΦΗΣ



ΠΡΟΕΙΔΟΠΟΙΗΣΗ: Όταν τοποθετείτε φορτία στη σχάρα οροφής, σας συνιστούμε να κατανέμετε το φορτίο ομοιόμορφα και να διατηρείτε χαμηλά το κέντρο βάρους. Τα φορτωμένα οχήματα με υψηλό κέντρο βάρους μπορεί να έχουν διαφορετική οδική συμπεριφορά σε σχέση με μη φορτωμένα οχήματα. Όταν το όχημά σας μεταφέρει μεγάλο φορτίο, θα πρέπει να λαμβάνετε πρόσθετα μέτρα προφύλαξης, όπως π.χ. να οδηγείτε με χαμηλότερη ταχύτητα και να αυξάνετε την απόσταση φρεναρίσματος.



ΠΡΟΕΙΔΟΠΟΙΗΣΗ: Μην υπερβαίνετε το μέγιστο φορτίο μπροστινού και πίσω άξονα για το όχημά σας.



ΠΡΟΕΙΔΟΠΟΙΗΣΗ: Διαβάστε και ακολουθήστε τις οδηγίες του κατασκευαστή όταν τοποθετείτε σχάρα οροφής.

Πρέπει να τοποθετείτε το φορτίο απευθείας στις εγκάρσιες μπάρες που είναι στερεωμένες στις πλευρικές δοκούς της σχάρας οροφής.

Σημείωση: Μην τοποθετείτε σε καμία περίπτωση φορτία απευθείας επάνω στη λαμαρίνα της οροφής.

Βεβαιωθείτε ότι έχετε στερεώσει σωστά το φορτίο. Ελέγξτε για να βεβαιωθείτε ότι οι ιμάντες είναι στερεωμένοι καλά πριν οδηγήσετε και κάθε φορά που σταματάτε για βενζίνη.

Το μέγιστο επιτρεπόμενο φορτίο οροφής σε δύο διπλανάς δοκούς είναι 75 kg.

Το μέγιστο επιτρεπόμενο φορτίο οροφής σε όλες τις δοκούς είναι 130 kg.

Ανύψωση και χαμήλωμα των εγκάρσιων μπαρών



ΠΡΟΕΙΔΟΠΟΙΗΣΗ: Οι εγκάρσιες μπάρες είναι βαριές. Για την αποτροπή τραυματισμού, προσέχετε όταν χαμηλώνετε τις εγκάρσιες μπάρες.



ΠΡΟΕΙΔΟΠΟΙΗΣΗ: Όταν διπλώνετε τις εγκάρσιες μπάρες προς τα κάτω, προσέξτε να μην πιαστούν τα δάχτυλά σας στο μηχανισμό.



ΠΡΟΕΙΔΟΠΟΙΗΣΗ: Μην δένετε φορτία κοντά στο μοχλό απασφάλισης.



E171581

Σημείωση: Βεβαιωθείτε ότι οι εγκάρσιες μπάρες είναι διπλωμένες προτού βάλετε το όχημα σε πλυντήριο αυτοκινήτων.

Μεταφορά φορτίου

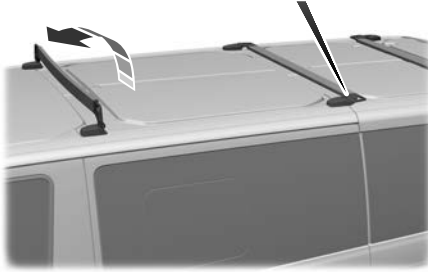

E167062

1. Τραβήξτε το μοχλό απασφάλισης.
2. Ανυψώστε ή χαμηλώστε τις εγκάρσιες μπάρες μέχρι να κλειδώσουν στη θέση τους.

ΣΧΑΡΕΣ ΟΡΟΦΗΣ ΚΑΙ ΦΟΡΕΙΣ ΦΟΡΤΙΟΥ - ΟΧΗΜΑΤΑ ΧΩΡΙΣ: ΕΝΣΩΜΑΤΩΜΕΝΗ ΣΧΑΡΑ ΟΡΟΦΗΣ

⚠️ ΠΡΟΕΙΔΟΠΟΙΗΣΗ: Όταν τοποθετείτε φορτία στη σχάρα οροφής, σας συνιστούμε να κατανέμετε το φορτίο ομοιόμορφα και να διατηρείτε χαμηλά το κέντρο βάρους. Τα φορτωμένα οχήματα με υψηλό κέντρο βάρους μπορεί να έχουν διαφορετική οδική συμπεριφορά σε σχέση με μη φορτωμένα οχήματα. Όταν το όχημά σας μεταφέρει μεγάλο φορτίο, θα πρέπει να λαμβάνετε πρόσθετα μέτρα προφύλαξης, όπως π.χ. να οδηγείτε με χαμηλότερη ταχύτητα και να αυξάνετε την απόσταση φρεναρίσματος.

⚠️ ΠΡΟΕΙΔΟΠΟΙΗΣΗ: Μην ξεπερνάτε το μέγιστο επιτρεπόμενο φορτίο οροφής.

⚠️ ΠΡΟΕΙΔΟΠΟΙΗΣΗ: Μην υπερβαίνετε το μέγιστο φορτίο άξονα του οχήματός σας. Βλ **Πινακίδα ταυτότητας οχήματος** (σελίδα 391).

⚠️ ΠΡΟΕΙΔΟΠΟΙΗΣΗ: Διαβάστε και ακολουθήστε τις οδηγίες του κατασκευαστή όταν τοποθετείτε σχάρα οροφής.

⚠️ ΠΡΟΕΙΔΟΠΟΙΗΣΗ: Δεν επιτρέπεται να τοποθετείτε φορτίο απευθείας επάνω στην οροφή.

⚠️ ΠΡΟΕΙΔΟΠΟΙΗΣΗ: Αν χρησιμοποιείτε σχάρα οροφής, η κατανάλωση καυσίμου του οχήματός σας θα είναι υψηλότερη και ενδέχεται το όχημα να παρουσιάσει αλλαγές στα χαρακτηριστικά οδήγησής του.

Μεταφορά φορτίου

Για τη σωστή λειτουργία του συστήματος της σάρας οροφής, πρέπει να τοποθετείτε το φορτίο απευθείας στις εγκάρσιες μπάρες που είναι τοποθετημένες στις πλευρικές δοκούς της σάρας οροφής.

Βεβαιωθείτε ότι έχετε στερεώσει σωστά το φορτίο. Ελέγξτε για να βεβαιωθείτε ότι οι ιμάντες είναι στερεωμένοι καλά πριν οδηγήσετε και κάθε φορά που σταματάτε για βενζίνη.

Έκδοση	Μέγιστο φορτίο οροφής (συμπεριλαμβανομένης της σάρας οροφής) kg
Χαμηλή οροφή	150
Μεσαία οροφή	100

ΕΞΑΡΤΗΜΑΤΑ ΣΥΓΚΡΑΤΗΣΗΣ ΦΟΡΤΙΟΥ

Σημείωση: Ο αριθμός εξαρτημάτων συγκράτησης φορτίου μπορεί να ποικίλλει ανάλογα με το μοντέλο οχήματος.

Μεταφορά φορτίου

Στερέωση φορτίου

Εκτός κόμμι

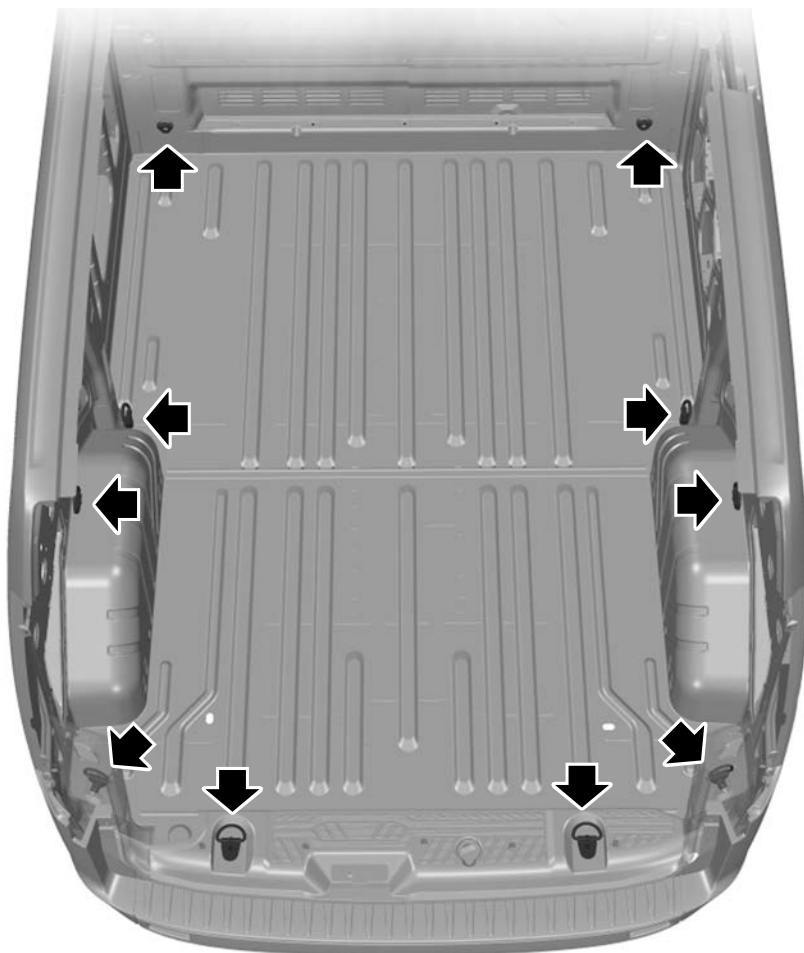

E146219

Μεταφορά φορτίου

Κόμπι

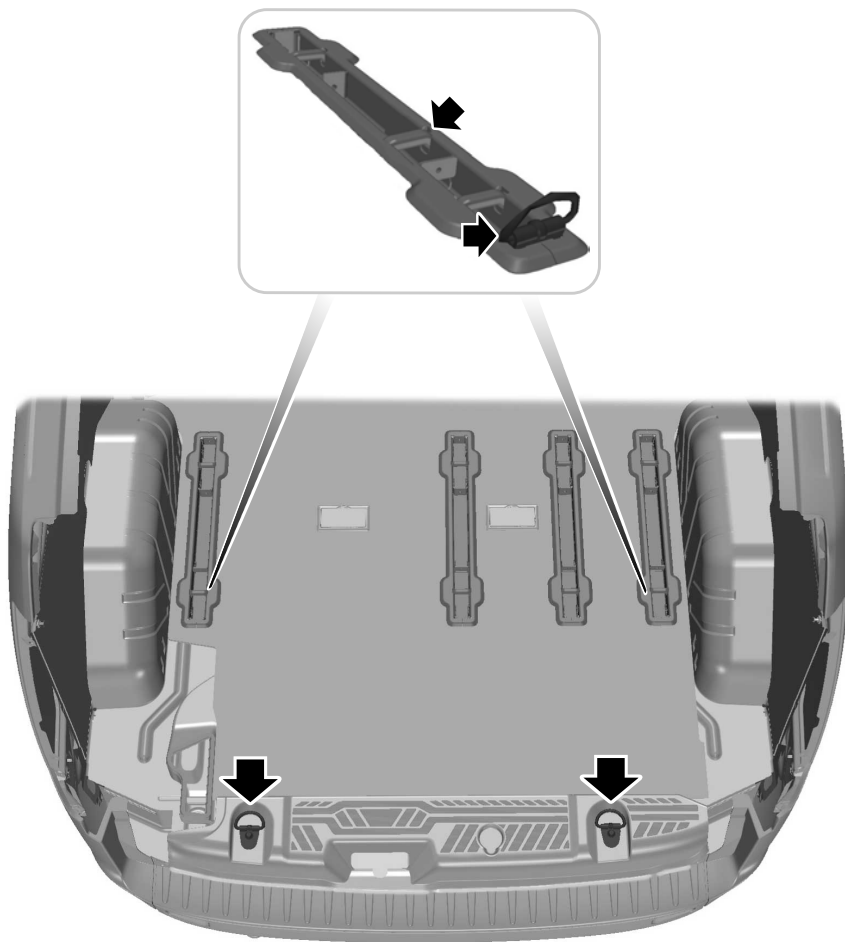

E146220

Μεταφορά φορτίου

Έκδοση	Μέγιστη τιμή φορτίου
Όλοι	5.000 N

Ρυμούλκηση

ΡΥΜΟΥΛΚΗΣΗ ΤΡΕΙΛΕΡ - ΥΒΡΙΔΙΚΟ ΗΛΕΚΤΡΙΚΟ ΟΧΗΜΑ ΜΕ ΦΟΡΤΙΣΗ ΣΕ ΗΛΕΚΤΡΙΚΗ ΠΡΙΖΑ (ΡΗΕV)



ΠΡΟΕΙΔΟΠΟΙΗΣΗ: Το όχημά σας δεν έχει εγκριθεί για ρυμούλκηση τρέιλερ. Ποτέ μην ρυμουλκείτε τρέιλερ με το όχημά σας.

ΡΥΜΟΥΛΚΗΣΗ ΤΡΕΙΛΕΡ - ΔΕΝ ΠΕΡΙΛΑΜΒΑΝΟΝΤΑΙ: ΥΒΡΙΔΙΚΟ ΗΛΕΚΤΡΙΚΟ ΟΧΗΜΑ ΜΕ ΦΟΡΤΙΣΗ ΣΕ ΗΛΕΚΤΡΙΚΗ ΠΡΙΖΑ (ΡΗΕV)



ΠΡΟΕΙΔΟΠΟΙΗΣΗ: Μην υπερβαίνετε τα 100 km/h. Μπορεί να προκληθεί απώλεια ελέγχου του οχήματος, σοβαρός τραυματισμός ή θάνατος.



ΠΡΟΕΙΔΟΠΟΙΗΣΗ: Μην υπερβαίνετε το μέγιστο μικτό βάρος με ρυμουλκούμενο που ορίζεται στην πινακίδα αριθμού πλαισίου του οχήματος. Μπορεί να προκληθεί απώλεια ελέγχου του οχήματος, σοβαρός τραυματισμός ή θάνατος. Βλ **Πινακίδα ταυτότητας οχήματος** (σελίδα 391).



ΠΡΟΕΙΔΟΠΟΙΗΣΗ: Μην υπερβαίνετε το μέγιστο επιτρεπόμενο βάρος στο άκρο της σύνδεσης τρέιλερ (κάθετο βάρος στον κοτσαδόρο) όπως ορίζεται στον πίνακα προδιαγραφών του οχήματος. Μπορεί να προκληθεί απώλεια ελέγχου του οχήματος, σοβαρός τραυματισμός ή θάνατος. Βλ **Χωρητικότητες και προδιαγραφές** (σελίδα 389).



ΠΡΟΕΙΔΟΠΟΙΗΣΗ: Το σύστημα αντιμπλοκαρίσματος των τροχών δεν ελέγχει τα φρένα του τρέιλερ. Μπορεί να προκληθεί απώλεια ελέγχου του οχήματος, σοβαρός τραυματισμός ή θάνατος.

Κατά τη ρυμούλκηση τρέιλερ:

- Τηρήστε τις νομοθετικές ρυθμίσεις σχετικά με τη ρυμούλκηση τρέιλερ που ισχύουν ανά χώρα.
- Μην υπερβαίνετε τα 100 km/h ακόμα και εάν κάποια χώρα επιτρέπει υψηλότερες ταχύτητες υπό συγκεκριμένες συνθήκες.
- Τοποθετήστε τα φορτία όσο το δυνατόν πιο χαμηλά και κεντρικά στον άξονα του τρέιλερ. Αν η ρυμούλκηση γίνεται με το όχημα στο απόβαρο, το φορτίο στο τρέιλερ πρέπει να τοποθετηθεί προς την πλευρά του άκρου σύνδεσης, εντός των τιμών του μέγιστου φορτίου στο άκρο σύνδεσης, καθώς έτσι επιτυγχάνεται η καλύτερη δυνατή ευστάθεια. Βλ **Χωρητικότητες και προδιαγραφές** (σελίδα 389).
- Το βάρος στο άκρο της σύνδεσης τρέιλερ (κάθετο βάρος στον κοτσαδόρο) είναι εξαιρετικά σημαντικό για την ευστάθεια του οχήματός σας κατά την οδήγηση καθώς και του τρέιλερ.
- Το κάθετο βάρος στον κοτσαδόρο πρέπει να είναι τουλάχιστον 4% του βάρους του τρέιλερ και δεν πρέπει να υπερβαίνει το μέγιστο επιτρεπόμενο βάρος. Βλ **Χωρητικότητες και προδιαγραφές** (σελίδα 389).

Ρυμούλκηση

- Μειώστε αμέσως ταχύτητα εάν το τρέιλερ δώσει οποιαδήποτε σημάδια ταλάντωσης. Βλ **Έλεγχος ταλάντωσης ρυμουλκούμενου** (σελίδα 269).
- Συμπλέξτε χαμηλότερη ταχύτητα όταν κατεβαίνετε σε επικλινές έδαφος με απότομη κλίση.

Σημείωση: Το μέγιστο επιτρεπόμενο βάρος στο άκρο της σύνδεσης τρέιλερ που αναγράφεται πινακίδα ταυτότητας του τρέιλερ είναι η τιμή δοκιμής του κατασκευαστή του τρέιλερ. Το μέγιστο επιτρεπόμενο βάρος στο άκρο της σύνδεσης τρέιλερ για το όχημα μπορεί να είναι χαμηλότερο.

Η ευστάθεια του συνδυασμού οχήματος και τρέιλερ εξαρτάται κατά πολύ από την ποιότητα του τρέιλερ.

Η ρυμούλκηση τρέιλερ αλλάζει τα χαρακτηριστικά κρατήματος του οχήματος και αυξάνει την απόσταση ακινητοποίησης. Προσαρμόστε την ταχύτητα και την οδήγησή σας στο φορτίο του τρέιλερ.

Το μέγιστο επιτρεπόμενο βάρος με ρυμουλκούμενο που αναγράφεται στην πινακίδα ταυτότητας του οχήματος ισχύει για μέγιστη κλίση δρόμου 12% και μέγιστο υψόμετρο 1.000 m κατά τη ρυμούλκηση τρέιλερ. Στις ορεινές περιοχές, η απόδοση του κινητήρα μειώνεται εξαιτίας της μικρότερης πυκνότητας του αέρα καθώς αυξάνεται το υψόμετρο. Σε περιοχές με μεγάλο υψόμετρο πάνω από 1.000 m, πρέπει το καθορισμένο μέγιστο επιτρεπόμενο μικτό βάρος με ρυμουλκούμενο να μειώνεται κατά 10% για κάθε επιπλέον 1.000 m.

Σημείωση: Δεν είναι όλα τα οχήματα κατάλληλα ή εγκεκριμένα για να διαθέτουν δύο ράβδους ρυμούλκησης. Επικοινωνήστε με μια από τις Εξουσιοδοτημένες Επίσημες Εμπορίες για περισσότερες πληροφορίες.

Φωτισμός του τρέιλερ

Το ηλεκτρικό σύστημα στο όχημά σας είναι κατάλληλο για ρυμούλκηση τρέιλερ με φώτα LED.

ΈΛΕΓΧΟΣ ΤΑΛΑΝΤΩΣΗΣ ΡΥΜΟΥΛΚΟΥΜΕΝΟΥ

Σημείωση: Η λειτουργία αυτή δεν μπορεί να αποτρέψει την ταλάντωση του τρέιλερ αλλά μπορεί να την μειώσει αφού ξεκινήσει.

Σημείωση: Η λειτουργία αυτή δεν μπορεί να σταματήσει την ταλάντωση όλων των τρέιλερ.

Σημείωση: Σε ορισμένες περιπτώσεις, εάν η ταχύτητα του οχήματός σας είναι πολύ υψηλή, το σύστημα μπορεί να ενεργοποιηθεί πολλές φορές μειώνοντας σταδιακά την ταχύτητα του οχήματός σας.

Η λειτουργία αυτή ενεργοποιεί τα φρένα του οχήματός σας σε μεμονωμένους τροχούς και, εάν χρειάζεται, μειώνει την ισχύ του κινητήρα. Εάν το τρέιλερ αρχίσει να ταλαντώνεται, αρχίζει να αναβοσβήνει η προειδοποιητική λυχνία του συστήματος ελέγχου πρόσφυσης και εμφανίζεται ένα μήνυμα στην οθόνη πληροφοριών. Μειώστε την ταχύτητα του οχήματός σας, σταματήστε με ασφάλεια στην άκρη του δρόμου και ελέγξτε εάν η κατανομή του φορτίου είναι σωστή. Βλ **Μεταφορά φορτίου** (σελίδα 261).

Ρυμούλκηση

ΡΥΜΟΥΛΚΗΣΗ ΤΟΥ ΟΧΗΜΑΤΟΣ ΣΕ ΤΕΣΣΕΡΙΣ ΤΡΟΧΟΥΣ - ΑΥΤΟΜΑΤΟ ΚΙΒΩΤΙΟ ΤΑΧΥΤΗΤΩΝ, ΔΕΝ ΠΕΡΙΛΑΜΒΑΝΟΝΤΑΙ: ΥΒΡΙΔΙΚΟ ΗΛΕΚΤΡΙΚΟ ΟΧΗΜΑ ΜΕ ΦΟΡΤΙΣΗ ΣΕ ΗΛΕΚΤΡΙΚΗ ΠΡΙΖΑ (PHEV)



ΠΡΟΕΙΔΟΠΟΙΗΣΗ: Πρέπει να έχετε ανοιχτό το διακόπτη του κινητήρα όταν το όχημά σας ρυμουλκείται. Η μη συμμόρφωση με αυτή την προειδοποίηση μπορεί να αυξήσει σημαντικά τον κίνδυνο τραυματισμού ή θανάτου.



ΠΡΟΕΙΔΟΠΟΙΗΣΗ: Εάν το όχημά σας διαθέτει κλειδαριά τιμονιού, βεβαιωθείτε ότι ο διακόπτης του κινητήρα βρίσκεται σε θέση τροφοδοσίας ή με το κλειδί στη μίζα κατά τη ρυμούλκηση.



ΠΡΟΕΙΔΟΠΟΙΗΣΗ: Πρέπει να βεβαιωθείτε ότι ο επιλογέας ταχυτήτων είναι στη θέση **N**. Η μη συμμόρφωση με αυτή την προειδοποίηση μπορεί να προκαλέσει ζημιά στο κιβώτιο ταχυτήτων και να οδηγήσει σε σύγκρουση ή τραυματισμό.



ΠΡΟΕΙΔΟΠΟΙΗΣΗ: Η υποβοήθηση για τα φρένα και το τιμόνι είναι διαθέσιμη μόνο όταν λειτουργεί ο κινητήρας. Πατήστε το πεντάλ φρένου δυνατότερα λαμβάνοντας υπόψη ότι το όχημα θα διανύσει μεγαλύτερη απόσταση μέχρι να σταματήσει και ότι το τιμόνι θα είναι βαρύτερο.



ΠΡΟΕΙΔΟΠΟΙΗΣΗ: Τυχόν υπερβολικό τέντωμα του σχοινιού ρυμούλκησης μπορεί να προκαλέσει ζημιά στο όχημά σας ή στο όχημα που σας ρυμουλκεί.



ΠΡΟΕΙΔΟΠΟΙΗΣΗ: Μη ρυμουλκείτε το όχημά σας εάν η θερμοκρασία περιβάλλοντος είναι κάτω από 0°C.

Ρυμούλκηση έκτακτης ανάγκης

Εάν το όχημά σας έχει ακινητοποιηθεί χωρίς πρόσβαση σε αμαξίδιο ρυμούλκησης, τρίλερ ρυμούλκησης αυτοκινήτων ή όχημα μεταφοράς με επίπεδη πλατφόρμα, μπορείτε να το ρυμουλκήσετε με όλους τους τροχούς στο έδαφος.

Αυτό μπορείτε να το κάνετε υπό τις εξής προϋποθέσεις:

- Το όχημά σας είναι στραμμένο προς τα εμπρός ώστε να ρυμουλκείται με μπροστινή κατεύθυνση.
- Ο επιλογέας ταχυτήτων είναι στη θέση **N**. Εάν ο επιλογέας ταχυτήτων δεν μετακινείται στη θέση **N**, μπορεί να χρειαστεί να τον παρακάμψετε ακολουθώντας τη σχετική διαδικασία. Βλ **Αυτόματο κιβώτιο ταχυτήτων** (σελίδα 195).
- Η μέγιστη ταχύτητα να είναι 50 km/h.
- Η μέγιστη απόσταση να είναι 80 km.

Οδηγήστε αργά και ομαλά χωρίς να τραντάζετε το όχημα που ρυμουλκείται.

Πρέπει να χρησιμοποιήσετε μόνο το γάντζο περισυλλογής που παρέχεται με το όχημά σας. Βλ **Σημεία σύνδεσης για ρυμούλκηση** (σελίδα 280).

Ρυμούλκηση

Τα σχοινιά ρυμούλκησης ή οι άκαμπτες μπάρες ρυμούλκησης πρέπει να τοποθετηθούν στην ίδια πλευρά. Για παράδειγμα, από το πίσω δεξιό σημείο ρυμούλκησης στο μπροστινό δεξιό σημείο ρυμούλκησης.

Πρέπει να χρησιμοποιήσετε σχοινιά ρυμούλκησης ή άκαμπτη μπάρα ρυμούλκησης με κατάλληλη αντοχή για το βάρος του οχήματος που ρυμουλκεί και του οχήματος που ρυμουλκείται.

Σημείωση: Η άκαμπτη μπάρα ρυμούλκησης είναι ο πιο ασφαλής τρόπος για τη ρυμούλκηση ενός οχήματος.

Το βάρος του οχήματος που ρυμουλκείται δεν πρέπει να υπερβαίνει το βάρος του οχήματος που ρυμουλκεί.

ΡΥΜΟΥΛΚΗΣΗ ΤΟΥ ΟΧΗΜΑΤΟΣ ΣΕ ΤΕΣΣΕΡΙΣ ΤΡΟΧΟΥΣ - ΥΒΡΙΔΙΚΟ ΗΛΕΚΤΡΙΚΟ ΟΧΗΜΑ ΜΕ ΦΟΡΤΙΣΗ ΣΕ ΗΛΕΚΤΡΙΚΗ ΠΡΙΖΑ (PHEV)

Εάν το όχημά σας χρειάζεται ρυμούλκηση, επικοινωνήστε με επαγγελματική εταιρία ρυμούλκησης ή, εάν είστε μέλος κάποιου προγράμματος οδικής βοήθειας, απευθυνθείτε στον πάροχο οδικής βοήθειας. Οι μπροστινοί τροχοί πρέπει να ανυψωθούν ώστε να μην ακουμπούν στο έδαφος.

ΡΥΜΟΥΛΚΗΣΗ ΤΟΥ ΟΧΗΜΑΤΟΣ ΣΕ ΤΕΣΣΕΡΙΣ ΤΡΟΧΟΥΣ - ΜΗΧΑΝΙΚΟ ΚΙΒΩΤΙΟ ΤΑΧΥΤΗΤΩΝ



ΠΡΟΕΙΔΟΠΟΙΗΣΗ: Πρέπει να έχετε ανοιχτό το διακόπτη του κινητήρα όταν το όχημά σας ρυμουλκείται. Η μη συμμόρφωση με αυτή την προειδοποίηση μπορεί να αυξήσει σημαντικά τον κίνδυνο τραυματισμού ή θανάτου.



ΠΡΟΕΙΔΟΠΟΙΗΣΗ: Η υποβοήθηση για τα φρένα και το τιμόνι είναι διαθέσιμη μόνο όταν λειτουργεί ο κινητήρας. Πατήστε το πεντάλ φρένου δυνατότερα λαμβάνοντας υπόψη ότι το όχημα θα διανύσει μεγαλύτερη απόσταση μέχρι να σταματήσει και ότι το τιμόνι θα είναι βαρύτερο.



ΠΡΟΕΙΔΟΠΟΙΗΣΗ: Εάν το όχημά σας διαθέτει κλειδαριά τιμονιού, βεβαιωθείτε ότι ο διακόπτης του κινητήρα βρίσκεται σε θέση τροφοδοσίας ή με το κλειδί στη μίζα κατά τη ρυμούλκηση.



ΠΡΟΕΙΔΟΠΟΙΗΣΗ: Τυχόν υπερβολικό τέντωμα του σχοινοίου ρυμούλκησης μπορεί να προκαλέσει ζημιά στο όχημά σας ή στο όχημα που σας ρυμουλκεί.



ΠΡΟΕΙΔΟΠΟΙΗΣΗ: Κατά τη ρυμούλκηση του οχήματός σας, πρέπει να έχετε επιλέξει νεκρά. Η μη συμμόρφωση με αυτή την προειδοποίηση μπορεί να προκαλέσει ζημιά στο κιβώτιο ταχυτήτων και να οδηγήσει σε σύγκρουση ή τραυματισμό.

Οδηγήστε αργά και ομαλά χωρίς να τραντάξετε το όχημα που ρυμουλκείται.

Ρυμούλκηση

Πρέπει να χρησιμοποιήσετε μόνο τον κατασκόπο που παρέχεται με το όχημά σας.
Βλ **Σημεία σύνδεσης για ρυμούλκηση**
(σελίδα 280).

Τα σχοινιά ρυμούλκησης ή οι άκαμπτες μπάρες ρυμούλκησης πρέπει να τοποθετηθούν στην ίδια πλευρά. Για παράδειγμα, από το πίσω δεξιό σημείο ρυμούλκησης στο μπροστινό δεξιό σημείο ρυμούλκησης.

Πρέπει να χρησιμοποιήσετε σχοινί ρυμούλκησης ή άκαμπτη μπάρα ρυμούλκησης με κατάλληλη αντοχή για το βάρος του οχήματος που ρυμουλκεί και του οχήματος που ρυμουλκείται.

Το βάρος του οχήματος που ρυμουλκείται δεν πρέπει να υπερβαίνει το βάρος του οχήματος που ρυμουλκεί.

Μην υπερβαίνετε τα 50 km/h.

Χρήσιμες συμβουλές οδήγησης

ΜΕΙΩΜΕΝΗ ΑΠΟΔΟΣΗ ΚΙΝΗΤΗΡΑ



ΠΡΟΕΙΔΟΠΟΙΗΣΗ: Εάν συνεχίσετε να οδηγείτε το όχημά σας ενώ υπερθερμαίνεται ο κινητήρας, μπορεί ο κινητήρας να σταματήσει να λειτουργεί χωρίς προειδοποίηση. Εάν δεν ακολουθήσετε αυτή την οδηγία, μπορεί να προκληθεί απώλεια ελέγχου του οχήματός σας.

Εάν η βελόνα του δείκτη θερμοκρασίας ψυκτικού κινητήρα κινείται προς το επάνω όριο, ο κινητήρας υπερθερμαίνεται. Βλ **Όργανα μέτρησης** (σελίδα 91).

Εάν ο κινητήρας έχει υπερθερμανθεί, επιτρέπεται να οδηγήσετε το όχημά σας μόνο σε μικρή απόσταση. Η απόσταση που μπορείτε να διανύσετε εξαρτάται από τη θερμοκρασία περιβάλλοντος, το φορτίο του οχήματος και το έδαφος. Ο κινητήρας συνεχίζει να λειτουργεί με περιορισμένη ισχύ για λίγο.

Εάν η θερμοκρασία του κινητήρα συνεχίσει να αυξάνεται, η παροχή καυσίμου προς τον κινητήρα μειώνεται. Το σύστημα κλιματισμού απενεργοποιείται και τίθεται σε συνεχή λειτουργία ο ανεμιστήρας ψύξης του κινητήρα.

1. Μειώστε προοδευτικά την ταχύτητά σας και σταματήστε το όχημά σας αμέσως μόλις το επιτρέψει η ασφάλεια.
2. Σβήστε αμέσως τον κινητήρα για να αποτρέψετε σοβαρή ζημιά στον κινητήρα.
3. Περιμένετε μέχρι να κρυώσει ο κινητήρας.
4. Ελέγξτε τη στάθμη του ψυκτικού. Βλ **Έλεγχος ψυκτικού υγρού του κινητήρα** (σελίδα 333).
5. Πηγαίστε το όχημά σας για έλεγχο το συντομότερο.

ΟΙΚΟΝΟΜΙΚΗ ΟΔΗΓΗΣΗ

Οι παρακάτω οδηγίες μπορούν να συμβάλουν στην καλύτερη οικονομία καυσίμου:

- Ελέγχετε τακτικά τις τιμές πίεσης των ελαστικών σας και βεβαιωθείτε ότι είναι φυσικωμένα στη σωστή πίεση. Βλ **Τιμές πίεσης ελαστικών** (σελίδα 384).
- Ακολουθήστε το προτεινόμενο χρονοδιάγραμμα συντήρησης και εκτελέστε τους προτεινόμενους ελέγχους.
- Σχεδιάστε από πριν τις διαδρομές σας και ελέγξτε την οδική κυκλοφορία πριν ξεκινήσετε.
- Αποφύγετε να κρατάτε τον κινητήρα στο ρελαντί όταν ο καιρός είναι κρύος ή για μεγάλα χρονικά διαστήματα. Εκκινήστε τον κινητήρα μόνο όταν είστε έτοιμοι να ξεκινήσετε.
- Μην κουβαλάτε άχρηστα φορτία στο όχημά σας, καθώς το πρόσθετο βάρος προκαλεί άσκοπη κατανάλωση καυσίμου.
- Μην προσθέτετε στο εξωτερικό του οχήματός σας περιττά αξεσουάρ, όπως π.χ. σκαλοπάτια. Εάν χρησιμοποιείτε σχάρα οροφής, θυμηθείτε να την διπλώνετε ή να την αφαιρείτε όταν δεν την χρησιμοποιείτε.
- Οδηγήστε ομαλά, επιταχύνετε σταδιακά και προβλέψτε την εξέλιξη της οδήγησης για να αποφύγετε το άσκοπο φρενάρισμα.
- Απενεργοποιήστε όλα τα ηλεκτρικά συστήματα όταν δεν τα χρησιμοποιείτε, για παράδειγμα το σύστημα κλιματισμού. Θυμηθείτε να αποσυνδέετε οποιαδήποτε αξεσουάρ από τους βοηθητικούς ρευματοδότες όταν δεν τα χρησιμοποιείτε.

Χρήσιμες συμβουλές οδήγησης

ΠΡΟΦΥΛΑΞΕΙΣ ΓΙΑ ΚΡΥΟ ΚΑΙΡΟ

Η λειτουργία ορισμένων εξαρτημάτων και συστημάτων ενδέχεται να επηρεαστεί σε θερμοκρασίες κάτω από -25°C .

ΣΤΡΩΣΙΜΟ

Ελαστικά

Τα καινούργια ελαστικά χρειάζονται στρώσιμο για περίπου 500 km. Κατά την περίοδο αυτή, ενδέχεται να παρατηρείτε διαφορετική συμπεριφορά οδήγησης.

Φρένα και συμπλέκτης

Εάν είναι δυνατό, αποφύγετε την πολύ συχνή χρήση των φρένων και του συμπλέκτη κατά τα πρώτα 150 km οδήγησης στην πόλη και κατά τα πρώτα 1.500 km οδήγησης σε αυτοκινητόδρομους.

Κινητήρας

Μην οδηγείτε πολύ γρήγορα κατά τα πρώτα 1.500 km. Να οδηγείτε αλλάζοντας συχνά την ταχύτητα κίνησης του οχήματος και να ανεβάζετε νωρίς ταχύτητες. Μην καταπονείτε τον κινητήρα.

Οχήματα με πετρελαιοκινητήρα

Κατά τα πρώτα 3.000 km, ενδέχεται να ακούσετε έναν θόρυβο ρολογιού κατά τη μείωση της ταχύτητας του οχήματος σας. Αυτό προκαλείται λόγω ρυθμίσεων του νέου πετρελαιοκινητήρα σας και είναι φυσιολογικό.

ΟΔΗΓΗΣΗ ΜΕΣΑ ΑΠΟ ΝΕΡΟ



ΠΡΟΕΙΔΟΠΟΙΗΣΗ: Μην οδηγείτε μέσα από νερό που τρέχει ή νερό με πολύ βάθος γιατί μπορεί να χάσετε τον έλεγχο του οχήματός σας.

Σημείωση: Εάν οδηγήσετε μέσα από στάσιμο νερό, μπορεί να προκληθεί ζημιά στο όχημα.

Σημείωση: Ο κινητήρας μπορεί να υποστεί ζημιά εάν εισέλθει νερό στο φίλτρο αέρα.

Πριν οδηγήσετε μέσα από στάσιμο νερό, ελέγξτε το βάθος. Σε καμία περίπτωση μην οδηγήσετε μέσα από νερό εάν η στάθμη του είναι υψηλότερη από το κάτω μέρος των μουαγιέ των τροχών του οχήματός σας.

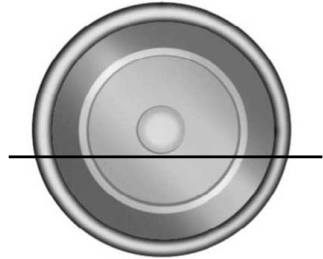

E176913

Όταν οδηγείτε μέσα από στάσιμο νερό, οδηγήστε πολύ αργά και μην σταματήσετε το όχημα. Η απόδοση των φρένων σας και η πρόσφυση του οχήματός σας μπορεί να είναι περιορισμένες. Μετά την οδήγηση μέσα από νερό και μόλις είναι ασφαλές, κάντε τα εξής:

- Πατήστε ελαφρώς το πεντάλ του φρένου για να στεγνώσετε τα φρένα και να βεβαιωθείτε ότι λειτουργούν.
- Βεβαιωθείτε ότι λειτουργεί το κλάξον.

Χρήσιμες συμβουλές οδήγησης

- Βεβαιωθείτε ότι λειτουργούν τα εξωτερικά φώτα.
- Στρίψτε το τιμόνι για να βεβαιωθείτε ότι λειτουργεί η υδραυλική υποβοήθηση.

ΠΑΤΑΚΙΑ



ΠΡΟΕΙΔΟΠΟΙΗΣΗ: Χρησιμοποιείτε πατάκι που είναι σχεδιασμένο ώστε να ταιριάζει στο χώρο των ποδιών του οχήματός σας και δεν εμποδίζει την περιοχή των πεντάλ. Εάν δεν ακολουθήσετε αυτή την οδηγία, μπορεί να προκληθεί απώλεια ελέγχου του οχήματός σας, τραυματισμός ή θάνατος.



ΠΡΟΕΙΔΟΠΟΙΗΣΗ: Εάν τα πεντάλ δεν μπορούν να κινηθούν ελεύθερα, μπορεί να προκληθεί απώλεια ελέγχου του οχήματος και να αυξηθεί ο κίνδυνος σοβαρού τραυματισμού.



ΠΡΟΕΙΔΟΠΟΙΗΣΗ: Στερεώστε το πατάκι και στις δύο διατάξεις στερέωσης, ώστε να μην μπορεί να φύγει από τη θέση του και να μην μπερδευτεί στα πεντάλ. Εάν δεν ακολουθήσετε αυτή την οδηγία, μπορεί να προκληθεί απώλεια ελέγχου του οχήματός σας, τραυματισμός ή θάνατος.



ΠΡΟΕΙΔΟΠΟΙΗΣΗ: Μην τοποθετείτε πρόσθετα πατάκια ή άλλα καλύμματα επάνω από τα αρχικά πατάκια. Αυτό θα μπορούσε να έχει ως αποτέλεσμα να εμποδίσει το πατάκι τη λειτουργία των πεντάλ. Εάν δεν ακολουθήσετε αυτή την οδηγία, μπορεί να προκληθεί απώλεια ελέγχου του οχήματός σας, τραυματισμός ή θάνατος.



ΠΡΟΕΙΔΟΠΟΙΗΣΗ: Πρέπει πάντα να διασφαλίζετε ότι δεν μπορούν να πέσουν αντικείμενα στο χώρο των ποδιών του οδηγού, όταν το όχημα κινείται. Τυχόν μετακινούμενα αντικείμενα μπορεί να παγιδευτούν κάτω από τα πεντάλ με αποτέλεσμα την απώλεια ελέγχου του οχήματος.



E142666

Για να τοποθετήσετε τα πατάκια, φέρτε το πατάκι σε θέση τοποθέτησης έτσι ώστε η θηλιά να βρίσκεται επάνω από το σημείο στερέωσης και πιέστε το για να ασφαλίσει στη θέση του.

Για να αφαιρέσετε το πατάκι, ακολουθήστε τη διαδικασία τοποθέτησης με την αντίστροφη σειρά.

Σημείωση: Ελέγχετε τακτικά τα πατάκια, για να βεβαιωθείτε ότι είναι σωστά στερεωμένα.

Οδική έκτακτη ανάγκη

ΑΛΑΡΜ

Σημείωση: *Ανάλογα με τους ισχύοντες νόμους και κανονισμούς της χώρας για την οποία αρχικά κατασκευάστηκε το όχημά σας, τα φώτα των φρένων μπορεί να αναβοσβήσουν εάν φρενάρετε απότομα. Στη συνέχεια μπορεί επίσης να αρχίσουν να αναβοσβήνουν και τα αλάρμ μόλις σταματήσει το όχημά σας. Για να σταματήσετε τα αλάρμ, πατήστε το πλήκτρο ή ξεκινήστε να οδηγείτε κανονικά.*



Για τη θέση τοποθέτησης του εξαρτήματος: Βλ **Ταμπλό** (σελίδα 21).

ΔΙΑΚΟΠΗ ΠΑΡΟΧΗΣ ΚΑΥΣΙΜΟΥ



ΠΡΟΕΙΔΟΠΟΙΗΣΗ: Εάν το όχημά σας εμπλακεί σε ατύχημα, φροντίστε να ελεγχθεί το σύστημα τροφοδοσίας καυσίμου. Εάν δεν τηρήσετε αυτήν την οδηγία, μπορεί να προκληθεί πυρκαγιά, τραυματισμός ή θάνατος.

Σε περίπτωση μέτριας έως σφοδρής σύγκρουσης, το όχημά σας είναι εξοπλισμένο με σύστημα διακοπής λειτουργίας της αντλίας καυσίμου, το οποίο διακόπτει τη ροή καυσίμου προς τον κινητήρα. Δεν διακόπτεται η λειτουργία σε κάθε περίπτωση σύγκρουσης.

Σε περίπτωση διακοπής της λειτουργίας του κινητήρα μετά από σύγκρουση, μπορείτε να θέσετε ξανά σε λειτουργία τον κινητήρα κάνοντας τα εξής:

Προγραμματισμός πομπών τηλεχειρισμού

1. Κλείστε το διακόπτη του κινητήρα.

2. Φέρτε το διακόπτη του κινητήρα στη θέση **III**.
3. Κλείστε το διακόπτη του κινητήρα.
4. Ανοίξτε ξανά το διακόπτη του κινητήρα για να επανενεργοποιήσετε την αντλία καυσίμου.

Σημείωση: *Εκτελούνται αυτόματα διάφοροι έλεγχοι συστήματος πριν την εκκίνηση του οχήματος. Εάν το όχημά σας αδυνατεί να ξεκινήσει μετά από την τρίτη απόπειρα, το σύστημα έχει εντοπίσει ένα σφάλμα το οποίο απαιτεί σέρβις. Σας συνιστούμε να απευθυνθείτε σε μια από τις εξουσιοδοτημένες Επίσημες Εμπορίες.*

Εκκίνηση χωρίς κλειδί (εάν υπάρχει)

1. Χωρίς να πατάτε το πεντάλ του φρένου, πατήστε και αφήστε το πλήκτρο μία φορά.
2. Πατήστε το πεντάλ του φρένου και έπειτα πατήστε και αφήστε το πλήκτρο μία φορά.
3. Χωρίς να πατάτε το πεντάλ του φρένου, πατήστε και αφήστε το πλήκτρο μία φορά.
4. Πατήστε το πεντάλ του φρένου και έπειτα πατήστε το πλήκτρο μέχρι να εκκινήσει ο κινητήρας.

Σημείωση: *Εκτελούνται αυτόματα διάφοροι έλεγχοι συστήματος πριν την εκκίνηση του οχήματος. Εάν το όχημά σας αδυνατεί να ξεκινήσει μετά από την τρίτη απόπειρα, το σύστημα έχει εντοπίσει ένα σφάλμα το οποίο απαιτεί σέρβις. Σας συνιστούμε να απευθυνθείτε σε μια από τις εξουσιοδοτημένες Επίσημες Εμπορίες.*

Οδική έκτακτη ανάγκη

ΕΚΚΙΝΗΣΗ ΤΟΥ ΟΧΗΜΑΤΟΣ ΜΕ ΡΕΥΜΑΤΟΔΟΤΕΣ - 2.2L ΠΕΤΡΕΛΑΙΟΚΙΝΗΤΗΡΑΣ DURATORQ-TDCI



ΠΡΟΕΙΔΟΠΟΙΗΣΗ: Συνδέετε μόνο μπαταρίες που έχουν την ίδια ονομαστική τάση.



ΠΡΟΕΙΔΟΠΟΙΗΣΗ:

Χρησιμοποιήστε αποκλειστικά καλώδια κατάλληλου μεγέθους με μονωμένους σφικτήρες.

Σημείωση: Μην αποσυνδέετε την μπαταρία του ακινητοποιημένου οχήματος, καθώς αυτό μπορεί να προκαλέσει ζημιά στο ηλεκτρικό σύστημα του οχήματος.

Σύνδεση των καλωδίων εκκίνησης

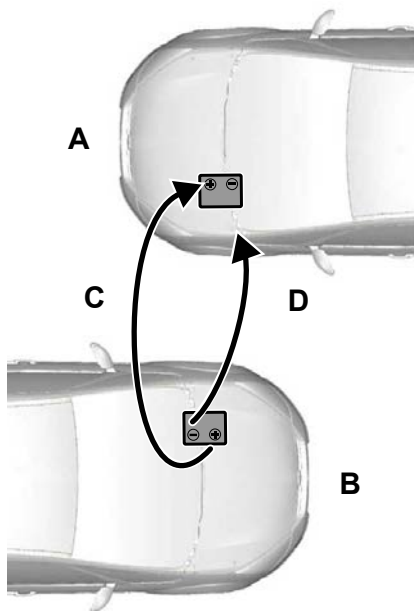

E102925

- A Όχημα με αποφορτισμένη μπαταρία.
- B Όχημα με ενισχυτική μπαταρία.
- C Θετικό καλώδιο εκκίνησης.
- D Αρνητικό καλώδιο εκκίνησης.

1. Κλείστε το διακόπτη του κινητήρα και απενεργοποιήστε οποιονδήποτε ηλεκτρικό εξοπλισμό.

Οδική έκτακτη ανάγκη

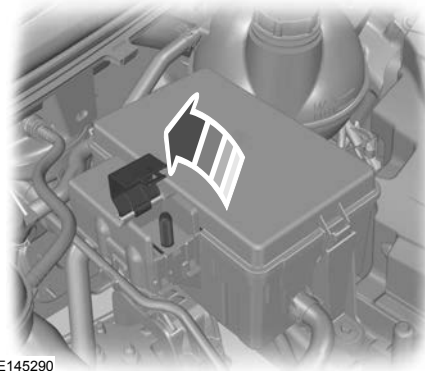

E145290

2. Σηκώστε το κάλυμμα του θετικού σημείου σύνδεσης της μπαταρίας. Για τη θέση των εξαρτημάτων, ανατρέξτε στην κατάλληλη επισκόπηση κάτω από το καπό. Βλ **Συντήρηση** (σελίδα 322).



ΠΡΟΕΙΔΟΠΟΙΗΣΗ: Βεβαιωθείτε ότι τα καλώδια δεν έρχονται σε επαφή με κινούμενα εξαρτήματα ή εξαρτήματα του συστήματος διανομής καυσίμου.

3. Συνδέστε το ένα άκρο του θετικού καλωδίου εκκίνησης στο θετικό πόλο της αποφορτισμένης μπαταρίας και το άλλο άκρο στο θετικό πόλο της ενισχυτικής μπαταρίας.

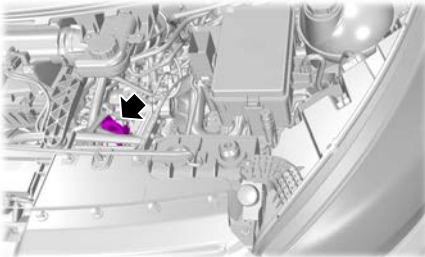

ΠΡΟΕΙΔΟΠΟΙΗΣΗ: Μην συνδέσετε το αρνητικό καλώδιο εκκίνησης σε οποιοδήποτε άλλο μέρος του οχήματός σας. Χρησιμοποιήστε το σημείο γείωσης.

4. Συνδέστε το ένα άκρο του αρνητικού καλωδίου εκκίνησης στον αρνητικό πόλο της ενισχυτικής μπαταρίας ή σε κατάλληλο σημείο γείωσης και το άλλο άκρο στο σημείο γείωσης του οχήματός σας.

Εκκίνηση του κινητήρα

1. Εκκινήστε τον κινητήρα του οχήματος με την ενισχυτική μπαταρία και διατηρήστε τις στροφές του κινητήρα ανάμεσα σε 2.000 και 3.000 σ.α.λ.
2. Εκκινήστε τον κινητήρα του οχήματος με την αποφορτισμένη μπαταρία.
3. Αφού εκκινήσει ο κινητήρας, αφήστε τους κινητήρες σε λειτουργία για τρία λεπτά πριν αποσυνδέσετε τα καλώδια εκκίνησης.

Αφαιρέστε τα καλώδια εκκίνησης ακολουθώντας αντίστροφα τη σειρά σύνδεσης.

Σημείωση: Μην ανάψετε τους προβολείς πριν αποσυνδέσετε τα καλώδια εκκίνησης. Η κορυφή τάσης μπορεί να κάψει τους λαμπτήρες.

ΕΚΚΙΝΗΣΗ ΤΟΥ ΟΧΗΜΑΤΟΣ ΜΕ ΡΕΥΜΑΤΟΔΟΤΕΣ - 2.0L ECOBLUE



ΠΡΟΕΙΔΟΠΟΙΗΣΗ: Συνδέετε μόνο μπαταρίες που έχουν την ίδια ονομαστική τάση.

Οδική έκτακτη ανάγκη



ΠΡΟΕΙΔΟΠΟΙΗΣΗ:

Χρησιμοποιήστε αποκλειστικά καλώδια κατάλληλου μεγέθους με μονωμένους σφικτήρες.

Σημείωση: Μην αποσυνδέετε την μπαταρία του ακινητοποιημένου οχήματος, καθώς αυτό μπορεί να προκαλέσει ζημιά στο ηλεκτρικό σύστημα του οχήματος.

Σύνδεση των καλωδίων εκκίνησης

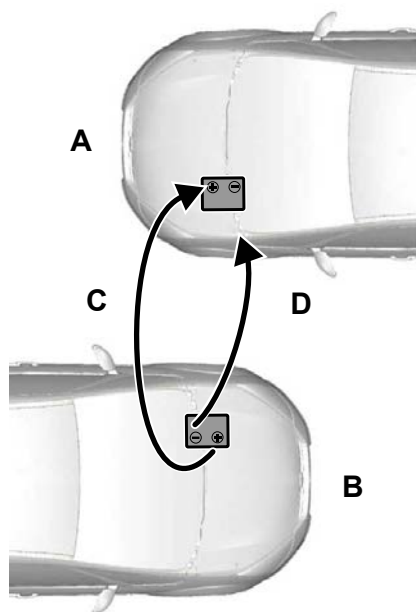

E102925

- A Όχημα με αποφορτισμένη μπαταρία.
- B Όχημα με ενισχυτική μπαταρία.
- C Θετικό καλώδιο εκκίνησης.
- D Αρνητικό καλώδιο εκκίνησης.

1. Κλείστε το διακόπτη του κινητήρα και απενεργοποιήστε οποιονδήποτε ηλεκτρικό εξοπλισμό.

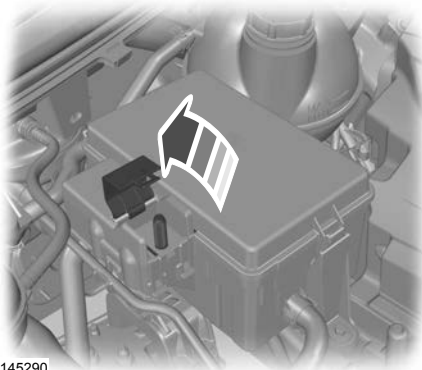

E145290

2. Σηκώστε το κάλυμμα του θετικού σημείου σύνδεσης της μπαταρίας. Για τη θέση των εξαρτημάτων, ανατρέξτε στην κατάλληλη επισκόπηση κάτω από το καπό. Βλ **Συντήρηση** (σελίδα 322).



ΠΡΟΕΙΔΟΠΟΙΗΣΗ: Βεβαιωθείτε ότι τα καλώδια δεν έρχονται σε επαφή με κινούμενα εξαρτήματα ή εξαρτήματα του συστήματος διανομής καυσίμου.

3. Συνδέστε το ένα άκρο του θετικού καλωδίου εκκίνησης στο θετικό πόλο της αποφορτισμένης μπαταρίας και το άλλο άκρο στο θετικό πόλο της ενισχυτικής μπαταρίας.

Οδική έκτακτη ανάγκη



ΠΡΟΕΙΔΟΠΟΙΗΣΗ: Μην συνδέσετε το αρνητικό καλώδιο εκκίνησης σε οποιοδήποτε άλλο μέρος του οχήματός σας. Χρησιμοποιήστε το σημείο γείωσης.

4. Συνδέστε το ένα άκρο του αρνητικού καλωδίου εκκίνησης στον αρνητικό πόλο της ενισχυτικής μπαταρίας ή σε κατάλληλο σημείο γείωσης και το άλλο άκρο στο σημείο γείωσης του οχήματός σας.

Εκκίνηση του κινητήρα

1. Εκκινήστε τον κινητήρα του οχήματος με την ενισχυτική μπαταρία και διατηρήστε τις στροφές του κινητήρα ανάμεσα σε 2.000 και 3.000 σ.α.λ.
2. Εκκινήστε τον κινητήρα του οχήματος με την αποφορτισμένη μπαταρία.
3. Αφού εκκινήσει ο κινητήρας, αφήστε τους κινητήρες σε λειτουργία για τρία λεπτά πριν αποσυνδέσετε τα καλώδια εκκίνησης.

Αφαιρέστε τα καλώδια εκκίνησης ακολουθώντας αντίστροφα τη σειρά σύνδεσης.

Σημείωση: Μην ανάψετε τους προβολείς πριν αποσυνδέσετε τα καλώδια εκκίνησης. Η κορυφή τάσης μπορεί να κάψει τους λαμπτήρες.

ΣΗΜΕΙΑ ΣΥΝΔΕΣΗΣ ΓΙΑ ΡΥΜΟΥΛΚΗΣΗ

Μπροστινό σημείο ρυμούλκησης



ΠΡΟΕΙΔΟΠΟΙΗΣΗ: Βεβαιωθείτε ότι ο κοτσαδόρος είναι καλά σφιγμένος. Εάν δεν τηρήσετε αυτήν την οδηγία, μπορεί να προκληθεί τραυματισμός.



ΠΡΟΕΙΔΟΠΟΙΗΣΗ: Πρέπει να έχετε ανοιχτό το διακόπτη του κινητήρα όταν το όχημά σας ρυμουλκείται.



E146426

1. Αφαιρέστε προσεκτικά το κάλυμμα.
2. Τοποθετήστε τον κοτσαδόρο.

Σημείωση: Το σπείρωμα είναι αριστερόστροφο. Περιστρέψτε τον αριστερόστροφο για να τον τοποθετήσετε.

Οδική έκτακτη ανάγκη

Πίσω σημείο ρυμούλκησης

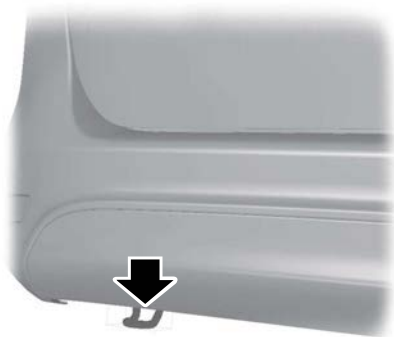

E142319

Θέση κοτσαδόρου

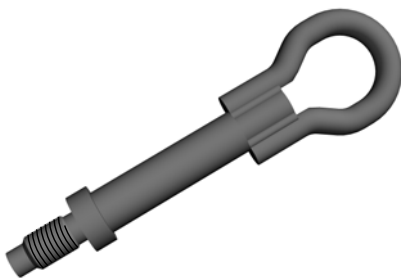

Ο κοτσαδόρος μπορεί να βρίσκεται στα εξής σημεία:

- Στερεωμένος στο πάτωμα κάτω από το κάθισμα του συνοδηγού.
- Στερεωμένος στην πίσω πλευρά της βάσης του καθίσματος κάτω από το κάθισμα του συνοδηγού.
- Στερεωμένος κάτω από το κάθισμα της δεύτερης σειράς στην πλευρά του συνοδηγού.

- Εντός του αποθηκευτικού χώρου στην πόρτα του οδηγού.
- Εντός της εργαλειοθήκης μέσα στον αποθηκευτικό χώρο του μπροστινού σκαλοπατιού.

Σημείωση: Πρέπει πάντα να έχετε τον κοτσαδόρο μέσα στο όχημά σας.

Εξοπλισμός έκτακτης ανάγκης

ΚΟΥΤΙ ΠΡΩΤΩΝ ΒΟΗΘΕΙΩΝ

Έχει προβλεφθεί ειδικός χώρος στο κάτω μέρος της πόρτας του συνοδηγού.

ΠΡΟΕΙΔΟΠΟΙΗΤΙΚΟ ΤΡΙΓΩΝΟ

Έχει προβλεφθεί ειδικός χώρος στο κάτω μέρος της πόρτας του οδηγού.

Ασφάλειες

ΘΕΣΕΙΣ ΤΗΣ ΑΣΦΑΛΕΙΟΘΗΚΗΣ - 2.0L ECOBLUE, ΥΒΡΙΔΙΚΟ ΗΛΕΚΤΡΙΚΟ ΟΧΗΜΑ ΜΕ ΦΟΡΤΙΣΗ ΣΕ ΗΛΕΚΤΡΙΚΗ ΠΡΙΖΑ (PHEV)

**Ασφαλειοθήκη στο χώρο του
κινητήρα**

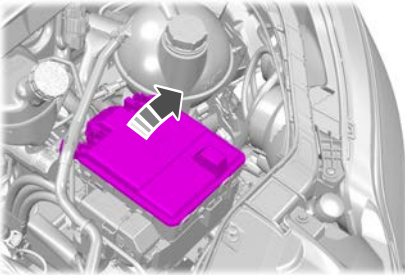

**Ασφαλειοθήκη στην καμπίνα
επιβατών**



E260233

Η ασφαλειοθήκη βρίσκεται πίσω από το αφαιρούμενο διακοσμητικό κάλυμμα.

Κύρια ασφαλειοθήκη

Η ασφαλειοθήκη βρίσκεται κάτω από το κάθισμα του οδηγού.

Ηλεκτρονική μονάδα ελέγχου αμαξώματος



E260233

Η ασφαλειοθήκη βρίσκεται πίσω από το αφαιρούμενο διακοσμητικό κάλυμμα.

ΘΕΣΕΙΣ ΤΗΣ ΑΣΦΑΛΕΙΟΘΗΚΗΣ - 2.2L ΠΕΤΡΕΛΑΙΟΚΙΝΗΤΗΡΑΣ

**Ασφαλειοθήκη στο χώρο του
κινητήρα**

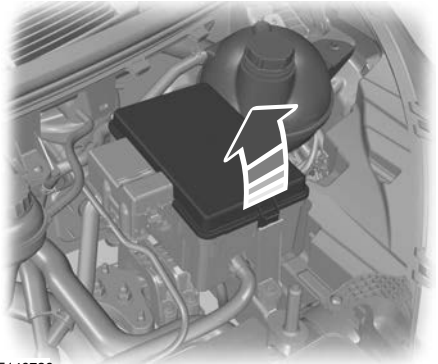

E146726

Ασφάλειες

Ασφαλειοθήκη στο χώρο των επιβατών



E260233

Η ασφαλειοθήκη βρίσκεται πίσω από το αφαιρούμενο διακοσμητικό κάλυμμα.

Κύρια ασφαλειοθήκη

Η ασφαλειοθήκη βρίσκεται κάτω από το κάθισμα του οδηγού.

Ηλεκτρονική μονάδα ελέγχου αμαξώματος



E260233

Η ασφαλειοθήκη βρίσκεται πίσω από το αφαιρούμενο διακοσμητικό κάλυμμα.

Ασφάλειες

ΠΙΝΑΚΑΣ ΠΡΟΔΙΑΓΡΑΦΩΝ ΑΣΦΑΛΕΙΩΝ - ΥΒΡΙΔΙΚΟ ΗΛΕΚΤΡΙΚΟ ΟΧΗΜΑ ΜΕ ΦΟΡΤΙΣΗ ΣΕ ΗΛΕΚΤΡΙΚΗ ΠΡΙΖΑ (ΡΗΕV)

Ασφαλειοθήκη στο χώρο του κινητήρα

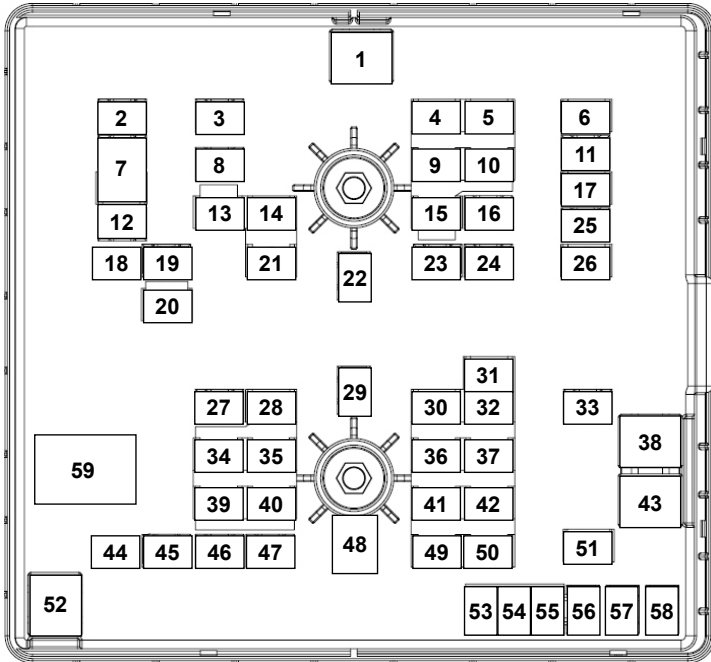

Στοιχείο	Κατηγορία έντασης ασφάλειας	Προστατευόμενο εξάρτημα
1	50 A	Υαλοκαθαριστήρες.
2	-	Δεν χρησιμοποιείται.
3	40 A	Δεξιό θερμαινόμενο στοιχείο παρμηρίζ.
4	15 A	Μοτέρ πίσω συστήματος πλυσίματος.
5	-	Δεν χρησιμοποιείται.

Ασφάλειες

Στοιχείο	Κατηγορία έντασης ασφάλειας	Προστατευόμενο εξάρτημα
6	5 A	Ενεργοποιητής για το πορτάκι του ρεζερβουάρ καυσίμου.
7	40 A	Μοτέρ μπροστινού ανεμιστήρα.
8	40 A	Αριστερό θερμαινόμενο στοιχείο παρμπρίζ.
9	-	Δεν χρησιμοποιείται.
10	5 A	Βαλβίδα απομόνωσης του ρεζερβουάρ καυσίμου.
11	40 A	Βοηθητικός ρευματοδότης. Θύρα USB.
12	20 A	Κλάξον.
13	10 A	Ισχύς οχήματος 3.
14	5 A	Βαλβίδα απομόνωσης του καλοριφέρ.
15	5 A	Αντλία ψυκτικού του στροβιλοσυμπιεστή.
16	-	Δεν χρησιμοποιείται.
17	10 A	Δεξιοί προβολείς εκκένωσης υψηλής έντασης.
18	40 A	Σύστημα ξεπαγώματος του πίσω παρμπρίζ.
19	30 A	Ηλεκτρονική μονάδα αντλίας καυσίμου.
20	10 A	Ηλεκτρικά αναδιπλούμενοι καθρέφτες.
21	15 A	Αντλία ψυκτικού υψηλής θερμοκρασίας.
22	40 A	Μοτέρ πίσω ανεμιστήρα.
23	-	Δεν χρησιμοποιείται.
24	40 A	Run/Start.
25	40 A	Βοηθητικοί ρευματοδότες.
26	10 A	Αριστεροί προβολείς εκκένωσης υψηλής έντασης.
27	-	Δεν χρησιμοποιείται.
28	15 A	Αντλία ψυκτικού του ηλεκτρονικού συστήματος του ηλεκτροκινητήρα.
29	40 A	Αντλία υποπίεσης φρένων.

Ασφάλειες

Στοιχείο	Κατηγορία έντασης ασφάλειας	Προστατευόμενο εξάρτημα
30	15 A	Αντλία ψυκτικού της μπαταρίας ηλεκτρικού οχήματος.
31	5 A	Σύστημα αντιμπλοκαρίσματος των τροχών.
32	-	Δεν χρησιμοποιείται.
33	30 A	Ηλεκτρονική μονάδα ελέγχου κινητήρα.
34	15 A	Ισχύς οχήματος 4.
35	5 A	Βαλβίδα ψύξης της μπαταρίας ηλεκτρικού οχήματος.
36	5 A	Βαλβίδα απομόνωσης του μπροστινού εξατμιστή.
37	-	Δεν χρησιμοποιείται.
38	-	Δεν χρησιμοποιείται.
39	15 A	Ισχύς οχήματος 2.
40	5 A	Συμπιεστής του συστήματος κλιματισμού.
41	5 A	Βαλβίδα απομόνωσης του ψυκτήρα.
42	5 A	Βαλβίδα απομόνωσης του πίσω καλοριφέρ.
43	60 A	Αντλία του συστήματος αντιμπλοκαρίσματος των τροχών.
44	25 A	Ανεμιστήρας ψύξης.
45	30 A	Υποδοχή του τρέιλερ.
46	40 A	Θερμαντικό στοιχείο 3.
47	40 A	Θερμαντικό στοιχείο 1.
48	50 A	Ανεμιστήρας ψύξης.
49	10 A	Σύστημα θέρμανσης με θετικό συντελεστή θερμοκρασίας.
50	5 A	Βαλβίδα απομόνωσης του πίσω εξατμιστή.
51	15 A	Ηλεκτρονική μονάδα ελέγχου ενέργειας της μπαταρίας.
52	50 A	Ανεμιστήρας ψύξης.

Ασφάλειες

Στοιχείο	Κατηγορία έντασης ασφάλειας	Προστατευόμενο εξάρτημα
53	5 A	Βαλβίδα απομόνωσης παρακαμπτήριας διόδου.
54	10 A	Ηλεκτρονική μονάδα ελέγχου φόρτισης της μπαταρίας.
55	5 A	Ηλεκτρονική μονάδα ελέγχου οχήματος.
56	-	Δεν χρησιμοποιείται.
57	25 A	Βαλβίδες του συστήματος αντιμπλοκαρίσματος των τροχών.
58	40 A	Θερμαντικό στοιχείο 2.
59	-	Ρελέ του ανεμιστήρα ψύξης.

Ασφαλειοθήκη στην καμπίνα επιβατών

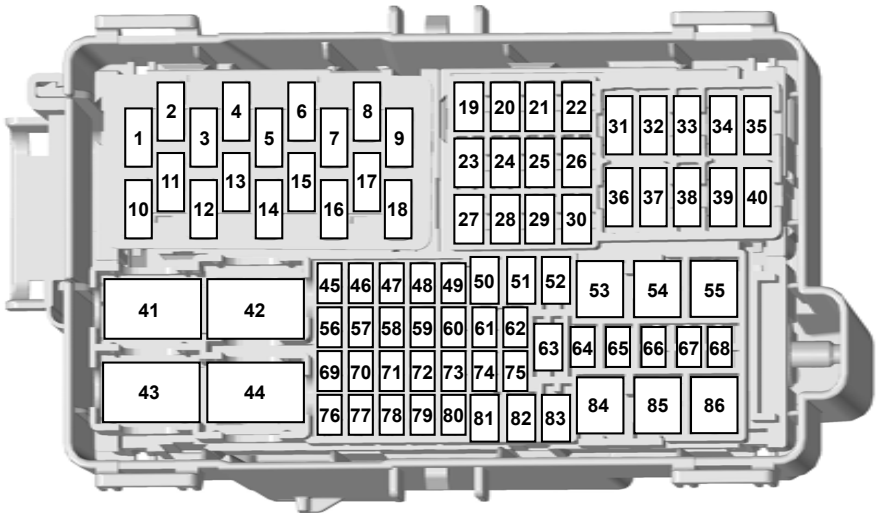

Ασφάλειες

Στοιχείο	Κατηγορία έντασης ασφάλειας	Προστατευόμενο εξάρτημα
1	5 A	Θύρα USB.
2	-	Δεν χρησιμοποιείται.
3	5 A	Θύρα USB.
4	-	Δεν χρησιμοποιείται.
5	5 A	Θύρα USB.
6	-	Δεν χρησιμοποιείται.
7	-	Δεν χρησιμοποιείται.
8	-	Δεν χρησιμοποιείται.
9	10 A	Θερμαινόμενοι εξωτερικοί καθρέφτες.
10	-	Δεν χρησιμοποιείται.
11	-	Δεν χρησιμοποιείται.
12	15 A	Ηλεκτρονική μονάδα ελέγχου οχήματος.
13	15 A	Ηλεκτρονική μονάδα ελέγχου οχήματος.
14	15 A	Ηλεκτρονική μονάδα ελέγχου οχήματος.
15	-	Δεν χρησιμοποιείται.
16	5 A	Αισθητήρας βροχής.
17	-	Δεν χρησιμοποιείται.
18	20 A	Μοτέρ υαλοκαθαριστήρων του πίσω παρμπρίζ.
19	-	Δεν χρησιμοποιείται.
20	-	Δεν χρησιμοποιείται.
21	20 A	Θερμαινόμενο πίσω παρμπρίζ.
22	20 A	Θερμαινόμενο πίσω παρμπρίζ.
23	20 A	Βοηθητικός ρευματοδότης.
24	20 A	Βοηθητικός ρευματοδότης.
25	25 A	Μοτέρ υαλοκαθαριστήρων του παρμπρίζ.

Ασφάλειες

Στοιχείο	Κατηγορία έντασης ασφάλειας	Προστατευόμενο εξάρτημα
26	25 A	Μοτέρ υαλοκαθαριστήρων του παρμπρίζ.
27	-	Δεν χρησιμοποιείται.
28	-	Δεν χρησιμοποιείται.
29	-	Δεν χρησιμοποιείται.
30	-	Δεν χρησιμοποιείται.
31	-	Δεν χρησιμοποιείται.
32	-	Δεν χρησιμοποιείται.
33	-	Δεν χρησιμοποιείται.
34	-	Δεν χρησιμοποιείται.
35	-	Δεν χρησιμοποιείται.
36	-	Δεν χρησιμοποιείται.
37	-	Δεν χρησιμοποιείται.
38	-	Δεν χρησιμοποιείται.
39	-	Δεν χρησιμοποιείται.
40	-	Δεν χρησιμοποιείται.
41	-	Δεν χρησιμοποιείται.
42	40 A	Ρελέ θέσης Run/Start.
43	10 A	Ρελέ μετεξοπλισμού.
44	40 A	Ρελέ θέσης Run/Start.
45	10 A	Ηλεκτρονική μονάδα διασύνδεσης μετεξοπλισμού.
46	15 A	Ηλεκτρονική μονάδα ρυμουλκούμενου.
47	10 A	Αναστροφέας εναλλασσόμενου/συνεχούς ρεύματος της γεννήτριας.
48	-	Δεν χρησιμοποιείται.
49	10 A	Διακόπτης πεντάλ φρένου.
50	-	Δεν χρησιμοποιείται.

Ασφάλειες

Στοιχείο	Κατηγορία έντασης ασφάλειας	Προστατευόμενο εξάρτημα
51	-	Δεν χρησιμοποιείται.
52	30 A	Ηλεκτρικό κάθισμα οδηγού.
53	60 A	Μπαταρία.
54	-	Δεν χρησιμοποιείται.
55	50 A	Ηλεκτρονική μονάδα ελέγχου αμαξώματος.
56	-	Δεν χρησιμοποιείται.
57	-	Δεν χρησιμοποιείται.
58	10 A	Ηλεκτρονική μονάδα ελέγχου διεπαφής μετεξοπλισμού.
59	10 A	Σύστημα παρακολούθησης τυφλών σημείων.
60	10 A	Δεν χρησιμοποιείται.
61	7,5 A	Ταχογράφος.
62	15 A	Ηλεκτρονική μονάδα διασύνδεσης μετεξοπλισμού.
63	20 A	Βοηθητικός ρευματοδότης.
64	-	Δεν χρησιμοποιείται.
65	-	Δεν χρησιμοποιείται.
66	10 A	Ρελέ μετεξοπλισμού.
67	-	Δεν χρησιμοποιείται.
68	5 A	Ηλεκτρονική μονάδα ρυμουλκούμενου.
69	5 A	Ηλεκτρονικά υποβοηθούμενο τιμόνι.
70	-	Δεν χρησιμοποιείται.
71	10 A	Θερμαινόμενα καθίσματα.
72	10 A	Θερμαινόμενα καθίσματα.
73	20 A	Έλεγχος φωτισμού.
74	-	Δεν χρησιμοποιείται.
75	20 A	Κουτί κατανομής ισχύος.

Ασφάλειες

Στοιχείο	Κατηγορία έντασης ασφάλειας	Προστατευόμενο εξάρτημα
76	10 A	Δεν χρησιμοποιείται.
77	5 A	Διακόπτης προβολέων.
78	10 A	Αναστροφέας συνεχούς/εναλλασσόμενου ρεύματος του ηλεκτροκινητήρα.
79	-	Ρελέ θέσης Run/Start.
80	5 A	Δεν χρησιμοποιείται.
81	40 A	Ηλεκτρονική μονάδα ελέγχου δυναμικής του οχήματος.
82	30 A	Δεν χρησιμοποιείται.
83	15 A	Ηλεκτρονική μονάδα ελέγχου δυναμικής του οχήματος.
84	50 A	Ηλεκτρονική μονάδα ελέγχου αμαξώματος.
85	-	Δεν χρησιμοποιείται.
86	50 A	Ηλεκτρονική μονάδα ελέγχου αμαξώματος.

Ασφάλειες

Κύρια ασφαλειοθήκη

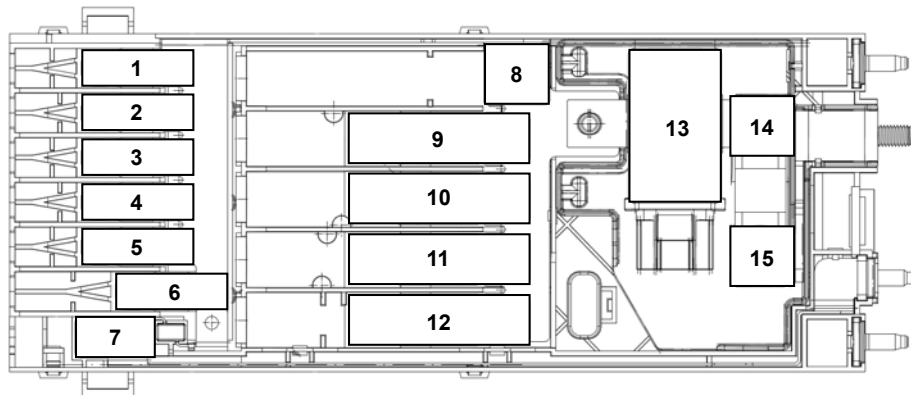

Στοιχείο	Κατηγορία έντασης ασφάλειας	Προστατευόμενο εξάρτημα
1	125 A	Ηλεκτρονική μονάδα ελέγχου αμαξώματος.
2	80 A	Ηλεκτρονικά υποβοηθούμενο τιμόνι.
3	150 A	Προγραμματιζόμενο σύστημα θέρμανσης.
4	-	Δεν χρησιμοποιείται.
5	-	Δεν χρησιμοποιείται.
6	150 A	Ασφαλειοθήκη στην καμπίνα επιβατών.
7	60 A	Τροχόσπιτο.
8	-	Μπαταρία.
9	470 A	Μετατροπέας συνεχούς/συνεχούς.
10	300 A	Ασφαλειοθήκη στο χώρο του κινητήρα.
11	-	Δεν χρησιμοποιείται.

Ασφάλειες

Στοιχείο	Κατηγορία έντασης ασφάλειας	Προστατευόμενο εξάρτημα
12	150 A	Ασφαλειοθήκη στο χώρο του οδηγού.
13	-	Ρελέ απόρριψης φορτίου.
14	180 A	Βοηθητικός ρευματοδότης 1.
15	60 A	Βοηθητικός ρευματοδότης 2.

Ηλεκτρονική μονάδα ελέγχου αμαξώματος

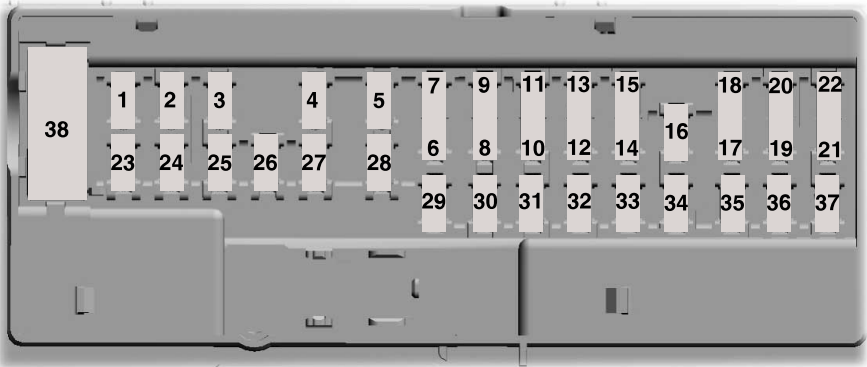

E145984

Στοιχείο	Κατηγορία έντασης ασφάλειας	Προστατευόμενο εξάρτημα
1	-	Δεν χρησιμοποιείται.
2	10 A	Μετατροπέας ρεύματος.
3	7,5 A	Διακόπτης ηλεκτρικών παραθύρων. Ηλεκτρικοί εξωτερικοί καθρέφτες.
4	20 A	Δεν χρησιμοποιείται.
5	-	Δεν χρησιμοποιείται.

Ασφάλειες

Στοιχείο	Κατηγορία έντασης ασφάλειας	Προστατευόμενο εξάρτημα
6	10 A	Σειρήνα αντικλεπτικού συστήματος συναγερμού.
7	10 A	Δεν χρησιμοποιείται.
8	5 A	Μόντεμ συστήματος τηλεματικής.
9	5 A	Αισθητήρας παραβίασης. Πίσω σύστημα κλιματισμού.
10	-	Δεν χρησιμοποιείται.
11	-	Δεν χρησιμοποιείται.
12	7,5 A	Κλιματισμός.
13	7,5 A	Φίσα συνδέσμου δεδομένων. Κολόνα τιμονιού. Πίνακας οργάνων.
14	-	Δεν χρησιμοποιείται.
15	15 A	Ηλεκτρονική μονάδα SYNC 3.
16	-	Δεν χρησιμοποιείται.
17	7,5 A	Ταχογράφος.
18	7,5 A	Δεν χρησιμοποιείται.
19	5 A	Σειρήνα συναγερμού με εφεδρική μπαταρία.
20	5 A	Διακόπτης κινητήρα.
21	5 A	Έλεγχος συστήματος θέρμανσης με θετικό συντελεστή θερμοκρασίας.
22	5 A	Ηλεκτρονική μονάδα ελέγχου του συστήματος ειδοποίησης πεζών.
23	30 A	Δεν χρησιμοποιείται.
24	30 A	Δεν χρησιμοποιείται.
25	20 A	Ηλεκτρονική μονάδα πόρτας οδηγού.
26	30 A	Ηλεκτρονική μονάδα πόρτας συνοδηγού.
27	30 A	Δεν χρησιμοποιείται.
28	30 A	Δεν χρησιμοποιείται.

Ασφάλειες

Στοιχείο	Κατηγορία έντασης ασφάλειας	Προστατευόμενο εξάρτημα
29	15 A	Δεν χρησιμοποιείται.
30	5 A	Δεν χρησιμοποιείται.
31	10 A	Φίσα συνδέσμου δεδομένων. Δέκτης κλειδιού-τηλεχειριστηρίου.
32	20 A	Ραδιόφωνο.
33	-	Δεν χρησιμοποιείται.
34	30 A	Ταχογράφος. Κέντρο μηνυμάτων. Σύστημα θέρμανσης με θετικό συντελεστή θερμοκρασίας. Μετατροπέας συνεχούς/εναλλασσόμενου ρεύματος. Κάμερα του συστήματος διατήρησης λωρίδας. Σύστημα στάθμευσης με ηχητικό σήμα. Κολόνα τιμονιού.
35	5 A	Δεν χρησιμοποιείται.
36	15 A	Σύστημα στάθμευσης με ηχητικό σήμα. Κάμερα του συστήματος διατήρησης λωρίδας. Ηλεκτρονική μονάδα ελέγχου της κολόνας του τιμονιού.
37	20 A	Δεν χρησιμοποιείται.
38	30 A	Ηλεκτρικά παράθυρα.

Ασφάλειες

ΠΙΝΑΚΑΣ ΠΡΟΔΙΑΓΡΑΦΩΝ ΑΣΦΑΛΕΙΩΝ - 2.0L ECOBLUE

Ασφαλειοθήκη στο χώρο του κινητήρα

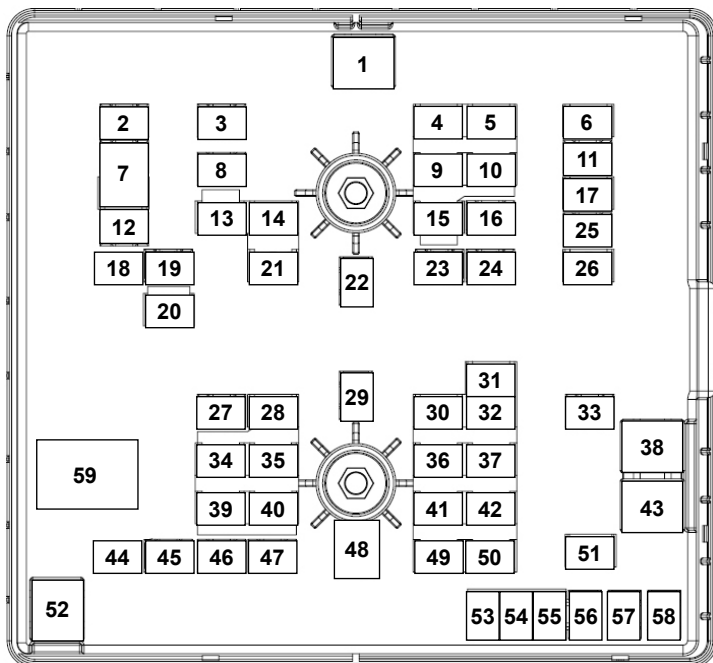

Στοιχείο	Κατηγορία έντασης ασφάλειας	Προστατευόμενο εξάρτημα
1	50 A	Υαλοκαθαριστήρες.
2	-	Δεν χρησιμοποιείται.
3	40 A	Δεξιό θερμαινόμενο στοιχείο παρμηριζ.
4	15 A	Αντλία για το πλύσιμο του πίσω παρμηριζ.
5	-	Δεν χρησιμοποιείται.
6	-	Δεν χρησιμοποιείται.

Ασφάλειες

Στοιχείο	Κατηγορία έντασης ασφάλειας	Προστατευόμενο εξάρτημα
7	40 A	Μοτέρ μπροστινού ανεμιστήρα.
8	40 A	Αριστερό θερμαινόμενο στοιχείο παρμπρίζ.
9	15 A	Μάνταλο πίσω πόρτας.
10	5 A	Ηλεκτρονική μονάδα ελέγχου ενέργειας της μπαταρίας - MHEV.
11	40 A	Βοηθητικός ρευματοδότης. Θύρα USB.
12	20 A	Κλάξον.
13	20 A	Σύστημα επιλεκτικής καταλυτικής αναγωγής.
14	10 A	Ισχύς οχήματος 5.
15	-	Δεν χρησιμοποιείται.
16	-	Δεν χρησιμοποιείται.
17	10 A	Δεξιοί προβολείς εκκένωσης υψηλής έντασης.
18	40 A	Σύστημα ξεπαγώματος του πίσω παρμπρίζ.
19	20 A	Μπροστινά φώτα ομίχλης.
20	10 A	Ηλεκτρικά αναδιπλούμενοι καθρέφτες.
21	15 A	Ισχύς οχήματος 4.
22	40 A	Μοτέρ πίσω ανεμιστήρα.
23	20 A	Αντλία καυσίμου.
24	40 A	Ρελέ μίζας.
25	40 A	Βοηθητικός ρευματοδότης.
26	10 A	Αριστεροί προβολείς εκκένωσης υψηλής έντασης.
27	40 A	Σύστημα επιλεκτικής καταλυτικής αναγωγής.
28	20 A	Ισχύς οχήματος 1.
29	40 A	Θερμαντήρας του φίλτρου καυσίμου.
30	15 A	Αντλία ψυκτικού.

Ασφάλειες

Στοιχείο	Κατηγορία έντασης ασφάλειας	Προστατευόμενο εξάρτημα
31	5 A	Σύστημα αντιμπλοκαρίσματος των τροχών.
32	15 A	Ηλεκτρονική μονάδα ελέγχου κιβωτίου ταχυτήτων.
33	30 A	Μίζα.
34	15 A	Σύστημα επιλεκτικής καταλυτικής αναγωγής.
35	15 A	Ισχύς οχήματος 2.
36	5 A	Ενσωματωμένη μίζα/γεννήτρια με ιμάντα - MHEV.
37	5 A	Προθερμαντήρες. Ηλεκτρονική μονάδα ελέγχου κινητήρα.
38	60 A	Προθερμαντήρες.
39	15 A	Σύστημα επιλεκτικής καταλυτικής αναγωγής.
40	10 A	Ισχύς οχήματος 3.
41	10 A	Παρακολούθηση προθερμαντήρα.
42	15 A	Ηλεκτρονική μονάδα ελέγχου του κιβωτίου ταχυτήτων.
43	60 A	Αντλία του συστήματος αντιμπλοκαρίσματος των τροχών.
44	25 A	Ανεμιστήρας ψύξης.
45	30 A	Υποδοχή του τρέιλερ.
46	-	Δεν χρησιμοποιείται.
47	40 A	Πίσω Ανάρτηση.
48	50 A	Ανεμιστήρας ψύξης.
49	15 A	Αισθητήρας οξειδίων του αζώτου.
50	5 A	Θερμαντήρας του κλειστού συστήματος εξαερισμού στροφαλοθαλάμου.
51	10 A	Συμπλέκτης συμπίεστή του συστήματος κλιματισμού.
52	50 A	Ανεμιστήρας ψύξης.
53	5 A	Ενεργητικός τεντωτήρας - MHEV.

Ασφάλειες

Στοιχείο	Κατηγορία έντασης ασφάλειας	Προστατευόμενο εξάρτημα
54	20 A	Εφεδρικός συναγερμός.
55	25 A	Αντλία λαδιού του κιβωτίου ταχυτήτων.
56	20 A	Ενισχυτικό σύστημα θέρμανσης που λειτουργεί με καύσιμο.
57	25 A	Σύστημα ανιμπλοκαρίσματος των τροχών με ηλεκτρονικό πρόγραμμα ελέγχου ευστάθειας.
58	30 A	Υποδοχή του τρέιλερ.
59	-	Ρελέ του ανεμιστήρα ψύξης.

Ασφαλειοθήκη στο χώρο των επιβατών

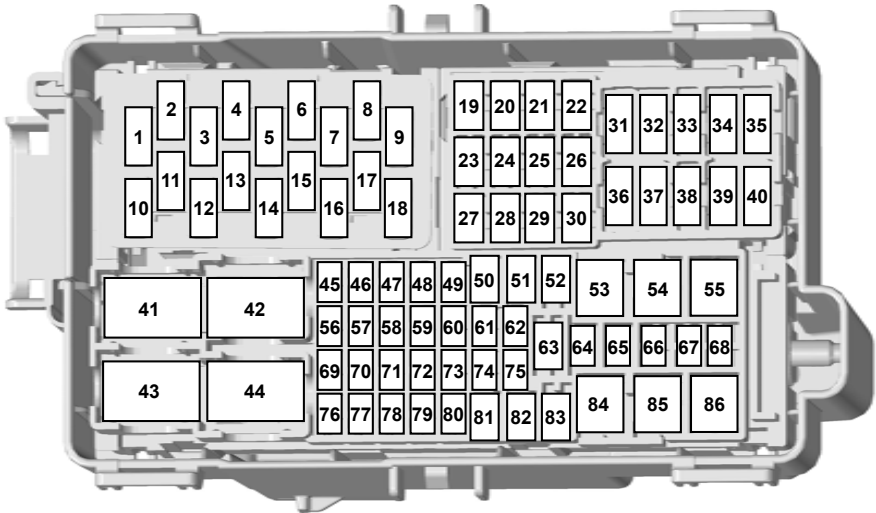

Ασφάλειες

Στοιχείο	Κατηγορία έντασης ασφάλειας	Προστατευόμενο εξάρτημα
1	5 A	Θύρα USB.
2	-	Δεν χρησιμοποιείται.
3	5 A	Θύρα USB.
4	-	Δεν χρησιμοποιείται.
5	5 A	Θύρα USB.
6	-	Δεν χρησιμοποιείται.
7	-	Δεν χρησιμοποιείται.
8	-	Δεν χρησιμοποιείται.
9	10 A	Θερμαινόμενοι εξωτερικοί καθρέφτες.
10	-	Δεν χρησιμοποιείται.
11	-	Δεν χρησιμοποιείται.
12	-	Δεν χρησιμοποιείται.
13	-	Δεν χρησιμοποιείται.
14	-	Δεν χρησιμοποιείται.
15	-	Δεν χρησιμοποιείται.
16	5 A	Αισθητήρας βροχής.
17	-	Δεν χρησιμοποιείται.
18	20 A	Μοτέρ υαλοκαθαριστήρων του πίσω παρμπρίζ.
19	-	Δεν χρησιμοποιείται.
20	-	Δεν χρησιμοποιείται.
21	20 A	Θερμαινόμενο πίσω παρμπρίζ.
22	20 A	Θερμαινόμενο πίσω παρμπρίζ.
23	20 A	Βοηθητικός ρευματοδότης.
24	20 A	Βοηθητικός ρευματοδότης.
25	25 A	Μοτέρ υαλοκαθαριστήρων του παρμπρίζ.

Ασφάλειες

Στοιχείο	Κατηγορία έντασης ασφάλειας	Προστατευόμενο εξάρτημα
26	25 A	Μοτέρ υαλοκαθαριστήρων του παρμπριζ.
27	-	Δεν χρησιμοποιείται.
28	-	Δεν χρησιμοποιείται.
29	-	Δεν χρησιμοποιείται.
30	-	Δεν χρησιμοποιείται.
31	-	Δεν χρησιμοποιείται.
32	-	Δεν χρησιμοποιείται.
33	-	Δεν χρησιμοποιείται.
34	-	Δεν χρησιμοποιείται.
35	-	Δεν χρησιμοποιείται.
36	-	Δεν χρησιμοποιείται.
37	-	Δεν χρησιμοποιείται.
38	-	Δεν χρησιμοποιείται.
39	-	Δεν χρησιμοποιείται.
40	-	Δεν χρησιμοποιείται.
41	-	Δεν χρησιμοποιείται.
42	40 A	Ρελέ θέσης Run/Start.
43	-	Ρελέ μετεξοπλισμού.
44	40 A	Ρελέ θέσης Run/Start.
45	10 A	Ηλεκτρονική μονάδα μετεξοπλισμού.
46	15 A	Ηλεκτρονική μονάδα ρυμουλκούμενου.
47	5 A	Σύστημα θέρμανσης που λειτουργεί με καύσιμο.
48	-	Δεν χρησιμοποιείται.
49	10 A	Διακόπτης πεντάλ φρένου.
50	-	Δεν χρησιμοποιείται.
51	-	Δεν χρησιμοποιείται.

Ασφάλειες

Στοιχείο	Κατηγορία έντασης ασφάλειας	Προστατευόμενο εξάρτημα
52	30 A	Ηλεκτρικό κάθισμα οδηγού.
53	60 A	Μπαταρία.
54	60 A	Μετατροπέας ρεύματος.
55	50 A	Ηλεκτρονική μονάδα ελέγχου αμαξώματος.
56	-	Δεν χρησιμοποιείται.
57	-	Δεν χρησιμοποιείται.
58	10 A	Διασύνδεση αμαξώματος τροχόσπιτου. Ηλεκτρονική μονάδα ελέγχου διεπαφής μετεξοπλισμού. Δευτερεύον κουτί διακλάδωσης.
59	-	Δεν χρησιμοποιείται.
60	-	Δεν χρησιμοποιείται.
61	7,5 A	Ταχογράφος.
62	15 A	Ηλεκτρονική μονάδα διασύνδεσης μετεξοπλισμού.
63	20 A	Βοηθητικός ρευματοδότης.
64	-	Δεν χρησιμοποιείται.
65	-	Δεν χρησιμοποιείται.
66	10 A	Σύστημα ενισχυμένου ρελέ διακοπής παροχής.
67	-	Δεν χρησιμοποιείται.
68	5 A	Ηλεκτρονική μονάδα ρυμουλκούμενου.
69	30 A	Ηλεκτρονικά υποβοηθούμενο τιμόνι.
70	-	Δεν χρησιμοποιείται.
71	10 A	Θερμαινόμενα καθίσματα.
72	10 A	Θερμαινόμενα καθίσματα.
73	20 A	Ηλεκτρονική μονάδα ρυθμιζόμενου συστήματος μηροστινού φωτισμού. Σύστημα ρύθμισης προβολών.
74	-	Δεν χρησιμοποιείται.

Ασφάλειες

Στοιχείο	Κατηγορία έντασης ασφάλειας	Προστατευόμενο εξάρτημα
75	10 A	Κουτί κατανομής ισχύος.
76	-	Δεν χρησιμοποιείται.
77	5 A	Διακόπτης προβολέων.
78	-	Δεν χρησιμοποιείται.
79	5 A	Ρελέ θέσης Run/Start.
80	-	Δεν χρησιμοποιείται.
81	-	Δεν χρησιμοποιείται.
82	-	Δεν χρησιμοποιείται.
83	15 A	Ηλεκτρονική μονάδα ελέγχου δυναμικής του οχήματος.
84	50 A	Ηλεκτρονική μονάδα ελέγχου αμαξώματος.
85	-	Δεν χρησιμοποιείται.
86	50 A	Ηλεκτρονική μονάδα ελέγχου αμαξώματος.

Ασφάλειες

Κύρια ασφαλειοθήκη

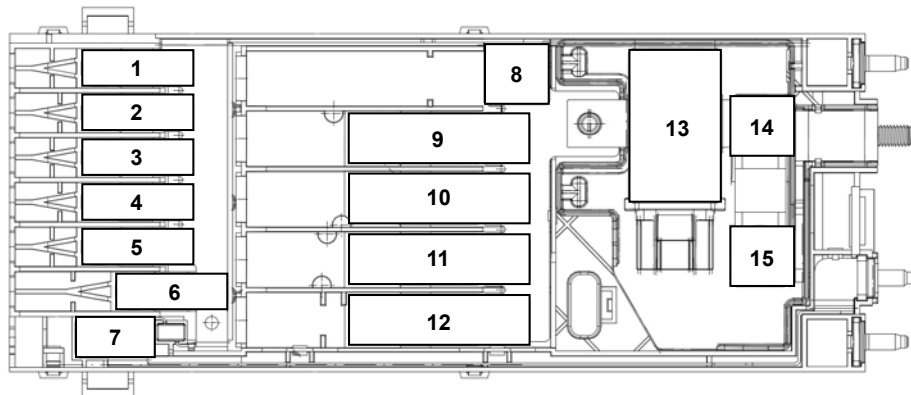

Στοιχείο	Κατηγορία έντασης ασφάλειας	Προστατευόμενο εξάρτημα
1	125 A	Ηλεκτρονική μονάδα ελέγχου αμαξώματος.
2	80 A	Ηλεκτρονικά υποβοηθούμενο τιμόνι.
3	150 A	Προγραμματιζόμενο σύστημα θέρμανσης.
4	-	Δεν χρησιμοποιείται.
5	-	Δεν χρησιμοποιείται.
6	150 A	Ασφαλειοθήκη στο χώρο των επιβατών.
7	60 A	Τροχόσπιτο.
8	-	Μπαταρία.
9	470 A	Μετατροπέας συνεχούς/συνεχούς.
10	300 A	Ασφαλειοθήκη στο χώρο του κινητήρα.
11	-	Δεν χρησιμοποιείται.

Ασφάλειες

Στοιχείο	Κατηγορία έντασης ασφάλειας	Προστατευόμενο εξάρτημα
12	150 A	Ασφαλειοθήκη στο χώρο του οδηγού.
13	-	Ρελέ απόρριψης φορτίου.
14	180 A	Βοηθητικός ρευματοδότης 1.
15	60 A	Βοηθητικός ρευματοδότης 2.

Ηλεκτρονική μονάδα ελέγχου αμαξώματος

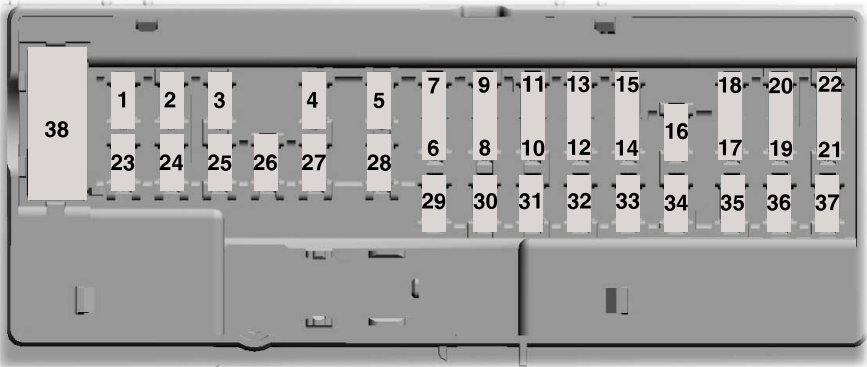

E145984

Στοιχείο	Κατηγορία έντασης ασφάλειας	Προστατευόμενο εξάρτημα
1	-	Δεν χρησιμοποιείται.
2	10 A	Μετατροπέας ρεύματος.
3	7,5 A	Διακόπτης ηλεκτρικών παραθύρων. Ηλεκτρικοί εξωτερικοί καθρέφτες.
4	20 A	Δεν χρησιμοποιείται.
5	-	Δεν χρησιμοποιείται.

Ασφάλειες

Στοιχείο	Κατηγορία έντασης ασφάλειας	Προστατευόμενο εξάρτημα
6	10 A	Δεν χρησιμοποιείται.
7	10 A	Δεν χρησιμοποιείται.
8	5 A	Σειρήνα αντικλεπτικού συναγερμού
9	5 A	Αισθητήρας παραβίασης. Πίσω σύστημα κλιματισμού.
10	-	Δεν χρησιμοποιείται.
11	-	Δεν χρησιμοποιείται.
12	7,5 A	Σύστημα κλιματισμού.
13	7,5 A	Φίσα συνδέσμου δεδομένων. Κολόνα τιμονιού. Πίνακας οργάνων.
14	15 A	Ηλεκτρονική μονάδα ελέγχου ενέργειας της μπαταρίας - MHEV.
15	15 A	Ηλεκτρονική μονάδα SYNC 3.
16	-	Δεν χρησιμοποιείται.
17	7,5 A	Ταχογράφος.
18	7,5 A	Δεν χρησιμοποιείται.
19	5 A	Σειρήνα συναγερμού με εφεδρική μπαταρία.
20	5 A	Διακόπτης κινητήρα.
21	5 A	Έλεγχος συστήματος θέρμανσης με θετικό συντελεστή θερμοκρασίας.
22	5 A	Ηλεκτρονική μονάδα ελέγχου του συστήματος ειδοποίησης πεζών.
23	30 A	Δεν χρησιμοποιείται.
24	30 A	Δεν χρησιμοποιείται.
25	20 A	Ηλεκτρονική μονάδα πόρτας οδηγού.
26	30 A	Beifahrertürmodul.
27	30 A	Δεν χρησιμοποιείται.

Ασφάλειες

Στοιχείο	Κατηγορία έντασης ασφάλειας	Προστατευόμενο εξάρτημα
28	30 A	Δεν χρησιμοποιείται.
29	15 A	Δεν χρησιμοποιείται.
30	5 A	Δεν χρησιμοποιείται.
31	10 A	Φίσα συνδέσμου δεδομένων. Δέκτης κλειδιού-τηλεχειριστηρίου.
32	20 A	Ραδιόφωνο. Ηλεκτρονική μονάδα του συστήματος τηλεματικής.
33	-	Δεν χρησιμοποιείται.
34	30 A	Ταχογράφος. Κέντρο μηνυμάτων. Σύστημα θέρμανσης με θετικό συντελεστή θερμοκρασίας. Μετατροπέας συνεχούς/εναλλασσόμενου ρεύματος. Κάμερα του συστήματος διατήρησης λωρίδας. Σύστημα στάθμευσης με ηχητικό σήμα. Κολόνα τιμονιού.
35	5 A	Δεν χρησιμοποιείται.
36	15 A	Σύστημα στάθμευσης με ηχητικό σήμα. Κάμερα του συστήματος διατήρησης λωρίδας. Ηλεκτρονική μονάδα ελέγχου της κολόνας του τιμονιού.
37	20 A	Δεν χρησιμοποιείται.
38	30 A	Ηλεκτρικά παράθυρα.

Ασφάλειες

ΠΙΝΑΚΑΣ ΠΡΟΔΙΑΓΡΑΦΩΝ ΑΣΦΑΛΕΙΩΝ - 2.2L ΠΕΤΡΕΛΑΙΟΚΙΝΗΤΗΡΑΣ

Ασφαλειοθήκη στο χώρο του κινητήρα

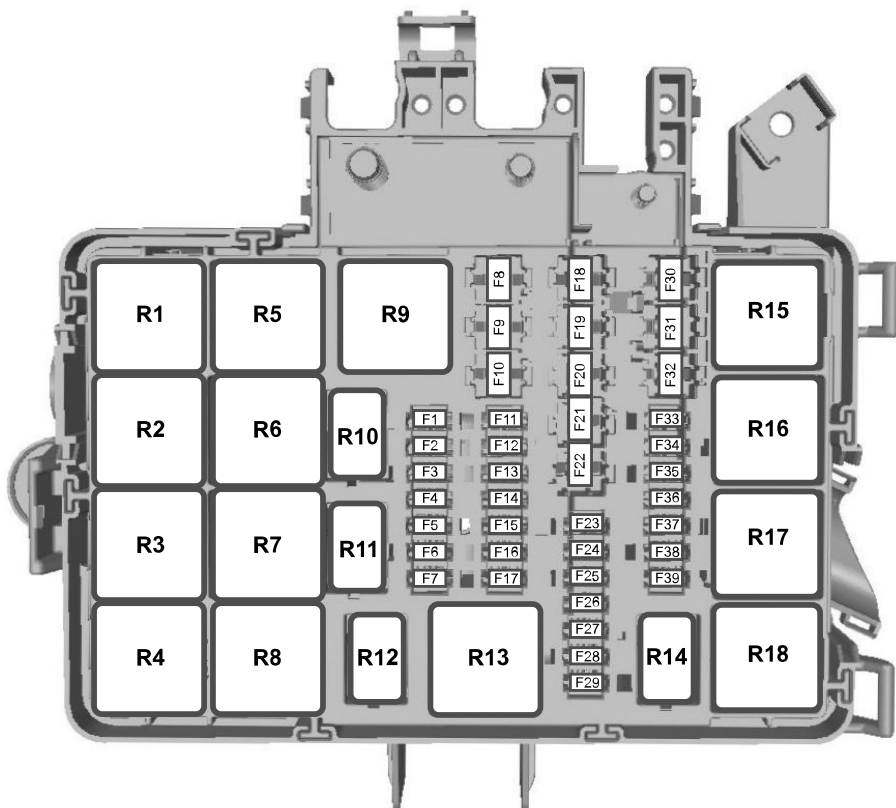

E148826

Ασφάλειες

Θέση ασφάλειας	Κατηγορία έντασης ασφάλειας	Προστατευόμενο εξάρτημα
F1	-	Δεν χρησιμοποιείται.
F2	-	Δεν χρησιμοποιείται.
F3	-	Δεν χρησιμοποιείται.
F4	-	Δεν χρησιμοποιείται.
F5	3 A	Προθερμαντήρας του φίλτρου σωματιδίων πετρελαίου.
F6	3 A	Σύστημα αντιμπλοκαρίσματος των τροχών με ηλεκτρονικό πρόγραμμα ελέγχου ευστάθειας.
F7	7,5 A	Ηλεκτρονική μονάδα ελέγχου κινητήρα. Ηλεκτρονική μονάδα ελέγχου του συστήματος τηλεματικής.
F8	-	Δεν χρησιμοποιείται.
F9	30 A	Αριστερός υαλοκαθαριστήρας του παρμπρίζ.
F10	30 A	Δεξιός υαλοκαθαριστήρας του παρμπρίζ.
F11	10 A	Συμπλέκτης συμπίεστή του συστήματος κλιματισμού.
F12	20 A	Προθερμαντήρας του φίλτρου σωματιδίων πετρελαίου.
F13	-	Δεν χρησιμοποιείται.
F14	-	Δεν χρησιμοποιείται.
F15	-	Δεν χρησιμοποιείται.
F16	-	Δεν χρησιμοποιείται.
F17	-	Δεν χρησιμοποιείται.
F18	40 A	Σύστημα αντιμπλοκαρίσματος των τροχών με ηλεκτρονικό πρόγραμμα ελέγχου ευστάθειας.
F19	30 A	Ηλεκτρομαγνητική βαλβίδα μίζας.
F20	60 A	Προθερμαντήρες.
F21	60 A	Ρελέ ανάφλεξης 3.

Ασφάλειες

Θέση ασφάλειας	Κατηγορία έντασης ασφάλειας	Προστατευόμενο εξάρτημα
F22	30 A	Ενισχυτικό σύστημα θέρμανσης που λειτουργεί με καύσιμο.
F23	10 A	Δεν χρησιμοποιείται (ελεύθερη θέση).
F24	7,5 A	Αντλία καυσίμου.
F25	15 A	Δεν χρησιμοποιείται (ελεύθερη θέση).
F26	-	Δεν χρησιμοποιείται.
F27	-	Δεν χρησιμοποιείται.
F28	-	Δεν χρησιμοποιείται.
F29	3 A	Μονάδα ηχητικού συγκροτήματος.
F30	60 A	Ανεμιστήρας ψύξης χαμηλής ταχύτητας.
F31	-	Δεν χρησιμοποιείται.
F32	60 A	Μοτέρ υαλοκαθαριστήρων του παρμπρίζ.
F33	-	Δεν χρησιμοποιείται.
F34	-	Δεν χρησιμοποιείται.
F35	15 A	Ηλεκτρονική μονάδα ελέγχου κινητήρα.
F36	7,5 A	Αισθητήρας μέτρησης μάζας εισερχόμενου αέρα.
F37	7,5 A	Βαλβίδα ελέγχου όγκου καυσίμου.
F38	7,5 A	Συμπλέκτης συμπίεστή του συστήματος κλιματισμού.
F39	15 A	Αισθητήρας θερμοκρασίας καυσαερίων. Αντλία καυσίμου του συστήματος εξατμιστή καυσίμου. Ηλεκτρομαγνητική βαλβίδα παρακαμπτήριας διόδου ψυκτικού. Ανεμιστήρας ψύξης χαμηλής ταχύτητας. Ανεμιστήρας ψύξης υψηλής ταχύτητας.

Ασφάλειες

Αριθμός ρελέ	Ελεγχόμενα κυκλώματα
R1	Ρελέ ανάφλεξης 3.
R2	Δεν χρησιμοποιείται.
R3	Υαλοκαθαριστήρας πίσω παρμπρίζ.
R4	Ρελέ υαλοκαθαριστήρων του παρμπρίζ.
R5	Δεν χρησιμοποιείται.
R6	Υαλοκαθαριστήρες του παρμπρίζ.
R7	Ταχύτητα υαλοκαθαριστήρων του παρμπρίζ.
R8	Θερμαντήρας καυσίμου.
R9	Μίζα.
R10	Συμπλέκτης συμπίεστή του συστήματος κλιματισμού.
R11	Προθερμαντήρας του συστήματος εξατμιστή καυσίμου.
R12	Αντλία καυσίμου.
R13	Δεν χρησιμοποιείται.
R14	Δεν χρησιμοποιείται.
R15	Ανεμιστήρας ψύξης χαμηλής ταχύτητας.
R16	Δεν χρησιμοποιείται.
R17	Ηλεκτρονική μονάδα ελέγχου κινητήρα.
R18	Ανεμιστήρας ψύξης υψηλής ταχύτητας.

Ασφάλειες

Ασφαλειοθήκη στο χώρο των επιβατών

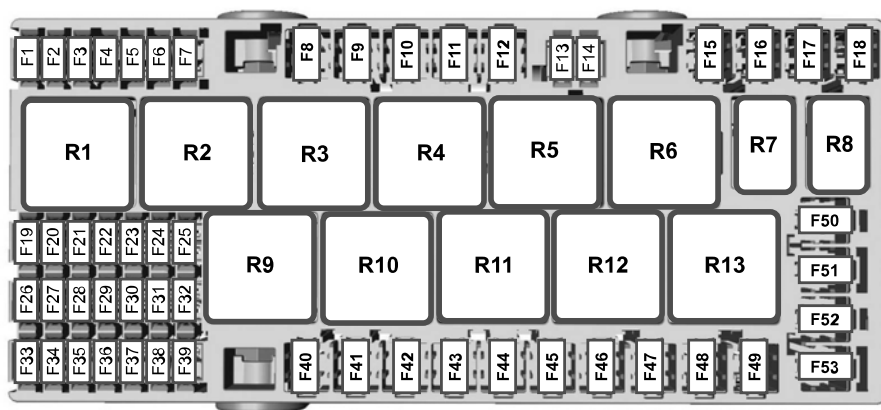

E148827

Θέση ασφάλειας	Κατηγορία έντασης ασφάλειας	Προστατευόμενο εξάρτημα
F1	10 A	Ηλεκτρονική μονάδα συστήματος προστασίας.
F2	-	Δεν χρησιμοποιείται.
F3	10 A	Θερμαινόμενοι εξωτερικοί καθρέφτες.
F4	-	Δεν χρησιμοποιείται.
F5	20 A	Ενισχυτικό σύστημα θέρμανσης που λειτουργεί με καύσιμο.
F6	5 A	Ταχογράφος.
F7	10 A	Προσαρμοζόμενο σύστημα ελέγχου ταχύτητας ταξιδιού.
F8	40 A	Μετατροπέας συνεχούς/εναλλασσόμενου ρεύματος.
F9	-	Δεν χρησιμοποιείται.
F10	30 A	Ηλεκτρικό κάθισμα οδηγού.
F11	-	Δεν χρησιμοποιείται.

Ασφάλειες

Θέση ασφάλειας	Κατηγορία έντασης ασφάλειας	Προστατευόμενο εξάρτημα
F12	-	Δεν χρησιμοποιείται.
F13	-	Δεν χρησιμοποιείται.
F14	5 A	Ηλεκτρονική μονάδα ελέγχου κινητήρα.
F15	40 A	Ηλεκτρονική μονάδα ελέγχου κινητήρα.
F16	40 A	Ασφαλειοθήκη στο χώρο των επιβατών.
F17	-	Δεν χρησιμοποιείται.
F18	30 A	Σύστημα αντιμπλοκαρίσματος των τροχών με ηλεκτρονικό πρόγραμμα ελέγχου ευστάθειας.
F19	5 A	Ταχογράφος.
F20	5 A	Ρελέ θερμαινόμενου μπροστινού παρμηρίζ. Ρελέ θερμαινόμενων εξωτερικών καθρεφτών. Ρευματοδότης εναλλασσόμενου ρεύματος. Μετατροπέας συνεχούς/εναλλασσόμενου ρεύματος.
F21	10 A	Σύνδεση τροποποιημένου οχήματος.
F22	15 A	Ασφαλειοθήκη στο χώρο των επιβατών.
F23	7,5 A	Σύστημα κλιματισμού.
F24	5 A	Σύστημα ρύθμισης προβολών.
F25	7,5 A	Εσωτερικός φωτισμός.
F26	10 A	Θερμαινόμενα καθίσματα.
F27	10 A	Θερμαινόμενα καθίσματα.
F28	20 A	Φώτα στριψίματος.
F29	10 A	Κάμερα οπισθοπορείας. Εσωτερικός καθρέφτης. Σύστημα διατήρησης λωρίδας.
F30	5 A	Προσαρμοζόμενο σύστημα ελέγχου ταχύτητας ταξιδιού.
F31	-	Δεν χρησιμοποιείται.
F32	10 A	Λάμπα εσωτερικού χώρου.
F33	-	Δεν χρησιμοποιείται.

Ασφάλειες

Θέση ασφάλειας	Κατηγορία έντασης ασφάλειας	Προστατευόμενο εξάρτημα
F34	20 A	Υαλοκαθαριστήρας πίσω παρμπρίζ.
F35	5 A	Ηλεκτρικά αναδιπλούμενοι καθρέφτες.
F36	20 A	Κλάξον.
F37	7,5 A	Δεν χρησιμοποιείται (ελεύθερη θέση).
F38	5 A	Ρελέ υαλοκαθαριστήρων του παρμπρίζ. Ρελέ υαλοκαθαριστήρων του πίσω παρμπρίζ. Ρελέ του κλάξον. Ρελέ του μοτέρ του ανεμιστήρα.
F39	7,5 A	Ηλεκτρικά παράθυρα. Πίσω σύστημα θέρμανσης, εξαερισμού και κλιματισμού. Τηλεχειριζόμενο άνοιγμα χωρίς κλειδί.
F40	40 A	Μοτέρ ανεμιστήρα.
F41	40 A	Μοτέρ πίσω ανεμιστήρα.
F42	30 A	Θερμαινόμενο πίσω παρμπρίζ.
F43	30 A	Ηλεκτρονική μονάδα του τρέιλερ.
F44	60 A	Βοηθητικοί ρευματοδότες.
F45	-	Δεν χρησιμοποιείται.
F46	30 A	Ηλεκτρικά παράθυρα.
F47	20 A	Αναπτήρας.
F48	20 A	Πίσω βοηθητικοί ρευματοδότες.
F49	20 A	Μπροστινοί βοηθητικοί ρευματοδότες.
F50	60 A	Ρελέ ανάφλεξης 1.
F51	60 A	Ρελέ ανάφλεξης 2.
F52	40 A	Αριστερό θερμαινόμενο στοιχείο παρμπρίζ.
F53	40 A	Δεξιό θερμαινόμενο στοιχείο παρμπρίζ.

Ασφάλειες

Αριθμός ρελέ	Ελεγχόμενα κυκλώματα
R1	Ενισχυτικό σύστημα θέρμανσης που λειτουργεί με καύσιμο.
R2	Βοηθητικοί ρευματοδότες.
R3	Δεν χρησιμοποιείται.
R4	Ρελέ ανάφλεξης 2.
R5	Δεν χρησιμοποιείται.
R6	Ρελέ ανάφλεξης 1.
R7	Κλάξον.
R8	Δεν χρησιμοποιείται.
R9	Μοτέρ ανεμιστήρα.
R10	Μοτέρ πίσω ανεμιστήρα.
R11	Θερμαινόμενο πίσω παρμηρίζ. Θερμαινόμενοι εξωτερικοί καθρέφτες.
R12	Δεξιό θερμαινόμενο στοιχείο παρμηρίζ.
R13	Αριστερό θερμαινόμενο στοιχείο παρμηρίζ.

Κύρια ασφαλειοθήκη

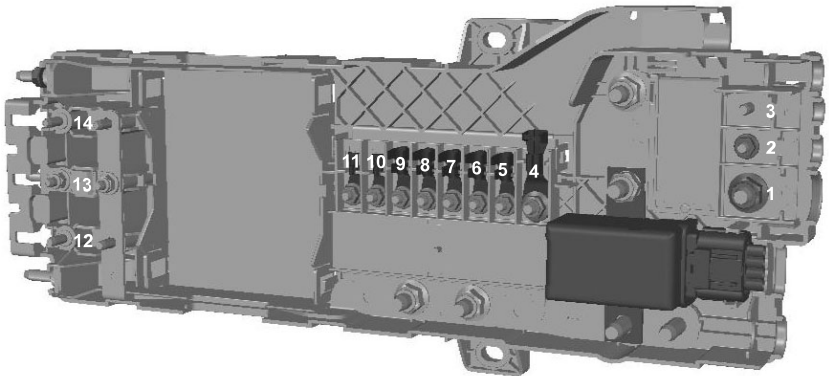

E148828

Ασφάλειες

Θέση ασφάλειας	Κατηγορία έντασης ασφάλειας	Προστατευόμενο εξάρτημα
F1	470 A	Εναλλάκτης. Μίζα. Κουτί διακλάδωσης κινητήρα.
F2	100 A	Ασφαλειοθήκη στο χώρο των επιβατών.
F3	-	Δεν χρησιμοποιείται.
F4	200 A	Βοηθητική ασφαλειοθήκη.
F5	100 A	Βοηθητική ασφαλειοθήκη.
F6	80 A	Ηλεκτρικό ενισχυτικό σύστημα θέρμανσης.
F7	80 A	Ρελέ θερμαινόμενου μπροστινού παρμπρίζ.
F8	100 A	Κουτί διακλάδωσης κινητήρα.
F9	100 A	Βοηθητική ασφαλειοθήκη.
F10	60 A	Ασφαλειοθήκη στο χώρο των επιβατών.
F11	60 A	Ασφαλειοθήκη στο χώρο των επιβατών.
F12	60 A	Σύνδεση τροποποιημένου οχήματος.
F13	60 A	Σύνδεση τροποποιημένου οχήματος.
F14	60 A	Σύνδεση τροποποιημένου οχήματος.

Ασφάλειες

Ηλεκτρονική μονάδα ελέγχου αμαξώματος

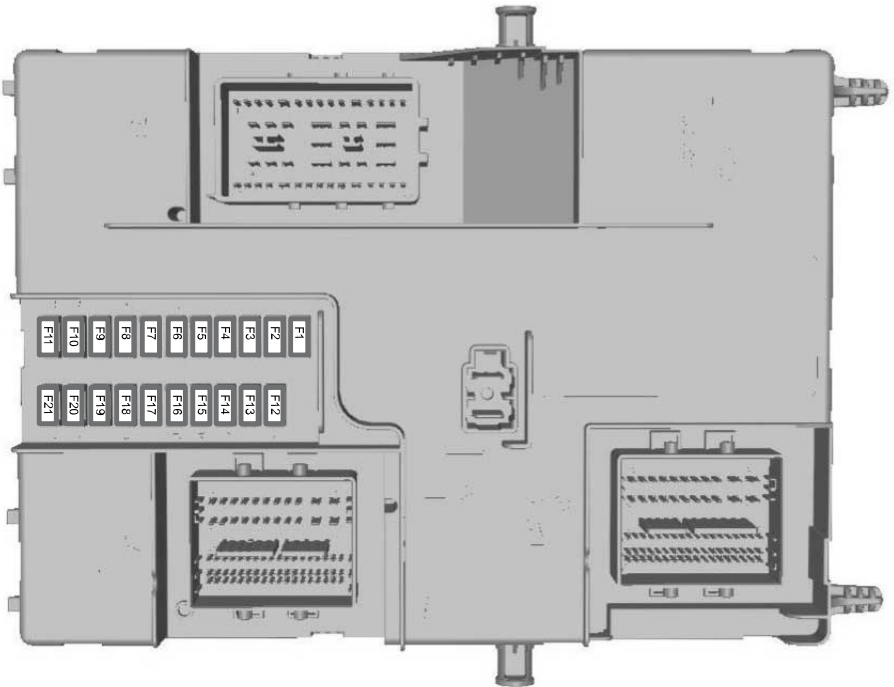

E148830

Θέση ασφάλειας	Κατηγορία έντασης ασφάλειας	Προστατευόμενο εξάρτημα
F1	15 A	Σύστημα κεντρικού κλειδώματος.
F2	15 A	Σύστημα κεντρικού κλειδώματος.
F3	15 A	Διακόπτης κινητήρα. Βοηθητική μπαταρία.
F4	5 A	Ηλεκτρονική μονάδα ελέγχου του συστήματος υποβοήθησης στάθμευσης.

Ασφάλειες

Θέση ασφάλειας	Κατηγορία έντασης ασφάλειας	Προστατευόμενο εξάρτημα
F5	5 A	Ηλεκτρονική μονάδα αισθητήρα βροχής. Αυτόματοι προβολείς.
F6	15 A	Αντλία συστήματος πλυσίματος του παρμπρίζ.
F7	7,5 A	Εξωτερικοί καθρέφτες.
F8	15 A	Μπροστινά φώτα ομίχλης.
F9	10 A	Μεγάλη σκάλα των φώτων, δεξιά.
F10	10 A	Μεγάλη σκάλα των φώτων, αριστερά.
F11	25 A	Εξωτερικά φώτα, δεξιά. Φώτα θέσης, αριστερά.
F12	20 A	Σειρήνα αντικλεπτικού συναγερμού Σειρήνα συναγερμού με εφεδρική μπαταρία.
F13	15 A	Φίσα συνδέσμου δεδομένων. Ρελέ του βοηθητικού ρευματοδότη. Εσωτερικός φωτισμός.
F14	25 A	Φώτα πορείας ημέρας. Φλας. Πίσω φώτα ομίχλης.
F15	25 A	Εξωτερικά φώτα, αριστερά. Δεξιά φώτα θέσης. Τρίτο φως στοπ.
F16	20 A	Χειρισμός της μονάδας ηχητικού συγκροτήματος.
F17	7,5 A	Μοτέρ ανεμιστήρα. Πίνακας οργάνων. Σύστημα κλιματισμού.
F18	10 A	Πλήκτρο φωτισμού. Modul - Lenkrad.
F19	5 A	Ηλεκτρονική μονάδα ελέγχου/οθόνη LCD.
F20	5 A	Παθητικό αντικλεπτικό σύστημα. Ανάφλεξη.
F21	3 A	Χειρισμός της μονάδας ηχητικού συγκροτήματος. Παράταση λειτουργίας των αξεσουάρ.

Ασφάλειες

ΑΛΛΑΓΗ ΑΣΦΑΛΕΙΑΣ

Ασφάλειες



ΠΡΟΕΙΔΟΠΟΙΗΣΗ: Πάντα να τοποθετείτε ανταλλακτική ασφάλεια της ίδιας έντασης με αυτή που αφαιρέσατε. Εάν χρησιμοποιήσετε ασφάλεια μεγαλύτερης έντασης, μπορεί να προκληθεί σοβαρή ζημιά σε καλώδια και πυρκαγιά.

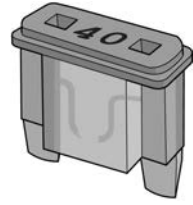

E217331

Εάν δεν λειτουργούν κάποια ηλεκτρικά συστήματα στο όχημα, μπορεί να έχει καεί μια ασφάλεια. Μπορείτε να αναγνωρίσετε μια καμένη ασφάλεια από το κομμένο καλώδιο μέσα στην ασφάλεια. Ελέγξτε τις σχετικές ασφάλειες προτού αντικαταστήσετε ηλεκτρικά εξαρτήματα.

Τύποι ασφαλειών

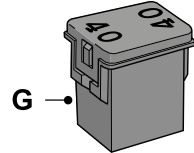
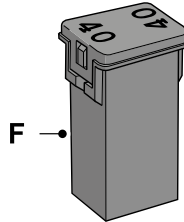
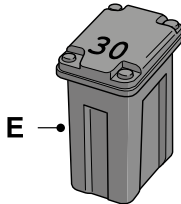
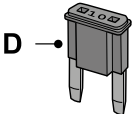
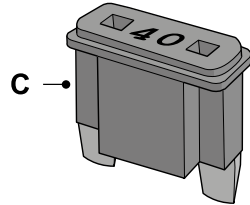
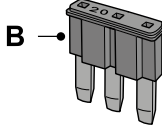
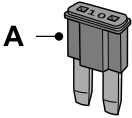

E207206

Σχήμα	Τύπος ασφάλειας
A	Micro 2
B	Micro 3
C	Maxi

Ασφάλειες

Σχήμα	Τύπος ασφάλειας
D	Mini
E	M Case
F	J Case
G	J Case χαμηλού προφίλ

Συντήρηση

ΓΕΝΙΚΑ



ΠΡΟΕΙΔΟΠΟΙΗΣΗ: Μην εκτελείτε εργασίες στον κινητήρα ενώ είναι ζεστός.



ΠΡΟΕΙΔΟΠΟΙΗΣΗ: Κλείστε το διακόπτη του κινητήρα και τραβήξτε το χειρόφρενο.



ΠΡΟΕΙΔΟΠΟΙΗΣΗ: Μην αγγίζετε τα εξαρτήματα του ηλεκτρονικού συστήματος ανάφλεξης μετά την ενεργοποίηση του διακόπτη του κινητήρα ή όταν ο κινητήρας βρίσκεται σε λειτουργία. Το σύστημα λειτουργεί σε υψηλή τάση. Η μη συμμόρφωση με αυτή την προειδοποίηση ενδέχεται να οδηγήσει σε σοβαρό τραυματισμό ή θάνατο.



ΠΡΟΕΙΔΟΠΟΙΗΣΗ: Κρατήστε τα χέρια και το ρουχισμό σας μακριά από τον ανεμιστήρα ψύξης του κινητήρα.



ΠΡΟΕΙΔΟΠΟΙΗΣΗ: Εάν το όχημά σας έχει αυτορρυθμιζόμενη πνευματική ανάρτηση, πρέπει να απενεργοποιήσετε το σύστημα πριν τη διεξαγωγή οποιασδήποτε συντήρησης ή επισκευής. Η μη συμμόρφωση με αυτή την προειδοποίηση ενδέχεται να οδηγήσει σε σοβαρό τραυματισμό ή θάνατο.

Υπό ορισμένες συνθήκες, ο ανεμιστήρας ψύξης του κινητήρα μπορεί να συνεχίσει να λειτουργεί για μερικά ακόμη λεπτά αφότου έχετε απενεργοποιήσει το όχημά σας. Βλ **Ανεμιστήρας ψύξης του κινητήρα** (σελίδα 333).

Βεβαιωθείτε ότι έχετε τοποθετήσει τις τάπες πλήρωσης κατά τη διεξαγωγή ελέγχων συντήρησης.

Πέρα από το τακτικό σέρβις, σας συνιστούμε να διεξάγετε τους παρακάτω ελέγχους.

Ελέγξτε καθημερινά

- Εξωτερικά φώτα.
- Λάμπες εσωτερικού χώρου.
- Προειδοποιητικές λυχνίες και δείκτες.

Έλεγχος κατά τον ανεφοδιασμό με καύσιμο

- Στάθμη υγρού του συστήματος πλυσίματος. Βλ **Έλεγχος υγρού του συστήματος πλυσίματος** (σελίδα 341).
- Τιμές πίεσης ελαστικών. Βλ **Τιμές πίεσης ελαστικών** (σελίδα 384).
- Κατάσταση ελαστικών. Βλ **Φροντίδα ελαστικών** (σελίδα 370).

Ελέγξτε κάθε μήνα

- Στάθμη λαδιού κινητήρα. Βλ **Έλεγχος λαδιού του κινητήρα** (σελίδα 330).
- Στάθμη ψυκτικού κινητήρα. Βλ **Έλεγχος ψυκτικού υγρού του κινητήρα** (σελίδα 333).
- Στάθμη υγρού φρένων. Βλ **Έλεγχος υγρού των φρένων** (σελίδα 336).
- Σωλήνες, εύκαμπτα σωληνάκια και ρεζερβουάρ για διαρροές.
- Λειτουργία συστήματος κλιματισμού.
- Λειτουργία χειρόφρενου.
- Λειτουργία κόρνας.
- Ροπή παξιμαδιού τροχού. Βλ **Παξιμάδια τροχών** (σελίδα 388).

Συντήρηση

ΆΝΟΙΓΜΑ ΚΑΙ ΚΛΕΙΣΙΜΟ ΤΟΥ ΚΑΠΟ - LHD

Άνοιγμα του καπό

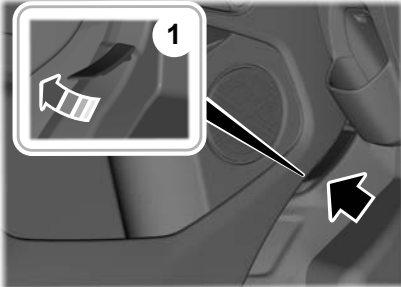

E251852

1. Ανοίξτε την μπροστινή αριστερή πόρτα και τραβήξτε τη λαβή απασφάλισης του καπό προς τα επάνω.

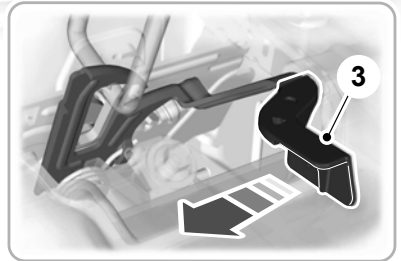
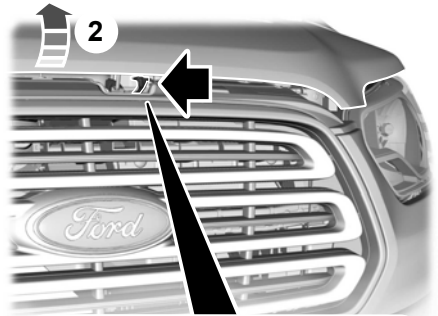

E217707

2. Σηκώστε λίγο το καπό.
3. Μετακινήστε το γάντζο προς τα αριστερά.
4. Ανοίξτε το καπό.

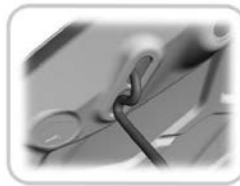

E87786

Συντήρηση

5. Στερεώστε το καπό με τη ράβδο στήριξης.

Κλείσιμο του καπό

1. Αφαιρέστε τη ράβδο στήριξης από το γάντζο και στερεώστε την σωστά στο κλιπ.
2. Χαμηλώστε το καπό και αφήστε το να πέσει με το βάρος του για τα τελευταία 20–30 cm.

Σημείωση: Βεβαιωθείτε ότι το καπό έχει κλείσει σωστά.

ΑΝΟΙΓΜΑ ΚΑΙ ΚΛΕΙΣΙΜΟ ΤΟΥ ΚΑΠΟ - RHD

Άνοιγμα του καπό

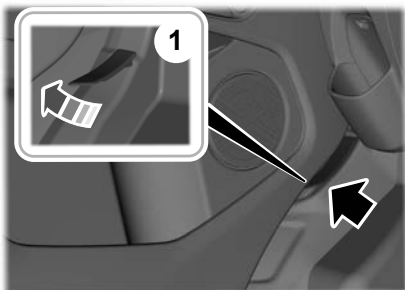

E251852

1. Ανοίξτε την μπροστινή αριστερή πόρτα και τραβήξτε τη λαβή απασφάλισης του καπό προς τα επάνω.

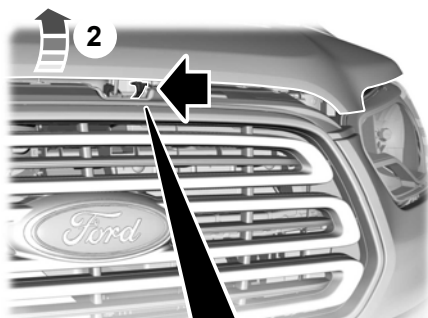

E217707

2. Σηκώστε λίγο το καπό.
3. Μετακινήστε το γάντζο προς τα αριστερά.
4. Ανοίξτε το καπό.

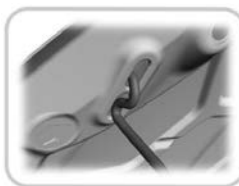

E87786

Συντήρηση

5. Στερεώστε το καπό με τη ράβδο στηρίξης.

Άνοιγμα του καπό με αποφορτισμένη μπαταρία

1. Ξεκλειδώστε την μπροστινή δεξιά πόρτα με το κλειδί και αποκτήστε πρόσβαση στο χώρο των ποδιών μπροστά αριστερά. Βλ **Κλειδωμα και Ξεκλείδωμα** (σελίδα 62).

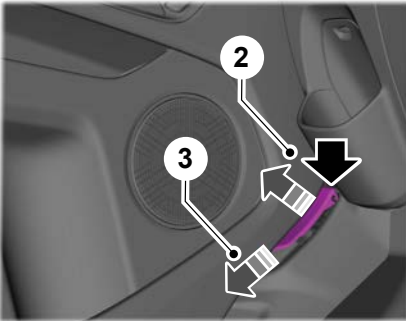

E251853

2. Αφαιρέστε τη λαβή απασφάλισης του καπό σηκώνοντάς την προσεκτικά με κάποιο αντικείμενο στη θέση που εικονίζεται.
3. Σύρετε τη λαβή απασφάλισης του καπό προς τα κάτω για να την αφαιρέσετε από το μοχλό απασφάλισης του καπό.

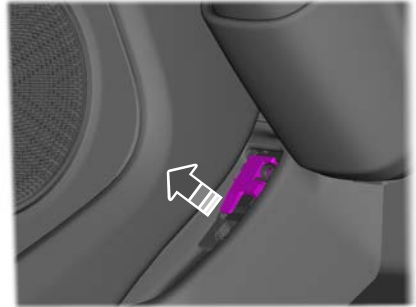

E251854

4. Τραβήξτε το μοχλό απασφάλισης του καπό προς τα επάνω.

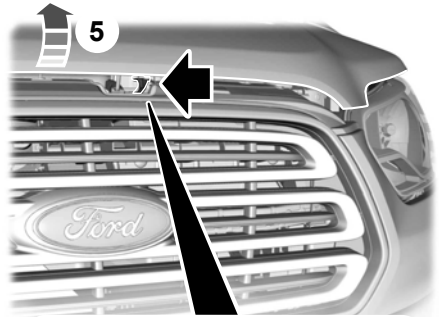

E252070

5. Σηκώστε λίγο το καπό.

Συντήρηση

6. Μετακινήστε το γάντζο προς τα αριστερά.
7. Ανοίξτε το καπό.

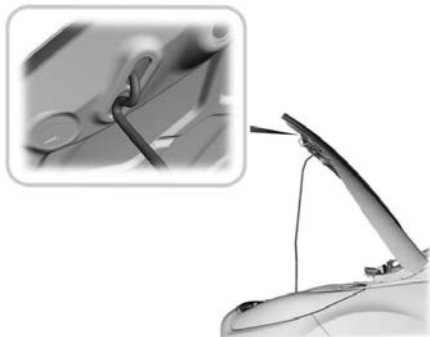

E87786

8. Στερεώστε το καπό με τη ράβδο στήριξης.

Κλείσιμο του καπό

1. Αφαιρέστε τη ράβδο στήριξης από το γάντζο και στερεώστε την σωστά στο κλιπ.
2. Χαμηλώστε το καπό και αφήστε το να πέσει με το βάρος του για τα τελευταία 20–30 cm.

Σημείωση: Βεβαιωθείτε ότι το καπό έχει κλείσει σωστά.

ΚΑΤΩ ΑΠΟ ΤΟ ΚΑΠΟ - ΕΠΙΣΚΟΠΗΣΗ - 2.0L ECOBLUE

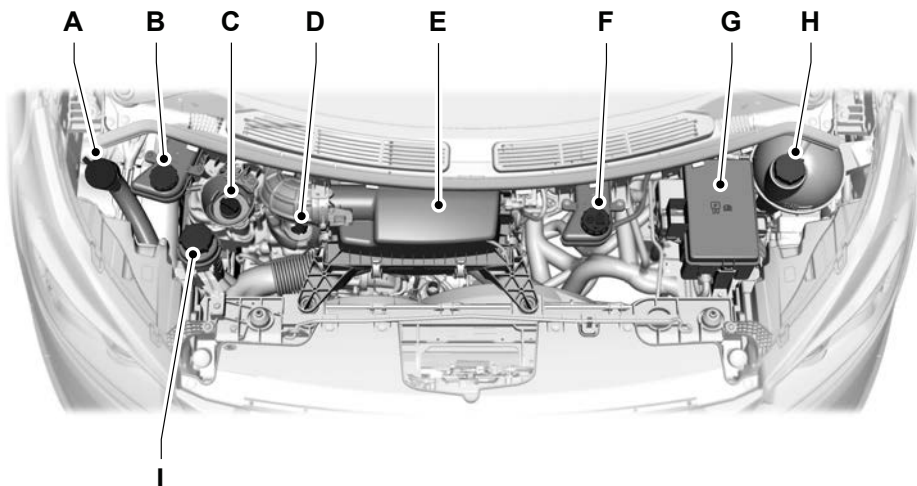

E221303

Συντήρηση

- A Ρεζερβουάρ υγρού του συστήματος πλυσίματος. Βλ **Έλεγχος υγρού του συστήματος πλυσίματος** (σελίδα 341).
- B Ρεζερβουάρ υγρού φρένων και συμπλέκτη (δεξιότιμονα). Βλ **Έλεγχος υγρού των φρένων** (σελίδα 336). Βλ **Έλεγχος υγρού του συμπλέκτη** (σελίδα 337).
- C Τάπα πλήρωσης λαδιού κινητήρα. Βλ **Έλεγχος λαδιού του κινητήρα** (σελίδα 330).
- D Δείκτης στάθμης λαδιού κινητήρα. Βλ **Δείκτης στάθμης λαδιού κινητήρα** (σελίδα 330).
- E Συγκρότημα φίλτρου αέρα.
- F Ρεζερβουάρ υγρού φρένων και συμπλέκτη (αριστεροτίμονα). Βλ **Έλεγχος υγρού των φρένων** (σελίδα 336). Βλ **Έλεγχος υγρού του συμπλέκτη** (σελίδα 337).
- G Ασφαλειοθήκη στο χώρο του κινητήρα. Βλ **Ασφάλειες** (σελίδα 283).
- H Ρεζερβουάρ διαστολής ψυκτικού κινητήρα. Βλ **Έλεγχος ψυκτικού υγρού του κινητήρα** (σελίδα 333).
- I Ρεζερβουάρ υγρού υδραυλικού τιμονιού. Βλ **Έλεγχος υγρού του υδραυλικού τιμονιού** (σελίδα 338).

Συντήρηση

ΚΑΤΩ ΑΠΟ ΤΟ ΚΑΠΟ - ΕΠΙΣΚΟΠΗΣΗ - 2.2L ΠΕΤΡΕΛΑΙΟΚΙΝΗΤΗΡΑΣ

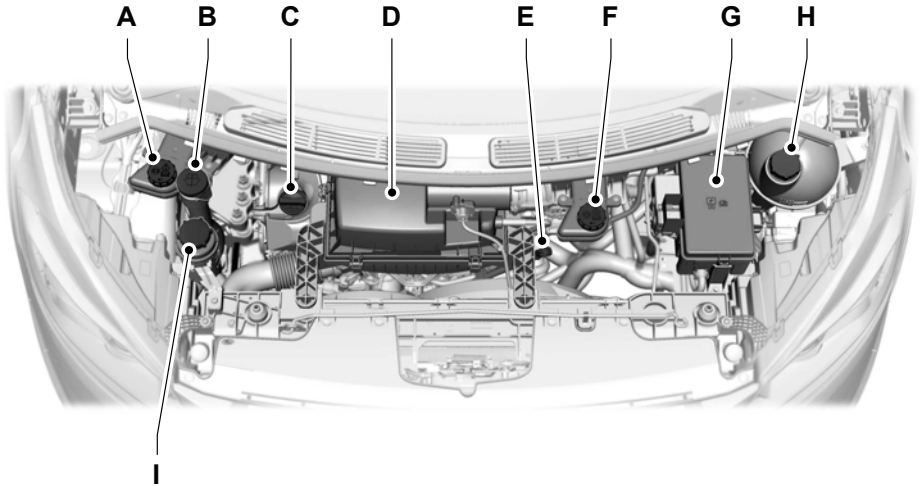

E146432

- A Ρεζερβουάρ υγρού φρένων και συμπλέκτη (δεξιότιμονα). Βλ **Έλεγχος υγρού των φρένων** (σελίδα 336). Βλ **Έλεγχος υγρού του συμπλέκτη** (σελίδα 337).
- B Ρεζερβουάρ υγρού του συστήματος πλυσίματος. Βλ **Έλεγχος υγρού του συστήματος πλυσίματος** (σελίδα 341).
- C Τάπα πλήρωσης λαδιού κινητήρα. Βλ **Έλεγχος λαδιού του κινητήρα** (σελίδα 330).
- D Συγκρότημα φίλτρου αέρα.
- E Δείκτης στάθμης λαδιού κινητήρα. Βλ **Δείκτης στάθμης λαδιού κινητήρα** (σελίδα 330).
- F Ρεζερβουάρ υγρού φρένων και συμπλέκτη (αριστεροτίμονα). Βλ **Έλεγχος υγρού των φρένων** (σελίδα 336). Βλ **Έλεγχος υγρού του συμπλέκτη** (σελίδα 337).
- G Ασφαλειοθήκη στο χώρο του κινητήρα. Βλ **Ασφάλειες** (σελίδα 283).
- H Ρεζερβουάρ διαστολής ψυκτικού κινητήρα. Βλ **Έλεγχος ψυκτικού υγρού του κινητήρα** (σελίδα 333).
- I Ρεζερβουάρ υγρού υδραυλικού τιμονιού. Βλ **Έλεγχος υγρού του υδραυλικού τιμονιού** (σελίδα 338).

Συντήρηση

ΚΑΤΩ ΑΠΟ ΤΟ ΚΑΠΟ - ΕΠΙΣΚΟΠΗΣΗ - ΥΒΡΙΔΙΚΟ ΗΛΕΚΤΡΙΚΟ ΟΧΗΜΑ ΜΕ ΦΟΡΤΙΣΗ ΣΕ ΗΛΕΚΤΡΙΚΗ ΠΡΙΖΑ (ΡΗΕV)

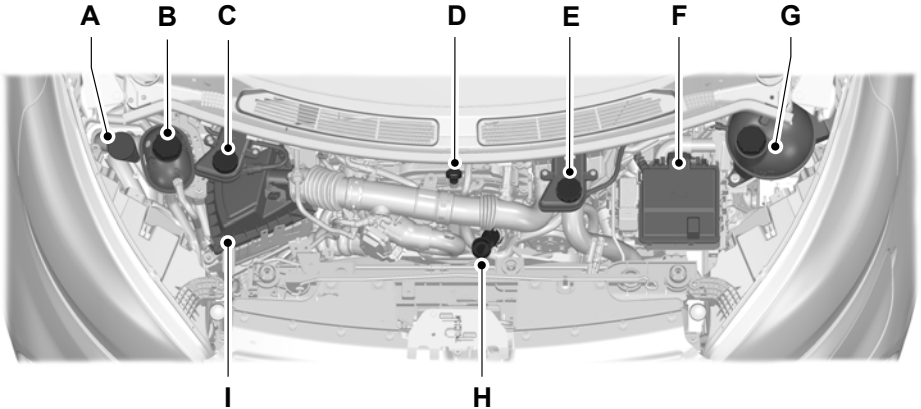

- A Ρεζερβουάρ υγρού του συστήματος πλυσίματος. Βλ **Έλεγχος υγρού του συστήματος πλυσίματος** (σελίδα 341).
- B Ρεζερβουάρ ψυκτικού του ηλεκτροκινητήρα. Βλ **Έλεγχος ψυκτικού** (σελίδα 335).
- C Δοχείο υγρού φρένων (δεξιόστρομα οχήματα). Βλ **Έλεγχος υγρού των φρένων** (σελίδα 336).
- D Δείκτης στάθμης λαδιού κινητήρα. Βλ **Δείκτης στάθμης λαδιού κινητήρα** (σελίδα 330).
- E Δοχείο υγρού φρένων (αριστεροστόμα οχήματα). Βλ **Έλεγχος υγρού των φρένων** (σελίδα 336).
- F Ασφαλειοθήκη στο χώρο του κινητήρα. Βλ **Ασφάλειες** (σελίδα 283).
- G Ρεζερβουάρ διαστολής ψυκτικού κινητήρα. Βλ **Έλεγχος ψυκτικού** (σελίδα 335).
- H Τάπα πλήρωσης λαδιού κινητήρα. Βλ **Έλεγχος λαδιού του κινητήρα** (σελίδα 330).
- I Συγκρότημα φίλτρου αέρα.

Συντήρηση

ΔΕΙΚΤΗΣ ΣΤΑΘΜΗΣ ΛΑΔΙΟΥ ΚΙΝΗΤΗΡΑ - 1.0L ECOBOOST™

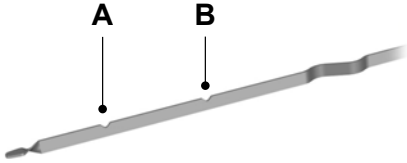

E141337

- A Ελάχιστο.
- B Μέγιστο.

ΔΕΙΚΤΗΣ ΣΤΑΘΜΗΣ ΛΑΔΙΟΥ ΚΙΝΗΤΗΡΑ - 2.0L ECOBLUE

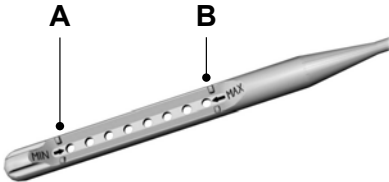

E226469

- A Ελάχιστο.
- B Μέγιστο.

ΔΕΙΚΤΗΣ ΣΤΑΘΜΗΣ ΛΑΔΙΟΥ ΚΙΝΗΤΗΡΑ - 2.2L ΠΕΤΡΕΛΑΙΟΚΙΝΗΤΗΡΑΣ

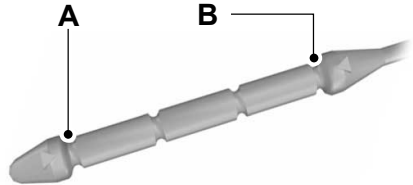

E90983

- A Ελάχιστο.
- B Μέγιστο.

ΈΛΕΓΧΟΣ ΛΑΔΙΟΥ ΤΟΥ ΚΙΝΗΤΗΡΑ

1. Βεβαιωθείτε ότι το όχημα βρίσκεται σε επίπεδη επιφάνεια.
2. Ελέγξτε τη στάθμη του λαδιού πριν βάλετε μπροστά τον κινητήρα ή σβήστε τον κινητήρα και περιμένετε 10 λεπτά ώστε να αποστραγγιστεί το λάδι στο κάρτερ.
3. Αφαιρέστε το δείκτη στάθμης και σκουπίστε τον με καθαρό πανί που δεν αφήνει χνούδι. Επανατοποθετήστε το δείκτη στάθμης και αφαιρέστε τον ξανά για να ελέγξετε τη στάθμη του λαδιού.

Εάν η στάθμη του λαδιού βρίσκεται στην ελάχιστη ένδειξη, συμπληρώστε αμέσως λάδι.

Σημείωση: Βεβαιωθείτε ότι η στάθμη του λαδιού βρίσκεται ανάμεσα στην ελάχιστη και τη μέγιστη ένδειξη.

Σημείωση: Η κατανάλωση λαδιού των νέων κινητήρων φτάνει στα κανονικά της επίπεδα μετά από περίπου 5.000 km.

Συμπλήρωση λαδιού κινητήρα



ΠΡΟΕΙΔΟΠΟΙΗΣΗ: Μην συμπληρώνετε λάδι κινητήρα όταν ο κινητήρας είναι ζεστός. Εάν δεν τηρήσετε αυτήν την οδηγία, μπορεί να προκληθεί τραυματισμός.



ΠΡΟΕΙΔΟΠΟΙΗΣΗ: Μην αφαιρείτε την τάπα πλήρωσης όταν ο κινητήρας βρίσκεται σε λειτουργία.

Μη χρησιμοποιείτε προσθετικές ουσίες για το λάδι του κινητήρα καθώς δεν χρειάζονται και υπάρχει περίπτωση να προκαλέσουν ζημιά στον κινητήρα, η οποία ενδεχομένως να μην καλύπτεται από την Εγγύηση του οχήματος.

1. Καθαρίστε την περιοχή γύρω από την τάπα πλήρωσης λαδιού κινητήρα πριν την αφαιρέσετε.
2. Αφαιρέστε την τάπα πλήρωσης λαδιού κινητήρα.
3. Συμπληρώστε λάδι κινητήρα που πληροί τις προδιαγραφές μας. Βλ **Χωρητικότητες και προδιαγραφές** (σελίδα 389).
4. Βάλτε στη θέση της την τάπα πλήρωσης λαδιού κινητήρα. Στρίψτε δεξιόστροφα μέχρι να νιώσετε ισχυρή αντίσταση.

Σημείωση: Μην συμπληρώνετε λάδι επάνω από τη μέγιστη ένδειξη. Εάν η στάθμη του λαδιού είναι πάνω από τη μέγιστη ένδειξη, μπορεί να προκληθεί ζημιά στον κινητήρα.

Σημείωση: Εάν στάξει λάδι, καθαρίστε το αμέσως με απορροφητικό πανί.

ΑΠΟΣΤΡΑΓΓΙΣΗ ΝΕΡΟΠΑΓΙΔΑΣ ΤΟΥ ΦΙΛΤΡΟΥ ΚΑΥΣΙΜΟΥ - 2.0L ΠΕΤΡΕΛΑΙΟΚΙΝΗΤΗΡΑΣ



ΠΡΟΕΙΔΟΠΟΙΗΣΗ: Μην πετάτε το καύσιμο μαζί με τα οικιακά απορρίμματα ή στο δημόσιο αποχετευτικό δίκτυο. Χρησιμοποιήστε εγκεκριμένες εγκαταστάσεις απόρριψης.

Για να αποστραγγίσετε τη νεροπαγίδα του φίλτρου καυσίμου, αποκτήστε πρόσβαση στην κάτω πλευρά του οχήματός σας.

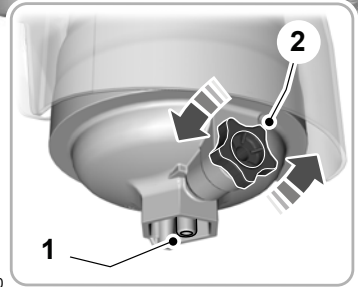
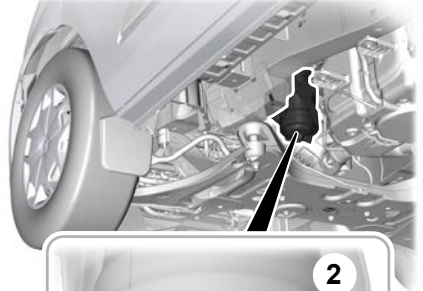

E223800

1. Συνδέστε ένα σωλήνα στην τάπα αποστράγγισης και τοποθετήστε το άκρο του σωλήνα σε κατάλληλο δοχείο.
2. Λασκάρτε την τάπα αποστράγγισης κατά μία έως δύο περιστροφές ώστε να αποστραγγιστεί το νερό.

Συντήρηση

3. Σφίξτε την τάπα αποστράγγισης μέχρι να αισθανθείτε ισχυρή αντίσταση.



Όταν βάλετε μπροστά τον κινητήρα, η ενδεικτική λυχνία για νερό στο καύσιμο θα σβήσει μετά από ένα μικρό χρονικό διάστημα.

ΑΠΟΣΤΡΑΓΓΙΣΗ ΝΕΡΟΠΑΓΙΔΑΣ ΤΟΥ ΦΙΛΤΡΟΥ ΚΑΥΣΙΜΟΥ - 2.2L ΠΕΤΡΕΛΑΙΟΚΙΝΗΤΗΡΑΣ



ΠΡΟΕΙΔΟΠΟΙΗΣΗ: Μην πετάτε το καύσιμο μαζί με τα οικιακά απορρίμματα ή στο δημόσιο αποχετευτικό δίκτυο. Χρησιμοποιήστε εγκεκριμένες εγκαταστάσεις απόρριψης.

Για να αποστραγγίσετε τη νεροπαγίδα του φίλτρου καυσίμου, αποκτήστε πρόσβαση στην κάτω πλευρά του οχήματός σας.

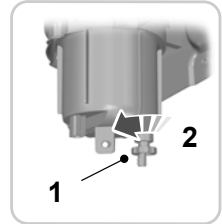
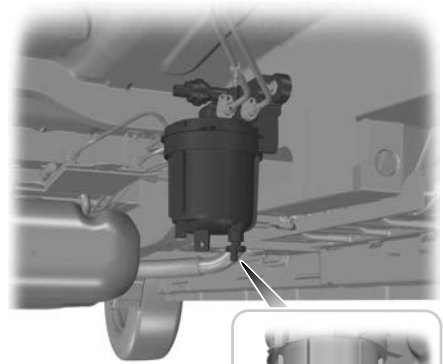

E149161

1. Συνδέστε ένα σωλήνα στην τάπα αποστράγγισης και τοποθετήστε το άκρο του σωλήνα σε κατάλληλο δοχείο.
2. Λασκάρτε την τάπα αποστράγγισης κατά μία έως δύο περιστροφές ώστε να αποστραγγιστεί το νερό.

Σημείωση: Η τάπα αποστράγγισης ανασηκώνεται όταν την λασκάρετε.

3. Σφίξτε την τάπα αποστράγγισης μέχρι να αισθανθείτε ισχυρή αντίσταση.



Όταν βάλετε μπροστά τον κινητήρα, η ενδεικτική λυχνία για νερό στο καύσιμο θα σβήσει μετά από ένα μικρό χρονικό διάστημα.

ΑΝΕΜΙΣΤΗΡΑΣ ΨΥΞΗΣ ΤΟΥ ΚΙΝΗΤΗΡΑ - ΥΒΡΙΔΙΚΟ ΗΛΕΚΤΡΙΚΟ ΟΧΗΜΑ ΜΕ ΦΟΡΤΙΣΗ ΣΕ ΗΛΕΚΤΡΙΚΗ ΠΡΙΖΑ (ΡΗΕV)



ΠΡΟΕΙΔΟΠΟΙΗΣΗ: Κρατήστε τα χέρια και το ρουχισμό σας μακριά από τον ανεμιστήρα ψύξης του κινητήρα.

Υπό ορισμένες συνθήκες, ο ανεμιστήρας ψύξης του κινητήρα μπορεί να συνεχίσει να λειτουργεί για μερικά ακόμη λεπτά αφότου έχετε απενεργοποιήσει το όχημά σας.

ΑΝΕΜΙΣΤΗΡΑΣ ΨΥΞΗΣ ΤΟΥ ΚΙΝΗΤΗΡΑ - ΠΕΤΡΕΛΑΙΟ



ΠΡΟΕΙΔΟΠΟΙΗΣΗ: Κρατήστε τα χέρια και το ρουχισμό σας μακριά από τον ανεμιστήρα ψύξης του κινητήρα.

Υπό ορισμένες συνθήκες, ο ανεμιστήρας ψύξης του κινητήρα μπορεί να συνεχίσει να λειτουργεί για μερικά ακόμη λεπτά αφότου έχετε απενεργοποιήσει το όχημά σας. Αυτό μπορεί να συμβεί σε χαμηλές θερμοκρασίες περιβάλλοντος και ανεξάρτητα από τη θερμοκρασία ψυκτικού υγρού του κινητήρα, για παράδειγμα σε σύντομες διαδρομές ή με χαμηλή θερμοκρασία ψυκτικού υγρού. Βλ **Φίλτρο σωματιδίων αιθάλης πετρελαιοκινητήρα** (σελίδα 181).

ΈΛΕΓΧΟΣ ΨΥΚΤΙΚΟΥ ΥΓΡΟΥ ΤΟΥ ΚΙΝΗΤΗΡΑ - ΠΕΤΡΕΛΑΙΟ



ΠΡΟΕΙΔΟΠΟΙΗΣΗ: Μην πετάτε το ψυκτικό υγρό στα οικιακά απορρίμματα ή στο δημόσιο αποχετευτικό δίκτυο. Χρησιμοποιήστε εγκεκριμένες εγκαταστάσεις απόρριψης.



ΠΡΟΕΙΔΟΠΟΙΗΣΗ: Μην βάλετε ψυκτικό υγρό στο ρεζερβουάρ υγρού του συστήματος πλυσίματος του παρμπρίζ. Εάν ψεκαστεί ψυκτικό υγρό στο παρμπρίζ, μπορεί να μειώσει την ικανότητά σας να βλέπετε μέσα από το παρμπρίζ.



E170684

Βεβαιωθείτε ότι η στάθμη του ψυκτικού υγρού στο ρεζερβουάρ ψυκτικού βρίσκεται μεταξύ των ενδείξεων **MIN** και **MAX** σε θερμοκρασία δωματίου. Εάν η στάθμη του ψυκτικού είναι στην ελάχιστη ένδειξη ή κάτω από αυτή, συμπληρώστε αμέσως ψυκτικό.

Συντήρηση

Η συγκέντρωση ψυκτικού πρέπει να διατηρηθεί εντός 48% με 50%, που αντιστοιχεί σε σημείο πήξης μεταξύ -34°C και -37°C.

Σημείωση: Το ψυκτικό διαστέλλεται όταν είναι ζεστό. Η στάθμη μπορεί να ανέβει πάνω από την ένδειξη **MAX**.

Σημείωση: Μην χρησιμοποιείτε ταμπλέτες σφράγισης διαρροών, στεγανοποιητικά μέσα ή μη προδιαγραφόμενες προσθετικές ουσίες για το σύστημα ψύξης καθώς μπορεί να προξενήσουν ζημιά στο σύστημα ψύξης κινητήρα ή στο σύστημα θέρμανσης.

Προσθήκη ψυκτικού



ΠΡΟΕΙΔΟΠΟΙΗΣΗ: Μην αφαιρείτε την τάπα του ρεζερβουάρ ψυκτικού όταν ο κινητήρας λειτουργεί ή το σύστημα ψύξης είναι ζεστό. Περιμένετε 10 λεπτά ώστε να κρυώσει το σύστημα ψύξης. Καλύψτε την τάπα του ρεζερβουάρ ψυκτικού με ένα χοντρό ύφασμα ώστε να αποφευχθεί η πιθανότητα εγκαύματος από ψυκτικό και αφαιρέστε αργά την τάπα. Εάν δεν τηρήσετε αυτήν την οδηγία, μπορεί να προκληθεί τραυματισμός.



ΠΡΟΕΙΔΟΠΟΙΗΣΗ: Προσέξτε ώστε το υγρό να μην έρθει σε επαφή με το δέρμα ή τα μάτια σας. Αν συμβεί κάτι τέτοιο, πρέπει να ξεπλύνετε αμέσως με αρκετό νερό τα σημεία που ήρθαν σε επαφή και να επικοινωνήσετε με το γιατρό σας.



ΠΡΟΕΙΔΟΠΟΙΗΣΗ: Το αδιάλυτο ψυκτικό είναι εύφλεκτο και μπορεί να πάρει φωτιά αν χυθεί πάνω σε καυτή εξάτμιση.

Δεν συνιστούμε τη χρήση ανακυκλωμένου ψυκτικού κινητήρα καθώς δεν υπάρχει ακόμα κάποια εγκεκριμένη διαδικασία ανακύκλωσης από τη Ford.

Μην αναμιγνύετε διαφορετικά χρώματα ή τύπους ψυκτικού στο όχημά σας.

Σημείωση: Συμπληρώστε μίγμα αντιπηκτικού και νερού σε αναλογία 50/50 ή εκ των προτέρων αραιωμένο ψυκτικό κινητήρα που ανταποκρίνεται στη σωστή προδιαγραφή.

Σημείωση: Χρησιμοποιείτε υγρά που ανταποκρίνονται στις καθορισμένες προδιαγραφές ή απαιτήσεις. Η χρήση άλλων υγρών μπορεί να προκαλέσει βλάβη που δεν καλύπτεται από την Εγγύηση του οχήματός σας. Βλ **Χωρητικότητα και προδιαγραφές** (σελίδα 389).

Για να συμπληρώσετε ψυκτικό κάντε τα εξής:

1. Αφαιρέστε την τάπα του ρεζερβουάρ ψυκτικού.
2. Προσθέστε ψυκτικό έως το σημάδι **MAX** αλλά όχι παραπάνω από όσο πρέπει.
3. Βάλτε πάλι στη θέση της την τάπα του ρεζερβουάρ ψυκτικού. Στριψτε δεξιόστροφα μέχρι να νιώσετε ισχυρή αντίσταση.

Σε περίπτωση έκτακτης ανάγκης, μπορείτε να προσθέσετε νερό χωρίς ψυκτικό κινητήρα μέχρι να φτάσετε σε βενζινάδικο ή συνεργείο.

Σημείωση: Η παρατεταμένη χρήση ψυκτικού υγρού με λανθασμένη αραίωση μπορεί να προκαλέσει ζημιά, για παράδειγμα διάβρωση, υπερθέρμανση ή πάγωμα.

ΈΛΕΓΧΟΣ ΨΥΚΤΙΚΟΥ - ΥΒΡΙΔΙΚΟ ΗΛΕΚΤΡΙΚΟ ΟΧΗΜΑ ΜΕ ΦΟΡΤΙΣΗ ΣΕ ΗΛΕΚΤΡΙΚΗ ΠΡΙΖΑ (PHEV)



ΠΡΟΕΙΔΟΠΟΙΗΣΗ: Μην πετάτε το ψυκτικό υγρό στα οικιακά απορρίμματα ή στο δημόσιο αποχετευτικό δίκτυο. Χρησιμοποιήστε εγκεκριμένες εγκαταστάσεις απόρριψης.



ΠΡΟΕΙΔΟΠΟΙΗΣΗ: Μην βάλετε ψυκτικό υγρό στο ρεζερβουάρ υγρού του συστήματος πλυσίματος του παρμπρίζ. Εάν ψεκαστεί ψυκτικό υγρό στο παρμπρίζ, μπορεί να μειώσει την ικανότητά σας να βλέπετε μέσα από το παρμπρίζ.

Το όχημά σας είναι εξοπλισμένο με δύο ξεχωριστά συστήματα ψύξης. Το ένα ψύχει τον κινητήρα εσωτερικής καύσης και το άλλο τον ηλεκτροκινητήρα. Τα δύο συστήματα έχουν παρόμοια λειτουργία, αν και το σύστημα ψύξης του ηλεκτροκινητήρα λειτουργεί κατά κανόνα σε χαμηλότερες τιμές θερμοκρασίας και πίεσης.



E170684

Βεβαιωθείτε ότι η στάθμη του ψυκτικού βρίσκεται ανάμεσα στα σημάδια **MIN** και **MAX** σε θερμοκρασία περιβάλλοντος, για τα ρεζερβουάρ ψυκτικού τόσο του κινητήρα εσωτερικής καύσης όσο και του ηλεκτροκινητήρα. Εάν η στάθμη του ψυκτικού είναι στην ελάχιστη ένδειξη ή κάτω από αυτή, συμπληρώστε αμέσως ψυκτικό.

Η συγκέντρωση ψυκτικού πρέπει να διατηρηθεί εντός 48% με 50%, που αντιστοιχεί σε σημείο πήξης μεταξύ -34°C και -37°C.

Σημείωση: Το ψυκτικό διαστέλλεται όταν είναι ζεστό. Η στάθμη μπορεί να ανέβει πάνω από την ένδειξη **MAX**.

Σημείωση: Μην χρησιμοποιείτε ταμπλέτες σφράγισης διαρροών, στεγανοποιητικά μέσα ή μη προδιαγραφόμενες προσθετικές ουσίες για το σύστημα ψύξης καθώς μπορεί να προξενήσουν ζημιά στο σύστημα ψύξης κινητήρα ή στο σύστημα θέρμανσης.

Προσθήκη ψυκτικού



ΠΡΟΕΙΔΟΠΟΙΗΣΗ: Μην αφαιρείτε την τάπα του ρεζερβουάρ ψυκτικού όταν ο κινητήρας λειτουργεί ή το σύστημα ψύξης είναι ζεστό. Περιμένετε 10 λεπτά ώστε να κρυώσει το σύστημα ψύξης. Καλύψτε την τάπα του ρεζερβουάρ ψυκτικού με ένα χοντρό ύφασμα ώστε να αποφευχθεί η πιθανότητα εγκαύματος από ψυκτικό και αφαιρέστε αργά την τάπα. Εάν δεν τηρήσετε αυτήν την οδηγία, μπορεί να προκληθεί τραυματισμός.



ΠΡΟΕΙΔΟΠΟΙΗΣΗ: Προσέξτε ώστε το υγρό να μην έρθει σε επαφή με το δέρμα ή τα μάτια σας. Αν συμβεί κάτι τέτοιο, πρέπει να ξεπλύνετε αμέσως με αρκετό νερό τα σημεία που ήρθαν σε επαφή και να επικοινωνήσετε με το γιατρό σας.



ΠΡΟΕΙΔΟΠΟΙΗΣΗ: Το αδιάλυτο ψυκτικό είναι εύφλεκτο και μπορεί να πάρει φωτιά αν χυθεί πάνω σε καυτή εξάτμιση.

Δεν συνιστούμε τη χρήση ανακυκλωμένου ψυκτικού κινητήρα καθώς δεν υπάρχει ακόμα κάποια εγκεκριμένη διαδικασία ανακύκλωσης από τη Ford.

Μην αναμιγνύετε διαφορετικά χρώματα ή τύπους ψυκτικού στο όχημά σας.

Σημείωση: Συμπληρώστε μίγμα αντιπηκτικού και νερού σε αναλογία 50/50 ή εκ των προτέρων αραιωμένο ψυκτικό κινητήρα που ανταποκρίνεται στη σωστή προδιαγραφή.

Σημείωση: Χρησιμοποιείτε υγρά που ανταποκρίνονται στις καθορισμένες προδιαγραφές ή απαιτήσεις. Η χρήση άλλων υγρών μπορεί να προκαλέσει βλάβη που δεν καλύπτεται από την Εγγύηση του οχήματός σας. Βλ **Χωρητικότητα και προδιαγραφές** (σελίδα 392). Βλ **Χωρητικότητες και προδιαγραφές** (σελίδα 392).

Για να συμπληρώσετε ψυκτικό κάντε τα εξής:

1. Αφαιρέστε την τάπα του ρεζερβουάρ ψυκτικού.
2. Προσθέστε ψυκτικό έως το σημάδι **MAX** αλλά όχι παραπάνω από όσο πρέπει.
3. Βάλτε πάλι στη θέση της την τάπα του ρεζερβουάρ ψυκτικού. Στρίψτε δεξιόστροφα μέχρι να νιώσετε ισχυρή αντίσταση.

Σε περίπτωση έκτακτης ανάγκης, μπορείτε να προσθέσετε νερό χωρίς ψυκτικό κινητήρα μέχρι να φτάσετε σε βενζινάδικο ή συνεργείο.

Σημείωση: Η παρατεταμένη χρήση ψυκτικού υγρού με λανθασμένη αραιώση μπορεί να προκαλέσει ζημιά, για παράδειγμα διάβρωση, υπερθέρμανση ή πάγωμα.

ΈΛΕΓΧΟΣ ΥΓΡΟΥ ΤΩΝ ΦΡΕΝΩΝ



ΠΡΟΕΙΔΟΠΟΙΗΣΗ: Μην χρησιμοποιήσετε οποιοδήποτε άλλο υγρό φρένων εκτός του συνιστώμενου καθώς αυτό μπορεί να μειώσει την απόδοση των φρένων. Η χρήση λανθασμένου υγρού θα μπορούσε να προκαλέσει απώλεια ελέγχου του οχήματος, σοβαρό τραυματισμό ή θάνατο.

Συντήρηση



ΠΡΟΕΙΔΟΠΟΙΗΣΗ:

Χρησιμοποιήστε μόνο υγρό από σφραγισμένο δοχείο. Η ρύπανση με βρομιά, νερό, προϊόντα πετρελαίου ή άλλα υλικά μπορεί να έχει ως αποτέλεσμα ζημιά στο σύστημα φρένων ή βλάβη λειτουργίας. Η μη συμμόρφωση με αυτή την προειδοποίηση ενδέχεται να οδηγήσει σε απώλεια του ελέγχου του οχήματος, σοβαρό τραυματισμό ή θάνατο.



ΠΡΟΕΙΔΟΠΟΙΗΣΗ: Προσέξτε ώστε το υγρό να μην έρθει σε επαφή με το δέρμα ή τα μάτια σας. Αν συμβεί κάτι τέτοιο, πρέπει να ξεπλύνετε αμέσως με αρκετό νερό τα σημεία που ήρθαν σε επαφή και να επικοινωνήσετε με το γιατρό σας.



ΠΡΟΕΙΔΟΠΟΙΗΣΗ: Η στάθμη υγρού ανάμεσα στις γραμμές **MAX** και **MIN** είναι εντός του κανονικού πεδίου λειτουργίας και δεν χρειάζεται να προσθέσετε υγρό. Εάν η στάθμη του υγρού δεν είναι εντός του κανονικού πεδίου λειτουργίας, ενδέχεται να επηρεαστεί αρνητικά η απόδοση του συστήματος. Πηγαίνετε αμέσως το όχημά σας για έλεγχο.



E170684

Για να αποφύγετε τυχόν ρύπανση του υγρού, η τάπα του ρεζερβουάρ πρέπει να παραμένει πάντα στη θέση της βιδωμένη σφικτά, εκτός εάν προσθέτετε υγρό.

Χρησιμοποιήστε μόνο υγρό που πληροί τις προδιαγραφές της Ford. Βλ **Χωρητικότητα και προδιαγραφές** (σελίδα 389).

ΈΛΕΓΧΟΣ ΥΓΡΟΥ ΤΟΥ ΣΥΜΠΛΕΚΤΗ - ΜΗΧΑΝΙΚΟ ΚΙΒΩΤΙΟ ΤΑΧΥΤΗΤΩΝ

Τα συστήματα συμπλέκτη και φρένων χρησιμοποιούν το ίδιο ρεζερβουάρ υγρού. Βλ **Έλεγχος υγρού των φρένων** (σελίδα 336).

ΈΛΕΓΧΟΣ ΥΓΡΟΥ ΤΟΥ ΥΔΡΑΥΛΙΚΟΥ ΤΙΜΟΝΙΟΥ - 2.2L ΠΕΤΡΕΛΑΙΟΚΙΝΗΤΗΡΑΣ



ΠΡΟΕΙΔΟΠΟΙΗΣΗ: Προσέξτε ώστε το υγρό να μην έρθει σε επαφή με το δέρμα ή τα μάτια σας. Αν συμβεί κάτι τέτοιο, πρέπει να ξεπλύνετε αμέσως με αρκετό νερό τα σημεία που ήρθαν σε επαφή και να επικοινωνήσετε με το γιατρό σας.



E170684

Εάν η στάθμη υγρού του υδραυλικού τιμονιού είναι κάτω από το σημάδι **MAX**, προσθέστε υγρό υδραυλικού τιμονιού που ανταποκρίνεται στη σωστή προδιαγραφή. Βλ **Χωρητικότητα και προδιαγραφές** (σελίδα 395). Βλ **Χωρητικότητας και προδιαγραφές** (σελίδα 398).

Προσθήκη υγρού υδραυλικού τιμονιού

1. Αφαιρέστε την τάπα πλήρωσης του ρεζερβουάρ υγρού του υδραυλικού τιμονιού. Βλ **Κάτω από το καπό - Επισκόπηση** (σελίδα 326). Βλ **Κάτω από το καπό - Επισκόπηση** (σελίδα 328).
2. Προσθέστε υγρό υδραυλικού τιμονιού έως το σημάδι **MAX** και όχι παραπάνω.
3. Βάλτε στη θέση της την τάπα πλήρωσης του ρεζερβουάρ υγρού του υδραυλικού τιμονιού. Στρίψτε δεξιόστροφα μέχρι να νιώσετε ισχυρή αντίσταση.

ΑΛΛΑΓΗ ΤΗΣ ΜΠΑΤΑΡΙΑΣ 12 ΒΟΛΤ

Η μπαταρία βρίσκεται κάτω από το κάθισμα του οδηγού.

Σημείωση: Εάν έχετε ηλεκτρικά καθίσματα και η μπαταρία είναι αποφορτισμένη, θέστε σε λειτουργία το όχημά σας με ρευματοδότες για να μετακινήσετε το κάθισμα. Βλ **Εκκίνηση του οχήματος με ρευματοδότες** (σελίδα 277).

Συντήρηση

Αφαίρεση της μπαταρίας

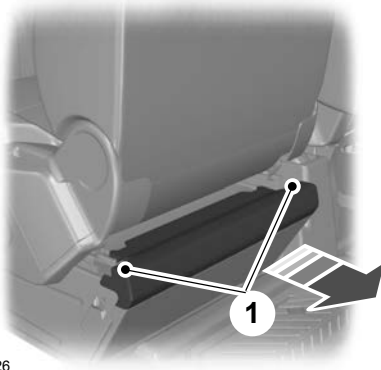

E152526

1. Σηκώστε πλήρως το κάθισμα του οδηγού και μετακινήστε το μπροστά μέχρι τέρμα. Τραβήξτε τις γλωσσίδες προς τα επάνω και αφαιρέστε το κάλυμμα.

Σημείωση: Το όχημά σας μπορεί να μην διαθέτει αυτό το κάλυμμα.

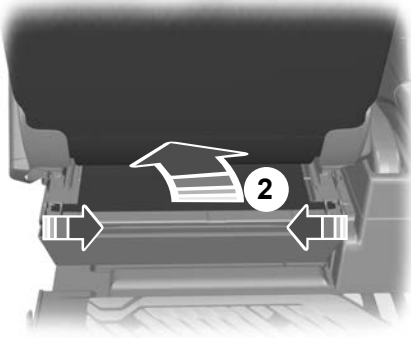

E152529

2. Απαγκιστρώστε το κάλυμμα και μαζέψτε το κάτω από το κάθισμα.

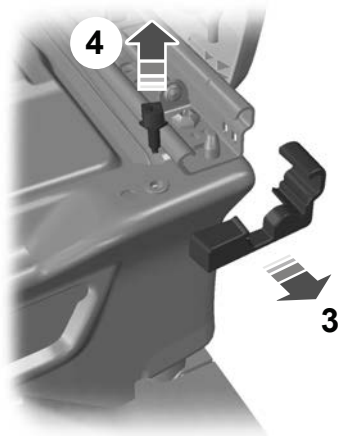

E146781

3. Αφαιρέστε και τα δύο ακριανά καλύμματα του σιδηρόδρομου του καθίσματος.

Σημείωση: Το όχημά σας μπορεί να μην διαθέτει αυτά τα ακριανά καλύμματα.

4. Αφαιρέστε και τις δύο βίδες τερματισμού για τη ρύθμιση του καθίσματος στο μπροστινό τμήμα του καθίσματος.

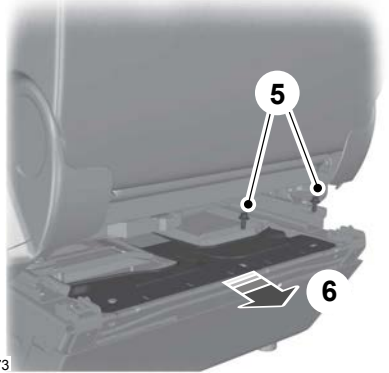

E146773

Συντήρηση

5. Αφαιρέστε τις βίδες του σφικτήρα και του καλύμματος της μπαταρίας.
6. Αφαιρέστε το σφικτήρα της μπαταρίας και το κάλυμμα.

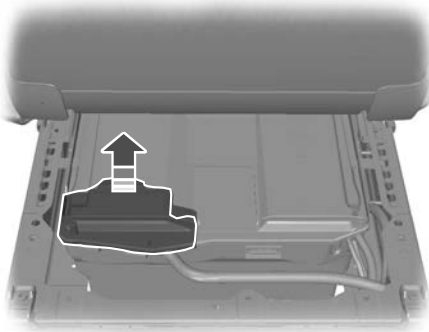

E162774

7. Αφαιρέστε το κάλυμμα του πόλου της μπαταρίας και τον αρνητικό (-) πόλο.

Σημείωση: Οι μεμονωμένες μπαταρίες μπορεί να είναι τοποθετημένες αντικριστά γύρω από τη βάση της μπαταρίας. Ο αρνητικός πόλος είναι τοποθετημένος προς το πίσω μέρος του οχήματός σας.

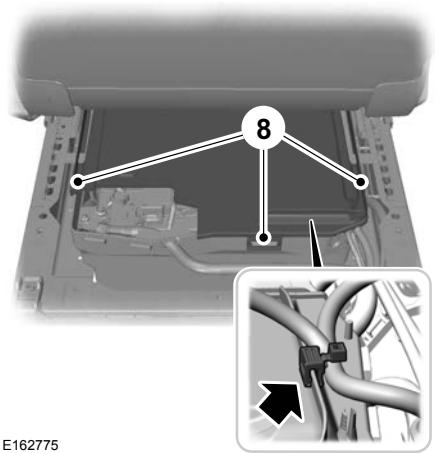

E162775

8. Απασφαλίστε τα κλιπ συγκράτησης και αφαιρέστε το κάλυμμα.
9. Αφαιρέστε τα κλιπ στερέωσης του καλωδίου από το κάλυμμα.

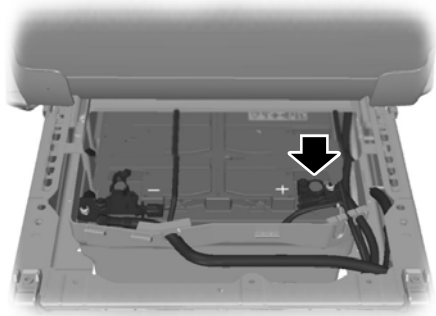

E162776

10. Αφαιρέστε το θετικό (+) πόλο και την μπαταρία.

Σημείωση: Οι μπαταρίες είναι βαριές.

Συντήρηση

11. Μετακινήστε τη δεύτερη μπαταρία προς το πίσω τμήμα του οχήματός σας και αφαιρέστε τον αρνητικό (-) πόλο.
12. Αφαιρέστε το θετικό (+) πόλο και την μπαταρία.

Αντικατάσταση της μπαταρίας



ΠΡΟΕΙΔΟΠΟΙΗΣΗ: Βεβαιωθείτε ότι έχετε στερεώσει σφιχτά τις βίδες του οδηγού του καθίσματος πριν τοποθετήσετε τα καλύμματα.

Για την αντικατάσταση της μπαταρίας πρέπει να χρησιμοποιείτε μπαταρίες με τις ίδιες ακριβώς προδιαγραφές.

Για την τοποθέτηση, ακολουθήστε αντίστροφα τη διαδικασία αφαίρεσης.

Σημείωση: Βεβαιωθείτε ότι έχετε τοποθετήσει σωστά τα καλύμματα για τους πόλους της μπαταρίας, το κάλυμμα της μπαταρίας και τα κλιπ των καλωδίων της μπαταρίας.

Έλεγχος Δεικτη Φίλτρου Καυσίμου - 2.0L ECOBLUE/ 2.2L ΠΕΤΡΕΛΑΙΟΚΙΝΗΤΗΡΑΣ



Εάν ανάψει η προειδοποιητική λυχνία όταν ο κινητήρας είναι σε λειτουργία, υποδεικνύει ότι υπάρχει υπερβολική ποσότητα νερού στο φίλτρο καυσίμου.

Αυτό συμβαίνει όταν συσσωρευτούν περίπου 200 ml νερού στη νεροπαγίδα του φίλτρου καυσίμου. Πηγαίνετε το όχημά σας για έλεγχο το συντομότερο.

Εναλλακτικά, μπορείτε να αποστραγγίσετε τη νεροπαγίδα του φίλτρου καυσίμου. Βλ **Αποστράγγιση νεροπαγίδας του φίλτρου καυσίμου** (σελίδα 331).

Έλεγχος Υγρού του Συστήματος Πλυσίματος

Όταν συμπληρώνετε υγρό, χρησιμοποιήστε μίγμα υγρού πλυσίματος και νερού για να εμποδίσετε το πάγωμα σε κρύες καιρικές συνθήκες και να βελτιώσετε τις καθαριστικές ιδιότητες του υγρού. Για πληροφορίες σχετικά με την αραιώση του μίγματος, ανατρέξτε στις οδηγίες για το προϊόν. Σας συνιστούμε να χρησιμοποιείτε μόνο υγρό πλυσίματος καλής ποιότητας.

Σημείωση: Το δοχείο τροφοδοτεί το εμπρός και το πίσω σύστημα πλυσίματος.

Έλεγχος των Μάκτρων στους Υαλοκαθαριστήρες



E142463

Περάστε με τα δάχτυλά σας την ακμή του μάκτρου για να ελέγξετε εάν είναι ομαλή.

Καθαρίστε τα μάκτρα των υαλοκαθαριστήρων με υγρό πλυσίματος ή νερό σε μαλακό σφουγγάρι ή πανί.

Συντήρηση

ΑΛΛΑΓΗ ΤΩΝ ΜΑΚΤΡΩΝ ΤΩΝ ΜΠΡΟΣΤΙΝΩΝ ΥΑΛΟΚΑΘΑΡΙΣΤΗΡΩΝ

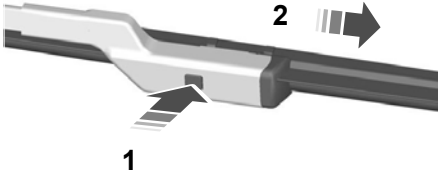

E72899

1. Σηκώστε το βραχίονα του υαλοκαθαριστήρα. Πιέστε το κουμπί κλειδώματος για τα μάκτρα των υαλοκαθαριστήρων.

Σημείωση: Μην στηρίζετε στο μάκτρο του υαλοκαθαριστήρα καθώς ανασκώνετε το μπράτσο του.

2. Αφαιρέστε το μάκτρο του υαλοκαθαριστήρα.

Σημείωση: Βεβαιωθείτε ότι το μπράτσο του υαλοκαθαριστήρα δεν θα επανέλθει στη θέση του χτυπιώντας το τζάμι όταν δεν είναι συνδεδεμένο το μάκτρο του υαλοκαθαριστήρα.

3. Για την τοποθέτηση, ακολουθήστε αντίστροφα τη διαδικασία αφαίρεσης.

Σημείωση: Βεβαιωθείτε ότι το μάκτρο υαλοκαθαριστήρα έχει ασφαλίσει στη θέση του.

ΑΛΛΑΓΗ ΤΩΝ ΜΑΚΤΡΩΝ ΤΩΝ ΠΙΣΩ ΥΑΛΟΚΑΘΑΡΙΣΤΗΡΩΝ

(ΕΑΝ ΥΠΑΡΧΕΙ)

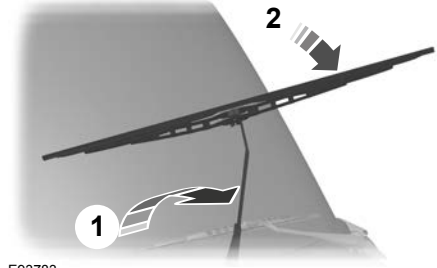

E93783

1. Σηκώστε το βραχίονα του υαλοκαθαριστήρα.

Σημείωση: Μην στηρίζετε στο μάκτρο του υαλοκαθαριστήρα καθώς ανασκώνετε το μπράτσο του.

2. Στρίψτε ελαφρώς το μάκτρο του υαλοκαθαριστήρα.

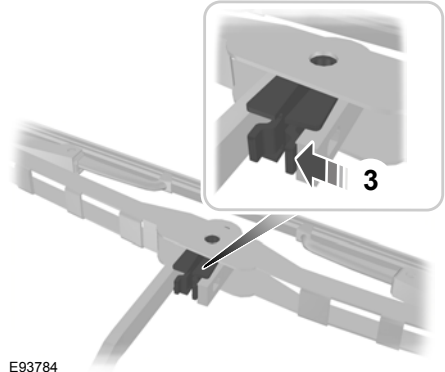

E93784

3. Πιέστε το κλιπ κλειδώματος για τα μάκτρα των υαλοκαθαριστήρων.

Συντήρηση

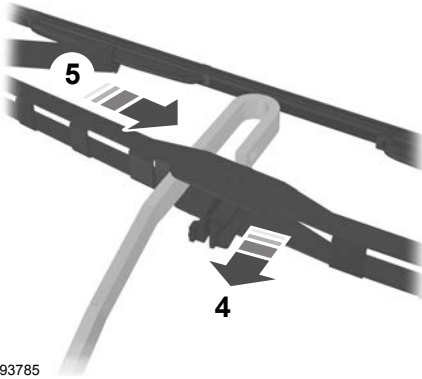

E93785

4. Απασφαλίστε το μάκτρο του υαλοκαθαριστήρα από το μπράτσο του.
5. Μετακινήστε το μάκτρο του υαλοκαθαριστήρα στο πλάι.

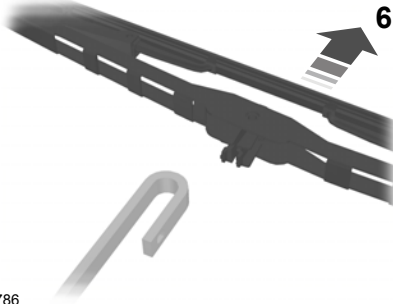

E93786

6. Αφαιρέστε το μάκτρο του υαλοκαθαριστήρα.

Σημείωση: Βεβαιωθείτε ότι το μπράτσο του υαλοκαθαριστήρα δεν θα επανέλθει στη θέση του χτυπώντας το τζάμι όταν δεν είναι συνδεδεμένο το μάκτρο του υαλοκαθαριστήρα.

7. Για την τοποθέτηση, ακολουθήστε αντίστροφα τη διαδικασία αφαίρεσης.

Σημείωση: Βεβαιωθείτε ότι το μάκτρο υαλοκαθαριστήρα έχει ασφαλίσει στη θέση του.

ΑΦΑΙΡΕΣΗ ΕΝΟΣ ΠΡΟΒΟΛΕΑ

⚠️ ΠΡΟΕΙΔΟΠΟΙΗΣΗ: Σβήστε τα φώτα και κλείστε το διακόπτη του κινητήρα. Η μη συμμόρφωση με αυτή την προειδοποίηση ενδέχεται να οδηγήσει σε σοβαρό τραυματισμό.

⚠️ ΠΡΟΕΙΔΟΠΟΙΗΣΗ: Τα φώτα και τα σχετικά εξαρτήματα θερμαίνονται πολύ κατά τη χρήση. Περιμένετε να κρυώσουν πριν τα αφαιρέσετε.

1. Ανοίξτε το καπό. Βλ **Άνοιγμα και κλείσιμο του καπό** (σελίδα 323).

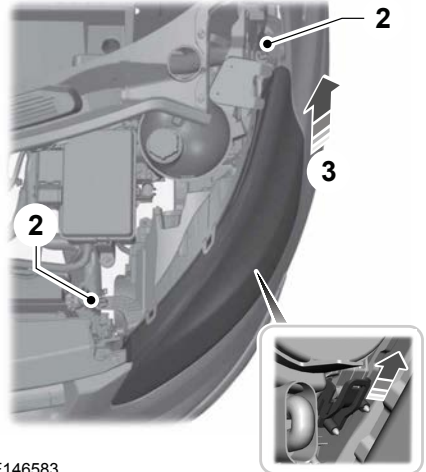

E146583

2. Αφαιρέστε τις βίδες.

Συντήρηση

3. Πιέστε τον προβολέα προς την πίσω πλευρά του οχήματός σας και προς τα επάνω για να τον απασφαλίσετε από τα σημεία στήριξης.

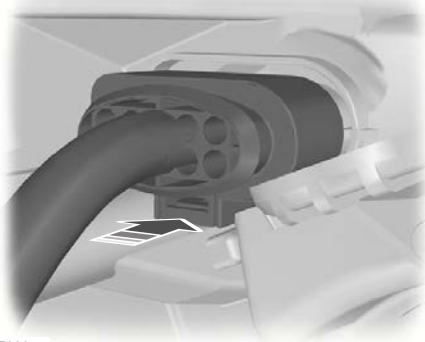

E88875

4. Αποσυνδέστε τη φίσα.
5. Για την τοποθέτηση, ακολουθήστε αντίστροφα τη διαδικασία αφαίρεσης.

Σημείωση: Βεβαιωθείτε ότι έχετε συνδέσει σωστά τη φίσα.

Σημείωση: Βεβαιωθείτε ότι έχετε ασφαλίσει σωστά τα σημεία στήριξης.

ΑΛΛΑΓΗ ΛΑΜΠΑΣ - ΟΧΗΜΑΤΑ ΜΕ: ΠΡΟΒΟΛΕΙΣ ΑΛΟΓΟΝΟΥ



ΠΡΟΕΙΔΟΠΟΙΗΣΗ: Τα φώτα και τα σχετικά εξαρτήματα θερμαίνονται πολύ κατά τη χρήση. Περιμένετε να κρυώσουν πριν τα αφαιρέσετε.



ΠΡΟΕΙΔΟΠΟΙΗΣΗ: Σβήστε τα φώτα και κλείστε το διακόπτη του κινητήρα. Η μη συμμόρφωση με αυτή την προειδοποίηση ενδέχεται να οδηγήσει σε σοβαρό τραυματισμό.

Να τοποθετείτε μόνο λαμπτήρες των σωστών προδιαγραφών. Βλ **Πίνακας προδιαγραφών λαμπτήρων** (σελίδα 402).

Σημείωση: Σας συνιστούμε να ζητήσετε αλλαγή των λαμπτήρων από μια Επίσημη Εμπορία εάν το όχημά σας έχει σύστημα κλιματισμού.

Προβολέας

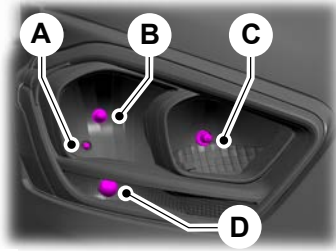

E260595

- A Μηροστίνα φώτα θέσης.
B Μεσαία σκάλα προβολέα.
C Μεγάλη σκάλα προβολέων. Φώτα πορείας ημέρας.
D Μηροστίνο φλας.

Πριν την αντικατάσταση μιας λυχνίας, ίσως πρέπει να αφαιρέσετε το συγκρότημα του προβολέα. Βλ **Αφαίρεση ενός προβολέα** (σελίδα 343).

Συντήρηση

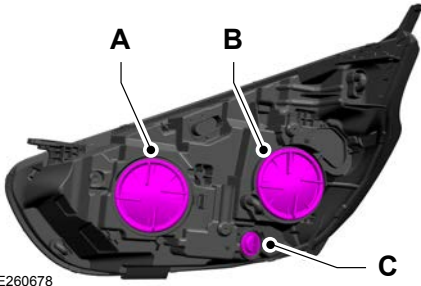

E260678

- A Μεγάλη σκάλα προβολών. Φώτα πορείας ημέρας.
- B Μεσαία σκάλα προβολέα. Μηροστίνα φώτα θέσης.
- C Μηροστίνο φλας.

Μηροστίνο φως θέσης

1. Αφαιρέστε προσεκτικά το κάλυμμα.
2. Αφαιρέστε την υποδοχή του λαμπτήρα τραβώντας ευθεία προς τα έξω.
3. Αφαιρέστε το λαμπτήρα τραβώντας τον ευθεία προς τα έξω.
4. Για την τοποθέτηση, ακολουθήστε αντίστροφα τη διαδικασία αφαίρεσης.

Μηροστίνο φλας

1. Γυρίστε το φως του λαμπτήρα αριστερόστροφα και αφαιρέστε το.
2. Πιέστε προς τα μέσα το λαμπτήρα και στρίψτε τον αριστερόστροφα για να τον αφαιρέσετε.
3. Για την τοποθέτηση, ακολουθήστε αντίστροφα τη διαδικασία αφαίρεσης.

Μεσαία σκάλα προβολέα

1. Αφαιρέστε προσεκτικά το κάλυμμα.
2. Πιέστε τη φίσα προς τα κάτω για να ελευθερώσετε το λαμπτήρα.
3. Αποσυνδέστε τη φίσα.

4. Για την τοποθέτηση, ακολουθήστε αντίστροφα τη διαδικασία αφαίρεσης.

Σημείωση: Μην αγγίζετε το γυαλί του λαμπτήρα.

Μεγάλη σκάλα προβολέα και φως πορείας ημέρας

1. Αφαιρέστε προσεκτικά το κάλυμμα.
2. Γυρίστε το φως του λαμπτήρα αριστερόστροφα και αφαιρέστε το.
3. Για την τοποθέτηση, ακολουθήστε αντίστροφα τη διαδικασία αφαίρεσης.

Σημείωση: Μην αγγίζετε το γυαλί του λαμπτήρα.

Σημείωση: Δεν μπορείτε να διαχωρίσετε το λαμπτήρα από το φως του.

Μηροστίνα φώτα ομίχλης

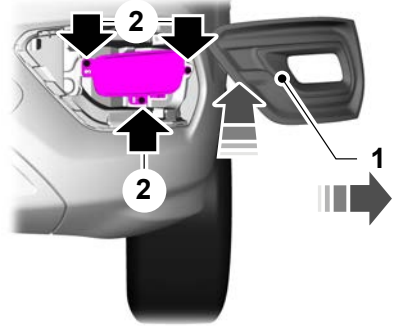

E256126

1. Πιέστε προσεκτικά την επένδυση του φωτός ομίχλης προς τα μέσα και σύρετέ το προς τα έξω με κατεύθυνση προς το εξωτερικό άκρο του προφυλακτήρα.
2. Αφαιρέστε τις βίδες που στερεώνουν το συγκρότημα προβολών.
3. Αφαιρέστε το φως.
4. Αποσυνδέστε τη φίσα.

Συντήρηση

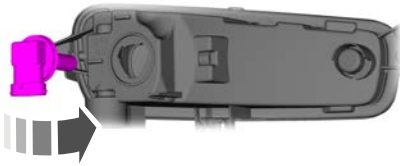

E256280

5. Γυρίστε το φως του λαμπτήρα αριστερόστροφα και αφαιρέστε το.

Σημείωση: Δεν μπορείτε να διαχωρίσετε το λαμπτήρα από το φως του.

6. Για την τοποθέτηση, ακολουθήστε αντίστροφα τη διαδικασία αφαίρεσης.

Πλαϊνό φλας

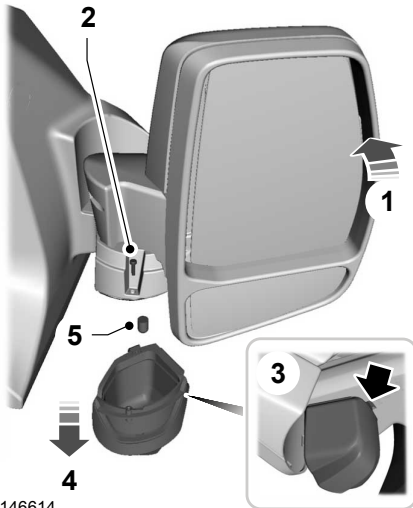

E146614

1. Αναδιπλώστε τον καθρέφτη τελείως προς τα εμπρός.
2. Αφαιρέστε τη βίδα.

3. Χρησιμοποιήστε κατσαβίδι για να ανασηκώσετε προσεκτικά το κλιπ και να απασφαλίσετε το φως.
4. Αφαιρέστε το φως.
5. Αφαιρέστε την υποδοχή του λαμπτήρα τραβώντας ευθεία προς τα έξω.
6. Αφαιρέστε το λαμπτήρα τραβώντας τον ευθεία προς τα έξω.
7. Για την τοποθέτηση, ακολουθήστε αντίστροφα τη διαδικασία αφαίρεσης.

Πίσω φώτα

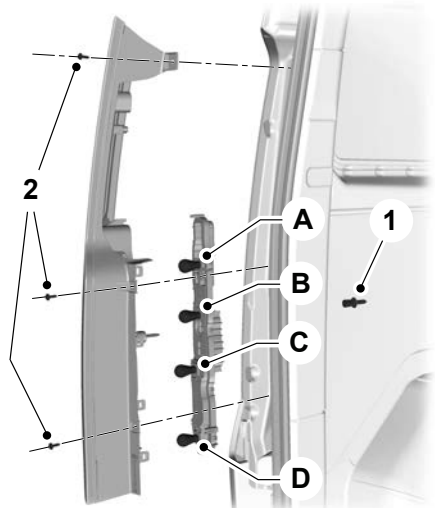

E146621

- A Πίσω φως και φως φρένων.
- B Πίσω φλας.
- C Φως της όπισθεν.
- D Πίσω φώτα ομίχλης.

1. Αφαιρέστε το παξιμάδι-πεταλούδα.
2. Ξεβιδώστε τη βίδα.

Συντήρηση

3. Αφαιρέστε το φως και απασφαλίστε το φως του λαμπτήρα.
4. Πιέστε προς τα μέσα το λαμπτήρα και στρίψτε τον αριστερόστροφα για να τον αφαιρέσετε.

Κεντρικό τρίτο φως φρένων

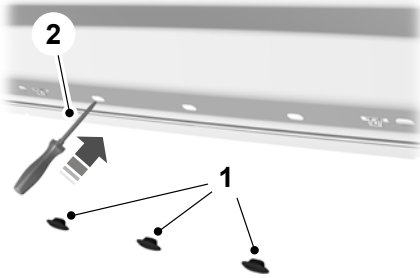

E162641

1. Αφαιρέστε τις λαστιχένιες ροδέλες.

Σημείωση: Μπορεί να χρειαστεί να αφαιρέσετε πρώτα ένα πλαίσιο επένδυσης.

2. Χρησιμοποιήστε κατσαβίδι για να ανασηκώσετε προσεκτικά το κλιπ και να απασφαλίσετε το φως.

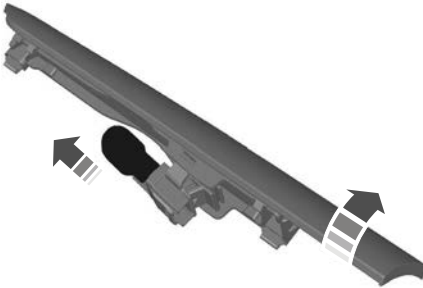

E146638

3. Αφαιρέστε το φως.

4. Αφαιρέστε το λαμπτήρα τραβώντας τον ευθεία προς τα έξω.

Φως της Πινακίδας Κυκλοφορίας

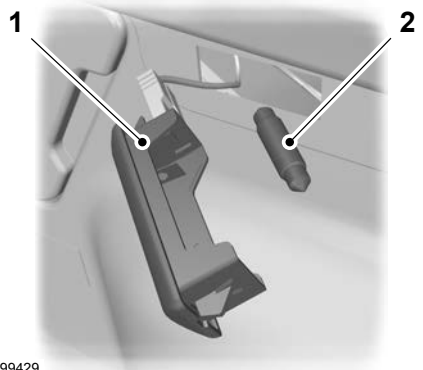

E99429

1. Χρησιμοποιήστε κατσαβίδι για να ανασηκώσετε προσεκτικά το κλιπ και να απασφαλίσετε το φως.
2. Απομακρύνετε το λαμπτήρα.

Εσωτερικό φως

Φώτα εισόδου

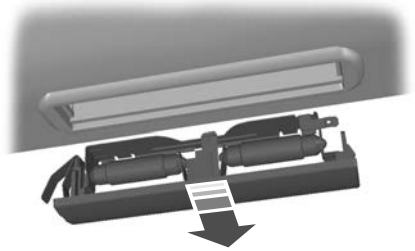

E154369

1. Χρησιμοποιήστε κατσαβίδι για να ανασηκώσετε προσεκτικά το κλιπ και να απασφαλίσετε το φως.

Συντήρηση

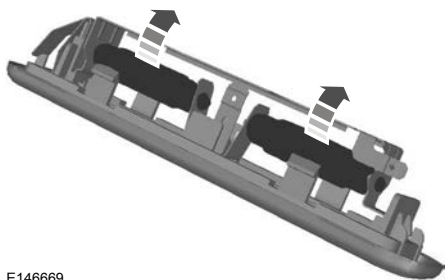

E146669

2. Απομακρύνετε το λαμπτήρα.

Οχήματα με αισθητήρες εσωτερικού χώρου

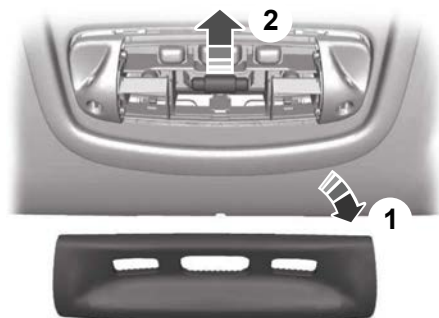

E154370

1. Αφαιρέστε το φακό του φωτός.
2. Απομακρύνετε το λαμπτήρα.

Φώτα ανάγνωσης

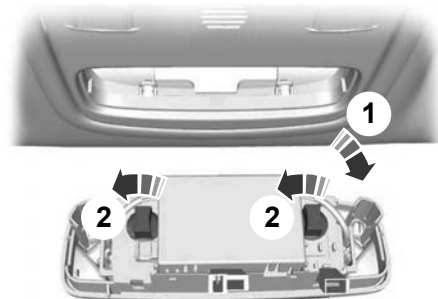

E72786

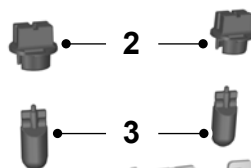

E99453

1. Χρησιμοποιήστε καταβίδι για να ανασηκώσετε προσεκτικά το κλιπ και να απασφαλίσετε το φως.
2. Γυρίστε το φως του λαμπτήρα αριστερόστροφα και αφαιρέστε το.
3. Αφαιρέστε το λαμπτήρα τραβώντας τον ευθεία προς τα έξω.

Συντήρηση

Φως στο καθρεφτάκι στο ηλιοσκιάδιο

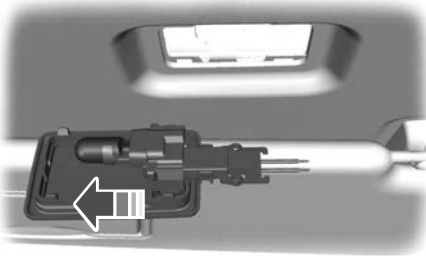

E72785

1. Αφαιρέστε το φως.
2. Αφαιρέστε το λαμπτήρα τραβώντας τον ευθεία προς τα έξω.

ΑΛΛΑΓΗ ΛΑΜΠΑΣ - ΟΧΗΜΑΤΑ ΜΕ: ΠΡΟΒΟΛΕΙΣ ΑΛΟΓΟΝΟΥ ΥΨΗΛΗΣ ΑΠΟΔΟΣΗΣ



ΠΡΟΕΙΔΟΠΟΙΗΣΗ: Σβήστε τα φώτα και κλείστε το διακόπτη του κινητήρα. Η μη συμμόρφωση με αυτή την προειδοποίηση ενδέχεται να οδηγήσει σε σοβαρό τραυματισμό.



ΠΡΟΕΙΔΟΠΟΙΗΣΗ: Τα φώτα και τα σχετικά εξαρτήματα θερμαίνονται πολύ κατά τη χρήση. Περιμένετε να κρυώσουν πριν τα αφαιρέσετε.

Να τοποθετείτε μόνο λαμπτήρες των σωστών προδιαγραφών. Βλ **Πίνακας προδιαγραφών λαμπτήρων** (σελίδα 403).

Σημείωση: Σας συνιστούμε να ζητήσετε αλλαγή των λαμπτήρων από μια Επίσημη Εμπορία εάν το όχημά σας έχει σύστημα κλιματισμού.

Προβολέας

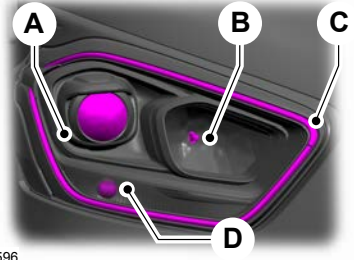

E260596

- A Μεσαία σκάλα προβολέα.
- B Μεγάλη σκάλα προβολέων.
- C Φώτα πορείας ημέρας. Μπροστινά φώτα θέσης.
- D Μπροστινό φλας.

Πριν την αντικατάσταση μιας λυχνίας, ίσως πρέπει να αφαιρέσετε το συγκρότημα του προβολέα. Βλ **Αφαίρεση ενός προβολέα** (σελίδα 343).

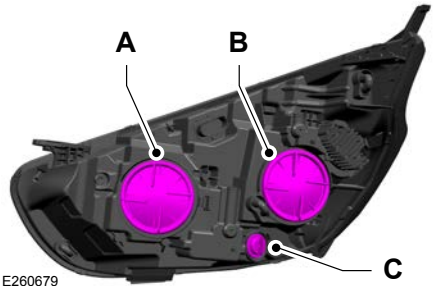

E260679

- A Μεγάλη σκάλα προβολέων.
- B Μεσαία σκάλα προβολέα.
- C Μπροστινό φλας.

Συντήρηση

Μπροστινό φλας

1. Γυρίστε το φινι του λαμπτήρα αριστερόστροφα και αφαιρέστε το.
2. Πιέστε προς τα μέσα το λαμπτήρα και στρίψτε τον αριστερόστροφα για να τον αφαιρέσετε.
3. Για την τοποθέτηση, ακολουθήστε αντίστροφα τη διαδικασία αφαίρεσης.

Μεσαία σκάλα προβολέα

1. Αφαιρέστε προσεκτικά το κάλυμμα.
2. Απασφαλίστε το κλιπ και αφαιρέστε το λαμπτήρα.
3. Αποσυνδέστε τη φίσα.
4. Για την τοποθέτηση, ακολουθήστε αντίστροφα τη διαδικασία αφαίρεσης.

Σημείωση: Μην αγγίζετε το γυαλί του λαμπτήρα.

Μεγάλη σκάλα των φώτων

1. Αφαιρέστε προσεκτικά το κάλυμμα.
2. Απασφαλίστε το κλιπ και αφαιρέστε το λαμπτήρα.
3. Αποσυνδέστε τη φίσα.
4. Για την τοποθέτηση, ακολουθήστε αντίστροφα τη διαδικασία αφαίρεσης.

Σημείωση: Μην αγγίζετε το γυαλί του λαμπτήρα.

Φως πορείας ημέρας και μπροστινά φώτα θέσης

Αυτά τα φώτα έχουν λαμπτήρες LED.

Σημείωση: Τα φώτα τεχνολογίας LED δεν μπορούν να επισκευαστούν. Πηγαίνετε το όχημά σας για έλεγχο το συντομότερο.

Μπροστινά φώτα ομίχλης

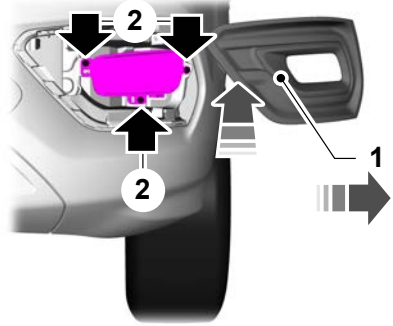

E256126

1. Πιέστε προσεκτικά την επένδυση του φωτός ομίχλης προς τα μέσα και σύρετέ το προς τα έξω με κατεύθυνση προς το εξωτερικό άκρο του προφυλακτήρα.
2. Αφαιρέστε τις βίδες που στερεώνουν το συγκρότημα προβολέων.
3. Αφαιρέστε το φως.
4. Αποσυνδέστε τη φίσα.

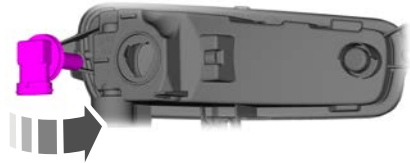

E256280

5. Γυρίστε το φινι του λαμπτήρα αριστερόστροφα και αφαιρέστε το.

Σημείωση: Δεν μπορείτε να διαχωρίσετε το λαμπτήρα από το φινι του.

6. Για την τοποθέτηση, ακολουθήστε αντίστροφα τη διαδικασία αφαίρεσης.

Συντήρηση

Πλαϊνό φλας

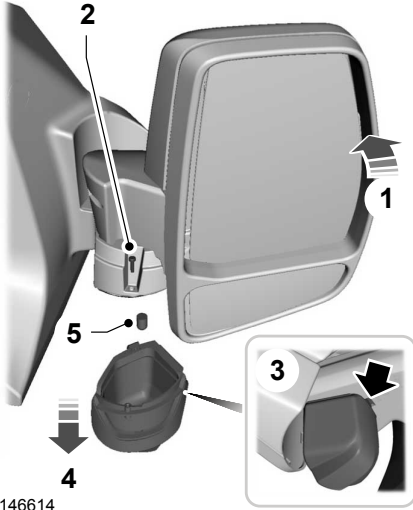

E146614

1. Αναδιπλώστε τον καθρέφτη τελείως προς τα εμπρός.
2. Αφαιρέστε τη βίδα.
3. Χρησιμοποιήστε κατσαβίδι για να ανασηκώσετε προσεκτικά το κλιπ και να απασφαλίσετε το φως.
4. Αφαιρέστε το φως.
5. Αφαιρέστε την υποδοχή του λαμπτήρα τραβώντας ευθεία προς τα έξω.
6. Αφαιρέστε το λαμπτήρα τραβώντας τον ευθεία προς τα έξω.
7. Για την τοποθέτηση, ακολουθήστε αντίστροφα τη διαδικασία αφαίρεσης.

Πίσω φώτα

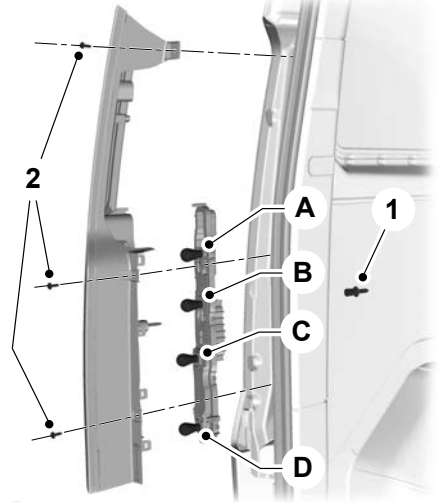

E146621

- A Πίσω φως και φως φρένων.
- B Πίσω φλας.
- C Φως της όπισθεν.
- D Πίσω φώτα ομίχλης.

1. Αφαιρέστε το παξιμάδι-πεταλούδα.
2. Ξεβιδώστε τη βίδα.
3. Αφαιρέστε το φως και απασφαλίστε το φως του λαμπτήρα.
4. Πιέστε προς τα μέσα το λαμπτήρα και στρίψτε τον αριστερόστροφα για να τον αφαιρέσετε.

Συντήρηση

Κεντρικό τρίτο φως φρένων

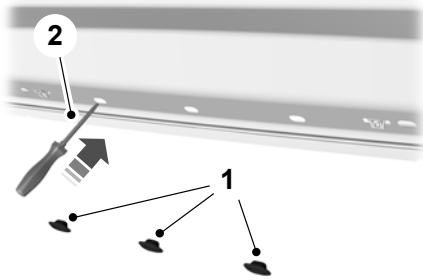

E162641

1. Αφαιρέστε τις λαστιχένιες ροδέλες.

Σημείωση: Μπορεί να χρειαστεί να αφαιρέσετε πρώτα ένα πλαίσιο επένδυσης.

2. Χρησιμοποιήστε κατσαβίδι για να ανασηκώσετε προσεκτικά το κλιπ και να απασφαλίσετε το φως.

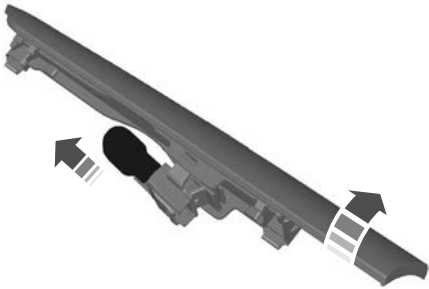

E146638

3. Αφαιρέστε το φως.
4. Αφαιρέστε το λαμπτήρα τραβώντας τον ευθεία προς τα έξω.

Φως της Πινακίδας Κυκλοφορίας

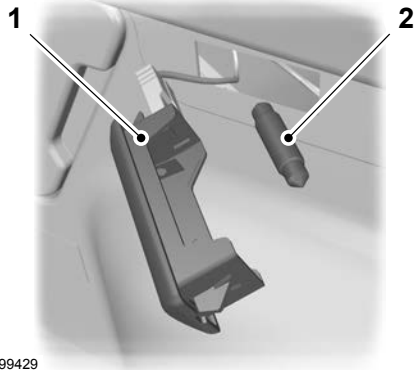

E99429

1. Χρησιμοποιήστε κατσαβίδι για να ανασηκώσετε προσεκτικά το κλιπ και να απασφαλίσετε το φως.
2. Απομακρύνετε το λαμπτήρα.

Εσωτερικό φως

Φώτα εισόδου

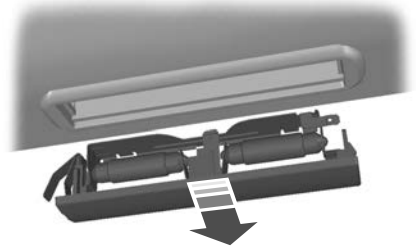

E154369

1. Χρησιμοποιήστε κατσαβίδι για να ανασηκώσετε προσεκτικά το κλιπ και να απασφαλίσετε το φως.

Συντήρηση

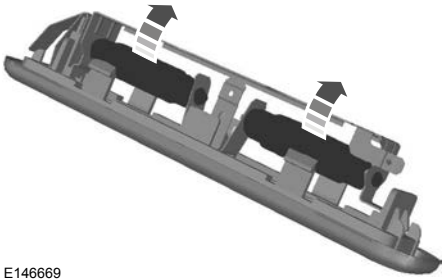

E146669

2. Απομακρύνετε το λαμπτήρα.

Οχήματα με αισθητήρες εσωτερικού χώρου

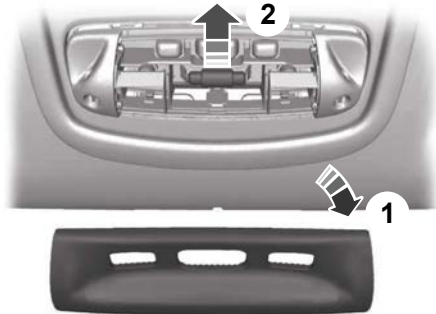

E154370

1. Αφαιρέστε το φακό του φωτός.
2. Απομακρύνετε το λαμπτήρα.

Φώτα ανάγνωσης

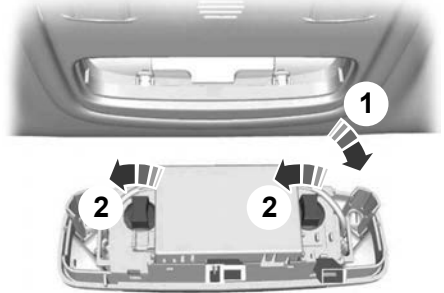

E72786

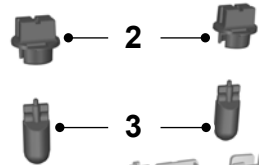

1

E99453

1. Χρησιμοποιήστε καταβιδί για να ανασηκώσετε προσεκτικά το κλιπ και να απασφαλίσετε το φως.
2. Γυρίστε το φως του λαμπτήρα αριστερόστροφα και αφαιρέστε το.
3. Αφαιρέστε το λαμπτήρα τραβώντας τον ευθεία προς τα έξω.

Συντήρηση

Φως στο καθρεφτάκι στο ηλιοσκάδιο

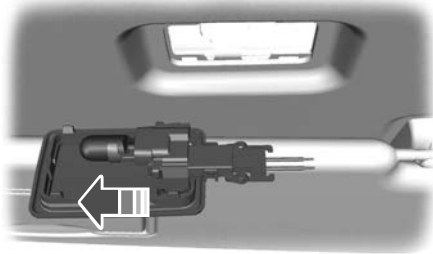

E72785

1. Αφαιρέστε το φως.
2. Αφαιρέστε το λαμπτήρα τραβώντας τον ευθεία προς τα έξω.

ΑΛΛΑΓΗ ΛΑΜΠΑΣ - ΟΧΗΜΑΤΑ ΜΕ: ΠΡΟΒΟΛΕΙΣ ΕΚΚΕΝΩΣΗΣ ΥΨΗΛΗΣ ΕΝΤΑΣΗΣ



ΠΡΟΕΙΔΟΠΟΙΗΣΗ: Σβήστε τα φώτα και κλείστε το διακόπτη του κινητήρα. Η μη συμμόρφωση με αυτή την προειδοποίηση ενδέχεται να οδηγήσει σε σοβαρό τραυματισμό.



ΠΡΟΕΙΔΟΠΟΙΗΣΗ: Τα φώτα και τα σχετικά εξαρτήματα θερμαίνονται πολύ κατά τη χρήση. Περιμένετε να κρυώσουν πριν τα αφαιρέσετε.

Να τοποθετείτε μόνο λαμπτήρες των σωστών προδιαγραφών. Βλ **Πίνακα προδιαγραφών λαμπτήρων** (σελίδα 404).

Σημείωση: Σας συνιστούμε να ζητήσετε αλλαγή των λαμπτήρων από μια Επίσημη Εμπορία εάν το όχημά σας έχει σύστημα κλιματισμού.

Προβολέας

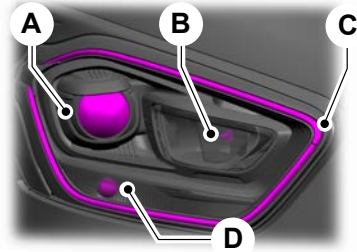

E260597

- A Μεσαία σκάλα προβολέα. Μεγάλη σκάλα προβολέων.
- B Φώτα στριψίματος.
- C Φώτα πορείας ημέρας. Μπροστινά φώτα θέσης.
- D Μπροστινό φλας.

Πριν την αντικατάσταση μιας λυχνίας, ίσως πρέπει να αφαιρέσετε το συγκρότημα του προβολέα. Βλ **Αφαίρεση ενός προβολέα** (σελίδα 343).

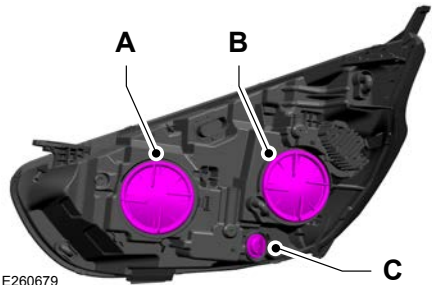

E260679

- A Φώτα στριψίματος.
- B Μεσαία σκάλα προβολέα. Μεγάλη σκάλα προβολέων.
- C Μπροστινό φλας.

Συντήρηση

Μπροστινό φλας

1. Γυρίστε το φινι του λαμπτήρα αριστερόστροφα και αφαιρέστε το.
2. Πιέστε προς τα μέσα το λαμπτήρα και στρίψτε τον αριστερόστροφα για να τον αφαιρέσετε.
3. Για την τοποθέτηση, ακολουθήστε αντίστροφα τη διαδικασία αφαίρεσης.

Μεσαία και μεγάλη σκάλα προβολέα HID

1. Αφαιρέστε προσεκτικά το κάλυμμα.
2. Γυρίστε το φινι του λαμπτήρα αριστερόστροφα και αφαιρέστε το.
3. Για την τοποθέτηση, ακολουθήστε αντίστροφα τη διαδικασία αφαίρεσης.

Σημείωση: Μην αγγίζετε το γυαλί του λαμπτήρα.

Σημείωση: Δεν μπορείτε να διαχωρίσετε το λαμπτήρα από το φινι του.

Φώτα στριψίματος

1. Αφαιρέστε προσεκτικά το κάλυμμα.
2. Απασφαλίστε το κλιπ και αφαιρέστε το λαμπτήρα.
3. Αποσυνδέστε τη φίσα.
4. Για την τοποθέτηση, ακολουθήστε αντίστροφα τη διαδικασία αφαίρεσης.

Σημείωση: Μην αγγίζετε το γυαλί του λαμπτήρα.

Φως πορείας ημέρας και μπροστινά φώτα θέσης

Αυτά τα φώτα έχουν λαμπτήρες LED.

Σημείωση: Τα φώτα τεχνολογίας LED δεν μπορούν να επισκευαστούν. Πηγαίνετε το όχημά σας για έλεγχο το συντομότερο.

Μπροστινά φώτα ομίχλης

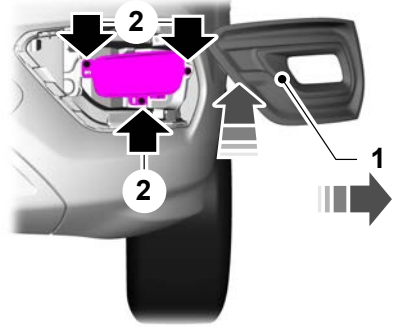

E256126

1. Πιέστε προσεκτικά την επένδυση του φωτός ομίχλης προς τα μέσα και σύρετέ το προς τα έξω με κατεύθυνση προς το εξωτερικό άκρο του προφυλακτήρα.
2. Αφαιρέστε τις βίδες που στερεώνουν το συγκρότημα προβολέων.
3. Αφαιρέστε το φως.
4. Αποσυνδέστε τη φίσα.

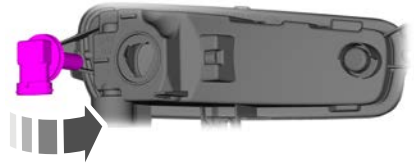

E256280

5. Γυρίστε το φινι του λαμπτήρα αριστερόστροφα και αφαιρέστε το.
6. Για την τοποθέτηση, ακολουθήστε αντίστροφα τη διαδικασία αφαίρεσης.

Σημείωση: Δεν μπορείτε να διαχωρίσετε το λαμπτήρα από το φινι του.

Συντήρηση

Πλαϊνό φλας

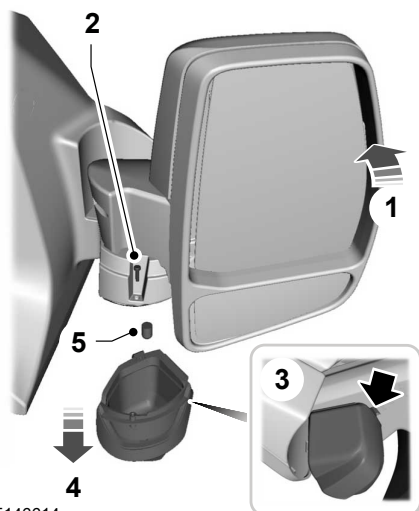

E146614

1. Αναδιπλώστε τον καθρέφτη τελείως προς τα εμπρός.
2. Αφαιρέστε τη βίδα.
3. Χρησιμοποιήστε κατσαβίδι για να ανασκώσετε προσεκτικά το κλιπ και να απασφαλίσετε το φως.
4. Αφαιρέστε το φως.
5. Αφαιρέστε την υποδοχή του λαμπτήρα τραβώντας ευθεία προς τα έξω.
6. Αφαιρέστε το λαμπτήρα τραβώντας τον ευθεία προς τα έξω.
7. Για την τοποθέτηση, ακολουθήστε αντίστροφα τη διαδικασία αφαίρεσης.

Πίσω φώτα

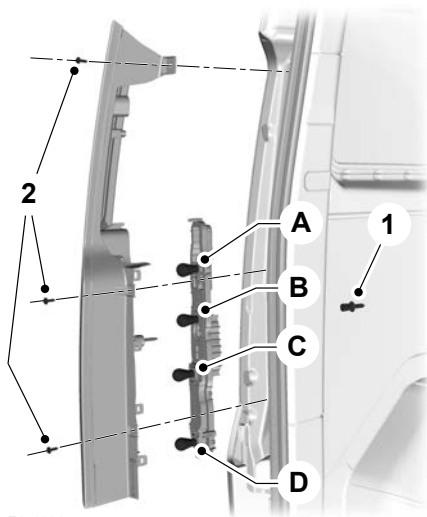

E146621

- A Πίσω φως και φως φρένων.
- B Πίσω φλας.
- C Φως της όπισθεν.
- D Πίσω φώτα ομίχλης.

1. Αφαιρέστε το παξιμάδι-πεταλούδα.
2. Ξεβιδώστε τη βίδα.
3. Αφαιρέστε το φως και απασφαλίστε το φως του λαμπτήρα.
4. Πιέστε προς τα μέσα το λαμπτήρα και στρίψτε τον αριστερόστροφα για να τον αφαιρέσετε.

Συντήρηση

Κεντρικό τρίτο φως φρένων

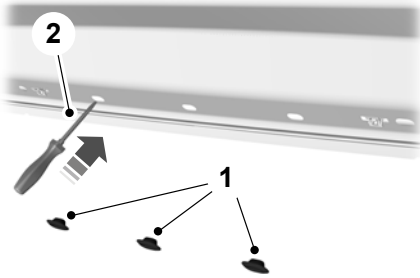

E162641

1. Αφαιρέστε τις λαστιχένιες ροδέλες.

Σημείωση: Μπορεί να χρειαστεί να αφαιρέσετε πρώτα ένα πλαίσιο επένδυσης.

2. Χρησιμοποιήστε κατασαβίδι για να ανασηκώσετε προσεκτικά το κλιπ και να απασφαλίσετε το φως.

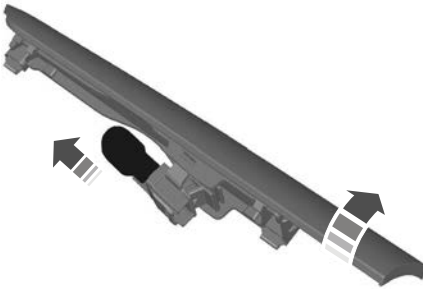

E146638

3. Αφαιρέστε το φως.
4. Αφαιρέστε το λαμπτήρα τραβώντας τον ευθεία προς τα έξω.

Φως της Πινακίδας Κυκλοφορίας

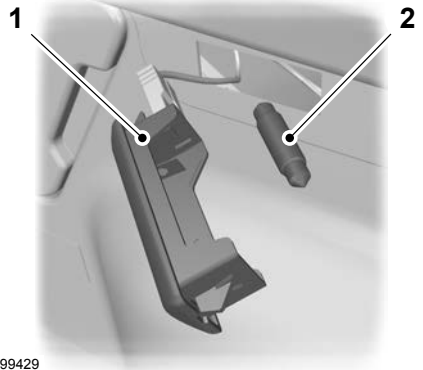

E99429

1. Χρησιμοποιήστε κατασαβίδι για να ανασηκώσετε προσεκτικά το κλιπ και να απασφαλίσετε το φως.
2. Απομακρύνετε το λαμπτήρα.

Εσωτερικό φως

Φώτα εισόδου

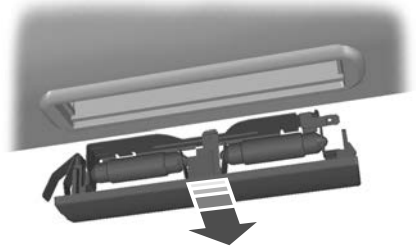

E154369

1. Χρησιμοποιήστε κατασαβίδι για να ανασηκώσετε προσεκτικά το κλιπ και να απασφαλίσετε το φως.

Συντήρηση

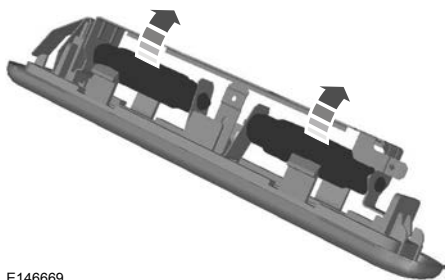

E146669

2. Απομακρύνετε το λαμπτήρα.

Οχήματα με αισθητήρες εσωτερικού χώρου

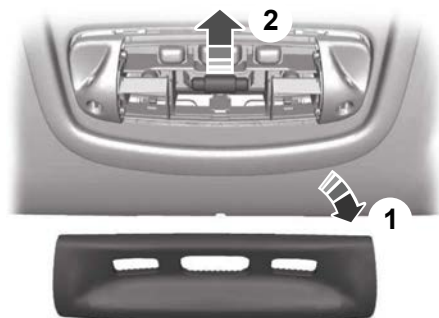

E154370

1. Αφαιρέστε το φακό του φωτός.
2. Απομακρύνετε το λαμπτήρα.

Φώτα ανάγνωσης

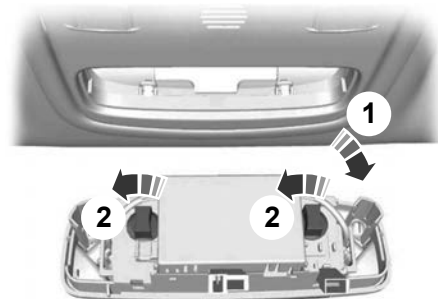

E72786

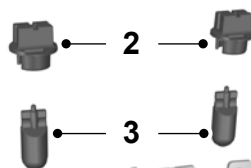

E99453

1. Χρησιμοποιήστε καταβίδι για να ανασηκώσετε προσεκτικά το κλιπ και να απασφαλίσετε το φως.
2. Γυρίστε το φως του λαμπτήρα αριστερόστροφα και αφαιρέστε το.
3. Αφαιρέστε το λαμπτήρα τραβώντας τον ευθεία προς τα έξω.

Συντήρηση

Φως στο καθρεφτάκι στο ηλιοσκέπαστο

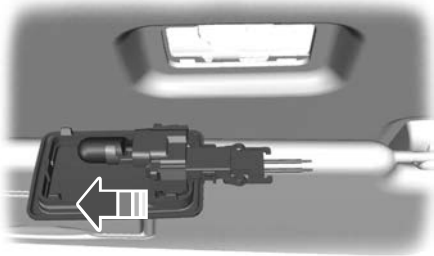

E72785

1. Αφαιρέστε το φως.
2. Αφαιρέστε το λαμπτήρα τραβώντας τον ευθεία προς τα έξω.

Φροντίδα οχήματος

ΚΑΘΑΡΙΣΜΟΣ ΕΞΩΤΕΡΙΚΟΥ ΧΩΡΟΥ

Πλένετε τακτικά το όχημά σας με κρύο ή χλιαρό νερό και καθαριστικό αυτοκινήτου με ουδέτερο pH.

- Μην χρησιμοποιείτε ποτέ δυνατά οικιακά απορρυπαντικά ή σαπούνι, για παράδειγμα υγρό απορρυπαντικό πιάτων ή ρούχων. Αυτά τα προϊόντα μπορεί να προκαλέσουν αποχρωματισμό και κηλίδες στις βαμμένες επιφάνειες.
- Μην πλένετε ποτέ το όχημά σας όταν είναι ζεστό στην αφή ή όταν είναι εκτεθειμένο σε έντονο ή άμεσο ηλιακό φως.
- Στεγνώνετε το όχημά σας με κατεργασμένο δέρμα ή απαλή υφασμάτινη πετσέτα για την εξάλειψη των κηλίδων νερού.
- Απομακρύνετε αμέσως τυχόν πιτσιλίσματα καυσίμου, περιπτώματα πουλιών, υπολείμματα εντόμων και τηγνίσιμα από το δρόμο. Αυτά μπορούν να προκαλέσουν ζημιά στη βαφή ή τα διακοσμητικά στοιχεία του οχήματός σας με την πάροδο του χρόνου.
- Αφαιρέστε τα εξωτερικά αξεσουάρ, για παράδειγμα τις κεραίες, πριν βάλετε το όχημά σας σε πλυντήριο αυτοκινήτων.
- Όταν συμπληρώνετε υγρό AdBlue®, αφαιρέστε αμέσως οποιαδήποτε υπολείμματα από τις βαμμένες επιφάνειες.

Σημείωση: Οι αντηλιακές κρέμες και τα εντομοαπωθητικά μπορεί να προκαλέσουν ζημιά στις βαμμένες επιφάνειες. Εάν αυτές οι ουσίες έρθουν σε επαφή με το όχημά σας, ξεπλύνετε την περιοχή το συντομότερο.

Σημείωση: Εάν χρησιμοποιήσετε πλυντήριο αυτοκινήτων με κέρωμα αμαξώματος, φροντίστε να αφαιρέσετε το κερί από το παρμπρίζ και τα μάκτρα των υαλοκαθαριστήρων.

Σημείωση: Προτού χρησιμοποιήσετε πλυντήριο αυτοκινήτων, βεβαιωθείτε ότι είναι κατάλληλο για το όχημά σας.

Σημείωση: Ορισμένα πλυντήρια αυτοκινήτων χρησιμοποιούν νερό υπο υψηλή πίεση. Εξαιτίας αυτού μπορεί να εισχωρήσουν σταγονίδια νερού στο εσωτερικό του οχήματός σας, τα οποία μπορούν επίσης να προκαλέσουν ζημιά σε συγκεκριμένα μέρη του οχήματός σας.

Σημείωση: Αφαιρέστε την κεραία προτού χρησιμοποιήσετε αυτόματο πλυντήριο αυτοκινήτων.

Σημείωση: Απενεργοποιήστε τον ανεμιστήρα προς αποφυγή ρύπανσης του φίλτρου αέρα καμπίνας.

Συνιστούμε να πλένετε το όχημά σας με σφουγγάρι και χλιαρό νερό που να περιέχει σαπούνι αυτοκινήτου.

Καθαρισμός προβολών

Σημείωση: Μην ξύνετε τους προβολείς.

Σημείωση: Μην χρησιμοποιείτε λειαντικά/διαβρωτικά προϊόντα ή ουσίες, διαλυτικά με αλκοόλη ή χημικά διαλυτικά για τον καθαρισμό των προβολών.

Σημείωση: Μην ακουμπίζετε τους προβολείς όταν είναι στεγνοί.

Καθαρισμός του πίσω παρμπρίζ

Σημείωση: Μην ξύνετε το εσωτερικό του πίσω παρμπρίζ.

Σημείωση: Μην χρησιμοποιείτε λειαντικά/διαβρωτικά προϊόντα ή ουσίες, διαλυτικά με αλκοόλη ή χημικά διαλυτικά για τον καθαρισμό του εσωτερικού του πίσω παρμπρίζ.

Φροντίδα οχήματος

Καθαρίστε το εσωτερικό του πίσω παρμηρίζ με μαλακό πανί που δεν αφήνει νουόδι και μη διαβρωτικό υλικό καθαρισμού.

Καθαρισμός της επιχρωμιωμένης επένδυσης (εάν υπάρχει)

Σημείωση: Μην χρησιμοποιείτε γυαλόχαρτα ή χημικές ουσίες. Χρησιμοποιήστε νερό με σαπούνι.

Σημείωση: Μην χρησιμοποιείτε καθαριστικά σε ζεστές επιφάνειες και μην τα αφήνετε να δράσουν σε επιχρωμιωμένες επιφάνειες για μεγαλύτερο χρονικό διάστημα από το συνιστώμενο.

Σημείωση: Τα βιομηχανικά (βαριάς χρήσης) καθαριστικά ή τα χημικά καθαρισμού ενδέχεται να προκαλέσουν ζημιά μετά από παρατεταμένη χρήση.

Καθαρισμός αυτοκόλλητων ή γραφικών (εάν υπάρχει)

Το πλύσιμο του οχήματός σας με τα χέρια προτιμάται, ωστόσο επιτρέπεται η χρήση συστημάτων πλυσίματος με πίεση υπό τις εξής προϋποθέσεις:

- Μη χρησιμοποιείτε πίεση υψηλότερη από 14.000 kPa.
- Μη χρησιμοποιείτε νερό θερμοκρασίας υψηλότερης από 82°C.
- Χρησιμοποιείτε ψεκαστήρα με γωνία εκτόξευσης νερού 40°.
- Κρατάτε το ακροφύσιο σε απόσταση 305 mm και υπό γωνία 90° ως προς την επιφάνεια του οχήματός σας.

Σημείωση: Εάν κρατήσετε το ακροφύσιο του συστήματος πλυσίματος υπό γωνία ως προς την επιφάνεια του οχήματός σας, ενδέχεται να προκληθούν φθορές στα γραφικά και οι άκρες τους να ξεκολλήσουν από την επιφάνεια του οχήματος.

Συντήρηση του αμαξώματος και της βαφής

Αφαιρείτε τακτικά τα σωματίδια όπως κουτσουλιές πουλιών, ρετσίνι από τα δέντρα, υπολείμματα εντόμων, λεκέδες πιάσας, άλατα του δρόμου και βιομηχανική σκόνη για να αποφύγετε την πρόκληση ζημιάς στη βαμμένη επιφάνεια.

Να πλένετε συχνά το υποδάπεδο του οχήματός σας εάν οδηγείτε σε δρόμους που έχουν στρωθεί με αλάτι εκκιοτισμού.

Συνιστούμε να κερώνετε το χρώμα του αμαξώματος μία ή δύο φορές το χρόνο.

Σημείωση: Μην επιστρώνετε το στιλβωτικό υλικό σε άμεσο ηλιακό φως γιατί θα στεγνώσει πολύ γρήγορα.

Σημείωση: Μην αφήσετε το στιλβωτικό υλικό να έρθει σε επαφή με άβραφες πλαστικές επιφάνειες γιατί μπορεί να είναι δύσκολη η αφαίρεσή του.

Σημείωση: Μην χρησιμοποιείτε στιλβωτικό στο μπροστινό ή το πίσω παρμηρίζ. Η παρουσία ρύπων στο παρμηρίζ ή στα μάκτρα των υαλοκαθαριστήρων μπορεί να προκαλέσει αυξημένο θόρυβο υαλοκαθαριστήρων, κακή ποιότητα σκουπίσματος των υαλοκαθαριστήρων και μειωμένη απόδοση του αισθητήρα βροχής.

ΚΑΘΑΡΙΣΜΟΣ ΕΣΩΤΕΡΙΚΟΥ ΧΩΡΟΥ

Σημείωση: Μην αφήσετε να στάξουν στις εσωτερικές επιφάνειες αποσμητικά αυτοκινητό ή απολυμαντικά χεριών. Σε περίπτωση που στάξει κάποιο προϊόν, σκουπίστε το αμέσως. Τυχόν ζημιά που θα προκληθεί μπορεί να μην καλύπτεται από την Εγγύηση του οχήματος.

Φροντίδα οχήματος

Σημείωση: Μην χρησιμοποιείτε οικιακά καθαριστικά ή καθαριστικά τζαμιών, γιατί δημιουργούν λεκέδες και αποχρωματισμό στις υφασμάτινες επιφάνειες και επηρεάζουν τις φλογεπιβραδυντικές ιδιότητες των υλικών του καθίσματος.

Σημείωση: Σας συνιστούμε να χρησιμοποιείτε αποσταγμένο νερό για τον καθαρισμό.

Ύφασμα, μοκέτες, υφασμάτινα καθίσματα, επενδύσεις οροφής και πατάκια πατώματος

Σημείωση: Μην μουσκεύετε οποιαδήποτε επιφάνεια. Μην χρησιμοποιείτε υπερβολικές ποσότητες νερού για να καθαρίσετε το εσωτερικό του οχήματος.

Σημείωση: Καθαρίστε ολόκληρη την επιφάνεια για να αποφύγετε τυχόν λεκέδες ή αποχρωματισμό.

Για τον καθαρισμό, κάντε τα εξής:

- Απομακρύνετε τη σκόνη και την επιφανειακή βρομιά με ηλεκτρική σκούπα ή βούρτσα.
- Σκουπίστε την επιφάνεια με ένα μαλακό πανί ελαφρώς νοτισμένο με διάλυμα απαλού σαπουνιού με νερό. Στεγνώστε την περιοχή με ένα καθαρό μαλακό πανί.
- Εάν σχηματιστεί ένα δαχτυλίδι στο ύφασμα μετά από τον καθαρισμό κατά σημεία, καθαρίστε αμέσως ολόκληρη την περιοχή χωρίς να την μουσκεύετε, διαφορετικά το δαχτυλίδι θα παραμείνει μόνιμα στην επιφάνεια.

Ζώνες ασφαλείας



ΠΡΟΕΙΔΟΠΟΙΗΣΗ: Μην χρησιμοποιείτε διαλυτικά υλικά καθαρισμού, χλωρίνη ή χρωστικές ουσίες στις ζώνες ασφαλείας του οχήματος, καθώς αυτά τα υλικά μπορεί να μειώσουν την αντοχή των λωρίδων.



ΠΡΟΕΙΔΟΠΟΙΗΣΗ: Στα οχήματα με αερόσακους στερεωμένους στα καθίσματα, μην χρησιμοποιείτε χημικά διαλυτικά ή δυνατά προϊόντα καθαρισμού. Αυτά τα προϊόντα μπορεί να ρυπάνουν το σύστημα των πλαισίων αερόσακων και να επηρεάσουν την απόδοση των πλευρικών αερόσακων σε περίπτωση σύγκρουσης.

Σημείωση: Μην χρησιμοποιείτε λειαντικές ουσίες ή χημικά διαλυτικά μέσα για να τις καθαρίζετε.

Σημείωση: Μην αφήσετε να περάσει υγρασία μέσα στο μηχανισμό του καρουλιού αδρανείας επαναφοράς των ζωνών ασφαλείας.

Μπορείτε να καθαρίσετε με ασφάλεια τις ζώνες ασφαλείας χρησιμοποιώντας μαλακό σαπούνι και νερό. Αφήστε τις να στεγνώσουν φυσικά, μακριά από θερμαντικά μέσα.

Δερμάτινος εσωτερικός χώρος (εάν υπάρχει)

Σημείωση: Για τον καθαρισμό ταμπλό και εσωτερικών επενδύσεων από δέρμα, ακολουθήστε την ίδια διαδικασία όπως για τον καθαρισμό των δερμάτινων καθισμάτων.

Για τον τακτικό καθαρισμό, σκουπίστε την επιφάνεια με ένα μαλακό πανί ελαφρώς νοτισμένο με διάλυμα απαλού σαπουνιού με νερό. Στεγνώστε την περιοχή με ένα καθαρό μαλακό πανί.

Για τον καθαρισμό και την αφαίρεση λεκέδων όπως είναι για παράδειγμα λεκέδες από χρωστικές ουσίες, χρησιμοποιήστε ειδικό προϊόν καθαρισμού δέρματος για σαλόνια αυτοκινήτων.

Μην χρησιμοποιείτε τα παρακάτω προϊόντα καθώς μπορεί να προκαλέσουν ζημιά στο δέρμα:

Φροντίδα οχήματος

- Λάδι, πετρέλαιο ή βελτιωτικά δέρματος με βάση τη σιλίκονη.
- Προϊόντα οικιακού καθαρισμού.
- Διαλύματα που περιέχουν οινόπνευμα.
- Διαλυτικά και καθαριστικά προϊόντα που προορίζονται συγκεκριμένα για λάστιχο, βινύλιο και πλαστικό.

Ύφασμα σουέντ από μικροΐνες (εάν υπάρχει)

Σημείωση: Δεν επιτρέπεται ο ατμοκαθαρισμός.

Σημείωση: Καθαρίστε ολόκληρη την επιφάνεια για να αποφύγετε τυχόν λεκέδες ή αποχρωματισμό.

Μην χρησιμοποιείτε τα εξής προϊόντα:

- Προϊόντα φροντίδας δέρματος.
- Προϊόντα οικιακού καθαρισμού.
- Διαλύματα που περιέχουν οινόπνευμα.
- Καθαριστικά λεκέδων.
- Προϊόντα γυαλίσματος παπουτσιών.

Για τον καθαρισμό, κάντε τα εξής:

- Απομακρύνετε τη σκόνη και την επιφανειακή βρομιά με ηλεκτρική σκούπα.
- Σκουπίστε την επιφάνεια με ένα μαλακό πανί ελαφρώς νοτισμένο με διάλυμα απαλού σαπουνιού με νερό. Στεγνώστε την περιοχή με ένα καθαρό μαλακό πανί.
- Εάν σχηματιστεί ένα δαχτυλίδι στο ύφασμα μετά από τον καθαρισμό κατά σημεία, καθαρίστε αμέσως ολόκληρη την περιοχή χωρίς να την μουσκέψετε, διαφορετικά το δαχτυλίδι θα παραμείνει μόνιμα στην επιφάνεια.

Οθόνες πίνακα οργάνων, οθόνες LCD και οθόνες ραδιοφώνου

Σημείωση: Μην χρησιμοποιείτε διαβρωτικές ουσίες, διαλυτικά που περιέχουν οινόπνευμα ή χημικά διαλυτικά για να καθαρίσετε την οθόνη του πίνακα οργάνων, την οθόνη LCD ή την οθόνη του ραδιοφώνου. Αυτά τα προϊόντα καθαρισμού μπορούν να προκαλέσουν ζημιά στην οθόνη.

Καθαρίστε το ταμπλό και το φακό του πίνακα οργάνων με ένα καθαρό, μαλακό νοτισμένο πανί και στη συνέχεια χρησιμοποιήστε ένα καθαρό, μαλακό στεγνό πανί για να στεγνώσετε αυτές τις περιοχές.

Μην ψεκάζετε υγρά απευθείας στην οθόνη αφής.

Μην χρησιμοποιείτε ύφασμα από μικροΐνες για να καθαρίσετε το πλαίσιο συγκράτησης γύρω από τις οθόνες, γιατί μπορεί να καταστραφεί η επιφάνεια.

Πίσω παράθυρα

Σημείωση: Μην χρησιμοποιείτε λειαντικά υλικά για να καθαρίσετε το εσωτερικό των πίσω παραθύρων.

Σημείωση: Μην τοποθετείτε αυτοκόλλητα ή ετικέτες στο εσωτερικό των πίσω παραθύρων.

Καθρέφτες

Μην καθαρίζετε το περίβλημα ή το κρύσταλλο οποιουδήποτε καθρέφτη με σκληρές λειαντικές ουσίες, με βενζίνη ή προϊόντα καθαρισμού με βάση το πετρέλαιο ή την αμμωνία.

Φροντίδα οχήματος

Αποθηκευτικοί χώροι, ποτηροθήκες και σταχτοδοχεία

Για τον καθαρισμό, κάντε τα εξής:

- Αφαιρέστε οποιαδήποτε αφαιρούμενα ενθέματα.
- Σκουπίστε την επιφάνεια με ένα μαλακό πανί ελαφρώς νοτισμένο με διάλυμα απαλού σαπουνιού με νερό. Στεγνώστε την περιοχή με ένα καθαρό μαλακό πανί.

ΕΠΙΣΚΕΥΗ ΜΙΚΡΩΝ ΖΗΜΙΩΝ ΣΤΗ ΒΑΦΗ

Πρέπει να επιδιορθώσετε τυχόν ζημιές στη βαφή από πέτρες του δρόμου ή μικρές γρατσουνιές όσο το δυνατόν γρηγορότερα. Στις Εξουσιοδοτημένες Επίσημες Εμπορίες διατίθεται μια σειρά σχετικών προϊόντων.

Αφαιρέστε σωματίδια όπως κουτσουλιές πουλιών, ρετσίνι από τα δέντρα, υπολείμματα εντόμων, λεκέδες πίσσας, άλατα του δρόμου και βιομηχανική σκόνη πριν επιδιορθώσετε τα ραγίσματα από πέτρες.

Πάντα να διαβάζετε και να τηρείτε τις οδηγίες του κατασκευαστή πριν χρησιμοποιήσετε τα προϊόντα.

ΚΑΘΑΡΙΣΜΟΣ ΤΩΝ ΖΑΝΤΩΝ

Σημείωση: Μην χρησιμοποιείτε χημικά καθαρισμού σε ζεστές ζάντες και τάσια τροχών.

Σημείωση: Τα βιομηχανικά (βαριάς χρήσης) υγρά καθαρισμού και τα χημικά καθαρισμού σε συνδυασμό με τη χρήση βούρτσας για την αφαίρεση σκόνης και βρομιάς από τα φρένα μπορεί να φθείρουν το διαφανές φινίρισμα μετά από κάποιο χρονικό διάστημα.

Σημείωση: Μην χρησιμοποιείτε καθαριστικά τροχών με βάση το υδροφθορικό οξύ ή ουσίες με υψηλή καυστικότητα, σύρμα, δάισιμα ή δυνατά οικιακά υγρά καθαρισμού.

Σημείωση: Εάν σκοπεύετε να σταθμεύσετε το όχημά σας για μεγάλο χρονικό διάστημα αφού καθαρίσετε τους τροχούς με καθαριστικά τροχών, οδηγήστε το όχημά σας για μερικά λεπτά προτού το σταθμεύσετε. Έτσι θα περιορίσετε τον κίνδυνο αυξημένης διάβρωσης στους δίσκους, τα τακάκια και τα θερμούι των φρένων.

Σημείωση: Ορισμένα αυτόματα πλυντήρια αυτοκινήτων μπορεί να προκαλέσουν ζημιά στο φινίρισμα στις ζάντες και τα τάσια των τροχών του οχήματός σας.

Οι ζάντες και τα τάσια τροχών αλουμινίου καλύπτονται με μια διαφανή επιστρωση φινιρίσματος. Για να διατηρηθούν σε καλή κατάσταση σας συνιστούμε τα εξής:

- Να τα καθαρίζετε κάθε εβδομάδα με το συνιστώμενο καθαριστικό τροχών και ελαστικών.
- Χρησιμοποιήστε σφουγγάρι για την αφαίρεση της δύσκολης βρομιάς και της συσσωρευμένης σκόνης φρένων.
- Ξεπλύνετε τα καλά με νερό υπό πίεση αφού ολοκληρώσετε τη διαδικασία καθαρισμού.

Επικοινωνήστε με την Επίσημη Εμπορία σας για τα εγκεκριμένα προϊόντα καθαρισμού.

Εάν χρησιμοποιήσετε άλλα προϊόντα εκτός των συνιστώμενων μπορεί να προκληθεί σοβαρή και μόνιμη ζημιά στην εμφάνιση του οχήματός σας.

ΔΙΑΚΟΣΜΗΤΙΚΑ ΚΙΤ ΑΜΑΞΩΜΑΤΟΣ

Η απόσταση ανάμεσα στο κάτω μέρος του οχήματός σας και το έδαφος είναι μικρότερη σε σύγκριση με άλλα μοντέλα. Οδηγήστε με εξαιρετικά μεγάλη προσοχή για να μην προκληθεί ζημιά στο όχημά σας.

Ζαντολάστιχα

ΓΕΝΙΚΑ



ΠΡΟΕΙΔΟΠΟΙΗΣΗ: Χρησιμοποιείτε μόνο τα εγκεκριμένα μεγέθη ζαντολάστιχων. Η χρήση άλλων μεγεθών ενδέχεται να προκαλέσει βλάβες στο όχημά σας και ακυρώνει την Έγκριση Τύπου του οχήματος.



ΠΡΟΕΙΔΟΠΟΙΗΣΗ: Εάν το όχημά σας έχει αυτορρυθμιζόμενη πνευματική ανάρτηση, πρέπει να απενεργοποιήσετε το σύστημα πριν τη διεξαγωγή οποιασδήποτε συντήρησης ή επισκευής. Η μη συμμόρφωση με αυτή την προειδοποίηση ενδέχεται να οδηγήσει σε σοβαρό τραυματισμό ή θάνατο.

Δεν συνιστούμε τη χρήση τροχών με άλλη διάμετρο ή ελαστικών με μεγάλη διαφορετικά από αυτά που έχουν εγκριθεί για το όχημά σας. Το κοντέρ μπορεί να μην εμφανίσει τη σωστή ταχύτητα.

ΚΙΤ ΣΤΕΓΑΝΟΠΟΙΗΤΙΚΟΥ ΚΑΙ ΦΟΥΣΚΩΜΑΤΟΣ ΕΛΑΣΤΙΚΩΝ



ΠΡΟΕΙΔΟΠΟΙΗΣΗ: Μην χρησιμοποιείτε το κιτ φουσκώματος σε ελαστικά τύπου «run flat». Μπορεί να προκληθεί απώλεια ελέγχου του οχήματος.



ΠΡΟΕΙΔΟΠΟΙΗΣΗ: Ανάλογα με το ελαστικό και το μέγεθος της ζημιάς του ελαστικού, ορισμένα ελαστικά μπορούν να στεγανοποιηθούν μόνο μερικώς ή καθόλου. Η απώλεια πίεσης του ελαστικού μπορεί να επηρεάσει την οδική συμπεριφορά του οχήματος και να οδηγήσει σε απώλεια του ελέγχου του οχήματος.



ΠΡΟΕΙΔΟΠΟΙΗΣΗ: Μην χρησιμοποιείτε το κιτ εάν το ελαστικό έχει ήδη υποστεί ζημιά, π.χ. ως αποτέλεσμα οδήγησης ενώ ήταν ξεφουσκωτο. Μπορεί να προκληθεί απώλεια ελέγχου του οχήματος, τραυματισμός ή θάνατος.

Σημείωση: *Οι κάτοχοι αυτοκινούμενων τροχόσπιτων ίσως να πρέπει να ακολουθήσουν ξεχωριστές οδηγίες που παρέχονται με το κιτ προσωρινής λειτουργίας.*

Εάν το όχημά σας δεν έχει ρεζέρβα, θα έχει κιτ στεγανοποίησης και φουσκώματος ελαστικών. Το κιτ βρίσκεται στην εσοχή του δεξιού σκαλοπατιού. Χρησιμοποιήστε μόνο το κιτ που παρέχεται με το όχημά σας.

Σημείωση: *Το κιτ μπορεί να φράξει μόνο προσωρινά μία μόνο τρύπα στο ελαστικό με μέγιστο μέγεθος 0,24 ίν. (6 χλστ.).*

Ζαντολάστια

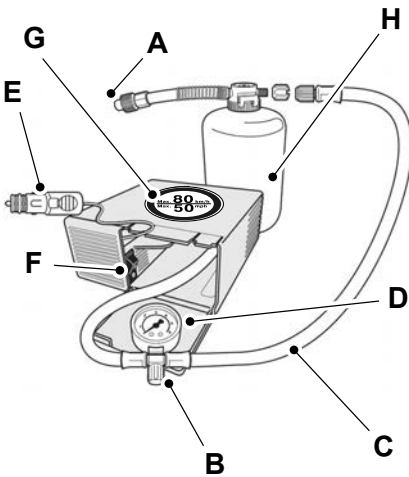

E146784

- A Προστατευτικό κάλυμμα
- B Ανακουφιστική βαλβίδα πίεσης
- C Εύκαμπτος σωλήνας
- D Μανόμετρο
- E Φίσα τροφοδοσίας ρεύματος με καλώδιο
- F Διακόπτης συμπίεστή
- G Ετικέτα
- H Φιάλη στεγανοποιητικού

Σημείωση: Φροντίστε να ελέγχετε τακτικά την ημερομηνία λήξης στη φιάλη του στεγανοποιητικού.



Εάν ανάψει η προειδοποιητική λυχνία για χαμηλή πίεση ελαστικών, κάντε τα εξής:

1. Μειώστε προοδευτικά την ταχύτητα του οχήματός σας και σταματήστε το μόλις το επιτρέψει η ασφάλεια.

2. Τραβήξτε το χειρόφρενο και κλείστε το διακόπτη του κινητήρα.
3. Ελέγξτε αν υπάρχει τρύπα σε ελαστικό.

Σημείωση: Μην αφαιρείτε τα ξένα σώματα όπως καρφιά ή βίδες από το τρύπιο ελαστικό.

Χρήση του κιτ στεγανοποίησης και φουσκώματος ελαστικών



ΠΡΟΕΙΔΟΠΟΙΗΣΗ: Ελέγξτε το πλευρικό τοίχωμα του ελαστικού πριν το φουσκώσετε. Εάν υπάρχουν ρωγμές, λακκούβες ή παρόμοια ζημιά, μην επιχειρήσετε να φουσκώσετε το ελαστικό. Μπορεί να προκληθεί τραυματισμός.



ΠΡΟΕΙΔΟΠΟΙΗΣΗ: Παρακολουθήστε το πλευρικό τοίχωμα του ελαστικού κατά το φούσκωμα. Εάν εμφανιστούν ραγίσματα, εξογκώματα ή παρόμοιες ζημιές, απενεργοποιήστε το συμπίεστή και ελευθερώστε τον αέρα μέσω της βαλβίδας εκτόνωσης πίεσης. Μην συνεχίσετε να οδηγείτε με αυτό το ελαστικό. Μπορεί να προκληθεί απώλεια ελέγχου του οχήματος.



ΠΡΟΕΙΔΟΠΟΙΗΣΗ: Μην στέκεστε ακριβώς δίπλα στο ελαστικό ενώ ο συμπίεστής βρίσκεται σε λειτουργία. Εάν σκάσει το ελαστικό, μπορεί να προκληθεί τραυματισμός.



ΠΡΟΕΙΔΟΠΟΙΗΣΗ: Μην αφήνετε το κιτ χωρίς επίβλεψη όταν είναι σε χρήση. Εάν δεν τηρήσετε αυτήν την οδηγία, μπορεί να προκληθεί τραυματισμός ή θάνατος.



ΠΡΟΕΙΔΟΠΟΙΗΣΗ: Μην αφήνετε το συμπίεστή να λειτουργεί για περισσότερο από 10 λεπτά. Αυτό μπορεί να προκαλέσει δυσλειτουργία του συμπίεστή με αποτέλεσμα σοβαρό τραυματισμό.

Ζαντολάστικα



ΠΡΟΕΙΔΟΠΟΙΗΣΗ: Το

στεγανοποιητικό περιέχει φυσικό λάτεξ. Αποφύγετε την επαφή με το δέρμα και τα ρούχα. Εάν συμβεί κάτι τέτοιο, ξεπλύνετε αμέσως με άφθονο νερό τα σημεία που ήρθαν σε επαφή και συμβουλευτείτε γιατρό.

1. Ανοίξτε το καπάκι του κιτ στεγανοποίησης και φουσκώματος ελαστικών.
2. Ξεκollήστε την ετικέτα G που δείχνει τη μέγιστη επιτρεπόμενη ταχύτητα των 50 μ./ώρα (80 χλμ./ώρα) από τη θήκη και κολλήστε την στο ταμπλό εντός του οπτικού πεδίου του οδηγού. Βεβαιωθείτε ότι η ετικέτα δεν καλύπτει κάτι σημαντικό.
3. Βγάλτε από το κιτ προσωρινής λειτουργίας τον εύκαμπο σωλήνα C και τη φίσα τροφοδοσίας ρεύματος με το καλώδιο E.
4. Βιδώστε τον εύκαμπο σωλήνα C στο δοχείο στεγανοποιητικού.
5. Αφαιρέστε το κάλυμμα της βαλβίδας από το ελαστικό που έχει υποστεί ζημιά.
6. Αφαιρέστε το προστατευτικό κάλυμμα A από τον εύκαμπο σωλήνα του δοχείου στεγανοποιητικού και βιδώστε τον εύκαμπο σωλήνα σφικτά στη βαλβίδα του ελαστικού που έχει υποστεί ζημιά.
7. Βεβαιωθείτε ότι ο διακόπτης του συμπιεστή F βρίσκεται στη θέση 0.
8. Εισαγάγετε τη φίσα τροφοδοσίας ρεύματος E στο βοηθητικό ρευματοδότη. Βλ **Βοηθητικοί ρευματοδότες** (σελίδα 135).
9. Βάλτε μπροστά τον κινητήρα.
10. Μετακινήστε το διακόπτη του συμπιεστή F στη θέση 1.
11. Αφού περάσουν τουλάχιστον δύο λεπτά, μετακινήστε το διακόπτη του συμπιεστή F στη θέση 0 και ξεβιδώστε τον εύκαμπο σωλήνα C από το δοχείο στεγανοποιητικού. Ξεβιδώστε τον εύκαμπο σωλήνα του δοχείου στεγανοποιητικού από τη βαλβίδα του ελαστικού.
12. Βιδώστε τον εύκαμπο σωλήνα C στη βαλβίδα του ελαστικού και μετακινήστε το διακόπτη του συμπιεστή F στη θέση 1.
13. Φουσκώστε το ελαστικό για 10 λεπτά το πολύ ή έως τη συνιστώμενη πίεση. Μετακινήστε το διακόπτη του συμπιεστή F στη θέση 0 και ελέγξτε την τρέχουσα πίεση του ελαστικού με το μανόμετρο D. Ξεβιδώστε τον εύκαμπο σωλήνα C από τη βαλβίδα του ελαστικού.
14. Αφαιρέστε τη φίσα τροφοδοσίας ρεύματος E από το βοηθητικό ρευματοδότη.
15. Βεβαιωθείτε ότι το κιτ στεγανοποίησης και φουσκώματος ελαστικών, το καπάκι της φιάλης και η πορτοκαλί τάπα θα φυλαχθούν με ασφάλεια αλλά ταυτόχρονα θα είναι εύκολα προσβάσιμα μέσα στο όχημά σας. Θα χρειαστείτε ξανά το κιτ στεγανοποίησης και φουσκώματος ελαστικών για τον έλεγχο της πίεσης του ελαστικού.
16. Οδηγήστε αμέσως για περίπου 10 χιλιόμετρα (έξι μίλια) ώστε το στεγανοποιητικό να σφραγίσει την περιοχή που έχει ζημιά.

Σημείωση: Όταν αντλείτε το στεγανοποιητικό μέσω της βαλβίδας του ελαστικού, η πίεση μπορεί να ανέβει έως τα 87 psi (6 bar) αλλά θα μειωθεί ξανά μετά από 30 δευτερόλεπτα.

Ζαντολάστιχα

Σημείωση: Εάν η πίεση του ελαστικού έχει μειωθεί στα 26 psi (1,8 bar) ή παρακάτω, είναι πιθανό η ζημιά του ελαστικού να μην μπορεί να διορθωθεί προσωρινά. Πηγαίνετε αμέσως το όχημά σας για έλεγχο. Μην οδηγείτε το όχημά σας.

Σημείωση: Εάν η πίεση του ελαστικού έχει μειωθεί αλλά παραμένει πάνω από 26 psi (1,8 bar), χρησιμοποιήστε το κιτ για να φουσκώσετε ξανά το ελαστικό.

Μετά από τη χρήση του κιτ στεγανοποίησης και φουσκώματος ελαστικών



ΠΡΟΕΙΔΟΠΟΙΗΣΗ: Εάν νιώσετε ασυνήθιστους κραδασμούς ή ανώμαλη οδήγηση ή ακούσετε θόρυβο καθώς οδηγείτε, μειώστε την ταχύτητά σας μέχρι να μπορέσετε να σταματήσετε με ασφάλεια στην άκρη του δρόμου και να καλέσετε την οδική βοήθεια. Εάν δεν κάνετε, μπορεί να χάσετε τον έλεγχο του οχήματός σας και να αυξηθεί ο κίνδυνος τραυματισμού ή θανάτου.

1. Σταματήστε το όχημά σας αφού οδηγήσετε για περίπου έξι μίλια (10 χιλιόμετρα). Ελέγξτε και, εάν χρειάζεται, ρυθμίστε την πίεση του ελαστικού που έχει υποστεί ζημιά.
2. Συνδέστε το στεγανοποιητικό ελαστικών και το κιτ φουσκώματος και ελέγξτε την πίεση του ελαστικού στο μανόμετρο D.
3. Εάν η πίεση του ελαστικού με το στεγανοποιητικό είναι μεγαλύτερη από τη συνιστώμενη, διορθώστε την στη συνιστώμενη τιμή. Βλ **Τιμές πίεσης ελαστικών** (σελίδα 384). Βλ **Τιμές πίεσης ελαστικών** (σελίδα 384).
4. Ακολουθήστε τη διαδικασία φουσκώματος άλλη μία φορά για να φουσκώσετε το ελαστικό.

5. Ελέγξτε πάλι την πίεση του ελαστικού στο μανόμετρο D. Εάν η πίεση του ελαστικού είναι υπερβολικά μεγάλη, ξεφουσκώστε το ελαστικό έως την προδιαγραφόμενη πίεση χρησιμοποιώντας τη βαλβίδα εκτόνωσης πίεσης Β.
6. Εάν η πίεση του ελαστικού είναι κάτω από τη συνιστώμενη, επαναλάβετε τα στάδια 13 έως 16 και 1 έως 5 (Έλεγχος της πίεσης των ελαστικών).
7. Αφού φουσκώσετε το ελαστικό στη σωστή πίεση, μετακινήστε το διακόπτη του συμπιεστή F στη θέση 0, αφαιρέστε τη φίσα τροφοδοσίας ρεύματος E από το βοηθητικό ρευματοδότη, ξεβιδώστε τον εύκαμπο σωλήνα της φιάλης στεγανοποιητικού, βιδώστε το κάλυμμα της βαλβίδας και επανατοποθετήστε το προστατευτικό κάλυμμα Α.
8. Οδηγήστε έως το κοντινότερο εξειδικευμένο κατάστημα ελαστικών για να αντικαταστήσετε το ελαστικό που έχει υποστεί ζημιά. Προτού αφαιρεθεί το ελαστικό από τον τροχό, ενημερώστε το βουλκανιζατέρ ότι το ελαστικό περιέχει στεγανοποιητικό. Αφού χρησιμοποιήσετε τη φιάλη στεγανοποιητικού μία φορά, αντικαταστήστε την το συντομότερο δυνατό.

Σημείωση: Το κιτ προσωρινής λειτουργίας προσφέρει μόνο επισκευή έκτακτης ανάγκης. Οι κανονισμοί που αφορούν την επισκευή ελαστικών μετά από τη χρήση του κιτ προσωρινής λειτουργίας ενδέχεται να διαφέρουν από χώρα σε χώρα. Απευθυνθείτε σε εξειδικευμένο κατάστημα ελαστικών για οδηγίες.

Ζαντολάστικα

ΦΡΟΝΤΙΔΑ ΕΛΑΣΤΙΚΩΝ



ΠΡΟΕΙΔΟΠΟΙΗΣΗ: Προσέχετε να μην τρίβετε τα πλαϊνά τοιχώματα των ελαστικών κατά το παρκάρισμα.

Ελέγχετε τακτικά τις τιμές πίεσης όλων των ελαστικών. Βλ **Τιμές πίεσης ελαστικών** (σελίδα 384).

Ελέγχετε τακτικά όλα τα ελαστικά για κοψίματα, ξένα υλικά και ανομοιόμορφη φθορά. Η ανομοιόμορφη φθορά μπορεί να υποδεικνύει ότι η ευθυγράμμιση των τροχών ή οι τιμές πίεσης των ελαστικών δεν είναι εντός των προδιαγραφών. Πηγαίστε το όχημά σας για έλεγχο το συντομότερο.

Για να αποφύγετε την πρόκληση ζημιάς, οδηγήστε αργά εάν πρέπει να ανεβείτε σε πεζοδρόμιο. Φροντίστε ώστε οι τροχοί να είναι όσο γίνεται σε ορθή γωνία προς το πεζοδρόμιο.

Εναλλαγή θέσεων των συγκροτημάτων τροχών και ελαστικών μεταξύ μπροστινού και πίσω άξονα

Σας συνιστούμε να αντικαθιστάτε τα μπροστινά συγκροτήματα τροχών και ελαστικών με τα πίσω και τα πίσω με τα μπροστινά σε διαστήματα μεταξύ 5.000 km και 10.000 km. Αυτό βοηθά τα ελαστικά να φθείρονται ομοιόμορφα και να διαρκούν περισσότερο. Βλ **Αλλαγή τροχού** (σελίδα 377).

Εναλλάξτε τις θέσεις των συγκροτημάτων τροχών και ελαστικών όπως εικονίζεται:

Σημείωση: Τα μπροστινά ελαστικά εικονίζονται στην αριστερή πλευρά.

Μη κατευθυντικά ελαστικά

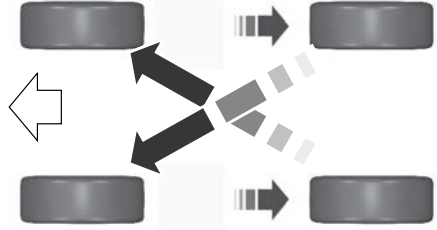

E142547

Κατευθυντικά ελαστικά

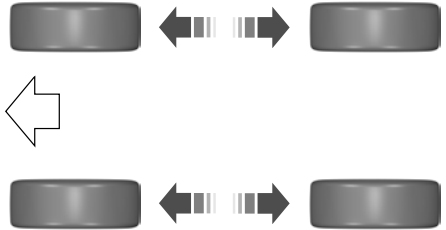

E70415

Σημείωση: Τα κατευθυντικά ελαστικά έχουν ένα βέλος στο πλαϊνό τοίχωμα που υποδεικνύει τη σωστή φορά περιστροφής του τροχού. Μην τοποθετείτε κατευθυντικά ελαστικά στην άλλη πλευρά του οχήματός σας.

ΧΡΗΣΗ ΧΕΙΜΕΡΙΝΩΝ ΕΛΑΣΤΙΚΩΝ



E278852

Σας συνιστούμε να χρησιμοποιείτε χειμερινά ελαστικά ή ελαστικά τεσσάρων εποχών με αυτό το σύμβολο όταν η θερμοκρασία είναι 70C ή χαμηλότερη, καθώς και σε συνθήκες χιονιού και πάγου.

Φουσκώνετε τα χειμερινά ελαστικά στις ίδιες τιμές πίεσης με αυτές που αναγράφονται στον πίνακα τιμών πίεσης ελαστικών. Βλ **Τιμές πίεσης ελαστικών** (σελίδα 384).



ΠΡΟΕΙΔΟΠΟΙΗΣΗ: Τα ελαστικά χιονιού πρέπει να έχουν το ίδιο μέγεθος, δείκτη φορτίου και κατηγορία ταχύτητας με αυτά που σας παρείχε αρχικά η Ford. Η χρήση ελαστικών ή τροχών που δεν προτείνονται από τη Ford μπορεί να επηρεάσουν την ασφάλεια και την απόδοση του οχήματός σας και να αυξήσουν τον κίνδυνο απώλειας ελέγχου, ανατροπής του οχήματος, τραυματισμού και θανάτου. Επιπλέον, η χρήση μη συνιστώμενων ελαστικών και τροχών μπορεί να προκαλέσει βλάβη στο μηχανισμό συστήματος διεύθυνσης, στην ανάρτηση, στον άξονα, στο κιβώτιο βοηθητικής ταχύτητας ή στη μονάδα μετάδοσης ισχύος. Να ακολουθείτε την πίεση φουσκώματος των ελαστικών που

συνιστά η Ford και βρίσκεται στην ετικέτα Safety Compliance Certification Label (στην κολόνα του μεντεσέ της πόρτας, στο μάνταλο της πόρτας, δίπλα από τη θέση του καθίσματος του οδηγού) ή στην ετικέτα των ελαστικών στην κολώνα Β ή στο άκρο της πόρτας του οδηγού. Αν δεν ακολουθήσετε τις συστάσεις πίεσης ελαστικών, μπορεί να προκληθεί ανομοιόμορφη φθορά στα πέλματα και να επηρεαστεί αρνητικά η ανταπόκριση του οχήματός σας.

ΧΡΗΣΗ ΑΝΤΙΟΛΙΣΘΗΤΙΚΩΝ ΑΛΥΣΙΔΩΝ



ΠΡΟΕΙΔΟΠΟΙΗΣΗ: Μην υπερβαίνετε τα 50 km/h. Αν δεν ακολουθήσετε αυτήν την οδηγία, μπορεί να προκληθεί απώλεια ελέγχου του οχήματός σας, τραυματισμός ή θάνατος.



ΠΡΟΕΙΔΟΠΟΙΗΣΗ: Τοποθετείτε αντιολισθητικές αλυσίδες μόνο στα προδιαγραφόμενα ελαστικά.



ΠΡΟΕΙΔΟΠΟΙΗΣΗ: Μην χρησιμοποιείτε αντιολισθητικές αλυσίδες σε δρόμους που δεν έχουν χιόνι.



ΠΡΟΕΙΔΟΠΟΙΗΣΗ: Αν το όχημά σας διαθέτει τροχούς με τάσια, αφαιρέστε τα πριν τοποθετήσετε τις αντιολισθητικές αλυσίδες.

Χρησιμοποιήστε αντιολισθητικές αλυσίδες μόνο στους μπροστινούς τροχούς.

Χρησιμοποιήστε αντιολισθητικές αλυσίδες ή καλώδια χιονιού μόνο σε τροχούς με ελαστικά 215/65R15C.

Χρησιμοποιήστε μόνο αντιολισθητικές αλυσίδες ή καλώδια χιονιού κατηγορίας SAE S με διάμετρο 10 mm ή μικρότερη.

Ζαντολάστικα

Σημείωση: Εάν το όχημά σας δεν έχει αυτό το μέγεθος ελαστικών, μπορείτε να αγοράσετε εναλλακτικούς τροχοί που επιτρέπουν τη χρήση αντιολισθητικών αλυσίδων ή καλωδίων χιονιού.

Σημείωση: Διατηρείτε τις σωστές τιμές πίεσης των ελαστικών.

Σημείωση: Το σύστημα αντιμπλοκαρίσματος των τροχών συνεχίζει να λειτουργεί σωστά.

Σημείωση: Συνιστούμε να απενεργοποιήσετε το ηλεκτρονικό πρόγραμμα ελέγχου ευστάθειας. **Βλ Χρήση του ηλεκτρονικού προγράμματος ελέγχου ευστάθειας** (σελίδα 205).

Μην χρησιμοποιείτε αντιολισθητικές αλυσίδες που σφίγγουν αυτόματα.

Εναλλακτικοί τροχοί για χρήση αντιολισθητικών αλυσίδων ή καλωδίων χιονιού

Έκδοση ¹	Διαστάσεις ελαστικού	Κατάλληλοι για χρήση αντιολισθητικών αλυσίδων ή καλωδίων χιονιού ή απαιτούνται εναλλακτικοί τροχοί και ελαστικά	Πίεση αέρα ελαστικών bar
250 260 270 280 290 300 310	215/65R15C 104/102T	Κατάλληλοι για χρήση αντιολισθητικών αλυσίδων ή καλωδίων χιονιού.	Βλ Τιμές πίεσης ελαστικών (σελίδα 384).
250 260 270 280 290 300 310	215/65R16C 109/107T	Απαιτούνται τροχοί και ελαστικά εναλλακτικού μεγέθους. Χρησιμοποιήστε καλύβδινες ζάντες 15x6.5J με ελαστικά 215/65R15C στον μπροστινό και πίσω άξονα.	4
290 σπορ	235/50R18 XL 101W	Απαιτούνται τροχοί και ελαστικά εναλλακτικού μεγέθους. Χρησιμοποιήστε ειδικό κιτ ζαντών 16x5.5J για χρήση αντιολισθητικών αλυσίδων με ελαστικά 185/75R16C μόνο στον μπροστινό άξονα.	4

Ζαντολάστια

Έκδοση ¹	Διαστάσεις ελαστικού	Κατάλληλοι για χρήση αντιολισθητικών αλυσίδων ή καλωδίων χιονιού ή απαιτούνται εναλλακτικοί τροχοί και ελαστικά	Πίεση αέρα ελαστικών bar
290 σπορ 300 320 320 σπορ	215/60R17C 109/107T	Απαιτούνται τροχοί και ελαστικά εναλλακτικού μεγέθους. Χρησιμοποιήστε χαλύβδινες ζάντες 17x6J με ελαστικά 215/60R17C μόνο στον μπροστινό άξονα.	4
320 330 340	215/65R16C 109/107T	Απαιτούνται τροχοί και ελαστικά εναλλακτικού μεγέθους. Χρησιμοποιήστε ειδικό κιτ ζαντών 16x5.5J για χρήση αντιολισθητικών αλυσίδων με ελαστικά 185/75R16C μόνο στον μπροστινό άξονα.	4

¹ Για να μάθετε ποια είναι η έκδοση του οχήματός σας, ανατρέξτε στην πινακίδα ταυτότητας του οχήματος. Βλ **Πινακίδα ταυτότητας οχήματος** (σελίδα 391).

ΣΥΣΤΗΜΑ ΠΑΡΑΚΟΛΟΥΘΗΣΗΣ ΤΗΣ ΠΙΕΣΗΣ ΕΛΑΣΤΙΚΩΝ (ΕΑΝ

ΥΠΑΡΧΕΙ)



ΠΡΟΕΙΔΟΠΟΙΗΣΗ: Το σύστημα παρακολούθησης της πίεσης των ελαστικών δεν υποκαθιστά τον έλεγχο της πίεσης των ελαστικών από εσάς. Πρέπει κατά καιρούς να ελέγχετε τις τιμές πίεσης των ελαστικών με μανόμετρο ελαστικών. Εάν δεν διατηρήσετε σωστές τις τιμές πίεσης των ελαστικών, μπορεί να αυξηθεί ο κίνδυνος βλάβης λειτουργίας των ελαστικών, απώλειας ελέγχου, ανατροπής του οχήματος και τραυματισμού.

Το όχημά σας είναι εξοπλισμένο με σύστημα παρακολούθησης πίεσης ελαστικών. Εάν η πίεση σε ένα ή περισσότερα ελαστικά είναι κάτω από τη σωστή τιμή, ανάβει μια προειδοποιητική λυχνία. Εάν ανάψει η προειδοποιητική λυχνία για χαμηλή πίεση ελαστικών, σταματήστε το όχημά σας μόλις το επιτρέψει η ασφάλεια, ελέγξτε τα ελαστικά και φουσκώστε τα στη σωστή πίεση. Βλ **Τιμές πίεσης ελαστικών** (σελίδα 384). Βλ **Τιμές πίεσης ελαστικών** (σελίδα 384).

Σημείωση: Όταν φουσκώνετε τα ελαστικά στη σωστή πίεση, το σύστημα μπορεί να μην ανταποκριθεί αμέσως.

Για να διατηρηθεί η ικανότητα μεταφοράς φορτίου του οχήματός σας, οι τιμές πίεσης για τα μπροστινά ελαστικά είναι διαφορετικές από τις τιμές πίεσης για τα πίσω ελαστικά. Το σύστημα ανάβει την προειδοποιητική λυχνία σε διαφορετικές τιμές πίεσης για τα μπροστινά και τα πίσω ελαστικά.

Ζαντολάστια

Σας συνιστούμε να εναλλάσσετε τις θέσεις των συγκροτημάτων τροχών και ελαστικών μεταξύ μπροστινού και πίσω άξονα για να διασφαλίσετε σταθερή απόδοση και μέγιστη διάρκεια ζωής των ελαστικών. Όταν εναλλάσσετε τις θέσεις των τροχών, πρέπει να διεξαγάγετε επαναφορά στο σύστημα ώστε να μπορέσει να αναγνωρίσει ποιοι τροχοί βρίσκονται στον εμπρός και ποιοι στον πίσω άξονα. Με αυτό τον τρόπο, το σύστημα θα μπορεί να ανιχνεύσει και να σας προειδοποιήσει σωστά εάν η πίεση σε ένα ή περισσότερα ελαστικά είναι κάτω από τη σωστή τιμή.

Εάν οδηγείτε ενώ η πίεση σε ένα ή περισσότερα ελαστικά είναι κάτω από τη σωστή τιμή, μπορεί:

- Να προκληθεί αυξημένη φθορά ελαστικών.
- Να προκληθεί υπερθέρμανσή τους.
- Να προκληθεί βλάβη λειτουργίας των ελαστικών.
- Να επηρεαστεί η οδική συμπεριφορά ή η ικανότητα σταματήματος του οχήματος.
- Να μειωθεί η αποδοτικότητα όσον αφορά την κατανάλωση καυσίμου.

Πώς επηρεάζει η θερμοκρασία τις τιμές πίεσης των ελαστικών

Υπό κανονικές συνθήκες οδήγησης, οι τιμές πίεσης των ελαστικών μπορεί να αυξηθούν έως 0,3 bar από την κατάσταση εκκίνησης με κρύο κινητήρα.

Εάν το όχημά σας παραμένει ακινητοποιημένο στη διάρκεια της νύχτας και η θερμοκρασία είναι πολύ πιο χαμηλή από τη θερμοκρασία στη διάρκεια της ημέρας, οι τιμές πίεσης των ελαστικών μπορεί να μειωθούν έως 0,2 bar όταν υπάρξει μείωση 31°F (17°C) ή μεγαλύτερη στη θερμοκρασία. Το σύστημα ανιχνεύει αυτή τη χαμηλότερη τιμή πίεσης ως σημαντικά χαμηλότερη σε σχέση με τη σωστή πίεση φουσκώματος και η προειδοποιητική λυχνία ανάβει.

Προειδοποιητικές λυχνίες του συστήματος

Ο βασικός σκοπός του συστήματος είναι να σας προειδοποιεί όταν οι τιμές πίεσης των ελαστικών είναι πολύ χαμηλές. Σας προειδοποιεί επίσης εάν το σύστημα δεν λειτουργεί σωστά.

	Περιγραφή	Ενέργεια
Η προειδοποιητική λυχνία αναμμένη σταθερά.	Η πίεση σε ένα ή περισσότερα ελαστικά είναι κάτω από τη σωστή τιμή.	<ol style="list-style-type: none">1. Ελέγξτε τα ελαστικά για να επαληθεύσετε ότι δεν υπάρχει κάποιο ξεφούσκωτο.2. Εάν ένα ή περισσότερα ελαστικά είναι ξεφούσκωτα, επισκευάστε αναλόγως.

Ζαντολάστια

	Περιγραφή	Ενέργεια
		<ol style="list-style-type: none"> Ελέγξτε την πίεση των ελαστικών. Διεξαγάγετε τη διαδικασία επαναφοράς του συστήματος.
<p>Η προειδοποιητική λυχνία αναβοσβήνει για περίπου ένα λεπτό και μετά παραμένει αναμμένη.</p>	Είναι σε χρήση η ρεζέρβα.	<ol style="list-style-type: none"> Επισκευάστε το συγκρότημα τροχού και ελαστικού που έχει ζημιά και επανατοποθετήστε το στο όχημά σας το συντομότερο. Διεξαγάγετε τη διαδικασία επαναφοράς του συστήματος.
	Δυσλειτουργία του συστήματος.	Εάν η ενδεικτική λυχνία δυσλειτουργίας παραμένει αναμμένη, η ρεζέρβα δεν είναι σε χρήση και το σύστημα ανίχνευσε βλάβη που απαιτεί επισκευή αφού ελέγξατε τις τιμές πίεσης των ελαστικών. Πηγαίνετε το όχημά σας για έλεγχο το συντομότερο.

Δυσλειτουργία του συστήματος

Το σύστημα διαθέτει μια ενδεικτική λυχνία δυσλειτουργίας που σας προειδοποιεί εάν το σύστημα δεν λειτουργεί σωστά. Η ενδεικτική λυχνία δυσλειτουργίας συνδέεται με την προειδοποιητική λυχνία για χαμηλή πίεση ελαστικών. Εάν το σύστημα ανιχνεύσει δυσλειτουργία, η ενδεικτική λυχνία αναβοσβήνει για περίπου ένα λεπτό και στη συνέχεια παραμένει αναμμένη. Αυτή η διαδοχή εμφανίζεται κάθε φορά που ανοίγετε το διακόπτη του κινητήρα, εφόσον η δυσλειτουργία παραμένει. Πηγαίνετε το όχημά σας για έλεγχο το συντομότερο.

Εάν ανάψει η ενδεικτική λυχνία δυσλειτουργίας, το σύστημα μπορεί να μην είναι σε θέση να σας προειδοποιήσει ότι η πίεση σε ένα ή περισσότερα ελαστικά είναι κάτω από τη σωστή τιμή.

Δυσλειτουργία μπορεί να παρουσιαστεί στις εξής περιπτώσεις:

- Εάν τοποθετήσετε ανταλλακτικό ελαστικό ή τροχό που εμποδίζει το σύστημα να λειτουργήσει σωστά.
- Εάν χρησιμοποιείτε την προσωρινή ρεζέρβα.

Ελέγχετε πάντα την προειδοποίηση για δυσλειτουργία του συστήματος μετά από αντικατάσταση ενός ή περισσότερων ελαστικών ή τροχών στο όχημά σας. Βεβαιωθείτε ότι τα ανταλλακτικά ελαστικά ή οι ανταλλακτικοί τροχοί επιτρέπουν στο σύστημα να συνεχίσει να λειτουργεί σωστά.

Ζαντολάστικα

Διαδικασία επαναφοράς του συστήματος παρακολούθησης πίεσης ελαστικών

Πρέπει να διεξάγετε τη διαδικασία επαναφοράς του συστήματος μετά από κάθε αντικατάσταση ελαστικού ή φούσκωμα ελαστικού στη σωστή πίεση.

Χρησιμοποιώντας τα χειριστήρια της οθόνης πληροφοριών στο τιμόνι ή στο ταμπλό, μετακινηθείτε στην επιλογή:

Μήνυμα	Ενέργεια
Settings	Πατήστε το πλήκτρο OK ή το πλήκτρο με το δεξιό βέλος.
Driver assist	Πατήστε το πλήκτρο OK ή το πλήκτρο με το δεξιό βέλος.
Tyre monitor	Πατήστε και κρατήστε πατημένο το κουμπί OK μέχρι να εμφανιστεί η επιβεβαίωση επαναφοράς του συστήματος. Εναλλακτικά, εάν το όχημά σας διαθέτει πλήκτρο επαναφοράς του συστήματος παρακολούθησης της πίεσης των ελαστικών, κρατήστε πατημένο το πλήκτρο μέχρι να εμφανιστεί η επιβεβαίωση.

Λειτουργία του συστήματος όταν είναι σε χρήση η προσωρινή ρεζέρβα

Εάν χρησιμοποιείτε την προσωρινή ρεζέρβα, ανάβει η ενδεικτική λυχνία δυσλειτουργίας του συστήματος. Επισκευάστε το συγκρότημα τροχού και ελαστικού που έχει ζημιά και επανατοποθετήστε το στο όχημά σας το συντομότερο. Για να αποκαταστήσετε τη σωστή λειτουργία του συστήματος, πρέπει να φροντίσετε ώστε να επανατοποθετηθεί στο όχημά σας το επισκευασμένο συγκρότημα τροχού και ελαστικού.

Αφαίρεση ελαστικού



E142549

Κάθε τροχός εκτός της ρεζέρβας περιλαμβάνει έναν αισθητήρα πίεσης ελαστικού εντός του συγκροτήματος τροχού και ελαστικού. Ο αισθητήρας πίεσης ελαστικού είναι στερεωμένος στο στέλεχος της βαλβίδας και δεν φαίνεται παρά μόνο αφού αφαιρεθεί το ελαστικό. Σας συνιστούμε να κάνετε το σέρβις των ελαστικών σας στις Επίσημες Εμπορίες.

Σημείωση: Να είστε προσεκτικοί κατά την αφαίρεση του ελαστικού για να αποφύγετε τυχόν πρόκληση ζημιάς στον αισθητήρα.

Ζαντολάστια

Αλλαγή τροχού

Εάν αλλάξετε έναν τροχό, το σύστημα πρέπει να προγραμματίσει εκ νέου τη στρατηγική των αισθητήρων πίεσης ελαστικών. Διεξαγάγετε την παρακάτω διαδικασία:

1. Ελέγξτε τα ελαστικά και φουσκώστε τα στη σωστή πίεση.
2. Σταθμεύστε το όχημά σας για τουλάχιστον 20 λεπτά.
3. Διεξαγάγετε τη διαδικασία επαναφοράς του συστήματος.
4. Το σύστημα θα προγραμματίσει εκ νέου τη στρατηγική των αισθητήρων πίεσης ελαστικών την επόμενη φορά που θα οδηγήσετε το όχημά σας με ταχύτητα 40 km/h ή μεγαλύτερη για τουλάχιστον 15 λεπτά.

ΑΛΛΑΓΗ ΤΡΟΧΟΥ



ΠΡΟΕΙΔΟΠΟΙΗΣΗ: Εάν το όχημά σας έχει αυτορρυθμιζόμενη πνευματική ανάρτηση, πρέπει να απενεργοποιήσετε το σύστημα πριν τη διεξαγωγή οποιασδήποτε συντήρησης ή επισκευής. Η μη συμμόρφωση με αυτή την προειδοποίηση ενδέχεται να οδηγήσει σε σοβαρό τραυματισμό ή θάνατο.



ΠΡΟΕΙΔΟΠΟΙΗΣΗ: Δεν επιτρέπεται η ταυτόχρονη χρήση δεύτερης τέτοιας ρεζέρβας.

Εάν ξεφουσκώσει ένα ελαστικό ενώ το όχημά σας κινείται, κάντε τα εξής:

1. Κρατήστε γερά το τιμόνι.
2. Αποφύγετε το απότομο φρενάρισμα.
3. Μειώστε προοδευτικά την ταχύτητα του οχήματός σας και σταματήστε το μόλις το επιτρέψει η ασφάλεια.
4. Τραβήξτε εντελώς το χειρόφρενο.

5. Κλείστε το διακόπτη του κινητήρα.

Εάν η ρεζέρβα είναι ακριβώς του ίδιου τύπου και μεγέθους με τους υπόλοιπους τροχούς του οχήματος, μπορείτε να αντικαταστήσετε τον υπάρχοντα τροχό με τη ρεζέρβα και να συνεχίσετε να οδηγείτε κανονικά. Συνιστούμε να επισκευάσετε ή να αντικαταστήσετε το κατεστραμμένο κανονικό ζαντολάστιχο το συντομότερο.

Σημείωση: Το όχημά σας μπορεί να μην διαθέτει ρεζέρβα, γρύλο ή σταυρό. Βλ **Κιτ στεγανοποιητικού και φουσκώματος ελαστικών** (σελίδα 366).

Πληροφορίες για συγκρότημα ρεζέρβας που είναι διαφορετικό από τα κανονικά ζαντολάστιχα του οχήματος



ΠΡΟΕΙΔΟΠΟΙΗΣΗ: Εάν δεν τηρήσετε αυτές τις οδηγίες, μπορεί να αυξηθεί ο κίνδυνος απώλειας ελέγχου του οχήματος, τραυματισμού ή θανάτου.



ΠΡΟΕΙΔΟΠΟΙΗΣΗ: Εάν δεν είστε σίγουροι για τον τύπο ρεζέρβας του οχήματός σας, μην υπερβείτε τα 80 km/h.

Εάν η ρεζέρβα είναι διαφορετική από τους υπόλοιπους τοποθετημένους τροχούς του οχήματος, μπορεί να φέρει μια κίτρινη προειδοποιητική ετικέτα με το κατάλληλο μέγιστο όριο ταχύτητας. Οδηγήστε προσεκτικά εάν χρησιμοποιείτε συγκρότημα ρεζέρβας και ελαστικού που είναι διαφορετικό από τα υπόλοιπα ζαντολάστιχα του οχήματος.

Το συγκρότημα ρεζέρβας και ελαστικού που είναι διαφορετικό από τα υπόλοιπα ζαντολάστιχα προορίζεται αποκλειστικά για προσωρινή χρήση. Οδηγήστε σε όσο μικρότερη απόσταση γίνεται και φροντίστε να επισκευάσετε ή να αντικαταστήσετε το

Ζαντολάστιχα

κατεστραμμένο κανονικό ζαντολάστιχο το συντομότερο. Εάν υποστεί ζημιά το συγκρότημα ρεζέρβας και ελαστικού που είναι διαφορετικό από τα υπόλοιπα ζαντολάστιχα, θα πρέπει να αντικατασταθεί.

Ασφαλιστικά παξιμάδια τροχών

Μπορείτε να λάβετε ανταλλακτικά ασφαλιστικά παξιμάδια τροχών ή κλειδί για ασφαλιστικά παξιμάδια τροχών χρησιμοποιώντας το πιστοποιητικό με τον κωδικό αναφοράς.

Το κλειδί για τα παξιμάδια ασφαλείας των τροχών βρίσκεται στο ντουλαπάκι του συνοδηγού ή δίπλα στο γρόλο του οχήματος.

Γρόλος οχήματος



ΠΡΟΕΙΔΟΠΟΙΗΣΗ: Μην χρησιμοποιείτε το γρόλο παρά μόνο όταν αλλάζετε τροχό σε περίπτωση έκτακτης ανάγκης.



ΠΡΟΕΙΔΟΠΟΙΗΣΗ: Βεβαιωθείτε ότι ο γρόλος του οχήματος δεν έχει υποστεί ζημιά ή παραμορφωθεί και το σπείρωμα είναι γρσαρισμένο και καθαρό.



ΠΡΟΕΙΔΟΠΟΙΗΣΗ: Κανένα μέρος του σώματος δεν πρέπει να τοποθετείται κάτω από όχημα που υποστηρίζεται από γρόλο.

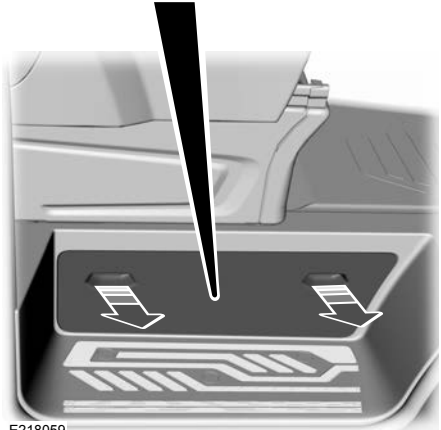
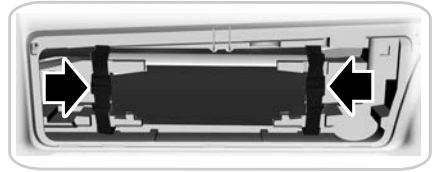

E218059

Ο γρόλος, ο σταυρός και η μανιβέλα βρίσκονται σε έναν αποθηκευτικό χώρο στο μπροστινό δεξιό μαρσπιέ.

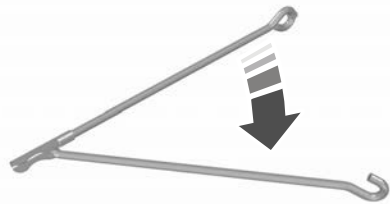

E146837

1. Ξεδιπλώστε τη μανιβέλα.

Ζαντολάστια

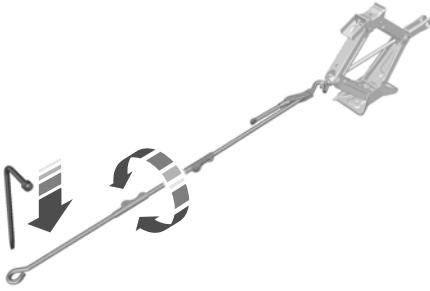

E70958

2. Εισαγάγετε το άγκιστρο της μανιβέλας μέσα στο δακτύλιο στο γρύλο του οχήματος.
3. Εισαγάγετε το σταυρό μέσα στο άκρο της μανιβέλας.
4. Για να ανυψώσετε το όχημά σας, περιστρέψτε τη μανιβέλα δεξιόστροφα.

Αφαίρεση της ρεζέρβας

Η ρεζέρβα βρίσκεται κάτω από το πίσω μέρος του οχήματός σας και μπορεί να αφαιρεθεί με τη βοήθεια ενός συστήματος βαρούλκου.



E145138

1. Ανοίξτε τη μονοκόμματη ή δίφυλλη πόρτα του χώρου φορτίου.

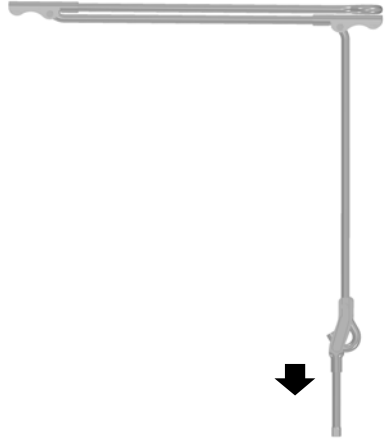

2. Εισαγάγετε το τετράγωνο άκρο του σταυρού ή τον κοντό βραχίονα της μανιβέλας στην εσοχή. Στρίψτε αριστερόστροφα έως ότου η ρεζέρβα ακουμπήσει στο έδαφος και λασκάρει το καλώδιο.

Ζαντολάστια



E146811

3. Ανυψώστε το ακριανό κάλυμμα του καλωδίου.



E146812

4. Περιστρέψτε το καλώδιο κατά 90 μοίρες. Σύρετε το καλώδιο μέσα από το άνοιγμα για να απελευθερώσετε το υποστήριγμα της ρεζέρβας από το βίντσι.

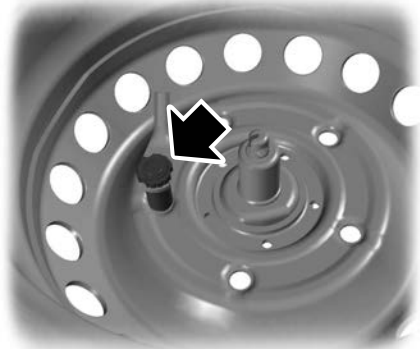

E146813

5. Αφαιρέστε το παξιμάδι συγκράτησης για να απελευθερώσετε το υποστήριγμα της ρεζέρβας.

Φύλαξη της ρεζέρβας

Για να φυλάξετε τη ρεζέρβα, ακολουθήστε τη διαδικασία αφαίρεσης με την αντίστροφη σειρά. Βεβαιωθείτε ότι η ρεζέρβα έχει στερεωθεί σφίγγοντας το βίντσι μέχρι να νιώσετε ένα γλίστρημα.

Σημείωση: Μην ανυψώσετε την ντίζα του βαρούλκου χωρίς να υπάρχει προσαρτημένος τροχός. Μπορεί να προκληθεί ζημιά στο μηχανισμό βαρούλκου.

Μπροστινά σημεία ανύψωσης



ΠΡΟΕΙΔΟΠΟΙΗΣΗ:

Χρησιμοποιήστε μόνο τα ειδικά σημεία ανύψωσης. Η τοποθέτηση του γρύλου σε άλλα σημεία μπορεί να προκαλέσει σοβαρές ζημιές στο αμάξωμα, το σύστημα διεύθυνσης, την ανάρτηση, τον κινητήρα, το σύστημα φρένων ή τις σωληνώσεις καυσίμου.

Ζαντολάστια

Πίσω σημεία ανύψωσης



ΠΡΟΕΙΔΟΠΟΙΗΣΗ:

Χρησιμοποιήστε μόνο τα ειδικά σημεία ανύψωσης. Η τοποθέτηση του γρύλου σε άλλα σημεία μπορεί να προκαλέσει σοβαρές ζημιές στο αμάξωμα, το σύστημα διεύθυνσης, την ανάρτηση, τον κινητήρα, το σύστημα φρένων ή τις σκληνώσεις καυσίμου.

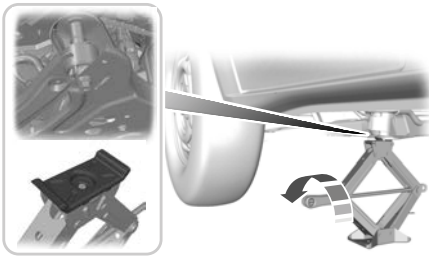
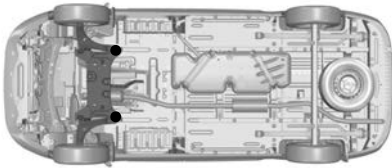
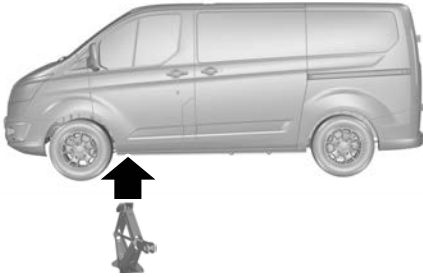

E146881

Οι πίσω βίδες του μπροστινού υποπλασιού μπαίνουν σε μια εσοχή πάνω στο κάλυμμα του γρύλου.

Ζαντολάστια

Οχήματα χωρίς πνευματική πίσω ανάρτηση.

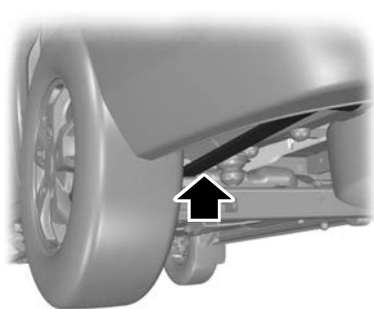
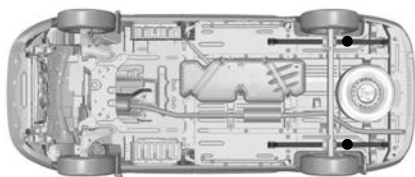
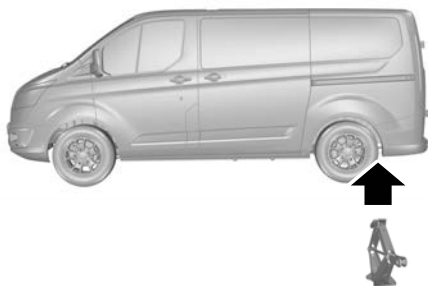

E146843

Περιστρέψτε την κεφαλή του γρύλου και φέρετε την σε θέση τοποθέτησης κάτω από το πίσω φύλλο σούστας, ακριβώς πίσω από τον πίσω άξονα.

Οχήματα με πνευματική πίσω ανάρτηση

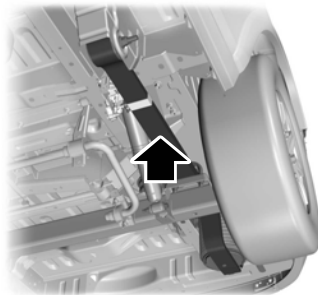
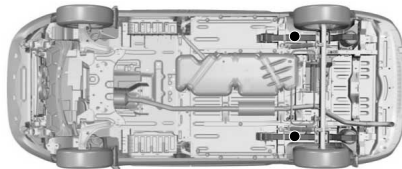
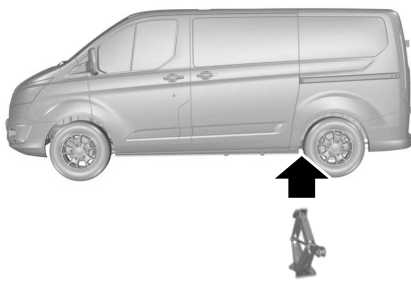

E227612

Περιστρέψτε την κεφαλή του γρύλου και φέρετε την σε θέση τοποθέτησης κάτω από το πίσω φύλλο σούστας, ακριβώς μπροστά από τον πίσω άξονα.

Ζαντολάστια

Αφαίρεση τροχού (εκτός ρεζέρβας)



ΠΡΟΕΙΔΟΠΟΙΗΣΗ: Σταθμεύστε το όχημά σας έτσι ώστε να μην εμποδίζει τη ροή της κυκλοφορίας και να μην σας θέτει σε κίνδυνο και τοποθετήστε το προειδοποιητικό τρίγωνο.



ΠΡΟΕΙΔΟΠΟΙΗΣΗ: Βεβαιωθείτε ότι το όχημά σας είναι σε σταθερό και επίπεδο έδαφος με τους μπροστινούς τροχούς να δείχνουν ευθεία εμπρός.



ΠΡΟΕΙΔΟΠΟΙΗΣΗ: Κλείστε το διακόπτη του κινητήρα και τραβήξτε το χειρόφρενο.



ΠΡΟΕΙΔΟΠΟΙΗΣΗ: Εάν το όχημά σας διαθέτει μηχανικό κιβώτιο ταχυτήτων, συμπλέξτε την πρώτη ταχύτητα ή την όπισθεν. Εάν το όχημά σας διαθέτει αυτόματο κιβώτιο ταχυτήτων, επιλέξτε τη θέση στάθμευσης (P).



ΠΡΟΕΙΔΟΠΟΙΗΣΗ: Βεβαιωθείτε ότι όλοι οι επιβάτες έχουν βγει από το όχημα.



ΠΡΟΕΙΔΟΠΟΙΗΣΗ: Ακινητοποιήστε τον τροχό που βρίσκεται διαγωνίως απέναντι από αυτόν με το τρύπιο ελαστικό με κατάλληλο μπλοκ ή τάκο τροχού.



ΠΡΟΕΙΔΟΠΟΙΗΣΗ: Βεβαιωθείτε ότι τα βέλη στα κατευθυντικά ελαστικά δείχνουν προς τη φορά περιστροφής όταν το όχημα κινείται προς τα εμπρός. Εάν πρέπει να τοποθετήσετε ρεζέρβα με τα βέλη να δείχνουν στην αντίθετη κατεύθυνση, φροντίστε να αλλάξετε το ελαστικό το συντομότερο δυνατό.



ΠΡΟΕΙΔΟΠΟΙΗΣΗ: Κανένα μέρος του σώματος δεν πρέπει να τοποθετείται κάτω από όχημα που υποστηρίζεται από γρύλο.



ΠΡΟΕΙΔΟΠΟΙΗΣΗ: Βεβαιωθείτε ότι ο γρύλος του οχήματος είναι κάθετος προς το σημείο ανύψωσης και η βάση είναι επίπεδη στο έδαφος.

1. Εισαγάγετε το επίπεδο άκρο του σταυρού ανάμεσα στη ζάντα και το τάσι του τροχού και προσεκτικά αφαιρέστε το τάσι.
2. Τοποθετήστε το κλειδί για τα παξιμάδια ασφαλείας του τροχού.
3. Λασκάρτε τα παξιμάδια και το ασφαλιστικό παξιμάδι του τροχού.
4. Τοποθετήστε σωστά το γρύλο.
5. Ανυψώστε το όχημά σας έως ότου το ελαστικό να μην έρχεται σε επαφή με το έδαφος.
6. Αφαιρέστε τα παξιμάδια και το ασφαλιστικό παξιμάδι του τροχού.
7. Αφαιρέστε τον τροχό.

Σημείωση: Μην ακουμπάτε τις ζάντες αλουμινίου στο έδαφος με την μπροστινή όψη προς τα κάτω.

Τοποθέτηση τροχού



ΠΡΟΕΙΔΟΠΟΙΗΣΗ: Βεβαιωθείτε ότι δεν υπάρχει γράσο ή λάδι στα σπειρώματα ή στην επιφάνεια ανάμεσα στα μπουζόνια και τα παξιμάδια του τροχού. Κάτι τέτοιο μπορεί να οδηγήσει σε αποσύνδεση των παξιμαδιών των τροχών κατά την οδήγηση.

Ζαντολάστικα



ΠΡΟΕΙΔΟΠΟΙΗΣΗ: Χρησιμοποιείτε μόνο τα εγκεκριμένα μεγέθη τροχών και ελαστικών. Η χρήση άλλων μεγεθών ενδέχεται να προκαλέσει βλάβες στο όχημά σας και ακυρώνει την Έγκριση Τύπου του οχήματος.

1. Τοποθετήστε τον τροχό.

Σημείωση: Βεβαιωθείτε ότι οι επιφάνειες επαφής του τροχού και του μουαγιέ δεν φέρουν ξένα σώματα.

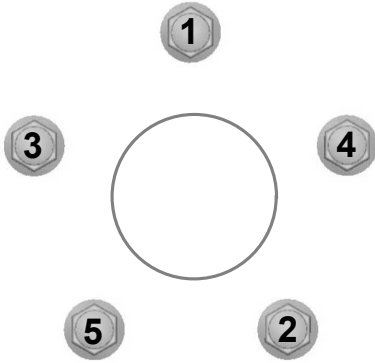

E154985

2. Τοποθετήστε όλα τα παξιμάδια του τροχού και σφίξτε τα εν μέρει με τη σειρά που υποδεικνύεται.

Σημείωση: Βεβαιωθείτε ότι τα κωνικά τμήματα των παξιμαδιών του τροχού είναι τοποθετημένα προς τον τροχό.

Σημείωση: Τα παξιμάδια ασφαλείας από ζάντες αλουμινίου είναι κατάλληλα για χρήση σε καλύβδινη ρεζέρβα.

3. Κατεβάστε το όχημα και αφαιρέστε το γρύλο του οχήματος.

4. Τοποθετήστε το κλειδί για τα παξιμάδια ασφαλείας του τροχού.

5. Σφίξτε πλήρως τα παξιμάδια τροχού με τη σειρά που υποδεικνύεται. Βλ **Παξιμάδια τροχών** (σελίδα 388).

6. Τοποθετήστε το τάσι.

7. Φυλάξτε σωστά τη ρεζέρβα, το γρύλο, το σταυρό και το κλειδί για παξιμάδια ασφαλείας τροχού.

Σημείωση: Πηγαίνετε το συντομότερο το όχημα για έλεγχο της σύσφιξης των παξιμαδιών των τροχών και της πίεσης των ελαστικών.

Σημείωση: Εάν η ρεζέρβα είναι διαφορετικού μεγέθους ή διαφορετικής κατασκευής από τους τροχούς, αντικαταστήστε την όσο το δυνατόν γρηγορότερα.

ΤΙΜΕΣ ΠΙΕΣΗΣ ΕΛΑΣΤΙΚΩΝ

Οι συνιστώμενες τιμές πίεσης φουσκώματος των ελαστικών βρίσκονται στην ετικέτα με τις πληροφορίες για τα ελαστικά στην κολόνα Β της πλευράς του οδηγού.

Ελέγξτε τις τιμές πίεσης των ελαστικών όταν είναι κρύα, τουλάχιστον μία φορά κάθε δύο εβδομάδες.

Σημείωση: Ενδέχεται να χρειαστεί να αφαιρέσετε τη ρεζέρβα από το φορέα της για να ελέγξετε την πίεση του ελαστικού.

Ζαντολάστια

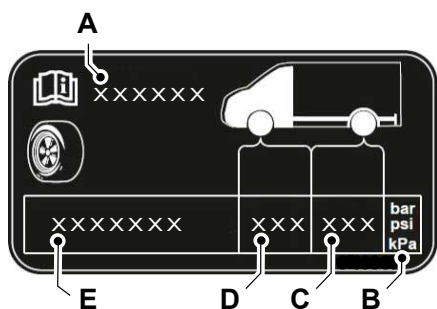

- A Μοντέλο οχήματος.
- B Μονάδα μέτρησης.
- C Πίεση πίσω ελαστικών.
- D Πίεση μπροστινών ελαστικών.
- E Διαστάσεις ελαστικού

E254055

Έκδοση ¹	Διαστάσεις ελαστικού	Μπροστά	Πίσω
		bar	bar
250 S	215/65R15C 104/102T	3,3	2,9
	215/65R16C 109/107T	3,6	3,1
260 S	215/65R15C 104/102T	3,3	2,9
	215/65R16C 109/107T	3,6	3,1
270 S	215/65R15C 104/102T	3,3	2,9
	215/65R16C 109/107T	3,6	3,1
280 S	215/65R15C 104/102T	3,3	2,9
	215/65R16C 109/107T	3,6	3,1
290 S	215/65R15C 104/102T	3,3	3,3
	215/65R16C 109/107T	3,5	3,6
290 S σπορ	215/60R17C 109/107T	3,5	3,6
	235/50R18 XL 101W	3	3
290 L	215/65R15C 104/102T	3,6	3,3
	215/65R16C 109/107T	3,8	3,6
290 L σπορ	235/50R18 XL 101W	3	3
300 S	215/65R15C 104/102T	3,3	3,3

Ζαντολάστια

Έκδοση ¹	Διαστάσεις ελαστικού	Μπροστά	Πίσω
		bar	bar
	215/65R16C 109/107T	3,5	3,6
300 L	215/65R15C 104/102T	3,6	3,3
	215/65R16C 109/107T	3,8	3,6
310 S	215/65R15C 104/102T	3,4	3,7
	215/65R16C 109/107T	3,7	4
310 L	215/65R15C 104/102T	3,7	3,7
	215/65R16C 109/107T	4	4
320 S	215/65R16C 109/107T	3,8	4
320 S κόμπι Οχήματα με πίσω πνευματική ανάρτηση	215/65R16C 109/107T	3,8	3,7
320 S κόμπι. Υβριδικό ηλεκτρικό όχημα με φόρτιση σε ηλεκτρική πρίζα	215/65R16C 109/107T	4	3,7
300 S	215/60R17C 109/107T	3,5	3,6
300 L	215/60R17C 109/107T	3,8	3,6
320 S	215/60R17C 109/107 T	3,8	4
320 L	215/60R17C 109/107 T	4	4
320 S σπορ βαν	215/60R17C 109/107 T	3,6	3,7
320 S σπορ κόμπι	215/60R17C 109/107T	3,7	4
320 S σπορ διπλοκάμπινο σε βαν			
320 L.	215/65R16C 109/107T	4	4
320 L κόμπι. Οχήματα με πίσω πνευματική ανάρτηση	215/65R16C 109/107T	4	3,7
320 L σπορ βαν	215/60R17C 109/107T	4	3,7
320 L σπορ κόμπι	215/60R17C 109/107T	4	4

Ζαντολάστια

Έκδοση ¹	Διαστάσεις ελαστικού	Μπροστά	Πίσω
		bar	bar
320 L σπορ διπλοκάμπινο σε βαν			
330 S	215/65R16C 109/107T	3,7	4,75
330 L	215/65R16C 109/107T	4	4,75
340 S	215/65R16C 109/107T	3,7	4,75
340 S Υβριδικό ηλεκτρικό όχημα με φόρτιση σε ηλεκτρική πρίζα	215/65R16C 109/107T	4	4,75
340 L	215/65R16C 109/107T	4	4,75

¹ Για να μάθετε ποια είναι η έκδοση του οχήματός σας, ανατρέξτε στην πινακίδα ταυτότητας του οχήματος. Βλ **Πινακίδα ταυτότητας οχήματος** (σελίδα 391).

Προσωρινή ρεζέρβα

Έκδοση ¹	Διαστάσεις ελαστικού	Μπροστά	Πίσω
		bar	bar
290 S σπορ 290 L σπορ	215/65R16C 109/107T	3,6	3,6
290 S σπορ 300 S 300 L 320 S 320 L 320 S σπορ 320 L σπορ	215/60R17C 109/107T	4	4

¹ Για να μάθετε ποια είναι η έκδοση του οχήματός σας, ανατρέξτε στην πινακίδα ταυτότητας του οχήματος. Βλ **Πινακίδα ταυτότητας οχήματος** (σελίδα 391).

ΠΑΞΙΜΑΔΙΑ ΤΡΟΧΩΝ

Ροπή παξιμαδιών τροχού



ΠΡΟΕΙΔΟΠΟΙΗΣΗ: Όποτε τοποθετείτε έναν τροχό, πρέπει πάντα να αφαιρείτε τυχόν διάβρωση, ακαθαρσίες ή ξένα σωματίδια που υπάρχουν στις επιφάνειες στήριξης του τροχού ή στην επιφάνεια του μουαγιέ του τροχού, του ταμπούρου ή του δίσκου του φρένου που έρχεται σε επαφή με τον τροχό. Φροντίστε να σφίξετε καλά οποιαδήποτε εξαρτήματα συγκρατούν το δίσκο του φρένου στο μουαγιέ του τροχού ώστε να μην έρχονται σε επαφή με τις επιφάνειες στήριξης του τροχού. Η τοποθέτηση τροχών χωρίς τη σωστή επαφή μετάλλου με μέταλλο στις επιφάνειες στήριξης του τροχού μπορεί να προκαλέσει λασκάρισμα των παξιμαδιών του τροχού και αποσύνδεση του τροχού ενώ το όχημα βρίσκεται σε κίνηση, με αποτέλεσμα απώλεια ελέγχου του οχήματος, τραυματισμό ή θάνατο.

Μέγεθος βίδας	Nm
M14 x 1,5	204

Ασφαλιστικά παξιμάδια τροχών

Μπορείτε να ζητήσετε ανταλλακτικό κλειδί για τα ασφαλιστικά παξιμάδια των τροχών και ανταλλακτικά παξιμάδια από μια από τις Εξουσιοδοτημένες Επίσημες Εμπορίες χρησιμοποιώντας το πιστοποιητικό με τον κωδικό αναφοράς.

Χωρητικότητες και προδιαγραφές

ΔΙΑΣΤΑΣΕΙΣ ΟΧΗΜΑΤΟΣ

Κοντό μεταξόνιο

Διάσταση	Διαστάσεις mm
Μέγιστο μήκος.	4.972
Συνολικό πλάτος χωρίς εξωτερικούς καθρέφτες.	2.032
Συνολικό ύψος - απόβαρο ΕΚ.	1.959–2.367
Μεταξόνιο.	2.933
Μπροστινό μετατρόχιο.	1.732–1.752
Πίσω μετατρόχιο.	1.735–1.762

Μακρύ μεταξόνιο

Διάσταση	Διαστάσεις mm
Μέγιστο μήκος.	5.339
Συνολικό πλάτος χωρίς εξωτερικούς καθρέφτες.	2.032
Συνολικό ύψος - απόβαρο ΕΚ.	1.954–2.343
Μεταξόνιο.	3.300
Μπροστινό μετατρόχιο.	1.732–1.752
Πίσω μετατρόχιο.	1.735–1.762

Χωρητικότητες και προδιαγραφές

ΔΙΑΣΤΑΣΕΙΣ ΤΗΣ ΡΑΒΔΟΥ ΡΥΜΟΥΛΚΗΣΗΣ

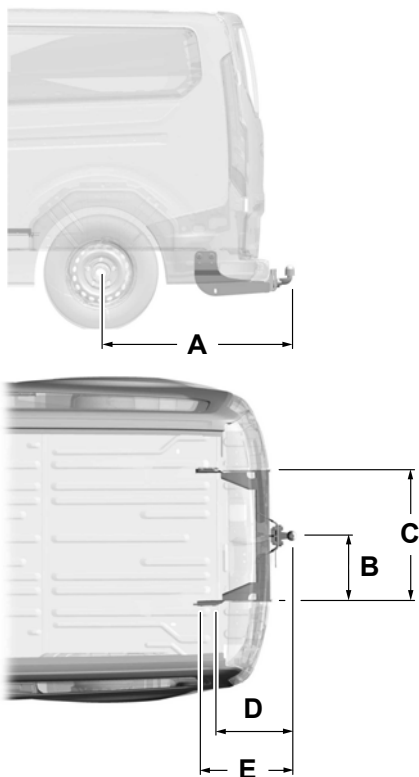

E148831

Εξήγημα	Περιγραφή διαστάσεων	Διαστάσεις σε χλστ. (ίντσες)
A	Από το κέντρο του τροχού στο κέντρο του κοτσαδόρου.	1151 (45,3)
B	Από το κέντρο του κοτσαδόρου στην πλευρική δοκό.	417 (16,4)
C	Απόσταση μεταξύ των πλευρικών δοκών.	834 (32,8)

Χωρητικότητες και προδιαγραφές

Εξήρημα	Περιγραφή διαστάσεων	Διαστάσεις σε χλστ. (ίντσες)
D	Από το κέντρο του κοτσαδόρου στο κέντρο του πρώτου σημείου σύνδεσης.	476 (18,7)
E	Από το κέντρο του κοτσαδόρου στο κέντρο του δεύτερου σημείου σύνδεσης.	551 (21,7)

Μέγιστο επιτρεπόμενο κάθετο βάρος τρέιλερ

kg
112 kg

ΠΙΝΑΚΙΔΑ ΤΑΥΤΟΤΗΤΑΣ ΟΧΗΜΑΤΟΣ

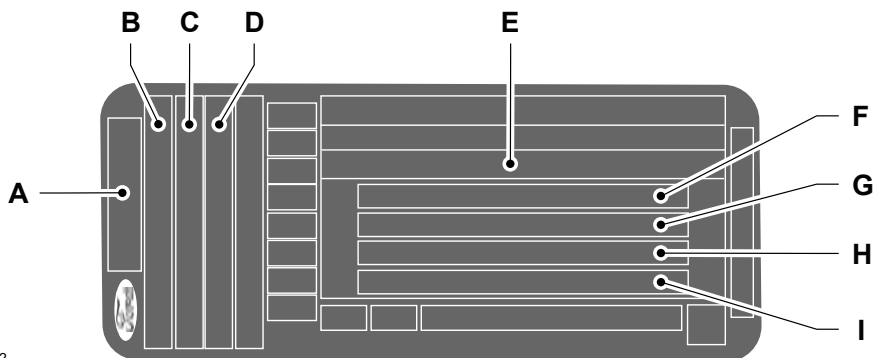

E135662

- A Μοντέλο.
- B Έκδοση.
- C Ονομασία κινητήρα.
- D Ισχύς κινητήρα και επίπεδο εκπομπών καυσαερίων.
- E Αριθμός πλαισίου του οχήματος
- F Μικτό βάρος οχήματος.
- G Μικτό βάρος με ρυμουλκούμενο.

Χωρητικότητες και προδιαγραφές

- H Μέγιστο βάρος μπροστινού άξονα.
- I Μέγιστο βάρος πίσω άξονα.

Η πινακίδα αριθμού πλαισίου του οχήματος βρίσκεται στο άνοιγμα της δεξιάς πόρτας.

Σημείωση: Η πινακίδα αριθμού πλαισίου του οχήματος μπορεί να διαφέρει από αυτή που εικονίζεται.

Σημείωση: Οι πληροφορίες στην πινακίδα αριθμού πλαισίου του οχήματος εξαρτώνται από τις απαιτήσεις της χώρας.

ΑΡΙΘΜΟΣ ΠΛΑΙΣΙΟΥ ΤΟΥ ΟΧΗΜΑΤΟΣ



E71369

Ο αριθμός πλαισίου του οχήματος βρίσκεται στην αριστερή πλευρά του ταμπλό. Είναι επίσης εντυπωμένος στο θόλο του μπροστινού δεξιού τροχού.

ΧΩΡΗΤΙΚΟΤΗΤΕΣ ΚΑΙ ΠΡΟΔΙΑΓΡΑΦΕΣ - 1.0L ECOBOOST™

Χρησιμοποιήστε λάδι και υγρό που ανταποκρίνεται στις καθορισμένες προδιαγραφές και το βαθμό ιξώδους.

Εάν χρησιμοποιήσετε λάδι και υγρό που δεν ανταποκρίνεται στις καθορισμένες προδιαγραφές και το βαθμό ιξώδους, μπορεί να προκληθούν τα εξής:

- Ζημιές εξαρτημάτων που δεν καλύπτονται από την Εγγύηση του οχήματος.
- Παρατεταμένα διαστήματα εκκίνησης του κινητήρα.
- Αυξημένα επίπεδα εκπομπών καυσαερίων.
- Μειωμένη απόδοση του κινητήρα.
- Μειωμένη οικονομία καυσίμου.
- Μειωμένη απόδοση των φρένων.

Σύστημα κλιματισμού



ΠΡΟΕΙΔΟΠΟΙΗΣΗ: Το σύστημα ψυκτικού του συστήματος κλιματισμού χρησιμοποιεί ψυκτικό υπό πίεση. Η συντήρηση του συστήματος ψυκτικού υγρού κλιματισμού πρέπει να εκτελείται μόνο από ειδικά καταρτισμένο προσωπικό. Το άνοιγμα του συστήματος ψυκτικού κλιματισμού μπορεί να προκαλέσει τραυματισμό.

Χωρητικότητες και προδιαγραφές

Έκδοση	Δυναμικό πλανητικής αύξησης της θερμοκρασίας	Αντιστοιχία σε CO ₂
Οχήματα χωρίς πίσω σύστημα κλιματισμού.	1430	1,06 τόνοι
Οχήματα με πίσω σύστημα κλιματισμού.	1430	1,65 τόνοι

Χωρητικότητες πλήρωσης

Έκδοση	Ψυκτικό υγρό	Ψυκτικό λάδι
Οχήματα χωρίς πίσω σύστημα κλιματισμού.	0,74 kg	280 cm ³
Οχήματα με πίσω σύστημα κλιματισμού.	1,15 kg	640 cm ³

Υλικά

Όνομα	Προδιαγραφές
Ψυκτικό υγρό - R-134A	WSH-M17B19-A
Λάδι συμπιεστή - Κλιματισμός 6U7J-M1C231-CA	WSH-M1C231-B

Κινητήρας

Λάδι κινητήρα

Χωρητικότητες πλήρωσης

Έκδοση	Συμπεριλαμβανομένου του φίλτρου λαδιού	Χωρίς το φίλτρο λαδιού
Όλες.	4,6 L	4,4 L

Σημείωση: Η ποσότητα λαδιού κινητήρα που απαιτείται για να ανεβάσει το δείκτη στάθμης λαδιού από την ελάχιστη στη μέγιστη στάθμη είναι 1 L.

Υλικά

Όνομα	Προδιαγραφές
Λάδι κινητήρα - SAE 5W-20	WSS-M2C948-B

Χωρητικότητες και προδιαγραφές

Συμπλήρωση λαδιού κινητήρα

Εάν δεν μπορείτε να βρείτε λάδι κινητήρα που πληροί τις απαιτήσεις της προδιαγραφής του WSS-M2C948-B, μπορείτε να συμπληρώσετε με λάδι κινητήρα SAE 5W-20 που πληροί τις

απαιτήσεις της προδιαγραφής ACEA A5/B5.

Σημείωση: Μην χρησιμοποιείτε περισσότερα από 0,5 L του εναλλακτικού λαδιού κινητήρα μεταξύ των διαστημάτων προγραμματισμένης συντήρησης.

Ψυκτικό υγρό κινητήρα

Χωρητικότητες πλήρωσης

Έκδοση	Ποσότητα
Όλες.	9,05 L

Υλικά

Όνομα	Προδιαγραφές
Αντιψυκτικό Super Plus Premium FU7J-19544-xx	WSS-M97B44-D

Ψυκτικό της μπαταρίας υψηλής τάσης

Χωρητικότητες πλήρωσης

Έκδοση	Ποσότητα
Όλες.	8,55 L

Υλικά

Όνομα	Προδιαγραφές
Αντιψυκτικό Super Plus Premium FU7J-19544-xx	WSS-M97B44-D

Ρεζερβουάρ καυσίμου

Χωρητικότητες πλήρωσης

Έκδοση	Ποσότητα
Όλες.	50 L

Χωρητικότητες και προδιαγραφές

Ρεζερβουάρ υγρού συστήματος πλυσίματος

Χωρητικότητες πλήρωσης

Έκδοση	Ποσότητα
Όλες.	3,9 L

Υλικά

Όνομα	Προδιαγραφές
Υγρό πλυσίματος παρμπριζ	WSS-M14P19-A

Σύστημα φρένων

Υλικά

Όνομα	Προδιαγραφές
Υγρό φρένων Dot 4 LV High Performance BU7J-M6C65-xxxx	WSS-M6C65-A2

ΧΩΡΗΤΙΚΟΤΗΤΕΣ ΚΑΙ ΠΡΟΔΙΑΓΡΑΦΕΣ - 2.0L ECOBLUE

Χρησιμοποιήστε λάδι και υγρό που ανταποκρίνεται στις καθορισμένες προδιαγραφές και το βαθμό ιξώδους.

Εάν χρησιμοποιήσετε λάδι και υγρό που δεν καλύπτονται στις καθορισμένες προδιαγραφές και το βαθμό ιξώδους, μπορεί να προκληθούν τα εξής:

- Ζημιές εξαρτημάτων που δεν καλύπτονται από την Εγγύηση του οχήματος.
- Παρατεταμένα διαστήματα εκκίνησης του κινητήρα.

- Αυξημένα επίπεδα εκπομπών καυσαερίων.
- Μειωμένη απόδοση του κινητήρα.
- Μειωμένη οικονομία καυσίμου.
- Μειωμένη απόδοση των φρένων.

Σύστημα κλιματισμού



ΠΡΟΕΙΔΟΠΟΙΗΣΗ: Το σύστημα ψυκτικού του συστήματος κλιματισμού χρησιμοποιεί ψυκτικό υπό πίεση. Η συντήρηση του συστήματος ψυκτικού υγρού κλιματισμού πρέπει να εκτελείται μόνο από ειδικά καταρτισμένο προσωπικό. Το άνοιγμα του συστήματος ψυκτικού κλιματισμού μπορεί να προκαλέσει τραυματισμό.

Χωρητικότητες και προδιαγραφές

Έκδοση	Δυναμικό πλανητικής αύξησης της θερμοκρασίας	Αντιστοιχία σε CO ₂
Οχήματα χωρίς πίσω σύστημα κλιματισμού.	1430	1,06 τόνοι
Οχήματα με πίσω σύστημα κλιματισμού.	1430	1,65 τόνοι

Χωρητικότητες πλήρωσης

Έκδοση	Ψυκτικό συστήματος κλιματισμού	Ψυκτικό λάδι
Οχήματα χωρίς πίσω σύστημα κλιματισμού.	0,74 kg	280 cm ³
Οχήματα με πίσω σύστημα κλιματισμού.	1,15 kg	640 cm ³

Υλικά

Όνομα	Προδιαγραφές
Ψυκτικό υγρό - R-134A	WSH-M17B19-A
Λάδι συμπιεστή - Κλιματισμός 6U7J-M1C231-CA	WSH-M1C231-B

Κινητήρας

Λάδι κινητήρα

Χωρητικότητες πλήρωσης

Έκδοση	Συμπεριλαμβανομένου του φίλτρου λαδιού	Χωρίς το φίλτρο λαδιού
Όλες.	9,8 L	9,1 L

Σημείωση: Η ποσότητα λαδιού κινητήρα που απαιτείται για να ανεβάσει το δείκτη στάθμης λαδιού από την ελάχιστη στη μέγιστη στάθμη είναι 2 L.

Υλικά

Όνομα	Προδιαγραφές
Λάδι κινητήρα - SAE 0W-30	WSS-M2C950-A

Χωρητικότητες και προδιαγραφές

Συμπλήρωση λαδιού κινητήρα

Εάν δεν μπορείτε να βρείτε λάδι κινητήρα που πληροί τις απαιτήσεις της προδιαγραφής WSS-M2C950-A, μπορείτε να συμπληρώσετε με λάδι κινητήρα ACEA

0W-30 που πληροί τις απαιτήσεις της προδιαγραφής ACEA C2.

Σημείωση: Μην χρησιμοποιείτε περισσότερο από 1 L του εναλλακτικού λαδιού κινητήρα μεταξύ διαστημάτων προγραμματισμένης συντήρησης.

Ψυκτικό κινητήρα

Χωρητικότητες πλήρωσης

Έκδοση	Ποσότητα
Οχήματα χωρίς ενισχυτικό και προγραμματιζόμενο σύστημα θέρμανσης που λειτουργεί με καύσιμο.	11,2 L
Οχήματα με σύστημα θέρμανσης που λειτουργεί με καύσιμο.	12 L
Οχήματα με προγραμματιζόμενο σύστημα θέρμανσης.	13,3 L
Οχήματα με ενισχυτικό και προγραμματιζόμενο σύστημα θέρμανσης που λειτουργεί με καύσιμο.	13,7 L

Υλικά

Όνομα	Προδιαγραφές
Αντιψυκτικό Super Plus Premium FU7J-19544-xx	WSS-M97B44-D

Ρεζερβουάρ καυσίμου

Χωρητικότητες πλήρωσης

Έκδοση	Ποσότητα
Όλες.	70 L

Χωρητικότητες και προδιαγραφές

Ρεζερβουάρ αναγωγικού μέσου για το σύστημα εξαγωγής πετρελαιοκινητήρα (AdBlue)

Χωρητικότητες πλήρωσης

Έκδοση	Ποσότητα
Όλες.	22 L

Ρεζερβουάρ υγρού συστήματος πλυσίματος

Χωρητικότητες πλήρωσης

Έκδοση	Ποσότητα
Όλες.	4,5 L

Υλικά

Όνομα	Προδιαγραφές
Υγρό πλυσίματος παρμπριζ	WSS-M14P19-A

Σύστημα φρένων

Υλικά

Όνομα	Προδιαγραφές
Υγρό φρένων Dot 4 LV High Performance BU7J-M6C65-xxxx	WSS-M6C65-A2

ΧΩΡΗΤΙΚΟΤΗΤΕΣ ΚΑΙ ΠΡΟΔΙΑΓΡΑΦΕΣ - 2.2L ΠΕΤΡΕΛΑΙΟΚΙΝΗΤΗΡΑΣ DURATORQ-TDCI

Χρησιμοποιήστε λάδι και υγρό που ανταποκρίνεται στις καθορισμένες προδιαγραφές και το βαθμό ιξώδους.

Εάν χρησιμοποιήσετε λάδι και υγρό που δεν ανταποκρίνεται στις καθορισμένες προδιαγραφές και το βαθμό ιξώδους, μπορεί να προκληθούν τα εξής:

- Ζημιές εξαρτημάτων που δεν καλύπτονται από την Εγγύηση του οχήματος.
- Παρατεταμένα διαστήματα εκκίνησης του κινητήρα.
- Αυξημένα επίπεδα εκπομπών καυσαερίων.
- Μειωμένη απόδοση του κινητήρα.

Χωρητικότητες και προδιαγραφές

- Μειωμένη οικονομία καυσίμου.
- Μειωμένη απόδοση των φρένων.

Σύστημα κλιματισμού



ΠΡΟΕΙΔΟΠΟΙΗΣΗ: Το σύστημα ψυκτικού κλιματισμού χρησιμοποιεί ψυκτικό υγρό υπό υψηλή πίεση. Η συντήρηση του συστήματος ψυκτικού υγρού κλιματισμού πρέπει να εκτελείται μόνο από ειδικά καταρτισμένο προσωπικό. Το άνοιγμα του συστήματος ψυκτικού κλιματισμού μπορεί να προκαλέσει τραυματισμό.

Έκδοση	Δυναμικό πλανητικής αύξησης της θερμοκρασίας	Αντιστοιχία σε CO ₂
Οχήματα χωρίς πίσω σύστημα κλιματισμού.	1430	1,06 τόνοι
Οχήματα με πίσω σύστημα κλιματισμού.	1430	1,65 τόνοι

Χωρητικότητες πλήρωσης

Έκδοση	Ψυκτικό συστήματος κλιματισμού	Ψυκτικό λάδι
Οχήματα χωρίς πίσω σύστημα κλιματισμού.	0,74 kg	280 cm ³
Οχήματα με πίσω σύστημα κλιματισμού.	1,15 kg	640 cm ³

Υλικά

Όνομα	Προδιαγραφές
Ψυκτικό υγρό - R-134A	WSH-M17B19-A
Λαδι συμπιεστή - Κλιματισμος 6U7J-M1C231-CA	WSH-M1C231-B

Χωρητικότητες και προδιαγραφές

Κινητήρας

Λάδι κινητήρα

Χωρητικότητες πλήρωσης

Έκδοση	Συμπεριλαμβανομένου του φίλτρου λαδιού	Χωρίς το φίλτρο λαδιού
Όλες.	7,3 L	6,5 L

Σημείωση: Η ποσότητα λαδιού κινητήρα που απαιτείται για να ανεβάσει το δείκτη στάθμης λαδιού από την ελάχιστη στη μέγιστη στάθμη είναι 1,5 L.

Υλικά

Όνομα	Προδιαγραφές
Λάδι κινητήρα - SAE 5W-30	WSS-M2C913-D

Συμπλήρωση λαδιού κινητήρα

Εάν δεν μπορείτε να βρείτε λάδι κινητήρα που να πληροί την προδιαγραφή WSS-M2C913-D, μπορείτε να συμπληρώσετε με λάδι SAE 5W-30 που πληροί την προδιαγραφή ACEA A5/B5.

Σημείωση: Μην χρησιμοποιείτε περισσότερα από 1 L του εναλλακτικού λαδιού κινητήρα μεταξύ των διαστημάτων προγραμματισμένης συντήρησης.

Ψυκτικό κινητήρα

Χωρητικότητες πλήρωσης

Έκδοση	Ποσότητα
Οχήματα χωρίς ενισχυτικό και προγραμματιζόμενο σύστημα θέρμανσης που λειτουργεί με καύσιμο.	9,3 L
Οχήματα με σύστημα θέρμανσης που λειτουργεί με καύσιμο.	10 L
Οχήματα με προγραμματιζόμενο σύστημα θέρμανσης.	11,3 L
Οχήματα με ενισχυτικό και προγραμματιζόμενο σύστημα θέρμανσης που λειτουργεί με καύσιμο.	11,7 L

Χωρητικότητες και προδιαγραφές

Υλικά

Όνομα	Προδιαγραφές
Αντιψυκτικό Super Plus Premium FU7J-19544-xx	WSS-M97B44-D

Ρεζερβουάρ καυσίμου

Χωρητικότητες πλήρωσης

Έκδοση	Ποσότητα
Οχήματα με βασικό ρεζερβουάρ καυσίμου.	80 L
Οχήματα με μεγάλο ρεζερβουάρ καυσίμου.	95 L

Ρεζερβουάρ υγρού συστήματος πλυσίματος

Χωρητικότητες πλήρωσης

Έκδοση	Ποσότητα
Όλες.	4,5 L

Υλικά

Όνομα	Προδιαγραφές
Υγρό πλυσίματος παρμπρίζ	WSS-M14P19-A

Σύστημα φρένων

Υλικά

Όνομα	Προδιαγραφές
Υγρό φρένων Dot 4 LV High Performance BU7J-M6C65-xxxx	WSS-M6C65-A2

Χωρητικότητες και προδιαγραφές

ΠΙΝΑΚΑΣ ΠΡΟΔΙΑΓΡΑΦΩΝ ΛΑΜΠΤΗΡΩΝ - ΟΧΗΜΑΤΑ ΜΕ: ΠΡΟΒΟΛΕΙΣ ΑΛΟΓΟΝΟΥ

Λαμπτήρας	Προδιαγραφές	Ισχύς (Watt)
Φως εντοπισμού.	W5W	5
Μπροστινά φώτα θέσης.	W5W	5
Μεσαία σκάλα προβολέα.	H7	55
Μεγάλη σκάλα προβολέα και φως πορείας ημέρας.	H15	55/15
Μπροστινό φλας.	PY21W	21
Μπροστινά φώτα ομίχλης.	H8	35
Πλαϊνό φλας.	WY5W	5
Πίσω φως και φως φρένων.	P21/5W	21/5
Τρίτο φως στοπ.	W16W	16
Πίσω φλας.	PY21W	21
Πίσω φώτα ομίχλης.	P21W	21
Φως της όπισθεν.	W16W	16
Φως της πινακίδας κυκλοφορίας.	W5W	5
Φωτισμός του χώρου αποσκευών.	Λαμπτήρας γιρλάντας 211	10

Χωρητικότητες και προδιαγραφές

ΠΙΝΑΚΑΣ ΠΡΟΔΙΑΓΡΑΦΩΝ ΛΑΜΠΤΗΡΩΝ - ΟΧΗΜΑΤΑ ΜΕ: ΠΡΟΒΟΛΕΙΣ ΑΛΟΓΟΝΟΥ ΥΨΗΛΗΣ ΑΠΟΔΟΣΗΣ

Λαμπτήρας	Προδιαγραφές	Ισχύς (Watt)
Φως εντοπισμού.	W5W	5
Φώτα πορείας ημέρας και μπροστινά φώτα θέσης.	LED.	12,5/1,5
Μεσαία σκάλα προβολέα.	H7	55
Μεγάλη σκάλα προβολέων.	H1	55
Μπροστινό φλας.	PY21W	21
Μπροστινά φώτα ομίχλης.	H8	35
Πλαϊνό φλας.	WY5W	5
Πίσω φως και φως φρένων.	P21/5W	21/5
Τρίτο φως στοπ.	W16W	16
Πίσω φλας.	PY21W	21
Πίσω φώτα ομίχλης.	P21W	21
Φως της όπισθεν.	W16W	16
Φως της πινακίδας κυκλοφορίας.	W5W	5
Φωτισμός του χώρου αποσκευών.	Λαμπτήρας γιρλάντας 211	10

Χωρητικότητες και προδιαγραφές

ΠΙΝΑΚΑΣ ΠΡΟΔΙΑΓΡΑΦΩΝ ΛΑΜΠΤΗΡΩΝ - ΟΧΗΜΑΤΑ ΜΕ: ΠΡΟΒΟΛΕΙΣ ΕΚΚΕΝΩΣΗΣ ΥΨΗΛΗΣ ΕΝΤΑΣΗΣ

Λαμπτήρας	Προδιαγραφές	Ισχύς (Watt)
Φως εντοπισμού.	W5W	5
Φώτα πορείας ημέρας και μπροστινά φώτα θέσης.	LED.	12,5/1,5
Μεσαία σκάλα προβολέα και μεγάλη σκάλα προβολέα.	D5S	25
Φώτα στριψίματος.	H1	55
Μπροστινό φλας.	PY21W	21
Μπροστινά φώτα ομίχλης.	H8	35
Πλαϊνό φλας.	WY5W	5
Πίσω φως και φως φρένων.	P21/5W	21/5
Τρίτο φως στοπ.	W16W	16
Πίσω φλας.	PY21W	21
Πίσω φώτα ομίχλης.	P21W	21
Φως της όπισθεν.	W16W	16
Φως της πινακίδας κυκλοφορίας.	W5W	5
Φωτισμός του χώρου αποσκευών.	Λαμπτήρας γιρλάντας 211	10

Χωρητικότητες και προδιαγραφές

ΣΤΟΙΧΕΙΑ ΚΑΤΑΝΑΛΩΣΗΣ ΚΑΥΣΙΜΟΥ

Οικονομία καυσίμου και εκπομπές CO₂

Οι δηλωμένες τιμές κατανάλωσης καυσίμου/ενέργειας, εκπομπών CO₂ και ηλεκτρικής εμβέλειας καθορίζονται σύμφωνα με τις τεχνικές απαιτήσεις και προδιαγραφές των ευρωπαϊκών κανονισμών (ΕΚ) 715/2007 και (ΕΕ) 2017/1151 βάσει της τελευταίας τροποποίησης. Η έγκριση τύπου ελαφρού οχήματος βάσει του παγκοσμίως εναρμονισμένου κύκλου δοκιμής για τα ελαφρά οχήματα (WLTP) θα έχει τις πληροφορίες κατανάλωσης καυσίμου/ενέργειας και των εκπομπών CO₂ για το νέο ευρωπαϊκό κύκλο οδήγησης (NEDC) και τον κύκλο δοκιμής WLTP. Ο κύκλος δοκιμής WLTP θα αντικαταστήσει πλήρως τον κύκλο οδήγησης NEDC το αργότερο στα τέλη του 2020. Οι χρησιμοποιούμενες τυπικές διαδικασίες δοκιμής επιτρέπουν τη σύγκριση ανάμεσα σε διάφορους τύπους οχημάτων και διάφορους κατασκευαστές.

Στη διάρκεια της σταδιακής κατάργησης του κύκλου οδήγησης NEDC, οι τιμές κατανάλωσης καυσίμου και εκπομπών CO₂ του κύκλου δοκιμής WLTP θα συσχετίζονται με αυτές του κύκλου οδήγησης NEDC. Θα υπάρχει κάποια απόκλιση από τις προηγούμενες τιμές οικονομίας καυσίμου και εκπομπών καθώς έχουν αλλάξει κάποια στοιχεία των δοκιμών. Αυτό σημαίνει ότι το ίδιο αυτοκίνητο μπορεί να έχει διαφορετικές τιμές κατανάλωσης καυσίμου και εκπομπών CO₂.

Ευρωπαϊκή οδηγία 1999/94/ΕΚ

Εκτός την αποδοτικότητα κατανάλωσης καυσίμου, ρόλο στον προσδιορισμό της κατανάλωσης καυσίμου και τις εκπομπές CO₂ ενός αυτοκινήτου παίζουν η οδηγική συμπεριφορά και άλλοι, μη τεχνικοί παράγοντες. Το CO₂ είναι το βασικό αέριο θερμοκηπίου που είναι υπεύθυνο για την υπερθέρμανση του πλανήτη. Σε όλα τα σημεία πώλησης διατίθεται δωρεάν ένας οδηγός σχετικά με την οικονομία καυσίμου και τις εκπομπές CO₂, ο οποίος περιέχει στοιχεία για όλα τα νέα μοντέλα επιβατικών αυτοκινήτων.

ΣΤΟΙΧΕΙΑ ΚΑΤΑΝΑΛΩΣΗΣ ΚΑΥΣΙΜΟΥ - ΥΒΡΙΔΙΚΟ ΗΛΕΚΤΡΙΚΟ ΟΧΗΜΑ ΜΕ ΦΟΡΤΙΣΗ ΣΕ ΗΛΕΚΤΡΙΚΗ ΠΡΙΖΑ (PHEV)

Μεικτός κύκλος	Εκπομπές CO ₂
L/100 km	γρ./χλμ.
2,7	60

Χωρητικότητες και προδιαγραφές

ΣΤΟΙΧΕΙΑ ΚΑΤΑΝΑΛΩΣΗΣ ΚΑΥΣΙΜΟΥ - 2.0L ECOBLUE

Ασ από τηντικός κύκλος	Υπεραστικός κύκλος	Μεικτός κύκλος	Εκπομπές CO ₂
L/100 km	L/100 km	L/100 km	γρ./χλμ.
9–5,6	7,3–5,1	7,7–5,3	137–200

Χωρητικότητες και προδιαγραφές

ΣΤΟΙΧΕΙΑ ΚΑΤΑΝΑΛΩΣΗΣ ΚΑΥΣΙΜΟΥ - 2.2L ΠΕΤΡΕΛΑΙΟΚΙΝΗΤΗΡΑΣ DURATORQ-TDCI

Ασ από τηντικός κύκλος	Υπεραστικός κύκλος	Μεικτός κύκλος	Εκπομπές CO ₂
L/100 km	L/100 km	L/100 km	γρ./χλμ.
8,9–6,6	7,2–5,7	7,8–6	159–206

Συνδεδεμένο όχημα

ΑΠΑΙΤΗΣΕΙΣ ΣΥΝΔΕΔΕΜΕΝΟΥ ΟΧΗΜΑΤΟΣ

Για την υπηρεσία συνδεδεμένου οχήματος και τις σχετικές λειτουργίες απαιτείται συμβατό δίκτυο οχήματος.

Για ορισμένες απομακρυσμένες λειτουργίες απαιτείται συνδρομή. Για πρόσθετες πληροφορίες, ανατρέξτε στην εφαρμογή FordPass. Μπορεί να ισχύουν συγκεκριμένοι περιορισμοί, όροι τρίτων μερών και χρεώσεις για μηνύματα ή δεδομένα.

ΠΕΡΙΟΡΙΣΜΟΙ ΣΥΝΔΕΔΕΜΕΝΟΥ ΟΧΗΜΑΤΟΣ

Η εξέλιξη της τεχνολογίας και των κινητών δικτύων ενδεχομένως να επηρεάσουν τη λειτουργικότητα και διαθεσιμότητα ή τη συνεχιζόμενη παροχή ορισμένων λειτουργιών. Αυτές οι αλλαγές μπορεί ακόμα και να σταματήσουν κάποιες λειτουργίες.

ΣΥΝΔΕΣΗ ΤΟΥ ΟΧΗΜΑΤΟΣ ΣΕ ΚΙΝΗΤΟ ΔΙΚΤΥΟ

Τι είναι το μόντεμ



Το μόντεμ σας δίνει πρόσβαση σε διάφορες λειτουργίες που είναι ενσωματωμένες στο όχημά σας.

Ενεργοποίηση και απενεργοποίηση του μόντεμ - Οχήματα με: Οθόνη πίνακα οργάνων 4,2 ιντσών

- Χρησιμοποιώντας τα χειριστήρια της οθόνης πληροφοριών στο τιμόνι, επιλέξτε **Settings**.
- Επιλέξτε **FordPass Connect**.
- Επιλέξτε **Connectivity**.

- Ενεργοποιήστε και απενεργοποιήστε τις λειτουργίες συνδεσιμότητας.

Ενεργοποίηση και απενεργοποίηση του μόντεμ - Οχήματα με: Οθόνη 4,2 ιντσών του συστήματος πληροφόρησης και ψυχαγωγίας

- Επιλέξτε **Settings**.
- Επιλέξτε **Connectivity features**.
- Επιλέξτε **Data sharing**.
- Ενεργοποιήστε και απενεργοποιήστε τις λειτουργίες συνδεσιμότητας.

Ενεργοποίηση και απενεργοποίηση του μόντεμ - Οχήματα με: Οθόνη 8 ιντσών του συστήματος πληροφόρησης και ψυχαγωγίας

- Επιλέξτε **Settings**.
- Επιλέξτε **FordPass Connect**.
- Επιλέξτε **Connectivity settings**.
- Ενεργοποιήστε και απενεργοποιήστε τις λειτουργίες συνδεσιμότητας.

Σύνδεση του οχήματος στο Μόντεμ μέσω του FordPass

- Βεβαιωθείτε ότι η δυνατότητα του μόντεμ έχει ενεργοποιηθεί με χρήση του μενού ρυθμίσεων του οχήματος.
- Ανοίξτε την εφαρμογή FordPass στη συσκευή σας και συνδεθείτε.
- Προσθέστε το όχημά σας ή επιλέξτε το όχημά σας εάν έχει ήδη προστεθεί.
- Επιλέξτε το στοιχείο μενού για τα στοιχεία του οχήματος.
- Επιλέξτε το στοιχείο μενού για να ενεργοποιήσετε το όχημά σας.
- Βεβαιωθείτε ότι το όνομα στην οθόνη είναι το ίδιο με το όνομα που εμφανίζεται στο λογαριασμό σας FordPass.

Συνδεδεμένο όχημα

7. Επιβεβαιώστε ότι υπάρχει λογαριασμός FordPass συνδεδεμένος στο μόντεμ.
3. Ενεργοποιήστε τη λειτουργία **System Wi-Fi**.
4. Επιλέξτε **View available networks**.
5. Επιλέξτε ένα διαθέσιμο ασύρματο δίκτυο.

ΣΥΝΔΕΣΗ ΤΟΥ ΟΧΗΜΑΤΟΣ ΣΕ ΑΣΥΡΜΑΤΟ ΔΙΚΤΥΟ (WI-FI)

1. Επιλέξτε **Settings**.
2. Επιλέξτε **Wi-Fi**.

Σημείωση: Καταχωρήστε τον κωδικό πρόσβασης του δικτύου για να συνδεθείτε σε ασφαλές δίκτυο.

ΣΥΝΔΕΔΕΜΕΝΟ ΟΧΗΜΑ – ΑΝΤΙΜΕΤΩΠΙΣΗ ΠΡΟΒΛΗΜΑΤΩΝ - ΟΧΗΜΑΤΑ ΜΕ: ΜΟΝΤΕΜ

Σύμπτωμα	Πιθανή αιτία και λύση
Δεν μπορώ να επιβεβαιώσω τη σύνδεση του λογαριασμού μου FordPass με το μόντεμ.	<ul style="list-style-type: none">- Το μόντεμ δεν έχει ενεργοποιηθεί.<ul style="list-style-type: none">• Ενεργοποιήστε τις λειτουργίες συνδεσιμότητας.- Αδύναμο σήμα δικτύου.<ul style="list-style-type: none">• Φέρτε το όχημά σας πιο κοντά σε σημείο όπου δεν υπάρχουν εμπόδια στην εκπομπή του σήματος δικτύου.

Συνδεδεμένο όχημα

ΣΥΝΔΕΔΕΜΕΝΟ ΟΧΗΜΑ – ΑΝΤΙΜΕΤΩΠΙΣΗ ΠΡΟΒΛΗΜΑΤΩΝ - ΟΧΗΜΑΤΑ ΜΕ: SYNC 3/SYNC 2.5

Σύμπτωμα	Πιθανή αιτία και λύση
Δεν μπορώ να συνδεθώ σε ασύρματο δίκτυο.	<ul style="list-style-type: none">- Σφάλμα κωδικού πρόσβασης.<ul style="list-style-type: none">• Καταχωρήστε το σωστό κωδικό πρόσβασης του δικτύου.- Αδύναμο σήμα δικτύου.<ul style="list-style-type: none">• Φέρτε το όχημά σας πιο κοντά στο hotspot του ασύρματου δικτύου ή σε χώρο όπου δεν υπάρχουν εμπόδια στην εκπομπή του σήματος δικτύου.- Πολλαπλά σημεία πρόσβασης με το ίδιο SSID εντός της εμβέλειας του δικτύου.<ul style="list-style-type: none">• Χρησιμοποιήστε ένα αποκλειστικό όνομα για το SSID σας. Μην χρησιμοποιείτε το προεπιλεγμένο όνομα παρά μόνο εάν περιέχει ένα μοναδικό αναγνωριστικό, όπως για παράδειγμα τη διεύθυνση MAC.
Το ασύρματο δίκτυο αποσυνδέεται μετά από επιτυχή σύνδεση.	<ul style="list-style-type: none">- Αδύναμο σήμα δικτύου.<ul style="list-style-type: none">• Φέρτε το όχημά σας πιο κοντά στο hotspot του ασύρματου δικτύου ή σε χώρο όπου δεν υπάρχουν εμπόδια στην εκπομπή του σήματος δικτύου.
Είμαι κοντά σε hotspot ασύρματου δικτύου αλλά το σήμα του δικτύου είναι πολύ αδύναμο.	<ul style="list-style-type: none">- Εμπόδια στην εκπομπή του σήματος δικτύου.<ul style="list-style-type: none">• Εάν το όχημά σας έχει θερμαινόμενο παρμπρίζ, φέρτε το όχημα σε θέση ώστε το παρμπρίζ να μην είναι στραμμένο προς το hotspot του ασύρματου δικτύου.• Εάν το όχημα έχει φιμέ τζάμια με μεταλλική επίστρωση στα παράθυρα αλλά όχι στο παρμπρίζ, φέρτε το όχημα σε θέση ώστε το παρμπρίζ να είναι στραμμένο προς το hotspot ή ανοίξτε τα παράθυρα που βλέπουν προς το hotspot.• Εάν το όχημα έχει φιμέ τζάμια με μεταλλική επίστρωση στα παράθυρα και στο παρμπρίζ, ανοίξτε τα παράθυρα που βλέπουν προς το hotspot.• Εάν το όχημά σας βρίσκεται σε γκαράζ και η πόρτα του γκαράζ είναι κλειστή, ανοίξτε την πόρτα του γκαράζ.

Συνδεδεμένο όχημα

Σύμπτωμα	Πιθανή αιτία και λύση
Δεν βλέπω ένα συγκεκριμένο δίκτυο που περιμένω να δω στη λίστα των διαθέσιμων δικτύων.	<ul style="list-style-type: none">- Κρυφό δίκτυο.<ul style="list-style-type: none">• Ρυθμίστε το δίκτυο ώστε να είναι ορατό και προσπαθήστε ξανά.
Δεν βλέπω το όνομα του hotspot ασύρματου δικτύου όταν αναζητώ ασύρματα δίκτυα στο κινητό μου τηλέφωνο ή άλλη συσκευή.	<ul style="list-style-type: none">- Περιορισμός του συστήματος.<ul style="list-style-type: none">• Βεβαιωθείτε ότι η ορατότητα του hotspot ασύρματου δικτύου είναι «ενεργή».• Το σύστημα δεν παρέχει hotspot ασύρματου δικτύου προς το παρόν.
Οι λήψεις λογισμικού διαρκούν πάρα πολύ.	<ul style="list-style-type: none">- Αδύναμο σήμα δικτύου.<ul style="list-style-type: none">• Φέρτε το όχημά σας πιο κοντά στο hotspot του ασύρματου δικτύου ή σε χώρο όπου δεν υπάρχουν εμπόδια στην εκπομπή του σήματος δικτύου.- Το hotspot του ασύρματου δικτύου είναι σε χρήση από πολλούς χρήστες ή έχει αργή σύνδεση διαδικτύου.<ul style="list-style-type: none">• Χρησιμοποιήστε ένα πιο αξιόπιστο hotspot ασύρματου δικτύου.
Το σύστημα δείχνει να συνδέεται στο ασύρματο δίκτυο και η ισχύς του σήματος είναι εξαιρετική, αλλά δεν γίνεται ενημέρωση του λογισμικού.	<ul style="list-style-type: none">- Δεν υπάρχει διαθέσιμη ενημέρωση λογισμικού.- Απαιτείται συνδρομή ή αποδοχή των όρων και προϋποθέσεων για το ασύρματο δίκτυο.<ul style="list-style-type: none">• Ελέγξτε τη σύνδεση χρησιμοποιώντας μια διαφορετική συσκευή. Εάν απαιτείται συνδρομή ή αποδοχή των όρων και προϋποθέσεων για το ασύρματο δίκτυο, επικοινωνήστε με τον πάροχο του δικτύου.

Hotspot ασύρματου δικτύου (Wi-Fi)

ΔΗΜΙΟΥΡΓΙΑ HOTSPOT ΑΣΥΡΜΑΤΟΥ ΔΙΚΤΥΟΥ (WI-FI)

Μπορείτε να δημιουργήσετε ένα hotspot ασύρματου δικτύου (Wi-Fi) στο όχημά σας και να επιτρέψετε τη σύνδεση συσκευών για πρόσβαση στο διαδίκτυο.

1. Επιλέξτε **Settings**.
2. Επιλέξτε **FordPass Connect**.
3. Επιλέξτε **Vehicle Hotspot**.

Σημείωση: Η προεπιλεγμένη ρύθμιση για το hotspot του οχήματος είναι «ενεργό».

4. Επιλέξτε **Settings**.
5. Επιλέξτε **Edit**.
6. Επιλέξτε **Wi-Fi visibility**.

Σημείωση: Η προεπιλεγμένη ρύθμιση για την ορατότητα ασύρματου δικτύου είναι «ενεργή».

Εύρεση του ονόματος και κωδικού πρόσβασης του hotspot ασύρματου δικτύου

1. Επιλέξτε **Settings**.
2. Επιλέξτε **FordPass Connect**.
3. Επιλέξτε **Vehicle Hotspot**.
4. Επιλέξτε **Settings**.

Σημείωση: Το SSID είναι το όνομα του hotspot.

5. Επιλέξτε **View password**.

Σύνδεση συσκευής στο hotspot ασύρματου δικτύου

1. Στη συσκευή σας, ενεργοποιήστε το ασύρματο δίκτυο (Wi-Fi) και επιλέξτε το hotspot από τη λίστα διαθέσιμων ασύρματων δικτύων.
2. Όταν σας ζητηθεί, καταχωρήστε τον κωδικό πρόσβασης.

Αγορά προγράμματος χρήσης δεδομένων κινητής τηλεφωνίας

1. Συνδέστε μια συσκευή στο hotspot.

Σημείωση: Ανοίγει η δικτυακή πύλη του παρόχου ασύρματου δικτύου οχήματος στη συσκευή σας.

2. Εάν δεν ανοίξει η δικτυακή πύλη στη συσκευή σας, ανοίξτε έναν δικτυακό τόπο και θα επανακατευθυνθείτε στη δικτυακή πύλη του παρόχου ασύρματου δικτύου οχήματος.

Σημείωση: Οι «ασφαλείς» δικτυακοί τόποι δεν επανακατευθύνουν τους χρήστες.

Σημείωση: Εάν έχετε ένα ενεργό πρόγραμμα δεδομένων, το σύστημα δεν θα σας επανακατευθύνει στη δικτυακή πύλη του παρόχου ασύρματου δικτύου οχήματος. Επισκεφθείτε το δικτυακό τόπο του παρόχου ασύρματου δικτύου οχήματος για να αγοράσετε περισσότερα δεδομένα.

Σημείωση: Εάν υπάρχουν διαθέσιμες πληροφορίες χρήσης δεδομένων στο μενού του hotspot του οχήματος, πρόκειται για κατά προσέγγιση πληροφορίες.

Σημείωση: Εάν πραγματοποιήσετε γενική επαναφορά, το σύστημα δεν θα διαγράψει το όχημά σας από το λογαριασμό του παρόχου δικτύου δεδομένων κινητής τηλεφωνίας του οχήματος. Για να διαγράψετε το όχημά σας από το λογαριασμό, επικοινωνήστε με τον πάροχο του δικτύου.

Σημείωση: Ο πάροχος ασύρματου δικτύου οχήματος παρέχει υπηρεσίες hotspot οχήματος, βάσει των όρων της σύμβασης του παρόχου ασύρματου δικτύου οχήματος, της εμπέλειας και της διαθεσιμότητας.

Hotspot ασύρματου δικτύου (Wi-Fi)

ΑΛΛΑΓΗ ΤΟΥ ΟΝΟΜΑΤΟΣ Η ΤΟΥ ΚΩΔΙΚΟΥ ΠΡΟΣΒΑΣΗΣ ΤΟΥ HOTSPOT ΑΣΥΡΜΑΤΟΥ ΔΙΚΤΥΟΥ (WI-FI)

1. Επιλέξτε **Settings**.
2. Επιλέξτε **FordPass Connect**.
3. Επιλέξτε **Vehicle Hotspot**.
4. Επιλέξτε **Settings**.
5. Επιλέξτε **Edit**.
6. Επιλέξτε **Change SSID Name**.
7. Καταχωρήστε το απαιτούμενο SSID.
8. Επιλέξτε **Done**.
9. Επιλέξτε **Change Password**.
10. Καταχωρήστε τον απαιτούμενο κωδικό πρόσβασης.
11. Επιλέξτε **Done**.

Ηχοσύστημα

ΜΟΝΑΔΑ ΗΧΗΤΙΚΟΥ ΣΥΓΚΡΟΤΗΜΑΤΟΣ - ΟΧΗΜΑΤΑ ΧΩΡΙΣ: SYNC

Απενεργοποίηση και ενεργοποίηση
της μονάδας ηχητικού
συγκροτήματος

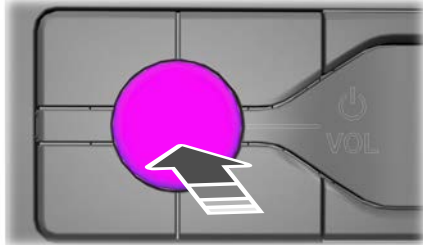

E260686

Ρύθμιση της έντασης ήχου



E248939

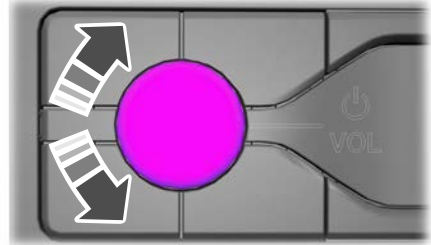

E260697

Επιλογή του ραδιοφώνου



Πατήστε το πλήκτρο για να
επιλέξετε τη λειτουργία
ραδιοφώνου.

Πατήστε το πλήκτρο ξανά για να
εμφανίσετε τις διαθέσιμες πηγές
ραδιοφώνου. Πατήστε επανειλημμένα το
πλήκτρο για να μετακινηθείτε στις
διαθέσιμες πηγές ραδιοφώνου.

Αλλαγή ραδιοφωνικών σταθμών

Χειροκίνητος συντονισμός

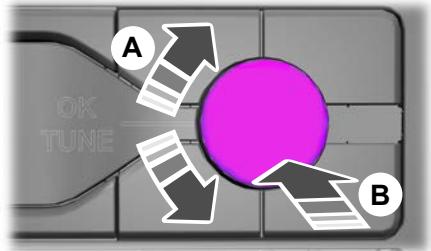

E260687

- A Συντονισμός βάσει λίστας σταθμών ή συντονισμός βάσει συχνότητας.
- B Συντονισμός βάσει λίστας σταθμών.

Ηχοσύστημα



E248947

Σημείωση: Μπορείτε να αλλάξετε ραδιοσταθμούς χρησιμοποιώντας τα πλήκτρα αναζήτησης.

Σημείωση: Μπορείτε να ανακαλέσετε ραδιοσταθμούς χρησιμοποιώντας τα αριθμητικά πλήκτρα προεπιλογής.

Επιλογή πολυμέσων



Πατήστε το πλήκτρο για να επιλέξετε τη λειτουργία πολυμέσων.

Πατήστε το πλήκτρο ξανά για να εμφανίσετε τις διαθέσιμες πηγές πολυμέσων. Πατήστε επανειλημμένα το πλήκτρο για να μετακινηθείτε στις διαθέσιμες πηγές πολυμέσων.

Περίγηση στις επιλογές μενού



E248947

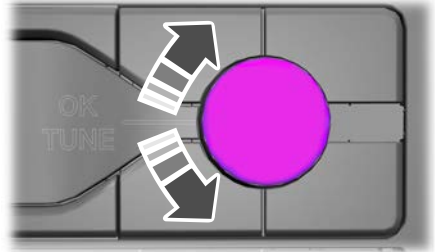

E260782

Ηχοσύστημα

Επιλογή ενός στοιχείου από το μενού



E248946

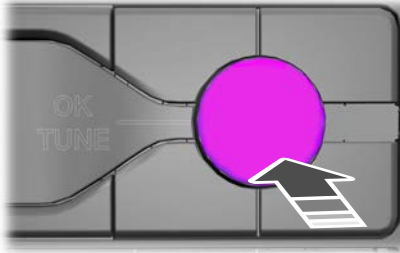

E260781

Επιστροφή στην προηγούμενη οθόνη



Πλήκτρο αναζήτησης προς τα επάνω και επόμενου κομματιού



Πλήκτρο αναζήτησης προς τα κάτω και προηγούμενου κομματιού



Παύση ή αναπαραγωγή πολυμέσων



Στον τρόπο λειτουργίας ψηφιακών μέσων, πατήστε το πλήκτρο για παύση της αναπαραγωγής. Πατήστε ξανά το πλήκτρο για να συνεχιστεί η αναπαραγωγή.

Στη λειτουργία ραδιοφώνου, πατήστε το πλήκτρο για να γίνει σίγαση του ραδιοφώνου. Πατήστε ξανά το πλήκτρο για να επανέλθει ο ήχος.

Ενεργοποίηση και απενεργοποίηση της οθόνης



Ρυθμίσεις συστήματος



Ρυθμίσεις ήχου



Πατήστε το πλήκτρο για να προσαρμόσετε τις ρυθμίσεις ήχου. Μπορείτε να βελτιστοποιήσετε τον ήχο για διαφορετικά καθίσματα.

Μπορείτε επίσης να ενεργοποιήσετε και να ρυθμίσετε την ευαισθησία για την αντιστάθμιση της έντασης του ήχου ανάλογα με την ταχύτητα.

Ηχοσύστημα

Χρήση κινητού τηλεφώνου



Μπορείτε να κάνετε μια κλήση από μια λίστα πρόσφατων κλήσεων ή μια λίστα επαφών ή να πληκτρολογήσετε έναν αριθμό.

ΜΟΝΑΔΑ ΗΧΗΤΙΚΟΥ ΣΥΓΚΡΟΤΗΜΑΤΟΣ - ΟΧΗΜΑΤΑ ΜΕ: SYNC 3

Απενεργοποίηση και ενεργοποίηση της μονάδας ηχητικού συγκροτήματος



Ρύθμιση της έντασης ήχου



E248939

Αλλαγή ραδιοφωνικών σταθμών

Χειροκίνητος συντονισμός



E270235

Σημείωση: Μπορείτε να αλλάξετε ραδιοσταθμούς χρησιμοποιώντας τα πλήκτρα αναζήτησης.

Σημείωση: Μπορείτε να ανακαλέσετε ραδιοσταθμούς χρησιμοποιώντας τα πλήκτρα προεπιλογής στη θόνη αφής.

Πλήκτρο αναζήτησης προς τα επάνω και επόμενο κομματιού



Επιλέξτε το για να μεταβείτε στο επόμενο κομμάτι.

Πατήστε και κρατήστε πατημένο το πλήκτρο για γρήγορη προώθηση μέσα από το κομμάτι.

Πλήκτρο αναζήτησης προς τα κάτω και προηγούμενου κομματιού



Επιλέξτε το για να επιστρέψετε στην αρχή ενός κομματιού.

Πατήστε επανειλημμένα το πλήκτρο για να επιστρέψετε στα προηγούμενα κομμάτια.

Ηχοσύστημα

Πατήστε και κρατήστε πατημένο το πλήκτρο για γρήγορη επαναφορά.

Παύση ή αναπαραγωγή πολυμέσων



Επιλέξτε το για να παίξετε ένα κομμάτι. Πατήστε ξανά το πλήκτρο για να κάνετε παύση της αναπαραγωγής του κομματιού.

Στη λειτουργία ραδιοφώνου, πατήστε το πλήκτρο για να γίνει σίγαση του ραδιοφώνου. Πατήστε ξανά το πλήκτρο για να επανέλθει ο ήχος.

Ενεργοποίηση και απενεργοποίηση της οθόνης



Ρυθμίσεις ήχου



Πατήστε το πλήκτρο για να προσαρμόσετε τις ρυθμίσεις ήχου. Μπορείτε να βελτιστοποιήσετε τον ήχο για διαφορετικά καθίσματα.

Μπορείτε επίσης να ενεργοποιήσετε και να ρυθμίσετε την ευαισθησία για την αντιστάθμιση της έντασης του ήχου ανάλογα με την ταχύτητα.

ΜΟΝΑΔΑ ΗΧΗΤΙΚΟΥ ΣΥΓΚΡΟΤΗΜΑΤΟΣ - ΟΧΗΜΑΤΑ ΜΕ: SYNC 2.5

Απενεργοποίηση και ενεργοποίηση της μονάδας ηχητικού συγκροτήματος



Ρύθμιση της έντασης ήχου



E248939

Αλλαγή ραδιοφωνικών σταθμών

Χειροκίνητος συντονισμός



E270235

Σημείωση: Μπορείτε να αλλάξετε ραδιοσταθμούς χρησιμοποιώντας τα πλήκτρα αναζήτησης.

Σημείωση: Μπορείτε να ανακαλέσετε ραδιοσταθμούς χρησιμοποιώντας τα πλήκτρα προεπιλογής στη οθόνη αφής.

Ηχοσύστημα

Πλήκτρο αναζήτησης προς τα επάνω και επόμενου κομματιού



Επιλέξτε το για να μεταβείτε στο επόμενο κομμάτι.

Πατήστε και κρατήστε πατημένο το πλήκτρο για γρήγορη προώθηση μέσα από το κομμάτι.

Πλήκτρο αναζήτησης προς τα κάτω και προηγούμενου κομματιού



Επιλέξτε το για να επιστρέψετε στην αρχή ενός κομματιού.

Πατήστε επανειλημμένα το πλήκτρο για να επιστρέψετε στα προηγούμενα κομμάτια.

Πατήστε και κρατήστε πατημένο το πλήκτρο για γρήγορη επαναφορά.

Παύση ή αναπαραγωγή πολυμέσων



Επιλέξτε το για να παίζετε ένα κομμάτι. Πατήστε ξανά το πλήκτρο για να κάνετε παύση της αναπαραγωγής του κομματιού.

Στη λειτουργία ραδιοφώνου, πατήστε το πλήκτρο για να γίνει σίγαση του ραδιοφώνου. Πατήστε ξανά το πλήκτρο για να επανέλθει ο ήχος.

Ενεργοποίηση και απενεργοποίηση της οθόνης



Ρυθμίσεις ήχου



Πατήστε το πλήκτρο για να προσαρμόσετε τις ρυθμίσεις ήχου. Μπορείτε να

βελτιστοποιήσετε τον ήχο για διαφορετικά καθίσματα.

Μπορείτε επίσης να ενεργοποιήσετε και να ρυθμίσετε την ευαισθησία για την αντιστάθμιση της έντασης του ήχου ανάλογα με την ταχύτητα.

ΡΑΔΙΟΦΩΝΟ AM/FM - ΟΧΗΜΑΤΑ ΧΩΡΙΣ: SYNC

Επιλογή πηγής ραδιοφώνου



Πατήστε το πλήκτρο για να εμφανίσετε τις διαθέσιμες πηγές ραδιοφώνου.

Πατήστε επανειλημμένα το πλήκτρο για να μετακινηθείτε στις επιθυμητές πηγές ραδιοφώνου.

Πατήστε το πλήκτρο **OK**.

Πλήκτρα προεπιλογής σταθμών

Για να αποθηκεύσετε έναν ραδιοφωνικό σταθμό, πατήστε και κρατήστε πατημένο ένα από τα αριθμητικά πλήκτρα προεπιλογής.

Σημείωση: Μπορείτε να αποθηκεύσετε έξι προεπιλογές για κάθε πηγή ραδιοφώνου.

Χειροκίνητη αλλαγή ραδιοφωνικών σταθμών



E248947

Ηχοσύστημα

Γυρίστε το χειριστήριο για να αλλάξετε τη συχνότητα.

Αυτόματη αλλαγή ραδιοφωνικών σταθμών



Πατήστε το για να αναζητήσετε τον επόμενο σταθμό προς τα επάνω στη ζώνη συχνοτήτων.

Πατήστε και κρατήστε το πατημένο για γρήγορη αναζήτηση προς τα επάνω στη ζώνη συχνοτήτων.



Πατήστε το για να αναζητήσετε τον επόμενο σταθμό προς τα κάτω στη ζώνη συχνοτήτων.

Πατήστε και κρατήστε το πατημένο για γρήγορη αναζήτηση προς τα κάτω στη ζώνη συχνοτήτων.

Επιλέξτε τον σταθμό από τη λίστα

Πατήστε το πλήκτρο **OK** για να δείτε τους διαθέσιμους ραδιοφωνικούς σταθμούς.

ΡΑΔΙΟΦΩΝΟ AM/FM - ΟΧΗΜΑΤΑ ΜΕ: SYNC 2.5

Χρήση του ραδιοφώνου



Επιλέξτε το στοιχείο «Ηχοσύστημα» στη γραμμή λειτουργιών.

Επιλογή ραδιοφωνικού σταθμού από λίστα

1. Επιλέξτε **Sources**.
2. Επιλέξτε **AM** ή **FM**.
3. Επιλέξτε **Stations**.
4. Επιλέξτε ένα ραδιοφωνικό σταθμό από τη λίστα.

Χειροκίνητη αλλαγή ραδιοφωνικών σταθμών



E270235

Γυρίστε το χειριστήριο για να αλλάξετε τη συχνότητα.

Σημείωση: Στη λειτουργία FM, γυρνώντας το χειριστήριο αλλάζετε σταθμό.

Αυτόματη αλλαγή ραδιοφωνικών σταθμών



Πατήστε το για να αναζητήσετε τον επόμενο σταθμό προς τα επάνω στη ζώνη συχνοτήτων.

Πατήστε και κρατήστε το πατημένο για γρήγορη αναζήτηση προς τα επάνω στη ζώνη συχνοτήτων.



Πατήστε το για να αναζητήσετε τον επόμενο σταθμό προς τα κάτω στη ζώνη συχνοτήτων.

Πατήστε και κρατήστε το πατημένο για γρήγορη αναζήτηση προς τα κάτω στη ζώνη συχνοτήτων.

Αποθήκευση ραδιοφωνικών σταθμών

Πατήστε παρατεταμένα ένα από τα πλήκτρα προεπιλογής στην οθόνη αφής.

Ηχοσύστημα

Σημείωση: Το ραδιόφωνο σιγάει για λίγο υποδεικνύοντας ότι ο σταθμός έχει αποθηκευτεί.

ΨΗΦΙΑΚΟ ΡΑΔΙΟΦΩΝΟ - ΟΧΗΜΑΤΑ ΧΩΡΙΣ: SYNC

Επιλογή πηγής ραδιοφώνου



Πατήστε το πλήκτρο για να εμφανίσετε τις διαθέσιμες πηγές ραδιοφώνου.

Πατήστε επανειλημμένα το πλήκτρο για να μετακινηθείτε στις επιθυμητές πηγές ραδιοφώνου.

Πατήστε το πλήκτρο **OK**.

Πλήκτρα προεπιλογής σταθμών

Για να αποθηκεύσετε έναν σταθμό, πατήστε και κρατήστε πατημένο ένα από τα αριθμητικά πλήκτρα προεπιλογής.

Σημείωση: Μπορείτε να αποθηκεύσετε έξι προεπιλογές για κάθε πηγή ραδιοφώνου.

Χειροκίνητη αλλαγή σταθμών



E248947

Γυρίστε το χειριστήριο για να αλλάξετε σταθμό.

Αυτόματη αλλαγή ραδιοφωνικών σταθμών



Πατήστε το για να αναζητήσετε τον επόμενο σταθμό προς τα επάνω στη ζώνη συχνοτήτων.

Πατήστε και κρατήστε το πατημένο για γρήγορη αναζήτηση προς τα επάνω στη ζώνη συχνοτήτων.



Πατήστε το για να αναζητήσετε τον επόμενο σταθμό προς τα κάτω στη ζώνη συχνοτήτων.

Πατήστε και κρατήστε το πατημένο για γρήγορη αναζήτηση προς τα κάτω στη ζώνη συχνοτήτων.

Επιλέξτε τον σταθμό από τη λίστα

Πατήστε το πλήκτρο **OK** για να δείτε τις διαθέσιμες συστάδες. Επιλέξτε τη συστάδα και τον σταθμό που θέλετε από τον κατάλογο.

ΨΗΦΙΑΚΟ ΡΑΔΙΟΦΩΝΟ - ΟΧΗΜΑΤΑ ΜΕ: SYNC 2.5

Χρήση του ραδιοφώνου



Επιλέξτε το στοιχείο «Ηχοσύστημα» στη γραμμή λειτουργιών.

Επιλογή ραδιοφωνικού σταθμού από λίστα

1. Επιλέξτε **Sources**.
2. Επιλέξτε **DAB**.
3. Επιλέξτε **Stations**.
4. Επιλέξτε ένα ραδιοφωνικό σταθμό από τη λίστα.

Ηχοσύστημα

Χειροκίνητη αλλαγή ραδιοφωνικών σταθμών



E270235

Γυρίστε το χειριστήριο για να αλλάξετε τη συχνότητα.

Αυτόματη αλλαγή ραδιοφωνικών σταθμών



Πατήστε το για να αναζητήσετε τον επόμενο σταθμό προς τα επάνω στη ζώνη συχνοτήτων.

Πατήστε και κρατήστε το πατημένο για γρήγορη αναζήτηση προς τα επάνω στη ζώνη συχνοτήτων.



Πατήστε το για να αναζητήσετε τον επόμενο σταθμό προς τα κάτω στη ζώνη συχνοτήτων.

Πατήστε και κρατήστε το πατημένο για γρήγορη αναζήτηση προς τα κάτω στη ζώνη συχνοτήτων.

Αποθήκευση ραδιοφωνικών σταθμών

Πατήστε παρατεταμένα ένα από τα πλήκτρα προεπιλογής στην οθόνη αφής.

Σημείωση: Το ραδιόφωνο σιγάει για λίγο υποδεικνύοντας ότι ο σταθμός έχει αποθηκευτεί.

ΕΝΔΕΙΞΕΙΣ ΩΡΑΣ ΚΑΙ ΗΜΕΡΟΜΗΝΙΑΣ ΤΟΥ ΗΧΟΣΥΣΤΗΜΑΤΟΣ - ΟΧΗΜΑΤΑ ΧΩΡΙΣ: SYNC

Ρύθμιση του ρολογιού



Πατήστε το πλήκτρο.

Επιλέξτε το ρολόι και ακολουθήστε τις οδηγίες που θα εμφανιστούν στην οθόνη.

ΕΝΔΕΙΞΕΙΣ ΩΡΑΣ ΚΑΙ ΗΜΕΡΟΜΗΝΙΑΣ ΤΟΥ ΗΧΟΣΥΣΤΗΜΑΤΟΣ - ΟΧΗΜΑΤΑ ΜΕ: SYNC 2.5



Επιλέξτε το στοιχείο «Ρυθμίσεις» στη γραμμή λειτουργιών.

1. Επιλέξτε **Clock**.
2. Ρυθμίστε το ρολόι.

ΣΥΝΔΕΣΗ ΣΥΣΚΕΥΗΣ BLUETOOTH - ΟΧΗΜΑΤΑ ΧΩΡΙΣ: SYNC

Σύζευξη μίας συσκευής



Πατήστε το πλήκτρο.

Επιλέξτε το Bluetooth και ακολουθήστε τις οδηγίες που θα εμφανιστούν στην οθόνη.

Σημείωση: Κατά τη σύζευξη μίας νέας συσκευής μπορείτε να επιλέξετε να κάνετε λήψη των επαφών, επιλέξτε τη συσκευή ως κύρια συσκευή και ενεργοποιήστε τη λειτουργία κλήσης έκτακτης ανάγκης.

Ηχοσύστημα

ΣΥΝΔΕΣΗ ΣΥΣΚΕΥΗΣ BLUETOOTH - ΟΧΗΜΑΤΑ ΜΕ: SYNC 2.5

Πηγαίετε στο μενού ρυθμίσεων της συσκευής σας και ενεργοποιήστε το Bluetooth.



Επιλέξτε το στοιχείο «Ρυθμίσεις» στη γραμμή λειτουργιών.

1. Επιλέξτε **Bluetooth**.
2. Ενεργοποιήστε το Bluetooth.
3. Επιλέξτε **Add a Bluetooth device**.

Σημείωση: Μια προτροπή σας ζητά να αναζητήσετε το όχημά σας στη συσκευή σας.

4. Επιλέξτε το όχημά σας στη συσκευή σας.

Σημείωση: Εμφανίζεται ένας αριθμός στη συσκευή σας και στην οθόνη αφής.

5. Επιβεβαιώστε ότι ο αριθμός στη συσκευή σας είναι ίδιος με τον αριθμό στην οθόνη αφής.

Σημείωση: Η οθόνη αφής υποδεικνύει ότι ολοκληρώσατε επιτυχώς τη σύζευξη της συσκευής σας.

ΜΕΤΑΔΟΣΗ ΗΧΟΥ ΣΥΝΕΧΟΥΣ ΡΟΗΣ (STREAMING) ΜΕΣΩ BLUETOOTH - ΟΧΗΜΑΤΑ ΧΩΡΙΣ: SYNC

Επιλογή πηγής Bluetooth



Πιέστε το πλήκτρο για να εμφανίσετε το μενού.

Πατήστε επανειλημμένα το πλήκτρο για να μετακινηθείτε στη συσκευή Bluetooth.

Πατήστε το πλήκτρο **OK**.



Πατήστε το πλήκτρο για να αναπαράγετε το κομμάτι. Πατήστε ξανά το πλήκτρο για να κάνετε παύση της αναπαραγωγής του κομματιού.



Πατήστε το πλήκτρο για να μεταβείτε στο επόμενο κομμάτι. Πατήστε και κρατήστε πατημένο το πλήκτρο για γρήγορη προώθηση μέσα από το κομμάτι.



Πατήστε το πλήκτρο μία φορά για να επιστρέψετε στην αρχή του κομματιού. Πατήστε επανειλημμένα το πλήκτρο για να επιστρέψετε στα προηγούμενα κομμάτια.

Πατήστε και κρατήστε πατημένο το πλήκτρο για γρήγορη επαναφορά.

Σημείωση: Δεν υποστηρίζονται όλες οι λειτουργίες από όλα τα τηλέφωνα.

ΜΕΤΑΔΟΣΗ ΗΧΟΥ ΣΥΝΕΧΟΥΣ ΡΟΗΣ (STREAMING) ΜΕΣΩ BLUETOOTH - ΟΧΗΜΑΤΑ ΜΕ: SYNC 2.5

Ελέγξτε τη συμβατότητα της συσκευής σας στον τοπικό δικτυακό τόπο της Ford.

Πραγματοποιήστε σύζευξη της συσκευής σας. Βλ **Σύνδεση συσκευής Bluetooth** (σελίδα 423).



Επιλέξτε το στοιχείο «Ηχοσύστημα» στη γραμμή λειτουργιών.

Επιλέξτε **Sources**.



Επιλέξτε το στοιχείο «Bluetooth».

Ηχοσύστημα



Πατήστε το πλήκτρο για να αναπαράγετε το κομμάτι. Πατήστε ξανά το πλήκτρο για να κάνετε παύση της αναπαραγωγής του κομματιού.



Πατήστε το πλήκτρο για να μεταβείτε στο επόμενο κομμάτι.

Πατήστε και κρατήστε πατημένο το πλήκτρο για γρήγορη προώθηση μέσα από το κομμάτι.



Πατήστε το πλήκτρο μία φορά για να επιστρέψετε στην αρχή του κομματιού. Πατήστε επανειλημμένα το πλήκτρο για να επιστρέψετε στα προηγούμενα κομμάτια.

Πατήστε και κρατήστε πατημένο το πλήκτρο για γρήγορη επαναφορά.

ΑΝΑΠΑΡΑΓΩΓΗ ΠΟΛΥΜΕΣΩΝ ΑΠΟ ΣΥΣΚΕΥΗ USB - ΟΧΗΜΑΤΑ ΧΩΡΙΣ: SYNC

Υποστηριζόμενες μορφές αρχείων ήχου

Μπορείτε να αναπαράγετε μορφές αρχείων συμπεριλαμβανομένων MP3, WMA, WAV, M4A, M4B, AAC, και FLAC.

Σημείωση: Το σύστημα αρχείου NTFS δεν υποστηρίζεται.

Επιλογή συσκευής USB



Πιέστε το πλήκτρο για να εμφανίσετε το μενού.

Πατήστε επανειλημμένα το πλήκτρο για να μετακινηθείτε στη συσκευή USB.

Πατήστε το πλήκτρο **OK**.

Αναπαραγωγή από τη συσκευή USB



Πατήστε το πλήκτρο για να αναπαράγετε ένα κομμάτι. Πατήστε ξανά το πλήκτρο για να κάνετε παύση της αναπαραγωγής του κομματιού.



Πατήστε το πλήκτρο για να μεταβείτε στο επόμενο κομμάτι.

Πατήστε και κρατήστε πατημένο το πλήκτρο για γρήγορη προώθηση μέσα από το κομμάτι.



Πατήστε το πλήκτρο μία φορά για να επιστρέψετε στην αρχή ενός κομματιού. Πατήστε επανειλημμένα το πλήκτρο για να επιστρέψετε στα προηγούμενα κομμάτια.

Πατήστε και κρατήστε πατημένο το πλήκτρο για γρήγορη επαναφορά.

Ταξινόμηση ανά κατηγορίες

Μπορείτε επίσης να ταξινομήσετε και να παίξετε τη μουσική σας ανά συγκεκριμένες κατηγορίες, όπως για παράδειγμα καλλιτέχνης ή άλμπουμ.

Πατήστε το πλήκτρο **OK** για να δείτε τις διαθέσιμες κατηγορίες.

ΑΝΑΠΑΡΑΓΩΓΗ ΠΟΛΥΜΕΣΩΝ ΑΠΟ ΣΥΣΚΕΥΗ USB - ΟΧΗΜΑΤΑ ΜΕ: SYNC 2.5

Υποστηριζόμενες μορφές αρχείων

Το σύστημα υποστηρίζει τις εξής μορφές αρχείων:

- Μορφές αρχείων ήχου MP3, M4A, M4B, WMA, WAV, AAC, FLAC, APE και AIFF.
- Συστήματα αρχείων ext2, exFAT, FAT, FAT32, NTFS και HFS+.

Ηχοσύστημα

Επιλογή συσκευής USB

Συνδέστε τη συσκευή σας στη θύρα USB.



Επιλέξτε το στοιχείο «Ηχοσύστημα» στη γραμμή λειτουργιών.

Επιλέξτε **Sources**.



Επιλέξτε το στοιχείο «USB».

Αναπαραγωγή από τη συσκευή USB



Πατήστε το πλήκτρο για να αναπαράγετε ένα κομμάτι. Πατήστε ξανά το πλήκτρο για να κάνετε παύση της αναπαραγωγής του κομματιού.



Πατήστε το πλήκτρο για να μεταβείτε στο επόμενο κομμάτι.

Πατήστε και κρατήστε πατημένο το πλήκτρο για γρήγορη προώθηση μέσα από το κομμάτι.



Πατήστε το πλήκτρο μία φορά για να επιστρέψετε στην αρχή ενός κομματιού. Πατήστε επανειλημμένα το πλήκτρο για να επιστρέψετε στα προηγούμενα κομμάτια.

Πατήστε και κρατήστε πατημένο το πλήκτρο για γρήγορη επαναφορά μέσα από το κομμάτι.

Ταξινόμηση ανά κατηγορίες

Μπορείτε επίσης να ταξινομήσετε και να παίξετε τη μουσική σας ανά συγκεκριμένες κατηγορίες, όπως για παράδειγμα καλλιτέχνες ή άλμπουμ.

ΘΥΡΑ USB

Οι θύρες USB βρίσκονται στο ταμπλό και εντός του αποθηκευτικού χώρου επάνω από τον πίνακα οργάνων.

Μπορείτε να χρησιμοποιήσετε τη θύρα USB για να φορτίσετε μια συσκευή μόνο όταν ο κινητήρας είναι σε λειτουργία.

ΕΦΑΡΜΟΓΕΣ APP - ΟΧΗΜΑΤΑ ΜΕ: SYNC 2.5

Σημείωση: Σας συνιστούμε να ελέγξετε το πρόγραμμα χρήσης δεδομένων κινητής τηλεφωνίας πριν χρησιμοποιήσετε τις εφαρμογές σας μέσω του συστήματος. Η χρήση των εφαρμογών μπορεί να επιφέρει επιπλέον χρεώσεις.

Σημείωση: Σας συνιστούμε να ελέγξετε τους όρους και προϋποθέσεις καθώς και την πολιτική ιδιωτικού απορρήτου του παρόχου της εφαρμογής πριν χρησιμοποιήσετε την εφαρμογή.

Σημείωση: Βεβαιωθείτε ότι έχετε έναν ενεργό λογαριασμό για εφαρμογές που θέλετε να χρησιμοποιήσετε μέσω του συστήματος.

Σημείωση: Ορισμένες εφαρμογές λειτουργούν χωρίς εγκατάσταση. Άλλες απαιτούν από εσάς να διαμορφώσετε ορισμένες προσωπικές ρυθμίσεις πριν μπορέσετε να τις χρησιμοποιήσετε.

Χρήση του Apple CarPlay

Ενεργοποίηση του Apple CarPlay

1. Συνδέστε τη συσκευή σας σε μια θύρα USB.
2. Ακολουθήστε τις οδηγίες στην οθόνη αφής.

Σημείωση: Ορισμένες λειτουργίες του συστήματος δεν είναι διαθέσιμες όταν χρησιμοποιείτε το Apple CarPlay.

Απενεργοποίηση του Apple CarPlay



Επιλέξτε το στοιχείο «Ρυθμίσεις» στη γραμμή λειτουργιών.

1. Επιλέξτε **Apple CarPlay preferences**.

Ηχοσύστημα

2. Απενεργοποιήστε το Apple CarPlay.

Χρήση εφαρμογών σε συσκευή iOS

Σημείωση: Για περισσότερες πληροφορίες σχετικά με τις διαθέσιμες εφαρμογές, ανατρέξτε στον τοπικό δικτυακό τόπο της Ford.

Όταν εκκινήσετε μια εφαρμογή μέσω του συστήματος για πρώτη φορά, μπορεί να σας ζητηθεί να παραχωρήσετε συγκεκριμένες άδειες. Μπορείτε να δείτε και να αλλάξετε τις άδειες που έχετε παραχωρήσει οποιαδήποτε στιγμή, εφόσον το όχημά σας δεν κινείται.



Επιλέξτε το στοιχείο «Εφαρμογές» στη γραμμή λειτουργιών.

1. Απενεργοποιήστε το Apple CarPlay.
2. Συνδέστε τη συσκευή σας σε μια θύρα USB.
3. Εκκινήστε στη συσκευή σας τις εφαρμογές που θέλετε να χρησιμοποιήσετε μέσω του συστήματος.

Σημείωση: Εάν κλείσετε τις εφαρμογές στη συσκευή σας, δεν θα μπορείτε να τις χρησιμοποιήσετε μέσω του συστήματος.

4. Επιλέξτε **Find mobile apps**.

Σημείωση: Το σύστημα αναζητά και συνδέεται με τις συμβατές εφαρμογές που εκτελούνται στη συσκευή σας.

5. Επιλέξτε την εφαρμογή που θέλετε να χρησιμοποιήσετε στην οθόνη αφής.

Χρήση του Android Auto

Ενεργοποίηση του Android Auto

1. Συνδέστε τη συσκευή σας σε μια θύρα USB.
2. Ακολουθήστε τις οδηγίες στην οθόνη αφής.

Σημείωση: Μπορεί να χρειαστεί να ενεργοποιήσετε το Android Auto από το μενού ρυθμίσεων.

Σημείωση: Ορισμένες λειτουργίες του συστήματος δεν είναι διαθέσιμες όταν χρησιμοποιείτε το Android Auto.

Απενεργοποίηση του Android Auto



Επιλέξτε το στοιχείο «Ρυθμίσεις» στη γραμμή λειτουργιών.

1. Επιλέξτε **Android Auto preferences**.
2. Απενεργοποιήστε το Android Auto.

Χρήση εφαρμογών σε συσκευή Android

Σημείωση: Για περισσότερες πληροφορίες σχετικά με τις διαθέσιμες εφαρμογές, ανατρέξτε στον τοπικό δικτυακό τόπο της Ford.

Όταν εκκινήσετε μια εφαρμογή μέσω του συστήματος για πρώτη φορά, μπορεί να σας ζητηθεί να παραχωρήσετε συγκεκριμένες άδειες. Μπορείτε να δείτε και να αλλάξετε τις άδειες που έχετε παραχωρήσει οποιαδήποτε στιγμή, εφόσον το όχημά σας δεν κινείται.



Επιλέξτε το στοιχείο «Εφαρμογές» στη γραμμή λειτουργιών.

1. Απενεργοποιήστε το Android Auto.
2. Πραγματοποιήστε σύζευξη της συσκευής σας.
3. Εκκινήστε στη συσκευή σας τις εφαρμογές που θέλετε να χρησιμοποιήσετε μέσω του συστήματος.

Σημείωση: Εάν κλείσετε τις εφαρμογές στη συσκευή σας, δεν θα μπορείτε να τις χρησιμοποιήσετε μέσω του συστήματος.

4. Επιλέξτε **Find mobile apps**.

Ηχοσύστημα

Σημείωση: Το σύστημα αναζητά και συνδέεται με τις συμβατές εφαρμογές που εκτελούνται στη συσκευή σας.

5. Επιλέξτε την εφαρμογή που θέλετε να χρησιμοποιήσετε στην οθόνη αφής.

Αντιμετώπιση προβλημάτων με τις εφαρμογές

Σύμπτωμα	Πιθανή αιτία και λύση
Το σύστημα δεν βρίσκει εφαρμογές.	<ul style="list-style-type: none">- Μη συμβατή συσκευή.<ul style="list-style-type: none">• Θα χρειαστείτε συσκευή Android με λειτουργικό σύστημα OS 2.3 ή νεότερη έκδοση ή συσκευή iOS 3GS με λειτουργικό σύστημα iOS 5.0 ή νεότερη έκδοση. Πραγματοποιήστε σύζευξη της Android συσκευής σας και συνδέστε την για να βρείτε εφαρμογές συμβατές με AppLink. Συνδέστε την iOS συσκευή σας σε μια θύρα USB για να βρείτε εφαρμογές συμβατές με AppLink.
Έχω συμβατή συσκευή και είναι σωστά συνδεδεμένη αλλά το σύστημα εξακολουθεί να μην βρίσκει οποιοσδήποτε εφαρμογές.	<ul style="list-style-type: none">- Στη συσκευή σας δεν υπάρχουν εγκατεστημένες εφαρμογές συμβατές με AppLink.<ul style="list-style-type: none">• Κάντε λήψη και εγκαταστήστε την τελευταία έκδοση της εφαρμογής.- Στη συσκευή σας δεν εκτελούνται εφαρμογές συμβατές με AppLink.<ul style="list-style-type: none">• Εκκινήστε τις εφαρμογές για να επιτρέψετε στο σύστημα να τις βρει και βεβαιωθείτε ότι έχετε πραγματοποιήσει σύνδεση στην εφαρμογή, για όποιες εφαρμογές απαιτείται.- Λανθασμένες ρυθμίσεις εφαρμογής.<ul style="list-style-type: none">• Ελέγξτε και προσαρμόστε τις ρυθμίσεις της εφαρμογής στη συσκευή σας και επιτρέψτε στο σύστημα να αποκτήσει πρόσβαση στην εφαρμογή, εάν απαιτείται.
Έχω συμβατή συσκευή, είναι σωστά συνδεδεμένη και οι εφαρμογές μου εκτελούνται αλλά το σύστημα εξακολουθεί να μην βρίσκει οποιοσδήποτε εφαρμογές.	<ul style="list-style-type: none">- Οι εφαρμογές δεν έκλεισαν σωστά.<ul style="list-style-type: none">• Επανεκκινήστε τις εφαρμογές και προσπαθήστε ξανά.

Ηχοσύστημα

Σύμπτωμα	Πιθανή αιτία και λύση
Έχω συσκευή Android που είναι σωστά συνδεδεμένη, έχω επανεκκινήσει τις εφαρμογές μου και οι εφαρμογές εκτελούνται αλλά το σύστημα εξακολουθεί να μην τις βρίσκει.	<ul style="list-style-type: none">– Σε ορισμένες παλαιότερες εκδόσεις του λειτουργικού συστήματος Android υπάρχει ένα πρόβλημα που μπορεί να έχει ως αποτέλεσμα να μην εντοπίζονται οι εφαρμογές.<ul style="list-style-type: none">• Απενεργοποιήστε και ενεργοποιήστε ξανά το Bluetooth για να αναγκάσετε το σύστημα να επανασυνδεθεί στη συσκευή σας.
Έχω συσκευή iOS που είναι σωστά συνδεδεμένη, έχω επανεκκινήσει τις εφαρμογές μου και οι εφαρμογές εκτελούνται αλλά το σύστημα εξακολουθεί να μην τις βρίσκει.	<ul style="list-style-type: none">– Πρόβλημα σύνδεσης καλωδίου.<ul style="list-style-type: none">• Αποσυνδέστε το καλώδιο από τη συσκευή σας, περιμένετε λίγο και συνδέστε το ξανά για να αναγκάσετε το σύστημα να επανασυνδεθεί στη συσκευή σας.
Έχω συσκευή Android στην οποία εκτελείται εφαρμογή ψηφιακών μέσων, το σύστημα έχει βρει την εφαρμογή αλλά δεν ακούω τον ήχο ή η ένταση του ήχου είναι πολύ χαμηλή.	<ul style="list-style-type: none">– Η ένταση ήχου της συσκευής είναι χαμηλή.<ul style="list-style-type: none">• Αυξήστε την ένταση ήχου στη συσκευή σας.
Έχω συσκευή Android στην οποία εκτελούνται διάφορες συμβατές εφαρμογές, αλλά το σύστημα δεν τις βρίσκει όλες.	<ul style="list-style-type: none">– Περιορισμός της συσκευής. Ορισμένες συσκευές Android διαθέτουν περιορισμένο αριθμό θυρών Bluetooth που μπορούν να χρησιμοποιήσουν οι εφαρμογές για να συνδεθούν. Εάν ο αριθμός των εφαρμογών που εκτελούνται στη συσκευή σας υπερβαίνει τον αριθμό των διαθέσιμων θυρών Bluetooth, το σύστημα δεν μπορεί να βρει όλες τις εφαρμογές.<ul style="list-style-type: none">• Κλείστε μερικές από τις εφαρμογές για να επιτρέψετε στο σύστημα να βρει αυτές που θέλετε να χρησιμοποιήσετε.

Ηχοσύστημα

ΧΡΗΣΗ ΤΗΣ ΑΝΑΓΝΩΡΙΣΗΣ ΦΩΝΗΣ

Φωνητικός έλεγχος τηλεφώνου

Το συγκεκριμένο σύστημα σας επιτρέπει να χρησιμοποιήσετε τις λειτουργίες αναγνώρισης φωνής του τηλεφώνου σας και να εστιάσετε την προσοχή σας στην οδήγηση.



Πατήστε το πλήκτρο φωνητικού ελέγχου στο τιμόνι.

Σημείωση: Λειτουργεί μόνο όταν υπάρχει σύνδεση μέσω Bluetooth. Βλ **Σύνδεση συσκευής Bluetooth** (σελίδα 422).

Σημείωση: Κατά τη χρήση της αναγνώρισης φωνής χρησιμοποιήστε τη γλώσσα που έχει οριστεί στη συσκευή.

Σημείωση: Σας συνιστούμε να ελέγξετε το πρόγραμμα χρήσης δεδομένων κινητής τηλεφωνίας πριν χρησιμοποιήσετε το φωνητικό έλεγχο τηλεφώνου μέσω του συστήματος. Η χρήση των εφαρμογών μπορεί να επιφέρει επιπλέον χρεώσεις.

ΗΧΟΣΥΣΤΗΜΑ – ΑΝΤΙΜΕΤΩΠΙΣΗ ΠΡΟΒΛΗΜΑΤΩΝ - ΟΧΗΜΑΤΑ ΜΕ: SYNC 2.5

Σύμπτωμα	Πιθανή αιτία και λύση
Το σύστημα δεν λειτουργεί.	<ul style="list-style-type: none">• Για να αποκαταστήσετε τις λειτουργίες που έχουν σταματήσει, μπορείτε να εκτελέσετε επαναφορά του συστήματος.<ul style="list-style-type: none">• Η επαναφορά του συστήματος έχει σχεδιαστεί για την αποκατάσταση των λειτουργιών και δεν διαγράφει οποιαδήποτε προσωπικά δεδομένα έχετε αποθηκεύσει.
Θέλω να διαγράψω προσωπικά δεδομένα από το σύστημα.	<ul style="list-style-type: none">• Απαιτείται γενική επαναφορά για την αποκατάσταση του συστήματος στις εργοστασιακές ρυθμίσεις.<ul style="list-style-type: none">• Με αυτό τον τρόπο διαγράφονται οποιαδήποτε προσωπικά δεδομένα έχετε αποθηκεύσει.
Το σύστημα δεν είναι ενημερωμένο.	<ul style="list-style-type: none">• Δεν έχει εγκατασταθεί η τελευταία έκδοση.<ul style="list-style-type: none">• Μπορείτε να κάνετε λήψη της τελευταίας έκδοσης ή να ρυθμίσετε το σύστημα ώστε να ενημερώνεται αυτόματα.

Επαναφορά του συστήματος

1. Πατήστε και κρατήστε πατημένα ταυτόχρονα το πλήκτρο αναζήτησης προς τα επάνω και το πλήκτρο τροφοδοσίας της μονάδας ηχητικού συγκροτήματος μέχρι η οθόνη να γίνει μαύρη.

2. Περιμένετε τρία λεπτά για να επιτρέψετε στο σύστημα να ολοκληρώσει την επαναφορά.

Ηχοσύστημα

Ενημέρωση του συστήματος

Σημείωση: Μπορεί να χρειαστεί να ενημερώσουμε το λογισμικό του λειτουργικού συστήματος στο όχημά σας, συμπεριλαμβανομένων ενημερώσεων ασφαλείας και διορθώσεων σφαλμάτων, για να διατηρήσουμε ενημερωμένες τις συνδεδεμένες υπηρεσίες, όπως το hotspot οχήματος, χωρίς πρότερη ειδοποίηση.

Ενημέρωση του συστήματος με τη χρήση μονάδας USB

Λήψη ενημέρωσης

1. Πηγαίνετε στη σελίδα ενημέρωσης του συστήματος στον τοπικό δικτυακό τόπο της Ford.
2. Κάντε λήψη της ενημέρωσης.

Σημείωση: Ο δικτυακός τόπος θα σας ειδοποιήσει εάν διατίθενται ενημερώσεις.

3. Συνδέστε μια μονάδα USB στον υπολογιστή σας.

Σημείωση: Η μονάδα USB πρέπει να είναι κενή και να πληροί τις ελάχιστες απαιτήσεις που αναγράφονται στο δικτυακό τόπο.

4. Ακολουθήστε τις οδηγίες που παρέχονται για τη λήψη της ενημέρωσης στη μονάδα USB.

Εγκατάσταση ενημέρωσης

Σημείωση: Μπορείτε να χρησιμοποιήσετε το σύστημα όταν είναι σε εξέλιξη η εγκατάσταση.

1. Αποσυνδέστε όλες τις άλλες συσκευές USB από τις θύρες USB.
2. Συνδέστε τη μονάδα USB που περιέχει την ενημέρωση σε μια από τις θύρες USB.

Σημείωση: Η εγκατάσταση ξεκινά αυτόματα εντός 10 λεπτών.

Ενημέρωση του συστήματος με τη χρήση σύνδεσης ασύρματου δικτύου

Σύνδεση σε ασύρματο δίκτυο



Επιλέξτε το στοιχείο «Ρυθμίσεις» στη γραμμή λειτουργιών.

1. Επιλέξτε **Wi-Fi**.
2. Επιλέξτε **View available networks**.
3. Επιλέξτε ένα διαθέσιμο δίκτυο.

Σημείωση: Καταχωρήστε τον κωδικό πρόσβασης του δικτύου για να συνδεθείτε σε ασφαλές δίκτυο.

Ενεργοποίηση των αυτόματων ενημερώσεων του συστήματος



Επιλέξτε το στοιχείο «Ρυθμίσεις» στη γραμμή λειτουργιών.

1. Επιλέξτε **Automatic updates**.
2. Ενεργοποιήστε τις αυτόματες ενημερώσεις του συστήματος.

Το σύστημα τώρα είναι ρυθμισμένο ώστε να ελέγχει εάν υπάρχουν και να λαμβάνει τις ενημερώσεις του συστήματος όταν είναι συνδεδεμένο σε ασύρματο δίκτυο.

Σημείωση: Μπορείτε να χρησιμοποιήσετε το σύστημα όταν είναι σε εξέλιξη η λήψη.

Σημείωση: Εάν το σύστημα αποσυνδεθεί από το ασύρματο δίκτυο όταν είναι σε εξέλιξη μια λήψη, η λήψη θα συνεχιστεί την επόμενη φορά που θα συνδεθεί σε ασύρματο δίκτυο.

Järjestelmä nollaus



Επιλέξτε το στοιχείο «Ρυθμίσεις» στη γραμμή λειτουργιών.

1. Επιλέξτε **General**.
2. Επιλέξτε **Master reset**.
3. Επιλέξτε **Continue**.

Ηχοσύστημα

Σημείωση: Εάν πραγματοποιήσετε γενική επαναφορά, το σύστημα δεν θα διαγράψει το όχημά σας από το λογαριασμό του παρόχου δικτύου δεδομένων κινητής τηλεφωνίας του οχήματος. Για να διαγράψετε το όχημά σας από το λογαριασμό, επικοινωνήστε με τον πάροχο του δικτύου.

Σημείωση: Εάν εκτελέσετε γενική επαναφορά, το σύστημα θα διαγράψει οποιοσδήποτε εξουσιοδοτημένους χρήστες και προσωπικά δεδομένα.

ΓΕΝΙΚΑ



ΠΡΟΕΙΔΟΠΟΙΗΣΗ: Εάν οδηγείτε όταν δεν είστε συγκεντρωμένοι, μπορεί να χάσετε τον έλεγχο του οχήματος με αποτέλεσμα την πρόκληση ατυχήματος και τραυματισμού. Συνιστούμε εξαιρετική προσοχή κατά τη χρήση οποιασδήποτε συσκευής που μπορεί να αποσπάσει την προσοχή σας από το δρόμο. Ο ασφαλής χειρισμός του οχήματός σας αποτελεί πρωταρχική σας ευθύνη. Συνιστούμε να μην χρησιμοποιείτε οποιαδήποτε συσκευή χειρός όταν οδηγείτε και σας παροτρύνουμε να χρησιμοποιείτε συστήματα φωνητικού ελέγχου όταν είναι δυνατό. Βεβαιωθείτε ότι έχετε επίγνωση της ισχύουσας εθνικής νομοθεσίας που μπορεί να σχετίζεται με τη χρήση ηλεκτρονικών συσκευών κατά την οδήγηση.

Σχετικά με το SYNC

Το σύστημα σας δίνει τη δυνατότητα να χειριστείτε διάφορα συστήματα ψυχαγωγίας, πληροφόρησης και επικοινωνίας στο όχημά σας με φωνητικές εντολές και μια οθόνη αφής. Το σύστημα παρέχει τη δυνατότητα εύκολης χρήσης του ηχοσυστήματος, του τηλεφώνου, του συστήματος πλοήγησης, των εφαρμογών κινητών συσκευών και των ρυθμίσεων.

Σημείωση: Μπορείτε να ενεργοποιήσετε το σύστημα και να το χρησιμοποιήσετε για διάστημα έως και μίας ώρας χωρίς να ανοίξετε το διακόπτη του κινητήρα.

Σημείωση: Αφού κλείσετε το διακόπτη του κινητήρα, μπορείτε να χρησιμοποιήσετε το σύστημα για διάστημα έως και 10 λεπτών ή μέχρι να ανοίξετε μια πόρτα.

Σημείωση: Για την ασφάλειά σας, ορισμένες λειτουργίες εξαρτώνται από την ταχύτητα του οχήματος. Η χρήση τους είναι δυνατή μόνο όταν η ταχύτητα του οχήματός σας είναι μικρότερη από 5 km/h.

Χρήση της οθόνης αφής

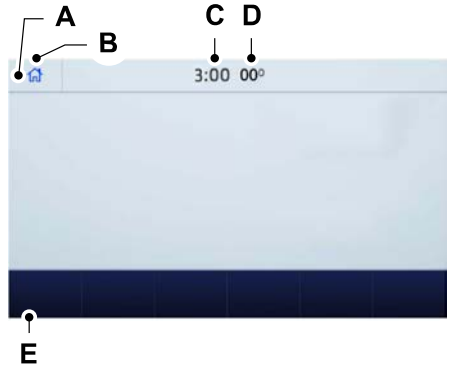

- A Γραμμή κατάστασης.
- B Αρχική οθόνη.
- C Ρολόι. Βλ **Ρυθμίσεις** (σελίδα 452).
- D Θερμοκρασία εξωτερικού αέρα.
- E Γραμμή λειτουργιών.

Γραμμή κατάστασης



Το μικρόφωνο του κινητού τηλεφώνου είναι σε σίγαση.



Σίγαση του ηχοσυστήματος.



Εγκατάσταση ενημέρωσης λογισμικού.



Συνδεδεμένο ασύρματο δίκτυο.



Κινητό τηλέφωνο σε περιαγωγή.



Λήψη γραπτού μηνύματος.



Ανενεργή λειτουργία κλήσης έκτακτης ανάγκης.



Ισχύς σήματος δικτύου κινητού τηλεφώνου.



Η κοινή χρήση δεδομένων οχήματος είναι ενεργή.



Η κοινή χρήση τοποθεσίας οχήματος είναι ενεργή.



Η κοινή χρήση τοποθεσίας και δεδομένων οχήματος είναι ενεργή.



Πηγή δεδομένων οδικής κυκλοφορίας: Οδική κυκλοφορία σε πραγματικό χρόνο.



Πηγή δεδομένων οδικής κυκλοφορίας: Εκπομπή μηνυμάτων οδικής κυκλοφορίας.



Ενεργός ασύρματος φορτιστής.

Γραμμή λειτουργιών



Επιλέξτε για να χρησιμοποιήσετε το ραδιόφωνο, μια συσκευή USB, μια μονάδα ψηφιακών μέσων ή μια συσκευή Bluetooth. Βλ **Ψυχαγωγία** (σελίδα 440).



Επιλέξτε το για να προσαρμόσετε τις ρυθμίσεις κλιματισμού.



Επιλέξτε το για να πραγματοποιήσετε κλήσεις και να αποκτήσετε πρόσβαση στον τηλεφωνικό κατάλογο του κινητού σας τηλεφώνου. Βλ **Τηλέφωνο** (σελίδα 443).



Επιλέξτε το για να χρησιμοποιήσετε το σύστημα πλοήγησης. Βλ **Πλοήγηση** (σελίδα 445).



Επιλέξτε το για να αναζητήσετε και να χρησιμοποιήσετε συμβατές εφαρμογές στη συσκευή σας iOS ή Android. Βλ **Εφαρμογές App** (σελίδα 450).



Επιλέξτε το για να προσαρμόσετε τις ρυθμίσεις του συστήματος. Βλ **Ρυθμίσεις** (σελίδα 452).

Καθαρισμός της οθόνης αφής

Βλ **Καθαρισμός εσωτερικού χώρου** (σελίδα 361).

Ενημέρωση του συστήματος

Ενημέρωση του συστήματος με τη χρήση μονάδας USB

Λήψη ενημέρωσης

1. Πηγαίνετε στη σελίδα ενημέρωσης του SYNC στον τοπικό δικτυακό τόπο της Ford.

2. Κάντε λήψη της ενημέρωσης.

Σημείωση: Ο δικτυακός τόπος θα σας ειδοποιήσει εάν διατίθενται ενημερώσεις.

3. Συνδέστε μια μονάδα USB στον υπολογιστή σας.

Σημείωση: Η μονάδα USB πρέπει να είναι κενή και να πληροί τις ελάχιστες απαιτήσεις που αναγράφονται στο δικτυακό τόπο.

4. Ακολουθήστε τις οδηγίες που παρέχονται για τη λήψη της ενημέρωσης στη μονάδα USB.

Εγκατάσταση ενημέρωσης

Σημείωση: Μπορείτε να χρησιμοποιήσετε το σύστημα όταν είναι σε εξέλιξη η εγκατάσταση.

1. Αποσυνδέστε όλες τις άλλες συσκευές USB από τις θύρες USB.
2. Συνδέστε τη μονάδα USB που περιέχει την ενημέρωση σε μια από τις θύρες USB.

Σημείωση: Η εγκατάσταση ξεκινά αυτόματα εντός 10 λεπτών.

Ενημέρωση του συστήματος με τη χρήση σύνδεσης ασύρματου δικτύου

Ενεργοποίηση των αυτόματων ενημερώσεων του συστήματος

1. Επιλέξτε **Settings**.
2. Επιλέξτε **Automatic updates**.
3. Ενεργοποιήστε τη λειτουργία **Automatic system updates**.

Το σύστημα τώρα είναι ρυθμισμένο ώστε να ελέγχει εάν υπάρχουν και να λαμβάνει τις ενημερώσεις του συστήματος όταν είναι συνδεδεμένο σε ασύρματο δίκτυο.

Σημείωση: Μπορείτε να χρησιμοποιήσετε το σύστημα όταν είναι σε εξέλιξη η λήψη.

Σημείωση: Εάν το σύστημα αποσυνδεθεί από το ασύρματο δίκτυο όταν είναι σε εξέλιξη λήψη αρχείων, η λήψη θα συνεχιστεί την επόμενη φορά που το σύστημα θα συνδεθεί σε ασύρματο δίκτυο.

Σύνδεση σε ασύρματο δίκτυο

Βλ **Σύνδεση του οχήματος σε ασύρματο δίκτυο (Wi-Fi)** (σελίδα 409).

Επιπλέον πληροφορίες και υποστήριξη

Για επιπλέον πληροφορίες και υποστήριξη, σας συνιστούμε να επικοινωνήσετε με μια Επίσημη Εμπορία ή να ανατρέξετε στον τοπικό δικτυακό τόπο της Ford.

ΧΡΗΣΗ ΤΗΣ ΑΝΑΓΝΩΡΙΣΗΣ ΦΩΝΗΣ

Το σύστημα σας δίνει τη δυνατότητα να χειριστείτε τα συστήματα ψυχαγωγίας, πληροφόρησης και επικοινωνίας στο όχημά σας με φωνητικές εντολές. Αυτό σας επιτρέπει να διατηρείτε τα χέρια σας στο τιμόνι και την προσοχή σας στραμμένη σε ό, τι βρίσκεται μπροστά σας.



Πατήστε το πλήκτρο φωνητικού ελέγχου στο τιμόνι και περιμένετε τη φωνητική προτροπή.

Σημείωση: Πατήστε ξανά το πλήκτρο φωνητικού ελέγχου για να διακόψετε τη φωνητική προτροπή και να ξεκινήσετε να μιλάτε.

Σημείωση: Γυρίστε το κουμπί έντασης ήχου καθώς ακούγεται μια φωνητική προτροπή για να ρυθμίσετε την ένταση του ήχου.

Σημείωση: Πατήστε και κρατήστε πατημένο το πλήκτρο φωνητικού ελέγχου στο τιμόνι για να χρησιμοποιήσετε το Siri στη συσκευή σας iOS.

Οι παρακάτω φωνητικές εντολές είναι σχεδιασμένες για να παρέχουν βοήθεια από οποιαδήποτε οθόνη:

- **List of commands**
- **Help**

Στους παρακάτω πίνακες μπορείτε να δείτε ορισμένες από τις πιο συχνές φωνητικές εντολές. Για την πλήρη λίστα των φωνητικών εντολών, ανατρέξτε στον τοπικό δικτυακό τόπο της Ford.

Γενικά

Φωνητική εντολή	Περιγραφή
___ list of commands	Λάβετε τη λίστα των φωνητικών εντολών για μια συγκεκριμένη λειτουργία. ¹
Cancel	Ακυρώστε μια ενεργή σύνοδο φωνητικού ελέγχου.
___ help	Λάβετε τη λίστα των φωνητικών εντολών για μια συγκεκριμένη λειτουργία. ¹
Back	Επιστρέψτε στην προηγούμενη οθόνη.
Main menu	Πηγαίετε στο βασικό μενού.
Next page	Πηγαίετε στην επόμενη σελίδα.
Previous page	Πηγαίετε στην προηγούμενη σελίδα.

¹ Προσθέστε το όνομα της λειτουργίας στην εντολή.

Ψυχαγωγία

Πηγή ήχου

Φωνητική εντολή	Περιγραφή
Radio	Χρησιμοποιήστε το ραδιόφωνο.
CD Player	Χρησιμοποιήστε τη μονάδα CD.
Bluetooth audio	Χρησιμοποιήστε μια συσκευή Bluetooth.
USB	Χρησιμοποιήστε μια συσκευή USB ή μονάδα ψηφιακών μέσων.

Ραδιόφωνο

Φωνητική εντολή	Περιγραφή
AM	Ακροαστείτε ραδιόφωνο AM.
___ AM	Συντονιστείτε σε μια συγκεκριμένη συχνότητα AM. ¹
DAB	Ακροαστείτε ραδιόφωνο DAB.

SYNC™ 3

Φωνητική εντολή	Περιγραφή
FM	Ακροαστείτε ραδιόφωνο FM.
___ FM	Συντονιστείτε σε μια συγκεκριμένη συχνότητα FM. ¹

¹ Προσθέστε τη ραδιοφωνική συχνότητα με δύο δεκαδικές θέσεις στην εντολή.

Συσκευή USB και μονάδα ψηφιακών μέσων

Φωνητική εντολή	Περιγραφή
Play album ___	Παίξτε τη μουσική σας ανά κατηγορία. ¹
Play artist ___	
Play audiobook ___	
Play genre ___	
Play playlist ___	
Play podcast ___	
Play song ___	
Browse all albums	Περιηγηθείτε στη μουσική σας σε συσκευή USB.
Browse all artists	
Browse all audiobooks	
Browse all genres	
Browse all playlists	
Browse all podcasts	
Browse all tracks	
Browse album ___	Περιηγηθείτε στη μουσική σας ανά κατηγορία σε συσκευή USB. ¹
Browse artist ___	
Browse audiobook ___	
Browse genre ___	

SYNC™ 3

Φωνητική εντολή	Περιγραφή
Browse playlist ____	
Browse podcast ____	

¹ Προσθέστε το όνομα ενός άλμπουμ, καλλιτέχνη, βιβλίου ήχου, είδους μουσικής, λίστας κομματιών, podcast ή κομματιού στην εντολή. Προφέρετε το όνομα ακριβώς όπως εμφανίζεται στη συσκευή σας.

Τηλέφωνο

Φωνητική εντολή	Περιγραφή
Pair phone	Πραγματοποιήστε σύζευξη ενός κινητού τηλεφώνου ή συσκευής με ενεργοποιημένο Bluetooth.
Redial	Καλέστε ξανά τον τελευταίο αριθμό.
Dial ____	Καλέστε έναν αριθμό. ¹
Call ____	Καλέστε μια συγκεκριμένη επαφή από τον τηλεφωνικό σας κατάλογο. ²
Call ____ ____	Καλέστε μια συγκεκριμένη επαφή από τον τηλεφωνικό σας κατάλογο σε μια συγκεκριμένη τοποθεσία. ³
Listen to message	Ακούστε την εκφώνηση ενός γραπτού μηνύματος.
Listen to message ____	Ακούστε την εκφώνηση ενός συγκεκριμένου γραπτού μηνύματος από μια λίστα γραπτών μηνυμάτων.
Reply to message	Απαντήστε στο τελευταίο γραπτό μήνυμα.

¹ Προσθέστε τον αριθμό που θέλετε να καλέσετε στην εντολή.

² Προσθέστε το όνομα μιας επαφής από τον τηλεφωνικό σας κατάλογο στην εντολή. Προφέρετε το όνομα και το επώνυμο της επαφής σας ακριβώς όπως εμφανίζεται στη συσκευή σας.

³ Προσθέστε το όνομα και την τοποθεσία μιας επαφής από τον τηλεφωνικό σας κατάλογο στην εντολή. Προφέρετε το όνομα και το επώνυμο της επαφής σας ακριβώς όπως εμφανίζεται στη συσκευή σας.

Πλοήγηση (εάν υπάρχει)

Ορισμός ενός προορισμού

Φωνητική εντολή	Περιγραφή
Find an address	Καταχωρήστε μια διεύθυνση προορισμού. Όταν σας ζητηθεί, δώστε τον αριθμό του κτιρίου, την οδό και την πόλη.
Find a POI	Αναζητήστε ένα σημείο ενδιαφέροντος βάσει ονόματος ή κατηγορίας.
Find nearest ____	Αναζητήστε ένα κοντινό σημείο ενδιαφέροντος βάσει κατηγορίας. ¹
Find a POI category	Αναζητήστε μια κατηγορία σημείων ενδιαφέροντος. ¹
Destination home	Ορίστε την αποθηκευμένη διεύθυνση κατοικίας σας ως προορισμό.
Destination work	Ορίστε την αποθηκευμένη διεύθυνση εργασίας σας ως προορισμό.
Previous destinations	Εμφανίστε και επιλέξτε μια καταχώρηση από τη λίστα προηγούμενων προορισμών.
Favourite destinations	Εμφανίστε και επιλέξτε μια καταχώρηση από τη λίστα αγαπημένων προορισμών.

¹ Προσθέστε μια κατηγορία σημείων ενδιαφέροντος ή μια γνωστή επωνυμία ή αλυσίδα καταστημάτων στην εντολή.

Καθοδήγηση διαδρομής

Φωνητική εντολή	Περιγραφή
Cancel route	Ακυρώστε την τρέχουσα διαδρομή.
Reroute	Επιλέξτε μια εναλλακτική διαδρομή.
Repeat last instruction	Επαναλάβετε την τελευταία προτροπή καθοδήγησης.
Show route	Εμφανίστε την επισκόπηση της διαδρομής.
Show map	Εμφανίστε το χάρτη στην οθόνη αφής.

SYNC™ 3

Φωνητική εντολή	Περιγραφή
Show north up	Εμφανίστε ένα δισδιάστατο χάρτη με το Βορρά προς το επάνω μέρος της οθόνης αφής.
Show heading up	Εμφανίστε ένα δισδιάστατο χάρτη με την κατεύθυνση στην οποία κινείστε προς το επάνω μέρος της οθόνης αφής.
Show 3D	Εμφανίστε έναν τρισδιάστατο χάρτη με την κατεύθυνση στην οποία κινείστε προς τα εμπρός.

Εφαρμογές

Γενικά

Φωνητική εντολή	Περιγραφή
Mobile apps	Ξεκινήστε μια εφαρμογή. Το σύστημα σας ζητά να πείτε το όνομα της εφαρμογής.
List apps	Λάβετε τη λίστα των εφαρμογών που εκτελούνται στη συσκευή σας.
Find apps	Αναζητήστε και συνδεθείτε στις εφαρμογές που εκτελούνται στη συσκευή σας.

Ενεργή εφαρμογή

Φωνητική εντολή	Περιγραφή
___ help	Λάβετε τη λίστα των φωνητικών εντολών για μια συγκεκριμένη εφαρμογή. ¹
Close ___	Κλείστε μια εφαρμογή. ¹

¹ Προσθέστε το όνομα μιας εφαρμογής στην εντολή.

Ρυθμίσεις φωνητικού ελέγχου

Φωνητική εντολή	Περιγραφή
Voice settings	Πηγαίνετε στο μενού ρυθμίσεων φωνητικού ελέγχου.
Interaction mode standard	Ενεργοποιήστε τις πλήρεις φωνητικές εντολές.
Interaction mode advanced	Ενεργοποιήστε τις σύντομες φωνητικές εντολές.
Call confirmation on	Ενεργοποιήστε την επιβεβαίωση κλήσεων. Το σύστημα σας προτρέπει να επιβεβαιώσετε πριν πραγματοποιήσετε μια κλήση.
Call confirmation off	Απενεργοποιήστε την επιβεβαίωση κλήσεων. Το σύστημα δεν σας προτρέπει να επιβεβαιώσετε πριν πραγματοποιήσετε μια κλήση.
Voice command lists on	Ενεργοποιήστε την εμφάνιση των φωνητικών εντολών στην οθόνη.
Voice command lists off	Απενεργοποιήστε την εμφάνιση των φωνητικών εντολών στην οθόνη.

Αυτόματη μείωση ταχύτητας μοτέρ ανεμιστήρα

Εάν χρειάζεται, το σύστημα μειώνει την ταχύτητα του μοτέρ ανεμιστήρα όταν χρησιμοποιείτε φωνητικές εντολές για να περιορίσει το θόρυβο περιβάλλοντος στο όχημά σας. Επιστρέφει στην κανονική τιμή μόλις τελειώσετε.

Απενεργοποίηση της αυτόματης μείωσης ταχύτητας μοτέρ ανεμιστήρα

Πατήστε ταυτόχρονα τα πλήκτρα **A/C** και επανακυκλοφορίας αέρα.

ΨΥΧΑΓΩΓΙΑ



Επιλέξτε το στοιχείο «Ηχοσύστημα» στη γραμμή λειτουργιών.

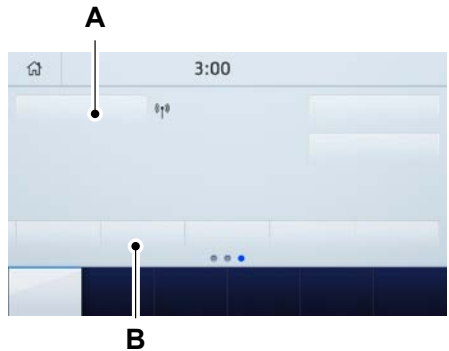

- A Πηγή ήχου. Επιλέξτε το για να διαλέξετε μια διαφορετική πηγή ήχου.
- B Προεπιλεγμένοι ραδιοφωνικοί σταθμοί. Κάντε σάρωση προς τα αριστερά για να δείτε περισσότερες προεπιλογές.

Μπορείτε να έχετε πρόσβαση σε αυτές τις επιλογές χρησιμοποιώντας την οθόνη αφής ή τις φωνητικές εντολές.

Χρήση του ραδιοφώνου

Ρύθμιση ραδιοφωνικού σταθμού AM/FM

1. Επιλέξτε **Sources**.
2. Επιλέξτε **AM** ή **FM**.



E270235

3. Γυρίστε το χειριστήριο για να αλλάξετε τη συχνότητα.

Επιλογή ραδιοφωνικού σταθμού FM από λίστα

1. Επιλέξτε **Sources**.
2. Επιλέξτε **FM**.
3. Επιλέξτε **Stations**.
4. Επιλέξτε ένα ραδιοφωνικό σταθμό από τη λίστα.

Επιλογή ψηφιακού ραδιοφωνικού σταθμού από λίστα

1. Επιλέξτε **Sources**.
2. Επιλέξτε **DAB**.
3. Επιλέξτε **Stations**.
4. Επιλέξτε ένα σύνολο.

5. Επιλέξτε ένα ραδιοφωνικό σταθμό από τη λίστα.

Χειροκίνητη αλλαγή ψηφιακών ραδιοφωνικών σταθμών



E270235

Γυρίστε το χειριστήριο για να αλλάξετε σταθμό.

Αυτόματη αλλαγή ραδιοφωνικών σταθμών



Πατήστε το για να αναζητήσετε τον επόμενο σταθμό προς τα επάνω στη ζώνη συχνοτήτων.

Πατήστε και κρατήστε το πατημένο για γρήγορη αναζήτηση προς τα επάνω στη ζώνη συχνοτήτων.



Πατήστε το για να αναζητήσετε τον επόμενο σταθμό προς τα κάτω στη ζώνη συχνοτήτων.

Πατήστε και κρατήστε το πατημένο για γρήγορη αναζήτηση προς τα κάτω στη ζώνη συχνοτήτων.

Αποθήκευση ραδιοφωνικών σταθμών

Πατήστε και κρατήστε πατημένο ένα από τα πλήκτρα προεπιλογής.

Σημείωση: Το ραδιόφωνο σιγάει για λίγο υποδεικνύοντας ότι ο σταθμός έχει αποθηκευτεί.

Σημείωση: Μπορείτε να προσθέσετε επιπλέον προεπιλεγμένες σελίδες χρησιμοποιώντας την επιλογή ρυθμίσεων στη γραμμή λειτουργιών.

Ενεργοποίηση των ανακοινώσεων για την οδική κυκλοφορία

Επιλέξτε **Traffic (TA)**.

Σημείωση: Εάν ενεργοποιήσετε τις ανακοινώσεις για την οδική κυκλοφορία, οι ανακοινώσεις για την οδική κυκλοφορία που εκπέμπονται από ραδιοφωνικούς σταθμούς διακόπτουν την τρέχουσα πηγή ήχου για να σας βοηθήσουν να σχεδιάσετε τη διαδρομή σας.

Συνεχής ροή ήχου από συσκευή Bluetooth

Ελέγξτε τη συμβατότητα της συσκευής σας στον τοπικό δικτυακό τόπο της Ford.

Πραγματοποιήστε σύζευξη της συσκευής σας. Βλ **Τηλέφωνο** (σελίδα 443).

Επιλέξτε **Sources**.



Επιλέξτε Bluetooth.

Αναζήτηση κομματιών σε συσκευή Bluetooth

Επιλέξτε **Browse**.

Επιλέξτε ένα κομμάτι.

Σημείωση: Επιλέξτε το εξώφυλλο για να προβάλετε πληροφορίες σχετικά με το τρέχον κομμάτι.

Παίξιμο κομματιών σε συσκευή Bluetooth με τυχαία σειρά



Επιλέξτε το για να παίξετε τα κομμάτια με τυχαία σειρά.

Επανάληψη κομματιών σε συσκευή Bluetooth



Επιλέξτε το εικονίδιο επανάληψης για να επαναλάβετε κομμάτια.

Σημείωση: Μπορείτε να επαναλάβετε ένα κομμάτι ή όλα τα κομμάτια σε συσκευή Bluetooth ήχου. Μπορείτε να επαναλάβετε ένα κομμάτι, όλα τα κομμάτια ή όλα τα κομμάτια εντός ενός φακέλου σε μια συσκευή Bluetooth.

Σημείωση: Δίπλα στο εικονίδιο επανάληψης εμφανίζεται ένας μικρός αριθμός «ένα» που υποδεικνύει ότι το κομμάτι θα επαναληφθεί. Δίπλα του εμφανίζεται ένα μικρό εικονίδιο φακέλου που υποδεικνύει ότι ο φάκελος θα επαναληφθεί.

Παίξιμο μουσικής από συσκευή USB ή μονάδα ψηφιακών μέσων

Συνδέστε τη συσκευή σας σε μια θύρα USB.

Επιλέξτε **Sources**.



Επιλέξτε USB.

Σημείωση: Το σύστημα δεικτοδοτεί τη μουσική σας πριν την παίξει.

Αναζήτηση κομματιών σε συσκευή USB ή μονάδα ψηφιακών μέσων

Επιλέξτε **Browse**.

Επιλέξτε ένα κομμάτι.

Σημείωση: Επιλέξτε το εξώφυλλο για να προβάλετε πληροφορίες σχετικά με το τρέχον κομμάτι.

Σημείωση: Μπορείτε επίσης να πραγματοποιήσετε αναζήτηση βάσει ονόματος άλμπουμ, καλλιτέχνη, βιβλίου ήχου, είδους μουσικής, λίστας κομματιών, podcast ή κομματιού.

Αναπαραγωγή κομματιών σε USB ή media player με τυχαία σειρά



Επιλέξτε το για να παίξετε τα κομμάτια με τυχαία σειρά.

Επανάληψη κομματιών σε συσκευή USB ή μονάδα ψηφιακών μέσων



Επιλέξτε το εικονίδιο επανάληψης για να επαναλάβετε κομμάτια.

Σημείωση: Μπορείτε να επαναλάβετε ένα κομμάτι ή όλα τα κομμάτια σε συσκευή USB ήχου ή μονάδα ψηφιακών μέσων ήχου. Μπορείτε να επαναλάβετε ένα κομμάτι, όλα τα κομμάτια ή όλα τα κομμάτια εντός ενός φακέλου σε συσκευή USB ή μονάδα ψηφιακών μέσων.

Σημείωση: Δίπλα στο εικονίδιο επανάληψης εμφανίζεται ένας μικρός αριθμός «ένα» που υποδεικνύει ότι το κομμάτι θα επαναληφθεί. Δίπλα του εμφανίζεται ένα μικρό εικονίδιο φακέλου που υποδεικνύει ότι ο φάκελος θα επαναληφθεί.

Υποστηριζόμενες συσκευές

Το σύστημα υποστηρίζει τις περισσότερες συσκευές USB και μονάδες ψηφιακών μέσων, συμπεριλαμβανομένων συσκευών iOS και Android.

Υποστηριζόμενες μορφές αρχείων

Το σύστημα υποστηρίζει τις εξής μορφές αρχείων:

- Μορφές αρχείων ήχου MP3, MP4, WMA, WAV, AAC, AIFF, APE, DSD και FLAC.
- Επεκτάσεις αρχείων MP3, WMA, WAV, M4A, M4B, AAC και FLAC.
- Συστήματα αρχείων FAT, exFAT και NTFS.

Μεταδεδομένα αρχείων ήχου

Το σύστημα οργανώνει τα αρχεία στη συσκευή σας USB ή στη μονάδα ψηφιακών μέσων βάσει ετικετών μεταδεδομένων. Οι ετικέτες μεταδεδομένων περιέχουν πληροφορίες σχετικά με το αρχείο. Εάν οι ετικέτες μεταδεδομένων για τα αρχεία στη συσκευή σας USB ή στη μονάδα ψηφιακών μέσων δεν περιέχουν πληροφορίες, το σύστημα τις κατηγοριοποιεί ως «άγνωστες». Το σύστημα μπορεί να δεικτοδοτήσει έως 50.000 κομμάτια ανά συσκευή USB ή μονάδα ψηφιακών μέσων, για 10 συσκευές το πολύ.

ΤΗΛΕΦΩΝΟ



ΠΡΟΕΙΔΟΠΟΙΗΣΗ: Εάν οδηγείτε όταν δεν είστε συγκεντρωμένοι, μπορεί να χάσετε τον έλεγχο του οχήματος με αποτέλεσμα την πρόκληση ατυχήματος και τραυματισμού. Συνιστούμε εξαιρετική προσοχή κατά τη χρήση οποιασδήποτε συσκευής που μπορεί να αποσπάσει την προσοχή σας από το δρόμο. Ο ασφαλής χειρισμός του οχήματός σας αποτελεί πρωταρχική σας ευθύνη. Συνιστούμε να μην χρησιμοποιείτε οποιαδήποτε συσκευή χειρός όταν οδηγείτε και σας παροτρύνουμε να χρησιμοποιείτε συστήματα φωνητικού ελέγχου όταν είναι δυνατό. Βεβαιωθείτε ότι έχετε επίγνωση της ισχύουσας εθνικής νομοθεσίας που μπορεί να σχετίζεται με τη χρήση ηλεκτρονικών συσκευών κατά την οδήγηση.

Ελέγξτε τη συμβατότητα της συσκευής σας στον τοπικό δικτυακό τόπο της Ford.

Σύζευξη κινητού τηλεφώνου για πρώτη φορά

Πηγαίνετε στο μενού ρυθμίσεων του κινητού σας τηλεφώνου και ενεργοποιήστε το Bluetooth. Βεβαιωθείτε ότι το κινητό σας τηλέφωνο είναι ανιχνεύσιμο. Ανατρέξτε στο εγχειρίδιο χρήσης του κινητού σας τηλεφώνου.



Επιλέξτε το στοιχείο «Τηλέφωνο» στη γραμμή λειτουργιών.

1. Επιλέξτε **Pair phone**.

Σημείωση: Μια προτροπή σας ζητά να αναζητήσετε το όχημά σας στο κινητό σας τηλέφωνο.

2. Επιλέξτε το όχημά σας στο κινητό σας τηλέφωνο.

Σημείωση: Εμφανίζεται ένας αριθμός στο κινητό σας τηλέφωνο και στην οθόνη αφής.

3. Επιβεβαιώστε ότι ο αριθμός στο κινητό σας τηλέφωνο είναι ίδιος με τον αριθμό στην οθόνη αφής.

Σημείωση: Η οθόνη αφής υποδεικνύει ότι ολοκληρώσατε επιτυχώς τη σύζευξη του κινητού σας τηλεφώνου.

4. Κάντε λήψη του τηλεφωνικού καταλόγου από το κινητό σας τηλέφωνο όταν σας ζητηθεί.

Σημείωση: Εάν πραγματοποιήσετε σύζευξη περισσότερων του ενός τηλεφώνων, χρησιμοποιήστε τις ρυθμίσεις τηλεφώνου για να ορίσετε το πρωτεύον τηλέφωνο. Μπορείτε να αλλάξετε αυτή τη ρύθμιση οποιαδήποτε στιγμή.

Χρήση του κινητού σας τηλεφώνου

Recent Call list

Προβάλετε και επιλέξτε μια καταχώρηση από τη λίστα προηγούμενων κλήσεων.

Contacts

Προβάλετε μια φόρμα έξιψηνης αναζήτησης, για να βρείτε τις επαφές σας. Χρησιμοποιήστε το πλήκτρο «Λίστα», για να ταξινομήσετε τις επαφές σας αλφαβητικά.

Your phone

Αλλάξτε ήχους κουδουνιού, ειδοποιήσεις ή κάντε σύζευξη άλλου κινητού τηλεφώνου.

Change device

Προβάλετε τη λίστα των συζευγμένων ή συνδεδεμένων συσκευών που μπορείτε να επιλέξετε.

Do not disturb

Απορρίψτε τις εισερχόμενες κλήσεις και απενεργοποιήστε τους ήχους κλήσης και τις προειδοποιήσεις.

Phone Keypad

Πληκτρολογήστε απευθείας έναν αριθμό.

Text messages

Εμφανίστε τα μηνύματα του κινητού σας τηλεφώνου.

Siri

Συνδεθείτε με το Siri στην iOS συσκευή σας.

Phone Voice Assistant

Συνδεθείτε με τη φωνητική υπηρεσία τηλεφώνου στην Android συσκευή σας.

Γραπτά μηνύματα

Ρύθμιση της ειδοποίησης για γραπτά μηνύματα

iOS

1. Πηγαίνετε στο μενού ρυθμίσεων του κινητού σας τηλεφώνου.
2. Επιλέξτε Bluetooth.

3. Επιλέξτε το εικονίδιο πληροφοριών στη δεξιά πλευρά του οχήματός σας.
4. Ενεργοποιήστε την ειδοποίηση για γραπτά μηνύματα.
2. Επιλέξτε Bluetooth.
3. Επιλέξτε το στοιχείο «Προφίλ».
4. Επιλέξτε το προφίλ του τηλεφώνου.
5. Ενεργοποιήστε την ειδοποίηση για γραπτά μηνύματα.

Android

1. Πηγαίνετε στο μενού ρυθμίσεων του κινητού σας τηλεφώνου.

Χρήση της λειτουργίας γραπτών μηνυμάτων

Στοιχείο μενού	Περιγραφή
Hear it	Ακούστε την εκφώνηση του γραπτού μηνύματος.
View	Προβάλετε το γραπτό μήνυμα.
Call	Καλέστε τον αποστολέα.
Reply	Απαντήστε στο μήνυμα με ένα τυποποιημένο γραπτό μήνυμα.

Apple CarPlay

1. Συνδέστε τη συσκευή σας σε μια θύρα USB.
2. Ακολουθήστε τις οδηγίες στην οθόνη αφής.

Σημείωση: Ορισμένες λειτουργίες του συστήματος δεν είναι διαθέσιμες όταν χρησιμοποιείτε το Apple CarPlay.

Απενεργοποίηση του Apple CarPlay

1. Επιλέξτε **Settings**.
2. Επιλέξτε **Apple CarPlay preferences**.
3. Απενεργοποιήστε το **Apple CarPlay**.

Android Auto

1. Συνδέστε τη συσκευή σας σε μια θύρα USB.
2. Ακολουθήστε τις οδηγίες στην οθόνη αφής.

Σημείωση: Μπορεί να χρειαστεί να ενεργοποιήσετε το Android Auto από το μενού ρυθμίσεων.

Σημείωση: Ορισμένες λειτουργίες του συστήματος δεν είναι διαθέσιμες όταν χρησιμοποιείτε το Android Auto.

Απενεργοποίηση του Android Auto

1. Επιλέξτε **Settings**.
2. Επιλέξτε **Android Auto**.
3. Απενεργοποιήστε το **Android Auto**.

ΠΛΟΗΓΗΣΗ

Σημείωση: Για περισσότερες πληροφορίες, ανατρέξτε στον τοπικό δικτυακό τόπο της Ford.



Επιλέξτε το στοιχείο «Πλοήγηση» στη γραμμή λειτουργιών.

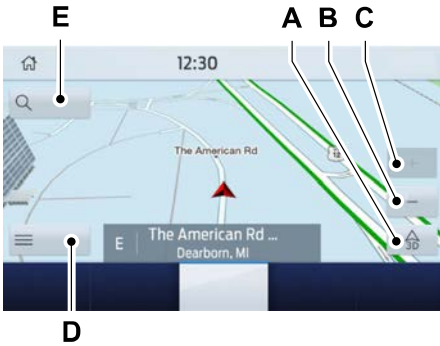

- A Μενού προβολής χάρτη.
- B Σμίκρυνση.
- C Μεγέθυνση.
- D Μενού καθοδήγησης διαδρομής.
- E Μενού καταχώρησης προορισμού.

Ορισμός ενός προορισμού

Ορισμός προορισμού με χρήση της οθόνης καταχώρησης κειμένου

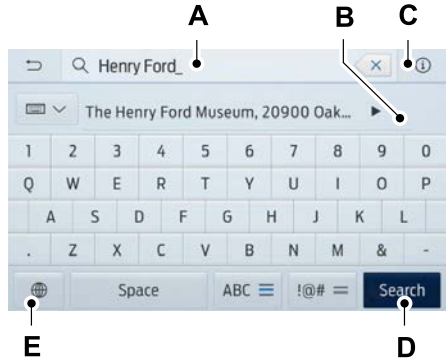

- A Πεδίο καταχώρησης κειμένου.
- B Αυτόματες προτάσεις με βάση το κείμενο που καταχωρείτε.
- C Εικονίδιο πληροφοριών.
- D Αναζήτηση.
- E Ρυθμίσεις πληκτρολογίου.

Σημείωση: Επιλέξτε μία από τις προτάσεις για να αντιγράψετε τη λεπτομέρεια στο πεδίο καταχώρησης κειμένου.

Σημείωση: Μπορείτε να καταχωρήσετε προορισμούς με διάφορες μορφές: **πόλη - οδός - αριθμός, πόλη - αριθμός - οδός, ταχυδρομικός κώδικας ή σημείο ενδιαφέροντος.**

Σημείωση: Δεν χρειάζεται να καταχωρήσετε τη χώρα προορισμού.

Σημείωση: Για να καταχωρήσετε γερμανικά *Umlaut* ή τονισμένους χαρακτήρες, για παράδειγμα **ä** ή **é**, πατήστε και κρατήστε πατημένο τον αντίστοιχο χαρακτήρα στο πληκτρολόγιο.

Επιλέξτε **Search**.

Επιλέξτε **Start** για να ξεκινήσει η καθοδήγηση διαδρομής.

Ορισμός προορισμού με χρήση της οθόνης χάρτη

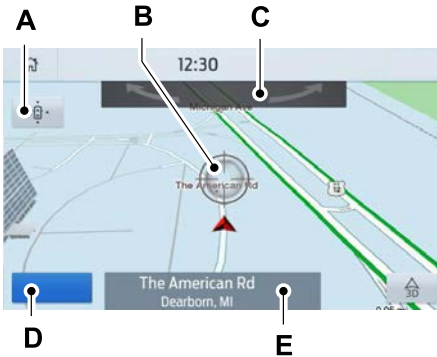

- A Νέο κεντράρισμα του χάρτη.
- B Επιλεγμένη τοποθεσία.
- C Περιστροφή τρισδιάστατου (3D) χάρτη. Σάρωση αριστερά ή δεξιά.
- D Εκκίνηση καθοδήγησης διαδρομής.
- E Όνομα προορισμού.

Επιλέξτε την τοποθεσία στο χάρτη.

Επιλέξτε **Start** για να ξεκινήσει η καθοδήγηση διαδρομής.

Αλλαγή της μορφής του χάρτη

Μπορείτε να εμφανίσετε το χάρτη σε μία από τις παρακάτω μορφές:

- Ως δισδιάστατο χάρτη με την κατεύθυνση στην οποία κινείστε προς το επάνω μέρος της οθόνης.
- Ως δισδιάστατο χάρτη με το Βορρά προς το επάνω μέρος της οθόνης.
- Ως τρισδιάστατο χάρτη με την κατεύθυνση στην οποία κινείστε προς τα εμπρός.

Zoom

Εμφανίστε περισσότερες ή λιγότερες λεπτομέρειες στο χάρτη.

Σημείωση: Μπορείτε να χρησιμοποιήσετε χειρονομίες «τσιμπήματος» για μεγέθυνση και σμίκρυνση. Βάλτε δύο δάχτυλα επάνω στην οθόνη και απομακρύνετε τα μεταξύ τους για μεγέθυνση. Βάλτε δύο δάχτυλα επάνω στην οθόνη και πλησιάστε τα μεταξύ τους για σμίκρυνση.

Καθοδήγηση διαδρομής

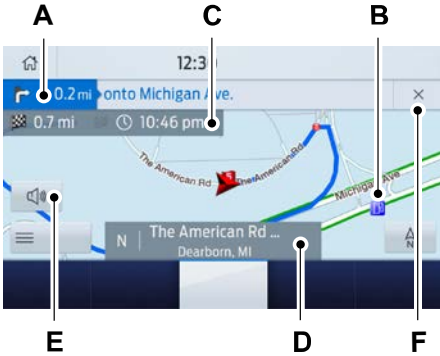

- A Ένδειξη στροφής. Επιλέξτε να ακούσετε την τελευταία οδηγία καθοδήγησης διαδρομής.
- B Σημείο ενδιαφέροντος.
- C Εκτιμώμενη ώρα άφιξης, απόσταση μέχρι τον προορισμό ή χρόνος μέχρι τον προορισμό.
- D Τρέχουσα οδός.
- E Σίγαση προτροπιών καθοδήγησης.
- F Ακυρώστε την καθοδήγηση διαδρομής.

Σημείωση: Για να αλλάξετε την ένταση ήχου των προτροπιών καθοδήγησης, γυρίστε το κουμπί έντασης ήχου καθώς ακούγεται μια προτροπή.

Μενού καθοδήγησης διαδρομής

Στοιχείο μενού	Περιγραφή
Screen view	Προσαρμόστε τις προτιμήσεις σας χάρτη για το διάστημα που είναι ενεργή η καθοδήγηση διαδρομής.
Full map	Προβάλετε το χάρτη πλήρους οθόνης όταν είναι ενεργή η καθοδήγηση διαδρομής.
Motorway exit info	Προβάλετε τις πληροφορίες εξόδων για την τρέχουσα διαδρομή σας.
Turn list	Προβάλετε τη λίστα στροφών για την τρέχουσα διαδρομή σας. Επιλέξτε ένα δρόμο που θέλετε να αποφύγετε.
Traffic list	Προβάλετε την οδική κυκλοφορία κοντά ή στην τρέχουσα διαδρομή σας. ¹
Navigation settings	Προσαρμόστε τις ρυθμίσεις πλοήγησης.
Where am I?	Προβάλετε πληροφορίες για την τρέχουσα τοποθεσία σας.
Cancel route	Ακυρώστε την καθοδήγηση διαδρομής.
Show route	Προβάλετε ολόκληρη την τρέχουσα διαδρομή στο χάρτη.
Re-route	Προβάλετε μια εναλλακτική διαδρομή σε σύγκριση με την τρέχουσα.

Στοιχείο μενού	Περιγραφή
Edit waypoints	Αναδιατάξτε ή διαγράψτε ενδιάμεσα σημεία διαδρομής.
Optimise order	Το σύστημα ορίζει τη σειρά των ενδιάμεσων σημείων διαδρομής για λογαριασμό σας.
Start	Πηγαίετε στην επόμενη οθόνη και ξεκινήστε μια νέα διαδρομή.
Search	Καταχωρήστε μια διεύθυνση προορισμού.
Home	Ορίστε την αποθηκευμένη διεύθυνση κατοικίας σας ως προορισμό.
Work	Ορίστε την αποθηκευμένη διεύθυνση εργασίας σας ως προορισμό.
Favourites	Εμφανίστε και επιλέξτε μια καταχώρηση από τη λίστα αγαπημένων προορισμών.
Previous destinations	Εμφανίστε και επιλέξτε μια καταχώρηση από τη λίστα προηγούμενων προορισμών.
POI	Προβάλετε τις κατηγορίες σημείων ενδιαφέροντος.

¹Εξαρτάται από κανάλι μηνυμάτων οδικής κυκλοφορίας ή πληροφορίες οδικής κυκλοφορίας σε πραγματικό χρόνο.

Ρύθμιση της έντασης ήχου της προτροπής καθοδήγησης

Γυρίστε το κουμπί έντασης ήχου καθώς ακούγεται μια προτροπή καθοδήγησης για να ρυθμίσετε την ένταση του ήχου.

Σημείωση: Εάν ρυθμίσετε κατά λάθος την ένταση του ήχου στο μηδέν, πατήστε το εικονίδιο ένδειξης στροφής για να ακούσετε την τελευταία φωνητική προτροπή και στη συνέχεια ρυθμίστε την ένταση στο επίπεδο που θέλετε.

Σίγαση προτροπών καθοδήγησης



Επιλέξτε το στοιχείο «Σίγαση» στην οθόνη για να σιγάσετε τον ήχο των προτροπών καθοδήγησης.

Σημείωση: Το σύστημα σιγάει την επόμενη και όλες τις μελλοντικές προτροπές καθοδήγησης.

Προσθήκη ενδιάμεσων σημείων διαδρομής

Μπορείτε να προσθέσετε ένα ενδιάμεσο σημείο στη διαδρομή πλοήγησης ως προορισμό στη διάρκεια της διαδρομής σας. Μπορείτε να προσθέσετε έως πέντε ενδιάμεσα σημεία διαδρομής.

1. Επιλέξτε το στοιχείο «Αναζήτηση» στο χάρτη.
2. Ορίστε έναν προορισμό.
3. Επιλέξτε το εικονίδιο της σημαίας.
4. Επιλέξτε **Start**.

Ακύρωση της καθοδήγησης διαδρομής

Ακύρωση της καθοδήγησης διαδρομής από το μενού καθοδήγησης διαδρομής



Επιλέξτε το μενού καθοδήγησης διαδρομής στην ενεργή οθόνη καθοδήγησης.

Επιλέξτε **Cancel route**.

Ακύρωση της καθοδήγησης διαδρομής από τον κυρίως χάρτη



Επιλέξτε το εικονίδιο στην επάνω δεξιά γωνία του κυρίως χάρτη για να ακυρώσετε την καθοδήγηση διαδρομής.

Οδική κυκλοφορία σε πραγματικό χρόνο (εάν υπάρχει)

Το Live Traffic παρέχει πληροφορίες σε πραγματικό χρόνο για την κοινή οδική κυκλοφορία ώστε να σας βοηθήσει να σχεδιάσετε την ταχύτερη διαδρομή μέχρι τον προορισμό σας. Πρέπει να έχετε ενεργή συνδρομή για τη λειτουργία Live Traffic.

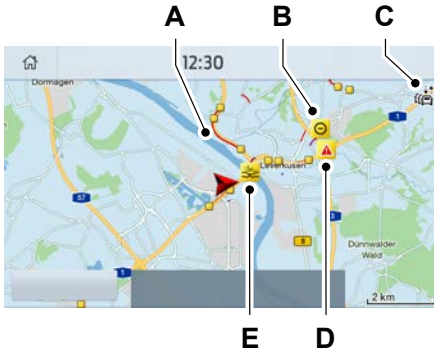

- A Κυκλοφοριακή συμφόρηση.
- B Κλειστός δρόμος.
- C Ενεργή ανακοίνωση οδικής κυκλοφορίας σε πραγματικό χρόνο.
- D Επείγουσα προειδοποίηση.
- E Συμβάν οδικής κυκλοφορίας.

Ενεργοποίηση της λειτουργίας Live Traffic

Σημείωση: Βεβαιωθείτε ότι η δυνατότητα του μόντεμ έχει ενεργοποιηθεί. Βλ **Συνδεδεμένο όχημα** (σελίδα 408).

1. Επιλέξτε **Settings**.
2. Επιλέξτε **FordPass Connect**.
3. Επιλέξτε **Connectivity settings**.
4. Ενεργοποιήστε τη λειτουργία **Vehicle connectivity**.
5. Ενεργοποιήστε τη λειτουργία **Location**.
6. Ενεργοποιήστε τη λειτουργία **Vehicle data & Remote ctrl**.
7. Ενεργοποιήστε τη λειτουργία **Live Traffic**.

Ενημερώσεις χάρτη πλοήγησης

Ελέγξτε τον τοπικό δικτυακό τόπο της Ford ή επικοινωνήστε με την Επίσημη Εμπορία σας για ενημερώσεις του χάρτη πλοήγησης.

Ο πάροχος ψηφιακών χαρτών για την εφαρμογή πλοήγησης είναι η HERE. Εάν διαπιστώσετε σφάλματα δεδομένων χάρτη, μπορείτε να τα αναφέρετε απευθείας ΕΔΩ επισκεπτόμενοι το www.here.com. Η HERE θα αξιολογήσει όλα τα σφάλματα χάρτη που θα υποβληθούν και θα κοινοποιήσει τα αποτελέσματα της έρευνάς της μέσω ηλεκτρονικού ταχυδρομείου.

ΕΦΑΡΜΟΓΕΣ APP

Σημείωση: Για περισσότερες πληροφορίες σχετικά με τις διαθέσιμες εφαρμογές, τις υποστηριζόμενες συσκευές και την αντιμετώπιση προβλημάτων, ανατρέξτε στην τοπική μας ιστοσελίδα.

Όταν εκκινήσετε μια εφαρμογή μέσω του συστήματος για πρώτη φορά, μπορεί να σας ζητηθεί να παραχωρήσετε ορισμένες άδειες. Μπορείτε να ελέγξετε και να αλλάξετε τις άδειες που έχετε παραχωρήσει οποιαδήποτε στιγμή, εφόσον το όχημά σας δεν κινείται. Βλ **Ρυθμίσεις** (σελίδα 452).

Σημείωση: Σας συνιστούμε να ελέγξετε το πρόγραμμα χρήσης δεδομένων κινητής τηλεφωνίας προτού χρησιμοποιήσετε τις εφαρμογές σας μέσω του συστήματος. Η χρήση των εφαρμογών μπορεί να επιφέρει επιπλέον χρεώσεις.

Σημείωση: Σας συνιστούμε να ελέγξετε τους όρους και τις προϋποθέσεις, καθώς και την πολιτική ιδιωτικού απορρήτου του παρόχου της εφαρμογής προτού χρησιμοποιήσετε την εφαρμογή.

Σημείωση: Βεβαιωθείτε ότι διαθέτετε έναν ενεργό λογαριασμό για εφαρμογές που θέλετε να χρησιμοποιήσετε μέσω του συστήματος.

Σημείωση: Ορισμένες εφαρμογές λειτουργούν χωρίς ρύθμιση. Άλλες απαιτούν από εσάς να διαμορφώσετε ορισμένες προσωπικές ρυθμίσεις προτού μπορέσετε να τις χρησιμοποιήσετε.

Χρήση εφαρμογών σε συσκευή iOS



Επιλέξτε το στοιχείο «Εφαρμογές» στη γραμμή λειτουργιών.

1. Αν η συσκευή σας είναι συνδεδεμένη μέσω USB, απενεργοποιήστε το Apple CarPlay. Βλ **Τηλέφωνο** (σελίδα 443).
2. Συνδέστε τη συσκευή σας σε μια θύρα USB ή πραγματοποιήστε σύζευξη και συνδέστε την μέσω Bluetooth.
3. Αν εμφανιστεί μια προτροπή που σας ζητά να ενεργοποιήσετε το CarPlay, επιλέξτε **Disable**.
4. Εκκινήστε στη συσκευή σας τις εφαρμογές που θέλετε να χρησιμοποιήσετε μέσω του SYNC.

Σημείωση: Αν κλείσετε τις εφαρμογές στη συσκευή σας, δεν θα μπορέσετε να τις χρησιμοποιήσετε μέσω του συστήματος.

5. Επιλέξτε την εφαρμογή που θέλετε να χρησιμοποιήσετε στην οθόνη αφής.

Σημείωση: Συνδέστε τη συσκευή σας σε θύρα USB, αν θέλετε να χρησιμοποιήσετε εφαρμογή πλοήγησης. Όταν χρησιμοποιείτε μια εφαρμογή πλοήγησης, η συσκευή σας πρέπει να είναι ξεκλειδωτή και η εφαρμογή ανοιχτή.

Χρήση εφαρμογών σε συσκευή Android



Επιλέξτε το στοιχείο «Εφαρμογές» στη γραμμή λειτουργιών.

1. Αν η συσκευή σας είναι συνδεδεμένη μέσω USB, απενεργοποιήστε το Android Auto. Βλ **Τηλέφωνο** (σελίδα 443).
2. Ενεργοποιήστε την επιλογή **Enable Mobile apps via USB** στο πλακίδιο ρυθμίσεων εφαρμογών κινητής συσκευής.
3. Πραγματοποιήστε σύζευξη της συσκευής σας. Βλ **Τηλέφωνο** (σελίδα 443).
4. Εκκινήστε στη συσκευή σας τις εφαρμογές που θέλετε να χρησιμοποιήσετε μέσω του SYNC.

Σημείωση: Αν κλείσετε τις εφαρμογές στη συσκευή σας, δεν θα μπορέσετε να τις χρησιμοποιήσετε μέσω του συστήματος.

5. Επιλέξτε **Find mobile apps**.

Σημείωση: Το σύστημα αναζητά και συνδέεται με τις συμβατές εφαρμογές που εκτελούνται στη συσκευή σας.

6. Επιλέξτε την εφαρμογή που θέλετε να χρησιμοποιήσετε στην οθόνη αφής.

Σημείωση: Οι εφαρμογές στην κινητή συσκευή σας χρησιμοποιούν τη θύρα USB για να συνδεθούν με το SYNC. Ορισμένες συσκευές δεν μπορούν να παίξουν μουσική μέσω USB όταν ενεργοποιηθούν οι εφαρμογές κινητής συσκευής.

Χρήση συστήματος πλοήγησης κινητού τηλεφώνου σε συσκευή Android

1. Συνδέστε τη συσκευή σας σε μια θύρα USB.
2. Απενεργοποιήστε το Android Auto. Βλ **Τηλέφωνο** (σελίδα 443).
3. Ενεργοποιήστε την επιλογή **Enable Mobile apps via USB** στο πλακίδιο ρυθμίσεων εφαρμογών κινητής συσκευής.
4. Επιλέξτε το στοιχείο «Εφαρμογές» στη γραμμή λειτουργιών.
5. Επιλέξτε την εφαρμογή πλοήγησης που θέλετε να χρησιμοποιήσετε στην οθόνη αφής.

Σημείωση: Όταν χρησιμοποιείτε μια εφαρμογή πλοήγησης, η συσκευή σας πρέπει να είναι ξεκλειδωτή και η εφαρμογή ανοιχτή.

Σημείωση: Οι εφαρμογές στην κινητή συσκευή σας χρησιμοποιούν τη θύρα USB για να συνδεθούν με το SYNC. Ορισμένες συσκευές δεν μπορούν να παίξουν μουσική μέσω USB όταν ενεργοποιηθούν οι εφαρμογές κινητής συσκευής.

ΡΥΘΜΙΣΕΙΣ



Επιλέξτε το στοιχείο «Ρυθμίσεις» στη γραμμή λειτουργιών.

Επιλέξτε ένα πλακίδιο για πρόσβαση στις ρυθμίσεις.



Επιλέξτε το στοιχείο εμφάνισης επιπλέον πληροφοριών.

Φωτισμός περιβάλλοντος

Μπορείτε να προσαρμόσετε τις ρυθμίσεις φωτισμού περιβάλλοντος.

Android Auto

Μπορείτε να ενεργοποιήσετε και να απενεργοποιήσετε το Android Auto.

Apple CarPlay

Μπορείτε να ενεργοποιήσετε και να απενεργοποιήσετε το Apple CarPlay.

Ηχοσύστημα

Μπορείτε να προσαρμόσετε τις ρυθμίσεις ήχου του ηχοσυστήματος.

Αυτόματες ενημερώσεις

Μπορείτε να ενεργοποιήσετε και να απενεργοποιήσετε τις αυτόματες ενημερώσεις και να προσαρμόσετε τις ρυθμίσεις.

Bluetooth

Μπορείτε να ενεργοποιήσετε και να απενεργοποιήσετε το Bluetooth και να κάνετε σύζευξη του κινητού σας τηλεφώνου.

Ρολόι

Μπορείτε να προσαρμόσετε τις ρυθμίσεις ρολογιού.

Οθόνη

Μπορείτε να προσαρμόσετε τις ρυθμίσεις οθόνης όπως φωτεινότητα και αυτόματη ρύθμιση έντασης φωτισμού.

Λειτουργία κλήσης έκτακτης ανάγκης

Μπορείτε να ενεργοποιήσετε και να απενεργοποιήσετε την κλήση έκτακτης ανάγκης.

FordPass

Μπορείτε να προσαρμόσετε τις ρυθμίσεις του FordPass.

Γενικά

Μπορείτε να προσαρμόσετε ρυθμίσεις όπως γλώσσα και μονάδες μέτρησης ή να εκτελέσετε επαναφορά του συστήματος.

Εφαρμογές κινητών συσκευών

Μπορείτε να ρυθμίσετε τις άδειες και να ενεργοποιήσετε, να απενεργοποιήσετε ή να ενημερώσετε εφαρμογές κινητών συσκευών.

Πλοήγηση (εάν υπάρχει)

Μπορείτε να προσαρμόσετε ρυθμίσεις πλοήγησης όπως προτιμήσεις χάρτη και καθοδήγηση διαδρομής.

Τηλέφωνο

Μπορείτε να συνδέσετε και αποσυνδέσετε τη συσκευή σας ή να διαχειριστείτε τις ρυθμίσεις της συνδεδεμένης συσκευής.

Καθίσματα (εάν υπάρχει)

Μπορείτε να ρυθμίσετε τη θέση και τη λειτουργία μασάζ των καθισμάτων.

Ήχος

Μπορείτε να προσαρμόσετε τις ρυθμίσεις ήχων του οχήματος.

Τρόπος λειτουργίας κλειδώματος στη διάρκεια επαγγελματικής φροντίδας (εάν υπάρχει)

Μπορείτε να ενεργοποιήσετε και να απενεργοποιήσετε τον τρόπο λειτουργίας επαγγελματικής φροντίδας του οχήματος.

Όχημα (εάν υπάρχει)

Μπορείτε να προσαρμόσετε τις ρυθμίσεις κάμερας.

Φωνητικός έλεγχος

Μπορείτε να προσαρμόσετε τις ρυθμίσεις φωνητικού ελέγχου.

Ασύρματο δίκτυο (Wi-Fi)

Μπορείτε να ενεργοποιήσετε και να απενεργοποιήσετε το ασύρματο δίκτυο και να προσαρμόσετε τις ρυθμίσεις.

ΑΝΤΙΜΕΤΩΠΙΣΗ ΠΡΟΒΛΗΜΑΤΩΝ ΣΤΟ SYNC™ 3

Αναγνώριση φωνής

Σύμπτωμα	Πιθανή αιτία και λύση
Το σύστημα δεν καταλαβαίνει τι λέω.	<ul style="list-style-type: none"> - Χρησιμοποιείτε λανθασμένες φωνητικές εντολές. <ul style="list-style-type: none"> • Βλ Χρήση της αναγνώρισης φωνής (σελίδα 434). • Για την πλήρη λίστα των φωνητικών εντολών, ανατρέξτε στον τοπικό δικτυακό τόπο της Ford. - Μιλάτε πολύ νωρίς. <ul style="list-style-type: none"> • Περιμένετε τη φωνητική προτροπή πριν μιλήσετε.
Το σύστημα δεν καταλαβαίνει το όνομα ενός κομματιού ή καλλιτέχνη.	<ul style="list-style-type: none"> - Περιορισμός της συσκευής. Το Bluetooth δεν υποστηρίζει φωνητικές εντολές. <ul style="list-style-type: none"> • Συνδέστε τη συσκευή σας σε μια θύρα USB. • Εάν έχετε συσκευή iOS, πατήστε και κρατήστε πατημένο το πλήκτρο φωνητικού ελέγχου στο τιμόνι για να ζητήσετε από το Siri να παίξει συγκεκριμένα κομμάτια. - Χρησιμοποιείτε λανθασμένες φωνητικές εντολές. <ul style="list-style-type: none"> • Βλ Χρήση της αναγνώρισης φωνής (σελίδα 434). • Για την πλήρη λίστα των φωνητικών εντολών, ανατρέξτε στον τοπικό δικτυακό τόπο της Ford. - Δεν προφέρετε το όνομα ακριβώς όπως εμφανίζεται στη συσκευή σας. <ul style="list-style-type: none"> • Προφέρετε το όνομα του κομματιού ή του καλλιτέχνη ακριβώς όπως εμφανίζεται στη συσκευή σας. Εάν υπάρχουν συντομογραφίες στο όνομα, πείτε τα γράμματα ένα ένα. Το όνομα του τραγουδιού ή του καλλιτέχνη μπορεί να έχει ειδικούς χαρακτήρες που δεν αναγνωρίζει το σύστημα. - Το όνομα περιλαμβάνει ειδικούς χαρακτήρες, για παράδειγμα *, - ή +. <ul style="list-style-type: none"> • Αλλάξτε τα ονόματα των αρχείων στη συσκευή σας ή χρησιμοποιήστε την οθόνη αφής για να επιλέξετε και να παίξετε το κομμάτι.

SYNC™ 3

Σύμπτωμα	Πιθανή αιτία και λύση
Το σύστημα δεν καταλαβαίνει το όνομα μιας επαφής από τον τηλεφωνικό κατάλογο της συσκευής μου και καλεί άλλη επαφή.	<ul style="list-style-type: none">- Δεν προφέρετε το όνομα ακριβώς όπως εμφανίζεται στη συσκευή σας.<ul style="list-style-type: none">• Προφέρετε το όνομα και το επώνυμο της επαφής ακριβώς όπως εμφανίζεται στη συσκευή σας. Εάν υπάρχουν συντομογραφίες στο όνομα, πείτε τα γράμματα ένα ένα.- Το όνομα περιλαμβάνει ειδικούς χαρακτήρες, για παράδειγμα *, - ή +.<ul style="list-style-type: none">• Αλλάξτε το όνομα της επαφής στη συσκευή σας ή χρησιμοποιήστε την οθόνη αφής για να επιλέξετε και να καλέσετε την επαφή.
Το σύστημα δεν καταλαβαίνει τα ξένα ονόματα των επαφών στον τηλεφωνικό κατάλογο της συσκευής μου.	<ul style="list-style-type: none">- Δεν προφέρετε το όνομα ακριβώς όπως εμφανίζεται στη συσκευή σας.<ul style="list-style-type: none">• Προφέρετε το όνομα και το επώνυμο της επαφής ακριβώς όπως εμφανίζεται στη συσκευή σας. Το σύστημα εφαρμόζει τους φωνητικούς κανόνες προφοράς της επιλεγμένης γλώσσας στα ονόματα των επαφών του τηλεφωνικού καταλόγου της συσκευής σας. Επιλέξτε το όνομα της επαφής στην οθόνη αφής και χρησιμοποιήστε την επιλογή «Να το ακούσω» για να πάρετε μια ιδέα της προφοράς που περιμένει το σύστημα από εσάς.
Οι φωνητικές προτροπές του συστήματος και η προφορά ορισμένων λέξεων από το σύστημα δεν είναι πολύ ακριβείς.	<ul style="list-style-type: none">- Περιορισμός της συσκευής.<ul style="list-style-type: none">• Το σύστημα χρησιμοποιεί τεχνολογία μετατροπής κειμένου σε ομιλία, ως εκ τούτου η φωνή είναι συνθετική και όχι εκ των προτέρων ηχογραφημένη ανθρώπινη φωνή.

USB και ηχοσύστημα Bluetooth

Σύμπτωμα	Πιθανή αιτία και λύση
Δεν μπορώ να συνδέσω τη συσκευή μου.	<ul style="list-style-type: none">- Δυσλειτουργία της συσκευής.<ul style="list-style-type: none">• Αποσυνδέστε τη συσκευή σας. Απενεργοποιήστε τη συσκευή σας, εκτελέστε επαναφορά στη συσκευή και προσπαθήστε ξανά.- Πρόβλημα σύνδεσης καλωδίου.<ul style="list-style-type: none">• Συνδέστε σωστά το καλώδιο στη συσκευή σας και τη θύρα USB του οχήματος.

SYNC™ 3

Σύμπτωμα	Πιθανή αιτία και λύση
	<ul style="list-style-type: none"> - Μη συμβατό καλώδιο. <ul style="list-style-type: none"> • Χρησιμοποιήστε το καλώδιο που συνιστά ο κατασκευαστής της συσκευής σας. - Λανθασμένες ρυθμίσεις συσκευής. <ul style="list-style-type: none"> • Βεβαιωθείτε ότι η συσκευή σας δεν έχει πρόγραμμα αυτόματης εγκατάστασης ή ενεργές ρυθμίσεις ασφαλείας. • Βεβαιωθείτε ότι η συσκευή σας δεν έχει ρυθμιστεί μόνο σε λειτουργία φόρτισης. - Έχει ενεργοποιηθεί η οθόνη κλειδώματος της συσκευής. <ul style="list-style-type: none"> • Ξεκλειδώστε τη συσκευή σας πριν την συνδέσετε.
Το σύστημα δεν αναγνωρίζει τη συσκευή μου.	<ul style="list-style-type: none"> - Περιορισμός της συσκευής. <ul style="list-style-type: none"> • Μην αφήνετε τη συσκευή σας μέσα στο όχημα όταν ο καιρός είναι πολύ ζεστός ή πολύ κρύος.
Το σύστημα δεν καταλαβαίνει το όνομα ενός κομματιού ή καλλιτέχνη.	<ul style="list-style-type: none"> - Περιορισμός της συσκευής. Το Bluetooth δεν υποστηρίζει φωνητικές εντολές. <ul style="list-style-type: none"> • Συνδέστε τη συσκευή σας σε μια θύρα USB. • Εάν έχετε συσκευή iOS, πατήστε και κρατήστε πατημένο το πλήκτρο φωνητικού ελέγχου στο τιμόνι για να ζητήσετε από το Siri να παίξει συγκεκριμένα κομμάτια.
Δεν μπορώ να κάνω streaming ήχου από την Bluetooth συσκευή μου.	<ul style="list-style-type: none"> - Μη συμβατή συσκευή. <ul style="list-style-type: none"> • Ελέγξτε τη συμβατότητα της συσκευής σας στον τοπικό δικτυακό τόπο της Ford. - Η συσκευή δεν είναι συνδεδεμένη. <ul style="list-style-type: none"> • Πραγματοποιήστε σύζευξη της συσκευής σας. Βλ Τηλέφωνο (σελίδα 443). - Η μονάδα ψηφιακών μέσων δεν είναι σε λειτουργία. <ul style="list-style-type: none"> • Εκκινήστε τη μονάδα ψηφιακών μέσων στη συσκευή σας.

SYNC™ 3

Σύμπτωμα	Πιθανή αιτία και λύση
Το σύστημα δεν αναγνωρίζει τη μουσική στη συσκευή μου.	<ul style="list-style-type: none">- Δεν υπάρχουν ή δεν είναι σωστά τα μεταδεδομένα αρχείων ήχου, για παράδειγμα οι πληροφορίες καλλιτέχνη, τίτλων τραγουδιού, άλμπουμ ή είδους.<ul style="list-style-type: none">• Επιδιορθώστε τα αρχεία στη συσκευή σας.- Κατεστραμμένα αρχεία.<ul style="list-style-type: none">• Επιδιορθώστε τα αρχεία στη συσκευή σας.- Τα αρχεία προστατεύονται από πνευματικά δικαιώματα.<ul style="list-style-type: none">• Χρησιμοποιήστε συσκευή που περιέχει αρχεία τα οποία δεν προστατεύονται από πνευματικά δικαιώματα.- Μη υποστηριζόμενη μορφή αρχείου.<ul style="list-style-type: none">• Επιδιορθώστε ή μετατρέψτε τα αρχεία σε μια υποστηριζόμενη μορφή. Βλ Ψυχαγωγία (σελίδα 440).- Απαιτείται δεικτοδότηση της συσκευής.<ul style="list-style-type: none">• Εκτελέστε νέα δεικτοδότηση στη συσκευή σας. Βλ Ρυθμίσεις (σελίδα 452).- Έχει ενεργοποιηθεί η οθόνη κλειδώματος της συσκευής.<ul style="list-style-type: none">• Ξεκλειδώστε τη συσκευή σας πριν την συνδέσετε.

SYNC™ 3

Σύμπτωμα	Πιθανή αιτία και λύση
Μερικές φορές δεν ακούω ένα κομμάτι που παίζεται στη συσκευή μου.	<ul style="list-style-type: none">- Δυσλειτουργία της συσκευής.<ul style="list-style-type: none">• Αποσυνδέστε τη συσκευή σας. Απενεργοποιήστε τη συσκευή σας, εκτελέστε επαναφορά στη συσκευή και προσπαθήστε ξανά.
Όταν αποσυνδέω τη συσκευή μου iOS, η ένταση ήχου ρυθμίζεται στη μέγιστη βαθμίδα.	<ul style="list-style-type: none">- Περιορισμός της συσκευής.<ul style="list-style-type: none">• Χαμηλώστε την ένταση ήχου στη συσκευή σας.
Το σύστημα δεν παίζει τα κομμάτια στη μονάδα USB με τη σωστή σειρά.	<p>Εάν το σύστημα δεν παίζει τα κομμάτια στη συσκευή σας USB με τη σωστή σειρά, οι παρακάτω πληροφορίες μπορεί να βοηθήσουν:</p> <ul style="list-style-type: none">- Εάν επιλέγετε το USB ως πηγή ήχου ενώ το σύστημα εκτελεί ακόμα δεικτοδότηση, το SYNC παίζει τα κομμάτια με αλφαβητική σειρά βάσει του ονόματος αρχείου στο ριζικό κατάλογο.- Εάν επιλέγετε το USB ως πηγή ήχου αφού το σύστημα ολοκληρώσει τη δεικτοδότηση, το SYNC παίζει όλα τα κομμάτια με αλφαβητική σειρά βάσει του τίτλου στην ετικέτα ID3, ανεξάρτητα από το πού βρίσκονται. Το SYNC χρησιμοποιεί το όνομα αρχείου εάν δεν υπάρχει ο τίτλος στην ετικέτα ID3.- Εάν επιλέγετε να παιχτούν όλα τα κομμάτια από το μενού περιήγησης, το SYNC παίζει όλα τα κομμάτια με αλφαβητική σειρά βάσει του τίτλου στην ετικέτα ID3, ανεξάρτητα από το πού βρίσκονται. Το SYNC χρησιμοποιεί το όνομα αρχείου εάν δεν υπάρχει ο τίτλος στην ετικέτα ID3.- Εάν επιλέγετε ένα κομμάτι όταν χρησιμοποιείται η επιλογή «εξερεύνησης της συσκευής», το SYNC παίζει τα κομμάτια με αλφαβητική σειρά βάσει του ονόματος αρχείου στο φάκελο που έχετε επιλέξει. Στη συνέχεια το SYNC παίζει όλα τα κομμάτια σε οποιοσδήποτε υποφάκελος υπάρχουν στο φάκελο που έχετε επιλέξει.

Τηλέφωνο

Σύμπτωμα	Πιθανή αιτία και λύση
Στη διάρκεια τηλεφωνικών κλήσεων ακούω πολύ έντονο θόρυβο περιβάλλοντος.	<ul style="list-style-type: none"> – Λανθασμένες ρυθμίσεις κινητού τηλεφώνου. <ul style="list-style-type: none"> • Ελέγξτε και προσαρμόστε τις ρυθμίσεις ήχου στο κινητό σας τηλέφωνο. Ανατρέξτε στο εγχειρίδιο χρήσης του κινητού σας τηλεφώνου.
Στη διάρκεια τηλεφωνικής κλήσης ακούω το συνομιλητή μου αλλά ο συνομιλητής μου δεν με ακούει.	<ul style="list-style-type: none"> – Δυσλειτουργία του κινητού τηλεφώνου. <ul style="list-style-type: none"> • Απενεργοποιήστε το κινητό σας τηλέφωνο, εκτελέστε επαναφορά στο τηλέφωνο και προσπαθήστε ξανά. – Το μικρόφωνο του κινητού τηλεφώνου είναι σε σίγαση. <ul style="list-style-type: none"> • Διακόψτε τη σίγαση του μικροφώνου του τηλεφώνου σας.
Στη διάρκεια τηλεφωνικής κλήσης, δεν ακούω το συνομιλητή μου και ο συνομιλητής μου δεν με ακούει.	<ul style="list-style-type: none"> – Απαιτείται επανεκκίνηση του συστήματος. <ul style="list-style-type: none"> • Επανεκκινήστε το σύστημα. Κλείστε το διακόπτη του κινητήρα και ανοίξτε την πόρτα. Κλείστε την πόρτα και κλειδώστε το όχημα. Περιμένετε μέχρι να απενεργοποιηθεί η οθόνη αφής και να σβήσουν οποιεσδήποτε φωτισμένες θύρες USB. Ξεκλειδώστε το όχημα, ανοίξτε το διακόπτη του κινητήρα και προσπαθήστε ξανά.
Δεν μπορώ να κάνω λήψη του τηλεφωνικού καταλόγου.	<ul style="list-style-type: none"> – Μη συμβατό κινητό τηλέφωνο. <ul style="list-style-type: none"> • Ελέγξτε τη συμβατότητα του κινητού σας τηλεφώνου στον τοπικό δικτυακό τόπο της Ford. – Λανθασμένες ρυθμίσεις κινητού τηλεφώνου. <ul style="list-style-type: none"> • Επιτρέψτε στο σύστημα την ανάκτηση επαφών από το κινητό σας τηλέφωνο. Ανατρέξτε στο εγχειρίδιο χρήσης του κινητού σας τηλεφώνου. – Λανθασμένες ρυθμίσεις συστήματος. <ul style="list-style-type: none"> • Ενεργοποιήστε την αυτόματη λήψη του τηλεφωνικού καταλόγου. Βλ Ρυθμίσεις (σελίδα 452). – Δυσλειτουργία του κινητού τηλεφώνου. <ul style="list-style-type: none"> • Απενεργοποιήστε το κινητό σας τηλέφωνο, εκτελέστε επαναφορά στο τηλέφωνο και προσπαθήστε ξανά.

SYNC™ 3

Σύμπτωμα	Πιθανή αιτία και λύση
Εμφανίζεται ένα μήνυμα που λέει ότι έχει γίνει λήψη του τηλεφωνικού μου καταλόγου, αλλά ο κατάλογος είναι κενός ή λείπουν επαφές.	<ul style="list-style-type: none">- Λανθασμένες ρυθμίσεις κινητού τηλεφώνου.<ul style="list-style-type: none">• Επιτρέψτε στο σύστημα την ανάκτηση επαφών από το κινητό σας τηλέφωνο. Ανατρέξτε στο εγχειρίδιο χρήσης του κινητού σας τηλεφώνου.• Ελέγξτε τη θέση των επαφών που λείπουν στο κινητό σας τηλέφωνο. Εάν είναι αποθηκευμένες στην κάρτα SIM, μεταφέρετέ τις στη μνήμη του κινητού τηλεφώνου.- Λανθασμένες ρυθμίσεις συστήματος.<ul style="list-style-type: none">• Ενεργοποιήστε την αυτόματη λήψη του τηλεφωνικού καταλόγου. Βλ Ρυθμίσεις (σελίδα 452).
Δεν μπορώ να συνδέσω το κινητό μου τηλέφωνο.	<ul style="list-style-type: none">- Μη συμβατό κινητό τηλέφωνο.<ul style="list-style-type: none">• Ελέγξτε τη συμβατότητα του κινητού σας τηλεφώνου στον τοπικό δικτυακό τόπο της Ford.- Δυσλειτουργία του κινητού τηλεφώνου.<ul style="list-style-type: none">• Απενεργοποιήστε το κινητό σας τηλέφωνο, εκτελέστε επαναφορά στο τηλέφωνο και προσπαθήστε ξανά.• Εγκαταστήστε την τελευταία έκδοση υλικολογισμικού του κινητού τηλεφώνου.• Διαγράψτε τη συσκευή σας από το σύστημα, διαγράψτε το SYNC από τη συσκευή σας και προσπαθήστε ξανά.• Απενεργοποιήστε την αυτόματη λήψη του τηλεφωνικού καταλόγου. Βλ Ρυθμίσεις (σελίδα 452).
Η λειτουργία γραπτών μηνυμάτων δεν λειτουργεί.	<ul style="list-style-type: none">- Μη συμβατό κινητό τηλέφωνο.<ul style="list-style-type: none">• Ελέγξτε τη συμβατότητα του κινητού σας τηλεφώνου στον τοπικό δικτυακό τόπο της Ford.- Δυσλειτουργία του κινητού τηλεφώνου.<ul style="list-style-type: none">• Απενεργοποιήστε το κινητό σας τηλέφωνο, εκτελέστε επαναφορά στο τηλέφωνο και προσπαθήστε ξανά.
Δεν ακούω τα γραπτά μηνύματα.	<ul style="list-style-type: none">- Μη συμβατό κινητό τηλέφωνο.<ul style="list-style-type: none">• Ελέγξτε τη συμβατότητα του κινητού σας τηλεφώνου στον τοπικό δικτυακό τόπο της Ford.

Πλοήγηση (εάν υπάρχει)

Σύμπτωμα	Πιθανή αιτία και λύση
Δεν μπορώ να καταχωρήσω ονόματα οδών όταν είμαι στο εξωτερικό.	<ul style="list-style-type: none">- Λανθασμένη μέθοδος καταχώρησης.<ul style="list-style-type: none">• Καταχωρήστε το όνομα της οδού με τη χώρα.
Το σύστημα δεν αναγνωρίζει τις συντεταγμένες.	<ul style="list-style-type: none">- Χρησιμοποιείτε λανθασμένη μορφή συντεταγμένων.<ul style="list-style-type: none">• Η σωστή μορφή είναι ##.####, ##.#### (για Β/Ν, Α/Δ). Προσθέστε ένα «μείον» πριν από τις συντεταγμένες εάν η κατεύθυνση είναι προς τα δυτικά και διατηρήστε τη θετική τιμή εάν η κατεύθυνση είναι προς τα ανατολικά. Για παράδειγμα 12,5412 σημαίνει «Ανατολή» και -12,5412 σημαίνει «Δύση».

Εφαρμογές

Σύμπτωμα	Πιθανή αιτία και λύση
Το σύστημα δεν βρίσκει εφαρμογές.	<ul style="list-style-type: none"> - Μη συμβατή συσκευή. <ul style="list-style-type: none"> • Χρειάζεστε συσκευή Android με λειτουργικό σύστημα OS 4.3 ή μεταγενέστερο ή συσκευή iOS με λειτουργικό σύστημα iOS 8.0 ή μεταγενέστερο. Πραγματοποιήστε σύζευξη της Android συσκευής σας και συνδέστε την για να βρείτε εφαρμογές συμβατές με AppLink. Συνδέστε τη συσκευή σας Android ή iOS σε μια θύρα USB ή πραγματοποιήστε σύζευξη και συνδέστε την μέσω Bluetooth.
Έχω συμβατή συσκευή και είναι σωστά συνδεδεμένη αλλά το σύστημα εξακολουθεί να μην βρίσκει οποιεσδήποτε εφαρμογές.	<ul style="list-style-type: none"> - Στη συσκευή σας δεν υπάρχουν εγκατεστημένες εφαρμογές συμβατές με AppLink. <ul style="list-style-type: none"> • Κάντε λήψη και εγκαταστήστε την τελευταία έκδοση της εφαρμογής. - Στη συσκευή σας δεν εκτελούνται εφαρμογές συμβατές με AppLink. <ul style="list-style-type: none"> • Εκκινήστε τις εφαρμογές για να επιτρέψετε στο σύστημα να τις βρει και βεβαιωθείτε ότι έχετε πραγματοποιήσει σύνδεση στην εφαρμογή, για όποιες εφαρμογές απαιτείται. - Λανθασμένες ρυθμίσεις εφαρμογής. <ul style="list-style-type: none"> • Ελέγξτε και προσαρμόστε τις ρυθμίσεις της εφαρμογής στη συσκευή σας και επιτρέψτε στο SYNC να αποκτήσει πρόσβαση στην εφαρμογή, εάν απαιτείται.
Έχω συμβατή συσκευή, είναι σωστά συνδεδεμένη και οι εφαρμογές μου εκτελούνται αλλά το σύστημα εξακολουθεί να μην βρίσκει οποιεσδήποτε εφαρμογές.	<ul style="list-style-type: none"> - Οι εφαρμογές δεν έκλεισαν σωστά. <ul style="list-style-type: none"> • Επανεκκινήστε τις εφαρμογές και προσπαθήστε ξανά. • Εάν έχετε συσκευή Android με εφαρμογές που διαθέτουν επιλογή εξόδου ή τερματισμού, χρησιμοποιήστε αυτήν την επιλογή και στη συνέχεια επανεκκινήστε τις εφαρμογές. Εναλλακτικά, χρησιμοποιήστε την επιλογή αναγκαστικού τερματισμού στο μενού ρυθμίσεων της συσκευής σας. • Εάν έχετε συσκευή iOS με iOS 7.0 ή νεότερη έκδοση, πατήστε δύο φορές το κουμπί της αρχικής οθόνης στη συσκευή σας και σαρώστε προς τα επάνω την εφαρμογή για να την κλείσετε.

SYNC™ 3

Σύμπτωμα	Πιθανή αιτία και λύση
Έχω συσκευή Android που είναι σωστά συνδεδεμένη, έχω επανεκκινήσει τις εφαρμογές μου και οι εφαρμογές εκτελούνται αλλά το σύστημα εξακολουθεί να μην τις βρίσκει.	<ul style="list-style-type: none">– Σε ορισμένες παλαιότερες εκδόσεις του λειτουργικού συστήματος Android υπάρχει ένα πρόβλημα που μπορεί να έχει ως αποτέλεσμα να μην εντοπίζονται οι εφαρμογές.<ul style="list-style-type: none">• Απενεργοποιήστε και ενεργοποιήστε ξανά το Bluetooth για να αναγκάσετε το σύστημα να επανασυνδεθεί στη συσκευή σας.
Έχω συσκευή iOS που είναι σωστά συνδεδεμένη, έχω επανεκκινήσει τις εφαρμογές μου και οι εφαρμογές εκτελούνται αλλά το σύστημα εξακολουθεί να μην τις βρίσκει.	<ul style="list-style-type: none">– Πρόβλημα σύνδεσης καλωδίου.<ul style="list-style-type: none">• Αποσυνδέστε το καλώδιο από τη συσκευή σας, περιμένετε λίγο και συνδέστε το ξανά για να αναγκάσετε το σύστημα να επανασυνδεθεί στη συσκευή σας.
Έχω συσκευή Android στην οποία εκτελείται εφαρμογή ψηφιακών μέσων, το σύστημα έχει βρει την εφαρμογή αλλά δεν ακούω τον ήχο ή η ένταση του ήχου είναι πολύ χαμηλή.	<ul style="list-style-type: none">– Η ένταση ήχου της συσκευής είναι χαμηλή.<ul style="list-style-type: none">• Αυξήστε την ένταση ήχου στη συσκευή σας.
Έχω συσκευή Android στην οποία εκτελούνται διάφορες συμβατές εφαρμογές, αλλά το σύστημα δεν τις βρίσκει όλες.	<ul style="list-style-type: none">– Περιορισμός της συσκευής. Ορισμένες συσκευές Android διαθέτουν περιορισμένο αριθμό θυρών Bluetooth που μπορούν να χρησιμοποιήσουν οι εφαρμογές για να συνδεθούν. Εάν ο αριθμός των εφαρμογών που εκτελούνται στη συσκευή σας υπερβαίνει τον αριθμό των διαθέσιμων θυρών Bluetooth, το σύστημα δεν μπορεί να βρει όλες τις εφαρμογές.<ul style="list-style-type: none">• Κλείστε μερικές από τις εφαρμογές για να επιτρέψετε στο σύστημα να βρει αυτές που θέλετε να χρησιμοποιήσετε.

Συνδεσιμότητα ασύρματου δικτύου (Wi-Fi)

Σύμπτωμα	Πιθανή αιτία και λύση
<p>Δεν μπορώ να συνδεθώ σε ασύρματο δίκτυο.</p>	<ul style="list-style-type: none"> - Σφάλμα κωδικού πρόσβασης. <ul style="list-style-type: none"> • Καταχωρήστε το σωστό κωδικό πρόσβασης του δικτύου. - Αδύναμο σήμα δικτύου. <ul style="list-style-type: none"> • Φέρτε το όχημά σας πιο κοντά στο hotspot του ασύρματου δικτύου ή σε χώρο όπου δεν υπάρχουν εμπόδια στην εκπομπή του σήματος δικτύου. - Πολλαπλά σημεία πρόσβασης με το ίδιο SSID εντός της εμβέλειας του δικτύου. <ul style="list-style-type: none"> • Χρησιμοποιήστε ένα αποκλειστικό όνομα για το SSID σας. Μην χρησιμοποιείτε το προεπιλεγμένο όνομα παρά μόνο εάν περιέχει ένα μοναδικό αναγνωριστικό, όπως για παράδειγμα τη διεύθυνση MAC.
<p>Το ασύρματο δίκτυο αποσυνδέεται μετά από επιτυχή σύνδεση.</p>	<ul style="list-style-type: none"> - Αδύναμο σήμα δικτύου. <ul style="list-style-type: none"> • Φέρτε το όχημά σας πιο κοντά στο hotspot του ασύρματου δικτύου ή σε χώρο όπου δεν υπάρχουν εμπόδια στην εκπομπή του σήματος δικτύου.
<p>Είμαι κοντά σε hotspot ασύρματου δικτύου αλλά το σήμα του δικτύου είναι πολύ αδύναμο.</p>	<ul style="list-style-type: none"> - Εμπόδια στην εκπομπή του σήματος δικτύου. <ul style="list-style-type: none"> • Εάν το όχημά σας έχει θερμαινόμενο παρμπρίζ, φέρτε το όχημα σε θέση ώστε το παρμπρίζ να μην είναι στραμμένο προς το hotspot του ασύρματου δικτύου. • Εάν το όχημα έχει φιμέ τζάμια με μεταλλική επιστρωση στα παράθυρα αλλά όχι στο παρμπρίζ, φέρτε το όχημα σε θέση ώστε το παρμπρίζ να είναι στραμμένο προς το hotspot ή ανοίξτε τα παράθυρα που βλέπουν προς το hotspot. • Εάν το όχημα έχει φιμέ τζάμια με μεταλλική επιστρωση στα παράθυρα και στο παρμπρίζ, ανοίξτε τα παράθυρα που βλέπουν προς το hotspot. • Εάν το όχημά σας βρίσκεται σε γκαράζ και η πόρτα του γκαράζ είναι κλειστή, ανοίξτε την πόρτα του γκαράζ.

Σύμπτωμα	Πιθανή αιτία και λύση
Δεν βλέπω ένα συγκεκριμένο δίκτυο που περιμένω να δω στη λίστα των διαθέσιμων δικτύων.	<ul style="list-style-type: none"> – Κρυφό δίκτυο. <ul style="list-style-type: none"> • Ρυθμίστε το δίκτυο ώστε να είναι ορατό και προσπαθήστε ξανά.
Οι λήψεις λογισμικού διαρκούν πάρα πολύ.	<ul style="list-style-type: none"> – Αδύναμο σήμα δικτύου. <ul style="list-style-type: none"> • Φέρτε το όχημά σας πιο κοντά στο hotspot του ασύρματου δικτύου ή σε χώρο όπου δεν υπάρχουν εμπόδια στην εκπομπή του σήματος δικτύου. – Το hotspot του ασύρματου δικτύου είναι σε χρήση από πολλούς χρήστες ή έχει αργή σύνδεση διαδικτύου. <ul style="list-style-type: none"> • Χρησιμοποιήστε ένα πιο αξιόπιστο hotspot ασύρματου δικτύου.
Το σύστημα δείχνει να συνδέεται στο ασύρματο δίκτυο και η ισχύς του σήματος είναι εξαιρετική, αλλά δεν γίνεται ενημέρωση του λογισμικού.	<ul style="list-style-type: none"> – Δεν υπάρχει διαθέσιμη ενημέρωση λογισμικού. – Απαιτείται συνδρομή ή αποδοχή των όρων και προϋποθέσεων για το ασύρματο δίκτυο. <ul style="list-style-type: none"> • Ελέγξτε τη σύνδεση χρησιμοποιώντας μια διαφορετική συσκευή. Εάν απαιτείται συνδρομή ή αποδοχή των όρων και προϋποθέσεων για το ασύρματο δίκτυο, επικοινωνήστε με τον πάροχο του δικτύου.

Επαναφορά του συστήματος

1. Πατήστε και κρατήστε πατημένα ταυτόχρονα το πλήκτρο αναζήτησης προς τα επάνω και το πλήκτρο τροφοδοσίας της μονάδας ηχητικού συγκροτήματος μέχρι η οθόνη να γίνει μαύρη.
2. Περιμένετε τρία λεπτά για να επιτρέψετε στο σύστημα να ολοκληρώσει την επαναφορά.
3. Πατήστε το πλήκτρο τροφοδοσίας της μονάδας ηχητικού συγκροτήματος για να ενεργοποιήσετε το σύστημα.

Σημείωση: Για να αποκαταστήσετε τις λειτουργίες που έχουν σταματήσει, μπορείτε να εκτελέσετε επαναφορά του συστήματος. Η επαναφορά του συστήματος έχει σχεδιαστεί για την αποκατάσταση των λειτουργιών και όχι για τη διαγραφή οποιωνδήποτε δεδομένων έχετε αποθηκεύσει.

Επιπλέον πληροφορίες και υποστήριξη

Για επιπλέον πληροφορίες και υποστήριξη, σας συνιστούμε να επικοινωνήσετε με μια Επίσημη Εμπορία ή να ανατρέξετε στον τοπικό δικτυακό τόπο της Ford.

Παραρτήματα

ΗΛΕΚΤΡΟΜΑΓΝΗΤΙΚΗ ΣΥΜΒΑΤΟΤΗΤΑ



ΠΡΟΕΙΔΟΠΟΙΗΣΗ: Μην τοποθετείτε αντικείμενα και μην στηρίζετε εξοπλισμό επάνω ή κοντά στα καλύμματα των αερόσακων, στα πλαϊνά από τις πλάτες των μπροστινών ή πίσω καθισμάτων ή στις περιοχές που μπορεί να έρθουν σε επαφή με αερόσακο κατά την ενεργοποίησή του. Εάν δεν τηρήσετε τις οδηγίες αυτές, μπορεί να αυξηθεί ο κίνδυνος τραυματισμού σε περίπτωση σύγκρουσης.



ΠΡΟΕΙΔΟΠΟΙΗΣΗ: Μην στερεώνετε τα καλώδια της κεραίας στην καλωδίωση, τους σωλήνες καυσίμου ή τους σωλήνες φρένων του οχήματος.



ΠΡΟΕΙΔΟΠΟΙΗΣΗ: Διατηρήστε τα καλώδια κεραίας και ισχύος σε απόσταση τουλάχιστον 10 cm από τις ηλεκτρονικές μονάδες και τους αερόσακους.

Σημείωση: Έχουμε ελέγξει και πιστοποιήσει το όχημά σας ώστε να συμμορφώνεται με τη νομοθεσία περί ηλεκτρομαγνητικής συμβατότητας. Είναι δική σας ευθύνη να διασφαλίσετε ότι ο εξοπλισμός που θα τοποθετηθεί στο όχημά σας από την Επίσημη Εμπορία συμμορφώνεται με την ισχύουσα τοπική νομοθεσία και άλλες απαιτήσεις. Η εγκατάσταση ορισμένων aftermarket ηλεκτρονικών συσκευών μπορεί να υποβαθμίσει την απόδοση λειτουργιών του οχήματος που χρησιμοποιούν σήματα ραδιοσυχνότητας, όπως είναι για παράδειγμα ο δέκτης ραδιοφώνου, το σύστημα παρακολούθησης πίεσης ελαστικών, το σύστημα εκκίνησης με πιεζόμενο μπουτόν, η σύνδεση Bluetooth και το δορυφορικό σύστημα πλοήγησης.

Σημείωση: Οποιοσδήποτε εξοπλισμός με πομπό ραδιοσυχνότητας υπάρχει στο όχημά σας (για παράδειγμα κινητά τηλέφωνα και ερασιτεχνικοί ραδιοφωνικοί πομποί) πρέπει να συμμορφώνεται με τις παραμέτρους που αναφέρονται στον παρακάτω πίνακα. Δεν παρέχουμε ειδικές διατάξεις ή συνθήκες για την τοποθέτηση ή χρήση.

Αυτοκίνητο

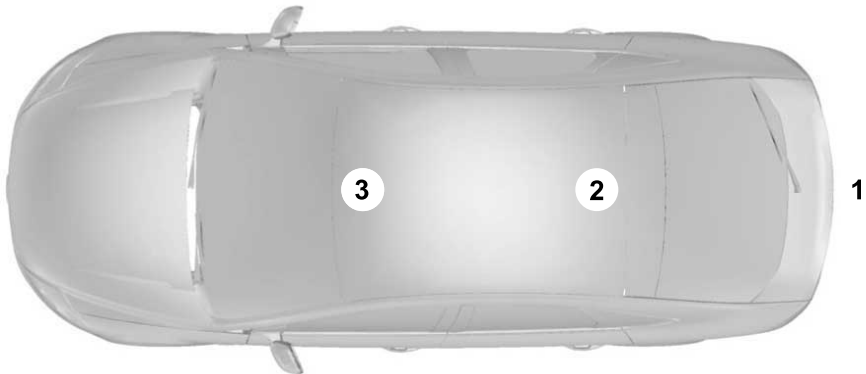

E239120

Παράρτηματα

Βαν



E239122

Φορτηγό

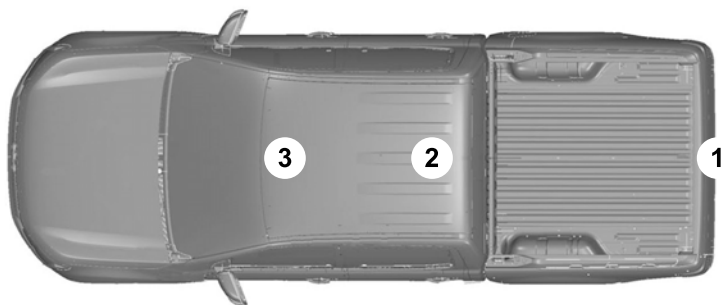

E239121

Παράρτηματα

Ζώνη συχνοτήτων MHz	Μέγιστη ισχύς εξόδου Watt (Ανώτερη RMS)	Θέσεις κεραίας
1-30	50	1
50-54	50	2, 3
68-88	50	2, 3
142-176	50	2, 3
380-512	50	2, 3
806-870	10	2, 3

Παράρτηματα

ΆΔΕΙΑ ΧΡΗΣΗΣ ΤΕΛΙΚΟΥ ΧΡΗΣΤΗ

ΆΔΕΙΑ ΧΡΗΣΗΣ ΤΕΛΙΚΟΥ ΧΡΗΣΤΗ ΤΟΥ ΛΟΓΙΣΜΙΚΟΥ ΤΟΥ ΟΧΗΜΑΤΟΣ (ΑΧΤΧ)

- Έχετε (“Εσείς” ή “Το όχημά σας” αναλόγως) αποκτήσει ένα όχημα που έχει διάφορες συσκευές, συμπεριλαμβανομένου του SYNC® και διάφορων ηλεκτρονικών μονάδων, («ΣΥΣΚΕΥΕΣ») που περιλαμβάνουν λογισμικό το οποίο έχει παραχωρηθεί με άδεια ή ανήκει στην Ford Motor Company και τις συνδεδεμένες με αυτή επιχειρήσεις («FORD MOTOR COMPANY»). Αυτά τα προϊόντα λογισμικού που προέρχονται από την FORD MOTOR COMPANY, καθώς επίσης και τα σχετιζόμενα μέσα, το έντυπο υλικό και η «επιγραμμική» («online») ή ηλεκτρονική τεκμηρίωση («ΛΟΓΙΣΜΙΚΟ») προστατεύονται από διεθνείς νόμους και συνθήκες περί πνευματικής ιδιοκτησίας. Το ΛΟΓΙΣΜΙΚΟ παραχωρείται με άδεια χρήσης, δεν πωλείται. Με την επιφύλαξη παντός δικαιώματος.
- Το ΛΟΓΙΣΜΙΚΟ είναι δυνατό να διασυνδεθεί με ή/και να επικοινωνήσει με ή είναι δυνατό να αναβαθμιστεί αργότερα, ώστε να διασυνδεθεί με ή/και να επικοινωνήσει με επιπλέον λογισμικό ή/και συστήματα που παρέχονται από την FORD MOTOR COMPANY.

ΕΑΝ ΔΕΝ ΣΥΜΦΩΝΕΙΤΕ ΜΕ ΤΗΝ ΠΑΡΟΥΣΑ ΑΔΕΙΑ ΧΡΗΣΗΣ ΤΕΛΙΚΟΥ ΧΡΗΣΤΗ («ΑΧΤΧ»), ΜΗΝ ΧΡΗΣΙΜΟΠΟΙΗΣΕΤΕ ΤΙΣ ΣΥΣΚΕΥΕΣ ΚΑΙ ΜΗΝ ΑΝΤΙΓΡΑΨΕΤΕ ΤΗ ΧΡΗΣΗ ΤΟΥ ΛΟΓΙΣΜΙΚΟΥ,

ΣΥΜΠΕΡΙΛΑΜΒΑΝΟΜΕΝΗΣ ΑΛΛΑ ΟΧΙ ΠΕΡΙΟΡΙΣΤΙΚΑ ΤΗΣ ΧΡΗΣΗΣ ΤΩΝ ΣΥΣΚΕΥΩΝ, ΣΥΝΙΣΤΑ ΤΗ ΣΥΜΦΩΝΙΑ ΣΑΣ ΜΕ ΤΗΝ ΠΑΡΟΥΣΑ ΑΧΤΧ (Ή ΤΗΝ ΕΠΙΚΥΡΩΣΗ ΟΠΟΙΑΣΔΗΠΟΤΕ ΠΡΗΓΟΥΜΕΝΗΣ ΣΥΓΚΑΤΑΘΕΣΗΣ).

ΕΚΧΩΡΗΣΗ ΑΔΕΙΑΣ ΧΡΗΣΗΣ

ΛΟΓΙΣΜΙΚΟΥ: Με την παρούσα ΑΧΤΧ σας εκχωρείται η εξής άδεια χρήσης:

- Μπορείτε να χρησιμοποιήσετε το ΛΟΓΙΣΜΙΚΟ όπως είναι εγκατεστημένο στις ΣΥΣΚΕΥΕΣ και όπως διασυνδέεται με οποιονδήποτε άλλο τρόπο με συστήματα ή/και υπηρεσίες που παρέχονται από ή μέσω της FORD MOTOR COMPANY ή από τους παρόχους λογισμικού και υπηρεσιών τρίτων αυτής.

Περιγραφή άλλων δικαιωμάτων και περιορισμών

- Αναγνώριση ομιλίας:** Εάν το ΛΟΓΙΣΜΙΚΟ περιλαμβάνει στοιχείο (α) αναγνώρισης ομιλίας, πρέπει να δεχτείτε ότι η αναγνώριση ομιλίας είναι μια εγγενώς στατιστική διαδικασία και ότι τα σφάλματα αναγνώρισης αποτελούν εγγενές στοιχείο της διαδικασίας. Ούτε η FORD MOTOR COMPANY ούτε οι προμηθευτές αυτής φέρουν ευθύνη για τυχόν ζημιές που

Παραρτήματα

προέλθουν από σφάλματα στη διαδικασία αναγνώρισης ομιλίας. Αποτελεί δική σας ευθύνη να παρακολουθείτε τις λειτουργίες αναγνώρισης ομιλίας που περιλαμβάνονται στο σύστημα.

- **Περιορισμοί στην αποσυμπίληση, ανακατασκευή του ηχητικού κώδικα και ανακατασκευή του αντικειμενικού κώδικα:** : Δεν επιτρέπεται να προβείτε σε αποσυμπίληση, ανακατασκευή του ηχητικού κώδικα, μετάφραση, ανακατασκευή του αντικειμενικού κώδικα ή προσπάθεια εντοπισμού οποιουδήποτε ηχητικού κώδικα ή υποκρυπτούσων ιδεών ή αλγορίθμων του ΛΟΓΙΣΜΙΚΟΥ ούτε να επιτρέψετε σε άλλους να προβούν σε αποσυμπίληση ή ανακατασκευή του ηχητικού ή του αντικειμενικού κώδικα του ΛΟΓΙΣΜΙΚΟΥ, με εξαίρεση και μόνο στο βαθμό που τέτοιου είδους δραστηριότητα επιτρέπεται ρητά από την ισχύουσα νομοθεσία παρά τον παρόντα περιορισμό ή στο βαθμό που ενδεχομένως να επιτρέπεται από τους όρους παροχής της άδειας εκμετάλλευσης που ελέγχει τη χρήση οποιωνδήποτε ανοιχτών εξαρτημάτων πηγής παρέχονται μαζί με το ΛΟΓΙΣΜΙΚΟ.
- **Περιορισμοί στη διανομή, αντιγραφή, τροποποίηση και δημιουργία παράγωγου έργου:** Δεν επιτρέπεται να προβείτε σε διανομή, αντιγραφή, τροποποίηση και δημιουργία παράγωγου έργου του ΛΟΓΙΣΜΙΚΟΥ με εξαίρεση και μόνο στο βαθμό που μια τέτοιου είδους δραστηριότητα επιτρέπεται ρητά από την ισχύουσα νομοθεσία παρά τον παρόντα περιορισμό ή στο βαθμό που

ενδεχομένως να επιτρέπεται από τους όρους παροχής της άδειας εκμετάλλευσης που ελέγχει τη χρήση οποιωνδήποτε ανοιχτών εξαρτημάτων πηγής παρέχονται μαζί με το ΛΟΓΙΣΜΙΚΟ.

- **Απλή ΑΧΤΧ:** Η τεκμηρίωση τελικού χρήστη για τις ΣΥΣΚΕΥΕΣ και τα σχετιζόμενα συστήματα και υπηρεσίες μπορεί να περιέχει πολλαπλές ΑΧΤΧ όπως για παράδειγμα πολλαπλές μεταφράσεις ή/και πολλαπλές εκδόσεις μέσων (π.χ. στην τεκμηρίωση χρήστη και στο λογισμικό). Ακόμα και εάν λάβετε πολλαπλές ΑΧΤΧ, η άδεια χρήσης σας εκκωρείται για ένα (1) μόνο αντίγραφο του ΛΟΓΙΣΜΙΚΟΥ.
- **Μεταβίβαση ΛΟΓΙΣΜΙΚΟΥ:** Μπορείτε να μεταβιβάσετε οριστικά τα δικαιώματά σας σύμφωνα με την παρούσα ΑΧΤΧ μόνο στο πλαίσιο πώλησης ή μεταβίβασης των ΣΥΣΚΕΥΩΝ, με την προϋπόθεση ότι δεν κρατάτε στην κατοχή σας αντίγραφο, ότι μεταβιβάζετε το ΛΟΓΙΣΜΙΚΟ στο σύνολό του (μαζί με τα μέρη που το αποτελούν, τα μέσα, το έντυπο υλικό, τυχόν αναβαθμίσεις και, κατά περίπτωση, τα Πιστοποιητικά Γνησιότητας) και ο παραλήπτης συμφωνεί με όλους τους όρους της παρούσας ΑΧΤΧ. Εάν το ΛΟΓΙΣΜΙΚΟ είναι αναβάθμιση, οποιαδήποτε μεταβίβαση πρέπει να περιλαμβάνει όλες τις προηγούμενες εκδόσεις του ΛΟΓΙΣΜΙΚΟΥ.
- **Καταγγελία:** Με την επιφύλαξη οποιωνδήποτε άλλων δικαιωμάτων, η FORD MOTOR COMPANY μπορεί να καταγγείλει την παρούσα ΑΧΤΧ εάν δεν συμμορφωθείτε με τους όρους και τις προϋποθέσεις της παρούσας ΑΧΤΧ.

Παραρτήματα

- **Στοιχεία υπηρεσιών που βασίζονται στο διαδίκτυο:**

Το ΛΟΓΙΣΜΙΚΟ μπορεί να περιέχει στοιχεία που επιτρέπουν και διευκολύνουν τη χρήση συγκεκριμένων υπηρεσιών που βασίζονται στο διαδίκτυο. Αναγνωρίζετε και συμφωνείτε ότι η FORD MOTOR COMPANY, προμηθευτές λογισμικού και συστημάτων τρίτων, οι θυγατρικές αυτής ή/και ο καθορισμένος αντιπρόσωπός της μπορούν να ελέγξουν αυτόματα την έκδοση του ΛΟΓΙΣΜΙΚΟΥ ή/και των στοιχείων αυτού που χρησιμοποιείτε και μπορούν να παράσχουν αναβαθμίσεις ή συμπληρώσεις στο ΛΟΓΙΣΜΙΚΟ, των οποίων τη λήψη οι ΣΥΣΚΕΥΕΣ σας μπορούν να κάνουν αυτόματα.

- **Επιπρόσθετο λογισμικό/υπηρεσίες:**

Το ΛΟΓΙΣΜΙΚΟ μπορεί να επιτρέψει στους FORD MOTOR COMPANY, προμηθευτές λογισμικού και υπηρεσιών τρίτων, τις θυγατρικές αυτής ή/και τον καθορισμένο αντιπρόσωπό της να παράσχουν ή καταστήσουν διαθέσιμες σε εσάς ενημερώσεις του ΛΟΓΙΣΜΙΚΟΥ, συμπληρώσεις, επιπρόσθετα στοιχεία ή στοιχεία υπηρεσιών που βασίζονται στο διαδίκτυο για το ΛΟΓΙΣΜΙΚΟ μετά την ημερομηνία που αποκτήσατε το αρχικό σας αντίγραφο του ΛΟΓΙΣΜΙΚΟΥ («Συμπληρωματικά Στοιχεία»). Οι ενημερώσεις του ΛΟΓΙΣΜΙΚΟΥ μπορεί να σας επιβαρύνουν με επιπλέον χρεώσεις από τον πάροχο ασύρματης σύνδεσής σας. Εάν η FORD MOTOR COMPANY και οι προμηθευτές λογισμικού και υπηρεσιών τρίτων αυτής παράσχουν ή καταστήσουν διαθέσιμα σε εσάς Συμπληρωματικά Στοιχεία που δεν συνοδεύονται από περαιτέρω όρους ΑΧΤΧ, τότε ισχύουν οι όροι της παρούσας ΑΧΤΧ. Η FORD MOTOR COMPANY, οι θυγατρικές αυτής ή/και ο καθορισμένος αντιπρόσωπός της

επιφυλάσσονται του δικαιώματος να παύσουν χωρίς ανάληψη ευθύνης οποιοσδήποτε υπηρεσίες που βασίζονται στο διαδίκτυο παρέχονται ή καθίστανται διαθέσιμες σε εσάς μέσω της χρήσης του ΛΟΓΙΣΜΙΚΟΥ.

Παράρτηματα

- **Σύνδεσμοι προς δικτυακούς τόπους τρίτων μερών:** Το ΛΟΓΙΣΜΙΚΟ μπορεί να σας δώσει τη δυνατότητα να συνδεθείτε με δικτυακούς τόπους τρίτων. Οι δικτυακοί τόποι τρίτων δεν είναι υπό τον έλεγχο της FORD MOTOR COMPANY, των θυγατρικών αυτής ή/και του καθορισμένου αντιπροσώπου της. Ούτε η FORD MOTOR COMPANY, ούτε οι θυγατρικές επιχειρήσεις αυτής ούτε ο καθορισμένος αντιπρόσωπός της φέρουν ευθύνη για (i) τα περιεχόμενα οποιωνδήποτε δικτυακών τόπων τρίτων, οποιουσδήποτε συνδέσμους περιέχονται σε δικτυακούς τόπους τρίτων ή οποιεσδήποτε αλλαγές ή αναβαθμίσεις σε δικτυακούς τόπους τρίτων, ή για (ii) διανομές μέσω διαδικτύου (webcasting) ή οποιαδήποτε άλλη μορφή μετάδοσης προέρχεται από δικτυακούς τόπους τρίτων. Εάν το ΛΟΓΙΣΜΙΚΟ παρέχει συνδέσμους προς δικτυακούς τόπους τρίτων, αυτοί οι σύνδεσμοι σας παρέχονται αποκλειστικά για τη διευκόλυνσή σας και η συμπερίληψη οποιουδήποτε συνδέσμου δεν υποδηλώνει έγκριση του εν λόγω δικτυακού τόπου από την FORD MOTOR COMPANY, τις θυγατρικές επιχειρήσεις αυτής ή/και τον καθορισμένο αντιπρόσωπό της.
- **Υποχρέωση για υπεύθυνη οδήγηση:** Αναγνωρίζετε την υποχρέωσή σας να οδηγείτε υπεύθυνα και να διατηρείτε την προσοχή σας στο δρόμο. Υποχρεούστε να διαβάσετε και να συμμορφωθείτε με τις οδηγίες χρήσης των ΣΥΣΚΕΥΩΝ, ιδίως με αυτές που αφορούν την ασφάλεια, και συμφωνείτε να αναλάβετε οποιαδήποτε ευθύνη σχετίζεται με τη χρήση των ΣΥΣΚΕΥΩΝ.

ΑΝΑΒΑΘΜΙΣΕΙΣ ΚΑΙ ΜΕΣΑ

ΑΠΟΚΑΤΑΣΤΑΣΗΣ: Εάν το ΛΟΓΙΣΜΙΚΟ παρέχεται από την FORD MOTOR COMPANY ξεχωριστά από τις ΣΥΣΚΕΥΕΣ σε μέσα όπως πλακίδιο ολοκληρωμένου κυκλώματος (τσιπ) ROM, δίσκους CD ROM ή μέσω λήψης από το Web ή άλλων μέσων, και φέρει την ετικέτα «For Upgrade Purposes Only» («Μόνο για σκοπούς αναβάθμισης») ή «For Recovery Purposes Only» («Μόνο για σκοπούς αποκατάστασης»), μπορείτε να εγκαταστήσετε ένα (1) αντίγραφο τέτοιου ΛΟΓΙΣΜΙΚΟΥ στη ΣΥΣΚΕΥΗ ως αντίγραφο που αντικαθιστά το υπάρχον ΛΟΓΙΣΜΙΚΟ και να το χρησιμοποιήσετε σύμφωνα με την παρούσα ΑΧΤΧ, συμπεριλαμβανομένων οποιωνδήποτε πρόσθετων όρων ΑΧΤΧ συνοδευούν την αναβάθμιση του ΛΟΓΙΣΜΙΚΟΥ.

ΔΙΚΑΙΩΜΑΤΑ ΠΝΕΥΜΑΤΙΚΗΣ

ΙΔΙΟΚΤΗΣΙΑΣ: Όλα τα δικαιώματα τίτλων κυριότητας και πνευματικής ιδιοκτησίας εντός και σχετικά με το ΛΟΓΙΣΜΙΚΟ (συμπεριλαμβανομένων, αλλά όχι περιοριστικά, οποιωνδήποτε εικόνων, φωτογραφιών, κινούμενων γραφικών, βίντεο, ήχου, μουσικής, κειμένου και βοηθητικών εφαρμογών [«applets»] είναι ενσωματωμένα στο ΛΟΓΙΣΜΙΚΟ), το συνοδευτικό έντυπο υλικό και οποιαδήποτε αντίγραφα του ΛΟΓΙΣΜΙΚΟΥ ανήκουν στην FORD MOTOR COMPANY ή τις θυγατρικές επιχειρήσεις αυτής ή τους προμηθευτές τους. Το ΛΟΓΙΣΜΙΚΟ παραχωρείται με άδεια χρήσης, δεν πωλείται. Δεν επιτρέπεται να αντιγράψετε το έντυπο υλικό που συνοδεύει το ΛΟΓΙΣΜΙΚΟ. Όλα τα δικαιώματα τίτλων και πνευματικής ιδιοκτησίας εντός και σχετικά με το περιεχόμενο στο οποίο είναι δυνατή η πρόσβαση μέσω του ΛΟΓΙΣΜΙΚΟΥ ανήκουν στον αντίστοιχο κάτοχο περιεχομένου και μπορεί να προστατεύονται από ισχύοντες νόμους και συνθήκες περί πνευματικής ιδιοκτησίας ή άλλους νόμους και συνθήκες. Η παρούσα ΑΧΤΧ δεν σας χορηγεί

Παραρτήματα

δικαιώματα χρήσης τέτοιου περιεχομένου εκτός της χρήσης για την οποία έχει προγραμματιστεί. Η FORD MOTOR COMPANY, οι πάροχοι λογισμικού και υπηρεσιών τρίτων, οι θυγατρικές επιχειρήσεις αυτής και οι προμηθευτές τους επιφυλάσσουνται όλων των δικαιωμάτων που δεν χορηγούνται συγκεκριμένα με την παρούσα AXTX. Η χρήση επιγραμμικών (online) υπηρεσιών στις οποίες είναι δυνατή η πρόσβαση μέσω του ΛΟΓΙΣΜΙΚΟΥ μπορεί να διέπεται από τους αντίστοιχους όρους χρήσης σχετικά με τέτοιες υπηρεσίες. Εάν αυτό το ΛΟΓΙΣΜΙΚΟ περιέχει τεκμηρίωση που παρέχεται μόνο σε ηλεκτρονική μορφή, μπορείτε να εκτυπώσετε ένα αντίγραφο τέτοιας ηλεκτρονικής τεκμηρίωσης.

ΠΕΡΙΟΡΙΣΜΟΙ ΣΤΙΣ ΕΞΑΓΩΓΕΣ:

Αναγνωρίζετε ότι το ΛΟΓΙΣΜΙΚΟ υπόκειται στη δικαιοδοσία εξαγωγών των ΗΠΑ και της Ευρωπαϊκής Ένωσης. Συμφωνείτε να συμμορφωθείτε με όλους τους ισχύοντες διεθνείς και εθνικούς νόμους που ισχύουν για το ΛΟΓΙΣΜΙΚΟ, συμπεριλαμβανομένων των Ρυθμίσεων Διοίκησης Εξαγωγών των ΗΠΑ, καθώς επίσης και των περιορισμών τελικού χρήστη, τελικής χρήσης και προορισμού που έχουν εκδοθεί από την κυβέρνηση των ΗΠΑ και άλλες κυβερνήσεις.

ΕΜΠΟΡΙΚΑ ΣΗΜΑΤΑ: Η παρούσα AXTX δεν σας χορηγεί οποιαδήποτε δικαιώματα σχετικά με οποιαδήποτε εμπορικά σήματα ή σήματα υπηρεσιών της FORD MOTOR COMPANY, των θυγατρικών αυτής και των παρόχων λογισμικού και υπηρεσιών τρίτων.

ΥΠΟΣΤΗΡΙΞΗ ΠΡΟΪΟΝΤΟΣ: Για υποστήριξη προϊόντος, ανατρέξτε στις οδηγίες της FORD MOTOR COMPANY που παρέχονται στην τεκμηρίωση των την υποστήριξη προϊόντος ΣΥΣΚΕΥΩΝ, όπως τον Οδηγό του Κατόχου του οχήματος.

Εάν έχετε οποιοσδήποτε ερωτήσεις σχετικά με την παρούσα AXTX ή επιθυμείτε να επικοινωνήσετε με την FORD MOTOR COMPANY για οποιοδήποτε άλλο λόγο, ανατρέξτε στη διεύθυνση που παρέχεται στην τεκμηρίωση των ΣΥΣΚΕΥΩΝ.

Αποποίηση ευθύνης για συγκεκριμένες ζημιές: ΕΚΤΟΣ ΑΠΟ ΤΙΣ ΠΕΡΙΠΤΩΣΕΙΣ ΠΟΥ ΑΠΑΓΟΡΕΥΕΤΑΙ ΑΠΟ ΤΗ ΝΟΜΟΘΕΣΙΑ, Η FORD MOTOR COMPANY, ΟΠΟΙΟΙΔΗΠΟΤΕ ΠΡΟΜΗΘΕΥΤΕΣ ΛΟΓΙΣΜΙΚΟΥ Ή ΥΠΗΡΕΣΙΩΝ ΤΡΙΤΩΝ ΜΕΡΩΝ, Η MS, Η MICROSOFT CORPORATION ΚΑΙ ΟΙ ΣΥΝΔΕΟΜΕΝΕΣ ΕΠΙΧΕΙΡΗΣΕΙΣ ΑΥΤΩΝ ΔΕΝ ΦΕΡΟΥΝ ΕΥΘΥΝΗ ΓΙΑ ΟΠΟΙΕΣΔΗΠΟΤΕ ΕΜΜΕΣΕΣ, ΕΙΔΙΚΕΣ, ΕΠΑΚΟΛΟΥΘΕΣ Ή ΣΥΜΠΤΩΜΑΤΙΚΕΣ ΖΗΜΙΕΣ ΠΡΟΚΛΗΘΟΥΝ ΑΠΟ Ή ΣΕ ΣΧΕΣΗ ΜΕ ΤΗ ΧΡΗΣΗ Ή ΤΗΝ ΑΠΟΔΟΣΗ ΤΟΥ ΛΟΓΙΣΜΙΚΟΥ. ΑΥΤΟΣ Ο ΠΕΡΙΟΡΙΣΜΟΣ ΙΣΧΥΕΙ ΑΚΟΜΑ ΚΑΙ ΕΑΝ ΟΠΟΙΟΔΗΠΟΤΕ ΔΙΟΡΘΩΤΙΚΟ ΜΕΤΡΟ ΔΕΝ ΕΠΙΤΥΧΕΙ ΤΟΝ ΟΥΣΙΑΣΤΙΚΟ ΣΚΟΠΟ ΤΟΥ. ΔΕΝ ΥΠΑΡΧΟΥΝ ΑΛΛΕΣ ΕΓΓΥΗΣΕΙΣ ΕΚΤΟΣ ΑΥΤΩΝ ΠΟΥ ΕΝΔΕΧΟΜΕΝΩΣ ΠΑΡΕΧΟΝΤΑΙ ΡΗΤΑ ΓΙΑ ΤΟ ΝΕΟ ΣΑΣ ΟΧΗΜΑ.

SYNC® Σημαντικές πληροφορίες για την ασφάλεια Διαβάστε και ακολουθήστε τις οδηγίες:

- Πριν χρησιμοποιήσετε το σύστημά σας SYNC®, διαβάστε και ακολουθήστε όλες τις οδηγίες και πληροφορίες για την ασφάλεια που παρέχονται σε αυτό το εγχειρίδιο τελικού χρήστη («Οδηγός κατόχου»). Εάν δεν τηρήσετε τις προφυλάξεις που υπάρχουν σε αυτόν τον Οδηγό μπορεί να προκληθεί ατύχημα ή να υπάρξουν άλλοι σοβαροί τραυματισμοί.

Παραρτήματα

Γενική λειτουργία

- **Έλεγχος με φωνητικές εντολές:** Ορισμένες λειτουργίες εντός του συστήματος SYNC® μπορούν να εκτελεστούν με τη χρήση μόνο φωνητικών εντολών. Η χρήση φωνητικών εντολών κατά την οδήγηση σας βοηθά να χειρίζεστε το σύστημα χωρίς να πάρετε τα χέρια σας από το τιμόνι ή τα μάτια σας από το δρόμο.
- **Παρατεταμένη παρατήρηση της οθόνης:** Μην χρησιμοποιείτε λειτουργίες που απαιτούν παρατεταμένη παρατήρηση της οθόνης όταν οδηγείτε. Σταματήστε το όχημα με τρόπο ασφαλή και νόμιμο πριν προσπαθήσετε να χρησιμοποιήσετε λειτουργίες που απαιτούν παρατεταμένη παρατήρηση της οθόνης.
- **Ρύθμιση έντασης ήχου:** Μην αυξάνετε υπερβολικά την ένταση του ήχου. Διατηρήστε τον ήχο σε επίπεδο τέτοιο, ώστε να μπορείτε να ακούτε την εξωτερική οδική κυκλοφορία και τα σήματα έκτακτης ανάγκης όταν οδηγείτε. Εάν οδηγείτε ενώ δεν μπορείτε να ακούσετε αυτούς τους ήχους, μπορεί να προκληθεί ατύχημα.
- **Λειτουργίες πλοήγησης:** Οι όποιες λειτουργίες πλοήγησης περιλαμβάνονται στο σύστημα έχουν ως σκοπό να σας παράσχουν αναλυτικές οδηγίες βήμα-βήμα προς τον επιλεγμένο προορισμό. Βεβαιωθείτε ότι όλα τα άτομα που χρησιμοποιούν αυτό το σύστημα έχουν διαβάσει προσεκτικά και τηρούν πλήρως τις οδηγίες και πληροφορίες για την ασφάλεια.
- **Κίνδυνος απόσπασης της προσοχής:** Οποιοσδήποτε λειτουργίες πλοήγησης μπορεί να απαιτούν χειροκίνητη (μη φωνητική) ρύθμιση. Εάν προσπαθήσετε να εκτελέσετε τέτοιου είδους ρύθμιση ή να εισαγάγετε

δεδομένα όταν οδηγείτε, μπορεί να αποσπαστεί η προσοχή σας από το δρόμο και πιθανόν να προκληθεί ατύχημα ή να υπάρξουν άλλες σοβαρές επιπτώσεις ή άλλοι σοβαροί τραυματισμοί. Σταματήστε το όχημα με τρόπο ασφαλή και νόμιμο πριν προσπαθήσετε να εκτελέσετε αυτές τις ενέργειες.

- **Αφήστε να πρυτανεύσει η κρίση σας:** Οποιοσδήποτε λειτουργίες πλοήγησης παρέχονται μόνο ως βοήθημα. Λάβετε τις αποφάσεις σας για την οδήγηση με βάση την παρατήρηση των τοπικών συνθηκών και τον κώδικα οδικής κυκλοφορίας. Οποιαδήποτε τέτοια λειτουργία δεν υποκαθιστά την προσωπική σας κρίση. Οποιοσδήποτε συστάσεις διαδρομής εκφράζονται από το σύστημα αυτό δεν πρέπει σε καμία περίπτωση να αντικαταστήσουν τις τοπικές ρυθμίσεις οδικής κυκλοφορίας ή την προσωπική σας κρίση ή γνώση των ασφαλών πρακτικών οδήγησης.
- **Ασφάλεια διαδρομής:** Μην ακολουθείτε την προτεινόμενη διαδρομή εάν κάτι τέτοιο θα μπορούσε να έχει ως αποτέλεσμα επικίνδυνο ή παράνομο ελιγμό, να σας φέρει σε επισφαλή θέση ή να σας οδηγήσει σε περιοχή που θεωρείται επικίνδυνη. Ο οδηγός είναι πάντα υπεύθυνος για την ασφαλή λειτουργία του οχήματος, πρέπει επομένως να αξιολογεί εάν είναι ασφαλές να ακολουθήσει τις προτεινόμενες οδηγίες διαδρομής.

Παραρτήματα

- **Πιθανή ανακρίβεια χαρτών:** Οι χάρτες που χρησιμοποιεί αυτό το σύστημα μπορεί να είναι ανακριβείς λόγω αλλαγών σε δρόμους, συστήματα ελέγχου οδικής κυκλοφορίας ή συνθήκες οδήγησης. Πάντα να χρησιμοποιείτε ορθή κρίση και κοινή λογική όταν ακολουθείτε τις προτεινόμενες διαδρομές.
- **Υπηρεσίες έκτακτης ανάγκης:** Μην βασίζεστε σε οποιοσδήποτε λειτουργίες πλοήγησης περιλαμβάνονται στο σύστημα για να σας κατευθύνουν στις υπηρεσίες έκτακτης ανάγκης. Ρωτήστε τις τοπικές αρχές ή το χειριστή του τηλεφωνικού κέντρου των υπηρεσιών έκτακτης ανάγκης γι' αυτές τις τοποθεσίες. Είναι πιθανό να μην περιέχονται στη βάση δεδομένων χάρτη αυτών των λειτουργιών πλοήγησης όλες οι υπηρεσίες έκτακτης ανάγκης όπως αστυνομία, πυροσβεστική, νοσοκομεία και κλινικές.

Παραρτήματα

Οι ευθύνες σας και οι αναλήψεις κινδύνων

- Συμφωνείτε σε καθένα από τα παρακάτω: (α) Οποιαδήποτε χρήση του ΛΟΓΙΣΜΙΚΟΥ κατά την οδήγηση ενός αυτοκινήτου ή άλλου οχήματος κατά παράβαση της ισχύουσας νομοθεσίας ή διαφορετικά η επικίνδυνη οδήγηση παρουσιάζει σοβαρό κίνδυνο αφηρημένης οδήγησης και δεν πρέπει να επιχειρείται σε καμία περίπτωση. (β) Η εκτεταμένη χρήση του ΛΟΓΙΣΜΙΚΟΥ ενέχει σημαντικό κίνδυνο βλάβης της ακοής και δεν πρέπει να επιχειρείται σε καμία περίπτωση. (γ) Το ΛΟΓΙΣΜΙΚΟ ενδέχεται να μην είναι συμβατό με τις νέες ή διαφορετικές εκδόσεις ενός λειτουργικού συστήματος, λογισμικού ή υπηρεσιών τρίτων και το ΛΟΓΙΣΜΙΚΟ μπορεί ενδεχομένως να προκαλέσει σοβαρή βλάβη ενός λειτουργικού συστήματος, παρόχων λογισμικού ή υπηρεσιών τρίτων. (δ) Οποιαδήποτε υπηρεσία τρίτου προσβάσιμη από ή λογισμικό τρίτου χρησιμοποιούμενο με το ΛΟΓΙΣΜΙΚΟ (i) μπορεί να επιβαρύνει με πρόσθετη χρέωση πρόσβασης, (ii) μπορεί να μην λειτουργεί σωστά, χωρίς διακοπές και χωρίς σφάλματα, (iii) μπορεί να αλλάξει τις μορφές λειτουργίας συνεχούς ροής (streaming) ή να παύει τη λειτουργία, (iv) μπορεί να περιέχει περιεχόμενο ενηλίκων, βλάσφημο ή προσβλητικό περιεχόμενο, και (v) μπορεί να περιέχει ανακριβή, εσφαλμένη ή παραπλανητική κίνηση, οικονομικές πληροφορίες ή πληροφορίες ασφαλείας ή άλλο περιεχόμενο και (ε) Η χρήση του ΛΟΓΙΣΜΙΚΟΥ μπορεί να σας επιβαρύνει με επιπλέον χρεώσεις από τον πάροχο ασύρματης σύνδεσής σας (WSP) και οποιαδήποτε δεδομένα ή χρονομετρητές που μπορεί να περιλαμβάνονται στο πρόγραμμα του λογισμικού έχουν ως σκοπό αποκλειστικά την αναφορά, δεν είναι εγγυημένα με κανένα τρόπο και δεν πρέπει να βασίζεστε σε αυτά.

- Όταν χρησιμοποιείτε το ΛΟΓΙΣΜΙΚΟ, συμφωνείτε να είστε υπεύθυνοι και να αναλαμβάνετε το σύνολο του κινδύνου των στοιχείων που ορίζονται στην προαναφερόμενη ενότητα (α) – (ε).

Αποποίηση εγγύησης

ΑΝΑΓΝΩΡΙΖΕΤΕ ΚΑΙ ΣΥΜΦΩΝΕΙΤΕ ΡΗΤΑ ΟΤΙ Η ΧΡΗΣΗ ΤΩΝ ΣΥΣΚΕΥΩΝ ΚΑΙ ΤΟΥ ΛΟΓΙΣΜΙΚΟΥ ΕΙΝΑΙ ΥΠΟ ΤΗΝ ΑΠΟΚΛΕΙΣΤΙΚΗ ΣΑΣ ΕΥΘΥΝΗ ΚΑΙ ΟΤΙ ΤΟ ΣΥΝΟΛΟ ΤΟΥ ΚΙΝΔΥΝΟΥ ΑΝΑΦΟΡΙΚΑ ΜΕ ΤΗΝ ΙΚΑΝΟΠΟΙΗΤΙΚΗ ΠΟΙΟΤΗΤΑ, ΤΗΝ ΑΠΟΔΟΣΗ, ΤΗ ΣΥΜΒΑΤΟΤΗΤΑ, ΤΗΝ ΑΚΡΙΒΕΙΑ ΚΑΙ ΤΗΝ ΠΡΟΣΠΑΘΕΙΑ ΣΑΣ ΑΦΟΡΑ ΑΠΟΚΛΕΙΣΤΙΚΑ. ΣΤΟ ΜΕΓΙΣΤΟ ΒΑΘΜΟ ΠΟΥ ΕΠΙΤΡΕΠΕΤΑΙ ΑΠΟ ΤΗΝ ΙΣΧΥΟΥΣΑ ΝΟΜΟΘΕΣΙΑ, ΤΟ ΛΟΓΙΣΜΙΚΟ ΚΑΙ ΟΠΟΙΟΔΗΠΟΤΕ ΛΟΓΙΣΜΙΚΟ Ή ΥΠΗΡΕΣΙΕΣ ΤΡΙΤΩΝ ΠΑΡΕΧΟΝΤΑΙ «ΩΣ ΕΧΟΥΝ» ΚΑΙ «ΩΣ ΕΙΝΑΙ ΔΙΑΘΕΣΙΜΑ», ΜΕ ΟΛΕΣ ΤΙΣ ΒΛΑΒΕΣ ΚΑΙ ΧΩΡΙΣ ΚΑΝΕΝΟΣ ΕΙΔΟΥΣ ΕΓΓΥΗΣΗ, ΚΑΙ Η FORD MOTOR COMPANY ΑΠΟΠΟΙΕΙΤΑΙ ΔΙΑ ΤΟΥ ΠΑΡΟΝΤΟΣ ΟΠΟΙΟΣΔΗΠΟΤΕ ΕΓΓΥΗΣΕΙΣ ΚΑΙ ΠΡΟΫΠΟΘΕΣΕΙΣ ΟΣΟΝ ΑΦΟΡΑ ΤΟ ΛΟΓΙΣΜΙΚΟ, ΤΟ ΛΟΓΙΣΜΙΚΟ ΤΡΙΤΩΝ ΚΑΙ ΤΙΣ ΥΠΗΡΕΣΙΕΣ ΤΡΙΤΩΝ, ΕΙΤΕ ΡΗΤΕΣ ΕΙΤΕ ΣΙΩΠΗΡΕΣ, ΕΙΤΕ ΚΑΤΟΧΥΡΩΜΕΝΕΣ ΔΙΑ ΝΟΜΟΥ, ΣΥΜΠΕΡΙΛΑΜΒΑΝΟΜΕΝΩΝ ΑΛΛΑ ΟΧΙ ΠΕΡΙΟΡΙΣΤΙΚΑ ΣΙΩΠΗΡΩΝ ΕΓΓΥΗΣΕΩΝ Ή/ΚΑΙ ΠΡΟΫΠΟΘΕΣΕΩΝ ΕΜΠΟΡΕΥΣΙΜΟΤΗΤΑΣ, ΙΚΑΝΟΠΟΙΗΤΙΚΗΣ ΠΟΙΟΤΗΤΑΣ, ΚΑΤΑΛΛΗΛΟΤΗΤΑΣ ΓΙΑ ΣΥΓΚΕΚΡΙΜΕΝΟ ΣΚΟΠΟ, ΑΚΡΙΒΕΙΑΣ, ΑΝΕΜΠΟΔΙΣΤΗΣ ΑΠΟΛΥΣΗΣ ΚΑΙ ΜΗ ΠΡΟΣΒΟΛΗΣ ΔΙΚΑΙΩΜΑΤΩΝ ΤΡΙΤΩΝ ΜΕΡΩΝ. Η FORD MOTOR COMPANY ΔΕΝ ΕΓΓΥΑΤΑΙ (α) ΕΝΑΝΤΙ ΠΑΡΕΜΒΟΛΩΝ ΜΕ ΤΗΝ ΑΝΕΜΠΟΔΙΣΤΗ ΧΡΗΣΗ ΤΟΥ ΛΟΓΙΣΜΙΚΟΥ ΣΑΣ, ΤΟΥ ΛΟΓΙΣΜΙΚΟΥ Ή ΤΩΝ ΥΠΗΡΕΣΙΩΝ ΤΡΙΤΩΝ ΜΕΡΩΝ, (β) ΟΤΙ ΤΟ ΛΟΓΙΣΜΙΚΟ, ΤΟ ΛΟΓΙΣΜΙΚΟ Ή ΟΙ ΥΠΗΡΕΣΙΕΣ ΤΡΙΤΩΝ ΘΑ ΠΛΗΡΟΥΝ ΤΙΣ ΠΡΟΫΠΟΘΕΣΕΙΣ ΣΑΣ, (γ) ΟΤΙ Η ΛΕΙΤΟΥΡΓΙΑ ΤΟΥ ΛΟΓΙΣΜΙΚΟΥ, ΤΟΥ ΛΟΓΙΣΜΙΚΟΥ Ή ΤΩΝ ΥΠΗΡΕΣΙΩΝ ΤΡΙΤΩΝ

Παραρτήματα

ΘΑ ΓΙΝΕΤΑΙ ΧΩΡΙΣ ΔΙΑΚΟΠΕΣ ΚΑΙ ΧΩΡΙΣ ΣΦΑΛΜΑΤΑ, (δ) Ή ΟΤΙ ΤΥΧΩΝ ΕΛΑΤΤΩΜΑΤΑ ΣΤΟ ΛΟΓΙΣΜΙΚΟ, ΣΤΟ ΕΛΑΤΤΩΜΑΤΑ Ή ΣΤΙΣ ΥΠΗΡΕΣΙΕΣ ΤΡΙΤΩΝ ΘΑ ΔΙΟΡΘΩΝΟΝΤΑΙ. ΚΑΜΙΑ ΠΡΟΦΟΡΙΚΗ Ή ΓΡΑΠΤΗ ΠΛΗΡΟΦΟΡΙΑ Ή ΣΥΜΒΟΥΛΗ ΠΟΥ ΔΙΝΕΤΑΙ ΑΠΟ ΤΗΝ FORD MOTOR COMPANY Ή ΤΟΝ ΕΞΟΥΣΙΟΔΟΤΗΜΕΝΟ ΑΝΤΙΠΡΟΣΩΠΟ ΤΗΣ ΘΑ ΔΗΜΙΟΥΡΓΕΙ ΕΓΓΥΗΣΗ. ΕΑΝ ΤΟ ΛΟΓΙΣΜΙΚΟ, ΤΟ ΛΟΓΙΣΜΙΚΟ Ή ΟΙ ΥΠΗΡΕΣΙΕΣ ΤΡΙΤΩΝ ΑΠΟΔΕΙΧΘΟΥΝ ΕΛΑΤΤΩΜΑΤΙΚΑ, ΑΝΑΛΑΜΒΑΝΕΤΕ ΤΟ ΣΥΝΟΛΙΚΟ ΚΟΣΤΟΣ ΟΛΩΝ ΤΩΝ ΑΠΑΡΑΙΤΗΤΩΝ ΣΕΡΒΙΣ, ΕΠΙΣΚΕΥΩΝ Ή ΕΠΙΔΙΟΡΘΩΣΕΩΝ. ΟΡΙΣΜΕΝΕΣ ΔΙΚΑΙΟΔΟΣΙΕΣ ΔΕΝ ΕΠΙΤΡΕΠΟΥΝ ΤΗΝ ΑΠΟΠΟΙΗΣΗ ΤΩΝ ΣΙΩΠΗΡΩΝ ΕΓΓΥΗΣΕΩΝ Ή ΤΩΝ ΠΕΡΙΟΡΙΣΜΩΝ ΣΤΑ ΙΣΧΥΟΝΤΑ ΔΙΑ ΝΟΜΟΥ ΚΑΤΟΧΥΡΩΜΕΝΑ ΔΙΚΑΙΩΜΑΤΑ ΤΟΥ ΚΑΤΑΝΑΛΩΤΗ, ΕΠΟΜΕΝΩΣ, Η ΠΑΡΑΠΑΝΩ ΑΠΟΠΟΙΗΣΗ ΜΠΟΡΕΙ ΝΑ ΜΗΝ ΙΣΧΥΕΙ ΠΛΗΡΩΣ ΓΙΑ ΕΣΑΣ. Η ΑΠΟΚΛΕΙΣΤΙΚΗ ΕΓΓΥΗΣΗ ΠΟΥ ΠΑΡΕΧΕΤΑΙ ΑΠΟ ΤΗΝ FORD MOTOR COMPANY ΘΑ ΒΡΙΣΚΕΤΑΙ ΣΤΙΣ ΠΛΗΡΟΦΟΡΙΕΣ ΓΙΑ ΤΗΝ ΕΓΓΥΗΣΗ ΣΥΜΠΕΡΙΛΑΜΒΑΝΟΜΕΝΟΥ ΤΟΥ ΟΔΗΓΟΥ ΚΑΤΟΧΟΥ ΣΑΣ. ΣΕ ΠΕΡΙΠΤΩΣΗ ΠΟΥ ΥΦΙΣΤΑΤΑΙ ΟΠΟΙΑΔΗΠΟΤΕ ΑΣΥΜΦΩΝΙΑ ΜΕΤΑΞΥ ΤΩΝ ΟΡΩΝ ΤΗΣ ΠΑΡΟΥΣΑΣ ΕΝΟΤΗΤΑΣ ΚΑΙ ΤΟΥ ΦΥΛΛΑΔΙΟΥ ΕΓΓΥΗΣΗΣ, ΤΟ ΦΥΛΛΑΔΙΟ ΘΑ ΥΠΕΡΙΣΧΥΕΙ.

Ισχύουσα νομοθεσία, τόπος επίλυσης διαφορών, δικαιοδοσία

- Η παρούσα ΑΧΤΧ και η χρήση του ΛΟΓΙΣΜΙΚΟΥ διέπεται από του νόμους της Πολιτείας του Μίσιγκαν. Η χρήση του ΛΟΓΙΣΜΙΚΟΥ μπορεί επίσης να υπόκειται σε άλλους τοπικούς, πολιτειακούς, εθνικούς ή διεθνείς νόμους. Οποιαδήποτε δικαστική διαφορά προκύπτει από ή σχετίζεται με την παρούσα ΑΧΤΧ θα ασκείται και θα εκδικάζεται αποκλειστικά στο δικαστήριο της Πολιτείας του Μίσιγκαν

που βρίσκεται στη Κομητεία Γουέιν ή στο τοπικό δικαστήριο των Η.Π.Α. για την Περιφέρεια του Μίσιγκαν. Συμφωνείτε δια του παρόντος ότι υπόκεισθε στην προσωπική δικαιοδοσία του δικαστηρίου της Πολιτείας του Μίσιγκαν που βρίσκεται στην Κομητεία Γουέιν και στο τοπικό δικαστήριο των Η.Π.Α. για την Περιφέρεια του Μίσιγκαν για κάθε διαφορά που προκύπτει από ή σχετίζεται με την παρούσα ΑΧΤΧ.

Δεσμευτική διαιτιση και παραίτηση από ομαδική αγωγή

(α) Εφαρμογή. Η παρούσα ενότητα διέπει οποιαδήποτε διαφορά ΕΚΤΟΣ ΕΑΝ ΔΕΝ ΑΦΟΡΑ ΣΕ ΔΙΑΦΟΡΑ ΣΧΕΤΙΚΑ ΜΕ ΤΗΝ ΠΡΟΣΒΟΛΗ ΠΝΕΥΜΑΤΙΚΩΝ ΔΙΚΑΙΩΜΑΤΩΝ, Ή ΜΕ ΤΗΝ ΕΠΙΒΟΛΗ Ή ΤΗΝ ΕΠΑΛΛΗΘΕΥΣΗ ΤΩΝ ΠΝΕΥΜΑΤΙΚΩΝ ΔΙΚΑΙΩΜΑΤΩΝ ΤΩΝ ΔΙΚΑΙΟΠΑΡΟΧΩΝ ΤΗΣ ΕΤΑΙΡΕΙΑΣ ΣΑΣ FORD MOTOR COMPANY, Ή ΟΠΟΙΑΣΔΗΠΟΤΕ ΕΚ ΤΩΝ ΕΤΑΙΡΕΙΩΝ FORD MOTOR COMPANY. Ως διαφορά, ορίζεται οποιαδήποτε διαφορά, ενέργεια, ή άλλη διαμάχη ανάμεσα σε εσάς και την FORD MOTOR COMPANY, άλλη εκτός των εξαιρέσεων που αναφέρονται παραπάνω, σχετικά με το ΛΟΓΙΣΜΙΚΟ (συμπεριλαμβανομένης της τιμής του) ή την παρούσα ΑΧΤΧ, που προκύπτει είτε από σύμβαση, εγγύηση, αδικοπραξία, θέσπισμα, κανονισμό, νομοθετικό διάταγμα είτε από οποιαδήποτε άλλη νομική ή δίκαιη βάση.

(β) Ειδοποίηση Διαφοράς. Σε περίπτωση διαφοράς, εσείς ή η FORD MOTOR COMPANY πρέπει να επιδώσετε στο άλλο μέρος "Ειδοποίηση διαφοράς", η οποία αποτελεί γραπτή δήλωση που παραθέτει το όνομα, τη διεύθυνση και τα στοιχεία επικοινωνίας του μέρους που την επιδίδει, τα στοιχεία από τα οποία προκύπτει η διαφορά και τα αιτούμενα μέτρα αποκατάστασης. Εσείς και η FORD MOTOR COMPANY θα επιχειρήσετε να επιλύσετε τυχόν διαφορά μέσω ανεπίσημης

Παραρτήματα

διαπραγμάτευσης εντός 60 ημερών από την ημερομηνία αποστολής της «Είδοποίησης διαφοράς». Μετά από 60 ημέρες, εσείς και η FORD MOTOR COMPANY μπορείτε να αρχίσετε τη διαδικασία διαιτησίας.

(γ) Δικαστήριο για μικρές αξιώσεις. Για οποιαδήποτε διαφωνία μπορείτε επίσης να προσφύγετε στα δικαστήρια μικρών αξιώσεων της κομητείας διαμονής σας ή της κύριας επαγγελματικής έδρας των επιχειρήσεων FORD MOTOR COMPANY, εάν η διαφωνία πληροί όλες απαιτήσεις ακρόασης στο δικαστήριο για μικρές αξιώσεις. Μπορείτε να προσφύγετε στο δικαστήριο για μικρές αξιώσεις ανεξάρτητα εάν διαπραγματευτήκατε αρχικά με ανεπίσημο τρόπο.

(δ) Δεσμευτική διαιτησία. Εάν Εσείς και η FORD MOTOR COMPANY δεν επιλύσετε οποιαδήποτε διαφορά μέσω ανεπίσημης διαπραγμάτευσης ή σε δικαστήριο μικρών αξιώσεων, οποιαδήποτε άλλη προσπάθεια επίλυσης της διαφοράς θα διεξάγεται αποκλειστικά μέσω διαδικασίας δεσμευτικής διαιτησίας. Παιραιτείστε του δικαιώματος προσφυγής σε δικαστήριο οποιοδήποτε βαθμού (ή συμμετοχής ως μέλους σε ομαδική αγωγή) για οποιαδήποτε διαφορά ενώπιον δικαστών ή ενόρκων. Αντ' αυτού, όλες οι διαφορές θα επιλύονται ενώπιον ουδέτερου διαιτητή, του οποίου η απόφαση θα είναι οριστική με την εξαίρεση περιορισμένου δικαιώματος έφεσης υπό τον Ομοσπονδιακό Νόμο περί Διαιτησίας. Οποιοδήποτε δικαστήριο με δικαιοδοσία επί των μερών μπορεί να επιβάλλει την απόφαση του διαιτητή.

(ε) Παραίτηση από ομαδική αγωγή. Όλες οι νομικές διαδικασίες επίλυσης ή προσφυγής τυχόν διαφορές σε οποιαδήποτε φόρουμ θα διεξάγονται αποκλειστικά σε ατομική βάση. Ούτε εσείς ούτε η FORD MOTOR COMPANY θα επιδιώξετε την ακρόαση οποιασδήποτε διαφοράς ως ομαδικής αγωγής, ιδιωτικής αγωγής δημοσίου συμφέροντος, ή σε

οποιαδήποτε άλλη νομική διαδικασία, κατά την οποία οποιοδήποτε από τα μέρη ενεργεί ή προτίθεται να ενεργήσει με την ιδιότητα του εκπροσώπου άλλων. Καμία διαιτησία ή νομική διαδικασία δε θα συνδυάζεται με άλλη χωρίς την προηγούμενη γραπτή συγκατάθεση όλων των μερών για όλες τις δικαιοδοσίες ή τις σχετικές νομικές διαδικασίες.

(στ) Διαδικασία διαιτησίας. Τυχόν διαιτησία θα διεξάγεται από την Αμερικανική Ένωση Διαιτησίας (την “AAA”), σύμφωνα με τους Όρους Εμπορικής Διαιτησίας (Commercial Arbitration Rules). Εάν είστε ιδιώτης και χρησιμοποιείται το ΛΟΓΙΣΜΙΚΟ για προσωπική χρήση ή για το όχημά σας, ή εάν η αξία της διαφοράς είναι 75.000 δολάρια Η.Π.Α. ή λιγότερο ανεξαρτήτως εάν είστε ή δεν είστε ιδιώτης ή ανεξαρτήτως της χρήσης του ΛΟΓΙΣΜΙΚΟΥ, οι Συμπληρωματικές Διαδικασίες της Αμερικανικής Ένωσης Διαιτησίας περί των Καταναλωτικών Διαφορών (Supplementary Procedures for Consumer-Related Disputes) θα εφαρμόζονται επίσης. Για να εκκινήσετε διαιτησία, υποβάλλετε αίτημα Κανόνων Εμπορικής Διαιτησίας (Commercial Arbitration Rules) για φόρμα διαιτησίας στην Αμερικανική Ένωση Διαιτησίας. Μπορείτε να ζητήσετε τηλεφωνική ή προσωπική ακρόαση ακολουθώντας τους κανόνες της Αμερικανικής Ένωσης Διαιτησίας. Σε διαφορά ποσού 10.000 δολαρίων Η.Π.Α. ή λιγότερο, οποιαδήποτε ακρόαση θα γίνεται μέσω τηλεφώνου εκτός εάν ο διαιτητής θεωρεί ορθό να διατηρήσει την ακρόαση σε προσωπικό επίπεδο. Για περισσότερες πληροφορίες ανατρέξτε στο δικτυακό τόπο adr.org ή καλέστε το 1-800-778-7879. Συμφωνείτε να εκκινήσετε διαδικασία διαιτησίας μόνο στην κομητεία διαμονής σας ή στην κύρια επαγγελματική έδρα των επιχειρήσεων FORD MOTOR COMPANY. Ο διαιτητής μπορεί να

Παραρτήματα

κατακυρώσει την ίδια αποζημίωση σε εσάς ατομικά, όπως ακριβώς και ένα δικαστήριο. Ο διαιτητής μπορεί να κατακυρώσει αναγνωριστική ή διατακτική αποζημίωση μόνο σε εσάς ατομικά για την ικανοποίηση της ατομικής σας αξίωσης.

(ζ) Αμοιβές (κίνητρα) και δαπάνες διαιτησίας.

- I. Διαφορές για ποσά 75.000 δολαρίων Η.Π.Α. ή λιγότερο. Η FORD MOTOR COMPANY θα αποζημιώσει άμεσα τις δαπάνες για την κατάθεση της αγωγής σας και θα πληρώνει τις αμοιβές και τις δαπάνες της Αμερικανικής Ένωσης Διαιτητών και του διαιτητή. Εάν απορρίψετε την τελευταία γραπτή προσφορά για διακανονισμό της FORD MOTOR COMPANY που θα πραγματοποιηθεί πριν από τον ορισμό του διαιτητή (“τελευταία γραπτή προσφορά”), η διαφορά σας θα προχωρήσει μέχρι την απόφαση του διαιτητή (καλούμενη ως “διαιτητική απόφαση”) και ο διαιτητής σας κατακυρώσει περισσότερα από ό,τι στην τελευταία γραπτή προσφορά, η FORD MOTOR COMPANY θα σας δώσει τρία κίνητρα: (1) να πληρώσετε το υψηλότερο ποσό κατακύρωσης ή 1.000 δολάρια Η.Π.Α., (2) να πληρώσετε στο διπλάσιο τις εύλογες αμοιβές του δικηγόρου σας, εάν υφίστανται και (3) να αποζημιώσετε τυχόν δαπάνες (συμπεριλαμβανομένων των αμοιβών

και των εξόδων ειδικών μαρτύρων) που έχουν ευλόγως συγκεντρωθεί από το δικηγόρο σας για τη διερεύνηση, την προετοιμασία και την παρακολούθηση της αξίωσής σας στη διαιτησία. Ο διαιτητής θα καθορίζει τα ποσά.

- ii. Διαφορές για ποσά άνω 75.000 δολαρίων Η.Π.Α. Η καταβολή των δαπανών για την κατάθεση της αγωγής σας και των αμοιβών και των δαπανών της Αμερικανικής Ένωσης Διαιτησίας και του διαιτητή θα διέπονται από τους κανόνες της Αμερικανικής Ένωσης Διαιτησίας.
- iii. Διαφορές για οποιοδήποτε ποσό. Σε οποιαδήποτε διαιτησία εκκινήσετε, η FORD MOTOR COMPANY θα ζητήσει τις αμοιβές για τις δαπάνες της Αμερικανικής Ένωσης Διαιτησίας ή το διαιτητή, ή τις δαπάνες για την κατάθεση της αγωγής σας για τις οποίες αποζημιωθήκατε, μόνον εάν ο διαιτητής αποφασίσει ότι η διαιτησία δεν ήταν απαραίτητη ή ζητήθηκε για ακατάλληλο σκοπό. Σε οποιαδήποτε διαδικασία εκκινήσει η FORD MOTOR COMPANY, θα πληρώσει όλες τις αμοιβές και τις δαπάνες για την κατάθεση, την Αμερικανική Ένωση Διαιτησίας και το διαιτητή. Δε θα επιζητά από εσάς τις δαπάνες ή τις αμοιβές για το δικηγόρο της σε οποιαδήποτε διαιτησία. Οι αμοιβές και οι δαπάνες δεν προσμετρώνται για τον καθορισμό του ποσού της διαφοράς.

(η) Οποιαδήποτε αξίωση ή διαφορά πρέπει να εγερθεί εντός ενός έτους.

Στο βαθμό που επιτρέπεται από το νόμο, οποιαδήποτε αξίωση ή διαφορά σύμφωνα με την παρούσα ΑΧΤΧ για την οποία εφαρμόζεται η παρούσα ενότητα θα πρέπει να εγερθεί εντός ενός έτους ενώπιον των δικαστηρίων μικρών αξιώσεων (Ενότητα

Παραρτήματα

γ) ή να υποβληθεί σε διαιτησία (Ενότητα δ). Η περίοδος ενός έτους την ημερομηνία της πρώτης υποβολής της αξίωσης ή της διαφοράς. Εάν η εν λόγω αξίωση ή διαφορά δεν εγερθεί εντός ενός έτους, θα απορριπτείται μόνιμα.

(i) Μερική ακυρότητα. Εάν η παραίτηση από το δικαίωμα συλλογικής αγωγής (Ενότητα ε) θεωρηθεί παράνομη ή μη εκτελεστή ως προς το σύνολό της ή μερικά μέρη μιας διαφοράς, τότε το συγκεκριμένο τμήμα της Ενότητας ε δεν εφαρμόζεται σε εκείνα τα μέρη. Αντ' αυτού, τα εν λόγω τμήματα δε θα υποβληθούν σε διαιτησία (θα αποκοπούν) αλλά θα εγερθεί αγωγή ενώπιον δικαστηρίου, ενώ η υπόλοιπη διαδικασία αναφορικά με τα υπόλοιπα τμήματα θα υποβληθεί σε διαιτησία. Εάν οποιαδήποτε διάταξη του εν λόγω τμήματος της ενότητας ε θεωρηθεί παράνομη ή μη εκτελεστή, η συγκεκριμένη διάταξη ακυρώνεται ενώ το υπόλοιπο μέρος της ενότητας θα παραμένει σε ισχύ.

Άδεια Χρήσης Τελικού Χρήστη του λογισμικού Telenav

Διαβάστε αυτούς τους όρους και προϋποθέσεις προσεκτικά πριν χρησιμοποιήσετε το Λογισμικό TeleNav. Η χρήση του Λογισμικού TeleNav υποδηλώνει ότι αποδέχεστε αυτούς τους όρους και προϋποθέσεις. Εάν δεν αποδέχεστε αυτούς τους όρους και προϋποθέσεις, μην ανοίξετε τη σφραγισμένη συσκευασία, μην εκκινήσετε και μην χρησιμοποιήσετε με οποιονδήποτε άλλο τρόπο το Λογισμικό TeleNav. Η TeleNav μπορεί να αναθεωρήσει την παρούσα Συμφωνία και την πολιτική απορρήτου οποιαδήποτε στιγμή, με πρότερη ειδοποίηση ή μη. Συμφωνείτε να επισκέπτεστε το δικτυακό τόπο <http://www.telenav.com> κατά καιρούς για να διαβάζετε την τρέχουσα κάθε φορά έκδοση της παρούσα Συμφωνίας και της πολιτικής απορρήτου.

1. Ασφαλής και νόμιμη χρήση

Αναγνωρίζετε ότι εάν αφιερώσετε την προσοχή σας στο Λογισμικό TeleNav μπορεί να υπάρξει κίνδυνος τραυματισμού ή θανάτου για εσάς ή για άλλους σε καταστάσεις που απαιτούν την απερίσπαστη προσοχή σας. Για τον λόγο αυτό, συμφωνείτε να συμμορφωθείτε με τα εξής όταν χρησιμοποιείτε το Λογισμικό TeleNav:

(α) να τηρείτε όλους τους νόμους οδικής κυκλοφορίας και να οδηγείτε με τρόπο ασφαλή και

(β) να χρησιμοποιείτε την προσωπική σας κρίση κατά την οδήγηση. Εάν αισθάνεστε ότι η διαδρομή που προτείνεται από το Λογισμικό Telenav έχει ως αποτέλεσμα την εκτέλεση επικίνδυνου ή παράνομου ελιγμού, σας θέτει σε επισφαλή θέση ή σας οδηγεί σε περιοχή που θεωρείτε επικίνδυνη, μην ακολουθείτε αυτές τις οδηγίες.

(γ) να μην εισάγετε προορισμούς ή χειρίζεστε με οποιονδήποτε άλλο τρόπο το Λογισμικό TeleNav παρά μόνο όταν το όχημά σας είναι ακινητοποιημένο και σταθμευμένο,

(δ) να μην χρησιμοποιείτε το Λογισμικό TeleNav για οποιουδήποτε παράνομους, μη εγκεκριμένους, μη σκόπιμους, επισφαλείς, επικίνδυνους σκοπούς ή για σκοπούς που παραβιάζουν τους νόμους, ή με οποιονδήποτε τρόπο δεν είναι σύμφωνος με την παρούσα Συμφωνία και

(ε) να τοποθετείτε όλες τις συσκευές GPS και τις ασύρματες συσκευές καθώς και τα απαραίτητα καλώδια για τη χρήση του Λογισμικού Telenav με τρόπο ασφαλή στο όχημά σας έτσι ώστε να μην παρεμβαίνουν στην οδήγησή σας και να μην εμποδίζουν τη λειτουργία οποιασδήποτε συσκευής προστασίας (όπως είναι οι αερόσακοι).

Παραρτήματα

Συμφωνείτε να αποζημιώσετε και μην επιφέρετε καμία βλάβη στην TeleNav για οποιαδήποτε αξίωση εγείρεται λόγω επικίνδυνης ή με άλλο τρόπο ακατάλληλης χρήσης του Λογισμικού TeleNav σε οποιοδήποτε εν κινήσει όχημα, συμπεριλαμβανομένης αυτής που εγείρεται ως αποτέλεσμα της μη συμμόρφωσής σας με τις παραπάνω οδηγίες.

2. Πληροφορίες λογαριασμού

Συμφωνείτε: (α) Όταν εγγραφείτε στο Λογισμικό TeleNav, να παράσχετε στην TeleNav αληθείς, ακριβείς, ενημερωμένες και πλήρεις πληροφορίες σχετικά με εσάς και (β) να ενημερώσετε το TeleNav αμέσως για τυχόν αλλαγές σε αυτές τις πληροφορίες και να τις διατηρήσετε αληθείς, ακριβείς, ενημερωμένες και πλήρεις.

3. Άδεια χρήσης λογισμικού

- Με την προϋπόθεση της συμμόρφωσής σας με τους όρους της παρούσας Συμφωνίας, η TeleNav σας χορηγεί δια της παρούσης προσωπική, μη αποκλειστική, μη μεταβιβάσιμη άδεια (με εξαίρεση την οριστική μεταβίβαση της άδειας χρήσης του Λογισμικού TeleNav όπως επιτρέπεται ρητά παρακάτω), χωρίς το δικαίωμα χορήγησης δευτερεύουσας άδειας χρήσης, να χρησιμοποιείτε το Λογισμικό TeleNav (μόνο σε μορφή αντικειμενικού κώδικα) με σκοπό να αποκτήτε πρόσβαση και να χρησιμοποιείτε το Λογισμικό TeleNav. Η παρούσα άδεια χρήσης λύεται με την καταγγελία ή τη λήξη της παρούσας Συμφωνίας. Συμφωνείτε ότι θα χρησιμοποιήσετε το Λογισμικό TeleNav μόνο για τους σκοπούς της προσωπικής σας επίχειρησης ή ψυχαγωγίας και όχι για να παράσχετε επαγγελματικές υπηρεσίες πλοήγησης σε άλλους.

3.1 Περιορισμοί της άδειας χρήσης

- (α) να προβείτε σε αποσυμπίληση (reverse engineer), σε ανακατασκευή του πηγαίου ή του αντικειμενικού κώδικα (decompilation ή disassembly), σε μετάφραση, τροποποίηση ή οποιαδήποτε άλλη αλλαγή του Λογισμικού TeleNav ή οποιουδήποτε μέρους αυτού, (β) να προσπαθήσετε να ανακατασκευάσετε τον πηγαίο κώδικα, τη βιβλιοθήκη ήχου ή τη δομή του Λογισμικού TeleNav χωρίς την προηγούμενη γραπτή συναίνεση της TeleNav, (γ) να αφαιρέσετε από το Λογισμικό TeleNav ή να τροποποιήσετε οποιαδήποτε από τα εμπορικά σήματα, τις εμπορικές ονομασίες, τα λογότυπα, τις δηλώσεις ευρεσιτεχνίας ή πνευματικής ιδιοκτησίας ή άλλες δηλώσεις της TeleNav ή των προμηθευτών της, (δ) να διανείμετε, εκχωρήσετε δευτερεύουσα άδεια χρήσης ή μεταβιβάσετε με άλλο τρόπο το Λογισμικό TeleNav σε άλλους, με εξαίρεση την οριστική μεταβίβαση του Λογισμικού TeleNav, ή (ε) να χρησιμοποιήσετε το Λογισμικό TeleNav με οποιονδήποτε τρόπο ο οποίος

- καταστρατηγεί τα δικαιώματα πνευματικής ιδιοκτησίας ή κυριότητας, τα δικαιώματα δημοσιοποίησης ή απορρήτου ή άλλα δικαιώματα οποιουδήποτε μέρους,
- παραβιάζει οποιονδήποτε νόμο, θέσπισμα, νομοθετικό διάταγμα ή κανονισμό, συμπεριλαμβανομένων ενδεικτικά των νόμων και κανονισμών σχετικά με την ανεπιθύμητη ηλεκτρονική επικοινωνία (spamming), το ιδιωτικό απόρρητο, την προστασία του καταναλωτή και των παιδιών, το άσεμνο ή δυσφημιστικό περιεχόμενο, ή

Παραρτήματα

iii. είναι επιβλαβής, απειλητικός, υβριστικός, παρενοχλητικός, ύπουλος, δυσφημιστικός, χυδαίος, άσεμνος ή με άλλο τρόπο απαράδεκτος, και (στ) να εκμισθώσετε, να ανοικιάσετε ή να επιτρέψετε με άλλο τρόπο τη μη εγκεκριμένη πρόσβαση τρίτων στο Λογισμικό TeleNav χωρίς την προηγούμενη γραπτή άδεια της TeleNav.

4. Αποποίηση ευθυνών

- Στο μέγιστο βαθμό που επιτρέπει η ισχύουσα νομοθεσία, σε καμία περίπτωση δεν φέρουν ευθύνη η TeleNav, οι δικαιούχοι και προμηθευτές αυτής ή αντιπρόσωποι ή υπάλληλοι οποιωνδήποτε από τους παραπάνω, για οποιαδήποτε απόφαση που λαμβάνεται ή ενέργεια που εκτελείται από εσάς ή οποιονδήποτε άλλο βάσει των πληροφοριών που παρέχει το Λογισμικό TeleNav. Επίσης η TeleNav δεν εγγυάται την ακρίβεια των χαρτών ή άλλων δεδομένων που χρησιμοποιούνται από το Λογισμικό TeleNav. Τα εν λόγω δεδομένα μπορεί να μην ανταποκρίνονται πάντα στην πραγματικότητα εξαιτίας, μεταξύ άλλων, κλεισίματος οδών, κατασκευαστικών έργων, καιρικών συνθηκών, κατασκευής νέων δρόμων και άλλων μεταβαλλόμενων συνθηκών. Είστε υπεύθυνοι για το σύνολο του κινδύνου που προκύπτει από τη χρήση του Λογισμικού TeleNav από εσάς. Ενδεικτικά αλλά όχι περιοριστικά, συμφωνείτε να μην βασίζεστε στο Λογισμικό TeleNav για κρίσιμες περιπτώσεις πλοήγησης σε περιοχές όπου η ευημερία ή η επιβίωση, η δική σας ή άλλων, εξαρτάται από την

ακρίβεια της πλοήγησης, καθώς οι χάρτες ή οι λειτουργίες του Λογισμικού TeleNav δεν έχουν σχεδιαστεί για να υποστηρίξουν τέτοιου είδους εφαρμογές υψηλού κινδύνου, ιδίως σε απομακρυσμένες γεωγραφικά περιοχές.

- Η TELENAV ΡΗΤΑ ΑΠΟΠΟΙΕΙΤΑΙ ΚΑΘΕ ΕΥΘΥΝΗ ΚΑΙ ΔΕΝ ΠΑΡΕΧΕΙ ΚΑΜΙΑ ΕΓΓΥΗΣΗ ΣΕ ΣΧΕΣΗ ΜΕ ΤΟ ΛΟΓΙΣΜΙΚΟ TELENAV, ΕΙΤΕ ΑΥΤΗ ΚΑΤΟΧΥΡΩΝΕΤΑΙ ΜΕ ΝΟΜΟ, ΕΙΤΕ ΕΙΝΑΙ ΡΗΤΗ Ή ΣΙΩΠΗΡΗ, ΣΥΜΠΕΡΙΛΑΜΒΑΝΟΜΕΝΩΝ ΟΛΩΝ ΤΩΝ ΕΓΓΥΗΣΕΩΝ ΠΟΥ ΜΠΟΡΕΙ ΝΑ ΠΡΟΚΥΨΟΥΝ ΚΑΤΑ ΤΗΝ ΠΟΡΕΙΑ ΤΗΣ ΣΥΝΑΛΛΑΓΗΣ Ή ΤΗ ΧΡΗΣΗ ΕΜΠΟΡΙΟΥ Ή ΤΟ ΕΜΠΟΡΙΟ, ΣΥΜΠΕΡΙΛΑΜΒΑΝΟΜΕΝΩΝ ΑΛΛΑ ΟΧΙ ΠΕΡΙΟΡΙΣΤΙΚΑ ΤΩΝ ΣΙΩΠΗΡΩΝ ΕΓΓΥΗΣΕΩΝ ΕΜΠΟΡΕΥΣΙΜΟΤΗΤΑΣ, ΚΑΤΑΛΛΗΛΟΤΗΤΑΣ ΓΙΑ ΣΥΓΚΕΚΡΙΜΕΝΟ ΣΚΟΠΟ ΚΑΙ ΜΗ ΠΡΟΣΒΟΛΗΣ ΔΙΚΑΙΩΜΑΤΩΝ ΤΡΙΤΩΝ ΟΣΩΝ ΑΦΟΡΑ ΤΟ ΛΟΓΙΣΜΙΚΟ TELENAV.
- Σε ορισμένες δικαιοδοσίες δεν επιτρέπεται η αποποίηση ευθυνών για ορισμένες εγγυήσεις, συνεπώς, αυτός ο περιορισμός ενδεχομένως να μην ισχύει για εσάς.

5. Περιορισμός ευθύνης

- ΣΤΟ ΜΕΓΙΣΤΟ ΒΑΘΜΟ ΠΟΥ ΕΠΙΤΡΕΠΕΙ Η ΙΣΧΥΟΥΣΑ ΝΟΜΟΘΕΣΙΑ, ΣΕ ΚΑΜΙΑ ΠΕΡΙΠΤΩΣΗ ΔΕΝ ΦΕΡΟΥΝ ΕΥΘΥΝΗ Η TELENAV, ΟΙ ΔΙΚΑΙΟΥΧΟΙ Ή ΟΙ ΠΡΟΜΗΘΕΥΤΕΣ ΑΥΤΗΣ ΕΝΩΠΙΟΝ ΣΑΣ Ή ΕΝΩΠΙΟΝ ΟΠΟΙΟΥΔΗΠΟΤΕ ΤΡΙΤΟΥ ΓΙΑ ΤΥΧΟΝ ΑΠΟΖΗΜΙΩΣΗ ΓΙΑ ΕΜΜΕΣΕΣ ΒΛΑΒΕΣ, ΓΙΑ ΑΠΟΖΗΜΙΩΣΗ ΓΙΑ ΘΕΤΙΚΕΣ Ή ΑΠΟΘΕΤΙΚΕΣ ΒΛΑΒΕΣ, ΓΙΑ ΤΗΝ ΟΠΟΙΑ ΑΠΟΖΗΜΙΩΣΗ ΓΙΑ ΕΙΔΙΚΕΣ ΖΗΜΙΕΣ Ή ΤΙΣ ΑΠΟΖΗΜΙΩΣΕΙΣ ΜΕ ΧΑΡΑΚΤΗΡΑ ΚΥΡΩΣΕΩΣ (ΣΥΜΠΕΡΙΛΑΜΒΑΝΟΜΕΝΩΝ ΑΝΑ ΠΕΡΙΠΤΩΣΗ, ΑΛΛΑ ΟΧΙ ΠΕΡΙΟΡΙΣΤΙΚΑ, ΤΗΣ ΑΔΥΝΑΜΙΑΣ ΧΡΗΣΗΣ ΤΟΥ

Παραρτήματα

ΕΞΟΠΛΙΣΜΟΥ Ή ΠΡΟΣΒΑΣΗΣ ΣΕ ΔΕΔΟΜΕΝΑ, ΤΗΣ ΑΠΩΛΕΙΑΣ ΔΕΔΟΜΕΝΩΝ, ΤΗΣ ΑΠΩΛΕΙΑΣ ΠΕΛΑΤΕΙΑΣ, ΤΟΥ ΔΙΑΦΥΓΟΝΤΟΣ ΚΕΡΔΟΥΣ, ΤΗΣ ΔΙΑΚΟΠΗΣ ΕΡΓΑΣΙΩΝ ΚΑΙ ΑΛΛΩΝ ΣΥΝΑΦΩΝ ΖΗΜΙΩΝ), ΟΙ ΟΠΟΙΕΣ ΑΠΟΡΡΕΟΥΝ ΑΠΟ ΤΗ ΧΡΗΣΗ Ή ΤΗΝ ΑΔΥΝΑΜΙΑ ΧΡΗΣΗΣ ΤΟΥ ΛΟΓΙΣΜΙΚΟΥ TELENAV, ΑΚΟΜΑ ΚΑΙ ΕΑΝ Η TELENAV ΓΝΩΡΙΖΕ ΟΤΙ ΤΕΤΟΙΕΣ ΖΗΜΙΕΣ ΗΤΑΝ ΕΝΔΕΧΟΜΕΝΟ ΝΑ ΠΡΟΚΥΨΟΥΝ. ΠΑΡΑ ΤΙΣ ΟΠΟΙΕΣΔΗΠΟΤΕ ΖΗΜΙΕΣ ΜΠΟΡΕΙ ΝΑ ΕΧΕΤΕ ΥΠΟΣΤΕΙ ΓΙΑ ΟΠΟΙΟΝΔΗΠΟΤΕ ΛΟΓΟ (ΣΥΜΠΕΡΙΛΑΜΒΑΝΟΜΕΝΩΝ ΑΛΛΑ ΟΧΙ ΠΕΡΙΟΡΙΣΤΙΚΑ ΟΛΩΝ ΤΩΝ ΖΗΜΙΩΝ ΠΟΥ ΑΝΑΦΕΡΟΝΤΑΙ ΕΔΩ ΚΑΙ ΟΛΩΝ ΤΩΝ ΑΜΕΣΩΝ Ή ΓΕΝΙΚΩΝ ΖΗΜΙΩΝ ΑΠΟ ΣΥΜΒΑΣΗ, ΑΔΙΚΟΠΡΑΞΙΑ [ΣΥΜΠΕΡΙΛΑΜΒΑΝΟΜΕΝΗΣ ΑΜΕΛΕΙΑΣ] Ή ΑΛΛΟ ΛΟΓΟ), ΤΟ ΣΥΝΟΛΟ ΤΗΣ ΕΥΘΥΝΗΣ ΤΗΣ TELENAV ΚΑΙ ΟΛΩΝ ΤΩΝ ΠΡΟΜΗΘΕΥΤΩΝ ΤΗΣ TELENAV ΠΕΡΙΟΡΙΖΕΤΑΙ ΣΤΟ ΠΟΣΟ ΠΟΥ ΚΑΤΑΒΑΛΑΤΕ ΠΡΑΓΜΑΤΙΚΑ ΓΙΑ ΤΟ ΛΟΓΙΣΜΙΚΟ TELENAV. ΣΕ ΟΡΙΣΜΕΝΕΣ ΠΟΛΙΤΕΙΕΣ Ή/ΚΑΙ ΔΙΚΑΙΟΔΟΣΙΕΣ ΔΕΝ ΕΠΙΤΡΕΠΕΤΑΙ Η ΕΞΑΙΡΕΣΗ Ή Ο ΠΕΡΙΟΡΙΣΜΟΣ ΤΩΝ ΘΕΤΙΚΩΝ Ή ΑΠΟΘΕΤΙΚΩΝ ΖΗΜΙΩΝ, ΕΠΟΜΕΝΩΣ, Ο ΠΑΡΑΠΑΝΩ ΠΕΡΙΟΡΙΣΜΟΣ Ή ΟΙ ΠΑΡΑΠΑΝΩ ΕΞΑΙΡΕΣΕΙΣ ΜΠΟΡΕΙ ΝΑ ΜΗΝ ΙΣΧΥΟΥΝ ΓΙΑ ΕΣΑΣ.

6. Διαιτησία και εφαρμοστέο δίκαιο

- Συμφωνείτε ότι οποιαδήποτε διαφορά, αξίωση ή διαμάχη απορρέει από ή σχετίζεται με την παρούσα Συμφωνία ή το Λογισμικό TeleNav θα επιλύεται από ανεξάρτητη διαιτησία η οποία θα αποτελείται από ουδέτερο διαιτητή και την οποία θα διαχειρίζεται η Αμερικανική Ένωση Διαιτησίας (American Arbitration Association) στην Επαρχία της Σάντα Κλάρα,

Καλιφόρνια. Ο διαιτητής θα εφαρμόζει τους Κανόνες Εμπορικής Διαιτησίας (Commercial Arbitration Rules) της Αμερικανικής Ένωσης Διαιτησίας και η δικαστική απόφαση σχετικά με τη διαιτητική απόφαση θα μπορεί να εκδοθεί από οποιαδήποτε δικαστήριο με δικαιοδοσία. Λάβετε υπόψη σας ότι στη διαδικασία διαιτησίας δεν υπάρχουν δικαστές ή ένορκοι και ότι η απόφαση του διαιτητή είναι δεσμευτική και για τα δύο μέρη. Συμφωνείτε ρητά ότι παραιτείστε από το δικαίωμά σας για δίκη σε ορκωτό δικαστήριο. Η παρούσα Συμφωνία και η εκτέλεση αυτής διέπεται από και ερμηνεύεται σύμφωνα με τους νόμους της Πολιτείας της Καλιφόρνια, με την επιφύλαξη των διατάξεων περί σύγκρουσης νόμου. Στο βαθμό που είναι απαραίτητες δικαστικές ενέργειες σε σχέση με τη δεσμευτική διαιτησία, τόσο η TeleNav όσο και εσείς συμφωνείτε να υπόκειστε στην αποκλειστική δικαιοδοσία των δικαστηρίων της Επαρχίας της Σάντα Κλάρα, Καλιφόρνια. Δεν ισχύει η Συνθήκη περί Συμβάσεων για τη Διεθνή Πώληση Αγαθών των Ηνωμένων Εθνών.

7. Εκχώρηση

- Δεν επιτρέπεται να προβείτε σε μεταπώληση, εκχώρηση ή μεταβίβαση της παρούσας Συμφωνίας ή οποιαδήποτε από τα δικαιώματα ή τις υποχρεώσεις σας, παρά μόνο συνολικά στο πλαίσιο οριστικής μεταβίβασης του Λογισμικού TeleNav από εσάς και με ρητή δέσμευση του νέου χρήστη του Λογισμικού TeleNav ως προς τη συμμόρφωσή του με τους όρους και τις προϋποθέσεις της παρούσας Συμφωνίας. Οποιαδήποτε τέτοιου είδους πώληση, εκχώρηση ή μεταβίβαση που δεν επιτρέπεται ρητά σύμφωνα με αυτή την παράγραφο θα έχει ως αποτέλεσμα την άμεση λύση της παρούσας Συμφωνίας χωρίς

Παραρτήματα

ευθύνη της TeleNav, περίπτωση στην οποία εσείς και όλα τα άλλα μέρη πρέπει να παύσετε άμεσα τη χρήση του Λογισμικού TeleNav. Ανεξάρτητα από τα προαναφερθέντα, η TeleNav μπορεί να εκχωρήσει την παρούσα Συμφωνία σε οποιοδήποτε άλλο μέρος οποιαδήποτε στιγμή χωρίς ειδοποίηση, με την προϋπόθεση ότι ο εκδοχέας παραμένει δεσμευμένος υπό την παρούσα Συμφωνία.

8. Διάφορα

8.1

Η παρούσα Συμφωνία συνιστά το σύνολο της συμφωνίας ανάμεσα στην TeleNav και εσάς σχετικά με το θέμα που αποτελεί το αντικείμενό της.

8.2

Εκτός από τις περιορισμένες άδειες που χορηγούνται ρητά στην παρούσα Συμφωνία, η TeleNav διατηρεί όλα τα δικαιώματα, τίτλους και συμφέροντα εντός και σε σχέση με το Λογισμικό TeleNav, συμπεριλαμβανομένων αλλά όχι περιοριστικά όλων των σχετιζόμενων δικαιωμάτων πνευματικής ιδιοκτησίας. Οποιοσδήποτε άδειες ή άλλα δικαιώματα τα οποία δεν χορηγούνται ρητά εντός της παρούσας Συμφωνίας δεν μπορούν να εκληφθούν και δεν επιτρέπεται να χορηγηθούν ή να εκχωρηθούν σιωπηρά, εκ του νόμου, ως κίνητρο ή κερτημένο δικαίωμα (estoppel) ή με οποιονδήποτε άλλο τρόπο, και η TeleNav και οι δικαιοπάρχοι της διά της παρούσης επιφυλάσσονται όλων των αντίστοιχων δικαιωμάτων τους εκτός των αδειών που χορηγούνται ρητά στην παρούσα Συμφωνία.

8.3

Με τη χρήση του Λογισμικού TeleNav δίνετε τη συγκατάθεσή σας να λαμβάνετε σε ηλεκτρονική μορφή όλες τις ανακοινώσεις της TeleNav συμπεριλαμβανομένων ειδοποιήσεων, συμφωνιών, γνωστοποιήσεων που απαιτούνται για νομικούς λόγους ή άλλων πληροφοριών σε σχέση με το Λογισμικό TeleNav (συλλογικά καλούμενες «Ειδοποιήσεις»). Η TeleNav μπορεί να παρέχει τέτοιες Ειδοποιήσεις αναρτώντας τις στο δικτυακό τόπο της TeleNav ή μεταφέροντας τέτοιες Ειδοποιήσεις ηλεκτρονικά (downloading) στην ασύρματη συσκευή σας. Εάν θέλετε να αποσύρете τη συγκατάθεσή σας για ηλεκτρονική λήψη τέτοιων Ειδοποιήσεων, πρέπει να παραιτηθείτε από τη χρήση του Λογισμικού TeleNav.

8.4

Τυχόν παραίτηση της TeleNav ή δική σας από την απαίτηση της εκτέλεσης οποιασδήποτε διάταξης δεν επηρεάζει το δικαίωμα του συγκεκριμένου μέρους να απαιτήσει εκτέλεσή της οποιαδήποτε στιγμή στο μέλλον και η παραίτηση σε σχέση με οποιαδήποτε παραβίαση ή αθέτηση της παρούσας Συμφωνίας δεν συνιστά παραίτηση όσον αφορά μελλοντική παραβίαση ή αθέτηση ή παραίτηση από την ίδια τη διάταξη.

8.5

Εάν οποιαδήποτε διάταξη εντός της παρούσας θεωρηθεί μη εφαρμόσιμη, η διάταξη αυτή θα τροποποιηθεί ώστε να αποδίδει την πρόθεση των μερών και οι λοιπές διατάξεις της παρούσας Συμφωνίας θα παραμείνουν εν πλήρη ισχύ.

Παραρτήματα

8.6

Οι επικεφαλίδες στην παρούσα Συμφωνία έχουν ως σκοπό αποκλειστικά την ευκολία αναφοράς, επομένως δεν πρέπει να θεωρηθούν μέρος της παρούσας Συμφωνίας και δεν μπορούν να χρησιμοποιηθούν σε σχέση με τη δομή ή την ερμηνεία της παρούσας Συμφωνίας. Όπως χρησιμοποιούνται στην παρούσα Συμφωνία, οι λέξεις «συμπεριλαμβανομένων», «συμπεριλαμβανομένου» και τα παράγωγά τους δεν πρέπει να θεωρηθούν όροι περιορισμού αλλά όροι που ακολουθούνται από τις λέξεις «αλλά όχι περιοριστικά».

9. Όροι και προϋποθέσεις άλλων πωλητών

- Το Λογισμικό Telenav χρησιμοποιεί χάρτες και άλλα δεδομένα που έχουν παραχωρηθεί με άδεια χρήσης στην Telenav προς όφελός σας και προς όφελος άλλων τελικών χρηστών. Η παρούσα Συμφωνία περιλαμβάνει όρους τελικού χρήστη που ισχύουν για αυτές τις εταιρίες (που περιλαμβάνονται στο τέλος της παρούσας Συμφωνίας). Κατά συνέπεια η χρήση του Λογισμικού Telenav από εσάς υπόκειται και σε αυτούς τους όρους. Συμφωνείτε να συμμορφωθείτε με τους παρακάτω επιπρόσθετους όρους και προϋποθέσεις που ισχύουν για τους δικαιοπαρόχους πωλητές τρίτων της Telenav:

9.1 Απαιτούμενοι Όροι Τελικού Χρήστη από την HERE North America, LLC

Τα δεδομένα (“Δεδομένα”) σας παρέχονται αποκλειστικά για προσωπική, εσωτερική χρήση και δεν επιτρέπεται να μεταπωληθούν. Προστατεύονται από νόμους πνευματικής ιδιοκτησίας και υπόκεινται στους ακόλουθους όρους και

τις προϋποθέσεις που έχουν συμφωνηθεί από εσάς, αφενός, και την Telenav (“Telenav”) και τους δικαιοπαρόχους της (συμπεριλαμβανομένων των δικαιοπαρόχων και προμηθευτών αυτών), αφετέρου.

© 2013 HERE. Με την επιφύλαξη παντός δικαιώματος.

Τα Δεδομένα για περιοχές του Καναδά περιλαμβάνουν πληροφορίες που έχουν ληφθεί με άδεια από καναδικές αρχές, στις οποίες περιλαμβάνονται οι ακόλουθες: © Her Majesty the Queen in Right of Canada, © Queen’s Printer for Ontario, © Canada Post Corporation, GeoBase®, © Department of Natural Resources Canada.

Η HERE κατέχει μια μη αποκλειστική άδεια από την United States Postal Service®, να δημοσιεύει και να πωλεί πληροφορίες ZIP+4®.

© United States Postal Service® 2014. Οι τιμές δεν ορίζονται, ελέγχονται ή εγκρίνονται από την United States Postal Service®. Τα ακόλουθα εμπορικά σήματα και σήματα κατατεθέντα ανήκουν στην USPS: United States Postal Service, USPS και ZIP+4

Τα Δεδομένα για το Μεξικό περιλαμβάνουν συγκεκριμένα δεδομένα από το Instituto Nacional de Estadística y Geografía.

9.2 Απαιτούμενοι Όροι Τελικού Χρήστη από την NAV2 (Shanghai) Co., Ltd

Τα δεδομένα (“Δεδομένα”) σας παρέχονται αποκλειστικά για προσωπική, εσωτερική χρήση και δεν επιτρέπεται να μεταπωληθούν. Προστατεύονται από νόμους πνευματικής ιδιοκτησίας και υπόκεινται στους ακόλουθους όρους και τις συνθήκες που έχουν συμφωνηθεί από εσάς, αφενός, και την NAV2 (Shanghai)

Παραρτήματα

Co., Ltd («NAV2») και τους δικαιοπαρόχους της (συμπεριλαμβανομένων των δικαιοπαρόχων και προμηθευτών αυτών), αφετέρου. 20xx. Με την επιφύλαξη παντός δικαιώματος

Όροι και προϋποθέσεις

Επιτρεπτή χρήση. Συμφωνείτε ότι η χρήση των Δεδομένων συμπεριλαμβανομένου του λογισμικού Telenav θα περιοριστεί αποκλειστικά στους εσωτερικούς επιχειρηματικούς και προσωπικούς σκοπούς για τους οποίους σας έχει παραχωρηθεί άδεια και όχι για σκοπούς γραφείου υπηρεσιών πληροφορικής, χρονομεριστικής μίσθωσης ή παρόμοιους σκοπούς. Αντιστοίχως, αλλά με τους περιορισμούς που ορίζονται στις ακόλουθες παραγράφους, συμφωνείτε να μην προβείτε σε αναπαραγωγή, αντιγραφή, τροποποίηση, ανακατασκευή και δημιουργία παράγωγου έργου ή αποσυμπίληση οποιουδήποτε τμήματος των παρόντων Δεδομένων και δεν επιτρέπεται να τα μεταβιβάσετε ή να τα διανείμετε σε οποιαδήποτε μορφή, για οποιονδήποτε σκοπό, εκτός από το βαθμό που αυτό επιτρέπεται από την υποχρεωτική νομοθεσία.

Περιορισμοί. Εκτός και αν έχετε λάβει ειδική ρητή άδεια από την Telenav και χωρίς να περιορίζεται η προηγούμενη παράγραφος, απαγορεύεται η χρήση των Δεδομένων (α) μαζί με οποιαδήποτε προϊόντα, συστήματα ή εφαρμογές που έχουν εγκατασταθεί ή συνδεθεί με άλλον τρόπο ή βρίσκονται σε επικοινωνία με οχήματα και έχουν την ικανότητα για πλοήγηση οχήματος, εντοπισμό, προώθηση, καθοδήγηση διαδρομής σε αληθινό χρόνο, διαχείριση στόλου ή παρόμοιες εφαρμογές, ή (β) μαζί ή σε επικοινωνία με συσκευές εντοπισμού ή

λοιπές ασύρματες ηλεκτρονικές συσκευές ή υπολογιστές, συμπεριλαμβανομένων αλλά όχι περιοριστικά κινητών τηλεφώνων, υπολογιστών παλάμης και χειρός, συσκευών τηλεϊδιοποίησης και προσωπικών ψηφιακών βοηθών ή PDA.

Προειδοποίηση. Τα Δεδομένα ενδέχεται να περιέχουν ανακρίβειες ή ελλείψεις πληροφορίες εξαιτίας της παρέλευσης χρόνου, μεταβαλλόμενων συνθηκών, χρησιμοποιούμενων πηγών και εξαιτίας της φύσης της συλλογής συνολικών γεωγραφικών δεδομένων, οποιοδήποτε από τα οποία μπορεί να οδηγήσει σε λανθασμένα αποτελέσματα.

Καμία εγγύηση. Τα παρόντα Δεδομένα παρέχονται σε εσάς “ως έχουν,” και συμφωνείτε να τα χρησιμοποιήσετε υπ’ ευθύνη σας. Η Telenav και οι δικαιοπάροχοι αυτής (και οι δικαιοπάροχοι και προμηθευτές αυτών) δεν παρέχουν καμία συμβατική εγγύηση, δέσμευση ή επέκταση εγγύησης οποιουδήποτε είδους, ρητή ή σιωπηρή, εκ νόμου ή άλλως, όσον αφορά, ενδεικτικά, στο περιεχόμενο, στην ποιότητα, στην ακρίβεια, στην πληρότητα, στην αποτελεσματικότητα για συγκεκριμένο σκοπό, στη χρησιμότητα, στη χρήση ή για αποτελέσματα που μπορούν να ληφθούν από τα Δεδομένα ή ότι τα Δεδομένα ή ο διακομιστής θα λειτουργούν χωρίς διακοπές ή χωρίς σφάλματα.

Αποποίηση εγγύησης: Η TELENAV ΚΑΙ ΟΙ ΔΙΚΑΙΟΠΑΡΟΧΟΙ ΤΗΣ (ΣΥΜΠΕΡΙΛΑΜΒΑΝΟΜΕΝΩΝ ΤΩΝ ΔΙΚΑΙΟΠΑΡΟΧΩΝ ΚΑΙ ΠΡΟΜΗΘΕΥΤΩΝ ΑΥΤΩΝ) ΑΠΟΠΟΙΟΥΝΤΑΙ ΟΠΟΙΟΣΔΗΠΟΤΕ ΕΓΓΥΗΣΕΙΣ, ΡΗΤΕΣ Ή ΣΙΩΠΗΡΕΣ, ΣΕ ΣΧΕΣΗ ΜΕ ΤΗΝ ΠΟΙΟΤΗΤΑ, ΤΗΝ ΑΠΟΔΟΣΗ, ΤΗΝ ΕΜΠΟΡΕΥΣΙΜΟΤΗΤΑ, ΤΗΝ ΚΑΤΑΛΛΗΛΟΤΗΤΑ ΓΙΑ ΣΥΓΚΕΚΡΙΜΕΝΟ ΣΚΟΠΟ Ή ΤΗ ΜΗ

Παραρτήματα

ΠΡΟΣΒΟΛΗ ΔΙΚΑΙΩΜΑΤΩΝ ΤΡΙΤΩΝ. Σε ορισμένες πολιτείες, επικράτειες ή χώρες δεν επιτρέπεται η εξαίρεση συγκεκριμένων εγγυήσεων, συνεπώς, στο βαθμό που συμβαίνει κάτι τέτοιο η παραπάνω εξαίρεση ενδεχομένως να μην ισχύει για εσάς.

Αποποίηση ευθύνης: Η TELENAN ΚΑΙ ΟΙ ΔΙΚΑΙΟΠΑΡΟΧΟΙ ΑΥΤΗΣ (ΣΥΜΠΕΡΙΛΑΜΒΑΝΟΜΕΝΩΝ ΤΩΝ ΔΙΚΑΙΟΠΑΡΟΧΩΝ ΚΑΙ ΠΡΟΜΗΘΕΥΤΩΝ ΑΥΤΩΝ) ΔΕΝ ΦΕΡΟΥΝ ΕΥΘΥΝΗ ΕΝΩΠΙΟΝ ΣΑΣ ΓΙΑ ΟΠΟΙΑΔΗΠΟΤΕ ΑΞΙΩΣΗ, ΑΙΤΗΜΑ Ή ΕΝΕΡΓΕΙΑ, ΑΝΕΞΑΡΤΗΤΩΣ ΤΗΣ ΦΥΣΕΩΣ ΤΗΣ ΑΙΤΙΑΣ ΤΗΣ ΑΞΙΩΣΗΣ, ΤΟΥ ΑΙΤΗΜΑΤΟΣ Ή ΤΗΣ ΑΓΩΓΗΣ ΠΟΥ ΑΦΟΡΑ ΣΕ ΟΠΟΙΑΔΗΠΟΤΕ ΑΠΩΛΕΙΑ, ΤΡΑΥΜΑΤΙΣΜΟ Ή ΒΛΑΒΗ ΑΠΟ ΤΗ ΧΡΗΣΗ Ή ΤΗΝ ΚΑΤΟΧΗ ΤΩΝ ΠΛΗΡΟΦΟΡΙΩΝ, ΕΠΙΣΗΣ, ΔΕΝ ΕΥΘΥΝΟΝΤΑΙ ΓΙΑ ΟΠΟΙΑΔΗΠΟΤΕ ΔΙΑΦΥΓΟΝΤΑ ΚΕΡΔΗ, ΑΠΩΛΕΙΑ ΕΣΟΔΩΝ Ή ΟΠΟΙΕΣΔΗΠΟΤΕ ΑΛΛΕΣ ΑΜΕΣΕΣ, ΕΜΜΕΣΕΣ, ΘΕΤΙΚΕΣ, ΕΙΔΙΚΕΣ Ή ΑΠΟΘΕΤΙΚΕΣ ΖΗΜΙΕΣ, ΟΙ ΟΠΟΙΕΣ ΠΡΟΚΥΠΤΟΥΝ ΑΠΟ ΤΗ ΧΡΗΣΗ Ή ΤΗΝ ΑΔΥΝΑΜΙΑ ΧΡΗΣΗΣ ΕΚ ΜΕΡΟΥΣ ΣΑΣ ΤΩΝ ΠΑΡΟΝΤΩΝ ΠΛΗΡΟΦΟΡΙΩΝ, ΤΥΧΩΝ ΕΛΑΤΤΩΜΑΤΑ ΣΕ ΑΥΤΕΣ ΤΙΣ ΠΛΗΡΟΦΟΡΙΕΣ Ή ΤΗΝ ΠΑΡΑΒΙΑΣΗ ΑΥΤΩΝ ΤΩΝ ΟΡΩΝ ΚΑΙ ΠΡΟΥΠΟΘΕΣΕΩΝ, ΕΙΤΕ Η ΑΓΩΓΗ ΒΑΣΙΖΕΤΑΙ ΣΕ ΣΥΜΒΑΣΗ ΕΙΤΕ ΣΕ ΑΔΙΚΟΠΡΑΞΙΑ ΕΙΤΕ ΣΕ ΕΓΓΥΗΣΗ, ΑΚΟΜΑ ΚΑΙ ΕΑΝ Η TELENAN Ή ΟΙ ΔΙΚΑΙΟΠΑΡΟΧΟΙ ΤΗΣ ΕΧΟΥΝ ΕΝΗΜΕΡΩΘΕΙ ΓΙΑ ΤΗΝ ΠΙΘΑΝΟΤΗΤΑ ΤΕΤΟΙΩΝ ΖΗΜΙΩΝ. Σε ορισμένες πολιτείες, επικράτειες ή χώρες δεν επιτρέπεται η εξαίρεση συγκεκριμένων ευθυνών ή ο περιορισμός ευθύνης για συγκεκριμένες ζημιές, επομένως, στο βαθμό που συμβαίνει κάτι τέτοιο, τα παραπάνω ενδεχομένως να μην ισχύουν για εσάς.

Έλεγχος εξαγωγών. Συμφωνείτε να μην εξαγάγετε από οποιοδήποτε οποιοδήποτε τμήμα αυτών των Δεδομένων ή οποιοδήποτε άμεσο προϊόν αυτών παρά μόνο υπό την προϋπόθεση συμμόρφωσης με, και μαζί με όλες τις άδειες και εγκρίσεις

που απαιτούνται σε αυτό το πλαίσιο, τους ισχύοντες νόμους και κανονισμούς περί εξαγωγών, συμπεριλαμβανομένων αλλά όχι περιοριστικά των νόμων και κανονισμών του Γραφείου Ελέγχου Αλλοδαπών Περιουσιακών Στοιχείων (Office of Foreign Assets Control) του Υπουργείου Εμπορίου των ΗΠΑ και του Γραφείου Βιομηχανίας και Ασφάλειας (Department of Commerce and Security) του Bureau of Industry and Security) του Υπουργείου Εμπορίου των ΗΠΑ. Στο βαθμό που τέτοιοι νόμοι και κανονισμοί περί εξαγωγών απαγορεύουν τη συμμόρφωση της HERE με οποιαδήποτε από τις υποχρεώσεις της για παροχή ή κατανομή Δεδομένων σύμφωνα με την παρούσα, η HERE απαλλάσσεται και η μη τήρηση δεν συνιστά παραβίαση της παρούσας συμφωνίας.

Συνολική συμφωνία. Οι παρόντες όροι και οι παρούσες προϋποθέσεις συνιστούν τη συνολική συμφωνία ανάμεσα στην Telenan (και τους δικαιοπαρόχους της, συμπεριλαμβανομένων των δικαιοπαρόχων και προμηθευτών αυτών) και εσάς σχετικά με το θέμα που αποτελεί το αντικείμενό τους και υπερισχύουν στο σύνολό τους κάθε προϋπάρχουσας γραπτής ή προφορικής συμφωνίας ανάμεσα μες αναφορικά με το εν λόγω αντικείμενο.

Εφαρμοστέο δίκαιο. Οι παραπάνω όροι και προϋποθέσεις διέπονται από τους νόμους της Πολιτείας του Ιλινόις [εισάγετε “Ολλανδίας” όπου χρησιμοποιούνται ευρωπαϊκά Δεδομένα της HERE], χωρίς εφαρμογή (i) των διατάξεων περί σύγκρουσης νόμων ή (ii) της Συνθήκης περί Συμβάσεων για τη Διεθνή Πώληση Αγαθών των Ηνωμένων Εθνών, η οποία αποκλείεται ρητά. Συμφωνείτε ότι υπόκειστε στη δικαιοδοσία της Πολιτείας του Ιλινόις [εισάγετε “Ολλανδίας” όπου χρησιμοποιούνται ευρωπαϊκά Δεδομένα της HERE] για τυχόν διαφορές, αξιώσεις ή ενέργειες που προκύψουν από ή σχετίζονται με τα Δεδομένα που σας παρέχονται βάσει της παρούσης.

Παραρτήματα

Κρατικοί τελικοί χρήστες. Εάν τα Δεδομένα αποκτώνται από ή εν ονόματι της κυβέρνησης των Ηνωμένων Πολιτειών ή άλλης οντότητας η οποία αναζητά ή εφαρμόζει δικαιώματα παρόμοια με αυτά που συνήθως απαιτεί η κυβέρνηση των Ηνωμένων Πολιτειών, τα παρόντα Δεδομένα αποτελούν “εμπορικό είδος” με την έννοια που δίνεται στον όρο αυτό στο 48 C.F.R. (“FAR”) 2.101, παραχωρούνται με άδεια χρήσης σύμφωνα με τους παρόντες Όρους Τελικού Χρήστη και κάθε αντίγραφο των Δεδομένων που παραδίδεται ή παρέχεται με άλλον τρόπο θα σηματοδοτείται και θα περιλαμβάνει την ακόλουθη “Δήλωση χρήση,” και θα αντιμετωπίζεται σύμφωνα με τη δήλωση αυτή:

ΔΗΛΩΣΗ ΧΡΗΣΗΣ

ΟΝΟΜΑΣΙΑ ΑΝΑΔΟΧΟΥ
(ΚΑΤΑΣΚΕΥΑΣΤΗΣ/ΠΡΟΜΗΘΕΥΤΗΣ):
ΕΔΩ

ΔΙΕΥΘΥΝΣΗ ΑΝΑΔΟΧΟΥ
(ΚΑΤΑΣΚΕΥΑΣΤΗΣ/ΠΡΟΜΗΘΕΥΤΗΣ):
υπόψη Nokia, 425 West Randolph Street,
Chicago, Illinois 60606

Τα Δεδομένα αποτελούν εμπορικό είδος, όπως ορίζεται στο FAR 2.101 και υπόκεινται στους Όρους Τελικού Χρήστη με τους οποίους παραχωρήθηκαν τα Δεδομένα.

© 1987 – 2014 HERE – Με την επιφύλαξη παντός δικαιώματος.

Εάν ο Αναθέτων Υπάλληλος, η ομοσπονδιακή κυβερνητική αρχή ή οποιοσδήποτε ομοσπονδιακός υπάλληλος αρνηθεί να χρησιμοποιήσει το υπόμνημα που παρέχεται εντός της παρούσης, ο Αναθέτων Υπάλληλος, η ομοσπονδιακή κυβερνητική αρχή ή οποιοσδήποτε ομοσπονδιακός υπάλληλος πρέπει να ειδοποιήσει την HERE πριν αναζητήσει επιπρόσθετα ή εναλλακτικά δικαιώματα στα Δεδομένα.

Ι. ΗΠΑ/Καναδάς

A. Δεδομένα Ηνωμένων Πολιτειών. Οι Όροι Τελικού Χρήστη για οποιαδήποτε Εφαρμογή περιλαμβάνει Δεδομένα για τις Ηνωμένες Πολιτείες θα περιλαμβάνει τις ακόλουθες δηλώσεις:

“Η HERE κατέχει μια μη αποκλειστική άδεια από την United States Postal Service®, να δημοσιεύει και να πωλεί® πληροφορίες ZIP+4.”

“©United States Postal Service® 20XX. Οι τιμές δεν ορίζονται, ελέγχονται ή εγκρίνονται από την United States Postal Service®. Τα ακόλουθα εμπορικά σήματα και σήματα κατατεθέντα ανήκουν στην USPS: United States Postal Service, USPS και ZIP+4.”

B. Δεδομένα για τον Καναδά. Οι ακόλουθες διατάξεις ισχύουν για τα Δεδομένα για τον Καναδά και ενδέχεται να περιλαμβάνουν ή να αντικατοπτρίζουν δεδομένα τρίτων δικαιιοπαρόχων (“Δεδομένα τρίτων”),

Παραρτήματα

συμπεριλαμβανομένων των Her Majesty the Queen in Right of Canada (“Her Majesty”), Canada Post Corporation (“Canada Post”) και Department of Natural Resources of Canada (“NRCan”):

1. Αποποίηση ευθύνης και περιορισμοί: Ο Πελάτης συμφωνεί ότι η χρήση των Δεδομένων τρίτων υπόκειται στις ακόλουθες διατάξεις:

a. Αποποίηση ευθύνης: Η άδεια των Δεδομένων τρίτων εκχωρείται σε βάση “ως έχουν”. Οι δικαιούχοι αυτών των δεδομένων, συμπεριλαμβανομένων των Her Majesty, Canada Post και NRCan, δεν παρέχουν καμία εγγύηση, δέσμευση ή επέκταση εγγύησης οποιουδήποτε είδους, ρητή ή σιωπηρή, εκ νόμου ή άλλως, όσον αφορά αλλά όχι περιοριστικά στην αποτελεσματικότητα, στην πληρότητα, στην ακρίβεια ή στην καταλληλότητα για συγκεκριμένο σκοπό.

b. Περιορισμός ευθύνης: Οι δικαιούχοι Δεδομένων τρίτων, συμπεριλαμβανομένων των Her Majesty, Canada Post και NRCan, δεν φέρουν ευθύνη: (i) για οποιαδήποτε αξίωση, αίτημα ή ενέργεια, ανεξαρτήτως της φύσεως της αιτίας της αξίωσης, του αιτήματος ή της ενέργειας που αφορά σε οποιαδήποτε απώλεια, τραυματισμό ή βλάβη, άμεση ή έμμεση, από τη χρήση ή την κατοχή αυτών των Δεδομένων, ή (ii) για οποιαδήποτε διαφυγόντα κέρδη ή απώλεια συμβολαίων ή οποιαδήποτε επακόλουθη ζημιά οποιουδήποτε είδους από οποιοδήποτε ελάττωμα στα δεδομένα.

2. Δήλωση πνευματικής ιδιοκτησίας: Σε συνδυασμό με κάθε αντίγραφο ή οποιοδήποτε τμήμα των Δεδομένων για τον Καναδά, ο Πελάτης θα πρέπει να τοποθετεί σε εμφανές σημείο την ακόλουθη δήλωση πνευματικής ιδιοκτησίας σε τουλάχιστον ένα από τα αντίγραφα, όπως χειριρίδια χρήσης ή άδειες χρήσης τελικού χρήστη: “This data includes information taken with permission from Canadian authorities, including © Her Majesty the Queen in Right of Canada, © Queen's Printer for Ontario, © Canada Post Corporation, GeoBase®, © The Department of Natural Resources Canada. All rights reserved.”

3. Όροι τελικού χρήστη: Εκτός εάν έχει συμφωνηθεί διαφορετικά από τα μέρη, σε συνδυασμό με τη διάταξη για κάθε τμήμα των Δεδομένων για τον Καναδά προς τους τελικούς χρήστες, όπως ενδέχεται να έχει εξουσιοδοτηθεί στα πλαίσια της συμφωνίας, ο Πελάτης θα πρέπει να παρέχει σε αυτούς τους τελικούς χρήστες, με λογικά εμφανή τρόπο, όρους (θεσπίζονται με άλλους όρους τελικού χρήστη των οποίων η παροχή απαιτείται στα πλαίσια της συμφωνίας ή όπως παρέχονται, διαφορετικά, από τον πελάτη) που θα περιλαμβάνουν τις ακόλουθες διατάξεις εκ μέρους των δικαιούχων δεδομένων τρίτων, συμπεριλαμβανομένων των Her Majesty, Canada Post και NRCan:

Τα Δεδομένα ενδέχεται να περιλαμβάνουν ή να αντικατοπτρίζουν δεδομένα δικαιούχων, συμπεριλαμβανομένων των Her Majesty the Queen in Right of

Παραρτήματα

Canada (“Her Majesty”), Canada Post Corporation (“Canada Post”) και Department of Natural Resources Canada (“NRCan”). Η άδεια των Δεδομένων εκχωρείται σε βάση “ως έχουν”. Οι δικαιούχοι, συμπεριλαμβανομένων των Her Majesty, Canada Post και NRCan, δεν παρέχουν καμία εγγύηση, δέσμευση ή επέκταση εγγύησης οποιουδήποτε είδους, ρητή ή σιωπηρή, εκ νόμου ή άλλως, όσον αφορά αλλά όχι περιοριστικά στην αποτελεσματικότητα, στην πληρότητα, στην ακρίβεια ή στην καταλληλότητα για συγκεκριμένο σκοπό. Οι δικαιούχοι, συμπεριλαμβανομένων των Her Majesty, Canada Post και NRCan, δεν φέρουν ευθύνη όσον αφορά σε οποιαδήποτε αξίωση, αίτημα ή ενέργεια, ανεξαρτήτως της φύσεως της αιτίας της αξίωσης, του αιτήματος ή της ενέργειας που αφορά σε οποιαδήποτε απώλεια, τραυματισμό ή βλάβη, άμεση ή έμμεση, από τη χρήση ή την κατοχή των δεδομένων ή των Δεδομένων. Οι δικαιούχοι, συμπεριλαμβανομένων των Her Majesty, Canada Post και NRCan, δεν φέρουν ευθύνη για οποιαδήποτε διαφυγόντα κέρδη ή απώλεια συμβολαίων ή οποιαδήποτε επακόλουθη ζημιά οποιουδήποτε είδους από οποιοδήποτε ελάττωμα στα δεδομένα ή στα Δεδομένα. Ο τελικός χρήστης θα πρέπει να αποζημιώσει και να απαλλάξει από κάθε ευθύνη του δικαιούχου, συμπεριλαμβανομένων των Her Majesty, Canada Post και NRCan, καθώς και τους υπεύθυνους, τους υπαλλήλους και τους αντιπροσώπους από οποιαδήποτε αξίωση, αίτημα ή ενέργεια, ανεξαρτήτως της φύσεως της αιτίας

της αξίωσης, του αιτήματος ή της ενέργειας όσον αφορά σε ισχυριζόμενες απώλειες, έξοδα, ζημιές ή τραυματισμούς (συμπεριλαμβανομένων θανατηφόρων τραυματισμών) που προκύπτουν από τη χρήση ή την κατοχή των δεδομένων ή των Δεδομένων.

4. Πρόσθετες διατάξεις: Οι όροι που περιλαμβάνονται σε αυτήν την ενότητα αποτελούν προσθήκη σε όλα τα δικαιώματα και υποχρεώσεις των μερών της συμφωνίας. Στο βαθμό που οποιαδήποτε διάταξη αυτής της ενότητας δεν συμφωνεί ή θίγει οποιαδήποτε άλλη διάταξη της συμφωνίας, υπερσχύουν οι διατάξεις αυτής της ενότητας.

Παραρτήματα

II. Μεξικό. Η ακόλουθη διάταξη ισχύει για Δεδομένα για το Μεξικό, τα οποία περιλαμβάνουν συγκεκριμένα δεδομένα από το Instituto Nacional de Estadística y Geografía (“INEGI”):

A. Όλα τα αντίγραφα των Δεδομένων ή/και των συσκευασιών που περιλαμβάνουν Δεδομένα για το Μεξικό θα πρέπει να περιλαμβάνουν την ακόλουθη δήλωση: “Fuente: INEGI (Instituto Nacional de Estadística y Geografía)”

III. Λατινική Αμερική

A. Δηλώσεις τρίτων. Όλα τα αντίγραφα των Δεδομένων ή/και οι σχετικές συσκευασίες θα πρέπει να περιλαμβάνουν τις σχετικές δηλώσεις τρίτων, όπως ορίζονται παρακάτω και χρησιμοποιούνται με τον τρόπο που περιγράφεται παρακάτω ανάλογα με την περιοχή (ή τμήμα αυτής) που περιλαμβάνεται στο αντίγραφο:

Περιοχή Δήλωση

Αργεντινή IGN “INSTITUTO GEOGRAFICO NACIONAL ARGENTINO”

Ισημερινός “INSTITUTO GEOGRAFICO MILITAR DEL ECUADOR AUTORIZACION N° IGM-2011-01- PCO-01 DEL 25 DE ENERO DE 2011”
“source: © IGN 2009 - BD TOPO ®”

Γαλλία

Γαλλική

Γουιάνα

και

Μαρτινίκα

Μεξικό

“Fuente: INEGI (Instituto Nacional de Estadística y Geografía)”

IV. Μέση Ανατολή

A. Δηλώσεις τρίτων. Όλα τα αντίγραφα των Δεδομένων ή/και οι σχετικές συσκευασίες θα πρέπει να περιλαμβάνουν τις σχετικές δηλώσεις τρίτων, όπως ορίζονται παρακάτω και χρησιμοποιούνται με τον τρόπο που περιγράφεται παρακάτω ανάλογα με την περιοχή (ή τμήμα αυτής) που περιλαμβάνεται στο αντίγραφο:

Χώρα Δήλωση

Ιορδανία “© Royal Jordanian Geographic Centre”. Η προηγούμενη απαίτηση όσον αφορά στις δηλώσεις για Δεδομένα για την Ιορδανία, αποτελεί ουσιαστικό όρο της συμφωνίας. Εάν ο Πελάτης ή οποιοσδήποτε από τους εγκεκριμένους υποδικαιούχους (εφόσον υπάρχουν) δεν πληροί τα συγκεκριμένα κριτήρια, η HERE έχει το δικαίωμα να ακυρώσει την άδεια του πελάτη όσον αφορά στα Δεδομένα για την Ιορδανία.

B. Δεδομένα για την Ιορδανία. Ο Πελάτης και οι εγκεκριμένοι υποδικαιούχοι (εφόσον υπάρχουν) δεν επιτρέπεται να παραχωρούν άδειες ή/και να διανέμουν με οποιονδήποτε τρόπο τη βάση δεδομένων της HERE για τη χώρα της Ιορδανίας (“Δεδομένα για την Ιορδανία”) για χρήση σε Εφαρμογές για επιχειρήσεις (i) σε μη ιορδανικές οντότητες προς χρήση των Δεδομένων αποκλειστικά στην Ιορδανία ή (ii) σε πελάτες με έδρα την Ιορδανία. Επίσης, ο Πελάτης, οι εγκεκριμένοι υποδικαιούχοι (εφόσον υπάρχουν) και οι τελικοί χρήστες δεν επιτρέπεται να χρησιμοποιούν τα Δεδομένα για την Ιορδανία σε Εφαρμογές για επιχειρήσεις εφόσον το μέρος αποτελεί (i) μη ιορδανική οντότητα που χρησιμοποιεί τα Δεδομένα

Παραρτήματα

για την Ιορδανία αποκλειστικά στην Ιορδανία ή (ii) είναι πελάτης με έδρα την Ιορδανία. Όσον αφορά στα προαναφερθέντα, με τον όρο “Εφαρμογές για επιχειρήσεις” νοούνται εφαρμογές γεωγραφικού marketing, εφαρμογές GIS, εφαρμογές διαχείρισης κινητών περιουσιακών στοιχείων επιχειρήσεων, εφαρμογές τηλεφωνικών κέντρων, εφαρμογές τηλεματικής, διαδικτυακές εφαρμογές δημόσιας οργάνωσης ή εφαρμογές για παροχή υπηρεσιών γεωκωδικοποίησης.

V. Ευρώπη

A. Χρήση συγκεκριμένων κωδικών κυκλοφορίας στην Ευρώπη

1. Γενικοί περιορισμοί που αφορούν στους κώδικες κυκλοφορίας. Ο Πελάτης αποδέχεται και δέχεται ότι σε συγκεκριμένες χώρες της Ευρώπης θα πρέπει να αποκτή δικαιώματα απευθείας από τρίτους παρόχους κωδικών RDS-TMC, για να λαμβάνει και να χρησιμοποιεί τους κώδικες κυκλοφορίας στα Δεδομένα και να τα παρέχει σε συναλλαγές τελικών χρηστών με οποιονδήποτε τρόπο προκύπτει από ή βασίζεται σε αυτούς τους κώδικες κυκλοφορίας. Για αυτές τις χώρες, η HERE θα παρέχει στον πελάτη τα Δεδομένα με ενσωματωμένους τους κώδικες κυκλοφορίας μόνο αφού λάβει πιστοποίηση χορήγησης αυτών των δικαιωμάτων από τον Πελάτη.

2. Προβολή υπομνημάτων δικαιωμάτων τρίτων για το Βέλγιο. Ο Πελάτης, για κάθε συναλλαγή που χρησιμοποιεί τους κώδικες κυκλοφορίας για το Βέλγιο, παρέχει την ακόλουθη δήλωση στον τελικό χρήστη: “Οι κώδικες κυκλοφορίας για το Βέλγιο παρέχονται από τα Ministerie van de Vlaamse Gemeenschap και Ministère de l'Équipement et des Transports.”

B. Έντυποι χάρτες. Για οποιαδήποτε άδεια παραχωρείται από τον Πελάτη όσον αφορά στη δημιουργία, στην πώληση ή στη διανομή έντυπων χαρτών (δηλαδή χάρτης εκτυπωμένος σε χαρτί ή παρόμοιο μέσο) ισχύουν τα ακόλουθα: (α) Αυτή η άδεια που αφορά στα Δεδομένα για τη Μεγάλη Βρετανία προϋποθέτει την αποδοχή και τη συμμόρφωση του Πελάτη με ξεχωριστή έγγραφη συμφωνία με την υπηρεσία Ordnance Survey (“OS”), για δημιουργία και πώληση έντυπων χαρτών, την καταβολή χρημάτων του Πελάτη στην υπηρεσία OS για οποιοδήποτε σχετικό δικαίωμα πνευματικής ιδιοκτησίας και την τήρηση από τον πελάτη των προϋποθέσεων δήλωσης πνευματικής ιδιοκτησίας της υπηρεσίας OS. (β) Η άδεια πώλησης ή διανομής με χρέωση όσον αφορά στα Δεδομένα για την Τσεχία προϋποθέσει ο Πελάτης να λάβει προηγούμενως γραπτή έγκριση από την Kartografie a.s. (γ) Η άδεια πώλησης ή διανομής των Δεδομένων για την Ελβετία προϋποθέτει τη χορήγηση άδειας στον Πελάτη από την Bundesamt für Landestopografie της Ελβετίας. (δ) Ο Πελάτης περιορίζεται στη χρήση των Δεδομένων εντός της Γαλλίας, για δημιουργία έντυπων χαρτών κλίμακα μεταξύ 1:5.000 και 1:250.000. (ε) Ο Πελάτης περιορίζεται στη χρήση Δεδομένων για δημιουργία, πώληση ή διανομή έντυπων χαρτών, ιδίων ή δομικά παρόμοιων όσον αφορά στο περιεχόμενο των δεδομένων και συγκεκριμένης

Παραρτήματα

χρήσης χρωμάτων, συμβόλων και κλίμακας με τους έντυπους χάρτες που δημοσιεύονται από τις ευρωπαϊκές εθνικές υπηρεσίες χαρτογράφησης, συμπεριλαμβανομένων αλλά όχι περιοριστικά των Landervermessungamt της Γερμανίας, Topografische Dienst της Ολλανδίας, Nationaal Geografisch Instituut του Βελγίου, Bundesamt für Landestopografie της Ελβετίας, Bundesamt für Eich-und Vermessungswesen της Αυστρίας και National Land Survey της Σουηδίας.

C. Επιβολή υπηρεσίας OS. Χωρίς να περιορίζεται η προαναφερόμενη ενότητα IV(B), όσον αφορά στα Δεδομένα για τη Μεγάλη Βρετανία, ο Πελάτης αποδέχεται και δέχεται ότι η υπηρεσία Ordnance Survey (“OS”) έχει δικαίωμα άμεσης ενέργειας ενάντια στον Πελάτη, ώστε να επιβληθούν η συμμόρφωση με τη δήλωση πνευματικής ιδιοκτησίας OS (βλέπε ενότητα IV(D) παρακάτω) και οι απαιτήσεις περί έντυπων χαρτών (βλέπε ενότητα IV(B) παραπάνω) που περιλαμβάνονται στην παρούσα συμφωνία.

D. Δηλώσεις τρίτων. Όλα τα αντίγραφα των Δεδομένων ή/και οι σχετικές συσκευασίες θα πρέπει να περιλαμβάνουν τις σχετικές δηλώσεις τρίτων, όπως ορίζονται παρακάτω και χρησιμοποιούνται με τον τρόπο που περιγράφεται παρακάτω ανάλογα με την περιοχή (ή τμήμα αυτής) που περιλαμβάνεται στο αντίγραφο:

Χώρα(ες)	Δήλωση
Αυστρία	“© Bundesamt für Eich-und Vermessungswesen”
Κροατία Κύπρος, Εσθονία, Λετονία, Λιθουανία,	“© EuroGeographics”

Μολδαβία,
Πολωνία,
Σλοβενία ή/
και
Ουκρανία

Γαλλία “source: © IGN 2009 – BD TOPO ®”

Γερμανία “Die Grundlagendaten wurden mit Genehmigung der zuständigen Behörden entnommen”

Μεγάλη Βρετανία “Contains Ordnance Survey data © Crown copyright and database right 2010 Contains Royal Mail data © Royal Mail copyright and database right 2010”

Ελλάδα “Copyright Geomatics Ltd.”

Ουγγαρία “Copyright © 2003; Top-Map Ltd.”

Ιταλία “La Banca Dati Italiana è stata prodotta usando quale riferimento anche cartografia numerica ed al tratto prodotta e fornita dalla Regione Toscana.”

Νορβηγία “Copyright © 2000; Norwegian Mapping Authority”

Πορτογαλία “Source: IgeoE – Portugal”

Ισπανία “Información geográfica propiedad del CNIG”

Παραρτήματα

Σουηδία “Based upon electronic data © National Land Survey Sweden.”

Ελβετία “Topografische Grundlage: © Bundesamt für Landestopographie.

Ε. Σχετική διανομή σε χώρες. Ο Πελάτης αποδέχεται ότι η HERE δεν έχει λάβει έγκριση διανομής δεδομένων χαρτών για τις ακόλουθες χώρες στις σχετικές χώρες: Αλβανία, Λευκορωσία, Κιργιζία, Μολδαβία και Ουζμπεκιστάν. Η HERE μπορεί να ενημερώνει αυτή τη λίστα κατά καιρούς. Τα δικαιώματα αδειών που παραχωρούνται στον Πελάτη στα πλαίσια του ΤΛ όσον αφορά στα Δεδομένα για αυτές τις χώρες εξαρτώνται από τη συμμόρφωση του Πελάτη με όλους τους ισχύοντες νόμους και κανονισμούς, συμπεριλαμβανομένων αλλά όχι περιοριστικά τυχόν απαιτούμενων αδειών ή εγκρίσεων για διανομή της Εφαρμογής ενσωματώνοντας αυτά τα Δεδομένα στις αντίστοιχες χώρες.

VI. Αυστραλία

Α. Δηλώσεις τρίτων. Όλα τα αντίγραφα των Δεδομένων ή/και οι σχετικές συσκευασίες θα πρέπει να περιλαμβάνουν τις σχετικές δηλώσεις τρίτων, όπως ορίζονται παρακάτω και χρησιμοποιούνται με τον τρόπο που περιγράφεται παρακάτω ανάλογα με την περιοχή (ή τμήμα αυτής) που περιλαμβάνεται στο αντίγραφο:

Πνευματικά δικαιώματα. Βάσει των δεδομένων που παρέχονται στα πλαίσια της άδειας από την PSMA Australia Limited (www.psm.com.au).

Το προϊόν ενσωματώνει δεδομένα με © 20XX Telstra Corporation Limited, GM Holden Limited, Intellematics Australia Pty Ltd and Continental Pty Ltd.

Β. Δηλώσεις τρίτων για την Αυστραλία. Εκτός από τα προαναφερθέντα, οι Όροι Τελικού Χρήστη για οποιαδήποτε Εφαρμογή περιέχει κώδικες κυκλοφορίας RDS-TMC για την Αυστραλία θα περιλαμβάνουν την ακόλουθη δήλωση: “Το προϊόν ενσωματώνει κώδικες τοποθεσίας κυκλοφορίας με © 20XX Telstra Corporation Limited και των δικαιωπαρόχων της.”

Γνωστοποίηση για το σύστημα τηλεματικής δικτύου οχημάτων της AT&T

ΓΙΑ ΤΟΥΣ ΣΚΟΠΟΥΣ ΑΥΤΗΣ ΤΗΣ ΕΝΟΤΗΤΑΣ, Ο ΟΡΟΣ "ΤΕΛΙΚΟΣ ΧΡΗΣΤΗΣ" ΣΗΜΑΙΝΕΙ ΕΣΑΣ ΚΑΙ ΤΟΥΣ ΚΛΗΡΟΝΟΜΟΥΣ ΣΑΣ, ΤΟΥΣ ΕΚΤΕΛΕΣΤΕΣ ΑΠΟΦΑΣΕΩΝ, ΤΟΥΣ ΚΑΤΑ ΤΟ ΝΟΜΟ ΕΚΠΡΟΣΩΠΟΥΣ ΣΑΣ ΚΑΙ ΤΟΥΣ ΕΠΙΤΡΕΠΟΜΕΝΟΥΣ ΕΚΔΟΧΕΙΣ ΣΑΣ. ΓΙΑ ΤΟΥΣ ΣΚΟΠΟΥΣ ΑΥΤΗΣ ΤΗΣ ΕΝΟΤΗΤΑΣ, Ο ΟΡΟΣ "ΥΠΟΚΕΙΜΕΝΗ ΕΤΑΙΡΕΙΑ ΠΑΡΟΧΗΣ ΑΣΥΡΜΑΤΩΝ ΥΠΗΡΕΣΙΩΝ" ΠΕΡΙΛΑΜΒΑΝΕΙ ΤΙΣ ΣΥΝΔΕΟΜΕΝΕΣ ΕΠΙΧΕΙΡΗΣΕΙΣ ΚΑΙ ΕΡΓΟΛΑΒΟΥΣ ΚΑΘΩΣ ΚΑΙ ΤΑ ΑΝΤΙΣΤΟΙΧΑ ΣΤΕΛΕΧΗ, ΤΟΥΣ ΔΙΕΥΘΥΝΤΕΣ, ΥΠΑΛΛΗΛΟΥΣ, ΔΙΑΔΟΧΟΥΣ ΚΑΙ ΤΟΥΣ ΕΚΔΟΧΕΙΣ ΤΟΥΣ. Ο ΤΕΛΙΚΟΣ ΧΡΗΣΤΗΣ ΔΕΝ ΕΧΕΙ ΣΥΜΒΑΤΙΚΗ ΣΧΕΣΗ ΜΕ ΤΗΝ ΥΠΟΚΕΙΜΕΝΗ ΕΤΑΙΡΕΙΑ ΠΑΡΟΧΗΣ ΑΣΥΡΜΑΤΩΝ ΥΠΗΡΕΣΙΩΝ ΚΑΙ Ο ΤΕΛΙΚΟΣ ΧΡΗΣΤΗΣ ΔΕΝ ΕΙΝΑΙ ΤΡΙΤΟΣ ΔΙΚΑΙΟΥΧΟΣ ΥΠΟ ΟΠΟΙΑΔΗΠΟΤΕ ΣΥΜΦΩΝΙΑ ΜΕΤΑΞΥ ΤΗΣ FORD ΚΑΙ ΤΗΣ ΥΠΟΚΕΙΜΕΝΗΣ ΕΤΑΙΡΕΙΑΣ ΠΑΡΟΧΗΣ. Ο ΤΕΛΙΚΟΣ ΧΡΗΣΤΗΣ ΚΑΤΑΝΟΕΙ ΚΑΙ ΣΥΜΦΩΝΕΙ ΟΤΙ Η ΥΠΟΚΕΙΜΕΝΗ ΕΤΑΙΡΕΙΑ ΠΑΡΟΧΗΣ ΔΕΝ ΦΕΡΕΙ ΕΥΘΥΝΗ ΜΕ ΒΑΣΗ ΤΟΝ ΝΟΜΟ Ή ΤΟ ΔΙΚΑΙΟ Ή ΟΠΟΙΑΔΗΠΟΤΕ ΑΛΛΗ ΒΑΣΗ

Παράρτηματα

ΚΑΤΑΛΟΓΙΣΜΟΥ ΕΥΘΥΝΩΝ ΠΡΟΣ ΤΟΝ ΤΕΛΙΚΟ ΧΡΗΣΤΗ. ΣΕ ΚΑΘΕ ΠΕΡΙΠΤΩΣΗ, ΑΝΕΞΑΡΤΗΤΑ ΑΠΟ ΤΗ ΜΟΡΦΗ ΤΗΣ ΑΓΩΓΗΣ, ΕΙΤΕ ΓΙΑ ΠΑΡΑΒΑΣΗ ΣΥΜΒΑΣΗΣ, ΕΓΓΥΗΣΗ, ΑΜΕΛΕΙΑ, ΑΝΤΙΚΕΙΜΕΝΙΚΗ ΕΥΘΥΝΗ ΕΠΙ ΑΔΙΚΟΠΡΑΞΙΑ Ή ΑΛΛΩΣ, ΤΑ ΑΠΟΚΛΕΙΣΤΙΚΑ ΔΙΟΡΘΩΤΙΚΑ ΜΕΤΡΑ ΓΙΑ ΤΟΝ ΤΕΛΙΚΟ ΧΡΗΣΤΗ ΓΙΑ ΑΞΙΩΣΕΙΣ ΠΟΥ ΕΓΓΕΙΡΟΝΤΑΙ ΜΕ ΟΠΟΙΟΝΔΗΠΟΤΕ ΤΡΟΠΟ ΣΕ ΣΧΕΣΗ ΜΕ ΤΗΝ ΠΑΡΟΥΣΑ ΣΥΜΦΩΝΙΑ, ΓΙΑ ΟΠΟΙΑΔΗΠΟΤΕ ΑΙΤΙΑ, ΣΥΜΠΕΡΙΛΑΜΒΑΝΟΜΕΝΗΣ ΕΝΔΕΙΚΤΙΚΑ ΟΠΟΙΑΣΔΗΠΟΤΕ ΒΛΑΒΗΣ Ή ΔΙΑΚΟΠΗΣ ΤΗΣ ΥΠΗΡΕΣΙΑΣ ΠΟΥ ΠΑΡΕΧΕΤΑΙ ΜΕ ΤΗΝ ΠΑΡΟΥΣΑ, ΠΕΡΙΟΡΙΖΟΝΤΑΙ ΣΤΗΝ ΠΛΗΡΩΜΗ ΓΙΑ ΤΙΣ ΖΗΜΙΕΣ ΣΕ ΠΟΣΟ ΠΟΥ ΔΕΝ ΥΠΕΡΒΑΙΝΕΙ ΤΟ ΠΟΣΟ ΠΟΥ ΠΛΗΡΩΣΕ Ο ΤΕΛΙΚΟΣ ΧΡΗΣΤΗΣ ΓΙΑ ΤΙΣ ΥΠΗΡΕΣΙΕΣ ΣΤΗ ΔΙΑΡΚΕΙΑ ΜΙΑΣ ΔΙΜΗΝΗΣ ΠΕΡΙΟΔΟΥ ΠΡΙΝ ΑΠΟ ΤΗΝ ΗΜΕΡΟΜΗΝΙΑ ΕΓΓΕΡΣΗΣ ΤΗΣ ΑΞΙΩΣΗΣ.

(ii) Ο ΤΕΛΙΚΟΣ ΧΡΗΣΤΗΣ ΣΥΜΦΩΝΕΙ ΝΑ ΑΠΟΖΗΜΙΩΝΕΙ ΚΑΙ ΝΑ ΜΗΝ ΕΠΙΦΕΡΕΙ ΚΑΜΙΑ ΒΛΑΒΗ ΣΤΗΝ ΥΠΟΚΕΙΜΕΝΗ ΕΤΑΙΡΕΙΑ ΠΑΡΟΧΗΣ ΑΣΥΡΜΑΤΩΝ ΥΠΗΡΕΣΙΩΝ ΚΑΙ ΣΤΑ ΣΤΕΛΕΧΗ, ΤΟΥΣ ΥΠΑΛΛΗΛΟΥΣ ΚΑΙ ΤΟΥΣ ΕΚΠΡΟΣΩΠΟΥΣ ΤΗΣ, ΑΠΟ ΟΠΟΙΕΣΔΗΠΟΤΕ ΚΑΙ ΟΛΕΣ ΤΙΣ ΑΞΙΩΣΕΙΣ, ΣΥΜΠΕΡΙΛΑΜΒΑΝΟΜΕΝΩΝ ΕΝΔΕΙΚΤΙΚΑ ΑΞΙΩΣΕΩΝ ΓΙΑ ΔΥΣΦΗΜΙΣΗ, ΣΥΚΟΦΑΝΤΙΑ Ή ΟΠΟΙΑΔΗΠΟΤΕ ΥΛΙΚΗ ΖΗΜΙΑ, ΤΡΑΥΜΑΤΙΣΜΟ Ή ΘΑΝΑΤΟ, ΠΟΥ ΕΓΓΕΙΡΟΝΤΑΙ ΜΕ ΟΠΟΙΟΝΔΗΠΟΤΕ ΤΡΟΠΟ, ΑΜΕΣΑ Ή ΕΜΜΕΣΑ, ΣΕ ΣΧΕΣΗ ΜΕ ΤΗΝ ΠΑΡΟΥΣΑ ΣΥΜΦΩΝΙΑ Ή ΤΗ ΧΡΗΣΗ, ΤΗ ΜΗ ΧΡΗΣΗ Ή ΤΗΝ ΑΔΥΝΑΜΙΑ ΧΡΗΣΗΣ ΤΗΣ ΣΥΣΚΕΥΗΣ, ΜΕ ΕΞΑΙΡΕΣΗ ΤΙΣ ΠΕΡΙΠΤΩΣΕΙΣ ΣΤΙΣ ΟΠΟΙΕΣ ΟΙ ΑΞΙΩΣΕΙΣ ΠΡΟΚΥΠΤΟΥΝ ΑΠΟ ΒΑΡΕΙΑ ΑΜΕΛΕΙΑ Ή ΕΣΚΕΜΜΕΝΟ ΠΑΡΑΠΤΩΜΑ ΤΗΣ ΥΠΟΚΕΙΜΕΝΗΣ ΕΤΑΙΡΕΙΑΣ ΠΑΡΟΧΗΣ. Η ΕΝ ΛΟΓΩ ΡΗΤΡΑ ΑΠΟΖΗΜΙΩΣΗΣ ΘΑ ΔΙΑΤΗΡΕΙΤΑΙ ΣΕ ΙΣΧΥ ΚΑΙ ΜΕΤΑ ΤΗ ΛΗΞΗ ΤΗΣ ΣΥΜΦΩΝΙΑΣ.

(iii) Ο ΤΕΛΙΚΟΣ ΧΡΗΣΤΗΣ ΔΕΝ ΕΧΕΙ ΔΙΚΑΙΩΜΑΤΑ ΙΔΙΟΚΤΗΣΙΑΣ ΕΠΙ ΟΠΟΙΟΥΔΗΠΟΤΕ ΑΡΙΘΜΟΥ ΠΟΥ ΕΚΧΩΡΕΙΤΑΙ ΣΤΗ ΣΥΣΚΕΥΗ.

(iv) Ο ΤΕΛΙΚΟΣ ΧΡΗΣΤΗΣ ΚΑΤΑΝΟΕΙ ΟΤΙ Η FORD ΚΑΙ Η ΥΠΟΚΕΙΜΕΝΗ ΕΤΑΙΡΕΙΑ ΠΑΡΟΧΗΣ ΔΕΝ ΜΠΟΡΟΥΝ ΝΑ ΕΓΓΥΗΘΟΥΝ ΤΗΝ ΑΣΦΑΛΕΙΑ ΤΗΣ ΑΣΥΡΜΑΤΗΣ ΜΕΤΑΔΟΣΗΣ ΔΕΔΟΜΕΜΕΝΩΝ, ΚΑΙ ΟΤΙ ΔΕΝ ΘΑ ΦΕΡΟΥΝ ΕΥΘΥΝΗ ΓΙΑ ΟΠΟΙΑΔΗΠΟΤΕ ΕΛΛΕΙΨΗ ΑΣΦΑΛΕΙΑΣ ΑΝΑΦΟΡΙΚΑ ΜΕ ΤΗ ΧΡΗΣΗ ΤΩΝ ΥΠΗΡΕΣΙΩΝ

Η ΥΠΗΡΕΣΙΑ ΠΡΟΟΡΙΖΕΤΑΙ ΓΙΑ ΧΡΗΣΗ ΜΟΝΟ ΑΠΟ ΤΟΝ [ΤΕΛΙΚΟ ΧΡΗΣΤΗ] ΚΑΙ Ο ΤΕΛΙΚΟΣ ΧΡΗΣΤΗΣ ΔΕΝ ΜΠΟΡΕΙ ΝΑ ΜΕΤΑΠΩΛΗΣΕΙ ΤΗΝ ΥΠΗΡΕΣΙΑ ΣΕ ΟΠΟΙΟΝΔΗΠΟΤΕ ΤΡΙΤΟ. Ο ΤΕΛΙΚΟΣ ΧΡΗΣΤΗΣ ΚΑΤΑΝΟΕΙ ΟΤΙ Η ΥΠΟΚΕΙΜΕΝΗ ΕΤΑΙΡΕΙΑ ΠΑΡΟΧΗΣ ΔΕΝ ΕΓΓΥΑΤΑΙ ΑΔΙΑΛΕΙΠΤΗ ΥΠΗΡΕΣΙΑ Ή ΚΑΛΥΨΗ ΣΕ ΟΠΟΙΟΝΔΗΠΟΤΕ ΤΕΛΙΚΟ ΧΡΗΣΤΗ. Η ΥΠΟΚΕΙΜΕΝΗ ΕΤΑΙΡΕΙΑ ΠΑΡΟΧΗΣ ΔΕΝ ΕΓΓΥΑΤΑΙ ΟΤΙ Η ΤΟΠΟΘΕΣΙΑ ΤΟΥ ΤΕΛΙΚΟΥ ΧΡΗΣΤΗ ΘΑ ΜΠΟΡΕΙ ΝΑ ΕΝΤΟΠΙΣΤΕΙ Ή ΟΤΙ ΘΑ ΕΝΤΟΠΙΖΕΤΑΙ ΜΕ ΤΗ ΧΡΗΣΗ ΤΗΣ ΥΠΗΡΕΣΙΑΣ. Η ΥΠΟΚΕΙΜΕΝΗ ΕΤΑΙΡΕΙΑ ΠΑΡΟΧΗΣ ΔΕΝ ΠΑΡΕΧΕΙ ΚΑΜΙΑ ΕΓΓΥΗΣΗ, ΡΗΤΗ Ή ΣΙΩΠΗΡΗ, ΠΕΡΙ ΕΜΠΟΡΕΥΣΙΜΟΤΗΤΑΣ Ή ΚΑΤΑΛΛΗΛΟΤΗΤΑΣ ΓΙΑ ΣΥΓΚΕΚΡΙΜΕΝΟ ΣΚΟΠΟ, ΚΑΤΑΛΛΗΛΟΤΗΤΑ Ή ΑΠΟΔΟΣΗ ΣΕ ΣΧΕΣΗ ΜΕ ΟΠΟΙΕΣΔΗΠΟΤΕ ΥΠΗΡΕΣΙΕΣ Ή ΑΓΑΘΑ, ΚΑΙ ΣΕ ΚΑΜΙΑ ΠΕΡΙΠΤΩΣΗ ΔΕΝ ΘΑ ΕΙΝΑΙ Η ΑΤ&Τ ΥΠΕΥΘΥΝΗ, ΑΝΕΞΑΡΤΗΤΑ ΑΠΟ ΤΟ ΕΑΝ ΠΡΟΚΕΙΤΑΙ Ή ΟΧΙ ΓΙΑ ΔΙΚΗ ΤΗΣ ΑΜΕΛΕΙΑ, ΓΙΑ ΟΠΟΙΑΔΗΠΟΤΕ: (Α) ΕΝΕΡΓΕΙΑ Ή ΠΑΡΑΛΕΙΨΗ ΤΡΙΤΟΥ. (Β) ΛΑΘΗ, ΠΑΡΑΛΕΙΨΕΙΣ, ΔΙΑΚΟΠΕΣ, ΣΦΑΛΜΑΤΑ, ΑΠΟΤΥΧΙΕΣ ΜΕΤΑΔΟΣΗΣ, ΚΑΘΥΣΤΕΡΗΣΕΙΣ Ή ΕΛΑΤΤΩΜΑΤΑ ΣΤΗΝ ΥΠΗΡΕΣΙΑ ΠΟΥ ΠΑΡΕΧΕΤΑΙ ΑΠΟ Ή ΜΕΣΩ ΤΗΣ ΥΠΟΚΕΙΜΕΝΗΣ ΕΤΑΙΡΕΙΑΣ ΠΑΡΟΧΗΣ. (Γ) ΖΗΜΙΑ Ή ΤΡΑΥΜΑΤΙΣΜΟ ΠΟΥ ΠΡΟΚΑΛΕΙΤΑΙ ΑΠΟ ΑΝΑΣΤΟΛΗ ΙΣΧΥΟΣ Ή ΤΕΡΜΑΤΙΣΜΟ ΑΠΟ ΤΗΝ ΥΠΟΚΕΙΜΕΝΗ

Παραρτήματα

ΕΤΑΙΡΕΙΑ ΠΑΡΟΧΗΣ· Ή (Δ) ΖΗΜΙΑ Ή ΤΡΑΥΜΑΤΙΣΜΟ ΠΟΥ ΠΡΟΚΑΛΕΙΤΑΙ ΑΠΟ ΑΠΟΤΥΧΙΑ Ή ΚΑΘΥΣΤΕΡΗΣΗ ΣΤΗ ΣΥΝΔΕΣΗ ΜΙΑΣ ΚΛΗΣΗΣ ΠΡΟΣ ΟΠΟΙΟΝΔΗΠΟΤΕ, ΣΥΜΠΕΡΙΛΑΜΒΑΝΟΜΕΝΟΥ ΤΟΥ 100 Ή ΟΠΟΙΑΣΔΗΠΟΤΕ ΑΛΛΗΣ ΥΠΗΡΕΣΙΑΣ ΕΚΤΑΚΤΗΣ ΑΝΑΓΚΗΣ. ΣΤΟ ΜΕΓΙΣΤΟ ΒΑΘΜΟ ΠΟΥ ΕΠΙΤΡΕΠΕΙ Ο ΝΟΜΟΣ, Ο ΤΕΛΙΚΟΣ ΧΡΗΣΤΗΣ ΑΠΑΛΛΑΣΣΕΙ, ΑΠΟΖΗΜΙΩΝΕΙ ΚΑΙ ΔΕΝ ΕΠΙΦΕΡΕΙ ΚΑΜΙΑ ΒΛΑΒΗ ΣΤΗΝ ΥΠΟΚΕΙΜΕΝΗ ΕΤΑΙΡΕΙΑ ΠΑΡΟΧΗΣ ΑΠΟ ΚΑΙ ΕΝΑΝΤΙΑ ΣΕ ΟΠΟΙΟΤΕ ΔΗΠΟΤΕ ΚΑΙ ΟΛΕΣ ΤΙΣ ΑΞΙΩΣΕΙΣ ΟΠΟΙΟΥΔΗΠΟΤΕ ΠΡΟΣΩΠΟΥ Ή ΟΝΤΟΤΗΤΑΣ ΓΙΑ ΖΗΜΙΕΣ ΟΠΟΙΑΣΔΗΠΟΤΕ ΦΥΣΗΣ ΠΟΥ ΕΓΓΕΙΡΟΝΤΑΙ ΜΕ ΟΠΟΙΟΝΔΗΠΟΤΕ ΤΡΟΠΟ ΑΠΟ Ή ΣΕ ΣΧΕΣΗ ΜΕ, ΑΜΕΣΑ Ή ΕΜΜΕΣΑ, ΥΠΗΡΕΣΙΕΣ ΠΟΥ ΠΑΡΕΧΟΝΤΑΙ ΑΠΟ ΤΗΝ ΥΠΟΚΕΙΜΕΝΗ ΕΤΑΙΡΕΙΑ ΠΑΡΟΧΗΣ Ή ΤΗ ΧΡΗΣΗ ΑΥΤΩΝ ΑΠΟ ΟΠΟΙΟΔΗΠΟΤΕ ΠΡΟΣΩΠΟ, ΣΥΜΠΕΡΙΛΑΜΒΑΝΟΜΕΝΩΝ ΑΞΙΩΣΕΩΝ ΠΟΥ ΕΓΓΕΙΡΟΝΤΑΙ ΕΝ ΟΛΩ Ή ΕΝ ΜΕΡΕΙ ΑΠΟ ΙΣΧΥΡΙΣΜΟΥΣ ΠΕΡΙ ΑΜΕΛΕΙΑΣ ΤΗΣ ΥΠΟΚΕΙΜΕΝΗΣ ΕΤΑΙΡΕΙΑΣ ΠΑΡΟΧΗΣ.

VII. Κίνα

Αποκλειστικά προσωπική χρήση

Συμφωνείτε ότι η χρήση των Δεδομένων συμπεριλαμβανομένης της εφαρμογής [εισάγετε το όνομα της Εφαρμογής του Πελάτη] θα περιοριστεί αποκλειστικά στους προσωπικούς, μη εμπορικούς σκοπούς για τους οποίους σας έχει παραχωρηθεί άδεια και όχι για σκοπούς γραφείου υπηρεσιών πληροφορικής, χρονομεριστικής μίσθωσης ή παρόμοιους σκοπούς. Αντιστοίχως, αλλά με τους περιορισμούς που ορίζονται στις ακόλουθες παραγράφους, έχετε δικαίωμα αντιγραφής αυτών των Δεδομένων μόνο εφόσον απαιτείται για προσωπική σας χρήση, για (i) προβολή και (ii) και αποθήκευση, εφόσον δεν αφαιρέσετε τυχόν εμφανιζόμενες δηλώσεις πνευματικών δικαιωμάτων και δεν τροποποιήσετε τα

δεδομένα με οποιονδήποτε τρόπο. Συμφωνείτε να μην προβείτε σε αναπαραγωγή, αντιγραφή, τροποποίηση, ανακατασκευή του πηγαίου κώδικα, ανακατασκευή του αντικειμενικού κώδικα ή αποσυμπίληση οποιουδήποτε τμήματος των παρόντων Δεδομένων και δεν επιτρέπεται να τα μεταβιβάσετε ή να τα διανείμετε σε οποιαδήποτε μορφή, για οποιονδήποτε σκοπό, εκτός από το βαθμό που αυτό επιτρέπεται από την υποχρεωτική νομοθεσία.

Περιορισμοί

Εκτός και αν έχετε λάβει ειδική ρητή άδεια από την NAV2 και χωρίς να περιορίζεται η προηγούμενη παράγραφος, απαγορεύεται (α) η χρήση των Δεδομένων μαζί με οποιαδήποτε προϊόντα, συστήματα ή εφαρμογές που έχουν εγκατασταθεί ή συνδεθεί με άλλον τρόπο ή βρίσκονται σε επικοινωνία με οχήματα και έχουν την ικανότητα για πλοήγηση οχήματος, εντοπισμό, προώθηση, καθοδήγηση διαδρομής σε αληθινό χρόνο, διαχείριση στόλου ή παρόμοιες εφαρμογές, ή (β) μαζί ή σε επικοινωνία με συσκευές εντοπισμού ή λοιπές ασύρματες ηλεκτρονικές συσκευές ή υπολογιστές, συμπεριλαμβανομένων αλλά όχι περιοριστικά κινητών τηλεφώνων, υπολογιστών παλάμης και χειρός, συσκευών τηλεϊδιοποίησης και προσωπικών ψηφιακών βοηθών ή PDA. Συμφωνείτε να διακόψετε τη χρήση των Δεδομένων σε περίπτωση που δεν συμμορφωθείτε με αυτούς τους όρους και τις προϋποθέσεις.

Περιορισμένη εγγύηση

Η NAV2 εγγυάται ότι (α) τα Δεδομένα θα είναι σύμφωνα με το συνοδευτικό έγγραφο υλικό για χρονικό διάστημα ενενήντα (90) ημερών από την ημερομηνία της απόδειξης παραλαβής και (β) οποιαδήποτε υπηρεσία υποστήριξης από την NAV2 θα παρέχεται,

Παραρτήματα

στα ουσιαστικά σημεία, όπως περιγράφεται στο σχετικό έγγραφο υλικό που σας παρέχεται από την NAV2 και ότι οι τεχνικοί εξυπηρέτησης της NAV2 θα καταβάλλουν κάθε εμπορικά λογική προσπάθεια για επίλυση τυχόν προβλημάτων.

Διορθωτικά μέτρα για πελάτες

Το σύνολο της ευθύνης της NAV2 και των προμηθευτών της και τα αποκλειστικά διορθωτικά μέτρα για εσάς, που υπόκεινται αποκλειστικά στη διακριτική ευχέρεια της NAV2, θα είναι (α) επιστροφή του ποσού που καταβλήθηκε (εφόσον καταβλήθηκε κάποιο ποσό) ή (β) η επισκευή ή η αντικατάσταση των δεδομένων που δεν πληρούν τις προϋποθέσεις περιορισμένης εγγύησης της NAV2 και που επιστρέφονται στη NAV2 μαζί με αντίγραφο της απόδειξης παραλαβής. Η περιορισμένη εγγύηση ακυρώνεται εάν η το πρόβλημα στα δεδομένα προέκυψε από ατύχημα, κατάχρηση ή λανθασμένη χρήση. Σε οποιαδήποτε ανταλλακτικά Δεδομένα θα χορηγείται εγγύηση για το υπόλοιπο της αρχικής περιόδου εγγύηση ή για τριάντα (30) ημέρες, οποιοδήποτε χρονικό διάστημα είναι μεγαλύτερο. Κανένα από αυτά τα διορθωτικά μέτρα ούτε οποιαδήποτε υπηρεσία υποστήριξης που παρέχεται από την NAV2 θα είναι διαθέσιμα χωρίς αποδεικτικό αγοράς από εξουσιοδοτημένη διεθνή πηγή.

Καμία άλλη εγγύηση:

ΕΚΤΟΣ ΑΠΟ ΤΗΝ ΠΕΡΙΟΡΙΣΜΕΝΗ ΕΓΓΥΗΣΗ ΠΟΥ ΟΡΙΖΕΤΑΙ ΠΑΡΑΠΑΝΩ ΚΑΙ ΣΤΟ ΒΑΘΜΟ ΠΟΥ ΤΟ ΕΠΙΤΡΕΠΕΙ Η ΙΣΧΥΟΥΣΑ ΝΟΜΟΘΕΣΙΑ, Η NAV2 ΚΑΙ ΟΙ ΔΙΚΑΙΟΠΑΡΟΧΟΙ ΤΗΣ (ΣΥΜΠΕΡΙΛΑΜΒΑΝΟΜΕΝΩΝ ΤΩΝ ΔΙΚΑΙΟΠΑΡΟΧΩΝ ΚΑΙ ΠΡΟΜΗΘΕΥΤΩΝ ΑΥΤΩΝ) ΑΠΟΠΟΙΟΥΝΤΑΙ ΟΠΟΙΟΣΔΗΠΟΤΕ ΕΓΓΥΗΣΕΙΣ, ΡΗΤΕΣ Ή ΣΙΩΠΗΡΕΣ, ΣΕ ΣΧΕΣΗ ΜΕ ΤΗΝ ΠΟΙΟΤΗΤΑ, ΤΗΝ ΑΠΟΔΟΣΗ, ΤΗΝ ΕΜΠΟΡΕΥΣΙΜΟΤΗΤΑ, ΤΗΝ ΚΑΤΑΛΛΗΛΟΤΗΤΑ ΓΙΑ

ΣΥΓΚΕΚΡΙΜΕΝΟ ΣΚΟΠΟ, ΤΗΝ ΙΔΙΟΚΤΗΣΙΑ Ή ΤΗ ΜΗ ΠΡΟΣΒΟΛΗ ΔΙΚΑΙΩΜΑΤΩΝ ΤΡΙΤΩΝ. Συγκεκριμένες εξαιρέσεις εγγυήσεων ενδέχεται να μην επιτρέπονται στα πλαίσια της ισχύουσας νομοθεσίας. Συνεπώς, στο βαθμό που συμβαίνει κάτι τέτοιο η παραπάνω εξαίρεση ενδεχομένως να μην ισχύει για εσάς.

Περιορισμένη ευθύνη:

ΣΤΟ ΒΑΘΜΟ ΠΟΥ ΕΠΙΤΡΕΠΕΤΑΙ ΑΠΟ ΤΗΝ ΙΣΧΥΟΥΣΑ ΝΟΜΟΘΕΣΙΑ, Η NAV2 ΚΑΙ ΟΙ ΔΙΚΑΙΟΠΑΡΟΧΟΙ ΑΥΤΗΣ (ΣΥΜΠΕΡΙΛΑΜΒΑΝΟΜΕΝΩΝ ΤΩΝ ΔΙΚΑΙΟΠΑΡΟΧΩΝ ΚΑΙ ΠΡΟΜΗΘΕΥΤΩΝ ΑΥΤΩΝ) ΔΕΝ ΦΕΡΟΥΝ ΕΥΘΥΝΗ ΕΝΩΠΙΟΝ ΣΑΣ ΓΙΑ ΟΠΟΙΑΔΗΠΟΤΕ ΑΞΙΩΣΗ, ΑΙΤΗΜΑ Ή ΕΝΕΡΓΕΙΑ, ΕΝΕΞΑΡΤΗΤΩΣ ΤΗΣ ΦΥΣΕΩΣ ΤΗΣ ΑΙΤΙΑΣ ΤΗΣ ΑΞΙΩΣΗΣ, ΤΟΥ ΑΙΤΗΜΑΤΟΣ Ή ΤΗΣ ΑΓΩΓΗΣ ΠΟΥ ΑΦΟΡΑ ΣΕ ΟΠΟΙΑΔΗΠΟΤΕ ΑΠΩΛΕΙΑ, ΤΡΑΥΜΑΤΙΣΜΟ Ή ΒΛΑΒΗ ΑΠΟ ΤΗ ΧΡΗΣΗ Ή ΤΗΝ ΚΑΤΟΧΗ ΤΩΝ ΠΛΗΡΟΦΟΡΙΩΝ. ΕΠΙΣΗΣ, ΔΕΝ ΕΥΘΥΝΟΝΤΑΙ ΓΙΑ ΟΠΟΙΑΔΗΠΟΤΕ ΔΙΑΦΥΓΟΝΤΑ ΚΕΡΔΗ, ΑΠΩΛΕΙΑ ΕΣΟΔΩΝ Ή ΟΠΟΙΕΣΔΗΠΟΤΕ ΑΛΛΕΣ ΑΜΕΣΕΣ, ΕΜΜΕΣΕΣ, ΘΕΤΙΚΕΣ, ΕΙΔΙΚΕΣ Ή ΑΠΟΘΕΤΙΚΕΣ ΖΗΜΙΕΣ, ΟΙ ΟΠΟΙΕΣ ΠΡΟΚΥΠΤΟΥΝ ΑΠΟ ΤΗ ΧΡΗΣΗ Ή ΤΗΝ ΑΔΥΝΑΜΙΑ ΧΡΗΣΗΣ ΕΚ ΜΕΡΟΥΣ ΣΑΣ ΤΩΝ ΠΑΡΟΝΤΩΝ ΠΛΗΡΟΦΟΡΙΩΝ, ΤΥΧΩΝ ΕΛΑΤΤΩΜΑΤΑ ΣΕ ΑΥΤΕΣ ΤΙΣ ΠΛΗΡΟΦΟΡΙΕΣ Ή ΤΗΝ ΠΑΡΑΒΙΑΣΗ ΑΥΤΩΝ ΤΩΝ ΟΡΩΝ ΚΑΙ ΠΡΟΫΠΟΘΕΣΕΩΝ, ΕΙΤΕ Η ΑΓΩΓΗ ΒΑΣΙΖΕΤΑΙ ΣΕ ΣΥΜΒΑΣΗ ΕΙΤΕ ΣΕ ΑΔΙΚΟΠΡΑΞΙΑ ΕΙΤΕ ΣΕ ΕΓΓΥΗΣΗ, ΑΚΟΜΑ ΚΑΙ ΕΑΝ Η NAV2 Ή ΟΙ ΔΙΚΑΙΟΠΑΡΟΧΟΙ ΤΗΣ ΕΧΟΥΝ ΕΝΗΜΕΡΩΘΕΙ ΓΙΑ ΤΗΝ ΠΙΘΑΝΟΤΗΤΑ ΤΕΤΟΙΩΝ ΖΗΜΙΩΝ. ΣΕ ΚΑΜΙΑ ΠΕΡΙΠΤΩΣΗ, Η ΕΥΘΥΝΗ ΤΗΣ NAV2 Ή ΤΩΝ ΠΡΟΜΗΘΕΥΤΩΝ ΤΗΣ ΔΕΝ ΜΠΟΡΕΙ ΝΑ ΥΠΕΡΒΕΙ ΤΟ ΠΟΣΟ ΠΟΥ ΚΑΤΑΒΛΗΘΗΚΕ.

Παραρτήματα

Συγκεκριμένες εξαιρέσεις ευθύνης ενδέχεται να μην επιτρέπονται στα πλαίσια της ισχύουσας νομοθεσίας. Συνεπώς, στο βαθμό που συμβαίνει κάτι τέτοιο η παραπάνω εξαίρεση ενδεχομένως να μην ισχύει για εσάς.

Έλεγχος εξαγωγών

Συμφωνείτε να μην εξαγάγετε οπουδήποτε οποιοδήποτε τμήμα των Δεδομένων που σας παρασκέθηκαν ή οποιοδήποτε άμεσο προϊόν αυτών παρά μόνο υπό την προϋπόθεση συμμόρφωσης με, και μαζί με όλες τις άδειες και εγκρίσεις που απαιτούνται σε αυτό το πλαίσιο, τους ισχύοντες νόμους και κανονισμούς περί εξαγωγών.

Προστασία IP

Τα Δεδομένα ανήκουν στην NAV2 ή στους προμηθευτές της και προστατεύονται από ισχύοντες νόμους και συνθήκες περί πνευματικής ιδιοκτησίας ή άλλους νόμους και συνθήκες. Τα Δεδομένα παρέχονται αποκλειστικά στα πλαίσια άδειας χρήσης και όχι πώλησης.

Συνολική συμφωνία

Συνολική συμφωνία: Οι παρόντες όροι και οι παρούσες προϋποθέσεις συνιστούν τη συνολική συμφωνία ανάμεσα στην NAV2 (και τους δικαιοπαρόχους της, συμπεριλαμβανομένων των δικαιοπαρόχων και προμηθευτών αυτών) και εσάς σχετικά με το θέμα που αποτελεί το αντικείμενό τους και υπερισχύουν στο σύνολό τους κάθε προηπάρχουσας γραπτής ή προφορικής συμφωνίας ανάμεσά μας αναφορικά με το εν λόγω αντικείμενο.

Εφαρμοστέο δίκαιο.

Οι παραπάνω όροι και προϋποθέσεις διέπονται από τους νόμους της Λαϊκής Δημοκρατίας της Κίνας χωρίς εφαρμογή (i) των διατάξεων περί σύγκρουσης νόμων ή (ii) της Συνθήκης περί Συμβάσεων για τη Διεθνή Πώληση Αγαθών των Ηνωμένων Εθνών η οποία αποκλείεται ρητώς. Οποιαδήποτε διαφορά που προκύψει από ή σχετίζεται με τα Δεδομένα που σας παρέχονται βάσει της παρούσης, θα υποβάλλεται στην Shanghai International Economic and Trade Arbitration Commission για διευθέτηση.

Πνευματικά δικαιώματα Gracenote®

Δεδομένα CD και δεδομένα μουσικής της Gracenote, Inc., copyright©

2000-2007 Gracenote. Gracenote Software, copyright © 2000-2007 Gracenote. Το παρόν προϊόν και η παρούσα υπηρεσία μπορεί να χρησιμοποιούν ένα ή περισσότερα από τα παρακάτω διπλώματα ευρεσιτεχνίας ΗΠΑ με αριθ. Διπλώματα ευρεσιτεχνίας 5.987.525, 6.061.680, 6.154.773, 6.161.132, 6.230.192, 6.230.207, 6.240.459, 6.330.593 και άλλα διπλώματα ευρεσιτεχνίας που έχουν εκδοθεί ή εκκρεμούν. Ορισμένες υπηρεσίες παρέχονται με την άδεια της Open Globe, Inc. για το δίπλωμα ευρεσιτεχνίας ΗΠΑ με αριθ. Δίπλωμα ευρεσιτεχνίας 6.304.523.

Τα Gracenote και CDDB είναι σήματα κατατεθέντα της Gracenote. Τα λογότυπα Gracenote και το λογότυπο "Powered by Gracenote™" είναι σήματα κατατεθέντα της Gracenote.

Άδεια Χρήσης Τελικού Χρήστη (AXTX) της Gracenote®

Η παρούσα συσκευή περιέχει λογισμικό της Gracenote, Inc. με διεύθυνση 2000 Powell Street Emeryville, California 94608 ("Gracenote").

Παραρτήματα

Το λογισμικό της Gracenote («Λογισμικό Gracenote») επιτρέπει σε αυτή τη συσκευή να πραγματοποιήσει αναγνώριση δίσκου και αρχείου μουσικής και να λάβει πληροφορίες σχετικά με μουσική συμπεριλαμβανομένων των πληροφοριών ονόματος, καλλιτέχνη, τραγουδιού και τίτλου («Δεδομένα Gracenote») από επιγραμμικούς διακομιστές («Διακομιστές Gracenote») και να εκτελέσει άλλες λειτουργίες. Επιτρέπεται να χρησιμοποιήσετε τα Δεδομένα Gracenote μόνο μέσω των λειτουργιών που προορίζονται για τον τελικό χρήστη σε αυτή τη συσκευή. Αυτή η συσκευή μπορεί να περιλαμβάνει περιεχόμενο που ανήκει στους παρόχους της Gracenote. Σε αυτή την περίπτωση, όλοι οι περιορισμοί που ορίζονται εντός της παρούσης σε σχέση με τα Δεδομένα Gracenote ισχύουν επίσης και για τέτοιο περιεχόμενο και οι πάροχοι τέτοιου περιεχομένου έχουν δικαίωμα σε όλα τα πλεονεκτήματα και την προστασία όπως ορίζονται στην παρούσα τα οποία είναι διαθέσιμα στην Gracenote. Συμφωνείτε ότι θα χρησιμοποιήσετε το περιεχόμενο της Gracenote («Περιεχόμενο Gracenote»), τα Δεδομένα Gracenote, το Λογισμικό Gracenote και τους Διακομιστές Gracenote μόνο για την προσωπική σας, μη εμπορική χρήση. Συμφωνείτε να μην προβείτε σε εκχώρηση, αντιγραφή, μεταβίβαση ή μετάδοση του Περιεχομένου Gracenote, του Λογισμικού Gracenote ή οποιωνδήποτε Δεδομένων Gracenote (εκτός από την περίπτωση ετικέτας μεταδεδομένων σχετιζόμενης με αρχείο μουσικής) σε οποιονδήποτε τρίτο.

ΣΥΜΦΩΝΕΙΤΕ ΝΑ ΜΗΝ ΧΡΗΣΙΜΟΠΟΙΗΣΕΤΕ Ή ΕΚΜΕΤΑΛΛΕΥΤΕΙΤΕ ΤΟ ΠΕΡΙΕΧΟΜΕΝΟ GRACENOTE, ΤΑ ΔΕΔΟΜΕΝΑ GRACENOTE, ΤΟ ΛΟΓΙΣΜΙΚΟ GRACENOTE Ή ΤΟΥΣ ΔΙΑΚΟΜΙΣΤΕΣ GRACENOTE, ΕΚΤΟΣ ΚΑΙ ΕΑΝ ΠΑΡΕΧΕΤΑΙ ΡΗΤΗ ΑΔΕΙΑ ΔΙΑ ΤΗΣ ΠΑΡΟΥΣΗΣ.

Συμφωνείτε ότι οι μη αποκλειστικές άδειές σας για χρήση του Περιεχομένου Gracenote, των Δεδομένων Gracenote, του Λογισμικού Gracenote και των Διακομιστών Gracenote θα καταγγελθούν εάν παραβιάσετε αυτούς τους περιορισμούς. Εάν καταγγελθούν οι άδειές σας, συμφωνείτε να παύσετε οποιαδήποτε χρήση και τη συνολική χρήση του Περιεχομένου Gracenote, των Δεδομένων Gracenote, του Λογισμικού Gracenote και των Διακομιστών Gracenote.

Η Gracenote, αντίστοιχα για κάθε εταιρία, επιφυλάσσεται κάθε δικαιώματός της στα Δεδομένα Gracenote, το Λογισμικό Gracenote, τους Διακομιστές Gracenote και το Περιεχόμενο Gracenote, συμπεριλαμβανομένου κάθε δικαιώματος ιδιοκτησίας. Σε καμία περίπτωση δεν φέρει ευθύνη οποιαδήποτε εταιρία της Gracenote για οποιαδήποτε πληρωμή προς εσάς για οποιαδήποτε πληροφορία παράσχετε, συμπεριλαμβανομένου οποιουδήποτε υλικού που προστατεύεται από πνευματικά δικαιώματα ή πληροφορία μουσικού αρχείου. Συμφωνείτε ότι η Gracenote μπορεί να ασκήσει τα αντίστοιχα δικαιώματα κάθε εταιρίας, συλλογικά ή μεμονωμένα, εναντίον σας βάσει της παρούσας συμφωνίας, άμεσα εν ονόματι κάθε εταιρίας.

Η Gracenote χρησιμοποιεί ένα μοναδικό αναγνωριστικό για να καταγράψει αναζητήσεις για στατιστικούς σκοπούς. Σκοπός του τυχαίοποιημένου αριθμητικού αναγνωριστικού είναι να επιτρέψει στην Gracenote να μετρά τις αναζητήσεις χωρίς να γνωρίζει οτιδήποτε σχετικά με το ποιος είστε. Για περισσότερες πληροφορίες, επισκεφθείτε το δικτυακό τόπο www.gracenote.com για την πολιτική απορρήτου της Gracenote.

Παράρτηματα

ΤΟ ΛΟΓΙΣΜΙΚΟ GRACENOTE, ΚΑΘΕ ΣΤΟΙΧΕΙΟ ΤΩΝ ΔΕΔΟΜΕΝΩΝ GRACENOTE ΚΑΙ ΤΟ ΠΕΡΙΕΧΟΜΕΝΟ GRACENOTE ΣΑΣ ΠΑΡΕΧΟΝΤΑΙ ΜΕ ΑΔΕΙΑ «ΩΣ ΕΧΟΥΝ». ΚΑΜΙΑ ΑΠΟ ΤΙΣ ΕΤΑΙΡΙΕΣ ΤΗΣ GRACENOTE ΔΕΝ ΠΑΡΕΧΕΙ ΟΠΟΙΕΣΔΗΠΟΤΕ ΔΕΣΜΕΥΣΕΙΣ Ή ΕΓΓΥΗΣΕΙΣ, ΡΗΤΕΣ Ή ΣΙΩΠΗΡΕΣ, ΣΧΕΤΙΚΑ ΜΕ ΤΗΝ ΑΚΡΙΒΕΙΑ ΟΠΟΙΩΝΔΗΠΟΤΕ ΔΕΔΟΜΕΝΩΝ GRACENOTE ΑΠΟ ΤΟΥΣ ΔΙΑΚΟΜΙΣΤΕΣ GRACENOTE Ή ΤΟ ΠΕΡΙΕΧΟΜΕΝΟ GRACENOTE. Η GRACENOTE, ΣΥΛΛΟΓΙΚΑ ΚΑΙ ΜΕΜΟΝΩΜΕΝΑ, ΕΠΙΦΥΛΑΣΣΕΤΑΙ ΤΟΥ ΔΙΚΑΙΩΜΑΤΟΣ ΝΑ ΔΙΑΓΡΑΦΕΙ ΔΕΔΟΜΕΝΑ Ή/ΚΑΙ ΠΕΡΙΕΧΟΜΕΝΟ ΑΠΟ ΤΟΥΣ ΑΝΤΙΣΤΟΙΧΟΥΣ ΔΙΑΚΟΜΙΣΤΕΣ ΤΩΝ ΕΤΑΙΡΙΩΝ Ή, ΣΤΗΝ ΠΕΡΙΠΤΩΣΗ ΤΗΣ GRACENOTE, ΝΑ ΑΛΛΑΖΕΙ ΚΑΤΗΓΟΡΙΕΣ ΔΕΔΟΜΕΝΩΝ ΓΙΑ ΟΠΟΙΑΔΗΠΟΤΕ ΑΙΤΙΑ ΘΕΩΡΕΙ ΕΠΑΡΚΗ Η GRACENOTE. ΔΕΝ ΠΑΡΕΧΕΤΑΙ ΚΑΜΙΑ ΕΓΓΥΗΣΗ ΟΤΙ ΤΟ ΠΕΡΙΕΧΟΜΕΝΟ ΟΠΟΙΑΣΔΗΠΟΤΕ ΕΤΑΙΡΙΑΣ GRACENOTE Ή ΤΟ ΛΟΓΙΣΜΙΚΟ GRACENOTE Ή ΟΙ ΔΙΑΚΟΜΙΣΤΕΣ GRACENOTE ΔΕΝ ΕΧΟΥΝ ΣΦΑΛΜΑΤΑ Ή ΟΤΙ Η ΛΕΙΤΟΥΡΓΙΑ ΤΟΥ ΛΟΓΙΣΜΙΚΟΥ GRACENOTE Ή ΤΩΝ ΔΙΑΚΟΜΙΣΤΩΝ GRACENOTE ΔΕΝ ΘΑ ΕΧΕΙ ΔΙΑΚΟΠΕΣ. Η GRACENOTE ΔΕΝ ΕΙΝΑΙ ΥΠΟΧΡΕΩΜΕΝΗ ΝΑ ΣΑΣ ΠΑΡΑΣΧΕΙ ΟΠΟΙΟΥΣΔΗΠΟΤΕ ΒΕΛΤΙΩΜΕΝΟΥΣ Ή ΠΡΟΣΘΕΤΟΥΣ ΤΥΠΟΥΣ ΔΕΔΟΜΕΝΩΝ ΤΟΥΣ ΟΠΟΙΟΥΣ Η GRACENOTE ΕΝΔΕΧΟΜΕΝΩΣ ΕΠΙΛΕΞΕΙ ΝΑ ΠΑΡΑΣΧΕΙ ΣΤΟ ΜΕΛΛΟΝ ΚΑΙ ΕΧΕΙ ΤΟ ΔΙΚΑΙΩΜΑ ΝΑ ΠΑΥΣΕΙ ΤΙΣ ΕΠΙΓΡΑΜΜΙΚΕΣ ΥΠΗΡΕΣΙΕΣ ΤΗΣ ΟΠΟΙΑΔΗΠΟΤΕ ΣΤΙΓΜΗ. Η GRACENOTE ΑΠΟΠΟΙΕΙΤΑΙ ΟΠΟΙΕΣΔΗΠΟΤΕ ΕΓΓΥΗΣΕΙΣ, ΡΗΤΕΣ Ή ΣΙΩΠΗΡΕΣ, ΣΥΜΠΕΡΙΛΑΜΒΑΝΟΜΕΝΩΝ ΑΛΛΑ ΟΧΙ ΠΕΡΙΟΡΙΣΤΙΚΑ ΣΙΩΠΗΡΩΝ ΕΓΓΥΗΣΕΩΝ ΣΕ ΣΧΕΣΗ ΜΕ ΤΗΝ ΕΜΠΟΡΕΥΣΙΜΟΤΗΤΑ, ΤΗΝ ΚΑΤΑΛΛΗΛΟΤΗΤΑ ΓΙΑ ΣΥΓΚΕΚΡΙΜΕΝΟ ΣΚΟΠΟ, ΤΟΥΣ ΤΙΤΛΟΥΣ ΚΥΡΙΟΤΗΤΑΣ ΚΑΙ ΤΗ ΜΗ ΠΡΟΣΒΟΛΗ ΔΙΚΑΙΩΜΑΤΩΝ ΤΡΙΤΩΝ. ΚΑΜΙΑ ΑΠΟ ΤΙΣ ΕΤΑΙΡΙΕΣ ΤΗΣ GRACENOTE ΔΕΝ ΕΓΓΥΑΤΑΙ ΓΙΑ ΤΑ

ΑΠΟΤΕΛΕΣΜΑΤΑ ΠΟΥ ΘΑ ΛΑΒΕΤΕ ΑΠΟ ΤΗ ΧΡΗΣΗ ΤΟΥ ΛΟΓΙΣΜΙΚΟΥ GRACENOTE Ή ΑΠΟ ΟΠΟΙΟΝΔΗΠΟΤΕ ΔΙΑΚΟΜΙΣΤΗ GRACENOTE. ΣΕ ΚΑΜΙΑ ΠΕΡΙΠΤΩΣΗ ΔΕΝ ΦΕΡΕΙ ΕΥΘΥΝΗ Η GRACENOTE ΓΙΑ ΘΕΤΙΚΕΣ Ή ΑΠΟΘΕΤΙΚΕΣ ΖΗΜΙΕΣ Ή ΓΙΑ ΑΠΩΛΕΙΑ ΚΕΡΔΩΝ Ή ΕΣΟΔΩΝ ΓΙΑ ΟΠΟΙΟΝΔΗΠΟΤΕ ΛΟΓΟ. © Gracenote 2007.

Δήλωση σχετικά με τις ραδιοσυχνότητες

ΚΩΔΙΚΟΣ ΑΝΑΓΝΩΡΙΣΗΣ FCC:
ACJ-SYNCG3-L

IC: 216B-SYNCG3-L

Αυτή η συσκευή συμμορφώνεται με το Μέρος 15 των Κανονισμών FCC και με το πρότυπο RSS-210 του Υπουργείου Βιομηχανίας του Καναδά. Η λειτουργία υπόκειται στις εξής δύο συνθήκες:

- (1)** Αυτή η συσκευή δεν επιτρέπεται να προκαλέσει επιβλαβείς παρεμβολές και
- (2)** η συσκευή αυτή πρέπει να δέχεται οποιοσδήποτε παρεμβολές, συμπεριλαμβανομένων των παρεμβολών που μπορεί να προκαλέσουν ανεπιθύμητη λειτουργία.



ΠΡΟΕΙΔΟΠΟΙΗΣΗ: Οι αλλαγές ή τροποποιήσεις χωρίς τη ρητή έγκριση του αρμόδιου μέρους για ζητήματα συμμόρφωσης ενδέχεται να καταστήσουν άκυρη την άδεια του χρήστη για χρήση του εξοπλισμού. Ο όρος «IC:», που βρίσκεται πριν από τον αριθμό πιστοποίησης του εξοπλισμού, σηματοδοτεί απλώς τη συμμόρφωση με τις τεχνικές προδιαγραφές του Υπουργείου Βιομηχανίας του Καναδά.

Η κεραία που χρησιμοποιείται για αυτό τον πομπό δεν πρέπει να τοποθετηθεί μαζί ή να τεθεί σε λειτουργία σε συνδυασμό με οποιαδήποτε άλλη κεραία ή πομπό.

Παραρτήματα

Ταϊβάν

Σημείωση - Σε συμμόρφωση με την προσέγγιση διαχείρισης όσον αφορά μοτέρ ακτινοβολίας ραδιοκυμάτων χαμηλής τάσης:

Άρθρο 12: Για εγκεκριμένα και πιστοποιημένα μοντέλα μοτέρ ακτινοβολίας ραδιοκυμάτων χαμηλής τάσης, δεν επιτρέπεται οι εταιρίες ή οι χρήστες να τροποποιήσουν τη συχνότητα, να αυξήσουν την τάση ή να αλλάξουν τα χαρακτηριστικά και τις λειτουργίες του αρχικού σχεδιασμού χωρίς έγκριση.

Άρθρο 14: Τα μοτέρ ακτινοβολίας ραδιοκυμάτων χαμηλής τάσης δεν επιτρέπεται να επηρεάσουν την ασφάλεια των πτήσεων ή να προκαλέσουν παρεμβολές στις νόμιμες τηλεπικοινωνίες. Εάν ανιχνευθούν παρεμβολές, σταματήστε αμέσως τη χρήση της συσκευής και ξεκινήστε την πάλι μόνο αφού βεβαιωθείτε ότι δεν υπάρχουν πλέον παρεμβολές. Για τις νόμιμες και τις ασύρματες τηλεπικοινωνίες των εταιριών τηλεπικοινωνιών, τα μοτέρ ακτινοβολίας ραδιοκυμάτων χαμηλής τάσης πρέπει να μπορούν να ανεχθούν νόμιμα όρια παρεμβολών από εξοπλισμό τηλεπικοινωνιών, βιομηχανικό ή επιστημονικό εξοπλισμό και εξοπλισμό ραδιοκυμάτων.

ΟΡΟΙ ΚΑΙ ΠΡΟΫΠΟΘΕΣΕΙΣ – ΚΑΝΑΛΙΟΥ ΚΥΚΛΟΦΟΡΙΑΣ SUNA

Με την ενεργοποίηση, χρήση ή/και πρόσβαση του καναλιού οδικής κυκλοφορίας SUNA, το περιεχόμενο πρόγνωσης της SUNA ή άλλο περιεχόμενο ή υλικό που παρέχεται από την In telematics (μαζί, **με τα προϊόντα ή/και τις υπηρεσίες SUNA**), πρέπει να αποδεχθείτε ορισμένους όρους και προϋποθέσεις. Η

ακόλουθη είναι μια συνοπτική περίληψη με τους όρους και τις προϋποθέσεις που ισχύουν για εσάς. Για να δείτε τους πλήρεις όρους και προϋποθέσεις σχετικά με τη χρήση των προϊόντων ή/και υπηρεσιών SUNA συμβουλευτείτε:

Δικτυακός τόπος

www.sunattraffic.com.au/termsandconditions/

1. Αποδοχή

Με τη χρήση των προϊόντων ή/και υπηρεσιών SUNA θα θεωρηθεί ότι αποδεχθήκατε να δεσμευθείτε με τους όρους και τις προϋποθέσεις που περιγράφονται αναλυτικά στο:

Δικτυακός τόπος

www.sunattraffic.com.au/termsandconditions/

2. Πνευματική ιδιοκτησία

Τα προϊόντα ή/και οι υπηρεσίες SUNA προορίζονται μόνο για προσωπική σας χρήση. Δε μπορείτε να εγγράφετε, ή να αναμεταδίσετε το περιεχόμενο, ούτε να το χρησιμοποιείτε σε συνάρτηση με άλλη υπηρεσία ή συσκευή πληροφοριών οδικής κυκλοφορίας ή καθοδήγησης διαδρομής που δεν έχει εγκριθεί από την Intelmatics. Δε διαθέτετε κανένα δικαίωμα ιδιοκτησίας επί οποιουδήποτε δικαιώματος πνευματικής ιδιοκτησίας (συμπεριλαμβανομένης της πνευματικής ιδιοκτησίας) στα δεδομένα που συνήθως παρέχουν τα προϊόντα ή/και οι υπηρεσίες SUNA.

3. Κατάλληλη χρήση

Τα προϊόντα ή/και οι υπηρεσίες SUNA προορίζονται ως βοήθημα στην ατομική οδήγηση και στο σχεδιασμό ταξιδιού και δεν παρέχουν ολοκληρωμένες ή ακριβείς πληροφορίες σε όλες τις περιπτώσεις. Σε ορισμένες περιπτώσεις ενδέχεται να

Παραρτήματα

αντιμετωπίσετε επιπλέον καθυστέρηση, ως αποτέλεσμα της χρήσης των προϊόντων ή/και υπηρεσιών SUNA. Αναγνωρίζετε ότι δεν προορίζεται ή δεν είναι κατάλληλο για χρήση σε εφαρμογές, όπου ο χρόνος άφιξης ή οι οδηγίες καθοδήγησης μπορεί να επηρεάσουν την κοινή ή την ατομική σας ασφάλεια.

4. Χρήση προϊόντων και υπηρεσιών SUNA κατά την οδήγηση

Εσείς και άλλοι εξουσιοδοτημένοι οδηγοί του οχήματος, στο οποίο τα προϊόντα ή/και οι υπηρεσίες SUNA είναι διαθέσιμα ή εγκατεστημένα και ενεργά, είστε υπεύθυνοι ανά πάσα στιγμή για την τήρηση όλων των σχετικών νόμων περί ασφαλούς οδήγησης. Πιο συγκεκριμένα, συμφωνείτε να κάνετε ενεργή χρήση των προϊόντων ή/και των υπηρεσιών SUNA, όταν το όχημα έχει σταματήσει τελείως και είναι ασφαλές να γίνει αυτό.

5. Αδιάλειπτη παροχή υπηρεσίας και λήψη του καναλιού οδικής κυκλοφορίας SUNA

Θα καταβάλλουμε εύλογες προσπάθειες ώστε να παρέχουμε το κανάλι οδικής κυκλοφορίας SUNA, 24 ώρες την ημέρα, 365 ημέρες το χρόνο. Το κανάλι οδικής κυκλοφορίας SUNA μπορεί κατά καιρούς να μην είναι διαθέσιμο για τεχνικούς λόγους ή για προγραμματισμένη συντήρηση. Θα προσπαθούμε να εκτελούμε εργασίες συντήρησης όταν δεν υφίσταται έντονη συμφόρηση. Επιφυλασσόμαστε του δικαίωματος απόσυρσης των προϊόντων ή/και υπηρεσιών SUNA ανά πάσα στιγμή.

Επίσης, δε μπορούμε να διασφαλίσουμε την ανεμπόδιστη λήψη σήματος RDS-TMC του καναλιού οδικής κυκλοφορίας SUNA σε οποιαδήποτε συγκεκριμένη τοποθεσία.

6. Περιορισμός ευθύνης

Ούτε η Intelomatics (ούτε οι προμηθευτές της ή ο κατασκευαστής της συσκευής σας (οι “**Προμηθευτές**”)) θα φέρουν ευθύνη προς εσάς ή οποιοδήποτε τρίτο μέρος για τυχόν ζημιές, είτε άμεσες, είτε έμμεσες, θετικές ή επακόλουθες, ή που απορρέουν από τη χρήση ή την αδυναμία χρήσης προϊόντων ή/και υπηρεσιών SUNA, ακόμα και αν η Intelomatics ή ο προμηθευτής γνώριζαν ότι τέτοιες ζημιές ήταν ενδεχόμενο να προκύψουν. Αναγνωρίζετε επίσης ότι ούτε η Intelomatics ούτε οποιοσδήποτε προμηθευτής εγγυάται ή παρέχει κάποια εγγύηση που σχετίζεται με τη διαθεσιμότητα, την ακρίβεια ή την πληρότητα των προϊόντων ή/και των υπηρεσιών SUNA και στο βαθμό που είναι νόμιμο να συμβεί, τόσο η Intelomatics όσο και ο κάθε προμηθευτής εξαιρούν τυχόν εγγυήσεις, οι οποίες σε διαφορετική περίπτωση ενδέχεται να επιβληθούν από οποιαδήποτε Πολιτεία ή Ομοσπονδιακή νομοθεσία σε σχέση με τα προϊόντα ή/και τις υπηρεσίες SUNA.

7. Έχετε υπόψη τα εξής

Εξαιρετική προσοχή δόθηκε στην προετοιμασία αυτού του οδηγού χρήσης. Συνεχής ανάπτυξη του προϊόντος μπορεί να σημαίνει ότι ορισμένες πληροφορίες δεν υφίστανται εξ ολοκλήρου ενημέρωση. Οι πληροφορίες στο παρόν έγγραφο υπόκεινται σε αλλαγή χωρίς προειδοποίηση.

ΔΗΛΩΣΗ ΣΥΜΜΟΡΦΩΣΗΣ

Το όχημά σας μπορεί να έχει εξαρτήματα που εκπέμπουν και μεταδίδουν ραδιοκύματα, ως εκ τούτου υπόκεινται σε κρατικές ρυθμίσεις.

Παραρτήματα

Αυτά τα εξαρτήματα δέχονται οποιοσδήποτε παρεμβολές λαμβάνουν, συμπεριλαμβανομένων των παρεμβολών που θα μπορούσαν να προκαλέσουν ανεπιθύμητη λειτουργία. Για ετικέτες πιστοποίησης και δηλώσεις συμμόρφωσης, επισκεφθείτε το δικτυακό τόπο www.wirelessconformity.ford.com.

Ευρετήριο

A

A/C

Βλ.: Σύστημα κλιματισμού.....112

ABS

Βλ.: Φρένα.....199

ACC

Βλ.: Χρήση του προσαρμοζόμενου
συστήματος ελέγχου ταχύτητας
ταξιδιού.....222

Auto-Start-Stop.....149

Auto-Start-Stop κινητήρα – Αντιμετώπιση
προβλημάτων.....151

Ρυθμίσεις του συστήματος Auto-Start-Stop
κινητήρα.....153

Auto-Start-Stop κινητήρα –

Αντιμετώπιση προβλημάτων.....151

Auto-Start-Stop κινητήρα – Μηνύματα
πληροφοριών.....151

Auto-Start-Stop κινητήρα – Συχνές
ερωτήσεις.....152

B

BLIS

Βλ.: Σύστημα πληροφοριών τυφλών
σημείων.....240

Βοήθεια εκκίνησης σε ανηφόρα.....201

Ενεργοποίηση και απενεργοποίηση του
συστήματος.....202

Χρήση της υποβοήθησης εκκίνησης σε
ανηφόρα.....201

E

Eco.....252

Αποδοτικός τρόπος λειτουργίας
οδήγησης.....252

Τρόπος λειτουργίας Eco.....252

ERA-GLONASS.....46

Αντικατάσταση της εφεδρικής
μπαταρίας.....49

Μετά από την κλήση έκτακτης
ανάγκης.....48

Σύγκρουση ή ανατροπή.....47

Τρόπος λειτουργίας ελέγχου.....48

Χρήση της χειροκίνητης κλήσης έκτακτης
ανάγκης.....48

Ελαστικά

Βλ.: Ζαντολάστιχα.....366

H

Hotspot ασύρματου δικτύου

(Wi-Fi).....412

M

MyKey – Αντιμετώπιση

προβλημάτων.....57

Γιατί δεν αυξάνεται η απόσταση που έχει
διανυθεί με κλειδί MyKey;.....57

Γιατί δεν μπορώ να δημιουργήσω ένα κλειδί
MyKey;.....57

Γιατί δεν μπορώ να διαγράψω τα κλειδιά
MyKey;.....57

Γιατί δεν μπορώ να προγραμματίσω ένα
κλειδί MyKey;.....57

Τι είναι το κλειδί διαχειριστή;.....57

MyKey™.....52

Αρχές λειτουργίας.....52

P

PATS

Βλ.: Παθητικό αντικλεπτικό σύστημα.....68

S

SYNC™ 3.....432

Γενικά.....432

V

VIN

Βλ.: Αριθμός πλαισίου του οχήματος.....392

Ά

Άδεια Χρήσης Τελικού Χρήστη.....469

ΑΔΕΙΑ ΧΡΗΣΗΣ ΤΕΛΙΚΟΥ ΧΡΗΣΤΗ ΤΟΥ
ΛΟΓΙΣΜΙΚΟΥ ΤΟΥ ΟΧΗΜΑΤΟΣ
(AXTX).....469

A	
Αερόσακος οδηγού.....	37
Αερόσακος συνοδηγού.....	38
Αλάρμ.....	276
Αλλαγή ασφάλειας.....	320
Ασφάλειες.....	320
Αλλαγή λάμπας - Οχήματα με: Προβολείς	
αλογόνου.....	344
Εσωτερικό φως.....	347
Κεντρικό τρίτο φως φρένων.....	347
Μπροστινά φώτα ομίχλης.....	345
Πίσω φώτα.....	346
Πλαϊνό φλας.....	346
Προβολέας.....	344
Φως στο καθρεφτάκι στο	
ηλιοσκιάδιο.....	349
Φως της Πινακίδας Κυκλοφορίας.....	347
Φώτα ανάγνωσης.....	348
Αλλαγή λάμπας - Οχήματα με: Προβολείς	
αλογόνου υψηλής απόδοσης.....	349
Εσωτερικό φως.....	352
Κεντρικό τρίτο φως φρένων.....	352
Μπροστινά φώτα ομίχλης.....	350
Πίσω φώτα.....	351
Πλαϊνό φλας.....	351
Προβολέας.....	349
Φως στο καθρεφτάκι στο	
ηλιοσκιάδιο.....	354
Φως της Πινακίδας Κυκλοφορίας.....	352
Φώτα ανάγνωσης.....	353
Αλλαγή λάμπας - Οχήματα με: Προβολείς	
εκκένωσης υψηλής έντασης.....	354
Εσωτερικό φως.....	357
Κεντρικό τρίτο φως φρένων.....	357
Μπροστινά φώτα ομίχλης.....	355
Πίσω φώτα.....	356
Πλαϊνό φλας.....	356
Προβολέας.....	354
Φως στο καθρεφτάκι στο	
ηλιοσκιάδιο.....	359
Φως της Πινακίδας Κυκλοφορίας.....	357
Φώτα ανάγνωσης.....	358
Αλλαγή της μπαταρίας 12 βολτ.....	338
Αντικατάσταση της μπαταρίας.....	341
Αφαίρεση της μπαταρίας.....	339
Αλλαγή του ονόματος ή του κωδικού	
πρόσβασης του hotspot ασύρματου	
δικτύου (Wi-Fi).....	413
Αλλαγή τροχού.....	377
Ασφαλιστικά παξιμάδια τροχών.....	378
Αφαίρεση της ρεζέρβας.....	379
Αφαίρεση τροχού (εκτός ρεζέρβας).....	383
Γρύλος οχήματος.....	378
Μπροστινά σημεία ανύψωσης.....	380
Πίσω σημεία ανύψωσης.....	381
Πληροφορίες για συγκρότημα ρεζέρβας που	
είναι διαφορετικό από τα κανονικά	
ζαντολάστιχα του οχήματος.....	377
Τοποθέτηση τροχού.....	383
Αλλαγή των μάκτρων των μπροστινών	
υαλοκαθαριστήρων.....	342
Αλλαγή των μάκτρων των πίσω	
υαλοκαθαριστήρων.....	342
Αναγνώριση.....	11
Αναγνώριση σημάτων οδικής	
κυκλοφορίας.....	248
Αρχή λειτουργίας.....	248
Χρήση αναγνώρισης σημάτων οδικής	
κυκλοφορίας.....	249
Αναπαραγωγή πολυμέσων από συσκευή	
USB - Οχήματα με: SYNC 2.5.....	424
Επιλογή συσκευής USB.....	425
Υποστηριζόμενες μορφές αρχείων.....	424
Αναπαραγωγή πολυμέσων από συσκευή	
USB - Οχήματα χωρίς: SYNC.....	424
Επιλογή συσκευής USB.....	424
Υποστηριζόμενες μορφές αρχείων	
ήχου.....	424
Αναπήτρας.....	136
Ανεμιστήρας	
Βλ.: Ανεμιστήρας ψύξης του κινητήρα -	
Πετρέλαιο.....	333
Βλ.: Ανεμιστήρας ψύξης του κινητήρα -	
Υβριδικό ηλεκτρικό όχημα με φόρτιση σε	
ηλεκτρική πρίζα (PHEV).....	333
Ανεμιστήρας ψύξης του κινητήρα -	
Πετρέλαιο.....	333
Ανεμιστήρας ψύξης του κινητήρα -	
Υβριδικό ηλεκτρικό όχημα με φόρτιση	
σε ηλεκτρική πρίζα (PHEV).....	333

Α

Άνοιγμα και κλείσιμο του καπό -	
LHD.....	323
Άνοιγμα του καπό.....	323
Κλείσιμο του καπό.....	324
Άνοιγμα και κλείσιμο του καπό -	
RHD.....	324
Άνοιγμα του καπό.....	324
Άνοιγμα του καπό με αποφορτισμένη μπαταρία.....	325
Κλείσιμο του καπό.....	326

Α

Αντικατάσταση χαμένου κλειδιού ή τηλεχειριστήριου.....	51
Αντικλεπτικό σύστημα συναγερμού.....	68
Αφολιωτός του συστήματος συναγερμού.....	68
Οπλισμός του συστήματος συναγερμού.....	68
Αντιμετώπιση προβλημάτων στο SYNC™	
3.....	454
USB και ηχοσύστημα Bluetooth.....	455
Αναγνώριση φωνής.....	454
Επαναφορά του συστήματος.....	465
Επιπλέον πληροφορίες και υποστήριξη.....	465
Εφαρμογές.....	462
Πλοήγηση.....	461
Συνδεσιμότητα ασύρματου δικτύου (Wi-Fi).....	464
Τηλέφωνο.....	459
Αντιολισθητικές αλυσίδες	
Βλ.: Χρήση αντιολισθητικών αλυσίδων.....	371
Αξεσουάρ	
Βλ.: Πρόταση για ανταλλακτικά	18
Απαιτήσεις συνδεδεμένου οχήματος.....	408
Απαιτήσεις σχετικά με τον εξοπλισμό φόρτισης.....	188
Απενεργοποίηση του ηλεκτροκινητήρα.....	146
Απενεργοποίηση του κινητήρα.....	144
Οχήματα με στροβιλοσυμπιεστή.....	144
Αποθηκευτικοί χώροι.....	138

Αποθηκευτικός χώρος κάτω από το κάθισμα - Ήπιο υβριδικό ηλεκτρικό όχημα (MHEV), Οχήματα με: Διπλό κάθισμα συνοδηγού/Πίσω σύστημα κλιματισμού.....	140
Κάθισμα συνοδηγού.....	140
Αποθηκευτικός χώρος κάτω από το κάθισμα - Οχήματα με: Διπλό κάθισμα συνοδηγού, Οχήματα χωρίς: Πίσω σύστημα κλιματισμού, Δεν περιλαμβάνονται: Ήπιο υβριδικό ηλεκτρικό όχημα (MHEV).....	139
Κάθισμα συνοδηγού.....	139
Αποστράγγιση νεροπαγίδας του φίλτρου καυσίου - 2.0L	
Πετρελαιοκινητήρας.....	331
Αποστράγγιση νεροπαγίδας του φίλτρου καυσίου - 2.2L	
Πετρελαιοκινητήρας.....	332
Αριθμός πλαισίου του οχήματος.....	392
Ασφάλεια.....	68
Ασφάλεια παιδιών.....	24
Ασφάλειες.....	283
Αυτόματη λειτουργία	
υποκαθαριστήρων.....	72
Ρυθμίσεις.....	73
Αυτόματοι προβολείς.....	77
Αυτόματο κιβώτιο ταχυτήτων - Εγκάρσια τοποθετημένο αυτόματο κιβώτιο 6 ταχυτήτων.....	195
SelectShift™.....	196
Ηχητική προειδοποίηση ότι το κιβώτιο ταχυτήτων δεν είναι στη θέση στάθμευσης (P).....	197
Θέσεις του επιλογέα.....	195
Μηνύματα πληροφοριών για το αυτόματο κιβώτιο ταχυτήτων.....	198
Μηχανισμός ενδοασφάλισης φρένων/αλλαγής.....	196
Αυτόματο κιβώτιο ταχυτήτων - Υβριδικό ηλεκτρικό όχημα με φόρτιση σε ηλεκτρική πρίζα (PHEV).....	192
Ηχητική προειδοποίηση ότι το κιβώτιο ταχυτήτων δεν είναι στη θέση στάθμευσης (P).....	195
Θέσεις του επιλογέα.....	193
Μηχανισμός ενδοασφάλισης φρένων/αλλαγής.....	193

Ευρετήριο

Αυτόματος έλεγχος μεγάλης σκάλας των φώτων.....	78
Ενδεικτική λυχνία της μεγάλης σκάλας των φώτων.....	80
Ενεργοποίηση και απενεργοποίηση του αυτόματου ελέγχου της μεγάλης σκάλας των προβολέων.....	79
Μηνύματα πληροφοριών για τον αυτόματο έλεγχο της μεγάλης σκάλας των προβολέων.....	80
Παράκαμψη του αυτόματου ελέγχου της μεγάλης σκάλας των προβολέων.....	80
Σχετικά με τον αυτόματο έλεγχο της μεγάλης σκάλας των προβολέων.....	79
Αυτορρυθμιζόμενη ανάρτηση.....	259
Πνευματική ανάρτηση.....	259
Αφαίρεση ενός προβολέα.....	343
Αφαίρεση προβολέα Βλ.: Αφαίρεση ενός προβολέα.....	343

B

Βάση στήριξης συσκευής.....	141
Βοηθήματα οδήγησης.....	234
Βοηθητικοί ρευματοδότες.....	135
Ρευματοδότης 230 βολτ εναλλασσόμενου ρεύματος.....	135

Γ

Γενικές πληροφορίες για τις ραδιοσυχνότητες.....	50
Γλωσσάρι συμβόλων.....	12

Δ

Δείκτης στάθμης λαδιού κινητήρα - 1.0L EcoBoost™.....	330
Δείκτης στάθμης λαδιού κινητήρα - 2.0L EcoBlue.....	330
Δείκτης στάθμης λαδιού κινητήρα - 2.2L Πετρελαιοκινητήρας.....	330
Δέσιμο των ζωνών ασφαλείας.....	34
Χρήση των ζωνών ασφαλείας κατά την εκκίνηση.....	35
Δήλωση συμμόρφωσης.....	502

Δημιουργία hotspot ασύρματου δικτύου (Wi-Fi).....	412
Εύρεση του ονόματος και κωδικού πρόσβασης του hotspot ασύρματου δικτύου.....	412
Σύνδεση συσκευής στο hotspot ασύρματου δικτύου.....	412
Δημιουργία κλειδιού στο σύστημα MyKey.....	53
Μηνύματα πληροφοριών MyKey.....	53
Διαγραφή όλων των κλειδιών του συστήματος MyKey.....	55
Διακοπή παροχής καυσίμου.....	276
Εκκίνηση χωρίς κλειδί.....	276
Προγραμματισμός πομπών τηλεχειρισμού.....	276
Διακόπτης απομόνωσης υψηλής τάσης.....	191
Διακόπτης κινητήρα.....	142
Άνοιγμα του διακόπτη του κινητήρα.....	146
Άνοιγμα του διακόπτη του κινητήρα στη λειτουργία για τα αξεσουάρ.....	146
Εκκίνηση του ηλεκτροκινητήρα.....	146
Κλείσιμο του διακόπτη του κινητήρα.....	146
Διακόπτης μίζας Βλ.: Διακόπτης κινητήρα.....	142
Διακοσμητικά κιτ αμαξώματος.....	365
Διαστάσεις οχήματος.....	389
Διαστάσεις της ράβδου ρυμούλκησης.....	390
Μέγιστο επιτρεπόμενο κάθετο βάρος τρέιλερ.....	391

E

Ειδικές υποδείξεις.....	19
Ειδοποίηση για είσοδο στο αντίθετο ρεύμα κυκλοφορίας.....	250
Ενεργοποίηση ή απενεργοποίηση συστήματος ειδοποίησης για είσοδο στο αντίθετο ρεύμα κυκλοφορίας.....	251
Μηνύματα πληροφοριών του συστήματος ειδοποίησης για είσοδο στο αντίθετο ρεύμα κυκλοφορίας.....	251
Εισαγωγή.....	11
Εκκίνηση και σβήσιμο του ηλεκτροκινητήρα.....	146

Ευρετήριο

Εκκίνηση και σβήσιμο του κινητήρα.....	142	Μεγάλη σκάλα των φώτων.....	77
Γενικά.....	142	Σινιάλο.....	77
Εκκίνηση πετρελαιοκινητήρα.....	143	Φώτα στάθμευσης.....	76
Αποτυχία εκκίνησης.....	143	Έλεγχος ψυκτικού	
Εκκίνηση του ηλεκτροκινητήρα.....	146	Βλ.: Έλεγχος ψυκτικού υγρού του κινητήρα -	
Εκκίνηση του οχήματος με ρευματοδότες		Πετρέλαιο.....	333
- 2.0L EcoBlue.....	278	Έλεγχος ψυκτικού - Υβριδικό ηλεκτρικό	
Εκκίνηση του κινητήρα.....	280	όχημα με φόρτιση σε ηλεκτρική πρίζα	
Σύνδεση των καλωδίων εκκίνησης.....	279	(PHEV).....	335
Εκκίνηση του οχήματος με ρευματοδότες		Προσθήκη ψυκτικού.....	336
- 2.2L Πετρελαιοκινητήρας		Έλεγχος ψυκτικού υγρού του κινητήρα -	
Duratorq-TDCi.....	277	Πετρέλαιο.....	333
Εκκίνηση του κινητήρα.....	278	Προσθήκη ψυκτικού.....	334
Σύνδεση των καλωδίων εκκίνησης.....	277		
		Ε	
Έλεγχος δείκτη φίλτρου καυσίμου - 2.0L		Ενδεικτικές λυχνίες της θυρίδας	
EcoBlue/2.2L		φόρτισης.....	191
Πετρελαιοκινητήρας.....	341	Ενδεικτικές λυχνίες του εξοπλισμού	
Έλεγχος εκπομπών καυσαερίων του		φόρτισης.....	188
κινητήρα.....	173	Ενδεικτικές λυχνίες του συστήματος	
Έλεγχος κατάστασης για τις τρέχουσες		Auto-Start-Stop κινητήρα.....	151
πληροφορίες		Ενδείξεις πληροφοριών.....	99
αυτοκινητόδρομων.....	260	Γενικά.....	99
Έλεγχος κατάστασης του συστήματος		Ενδείξεις ώρας και ημερομηνίας του	
MyKey.....	56	ηχοσυστήματος - Οχήματα με: SYNC	
Έλεγχος λαδιού		2.5.....	422
Βλ.: Έλεγχος λαδιού του κινητήρα.....	330	Ενδείξεις ώρας και ημερομηνίας του	
Έλεγχος λαδιού του κινητήρα.....	330	ηχοσυστήματος - Οχήματα χωρίς:	
Συμπλήρωση λαδιού κινητήρα.....	331	SYNC.....	422
Έλεγχος πρόσφυσης.....	203	Ρύθμιση του ρολογιού.....	422
Αρχές λειτουργίας.....	203	Ενεργοποίηση και απενεργοποίηση του	
Έλεγχος ταλάντωσης		αερόσακου του συνοδηγού.....	38
ριμουλκούμενου.....	269	Απενεργοποίηση του αερόσακου του	
Έλεγχος των μάκτρων στους		συνοδηγού.....	38
υαλοκαθαριστήρες.....	341	Ενεργοποίηση του αερόσακου του	
Έλεγχος υγρού του συμπλέκτη -		συνοδηγού.....	39
Μηχανικό κιβώτιο ταχυτήτων.....	337	Ενεργοποίηση και απενεργοποίηση του	
Έλεγχος υγρού του συστήματος		συστήματος Auto-Start-Stop	
πλυσίματος.....	341	κινητήρα.....	149
Έλεγχος υγρού του υδραυλικού τιμονιού		Ενεργοποίηση των τρεχουσών	
- 2.2L Πετρελαιοκινητήρας.....	338	πληροφοριών	
Προσθήκη υγρού υδραυλικού		αυτοκινητόδρομων.....	260
τιμονιού.....	338	Ενεργό σύστημα υποβοήθησης	
Έλεγχος υγρού των φρένων.....	336	στάθμευσης.....	213
Έλεγχος φωτισμού.....	76	Χρήση του ενεργητικού συστήματος	
Θέσεις ελέγχου φωτισμού.....	76	υποβοήθησης στάθμευσης.....	214
		Εντοπισμός της θυρίδας φόρτισης.....	191

Ευρετήριο

Εντοπισμός του εξοπλισμού φόρτισης.....	188
Εξαερισμός	
Βλ.: Σύστημα κλιματισμού.....	112
Εξάντληση καυσίμου.....	163
Ανεφοδιασμός καυσίμου από φορητό μπιτόνι καυσίμου.....	164
Πλήρωση φορητού μπιτονιού καυσίμου.....	164
Εξαρτήματα συγκράτησης φορτίου.....	264
Στερέωση φορτίου.....	265
Εξατομικευμένες ρυθμίσεις.....	103
Γλώσσα.....	103
Ήχοι.....	104
Μονάδα θερμοκρασίας.....	103
μονάδα μέτρησης.....	103
Μονάδα πίεσης ελαστικών.....	103
Εξοπλισμός έκτακτης ανάγκης.....	282
Εξοπλισμός κινητής επικοινωνίας.....	19
Έ	
Έξυπνος περιοριστής ταχύτητας.....	235
Αρχή λειτουργίας.....	235
Χρήση του έξυπνου συστήματος περιορισμού ταχύτητας.....	235
Ε	
Εξωτερικοί καθρέφτες.....	86
Αναδιπλώση των καθρεφτών.....	87
Ηλεκτρικοί εξωτερικοί καθρέφτες.....	86
Επαναπλήρωση με καύσιμο - Δεν περιλαμβάνονται: Υβριδικό ηλεκτρικό όχημα με φόρτιση σε ηλεκτρική πρίζα (PHEV).....	168
Προειδοποιήσεις συστήματος.....	171
Επαναπλήρωση με καύσιμο - Υβριδικό ηλεκτρικό όχημα με φόρτιση σε ηλεκτρική πρίζα (PHEV).....	165
Κορδόνι παράκαμψης για το πορτάκι του ρεζερβουάρ καυσίμου.....	167
Μηνύματα πληροφοριών του συστήματος τροφοδοσίας καυσίμου.....	168
Επανεκκίνηση του κινητήρα.....	149
Επανεκκίνηση του κινητήρα με το κιβώτιο σε ταχύτητα.....	154
Επανεκκίνηση του κινητήρα με το κιβώτιο στη νεκρά.....	154
Επισκευή μικρών ζημιών στη βαφή.....	364
Εσωτερικός καθρέφτης - Οχήματα με: Εσωτερικός Καθρέφτης.....	88
Εσωτερικός καθρέφτης - Οχήματα με: Εσωτερικός καθρέφτης με αυτόματο αντιθαμπωτικό σύστημα/Εσωτερικός καθρέφτης με οθόνη κάμερας.....	87
Εσωτερικός φωτισμός.....	83
Φως του χώρου επιβατών.....	83
Φώτα ανάγνωσης.....	83
Φώτα εισόδου.....	83
Εφαρμογές App.....	450
Χρήση εφαρμογών σε συσκευή Android.....	451
Χρήση εφαρμογών σε συσκευή iOS.....	451
Χρήση συστήματος πλοήγησης κινητού τηλεφώνου σε συσκευή Android.....	452
Εφαρμογές App - Οχήματα με: SYNC 2.5.....	425
Αντιμετώπιση προβλημάτων με τις εφαρμογές.....	427
Χρήση εφαρμογών σε συσκευή Android.....	426
Χρήση εφαρμογών σε συσκευή iOS.....	426
Χρήση του Android Auto.....	426
Χρήση του Apple CarPlay.....	425
Ζ	
Ζαντολάστιχα.....	366
Γενικά.....	366
Ζώνες ασφαλείας.....	34
Η	
Ηλεκτρικά παράθυρα.....	85
Άνοιγμα με ένα άγγιγμα.....	85
Κλείσιμο με ένα άγγιγμα.....	85
Λειτουργία επιστροφής.....	85
Ηλεκτρικά ρυθμιζόμενα καθίσματα.....	125
Ηλεκτρικό υποστήριγμα μέσης.....	127
Ηλεκτρικές κλειδαριές θυρών	
Βλ.: Κλειδωμα και ξεκλειδωμα - Οχήματα με: Δίφυλλη πόρτα του χώρου φορτίου.....	62
Βλ.: Κλειδωμα και ξεκλειδωμα - Οχήματα με: Μηχανική πόρτα χώρου αποσκευών.....	58

Ευρετήριο

Ηλεκτρομαγνητική συμβατότητα.....	466	Θέσεις της ασφαλειοθήκης - 2.0L	
Ηλεκτρονικό πρόγραμμα ελέγχου		EcoBlue, Υβριδικό ηλεκτρικό όχημα με	
ευστάθειας.....	204	φόρτιση σε ηλεκτρική πρίζα	
Αρχές λειτουργίας.....	204	(PHEV).....	283
Ηχητικές προειδοποιήσεις και		Ασφαλειοθήκη στην καμπίνα	
ενδείξεις.....	98	επιβατών.....	283
Αναμμένα εξωτερικά φώτα.....	98	Ασφαλειοθήκη στο χώρο του	
Αναμμένος κινητήρας.....	98	κινητήρα.....	283
Αυτόματο κιβώτιο ταχυτήτων.....	98	Ηλεκτρονική μονάδα ελέγχου	
Δευτερεύουσα προειδοποίηση		αμαξώματος.....	283
αερόσακων.....	98	Κύρια ασφαλειοθήκη.....	283
Πόρτα ανοιχτή.....	98	Θέσεις της ασφαλειοθήκης - 2.2L	
Πόρτα έκτακτης ανάγκης ανοιχτή.....	98	Πετρελαιοκινητήρας.....	283
Το χειρόφρενο τραβηγμένο.....	98	Ασφαλειοθήκη στο χώρο του	
Υπενθύμιση για δέσιμο της ζώνης		κινητήρα.....	283
ασφαλείας.....	98	Ασφαλειοθήκη στο χώρο των	
Ηχητική προειδοποίηση του συστήματος		επιβατών.....	284
Auto-Start-Stop κινητήρα.....	151	Ηλεκτρονική μονάδα ελέγχου	
Ηχοσύστημα – Αντιμετώπιση		αμαξώματος.....	284
προβλημάτων - Οχήματα με: SYNC		Κύρια ασφαλειοθήκη.....	284
2.5.....	429	Θέση του χωνιού πλήρωσης	
Järjestelmä nollaus.....	430	καυσίμου.....	163
Ενημέρωση του συστήματος.....	430	Θήκες για μπουκάλια.....	138
Επαναφορά του συστήματος.....	429	Θύρα USB.....	425
Ηχοσύστημα.....	414	Θυρίδες πρόσβασης στον πίσω χώρο	
		φορτίου.....	261
Θ			
Θερμανόμενα καθίσματα - 2.0L EcoBlue,		Ι	
Υβριδικό ηλεκτρικό όχημα με φόρτιση		Ιδιαίτερα χαρακτηριστικά	
σε ηλεκτρική πρίζα (PHEV).....	132	οδήγησης.....	147
Θερμανόμενα καθίσματα - 2.2L		Κ	
Πετρελαιοκινητήρας.....	133	Καθαρισμός εξωτερικού χώρου.....	360
Θερμανόμενοι εξωτερικοί καθρέφτες -		Καθαρισμός αυτοκόλλητων ή	
Οχήματα με: Πίσω θερμαινόμενο		γραφικών.....	361
παρμπρίζ.....	115	Καθαρισμός προβολών.....	360
Θερμαινόμενοι εξωτερικοί καθρέφτες -		Καθαρισμός της επικρωμιωμένης	
Οχήματα χωρίς: Πίσω θερμαινόμενο		επένδυσης.....	361
παρμπρίζ.....	115	Καθαρισμός του πίσω παρμπρίζ.....	360
Θερμαινόμενο παρμπρίζ.....	115	Συντήρηση του αμαξώματος και της	
Θερμαινόμενο πίσω παρμπρίζ.....	115	βαφής.....	361
Θέρμανση		Καθαρισμός εσωτερικού χώρου.....	361
Βλ.: Σύστημα κλιματισμού.....	112	Αποθηκευτικοί χώροι, ποτηροθήκες και	
		σταχτοδοχεία.....	364
		Δερμάτινος εσωτερικός χώρος.....	362
		Ζώνες ασφαλείας.....	362

Ευρετήριο

Καθρέφτες.....	363	Καύσιμο και επαναπλήρωση με καύσιμο.....	161
Οθόνες πίνακα οργάνων, οθόνες LCD και οθόνες ραδιοφώνου.....	363	Κέντρο μνημάτων Βλ.: Ενδείξεις πληροφοριών.....	99
Πίσω παράθυρα.....	363	Κιβώτιο ταχυτήτων.....	192
Ύφασμα, μοκέτες, υφασμάτινα καθίσματα, επενδύσεις οροφής και πατάκια πατώματος.....	362	Κιβώτιο Ταχυτήτων Βλ.: Κιβώτιο ταχυτήτων.....	192
Ύφασμα σουέντ από μικροΐνες.....	363	Κιτ επισκευής ελαστικών Βλ.: Κιτ στεγανοποιητικού και φουσκώματος ελαστικών.....	366
Καθαρισμός των ζαντών.....	364	Κιτ στεγανοποιητικού και φουσκώματος ελαστικών.....	366
Καθίσματα.....	122	Κιτ στεγανοποιητικού και φουσκώματος ελαστικών.....	366
Καθρέφτες Βλ.: Παράθυρα και καθρέφτες.....	85	Μετά από τη χρήση του κιτ στεγανοποίησης και φουσκώματος ελαστικών.....	369
Καθυστερήση απενεργοποίησης των προβολέων.....	78	Χρήση του κιτ στεγανοποίησης και φουσκώματος ελαστικών.....	367
Κάμερα οπισθοπορείας.....	217	Κλειδαριά του καπό Βλ.: Άνοιγμα και κλείσιμο του καπό - LHD.....	323
Θέσεις της κάμερας οπισθοπορείας.....	217	Βλ.: Άνοιγμα και κλείσιμο του καπό - RHD.....	324
Προηγμένα συστήματα υποβοήθησης στάθμευσης ή σύστημα αυτόματης στάθμευσης.....	220	Κλειδαριές ασφαλείας παιδιών.....	33
Χρήση της κάμερας οπισθοπορείας.....	218	Αριστερή πλευρά.....	33
Κάμερα οπισθοπορείας Βλ.: Κάμερα οπισθοπορείας.....	217	Δεξιά πλευρά.....	33
Καταγραφή δεδομένων.....	13	Κλειδιά και τηλεχειριστήρια.....	50
Δεδομένα άνεσης, ευκολίας και ψυχαγωγίας.....	16	Κλειδωμά και ξεκλειδωμά - Οχήματα με: Δίφυλλη πόρτα του χώρου φορτίου.....	62
Δεδομένα συμβάντων.....	15	Άνοιγμα της συρόμενης πόρτας.....	63
Δεδομένα συντήρησης.....	14	Άνοιγμα των διπλών πίσω θυρών.....	63
Οχήματα με SYNC.....	17	Αυτόματο Επανακλειδωμά.....	65
Οχήματα με μόντεμ.....	16	Αυτόματο κλειδωμά.....	65
Οχήματα με σύστημα κλήσης έκτακτης ανάγκης.....	18	Αυτόματο ξεκλειδωμά.....	65
Υπηρεσίες που παρέχονται από τρίτα μέρη.....	16	Διαμορφώσιμο ξεκλειδωμά.....	66
Υπηρεσίες που παρέχουμε.....	16	Διπλό κλειδωμά των θυρών.....	62
Καταγραφή δεδομένων σύγκρουσης Βλ.: Καταγραφή δεδομένων.....	13	Κλειδωμά και ξεκλειδωμά των θυρών από μέσα.....	63
Καταλυτικός μετατροπέας.....	173	Κλειδωμά με το κλείσιμο της πόρτας.....	63
Σύστημα αυτοδιαγνωστικού ελέγχου.....	173	Κλειδωμά των θυρών.....	62
Κατανάλωση καυσίμου.....	171	Ξεκλειδωμά των θυρών.....	62
Κατανάλωση καυσίμου.....	172	Ξεκλειδωμά των θυρών (ξεκλειδωμά δύο σταδίων).....	66
Ονομαστική χωρητικότητα.....	171	Ξεκλειδωμά των θυρών (ξεκλειδωμά ενός σταδίου).....	66
Κάτω από το καπό - Επισκόπηση - 2.0L EcoBlue.....	326	Κλειδωμά και ξεκλειδωμά - Οχήματα με: Μηχανική πόρτα χώρου αποσκευών.....	58
Κάτω από το καπό - Επισκόπηση - 2.2L Πετρελαιοκινητήρας.....	328	Άνοιγμα της συρόμενης πόρτας.....	59
Κάτω από το καπό - Επισκόπηση - Υβριδικό ηλεκτρικό όχημα με φόρτιση σε ηλεκτρική πρίζα (PHEV).....	329		

Ευρετήριο

Αυτόματο επανακλειδωμα.....	60	Μετάδοση ήχου συνεχούς ροής (streaming) μέσω Bluetooth - Οχήματα με: SYNC 2.5.....	423
Αυτόματο κλειδωμα.....	60	Μετάδοση ήχου συνεχούς ροής (streaming) μέσω Bluetooth - Οχήματα χωρίς: SYNC.....	423
Αυτόματο ξεκλειδωμα.....	61	Επιλογή πηγής Bluetooth.....	423
Διαμορφώσιμο ξεκλειδωμα.....	61	Μεταφορά φορτίου.....	261
Διπλό κλειδωμα των θυρών.....	58	Γενικά.....	261
Κλειδωμα και ξεκλειδωμα των θυρών από μέσα.....	59	Μέτρα ασφαλείας.....	161
Κλειδωμα με το κλείσιμο της πόρτας.....	59	Μηνύματα πληροφοριών.....	104
Κλειδωμα των θυρών.....	58	Μηχανικά ρυθμιζόμενα καθίσματα.....	123
Ξεκλειδωμα των θυρών.....	58	Μετακίνηση των καθισμάτων πίσω και εμπρός.....	123
Ξεκλειδωμα των θυρών (ξεκλειδωμα δύο σταδίων).....	61	Ρύθμιση ανάκλισης.....	124
Ξεκλειδωμα των θυρών (ξεκλειδωμα ενός σταδίου).....	61	Ρύθμιση του μαξιλαριού του καθίσματος.....	124
Κλειδωμα τιμονιού.....	143	Ρύθμιση του μπράτσου του καθίσματος.....	125
Κλειδωμα του τιμονιού.....	143	Ρύθμιση του υποστηρίγματος για τη μέση.....	124
Ξεκλειδωμα του τιμονιού.....	143	Ρύθμιση του ύψους του καθίσματος οδηγού.....	124
Κονσόλα Οροφής.....	138	Μηχανική πόρτα χώρου αποσκευών.....	67
Αποθηκευτικός χώρος οροφής.....	138	Άνοιγμα της πόρτας του χώρου αποσκευών.....	67
Κουτί πρώτων βοηθειών.....	282	Κλείσιμο της πόρτας του χώρου αποσκευών.....	67
Λ		Ξεκλειδωμα της πόρτας του χώρου αποσκευών.....	67
Λειτουργία κλήσης έκτακτης ανάγκης.....	43	Μηχανικό κιβώτιο ταχυτήτων.....	192
Λειτουργία υβριδικού ηλεκτρικού οχήματος.....	147	Γενικές πληροφορίες.....	192
Έλεγχος του προφίλ οδήγησης.....	147	Σύμπλεξη της όπισθεν.....	192
Επιλογή προφίλ οδήγησης.....	147	Μηχανικό σύστημα κλιματισμού.....	112
Προφίλ οδήγησης.....	147	Αέρας στους αεραγωγούς του παρμπρίζ.....	113
Λειτουργία υβριδικού οχήματος - Ήπιο υβριδικό ηλεκτρικό όχημα (MHEV).....	147	Αέρας στους αεραγωγούς του ταμπλό.....	113
Μ		Αέρας στους αεραγωγούς των χώρων των ποδιών.....	113
Μάκτρα μπροστινών υαλοκαθαριστήρων Βλ.: Αλλαγή των μάκτρων των μπροστινών υαλοκαθαριστήρων.....	342	Ενεργοποίηση και απενεργοποίηση της λειτουργίας μέγιστης ψύξης.....	112
Μάκτρα πίσω υαλοκαθαριστήρων Βλ.: Αλλαγή των μάκτρων των πίσω υαλοκαθαριστήρων.....	342	Ενεργοποίηση και απενεργοποίηση της λειτουργίας μέγιστου ξεπαγώματος.....	112
Μάκτρα υαλοκαθαριστήρων Βλ.: Έλεγχος των μάκτρων στους υαλοκαθαριστήρες.....	341	Ενεργοποίηση και απενεργοποίηση του ανακυκλούμενου αέρα.....	112
Μειωμένη απόδοση κινητήρα.....	273	Ενεργοποίηση και απενεργοποίηση του κλιματιστικού.....	112
Με μια ματιά.....	21		

Ευρετήριο

Ενεργοποίηση και απενεργοποίηση του συστήματος κλιματισμού.....	112
Ρύθμιση της θερμοκρασίας.....	113
Ρύθμιση της ταχύτητας του μοτέρ ανεμιστήρα.....	113
Μηχανισμός περιορισμού ταχύτητας οχήματος.....	234
Αρχή λειτουργίας.....	234
Χρήση συστήματος περιορισμού ταχύτητας.....	234
Μονάδα ηχητικού συγκροτήματος - Οχήματα με: SYNC 2.5.....	418
Αλλαγή ραδιοφωνικών σταθμών.....	418
Απενεργοποίηση και ενεργοποίηση της μονάδας ηχητικού συγκροτήματος.....	418
Ενεργοποίηση και απενεργοποίηση της οθόνης.....	419
Παύση ή αναπαραγωγή πολυμέσων.....	419
Πλήκτρο αναζήτησης προς τα επάνω και επόμενου κομματιού.....	419
Πλήκτρο αναζήτησης προς τα κάτω και προηγούμενου κομματιού.....	419
Ρυθμίσεις ήχου.....	419
Ρύθμιση της έντασης ήχου.....	418
Μονάδα ηχητικού συγκροτήματος - Οχήματα με: SYNC 3.....	417
Αλλαγή ραδιοφωνικών σταθμών.....	417
Απενεργοποίηση και ενεργοποίηση της μονάδας ηχητικού συγκροτήματος.....	417
Ενεργοποίηση και απενεργοποίηση της οθόνης.....	418
Παύση ή αναπαραγωγή πολυμέσων.....	418
Πλήκτρο αναζήτησης προς τα επάνω και επόμενου κομματιού.....	417
Πλήκτρο αναζήτησης προς τα κάτω και προηγούμενου κομματιού.....	417
Ρυθμίσεις ήχου.....	418
Ρύθμιση της έντασης ήχου.....	417
Μονάδα ηχητικού συγκροτήματος - Οχήματα χωρίς: SYNC.....	414
Αλλαγή ραδιοφωνικών σταθμών.....	414
Απενεργοποίηση και ενεργοποίηση της μονάδας ηχητικού συγκροτήματος.....	414
Ενεργοποίηση και απενεργοποίηση της οθόνης.....	416
Επιλογή ενός στοιχείου από το μενού.....	416
Επιλογή πολυμέσων.....	415
Επιλογή του ραδιοφώνου.....	414
Επιστροφή στην προηγούμενη οθόνη.....	416
Παύση ή αναπαραγωγή πολυμέσων.....	416
Περιήγηση στις επιλογές μενού.....	415
Πλήκτρο αναζήτησης προς τα επάνω και επόμενου κομματιού.....	416
Πλήκτρο αναζήτησης προς τα κάτω και προηγούμενου κομματιού.....	416
Ρυθμίσεις ήχου.....	416
Ρυθμίσεις συστήματος.....	416
Ρύθμιση της έντασης ήχου.....	414
Χρήση κινητού τηλεφώνου.....	417
Μονάδα χειρισμού του συστήματος κλιματισμού των πίσω επιβατών.....	114
Αέρας στους αεραγωγούς οροφής.....	114
Αέρας στους αεραγωγούς της οροφής και των χώρων των ποδιών.....	115
Αέρας στους αεραγωγούς των χώρων των ποδιών.....	115
Ρύθμιση ταχύτητας του μοτέρ ανεμιστήρα.....	114
Μπαταρία Βλ.: Αλλαγή της μπαταρίας 12 βολτ	338
Μπαταρία υψηλής τάσης.....	187
Φόρτιση της μπαταρίας υψηλής τάσης.....	187
Μπροστινά φώτα ομίχλης.....	80
Άναμμα και σβήσιμο των μπροστινών φώτων ομίχλης.....	80
Ενδεικτική λυχνία μπροστινών φώτων ομίχλης.....	80
Μπροστινό σύστημα στάθμευσης με ηχητικό σήμα.....	209
Ενδειξη απόστασης αντικειμένου.....	210
Μηνύματα πληροφοριών του μπροστινού συστήματος στάθμευσης με ηχητικό σήμα.....	211
Ξεφούσκωτο ελαστικό Βλ.: Αλλαγή τροχού.....	377
Οδηγηση μέσα από νερό.....	274
Οδική έκτακτη ανάγκη.....	276
Οικονομική οδήγηση.....	273

Ευρετήριο

Οπές εξαερισμού.....	112	Περιορισμοί συνδεδεμένου οχήματος.....	408
Οπές εξαερισμού Βλ.: Οπές εξαερισμού.....	112	Πίνακας οργάνων.....	89
Ο		Πίνακας προδιαγραφών ασφαλειών - 2.0L EcoBlue.....	297
Όργανα μέτρησης - Δεν περιλαμβάνονται: Υβριδικό ηλεκτρικό όχημα με φόρτιση σε ηλεκτρική πρίζα (PHEV).....	91	Ασφαλειοθήκη στο χώρο του κινητήρα.....	297
Δείκτης θερμοκρασίας ψυκτικού κινητήρα.....	92	Ασφαλειοθήκη στο χώρο των επιβατών.....	300
Δείκτης καυσίμου.....	92	Ηλεκτρονική μονάδα ελέγχου αμαξώματος.....	306
Ενδεικτικές λυχνίες θέσης του αυτόματου κιβωτίου ταχυτήτων.....	92	Κύρια ασφαλειοθήκη.....	305
Κοντέρ.....	92	Πίνακας προδιαγραφών ασφαλειών - 2.2L Πετρελαιοκινητήρας.....	309
Οθόνη πληροφοριών.....	91	Ασφαλειοθήκη στο χώρο του κινητήρα.....	309
Στροφόμετρο.....	91	Ασφαλειοθήκη στο χώρο των επιβατών.....	313
Όργανα μέτρησης - Υβριδικό ηλεκτρικό όχημα με φόρτιση σε ηλεκτρική πρίζα (PHEV).....	89	Ηλεκτρονική μονάδα ελέγχου αμαξώματος.....	318
Δείκτης ισχύος.....	89	Κύρια ασφαλειοθήκη.....	316
Δείκτης καυσίμου.....	90	Πίνακας προδιαγραφών ασφαλειών - Υβριδικό ηλεκτρικό όχημα με φόρτιση σε ηλεκτρική πρίζα (PHEV).....	285
Ενδεικτικές λυχνίες θέσης του αυτόματου κιβωτίου ταχυτήτων.....	90	Ασφαλειοθήκη στην καμπίνα επιβατών.....	288
Ενδεικτική λυχνία στάθμης φόρτισης της μπαταρίας υψηλής τάσης.....	90	Ασφαλειοθήκη στο χώρο του κινητήρα.....	285
Κοντέρ.....	90	Ηλεκτρονική μονάδα ελέγχου αμαξώματος.....	294
Οθόνη πληροφοριών.....	89	Κύρια ασφαλειοθήκη.....	293
Π		Πίνακας προδιαγραφών λαμπτήρων - Οχήματα με: Προβολείς αλογόνου.....	402
Παθητικό αντικλεπτικό σύστημα.....	68	Πίνακας προδιαγραφών λαμπτήρων - Οχήματα με: Προβολείς αλογόνου υψηλής απόδοσης.....	403
Αρχή λειτουργίας.....	68	Πίνακας προδιαγραφών λαμπτήρων - Οχήματα με: Προβολείς εκκένωσης υψηλής έντασης.....	404
Αφολισμός του συστήματος ακινητοποίησης του οχήματος.....	68	Πινακίδα ταυτότητας οχήματος.....	391
Κωδικοποιημένα κλειδιά.....	68	Πίσω καθίσματα.....	127
Οπισμός του συστήματος ακινητοποίησης του οχήματος.....	68	Αναδίπλωση της πλάτης του καθίσματος.....	127
Παξιμάδια τροχών Βλ.: Αλλαγή τροχού.....	377	Αποθηκευτικός χώρος καθίσματος.....	131
Παξιμάδια τροχών.....	388	Αφαίρεση των καθισμάτων.....	129
Ασφαλιστικά παξιμάδια τροχών.....	388	Διπλοκάμπινο.....	132
Ροπή παξιμαδιών τροχού.....	388	Εύκολη είσοδος.....	128
Παράθυρα και καθρέφτες.....	85		
Παραρτήματα.....	466		
Πατάκια.....	275		
Περιβάλλον	20		

Ευρετήριο

Ρύθμιση ανάκλισης.....	127	Προειδοποιητικές λυχνίες και δεικτές.....	93
Τοποθέτηση των καθισμάτων.....	130	Ενδεικτικές λυχνίες για άμεση αλλαγή λαδιού κινητήρα.....	94
Πίσω σύστημα στάθμευσης με ηχητικό σήμα.....	207	Ενδεικτική λυχνία αλλαγής λαδιού κινητήρα.....	94
Ένδειξη απόστασης αντικειμένου.....	208	Ενδεικτική λυχνία αλλαγής ταχυτήτων.....	97
Μηνύματα πληροφοριών του πίσω συστήματος στάθμευσης με ηχητικό σήμα.....	208	Ενδεικτική λυχνία αναμμένων φώτων.....	96
Πίσω φώτα ομίχλης.....	80	Ενδεικτική λυχνία απενεργοποιημένου ελέγχου ευστάθειας και πρόσφυσης.....	97
Άναμμα και σβήσιμο των πίσω φώτων ομίχλης.....	80	Ενδεικτική λυχνία αυτόματης μεγάλης σκάλας των προβολέων.....	93
Ενδεικτική λυχνία πίσω φώτων ομίχλης.....	81	Ενδεικτική λυχνία για όχημα συνδεδεμένο σε ηλεκτρική πρίζα.....	98
Πλευρικοί αερόσακοι.....	39	Ενδεικτική λυχνία ελέγχου ευστάθειας και πρόσφυσης.....	97
Πλευρικοί αερόσακοι στο ύψος του κεφαλιού.....	40	Ενδεικτική λυχνία ετοιμότητας για οδήγηση.....	97
Πλοήγηση.....	445	Ενδεικτική λυχνία μπροστινών φώτων ομίχλης.....	95
Zoom.....	447	Ενδεικτική λυχνία πίσω φώτων ομίχλης.....	97
Αλλαγή της μορφής του χάρτη.....	447	Ενδεικτική λυχνία προθερμαντήρων.....	96
Ενημερώσεις χάρτη πλοήγησης.....	450	Ενδεικτική λυχνία της μεγάλης σκάλας των προβολέων.....	96
Καθοδήγηση διαδρομής.....	448	Ενδεικτική λυχνία του δευτερευόντος συστήματος θέρμανσης εσωτερικού χώρου.....	97
Οδική κυκλοφορία σε πραγματικό χρόνο.....	450	Ενδεικτική λυχνία του προσαρμοζόμενου συστήματος ελέγχου ταχύτητας ταξιδιού.....	93
Ορισμός ενός προορισμού.....	446	Ενδεικτική λυχνία του συστήματος Auto-Start-Stop κινητήρα.....	93
Πλύσιμο αυτοκινήτου		Ενδεικτική λυχνία του συστήματος διατήρησης λωρίδας.....	96
Βλ.: Καθαρισμός εξωτερικού χώρου.....	360	Ενδεικτική λυχνία του συστήματος ελέγχου ταχύτητας ταξιδιού.....	95
Πλύσιμο παρμπρίζ		Ενδεικτική λυχνία του συστήματος παρακολούθησης τυφλών σημείων.....	94
Βλ.: Καθαρισμός εξωτερικού χώρου.....	360	Προειδοποιητικές λυχνίες κινητήρα.....	95
Βλ.: Σύστημα πλυσίματος και σκουπίσματος.....	71	Προειδοποιητική λυχνία «Σταματήστε με ασφάλεια».....	97
Ποιότητα καυσίμου - 2.0L EcoBlue, Υδρογονοκατεργασμένο φυτικό έλαιο.....	163	Προειδοποιητική λυχνία αερόσακων.....	93
Ποιότητα καυσίμου - Βενζίνη.....	162	Προειδοποιητική λυχνία αναγωγικού μέσου για το σύστημα εξαγωγής πετρελαιοκινητήρα.....	95
Μακροπρόθεσμη αποθήκευση.....	162	Προειδοποιητική λυχνία για δέσιμο της ζώνης ασφαλείας.....	95
Ποιότητα καυσίμου - Πετρέλαιο.....	162		
Μακροπρόθεσμη αποθήκευση.....	163		
Πόρτα του Χώρου Αποσκευών.....	67		
Πόρτες και κλειδαριές.....	58		
Ποτηροθήκες.....	138		
Προγραμματιζόμενο σύστημα θέρμανσης.....	116		
Αρχή λειτουργίας.....	116		
Προγραμματιζόμενο σύστημα θέρμανσης.....	116		
Χρήση του ενισχυτικού συστήματος θέρμανσης.....	116		
Προγραμματισμός του MyKey.....	54		

Ευρετήριο

Προειδοποιητική λυχνία για νερό στο καύσιμο.....	98	Ραδιόφωνο AM/FM - Οχήματα χωρίς SYNC.....	419
Προειδοποιητική λυχνία για πόρτα που δεν έχει κλείσει.....	95	Επιλογή πηγής ραδιοφώνου.....	419
Προειδοποιητική λυχνία για την κατάσταση φόρτισης της 12βολτης μπαταρίας.....	93	Ρεζέρβια	
Προειδοποιητική λυχνία για φθορά στα τακάκια των φρένων.....	94	Βλ.: Αλλαγή τροχού.....	377
Προειδοποιητική λυχνία θερμοκρασίας ψυκτικού υγρού.....	94	Ρυθμίσεις MyKey.....	52
Προειδοποιητική λυχνία παγετού.....	96	Διαμορφώσιμες ρυθμίσεις.....	52
Προειδοποιητική λυχνία πίεσης λαδιού.....	96	Μη διαμορφώσιμες ρυθμίσεις.....	52
Προειδοποιητική λυχνία του συστήματος αντιμπλοκαρίσματος των τροχών.....	93	Ρυθμίσεις.....	452
Προειδοποιητική λυχνία του συστήματος προειδοποίησης σύγκρουσης.....	97	Android Auto.....	452
Προειδοποιητική λυχνία του συστήματος φρένων.....	94	Apple CarPlay.....	452
Προειδοποιητική λυχνία χαμηλής πίεσης ελαστικών.....	96	Bluetooth.....	452
Προειδοποιητική λυχνία χαμηλής στάθμης καυσίμου.....	96	FordPass.....	453
Φλας.....	95	Ασύρματο δίκτυο (Wi-Fi).....	453
Προειδοποιητικό τρίγωνο.....	282	Αυτομάτες ενημερώσεις.....	452
Προληπτικά μέτρα ασφάλειας για το σύστημα Auto-Start-Stop		Γενικά.....	453
κινητήρα.....	149	Εφαρμογές κινητών συσκευών.....	453
Προσκέφαλα.....	122	Ήχος.....	453
Αφαίρεση του προσκέφαλου.....	123	Ηχοσύστημα.....	452
Ρύθμιση του προσκέφαλου.....	123	Καθίσματα.....	453
Προσκέφαλο		Λειτουργία κλήσης έκτακτης ανάγκης.....	452
Βλ.: Προσκέφαλα.....	122	Οθόνη.....	452
Προστασία του περιβάλλοντος.....	20	Όχημα.....	453
Πρόταση για ανταλλακτικά.....	18	Πλοήγηση.....	453
Εγγύηση ανταλλακτικών.....	19	Ρολόι.....	452
Επισκευές μετά από σύγκρουση.....	18	Τηλέφωνο.....	453
Προγραμματισμένη συντήρηση και μηχανικές επισκευές.....	18	Τρόπος λειτουργίας κλειδώματος στη διάρκεια επαγγελματικής φροντίδας.....	453
Προφυλάξεις για κρύο καιρό.....	274	Φωνητικός έλεγχος.....	453
Προφυλάξεις σχετικά με την μπαταρία υψηλής τάσης.....	188	Φωτισμός περιβάλλοντος.....	452
Πτυσσόμενος δίσκος.....	138	Ρυθμίσεις του συστήματος Auto-Start-Stop κινητήρα.....	153
P		Ρύθμιση της ταχύτητας σταματήματος του κινητήρα.....	153
Ραδιόφωνο AM/FM - Οχήματα με: SYNC 2.5.....	420	Ρύθμιση της δέσμης των προβολέων.....	81
Χρήση του ραδιοφώνου.....	420	Ρύθμιση του τιμονιού.....	70
		Ρύθμιση ύψους των ζωνών ασφαλείας.....	35
		Ρυμούλκηση.....	268
		Ρυμούλκηση του οχήματος σε τέσσερις τροχούς - Αυτόματο κιβώτιο ταχυτήτων, Δεν περιλαμβάνονται: Υβριδικό ηλεκτρικό όχημα με φόρτιση σε ηλεκτρική πρίζα (PHEV).....	270
		Ρυμούλκηση έκτακτης ανάγκης.....	270

Ευρετήριο

Ρυμούλκηση του οχήματος σε τέσσερις τροχούς - Μηχανικό κιβώτιο ταχυτήτων.....	271
Ρυμούλκηση του οχήματος σε τέσσερις τροχούς - Υβριδικό ηλεκτρικό όχημα με φόρτιση σε ηλεκτρική πρίζα (PHEV).....	271
Ρυμούλκηση τρέιλερ - Δεν περιλαμβάνονται: Υβριδικό ηλεκτρικό όχημα με φόρτιση σε ηλεκτρική πρίζα (PHEV).....	268
Κατά τη ρυμούλκηση τρέιλερ.....	268
Φωτισμός του τρέιλερ.....	269
Ρυμούλκηση τρέιλερ - Υβριδικό ηλεκτρικό όχημα με φόρτιση σε ηλεκτρική πρίζα (PHEV).....	268
Σ	
Σημεία σύνδεσης για ρυμούλκηση.....	280
Θέση κοτσαδόρου.....	281
Μπροστινό σημείο ρυμούλκησης.....	280
Πίσω σημείο ρυμούλκησης.....	281
Σταμάτημα του κινητήρα.....	149
Σταμάτημα του κινητήρα με το κιβώτιο σε ταχύτητα.....	154
Σταμάτημα του κινητήρα με το κιβώτιο στη νεκρά.....	154
Στερέωση και μεταφορά φορτίου Βλ.: Σχάρες οροφής και φορείς φορτίου - Οχήματα με: Ενσωματωμένη σχάρα οροφής.....	262
Βλ.: Σχάρες οροφής και φορείς φορτίου - Οχήματα χωρίς: Ενσωματωμένη σχάρα οροφής.....	263
Στοιχεία κατανάλωσης καυσίμου - 2.0L EcoBlue.....	406
Στοιχεία κατανάλωσης καυσίμου - 2.2L Πετρελαιοκινητήρας Duratorq-TDCi.....	407
Στοιχεία κατανάλωσης καυσίμου.....	405
Ευρωπαϊκή οδηγία 1999/94/EK.....	405
Οικονομία καυσίμου και εκπομπές CO ₂	405
Στοιχεία κατανάλωσης καυσίμου - Υβριδικό ηλεκτρικό όχημα με φόρτιση σε ηλεκτρική πρίζα (PHEV).....	405
Στρώσιμο.....	274
Ελαστικά.....	274
Κινητήρας.....	274
Φρένα και συμπλέκτης.....	274
Στρώσιμο Βλ.: Στρώσιμο.....	274
Συμπληρωματικό σύστημα προσασίας.....	37
Αρχές λειτουργίας.....	37
Συναγερμός Βλ.: Αντικλεπτικό σύστημα συναγερμού.....	68
Συνδεδεμένο όχημα - Αντιμετώπιση προβλημάτων - Οχήματα με: SYNC 3/ SYNC 2.5.....	410
Συνδεδεμένο όχημα - Αντιμετώπιση προβλημάτων - Οχήματα με: Μόντεμ.....	409
Συνδεδεμένο όχημα.....	408
Σύνδεση του οχήματος σε κινητό δίκτυο.....	408
Σύνδεση συσκευής Bluetooth - Οχήματα με: SYNC 2.5.....	423
Σύνδεση συσκευής Bluetooth - Οχήματα χωρίς: SYNC.....	422
Σύζευξη μίας συσκευής.....	422
Σύνδεση του οχήματος σε ασύρματο δίκτυο (Wi-Fi).....	409
Σύνδεση του οχήματος σε κινητό δίκτυο.....	408
Ενεργοποίηση και απενεργοποίηση του μόντεμ.....	408
Σύνδεση του οχήματός στο Μόντεμ μέσω του FordPass.....	408
Τι είναι το μόντεμ.....	408
Συνήθεις ερωτήσεις υβριδικού οχήματος.....	148
Συντήρηση.....	322
Γενικά.....	322
Σύστημα ακινητοποίησης κινητήρα Βλ.: Παθητικό αντικλεπτικό σύστημα.....	68
Σύστημα αποφυγής σύγκρουσης.....	253
Αισθητήρες του συστήματος προειδοποίησης σύγκρουσης.....	256
Ένδειξη απόστασης.....	255
Ενεργοποίηση και απενεργοποίηση του ενεργητικού φρεναρίσματος.....	255
Μηνύματα πληροφοριών του συστήματος προειδοποίησης σύγκρουσης.....	256

Ευρετήριο

Προειδοποίηση απόστασης.....	255	Σύστημα θέρμανσης μπλοκ κινητήρα.....	144
Προειδοποιητική λυχνία του συστήματος προειδοποίησης σύγκρουσης.....	256	Χρήση του συστήματος θέρμανσης μπλοκ κινητήρα.....	145
Σύστημα αυτόματης ειδοποίησης σύγκρουσης.....	43	Σύστημα θέρμανσης που λειτουργεί με καύσιμο	
Σύστημα διατήρησης λωρίδας.....	236	Βλ.: Προγραμματιζόμενο σύστημα θέρμανσης.....	116
Ενεργοποίηση και απενεργοποίηση του συστήματος διατήρησης λωρίδας.....	237	Σύστημα κλιματισμού.....	112
Μηνύματα του συστήματος διατήρησης λωρίδας.....	240	Σύστημα κλιματισμού Βλ.: Σύστημα κλιματισμού.....	112
Οθόνη του συστήματος διατήρησης λωρίδας.....	239	Σύστημα παρακολούθησης της πίεσης ελαστικών.....	373
Προειδοποιητικές λυχνίες και ενδείξεις του συστήματος διατήρησης λωρίδας.....	239	Αλλαγή τροχού.....	377
Ρυθμίσεις του συστήματος διατήρησης λωρίδας.....	238	Αφαίρεση ελαστικού.....	376
Σύστημα ειδοποίησης πεζών – Αντιμετώπιση προβλημάτων.....	42	Διαδικασία επαναφοράς του συστήματος παρακολούθησης πίεσης ελαστικών.....	376
Σύστημα ειδοποίησης πεζών – Μηνύματα πληροφοριών.....	42	Δυσλειτουργία του συστήματος.....	375
Σύστημα ειδοποίησης πεζών.....	42	Λειτουργία του συστήματος όταν είναι σε χρήση η προσωρινή ρεζέρβα.....	376
Σύστημα ειδοποίησης πεζών – Αντιμετώπιση προβλημάτων.....	42	Προειδοποιητικές λυχνίες του συστήματος.....	374
Σύστημα ελέγχου ταχύτητας ταξιδιού.....	221	Πώς επηρεάζει η θερμοκρασία τις τιμές πίεσης των ελαστικών.....	374
Αρχές λειτουργίας.....	221	Σύστημα πλευρικής ανίχνευσης.....	211
Σύστημα ελέγχου ταχύτητας ταξιδιού Βλ.: Σύστημα ελέγχου ταχύτητας ταξιδιού.....	221	Ένδειξη απόστασης αντικειμένου.....	213
Βλ.: Χρήση του συστήματος ελέγχου ταχύτητας ταξιδιού.....	221	Σύστημα πληροφοριών τυφλών σημείων.....	240
Σύστημα επιλεκτικής καταλυτικής αναγωγής.....	174	Αισθητήρες του συστήματος παρακολούθησης τυφλών σημείων.....	241
Γραμμές καθοδήγησης AdBlue®.....	174	Ενδεικτική λυχνία του συστήματος παρακολούθησης τυφλών σημείων.....	242
Έλεγχος της στάθμης του AdBlue®.....	177	Ενεργοποίηση και απενεργοποίηση του συστήματος παρακολούθησης νεκρών σημείων.....	241
Κατανάλωση AdBlue®.....	177	Μηνύματα πληροφοριών του συστήματος παρακολούθησης τυφλών σημείων.....	244
Μηνύματα πληροφοριών του συστήματος επιλεκτικής καταλυτικής αναγωγής.....	178	Προειδοποιητική λυχνία του συστήματος παρακολούθησης τυφλών σημείων.....	244
Πλήρωση του ρεζερβουάρ AdBlue®.....	175	Σύστημα παρακολούθησης τυφλών σημείων με ρυμούλκηση τρέιλερ.....	242
Πλήρωση του ρεζερβουάρ AdBlue® με αντλία βενζινάδικου.....	175	Χρήση του συστήματος παρακολούθησης τυφλών σημείων.....	241
Πλήρωση του ρεζερβουάρ AdBlue® με χρήση δοχείου.....	176		
Προειδοποιητική λυχνία του συστήματος επιλεκτικής καταλυτικής αναγωγής.....	178		

Ευρετήριο

Σύστημα πλυσίματος και σκουπίσματος.....	71
Σύστημα πλυσίματος του παρμπρίζ.....	74
Σύστημα προειδοποίησης διερχόμενων οχημάτων.....	245
Αισθητήρες συστήματος προειδοποίησης διερχόμενων οχημάτων.....	246
Ένδειξη συστήματος προειδοποίησης διερχόμενων οχημάτων.....	247
Ενεργοποίηση και απενεργοποίηση του συστήματος.....	247
Μηνύματα πληροφοριών του συστήματος προειδοποίησης διερχόμενων οχημάτων.....	248
Περιορισμοί του συστήματος προειδοποίησης διερχόμενων οχημάτων.....	247
Συμπεριφορά του συστήματος προειδοποίησης διερχόμενων οχημάτων όταν υπάρχει προσαρτημένο τρέιλερ.....	247
Χρήση συστήματος προειδοποίησης διερχόμενων οχημάτων.....	245
Σύστημα ρύθμισης της έντασης φωτισμού του ταμπλό.....	78
Σύστημα σημάτων εισόδου - Πετρέλαιο.....	258
Επιλέξιμοι τρόποι λειτουργίας οδήγησης.....	258
Μηνύματα πληροφοριών για τα επιλέξιμα προφίλ οδήγησης.....	258
Σύστημα σκουπίσματος και πλυσίματος του πίσω παρμπρίζ.....	74
Σύστημα πλυσίματος πίσω παρμπρίζ.....	75
Υαλοκαθαριστήρας πίσω παρμπρίζ.....	74
Συστήματα υποβοήθησης στάθμευσης.....	206
Αρχές λειτουργίας.....	206
Σχάρες οροφής και φορείς φορτίου - Οχήματα με: Ενσωματωμένη σχάρα οροφής.....	262
Ανύψωση και χαμήλωμα των εγκάρσιων μπαρών.....	262
Σχάρες οροφής και φορείς φορτίου - Οχήματα χωρίς: Ενσωματωμένη σχάρα οροφής.....	263
Σχετικά με αυτό το εγχειρίδιο.....	11
Σωστή θέση του συστήματος συγκράτησης παιδιών.....	28
Παιδικά καθίσματα ISOFIX.....	31
Συνιστώμενα συστήματα συγκράτησης παιδιών.....	32
Συστήματα συγκράτησης παιδιών i-Size.....	32
Σωστός τρόπος καθίσματος.....	122
T	
Ταμπλό - LHD.....	21
Ταμπλό - RHD.....	22
Τεχνικές προδιαγραφές Βλ.: Χωρητικότητα και προδιαγραφές.....	389
Τηλέφωνο.....	443
Android Auto.....	445
Apple CarPlay.....	445
Γραπτά μηνύματα.....	444
Σύζευξη κινητού τηλεφώνου για πρώτη φορά.....	444
Χρήση του κινητού σας τηλεφώνου.....	444
Τηλεχειριζόμενη εκκίνηση.....	119
Ενεργοποίηση της τηλεχειριζόμενης εκκίνησης.....	119
Περιορισμοί του συστήματος τηλεχειριζόμενης εκκίνησης.....	119
Ρυθμίσεις τηλεχειριζόμενης εκκίνησης.....	120
Σχετικά με το σύστημα τηλεχειριζόμενης εκκίνησης.....	119
Τηλεχειριζόμενη εκκίνηση του κινητήρα.....	120
Τηλεχειριζόμενο σταμάτημα του κινητήρα.....	120
Τηλεχειριστήριο.....	50
Επαναπρογραμματισμός της λειτουργίας εξεκιδώματος.....	50
Τι είναι οι τρέχουσες πληροφορίες αυτοκινητόδρομων.....	260
Τι είναι το σύστημα Auto-Start-Stop κινητήρα.....	149
Τι είναι το σύστημα ειδοποίησης πεζών.....	42
Τιμές πίεσης ελαστικών.....	384
Τιμόνι.....	70

Ευρετήριο

Τοποθέτηση συστημάτων συγκράτησης παιδιών.....	24	Χιλιομετρικής διαδρομής.....	102
Ενισχυτικά καθίσματα.....	25	Χρονομετρητής ταξιδιού.....	102
Παιδικά καθίσματα ασφαλείας για διαφορετικές κατηγορίες βάρους.....	25	Φ	
Σημεία στήριξης ISOFIX.....	26	Φίλτρο σωματιδίων βενζίνης.....	179
Στερέωση συστήματος συγκράτησης παιδιών με επάνω λωρίδες συγκράτησης.....	27	Ανάπλαση του φίλτρου σωματιδίων βενζίνης.....	179
Στερέωση συστήματος συγκράτησης παιδιών με σκέλος στήριξης.....	28	Μηνύματα πληροφοριών για το φίλτρο σωματιδίων βενζίνης.....	180
Τρέχουσες πληροφορίες αυτοκινητόδρομων.....	260	Προειδοποιητικές και ενδεικτικές λυχνίες του φίλτρου σωματιδίων βενζίνης.....	180
Τρόπημα		Φίλτρο σωματιδίων αιθάλης πετρελαιοκινητήρα.....	181
Βλ.: Αλλαγή τροχού.....	377	Αυτόματη ενεργοποίηση της ανάπλασης του φίλτρου σωματιδίων πετρελαίου.....	182
Υ		Μηνύματα πληροφοριών του φίλτρου σωματιδίων πετρελαίου.....	186
Υαλοκαθαριστήρες του παρμπρίζ.....	71	Σύστημα αυτοδιαγνωστικού ελέγχου.....	181
Διακοπόμενη λειτουργία.....	71	Χειροκίνητη ενεργοποίηση της ανάπλασης του φίλτρου σωματιδίων πετρελαίου.....	184
Υπενθύμιση για το δέσιμο ζώνης ασφαλείας.....	36	Φλας.....	82
Απενεργοποίηση του συστήματος παρακολούθησης ζωών ασφαλείας.....	36	Φόρτιση της μπαταρίας υψηλής τάσης.....	187
Υποδείξεις για τον έλεγχο του κλιματισμού στο εσωτερικό του οχήματος.....	113	Φόρτιση εναλλασσόμενου ρεύματος.....	187
Γενικές συμβουλές.....	113	Φούσκωμα ελαστικού μετά από διάτρηση	
Γρήγορη θέρμανση του εσωτερικού χώρου.....	114	Βλ.: Κιτ στεγανοποιητικού και φουσκώματος ελαστικών.....	366
Γρήγορη ψύξη του εσωτερικού χώρου.....	114	Φούσκωμα ξεφουσκωτού ελαστικού	
Ξεθάμπωμα ή καθαρισμός του παρμπρίζ από λεπτή στρώση πάγου.....	114	Βλ.: Κιτ στεγανοποιητικού και φουσκώματος ελαστικών.....	366
Ξεθάμπωμα των πλαϊνών παραθύρων με κρύο καιρό.....	114	Φρένα.....	199
Συνιστώμενες ρυθμίσεις για θέρμανση.....	114	Γενικά.....	199
Συνιστώμενες ρυθμίσεις για ψύξη.....	114	Φροντίδα ελαστικών.....	370
Υπολογιστής ταξιδιού.....	101	Εναλλαγή θέσεων των συγκροτημάτων τροχών και ελαστικών μεταξύ μπροστινού και πίσω άξονα.....	370
Απόσταση που μπορεί να διανυθεί με το υπολειπόμενο καύσιμο.....	102	Φροντίδα οχήματος.....	360
Εξατομίκευση.....	102	Φώτα ομίχλης - Μπροστά	
Επιαναφορά του υπολογιστή ταξιδιού.....	101	Βλ.: Μπροστινά φώτα ομίχλης.....	80
Μέση κατανάλωση καυσίμου.....	102	Φώτα ομίχλης - Πίσω	
Μέση ταχύτητα.....	102	Βλ.: Πίσω φώτα ομίχλης.....	80
Στιγμιαίο καύσιμο.....	102	Φώτα στριψίματος.....	82
		Φωτισμός.....	76
		Γενικά.....	76

X

Χειμερινά ελαστικά Βλ.: Χρήση χειμερινών ελαστικών.....	371	Εναλλαγή μεταξύ λειτουργιών του συστήματος ελέγχου ταχύτητας ταξιδιού.....	231
Χειρόφρενο - Αυτόματο κιβώτιο ταχυτήτων.....	200	Ενδεικτική λυχνία του προσαρμοζόμενου συστήματος ελέγχου ταχύτητας ταξιδιού.....	230
Χειρόφρενο - Μηχανικό κιβώτιο ταχυτήτων.....	200	Ενεργοποίηση του προσαρμοζόμενου συστήματος ελέγχου ταχύτητας ταξιδιού.....	223
Χειρόφρενο Βλ.: Χειρόφρενο - Αυτόματο κιβώτιο ταχυτήτων.....	200	Μετάβαση στο κανονικό σύστημα ελέγχου ταχύτητας ταξιδιού.....	229
Βλ.: Χειρόφρενο - Μηχανικό κιβώτιο ταχυτήτων.....	200	Μηνύματα πληροφοριών για το προσαρμοζόμενο σύστημα ελέγχου ταχύτητας ταξιδιού.....	230
Χρήση αντιολισθητικών αλυσίδων.....	371	Όταν ακολουθείτε ένα όχημα.....	224
Εναλλακτικοί τροχοί για χρήση αντιολισθητικών αλυσίδων ή καλωδίων χιονιού.....	372	Παράκαμψη του συστήματος.....	225
Χρήση της αναγνώρισης φωνής.....	429	Προβλήματα ανίχνευσης.....	227
Αυτόματη μείωση ταχύτητας μοτέρ ανεμιστήρα.....	440	Προσαρμοζόμενο σύστημα ελέγχου ταχύτητας ταξιδιού με αναγνώριση σημάτων ορίου ταχύτητας.....	231
Γενικά.....	435	Προσαρμοζόμενο σύστημα ελέγχου ταχύτητας ταξιδιού με μηνύματα πληροφοριών αναγνώρισης σημάτων ορίου ταχύτητας.....	233
Εφαρμογές.....	439	Ρύθμιση της απόστασης.....	225
Πλοήγηση.....	438	Ρύθμιση της ταχύτητας στο προσαρμοζόμενο σύστημα ελέγχου ταχύτητας ταξιδιού.....	223
Ρυθμίσεις φωνητικού ελέγχου.....	440	Συνέχιση με τη ρυθμισμένη ταχύτητα.....	226
Τηλέφωνο.....	437	Το σύστημα δεν διατίθεται.....	228
Φωνητικός έλεγχος τηλεφώνου.....	429	Χρήση σε έδαφος με κλίση.....	226
Ψυχαγωγία.....	435	Χρήση του συστήματος ελέγχου ταχύτητας ταξιδιού.....	221
Χρήση του ελέγχου πρόσφυσης.....	203	Ακύρωση της προκαθορισμένης ταχύτητας.....	222
Απενεργοποίηση και ενεργοποίηση του συστήματος από τα χειριστήρια της οθόνης πληροφοριών.....	203	Αλλαγή της ρυθμισμένης ταχύτητας.....	222
Απενεργοποίηση του συστήματος από το διακόπτη.....	203	Απενεργοποίηση του συστήματος.....	221
Χρήση του ηλεκτρονικού προγράμματος ελέγχου ευστάθειας.....	205	Ενεργοποίηση του συστήματος.....	221
Χρήση του προσαρμοζόμενου συστήματος ελέγχου ταχύτητας ταξιδιού.....	222	Ρύθμιση της ταχύτητας ταξιδιού.....	221
Αισθητήρες προσαρμοζόμενο σύστημα ελέγχου ταχύτητας ταξιδιού.....	228	Συνέχιση με την προκαθορισμένη ταχύτητα.....	222
Ακύρωση της ρυθμισμένης ταχύτητας.....	226	Χρήση χειμερινών ελαστικών.....	371
Αλλαγή της ρυθμισμένης ταχύτητας.....	225	Χρήσιμες συμβουλές για την οδήγηση με ABS	
Απενεργοποίηση του προσαρμοζόμενου συστήματος ελέγχου ταχύτητας ταξιδιού.....	227	Βλ.: Χρήσιμες συμβουλές για την οδήγηση με σύστημα αντιμπλοκαρίσματος των τροχών.....	199
Αυτόματη ακύρωση.....	226		

Ευρετήριο

Χρήσιμες συμβουλές για την οδήγηση με σύστημα αντιμπλοκαρίσματος των τροχών.....	199
Χρήσιμες συμβουλές οδήγησης.....	273
Χωρητικότητα και προδιαγραφές - 1.0L EcoBoost™	392
Κινητήρας.....	393
Ρεζερβουάρ καυσίμου.....	394
Ρεζερβουάρ υγρού συστήματος πλυσίματος.....	395
Σύστημα κλιματισμού.....	392
Σύστημα φρένων.....	395
Ψυκτικό της μπαταρίας υψηλής τάσης.....	394
Χωρητικότητα και προδιαγραφές - 2.0L EcoBlue.....	395
Κινητήρας.....	396
Ρεζερβουάρ αναγωγικού μέσου για το σύστημα εξαγωγής πετρελαιοκινητήρα (AdBlue).....	398
Ρεζερβουάρ καυσίμου.....	397
Ρεζερβουάρ υγρού συστήματος πλυσίματος.....	398
Σύστημα κλιματισμού.....	395
Σύστημα φρένων.....	398
Χωρητικότητα και προδιαγραφές - 2.2L Πετρελαιοκινητήρας Duratorq-TDCi.....	398
Κινητήρας.....	400
Ρεζερβουάρ καυσίμου.....	401
Ρεζερβουάρ υγρού συστήματος πλυσίματος.....	401
Σύστημα κλιματισμού.....	399
Σύστημα φρένων.....	401
Χωρητικότητα και προδιαγραφές.....	389
Ψ	
Ψηφιακό ραδιόφωνο - Οχήματα με: SYNC 2.5.....	421
Χρήση του ραδιοφώνου.....	421
Ψηφιακό ραδιόφωνο - Οχήματα χωρίς: SYNC.....	421
Επιλογή πηγής ραδιοφώνου.....	421
Ψυχαγωγία.....	440
Παίξιμο μουσικής από συσκευή USB ή μονάδα ψηφιακών μέσων.....	442
Συνεχής ροή ήχου από συσκευή Bluetooth.....	442
Χρήση του ραδιοφώνου.....	441

