



CATÁLOGO  
**INGLET**  
GENERAL



## ÍNDICE

MAQUINARIA Y ACCESORIOS.....	10 - 75
Aspiradores .....	68 - 70
Compresores.....	71 - 75
Cortadoras de passepartout.....	30 - 39
Cortadoras y cizallas .....	40 - 47
Discos de Widia .....	14
Ensambladoras .....	22 - 26
Guillotinas.....	10 - 13
Grapas encoladas.....	27
Laminadoras y consumibles.....	60 - 64
Limpiadora de vidrio.....	65
Maquinaria auxiliar .....	66 - 67
Prensas de vacío y consumibles .....	52 - 59
Ranuradoras.....	28 - 29
Tronzadoras de doble cabezal .....	18 - 21
Tronzadoras monocabezal.....	15 - 17
NEUMÁTICA.....	76 - 87
HERRAMIENTAS.....	88 - 103
GRAPADORAS, CLAVADORAS Y CONSUMIBLES .....	104 - 109
COLAS, CINTAS ADHESIVAS Y APLICADORES .....	110 - 129
Aplicadoras de cintas y colas.....	127 - 129
Cintas adhesivas.....	119 - 124
Cintas adhesivas de doble cara.....	116 - 118
Cintas para decoración.....	125
Colas y adhesivos .....	110 - 113
Esquinas y tiras adhesivas .....	126
Sprays adhesivos.....	114 - 115
ARTÍCULOS DE CORTE .....	130 - 143
Corte de cristal.....	130 - 133
Cuchillas.....	142 - 143
Cúters y herramientas de corte.....	134 - 140
Reglas .....	141
ARTÍCULOS DE DECORACIÓN Y RETOQUE.....	144 - 151
Ceras y tintes .....	144 - 147
Rotuladores.....	147 - 151

COLGADORES Y HERRAJES .....	152 - 189
Accesorios para portafotos .....	188 - 189
Asas para bandejas.....	183 - 184
Colgadores en Kit.....	162 - 165
Colgadores para colocar en el marco.....	154 - 160
Colgadores para colocar en la pared.....	161 - 163
Colgadores para colocar en la trasera.....	152 - 153
Escuadras y bisagras.....	178 - 180
Guías en Kit.....	176 - 177
Guías y accesorios.....	166 - 178
Herrajes para cajas de luz y de llaves.....	181 - 182
Pinzas, remaches y tornillería.....	186 - 187
Sujetalenzos.....	185
MOBILIARIO.....	190 - 195
Expositores.....	190 - 191
Muebles y estanterías.....	192 - 193
Portarrollos.....	194 - 195
MAQUINARIA PARA RELOJES.....	195
LÁMPARAS PARA ILUMINAR CUADROS.....	196 - 197
SOFTWARE <i>MARCONTROL</i> .....	198 - 199
EMBALAJES Y LIMPIADORES.....	200 - 207
TRASERAS PORTAFOTOS.....	208 - 212
ARRAGLÁS, METACRILATO Y VIDRIOS.....	212 - 213
BELLAS ARTES.....	214 - 249
Cajas surtidas.....	244 - 248
Materiales auxiliares, bastidores, etc.....	226 - 235
Pinceles.....	219 - 225
Portaláminas, atriles y caballetes.....	238 - 242
Tubos de óleo, acuarela y acrílico.....	214 - 218
MOLDURAS DE ALUMINIO.....	250 - 251
CARTÓN PLUMA Y CARTONES TRASERAS.....	252 - 254
PASSEPARTOUT.....	255 - 278
ÍNDICE POR REFERENCIAS.....	279 - 285
NOTAS.....	286 - 290



## INNOVACIÓN CONSTANTE

Presentamos nuestro nuevo catálogo general con interesantes novedades. Aquí encontrará soluciones vanguardistas para hacer su labor más fácil.



## PROFESIONALES A SU SERVICIO

El cliente es nuestra razón de ser. En INGLET encontrará una atención personalizada para asesorarle y aconsejarle las soluciones que más se adapten a sus necesidades.



## MANTENGA SU MAQUINARIA A PUNTO.

Estamos preparados para ofrecerle un gran equipo humano que le brindará el mejor servicio de atención técnica.

No dude en contactar con nosotros para cualquier consulta. Estaremos encantados de ayudarle.



## ENTREGA INMEDIATA

El centro de expedición INGLET se convierte en el verdadero almacén del cliente. Calidad e inmediatez de entrega son siempre nuestros principales objetivos.



## ATENCIÓN AL CLIENTE

Tel. 973 312 312

Fax 973 310 755

comercial@inglet.com

www.inglet.com



## QUÉ VA A ENCONTRAR EN ESTE CATÁLOGO?

Aquí le mostramos toda la iconografía presente en este catálogo para facilitarle su total comprensión:

					V/M	U/E
	07 13 07	GRAPAS TIPO UNI	7 mm	-8.000 u-	1	20
	07 13 10	GRAPAS TIPO UNI	10 mm	-8.000 u-	1	20
	07 13 12	GRAPAS TIPO UNI	12 mm	-8.000 u-	1	20
	07 13 15	GRAPAS TIPO UNI	15 mm	-8.000 u-	1	20

07 13 07 = Referencia

V/M = Venta mínima del artículo

U/E = Unidades que contiene el embalaje completo

- Estos son los iconos de producto que podrá encontrar en este catálogo:

**NOVEDAD**

Las últimas incorporaciones a nuestro stock!

**TAMAÑO  
REAL**

El tamaño que ve en el catálogo es el tamaño real del producto.

**CONSERVACIÓN**

Producto libre de ácidos para sus obras más delicadas.



## Y AHORA COMPRE A TRAVÉS DE NUESTRA WEB!

Más agilidad en la gestión de sus pedidos.

Dese de alta en nuestra web y consiga exclusivas promociones!







## SOLUCIONES PARA PROFESIONALES

INGLET continúa con su política de innovación constante y el mejor servicio para los más exigentes profesionales.

Este nuevo catálogo es una muestra más de nuestro esfuerzo por tenerle informado de los últimos avances y técnicas que surgen en el mercado.

Esperamos que aquí encuentre los materiales y herramientas adecuados para su desarrollo profesional.

Gracias por su confianza.



02 03 06	GUILLOTINA MORSO A PEDAL
----------	--------------------------

Guillotina con accionamiento suave a pedal que permite hacer dos cortes a la vez en ángulo de 45°. Permite el corte en varios ángulos para realizar marcos hexagonales, octogonales, etc. Brazo derecho incluido, palanca desplazadora de chuchillas para efectuar cortes en varias etapas eliminando parte de moldura en cada corte. Sistema de medición preciso permitiendo cortar medidas interiores y exteriores.

#### Información Técnica

Funcionamiento.....	Manual
Cabezal.....	Desplazable para corte en etapas
Ángulo de corte con doble cuchilla.....	45°
Ángulo de corte 1cuchilla (hasta).....	90°
Altura máxima de corte.....	160 mm
Ancho máximo de corte.....	100 mm
Escala de medición (hasta).....	150 cm
Altura.....	115 cm
Ancho.....	220 cm
Profundidad.....	51 cm
Peso.....	90 Kg
Nivel acústico.....	70 dBa

#### Accesorios

02 21 02	BRAZO IZQUIERDO MORSO
14 17 01	TOPE MEDIDA DIGITAL MORSO

#### Recambios

13 01 64	JUEGO CUCHILLAS MORSO ORIGINAL
----------	--------------------------------







## 02 03 08 | GUILLOTINA NEUMÁTICA *MORSO* MG29

Guillotina de altas prestaciones que funciona con un pistón neumático y se acciona mediante dos botones que deben pulsarse simultáneamente por motivos de seguridad. Se precisa un compresor de 2 Hp como mínimo y 100 litros de capacidad.

### Información Técnica

Funcionamiento.....	Manual / Neumático
Cabezal.....	Desplazable para corte en etapas
Presión de trabajo.....	6 - 8 bars
Consumo de aire.....	22 l por ciclo
Ángulo de corte con doble cuchilla.....	45°
Ángulo de corte con 1 cuchilla (hasta).....	90°
Altura máxima de corte.....	165 mm
Ancho máximo de corte.....	100 mm
Escala de medición (hasta).....	150 cm
Altura.....	115 cm
Ancho.....	220 cm
Profundidad.....	51 cm
Peso.....	90 kg
Nivel acústico.....	70 dBA

### Accesorios

02 21 02	BRAZO IZQUIERDO <i>MORSO</i>
14 17 01	TOPE MEDIDA DIGITAL <i>MORSO</i>

### Recambios

13 01 64	JUEGO CUCHILLAS <i>MORSO</i> ORIGINAL
----------	---------------------------------------



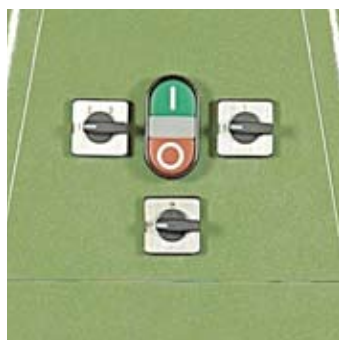

02 03 10	GUILLOTINA MORSO ELECTROHIDRAULICA 220 V
02 03 12	GUILLOTINA MORSO ELECTROHIDRAULICA 380 V
02 03 14	GUILLOTINA MORSO <i>TURBO</i> ELECTROHIDRAULICA 380 V

Es la guillotina más alta de gama que le ofrece INGLET. Está dotada de una central oleohidráulica que permite y controla el movimiento de todas las opciones de la máquina. Mediante dos pulsadores separados que se accionan a la vez, por motivos de seguridad, realiza los procesos de separación, acercamiento y ascenso/descenso del cabezal de forma totalmente automática. Incorpora un doble tope de medida en el brazo milimetrado. El brazo de apoyo izquierdo viene de serie en las tres referencias. Funcionamiento programable que permite decidir la distancia y la altura del ciclo de corte.

#### Información Técnica

Funcionamiento.....	Automático y programable
Cabezal.....	Desplazable para corte en etapas
Tensión.....	220 V (monofásico), 380 V (trifásico)
Potencia nominal 02 03 12 / 02 03 10.....	1,1 kW (monofásico), 1,1 kW (trifásico)
Potencia nominal 02 03 14.....	1,5 kW (monofásico), 1,5 kW (trifásico)
Presión de trabajo.....	80 bars
Transmisión de potencia.....	660 kg
Contenido del tanque.....	8 litros
Capacidad de la bomba MG19 / MG19M.....	7 litros/min
Capacidad de la bomba MG19TU.....	11,5 litros/min
Ángulo de corte con doble cuchilla.....	45°
Ángulo de corte con una cuchilla (hasta).....	90°
Altura máxima de corte.....	180 mm
Ancho máximo de corte.....	100 mm
Escala de medición (hasta).....	150 cm
Altura.....	115 cm
Ancho.....	220 cm
Profundidad.....	51 cm
Peso.....	140 kg
Nivel acústico.....	70 dBA



#### Accesorios

14 17 01	TOPE MEDIDA DIGITAL MORSO
----------	---------------------------

#### Recambios

13 01 66	JUEGO CUCHILLAS MORSO XL
----------	--------------------------





## 02 03 16 GUILLOTINA MORSO XL ELECTROHIDRÁULICA 220V

Guillotina totalmente automática, con accionamiento a dos manos incorporado. Esto hace que la máquina sea totalmente segura ya que es imposible operar y tocar las cuchillas al mismo tiempo. Con la *MORSO XL* se consigue un corte limpio mediante el corte automático de la sección de dos cortes mientras ambos pulsadores están activados al mismo tiempo. El tiempo de corte varía a partir de un segundo, dependiendo del grosor de la pieza a cortar. Después de realizado el corte el cabezal vuelve a la posición de inicio automáticamente. La posición de inicio o movimiento horizontal se ajusta según el ancho de la moldura que puede ser de hasta 150 mm y la máquina cortará la moldura trozo a trozo. El cabezal de corte también puede ajustarse en tres alturas diferentes para molduras pequeñas, medianas o grandes hasta 250 mm.

### Información Técnica

Funcionamiento.....	Automático y programable
Cabezal.....	Desplazable para corte en etapas
Tensión.....	220 V
Potencia nominal.....	1,5 kW
Presión de trabajo.....	80 bars
Transmisión de potencia.....	660 Kg
Contenido del tanque.....	8 litros
Capacidad de la bomba.....	1,2 litros/min
Ángulo de corte con doble cuchilla.....	45°
Ángulo de corte con una cuchilla (hasta).....	90°
Altura máxima de corte.....	250 mm
Ancho máximo de corte.....	150 mm
Escala de medición (hasta).....	250 cm
Altura.....	124 cm
Ancho.....	387 cm (incluida prolongación de 77 cm)
Profundidad.....	68 cm
Peso.....	267 Kg
Nivel acústico.....	70 dBa



### Accesorios

14 17 01 TOPE MEDIDA DIGITAL MORSO

### Recambios

13 01 66 JUEGO CUCHILLAS MORSO XL

## Discos de corte

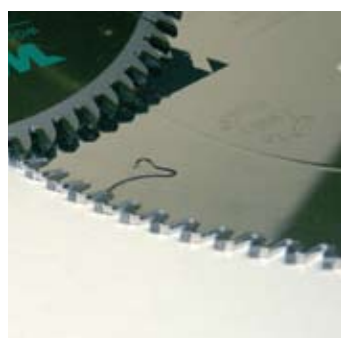
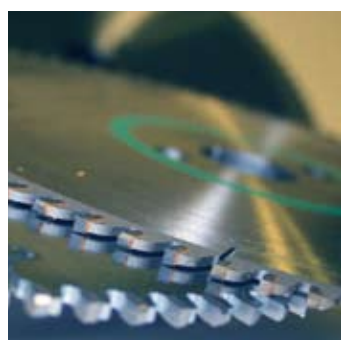

14 03 20	DISCO CORTAR ALUMINIO	250 x 25	Z100
14 03 22	DISCO CORTAR ALUMINIO	250 x 30	Z80
14 03 24	DISCO CORTAR ALUMINIO	250 x 32	Z80
14 03 26	DISCO CORTAR ALUMINIO	300 x 30	Z96
14 03 28	DISCO CORTAR ALUMINIO	350 x 30	Z108

14 03 30	DISCO CORTAR MADERA	250 x 30	Z80
14 03 32	DISCO CORTAR MADERA	250 x 32	Z80
14 03 34	DISCO CORTAR MADERA	300 x 30	Z96
14 03 36	DISCO CORTAR MADERA	350 x 30	Z108
14 03 38	DISCO CORTAR MADERA	350 x 32	Z108
14 03 40	DISCO CORTAR MADERA	370 x 30	Z108
14 03 42	DISCO CORTAR MADERA	400 x 30	Z120
14 03 44	DISCO CORTAR MADERA	450 x 30	Z66

14 03 50	DISCO CORTAR MADERA TEFLÓN	250 x 32	Z80	NOVEDAD
14 03 52	DISCO CORTAR MADERA TEFLÓN	300 x 32	Z96	

14 03 60	DISCO CORTAR PLÁSTICO	250 x 30	Z80
----------	-----------------------	----------	-----

14 03 70	DISCO TRAPECIO PLANO	250 x 30	Z80	
14 03 72	DISCO TRAPECIO PLANO	300 x 30	Z96	
14 03 74	DISCO TRAPECIO PLANO	350 x 30	Z108	
14 03 76	DISCO TRAPECIO PLANO	400 x 30	Z120	
14 03 77	DISCO TRAPECIO PLANO	250 x 32	Z80	NOVEDAD
14 03 79	DISCO TRAPECIO PLANO	350 x 32	Z108	NOVEDAD

14 03 80	DISCO WIDIA HS 301	250 x 30		NOVEDAD
----------	--------------------	----------	--	---------

14 03 82	DISCOS CORTAR TABLEROS			NOVEDAD
----------	------------------------	--	--	---------

14 03 85	DISCO INOX 125 mm PARA AMOLADORA			NOVEDAD
14 03 86	DISCO DEBASTE 125 mm PARA AMOLADORA			NOVEDAD
14 03 87	DISCO TRONZAR 125 mm PARA AMOLADORA			NOVEDAD

14 03 88	DISCO PULIDOR FVP800			NOVEDAD
----------	----------------------	--	--	---------

14 03 89	DISCO SIERRA CIRCULAR	160 x 16 x 12		
14 03 90	DISCO SIERRA CIRCULAR	160 x 16 x 40		

14 03 91	DISCO USO GENERAL TRONZADORA FREUD			NOVEDAD
14 03 92	DISCO USO INDUSTRIAL TRONZADORA FREUD			NOVEDAD

28 00 90	DISCO TRONZADOR PARA MADERA Y PLÁSTICO			NOVEDAD
----------	--	--	--	---------

14 03 02	ANILLO REDUCTOR DE	30 a 16		
14 03 04	ANILLO REDUCTOR DE	30 a 20		
14 03 06	ANILLO REDUCTOR DE	30 a 25		
14 03 08	ANILLO REDUCTOR DE	32 a 20		
14 03 10	ANILLO REDUCTOR DE	32 a 25		
14 03 12	ANILLO REDUCTOR DE	32 a 30		

02 05 02 TRONZADORA PARA ALUMINIO MT470

La tronzadora para aluminio MT470 realiza cortes de gran precisión en perfiles de aluminio a 45° a derecha e izquierda y a 90°. El disco de corte es de 80 dientes para proporcionar un corte más fino, además, éste va unido al motor sin engranajes ni correas. El pisón que actúa sobre el perfil presiona a 45° asentándolo perfectamente evitando que pueda moverse y asegurando un corte perfecto. El cambio de corte a 45° está especialmente ajustado para que se produzca el mínimo desperdicio de material. Después del corte el desperdicio no queda en la mesa, sino que cae por un tobogán; éste permite que los retales y las virutas vayan directamente al exterior. Incorpora todas las medidas de seguridad de la CE y está totalmente carenada. Con el brazo milimetrado de 90 cm situado a la derecha resulta una longitud total de corte de 109 cm con tope de medida regulable y abatible.

**Información Técnica**

Funcionamiento.....	Eléctrico-Manual
Tensión.....	220 V
Potencia nominal.....	0,75 HP
Velocidad del disco.....	3.000 rpm
Disco.....	Ø250 x Ø30
Ángulos de corte.....	90° y 45° izquierda / derecha
Altura máxima de corte.....	45 mm
Ancho máximo de corte.....	50 mm
Brazo derecho.....	90 cm milimetrado
Altura.....	107 cm
Ancho.....	150 cm (248 cm con suplemento)
Profundidad.....	51 cm
Peso.....	95 Kg

*Perfiles que pueden cortarse con la MT470*

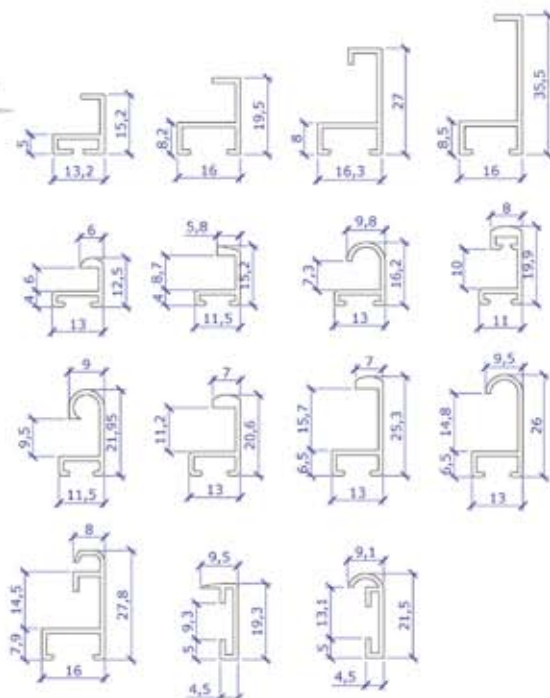

**Accesorios**

14 13 29	PROLONGACIÓN TRONZADORA ALUMINIO CON PIE
28 00 07	RODILLO SOPORTE DOBLE INTEC

**Recambios**

14 03 70	DISCO TRAPECIO PLANO 250 x 30 Z80
----------	-----------------------------------

**NOVEDAD**

02 05 06 TRONZADORA PARA ALUMINIO MT480

La tronzadora para aluminio *MT480* realiza cortes de gran precisión en perfiles de aluminio a 45° a derecha y a izquierda y a 90°. El disco de corte va unido al motor sin engranajes ni correas. El cambio de corte a 45° está perfectamente ajustado para que se produzca el mínimo desperdicio de material. Después del corte el desperdicio no queda en la mesa, sino que cae por un tobogán; ésto permite que los retales y las virutas vayan directamente al exterior. La máquina está totalmente carenada. Con el brazo milimetrado de 90 cm situado a la derecha resulta una longitud total de corte de 109 cm con tope de medida regulable y abatible. Con la máquina se incluyen dos tipos diferentes de pisosores de nylon para cortar mayor variedad de perfiles de aluminio.

**Información Técnica**

Funcionamiento.....	Eléctrico-Manual
Tensión.....	220/230 V
Potencia nominal.....	0,75 HP
Velocidad del disco.....	3.000 rpm
Disco.....	Ø250 x Ø30
Ángulos de corte.....	90° y 45° izquierda / derecha
Altura máxima de corte.....	54 mm
Ancho máximo de corte.....	50 mm
Brazo derecho.....	113 cm milimetrado
Altura.....	107 cm
Ancho.....	150 cm (248 cm con suplemento)
Profundidad.....	51 cm
Peso.....	95 Kg

*Perfiles que pueden cortarse con la MT480 además de los que permite la MT470*

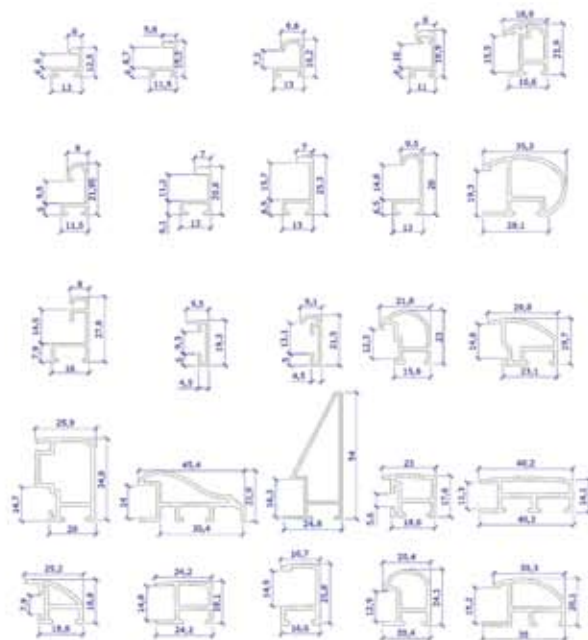

**Accesorios**

14 13 29	PROLONGACIÓN TRONZADORA ALUMINIO CON PIE
28 00 07	RODILLO SOPORTE DOBLE INTEC

**Recambios**

14 03 70	DISCO TRAPECIO PLANO 250 x 30 Z80
----------	-----------------------------------

02 05 08 TRONZADORA NEUMÁTICA ALUMINIO MT481

La tronzadora para aluminio MT481 realiza cortes de gran precisión en perfiles de aluminio a 45° a derecha y a izquierda y a 90°. El disco de corte va unido al motor sin engranajes ni correas. Los pisores neumáticos regulables que actúan sobre el perfil, ejercen presión para ajustarlo perfectamente evitando que pueda moverse y asegurando un corte perfecto. El cambio de corte a 45° está perfectamente ajustado para que se produzca el mínimo desperdicio de material. Después del corte el desperdicio no queda en la mesa, sino que cae por un tobogán, ésto permite que los retales y las virutas vayan directamente al exterior. La máquina está totalmente carenada. Con el brazo milimetrado de 90 cm situado a la derecha resulta una longitud total de corte de 109 cm con tope de medida regulable y abatible.

**Información Técnica**

Funcionamiento.....	Eléctrico-Manual, pisor neumático
Tensión.....	220/230 V
Potencia nominal.....	0,75 HP
Velocidad del disco.....	3.000 rpm
Presión de trabajo.....	4 - 5 bars
Disco.....	Ø250 x Ø30
Ángulos de corte.....	90° y 45° izquierda / derecha
Altura máxima de corte.....	54 cm
Ancho máximo de corte.....	50 cm
Brazo derecho.....	113 cm milimetrado
Altura.....	107 cm
Ancho.....	150 cm (248 cm con suplemento)
Profundidad.....	513 mm
Peso.....	95 Kg

*Perfiles que pueden cortarse con la MT481 además de los que permite la MT470*

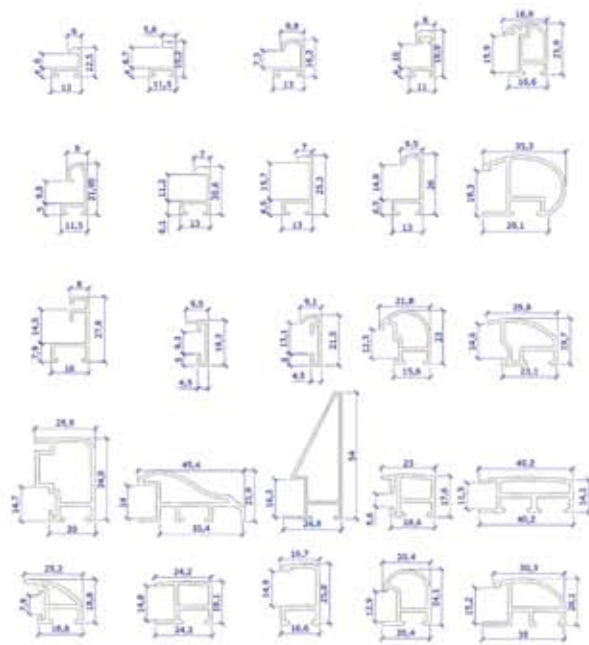

**Accesorios**

14 13 29	PROLONGACIÓN TRONZADORA ALUMINIO CON PIE
28 00 07	RODILLO SOPORTE DOBLE INTEC

**Recambios**

14 03 70	DISCO TRAPECIO PLANO 250 x 30 Z80
----------	-----------------------------------



02 04 04 TRONZADORA MONOCABEZAL MONO DISCO 300

La tronzadora MT67 monocabezal está diseñada para el corte de moldura rápido y eficaz en diversos ángulos. Está equipada con embrague de rotación rápida para el cambio de ángulos, usa un disco de Widia de 300 x 30 mm, cumple la normativa europea de freno motor y protección de disco de corte. Bloqueo manual para todos los grados intermedios y bloqueo autocentrante para los ángulos principales. Capacidad de corte a 90° 135 mm y a 45° 95 mm.

**Accesorios**

03 02 29	PRENSOR A PEDAL COMPLETO PARA 73
14 10 12	TOPE COMPLETO B - 806
14 10 14	PLANOS DIAGRAMADOS COMPLETOS
14 10 18	JUEGO 2 PRENSORES MANUALES A TORNILLO

**Recambios**

14 03 26	DISCO PARA CORTAR ALUMINO 300 x 30 Z96
14 03 34	DISCO PARA MADERA 300 x 30 Z96



02 04 08 TRONZADORA MONOCABEZAL 350 MONOFÁSICA

02 04 10 TRONZADORA MONOCABEZAL 350 TRIFÁSICA

Tronzadora orientable de precisión con mesa giratoria y bloqueo autocentrante para los ángulos principales. Bloqueo manual para todos los ángulos intermedios, transmisión por correa, motor de 2,9 Kw trifásico o 2,2 Kw monofásico. Corte máximo a 45° 120 mm de ancho por 80 mm de alto. (Disco no incluido)

**Accesorios**

14 10 02	BASE CON ASPIRACIÓN TRIFASICA 380 V
14 10 04	BASE CON ASPIRACIÓN MONOFASICA 220 V
14 10 06	JUEGO PLANO DIAGRAMADO 1250 mm
14 10 08	SOPORTE PLANO DIAGRAMADO
14 10 12	TOPE COMPLETO B - 806

**Recambios**

14 03 28	DISCO PARA ALUMINO 350 x 30 Z108
14 03 36	DISCO CORTAR MADERA 350 x 30 Z108



02 04 06 TRONZADORA MONOCABEZAL MESA MONOFÁSICA

Tronzadora orientable de precisión con mesa giratoria para doble operación: tronzado y biselado. Bloqueo autocentrante para los ángulos principales y manual para los intermedios. Motor coaxial al disco de 1,6 hp con freno. Puede regularse la altura de la plataforma superior y dispone de una guía para los cortes longitudinales que sirve de cubresierra cuando la máquina se emplea para tronzar. Corte máximo a 45° 100 mm de ancho por 75 mm de alto.

**Accesorios**

14 10 04	BASE CON ASPIRACIÓN MONOFASICA 220 V
14 10 12	TOPE COMPLETO B - 806
14 10 14	PLANOS DIAGRAMADOS COMPLETOS
14 10 16	APOYOS PLANOS DIAGRAMADOS
14 10 18	JUEGO 2 PRENSORES MANUALES A TORNILLO

**Recambios**

14 03 26	DISCO PARA ALUMINO 300 x 30 Z96
14 03 34	DISCO PARA MADERA 300 x 30 Z96





## 02 04 02 TRONZADORA COMPLETA 73 EURO

La tronzadora orientable *MT73E* monocabezal está diseñada para el corte de moldura rápido y eficaz en diversos ángulos. Está equipada con embrague de rotación rápida para el cambio de ángulos, usa un disco de widia de 300 x 30 mm, base con aspiración y guías de aluminio de 120 cm a derecha y a izquierda con tope de medida. Cumple la normativa europea en cuestión de freno motor y protección de disco de corte. Bloqueo manual para todos los grados intermedios y bloqueo autocentrante para los ángulos principales: 0°, 10°, 15°, 22,5°, 30° y 45° grados.

### Información Técnica

Funcionamiento.....	Eléctrico-Manual
Cabezal de corte.....	Orientable con autobloqueo
Tensión.....	230 V
Potencia nominal.....	1,2 kW
Velocidad del disco.....	3.000 rpm
Bocas de aspiración.....	Ø80 mm
Capacidad de aspiración.....	400 m3/h
Disco.....	Ø300 x Ø30
Capacidad de corte a 90°.....	75 x 135 mm
Capacidad de corte a 45°.....	75 x 95 mm
Altura.....	153 cm
Ancho.....	64 cm
Profundidad.....	60 cm
Peso.....	85 kg

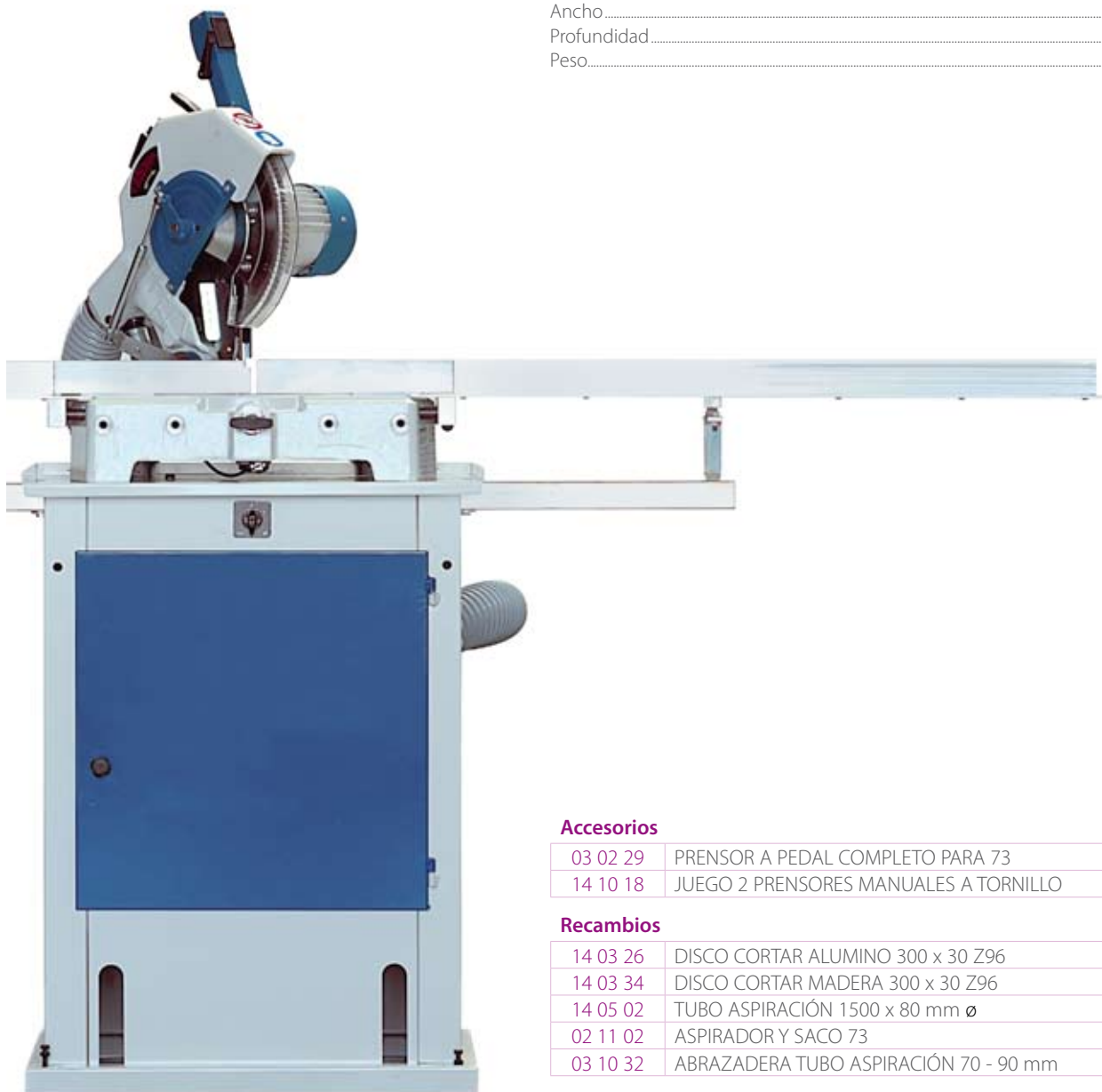

### Accesorios

03 02 29	PRENSOR A PEDAL COMPLETO PARA 73
14 10 18	JUEGO 2 PRENSORES MANUALES A TORNILLO

### Recambios

14 03 26	DISCO CORTAR ALUMINO 300 x 30 Z96
14 03 34	DISCO CORTAR MADERA 300 x 30 Z96
14 05 02	TUBO ASPIRACIÓN 1500 x 80 mm ø
02 11 02	ASPIRADOR Y SACO 73
03 10 32	ABRAZADERA TUBO ASPIRACIÓN 70 - 90 mm



02 06 02	TRONZADORA 235 NEUMÁTICA 2 DISCOS 220V
02 06 04	TRONZADORA 235 NEUMÁTICA 2 DISCOS 380V

Tronzadora de dos discos de 350 mm con bajada neumática de la unidad operante, dos prensos neumáticos verticales laminares y bidireccionales en ciclo con la bajada de los discos. Este prensor se adapta automáticamente al perfil de la moldura sin necesidad de ajuste. Actúa simultáneamente en dos direcciones y confiere a la pieza a cortar un perfecto ajuste a los puntos de referencia y estabilidad total. Motor de 3 Kw, corte máximo a 45° 90 mm de ancho por 80 mm de altura. No incluye la extensión del plano diagramado.

#### Información Técnica

Funcionamiento.....	Electroneumático
Tensión.....	220 V o 380 V
Potencia nominal.....	2 x 1,5 kw
Velocidad del disco.....	3.000 rpm
Presión de trabajo.....	6 - 7 bars
Consumo de aire.....	188 l/min
Bocas de aspiración.....	2 x Ø80 mm
Disco.....	2 discos de Ø350 x Ø30
Altura máxima de corte.....	80 mm
Ancho máximo de corte.....	90 mm
Altura.....	160 cm
Ancho.....	80 cm
Profundidad.....	75 cm
Peso.....	312 kg

#### Accesorios

14 08 06	EXTENSIÓN PLANO DIAGRAMO 235 - 913
----------	------------------------------------

#### Recambios

14 03 36	DISCO CORTAR MADERA 350 x 30 Z108
----------	-----------------------------------





## 02 06 06 | TRONZADORA 913 NEUMÁTICA 2 DISCOS 220V

Tronzadora diseñada para el corte de grandes perfiles. Tiene dos discos fijos a 45° para el corte de perfiles hasta 150 mm. El movimiento alternado de las dos sierras y la puesta en marcha de los dos prensos verticales se produce neumáticamente mediante los dos mandos. Un sistema de láminas patentado por OMGA compone una estructura de prensos que se adaptan automáticamente a todo tipo de perfiles sin necesidad de regulación. Tope de corte de moldura móvil con accionamiento neumático a pedal. No incluye la extensión del plano diagramado.

### Información Técnica

Funcionamiento.....	Electroneumático
Tensión.....	220 V
Potencia nominal.....	2 x 2,9 kw
Velocidad del disco.....	3.000 rpm
Presión de trabajo.....	6 - 7 bars
Consumo de aire.....	118,8 l/min
Bocas de aspiración.....	2 x Ø80 mm
Disco.....	2 discos de Ø350 x Ø30
Altura máxima de corte.....	80 mm
Ancho máximo de corte.....	150 mm
Altura.....	138 cm
Ancho.....	151 cm
Profundidad.....	72 cm
Peso.....	450 kg

### Accesorios

14 08 06 | EXTENSIÓN PLANO DIAGRAMO 235 - 913

### Recambios

14 03 36 | DISCO CORTAR MADERA 350 x 30 Z108



**NOVEDAD**

**02 01 02** ENSAMBLADORA MANUAL DE PEDAL *ME1800*

La *ME1800* es conocida mundialmente por su robustez y sencillez de uso, miles de usuarios repartidos por todo el mundo gozan ya de su fiabilidad, buen funcionamiento y larga duración. Es totalmente manual, no precisa energía para funcionar y además tiene un mantenimiento muy fácil y económico. Monta marcos de todas las medidas y todo tipo de molduras.

**Información Técnica**

Funcionamiento.....	Manual
Brazo pisor.....	Orientable con guiado vertical
Empuje grapas.....	Manual
Tamaños de grapa.....	7, 8, 10, 12 y 15 mm
Ángulos de trabajo.....	45°
Perfil máximo.....	150 mm
Altura máxima de perfil.....	120 mm
Altura mínima de perfil.....	8 mm
Altura.....	109 cm
Ancho.....	54 cm
Profundidad.....	51 cm
Peso.....	85 kg

**Grapas**

		V/M	U/E
07 13 07	GRAPAS TIPO UNI 7 mm -8.000 u-	1	20
07 13 10	GRAPAS TIPO UNI 10 mm -8.000 u-	1	20
07 13 12	GRAPAS TIPO UNI 12 mm -8.000 u-	1	20
07 13 15	GRAPAS TIPO UNI 15 mm -8.000 u-	1	20
07 14 07	GRAPAS TIPO UNI HARD 7 mm -8.000 u-	1	20
07 14 10	GRAPAS TIPO UNI HARD 10 mm -8.000 u-	1	20
07 14 12	GRAPAS TIPO UNI HARD 12 mm -8.000 u-	1	20
07 14 15	GRAPAS TIPO UNI HARD 15 mm -8.000 u-	1	20

**Accesorios**

03 03 18	SUPLEMENTO 6 lados 30°
03 03 17	SUPLEMENTO 8 lados 22,5°
03 03 19	SUPLEMENTO 12 lados 15°
03 03 20	SUPLEMENTO 18 lados 10°

**Recambios**

03 04 01	CARGADOR METAL de 5 mm
03 04 02	CARGADOR METAL de 7 mm
03 04 03	CARGADOR METAL de 8 mm
03 04 04	CARGADOR METAL de 10 mm
03 04 06	CARGADOR METAL de 12 mm
03 04 08	CARGADOR METAL de 15 mm
03 04 09	CARGADOR METAL de 18 mm
03 04 10	CARGADOR METAL de 20 mm
03 04 58	MARTILLO



## 02 01 08 ENSAMBLADORA NEUMÁTICA MINIMAX

La ensambladora neumática *MINIMAX* está diseñada para unir molduras de madera mediante grapas de tipo V específicas para este tipo de máquinas. Tiene un sistema de botón de doble efecto con el cual se puede hacer presión sobre la moldura y seguidamente insertar una grapa en cada pulsación, esto permite una visión completa del área de trabajo a la vez que permite trabajar con seguridad y rapidez.

El pisor puede ajustarse en altura y su cilindro de doble vástago se muestra sólido en cualquier condición de trabajo y en cualquier tipo de madera, es apta también para molduras de extrema dureza como el ramín. La presión del cilindro que mueve el pisor se puede regular para no dañar molduras delicadas.

El sistema de colocación de las grapas mediante el sistema de cargador INGLET, es empujado de forma neumática asegurando el perfecto guiado.

Tiene topes de posición milimetrados para poder insertar las grapas de forma precisa.

El sistema de sujeción horizontal de la moldura se consigue con una pinza móvil que es accionada por el pedal.

### Información Técnica

Funcionamiento.....	Neumático
Brazo pisor.....	Orientable con guiado vertical
Empuja grapas.....	Neumático
Avance.....	Milimetrado
Presión de trabajo.....	4 - 6 bar
Ancho máximo de perfil.....	120 mm
Altura máxima de perfil.....	95 mm
Distancia máxima de grapado.....	85 mm
Tamaños de grapa.....	7, 8, 10, 12 y 15
Ángulo de trabajo.....	45°

### Grapas

		V/M	U/E
07 13 07	GRAPAS TIPO UNI 7 mm -8.000 u-	1	20
07 13 10	GRAPAS TIPO UNI 10 mm -8.000 u-	1	20
07 13 12	GRAPAS TIPO UNI 12 mm -8.000 u-	1	20
07 13 15	GRAPAS TIPO UNI 15 mm -8.000 u-	1	20
07 14 07	GRAPAS TIPO UNI HARD 7 mm -8.000 u-	1	20
07 14 10	GRAPAS TIPO UNI HARD 10 mm -8.000 u-	1	20
07 14 12	GRAPAS TIPO UNI HARD 12 mm -8.000 u-	1	20
07 14 15	GRAPAS TIPO UNI HARD 15 mm -8.000 u-	1	20

### Accesorios

03 03 18	SUPLEMENTO 6 lados 30° ME1800
03 03 17	SUPLEMENTO 8 lados 22,5° ME1800
03 03 19	SUPLEMENTO 12 lados 15° ME1800
03 03 20	SUPLEMENTO 18 lados 10° ME1800

### Recambios

03 04 01	CARGADOR METAL de 5 mm
03 04 02	CARGADOR METAL de 7 mm
03 04 03	CARGADOR METAL de 8 mm
03 04 04	CARGADOR METAL de 10 mm
03 04 06	CARGADOR METAL de 12 mm
03 04 08	CARGADOR METAL de 15 mm
03 04 09	CARGADOR METAL de 18 mm
03 04 10	CARGADOR METAL de 20 mm
03 04 58	MARTILLO





02 50 04	ENSAMBLADORA NEUMÁTICA ME44
02 50 02	ENSAMBLADORA NEUMÁTICA DE SOBREMESA ME44

La ME44 es una ensambladora de funcionamiento neumático dotada de un sistema de expulsión de grapas montado sobre un carro móvil. El bloque frontal se acciona mediante el mando de pedal. La ME44 se suministra junto con tapones magnéticos de varios tipos, pedal de accionado de doble mando, dispositivo de bloqueo frontal, apertura neumática del depósito de grapas, escuadras oscilantes y registrables, cabezales para inserción de grapas a distintas alturas. La máquina incorpora las salidas de grapas de 7, 10 y 15 mm y la distancia máxima entre grapas es de 120 mm. La ensambladora neumática de sobremesa 02 50 02 tiene las mismas características que la ME44 pero en versión para sobremesa.

### Información Técnica

Funcionamiento.....	Electrónico y neumático
Brazo pisor.....	Fijo, pisor/es ajustables
Empuje grapas.....	Neumático
Avance.....	Milimetrado
Presión de trabajo.....	6 - 7 bar
Tensión.....	110 - 220 V
Ancho máximo de perfil.....	100 mm
Altura máxima de perfil.....	80 mm
Distancia máx. grapado.....	140 mm
Tamaños de grapa.....	5*, 7, 10, 12* y 15
Ángulo de trabajo.....	90°
Peso.....	90 kg

\* Opcional



Grapas		V/M	U/E
07 11 07	GRAPAS TIPO AL 7 mm -8.000 u-	1	20
07 11 10	GRAPAS TIPO AL 10 mm -8.000 u-	1	20
07 11 12	GRAPAS TIPO AL 12 mm -8.000 u-	1	20
07 11 15	GRAPAS TIPO AL 15 mm -8.000 u-	1	20
07 12 07	GRAPAS TIPO AL HARD 7 mm -8.000 u-	1	20
07 12 10	GRAPAS TIPO AL HARD 10 mm -8.000 u-	1	20
07 12 12	GRAPAS TIPO AL HARD 12 mm -8.000 u-	1	20
07 12 15	GRAPAS TIPO AL HARD 15 mm -8.000 u-	1	20

### Accesorios

14 09 06	BOQUILLA MINIGRAF 5 mm
14 09 08	BOQUILLA MINIGRAF 7 mm
14 09 10	BOQUILLA MINIGRAF 10 mm
14 09 12	BOQUILLA MINIGRAF 12 mm
14 09 14	BOQUILLA MINIGRAF 15 mm
14 09 16	PINZAS MINIGRAF 44



## 02 50 08 ENSAMBLADORA "MEMORY" PROGRAMABLE AB

La ensambladora electrónica y programable *MEMORY* está dotada de un sistema de control capaz de conseguir de una forma muy rápida los ciclos de trabajo más diversos. A través de su memoria interna podemos mantener grabados más de 1.000 programas distintos correspondientes a los perfiles más habituales, accediendo a ellos con sólo introducir la referencia que en su momento aplicamos a cada uno de ellos. La máquina incorpora las salidas de grapas de 7, 10 y 15 mm y tiene una distancia máxima entre grapas de 140 mm.

### Información Técnica

Funcionamiento.....	Electrónico y neumático
Brazo pisor.....	Fijo, pisor/es ajustables
Empuje grapas.....	Neumático
Avance.....	Milimetrado
Presión de trabajo.....	6 - 7 bar
Tensión.....	110 - 220 V
Ancho máximo de perfil.....	100 mm
Altura máxima de perfil.....	80 mm
Distancia máx. grapado.....	140 mm
Tamaños de grapa.....	5*, 7, 10, 12* y 15
Ángulo de trabajo.....	90°
Peso.....	90 kg

\* Opcional



### Grapas

		V/M	U/E
07 11 07	GRAPAS TIPO AL 7 mm -8.000 u-	1	20
07 11 10	GRAPAS TIPO AL 10 mm -8.000 u-	1	20
07 11 12	GRAPAS TIPO AL 12 mm -8.000 u-	1	20
07 11 15	GRAPAS TIPO AL 15 mm -8.000 u-	1	20

07 12 07	GRAPAS TIPO AL HARD 7 mm -8.000 u-	1	20
07 12 10	GRAPAS TIPO AL HARD 10 mm -8.000 u-	1	20
07 12 12	GRAPAS TIPO AL HARD 12 mm -8.000 u-	1	20
07 12 15	GRAPAS TIPO AL HARD 15 mm -8.000 u-	1	20

### Accesorios

03 03 18	SUPLEMENTO 6 lados 30°
03 03 17	SUPLEMENTO 8 lados 22,5°
03 03 19	SUPLEMENTO 12 lados 15°
03 03 20	SUPLEMENTO 18 lados 10°

14 09 02	PRENSOR HIDRÁULICO DOBLE MEMORY
----------	---------------------------------



14 09 06	BOQUILLA MINIGRAF 5 mm
14 09 08	BOQUILLA MINIGRAF 7 mm
14 09 10	BOQUILLA MINIGRAF 10 mm
14 09 12	BOQUILLA MINIGRAF 12 mm
14 09 14	BOQUILLA MINIGRAF 15 mm

14 09 16	PINZAS MINIGRAF 44
----------	--------------------

14 09 18	KIT DE PRENSORES IMÁN
----------	-----------------------

14 09 04	MORDAZA MEMORY
----------	----------------



02 50 05 ENSAMBLADORA MEMORY PROGRAMABLE MULTICANAL

La ensambladora electrónica y programable ME4 Memory está dotada de un sistema de control capaz de conseguir de una forma muy rápida los ciclos de trabajo más diversos. A través de su memoria interna podemos mantener grabados más de 1.000 programas distintos correspondientes a los perfiles más habituales, accediendo a ellos con sólo introducir la referencia que en su momento aplicamos a cada uno de ellos. La máquina incorpora las salidas de grapas de 7, 10 y 15 mm y tiene una distancia máxima entre grapas de 140 mm.

**Información Técnica**

Funcionamiento.....	Electrónico y neumático
Brazo pisor.....	Fijo, pisor/es ajustables
Empuje grapas.....	Neumático
Avance.....	Milimetrado
Presión de trabajo.....	6 - 7 bar
Tensión.....	110 - 220 V
Ancho máximo de perfil.....	100 mm
Altura máxima de perfil.....	80 mm
Distancia máx. grapado.....	140 mm
Tamaños de grapa.....	5*, 7, 10, 12* y 15
Ángulo de trabajo.....	90°
Peso.....	90 kg

\* Opcional

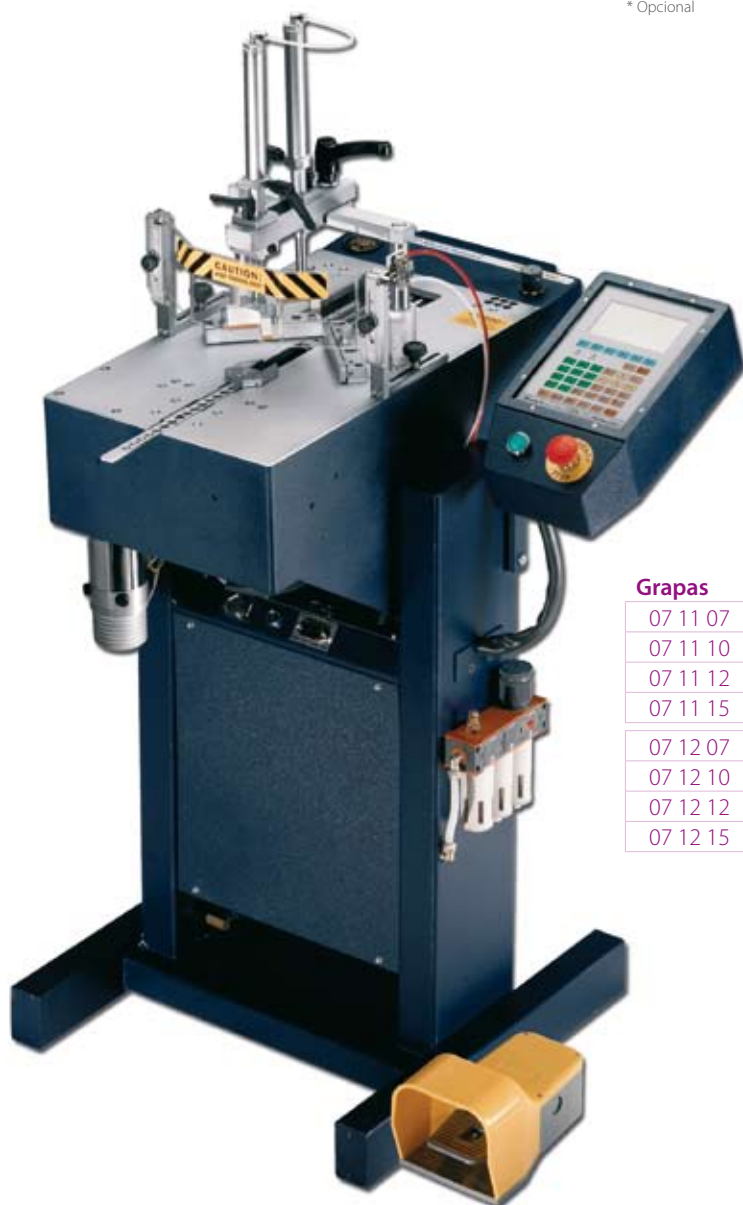

**Grapas**

		V/M	U/E
07 11 07	GRAPAS TIPO AL 7 mm -8.000 u-	1	20
07 11 10	GRAPAS TIPO AL 10 mm -8.000 u-	1	20
07 11 12	GRAPAS TIPO AL 12 mm -8.000 u-	1	20
07 11 15	GRAPAS TIPO AL 15 mm -8.000 u-	1	20
07 12 07	GRAPAS TIPO AL HARD 7 mm -8.000 u-	1	20
07 12 10	GRAPAS TIPO AL HARD 10 mm -8.000 u-	1	20
07 12 12	GRAPAS TIPO AL HARD 12 mm -8.000 u-	1	20
07 12 15	GRAPAS TIPO AL HARD 15 mm -8.000 u-	1	20



		V/M	U/E
07 11 07	GRAPAS TIPO AL 7 mm -8.000 u-	1	20
07 11 10	GRAPAS TIPO AL 10 mm -8.000 u-	1	20
07 11 12	GRAPAS TIPO AL 12 mm -8.000 u-	1	20
07 11 15	GRAPAS TIPO AL 15 mm -8.000 u-	1	20

NOVEDAD

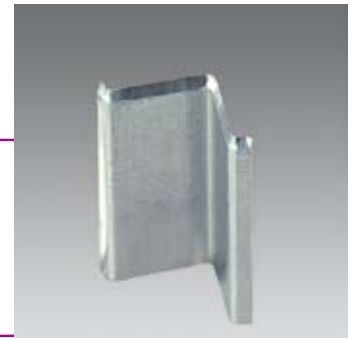

		V/M	U/E
07 12 07	GRAPAS TIPO AL HARD 7 mm -8.000 u-	1	20
07 12 10	GRAPAS TIPO AL HARD 10 mm -8.000 u-	1	20
07 12 12	GRAPAS TIPO AL HARD 12 mm -8.000 u-	1	20
07 12 15	GRAPAS TIPO AL HARD 15 mm -8.000 u-	1	20

NOVEDAD

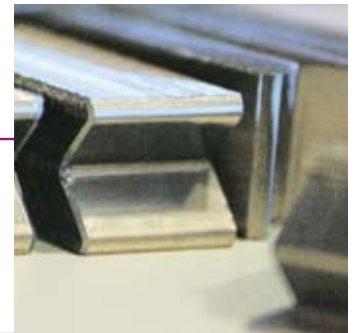

		V/M	U/E
07 13 07	GRAPAS TIPO UNI 7 mm -8.000 u-	1	20
07 13 10	GRAPAS TIPO UNI 10 mm -8.000 u-	1	20
07 13 12	GRAPAS TIPO UNI 12 mm -8.000 u-	1	20
07 13 15	GRAPAS TIPO UNI 15 mm -8.000 u-	1	20

NOVEDAD



		V/M	U/E
07 14 07	GRAPAS TIPO UNI HARD 7 mm -8.000 u-	1	20
07 14 10	GRAPAS TIPO UNI HARD 10 mm -8.000 u-	1	20
07 14 12	GRAPAS TIPO UNI HARD 12 mm -8.000 u-	1	20
07 14 15	GRAPAS TIPO UNI HARD 15 mm -8.000 u-	1	20

NOVEDAD

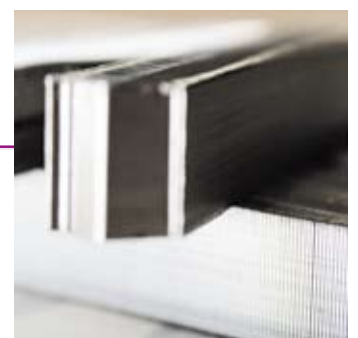

07 15 07	GRAPAS CASSESE UNI HARD 7 mm -8.000 u-		
07 15 10	GRAPAS CASSESE UNI HARD 10 mm -8.000 u-		
07 15 12	GRAPAS CASSESE UNI HARD 12 mm -8.000 u-		
07 15 15	GRAPAS CASSESE UNI HARD 15 mm -8.000 u-		

NOVEDAD



02 95 10 MAQUINA RANURADORA HOFFMANN X-10

Máquina para ensamblar moldura con Colas de Milano, transportable equipado con un motor de 450 W y 27.000 rpm para asegurar un fresado perfecto.

**Información Técnica**

Altura de paso.....	80 mm
Profundidad de fresado.....	35 mm
Sujección de pieza.....	Manual
Boca de aspiración.....	60 ø
Dimensiones.....	36 x 55 x 27 cm
Peso.....	6,5 kg



02 95 20 MAQUINA RANURADORA HOFFMANN X-20

Máquina para ensamblar moldura con Colas de Milano, transportable equipado con un motor de 450 W y 27.000 rpm para asegurar un fresado perfecto, incorpora mesa de trabajo y regla milimetrada. Funciona mediante una palanca que acciona el motor en el momento de ejercer presión sobre la moldura, tiene tope de medida.

**Información Técnica**

Altura de paso.....	110 mm
Profundidad de fresado.....	110 mm
Sujección de pieza.....	Manual
Boca de aspiración.....	60 ø
Dimensiones.....	60 x 54 x 77 cm
Peso.....	19 kg





## 02 95 25 MAQUINA RANURADORA HOFFMANN X-25

Máquina para ensamblar moldura con Colas de Milano, transportable equipado con un motor de 450 W y 27.000 rpm para asegurar un fresado perfecto, incorpora mesa de trabajo y regla milimetrada. Funcionamiento neumático a pedal para el pisor que acciona el motor en el momento de ejercer presión sobre la moldura, tiene tope de medida.

### Información Técnica

Altura de paso.....	95 mm
Profundidad de fresado.....	75 mm
Sujección de pieza.....	Neumática
Presión.....	6 bar
Boca de aspiración.....	60 Ø
Dimensiones.....	60 x 54 x 58 cm
Peso.....	20 kg

### Recambios para X10, X20 y X25



07 50 30	CUÑA DE MONTAJE	9,5 mm	-1.000 u-
07 50 31	CUÑA DE MONTAJE	12 mm	-1.000 u-
07 50 32	CUÑA DE MONTAJE	14 mm	-1.000 u-
07 50 33	CUÑA DE MONTAJE	15,8 mm	-1.000 u-
07 50 34	CUÑA DE MONTAJE	18 mm	-1.000 u-
07 50 35	CUÑA DE MONTAJE	20,6 mm	-1.000 u-
07 50 36	CUÑA DE MONTAJE	22 mm	-1.000 u-
07 50 37	CUÑA DE MONTAJE	25,4 mm	-1.000 u-
07 50 38	CUÑA DE MONTAJE	32 mm	-1.000 u-
07 50 39	CUÑA DE MONTAJE	38 mm	-1.000 u-
07 50 40	CUÑA DE MONTAJE	60 mm	-1.000 u-
14 15 02	FRESA RANURADORA MEDIANA		



07 50 10	CUÑA DE MONTAJE	6,0 mm	-1.000 u-
07 50 11	CUÑA DE MONTAJE	10 mm	-1.000 u-
07 50 12	CUÑA DE MONTAJE	14 mm	-1.000 u-
07 50 13	CUÑA DE MONTAJE	18 mm	-1.000 u-
07 50 14	CUÑA DE MONTAJE	22 mm	-1.000 u-
07 50 15	CUÑA DE MONTAJE	30 mm	-1.000 u-
07 50 16	CUÑA DE MONTAJE	40 mm	-1.000 u-
14 15 04	FRESA RANURADORA PEQUEÑA		



# <sup>®</sup>GUNNAR

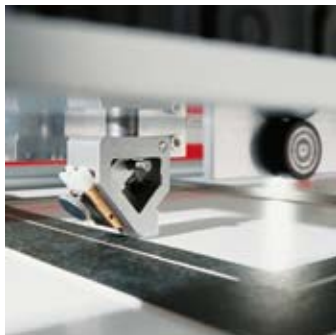

## **GUNNAR F1 HYBRID**

Por delante en el sector



## **GUNNAR 601 RS**

La vía profesional



## **GUNNAR 4001**

El referente en su clase



## **GUNNAR SOFTWARE CMG**

Programado para el éxito

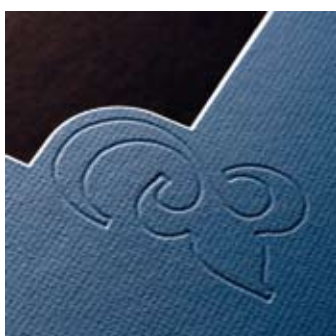

## **GUNNAR T1**

Herramientas para mejorar las prestaciones



En la máquina GUNNAR F1 no va incluido el ordenador, el software sí. Los requisitos mínimos son: Ordenador PENTIUM II a 400 MGz 64 MB RAM y CD ROM 8X, Windows 98 o superior, Mouse y pantalla 800x600.

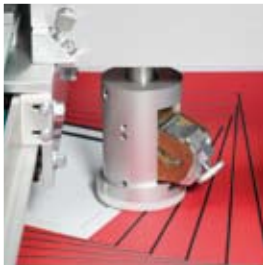

El cabezal de la GUNNAR Hybrid puede cortar automáticamente cualquier grosor de passepapout, por la cara anterior o posterior, corte biselado, recto o realizar grabados en una sola operación sin interrupción.

## 02 60 06 CORTADORA PASSEPARTOUT ORDENADOR F1

La GUNNAR F1 es la cortadora de passepapout más avanzada y más accesible del mercado, diseñada para profesionales de la enmarcación. El cabezal de la GUNNAR Hybrid puede cortar automáticamente cualquier grosor de passepapout, por la cara anterior o posterior, corte biselado, recto o realizar grabados en una sola operación sin interrupción. Porta-cuchillas extraíble para asegurar un cambio de cuchilla en cuestión de segundos. Velocidad de corte de 500 mm / segundo, puede cortar una ventana de 40 x 50 cm en menos de 8 segundos, lo que la convierte en la cortadora CN más rápida en su categoría y precio. Sujeta el material firmemente en su lugar, sin dañarlo ni dejar marcas.

La GUNNAR F1 se ofrece en dos tallas diferentes (M / XL [para cortar cartones de hasta 1.540 x 1.030 mm]) y dos diferentes s: Standard con el cabezal de corte a 45°, o como la F1 Hybrid, con cabezal de corte "polivalente".

### Información Técnica

Tamaño tablero máquina .....	123 x 193 cm
Medida máxima de cartón .....	120 x 90 cm
Grosor máximo de cartón .....	3,5 cm
Velocidad máxima de corte .....	500 mm / seg
Sistema de guiado .....	Motores micropaso (0,02 mm / paso)
Sistema de sujeción .....	Por presión de tubo neumático
Sistema de aire necesario .....	Min 6 bar / 90 psi y 20 l / min
Dimensiones de la máquina .....	153 x 128 x 115 cm
Peso (máquina / soporte) .....	65 kg / 15 kg
Interfaz .....	RS 232 o USB
Software incluido .....	CMG
Garantía .....	Un año o 50.000 entradas
Intervalos de servicio .....	Una vez al año o cada 25.000 entradas

### Recambios

13 01 50	CUCHILLA STANDART GUNNAR -200 u-	<b>TAMAÑO REAL</b>
13 01 52	CUCHILLA MATERIAL DURO GUNNAR -200 u-	



### Accesorios

14 01 02	CABEZAL PARA HENDIDOS Y CAJAS
14 01 04	CABEZAL HYBRID



# GUNNAR 601 RS

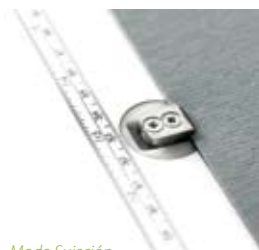

Modo Sujeción



Pisior elevado



Pisior oculto

En la máquina GUNNAR F1 no va incluido el ordenador, el software sí. Los requisitos mínimos son: Ordenador PENTIUM II a 400 MGz 64 MB RAM y CD ROM 8X, Windows 98 o superior, Mouse y pantalla 800 x 600.

## 02 60 04 CORTADORA PASSEPARTOUT ORDENADOR 601

Los mejores profesionales de la enmarcación en todo el mundo escogen GUNNAR 601, y por una buena razón. Diseñada del principio al final para que sea eficiente, le libera de algunos trabajos engorrosos. El grupo de corte está equipado con un cabezal a 45° y un cabezal a 90° y pueden cortar una ventana y un corte exterior, o una ventana, un grabado y un corte exterior, o bien una ventana y un corte exterior en dos planchas de passepartout y en una sola operación. Esto se consigue gracias a la solución exclusiva de GUNNAR, el regulador automático de profundidad DGD. Gracias a un inteligente sistema de sujeción es posible cortar en recto desde el borde, permitiendo un ahorro en material y en dinero. Equipada con un motor de micro pasos con 4000 micro pasos / revolución que asegura precisión en todos los cortes. Con motores paso a paso no hay desgaste mecánico, por tanto la GUNNAR 601 trabajará sin problemas durante años.

### Información Técnica

Funcionamiento.....	Eléctrico y neumático
Velocidad de corte.....	400 mm/seg
Grosor máx. passepartout.....	3,5 mm
Medida máx. passepartout.....	156 x 103 cm
Tensión.....	220 V
Consumo de aire.....	20 l/min
Presión de trabajo.....	6 bar
Dimensiones de la máquina.....	199 x 141 x 113 cm
Peso.....	135 kg
Interfaz.....	RS 232 o USB
Software incluido.....	CMG
Garantía.....	Un año o 50.000 entradas
Intervalos de servicio.....	Una vez al año o cada 25.000 entradas

### Recambios

13 01 50	CUCHILLA STANDART GUNNAR -200 u-	<b>TAMAÑO REAL</b>
13 01 52	CUCHILLA MATERIAL DURO GUNNAR -200 u-	



### Recambios

14 01 02	CABEZAL PARA HENDIDOS Y CAJAS
----------	-------------------------------



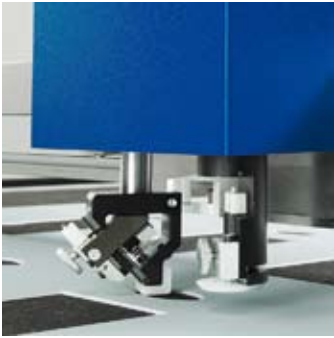

En la máquina GUNNAR F1 no va incluido el ordenador, el software sí. Los requisitos mínimos son: Ordenador PENTIUM II a 400 MGz 64 MB RAM y CD ROM 8X, Windows 98 o superior, Mouse y pantalla 800 x 600.

## 02 60 02 CORTADORA PASSEPARTOUT ORDENADOR 4001

La GUNNAR 4001 sobrepasa las expectativas y fija nuevos límites en cortadoras de passepartout. La superficie de trabajo ahora es de 190 x 125 cm. Permite incluso cortar las planchas más grandes de passepartout. Innovador sistema de sujeción: la única cortadora de passepartout que ofrece dos sistemas de sujeción diferentes, fijación de las planchas por medio de prensos contrapesados, bomba de vacío o por la combinación de ambos. Con GUNNAR 4001 se elaboran los trabajos de mayor precisión. Cambio de cuchilla en segundos, sin necesidad de usar herramientas. Dos cabezales, uno a 45° y otro a 90°. Ajustes automático de profundidad de corte para grabados y planchas superpuestas, sin intervención manual. Minimiza el desperdicio cortando desde el borde. Opción de corte desde la cara anterior o posterior. 24 horas de trabajo sin interrupción. Velocidad de trabajo muy elevada.

### Información Técnica

Grosor máximo de cartón.....	3,5 mm
Medida máxima de cartón.....	190 x 125 cm
Velocidad máxima de corte.....	1.500 mm / seg
Sistema de guiado.....	Motores micropaso (0,02 mm / paso)
Sistema de sujeción.....	Vacío por succión en todo el campo
Sistema de aire necesario.....	Min 6 bar / 90 psi y 20 l / min
Dimensiones de la máquina.....	223 x 179 x 112 cm
Peso (máquina / soporte).....	300 kg
Interfaz.....	RS 232
Software incluido.....	CMG
Garantía.....	Un año o 800.000 entradas

### Recambios

13 01 50	CUCHILLA STANDART GUNNAR -200 u-	<b>TAMAÑO REAL</b>
13 01 52	CUCHILLA MATERIAL DURO GUNNAR -200 u-	



### Recambios

14 01 02	CABEZAL PARA HENDIDOS Y CAJAS
----------	-------------------------------



*De 0 a 1000 mm  
en menos de un segundo*

# GUNNAR SOFTWARE CMG



Pantalla de inicio del software GMC

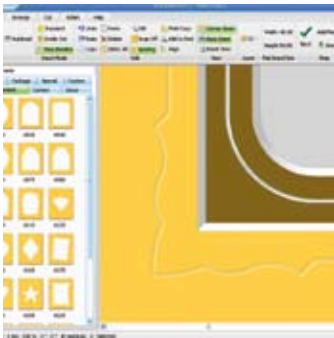

Corte de passepartout superpuesto: la primera copa con grabado en V, la segunda con vaciado.

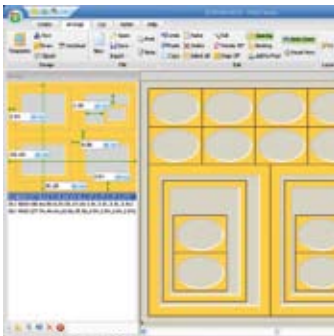

Modo Anidado



GUNNAR T1

## 14 01 03 SOFTWARE PARA GUNNAR CMG

### SIMPLICIDAD, EL CAMINO AL ÉXITO

El software es un mal necesario y a menudo tener que aprender un nuevo paquete puede llegar a ser desalentador. El software de GUNNAR funciona sobre Windows XP™, tiene un desarrollo lógico y es fácil de usar. Usted no necesita ser un especialista en programación para cortar un passepartout a la perfección. El diseño del programa es simple por sí mismo. Incorpora un tutorial que le permitirá diseñar passepartouts en pocos minutos. Disfrute del modo dibujo, que le permite dibujar directamente desde el software (dibujo y corte), realismo en 3D, cualquier posibilidad en modo fusión, una función optimizada de corte anidado y mucho más... Añadir que este software ha sido desarrollado por profesionales de la enmarcación para profesionales de la enmarcación.

Nuestro software CMG está incluido en el precio de cualquier cortadora de passepartout por ordenador de la gama GUNNAR, y pueden descargarse las actualizaciones de forma gratuita.

### TRES CORTADORAS DE PASSEPARTOUT, UN ÚNICO SOFTWARE

Con cualquier cortadora de passepartout GUNNAR que decida quedarse trabajará con el software CMG de GUNNAR. Incluso procesos mecánicos como retirar el portacuchillas están controladas por el software con un simple click de ratón. El software CMG de GUNNAR demuestra su potencia por la optimización automática de los diseños. Puede abrir los diseños más importantes en segundos. Nuestro objetivo es aumentar velocidad y eficiencia, lo que a su vez le ahorrará dinero gracias a poder trabajar con la máquina a su nivel más alto.

El software CMG de GUNNAR no pone límites a su creatividad. Puede crear sus propios diseños con CMG tanto en el modo "polígono", como importándolos de manera rápida y sencilla desde CorelDraw™. Se sorprenderá de ver lo fácil que resulta crear de manera totalmente automática multi ventanas de hasta siete capas.

## 14 01 02 ACCESORIO PARA HENDIDOS Y CAJAS GUNNAR T1

Probablemente habrá tenido que buscar más de una vez una caja de dimensiones adecuadas, quizás para una pintura muy grande con un precio muy elevado. O simplemente habrá necesitado almacenar algo con seguridad. Precisamente para este propósito GUNNAR ofrece ahora la solución perfecta como novedad mundial: el nuevo cabezal GUNNAR T1, adaptable a cualquier GUNNAR, es capaz de convertir su cortadora en una máquina de embalajes y grabados.

Con esta nueva herramienta puede crear fácilmente cajas para archivar, para presentar productos, o cajas para envíos de seguridad, por supuesto hechas estrictamente bajo las medidas indicadas. Clique tan sólo sobre el modelo deseado, introduzca las medidas correctas y su máquina empezará a grabar y cortar. Su cortadora GUNNAR se convertirá así en una auténtica máquina para embalajes sin necesidad de grandes inversiones.

Con la misma herramienta puede crear elegantes grabados para decorar sus montajes: el nuevo cabezal GUNNAR T-1 graba sin estropear sus passepartouts. Esto le permitirá usar centenares de ClipArts y fuentes añadiendo valor a sus diseños.



*Cree con facilidad  
cajas para guardar  
obras de arte.*



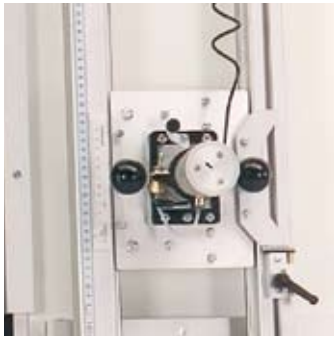

02 02 30	CORTADORA DE PASSEPARTOUT MANUAL SMART
02 02 32	CORTADORA DE PASSEPARTOUT NEUMÁTICA SMART

La cortadora vertical de passepartout *SMART* corta biseles a 45° reales realizando las esquinas perfectamente, mejora el acabado en relación a cualquier otro método de corte de passepartout ya que la cuchilla entra por la parte trasera de éste. La cortadora manual puede convertirse en neumática en cualquier momento e igualarse a la neumática. El cabezal se desplaza suavemente con cojinetes de bolas asegurando un perfecto deslizamiento sobre los sólidos raíles de aluminio. El sistema de pisado neumático que equipa la cortadora manual puede cortar hasta un ancho mínimo de 25mm. Tiene cuatro topes de medida rápidos y fáciles de usar y asegurar, corta el passepartout en cuatro desplazamientos del cabezal sin necesidad de mover el cartón en ningún momento. Opcionalmente puede cortar biseles a 60° o a 90°. Esta cortadora, al estar montada y operar verticalmente, ahorra espacio en su taller, facilita el uso y no requiere de posturas forzadas para trabajar. Opcionalmente puede adaptarse un cabezal para corte de cristal y para corte recto.

**Información Técnica**

Tamaño máximo de cartón..... 102 x 160 cm  
 Tamaño tablero máquina..... 123 x 193 cm  
 Peso máquina..... 70 kg

**Recambios**

13 01 22	CUCHILLA SMART -100 u-	<b>TAMAÑO REAL</b>
----------	------------------------	--------------------

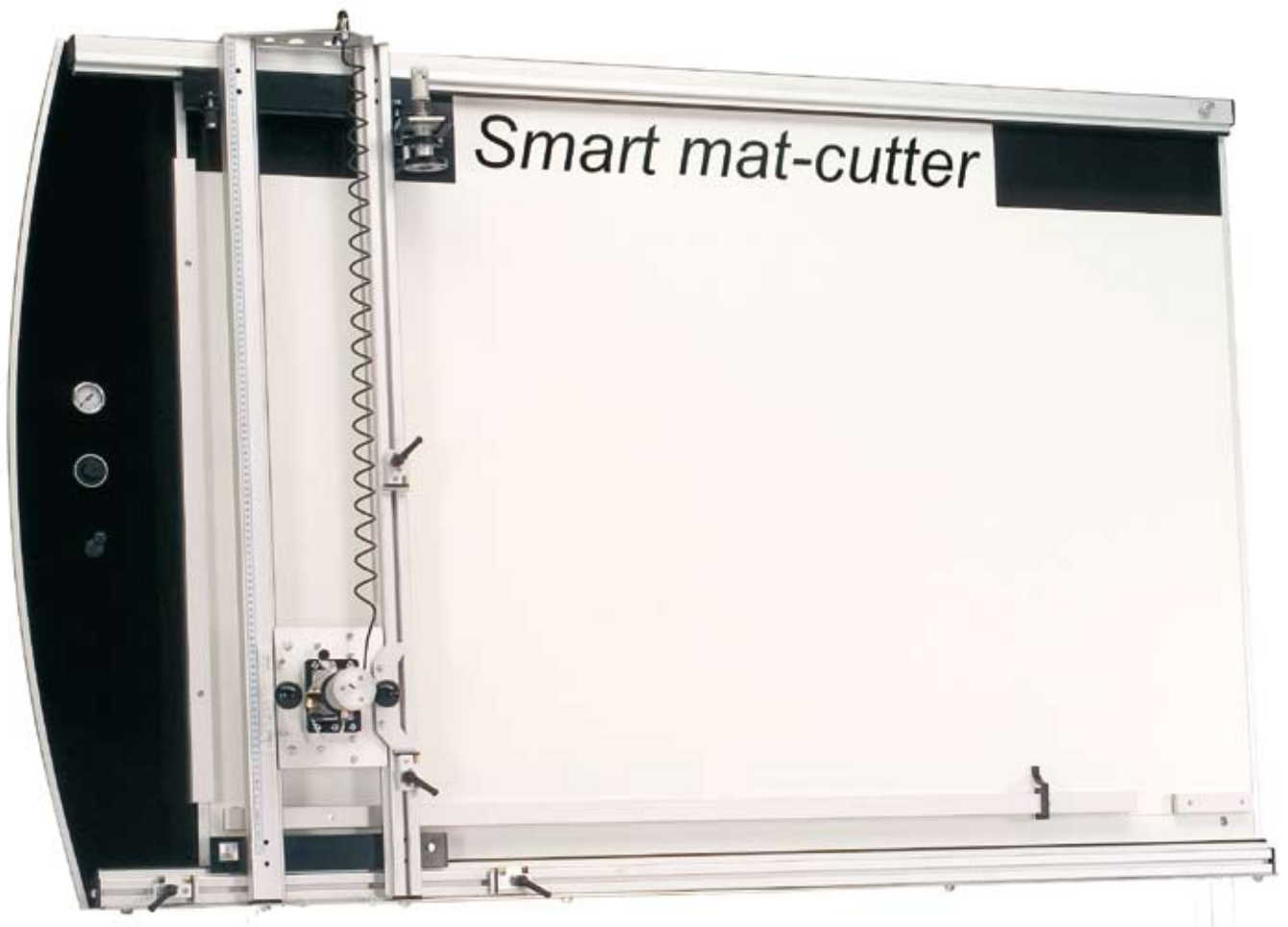

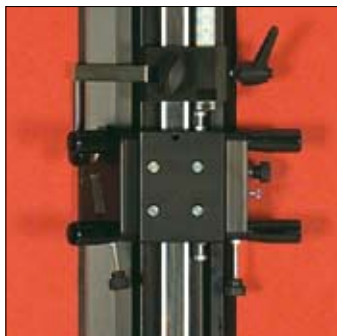

02 02 26	CORTADORA PASSEPARTOUT MANUAL <i>PROFILINE</i> 122 cm
02 02 27	CORTADORA PASSEPARTOUT MANUAL <i>PROFILINE</i> 152 cm
02 02 28	CORTADORA PASSEPARTOUT NEUMÁTICA <i>PROFILINE</i> 122 cm
02 02 29	CORTADORA PASSEPARTOUT NEUMÁTICA <i>PROFILINE</i> 152 cm

Las cortadoras de passepartout *PROFILINE* son de gran precisión. Fabricadas en Alemania con componentes de máxima calidad, con gran experiencia en el mercado y resultados positivos en funcionalidad y operatividad. El cabezal de corte se desliza con suavidad y sin desgaste sobre 4 cojinetes de banda con bolas que proporcionan un ajuste muy preciso y un corte perfecto. Los topes de medida regulables aseguran un corte exacto en las esquinas del passepartout. Puede realizar un ancho de margen de hasta 250 mm.

#### Accesorios

14 07 02	ACCESORIO COLGAR PARED <i>PROFI-LINE</i>
14 07 14	GUÍA CORTE MULTIANGULO GRANDE
14 07 16	GUÍA CORTE MULTIANGULO PEQUEÑA



14 07 14



14 07 16

#### Recambios

13 01 08	CUCHILLA CORTE GRUESO <i>PROFILINE</i> -100 u-
----------	--

TAMAÑO REAL

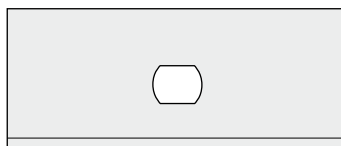

**02 02 21** CORTADORA DE PASSEPARTOUT *ARTIST 121*

Cortadora de passepartout con funcionamiento totalmente profesional construida para ofrecer un gran rendimiento y un alto nivel de funcionalidad a un precio asequible.

**Recambios**

13 01 02	CUCHILLA BISEL ULTIMAT -100 u-	<b>TAMAÑO REAL</b>
13 01 04	CUCHILLA TRAPECIO CORTE RECTO ULTIMAT -100 u-	

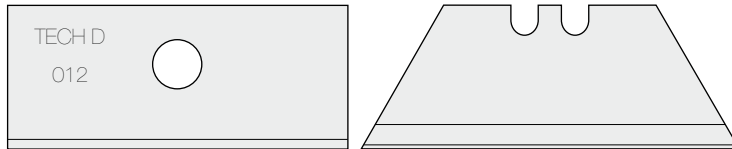

**02 02 22** CORTADORA DE PASSEPARTOUT *ULTIMAT GOLD 122 cm*

**02 02 23** CORTADORA DE PASSEPARTOUT *ULTIMAT GOLD 157 cm*

La base de la cortadora de passepartout está fabricada en aluminio, así como las guías y los topes. El cabezal de corte se desplaza sobre una guía de Teflon de larga duración. Todo ello ajustable para dar un corte preciso y seguro.

**Accesorios**

14 07 18	JUEGO 3 GRADOS (30°, 37,5°, 45°)
14 07 24	KIT COLGAR <i>ULTIMAT</i> SUJECCIÓN PARED
14 07 26	KIT GUÍA APOYO <i>ULTIMAT</i> SUJETA CARTÓN

**Recambios**

13 01 02	CUCHILLA BISEL ULTIMAT -100 u-	<b>TAMAÑO REAL</b>
13 01 04	CUCHILLA TRAPECIO CORTE RECTO ULTIMAT -100 u-	

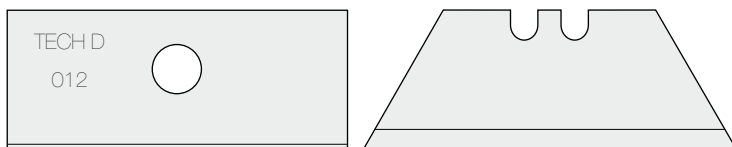



02 02 06 CORTADORA PASSEPARTOUT LOGAN SIMPLEX

Máquina de passepartout *LOGAN SIMPLEX* que permite cortar de forma profesional por un módico precio. Corte recto y a bisel, mediante sistema patentado por la empresa Logan. El corte recto se realiza mediante un mango anatómico con tres profundidades diferentes.

**Recambios**

13 01 12 CUCHILLA LOGAN 100 u

TAMAÑO REAL

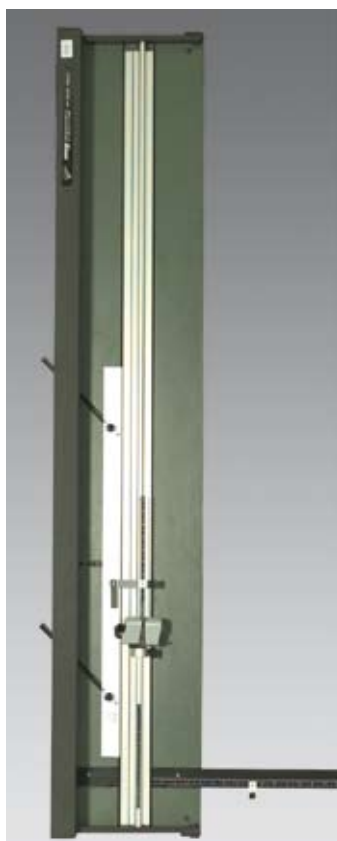
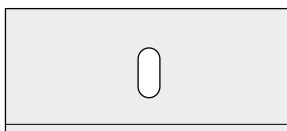

02 02 08 CORTADORA PASSEPARTOUT LOGAN EDGE

La cortadora *LOGAN EDGE* combina un bajo precio con una alta calidad de corte. De simple manejo, está diseñada para aquellos que quieren una calidad profesional a un coste competitivo.

**Recambios**

13 01 16 CUCHILLA LOGAN EDGE -100 u-

TAMAÑO REAL

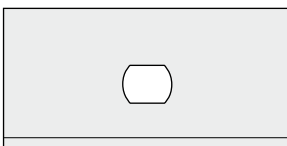

## 02 02 20 CORTADORA PASSEPARTOUT MANUAL DE ÓVALOS OVAL6

Cortadora de fácil manejo que permite cortar óvalos y círculos desde 2 hasta 65 cm con o sin bisel, con una diferencia máxima de 0 a 20 cm entre longitud y anchura.

### Accesorios

14 07 28	MESA GRANDE DE CORTE OVAL6, 80 cm
14 07 22	KIT CABEZALES OVAL6

### Recambios

13 01 06	CUCHILLA OVAL6 -50 u-
14 07 34	RULINA CRISTAL SYSTEM 4000 BLANCA

TAMAÑO REAL



## 02 02 04 CORTADORA PASSEPARTOUT MANUAL DE ÓVALOS LOGAN

Para realizar passepartouts con forma de óvalos o círculos. Permite cortar óvalos desde 7,5 x 11,2 cm hasta 50 x 57,5 cm o círculos de 10 a 50 cm Ø.

### Recambios

13 01 18	CUCHILLA LOGAN OVALOS -20 u-
----------	------------------------------

TAMAÑO REAL

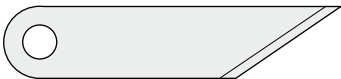

## 02 02 02 CORTADORA PASSEPARTOUT MANUAL LOGAN

Esta cortadora manual puede usarse con su regleta y además, junto con la regla MP1304. Corte de passepartout con bisel.

### Recambios

13 01 12	CUCHILLA LOGAN -100 u-
----------	------------------------

TAMAÑO REAL

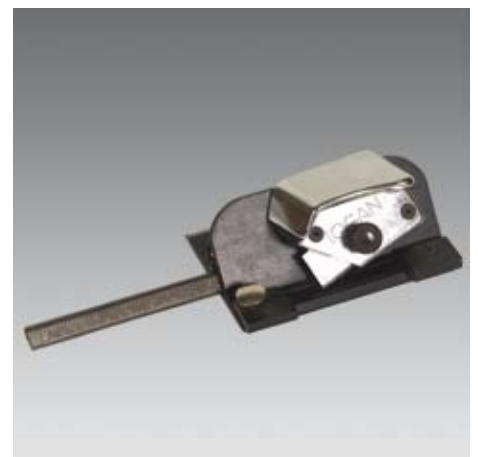
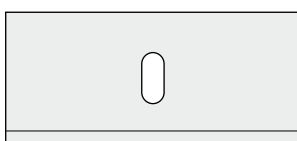

02 85 30	CORTADORA DE DISCO VERDI ELECTRÓNICA 244 cm
02 85 40	CORTADORA DE DISCO VERDI ELECTRÓNICA 305 cm

Cortadoras verticales de disco, equipadas con cabezal de corte eléctrico, para conseguir un corte óptimo en planchas de grandes dimensiones.

Cortan materiales rígidos como el DM, PVC, Dibond, acrílico, aluminio, metacrilato, etc. hasta un grosor máximo de 22 mm y una altura de 305 cm de corte.

Dispone de un accesorio cortador neumático (opcional) adaptable provisto de dos cabezales de corte intercambiables: un cabezal con rulina para cortar vidrio y un cabezal con cuchilla para el corte de materiales semi-rígidos, como cartón, polipropileno celular, cartón-pluma, passepartout, PVC espumado, cartón ondulado y vidrio. Admite grosores de hasta 20 mm para materiales ligeros, y 3 mm para las planchas de vidrio.

Un accesorio láser le permite escuadrar rápidamente y marcar la posición de corte con toda claridad. Para manipular planchas sobredimensionada puede incorporar una prolongación de 1 m que le facilitará notablemente el trabajo. Viene equipada con cabezal de corte automático con regulador de velocidad de avance, tope regulador de inicio de corte ajustable a cualquier posición de su longitud total, patas ajustables y disco de corte con protector. Motor de 1,5 HP muy silencioso, y boca de aspiración de 100 mm para una aspiración eficaz. Esta máquina cumple con todos los requisitos CE.

### Información Técnica

Funcionamiento.....	Eléctrico, accionamiento automático
Diámetro de la sierra .....	250 x 30 mm / Z80
Potencia del motor.....	1,5 hp
Velocidad del motor .....	2.700 rpm
Tensión.....	220 V
Altura máxima de corte Verdi 244 .....	244 cm
Altura máxima de corte Verdi 305.....	305 cm
Grosor máximo de corte.....	22 mm
Grosor máximo de corte accesorio neumático.....	22 mm (1,5 -3 mm vidrio)
Dimensiones Verdi 244 .....	345H x 250 x 50 cm
Dimensiones Verdi 305 .....	395H x 250 x 50 cm
Peso Verdi 244.....	150 kg
Peso Verdi 305.....	310 kg

### Accesorios

02 85 31	CORTADOR NEUMÁTICO VERDI 244 cm
02 85 41	CORTADOR NEUMÁTICO VERDI 305 cm
14 20 02	PROLONGACIÓN GUÍA MILIMETRADA 1 m
14 20 04	LASER CON SOPORTES PARA VERDI

### Recambios

14 03 70	DISCO TRAPECIO PLANO 250 x 30 / Z80
14 03 60	DISCO PARA PLÁSTICO 250 x 30 / Z80
14 03 22	DISCO PARA ALUMINIO 250 x 30 / Z80
13 01 15	CUCHILLA CORTADOR NEUMÁTICO -100 u-

TAMAÑO REAL



13 03 00	PORTA RULINA PLÁSTICO BASIC
45 17 80	CABEZAL CORTE DE VIDRIO



02 85 10	CORTADORA DISCO VERDI MANUAL 122 cm
02 85 15	CORTADORA DISCO VERDI MANUAL 157 cm

Cortadora vertical de tablero de corte rápido y preciso. El descenso de la sierra se realiza de forma manual y el retroceso es contrapesado. Tiene guías y piers regulables para conseguir un perfecto encuadre del tablero a cortar. Esta sierra es muy fácil de montar y puede situarse en cualquier espacio ocupando poco sitio en el taller. Equipa una toma de aspiración de 100 mm de diámetro para reducir la contaminación y el riesgo de alergias. Con un potente motor de 1,5 Hp corta sin problemas materiales como: madera, metacrilato, Arraglas, madera contrachapada, tablex, DM, PVC... Disco de Widia de 250 mm de diámetro con 80 dientes para un corte limpio y sin astillas. Dispone de un accesorio cortador neumático (opcional) adaptable provisto de dos cabezales de corte intercambiables: un cabezal con rulina para cortar vidrio y un cabezal con cuchilla para el corte de materiales semi-rígidos, como cartón, polipropileno celular, cartón-pluma, passepartout, PVC espumado, cartón ondulado y vidrio. Admite grosores de hasta 20 mm para materiales ligeros y 3 mm para las planchas de vidrio. Un accesorio láser le permite escuadrar rápidamente y marcar la posición de corte con toda claridad. Para manipular planchas sobredimensionada puede incorporar una prolongación de 1 m que le facilitará notablemente el trabajo. Esta máquina cumple con todos los requisitos CE.

### Información Técnica

Funcionamiento	Eléctrico, accionamiento manual
Diámetro de la sierra	250 x 30 mm / Z80
Potencia del motor	1,5 hp
Velocidad del motor	2.700 rpm
Tensión	20 V
Grosor máximo de corte Verdi 122	122 cm
Grosor máximo de corte Verdi 157	157 cm
Grosor máximo de corte	22 mm
Grosor máximo de corte del cortador neumático	22 mm (1,5 - 3 mm vidrio)
Dimensiones Verdi 157	242H x 250 x 50 cm
Peso Verdi 122	115 Kg
Peso Verdi 157	135 Kg

### Accesorios

02 85 11	CORTADOR NEUMÁTICO VERDI 122 cm
02 85 16	CORTADOR NEUMÁTICO VERDI 157 cm
14 20 02	PROLONGACIÓN GUÍA MILIMETRADA 1 m
14 20 04	LASER CON SOPORTES PARA VERDI

### Recambios

14 03 70	DISCO TRAPEZIO PLANO 250 x 30 / Z80
14 03 60	DISCO PARA PLÁSTICO 250 x 30 / Z80
14 03 22	DISCO PARA ALUMINIO 250 x 30 / Z80

13 01 15	CUCHILLA CORTADOR NEUMÁTICO -100 u-	<b>TAMAÑO REAL</b>
		

13 03 00	PORTA RULINA PLÁSTICO BASIC
45 17 80	CABEZAL CORTE DE VIDRIO







02 85 02	CORTADORA NEUMÁTICA WINCUT 160
02 85 04	CORTADORA NEUMÁTICA WINCUT 246
02 85 03	CORTADORA NEUMÁTICA WINCUT 305

La cortadora neumática WINCUT es una cortadora mural destinada al corte de materiales semi-rígidos y vidrio. Realiza un corte rápido y preciso a una altura máxima de 246 cm. Admite grosores de hasta 20 mm para materiales ligeros y 3 mm para las planchas de vidrio. Viene provista de dos cabezales de corte intercambiables: un cabezal con rulina para cortar vidrio y un cabezal con cuchilla para el corte de materiales semi-rígidos, como cartón, polipropileno celular, cartón-pluma, passepartout, PVC espumado, cartón ondulado y vidrio.

### Información Técnica

Funcionamiento .....	Neumático
Cabezal de corte .....	Neumático
Materiales .....	Cartón, polipropileno celular, cartón-pluma, passepartout, PVC espumado, cartón ondulado, vidrio, MDF, Dibond, Forex, etc
Altura máxima de corte WINCUT 160 .....	160 cm
Altura máxima de corte WINCUT 246 .....	246 cm
Altura máxima de corte WINCUT 305 .....	305 cm
Grosor máximo de corte .....	22 mm (1,5 -3 mm para vidrio)
Dimensiones WINCUT 160 .....	239H x 192 x 50 cm
Dimensiones WINCUT 246 .....	330H x 246 x 50 cm
Dimensiones WINCUT 305 .....	388H x 240 x 50 cm

### Accesorios

14 20 02	PROLONGACIÓN GUÍA MILIMETRADA 1 m
14 20 05	ALARGO 1 m PARA WINCUT

### Recambios

13 01 15	CUCHILLA CORTADOR NEUMÁTICO -100 u-	<b>TAMAÑO REAL</b>
----------	-------------------------------------	--------------------



13 03 00	PORTA RULINA PLÁSTICO BASIC
45 17 80	CABEZAL CORTE DE VIDRIO





02 20 39	CORTADORA STEELTRAKT 165 cm
02 20 40	CORTADORA STEELTRAKT 210 cm

**NOVEDAD**

Cabezal de corte con 4 herramientas a seleccionar, ya instaladas. Carril de acero con cojinetes de bola: precisión, menor fricción, longevidad. Escuadrado con sistema de bloqueo permanente, para asegurar resultados de mayor precisión en los paneles.

Sistema de sujeción del total de la longitud y fijación extra fuerte.

Cabezal de corte equipado con rulinas de acero extra fuerte.

Línea de corte universal para todos los materiales: sencillez, exactitud, sin desperdicios, sin errores. Contrapeso incorporado, menor fatiga, sin lesiones. Gran ahorro de espacio, fijación vertical.

Existen dos s: 165 cm y 210 cm de longitud de corte.

**Información Técnica**

Materiales .....Cartón, polipropileno celular, cartón-pluma, passepourtout, PVC espumado, cartón ondulado, vidrio, MDF, Dibond, Forex, etc

Altura máxima de corte STEELTRAKT 165 cm..... 165 cm

Altura máxima de corte STEELTRAKT 210 cm.....210 cm

Dimensiones STEELTRAKT 165 cm.....249H x 213 x 30/40 cm

Dimensiones STEELTRAKT 210 cm.....279H x 210 x 30/40 cm

**Recambios**

13 01 30	CUCHILLA EXCALIBUR / SYSTEM -100 u-
----------	-------------------------------------

**TAMAÑO REAL**

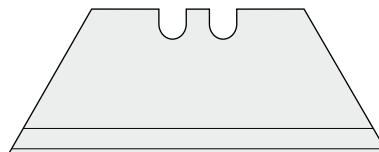



Cabezal 5000 - 3000



Cabezal 3000 - 1000



Cabezal 5000

## 02 20 06 CORTADORA EXCALIBUR 1000

Equipada con cabezales de corte simple con cuchilla intercambiable para cortar cartón pluma, vinilo, plásticos, cartulinas, cartón ondulado, passepapier, papel... Además tiene una cuchilla de marcar ideal para cortar PVC rígido.  
Medidas externas: 250 x 184 cm.  
Altura corte: 157 cm.

## 02 20 08 CORTADORA EXCALIBUR 3000

Con todas las características de la EXCALIBUR 1000 la cortadora EXCALIBUR 3000 dispone de un cortador de cristal para cabezal simple e incluye tiras de acero templado para proteger el brazo bascular. Cortador de doble rueda para cortar chapa de madera, Masonite, MDF, HDF (2,5 mm máximo).  
Medidas externas: 250 x 184 cm.  
Altura corte: 157 cm.

## 02 20 10 CORTADORA EXCALIBUR 5000

Añadiendo las funcionalidades de las anteriores, la EXCALIBUR 5000 dispone de un cabezal con características multicortadoras, una cuchilla "utility", una cuchilla de marcar plástico y un cortador de cristal montado en una torre simple y giratoria. Cortador de doble rueda para cortar chapa de madera, Masonite, MDF, HDF (2,5 mm máximo).  
Dispone también de un contrapeso para facilitar el trabajo de acompañar el cabezal de corte.  
Medidas externas: 250 x 184 cm.  
Altura corte: 157 cm.

### Recambios

13 01 30 CUCHILLA EXCALIBUR / SYSTEM -100 u-

TAMAÑO REAL

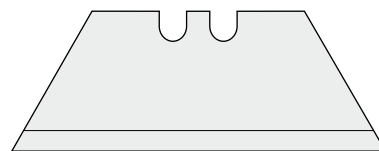

14 07 12 DISCOS-PLETINA CORTE TABLEX EXCALIBUR  
14 07 30 RULINA CRISTAL EXCALIBUR  
14 07 40 PIE EXCALIBUR

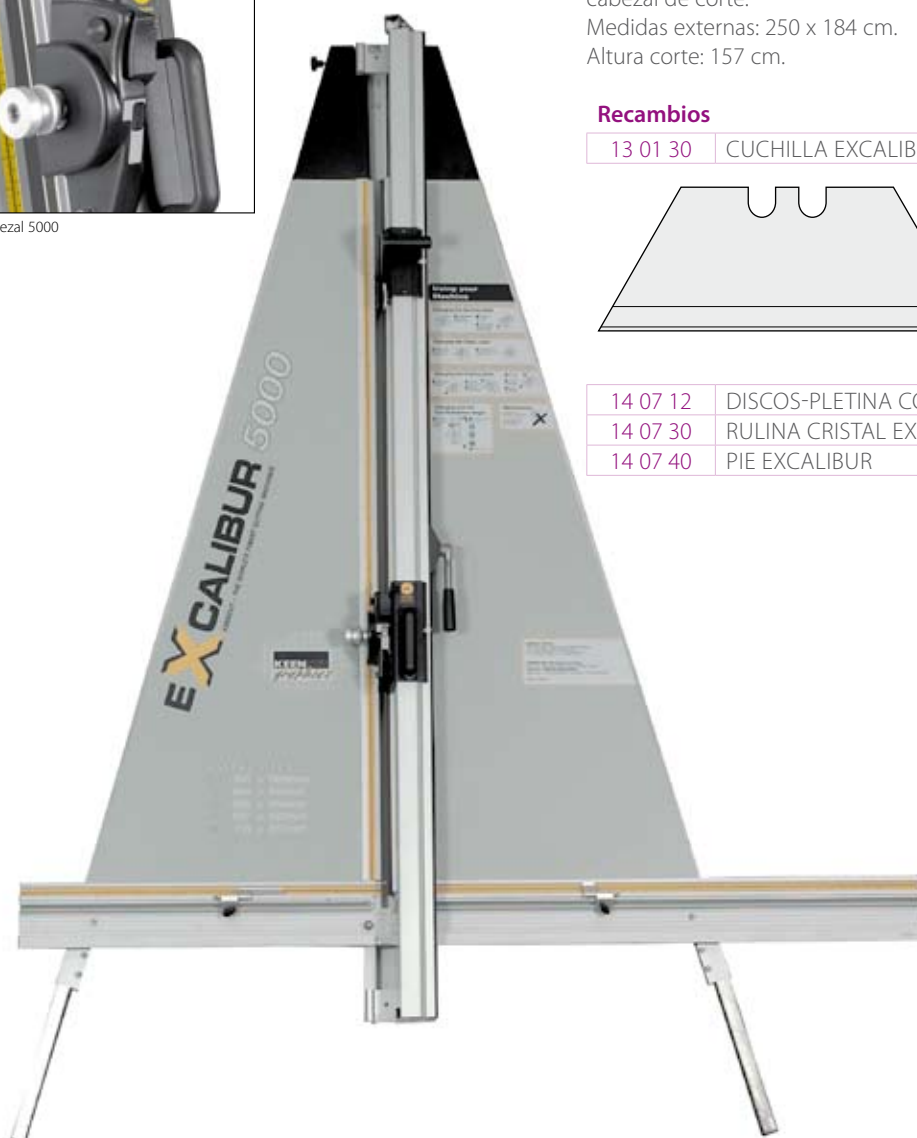



02 20 12	CORTADORA JAVELIN CUTTER 100 cm
02 20 14	CORTADORA JAVELIN CUTTER 150 cm
02 20 16	CORTADORA JAVELIN CUTTER 200 cm
02 20 18	CORTADORA JAVELIN CUTTER 250 cm
02 20 20	CORTADORA JAVELIN CUTTER 300 cm

El exclusivo diseño del *Javelin* permite ajustar su rectitud en fábrica, utilizando la última tecnología láser. Puesto que la rectitud puede garantizarse hasta 0,2 mm satisface los altos niveles de hoy día para juntas a tope en paneles seccionales, gráficos comerciales y sistemas desplegados.

#### Accesorios

14 07 38	ACCESORIO PISOR JAVELIN
----------	-------------------------

#### Recambios

13 01 30	CUCHILLA EXCALIBUR / SYSTEM -100 u-
----------	-------------------------------------

TAMAÑO REAL

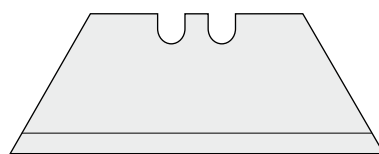

02 20 22	CORTADORA TECNIC TE40 100 cm
02 20 24	CORTADORA TECNIC TE60 150 cm

Cortadora giratoria avanzada realizada en aluminio para ser instalada en el borde de la mesa de trabajo. Ideal para el corte exterior de cartones y otros materiales, corte en ambas direcciones. Fácil instalación.

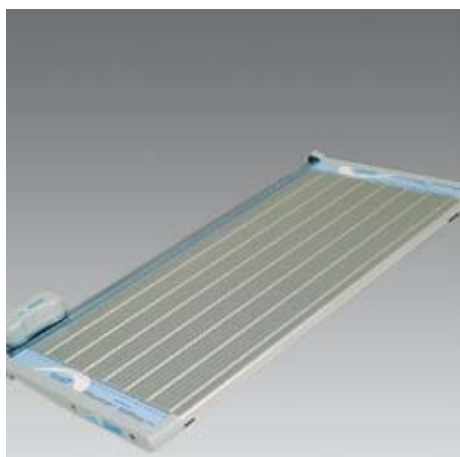

02 20 34	CORTADORA TECNIC RC24 61 cm
02 20 36	CORTADORA TECNIC RC48 122 cm

Cortadora giratoria avanzada realizada en aluminio, incorpora un sistema de cojinetes en el monorraíl, sin líneas superiores que oscurezcan la línea de corte. Ideal para el corte exterior de cartones y otros materiales, corte en ambas direcciones. Fácil instalación.

02 20 02	CIZALLA IDEAL 1043 / 355 x 475 mm
02 03 20	CIZALLA IDEAL 1058 / 356 x 604 mm

Sólida cizalla de sobremesa fabricada en metal con cuchilla en acero *SOLINGEN* afilable. Corta tamaños superiores a Din A3 y en la mesa de trabajo vienen marcadas varias medidas en cm y pulgadas. Protección plástica de seguridad realizada en *Lexan*.



02 20 04	CIZALLA IDEAL 1110 / 760 x 1.100 mm
----------	-------------------------------------

Cuchilla en acero *SOLINGEN* de ángulo ancho de alta calidad, grosor de corte de hasta 4mm.

La mesa tiene una bandeja extensible al lado derecho con un fuerte soporte. Tiene protector fijo para la cuchilla en *Lexan*, dispositivo para fijarla, y tope lateral de medida fijado en la mesa. El material a cortar se prensa a pedal y la escuadra delantera es ajustable. Lleva una guía milimetrada y equipa dispositivo de corte estrecho con un botón rotativo.

#### Información Técnica

Luz de corte ..... 110 cm  
 Medida de mesa ..... 76 x 110 cm



02 03 02	GUILLOTINA SOBREMESA DE FILOS 33
----------	----------------------------------

La guillotina MG33 es ideal para el corte de fillos de enmarcación, tanto si son de madera, madera forrada en aluminio o plástico. Las robustas cuchillas intercambiables están puestas a 45° para que la entrada sea más suave y precisa. No dobla ni presiona excesivamente los fillos.

#### Recambios

13 01 60	JUEGO CUCHILLAS MG222 (Puño Negro)
13 01 62	JUEGO CUCHILLAS MG222 (Puño Azul)



13 03 54	TIJERA PARA CORTAR INGLETES
----------	-----------------------------

Para el corte simple de fillos de plástico y madera a 45°





**02 20 30** SIERRA CIRCULAR SOBREMESA 220 V + PATAS

Cortadora circular en mesa con disco de widia especial para trabajos de enmarcación. Tiene dos topos de medida horizontales, añade un sistema para que la moldura no se levante al cortarla.

Sus compactas dimensiones la hacen ideal para cualquier tipo de taller.

La altura de corte a 90° es de 80 mm y a 45° es de 54 mm la mesa mide 640 x 440 mm usa disco de widia de 250 mm es monofásica y tiene una potencia de 1.500 W.

**Recambios**

**14 03 80** DISCO WIDIA HS 301 250 X 30

**02 20 32** SIERRA ESCUADRADORA TS250

Sierra escuadradora para taller.

**Información Técnica**

Largo de corte..... 140 cm  
 Largo de corte por tracción..... 25 cm  
 Inclinalable..... 0 - 45°  
 Velocidad del disco de corte ..... 4.000 rpm  
 Ancho de corte por guía paralela..... 700 mm  
 Dimensiones del carro..... 60 x 41 cm  
 Dimensiones de la mesa..... 80 x 52 cm  
 Motor ..... 2,2 kW (3 hp, 220 V)  
 Mesa suplementaria lateral..... 80 x 32 cm  
 Capacidad de corte a 90°..... 80 mm  
 Capacidad de corte a 45°..... 42 mm  
 Disco..... 250 x 30 mm  
 Peso..... 170 kg

**Recambios**

**14 03 30** DISCO CORTAR MADERA 250 X 30 Z80



**NOVEDAD**



**02 20 31** SIERRA DE CINTA INTEC

Esta máquina es apta para trabajos artesanales y de hobby, no lo es para elevada producción.

**Información Técnica**

Tensión.....	220 V
Motor .....	370 W
Ancho de paso.....	245 mm
Longitud de la sierra.....	1.750 mm
Ángulo de corte.....	0° - 45°
Profundidad máxima de corte.....	100 mm
Medida de la mesa.....	290 x 290 mm
Velocidad de la sierra.....	11 m/s a baja velocidad / 16 m/s a alta velocidad
Peso.....	29 kg

**NOVEDAD**

**02 20 33** SIERRA ESCUADRADORA CON INCISOR 380 V

**02 20 37** SIERRA ESCUADRADORA CON INCISOR 220 V

Gracias al brazo móvil permite cortar con mucha precisión.  
 Rápido sistema para ajustar el tope de medida. Topes con lupa para mejorar la visión. Potente motor en caja de aluminio resistente a alta temperatura.  
 Mesa y zonas de corte realizadas en perfilera de aluminio y acero.  
 Panel extensible delante y detrás que permite el corte de grandes tableros.  
 Protección de la sierra con sistema de aspiración. Boca de aspiración de 100 mm. Carenado realizado en acero para la máxima durabilidad y estabilidad.

**Información Técnica**

Tensión.....	380 V
Diámetro de la sierra.....	250 mm
Altura útil de corte de la sierra.....	88 mm
Motor .....	2,2 kW, 3 HP
Eje del disco.....	30 mm
Velocidad del disco.....	4.250 RPM
Profundidad máx. de corte a 0°.....	80 mm
Profundidad máx. de corte a 90°.....	55 mm
Corte máximo transversal.....	1.220 mm
Distancia de corte a la derecha.....	550 mm
Distancia de corte a la izquierda sin brazo móvil.....	500 mm
Largo del brazo móvil.....	1.800 mm
Extensión tope del brazo móvil.....	de 1.215 a 2.250 mm
Altura de la mesa.....	870 mm
Diámetro de la boca de aspiración.....	100 mm
Diámetro boca aspiración en la sierra.....	38 mm
Peso.....	185 kg



# DecorEDGE

NOVEDAD



## 02 93 02 | DECOREGDE FRESADORA DE CANTOS

Indicada para rectificar los cantos de DM, como paso previo a la aplicación de cinta transfer con la decoradora de cantos 02 93 04.

Puede rectificar cantos rectos o biselados de una sola pasada. Está provista de un motor de 12.000 a 27.000 rpm e incluye aspirador 1.200 W / 220 V.

### Información Técnica

Voltage .....	220 V
Hz .....	50 Hz / 1 phase
RPM .....	12.000 – 27.000 rpm
Aspirador .....	1.200 W
Ancho máximo fresado.....	19 mm
Medidas .....	110x61x147 cm
Peso bruto.....	151 Kg

### Accesorios

45 04 02 | BROCA + AVELLANADOR





## 02 93 04 DECOREGGE CANTEADORA / DECORADORA DE CANTOS

Indicada para decorar cantos de DM de un grosor máximo de 25 mm. La decoradora de cantos 02 93 04 está indicada para aplicar cinta termo-fusible sobre DM mediante calor. Únicamente la parte que está en contacto directo con el rodillo de calor y el canto de DM será transferida. El material restante se rebobina automáticamente después de la aplicación.

Los cantos de DM deben estar previamente rectificadas, mediante la fresadora de cantos 02 93 02, y los rodillos deben haber alcanzado la temperatura adecuada para conseguir la fusión de la cinta transfer sobre el DM. La unidad incorpora un sistema de control de la temperatura mediante un display, y una luz piloto indica si la unidad está lista para trabajar.

Para iniciar la aplicación basta con presionar ligeramente el tablero sobre los rodillos motorizados y mantener la presión durante todo el trayecto.

**Información Técnica**

Voltage .....	220 V
Hz .....	50 Hz / 1 fase
Velocidad de avance .....	10 m / min
Temperatura .....	De 170 a 200 °C
Ancho máximo cinta transfer .....	25 mm
Peso bruto .....	97 Kg
Medidas .....	119 x 84 x 134 cm
Materiales .....	DM
Peso .....	312 kg

**Accesorios**

12 90 01	CINTA TRANSFER TÉRMICA BLANCA	25 mm x 335 m
12 90 03	CINTA TRANSFER TÉRMICA NEGRA	25 mm x 305 m
12 90 04	CINTA TRANSFER TÉRMICA PLATA	25 mm x 305 m
12 90 05	CINTA TRANSFER TÉRMICA ORO	25 mm x 305 m
12 90 06	CINTA TRANSFER TÉRMICA NOGAL	25 mm x 305 m
12 90 07	CINTA TRANSFER TÉRMICA WENGUÉ	25 mm x 305 m



**02 80 02** PRENSA DE VACÍO FRÍO SOBREMESA 170

La prensa de vacío en frío 170 es el instrumento ideal para encolar todo tipo de trabajos de enmarcación como láminas, pósters, grabados, fotografías...

Construcción sólida que garantiza un funcionamiento duradero.

Fácil visualización de los trabajos ya que dispone de tapa transparente con cristal de 5 mm de espesor. Gran superficie de prensado: 165 x 115 cm. Membrana sintética de 2 mm de espesor para no dañar las superficies de los trabajos.

El tiempo de aplicación mínimo de todo el trabajo es de 2 minutos, repartidos entre la realización del vacío y el prensado de la superficie con el trabajo.

Es aconsejable utilizar adhesivo en spray de 3M Vac-U-Mount (12 05 14) así como limpiador industrial (10 02 24) también de 3M ideal para eliminar los residuos de adhesivo.

La bomba de aspiración viene incluida en la máquina.

\*El mueble que se aprecia en la fotografía (patas, estanterías y cajones) es opcional.

**Información Técnica**

Funcionamiento.....	Eléctrico 220 V
Dimensiones interiores útiles.....	165 x 115 cm
Dimensiones de la máquina.....	170 x 120 cm
Bomba de aspiración.....	3 l/min
Potencia.....	0,25 Kw

**Accesorios**

14 11 08	JUEGO PATAS PRENSA VACIO
14 11 02	MUEBLE CAJONES Y ESTANTES
14 11 04	PATAS CON TABLERO PRENSA VACIO CALOR
14 11 06	MESA TAPA + AMORTIGUADORES 122 x 172





02 07 10	PRENSA DE VACÍO CON CALOR	52 x 73 cm
02 07 12	PRENSA DE VACÍO CON CALOR	75 x 110 cm
02 07 14	PRENSA DE VACÍO CON CALOR	100 x 130 cm
02 07 16	PRENSA DE VACÍO CON CALOR	115 x 175 cm
02 07 18	PRENSA DE VACÍO CON CALOR	130 x 195 cm

Para un montaje, laminación y texturizado profesional.

Las prensas de calor Biedermann garantizan una alta calidad. Una de sus características principales es el control electrónico que regula la temperatura y el tiempo. Los dispositivos digitales de temperatura, tiempo y vacío facilitan el control y manejo del proceso. Garantías óptimas de calor, es decir una temperatura igual y constante.

También llevan integrado un sistema de grosor homogeneizador que evita la combadura de la goma elástica de silicona, especialmente en las prensas anchas que, anteriormente, arrugaban cuando se adhesivaba o se laminaba.

La estera de goma está situada en una superficie ligera y plana que automáticamente iguala el grosor del montaje y prensa la imagen contra la plancha. También el volumen del aire se reduce al mínimo y el vacío se consigue rápidamente.





#### FILMS ADHESIVOS

El montaje con adhesivos en seco es realmente fácil. Calor y una presión uniforme evitan burbujas y arrugas, el resultado es una superficie perfectamente lisa. Otra ventaja del adhesivo en seco es que una sola persona puede manejar grandes formatos.

Precalentar la prensa a la temperatura adecuada según el material empleado. El sandwich debe permanecer en la prensa cinco minutos aproximadamente.



#### FILMS PARA LAMINAR

Los films para laminar pueden aplicarse rápida y fácilmente. El revestimiento adhesivo es inicialmente de baja fijación, lo que permite levantarlos o recolocarlos.

El film PVC en vinilo contiene absorbentes de UV para mejorar la protección. Los films están preperforados (excepto 05 02 24 y 25 02 26 el los que es necesario usar el rodillo de púas 25 01 16).

Precalentar la prensa a la temperatura adecuada según el material empleado. El sandwich debe permanecer en la prensa doce minutos aproximadamente. En caso de usar laminados con textura invertir el orden de la espuma y el papel siliconado superior.



#### FILMS PARA TEXTURIZAR

El sistema de Art Texture es una técnica simple y versátil para laminar o dar relieve que permite una variedad ilimitada de texturas y gofrados especiales. Añade un atractivo único a las fotos, pósters, impresos etc.

Elija el lienzo, papel de lija u otras texturas y siga simplemente las instrucciones. Su fácil uso asegura unos resultados profesionales y por tanto de ventas, incluso para los principiantes.



#### MONTAJE ESTANDAR DE LIENZOS

Lienzos resistentes a los desgarros y al calor, que se usan como soporte durante el montaje de fotografías, impresiones, posters etc. y también como soporte durante la texturización.

Para adhesivar utilizar: *FusiónPlus*, 25 03 20 o 25 03 22

25 03 10	FILM ADHESIVAR TERMOFUSIBLE	52 cm x 50 m
25 03 12	FILM ADHESIVAR TERMOFUSIBLE	62 cm x 50 m
25 03 02	FILM ADHESIVAR TERMOFUSIBLE	104 cm x 50 m
25 03 06	FILM ADHESIVAR TERMOFUSIBLE	124 cm x 50 m

Papel especial revestido con adhesivo activado por calor en ambas caras. Recomendable para el montaje de impresos, pósters y fotografías revestidas de resina de alta calidad.  
Ph-neutro y libre de ácidos.

Base.....Papel blanco  
Adhesivo.....Permanente  
Temperatura de trabajo.....77°C – 95°C  
Tipo de adhesivo.....Termoplástico  
Fijación inicial.....No

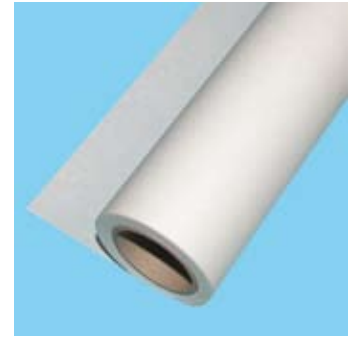

25 03 16	FILM ADHESIVO FUSION PLUS TELA	52 cm x 25 m
25 03 14	FILM ADHESIVO FUSION PLUS TELA	62 cm x 25 m
25 03 18	FILM ADHESIVO FUSION PLUS TELA	82 cm x 25 m
25 03 04	FILM ADHESIVO FUSION PLUS TELA	104 cm x 25 m
25 03 08	FILM ADHESIVO FUSION PLUS TELA	124 cm x 25 m

Film termofusible especial para el montaje de toda clase de telas y lienzos. Ph-neutro y libre de ácidos.

Adhesivo.....Permanente  
Temperatura de trabajo.....80°C – 95°C  
Tipo de adhesivo.....Termoplástico  
Fijación inicial.....No

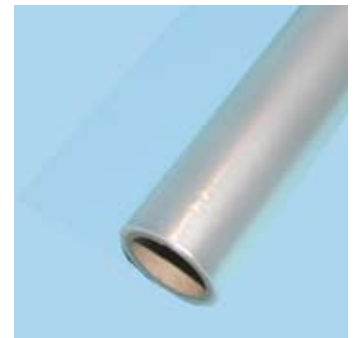

25 03 20	FILM ADHESIVO TRANSPARENTE D/CARA	104 cm x 25 m
25 03 22	FILM ADHESIVO BLANCO DOBLE CARA	65 cm x 25 m

Film de PVC revestido por ambas caras con un adhesivo que se activa por calor. Cada una esta protegida por un liberador de silicona. Ideal para montajes dificultosos o superficies irregulares como lienzos. El blanco es ideal para telas y puntos de cruz que puedan transparentar en un fondo de DM u oscuro. Además al tener una fijación inicial baja, permite pegar fotos entre sí y recortar el sobrante antes de meter en la prensa, para fondos o bucs de foto digital.

Film.....50 micras vinilo  
Adhesivo.....Permanente  
Temperatura de trabajo.....77°C – 95°C  
Tipo de adhesivo.....Disolvente acrílico  
Fijación inicial.....Baja

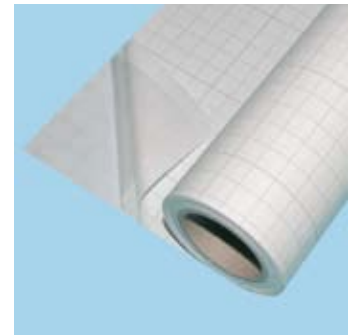

25 03 24	FILM ADHESIVO PARA TELAS	65 cm x 25 m
25 03 25	FILM ADHESIVO PARA TELAS	104 cm x 25 m
25 03 26	FILM ADHESIVO PARA TELAS	130 cm x 25 m

Film de adhesivar semitransparente con adhesivo pH neutro removible especial para telas.

Film.....50 micras vinilo  
Adhesivo.....Permanente /removible  
Temperatura de trabajo.....79°C – 93°C  
Tipo de adhesivo.....Termoplástico  
Fijación inicial.....Baja

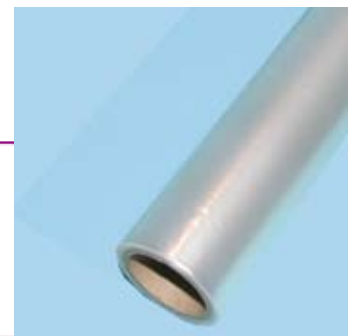

NOVEDAD

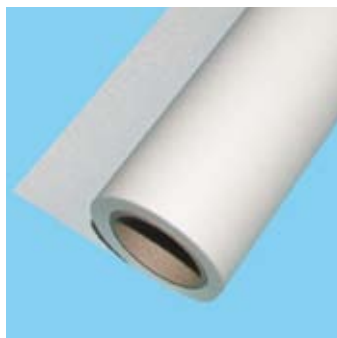

25 02 20	FILM LAMINAR BRILLO	62 cm x 25 m
25 02 02	FILM LAMINAR BRILLO	104 cm x 25 m
25 02 10	FILM LAMINAR BRILLO	130 cm x 25 m
25 02 28	FILM LAMINAR SATINADO	65 cm x 25 m
25 02 04	FILM LAMINAR SATINADO	104 cm x 25 m
25 02 12	FILM LAMINAR SATINADO	130 cm x 25 m
25 02 38	FILM LAMINAR SUPERBRILLO	130 cm x 25 m (sólo debe usarse sobre láminas.)

Film..... 50 micras vinilo  
 Adhesivo.....25 micras disolvente acrílico  
 Temperatura de trabajo..... 80°C – 95°C

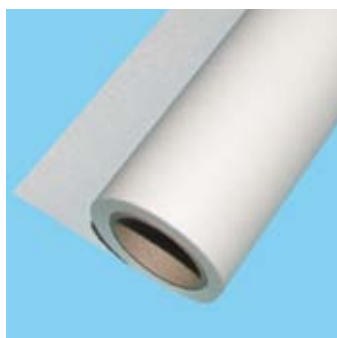

25 02 22	FILM LAMINAR MATE	62 cm x 25 m
25 02 06	FILM LAMINAR MATE	104 cm x 25 m
25 02 14	FILM LAMINAR MATE	130 cm x 25 m

Base.....75 micras vinilo  
 Adhesivo.....25 micras disolvente acrílico  
 Temperatura de trabajo.....80°C – 95°C

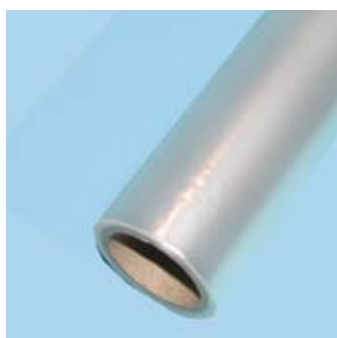

25 02 30	FILM LAMINAR ARENA	65 cm x 25 m
25 02 32	FILM LAMINAR ARENA	104 cm x 25 m
25 02 34	FILM LAMINAR ARENA	104 cm x 50 m

Base..... 90 micras vinilo  
 Adhesivo.....25 micras disolvente acrílico  
 Temperatura..... 80°C – 95°C



NOVEDAD

25 02 08	FILM LAMINAR LINO FINO	65 cm x 25 m
25 02 16	FILM LAMINAR LINO FINO	130 cm x 25 m
25 02 44	FILM LAMINAR LINO SUPER FINO	65 cm x 25 m
25 02 46	FILM LAMINAR LINO SUPER FINO	130 cm x 25 m

Base.....90 micras vinilo  
 Adhesivo.....25 micras disolvente acrílico  
 Temperatura..... 80°C – 95°C

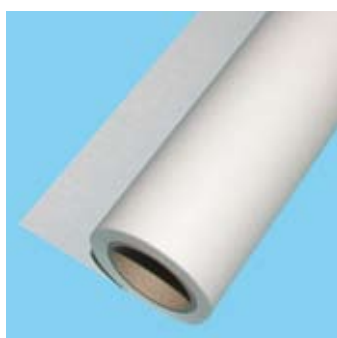

25 02 24	FILM LAMINAR LINO GRUESO	65 cm x 25 m
25 02 26	FILM LAMINAR LINO GRUESO	130 cm x 25 m

Base..... 190 micras vinilo  
 Adhesivo.....25 micras disolvente acrílico  
 Temperatura..... 80°C – 95°C

**PARA ADHESIVADO Y LAMINACIÓN A BAJA TEMPERATURA (ESPECIAL INK-JET)**

Los materiales de baja temperatura para montaje y laminación están fabricados especialmente para imágenes que corren el riesgo de cambiar de color cuando se exponen a procesos de altas temperaturas como por ejemplo impresiones de ink-jet (plotter).

Estos materiales tienen la ventaja de dar buenos resultados cuando adhesivan o laminan a una temperatura de 50°C.

Precalear la prensa a la temperatura indicada y el sandwich debe permanecer en la prensa el tiempo adecuado según se adhesive o se lamine.

**25 02 36 | FILM ADHESIVAR SNAKE 102 cm x 25 m**

Film termofusible para adhesivar a baja temperatura. Montaje sin soporte que se derrite cuando se calienta. Es perfecto para imágenes realizadas en ink-jet o sensibles a la temperatura debido a su bajo punto de fusión. Tiene una estructura en forma de nido de abeja muy estable, que es una ventaja en los procesos para grandes formatos. Retirar el protector amarillo antes de confeccionar el sandwich. El orden de los materiales es el mismo que en el adhesivado estándar.

Adhesivo..... 50 micras  
 Temperatura de trabajo.....60°C  
 Tiempo de trabajo.....4 minutos  
 Tipo de adhesivo.....PH Neutro, libre de ácidos  
 Fijación inicial..... No

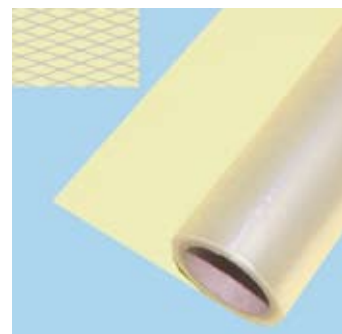

**25 02 40 | FILM LAMINAR SATIN BRILLO UV 104 cm x 25 m**

Film brillo para laminar a baja temperatura. El orden de los materiales es el mismo que en el laminado estándar.

Film..... PVC 50 micras  
 Temperatura de trabajo..... 60°C  
 Tiempo de trabajo..... 6 minutos  
 Tipo de adhesivo..... Disolvente acrílico 25 micras  
 PH neutro, libre de ácidos.

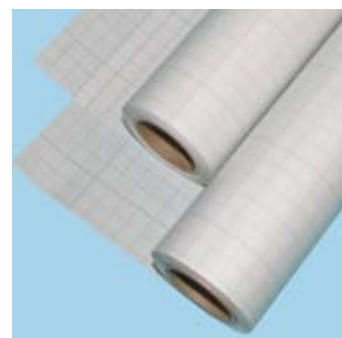

**25 02 42 | FILM LAMINAR SATIN MATE UV 104 cm x 25 m**

Film mate para laminar a baja temperatura. El orden de los materiales es el mismo que en el laminado estándar.

Film..... PVC 50 micras  
 Temperatura de trabajo.....60°C  
 Tiempo de trabajo.....6 minutos  
 Tipo de adhesivo.....Disolvente acrílico 25 micras  
 PH neutro, libre de ácidos.

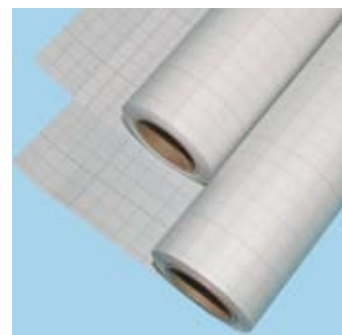

Los tiempos y las temperaturas según el soporte pueden aumentarse en un 10 % o 15 %.

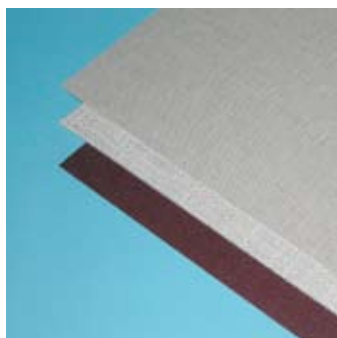

25 05 02	TELA FINA PARA TEXTURIZAR	140 cm x 5 m
25 05 04	TELA GRUESA PARA TEXTURIZAR	150 cm x 5 m
25 01 12	PAPEL DE LIJA PARA TEXTURIZAR	62 cm x 82 m

El sistema de Art Texture es una técnica simple y versátil para laminar o dar relieve que permite una variedad ilimitada de texturas y gofrados especiales. Añade un atractivo único a las fotos, pósters, impresos etc. Elija el lienzo, papel de lija u otras texturas y siga simplemente las instrucciones. Su fácil uso asegura unos resultados profesionales y por tanto de ventas, incluso para los principiantes.

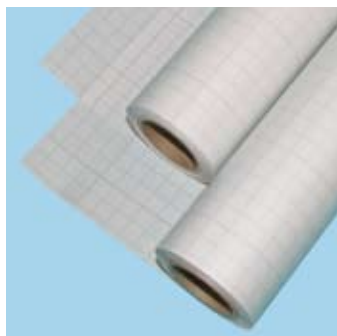

25 04 06	FILM ART-TEXTURE PARA LAMINAR	52 cm x 50 m
25 04 04	FILM ART-TEXTURE PARA LAMINAR	82 cm x 25 m
25 04 12	FILM ART-TEXTURE PARA LAMINAR	122 cm x 25 m

Film termoplástico con filtros UV, cuyo uso se recomienda para fotografías e impresiones reproduciendo la textura del material situado sobre el film durante el proceso. El film protege el motivo de la luz, rasguños o suciedad.

Film..... 80 micras  
 Adhesivo..... Termoplástico  
 Temperatura de trabajo..... 110°C  
 Fijación inicial..... Ninguna



NOVEDAD

25 04 08	FILM TEXTURIZAR LOSEFILM MAT	55 cm x 50 m
25 04 02	FILM TEXTURIZAR LOSEFILM MAT	85 cm x 50 m
25 04 10	FILM TEXTURIZAR LOSEFILM MAT	125 cm x 25 m

Protector no adhesivo desechable útil para conferir un acabado mate al film ArtTexture. Su fina textura permite que el aire escape durante el proceso de texturización en materiales no porosos.

25 01 28	FILM SILICONA TRANSPARENTE BRILLO	54 cm x 25 m
25 01 30	FILM SILICONA TRANSPARENTE BRILLO	125 cm x 25 m

Protector de las mismas características que el LoseFilm Matt que proporciona un acabado brillo.



25 05 06	TELA DE MONTAJE LINO MEDIO	320 cm x 5 m
25 05 08	TELA DE MONTAJE LINO GRUESO	127 cm x 10 m
10 03 62	TELA IBIZA MARRÓN	160 cm x 1m

Montaje estándar de lienzos. Lenzos resistentes a los desgarros y al calor, que se usan como soporte durante el montaje de fotografías, impresiones, pósters etc... y también como soporte durante la texturización. Para adhesivar utilizar: FusiónPlus, 25 03 20 o 25 03 22.

25 05 12	TELA DE MONTAJE LINO FINO ADHESIVO	127 cm x 25 m
----------	------------------------------------	---------------

Material de tela de lino reforzada revestido por un adhesivo que se activa con el calor. Ideal para mapas, cartas, o cualquier otro material que requiera ser plegado o enrollado (como cartas de navegación, mapas aeronáuticos, cianotipias, etc.) También puede ser usado para articular y conectar paneles. Al montar el sandwich este material no precisa de film adhesivo.

25 05 10	TELA DE MONTAJE LINO GRUESO ADHESIVO	125 cm x 10 m
----------	--------------------------------------	---------------

Lienzos gruesos beige de primera calidad, revestidos por un adhesivo transparente que se activa con el calor y protegido por un emisor de humedad constante. Al montar el sandwich este material no precisa de film adhesivo.



25 01 06	PLANCHA DE FIJACIÓN
----------	---------------------

Se usa para fijar los tejidos a la imagen cuando se monta o se pega. Es suficiente con cuatro puntos de fijación en las esquinas.



25 01 16	RODILLO DE PÚAS
----------	-----------------

Se recomienda su uso para perforar laminados gruesos antes de laminar.



25 01 01	PAPEL SILICONADO 1 CARA	65 cm x 25 m
25 01 24	PAPEL SILICONADO 1 CARA	104 cm x 25 m
25 01 26	PAPEL SILICONADO 1 CARA	130 cm x 25 m
25 01 02	PAPEL SILICONADO 2 CARAS	110 cm x 25 m
25 01 04	PAPEL SILICONADO 2 CARAS	130 cm x 25 m

Papel extra fuerte revestido por una o dos caras con silicona. Impide que el exceso de cola manche o adhiera a otras superficies durante el montaje o durante el proceso de laminación.

NOVEDAD

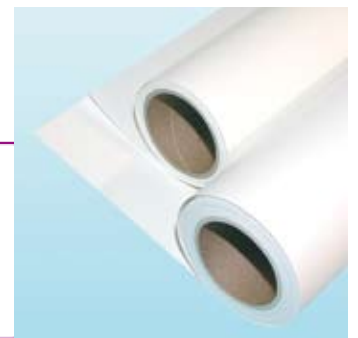

25 01 31	ESPUMA POLIESTER	100 x 130 cm x 10 mm
25 01 32	ESPUMA POLIESTER	128 x 190 cm x 10 mm

Láminas de espuma con gran resistencia al calor recomendables durante el adhesivado, laminación y texturizado.

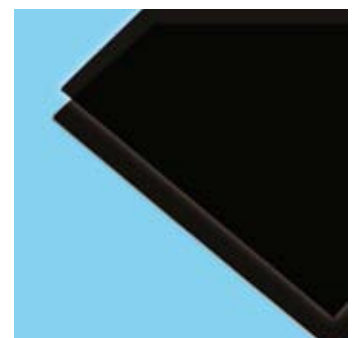

25 01 20	FELPA PARA PRENSA DE VACÍO CALOR	100 x 128 cm
25 01 22	FELPA PARA PRENSA DE VACÍO CALOR	115 x 175 cm

Recambio de felpas originales suministradas con las prensas de vacío con calor.

NOVEDAD





02 40 10 LAMINADORA FRÍO MANUAL 110 cm

Robusta laminadora de rodillos para adhesivar y montar totalmente manual.

02 40 12 LAMINADORA FRÍO ELÉCTRICA 65 cm

02 40 16 LAMINADORA FRÍO ELÉCTRICA 120 cm

02 40 18 LAMINADORA FRÍO ELÉCTRICA 140 cm

02 40 20 LAMINADORA FRÍO ELÉCTRICA 160 cm

Para montaje y laminado profesional. Rodillos de silicona motorizados para facilitar el trabajo de laminado y texturizado de pósters, impresiones artísticas, publicaciones a chorro de tinta, etc.

Se puede ajustar la velocidad de trabajo incluso en marcha para adaptarla a cada material.





02 40 24	LAMINADORA CALOR ELÉCTRICA 120 cm
02 40 26	LAMINADORA CALOR ELÉCTRICA 140 cm
02 40 28	LAMINADORA CALOR ELÉCTRICA 160 cm

Para montaje y laminado profesional. Rodillos de silicona motorizados para facilitar el trabajo de laminado y texturizado de pósters, impresiones artísticas, publicaciones a chorro de tinta, etc. El rodillo superior de estos s está provisto de un elemento térmico que nos permite calentar el rodillo de silicona a 30 o a 60°. Se puede ajustar la velocidad de trabajo incluso en marcha para adaptarla a cada material.



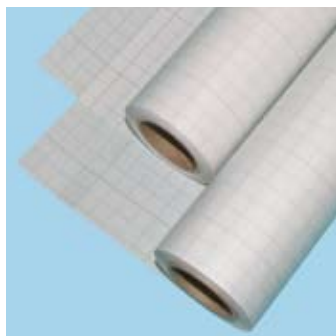

25 10 02	ADHESIVO DOS CARAS	63 cm x 50 m
25 10 04	ADHESIVO DOS CARAS	104 cm x 50 m
25 10 06	ADHESIVO DOS CARAS	127 cm x 50 m

Adhesivo de montaje en frío cubierto por una cara de papel blanco siliconado. Film de poliéster recubierto por ambas caras con adhesivo acrílico de alta calidad. Film más fino para facilitar su uso en pequeñas enmarcaciones. Se puede utilizar sobre superficies lisas. Es apto para interiores y tpara la aplicación al aire libre (limitada).

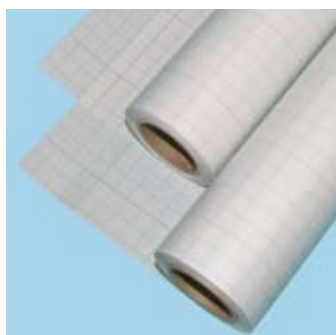

NOVEDAD

25 10 03	ADHESIVO AD DOS CARAS	104 cm x 50 m
25 10 05	ADHESIVO AD DOS CARAS	130 cm x 50 m
25 10 07	ADHESIVO AD DOS CARAS	140 cm x 50 m

Adhesivo de montaje en frío, cubierto por una cara de papel blanco siliconado. Film de poliéster recubierto por ambas caras con un adhesivo acrílico de alta calidad. Film más grueso para facilitar su manipulación. Se puede utilizar sobre superficies lisas. Es apto para interiores y la para la aplicación al aire libre (limitada).

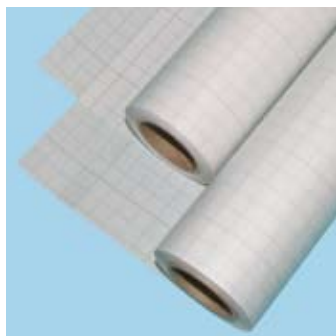

25 10 08	LAMINADO MATE	63 cm x 50 m
25 10 10	LAMINADO MATE	104 cm x 50 m
25 10 12	LAMINADO MATE	127 cm x 50 m
25 10 14	LAMINADO SATINADO	63 cm x 50 m
25 10 16	LAMINADO SATINADO	104 cm x 50 m
25 10 18	LAMINADO SATINADO	127 cm x 50 m
25 10 20	LAMINADO BRILLO	63 cm x 50 m
25 10 22	LAMINADO BRILLO	104 cm x 50 m
25 10 24	LAMINADO BRILLO	127 cm x 50 m

Polímero de PVC libre de ácidos de 80 micras y con factor de protección UV. Utilizados para aplicación interiores y exteriores.

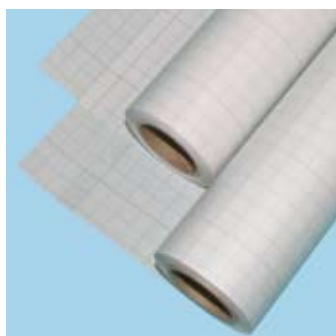

25 10 24	LAMINADO LINO	63 cm x 50 m
25 10 26	LAMINADO LINO	104 cm x 50 m
25 10 28	LAMINADO LINO	127 cm x 50 m
25 10 32	LAMINADO LINO GRUESO	63 cm x 50 m
25 10 34	LAMINADO LINO GRUESO	104 cm x 50 m
25 10 36	LAMINADO LINO GRUESO	127 cm x 50 m

Polímero de PVC libre de ácidos de 80 micras y con factor de protección UV. Utilizados para aplicación interiores y exteriores.

25 10 38	LAMINADO HIELO 63 cm x 50 m
25 10 40	LAMINADO HIELO 104 cm x 50 m
25 10 42	LAMINADO HIELO 127 cm x 50 m

Polímero de PVC libre de ácidos de 80 micras y con factor de protección UV. Utilizados para aplicación interiores y exteriores.

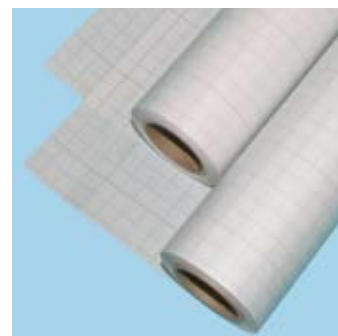

25 10 44	FILM ADHESIVO DOBLE CARA BLANCO 105 cm x 50 m
----------	---

Ideal para montar material gráfico fino en soportes oscuros. Se recomienda para montar imágenes muy brillantes ya que su portador reduce la piel de naranja en tablas como el cartón.

25 10 48	FILM ADH DOBLE CARA METACRILATO 105 cm x 50 m
----------	---

Diseñado para montar prácticamente cualquier imagen en soportes transparentes.

NOVEDAD

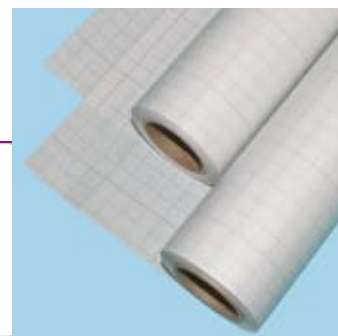

25 10 54	LAMINADO AD BRILLO 107 cm x 50 m
25 10 55	LAMINADO AD BRILLO 137 cm x 50 m
25 10 56	LAMINADO AD BRILLO 155 cm x 50 m

Película de vinilo de 80 micras con protección UV para la aplicación en interiores y exteriores. El papel de aluminio ofrece un acabado brillante.

NOVEDAD

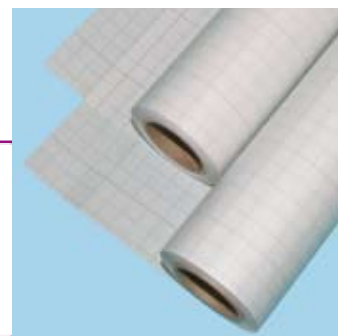

25 10 57	LAMINADO AD ARENA SATINADO 107 cm x 50 m
25 10 58	LAMINADO AD ARENA SATINADO 137 cm x 50 m
25 10 59	LAMINADO AD ARENA SATINADO 155 cm x 50 m

Película de vinilo de 80 micras con protección UV para la aplicación en interiores y exteriores. El papel de aluminio ofrece un acabado satinado.

NOVEDAD

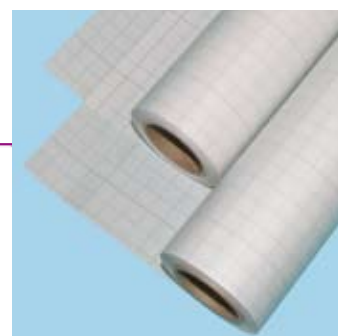

25 10 60	LAMINADO AD MATE 107 cm x 50 m
25 10 61	LAMINADO AD MATE 137 cm x 50 m
25 10 62	LAMINADO AD MATE 155 cm x 50 m

Película de vinilo de 80 micras con protección UV para la aplicación en interiores y exteriores. El papel de aluminio ofrece un acabados mate.

NOVEDAD

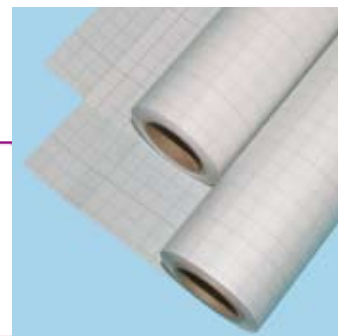

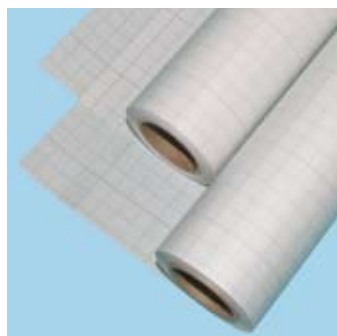

NOVEDAD

25 10 63	LAMINADO PRO BRILLO 63 cm x 25 m
25 10 64	LAMINADO PRO BRILLO 104 cm x 50 m

Película de vinilo de 80 micras con protección UV para la aplicación en interiores y exteriores recubierta por una cara con adhesivo acrílico y cubierto de papel siliconado. El tipo de adhesivo especial previene la aparición de los brillos lo que hace que esta película sea ideal para laminar manual y eléctricamente. Acabado brillo.

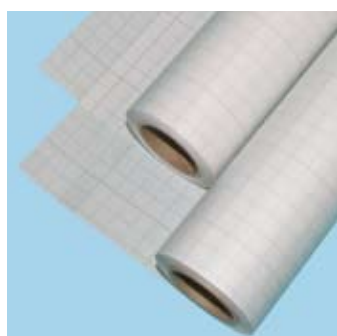

NOVEDAD

25 10 66	LAMINADO PRO ARENA-SATINADO 63 cm x 25 m
25 10 67	LAMINADO PRO ARENA-SATINADO 104 cm x 50 m

Película de vinilo de 80 micras con protección UV para la aplicación en interiores y exteriores recubierta por una cara con adhesivo acrílico y cubierto de papel siliconado. El tipo de adhesivo especial previene la aparición de los brillos lo que hace que esta película sea ideal para laminar manual y eléctricamente. Acabado satinado donde se aprecia una textura micro-granulada.

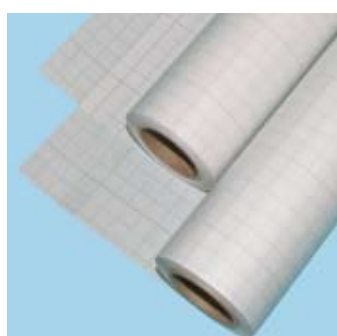

NOVEDAD

25 10 69	LAMINADO PRO MATE 63 cm x 50 m
25 10 70	LAMINADO PRO MATE 104 cm x 50 m

Película de vinilo de 80 micras con protección UV para la aplicación en interiores y exteriores recubierta por una cara con adhesivo acrílico y cubierto de papel siliconado. El tipo de adhesivo especial previene la aparición de los brillos lo que hace que esta película sea ideal para laminar manual y eléctricamente. Acabado mate.

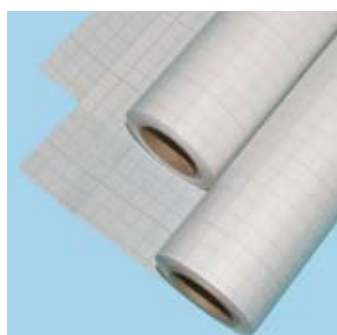

NOVEDAD

25 10 72	LAMINADO PRO LINO 63 cm x 50 m
25 10 73	LAMINADO PRO LINO 104 cm x 50 m

25 10 76	LAMINADO PRO LINO GRUESO 104 cm x 50 m
----------	--

Película de vinilo de 80 micras con protección UV para la aplicación en interiores y exteriores recubierta por una cara con adhesivo acrílico y cubierto de papel siliconado. El tipo de adhesivo especial previene la aparición de los brillos lo que hace que esta película sea ideal para laminar manual y eléctricamente. Con textura de lino fino o grueso, ofrece un atractivo y elegante acabado.

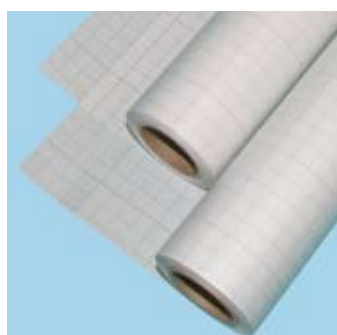

NOVEDAD

25 10 78	LAMINADO PRO PIEL 63 cm x 50 m
25 10 79	LAMINADO PRO PIEL 104 cm x 50 m

Película de vinilo de 80 micras con protección UV para la aplicación en interiores y exteriores. recubierta por una cara con adhesivo acrílico y cubierto de papel de silicona. El tipo de adhesivo especial previene la aparición de los llamados efecto plateado lo que hace que esta película ideal para la laminación manual y eléctrica. Con fina textura de cuero, ofrece un atractivo y elegante acabado.

02 45 80 LIMPIADORA DE VIDRIO INTEC 80 cm

Máquina limpiadora de vidrios para enmarcación que de una sólo pasada limpia perfectamente las dos caras del cristal que se usará para enmarcar. Tiene una boca de entrada para cristal de hasta 80 cm y limpia perfectamente todo tipo de vidrios y vidrios plásticos con grosores de 1,5 a 8 mm. Los vidrios se lavan a una velocidad de hasta 3,75 metros por minuto.

**Información Técnica**

Ancho de entrada de vidrio.....	800 mm
Tamaño mínimo del cristal.....	65 x 65 mm
Rodillos de limpieza.....	6 en grupos de 2
Altura de la mesa de trabajo.....	750 mm
Grosor del cristal.....	de 1,5 a 8 mm
Tensión.....	380 V
Potencia total.....	7,5 Kw
Motor para rodillos de transmisión.....	0,50 Kw
Motor para rodillos de limpieza.....	0,37 Kw
Motor para bomba de agua.....	0,37 Kw
Potencia de secado.....	6,3 Kw
Ventilador.....	0,9 Kw
Velocidad de trabajo.....	entre 0,75 a 3,75 m/min.
Peso.....	600 Kg

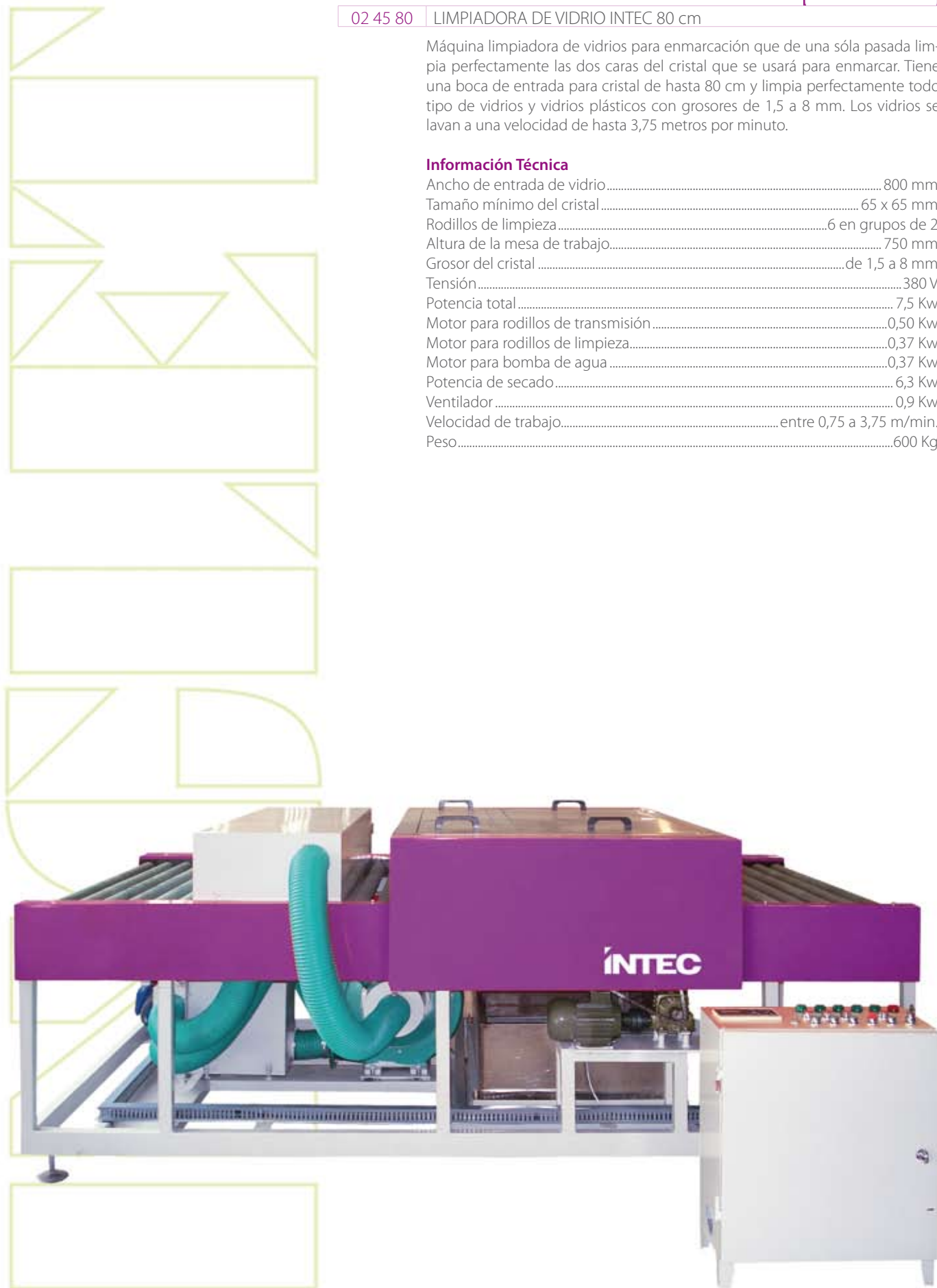



02 45 04 HENDIDORA MANUAL H435 A3

Puede realizar hendidos en impresos previamente laminados. Según el grosor del papel o la cartulina y gracias a su doble canal puede hacer hendidos de 1,2 o 1,8 mm.

- Ancho útil 435 mm
- Grosor máximo para hendir 400 gr/m<sup>2</sup>



NOVEDAD

02 45 05 HENDIDORA MANUAL 450

Puede realizar hendidos en impresos previamente laminados. Según el grosor del papel o la cartulina y gracias a su doble canal puede hacer hendidos de 1,2 o 1,8 mm.

- Ancho útil 460 mm
- Grosor máximo para hendir 400 gr/m<sup>2</sup>



NOVEDAD

02 45 07 ATRIL PARA ÁLBUMS

Atril para el montaje de álbums, libros catálogos...

Medidas ..... 105H x 60 x 51 cm  
Superficie de trabajo ..... 60 x 42 cm

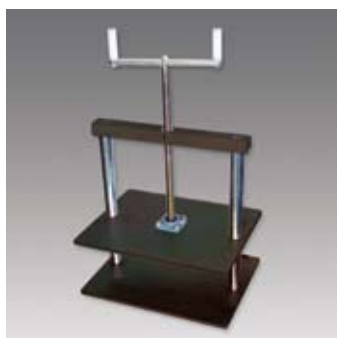

NOVEDAD

02 45 08 PRENSA ACERO NEGRA 40 x 40 cm

Prensa manual realizada en acero de alta calidad.

Medidas ..... 97H x 52 x 40 cm



02 03 22 GUILLOTINA MANUAL 3905 / 390 x 40 mm

Guillotina con pisor que puede cortar hasta 40 mm de grosor de papel sin esfuerzo y tiene una luz de corte de 39 cm. Realizada enteramente en metal, equipa hoja de acero *SOLINGEN* afilable y fácil de cambiar y ajustar.



## 02 45 10 PLASTIFICADORA 3216 / A3

Tiene un sistema de calentamiento que garantiza la uniformidad de la temperatura, los rodillos (2+2) aplican presión y calor al mismo tiempo. Ajuste de temperatura regulable. Plastifica formatos hasta A3.

### Consumibles

22 01 20	FUNDA PLASTIFICAR A4 -100 u-
22 01 22	FUNDA PLASTIFICAR A3 -100 u-



## 02 07 04 ENCOLADORA ELÉCTRICA DE 61 cm

## 02 07 06 ENCOLADORA ELÉCTRICA DE 92 cm

Este sistema reemplaza los sistemas de montaje en seco como sprays adhesivos o films y mejora claramente el coste. Los adhesivos que usa esta encoladora no son tóxicos y no emiten olores molestos, además es libre de ácidos y soluble con agua.

### Consumibles

12 02 30	COLA PARA ENCOLADORAS ROLLATAC 3,8 l
12 02 32	COLA PARA ENCOLADORAS AMS 3,8 l



## 02 45 02 DESTRUCTOR IDEAL 2220, 20 l

El modelo más económico de la gama *IDEAL*, para uso doméstico y pequeñas oficinas. Con cabezales de corte de calidad superior, hechos de acero endurecido, para muchos años de destrucción sin ningún problema. Interruptor de 3 posiciones para el funcionamiento / paro y marcha atrás, luz piloto, potente y silencioso motor de 80 W.

- Doble protección del motor contra sobre calentamiento.
- Cabezales de corte a prueba de clips y grapas.
- Abertura de alimentación 220 mm.
- Tamaño de corte 4 mm.
- Capacidad de destrucción 6-8 hojas.



## 02 45 50 ENCUADERNADORA ESPIRAL + ALICATES

Perforadora de espiral metálico de accionamiento manual.

- Medida máxima encuadernador 40 mm
- Paso del encuadernador 5.1
- Margen de perforación fijo
- Profundidad de perforación 2mm.
- Numero de taladros 59
- Dimensión del taladro 3,2mm
- Capacidad de Perforación 18 hojas 70 g/m2
- Longitud Encuadernación A4
- Capacidad Máxima encuadernador: 385 hojas

### Consumibles

22 01 02	ESPIRAL NEGRO METÁLICO 10 mm -100 u-
22 01 04	ESPIRAL NEGRO METÁLICO 14 mm -100 u-
22 01 06	ESPIRAL NEGRO METÁLICO 18 mm -100 u-
22 01 08	ESPIRAL NEGRO METÁLICO 22 mm -100 u-
22 01 10	ESPIRAL NEGRO METÁLICO 26 mm -100 u-
22 01 12	ESPIRAL NEGRO METÁLICO 30 mm -100 u-





**NOVEDAD**

**02 12 02** ASPIRADOR INTEC PORTÁTIL 1 HP

Tensión.....	220 V
Potencia motor.....	750 W
Diámetro del ventilador.....	230 mm
Diámetro de entrada.....	100 mm
Número de bocas de aspiración.....	1 x 100
Velocidad del aire.....	14,15 m <sup>3</sup> /min.
Diámetro de los sacos.....	380 mm
Altura de los sacos.....	530 mm
Volumen de los sacos.....	0,056 m <sup>3</sup>
Peso.....	24 kg

**Recambios**

14 05 23	SACO RECAMBIO ASPIRADOR PORTÁTIL INTEC 1hp
----------	--



**NOVEDAD**

**02 12 04** ASPIRADOR INTEC 1 HP

Tensión.....	220 V
Potencia motor.....	750 W
Diámetro del ventilador.....	230 mm
Diámetro de entrada.....	100 mm
Número de bocas de aspiración.....	1 x 100
Velocidad del aire.....	14,15 m <sup>3</sup> /min.
Diámetro de los sacos.....	370 mm
Altura de los sacos.....	640 mm
Volumen de los sacos.....	0,057 m <sup>3</sup>
Peso.....	33 kg

- Incluye una boca para aspirar el suelo.
- Manguera de 750 mm y 4" adaptable a la mayoría de máquinas de taller.
- Incluye asa para trasladar con facilidad.

**Recambios**

14 05 24	SACO RECAMBIO ASPIRADOR INTEC 1 hp
----------	------------------------------------

**Accesorios**

14 05 22	FILTRO PARA ASPIRACIÓN INTEC 50 cm
14 05 26	METRO TUBO ASPIRACIÓN INTEC DE 100 mm Ø
03 10 30	ABRAZADERA TUBO ASPIRACIÓN 90 - 110 mm
14 05 20	KIT TUBOS ASPIRACIÓN DOBLE CABEZAL



**NOVEDAD**

**02 12 06** ASPIRADOR INTEC 2 HP

Tensión.....	220 V
Potencia motor.....	1.500 W
Diámetro del ventilador.....	300 mm
Diámetro de entrada.....	125 mm
Número de bocas de aspiración.....	2 x 100
Velocidad del aire.....	42,15 m <sup>3</sup> /min.
Diámetro de los sacos.....	500 mm
Altura de los sacos.....	850 mm
Volumen de los sacos.....	0,153 m <sup>3</sup>
Peso.....	51 kg

**Recambios**

14 05 25	SACO RECAMBIO ASPIRADOR INTEC 2-3 hp
----------	--------------------------------------

**Accesorios**

14 05 22	FILTRO PARA ASPIRACIÓN INTEC 50 cm
14 05 26	METRO TUBO ASPIRACIÓN INTEC DE 100 mm Ø
03 10 30	ABRAZADERA TUBO ASPIRACIÓN 90 - 110 mm
14 05 20	KIT TUBOS ASPIRACIÓN DOBLE CABEZAL

**02 12 08** ASPIRADOR INTEC 3 HP, TRIFÁSICO 380V

**NOVEDAD**

Tensión.....	380 V
Potencia motor.....	2.200 W
Diámetro del ventilador.....	300 mm
Diámetro de entrada.....	150 mm
Número de bocas de aspiración.....	3 x 100
Velocidad del aire.....	65,09 m <sup>3</sup> /min.
Diámetro de los sacos.....	500 mm
Altura de los sacos.....	850 mm
Volumen de los sacos.....	0,307 m <sup>3</sup>
Peso.....	64 kg

**Recambios**

14 05 25	SACO RECAMBIO ASPIRADOR INTEC 2-3 hp
----------	--------------------------------------

**Accesorios**

14 05 22	FILTRO PARA ASPIRACIÓN INTEC 50 cm
14 05 26	METRO TUBO ASPIRACIÓN INTEC DE 100 mm Ø
03 10 30	ABRAZADERA TUBO ASPIRACIÓN 90 - 110 mm
14 05 20	KIT TUBOS ASPIRACIÓN DOBLE CABEZAL



**14 05 22** FILTRO PARA ASPIRADOR INTEC 50 cm

**NOVEDAD**

Accesorio filtrante para montar sustituyendo el saco superior en los aspiradores 02 12 08 y 02 12 06, filtra el aire que va al exterior mediante un elemento filtrante de papel que se limpia girando la leva superior. Para el aspirador 02 12 08 son necesarios dos filtros.

Rango de filtración.....	1 micra
Diámetro del tambor.....	510 mm
Altura del tambor.....	610 mm



**02 12 10** FILTRO LIMPIADOR DE AIRE INTEC

**NOVEDAD**

Incluye mando a distancia para controlar la potencia y el encendido/apagado. Limpia rápidamente el aire de su puesto de trabajo. Filtra el 98% de las partículas de 5 micras. Usándolo conjuntamente con un aspirador proporciona un control total del polvo en el taller. Incorpora filtro antiestático. Filtros fáciles de reemplazar sin necesidad de herramientas. El filtro de entrada puede soplar y es lavable. Limpia el aire de una estancia de 50 m<sup>2</sup> en menos de 5 minutos. Incluye herrajes para colgar en el techo.

Tensión.....	220 V
Motor.....	1,5 HP
Filtro de salida.....	5 micras
Filtro de entrada.....	1 micra
Flujo de aire.....	a potencia máxima 39,58 m <sup>3</sup> a potencia media 19,89 m <sup>3</sup> a potencia mínima 15,75 m <sup>3</sup>
Ruido.....	a potencia máxima 68 dB a potencia media 66 dB a potencia mínima 63 dB
Tamaño.....	770 x 610 x 310 mm
Peso.....	25 kg





02 11 08	ASPIRADOR 2 CV MONOFÁSICO 1 SACO
02 11 10	ASPIRADOR 2 CV TRIFÁSICO 1 SACO

Motor .....	2 hp
Turbinas.....	250 mm
Salida principal.....	125 mm
Derivación.....	2 x 100 mm
Capacidad.....	1.800 m <sup>3</sup> /h
Medidas.....	85 x 56 x 19 5 cm
Peso.....	47 kg

**Recambios**

14 05 25	SACO RECAMBIO ASPIRADOR INTEC 2-3 hp
----------	--------------------------------------

**Accesorios**

14 05 22	FILTRO PARA ASPIRACIÓN INTEC 50 cm
14 05 10	METRO TUBO ASPIRACIÓN DE 100 mm Ø
03 10 30	ABRAZADERA TUBO ASPIRACIÓN 90 - 110 mm
14 05 20	KIT TUBOS ASPIRACIÓN DOBLE CABEZAL



28 03 16	ASPIRADOR INDUSTRIAL <i>FREUD</i>
----------	-----------------------------------

Aspirador industrial multiusos de 1.400 W, tanto para sólidos como para líquidos. Soplador. Depósito de 20 litros inoxidable. 6,3 kg de peso, incorpora enchufe para herramienta eléctrica hasta 1.800 W. Portátil, incorpora ruedas. Todas las herramientas que necesitan aspiración de la marca *FREUD* pueden conectarse al tubo que equipara este aspirador.

**Recambios**

28 02 28	BOLSA ASPIRADOR <i>FREUD</i> -5 u-
----------	------------------------------------



02 11 04	ASPIRADOR PARA LIMPIEZA INOX 1435
----------	-----------------------------------

Aspirador especial para sólidos y líquidos con depósito de acero inoxidable de 35 l. Telecontrol electrónico para funcionamiento conmutado con máquinas electroportátiles. La manguera tiene un diámetro de 38 mm. El aspirador se suministra con un kit de accesorios de aspiración. Tiene un motor de 1.200 W y es monofásico, 220 V.



**NOVEDAD**

31 04 23	ASPIRADOR NEUMÁTICO LIGERO VAC-U-GUN
----------	--------------------------------------

Es ideal para aspiración de polvo y pequeñas virutas producidas por el uso de maquinaria para madera. Se recomienda el uso después de trabajar con la máquina para limpiar las partículas que el propio aspirador de ésta no ha eliminado manteniendo la zona de trabajo limpia. Este aspirador no sustituye al de la máquina, sólo lo complementa. Viene con una serie de accesorios para facilitar la aspiración en zonas determinadas: dos tubos de extensión, un cepillo aspirador, y dos bocas de aspiración de tamaño diferente. Conexión a línea de aire con una presión de entre 5,5 a 6,9 bar. Es recomendable que la salida de aire venga de un filtro de aspiración y un secante para alargar la vida del aspirador. Este aspirador no necesita mantenimiento.

02 09 38 COMPRESOR SILENCIOSO 0,5 hp -9 l-

El uso de compresores en lugares con vecinos como tiendas, talleres o casas, sugiere la utilización de compresores silenciosos. La única diferencia frente a los compresores industriales está en el silencio, que permite utilizarlos en lugares de trabajo en que otros compresores de ruidos ensordecedores no son aceptados.

Potencia.....	0,5 Hp
Capacidad.....	9 L
Presión máxima.....	8 bar
Tensión.....	220 V
Ruido.....	40 dB
Peso.....	22 kg

**Recambios**

03 10 27 ACEITE PARA COMPRESOR SILENCIOSO -0,5 l-



02 09 40 COMPRESOR SILENCIOSO 1 hp -24 l-

El uso de compresores en lugares con vecinos como tiendas, talleres o casas, sugiere la utilización de compresores silenciosos. La única diferencia frente a los compresores industriales está en el silencio, que permite utilizarlos en lugares de trabajo en que otros compresores de ruidos ensordecedores no son aceptados.

Potencia.....	1 Hp
Capacidad.....	24 L
Presión máxima.....	8 bar
Tensión.....	220 V
Ruido.....	40 dB
Peso.....	42 kg

**Recambios**

03 10 27 ACEITE PARA COMPRESOR SILENCIOSO -0,5 l-



02 09 42 COMPRESOR SILENCIOSO 1,5 hp -50 l-

El uso de compresores en lugares con vecinos como tiendas, talleres o casas, sugiere la utilización de compresores silenciosos. La única diferencia frente a los compresores industriales está en el silencio, que permite utilizarlos en lugares de trabajo en que otros compresores de ruidos ensordecedores no son aceptados.

Potencia.....	1,5 Hp
Capacidad.....	50 L
Presión máxima.....	8 bar
Tensión.....	220 V
Ruido.....	40 dB
Peso.....	65 kg

**Recambios**

03 10 27 ACEITE PARA COMPRESOR SILENCIOSO -0,5 l-





**02 09 06** COMPRESOR HOBBY VENTO 1,5 hp 220 / 50 -6 l-

Electrocompresor de pistón coaxial. Sin mantenimiento. Ligero, manejable y fácil de transportar.

Potencia.....	1,5 Hp
Capacidad.....	6 l
Aire aspirado.....	180 l / min.
Tensión.....	220 V
Presión máx.....	8 bar
Salida de aire.....	1/4"
Dimensiones.....	49 x 20 x 49,5 cm
Peso.....	15 kg



**02 09 02** COMPRESOR HOBBY FC 2 hp, 220 -24 l-

Potencia.....	2 Hp
Capacidad.....	24 l
Aire aspirado.....	230 L / min.
Tensión.....	220 V
Presión máx.....	8 bar
Salida de aire.....	1/4"
Dimensiones.....	60 x 27,5 x 59 cm
Peso.....	26 kg

**Recambios**

**03 10 29** ACEITE MOTOR PARA COMPRESOR -5 l-



**02 09 04** COMPRESOR HOBBY FC 2 hp, 220 -50 l-

Potencia.....	2 Hp
Capacidad.....	50 l
Aire aspirado.....	240 L / min.
Tensión.....	220 V
Presión máx.....	8 bar
Salida de aire.....	1/4"
Dimensiones.....	83 x 38 x 72 cm
Peso.....	37 kg

**Recambios**

**03 10 29** ACEITE MOTOR PARA COMPRESOR -5 l-

02 09 08	COMPRESOR INDUSTRIAL 2 hp, 220II -50 l-
Potencia.....	2 Hp
Capacidad .....	50 l
Aire aspirado.....	254 L / min.
Tensión.....	220 V
Presión máx.....	9 bar
Salida de aire.....	2 x 1/4"
Dimensiones.....	86 x 38 x 71 cm
Peso.....	48 kg

02 09 10	COMPRESOR INDUSTRIAL 2 hp, 220II -100 l-
Capacidad .....	100 l
Tensión.....	220 V
Salida de aire.....	3 x 1/4"
Dimensiones.....	107 x 39 x 80 cm
Peso.....	62 kg

**Recambios**

03 10 29	ACEITE MOTOR PARA COMPRESOR -5 l-
----------	-----------------------------------



02 09 12	COMPRESOR INDUSTRIAL 2 hp, 220II -200 l-
Potencia.....	2 Hp
Capacidad .....	200 l
Aire aspirado.....	254 L / min.
Tensión.....	220 V
Presión máxima.....	9 bar
Salida de aire.....	1/2"
Dimensiones.....	150 x 45 x 110 cm
Peso.....	96 kg



02 09 14	COMPRESOR INDUSTRIAL 2 hp, 380III -200 l-
Potencia.....	2 Hp
Capacidad .....	200 l
Aire aspirado.....	254 L / min.
Tensión.....	380 V
Presión máxima.....	9 bar
Salida de aire.....	1/2"
Dimensiones.....	150 x 45 x 110 cm
Peso.....	96 kg

02 09 16	COMPRESOR INDUSTRIAL 3 hp, 380III -300 l-
Potencia.....	3 Hp
Capacidad .....	300 l
Aire aspirado.....	254 L / min.
Tensión.....	380 V
Presión máxima.....	9 bar
Salida de aire.....	1/2"
Dimensiones.....	152 x 69 x 115 cm
Peso.....	96 kg

**Recambios**

03 10 29	ACEITE MOTOR PARA COMPRESOR -5 l-
----------	-----------------------------------



**02 09 18** COMPRESOR INSONORIZADO 2 hp 220V -25 l-

Potencia.....	2 Hp
Capacidad.....	25 l
Aire aspirado.....	254 L / min.
Tensión.....	220 V
Presión máx.....	9 bar
Salida de aire .....	1/4"
Dimensiones.....	75 x 46 x 95 cm
Peso.....	83 kg

**02 09 20** COMPRESOR INSONORIZADO 3 hp, 380V -25 l-

Potencia.....	3 Hp
Capacidad.....	25 l
Aire aspirado.....	320 L / min.
Tensión.....	380 V
Presión máx.....	9 bar
Salida de aire .....	1/4"
Dimensiones.....	75 x 46 x 95 cm
Peso.....	83 kg



**02 09 22** COMPRESOR INSONORIZADO 7,5 hp, 380 OL

Potencia.....	7,5 Hp
Aire aspirado.....	653 L / min.
Tensión.....	380 V
Presión máx.....	10 bar
Salida de aire .....	3/4"
Dimensiones.....	77 x 56 x 77 cm
Peso.....	68 kg

**Recambios**

**03 10 29** ACEITE MOTOR PARA COMPRESOR -5 l-



**02 09 32** CALDERA PARA COMPRESOR -200 l- + accesorios

Diámetro.....	450 mm
Alto.....	1550 mm
Peso.....	62 kg
Presión máxima .....	11 bar
Capacidad.....	200 l
Entrada / salida de aire .....	1"

*Manguitos y racords para la union a compresor incluidos.*

**02 09 34** CALDERA PARA COMPRESOR -300 l- + accesorios

Diámetro.....	500 mm
Alto.....	1650 mm
Peso.....	80 kg
Presion maxima .....	11 bar
Capacidad.....	300 L
Entrada / salida de aire .....	1"

*Manguitos y racords para la union a compresor incluidos.*



**02 09 28** COMPRESOR DE TORNILLO 10 hp, 380 -275 l-

Potencia.....	10 Hp
Capacidad.....	275 l
Caudal a 10 bar.....	1,04 m <sup>3</sup> / min.
Tensión.....	380 V
Salida de aire.....	3/4"
Dimensiones.....	118 x 61,5 x 164,5 cm
Peso.....	388 kg
Nivel sonoro.....	67 dB
<i>Secador frigorífico + Pre + Post filtro (incluido)</i>	
Punto de rocío.....	3° C
Refrigerante.....	R134
Caída de presión.....	0,2 bar

**Recambios**

**03 10 29** ACEITE MOTOR PARA COMPRESOR -5 l-



**02 90 03** SECADOR FRIGORÍFICO 1,2 m<sup>3</sup>/ min. 220

Caudal.....	0,55 m <sup>3</sup> / min.
Pérdida de carga.....	0,06 bar
Potencia nominal.....	0,35 Kw
Tensión.....	220 V
Refrigerante.....	R134.a
Presión máx. de trabajo.....	14 bar
Punto de rocío.....	3° C
Dimensiones.....	34,5 x 42 x 77 cm
Salida de aire.....	1/2"
Peso.....	32 kg
Nivel sonoro.....	< 70 dBT



**31 02 50** MANQUITO TUBO COMPRESOR 1,5 m

Manguito para salida de compresor/calderín al inicio de la instalación neumática.



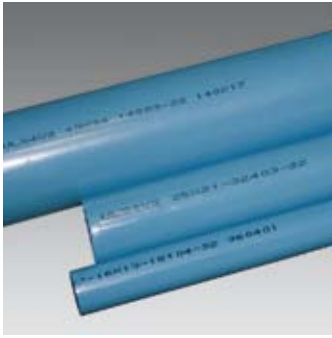

31 01 06	TUBO DE POLIAMIDA DE Ø 16 mm AZUL 2 m
31 01 15	TUBO DE POLIAMIDA DE Ø 25 mm AZUL 2 m
31 01 14	TUBO DE POLIAMIDA DE Ø 40 mm AZUL 2 m

Tubo de poliamida autoextinguible para distribución de aire comprimido. Resistencia al fuego según norma UL94 nivel V2. Presión máxima de trabajo: 13 kg/cm<sup>2</sup>



31 04 01	TUBO DE POLIURETANO DE Ø 4 x 2,5 mm TRANSPARENTE 1 m
31 04 21	TUBO DE POLIURETANO DE Ø 8 x 5 mm TRANSPARENTE 1 m
31 02 23	TUBO DE POLIURETANO DE Ø 6 x 4 mm TRANSPARENTE 1 m
31 04 03	TUBO DE POLIAMIDA DE Ø 8 x 6 mm NATURAL 1 m
31 04 04	TUBO DE POLIAMIDA DE Ø 12 x 10 mm NATURAL 1 m

Tubos para neumática en poliuretano o poliamida flexibles, con excelentes propiedades elásticas a bajas temperaturas y gran resistencia química. Se usan para rácor instantáneo.



31 01 13	CLIP DE FIJACIÓN PARA TUBO Ø 16 mm
31 01 22	CLIP DE FIJACIÓN PARA TUBO Ø 25 mm
31 01 29	CLIP DE FIJACIÓN PARA TUBO Ø 40 mm



31 01 10	DISTRIBUIDOR 3 ENTRADA 1/2" a SALIDA 1/2"
----------	---

Distribuidor realizado en resina acetálica:  
Entrada T 3 x 1/2" con rosca de utilización en latón de 1 x 1/2".  
Presión máxima de trabajo 15 bar.



31 01 11	DISTRIBUIDOR 1 ENTRADA 1/2" a SALIDA 3/8"
----------	---

Distribuidor realizado en resina acetálica:  
Entrada 1 x 1/2" con rosca de utilización 1 x 3/8".  
Presión máxima de trabajo 15 bar.

**31 01 12** DISTRIBUIDOR 2 ENTRADAS 1/2" x SALIDA 3/8"

Distribuidor realizado en resina acetálica:  
 Entrada 2 x 1/2" con rosca de utilización 1 x 3/8".  
 Presión máxima de trabajo 15 bar.



**31 01 07** DISTRIBUIDOR 1 ENTRADA 1/2" a SALIDA 1/2"

Distribuidor realizado en resina acetálica:  
 Entrada 1 x 1/2" con rosca de utilización en latón 1 x 1/2".  
 Presión máxima de trabajo 15 bar.



**31 01 08** DISTRIBUIDOR 1 ENTRADA 1/2" a 2 SALIDAS 1/2"

Distribuidor realizado en resina acetálica:  
 Entrada 1 x 1/2" con rosca de utilización en latón 2 x 1/2".  
 Presión máxima de trabajo 15 bar.



**31 01 09** DISTRIBUIDOR 1 ENTRADA 1/2" a 3 SALIDAS 1/2"

Distribuidor realizado en resina acetálica:  
 Entrada 1 x 1/2" con rosca de utilización en latón 3 x 1/2".  
 Presión máxima de trabajo 15 bar.



**31 01 24** RÁCOR UNIÓN RECTO Ø 40 mm

**31 01 16** RÁCOR UNIÓN RECTO Ø 25 mm

Rácores realizados en poliamida, gran facilidad de conexión mediante sistema de pinza y tuerca de apriete, pinza multiagarre realizada en acero inoxidable para la óptima sujeción del tubo.





31 01 25	RÁCOR UNIÓN CODO Ø 40 mm 90°
31 01 17	RÁCOR UNIÓN CODO Ø 25 mm 90°

Rácores realizados en poliamida, gran facilidad de conexión mediante sistema de pinza y tuerca de apriete, pinza multiagarre realizada en acero inoxidable para la óptima sujección del tubo.



31 03 29	RÁCOR RÁPIDO CODO Ø 40 mm 45 ° JUY40
31 03 30	RÁCOR RÁPIDO CODO Ø 40 mm 45 ° JUY25

Rácores realizados en poliamida, gran facilidad de conexión mediante sistema de pinza y tuerca de apriete, pinza multiagarre realizada en acero inoxidable para la óptima sujección del tubo.



31 01 26	RÁCOR RÁPIDO "T" Ø 40 mm
31 01 18	RÁCOR RÁPIDO "T" Ø 25 mm

Rácores realizados en poliamida, gran facilidad de conexión mediante sistema de pinza y tuerca de apriete, pinza multiagarre realizada en acero inoxidable para la óptima sujección del tubo.



31 01 26	RÁCOR UNIÓN REDUCCIÓN 25 / 25 / 16
31 01 32	RÁCOR UNIÓN REDUCCIÓN 40 / 40 / 25

Rácores realizados en poliamida, gran facilidad de conexión mediante sistema de pinza y tuerca de apriete, pinza multiagarre realizada en acero inoxidable para la óptima sujección del tubo.



31 01 33	RÁCOR UNIÓN REDUCCIÓN 25 / 25 / 1/2
----------	-------------------------------------

Rácores realizados en poliamida, gran facilidad de conexión mediante sistema de pinza y tuerca de apriete, pinza multiagarre realizada en acero inoxidable para la óptima sujección del tubo.

31 01 30	RACOR DERIVACIÓN Ø 25 a Ø 16
31 01 27	RACOR DERIVACIÓN Ø 40 a Ø 25

Realizado en poliamida.



31 01 19	RACOR DERIVACIÓN Ø 25 a Ø 1/2
31 01 31	RACOR DERIVACIÓN Ø 40 a Ø 1/2

Realizado en poliamida. Para derivación rápida de tubo de 25 a salida de 1/2" H rosca cónica.



31 01 23	RÁCOR RECTO MACHO METÁLICO 1" M a Ø 25 mm
31 02 93	RÁCOR RECTO MACHO METÁLICO 1"1/2 M a Ø 40 mm

Realizado en poliamida, para tubo de 25.



31 01 20	RÁCOR RECTO MACHO PLÁSTICO 1/2" M a Ø 25 mm
31 02 92	RÁCOR RECTO MACHO PLÁSTICO 1" M a Ø 40 mm

Realizado en poliamida, para tubo de 25.



31 02 04	RÁCOR CODO MACHO 1/2" M a 25 mm
31 02 05	RÁCOR CODO MACHO 3/4" M a 25 mm

Realizado en poliamida para tubo de 25.





31 02 01	RÁCOR RECTO HEMBRA METÁLICO 1" H a Ø 25 mm
31 02 94	RÁCOR RECTO HEMBRA METÁLICO 1" 1/2H a Ø 40 mm

Realizado en poliamida y rosca en latón, para tubo de 25.



31 01 21	TAPÓN FINAL DE LÍNEA Ø 25 mm
31 01 28	TAPÓN FINAL DE LÍNEA Ø 40 mm

Realizado en poliamida y rosca en latón, para tubo de 25.



31 03 24	TAPÓN 4 mm
31 03 25	TAPÓN 8 mm

Cuerpo realizado en resina acetálica, presión de trabajo de 0 a 10 kg/cm<sup>2</sup>.



31 02 51	RÁCOR HIDRÁULICO SALIDA COMPRESOR 1/2 - 1/2
31 02 57	RÁCOR HIDRÁULICO SALIDA COMPRESOR 1/2 - 1/4

Rosca cilíndrica M M.



03 10 29	ACEITE MOTOR PARA COMPRESOR -5 l-
31 04 20	ACEITE PARA CIRCUITO NEUMÁTICO -1 l-
03 10 27	ACEITE MOTOR PARA COMPRESOR SILENCIOSO -0,5 l-
31 04 02	ACEITE HIDRÁULICO MORSO -5 l-

**31 04 05** REGULADOR DE PRESIÓN 1/4"

Regulador con manómetro.  
Presión máxima de entrada 12 bar.



**03 12 25** FILTRO REGULADOR 1/4"

Filtro regulador con manómetro y secado.  
Presión máxima de entrada 12 bar.



**31 04 06** FILTRO REGULADOR Y ENGRASE 1/4"

Grupo filtro regulador lubricador con manómetro y secado. Presión máxima de entrada 12 bar.



**31 04 07** FILTRO REGULADOR Y ENGRASE 1/2"

Grupo filtro regulador y lubricador con manómetro y secado. Presión máxima de entrada 14 bar.



**31 04 08** MANÓMETRO ENTRADA 1/8"

Manómetro recambio para filtros y reguladores.

**31 01 05** BRIDA PARA SUJECCIÓN REGULADORES





31 02 07 ENCHUFE RÁPIDO 1/4" H

Enchufe rápido universal, conexión con 6 bolas inox con caudal de aire muy elevado. Cuerpo en latón niquelado.



31 02 08 ADAPTADOR PARA ENCHUFE RÁPIDO 1/4" H

Cuerpo en latón niquelado.



31 02 16 ENCHUFE RÁPIDO 1/4" M

Enchufe rápido universal, conexión con 6 bolas inox con caudal de aire muy elevado. Cuerpo en latón niquelado.



31 02 15 ADAPTADOR PARA ENCHUFE RÁPIDO 1/4" M

Cuerpo en latón niquelado.



31 02 97 GRIFO DE BOLA CON PALANCA TUBO 1/4"

31 02 06 GRIFO DE BOLA CON PALANCA TUBO 1/2"

31 02 78 GRIFO DE BOLA CON PALANCA TUBO 3/4"

Cuerpo de latón niquelado y bola cromada, asiento de teflón, maneta de acero zincado y roscas "GAS" H cilíndricas.



31 02 75	RÁCOR REDUCTOR 1/4" M a 1/8" H
----------	--------------------------------

Realizado en latón niquelado, reducción cilíndrica.



31 02 66	RÁCOR ALARGO 1/4" M a 1/2" H
----------	------------------------------

31 02 25	RÁCOR ALARGO 1/4" M a 3/8" H
----------	------------------------------

31 02 76	RÁCOR ALARGO 1/8" M a 1/4" H
----------	------------------------------

Realizado en latón niquelado, rosca cónica.



31 02 67	MANGUITO 1/2" a 1/2"
----------	----------------------

31 02 17	MANGUITO 1/4" a 1/4"
----------	----------------------

31 02 29	MANGUITO 1/4" a 1/2"
----------	----------------------

Realizado en latón niquelado.



31 02 74	RÁCOR MACHO 1/2" a 1/2"
----------	-------------------------

31 02 02	RÁCOR MACHO 1/4" a 1/4"
----------	-------------------------

31 02 64	RÁCOR MACHO 1/8" a 1/8"
----------	-------------------------

31 02 65	RÁCOR MACHO 1/8" a 1/4"
----------	-------------------------

Realizado en latón niquelado, rosca cónica.



31 02 59	TAPÓN DE LATÓN NIQUELADO ROSCA Ø 1/2"
----------	---------------------------------------

31 02 73	TAPÓN DE LATÓN NIQUELADO ROSCA Ø 1/4"
----------	---------------------------------------

31 02 72	TAPÓN DE LATÓN NIQUELADO ROSCA Ø 1/8"
----------	---------------------------------------

31 02 77	TAPÓN DE LATÓN NIQUELADO ROSCA Ø 3/8"
----------	---------------------------------------

Cuerpo en latón OT-58 niquelado. Rosca cilíndrica.





31 02 68	RÁCOR CODO DE LATÓN NIQUELADO ROSCA Ø 1/4"
31 02 69	RÁCOR CODO DE LATÓN NIQUELADO ROSCA Ø 1/2"

Cuerpo en latón OT-58 niquelado. Rosca cilíndrica.



31 02 70	RÁCOR "T" DE LATÓN NIQUELADO ROSCA Ø 1/4"
31 02 71	RÁCOR "T" DE LATÓN NIQUELADO ROSCA Ø 1/2"

Cuerpo en latón OT-58 niquelado. Rosca cilíndrica.



31 02 58	RÁCOR INSTANTÁNEO 1/2" M a 16 mm
31 02 24	RÁCOR INSTANTÁNEO 3/8" M a 12 mm
31 02 63	RÁCOR INSTANTÁNEO 1/4" M a 12 mm
31 02 03	RÁCOR INSTANTÁNEO 1/4" M a 8 mm
31 02 79	RÁCOR INSTANTÁNEO 1/8" M a 4 mm

Cuerpo realizado en latón niquelado, teflonado en la rosca macho cónica, sistema de pinzado para conexión y pulsador elíptico para desconexión. Collarín interno exclusivo para máxima estanqueidad, presión de trabajo de 0 a 10 kg/cm<sup>2</sup>.



31 02 14	RÁCOR INSTANTÁNEO 1/4" H a 8 mm
31 02 80	RÁCOR INSTANTÁNEO 1/8" H a 4 mm

Cuerpo realizado en latón niquelado, sistema de pinzado para conexión y pulsador elíptico para desconexión. Collarín interno exclusivo para máxima estanqueidad, presión de trabajo de 0 a 10 kg/cm<sup>2</sup>.



31 03 19	RÁCOR INSTANTÁNEO CODO 4 a M5 M
31 03 20	RÁCOR INSTANTÁNEO CODO 4 a 1/8" M

Cuerpo realizado en resina acetálica, partes metálicas el latón niquelado y rosca macho cónica teflonada, sistema de pinzado para conexión y pulsador elíptico para desconexión. Collarín interno exclusivo para máxima estanqueidad, presión de trabajo de 0 a 10 kg/cm<sup>2</sup>.

31 03 16	RÁCOR INSTANTÁNEO CODO Ø 4 mm
31 03 02	RÁCOR INSTANTÁNEO CODO Ø 8 mm
31 03 10	RÁCOR INSTANTÁNEO CODO Ø 12 mm
31 03 12	RÁCOR INSTANTÁNEO CODO Ø 16 mm

Cuerpo realizado en resina acetálica, gran facilidad de conexión con sistema de pinzado, desconexión mediante pulsador elíptico exclusivo.



31 03 17	RÁCOR INSTANTÁNEO "T" Ø 4 mm
31 03 03	RÁCOR INSTANTÁNEO "T" Ø 8 mm
31 03 08	RÁCOR INSTANTÁNEO "T" Ø 12 mm
31 03 13	RÁCOR INSTANTÁNEO "T" Ø 16 mm

Cuerpo realizado en resina acetálica, gran facilidad de conexión con sistema de pinzado, desconexión mediante pulsador elíptico exclusivo.



31 03 15	RÁCOR INSTANTÁNEO RECTO Ø 4 mm
31 03 01	RÁCOR INSTANTÁNEO RECTO Ø 8 mm
31 03 09	RÁCOR INSTANTÁNEO RECTO Ø 12 mm
31 03 11	RÁCOR INSTANTÁNEO RECTO Ø 16 mm

Cuerpo realizado en resina acetálica, gran facilidad de conexión con sistema de pinzado, desconexión mediante pulsador elíptico exclusivo.



31 03 18	RÁCOR INSTANTÁNEO "Y" 4 - 4 - 4 mm
----------	------------------------------------

Cuerpo realizado en resina acetálica, sistema de pinzado para conexión y pulsador elíptico para desconexión. Collarín interno exclusivo para máxima estanqueidad, presión de trabajo de 0 a 10 kg/cm<sup>2</sup>.



31 03 27	RÁCOR INSTANTÁNEO UNIÓN 8 mm M a 4 mm
31 03 28	RÁCOR INSTANTÁNEO UNIÓN 6 mm M a 4 mm
31 03 31	RÁCOR INSTANTÁNEO UNIÓN 12 mm M a 8 mm

Cuerpo realizado en resina acetálica, sistema de pinzado para conexión y pulsador elíptico para desconexión. Collarín interno exclusivo para máxima estanqueidad, presión de trabajo de 0 a 10 kg/cm<sup>2</sup>.





31 03 04 GRIFO MANUAL DE 3 VÍAS Ø 8 mm

Válvula de cierre manual, con vía de descarga en posición off. Ligera y compacta realizada en resina acetálica.



31 03 05 GRIFO DE CORREDERA 1/4" H H

Válvula de entrada circuito de aire máquina. 3 vías, cuerpo de latón y corredera en aluminio anodizada azul.



30 04 17 EQUILIBRADOR 1-2 Kg

Para colgar herramientas de hasta 2 kg y tenerlas así siempre a mano. Cuando se precisa se estira, recogándose automáticamente al soltar.



31 04 09 ROLLO DE TEFLÓN 12 mm x 10 m

Cinta en PTFE de 12 mm de ancho por 10 m



31 04 10 ESPIRAL AZUL EN POLIAMIDA CON TERMINALES

Tubo flexible de alta resistencia mecánica, excelentes propiedades térmicas y gran resistencia a los agentes químicos. Se suministra con rácores montados en los extremos uno macho fijo y otro giratorio con conectores rápidos preinstalados.

**31 04 11** ESPIRAL ROJO EN POLIAMIDA ÚTIL 5 m

Tubo flexible de alta resistencia mecánica, excelentes propiedades térmicas y gran resistencia a los agentes químicos. Se suministra con rácores montados en los extremos uno macho fijo y otro giratorio.

**31 04 12** ESPIRAL AZUL EN POLIURETANO ÚTIL 4 m**31 04 13** ESPIRAL AMARILLO EN POLIURETANO ÚTIL 7 m

El poliuretano es el material ideal para la producción de tubos en espiral debido a su flexibilidad semejante a la goma, pesa 1/3 menos y dura 5 veces más. Baja resistencia a la fuerza de extensión, excelente resistencia a los agentes químicos, oxidantes, hidrólisis y ozono. Presión de trabajo 10 bar. Se suministra con rácores montados en los extremos uno macho fijo y otro giratorio.

**31 04 14** PISTOLA SOPLADORA BOQUILLA CORTA

Pistola de soplado, cuerpo en aluminio.

**31 04 15** PISTOLA SOPLADORA BOQUILLA LARGA

Pistola de soplado, cuerpo en aluminio y boquilla de caña larga.

**31 04 16** PISTOLA SOPLADORA PLÁSTICO

Pistola de soplado, color azul, R 1/4.

**31 04 18** KIT DE NEUMÁTICA

El Kit de neumática es una solución completa que incluye: tubo en espiral de nylon 5 m con rácores, pistola de limpieza, pistola de pintar, pistola para soplar y pistola con regulador para el inflado de ruedas, grupos a presión, etc.





NOVEDAD

**28 03 20** TALADRO DE COLUMNA INTEC

Tensión.....	220 V
Motor .....	370 W
Accionamiento por rotación.....	210 mm
Portabrocas .....	de 1,5 a 13 mm
Capacidad de perforación máxima.....	13 mm
Recorrido del husillo.....	50 mm
Velocidades.....	5
Rango de velocidad.....	de 600 a 2500 RPM
Altura total .....	735 mm
Peso.....	26 kg



**28 03 14** TRONZADORA 1800W FREUD

Potente ingletadora de 1.800 W con mesa superior. Disco de 250 x 30 mm, corte en base a 90°: 70 x 150 mm; corte en mesa superior: 40 mm. Incorpora giro basculante a 45°. Disco de corte HM-Z40 incluido.

**Recambios**

14 03 91	DISCO USO GENERAL TRONZADORA FREUD
14 03 92	DISCO INDUSTRIAL TRONZADORA FREUD



**28 03 12** SIERRA CIRCULAR FREUD

Sierra circular de 1.300 W, base de gran superficie en inyección de aluminio. Dispone de separador de corte y protección total del disco. Velocidad: 5000 rpm. Capacidad de corte a 90°: 55 mm; disco de 160 mm.

**Recambios**

14 03 89	DISCO SIERRA CIRCULAR 160 x 16 Z12
14 03 90	DISCO SIERRA CIRCULAR 160 x 16 Z40



**28 03 05** SIERRA CALADORA FREUD

Caladora *freestyle* ligera, agresiva y robusta, dotada de velocidad variable y sistema antivibración, con excelente guiado de la hoja. Sistema *Quick-Fix* de cambio de hoja y sistema de acción pendular con 3 posiciones.

**Recambios**

28 02 24	KIT HOJAS DE CALAR -10 u-
----------	---------------------------



**28 03 04** TALADRO PERCUTOR FREUD

Taladro percutor de excelentes características con motor de 650 W, de 0 a 2.600 rpm, portabrocas automático, reversible y de 13 mm de diámetro máximo, incluye maletín.

**Recambios**

28 02 22	KIT 25 BROCAS TITANIO MADERA Y METAL
----------	--------------------------------------

## 28 03 06 | MINI AMOLADORA *FREUD*

Mini amoladora electrónica ajustada a una sola velocidad, desconexión por exceso de corriente para proteger el motor y al usuario, control de velocidad por fase de onda completa y realimentación por control de corriente. Potencia: 950 W, disco de 125 mm de diámetro máximo.

### Recambios

14 03 85	DISCO PARA INOX DE 125 mm PARA AMOLADORA
14 03 86	DISCO DEBASTE DE 125 mm PARA AMOLADORA
14 03 87	DISCO TRONZAR DE 125 mm PARA AMOLADORA



## 28 03 08 | PULIDORA VERTICAL *FREUD*

Pulidora con disco de 180 mm muy manejable y ergonómica, 800 W de potencia, 4.000 rpm de velocidad.

### Recambios

14 03 88	DISCO PULIDOR FVP800
28 02 26	BOINA PULIDORA



## 28 03 02 | ATORNILLADOR A BATERÍA 12 V *FREUD*

Atornillador de 12 V, portabrocas automático, dos velocidades mecánicas, electrónica reversible, 21 posiciones de par de apriete y de 0 a 1.300 rpm. La dotación se compone de: atornillador con dos baterías NiMH, cargador rápido 1 hora, dos puntas de atornillar, empuñadura auxiliar, base imantada, maletín y linterna.

### Recambios

28 02 20	KIT 10 PUNTAS DE TITANIO PARA ATORNILLADOR
28 02 22	KIT 25 BROCAS TITANIO PARA MADERA Y METAL



## 28 03 18 | TALADRO ATORNILLADOR 6 V

Taladro sin cable destinado a la perforación de acero, madera, aleaciones y materiales similares, así como el atornillado / desatornillado en madera y chapa.

NOVEDAD



## 28 00 89 | ATORNILLADOR PORTÁTIL 2 BATERÍAS

Atornillador taladro portátil con regulador de par y posición de taladro, contiene además del atornillador 2 baterías y cargador.





28 00 96 | JUEGO DE PUNTAS ATORNILLADOR

Juego universal de puntas con adaptador para atornilladores.



28 00 57 | ADAPTADOR ANGULAR ATORNILLADO

Complemento para taladro o atornillador útil para llegar a los tornillos situados en lugares de difícil acceso.



28 00 91 | DUST BOX PARA BROCAS DE 3 a 8 mm

Este sistema de campana recoge el polvo que se produce al taladrar de forma vertical.



28 00 82 | MINITALADRO LIJADORA 220 V

Mini taladro lijadora para trabajos de ebanista, incluye lijas y accesorios de varios tamaños. Funciona a 220 V y puede regularse la velocidad de trabajo.



14 16 02 | DECAPADOR INDUSTRIAL AIRE CALIENTE 1500 W STEINEL

Ideal para retractilar.

Potencia.....1500 W

Tensión..... 220 V



**14 16 04** SOPLADOR AIRE CALIENTE 2.000 W SALKI

Para soldado de metales blandos, moldeado de PVC, secado de pinturas, desensamblado de piezas encoladas, retractilar, etc.

Potencia..... 2.000 W

Tensión..... 220 V



**14 16 06** JUEGO DE 3 BOQUILLAS PARA SOPLADORES

Kit de accesorios para sopladores



**28 03 19** BASE MÚLTIPLE 6 PRESAS CON TAPA



**28 03 01** MULTÍMETRO DIGITAL PRECISIÓN

Multicontador digital de mano 3½ para medir voltajes de corriente continua y de corriente alterna, resistencia, diodos y transistores que funcionan con pilas.

NOVEDAD



**28 00 76** COMPROBADOR DE TENSIÓN





NOVEDAD

28 00 03 LÁMPARA 30 LEDS COMPACTA

Linterna de trabajo a base de diodos electroluminiscentes (LED) recargable, sin cable y con un gancho colgador para una mayor comodidad. Autonomía de 5-6 horas.



NOVEDAD

28 00 05 LINTERNA LEDS DINAMO USB

Compacta y económica, esta linterna de trabajo a base de diodos electroluminiscentes (LED) es recargable y funciona sin cable. Cargador USB y autonomía de 2 horas.



28 00 78 LINTERNA RECARGABLE

Linterna sin pilas que se recarga en cualquier toma de corriente 220 V.



NOVEDAD

28 02 07 EXTINTOR DE MANO

Este pequeño y compacto extintor proyecta una espuma que se extiende con mucha rapidez sobre el fuego y lo ahoga aislando el foco del oxígeno. La rápida decantación de la espuma garantiza el enfriamiento de las superficies impidiendo la reanudación del fuego. Ideal para pequeños fuegos recién iniciados provocados por aceites, hidrocarburos, tejidos, disolventes, etc... El tiempo de proyección es de como mínimo de 30 s.



28 00 64 CONTENEDOR 6 CAJONES

28 00 65 CONTENEDOR 5 CAJONES

Contenedores apilables de 6 o 5 cajones con separadores interiores. Cada contenedor mide 32 cm de alto x 24 cm de ancho x 28 cm de fondo.

28 00 08	CAJA DE HERRAMIENTAS METÁLICA
28 00 10	CAJA DE HERRAMIENTAS DE PLÁSTICO
28 00 11	CARRETILLA PLATAFORMA PLEGABLE



28 00 12	ESCALERA 6 PELDAÑOS DE ALUMINIO
----------	---------------------------------

Escalera de 6 peldaños de aluminio, reforzada y estable con control de apertura máxima.



28 00 79	CABALLETES PLEGABLES Y REGULABLES (2)
----------	---------------------------------------

Kit de 2 caballetes metálicos de gran resistencia y plegables. Pueden regularse en altura para adaptarlos a cualquier superficie.



28 00 06	RODILLO SOPORTE ALIMENTACIÓN
----------	------------------------------

Rodillo para soporte de alimentación con altura regulable. Útil de apoyo para molduras y otros materiales.



28 00 07	RODILLO SOPORTE DOBLE INTEC
----------	-----------------------------

Rápido y fácil ajuste de la altura mediante pedal.  
Trípode para asegurar la estabilidad.  
Puede usarse con superficie plana o con bolas para mejorar el desplazamiento de los objetos.

Altura ajustable..... de 68 a 115 cm  
Longitud de la barra ajustable..... 42 c  
Número de bolas..... 5  
Diámetro de las bolas..... 16 mm  
Peso..... 10 Kg

NOVEDAD





28 00 81 RODILLO PRENSOR DOBLE

Para eliminar burbujas y arrugas en las labores de encolado y laminado de láminas o fotografías.



NOVEDAD

28 00 85 RODILLO DE PRESIÓN PARA ADHESIVO 70 mm

28 00 86 RODILLO DE PRESIÓN PARA ADHESIVO 100 mm

28 00 87 RODILLO DE PRESIÓN PARA ADHESIVO 150 mm

Robusto rodillo de caucho muy sólido para facilitar la aplicación de las películas adhesivas sobre las superficies. Mango antideslizante ergonómico.



14 04 02 PRENSA DE FLEJE DE 4 LADOS 5 m

Las prensas de fleje de 4 lados son imprescindibles en cualquier taller, para unir y encolar de una sola vez todos los trozos o para sujetar las esquinas que hayan quedado abiertas después del clavado mientras se seca la cola.



14 04 04 PRENSA DE FLEJE DE 4 LADOS 7 m

Las prensas de fleje de 4 lados son imprescindibles en cualquier taller, para unir y encolar de una sola vez todos los trozos o para sujetar las esquinas que hayan quedado abiertas después del clavado mientras se seca la cola.



14 04 06 PRENSA DE FLEJE DE 8 LADOS 7 m

Las prensas de fleje de 8 lados son imprescindibles en cualquier taller, para unir y encolar de una sola vez todos los trozos o para sujetar las esquinas que hayan quedado abiertas después del clavado mientras se seca la cola.

**28 00 84** | PUÑO ATORNILLADOR DE GANCHOS

Herramienta útil para atornillar alcayatas, hembrillas y otros tornillos donde no puede actuarse con otro tipo de llaves. Puede adaptarse al destornillador eléctrico.



**28 00 30** | TORNILLO DE SOBREMESA 275 x 80

Fabricado en fundición nodular con guía redonda. Mordazas y husillo intercambiables. Incorpora base giratoria.



**28 00 58** | SARGENTO RÁPIDO CON ABERTURA HASTA 300 mm

**28 00 59** | SARGENTO RÁPIDO CON ABERTURA HASTA 450 mm

Práctica herramienta que puede sustituir al tornillo de marquetería por su fácil y rápida regulación. Asegura un buen apriete sin deteriorar los materiales ya que las bocas están protegidas con plástico.



**28 00 37** | JUEGO DE BOTADORES REDONDOS DE 2 a 8 mm

Juego de botadores cónicos realizados en acero al cromo-vanadio.



**28 00 33** | MARTILLO DE EBANISTA MANGO PLÁSTICO 20 mm

**28 00 35** | MAZA DE MADERA 80 mm

Martillo con mango de plástico, acabado pintado en negro, bocas pulidas y barnizado.





28 00 70	FORMÓN 6 mm
28 00 71	FORMÓN 8 mm
28 00 72	FORMÓN 10 mm
28 00 73	FORMÓN 16 mm
28 00 74	FORMÓN 20 mm
28 00 75	FORMÓN 26 mm

Mango de haya con hoja de acero templada y rectificada.



28 00 43	JUEGO DE GUBIAS 6 piezas
----------	--------------------------

Mango de haya y hoja de acero.



28 00 46	ESCUADRA 200 x 130
----------	--------------------

Escuadra metálica realizada en fundición.

28 00 47	FALSA ESCUADRA
----------	----------------

Mango de madera.



28 00 68	FLEXÓMETRO PROFESIONAL 3 m NYLON
28 00 69	FLEXÓMETRO PROFESIONAL 5 m NYLON

Flexómetro profesional realizado en metal y cubierto de una capa de nylon para evitar su deterioro por oxidación y prevenir los cortes, tiene tres sistemas de freno de la cinta y la punta está imantada para facilitar su uso.

28 00 68 Cinta de 3 m de longitud x 16 mm de ancho.

28 00 69 Cinta de 5 m de longitud x 25 mm de ancho.



28 00 44	NIVEL DE ALUMINIO
----------	-------------------

Realizado en aluminio moldeado y pintado epoxy. Precisión de 0,5 mm/metro = 0,029° en posición normal. Fiolas monoblock selladas al cuerpo.

28 00 09	REMACHADORA PROFESIONAL
----------	-------------------------

Herramienta sencilla y práctica para clavar remaches, coladores, bisagras, etc...



28 00 55	LIMA
----------	------

Lima plana de punta. Para limar superficies planas, esquinas y desbastado general. La forma de su punta facilita el acceso en ángulos y esquinas. Picado de las superficies doble. Cantos sin picado. Mango bimaternal.



28 00 54	LIMA PARA CANTOS DE MARCOS
----------	----------------------------

Práctica lima para limar los cantos de las molduras y mejorar el acabado de los cuadros.



28 00 48	ESPÁTULA DE 4 cm
----------	------------------

28 00 49	ESPÁTULA DE 6 cm
----------	------------------

28 00 50	ESPÁTULA DE 8 cm
----------	------------------

28 00 51	ESPÁTULA DE 10 cm
----------	-------------------

Espátulas flexibles con mango de plástico y hoja vaciada templada.



28 00 67	RASCADOR DE ACERO 60 mm
----------	-------------------------

Para raspar y eliminar residuos en todo tipo de superficies como: paredes, suelos, cristales... Tiene 60 mm de ancho y 1mm de espesor con cuchilla extremadamente afilada.





28 00 41 TIJERAS ELECTRICISTA

Tijeras cromadas y plastificadas. 5"



28 00 26 TENAZA RUSA

Tenaza de encofrador modelo ruso. Pintado epoxy negro.



28 00 28 MORDAZA GRIP BOCA RECTA

Llave polivalente reforzada de acabado niquelado, tuerca de retención de la apertura deseada. 10"



28 00 27 TENACILLA CREMALLERA

Tenacilla de cabeza pulida realizada en acero de alta calidad.



28 00 29 CORTA ALAMBRES OBLÍCUO

28 00 23 ALICATES UNIVERSALES

De acero, especial para corte, acabado niquelado-cromado con fundas bimaternal.

28 00 24 ALICATES DE PUNTA

Alicates de punta recta y boca dentada fabricados en acero cromo-vanadio.



## 28 00 02 ALICATES CIERRA / CORTA CABLES

Alicates ideales para el sistema seguro de colgar cuadros con cable desde un sólo punto de apoyo. Más fácil de nivelar. En el marco hay que colocar hembrillas u otros colgadores para poder sujetar el cable.

NOVEDAD



## 28 00 62 KIT ALICATES DE PRECISIÓN EN ESTUCHE

Especiales para electrónica, presentados en estuche con mango antideslizante, cabezales pulidos brillantes y articulaciones suaves con resorte interior. Contiene 8 alicates.



## 28 00 80 SACAGRAPAS J.K.

Herramienta muy útil para retirar con facilidad las grapas clavadas en madera, etc.



## 28 00 15 JUEGO DE LLAVES COMBINADAS -17 u- DE 6 - 6 a 21-21 mm

Llaves combinadas de acero con recubrimiento cromado.



### Modelo

## 28 00 13 JUEGO DE LLAVES ALLEN -6 u- DE 1,5 a 5 mm

Juego de llaves macho acodadas tipo Allen. Pavonadas y presentadas en bolsa de plástico con bolsillos.





**Modelo**

28 00 14	JUEGO DE LLAVES ALLEN BOLA -9 u- DE 1,5 a 10 mm
----------	---

Juego de llaves macho acodadas tipo *Allen* pavonadas y con punta de bola. Presentadas en petaca de plástico.



28 00 17	LLAVE INGLESA AJUSTABLE nº 6
28 00 16	LLAVE INGLESA AJUSTABLE nº 10

Llaves ajustables con moleta lateral (nº10) y con moleta central (nº6).



28 00 61	LLAVE FLEXIBLE MULTIUSOS
----------	--------------------------

Práctica llave para aflojar tarros, botes de pintura, garrafas, etc. no deteriora los materiales ya que la cinta es de caucho de alta resistencia.



28 00 18	DESTORNILLADOR MADERA 4,5 x 90
28 00 19	DESTORNILLADOR MADERA 7 x 130
28 00 20	DESTORNILLADOR MADERA 9 x 175

Destornilladores de punta plana con mango de madera.

28 00 21	DESTORNILLADOR DE PLÁSTICO PH1-100
28 00 22	DESTORNILLADOR DE PLÁSTICO PH2-125

Destornilladores de punta Phillips con mango de plástico.



28 00 66	DESMAGNETIZADOR
----------	-----------------

Especial para elementos metálicos como destornilladores o pinzas, puede magnetizar y desmagnetizar cualquier útil metálico.

**28 00 63** KIT DESTORNILLADORES DE PRECISIÓN EN ESTUCHE

Contiene 6 destornilladores de precisión, 2 de estrella y 4 planos de 1, 1.2, 1.5 y 1.8 mm x 50 mm. Presentados en estuche de plástico.



**28 00 77** DESTORNILLADOR TELESCÓPICO CON IMÁN

Práctico destornillador múltiple telescópico, magnético y con 20 puntas de destornilladores, allen y llaves de vaso.



**28 00 04** DESTORNILLADOR PARA ÁNGULOS DE ALUMINIO

Destornillador especial para fijar los ángulos que sujetan las esquinas de los marcos de aluminio, con un capuchón especial que facilita la inserción del tornillo.



**28 02 01** GUANTES DE ALGODÓN *INTELOCK*

**28 02 18** GUANTES DE ALGODÓN *NESCHEN*

Guantes fabricados en algodón para trabajar con materiales sensibles como láminas, lienzos, molduras, etc.



**28 02 02** GUANTES DE NYLON CON PALMA ANTIDESLIZANTE

Guantes fabricados en fibra textil con nylon antideslizante en la palma, útiles para variedad de aplicaciones.





### 28 02 14 | GUANTES PIEL FLOR

Guantes fabricados en piel de alta calidad para múltiples propósitos.



### 28 02 06 | TAPAOÍDOS

Tapaoídos de seguridad indicados para trabajar en ambientes ruidosos. Se emplea caucho como materias de contacto con el oído para mejorar la comodidad.



### 28 02 16 | PROTECTOR AURICULAR RUIDO DACAR

Cómodo protector auricular para trabajar en lugares especialmente ruidosos, elimina casi completamente los ruidos molestos protegiendo el oído.



### 28 02 04 | GAFAS PROTECCIÓN TRANSPARENTES

Gafas de seguridad realizadas en polímero transparente.



### 28 02 10 | MASCARILLA ECO FILTRO PAPEL -50 u-

Mascarilla resistente a la humedad. No obstaculiza el ángulo de visión y puede usarse con gafas de protección. Es desechable. Tiene una pinza metálica para adaptarse perfectamente a la nariz.

### 28 02 12 | MASCARILLA MOLDEX CON VÁLVULA

Mascarilla resistente de gran durabilidad, puede usarse varias veces, puede usarse junto a gafas de protección y incorpora válvula.

## 28 00 00 SACAPUNTAS FLETCHER

Herramienta muy útil para retirar con facilidad las puntas *Fletcher* clavadas en el marco.



## 28 00 01 BAÚL HERRAMINETAS 96 PIEZAS

Novedoso baúl modular para herramientas que alberga cuatro bandejas de quita y pon que se acoplan para que puedan llevarse siempre las herramientas correctas para el trabajo. Por su almacenaje y versatilidad es la última colección de herramientas que va a necesitar.

### Contenido

- 1 nivel de 9" Ángulos de 45°, 90° y 180°
- 1 Alicata de corte de 150mm
- 1 Alicata de punta alargada de 150mm
- 1 Martillo de 300gr con mango de madera
- 1 Cuchilla de uso general con 1 recambio
- 1 Cinta métrica de 5m
- 1 Llave inglesa ajustable hasta 8"
- 11 Llaves combinadas de:
  - 7, 8, 9, 10, 11, 12, 13, 14, 15, 17 y 19mm
- 7 Llaves Allen de:
  - 1,5, 2, 2,5, 3, 4, 5 y 6mm
- 1 Carraca de 1/2"
- 13 Llaves de vaso métricas con aro estriado de:
  - 8, 9, 10, 11, 12, 13, 14, 15, 17, 19, 22, 24 y 27mm
- 2 Barras de extensión de 1/2" de:
  - 125 y 250mm
- 2 Llaves de vaso con anillo estriado de:
  - 16 y 21mm
- 1 Cabezal T de 1/2" a 3/8"
- 10 Llaves de vaso métricas de 1/4" con aro estriado
- 1 Carraca de 1/4"
- 1 Barra de extensión de 100mm de 1/4"
- 8 Destornilladores con cabezales:
  - Plano: 6 x 100 mm, 5 x 75 mm, 3 x 75 mm y 6 x 38 mm
  - Estrella: 6 x 100 mm, 5 x 75mm, 3 x 75 mm y #2 x 38 mm
- 6 Destornilladores de precisión con cabezales:
  - Plano: 2, 0, 2.4 y 3.0
  - Estrella: # 0.0, #0 y #1
- 1 Destornillador de punta
- 24 Cabezales para el destornillador de punta:
  - Estriada: 3, 4, 5.5 y 7mm
  - Pozi: #1, #2, #3
  - Philips: #0, #1, #2, #3
  - Hexagonal: 3, 4, 5, 6 y 7mm
  - Estrella: T10, T15, T20, T25, T27, T30, y T40
- 1 Caja plástica con 4 cajones ensamblables.

NOVEDAD





06 02 54 GRAPADORA 530 MANUAL TAK

Grapadora Salki MS 53/8 adecuada para montaje de bastidores y marcos, para trabajos de decoración, fijado de tapicerías y recubrimiento de sofás y muebles.



**Grapas**

**V/M U/E**

07 06 04	GRAPA 530 / 4 mm -millar-	5	100
07 06 06	GRAPA 530 / 6 mm -millar-	5	100
07 06 08	GRAPA 530 / 8 mm -millar-	5	100



06 02 52 GRAPADORA 26 RAPID TENAZA 1 ST

**Grapas**

**V/M U/E**



07 09 16	GRAPA TENAZA 26 / 6 mm -millar-	5	100
07 09 18	GRAPA TENAZA 26 / 8 mm -millar-	5	100



06 02 46 GRAPADORA RAPID 131 MANUAL PLÁSTICO

Práctica y de fácil manejo. Fabricada en plástico. Es ligera, compacta y no tiene retroceso.



**Grapas**

**V/M U/E**

07 09 04	GRAPA 131 / 4 mm -millar-	5	100
07 09 06	GRAPA 131 / 6 mm -millar-	5	100
07 09 08	GRAPA 131 / 8 mm -millar-	5	100



06 02 44 GRAPADORA 131 MANUAL RAPID METÁLICA

Fabricada en acero, es ligera y compacta, además de práctica está dotada de gran fuerza de penetración. Exenta de retroceso. Carga inferior, sin piezas sueltas. Empuñadura fijable que impide el disparo al vacío.



**Grapas**

**V/M U/E**

07 09 04	GRAPA 131 / 4 mm -millar-	5	100
07 09 06	GRAPA 131 / 6 mm -millar-	5	100
07 09 08	GRAPA 131 / 8 mm -millar-	5	100



06 02 48 GRAPADORA 131 MANUAL RAPID METÁLICA

Fabricada en acero, es ligera y compacta, además de práctica está dotada de gran fuerza de penetración. Exenta de retroceso. Carga inferior, sin piezas sueltas.



**Grapas**

**V/M U/E**

07 09 04	GRAPA 131 / 4 mm -millar-	5	100
07 09 06	GRAPA 131 / 6 mm -millar-	5	100
07 09 08	GRAPA 131 / 8 mm -millar-	5	100
07 09 10	GRAPA 131 / 10 mm -millar-	5	100
07 09 12	GRAPA 131 / 12 mm -millar-	5	100
07 09 14	GRAPA 131 / 14 mm -millar-	5	100

## 06 02 32 GRAPADORA 58 MANUAL ESCO

Grapadora para infinidad de usos tanto en talleres como fuera de éstos. Posibilidad de regular el impacto mediante el tapón superior.



Grapas		V/M	U/E
07 03 06	GRAPA ESCOR 58 / 6 mm -millar-	5	100
07 03 08	GRAPA ESCOR 58 / 8 mm -millar-	5	100
07 03 10	GRAPA ESCOR 58 / 10 mm -millar-	5	100



## 06 02 40 GRAPADORA 80 NEUMÁTICA SIMES



Grapas		V/M	U/E
07 04 04	GRAPA FASCOR 80 / 4 mm -millar-	10	200
07 04 06	GRAPA FASCOR 80 / 6 mm -millar-	10	200
07 04 08	GRAPA FASCOR 80 / 8 mm -millar-	10	200
07 04 10	GRAPA FASCOR 80 / 10 mm -millar-	10	200
07 04 12	GRAPA FASCOR 80 / 12 mm -millar-	10	200
07 04 14	GRAPA FASCOR 80 / 14 mm -millar-	10	200



## 06 02 36 GRAPADORA 80 NEUMÁTICA OMER



Grapas		V/M	U/E
07 04 04	GRAPA FASCOR 80 / 4 mm -millar-	10	200
07 04 06	GRAPA FASCOR 80 / 6 mm -millar-	10	200
07 04 08	GRAPA FASCOR 80 / 8 mm -millar-	10	200
07 04 10	GRAPA FASCOR 80 / 10 mm -millar-	10	200
07 04 12	GRAPA FASCOR 80 / 12 mm -millar-	10	200
07 04 14	GRAPA FASCOR 80 / 14 mm -millar-	10	200
07 04 16	GRAPA FASCOR 80 / 16 mm -millar-	10	200



## 06 02 42 GRAPADORA 80 NEUMÁTICA RAPID



Grapas		V/M	U/E
07 04 04	GRAPA FASCOR 80 / 4 mm -millar-	10	200
07 04 06	GRAPA FASCOR 80 / 6 mm -millar-	10	200
07 04 08	GRAPA FASCOR 80 / 8 mm -millar-	10	200
07 04 10	GRAPA FASCOR 80 / 10 mm -millar-	10	200
07 04 12	GRAPA FASCOR 80 / 12 mm -millar-	10	200
07 04 14	GRAPA FASCOR 80 / 14 mm -millar-	10	200
07 04 16	GRAPA FASCOR 80 / 16 mm -millar-	10	200



## 06 02 38 GRAPADORA 97 NEUMÁTICA OMER



Grapas		V/M	U/E
07 05 10	GRAPA OMER 97 / 10 mm -millar-	5	100
07 05 12	GRAPA OMER 97 / 12 mm -millar-	5	100
07 05 14	GRAPA OMER 97 / 14 mm -millar-	5	100
07 05 16	GRAPA OMER 97 / 16 mm -millar-	5	100





06 01 02 CLAVADORA MANUAL ELPA 18

**Clavos**

V/M U/E

07 08 18	CLAVOS 18 mm -10.000 u-	1	20
----------	-------------------------	---	----



NOVEDAD

06 01 03 CLAVADORA NEUMÁTICA F18 ROMA

Puede usar clavos de 18, 20 y 30 mm

**Clavos**

V/M U/E

07 08 18	CLAVOS 18 mm -10.000 u-	1	20
07 08 32	CLAVOS 20 mm -millar-	5	100
07 08 36	CLAVOS 30 mm -millar-	5	100



06 01 04 CLAVADORA NEUMÁTICA OMER

Puede usar clavos desde 12 a 20 mm altura

**Clavos**

V/M U/E

07 08 15	CLAVOS 15 mm -millar-	12	240
07 08 16	CLAVOS 16 mm -millar-	7	140
07 08 18	CLAVOS 18 mm -10.000 u-	1	20



06 01 08 CLAVADORA NEUMÁTICA RAPID

Puede usar clavos desde 12 a 30 mm altura

**Clavos**

V/M U/E

07 08 15	CLAVOS 15 mm -millar-	12	240
07 08 16	CLAVOS 16 mm -millar-	7	140
07 08 18	CLAVOS 18 mm -10.000 u-	1	20



06 01 26 CLAVADORA MANUAL PUNTAS FLEXIBLES ELPA

**Puntas**

V/M U/E

07 08 04	PUNTAS FLEX. NEGRAS 15 mm -millar-	10	200
----------	------------------------------------	----	-----



TAMAÑO REAL



06 01 15 CLAVADORA NEUMÁTICA DE PUNTAS FLEXIBLES *INTEC*



Puntas		V/M	U/E
07 08 04	PUNTAS FLEXIBLES NEGRAS 15 mm -millar-	10	200

TAMAÑO REAL

NOVEDAD



06 01 16 CLAVADORA NEUMÁTICA PUNTAS FLEXIBLES *OMER*



Puntas		V/M	U/E
07 08 04	PUNTAS FLEXIBLES NEGRAS 15 mm -millar-	10	200

TAMAÑO REAL



06 01 14 CLAVADORA NEUMÁTICA PUNTAS FLEXIBLES *DUETTO*

Clavadora manual o neumática que usa puntas flexibles de 0,4 mm



Puntas		V/M	U/E
07 08 04	PUNTAS FLEX. NEGRAS 15 mm -millar-	10	200

TAMAÑO REAL



06 01 20 CLAVADORA MANUAL DE PUNTAS FLEXIBLES *FLETCHER*

Clavadora de puntas flexibles. Existe un útil especial para sacar estas puntas en el apartado herramientas, referencia HS094.



Puntas		V/M	U/E
07 08 27	PUNTAS <i>FLETCHER</i> FLEX. ANCHAS -10.000 u-	1	5

TAMAÑO REAL



06 01 22 CLAVADORA MANUAL PUNTAS *FLETCHER* *FRAMEMASTER*

Clavadora de puntas rígidas, flexibles y pequeñas para cristal. Existe un útil especial para sacar estas puntas en el apartado herramientas, referencia 28 00 23.

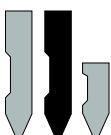

Puntas		V/M	U/E
07 08 24	PUNTAS RÍGIDAS <i>FLETCHER</i> -3.000 u-	1	20
07 08 26	PUNTAS FLEXIBES <i>FLETCHER</i> -3.000 u-	1	20
07 08 28	PUNTAS RÍGIDAS <i>GLAZIER</i> -5.000 u-	1	10

TAMAÑO REAL



## Grapadoras y clavadoras multifunción



### 06 01 18 CLAVADORA MANUAL DE PUNTAS RÍGIDAS DUETTO

Puede usar puntas rígidas y flexibles.

#### Puntas

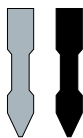

07 08 20	PUNTAS FLEXIBLES <i>DUETTO</i> 0,6 mm -3.000 u-
07 08 22	PUNTAS RÍGIDAS <i>DUETTO</i> 0,6 mm -3.000 u-

TAMAÑO REAL



### 06 02 30 CLAVADORA MANUAL MULTIFUNCIÓN TAK

#### Grapas y Clavos

V/M U/E

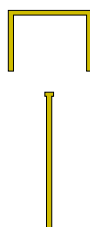

07 06 06	GRAPA 530 / 6 mm -millar-	5	100
07 06 08	GRAPA 530 / 8 mm -millar-	5	100
07 06 10	GRAPA 530 / 10 mm -millar-	5	100
07 06 12	GRAPA 530 / 12 mm -millar-	5	100
07 06 14	GRAPA 530 / 14 mm -millar-	5	100
07 08 15	CLAVOS 15 mm -millar-	12	240



### 06 01 07 CLAVADORA MANUAL MULTIFUNCIÓN MS4

#### Grapas y Clavos

V/M U/E

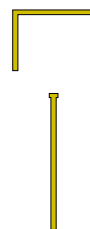

07 06 04	GRAPA 530 / 4 mm -millar-	5	100
07 06 06	GRAPA 530 / 6 mm -millar-	5	100
07 06 08	GRAPA 530 / 8 mm -millar-	5	100
07 06 10	GRAPA 530 / 10 mm -millar-	5	100
07 06 12	GRAPA 530 / 12 mm -millar-	5	100
07 06 14	GRAPA 530 / 14 mm -millar-	5	100
07 08 15	CLAVOS 15 mm -millar-	12	240



### 06 02 28 CLAVADORA ELÉCTRICA MULTIFUNCIÓN TAK

Grapadora-clavadora con gatillo de seguridad.

#### Grapas y Clavos

V/M U/E

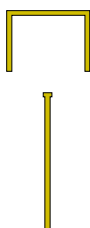

07 06 06	GRAPA 530 / 6 mm -millar-	5	100
07 06 08	GRAPA 530 / 8 mm -millar-	5	100
07 06 10	GRAPA 530 / 10 mm -millar-	5	100
07 06 12	GRAPA 530 / 12 mm -millar-	5	100
07 06 14	GRAPA 530 / 14 mm -millar-	5	100
07 08 15	CLAVOS 15 mm -millar-	12	240

## 06 02 50 CLAVADORA ELÉCTRICA MULTIFUNCIÓN RAPID

Pistola grapadora y clavadora eléctrica capaz de realizar 30 impactos por minuto, sólo pesa 1,6 kg. Tensión: 220 V



### Grapas

		V/M	U/E
07 09 08	GRAPA 131 / 8 mm -millar-	5	100
07 09 10	GRAPA 131 / 10 mm -millar-	5	100
07 09 12	GRAPA 131 / 12 mm -millar-	5	100
07 09 14	GRAPA 131 / 14 mm -millar-	5	100
07 08 15	CLAVOS 15 mm -millar-	12	240
07 08 16	CLAVOS 16 mm -millar-	7	140



## 06 02 51 GRAPADORA CLAVADORA ELÉCTRICA

Pistola grapadora y clavadora eléctrica con cuerpo de resina reforzada con fibra de vidrio. Cargador e 130 mm. Velocidad de 2 o 3 golpes/segundo. Peso aproximado: 1,25 kg

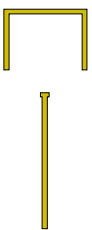

### Grapas

		V/M	U/E
07 04 08	GRAPA FASCOR 80 / 8 mm -millar-	10	200
07 04 10	GRAPA FASCOR 80 / 10 mm -millar-	10	200
07 04 12	GRAPA FASCOR 80 / 12 mm -millar-	10	200
07 04 14	GRAPA FASCOR 80 / 14 mm -millar-	10	200
07 04 16	GRAPA FASCOR 80 / 16 mm -millar-	10	200
07 08 32	CLAVOS 20 mm -millar-	5	100

NOVEDAD



## 28 00 00 SACAPUNTAS FLETCHER

Herramienta muy útil para retirar con facilidad las puntas *Fletcher* clavadas en el marco.



## 28 00 80 SACAGRAPAS J.K.

Herramienta muy útil para retirar con facilidad las grapas clavadas en madera, etc.





CONSERVACIÓN

12 02 34 COLAPAPEL 5 kg

Ideal para pegar papeles pequeños, grandes o telas finas, se aplica a brocha o a rodillo y queda transparente en cuanto seca, con la total garantía de que no mancha.

Su aplicación será directamente sobre la lámina y en cuanto esté empapada pegará definitivamente. Si la lámina fuera demasiado gruesa o estuviese arrugada, aplique una segunda capa cuando esté seca la primera.



CONSERVACIÓN

12 02 36 COLABARNI 5 kg

12 02 38 COLABARNI 25 kg

Producto de alta calidad, gran densidad y secado rápido. Amplias posibilidades para el enmarcador debido a su doble uso: como cola o como barniz. Es perfecta para el encolado de láminas pequeñas sobre tablero, cristal, cartón, madera... Así como para pegar fillos de moldura sobre cristal. Aplicándola sobre la lámina o tela mediante espátula, pincel o rodillo produce un efecto de barniz relieve totalmente transparente al secar.

No es aconsejable para láminas de papel muy fino ni de grandes dimensiones.



CONSERVACIÓN

12 02 40 COLAMADERA 500 g -12 u-

12 02 42 COLAMADERA 10 kg

Cola para madera de gran adherencia y totalmente transparente. No mancha, no es tóxica y no es inflamable.

Para usar correctamente, aplique directamente sobre una de las caras a unir y, seguidamente, mantenga presionadas ambas partes hasta su secado total.

La referencia CO1198 se presenta en cajas de 12 unidades con boquilla aplicadora, no necesita pincel.



CONSERVACIÓN

12 02 50 PEGAMENTO NEUTRO BOTE 1 kg Y PINCEL

Cola neutra para papel libre de ácidos, no amarillea.

Incluye pincel para la aplicación.



CONSERVACIÓN

12 02 54 BARNIZ PARA LÁMINAS 1 kg

Barniz al agua que no deteriora las tintas ni daña los colores de las láminas, se usa para protegerlas cuando se enmarcan sin usar cristal, proporciona un acabado satinado y puede aplicarse a pincel o a rodillo.

**12 02 32** COLA PARA ENCOLADORA AMS 3,8 l

Cola neutra especial para encoladoras manuales 02 07 04 y 02 07 06, no es tóxica, no mancha y no emite olores molestos, con la encoladora se aplica una fina capa de adhesivo y, antes del secado, proporciona suficiente tiempo para posicionar el original.  
Esta cola no ensucia la máquina y alarga mucho los intervalos de limpieza y mantenimiento.

CONSERVACIÓN



**12 02 30** COLA PARA ENCOLADORA ROLLATAQ 3,8 l

Cola neutra especial para encoladoras manuales 02 07 04 y 02 07 06, no es tóxica, no mancha y no emite olores molestos, con la encoladora se aplica una fina capa de adhesivo y, antes del secado, proporciona suficiente tiempo para posicionar el original.  
Esta cola no ensucia la máquina y alarga mucho los intervalos de limpieza y mantenimiento.

CONSERVACIÓN



**12 02 22** COLA TERMOFUSIBLE EN BARRAS 5 kg

Cola presentada en barritas para pistolas de encolar, gran adherencia, totalmente transparente, no mancha y no es tóxica ni inflamable.  
Para su correcto uso aplique directamente sobre una de las caras a unir y, seguidamente, mantenga presionadas ambas partes hasta su secado total.  
Se presenta en envase plástico de 5 kg.



**12 02 06** ADHESIVO DE CONTACTO IMEDIO BOTE DE 1 l

Producto multiusos, de secado rápido, con fuerte adhesión, alta resistencia al agua y con resultados muy duraderos.  
Es idóneo para el hogar, trabajos de bricolaje y manualidades. Une multitud de materiales como: fórmica, caucho, plásticos varios, linóleo, madera, goma, cerámica, metales, bordes de escaleras, cuero, corcho, etc.



V/M U/E

12 02 20	SILICONA UNIVERSAL TRANSPARENTE 60 ml	1	25
12 02 19	SILICONA UNIVERSAL TRANSPARENTE 280 ml	1	25

Sellador de silicona de alta calidad, de elasticidad permanente y a prueba de agua, a base de ácido acético, para uso universal. Ideal para sellar juntas, costuras y grietas. Apropiado para el sellado en torno a numerosas aplicaciones de la construcción y sanitarias, como duchas, tazas de wáter y diversas juntas de conexión, por ejemplo, en azulejos, encimeras de cocina o conexiones entre paredes y marcos de ventanas o de puertas.

NOVEDAD





12 02 16 SILICONA 50 ml

Silicona acética semitransparente en tubo con boquilla dosificadora.



NOVEDAD

12 02 05 ADHESIVO DE CONTACTO NEXUS, 7 g

V/M U/E

1 12

Revolucionario concentrado de pegamento. La solución perfecta para todas las (pequeñas) reparaciones domésticas, bricolaje y en la oficina. Pega con extrema fuerza y rapidez prácticamente cualquier material. Uso práctico: no pega los dedos al instante, es corregible, fácilmente dosificable y transparente.



NOVEDAD

12 02 09 ADHESIVO SUPER RÁPIDO PRECISIÓN

V/M U/E

1 12

Una nueva familia de adhesivos con mayor fuerza y rapidez. Un innovador envase, único en el mercado para uniones de máxima precisión. Una solución para mantener el adhesivo siempre en perfectas condiciones



NOVEDAD

12 02 01 CIANOCRILATO + ACELERADOR

Adhesivo de uso general que polimeriza rápidamente produciendo uniones de muy alta resistencia.

Es totalmente transparente y usado conjuntamente con el acelerador la unión y el secado se producen en 5 segundos.

Es adecuado para metal, plástico, goma, cristal, madera...



12 02 02 ADHESIVO REMOVIBLE IMEDIO 50 ml

Pegamento transparente removible para pegar sin ondular o dañar los materiales. Permite despegarlo y retirar todo el pegamento después de estar seco. Es limpio, de secado rápido y fácil de eliminar.

Pega fotos, papel de todo tipo, bocetos composiciones, diseños, lay-outs, etc.

**12 02 14** GIRA Y PEGA SIN DISOLVENTE 25 ml

Pegamento universal transparente sin disolventes para pegar porcelana, cerámica, madera, vidrio, metal, cuero, papel, cartón, corcho, tejidos y la mayoría de los materiales sintéticos. Práctico frasco de girar y pegar para pegados puntuales y de superficies planas. Transparente, sin disolventes, seguro para los niños, aprobado dermatológicamente, de flexibilidad permanente y lavable a 40°C.

NOVEDAD



**12 02 07** ADHESIVO PULSA Y PEGA CEYS

Adhesivo de montaje sin disolventes indicado para el bricolaje y el hogar. Es de color blanco y una vez seco se puede pintar, lijar y taladrar. Permite corregir durante los primeros minutos de su aplicación. Su nuevo envase autoaplicador lo hace muy fácil de usar. Envase a presión de 280 ml.



V/M U/E

**12 02 11** PEGA Y PUNTO REMOVIBLE -64 u-

6 6

Gotas de pegamento individuales para pegado temporal para pegar temporalmente papel (fotos, avisos, tarjetas 3D) sobre papel, material sintético, madera, vidrio y metal. También sirven para colgar guirnaldas y globos y empaquetar regalos.

NOVEDAD



**12 02 60** GOTA DE ADHESIVO REMOVIBLE 150 u.

Cajas de 150 gotas de 15mm de diámetro adhesivas por las dos caras. Adhesivo en frío y removible. El adhesivo se transfiere, no se toca con los dedos. Ideal para montaje de álbumes de fotos, manualidades, maquetismo e infinidad de aplicaciones cotidianas. No es tóxico.



**12 02 13** PATAFIX -80 u-

Goma amasable reutilizable para fijar rápida y limpiamente y decorar pequeños objetos prácticamente sobre todas las superficies. 1001 aplicaciones en el hogar y la oficina y para hobby. Para fijar firmemente (y luego volver a soltar fácilmente) papel (carteles, dibujos, fotos, listas de la compra, notas etc.) y objetos ligeros sobre madera, yeso, vidrio, metal, plástico, porcelana etc. También sirve para mantener en su lugar objetos o recoger esquirlas (de vidrio) sin tocarlas.

NOVEDAD



## Sprays adhesivos



		V/M	U/E
10 02 40	ELIMINADOR DE ADHESIVO 113 g		
10 02 42	ELIMINADOR DE ADHESIVO 907 g	1	9

Limpiador y eliminador de adhesivo UN-DU, despegas spray adhesivo, papel encolado con cola permanente, adhesivos sensibles a la presión y todo tipo de papel o cartón encolado de láminas, fotografías, etc. No afecta a los materiales, sólo elimina el adhesivo.

También se usa para limpiar huellas dactilares, residuos de adhesivos en fotografía, depósitos de adhesivo en prensas de vacío, etc.



NOVEDAD

		V/M	U/E
10 02 43	ROTULADOR ELIMINADOR ADHESIVO 3M	1	12

Limpiador y eliminador de adhesivo en práctico formato.



NOVEDAD

		V/M	U/E
10 02 39	ELIMINADOR DE SILICONA 100 ml	1	25

Para eliminar a fondo los restos de sellador de silicona endurecido en juntas o superficies. De aplicación segura sin dañar. Puede utilizarse en azulejos de cerámica, vidrio, metales, plástico, material laminado, aluminio y esmalte.



		V/M	U/E
12 12 12	SPRAY ADHESIVO SUPER-77 3M 500 ml	1	12

Spray adhesivo universal para uniones permanentes. Adhesivo en aerosol de uso general, especialmente indicado para unir materiales ligeros como láminas metálicas o plásticos, espumas, tejidos, papel y materiales de aislamiento incluyendo el poliestireno expandido.

Es de color claro y no tiende a manchar ni calar en el sustrato.

No recomendado para fotografías sobre sustratos plásticos.



NOVEDAD

		V/M	U/E
12 12 14	SPRAY ADHESIVO SUPER-77 3M / 670 ml	1	12

Spray adhesivo universal para uniones permanentes. Adhesivo en aerosol de uso general, especialmente indicado para unir materiales ligeros como láminas metálicas o plásticos, espumas, tejidos, papel y materiales de aislamiento incluyendo el poliestireno expandido.

Es de color claro y no tiende a manchar ni calar en el sustrato.

No recomendado para fotografías sobre sustratos plásticos.



V/M U/E

12 05 14	SPRAY ADHESIVO VAC-U-MOUNT 3M	1	12
----------	-------------------------------	---	----

Especial para uniones en prensas de vacío. Adhesivo en aerosol formulado para montaje de litografías, fotografías, serigrafías, mapas, telas, etc. en prensas de vacío.

Permite reposicionar las uniones antes de aplicar el vacío.

No amarillea ni arruga el sustrato, no cala en los sustratos porosos.

Ideal para papel fotográfico, papel prensa, papel estucado y tela.



V/M U/E

12 05 12	SPRAY ADHESIVO REMOVIBLE 75 3M	1	12
----------	--------------------------------	---	----

Adhesivo en aerosol indicado para la sujeción temporal de materiales ligeros. Gracias a su tiempo prolongado de pegajosidad las uniones son reposicionables durante las dos primeras horas desde la aplicación del adhesivo.

Es incoloro, no cala ni mancha, no arruga el sustrato y no se vuelve rígido con el tiempo.

Adhiere papel, cartón, caucho, láminas plásticas o metálicas, etc. sobre si mismos o sobre metal, madera, vidrio y plásticos rígidos.



V/M U/E

12 05 10	SPRAY ADHESIVO PHOTO MOUNT 3M	1	12
----------	-------------------------------	---	----

Unión instantánea de papeles fotográficos. Adhesivo en aerosol de alta resistencia que proporciona uniones instantáneas que tras el periodo de secado son permanentes. Se emplea en composiciones fotográficas para hacer montajes permanentes.

Es transparente y no mancha.

Indicado tanto para materiales porosos como para los no porosos, es ideal para fotografías, ilustraciones, litografías y mapas.



V/M U/E

12 05 02	SPRAY ADHESIVO REMOVIBLE IMEDIO	1	12
----------	---------------------------------	---	----

Adhesivo con aplicación en spray para fijación temporal o permanente de gran cantidad de materiales. Rápido, fuerte, limpio, práctico y muy resistente a la humedad.

Muy apropiado para el uso en la industria de serigrafía, tejidos, estudios de diseño y agencias de publicidad. Pega papel, cartón y cartulina, fotos, tejidos, madera, corcho, metal, láminas metálicas, lana de vidrio, poliéster, espuma de poliestireno, etc.



V/M U/E

12 05 04	SPRAY ADHESIVO QS-900 AMBERSIL	1	12
----------	--------------------------------	---	----

Adhesivo de pegado rápido, proporciona adherencia instantánea y está formulado sin emplear disolventes clorados. Precisa tan solo de una fina película para conseguir un agarre instantáneo. Permite obtener uniones permanentes. El tiempo de pegado es de 30 segundos.



## Cinta dos caras



12 01 04	CINTA ADHESIVA DOS CARAS 12 mm -12 u-
12 01 06	CINTA ADHESIVA DOS CARAS 6 mm -24 u-
12 01 08	CINTA ADHESIVA DOS CARAS 9 mm -24 u-

Cinta adhesiva dos caras. Aplicación manual.



		V/M	U/E
12 01 12	CINTA MOQUETA DOBLE CARA 3M 50 mm x 25 m	1	36

Cinta de dos caras realizada en tejido con adhesivo extrafuerte para pegar moqueta.



		V/M	U/E
12 04 81	CINTA ALGODÓN 2 CARAS REMOVIBLE 25 mm x 50 m	1	24

Cinta de dos caras realizada en tejido de algodón con adhesivo removible. No deja residuos. Especial para montaje e ideal para trabajos de rotulación. Fácil corte manual.

NOVEDAD



		V/M	U/E
12 04 82	CINTA EXTRA FUERTE 2 CARAS 25 mm x 50 m	1	48

Cinta de poliéster transparente de dos caras con adhesivo acrílico permanente especial para montaje sobre superficies rígidas tipo Forex y Dibon entre otras. Aumenta su adhesión a medida que aumenta la temperatura. No reposicionable. Ideal para trabajos de rotulación.

NOVEDAD



		V/M	U/E
12 04 83	CINTA CRISTALINA 2 CARAS 25 mm x 50 m	1	41

Film adhesivo de dos caras ultracrystalino especial para el montaje con metacrilato, plásticos transparentes o cristal gracias a su adhesivo invisible.

NOVEDAD

		V/M	U/E
12 01 02	CINTA ADHESIVA 2 CARAS PARA ESPEJOS TESA 19 mm x 5 m	8	8
12 01 16	CINTA ADHESIVA 2 CARAS PARA INTERIORES 19 mm x 5 m		
12 01 17	CINTA ADHESIVA 2 CARAS PARA EXTERIORES 19 mm x 5 m		
12 01 18	CINTA ADHESIVA 2 CARAS TRANSPARENTE 19 mm x 5 m		

Nuevas cintas de doble cara con un adhesivo extra fuerte para una segura y rápida fijación de objetos. Larga duración. Se adhieren a una gran variedad de superficies sin necesidad de tornillos, clavijas o clavos.

NOVEDAD



		V/M	U/E
12 01 10	CINTA DE ESPUMA 2 CARAS 3M 19 mm x 66 m	1	12

Cinta de dos caras realizada en espuma especial para unir espejos o materiales que requieran ser pegados con cierta tolerancia.



12 01 04	CINTA ADHESIVA DOS CARAS 3M 12 mm -12 u-
----------	--

Cinta adhesiva dos caras de 12 mm de ancho y 50 metros de longitud. Especial para usar con la aplicadora ATG700.



		V/M	U/E
12 81 02	CINTA ADHESIVA 2 CARAS LIBRE DE ÁCIDOS 3M 12 mm	12	12

Cinta adhesiva dos caras de 12 mm de ancho y 55 metros de longitud. Especial para usar con la aplicadora ATG700.

CONSERVACIÓN



		V/M	U/E
12 81 04	CINTA AD. 2 CARAS LIBRE DE ÁCIDOS 12 mm x 55 m	6	6
12 81 06	CINTA AD. 2 CARAS LIBRE DE ÁCIDOS 19 mm x 33 m	4	4

Especial para usar con la aplicadora ATG700.

CONSERVACIÓN



## Cinta dos caras



CONSERVACIÓN

12 81 12	CINTA ADHESIVA 2 CARAS GUDY 800 / 1,3 cm x 50 m -10 u-
12 81 14	CINTA ADHESIVA 2 CARAS GUDY 800 / 2 cm x 50 m -10 u-

Película de PVC muy fina y transparente. Para todas las superficies planas y lisas, adhesión permanente de fotos, cubiertas, impresos, etc.



NOVEDAD

CONSERVACIÓN

12 81 26	CINTA ADHESIVA 2 CARAS GUDY 802 / 10 cm x 122 m -10 u-
----------	--

Película de PVC muy fina y transparente. Para todas las superficies planas y lisas, adhesión permanente de fotos, cubiertas, impresos, etc.



CONSERVACIÓN

12 81 16	CINTA ADHESIVA 2 CARAS GUDY 831 / 0,9 cm x 30 m -5 u-
12 81 18	CINTA ADHESIVA 2 CARAS GUDY 831 / 1,9 cm x 30 m -10 u-
12 81 20	CINTA ADHESIVA 2 CARAS GUDY 831 / 3,8 cm x 30 m -5 u-

Papel celulosa con pH neutro. Fácil de manipular, elástico y permanente, resistente al envejecimiento, no se seca y es impermeable a todo tipo de grasas. Recomendado para superficies rugosas o para pegar fotos, pósters, rótulos y todo tipo de papeles.



CONSERVACIÓN

12 81 22	CINTA ADHESIVA 2 CARAS GUDY 871 / 1,2 cm x 30 m -10 u-
12 81 24	CINTA ADHESIVA 2 CARAS GUDY 871 / 1,9 cm x 30 m -10 u-

Adhesivo transparente perfecto para adhesión parcial. Película de cola muy fina prácticamente invisible para usar en superficies lisas. Este adhesivo no se extiende al corte ni al retirar el papel de protección.



CONSERVACIÓN

12 81 08	CINTA ADHESIVA 2 CARAS CONSERVACIÓN 12 mm x 30 m
12 81 10	CINTA ADHESIVA 2 CARAS CONSERVACIÓN 19 mm x 30 m

Cinta adhesiva permanente, dos caras y 30 metros de longitud. Sistema adhesivo acrílico con una base de agua. No reaccionará con papel sensible. Adhesivo libre de ácido, PH neutro (7,70), alto nivel de adhesión inicial, antienvejecimiento, no amarillea.

12 04 07	CINTA INVISIBLE REMOVIBLE 3M 19 mm x 33 m
----------	---

Cinta de quita y pon excelente para unir páginas o maquetaciones y correcciones temporales. Se adhiere de forma segura aunque, se puede retirar y volver a pegar sin dañar la superficie a la que se pega, sin perder fuerza de adhesión. Contiene el mismo adhesivo que las Notas Post-it tradicionales. Aro de 25 mm para portarrollos pequeño.



V/M U/E

12 04 08	CINTA TRANSPARENTE INVISIBLE 3M 19 mm x 33 m	12	12
----------	--	----	----

Cinta adhesiva invisible Scotch Magic. Ideal para la oficina, confiere un acabado profesional a cualquier trabajo. Ideal para reparar documentos dañados, unir páginas, maquetar documentos para fotocopiar o pegar un aviso. La cinta es completamente transparente e invisible una vez aplicada. No amarillea, no se despegas y no transfiere el adhesivo con el paso del tiempo. Es fácil de cortar y manejar. También puede escribir sobre ella y no deja marcas en las fotocopias. Aro de 25 mm para portarrollos pequeño.



12 04 84	CINTA MAGIC INVISIBLE ECO 19 mm x 33 m
----------	--

Ideal para la oficina, confiere un acabado profesional a cualquier trabajo. Ideal para reparar documentos dañados, unir páginas, maquetar documentos para fotocopiar o pegar un aviso. La cinta es completamente transparente e invisible una vez aplicada. No amarillea, no se despegas y no transfiere el adhesivo con el paso del tiempo. Es fácil de cortar y manejar. También puede escribir sobre ella y no deja marcas en las fotocopias. Aro de 25 mm para portarrollos pequeño.

NOVEDAD



V/M U/E

12 04 06	CINTA ADHESIVA INVISIBLE TESA 19 mm x 33 m	10	10
----------	--	----	----

Cinta transparente segura y fácil de manejar. Altamente resistente. Se adhiere con seguridad. Se desenrolla y se corta fácilmente. Ideal para envolver y sellar paquetes pequeños, cajas y sobres. Aro de 25 mm para portarrollos pequeño.



V/M U/E

12 04 04	CINTA ADHESIVA TESA 19 mm x 33 m	24	24
12 04 09	CINTA ADHESIVA TESA 19 mm x 132 m	6	6

Cinta transparente segura y fácil de manejar. Altamente resistente. Se adhiere con seguridad. Se desenrolla y se corta fácilmente. Ideal para envolver y sellar paquetes pequeños, cajas y sobres.  
 12 04 09: Aro de 76 mm para portarrollos grande.  
 12 04 04: Aro de 25 mm para portarrollos pequeño.





CONSERVACIÓN

12 84 14 CINTA ADHESIVA GRIS BARRERA 25 mm x 50 m

Cinta autoadhesiva libre de ácidos, especial para aplicar sobre madera, en la parte trasera de los marcos, en los galces o para montar filos como passe-partout. El uso de papel y adhesivo libres de ácidos proporcionan un efecto barrera entre la madera y la obra. Este adhesivo se adhiere a gran cantidad de materiales.



CONSERVACIÓN

12 84 10 CINTA ADHESIVA LINO CONSERVACIÓN 25 mm x 10 m

12 84 12 CINTA ADHESIVA LINO CONSERVACIÓN 25 mm x 25 m

Cinta adhesiva de fuerte tejido de lino, libre de ácidos y fácil de cortar. Sistema adhesivo acrílico con base de agua (pH neutro), adhesivo permanente y no amarillea.

Producto ideal para la adhesión y montaje en general, para reparación de obras de grandes dimensiones y otras aplicaciones de conservación.



CONSERVACIÓN

12 84 60 FILMOMATT PVC FLEXIBLE / 41 cm x 10 m

12 84 62 FILMOMATT PVC FLEXIBLE / 62 cm x 10 m

12 84 64 FILMOMATT PVC FLEXIBLE / 124 cm x 10 m

Película adhesiva para forrar y proteger documentos. Película de PVC flexible, transparente, con superficie mate y espesor de 90 µm. Adhesión retardada, permite escribir sobre ella. Es útil para proteger todo tipo de documentos y por su tipo de superficie disminuye los reflejos de la luz.



CONSERVACIÓN

12 84 20 FILMOPLAST P / 2 cm x 50 m CON DISPENSADOR

12 84 22 FILMOPLAST P / 4 cm x 50 m

12 84 46 FILMOPLAST P / 1,3 cm x 50 m -10 u-

Cinta adhesiva de papel. Papel japonés de pH neutro, transparente, libre de celulosa y superficie satinada de 20 g/m<sup>2</sup>. Adhesivo mediante un pegamento neutro, elástico y resistente al envejecimiento. No amarillea. Ideal para enmarcar cuadros, insertar láminas y sellar la parte trasera evitando el paso del polvo, conservación, protección y laminado de papeles, reparación invisible de documentos y páginas arrancadas.



CONSERVACIÓN

12 84 38 FILMOPLAST P90 / 2 cm x 50 m CON DISPENSADOR

12 84 44 FILMOPLAST P90 / 4 cm x 50 m

12 84 42 FILMOPLAST P90 / 1,3 cm x 50 m -10 u-

Cinta adhesiva de papel. Papel especial de fibras largas de pH neutro, extra blanco, opaco, libre de celulosa y de 40 g/m<sup>2</sup>. Contiene CaCo<sub>3</sub>. El adhesivo es neutro, elástico, resistente al envejecimiento y no amarillea. Ideal para enmarcar cuadros, insertar láminas, confección de bisagras, reparación de interiores y para sellar la parte trasera evitando el paso del polvo.

V/M U/E

12 04 20	CINTA ENMASCARAR NOPI 19 mm x 45 m -16 u-	1	6
12 04 22	CINTA ENMASCARAR NOPI 25 mm x 45 m -12 u-	1	6
12 04 24	CINTA ENMASCARAR NOPI 30 mm x 45 m -10 u-	1	6
12 04 26	CINTA ENMASCARAR NOPI 38 mm x 45 m -8 u-	1	6

Cinta adhesiva para enmascarar realizada en papel y adhesivo que se disuelve fácilmente.

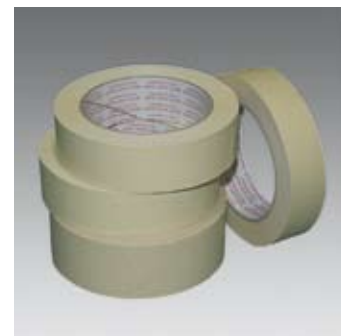

V/M U/E

12 84 02	CINTA ENMASCARAR TESA LIBRE DE ÁCIDOS 19 mm x 50 m	16	16
12 84 04	CINTA ENMASCARAR TESA LIBRE DE ÁCIDOS 25 mm x 50 m	12	12
12 84 06	CINTA ENMASCARAR TESA LIBRE DE ÁCIDOS 30 mm x 50 m	10	10
12 84 08	CINTA ENMASCARAR TESA LIBRE DE ÁCIDOS 38 mm x 50 m	8	8

Cinta adhesiva para enmascarar realizada en papel y adhesivo libre de ácidos.

CONSERVACIÓN

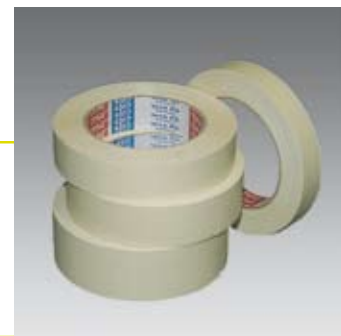

V/M U/E

12 04 46	PRECINTO PAPEL ADHESIVO TESA 50 mm x 50 m	6	36
----------	---	---	----

Cinta de papel color kraft, ecológica con adhesivo al agua.



V/M U/E

12 04 40	PRECINTO ECOPAK MARRON 30 mm -10 u-	1	6
12 04 42	PRECINTO ECOPAK MARRON 50 mm -6 u-	1	6
12 04 44	PRECINTO ECOPAK MARRON 75 mm -6 u-	1	4

Precinto de papel con adhesivo solvente, aplicación manual.



V/M U/E

12 04 48	PRECINTO ECOPAK BLANCO 50 mm -6 u-	1	6
----------	------------------------------------	---	---

Precinto de papel con adhesivo solvente, aplicación manual.



## Cintas adhesivas



		V/M	U/E
12 04 51	PRECINTO PLÁSTICO TRANSPARENTE TESA 50 mm x 132 m	6	36
12 04 49	PRECINTO PVC TRANSPARENTE 50 mm x 132 m	6	36

Precinto de polipropileno adhesivo transparente.



		V/M	U/E
12 04 52	PRECINTO PLÁSTICO TESA 50 mm x 66 m	6	36
12 04 50	PRECINTO PLÁSTICO TESA 50 mm x 132 m	6	36

Precinto de polipropileno adhesivo color marrón.



		V/M	U/E
12 04 30	CINTA DE POLIPROPILENO PERSONALIZADA 50 mm x 66 m	36	360
12 04 32	CINTA DE PVC PERSONALIZADA 50 mm x 66 m	36	360

Precinto adhesivo plástico que puede personalizarse con su marca.



		V/M	U/E
12 04 10	CINTA AMERICANA TESA 48 mm x 25 m	1	24

Cinta adhesiva extra fuerte especial para reparación. Formada por 3 capas: polietileno (impermeable), poliéster (resistente) y elastómero (adherente). Soporta temperaturas de -5° C hasta +70° C. Fuerte resistencia a la tracción. Para reparar, sellar, pegar, fijar y aislar. Adhiere sobre caucho, cuero, madera, metal, plástico, cartón, lona, etc. Idóneo para trabajos de bricolaje y para todo tipo de reparaciones.



		V/M	U/E
12 04 12	CINTA DE ALUMINIO TESA 50 mm x 25 m	1	18

Cinta de uso profesional formada por una hoja de aluminio y adhesivo, 5 micras de espesor, soporta temperaturas entre -50°C y +150°C.



12 84 48	FILMOPLAST SH / 1,3 cm x 25 m -10 u-
12 84 50	FILMOPLAST SH / 2 cm x 25 m -10 u-
12 84 52	FILMOPLAST SH / 3 cm x 25 m -10 u-

Cinta adhesiva de tela. Fina tela blanca de puro algodón, irrompible, sin ácidos, cola a base de acrílico y pH neutro. Ideal para fijación de passepartout en cartoneaje.

CONSERVACIÓN



		V/M	U/E
12 04 89	CINTA POLIESTER VERDE 19 mm x 66 m	1	15

Cinta adhesiva de poliéster para todo tipo de superficies duras. No deja residuo al despegarla. Ideal para plásticos, cristales y materiales rígidos.

NOVEDAD



		V/M	U/E
12 04 90	CINTA TEJIDO BLANCA INGLET 25 mm x 50 m	1	48
12 04 91	CINTA TEJIDO NEGRA INGLET 25 mm x 50 m	1	48
12 04 92	CINTA TEJIDO GRIS INGLET 25 mm x 50 m	1	48
12 04 93	CINTA TEJIDO MARRÓN INGLET 25 mm x 50 m	1	48
12 04 94	CINTA TEJIDO BEIGE INGLET 25 mm x 50 m	1	48
12 04 95	CINTA TEJIDO AZUL INGLET 25 mm x 50 m	1	48
12 04 96	CINTA TEJIDO ROJA INGLET 25 mm x 50 m	1	48
12 04 97	CINTA TEJIDO AMARILLA INGLET 25 mm x 50 m	1	48
12 04 98	CINTA TEJIDO VERDE INGLET 25 mm x 50 m	1	48

Ideales para un perfecto acabado de cantos de lienzos, especialmente indicadas en caso de usar molduras sin galce en las que se ve el canto del bastidor.

NOVEDAD



		V/M	U/E
12 04 60	CINTA TEJIDO BLANCA TESA 25 mm x 50 m	1	36
12 04 62	CINTA TEJIDO GRIS TESA 25 mm x 50 m	1	36
12 04 64	CINTA TEJIDO NEGRA TESA 25 mm x 50 m	1	36
12 04 63	CINTA TEJIDO GRIS TESA 38 mm x 50 m	1	24
12 04 74	CINTA TEJIDO BLANCA TESA 38 mm x 50 m	1	24
12 04 76	CINTA TEJIDO NEGRA TESA 38 mm x 50 m	1	24
12 04 58	CINTA TEJIDO AZUL TESA 38 mm x 50 m	1	24
12 04 65	CINTA TEJIDO GRIS TESA 50 mm x 50 m	1	18
12 04 59	CINTA TEJIDO AZUL TESA 50 mm x 50 m	1	18
12 04 70	CINTA TEJIDO BLANCA TESA 50 mm x 50 m	1	18
12 04 72	CINTA TEJIDO NEGRA TESA 50 mm x 50 m	1	18
12 04 77	CINTA TEJIDO MARRON TESA 50 mm x 25 m	1	18

Ideales para un perfecto acabado de cantos de lienzos, especialmente indicadas en caso de usar molduras sin galce en las que se ve el canto del bastidor.

NOVEDAD

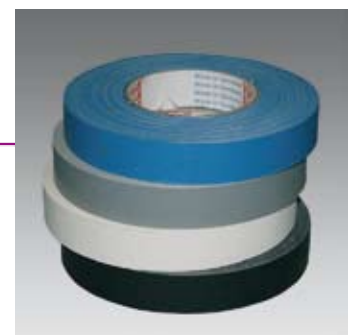

## Cintas adhesivas, cintas de tela y engomadas



CONSERVACIÓN

12 84 24	FILMOPLAST T AZUL	3 cm x 10 m
12 84 26	FILMOPLAST T ROJO	3 cm x 10 m
12 84 28	FILMOPLAST T VERDE	3 cm x 10 m
12 84 30	FILMOPLAST T NEGRO	3 cm x 10 m
12 84 32	FILMOPLAST T BLANCO	3 cm x 10 m
12 84 34	FILMOPLAST T GRIS	3 cm x 10 m
12 84 36	FILMOPLAST T AMARILLO	3 cm x 10 m
12 84 40	FILMOPLAST T MARRÓN	3 cm x 10 m

Cinta adhesiva de tela compatible con el medio ambiente de 240 µm de espesor. 8 colores creados con tintes naturales. Para endurecer libros, reparar tapas, laminar cubiertas, reforzar juntas...



CONSERVACIÓN

12 84 54	CINTA LINO ENGOMADA CONSERVACIÓN	24 mm x 10 m
12 84 56	CINTA LINO ENGOMADA CONSERVACIÓN	24 mm x 50 m

Cinta encolada de lino blanca con sistema adhesivo activable con agua y pH neutro. Adhesivo permanente, no amarillea. La gran resistencia de los hilos de lino combinados con el adhesivo hace de este el producto idóneo para pegar, montar y reparar, especial para trabajar con obras de mucho peso.



CONSERVACIÓN

12 84 58	CINTA PAPEL ENGOMADA CONSERVACIÓN	/ 25 mm x 50 m
----------	-----------------------------------	----------------

Cinta encolada de papel con sistema adhesivo activable con agua y pH neutro. Adhesivo permanente, no amarillea. Para pegar, montar y reparar.



12 03 20	PRECINTO ENGOMADO BLANCO	50 mm -9 u-
----------	--------------------------	-------------

Cinta de papel engomado blanco en rollos de +/- 200 m.



12 03 10	PRECINTO ENGOMADO KRAFT	30 mm -12 u-
12 03 12	PRECINTO ENGOMADO KRAFT	50 mm -9 u-
12 03 14	PRECINTO ENGOMADO KRAFT	75 mm -6 u-
12 03 16	PRECINTO ENGOMADO KRAFT	100 mm -6 u-

Cinta de papel engomado Kraft en rollos de +/- 200 m.

## Cinta de decoración para passepartout

12 85 18	CINTA ADHESIVA DECORACIÓN 25 mm x 15 m / 224-400	
12 85 33	CINTA ADHESIVA DECORACIÓN 25 mm x 50 m / 224-400	
12 85 16	CINTA ADHESIVA DECORACIÓN 25 mm x 15 m / 215-1829	
12 85 31	CINTA ADHESIVA DECORACIÓN 25 mm x 50 m / 215-1829	
12 85 22	CINTA ADHESIVA DECORACIÓN 25 mm x 15 m / 750-130	
12 85 34	CINTA ADHESIVA DECORACIÓN 25 mm x 50 m / 750-130	
12 85 14	CINTA ADHESIVA DECORACIÓN 25 mm x 15 m / 213-12	
12 85 30	CINTA ADHESIVA DECORACIÓN 25 mm x 50 m / 213-12	
12 85 17	CINTA ADHESIVA DECORACIÓN 25 mm x 15 m / 221-1606	
12 85 32	CINTA ADHESIVA DECORACIÓN 25 mm x 15 m / 221-1606	
12 85 01	CINTA ADHESIVA DECORACIÓN 25 mm x 15 m / 200	
12 85 23	CINTA ADHESIVA DECORACIÓN 25 mm x 15 m / 809-1600	
12 85 29	CINTA ADHESIVA DECORACIÓN 25 mm x 15 m / 837-1607	
12 85 20	CINTA ADHESIVA DECORACIÓN 25 mm x 15 m / 407-1610	
12 85 19	CINTA ADHESIVA DECORACIÓN 25 mm x 15 m / 403-1660	
12 85 26	CINTA ADHESIVA DECORACIÓN 25 mm x 15 m / 822-1658	
12 85 21	CINTA ADHESIVA DECORACIÓN 25 mm x 15 m / 411-1627	
12 85 24	CINTA ADHESIVA DECORACIÓN 25 mm x 15 m / 820-1624	
12 85 28	CINTA ADHESIVA DECORACIÓN 25 mm x 15 m / 836-1619	
12 85 27	CINTA ADHESIVA DECORACIÓN 25 mm x 15 m / 835-1633	
12 85 25	CINTA ADHESIVA DECORACIÓN 25 mm x 15 m / 821-1656	
12 85 07	CINTA ADHESIVA DECORACIÓN 25 mm x 15 m / 206	
12 85 08	CINTA ADHESIVA DECORACIÓN 25 mm x 15 m / 207	
12 85 02	CINTA ADHESIVA DECORACIÓN 25 mm x 15 m / 201	
12 85 09	CINTA ADHESIVA DECORACIÓN 25 mm x 15 m / 208	
12 85 10	CINTA ADHESIVA DECORACIÓN 25 mm x 15 m / 209	
12 85 11	CINTA ADHESIVA DECORACIÓN 25 mm x 15 m / 210	
12 85 04	CINTA ADHESIVA DECORACIÓN 25 mm x 15 m / 203	
12 85 03	CINTA ADHESIVA DECORACIÓN 25 mm x 15 m / 202	
12 85 12	CINTA ADHESIVA DECORACIÓN 25 mm x 15 m / 211	
12 85 13	CINTA ADHESIVA DECORACIÓN 25 mm x 15 m / 212	
12 85 15	CINTA ADHESIVA DECORACIÓN 25 mm x 15 m / 214	
12 85 05	CINTA ADHESIVA DECORACIÓN 25 mm x 15 m / 204	
12 85 06	CINTA ADHESIVA DECORACIÓN 25 mm x 15 m / 205	

V/M U/E

12 10 80	ESPUMA BISEL TIRA 1000 x 80 x 5 mm -25 u-	1	25
----------	---	---	----

Tiras de cartón pluma libres de ácidos en color blanco especialmente indicadas para dar profundidad a las obras, se usan a modo de passepartout cortado las tiras en ingletes como si de un suplemento de moldura se tratara. Pueden combinarse con las cintas de decoración que se describen a continuación.

# INGLET

CONSERVACIÓN



Una cinta de decoración especialmente diseñada para decoración de passepartout; para cubrir las tiras de cartón pluma para hacer un passepartout con un bisel hondo. La cinta autoadhesiva es libre de ácidos. Disponible en los tonos blancos más utilizados, en papel con lino prensado, diferentes tonos dorados y plateados, algunos especialmente impresos. Algunos colores combinan con el mismo color de passepartout, ver especificación de color. Disponible en rollos de 25 mm x 15 m y embalados en cajas especiales.

CONSERVACIÓN

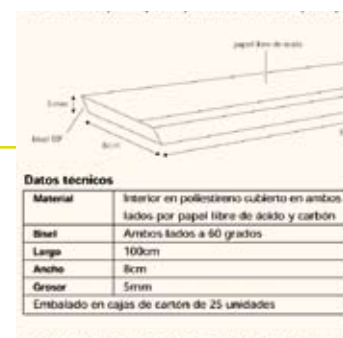



CONSERVACIÓN

12 84 09 CINTA ADHESIVA CONSERVACIÓN PH7 25 mm x 66 m

12 84 18 CINTA ADHESIVA CONSERVACIÓN PH7 50 mm x 66 m

Cinta adhesiva de papel una cara libre de ácido (pH neutro), color blanco. Sistema adhesivo acrílico con base al agua que no envejece ni amarillea. Nivel inicial de adhesión muy alto, excelente para fijar obras de arte. Ideal para fijar impresiones, para el sellado antipolvo y para otras aplicaciones de museo y conservación.



CONSERVACIÓN

12 84 16 CINTA ADHESIVA POLIÉSTER CONSERVACIÓN 10 cm -30 u-

Tiras de cinta para montaje fabricadas en poliéster y papel libre de ácidos. Usarlas de modo que el adhesivo no entre en contacto con el original, se pegan detrás del passepartout y el motivo se sujeta con las solapas de poliéster. Tiras de 10 cm que pueden cortarse en trozos más pequeños.

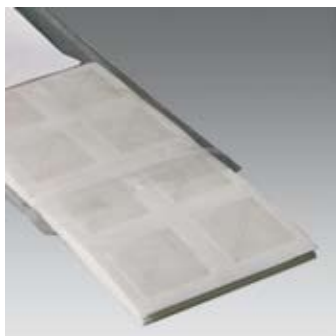

CONSERVACIÓN

12 80 02 CANTONERAS ADH. TRIANGULARES CONSERVACIÓN 32 mm -160 u-

12 80 04 CANTONERAS ADH. TRIANGULARES CONSERVACIÓN 75 mm -80 u-

Cantoneras autoadhesivas triangulares fabricadas en polipropileno transparente libre de ácidos. El adhesivo no está en contacto con la obra. Ideal para enmarcadores, fotografías y museos.



CONSERVACIÓN

12 80 06 CANTONERAS TRIANGULARES 75 x 75 mm -24 u-

Cantoneras Filmolux autoadhesivas triangulares para insertar fichas, láminas, anexos, etc.



12 09 24 DOSIFICADOR DE COLA NEUMÁTICO 18 kg

Es autónomo, solo necesita presión hasta 5 atmósferas. Totalmente en acero inoxidable para garantizar una gran resistencia a la corrosión. Incorpora de serie una pistola dosificadora y está preparado para poder colocar otra. Enchufe rápido para darle la presión adecuada, manómetro para verificar la presión y válvula de seguridad contra posibles sobrepresiones.

12 09 26 RODILLO APLICADOR DE COLA

Rodillo accesorio para el dosificador de cola neumático 12 09 24.

12 09 30 ENCOLADORA MANUAL ROLLATAQ

Para montar fotos, láminas, etiquetas... muy fácil de usar, distribuye la cola uniformemente sobre la superficie sin grumos y creando una fina película gracias a un rodillo de aluminio de 65 mm de ancho micrograbado. Incluye cola libre de ácidos, no tóxica e inodora.

CONSERVACIÓN



12 09 05 RODILLO APLICADOR PARA COLA

20 07 06 CUBETA PARA RODILLO APLICADOR DE COLA



12 09 04 APLICADOR PARA SILICONA DE 300 ml

Pistola metálica especial para aplicar silicona en tubos referencia SILICO.

**Consumibles**

12 02 20 SILICONA UNIVERSAL TRANSPARENTE 60 ml

12 02 19 SILICONA UNIVERSAL TRANSPARENTE 280 ml



12 09 06 PISTOLA DE COLA TERMOFUSIBLE BRICOLAJE

Pistola para encolar usando barritas termofusibles. Fabricada en plástico. Incluye 3 barras de cola.

**Consumibles**

12 02 22 COLA TERMOFUSIBLE EN BARRAS 5 kg



12 09 31 PISTOLA DE COLA TERMOFUSIBLE 250 W

Pistola de encolar robusta que usa barritas termofusibles de cola referencia 12 02 22. Fabricada en plástico, con un consumo de 250 W. Incluye soporte para dejarla apoyada durante su uso. Se pueden seleccionar dos temperaturas 180° y 200°. Indicada para trabajos de bricolaje y reparación en una amplia gama de materiales.

**Consumibles**

12 02 22 COLA TERMOFUSIBLE EN BARRAS 5 kg





12 09 29 PISTOLA DE COLA PROFESIONAL 500 W

Pistola para encolar usando barritas termofusibles. Fabricada en metal, incorpora termostato de regulación electrónica. Incluye soporte para dejarla apoyada durante su uso.

**Consumibles**

12 02 22 COLA TERMOFUSIBLE EN BARRAS 5 kg



12 09 02 APLICADORA PARA CINTA DOS CARAS ATG-700

Aplicadora para cinta dos caras con sistema de protección de engranajes para evitar problemas de bloqueo. La tapa transparente permite ver el contenido de cinta.

**Consumibles**

12 01 04 CINTA ADHESIVA 2 CARAS 12 mm -12 u-

12 81 02 CINTA AD. 2 CARAS LIBRE DE ÀCIDOS 12 mm x 55 m -12 u-

12 81 06 CINTA AD. 2 CARAS LIBRE DE ÀCIDOS 12 mm x 33 m -12 u-



NOVEDAD

12 09 01 APLICADOR CINTA 2 CARAS

**Consumibles**

12 01 04 CINTA ADHESIVA 2 CARAS 12 mm -12 u-

12 81 02 CINTA AD. 2 CARAS LIBRE DE ÀCIDOS 12 mm x 55 m -12 u-

12 81 06 CINTA AD. 2 CARAS LIBRE DE ÀCIDOS 12 mm x 33 m -12 u-



12 09 12 PORTARROLLOS PRECINTO DE HASTA 50 mm

Expendedor para precinto adhesivo de 30 a 50 mm.



12 09 20 PORTARROLLOS CINTA 33 mm

Portarrollos transportable para cinta con diámetro del núcleo de 33 mm y ancho máximo del rollo de 19 mm.

12 09 18 PORTARROLLOS CINTA 66 mm

Portarrollos para cinta de diámetro del núcleo 66 mm y ancho máximo de 25 mm, para rollo de 120 m.

## 12 09 22 PORTARROLLOS CINTA FIJO 76

Portarrollos fijable a la mesa de trabajo. Para cintas con diámetro del núcleo 76 mm y puede usar un rollo de 50 mm de ancho o dos de 25 mm simultáneamente.



## 12 09 16 PORTARROLLOS MÚLTIPLE

Portarrollos que puede albergar hasta 4 cintas de diámetro del núcleo 76 mm y ancho máximo de 25 mm.

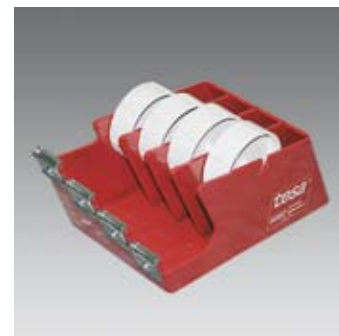

## 12 09 07 PORTARROLLOS ROLL-BAND DE 50 mm

## 12 09 08 PORTARROLLOS ROLL-BAND DE 100 mm

Dispensador manual para rollos de papel kraft engomados de 50 y 100 mm de ancho respectivamente. El cuerpo está realizado en metal y la cubeta para el agua es de plástico.



## 12 09 14 HUMEDECEDORA DE PRECINTO

Humedecedora de precinto semiautomática que sirve el papel engomado ya humedecido y a la longitud deseada. Admite anchos de 25 hasta 80 mm.

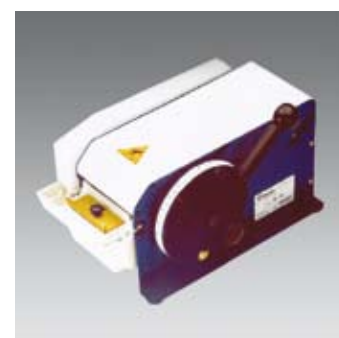

## 12 09 10 HUMEDECEDORA DE PRECINTO AUTOMÁTICA

Humedecedora de precinto totalmente automática que permite programarla para cortar diferentes longitudes de papel engomado debidamente humedecido. La velocidad es ajustable a las necesidades del usuario. Permite hasta 100 mm de ancho de papel y está equipada con un motor de 30 W.





13 03 25	ESCUADRA PARA CRISTAL DE 60 cm
13 03 26	ESCUADRA PARA CRISTAL DE 80 cm
13 03 28	ESCUADRA PARA CRISTAL DE 135 cm

Esta escuadra, fabricada con un nuevo material de alta calidad, tiene dos topes azules de plástico que hacen que el canto de vidrio sea totalmente visible al colocarlo. El ligero material gris ofrece un buen contraste con el fieltro negro de la mesa de corte.

13 03 34	REGLA PARA CRISTAL DE 150 cm
13 03 30	ESCUADRA CON REFUERZO DE 105 cm
13 03 32	ESCUADRA CON REFUERZO DE 150 cm

Estas escuadras se fabrican de una pieza en un material de alta calidad. El refuerzo integral garantiza una gran precisión.



13 03 23	BASTIDOR DE CORTE DE 60 cm
13 03 24	BASTIDOR DE CORTE DE 80 cm

Práctico dispositivo auxiliar para cortar series de vidrio con las mismas dimensiones.



13 03 20	CORTA CÍRCULOS DE VIDRIO DE 40 cm
----------	-----------------------------------

Con una ventosa en un extremo y cabezal de corte con rulina en el otro. Corta círculos de cristal de hasta 40 cm de diámetro.

**Recambios**

13 03 60	ROSETA CON 6 RULINAS
----------	----------------------



13 03 62	RULINA CORTA VIDRIO MANGO MADERA
----------	----------------------------------

Mango de madera, porta-rosetas templado intercambiable con rulina de metal duro de  $\varnothing$  5 mm, metal duro con alta resistencia al desgaste, adecuado para vidrio grueso o duro, distancia al corte 2,5 mm.

**Recambios**

13 03 60	ROSETA CON 6 RULINAS
----------	----------------------



**13 03 60** ROSETA CON 6 RULINAS

Roseta con 6 rulinas de acero SILBERSCHNITT. Adecuada para todos los cortavidrios SILBERSCHNITT, así como para los cortacírculos.

**13 03 64** RULINA MANGO LARGO

Rulina Toplife con mango de plástico, puede colocarse bajo el corte para abrir el vidrio. Cabezal de aleación de metal extremadamente ligero. Corte muy fino y uniforme. Para espesores de 2 a 12 mm, ángulo de corte 135°, distancia al corte 2,5 mm.

**13 03 66** RULINA CON MANGO LUBRICADO

Esta composición de cortavidrios lubricados incorpora una rulina Toplife fabricada de un material especialmente resistente al desgaste, un cabezal de corte fácilmente intercambiable, fabricado en aleación de aluminio, así como un depósito integrado que permite abundante flujo de aceite. Todas estas características convierten al cortavidrios lubricado en un producto de primera calidad.

**Recambios**

**13 03 70** CABEZAL DE RECAMBIO PARA 13 03 66

**13 03 70** CABEZAL DE RECAMBIO PARA 13 03 66

Para todos los cortavidrios lubricados SILBERSCHNITT, cabezal ancho o estrecho, ángulo de corte 138°.

**13 03 68** VASO DE ALUMINIO PARA RULINAS

Práctico accesorio para guardar las rulinas, incorpora felpa en el fondo que, echando unas gotas de aceite mantienen la rulina siempre engrasada y en perfecto estado.





**13 03 80** ACEITE PARA LUBRICAR RULINAS 1 l

Este lubricante penetra profundamente en el corte gracias a sus características especiales y lo mantiene "preparado", lo que lleva a mejores resultados. Asimismo el aceite lubrica la rulina y el eje del cortavidrios garantizando un recorrido sin problemas, agrupando las partículas de vidrio que se producen durante el corte.

El lubricante es adecuado tanto para cortavidrios lubricados con y sin depósito.



**13 03 18** GUANTES DE GOMA

Guantes de seguridad indispensables para manipular cristal.



**13 03 52** TENAZA PARA VIDRIO DE 24 mm

Tenazas de remorder de 200 mm de longitud. Ancho de mordaza 24 mm, pintadas de negro, cabezal micro dentado.



**13 03 50** TENAZA PARA ABRIR CORTES

Tenaza de 260 mm de longitud realizada en fundición de aluminio. Para abrir con precisión esquinas en espesores de hasta 8 mm.



**13 03 42** TACO ABRASIVO DIAMANTE 3M N40 AMARILLO

**13 03 44** TACO ABRASIVO DIAMANTE 3M N74 ROJO

**13 03 46** TACO ABRASIVO DIAMANTE 3M N125 NEGRO

Almohadilla de diamante *Diapad*, 100 x 55 x 27 mm, área de pulido flexible, suaviza y pule cantos de vidrio, cerámica, granito, etc. se puede utilizar con o sin agua.

**13 03 38** PIEDRA ABRASIVA DOBLE

Pule simultáneamente ambas caras del canto del vidrio, evita heridas.

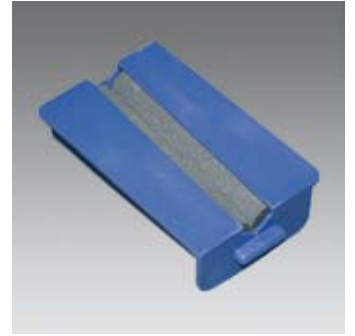
**13 03 40** PIEDRA DE PULIDO MANUAL

200 x 50 x 25 mm de carburo de silicio, para acabado de cantos de vidrio.

**13 03 16** CEPILLO PARA VIRUTAS

Para retirar astillas de vidrio de la superficie de la mesa de corte. Indispensable para cualquier taller.

**13 03 14** CEPILLO PARA POLVO

Cepillo de cerdas finas 170 x 23 mm.

**13 02 80** CUTER PARA CORTAR ESPUMA BISEL

Maquina diseñada especialmente para el corte a bisel de las tiras 12 10 80.

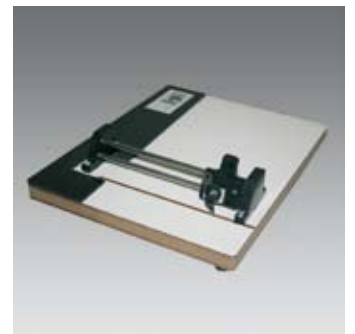



13 02 84	REGLA DE ALUMINIO ADAPTABLE 100 cm
13 02 83	KIT REGLA 13 02 84 + CABEZAL DE CORTE

**Recambios**

13 01 12	CUCHILLAS -100 u-
----------	-------------------

TAMAÑO REAL

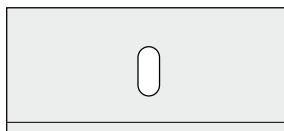

13 02 82	CORTADORA MANUAL CORTE VERTICAL
----------	---------------------------------

Esta cortadora puede usarse independiente o adaptarse a la regla 13 02 84 ya que equipa guía.

**Recambios**

13 01 12	CUCHILLAS -100 u-
----------	-------------------

TAMAÑO REAL

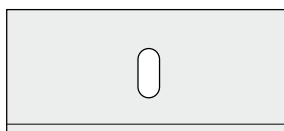

13 02 50	CORTADOR DISEÑO LIBRE
----------	-----------------------

**Recambios**

13 01 14	CUCHILLAS LOGAN CUTTER -5 u-
----------	------------------------------

TAMAÑO REAL

V/M

U/E

5 5

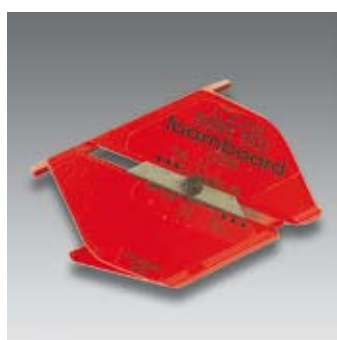
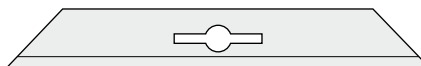

13 02 04	CORTADOR MANUAL DOS GRADOS
----------	----------------------------

Para cortar a 90 o a 45°.

**Recambios**

13 01 14	CUCHILLAS LOGAN CUTTER -5 u-
----------	------------------------------

TAMAÑO REAL

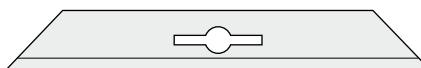

13 02 57	CÚTER MANUAL LOGAN
----------	--------------------

**Recambios**

13 01 12	CUCHILLAS -100 u-
----------	-------------------

TAMAÑO REAL

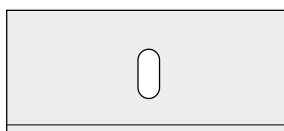

## 13 02 52 CÚTER K-2000

Rápido deslizamiento de la cuchilla, viene con tres cuchillas de repuesto.

### Recambios

13 01 28	CUCHILLAS A-100 -5 u-	TAMAÑO REAL	V/M	U/E
			10	10



## 13 02 61 CÚTER S-203P

Cuerpo de acero inoxidable, corredera robusta de fundición, tornillo para sujetar la cuchilla.

### Recambios

13 01 28	CUCHILLAS A-100 -5 u-	TAMAÑO REAL



## 13 02 47 CÚTER A-300RP

El modelo más frecuente para uso doméstico y oficina, se sirve con tres cuchillas de repuesto.

### Recambios

13 01 28	CUCHILLAS A-100 -5 u-	TAMAÑO REAL



## 13 02 58 CÚTER ANTIDESLIZANTE SALKI

Pequeño volumen y fácil manejo, muy recomendado en trabajos domésticos, oficinas o manualidades. Apoyos en goma para una mejor sujeción.

### Recambios

13 01 28	CUCHILLAS A-100 -5 u-	TAMAÑO REAL



## 13 02 60 CÚTER PROFESIONAL H2

Serie profesional, corte perfecto. Ideado para ser usado tanto por diestros como zurdos. Incorpora sistema de bloqueo.

### Recambios

13 01 29	CUCHILLAS BH-21 -10 u-	TAMAÑO REAL





13 02 59 CÚTER ANTIDESLIZANTE SALKI GRANDE

Indicado para trabajos más robustos, la cuchilla se bloquea al extraerla y está reforzado con goma antideslizante.

Recambios

13 01 31 CUCHILLAS BL-150P -120 u-

TAMAÑO REAL



13 02 55 CÚTER L-500R

Indicado para trabajos más robustos, la cuchilla se bloquea al extraerla o también se puede realizar manualmente.

Recambios

13 01 31 CUCHILLAS BL-150P -120 u-

TAMAÑO REAL

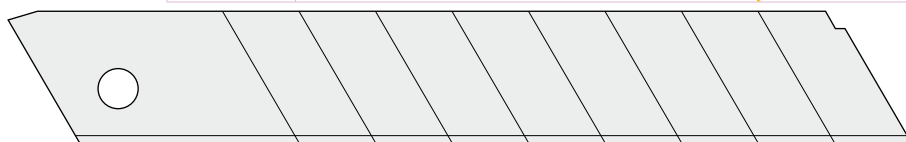

13 02 54 CÚTER L-500P

Indicado para trabajos medios, puño de plástico reforzado, viene con tres cuchillas de repuesto y quebrador de cuchillas.

Recambios

13 01 31 CUCHILLAS BL-150P -120 u-

TAMAÑO REAL

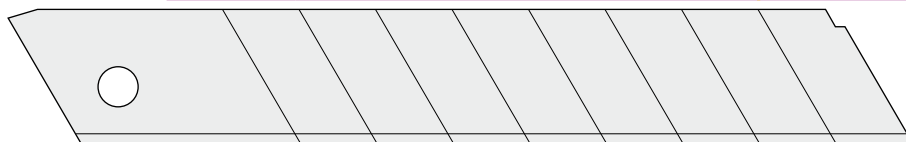

NOVEDAD

13 02 64 CUTER PINZA PLÁSTICO JL-100P

Recambios

13 01 31 CUCHILLAS BL-150P -120 u-

TAMAÑO REAL

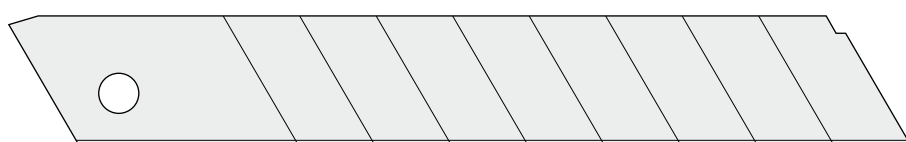

13 02 34 CUTER ERGONÓMICO MARTOR FLIPCUT

Serie profesional, corte perfecto. Ideado para ser usado tanto por diestros como zurdos. Incorpora sistema de bloqueo.

Recambios

13 01 41 CUCHILLAS TRAPEZOIDALES nº 41 -10 u-

TAMAÑO REAL

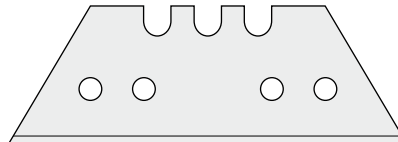

**13 02 38** CÚTER METÁLICO ML-18 EDDING

Equipado con bloqueo de la hoja de corte. Manejable, robusto y práctico.

**Recambios**

13 01 42 CUCHILLAS EDDING -100 u-

13 01 31 CUCHILLAS BL150-P -120 u-

**TAMAÑO REAL**

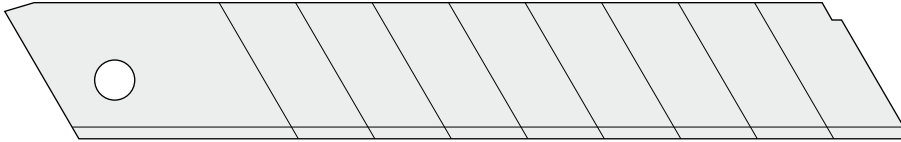

**13 02 53** CÚTER L-2000P

Cuerpo realizado en aluminio fundido, dispone de cargador de 6 cuchillas. Se sirve con tres cuchillas de repuesto y quebrador de cuchillas.

**Recambios**

13 01 31 CUCHILLAS BL-150P -120 u-

**TAMAÑO REAL**

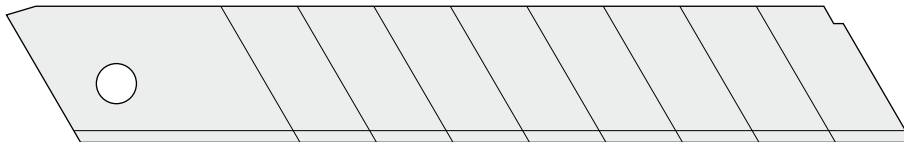

**13 02 63** CUTER METÁLICO GOMA L-2500 GRP

**Recambios**

13 01 31 CUCHILLAS BL-150P -120 u-

**TAMAÑO REAL**

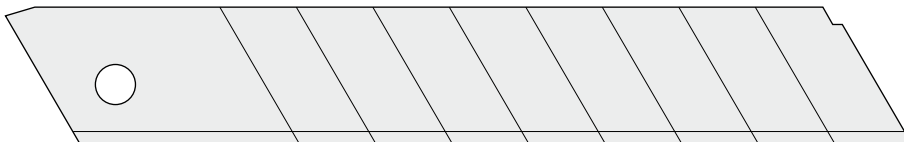

**NOVEDAD**



**13 02 45** CUTER SEGURIDAD MARTOR ULTRASAFE

**Recambios**

13 01 38 CUCHILLAS TRAPEZOIDALES nº 142 -10 u-

**TAMAÑO REAL**

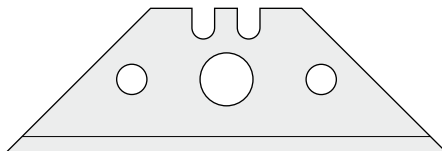

**13 02 62** CÚTER SIERRA 50-P

**Recambios**

13 01 36 CUCHILLAS SAW -10 u-

**TAMAÑO REAL**

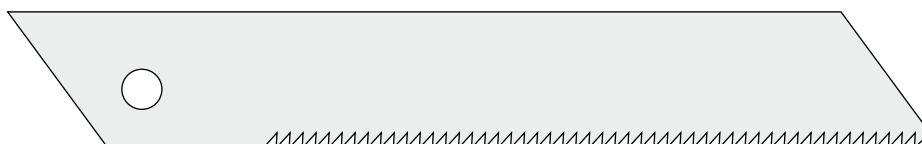



13 02 48 CÚTER DE PRECISIÓN D-400P

Cuerpo plástico de 9 mm de diámetro, cuchilla con protector y sujeta con mordaza, se sirve con 5 cuchillas de repuesto ya cortadas.

**Recambios**

13 01 23 CUCHILLA CUTER -40 u-

TAMAÑO REAL



13 02 49 CÚTER DE PRECISIÓN D-1000P

Cuerpo de aluminio de 9 mm de diámetro. Extremos intercambiables, en uno cuchilla y en otro punzón marcador de acero, con quebrador de cuchillas. Se suministra con dos cuchillas ya cortadas.

**Recambios**

13 01 23 CUCHILLA CUTER -40 u-

TAMAÑO REAL

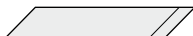

13 02 44 CUTER MARTOR SUPERTRIM

Cuter tipo bisturí con mango esférico muy manejable, largo regulable y adaptable a la mano para evitar la fatiga. Es ideal para cortar trabajos delicados o para desbarbar cantos de plástico, etc.

**Recambios**

13 01 27 CUCHILLAS A-100 -5 u-

TAMAÑO REAL



13 02 46 CAJA SURTIDA DE CÚTERS

Surtido de cuters, empuñaduras y cuchillas de diferentes tipos.



NOVEDAD

13 02 66 CÚTER METÁLICO CORTADOR TELA RO 1000GP

**Recambios**

13 01 26 CUCHILLA CUTER

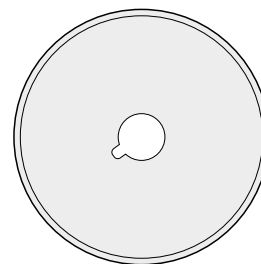



13 02 65 CUTER METAL CORTADOR PLÁSTICO

**Recambios**

13 01 25	CUCHILLA CUTER -5 u-	TAMAÑO REAL
----------	----------------------	-------------

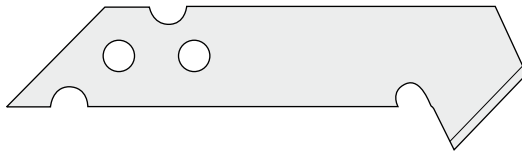

NOVEDAD



13 02 56 CÚTER PARA PLÁSTICO M-500

**Recambios**

		V/M	U/E
13 01 35	CUCHILLAS M2 PARA PLÁSTICO -6 u-	10	10
13 01 34	CUCHILLAS M1 PARA PAPEL / CARTÓN -6 u-	10	10

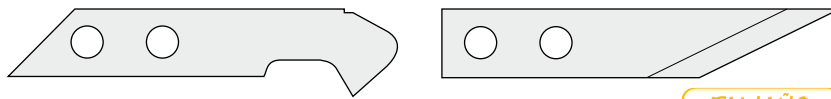

TAMAÑO REAL



13 02 32 CÚTER PARA METACRILATO

Ideal para cortar plástico, especial para plástico Arraglás.  
**No dispone de recambios.**



13 02 36 CORTADOR MARTOR FOLEX

**Recambios**

13 01 37	CUCHILLAS STANDARD nº 35 -10 u-	TAMAÑO REAL
----------	---------------------------------	-------------

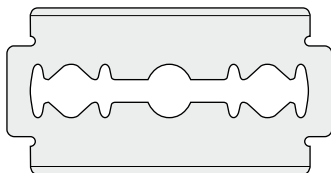

13 02 01 FUNDA PIEL PARA CUTER

Funda de polipiel de la mejor calidad para cuters con respuntes en blanco y remaches que aseguran una gran resistencia. Práctico diseño para llevar en el cinturón.

NOVEDAD





13 02 43

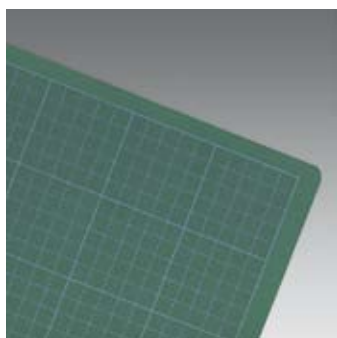

13 02 40 CÚTER MULTIFUNCIÓN

**Recambios**

13 02 41	RULINA	TAMAÑO REAL
13 02 42	JUEGO DE CUCHILLAS	
13 02 43	EXTENSIÓN 23 cm	

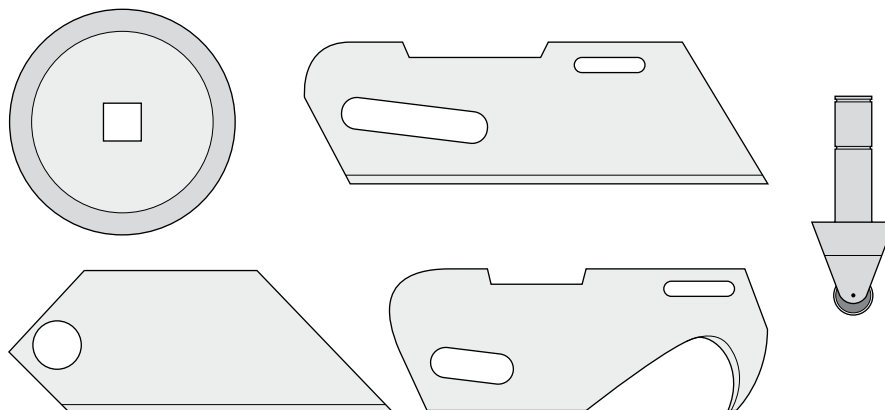

13 02 98	TIJERAS 16 cm MAGNA-LER
13 02 99	TIJERAS 26 cm MAGNA-LER

13 02 90	ALFOMBRILLA DE CORTE	23 x 30 cm
13 02 91	ALFOMBRILLA DE CORTE	30 x 46 cm
13 02 95	ALFOMBRILLA DE CORTE	45 x 60 cm
13 02 92	ALFOMBRILLA DE CORTE	46 x 61 cm
13 02 96	ALFOMBRILLA DE CORTE	60 x 90 cm
13 02 93	ALFOMBRILLA DE CORTE	61 x 91 cm
13 02 94	ALFOMBRILLA DE CORTE	91 x 122 cm
13 02 89	ALFOMBRILLA DE CORTE	100 x 150 cm
13 02 97	ALFOMBRILLA DE CORTE	100 x 200 cm

13 02 02 CÚTER MULTIFUNCIÓN

Útil para cortar papeles o placas de material ligero, especial para el rail guía de aluminio 13 02 86.

**Recambios**

13 01 39	CUCHILLA TRAPEZOIDAL CONDEX -10 u-	TAMAÑO REAL
----------	------------------------------------	-------------

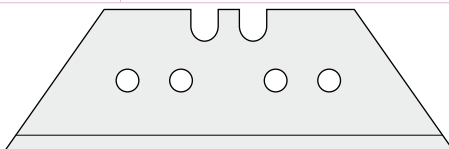

**13 02 86** | GUIA PARA CORTADOR MARTOR CONDEX 150 cm

Guía especial para el cortador 13 02 02 con tira antideslizante en su parte inferior. Se puede usar como regla convencional.

**28 00 45** | REGLA DE ACERO DE 300 mm

Regla milimetrada de acero con funda de plástico.

**13 02 85** | REGLA DE ALUMINIO 100 cm

Regla con bisel, fabricada en aluminio y con milimetrado de gran precisión. Longitud 1 m. La cara inferior es de caucho antideslizante.

**13 02 87** | REGLA DE ALUMINIO EDGE I 120 cm

Regla de aluminio milimetrada con goma antideslizante en la parte inferior.

**13 02 88** | REGLA DE ALUMINIO EDGE II 120 cm

Regla de aluminio milimetrada con goma antideslizante en la parte inferior. Canto recto grande y resistente especialmente diseñado para cortar papel y cartón. Perfil de manipulación de seguridad ergonómicamente diseñado que incorpora un perfil de acero inoxidable a lo largo de uno de los cantos para evitar que se dañe la cuchilla.



CUCHILLAS CORTADORAS PASSEPARTOUT

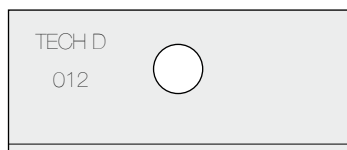

13 01 02

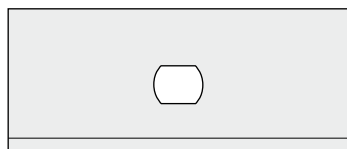

13 01 08

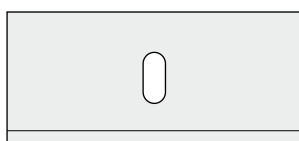

13 01 12

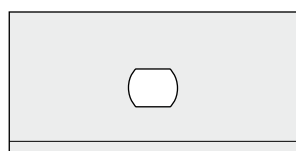

13 01 16

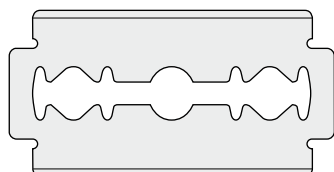

13 01 37

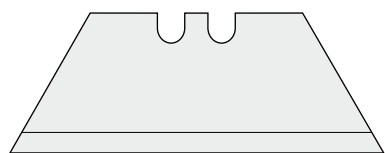

13 01 04 - 13 01 30

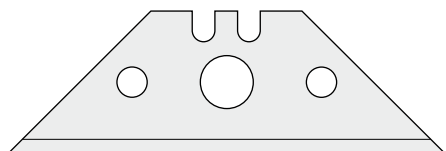

13 01 38

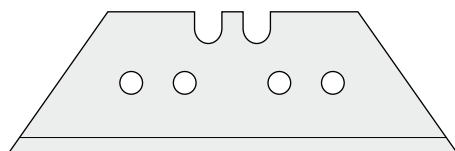

13 01 20 - 13 01 39

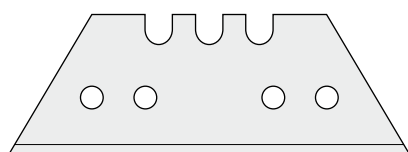

13 01 44 - 13 01 41

CUCHILLAS CORTADOR NEUMÁTICO

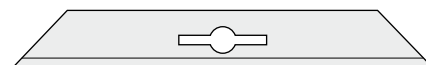

13 01 14

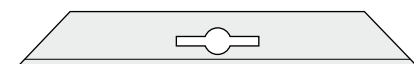

13 01 15

CUCHILLAS PARA CUTER



13 01 40 - 13 01 28



13 01 29

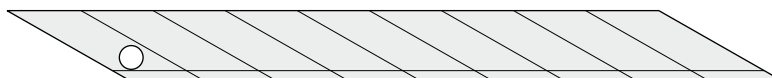

13 01 33



13 01 42 - 13 01 31

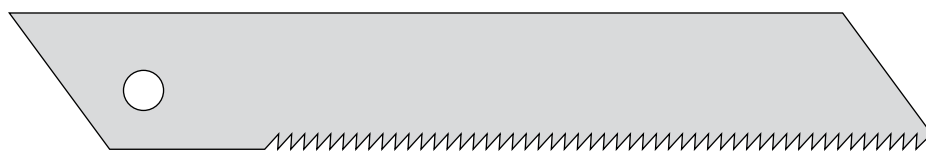

13 01 36

## CUCHILLAS CRISTAL PLÁSTICO, METACRILATO.

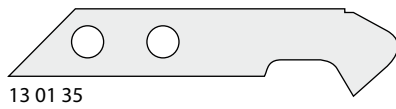
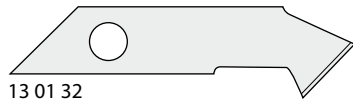
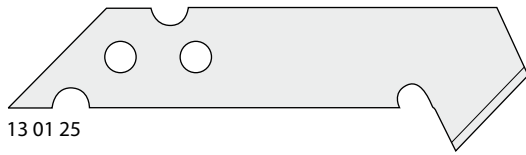

## CUCHILLAS CUTERS ESPECIALES

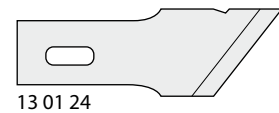
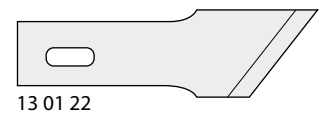
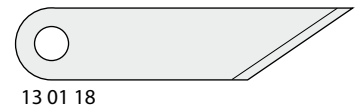
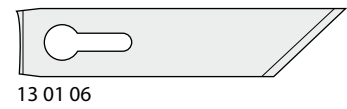

## CUCHILLAS MULTIFUNCIÓN

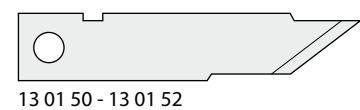
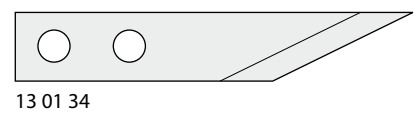
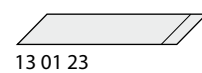
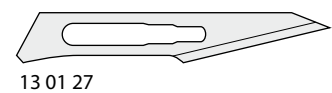
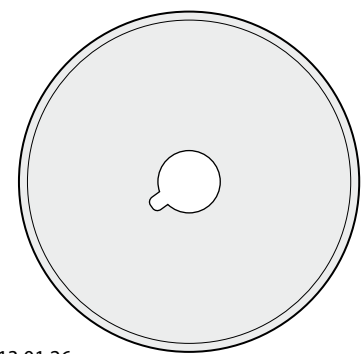
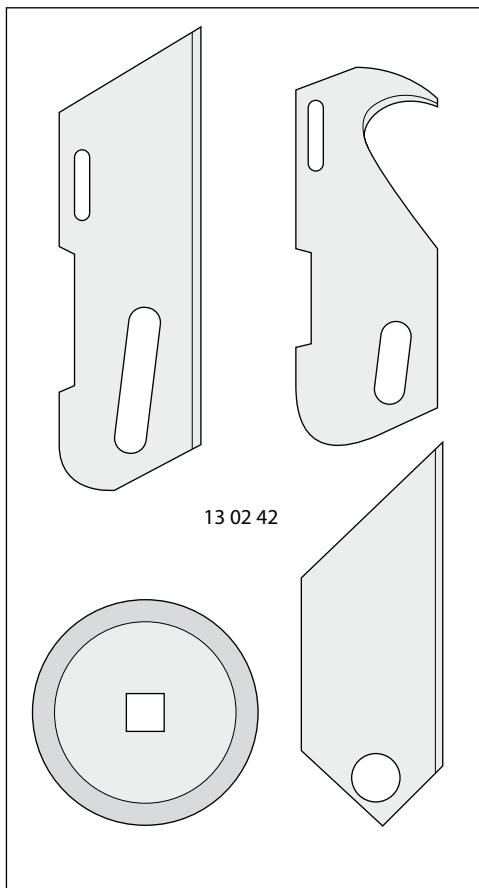



15 02 02	CERA AMACO ORANGE / NARANJA nº 1	
15 02 04	CERA AMACO IVORY / MARFIL nº 2	
15 02 06	CERA AMACO YELLOW / AMARILLO nº 3	
15 02 08	CERA AMACO BLACK / NEGRO nº 4	
15 02 10	CERA AMACO WHITE / BLANCO nº 5	
15 02 12	CERA AMACO GRAY / GRIS nº 6	
15 02 14	CERA AMACO D. WALNUT / NOGAL OSCURO nº 7	
15 02 16	CERA AMACO RED / ROJO nº 8	
15 02 18	CERA AMACO GREEN / VERDE nº 9	
15 02 20	CERA AMACO BLUE / AZUL nº 10	
15 02 22	CERA AMACO SILVER / PLATA nº 11	
15 02 24	CERA AMACO BLONDE MAPLE / NATURAL nº 12	
15 02 26	CERA AMACO GOLD / ORO nº 13	
15 02 28	CERA AMACO WALNUT / VISÓN nº 16	
15 02 30	CERA AMACO DARK PRV. MAPLE / NOGAL nº 17	
15 02 32	CERA AMACO MAHOGANY / CAOBA nº 18	
15 02 34	CERA AMACO TURQUOISE / VERDE PRADO nº 19	
15 02 36	CERA AMACO NATURAL / MIEL nº 22	
15 02 38	CERA AMACO LIGT OAK / ROBLE nº 23	
15 02 40	CERA AMACO ME. MAPLE / NOGAL MEDIO nº 27	
15 02 42	CERA AMACO RED MAPLE / TEJA nº 28	
15 02 44	CERA AMACO DARK GOLD / ORO VIEJO nº 31	



15 02 46	CERA AMACO RUB'N'BUF ORO VIEJO 15 ml	
15 02 48	CERA AMACO RUB'N'BUF ORO VERDE 15 ml	

Cera con base metálica para acabados o envejecer, puede aplicarse prácticamente en cualquier superficie con el dedo o un paño.



15 02 91	PURPURINA GOLDFINGER ORO SOBERANO	
15 02 92	PURPURINA GOLDFINGER ORO ANTIGUO	
15 02 93	PURPURINA GOLDFINGER PLATA	
15 02 94	PURPURINA GOLDFINGER COBRE	
15 02 95	PURPURINA GOLDFINGER ORO GRIEGO	
15 02 96	BARNIZ GOLDFINGER	

Goldfinger es una pasta metálica para reparar o dar acabados profesionales a las molduras. Los resultados son excelentes incluso en materiales porosos. Usar el barniz Goldfinger para preservar el lustre durante mucho tiempo.



15 02 50	CERA DE RETOQUE Nº1 -COMPIEGNE- 30 ml	
15 02 64	CERA DE RETOQUE Nº2 -CHANTILLY- 30 ml	
15 02 66	CERA DE RETOQUE Nº3 -TRIANON- 30 ml	
15 02 68	CERA DE RETOQUE Nº4 -VERSAILLES- 30 ml	
15 02 70	CERA DE RETOQUE Nº5 -RAMBOUILLET- 30 ml	

Crema decorativa para dorar especial restauración. Se puede aplicar con un paño o con pincel. Se puede diluir con esencia de trementina.

15 01 34	DECORFIN ANTIQUE 50 ml PLATA	
15 01 36	DECORFIN ANTIQUE 50 ml COBRE	
15 01 38	DECORFIN ANTIQUE 50 ml BRONCE	
15 01 40	DECORFIN ANTIQUE 50 ml LATÓN	
15 01 42	DECORFIN ANTIQUE 50 ml ORO VERDE	
15 01 44	DECORFIN ANTIQUE 50 ml ORO VIEJO	
15 01 46	DECORFIN ANTIQUE 50 ml TITANIO	

Líquido para decorar, restaurar y dar un efecto dorado a los marcos de cuadros. Se puede diluir con acetona si se desea, secado rápido. Da un aspecto de verdadero metal.



		V/M	U/E
15 01 22	DECORFIN PÁTINA 50 ml BLANCO ANTIGUO		5 5
15 01 24	DECORFIN PÁTINA 50 ml ROJO ANTIGUO		5 5
15 01 26	DECORFIN PÁTINA 50 ml PARDO ANTIGUO		5 5
15 01 28	DECORFIN PÁTINA 50 ml AZUL ANTIGUO		5 5
15 01 30	DECORFIN PÁTINA 50 ml VERDE ANTIGUO		5 5
15 01 32	DECORFIN PÁTINA 50 ml NEGRO ANTIGUO		5 5

Pinturas especialmente indicadas para trabajos decorativos, manualidades, modelismo, maquetismo y hobby en general. También se usa para dar pátinas a maderas o molduras. Se aplica una fina capa a pincel o con un trapo sin pelusa para después frotar con un paño seco.



15 03 02	TINTE HARGLOM NEGRO	-12 u-
15 03 04	TINTE HARGLOM AVELLANA	-12 u-
15 03 06	TINTE HARGLOM CAOBA	-12 u-
15 03 08	TINTE HARGLOM NOGAL	-12 u-
15 03 10	TINTE HARGLOM VERDE	-12 u-
15 03 12	TINTE HARGLOM AZUL	-12 u-
15 03 14	TINTE HARGLOM NEGRO	- 1 l-
15 03 16	TINTE HARGLOM CAOBA	- 1 l-
15 03 18	TINTE HARGLOM NOGAL	- 1 l-
15 03 20	TINTE HARGLOM ROJO	-12 u-
15 03 22	TINTE HARGLOM SURTIDO	-12 u-



15 11 04	TINTE PASTEL COLOR MELOCOTÓN
15 11 06	TINTE PASTEL COLOR GAVANZA
15 11 08	TINTE PASTEL COLOR ROSA INDIA
15 11 10	TINTE PASTEL COLOR MIMOSA
15 11 12	TINTE PASTEL COLOR VERDE
15 11 14	TINTE PASTEL COLOR CELADÓN
15 11 16	TINTE PASTEL COLOR HUMO
15 11 20	TINTE PASTEL COLOR TOPACIO
15 11 22	TINTE PASTEL COLOR ALHELÍ
15 11 24	TINTE PASTEL COLOR AZUL PASTEL
15 11 26	TINTE PASTEL COLOR TEJANO
15 11 28	TINTE PASTEL COLOR PACÍFICO
15 11 30	TINTE PASTEL COLOR GLICINA

Tintes especiales para madera con un surtido de elegantes colores. Realza las vetas de la madera y puede usarse en madera en crudo o decapada. Contenido: 500 ml.





15 01 16 BARNIZ TINTE DE POLIURETANO 1 l

Barniz de poliuretano para molduras de madera, excelente resistencia a la abrasión, golpes, raspazos, manchas y productos de limpieza. Gran brochabilidad y transparencia, no necesita tapaporos previo. Acabado satinado.



- |          |                                       |
|----------|---------------------------------------|
| 15 02 52 | TUBO DE MADERA EN PASTA 120 g BLANCO  |
| 15 02 54 | TUBO DE MADERA EN PASTA 120 g NEGRO   |
| 15 02 56 | TUBO DE MADERA EN PASTA 120 g NATURAL |
| 15 02 58 | TUBO DE MADERA EN PASTA 120 g HAYA    |
| 15 02 60 | TUBO DE MADERA EN PASTA 120 g NOGAL   |
| 15 02 62 | TUBO DE MADERA EN PASTA 120 g CAOBA   |

Masilla reparadora especial para madera. Contiene extractos de madera natural, secado rápido, no se agrieta y es fácil de lijar, barnizar y pintar.



12 02 64 MASILLA REPARADORA MADERA IMEDIO 56 g

Adhesivo Epoxy sólido de dos componentes para relleno de grietas y agujeros, muy útil en arreglos y reparaciones permanentes en madera. Rápido y fácil de aplicar sin herramientas, conserva su forma original, sin mermas, para aplicar en interiores y exteriores. Para reparaciones en objetos de madera o de este color, tales como marcos, cuadros, muebles de todo tipo, escaleras, escalones, parquets, tarimas etc. Se puede pintar, lijar y taladrar. Moldeable manualmente.



15 01 04 BASE PARA CUARTEAR 500 ml

Proceso para dar efecto envejecido y cuarteado a las láminas. Se aplica primero esta base a pincel o a rodillo de esponja previamente diluida al 50% con agua. Dejar secar antes de aplicar el siguiente producto.



15 01 06 BARNIZ PARA CUARTEAR 500 ml

Aplicar una capa abundante de barniz después de secar la base 15 01 04, puede aplicarse a pincel, rodillo o esponja siempre en la misma dirección. Dejar secar bien antes del próximo paso. No necesita disolventes, se limpia con agua.



15 01 08	LÍQUIDO CUARTEADOR 500 ml
----------	---------------------------

Esparcir el líquido cuarteador con las yemas de los dedos en la misma dirección que aplicamos el barniz, dejar secar. No necesita disolventes, se limpia con agua.



15 01 10	BETÚN DE JUDEA 90 ml
15 01 14	BETÚN DE JUDEA 250 ml
15 01 12	CERA DE COLOR 250 ml

Para crear el efecto envejecido de la lámina, mezclar la cera con el betún de judea y aplicarlo con un paño o pincel. Para limpiar estos materiales es necesario disolvente o aguarrás.



V/M U/E

15 12 02	ROTULADORES CHARTPAK SURTIDO DE COLORES -25 u-	1	6
15 12 04	ROTULADORES CHARTPAK SURTIDO DE COLORES -9 u-	1	6
15 12 06	ROTULADORES CHARTPAK SURTIDO DE COLOR MADERA -9 u-	1	6
15 12 08	ROTULADOR CHARTPAK DILUYENTE	1	6
15 12 10	ROTULADOR CHARTPAK AZUL MARINO	1	6
15 12 12	ROTULADOR CHARTPAK AZUL	1	6
15 12 14	ROTULADOR CHARTPAK AZUL PRUSIA	1	6
15 12 16	ROTULADOR CHARTPAK VERDE ABETO	1	6
15 12 18	ROTULADOR CHARTPAK VERDE HOJA	1	6
15 12 20	ROTULADOR CHARTPAK AMARILLO	1	6
15 12 22	ROTULADOR CHARTPAK NOGAL OSCURO	1	6
15 12 24	ROTULADOR CHARTPAK ROBLE OSCURO	1	6
15 12 26	ROTULADOR CHARTPAK NOGAL CAOBA	1	6
15 12 28	ROTULADOR CHARTPAK CEREZO OSCURO	1	6
15 12 30	ROTULADOR CHARTPAK ROBLE MEDIO	1	6
15 12 32	ROTULADOR CHARTPAK CEREZO MEDIO	1	6
15 12 34	ROTULADOR CHARTPAK CARMÍN	1	6
15 12 36	ROTULADOR CHARTPAK GRANATE	1	6
15 12 38	ROTULADOR CHARTPAK ROJO CAOBA	1	6
15 12 40	ROTULADOR CHARTPAK ROJO VINO	1	6
15 12 42	ROTULADOR CHARTPAK NEGRO	1	6
15 12 44	ROTULADOR CHARTPAK AZUL HIELO	1	6
15 12 46	ROTULADOR CHARTPAK VERDE HIERBA	1	6
15 12 48	ROTULADOR CHARTPAK ROBLE CLARO	1	6
15 12 50	ROTULADOR CHARTPAK PINO CLARO	1	6
15 12 52	ROTULADOR CHARTPAK SALMÓN	1	6

Gama completa de rotuladores de retoque en acertados tonos madera y colores variados, ideales para el retoque de los ángulos al montar molduras.



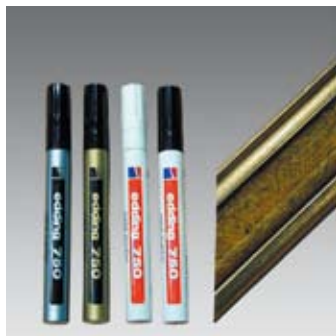

		V/M	U/E
15 08 02	ROTULADOR EDDING 750 ORO	1	10
15 08 04	ROTULADOR EDDING 750 PLATA	1	10
15 08 06	ROTULADOR EDDING 750 NEGRO	1	10
15 08 08	ROTULADOR EDDING 750 BLANCO	1	10

Rotuladores permanentes totalmente opacos, resistentes a la luz y al agua, acabado brillante y con efecto esmaltado.



		V/M	U/E
15 13 02	ROTULADOR PUNTA DE FIBRA 4,5 mm ORO	1	12
15 13 04	ROTULADOR PUNTA DE FIBRA 4,5 mm PLATA	1	12
15 13 06	ROTULADOR PUNTA DE FIBRA 10 x 12,5 mm NEGRO	1	12
15 13 08	ROTULADOR PUNTA DE FIBRA 4,5 mm BLANCO	1	12

Rotuladores permanentes totalmente opacos, resistentes a la luz y al agua, el 15 13 06 además seca instantáneamente y puede rellenarse con alcohol.



		V/M	U/E
15 09 10	ROTULADOR PILOT PUNTA FINA ORO	1	12
15 09 12	ROTULADOR PILOT PUNTA FINA PLATA	1	12
15 09 14	ROTULADOR PILOT PUNTA FINA BLANCO	1	12

Rotuladores permanentes totalmente opacos, resistentes a la luz y al agua, acabado brillante y con efecto esmaltado.



		V/M	U/E
15 04 02	ROTULADOR PUNTA BISELADA NEGRO	1	10
15 04 04	ROTULADOR PUNTA BISELADA MARRÓN	1	10
15 04 06	ROTULADOR PUNTA BISELADA ROJO	1	10
15 04 08	ROTULADOR PUNTA BISELADA VERDE	1	10
15 04 10	ROTULADOR PUNTA BISELADA AZUL	1	10
15 04 12	ROTULADOR PUNTA BISELADA PINO	1	10
15 04 14	ROTULADOR PUNTA BISELADA ROBLE	1	10
15 04 16	ROTULADOR PUNTA BISELADA NOGAL	1	10
15 04 18	ROTULADOR PUNTA BISELADA CAOBA	1	10
15 04 20	ROTULADOR PUNTA BISELADA TEKA	1	10

Rotuladores permanentes semitransparentes para tinter madera.



15 05 02	ROTULADOR EDDING 500 NEGRO		
15 05 04	ROTULADOR EDDING 500 MARRÓN		

Rotuladores de retoque con punta doble de 2 a 7 mm, es resistente al agua sobre casi todo tipo de materiales.

V/M U/E

15 13 28	ROTULADOR REMOVIBLE PARA PIZARRA AZUL	1	12
15 13 30	ROTULADOR REMOVIBLE PARA PIZARRA NEGRO	1	12
15 13 32	ROTULADOR REMOVIBLE PARA PIZARRA ROJO	1	12
15 13 34	ROTULADOR REMOVIBLE PARA PIZARRA VERDE	1	12



V/M U/E

15 06 02	ROTULADOR EDDING 4000 NEGRO	1	10
15 06 04	ROTULADOR EDDING 4000 BLANCO	1	10
15 06 06	ROTULADOR EDDING 4000 VIOLETA	1	10
15 06 08	ROTULADOR EDDING 4000 NARANJA	1	10
15 06 10	ROTULADOR EDDING 4000 ROJO	1	10
15 06 12	ROTULADOR EDDING 4000 AZUL	1	10
15 06 14	ROTULADOR EDDING 4000 ROSA	1	10
15 06 16	ROTULADOR EDDING 4000 AMARILLO	1	10
15 06 17	ROTULADOR EDDING 4000 VERDE	1	10

Rotuladores de retoque al agua con punta de 2 a 4 mm, para colorear sobre cualquier tipo de superficies.



V/M U/E

15 13 10	ROTULADOR PILOT PAINT AZUL	1	12
15 13 12	ROTULADOR PILOT PAINT ROSA	1	12
15 13 14	ROTULADOR PILOT PAINT AMARILLO	1	12
15 13 16	ROTULADOR PILOT PAINT NARANJA	1	12
15 13 18	ROTULADOR PILOT PAINT NEGRO	1	12
15 13 20	ROTULADOR PILOT PAINT VIOLETA	1	12
15 13 22	ROTULADOR PILOT PAINT MARRÓN	1	12
15 13 24	ROTULADOR PILOT PAINT ROJO	1	12
15 13 26	ROTULADOR PILOT PAINT VERDE	1	12

Rotuladores de retoque con tinta opaca.



28 02 08	BOLIGRAFO MEDIDOR PH
----------	----------------------

Bolígrafo medidor utilizado para distinguir, fácil y convenientemente, entre el cartón o papel libre de ácidos, y papel o cartón ácido. Ahora, puede comprobar en el acto la acidez de un cartón passepartout, papeles, etc. Marque con el bolígrafo el soporte a medir. Si la marca es de una tonalidad violeta oscuro, significa que el soporte es libre de ácidos. Si por el contrario la marca adquiere un tonalidad malva, amarilla o incluso incolora, significa que el soporte no es libre de ácidos. Factor de Ph 7.

NOVEDAD





15 14 00	ROTULADOR COPIC SKETCH SURTIDO -36 u-
15 14 01	ROTULADOR COPIC SKETCH BG09
15 14 02	ROTULADOR COPIC SKETCHBG15
15 14 03	ROTULADOR COPIC SKETCH BG49
15 14 04	ROTULADOR COPIC SKETCH BV04
15 14 05	ROTULADOR COPIC SKETCH B24
15 14 06	ROTULADOR COPIC SKETCH B39
15 14 07	ROTULADOR COPIC SKETCH C3
15 14 08	ROTULADOR COPIC SKETCH E31
15 14 09	ROTULADOR COPIC SKETCH E33
15 14 10	ROTULADOR COPIC SKETCH E35
15 14 11	ROTULADOR COPIC SKETCH E37
15 14 12	ROTULADOR COPIC SKETCH E39
15 14 13	ROTULADOR COPIC SKETCH E41
15 14 14	ROTULADOR COPIC SKETCH E44
15 14 15	ROTULADOR COPIC SKETCH E49
15 14 16	ROTULADOR COPIC SKETCH E51
15 14 17	ROTULADOR COPIC SKETCH E57
15 14 18	ROTULADOR COPIC SKETCH G28
15 14 19	ROTULADOR COPIC SKETCH G29
15 14 20	ROTULADOR COPIC SKETCH G85
15 14 21	ROTULADOR COPIC SKETCH R08
15 14 22	ROTULADOR COPIC SKETCH R32
15 14 23	ROTULADOR COPIC SKETCH R59
15 14 24	ROTULADOR COPIC SKETCH V17
15 14 25	ROTULADOR COPIC SKETCH W3
15 14 26	ROTULADOR COPIC SKETCH W5
15 14 27	ROTULADOR COPIC SKETCH W7
15 14 28	ROTULADOR COPIC SKETCH W9
15 14 29	ROTULADOR COPIC SKETCH YG13
15 14 30	ROTULADOR COPIC SKETCH G67
15 14 31	ROTULADOR COPIC SKETCH G95
15 14 32	ROTULADOR COPIC SKETCH R07
15 14 33	ROTULADOR COPIC SKETCH Y08
15 14 34	ROTULADOR COPIC SKETCH Y13
15 14 35	ROTULADOR COPIC SKETCH Y17
15 14 36	ROTULADOR COPIC SKETCH 100



Los rotuladores profesionales de dibujo Copic Sketch son también ideales para el retoque de molduras, pueden usarse por los dos extremos, uno es en forma de rotulador plano y el otro de pincel.

Se venden por separado o en kit de 36 colores surtidos.



15 14 50	ROTULADOR + CARGA COPIC WIDE SURTIDO -36 u-	
15 14 51	ROTULADOR + CARGA COPIC WIDE BG09	
15 14 52	ROTULADOR + CARGA COPIC WIDE BG15	
15 14 53	ROTULADOR + CARGA COPIC WIDE BG49	
15 14 54	ROTULADOR + CARGA COPIC WIDE BV04	
15 14 55	ROTULADOR + CARGA COPIC WIDE B24	
15 14 56	ROTULADOR + CARGA COPIC WIDE B39	
15 14 57	ROTULADOR + CARGA COPIC WIDE C3	
15 14 58	ROTULADOR + CARGA COPIC WIDE E31	
15 14 59	ROTULADOR + CARGA COPIC WIDE E33	
15 14 60	ROTULADOR + CARGA COPIC WIDE E35	
15 14 61	ROTULADOR + CARGA COPIC WIDE E37	
15 14 62	ROTULADOR + CARGA COPIC WIDE E39	
15 14 63	ROTULADOR + CARGA COPIC WIDE E41	
15 14 64	ROTULADOR + CARGA COPIC WIDE E44	
15 14 65	ROTULADOR + CARGA COPIC WIDE E49	
15 14 66	ROTULADOR + CARGA COPIC WIDE E51	
15 14 67	ROTULADOR + CARGA COPIC WIDE E57	
15 14 68	ROTULADOR + CARGA COPIC WIDE G28	
15 14 69	ROTULADOR + CARGA COPIC WIDE G29	
15 14 70	ROTULADOR + CARGA COPIC WIDE G85	
15 14 71	ROTULADOR + CARGA COPIC WIDE R08	
15 14 72	ROTULADOR + CARGA COPIC WIDE R32	
15 14 73	ROTULADOR + CARGA COPIC WIDE R59	
15 14 74	ROTULADOR + CARGA COPIC WIDE V17	
15 14 75	ROTULADOR + CARGA COPIC WIDE W3	
15 14 76	ROTULADOR + CARGA COPIC WIDE W5	
15 14 77	ROTULADOR + CARGA COPIC WIDE W7	
15 14 78	ROTULADOR + CARGA COPIC WIDE W9	
15 14 79	ROTULADOR + CARGA COPIC WIDE YG13	
15 14 80	ROTULADOR + CARGA COPIC WIDE G67	
15 14 81	ROTULADOR + CARGA COPIC WIDE G95	
15 14 82	ROTULADOR + CARGA COPIC WIDE R07	
15 14 83	ROTULADOR + CARGA COPIC WIDE Y08	
15 14 84	ROTULADOR + CARGA COPIC WIDE Y13	
15 14 85	ROTULADOR + CARGA COPIC WIDE Y17	
15 14 86	ROTULADOR + CARGA COPIC WIDE 100	



Los rotuladores rellenables Copic Wide son ideales para el retoque de molduras e incluso el relleno de áreas de color. Se sirve con cada referencia un rotulador vacío y su carga de color, los rotuladores son rellenables garantizando siempre la consistencia del color y evitando el secado.

Se venden por separado o en kit de 36 colores surtidos.



## Colgadores para traseras



NOVEDAD

16 06 01 COLGADOR ADHESIVO FUERTE 47 x 65 mm -100 u-

Colgador cuadrado con adhesivo extra fuerte sobre material plástico, apropiado para cartones pluma, *Forex* o formatos sin enmarcar que por su mayor peso necesiten una adherencia mas firme.

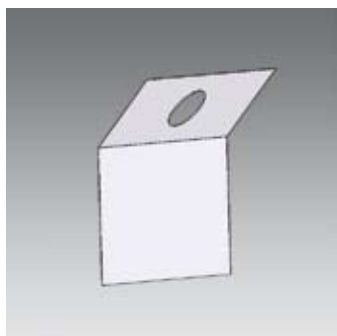

16 06 02 COLGADORES ADHESIVOS 3M 50 x 50 mm -10 u-

V/M U/E

10 50

Colgador cuadrado con adhesivo sobre material plástico, apropiado para cartones pluma y cartelería de poco peso o sin enmarcar.

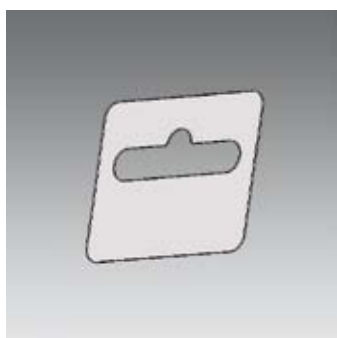

16 06 04 COLGADORES ADHESIVOS 30 x 40 mm -50 u-

Colgador cuadrado con adhesivo sobre material plástico, apropiado para cartones pluma y cartelería de poco peso o sin enmarcar.



16 06 34 GANCHO PLÁSTICO ADHESIVO ø 2,5 cm -100 u-

16 06 36 GANCHO PLÁSTICO ADHESIVO ø 4 cm -50 u-

Colgador plástico con adhesivo Neschen de formato circular con gancho metálico, el adhesivo es libre de ácidos.



16 06 28 COLGADOR DE TELA ENGOMADO 30 mm

V/M U/E

200 200

Colgador con adhesivo engomado, necesita mojarse para activar la cola. Para colgar papeles y objetos de poco peso.

**16 06 14** COLGADOR FOMECOR -100 u-

Colgador metálico indicado para trabajos en cartón pluma. Las lengüetas se clavan en el cartón quedando fuertemente sujeto. Una vez clavado se dobla el anclaje para insertar la alcayata.



**16 06 38** GANCHO METÁLICO PARA FOAM 2,5 cm -100 u-

Colgador metálico indicado para trabajos en cartón pluma. Las lengüetas se clavan en el cartón quedando fuertemente sujeto. El anclaje está unido por una bisagra para facilitar el trabajo de colgarlo.



**16 06 16** COLGADOR PLANO -100 u-

Para colocar en traseras de cartón o tablex. Haciendo un pequeño corte para que entre la lengüeta doblada, se coloca desde el interior de la trasera y por fuera sólo se ve la parte por donde se cuelga.



**16 06 06** COLGADOR ARO 14 mm + PASADOR -1.000 u-

**16 06 08** COLGADOR ARO 20 mm + PASADOR -1.000 u-

Para traseras de cartón, tablero o DM. Haciendo un pequeño agujero se introducen las dos patas del colgador y se abren una vez dentro quedando sólo la anilla en el exterior. Es aconsejable asegurar las patas con un precinto en la parte interior.



**16 06 18** COLGADOR ANILLA -1.000 u-

Colgador para atornillar o remachar al marco o trasera. Se pueden usar los remaches 16 10 14, 16 10 16 o tornillos 16 10 36 (no incluidos).





16 06 24 COLGADOR ANILLA REFORZADO -1.000 u-

Colgador más reforzado respecto al 16 06 18 para atornillar o remachar al marco o trasera. Se pueden usar los remaches 16 10 14, 16 10 16 o tornillos 16 10 36 (no incluidos).



16 07 26 COLGADOR TRIANGULO -100 u-

Colgador para atornillar o remachar al marco o trasera. Se pueden usar los remaches 16 10 14, 16 10 16 o tornillos 16 10 36 (no incluidos).



16 06 10 COLGADOR ANILLA AUTOPERFORANTE -200 u-

Colgador metálico que se inserta con la remachadora 16 12 12 y el accesorio 16 12 10. Para remachar sobre traseras de cartón, tablex, DM... en la misma acción se clava y se remacha.



NOVEDAD

16 07 27 COLGADOR LIGERO CLAVABLE DORADO -500 u-

Colgador metálico indicado para trabajos en cartón pluma. Las lenguetas se clavan en el cartón quedando fuertemente sujeto. Una vez clavado se dobla el anclaje para insertar la alcayata.



16 06 26 COLGADOR DE TABLERO A PRESIÓN -400 u-

Este colgador se coloca en el canto superior del tablero o cartón antes de cerrar el cuadro. Una vez cerrado queda en el exterior la parte que lleva el agujero para poder colgarlo.



16 06 22	COLGADOR REMACHADO DORADO 1 -1.000 u-
----------	---------------------------------------

El colgador se clava en la trasera con una prensa manual o con un martillo sobre una superficie metálica dura, colocando una pieza metálica sobre él para evitar que el colgador se deforme.



16 06 20	COLGADOR REMACHADO DORADO 2 -500 u-
----------	-------------------------------------

El colgador se clava en la trasera con una prensa manual o con un martillo sobre una superficie metálica dura, colocando una pieza metálica sobre él para evitar que el colgador se deforme.



16 06 32	COLGADOR SIERRA 40 mm REMACHABLE -100 u-
----------	--

Colgador para traseras de DM que se clava con la herramienta 16 12 04. Golpear con un martillo sobre una superficie metálica dura para asegurar el anclaje.



16 07 30	COLGADOR SIERRA 45 mm -100 u-
----------	-------------------------------

16 07 32	COLGADOR SIERRA 75 mm -100 u-
----------	-------------------------------

Colgador dentado reforzado que permite el ajuste horizontal. Se atornilla con los tornillos 16 10 36 (no incluidos).



16 07 34	COLGADOR SIERRA 25 mm CLAVABLE -100 u-
----------	--

Colgador para marcos de madera, se clava golpeando con un martillo en la herramienta imantada 16 12 02.



## Colgadores para marcos



**16 07 36** COLGADOR SIERRA 50 mm CLAVABLE -100 u-

Colgador para marcos de madera, se clava golpeando con un martillo en la herramienta imantada 16 12 02.



**16 06 12** COLGADOR DENTADO ORO -500 u-

Colgador dentado que permite el ajuste horizontal. Se clava con clavos 16 10 04 (no incluidos).



**16 07 70** COLGADOR REGULABLE -50 u-

Colgador para marcos, en la pared se coloca una alcayata o un tornillo de cabeza redonda de la medida del agujero. El agujero de fijación permite regular la altura y el espacio dentado la horizontal. Se clava con tornillos 16 10 36 (no incluidos).



**16 07 58** COLGADOR TRIANGULO BARROCO 15 mm -500 u-

**16 07 60** COLGADOR TRIANGULO BARROCO 20 mm -500 u-

**16 07 62** COLGADOR TRIANGULO BARROCO 24 mm -500 u-

Colgador barroco para la parte superior del cuadro y que se vea la parte trabajada. Con este sistema el colgador de pared también tiene que ser visto como, por ejemplo, los colgadores tipo floreat. Se clava con clavos 16 10 04 (no incluidos). La medida se refiere al ancho total del colgador.



**16 07 64** COLGADOR TRIANGULO TRAPECIO 12 mm -1000 u-

**16 07 66** COLGADOR TRIANGULO TRAPECIO 14 mm -1000 u-

**16 07 68** COLGADOR TRIANGULO TRAPECIO 17 mm -500 u-

Colgador para la parte superior del cuadro que permite el ajuste horizontal unos milímetros. Se clava con clavos 16 10 04 (no incluidos). La medida se refiere al ancho total del colgador.

16 07 48	COLGADOR TRIANGULAR 10 mm -1000 u-
16 07 50	COLGADOR TRIANGULAR 13 mm -1000 u-
16 07 52	COLGADOR TRIANGULAR 15 mm -1000 u-
16 07 54	COLGADOR TRIANGULAR 17 mm -500 u-

Colgador para marcos pequeños, se clava al marco con clavos 16 10 04 (no incluidos).

La medida se refiere al ancho total del colgador.



16 07 56	COLGADOR TRIANGULAR 24 mm -500 u-
----------	-----------------------------------

Colgador para marcos ligeros, se clava al marco con clavos 16 10 06 (no incluidos).

La medida se refiere al ancho total del colgador.



		V/M	U/E
16 07 16	COLGADOR MEDIO 1 AGUJERO	100	100

Colgador para marcos de peso medio. Se usa tornillo 16 10 26. (no incluido)



		V/M	U/E
16 07 20	COLGADOR MEDIO 2 AGUJEROS	100	100

Colgador para cuadros pesados con marco estrecho. Se usan 2 tornillos 16 10 26. (no incluidos)



		V/M	U/E
16 07 14	COLGADOR REFORZADO 1 AGUJERO	10	10

Colgador para marcos pesados. Se usa tornillo 16 10 26. (no incluido)



## Colgadores para marcos



		V/M	U/E
16 07 12	COLGADOR REFORZADO 2 AGUJEROS	100	100

Colgador para marcos pesados. Se usan 2 tornillos 16 10 26. (no incluidos)



		V/M	U/E
16 07 18	COLGADOR REFORZADO 3 AGUJEROS	50	50

Colgador grande reforzado para cuadros o espejos de mucho peso. Se usan 3 tornillos 16 10 26. (no incluidos)



16 07 28	COLGADOR OJO DE CERRADURA -20 u-		
----------	----------------------------------	--	--

Colgador para marcos pesados, en la pared se coloca un tornillo de cabeza redonda de la medida del agujero. Cuando se introduce el tornillo y se deja caer el cuadro la cabeza del tornillo queda asegurada en la parte estrecha del ojo de cerradura.

Se clava con tornillos 16 10 36 (no incluidos).



16 07 42	PLETINA COLGADOR 14 x 46 mm -24 u-		
----------	------------------------------------	--	--

Para colgar cuadros grandes, murales o muebles dejando la parte del colgador arriba en el exterior del marco.

Incluye 48 tornillos de 3 x 16 mm.



16 07 44	PLETINA COLGADOR 16 x 91 mm -24 u-		
----------	------------------------------------	--	--

Para colgar cuadros grandes, murales o muebles dejando la parte del colgador arriba en el exterior del marco.

Incluye 72 tornillos de 3 x 16 mm.

**16 07 46** PLETINA COLGADOR 50 x 64 mm -24 u-

Para colgar cuadros grandes, murales o muebles dejando la parte del colgador arriba en el exterior del marco.  
Incluye 96 tornillos de 3 x 16 mm.



**16 07 38** ESCUADRA 40 x 105 mm -12 u-

Pletina que atornillada en las esquinas de los marcos refuerza la unión a 45° y la ranura interior sirve de colgador tanto en horizontal como en vertical.  
Incluye 48 tornillos de 3 x 16 mm.



**16 07 40** COLGADOR A PRESIÓN PARA ALUMINIO

Colgador especialmente diseñado para marcos realizados en perfil de aluminio. Fácil instalación mediante un cierre de presión y no necesita ningún tipo de tornillo.



V/M U/E

**16 07 22** COLGADOR ENCASTRABLE REDONDO 20 mm

100 100

**16 07 24** COLGADOR ENCASTRABLE REDONDO 30 mm

50 50

Colgador de plástico rígido para encastrar en plafones. Tiene la particularidad de permitir que los cuadros queden totalmente pegados a la pared, para mayor seguridad es conveniente poner una gota de cola o de silicona antes de hundirlos en el agujero del plafón. El colgador de diámetro de 30 mm tiene una profundidad de 11 mm y el de 20 de 8 mm



**Accesorios**

**16 12 16** FRESA CILÍNDRICA 20 mm

**16 12 08** FRESA CILÍNDRICA 30 mm

**16 07 10** COLGADOR ANILLA HIERRO -250 u-

Colgador de hierro color bronce oscuro, para cuadros o cajas de estilo rústico. Se clava con 1610 04 (no incluidos).



## Colgadores para marcos

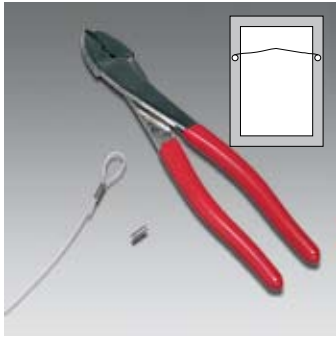

16 07 02	CABLE PARA COLGAR CUADROS DE 0,8 mm -333 m-
16 07 04	CIERRE PARA CABLE -1.000 u-
28 00 02	ALICATES CIERRA / CORTA CABLES

Sistema seguro de colgar cuadros con cable desde un sólo punto de apoyo. Más fácil de nivelar. En el marco hay que colocar hembrillas u otros colgadores para poder sujetar el cable.



16 01 02	HEMBRILLAS 8 mm -1.000 u-
16 01 04	HEMBRILLAS 10 mm -1.000 u-
16 01 06	HEMBRILLAS 12 mm -200 u-

Hembrillas latonadas romboidales que una vez atornilladas al marco sobresalen menos que las redondas. 8,10, 12mm es la altura del ojo de la hembrilla y tambien el largo de rosca.



		V/M	U/E
16 01 05	BLISTER 20 HEMBRILLAS 10 mm	10	10

Hembrillas latonadas romboidales que una vez atornilladas al marco sobresalen menos que las redondas. 10 mm es la altura del ojo de la hembrilla y tambien el largo de rosca.



16 01 08	HEMBRILLAS 20 mm -200 u-
----------	--------------------------

Hembrillas latonadas redondas para colgar cuadros y espejos pesados, la rosca es de 20mm de largo y 4mm de grosor.



16 01 10	HEMBRILLA CON ARO 10 mm -1.000 u-
16 01 12	HEMBRILLA CON ARO 15 mm -500 u-

Hembrilla con anilla incluida que se atornilla al marco.

16 08 02	COLGADOR PARED Nº 0 -10 u-
16 08 04	COLGADOR PARED Nº 1 -10 u-
16 08 06	COLGADOR PARED Nº 2 -10 u-

Incluye clavo decorativo de acero latonado, el largo total del colgador 0 es 15 mm, el 1 23mm y el 2 26 mm.



16 08 08	COLGADOR PARED Nº 3 -10 u-
----------	----------------------------

Incluye clavos decorativos de acero latonado, el ancho del colgador es 20 mm y el largo de 28 mm.



16 08 10	COLGADOR TIPO FLOREAT+CLAVO -100 u-
----------	-------------------------------------

Colgador de pared decorativo pequeño, incluye el clavo.



16 08 12	COLGADOR TIPO FLOREAT+CLAVOS -100 u-
----------	--------------------------------------

Colgador de pared decorativo mediano, incluye dos clavos.



16 08 14	COLGADOR TIPO FLOREAT+CLAVOS -100 u-
----------	--------------------------------------

Colgador de pared decorativo grande, incluye tres clavos.





		V/M	U/E
16 08 16	GANCHOS ADHESIVOS MINI 3M -6 u-	1	20

Colgador realizado en plástico transparente que se adhiere firmemente a superficies no porosas. Se aplican con tiras adhesivas pequeñas incluidas en el blister. Se puede colgar de ellos hasta 225 g.



		V/M	U/E
16 08 18	GANCHOS ADHESIVOS PEQUEÑOS 3M -2 u-	1	20
16 08 20	GANCHOS ADHESIVOS MEDIANOS 3M -2 u-	1	20

Colgador realizado en plástico blanco que se adhiere firmemente a superficies no porosas. Se aplican con tiras adhesivas pequeñas incluidas en el blister. Se puede colgar de ellos hasta 450 g. La 16 08 20 hasta 1350 g



		V/M	U/E
16 08 22	GANCHO ADHESIVO PLANO 3M	1	20

Colgador realizado en plástico blanco que se adhiere firmemente a superficies no porosas. Se aplican con tiras adhesivas pequeñas incluidas en el blister. Se puede colgar de ellos hasta 2.250 g.



NOVEDAD

		V/M	U/E
16 06 39	COLGADOR ADHESIVO TIRA VELCRO -8 tiras-	1	20

La solución universal y versátil para colgar objetos gracias a la combinación de la tecnología del adhesivo Command con el sistema de cierre Dual - Lock. Cuelgue y quite cuadros, espejos y cualquier otro pequeño artículo tan a menudo como usted quiera con estas tiras adhesivas versátiles, que son fáciles de aplicar y limpias al quitarlas.



16 02 10	CUELGA FÁCIL GRANFIX -12 BLISTERS-		
----------	------------------------------------	--	--

Sistema para colgar cuadros en paredes de hormigón, ladrillo, madera, etc. sin taladrar. No necesita ni tacos, ni taladro y no desconcha la pared ni se tuerce. El GRANFIX está especialmente indicado para cuadros de tamaño mayor. Cada blister incluye 4 unidades.



V/M U/E

16 02 08	CUELGA FÁCIL MINIFIX -24 BLISTERS-	1	24
16 02 06	CUELGA FÁCIL MINIFIX A GRANEL	1	2000

Sistema para colgar cuadros en paredes de hormigón, ladrillo, madera, etc. sin taladrar. No necesita ni tacos, ni taladro y no desconcha la pared ni se tuerce. Cada blister incluye 12 unidades y un soporte de plástico para sostener el MINIFIX mientras se clava.



16 02 02	CUELGA FÁCIL + CUELGACUADROS -24 Blisters-
----------	--

Cada blister contiene 2 cuelga cuadros, 4 clavos, 5 cuelga fácil y un soporte de plástico para sostener los clavos o el cuelga fácil mientras clava.



16 09 10	KIT COLGADOR ANTIRROBO
----------	------------------------

Sistema para colgar cuadros antirrobo, diseñado especialmente para cuadros de hoteles, apartamentos, museos y lugares públicos en general. El kit se compone de: 2 soportes, 2 placas de seguridad, 2 tornillos de 4 x 35 mm, 2 tacos de pared de 6 mm y 4 tornillos de 3,5 x 16 mm



16 07 72	BLISTER 2 COLPES + CUERDA + TORNILLOS
----------	---------------------------------------

Sistema para colgar cuadros que se compone de 2 colgadores pesados, 1 cable de acero maleable, 4 tornillos y 2 protectores.

NOVEDAD



16 09 12	KIT COLGADOR ANTIRROBO
----------	------------------------

Colgador seguro para marcos realizados en perfil de aluminio. El funcionamiento es muy similar a la ref. 16 09 10 y se compone de una pletina que se introduce en el interior de la guía para atornillarla después al colgador que irá a la pared. Sistema antirrobo ideal para hoteles, apartamentos, museos y lugares públicos en general.

El kit se compone de: 2 pletinas, 2 soportes, 2 placas de seguridad, 2 tornillos de 4 x 35 mm, 2 tacos de 6 mm y 4 tornillos M4 x 7.

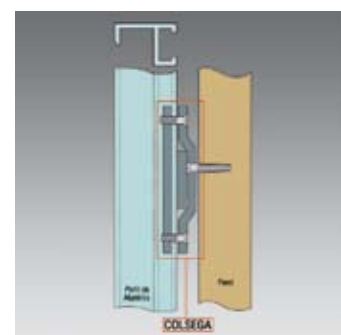



**16 09 08** KIT COLGADOR REGULABLE SIERRA 20 x 30 mm -8 kits-

Nuevo sistema regulable en todos los sentidos. El sistema de encaje entre las dos piezas es mediante la parte dentada, asegurando una firme sujeción del cuadro. Las piezas están presentadas en tiras de ocho a modo de tableta y pueden separarse fácilmente. Para cuadros grandes se pueden usar dos o más piezas juntas.

Cada kit se compone de: 1 pieza con taladro horizontal, 1 pieza con taladro vertical, 1 taco de 5 mm, 2 tornillos de 4 x 25 mm y 1 tornillo de 3 x 16 mm.



**16 09 02** KIT COLGADOR "T" -6 kits-

Dos piezas "T" iguales que al girarlas encajan una con la otra dejando el cuadro pegado y firme a la pared. Cada kit se compone de: 4 piezas, 4 tacos de 5 mm, 4 tornillos de 4 x 25 mm y 4 tornillos de 3 x 12 mm.



**16 09 04** KIT COLGADOR REGULABLE -2 kits-

La pieza grande se atornilla a la pared y la pequeña que lleva el tornillo regulador al cuadro. Permite regulación tanto lateral como vertical gracias al tornillo superior.

Cada kit se compone de: 2 piezas grandes, 2 ganchos con tornillo, 4 tacos de 5 mm, 4 tornillos de 4 x 25 mm y 4 tornillos de 3 x 12 mm.



**16 09 06** KIT ESCUADRA REGULABLE -2 kits-

Sistema parecido al anterior con dos piezas regulables mediante un tornillo, la escuadra va tornillada al cuadro y las pestañas deben coincidir con el galce, la pieza con el tornillo a la pared. Este sistema permite la regulación tanto lateral como vertical, ideal para espejos y cuadros de mucho peso.

Cada kit se compone de: 2 escuadras, 2 ganchos con tornillo, 6 tacos de 5 mm, 6 tornillos de 4 x 25 mm y 12 tornillos de 3 x 12 mm.



**16 12 02** HERRAMIENTA PARA CLAVAR COSEC

Herramienta imantada para clavar los colgadores 16 07 34 y 16 07 36.

**16 12 04** MARTILLO PARA REMACHAR COSER40

Herramienta imantada en la punta para sujetar el 16 06 32 en posición de clavado y se golpea con un martillo sobre una base metálica dura para asegurar el anclaje.



**16 12 16** PRENSA REMACHADORA PARA PIES PORTAFOTO

Maquina para clavar los soportes remachados en casos de elevada producción.



**16 12 12** PRENSA REMACHADORA

Remachadora clásica y robusta fabricada en hierro fundido y acero. Herramienta sencilla y práctica para clavar remaches, colgadores, bisagras, etc.



**16 12 10** KIT REMACHADORA PARA COLAUT

Kit para adaptar a la remachadora 16 12 12 e insertar 16 06 10. Pieza imantada que sujeta el colgador 16 06 10 en la remachadora antes de clavarlo.



**16 12 06** FRESA CILÍNDRICA 20 mm

**16 12 08** FRESA CILÍNDRICA 30 mm

Herramientas para realizar el taladro y poder colocar los colgadores encastrables 16 07 22 y 16 07 24.

Se acopla a un taladro de columna o a un atornillador manual. Es muy importante que el taladro se haga lo más vertical posible.



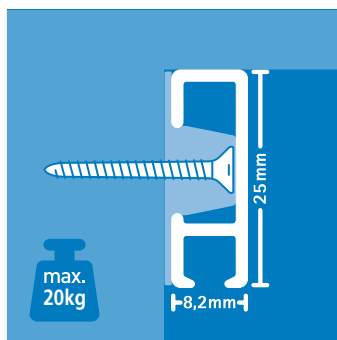

16 04 47	GUÍA DE PARED 200 cm BLANCA
16 04 48	GUÍA DE PARED 300 cm BLANCA
16 04 54	GUÍA DE PARED 200 cm ALUMINIO RAYADO
16 04 55	GUÍA DE PARED 300 cm ALUMINIO RAYADO

Podrá integrar un sistema de sujeción flexible en su hogar de forma sencilla y rápida gracias la guía pared. La guía se fija a la pared en tres pasos y podrá crear un sistema de suspensión flexible para sus objetos decorativos al colgar o deslizar los alambres en la guía con colgadores para cuadros opcionales.

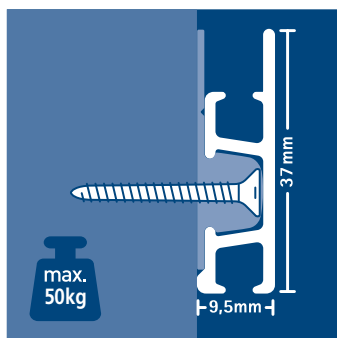

16 05 11	GUÍA DE PARED PRO 200 cm ALUMINIO
16 05 12	GUÍA DE PARED PRO 300 cm ALUMINIO
16 05 09	GUÍA DE PARED PRO 200 cm IMPRIMACIÓN
16 05 10	GUÍA DE PARED PRO 300 cm IMPRIMACIÓN

Destinado a los profesionales que demandan el aspecto y la calidad de la guía de pared. Sin embargo, presenta un acabado más pesado que permite un proceso de montaje incluso más rápido y ofrece la posibilidad de escoger entre dos opciones de sujeción diferentes con su propia naturaleza exclusiva.

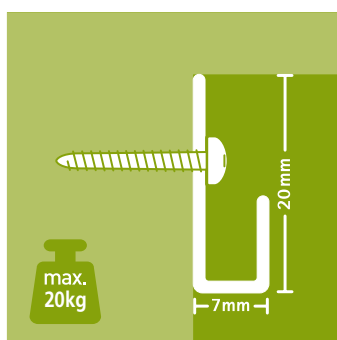

16 04 49	GUÍA J 200 cm BLANCA
16 04 50	GUÍA J 300 cm BLANCA
16 17 02	GUÍA J 300 cm PLATA
16 17 01	GUÍA J 200 cm PLATA

Es el elemento idóneo si desea transformar los sistemas del techo en un punto de sujeción de cuadros prácticamente invisible. Teniendo en cuenta que esta guía está especialmente diseñada para techos de madera se tiene la sensación de que los objetos decorativos cuelgan directamente del techo. La guía de techo classic también es apropiada para techos de hormigón.

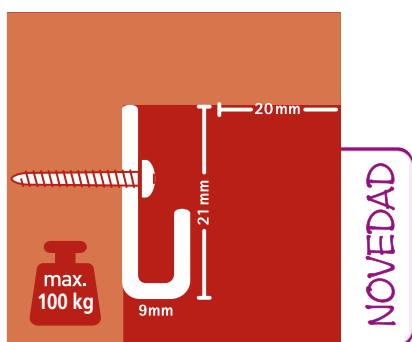

16 04 52	GUÍA J PRO 200 cm BLANCA
16 04 53	GUÍA J PRO 300 cm BLANCA

Es el elemento idóneo si desea transformar los sistemas del techo en un punto de sujeción de cuadros prácticamente invisible. Teniendo en cuenta que esta guía está especialmente diseñada para techos de madera se tiene la sensación de que los objetos decorativos cuelgan directamente del techo. La guía de techo classic también es apropiada para techos de hormigón.

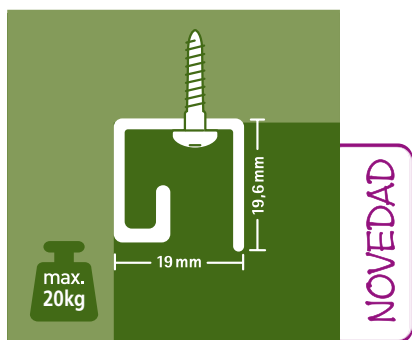

16 17 07	GUÍA DE TECHO CLASIC 200 cm BLANCA
16 17 08	GUÍA DE TECHO CLASIC 200 cm PLATA

La guía de techo classic es un muy parecido la guía de techo con una serie de ventajas adicionales: Los objetos decorativos se pueden intercambiar confacilidad gracias a la forma de J del extremo de la varilla. Suspensión invisible de las varillas por su lado delantero cerrado. Las varillas no se pueden sacar de la guía-cuando se retiran los objetos decorativos. La guía se ajusta al techo en lugar de a la pared.

## 16 04 51 GUÍA DE TECHO 200 cm BLANCA

Es el elemento idóneo si desea transformar los sistemas del techo en un punto de sujeción de cuadros prácticamente invisible. Teniendo en cuenta que esta guía está especialmente diseñada para techos de madera se tiene la sensación de que los objetos decorativos cuelgan directamente del techo. La guía de techo clasic también es apropiada para techos de hormigón.

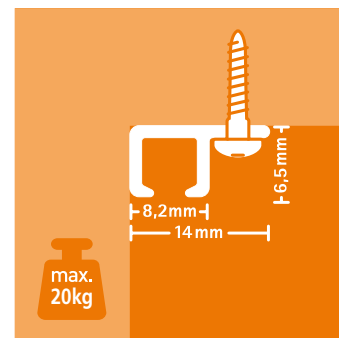

## 16 04 03 GUÍA ELÉCTRICA 200 cm BLANCA

La guía eléctrica es un sistema patentado con un diseño especial con el que es posible colgar e iluminar los objetos decorativos. Los elegantes armazones se pueden colocar fácilmente en el lugar deseado de la guía. Su objeto decorativo cuenta con un valor añadido gracias a la tenue iluminación que se emite desde los armazones.

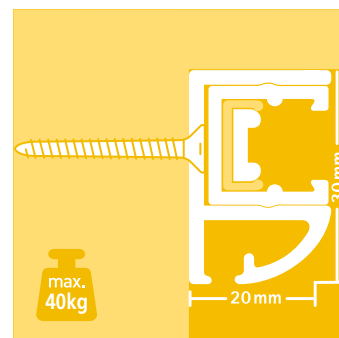

## 16 04 21 CLIP SOPORTE GUÍA PARED

V/M U/E

50 50

Este clip de atornilla a la pared cada 50 cm más o menos, la guía encaja a presión y no se ve ningún tornillo.



## 16 04 25 CLIP SOPORTE LARGO GUÍA PARED

V/M U/E

50 50

Este clip de atornilla a la pared cada 50 cm más o menos, la guía encaja a presión y no se ve ningún tornillo. Es más largo que el anterior para que en paredes que no sean planas poder salvar las imperfecciones.



## 16 04 24 CLIP CONECTOR GUÍA PARED

V/M U/E

50 50

Este clip de atornilla a la pared cada 50 cm más o menos, la guía encaja a presión y no se ve ningún tornillo. Si se coloca saliendo del extremo de una guía puede servir de unión con la siguiente.





		V/M	U/E
16 04 26	CLIP CONECTOR LARGO GUÍA PARED	50	50

Este clip de atornilla a la pared cada 50 cm más o menos, la guía encaja a presión y no se ve ningún tornillo. Es más largo que el anterior para que en paredes que no sean planas poder salvar las imperfecciones. Si se coloca saliendo del extremo de una guía puede servir de unión con la siguiente.



NOVEDAD

		V/M	U/E
16 05 13	CLIP CONECTOR GUÍA PARED PRO	50	50

Este clip de atornilla a la pared cada 50 cm más o menos, la guía encaja a presión y no se ve ningún tornillo. Si se coloca saliendo del extremo de una guía puede servir de unión con la siguiente.



		V/M	U/E
16 04 19	FINAL GUÍA PARED GRIS	25	25
16 04 20	FINAL GUÍA PARED BLANCO	25	25

Embellecedor de plástico que se coloca a presión en el final de la guía. El color gris es para la guía plata.



NOVEDAD

		V/M	U/E
16 05 15	FINAL GUÍA PARED PRO BLANCO	25	25
16 05 16	FINAL GUÍA PARED PRO ALUMINIO	25	25

Embellecedor de plástico que se coloca a presión en el final de la guía PRO. El color gris es para la guía plata.



		V/M	U/E
16 04 22	FINAL EN ÁNGULO GUÍA PARED BLANCO	10	10
16 04 23	FINAL EN ÁNGULO GUÍA PARED GRIS	10	10

Embellecedor de plástico que se coloca a presión en las uniones en ángulo de la guía. El color gris es para la guía plata.



		V/M	U/E
16 05 17	CLIP CONECTOR ESQUINA GUÍA PARED PRO BLANCO	10	10
16 05 18	CLIP CONECTOR ESQUINA GUÍA PARED PRO ALUMINIO	10	10

Embellecedor de plástico que se coloca a presión en las uniones en ángulo de la guía.



		V/M	U/E
16 04 66	TORNILLO CÓNICO 3,5 x 35 mm	200	200



		V/M	U/E
16 04 67	TACO DE NYLON 6 mm	100	100



		V/M	U/E
16 05 14	TORNILLO + TACO PRO	20	20

Taco y tornillo especial para atornillar el clip conector a la guía PRO.



NOVEDAD

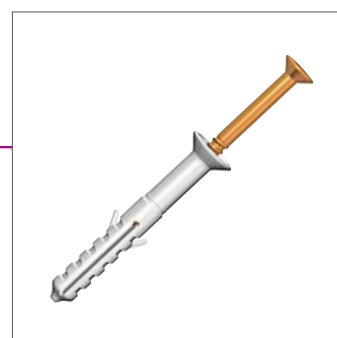

		V/M	U/E
16 07 08	TORNILLO SUJETA CABLES 3,5 x 15 mm	200	200
16 04 68	TORNILLO PARA MADERA 2,5 x 15,6 mm BLANCO	200	200
16 04 65	TORNILLO REDONDO 3,5 x 35 mm BLANCO	200	200
16 04 70	TORNILLO REDONDO 3,5 x 45 mm ORO	200	200
16 04 69	TORNILLO REDONDO 3,5 x 35 mm PLATA	20	20

Los tornillos son del mismo color que las guías.





		V/M	U/E
16 04 62	CUERDA NYLON 2 mm + TOPE INVISIBLE 150 cm	10	10

Este clip de atornilla a la pared cada 50 cm más o menos, la guía encaja a presión y no se ve ningún tornillo. Si se coloca saliendo del extremo de una guía puede servir de unión con la siguiente.



		V/M	U/E
16 04 63	CUERDA NYLON 2 mm + GANCHO COBRA 200 cm	10	10
16 04 71	CABLE DE ACERO 2 mm + GANCHO COBRA 200 cm	10	10

Se adaptan a todos los tipos de guías. El soporte remachado de la punta en forma de cobra se aloja en la regata de las guías quedando invisible. Este sistema tiene la ventaja que se puede colocar o quitar de la guía en cualquier punto a diferencia de la anterior que se pone y quita por sus extremos.



NOVEDAD

16 17 17	CABLE NYLON 2mm + TWISTER 250 cm		
16 17 55	CABLE ACERO 1,8 mm + TWISTER 250 cm		



NOVEDAD

		V/M	U/E
16 04 30	VARILLA REDONDA EN GANCHO 2 mm x 200 cm	5	5
16 04 32	VARILLA CUADRADA BLANCA 4 mm x 150 cm	5	5
16 04 44	VARILLA CUADRADA S BLANCA 4 mm x 150 cm	5	5
16 04 43	VARILLA CUADRADA S PLATA 4 mm x 150 cm	5	5
16 17 04	VARILLA CUADRADA S PLATA 4 mm x 250 cm	5	5
16 17 05	VARILLA CUADRADA S BLANCA 4 mm x 250 cm	5	5



		V/M	U/E
16 04 75	KIT CUERDA NYLON + GANCHO PEQUEÑO 4 Kg	10	10
16 04 76	KIT CUERDA NYLON + GANCHO PEQUEÑO 7 Kg	10	10





		V/M	U/E
16 04 36	SUJETACABLES Y VARILLAS BLANCO PARA GUÍA J	10	10
16 04 39	SUJETACABLES Y VARILLAS GRIS PARA GUÍA J	10	10

Accesorio para colgar cuerdas y varillas de 2 mm con tope en las guías J.



		V/M	U/E
16 04 64	GANCHO PARA NYLON CON LAZO PARA J	25	25

Accesorio para colgar cuerda nylon con lazo en las guías J.



		V/M	U/E
16 04 29	SUJETACABLE REDONDO	25	25

Con este sujetacable y la cuerda de nylon se pueden confeccionar distintos largos. Se introduce la punta en el agujero y se aprieta el tornillo para fijarlo, cortar el largo deseado de cuerda. Esta pieza se aloja en la regata de las guías y queda invisible.



16 17 10	COLGADOR SUPERIOR PARED BLANCO 18 mm -15 Kg-
16 17 11	COLGADOR SUPERIOR PARED BLANCO 31 mm -15 Kg-

Para varilla de 4 mm.

NOVEDAD



		V/M	U/E
16 04 61	CUERDA NYLON CON LAZO 200 cm	10	10

Especial para 16 04 64, 16 17 10 y 16 17 11





NOVEDAD

		V/M	U/E
16 04 60	ROLLO CUERDA DE NYLON 2 mm x 100 m		
16 07 01	ROLLO CABLE DE ACERO 1 mm x 100 m		
16 17 15	ROLLO CABLE DE ACERO 1,5 mm x 100 m		
16 17 16	BRIDA DE CABLE 1,5 mm	100	100



		V/M	U/E
16 04 95	COLGADOR PINZA 4 kg	25	25

Para cuerda de nylon, cable de acero y varilla de 2 mm.



		V/M	U/E
16 04 34	GANCHO CLIP PARA VARILLA CUADRADA 4 mm	10	10

Para varilla cuadrada de 4 mm.



		V/M	U/E
16 04 08	GANCHO GANCHO FLEX PARA VARILLA 2 mm	10	10

Para varilla de 2 mm.



		V/M	U/E
16 04 28	GANCHO COLGADOR PEQUEÑO 4 kg	25	25
16 04 31	GANCHO COLGADOR GRANDE 7 kg	25	25

Para cuerda de nylon, cable de acero y varilla de 2 mm.



		V/M	U/E
16 04 35	GANCHO RATCHET ESPECIAL ALUMINIO 15 kg	10	10

Para cuerda de nylon, cable de acero y varilla de 2 mm.



		V/M	U/E
16 04 96	GANCHO RATCHET DE SEGURIDAD 15 kg	10	10

Para cuerda de nylon, cable de acero y varilla de 2 mm. Este sistema retiene de caidas accidentales de cuadros colgados en lugares de paso.



		V/M	U/E
16 04 42	GANCHO RATCHET 15 kg	10	10

Para cuerda de nylon, cable de acero y varilla de 2 mm.



		V/M	U/E
16 04 33	GANCHO PARA VARILLA CUADRADA 4 mm 60 Kg	5	5
16 04 46	GANCHO DE SEGURIDAD VARILLA CUADRADA 4 mm 60 Kg	5	5

Para varilla cuadrada de 4 mm.



		V/M	U/E
16 04 41	GANCHO VARILLA CUADRADA 4 mm 40 Kg	10	10

Para varilla cuadrada de 4 mm.





		V/M	U/E
16 17 06	COLGADOR ANTIROBO 4mm -100 Kg-	5	5

Para varilla de 4 mm.



NOVEDAD

16 17 56	COLGADOR CABLE TWISTER 2 mm -10 Kg-
----------	-------------------------------------



16 04 04	CONECTOR PARA GUÍA RECTO
----------	--------------------------



16 04 05	CONECTOR PARA GUÍA EN ÁNGULO "RINCÓN"
16 04 06	CONECTOR PARA GUÍA EN ÁNGULO "ESQUINA"

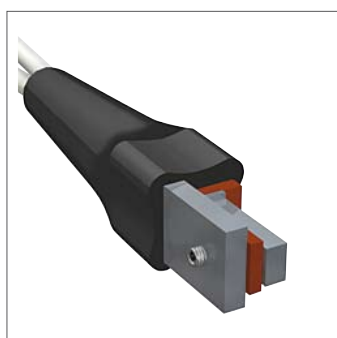

16 04 10	CONECTOR PARA TRANSFORMADOR
----------	-----------------------------



16 04 11	TRANSFORMADOR 220 / 12 V 200 W
16 04 97	TRANSFORMADOR 220 / 12 V 300 W
16 04 12	CABLE CON ECHUFE 200 cm
16 04 09	CABLE ELÉCTRICO SILICONA 4 mm x 1 m



NOVEDAD



16 04 13	LÁMPARA FLEXIBLE 50 cm
16 04 14	LÁMPARA FLEXIBLE 70 cm
16 04 15	BOMBILLA HALÓGENA 35 W 50 mm
16 04 16	BOMBILLA HALÓGENA 50 W 50 mm
16 17 09	BOMBILLA HALÓGENA 20 W 35 mm
16 17 59	LÁMPARA LEDS



NOVEDAD



		V/M	U/E
16 09 14	CUELGAPLATOS PARA Ø15 / 20 cm	25	100
16 09 16	CUELGAPLATOS PARA Ø20 / 30 cm	25	100
16 09 18	CUELGAPLATOS PARA Ø25 / 30 cm	25	100

Fácil de usar y se adapta a todas las medidas de platos.



16 15 06	REPISA ALUMINIO 40 cm
16 15 08	REPISA ALUMINIO 60 cm
16 15 10	REPISA ALUMINIO 90 cm
16 15 12	REPISA ALUMINIO 150 cm
16 15 14	REPISA ALUMINIO 304 cm*

Estantes repisa realizados en aluminio ideales para múltiples propósitos, todas las medidas de repisa vienen con su kit de instalación (excepto la REP304), que además de fácil resulta muy resistente pudiendo soportar un peso de 7,5 kg por metro lineal de repisa. Tiene un ancho útil de 80 mm con un práctico estriado final que evita que los objetos apoyados resbalen. El montaje queda totalmente limpio ya que no se ven los tornillos. Pueden realizarse estantes a medida partiendo de la referencia 16 15 14 (repisa de 304 cm) combinándola con las referencias 16 15 02 (protecciones de final de repisa) y 16 15 04 (juego de montaje de repisa).

16 15 02	FINAL DE REPISA -2 u-
----------	-----------------------

Piezas de plástico para las dos puntas de la repisa.

16 15 04	JUEGO MONTAJE DE REPISAS
----------	--------------------------

4 pletinas, 4 tacos de pared de 6 mm y 4 tornillos.





## 16 04 02 EXPOSITOR DE GUÍAS

Sirve para presentar las soluciones de sujeción. El expositor tiene unas dimensiones de 65 x 190 cm y se suministra totalmente montado.

Accesorios		V/M	U/E
16 04 77	BLISTER 2 FINAL GUÍA PARED BLANCO	6	6
16 04 78	BLISTER 2 FINAL GUÍA PARED GRIS	6	6
16 04 79	BLISTER 2 FINAL GUÍA PARED ÁNGULO BLANCO	6	6
16 04 80	BLISTER 2 FINAL GUÍA PARED ÁNGULO GRIS	6	6
16 04 81	BLISTER 6 CLIP CONECTOR GUÍA PARED	6	6
16 04 82	BLISTER 2 COBRA + NYLON 200 cm	6	6
16 04 83	BLISTER 2 COBRA + ACERO 200 cm	6	6
16 04 84	BLISTER 2 GANCHO RATCHET 15 Kg	6	6
16 04 85	BLISTER 2 GANCHO RATCHET ALUMINIO 15 Kg	6	6
16 04 86	BLISTER COBRA + ACERO + RATCHET	6	6
16 04 87	BLISTER COBRA + ACERO + RATCHET ALUMINIO	6	6
16 04 88	BLISTER COBRA + NYLON + GANCHO 4 Kg	6	6
16 04 89	BLISTER COBRA + NYLON + RATCHET	6	6
16 04 90	BLISTER COBRA + NYLON + RATCHET ALUMINIO	6	6
16 04 91	KIT GUIA PARED BLANCA COBRA + NYLON		
16 04 92	KIT GUIA PARED IMPRIMACIÓN COBRA + NYLON		
16 04 93	KIT GUIA PARED ALUMINIO R. COBRA + NYLON		
16 04 94	KIT GUIA PARED ALUMINIO R. COBRA + ACERO		



## 16 17 58 DISPLAY ECO LLENO KITS Y BLISTERS

## 16 17 57 DISPLAY ECO VACÍO

Accesorios		V/M	U/E
16 18 17	BLISTER CONECTOR ESQUINA BLANCO -2 u-	4	4
16 18 24	BLISTER CABLE HEXAGONAL 150 cm + GANCHO 4 Kg	4	4
16 04 74	KIT GUÍA PARED BLANCA 200 cm		



NOVEDAD



NOVEDAD

16 17 12 MARCO ABATIBLE ALUMINIO 20 mm 21 x 30 cm



NOVEDAD

16 17 13 EXPOSITOR DE VENTA 30 x 40 cm

16 17 14 TUBOS EJEMPLOS EXPOSICIÓN



NOVEDAD

11 02 15 DISPLAY KIT PORTAFOTOS A4 -5 u-

Kit para colgar fotos compuesto de:  
5 displays A4 21 x 30cm vertical  
2 cables de acero 400 cm  
2 puntos de anclaje  
20 Bridas de sujeción  
4 Tacos y tornillos

11 02 16 DISPLAY KIT PORTAFOTOS A6 -8 u-

Kit para colgar fotos compuesto de:  
8 displays A6 148 x 105 mm vertical  
2 cables de acero 290 cm  
2 puntos de anclaje  
16 Bridas de sujeción  
4 Tacos y tornillos

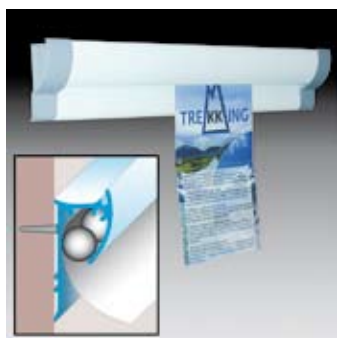

16 05 02 GUÍA DE CANICAS BLANCA 50 cm

16 05 04 GUÍA DE CANICAS BLANCA 100 cm

16 05 08 GUÍA DE CANICAS BLANCA 200 cm

Guía de aluminio blanca con bolas interiores que es muy útil para sujetar de modo temporal hojas de pedido, albaranes, hojas de trabajo, etc.



16 14 02 ESCUADRA 40 x 12 mm -48 u-

Escuadra para reforzar juntas de unión de los marcos, incluye tornillos.



16 14 04 ESCUADRA 65 x 16 mm -24 u-

Escuadra para reforzar juntas de unión de los marcos, incluye tornillos.



16 14 06 ESCUADRA 66 x 24 mm -12 u-

Escuadra para reforzar juntas de unión de los marcos, incluye tornillos.



16 14 08 ÁNGULO DE 16 x 15 x 18 mm -24 u-

Se usa como refuerzo interior en galces altos o en cajas y como colgador, no incluye tornillos.



16 14 10 PLETINA 16 x 40 mm -24 u-

Se usa como refuerzo en uniones o como colgador haciendo una ranura en la madera. Incluye tornillos.



## Bisagras



16 14 12	PLETINA 16 x 57 mm -24 u-
16 14 14	PLETINA 20 x 77 mm -24 u-
16 14 16	PLETINA 20 x 96 mm -24 u-

Se usan como refuerzo en uniones o como colgador haciendo una ranura en la madera. Incluyen tornillos.



16 14 18	PLETINA 40 x 44 mm -12 u-
16 14 20	PLETINA 44 x 80 mm -12 u-

Se usan como refuerzo en uniones o como colgador haciendo una ranura en la madera. Incluyen tornillos.



16 13 12	KIT BISAGRAS PARED-CUADRO
----------	---------------------------

Juego de bisagras que se colocan en la parte superior e inferior del cuadro quedando casi invisibles.

Se atornilla una parte directamente a la pared y la otra al marco.

Cada kit se compone de: 1 bisagra derecha, 1 bisagra izquierda, 4 tacos de 4 mm, 4 tornillos de 4 x 25 mm y 4 tornillos de 3 x 12.



16 13 06	BISAGRA 13 x 15 CON CLAVOS -100 u-
16 13 08	BISAGRA 15 x 20 CON CLAVOS -100 u-
16 13 10	BISAGRA 20 x 30 CON TIRAFONDOS -100 u-

Bisagras para cajas y puertas de armarios de luz y llaveros.



16 13 04	BISAGRA ENCASTABLE -1000 u-
----------	-----------------------------

Bisagra que se encaja y queda casi invisible. Se precisa de una sierra especial para hacer las ranuras de anclaje.

16 12 37 KIT CLAVAR BISAGRAS

Fácil y cómoda herramienta para clavar bisagras. Solo funciona con bisagras de 20 x 8 mm, 16 13 22. El kit incluye un paquete de bisagras de 20 x 80 mm.

**Accesorios**

16 13 22 BISAGRA CLAVABLE 20 x 8 -100 u-

16 13 34 BISAGRA CLAVABLE 30 x 8 -100 u-

NOVEDAD



16 13 26 TIRA DE IMAN ADHESIVO 100 x 2,6 cm

Para muestras de moldura, para aplicar en paredes metálicas.

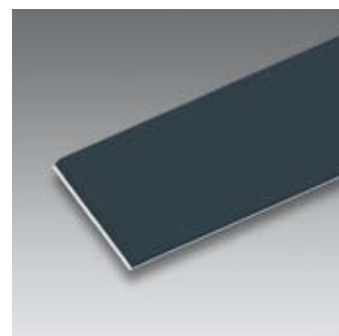

16 13 28 IMAN ENCASTABLE -12 u-

Para cierres de cajas, armarios de luz o llaveros, tapas de cajas fuertes, etc. Debe hacerse un agujero de 8 mm de diámetro por 14 mm de profundidad.



16 13 30 IMAN ENCASTABLE 6 mm -100 u-

Para cierres de cajas, armarios de luz o llaveros, tapas de cajas fuertes, etc. Debe hacerse un agujero de 6 mm de diámetro por 3 mm de profundidad.



16 13 02 TIRADOR DE LATÓN PULIDO -50 u-

Tirador roscado para tapas de cajas y armarios. Se puede usar como patas en cajas decorativas.





16 13 14 CIERRE PARA CAJAS 25 mm -25 u-

Cierre decorativo para cajas. Se clava con clavos 16 10 04 (no incluidos).



16 13 16 COLGADOR PARA LLAVES 160 mm- - 2u -

Colgador de chapa negra que se coloca detrás del marco con los ganchos sobresaliendo en la parte inferior para usar a modo de cuelga llaves. Incluye clavos.



16 13 18 HEMBRILLA ABIERTA LATONADA -100 u-

Hembrilla latonada para armarios guardallaves.



16 13 20 ALCAYATA LATONADA 90° -100 u-

Alcayata latonada para armarios guardallaves.



16 13 22 ALCAYATA ABIERTA LATONADA -1.000 u-

Alcayata latonada para armarios guardallaves.

16 13 24 | ALCAYATA LATONADA 90° GRANDE -1.000 u-

Alcayata latonada para armarios guardallaves.



16 10 08 | ALCAYATA ZINCADA 2,1 x 25 -500 u-

16 10 10 | ALCAYATA ZINCADA 2,4 x 30 -300 u-

16 10 12 | ALCAYATA ZINCADA 2,7 x 35 -300 u-



16 16 18 | ASA CROMO MATE 128 mm

Incluye los tornillos.



16 16 03 | ASA CROMO MATE 96 mm

Incluye los tornillos.



16 16 14 | ASA CROMO MATE 96 mm

Incluye los tornillos.



## Asas



16 16 06 ASA CROMO BRILLO 96 mm

Incluye los tornillos.



16 16 02 ASA ORO CEPILLADO 128 mm

Incluye los tornillos.



16 16 12 ASA CROMO MATE 96 mm

Incluye los tornillos.



16 16 10 ASA ORO 96 mm

Incluye los tornillos.



16 16 08 ASA CROMO BRILLO 96 mm

Incluye los tornillos.

16 16 09	ASA NEGRA 96 mm
----------	-----------------

Incluye los tornillos.



16 11 02	ALDABILLA FLEXIBLE PARA LIENZOS 25 mm -500 u-
16 11 04	ALDABILLA FLEXIBLE PARA LIENZOS 45 mm -500 u-
16 11 06	ALDABILLA FLEXIBLE PARA LIENZOS 35 mm -500 u-

Aldabilla para clavar en el exterior del galce del marco, una vez colocado el lienzo se dobla a la altura necesaria y se clava la punta de la aldabilla para que no se levante. Clavar con CL02 (no incluidos).



16 11 14	SUJETA LIENZOS Z DE 6 mm -100 u-
16 11 16	SUJETA LIENZOS Z DE 12 mm -100 u-
16 11 18	SUJETA LIENZOS Z DE 18 mm -100 u-
16 11 20	SUJETA LIENZOS Z DE 25 mm -100 u-
16 11 22	SUJETA LIENZOS Z DE 32 mm -100 u-

Para galeristas y pintores. Especial para marcos en los que el lienzo sale más que el galce y se requiere cambiar el lienzo amenudo. Incluyen tornillos.



		<b>V/M</b>	<b>U/E</b>
16 11 12	MUELLE SUJETA LIENZOS 30 mm	10000	1000

Realizado en material flexible para adaptarse a distintos grosores de bastidor. Clavar en el marco con clavos 16 10 04 o tornillos 16 10 20.



		<b>V/M</b>	<b>U/E</b>
16 11 08	MUELLE SUJETA LIENZOS 50 mm	500	500

Realizado en material flexible para adaptarse a distintos grosores de bastidor. Clavar en el marco con clavos 16 10 04 o tornillos 16 10 20.





		V/M	U/E
16 11 10	MUELLE SUJETA LIENZOS REFORZADO	500	50

Realizado en material flexible para adaptarse a distintos grosores de bastidor. Atornillar en el marco con tornillos 16 10 20.



16 03 10	PINZAS SUIZAS -100 u-
----------	-----------------------

Pinzas para montajes sin marco, la trasera debe tener un agujero o ranura para encajar la punta de abajo, se sujeta a modo de clip quedando a la vista una superficie muy pequeña.



16 03 02	JUEGO DE LLAVES PARA PINZAS ACLE
----------	----------------------------------

Dos piezas iguales que se insertan en la ranura de las pinzas tipo ACLE para abrirlas.



16 03 04	PINZAS TIPO ACLE 10 x 20 -100 u-
16 03 06	PINZAS TIPO ACLE 7 x 10 -100 u-
16 03 08	PINZAS TIPO ACLE 12 x 35 -100 u-

Pinzas para sujetar el cristal a la trasera en los montajes que no llevan marco.



16 10 14	REMACHES DOS PIEZAS -1.000 u-
----------	-------------------------------

Después de taladrar las dos piezas a unir se coloca una pieza por cada lado y con un golpe de martillo se encastran, quedando fuertemente unidas.



16 10 16	REMACHES AUTOPERFORANTES -1.000 u-
----------	------------------------------------

Estos remaches se colocan con la remachadora MV850. En la misma acción se clava y se remacha.



16 10 02	CLAVOS DORADOS 1,2 x 12 mm -1.000 u-
16 10 04	CLAVOS DORADOS 1,5 x 12 mm -1 kg-
16 10 06	CLAVOS DORADOS 1,8 x 16 mm -1 kg-



16 10 44	TACO DE PARED 4 mm 100 -u-
16 10 46	TACO DE PARED 5 mm 100 -u--
16 10 48	TACO DE PARED 6 mm 100 -u-
16 10 50	TACO DE PARED 8 mm 100 -u-

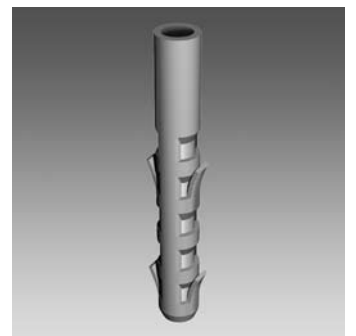

16 10 20	TIRAFONDOS AVELLANADO 7705A	2 x 12 mm	-1.000 u-
16 10 22	TIRAFONDOS AVELLANADO 7505A	2,5 x 10 mm	-200 u-
16 10 24	TIRAFONDOS AVELLANADO 7505A	3 x 10 mm	-200 u-
16 10 26	TIRAFONDOS AVELLANADO 7505A	3,5 x 12 mm	-200 u-
16 10 28	TIRAFONDOS AVELLANADO 7505A	3,5 x 16 mm	-200 u-
16 10 30	TIRAFONDOS AVELLANADO 7505A	4 x 20 mm	-200 u-
16 10 32	TIRAFONDOS AVELLANADO 7505A	4 x 25 mm	-200 u-
16 10 34	TIRAFONDOS AVELLANADO 7505A	4 x 35 mm	-200 u-
16 10 18	TIRAFONDOS AVELLANADO 7505A	4,5 x 3,5 mm	-500 u-
16 10 51	TIRAFONDOS DORADOS	1,4 x 7 mm	-1000 u-



16 10 36	TIRAFONDOS REDONDOS 7505B	2,5 x 12 mm	-200 u-
16 10 38	TIRAFONDOS REDONDOS 7505B	2,5 x 20 mm	-200 u-
16 10 40	TIRAFONDOS REDONDOS 7505B	3 x 16 mm	-200 u-
16 10 42	TIRAFONDOS REDONDOS 7505B	3,5 x 20 mm	-200 u-





16 00 02 ALDABILLA +TORNILLO -1.000 u-

Aldabilla para cerrar portafotos, incluye tornillos.



16 00 06 BISAGRA PARA PORTAFOTOS -200 u-

Bisagra para unir las "corbatas" de las traseras portafotos. Se remacha sobre el DM con un golpe fuerte sobre una superficie metálica dura.



16 00 04 BALLESTA PORTAFOTOS FLEX -1.000 u-

Para traseras de portafotos, se encastra en el canto del DM y la ballesta hace presión contra el galce del marco. De este modo no se precisa aldabilla.



16 00 16 SOPORTE PARA PIE PORTAFOTO NEGRO -100 u-

16 00 24 SOPORTE PARA PIE PORTAFOTO ORO -100 u-

Se encastra en el canto de la trasera y aloja el pie de varilla cuadrada.



16 00 18 SOPORTE REMACHADO PARA PIE PORTAFOTO NEGRO -100 u-

16 00 26 SOPORTE REMACHADO PARA PIE PORTAFOTO ORO -100 u-

Se remacha en la trasera de DM con la herramienta PPF299 o con la máquina PPF300 y aloja el pie de varilla cuadrada.

16 00 20	PIE PARA PORTAFOTO 8 cm NEGRO -100 u-
16 00 22	PIE PARA PORTAFOTO 12 cm NEGRO -100 u-
16 00 28	PIE PARA PORTAFOTO 8 cm ORO -100 u-
16 00 30	PIE PARA PORTAFOTO 12 cm ORO -100 u-

Pie de varilla cuadrada insertable a los soportes de pie portafoto.



		V/M	U/E
16 00 08	PEANA DE NOGAL PARA PORTAFOTOS 50 mm	56	56
16 00 10	PEANA DE NOGAL PARA PORTAFOTOS 75 mm	40	40
16 00 12	PEANA DE NOGAL PARA PORTAFOTOS 95 mm	24	24



16 00 09	BLISTER 2 PEANAS NOGAL 50 mm	10	10
16 00 11	BLISTER 2 PEANAS NOGAL 75 mm	10	10

NOVEDAD



		V/M	U/E
16 00 15	PEANA PLÁSTICO NEGRA PARA PORTAFOTOS 48 mm	56	56

NOVEDAD

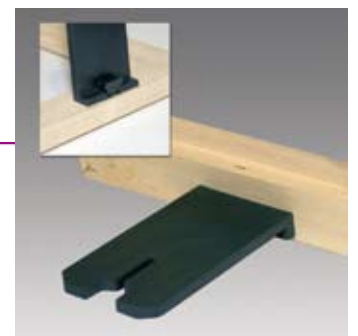

		V/M	U/E
16 00 14	PEANA DE PLÁSTICO TRANSPARENTE 90 mm	1	24

Para sujetar marcos pequeños a modo de portafoto, y para sujetar platos, placas, escaparatismo, displays...





11 02 34	EXPOSITOR HEXAGONAL DE MOLDURAS BEIGE 25 cm
11 02 36	EXPOSITOR HEXAGONAL DE MOLDURAS GRIS 25 cm
11 02 38	EXPOSITOR HEXAGONAL DE MOLDURAS NEGRO 25 cm

Expositor para molduras con forma hexagonal de 180 cm de altura. Cada lado mide 25 cm y está forrado con tela para facilitar la adhesión del Velcro®. Incorpora ruedas para su traslado.

11 02 36 está forrado con tela gris Velcro®, 11 02 38 y 11 02 34 están forrados con moqueta.



11 02 30	EXPOSITOR ESTRELLA DE MOLDURA
----------	-------------------------------

Expositor para molduras que puede exponer más de 200 perfiles de 20 cm de ancho en un espacio de tan sólo 60 cm<sup>2</sup>, equivalente a una pared de 1,80 x 3 m. Consta de base circular, cilindro rotatorio con cojinetes, dos guías para 5 paneles de 30 cm de ancho y remate en forma redonda sujetado sólo por un tornillo. Los paneles están forrados en tela gris Velcro® para facilitar la adhesión del Velcro. Altura: 2 m, Ancho: 0,70 m.



11 02 40	TELA GRIS PARA EXPOSITOR 6,25 mm x 1,40 m
11 02 42	TELA GRIS PARA EXPOSITOR 25 mm x 1,40 m
11 02 52	ROLLO VELCRO® ADHESIVO GRIS 20 mm x 25 m

La tela debe encolarse con adhesivo de contacto, aplicando poca cantidad en las superficies a unir.

11 02 50	VELCRO® ADHESIVO NEGRO CÍRCULOS DE 19 mm
----------	--

Rollo de círculos de Velcro® adhesivo negro de 19 mm. de diámetro. 1.120 círculos por rollo.



11 02 25	EXPOSITOR DE ENMARCACIÓN
----------	--------------------------

Para presentar láminas o fotos en vertical con diversos passepartout o molduras. Funciona por succión con un motor eléctrico de 280 W / 120 A monofásico. Puede llevar como opción una lámpara halógena de 150 W. La superficie para exponer es de 117 x 90 cm, además es metálica para poder sujetar las molduras con imanes.



NOVEDAD

30 16 28	CABALLETE METÁLICO PIE 200 cm
----------	-------------------------------

Original caballete de metal a 2 caras con cable de acero y colgadores para presentar fotos, cuadros, etc...

11 02 01	CABALLETE EXPOSITOR 110 x 50 PLATA
11 02 02	CABALLETE EXPOSITOR 110 x 50 ORO
11 02 03	CABALLETE EXPOSITOR 150 x 68 PLATA
11 02 04	CABALLETE EXPOSITOR 150 x 68 ORO

Fabricados en tubo de 20 mm.



11 02 08	EXPOSITOR DE LÁMINAS 90 x 60 cm
11 02 09	EXPOSITOR DE LÁMINAS BLANCO 90 x 60 cm
11 02 10	EXPOSITOR DE LÁMINAS NEGRO 90 x 60 cm

Resistente expositor de láminas fabricado con tubo metálico de sección cuadrada de 20 mm. Incorpora ruedas para su fácil manejo. Fácilmente plegable. Dimensiones interiores: 90 x 60 cm.

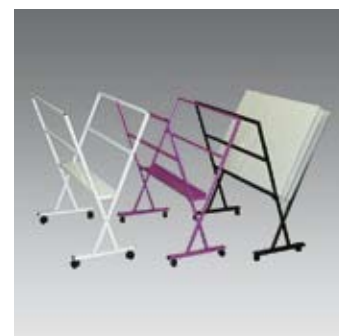

Accesorios		V/M	U/E
11 02 14	CARTÓN CON BOLSA PORTALÁMINAS 70 x 100	20	20

11 02 12	EXPOSITOR DE DE MADERA PARA FUNDAS 76 x 107 cm
----------	--

Robusto expositor realizado totalmente en madera de haya barnizada. Fácil de montar, equipa ruedas giratorias, dos de ellas con freno, para moverlo con facilidad.

Es el portaláminas más adecuado para las fundas de láminas de 76 x 107 cm. Medidas exteriores: 98 x 116 x 80 cm.



		V/M	U/E
11 04 04	FUNDA PORTALÁMINAS 48 x 61 cm NEGRA	1	25
11 04 06	FUNDA PORTALÁMINAS 56 x 76 cm NEGRA	1	25
11 04 08	FUNDA PORTALÁMINAS 76 x 107 cm NEGRA	1	25
11 04 10	FUNDA PORTALÁM. 48 x 61 cm VERDE ESQUINAS DORADAS	1	25
11 04 12	FUNDA PORTALÁM. 56 x 76 cm VERDE ESQUINAS DORADAS	1	25
11 04 14	FUNDA PORTALÁM. 76 x 107 cm VERDE ESQUINAS DORADAS	1	25

Fundas portaláminas rígidas realizadas en acetato de alta calidad con bordes en tela. Se sirven con borde en tela negra o en tela verde con cantoneras metálicas doradas.



11 01 20	ARCHIVADOR DE HAYA 10 CAJONES
----------	-------------------------------

Archivador de madera de haya barnizada natural. Guías y cajones metálicos con sistema mecano para división de formatos DIN. Cerradura independiente en cada sección.

Medidas exteriores: 141 x 101 x 102,5 cm

Medidas interiores del cajón: 132 x 92 x 4,3 cm





**11 01 22** ARCHIVADOR METÁLICO BLANCO 20 CAJONES

Archivador de 20 cajones basado en un sistema modular compuesto de dos secciones de 10 cajones, tapa y base, combina un espacio de almacenamiento con las exigencias de tipo estético, siendo un exitoso compromiso entre funcionalidad y capacidad.

Medidas exteriores: 140 x 97,5 x 96,5 cm

Medidas interiores del cajón: 132 x 92,8 x 2,5 cm



**11 01 30** MESA SEPARADOR DE PASSEPARTOUT

Fabricado en tablero melaminado de 19 mm en color madera natural, equipado con separadores metálicos niquelados que permiten una capacidad aproximada de 500 hojas. Se sirve desmontado, es fácil de montar y sólo necesita un destornillador.

Posibilidad de fabricación a medida previa consulta con el departamento comercial.

Medidas exteriores: 120 x 120 x 91 cm



**11 01 16** MESA PARA ORDENADOR 128 cm

Mesa gris para ordenador con diferentes estantes regulables en altura para ubicar los diferentes componentes del ordenador. Tiene ruedas para poder desplazarlo, base con enchufes y estante para teclado abatible.

Medidas exteriores: 128 x 72 x 45 cm



**11 03 20** MÓDULO SEPARADOR CON TRES ESTANTES

Estante metálico de grandes dimensiones para almacenar hojas de passepapout, cartones, etc.

Medidas exteriores: 300 x 180 x 120 cm



**11 03 16** ESTANERÍA CROMO 4 ALTURAS 900 x 450 x 1600 mm

**11 03 18** ESTANERÍA CROMO 4 ALTURAS 900 x 450 x 1600 mm

11 06 16: Medidas exteriores: 160 x 90 x 45 cm

11 03 18: Medidas exteriores: 160 x 122 x 45 cm

V/M U/E

11 03 10	BASTIDOR 200 x 40 cm		
11 03 12	ESTANTE 90 x 40 cm	5	5
11 03 14	ESTANTE 120 x 40 cm	5	5

Kit para montaje de estanterías metálicas. Para realizar la estantería de la foto, se necesitan 5 estantes y dos bastidores, para ampliar a otro módulo sólo son necesarios 5 estantes y un bastidor.



11 03 30	TABURETE ESCALERA 41 x 44 cm
----------	------------------------------

Práctico taburete con ruedas, éstas se esconden y queda firme en el suelo por acción del peso.



11 03 06	MESA DE TRABAJO CON LARGUERO TUBULAR Y ESTANTE
----------	--

Mesa de trabajo metálica de alta resistencia con base en DM. Incorpora un travesaño y bandeja en la parte inferior  
Medidas: 165 x 170 x 70 cm

#### Accesorios

11 03 15	ESTANTE 1500 x 800 PARA MESA 11 03 02
----------	---------------------------------------



11 03 02	PATAS 90 cm CON ESTANTE SIN TABLERO
----------	-------------------------------------

Mesa de trabajo metálica de alta resistencia y bandeja en la parte inferior  
Medidas: 165 x 90 x 90 cm

#### Accesorios

34 11 04	TABLERO DM 22 mm 115 x 70 cm
34 11 06	TABLERO DM 22 mm 127 x 182 cm
11 03 15	ESTANTE 1500 x 800 PARA MESA 11 03 02



11 03 04	MESA DE TRABAJO CON PORTABOBINAS
----------	----------------------------------

Mesa de trabajo metálica de alta resistencia con base en DM y travesaño para poner un rollo de plástico burbuja.  
Medidas: 165 x 90 x 90 cm  
(Bobina no incluida)





**11 05 08** | PORTARROLLO PAPEL PORTÁTIL

Para usar con papel de celulosa referencias: 10 02 52 o 10 02 50.  
(Bobina no incluida)



**11 05 10** | PORTARROLLO PAPEL SOBREMESA FIJO

Puede fijarse a la mesa o a la pared. Para usar con papel de celulosa referencias:  
10 02 52 o 10 02 50.  
(Bobina no incluida)



**11 05 12** | DISPENSADOR SECAMANOS

Dispensador para el papel de celulosa referencia: 10 02 54.



**11 05 02** | PORTARROLLOS PAPEL SOBREMESA 62 cm

Se puede fijar a la mesa de trabajo o a la pared. Especial para bobinas de papel kraft de 60 cm de ancho.



**11 05 04** | PORTARROLLOS PAPEL VERTICAL 120 cm

Especial para bobinas de papel kraft de 121 cm de ancho.  
(Bobina no incluida)



11 05 06 PORTARROLLOS PARA PLÁSTICO BURBUJA 160 cm

Especial para bobinas de plástico burbuja de 160 cm de ancho. Para facilitar el corte incorpora una tira metálica horizontal con pisor.  
(Bobina no incluida)



V/M U/E

42 00 02	RELOJ 7 mm ALTURA AGUJAS RECTAS 119 mm	12	12
42 00 10	RELOJ 9 mm ALTURA AGUJAS RECTAS 119 mm	12	12



V/M U/E

42 00 06	RELOJ 7 mm ALTURA AGUJAS CLÁSICAS 98 mm	12	12
42 00 08	RELOJ 7 mm ALTURA AGUJAS CLÁSICAS 76 mm	12	12
42 00 14	RELOJ 9 mm ALTURA AGUJAS CLÁSICAS 98 mm	12	12
42 00 16	RELOJ 9 mm ALTURA AGUJAS CLÁSICAS 76 mm	12	12



V/M U/E

42 00 04	RELOJ 7 mm ALTURA AGUJAS COCINA 77 mm	12	12
42 00 12	RELOJ 9 mm ALTURA AGUJAS COCINA 77 mm	12	12



V/M U/E

42 00 18	RELOJ MAQUINÁRIA + PÉNDULO AGUJAS CLÁSICAS	12	12
----------	--	----	----

En este las agujas clásicas son doradas.

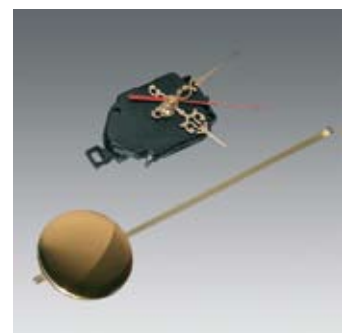



37 01 10 LÁMPARA CUADRO VARILLA\*

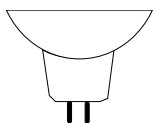

**Recambios**

- |          |                              |
|----------|------------------------------|
| 16 04 15 | BOMBILLA HALÓGENA 35 W 50 mm |
| 16 04 16 | BOMBILLA HALÓGENA 50 W 50 mm |

\*bombilla no incluida.



37 01 12 LÁMPARA CUADRO ORO BRILLO 35 cm\*

37 01 16 LÁMPARA CUADRO ORO BRILLO 50 cm\*

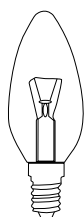

**Recambios**

- |          |                  |
|----------|------------------|
| 37 01 08 | BOMBILLA DE 40 W |
|----------|------------------|

\*bombillas no incluidas, necesita 2 unidades.



37 01 14 LÁMPARA CUADRO ORO PATINADO 35 cm\*

37 01 18 LÁMPARA CUADRO ORO PATINADO 50 cm\*



**Recambios**

- |          |                  |
|----------|------------------|
| 37 01 08 | BOMBILLA DE 40 W |
|----------|------------------|

\*bombillas no incluidas, necesita 2 unidades.



37 01 20 LÁMPARA CUADRO ORO BRILLO 30 cm\*

37 01 24 LÁMPARA CUADRO ORO BRILLO 50 cm\*



**Recambios**

- |          |                  |
|----------|------------------|
| 37 01 08 | BOMBILLA DE 40 W |
|----------|------------------|

\*bombillas no incluidas, necesita 2 unidades.



37 01 22 LÁMPARA CUADRO NIQUEL MATE 30 cm\*

37 01 26 LÁMPARA CUADRO NIQUEL MATE 50 cm\*



**Recambios**

- |          |                  |
|----------|------------------|
| 37 01 08 | BOMBILLA DE 40 W |
|----------|------------------|

\*bombillas no incluidas, necesita 2 unidades.

37 01 32 LÁMPARA CUADRO WALLACE BRONCE\*

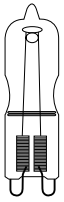

**Recambios**

37 01 04 BOMBILLA HALÓGENA BIPÍN 40 W

\*bombillas no incluidas, necesita 2 unidades.

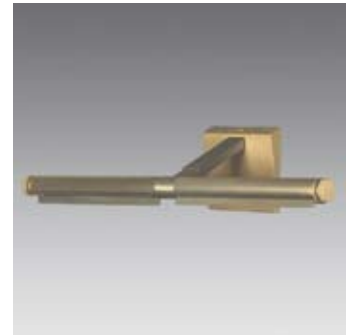

37 01 34 LÁMPARA CUADRO WALLACE PLATA\*

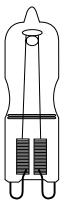

**Recambios**

37 01 04 BOMBILLA HALÓGENA BIPÍN 40 W

\*bombillas no incluidas, necesita 2 unidades.



11 02 20 DISPLAY ILUMINADO 18 x 24 cm

11 02 21 DISPLAY ILUMINADO 24 x 30 cm

11 02 22 DISPLAY ILUMINADO 30 x 40 cm

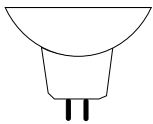

Elegante display expositor iluminado para múltiples propósitos. Se presenta en tres tamaños y funciona con una lámpara halógena de 20 W. Puede montarse con el soporte incluido para uso de sobremesa, o bien, puede colgarse en la pared.

**Recambios**

37 01 06 BOMBILLA HALÓGENA 20 W



**46 01 01** MARCONTROL CALCULATOR

Es una versión básica del software para profesionales de la enmarcación Marcontrol. Este software es un gestor de presupuestos, tickets de caja y vales de taller.

**46 01 02** PROGRAMA DE GESTIÓN MARCONTROL**46 01 04** PROGRAMA DE GESTIÓN MARCONTROL TIENDA**46 01 06** PROGRAMA DE GESTIÓN MARCONTROL (portugués)**46 01 08** PROGRAMA DE GESTIÓN MARCONTROL TIENDA (portugués)

EL PROGRAMA QUE LE AYUDARÁ EN LA GESTIÓN Y CONTROL DE SU TALLER DE ENMARCACIÓN DE UNA FORMA MUY FÁCIL E INTUITIVA.

TPV: Programa de máquina registradora que controla las ventas y recogida de cuadros.

PRESUPUESTOS: El programa le ayuda a elaborar presupuestos de cuadros de forma fácil y rápida.

GESTIÓN: Control de material: moldura, passepartout, etc. además de: facturación, albaranes, proveedores, informes, manufacturados...

AGENDA: Incluye una útil agenda telefónica de uso general.

UTILIDADES: Este programa incluye además: realización de copias de seguridad, carga inicial de material y actualización de precios.



Control de presupuestos  
pendientes de facturar,  
control de producción...

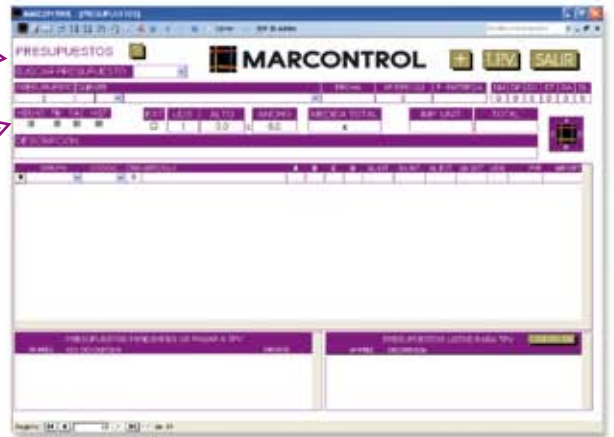

Información de medidas,  
precios,... en tiempo real!



Partes de trabajo y  
vales identificativos  
instantáneos!

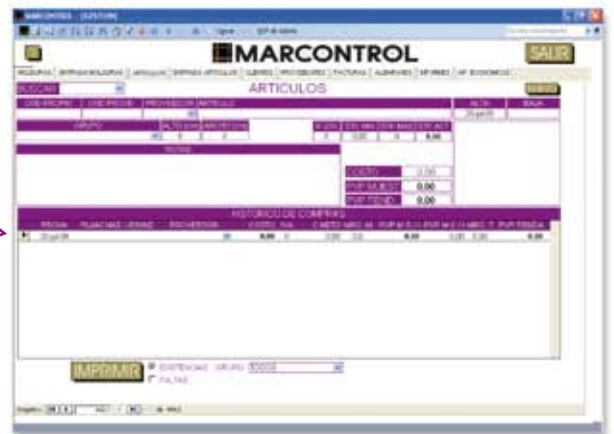

Todos los componentes  
del cuadro en pantalla  
ordenados, claros  
e intuitivos!

Carga automática de  
pedidos externos!

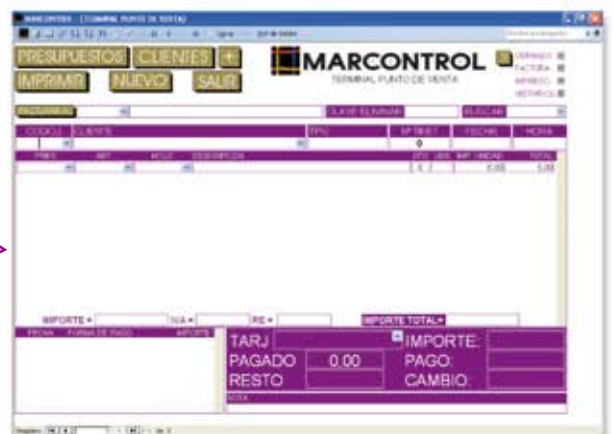

Acceso directo al TPV!



10 02 52 PAPEL DE CELULOSA "AIR LAID" -2 u- x 130 m

Papel tipo gamuza de doble cara, se sirve en dos rollos de 130 m y 28 cm de ancho. Para los dispensadores 11 05 08 y 11 05 10.

10 02 50 PAPEL DE CELULOSA -2 u- x 600 m

10 02 54 PAPEL DE CELULOSA SECAMANOS -6 u- x 150 m\*

Papel de celulosa de doble capa, se sirve en dos rollos de 600 m y 24 cm de ancho. Para los dispensadores 11 05 08 y 11 05 10.

**\*Solo para dispensador 11 05 12.**

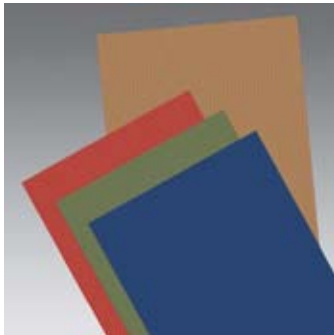

10 01 70 PAPEL KRAFT BOBINA 60 cm x 290 m

10 01 72 PAPEL KRAFT BOBINA 121 cm x 290 m

10 01 74 PAPEL KRAFT GRANATE BOBINA 60 cm x 290 m

10 01 76 PAPEL KRAFT GRANATE BOBINA 121 cm x 290 m

10 01 78 PAPEL KRAFT VERDE BOBINA 60 cm x 290 m

10 01 80 PAPEL KRAFT VERDE BOBINA 121 cm x 290 m

10 01 82 PAPEL KRAFT AZUL BOBINA 60 cm x 290 m

10 01 84 PAPEL KRAFT AZUL BOBINA 121 cm x 290 m

10 01 85 PAPEL EMBALAJE CUERO BOBINA 120 cm x 50 m

Bobinas de papel kraft que pueden usarse con los dispensadores. PO120 y PO062



NOVEDAD

10 01 08 BOBINA BURBUJA PEQUEÑA DE 120 cm, 270 m<sup>2</sup>

10 01 10 BOBINA BURBUJA PEQUEÑA DE 160 cm, 360 m<sup>2</sup>

10 01 11 BOBINA BURBUJA DE 80 cm, 48 m<sup>2</sup>

10 01 12 BOBINA BURBUJA DE 160 cm, 240 m<sup>2</sup>

10 01 14 BOBINA BURBUJA 2 MITADES DE 60 cm, 180 m<sup>2</sup>

10 01 16 BOBINA BURBUJA 2 MITADES DE 80 cm, 240 m<sup>2</sup>

10 01 18 BOBINA BURBUJA+PAPEL DE 120 cm, 180 m<sup>2</sup>

Bobinas de papel kraft que pueden usarse con los dispensadores. PO120 y PO062



10 01 02 BOLSA AUTOADHESIVA BURBUJA 350 x 475 mm

10 01 04 BOLSA AUTOADHESIVA BURBUJA 450 x 575 mm

10 01 06 BOLSA AUTOADHESIVA BURBUJA 699 x 800 mm

Prácticas bolsas protectoras realizadas en plástico burbuja, tienen cierre autoadhesivo y se sirven en tres medidas.



10 01 50 FILM EXTENSIBLE 10 cm x 50 m

10 01 52 FILM EXTENSIBLE 50 cm x 50 m

V/M U/E

1 54

1 6

Film plástico extensible y estirable para embalaje.

10 01 54 MANGO PARA DISPENSADOR FILM



10 01 56 MANGO PARA DISPENSADOR FILM50



10 01 20 PROTECTOR TRANSPARENTE 2,2 x 7,9 mm -816 u-

10 01 21 PROTECTOR TRANSPARENTE 3,8 x 9,5 mm -750 u-

10 01 22 PROTECTOR TRANSPARENTE 5 x 11 mm -560 u-

Protectores de goma transparentes para múltiples usos.

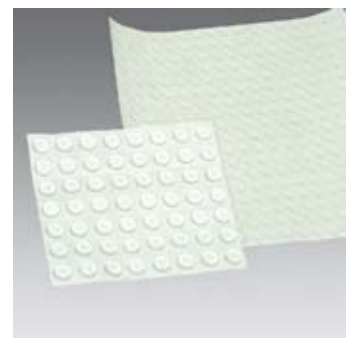

10 01 48 FIELTROS DE PROTECCIÓN -200 u-

Fieltros adhesivos de protección que se colocan en la parte trasera de los marcos y evitan rozamientos con la pared. También se usa para proteger marcos apilados.



10 03 72 TELA IMITACIÓN PIEL NEGRA BOBINA 23 x 1,5 m

10 03 74 TELA ADHESIVA IMITACIÓN PIEL NEGRA BOBINA 23 x 1,5 m

10 03 76 TELA IMITACIÓN PIEL MARRÓN BOBINA 23 x 1,5 m

10 03 78 TELA ADHESIVA IMITACIÓN PIEL MARRÓN BOBINA 23 x 1,5 m

10 03 80 TELA TERCIOPELO ADHESIVA GRANATE BOBINA 35 x 1,5 m

10 03 82 TELA TERCIOPELO ADHESIVA VERDE BOBINA 35 x 1,5 m

10 03 84 TELA TERCIOPELO ADHESIVA AZUL BOBINA 35 x 1,5 m

Tela para realizar fondos, passepartout o forrar traseras con acabado de alta calidad.





		V/M	U/E
10 03 61	TELA IBIZA BEIGE 155 x 100 cm	10	10
10 03 62	TELA IBIZA MARRÓN 160 x 100 cm	10	10

Tela para arpillera 60 % lino, 20 % algodón y 20 % poliéster que además puede usarse como base de láminas o como textura en la prensa de vacío con calor.

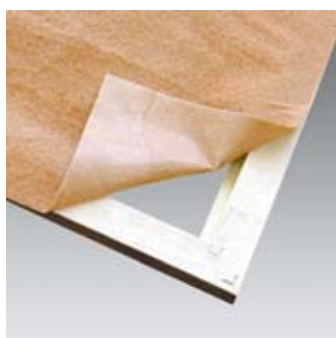

10 03 64	TELA PECARY NEGRA EN BOBINA 25 x 1,5 m
10 03 68	TELA PECARY MARRÓN EN BOBINA 25 x 1,5 m
10 03 66	TELA ADHESIVA PECARY NEGRA EN BOBINA 25 x 1,5 m
10 03 70	TELA ADHESIVA PECARY MARRÓN EN BOBINA 25 x 1,5 m

Tela para realizar fondos, passepartout o forrar traseras con acabado de alta calidad.



02 90 02	RETRACTILADORA DE CAMPANA 42 x 55 cm
02 90 06	RETRACTILADORA CAMPANA NEUMÁTICA 82 x 122 cm

Retractiladora de campana muy fácil de operar por una sola persona. La soldadura y retractilación del plástico se produce en un solo paso. Alto poder calorífico, evacuación del aire caliente por el lado opuesto al operario. Consumo: 2,2 kW/h.

#### Consumibles

10 01 60	FILM DE RETRACTILAR 300 30 µm 425 m ROLLO
10 01 62	FILM DE RETRACTILAR 400 30 µm 425 m ROLLO
10 01 64	FILM DE RETRACTILAR 800 30 µm 425 m ROLLO
10 01 66	FILM DE RETRACTILAR 80 x 400 19 µm 425 m ROLLO
10 01 67	FILM DE RETRACTILAR 900 30 µm 425 m ROLLO



02 08 02	RETRACTILADORA MANUAL
----------	-----------------------

El sistema NOVOPACK es un práctico sistema de embalaje para cuadros, marcos, láminas, posters, etc. Consiste en la colocación del artículo entre dos hojas de film retractilador, con la resistencia selladora se corta dicho film a la vez que quedan soldados sus bordes, con un secador de aire caliente se consigue el ajuste total del film a la forma del artículo. El sistema completo NOVOPACK consta de una resistencia selladora con su unidad de potencia, el sistema de desenrollado del film, almohadilla de silicona y secador de aire caliente MV502.

#### Consumibles

10 01 60	FILM DE RETRACTILAR 300 30 µm 425 m ROLLO
10 01 62	FILM DE RETRACTILAR 400 30 µm 425 m ROLLO
10 01 64	FILM DE RETRACTILAR 800 30 µm 425 m ROLLO
10 01 66	FILM DE RETRACTILAR 80 x 400 19 µm 425 m ROLLO
10 01 67	FILM DE RETRACTILAR 900 30 µm 425 m ROLLO



10 01 24	CANTONERA CARTÓN 11 mm -1.000 u-
10 01 26	CANTONERA CARTÓN 15 mm -1.000 u-
10 01 28	CANTONERA CARTÓN 20 mm -1.000 u-
10 01 30	CANTONERA CARTÓN 24 mm -1.000 u-
10 01 32	CANTONERA CARTÓN 30 mm -1.000 u-
10 01 34	CANTONERA CARTÓN 40 mm -500 u-
10 01 36	CANTONERA CARTÓN 50 / 70 mm -250 u-

Cantonerías resistentes que entran a presión sin necesidad de grapas.



10 01 40	PERFIL DE ESPUMA AZUL 20 mm, caja de 420 m
10 01 42	PERFIL DE ESPUMA AZUL 30 mm, caja de 220 m
10 01 44	PERFIL DE ESPUMA AZUL 60 mm, caja de 110 m
10 01 45	PERFIL DE ESPUMA AZUL 80 mm, caja de 80 m
10 01 46	PERFIL DE ESPUMA PARA CRISTAL -400 ml-

Tiras de dos metros de longitud de espuma para proteger las esquinas de los golpes. Se coloca a presión, a trozos o en tira completa. Ideal para proteger los cantos de los cuadros para ser trasladados o simplemente de apoyo inferior para que no toquen en el suelo.



		V/M	U/E
10 01 86	ESPUMA STRATOCELL 1200 x 2000 x 20 mm	20	20
10 01 87	ESPUMA STRATOCELL 1200 x 2000 x 50 mm	8	8

Espuma de polietileno de celda cerrada flexible, ligera y económica, con las propiedades físicas necesarias para acojinamiento, aislamiento y barrera. Se puede cortar fácilmente para dar la forma del producto a proteger.

NOVEDAD



		V/M	U/E
10 02 30	LIMPIACRISTALES EN SPRAY 3M	1	12

Aerosol limpiador para lunas, ventanas y espejos. También puede usarse para limpiar plásticos vinílicos, plásticos varios y plásticos transparentes. No altera las superficies pintadas. Envase de 500 ml / 477 g



		V/M	U/E
12 02 24	LIMPIADOR INDUSTRIAL SPRAY 3M	1	12

Formulado a base de compuestos naturales. No contiene disolventes ni destilados del petróleo y tiene carácter neutro. Elimina grasa, mugre, residuos de adhesivo y suciedad en general. Ideal para limpiar maquinaria y áreas de trabajo. Contenido 500 ml.





10 02 38 LIMPIADOR ANTIESTÁTICO 5 l

Producto dedicado a la limpieza de superficies que por su naturaleza tienden a cargarse de electricidad estática como: plástico, vidrio, metacrilato... No raya las superficies y no es corrosivo.



10 02 34 LIMPIA CRISTALES C-151 5 l + PULVERIZADOR

10 02 36 LIMPIA CRISTALES C-151 25 l

Limpia cristales autosecante de uso industrial, conserva durante más tiempo la nitidez y el brillo. Producto especial para enmarcación. Incluye pulverizador.



10 02 02 JABÓN LAVAMANOS 5 l + DOSIFICADOR

Jabón muy soluble al agua, tanto fría como caliente, de fácil aclarado y muy espumante. Formulado con componentes afines a la piel, proporciona un efecto emoliente, protector y suavizante a la vez que posee acción bacterioestática.

Estas características lo hacen especialmente indicado para su uso en oficinas, talleres, entidades públicas y hostelería, donde se desee un producto de calidad superior.

Se sirve en garrafas de cinco litros y se incluye un dosificador de un litro.



NOVEDAD

10 02 01 JABÓN DERMATOLÓGICO 5 l + DOSIFICADOR

Formulado con componentes afines a la piel, proporciona un efecto emoliente, protector y suavizante a la vez que posee acción desinfectante. Estas características le hacen particularmente indicado para su uso en oficinas, entidades y hostelería de alto standing donde se desee un producto de calidad superior.



NOVEDAD

10 02 03 DETERGENTE ENERGÉTICO MULTIUSO 5 l

Detergente multiuso desinfectante apto para el uso de superficies como suelos, baldosas en general y sanitarios.

**10 02 04** AMBIENTADOR 5 l + PULVERIZADOR

Ambientador colonia para la industria, el automóvil y el hogar. Líquido de color característico, totalmente soluble en agua a cualquier proporción y temperatura. Formulado con alcohol natural, proporciona una buena intensidad y larga duración en el ambiente. Su estudiada formulación permite su aplicación sobre todo tipo de superficies.

Se sirve en garrafas de cinco litros y se incluye un pulverizador de un litro.



**10 02 16** TOALLITAS LIMPIADORAS

Toallitas multiusos, ideal para el uso en máquinas comerciales, equipos de oficina, maquinaria, etc. Rápida y fácilmente quita la suciedad, grasa y mugre, adecuado para el uso en plásticos, metales y superficies pintadas, es antiestático y biodegradable. Ideal para el uso donde el agua y los materiales limpiadores no se pueden aplicar libremente.



**10 02 32** LIMPIACRISTALES EN SPRAY

Formulado para dejar rápida y fácilmente un acabado brillante, libre de manchas en todas las superficies de vidrio y cerámicas. Es ideal para su uso en pantallas de vidrio, monitores, lentes, espejos, ventanas y parabrisas. Rápido y fácil de usar. Deja un perfume agradable por todo el área oliendo a fresco y limpio. 400 ml.



V/M U/E

**10 02 14** LIMPIADOR DE ESPUMA ANTIESTÁTICO 1 12

Limpia rápida y fácilmente todo tipo de suciedad: grasa, nicotina, manchas, polvo y otro tipo de contaminación en equipos industriales, electrónicos, aeroespaciales y máquinas expendedoras. Especialmente efectivo para limpiar manchas difíciles e incrustadas en todo tipo de superficies. Perfecto para situaciones sin disponibilidad de agua.

400 ml.



V/M U/E

**10 02 18** LIMPIADOR Y ENCERADOR DE SUPERFICIES 1 12

Una mezcla de silicona y cera de alta calidad formulada para dejar un acabado brillante en equipos de oficina, muebles, fómica, vinilo... Fórmula multiusos limpia, da brillo y no deja residuos. Perfume agradable deja el área oliendo a fresco y limpio. Su uso industrial constituye un añadido económico. 400 ml.





		V/M	U/E
10 02 20	DISOLVENTE DE EVAPORACIÓN RÁPIDA	1	12

Evaporación rápida y fuerza constante, no contiene CFC (Fluorocarburos clorados) ni otros disolventes clorados, no estando limitado por el protocolo de Montreal. Es una alternativa al Tricloroetano 1,1,1.  
Deja la superficie limpia y seca, idóneo para metales y la mayoría de plásticos. 400 ml.



		V/M	U/E
10 02 22	DISOLVENTE ESPECIALIZADO	1	12

Disolvente / desengrasante diseñado para quitar una amplia variedad de residuos selladores y adhesivos. Evaporación extremadamente rápida, limpia residuos tercos como polisulfuros sin curar, adhesivos, tintas, resinas, barnices, lacas... seguro en el uso de metales.  
La atomización a baja presión proporciona una cobertura e impide el salpicado hacia atrás. No deja residuos. 400 ml.



		V/M	U/E
10 02 15	DETECTOR DE FUGAS	1	12

Compuesto basado en agua para una rápida detección de fugas de aire y gas. No contiene aceites, siliconas, disolventes ni otros materiales peligrosos. No es inflamable y es inodoro. Localiza incluso las fugas de presión más baja, es estable y no se descompone con el uso, puede usarse en sofisticados equipos electrónicos hasta tanques de inmersión. Amplio rango operacional de temperatura. 400 ml.



10 02 23	LUBRICANTE EN SPRAY CON TEFLÓN		
----------	--------------------------------	--	--

Spray lubricante a base de teflón transparente de uso general que elimina la humedad, resiste cargas elevadas y además es ideal para los carros de máquinas de corte de passepartout, no deja residuo.



		V/M	U/E
10 02 10	LUBRICANTE EN SPRAY CON TEFLÓN	1	12

Lubricante multiusos de alta calidad y protección duradera en aplicaciones de gran fricción y desgaste. Para el equipo de oficina, muebles y electrodomésticos de línea blanca. También es muy eficaz en cerraduras, bisagras, rieles, embragues, cadenas y engranajes. Limpia, lubrica, impermeabiliza y protege frente a la fricción y el desgaste. Desplaza la humedad y previene los chirridos, no contiene silicona. Amplio rango operacional de temperatura. 400 ml.

V/M U/E

10 02 12	LUBRICANTE EN SPRAY CON SILICONA	1	12
----------	----------------------------------	---	----

Elimina la fricción y evita el desgarro de los tejidos. Aerosol anti-adhesión altamente efectivo. Idóneo para su uso en: máquinas de coser, mesas de cortar, zonas de preparación de corte, cuchillas y cualquier lugar donde se puedan presentar problemas tanto de fricción como de adhesión. Incoloro, inodoro y no tóxico. Impide la adhesión de adhesivos, tintas y colorantes, proporciona unas excelentes propiedades deslizantes, se puede usar también como desmoldeante en plásticos, gomas y cauchos. Amplio rango operacional de temperatura. 500 ml.



V/M U/E

10 02 08	LUBRICANTE EN SPRAY PARA CORTE DE METALES	1	12
----------	---	---	----

Tiene una eficacia sobresaliente en el torneado, taladrado, roscado, fresado, aterrajado, laminado y corte de metales duros como el acero en alta velocidad, altas tensiones y aceros carbónicos. Deja un acabado de superficie excelente. Reduce el desgaste y prolonga la vida de la herramienta, disipa el calor, permite cortes pesados de alta precisión, reduciendo residuos e incrementando la producción. 400 ml.



V/M U/E

12 02 15	LUBRICANTE 6 x1 SPRAY 405 cc	6	6
----------	------------------------------	---	---

6 en 1 es un fluido antioxidante de formulación única que resuelve seis problemas fundamentales. Arranca motores mojados, engrasa cerraduras, puertas, articulaciones... Expulsa el agua y elimina la humedad. Protege con una fina película inalterable electrodomésticos, rieles, bisagras, ruedas, etc. Desbloquea i afloja las piezas agarrotadas por el óxido. Lubrica, elimina ruidos y suaviza articulaciones, carretes de pesca, armas... Evita el óxido, protege y detiene la corrosión en máquinas de escribir, muebles metálicos, cerraduras, etc.

NOVEDAD



10 02 56	ALMOHADILLA LIMPIADORA
----------	------------------------

Ideal para la limpieza de paspartout, documento, gravados... Su contenido de goma triturada libre de ácidos y abrasivos nos permiten eliminar el polvo y la suciedad sin ensuciar las obras.

NOVEDAD



10 02 17	BAYETA MICROFIBRAS
----------	--------------------

Absorbe el agua y limpia la grasa, polvo y suciedad gracias a su innovadora combinación de fibras hidrófilas (agua) y lipófilas (grasa). Limpia de una sola pasada todas la superficies, sin dejar rastro y sin necesidad de productos químicos.

NOVEDAD



## Traseras para portafotos

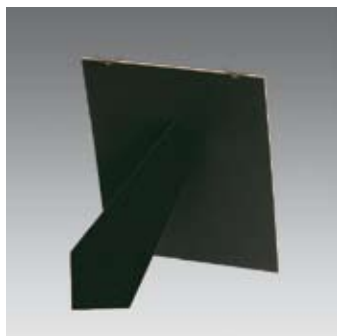

		V/M	U/E
05 01 30	TRASERA PORTAFOTO NEGRA 7 x 10	1	10
05 01 31	TRASERA PORTAFOTO NEGRA 9 x 13	1	10
05 01 32	TRASERA PORTAFOTO NEGRA 10 x 10	1	10
05 01 33	TRASERA PORTAFOTO NEGRA 10 x 15	1	10
05 01 34	TRASERA PORTAFOTO NEGRA 13 x 18	1	10
05 01 35	TRASERA PORTAFOTO NEGRA 15 x 15	1	10
05 01 36	TRASERA PORTAFOTO NEGRA 15 x 20	1	10
05 01 37	TRASERA PORTAFOTO NEGRA 18 x 24	1	10
05 01 38	TRASERA PORTAFOTO NEGRA 20 x 20	1	10
05 01 39	TRASERA PORTAFOTO NEGRA 20 x 25	1	10
05 01 40	TRASERA PORTAFOTO NEGRA 20 x 30	1	10
05 01 41	TRASERA PORTAFOTO NEGRA 24 x 30	1	10

Trasera de melamina negra dos caras, 3 mm de grosor y con clip de presión, no necesita aldabillas.

El pie está con los cantos decorados.



		V/M	U/E
05 01 60	TRASERA PORTAFOTO RAIZ 9 x 13	1	10
05 01 61	TRASERA PORTAFOTO RAIZ 10 x 10	1	10
05 01 62	TRASERA PORTAFOTO RAIZ 10 x 15	1	10
05 01 63	TRASERA PORTAFOTO RAIZ 13 x 18	1	10
05 01 64	TRASERA PORTAFOTO RAIZ 15 x 15	1	10
05 01 65	TRASERA PORTAFOTO RAIZ 15 x 20	1	10
05 01 66	TRASERA PORTAFOTO RAIZ 18 x 24	1	10
05 01 67	TRASERA PORTAFOTO RAIZ 20 x 20	1	10
05 01 68	TRASERA PORTAFOTO RAIZ 20 x 25	1	10
05 01 69	TRASERA PORTAFOTO RAIZ 24 x 30	1	10
05 01 70	TRASERA PORTAFOTO RAIZ 30 x 40	1	10

Trasera de melamina raiz dos caras, 3 mm de grosor y con clip de presión, no necesita aldabillas.

El pie está con los cantos decorados.

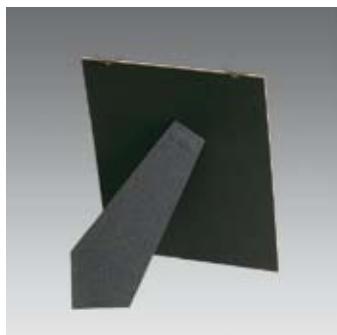

		V/M	U/E
05 03 01	TRASERA PORTAFOTO ECONÓMICA NEGRA 9 x 13	1	10
05 03 02	TRASERA PORTAFOTO ECONÓMICA NEGRA 10 x 10	1	10
05 03 03	TRASERA PORTAFOTO ECONÓMICA NEGRA 10 x 15	1	10
05 03 04	TRASERA PORTAFOTO ECONÓMICA NEGRA 13 x 18	1	10
05 03 05	TRASERA PORTAFOTO ECONÓMICA NEGRA 15 x 15	1	10
05 03 06	TRASERA PORTAFOTO ECONÓMICA NEGRA 15 x 20	1	10
05 03 07	TRASERA PORTAFOTO ECONÓMICA NEGRA 18 x 24	1	10
05 03 08	TRASERA PORTAFOTO ECONÓMICA NEGRA 20 x 20	1	10
05 03 09	TRASERA PORTAFOTO ECONÓMICA NEGRA 20 x 25	1	10
05 03 10	TRASERA PORTAFOTO ECONÓMICA NEGRA 24 x 30	1	10
05 03 11	TRASERA PORTAFOTO ECONÓMICA NEGRA 30 x 40	1	10

Trasera de melamina negra una cara, 3 mm de grosor y con clip de presión, no necesita aldabillas.



NOVEDAD

		V/M	U/E
05 06 02	TRASERA DM PLÁSTICO 1 PIEZA 9 x 13	1	10
05 06 04	TRASERA DM PLÁSTICO 1 PIEZA 10 x 15	1	10
05 06 05	TRASERA DM PLÁSTICO 1 PIEZA 13 x 18	1	10
05 06 07	TRASERA DM PLÁSTICO 1 PIEZA 15 x 20	1	10
05 06 08	TRASERA DM PLÁSTICO 1 PIEZA 18 x 24	1	10
05 06 10	TRASERA DM PLÁSTICO 1 PIEZA 20 x 25	1	10

Trasera de DM, 3 mm de grosor. Pie de plástico de una pieza con pinche y calote.

V/M U/E

05 07 02	TRASERA PORTAFOTO DM PLÁSTICO 2PIEZAS 9 x 13	1	10
05 07 04	TRASERA PORTAFOTO DM PLÁSTICO 2PIEZAS 10 x 15	1	10
05 07 05	TRASERA PORTAFOTO DM PLÁSTICO 2PIEZAS 13 x 18	1	10
05 07 07	TRASERA PORTAFOTO DM PLÁSTICO 2PIEZAS 15 x 20	1	10
05 07 08	TRASERA PORTAFOTO DM PLÁSTICO 2PIEZAS 18 x 24	1	10
05 07 10	TRASERA PORTAFOTO DM PLÁSTICO 2PIEZAS 20 x 25	1	10
05 07 12	TRASERA PORTAFOTO DM PLÁSTICO 2PIEZAS 20 x 30	1	10
05 07 14	TRASERA PORTAFOTO DM PLÁSTICO 2PIEZAS 24 x 30	1	10

Trasera de DM y 3 mm de grosor. Pie de plástico de dos piezas con pinche y calote.

NOVEDAD



V/M U/E

05 07 19	TRASERA PORTAFOTO NEGRA PLÁSTICO 2PIEZAS 9 x 13	1	10
05 07 21	TRASERA PORTAFOTO NEGRA PLÁSTICO 2PIEZAS 10 x 15	1	10
05 07 22	TRASERA PORTAFOTO NEGRA PLÁSTICO 2PIEZAS 13 x 18	1	10
05 07 24	TRASERA PORTAFOTO NEGRA PLÁSTICO 2PIEZAS 15 x 20	1	10
05 07 25	TRASERA PORTAFOTO NEGRA PLÁSTICO 2PIEZAS 18 x 24	1	10
05 07 27	TRASERA PORTAFOTO NEGRA PLÁSTICO 2PIEZAS 20 x 25	1	10
05 07 31	TRASERA PORTAFOTO NEGRA PLÁSTICO 2PIEZAS 24 x 30	1	10

Trasera de melamina negra y 3 mm de grosor. Pie de plástico de dos piezas con pinche y calote.

NOVEDAD



V/M U/E

05 08 02	TRASERA PORTAFOTO DM ALUMINIO ORO METAL 9 x 13	1	10
05 08 04	TRASERA PORTAFOTO DM ALUMINIO ORO METAL 10 x 15	1	10
05 08 05	TRASERA PORTAFOTO DM ALUMINIO ORO METAL 13 x 18	1	10
05 08 07	TRASERA PORTAFOTO DM ALUMINIO ORO METAL 15 x 20	1	10
05 08 08	TRASERA PORTAFOTO DM ALUMINIO ORO METAL 18 x 24	1	10
05 08 10	TRASERA PORTAFOTO DM ALUMINIO ORO METAL 20 x 25	1	10
05 08 14	TRASERA PORTAFOTO DM ALUMINIO ORO METAL 24 x 30	1	10
05 08 15	TRASERA PORTAFOTO DM ALUMINIO ORO METAL 30 x 40	1	10

Trasera de DM y 3 mm de grosor. Pie de aluminio en oro de tres piezas con pinche y calote oculto.

NOVEDAD



V/M U/E

05 08 19	TRASERA PORTAFOTO NEGRA ALUMINIO ORO METAL 9 x 13	1	10
05 08 20	TRASERA PORTAFOTO NEGRA ALUMINIO ORO METAL 10 x 10	1	10
05 08 21	TRASERA PORTAFOTO NEGRA ALUMINIO ORO METAL 10 x 15	1	10
05 08 22	TRASERA PORTAFOTO NEGRA ALUMINIO ORO METAL 13 x 18	1	10
05 08 23	TRASERA PORTAFOTO NEGRA ALUMINIO ORO METAL 15 x 15	1	10
05 08 24	TRASERA PORTAFOTO NEGRA ALUMINIO ORO METAL 15 x 20	1	10
05 08 25	TRASERA PORTAFOTO NEGRA ALUMINIO ORO METAL 18 x 24	1	10
05 08 26	TRASERA PORTAFOTO NEGRA ALUMINIO ORO METAL 20 x 20	1	10
05 08 27	TRASERA PORTAFOTO NEGRA ALUMINIO ORO METAL 20 x 25	1	10
05 08 28	TRASERA PORTAFOTO NEGRA ALUMINIO ORO METAL 20 x 28	1	10
05 08 29	TRASERA PORTAFOTO NEGRA ALUMINIO ORO METAL 20 x 30	1	10
05 08 30	TRASERA PORTAFOTO NEGRA ALUMINIO ORO METAL 24 x 24	1	10
05 08 31	TRASERA PORTAFOTO NEGRA ALUMINIO ORO METAL 24 x 30	1	10
05 08 32	TRASERA PORTAFOTO NEGRA ALUMINIO ORO METAL 30 x 40	1	10

Trasera de melamina negra y 3 mm de grosor. Pie de aluminio en oro de tres piezas con pinche y calote oculto.

NOVEDAD



## Traseras para portafotos



NOVEDAD

		V/M	U/E
05 08 36	TRASERA PORTAFOTO RAIZ ALUMINIO ORO METAL 9 x 13	1	10
05 08 37	TRASERA PORTAFOTO RAIZ ALUMINIO ORO METAL 10 x 10	1	10
05 08 38	TRASERA PORTAFOTO RAIZ ALUMINIO ORO METAL 10 x 15	1	10
05 08 39	TRASERA PORTAFOTO RAIZ ALUMINIO ORO METAL 13 x 18	1	10
05 08 40	TRASERA PORTAFOTO RAIZ ALUMINIO ORO METAL 15 x 15	1	10
05 08 41	TRASERA PORTAFOTO RAIZ ALUMINIO ORO METAL 15 x 20	1	10
05 08 42	TRASERA PORTAFOTO RAIZ ALUMINIO ORO METAL 18 x 24	1	10
05 08 43	TRASERA PORTAFOTO RAIZ ALUMINIO ORO METAL 20 x 20	1	10
05 08 44	TRASERA PORTAFOTO RAIZ ALUMINIO ORO METAL 20 x 25	1	10
05 08 45	TRASERA PORTAFOTO RAIZ ALUMINIO ORO METAL 20 x 28	1	10
05 08 46	TRASERA PORTAFOTO RAIZ ALUMINIO ORO METAL 20 x 30	1	10
05 08 47	TRASERA PORTAFOTO RAIZ ALUMINIO ORO METAL 24 x 24	1	10
05 08 48	TRASERA PORTAFOTO RAIZ ALUMINIO ORO METAL 24 x 30	1	10
05 08 49	TRASERA PORTAFOTO RAIZ ALUMINIO ORO METAL 30 x 40	1	10

Trasera de melamina raíz y 3 mm de grosor. Pie de aluminio en oro de tres piezas con pinche y calote oculto.



NOVEDAD

		V/M	U/E
05 08 69	TRASERA PORTAFOTO NEGRA ALUMINIO NEGRO METAL 9 x 13	1	10
05 08 70	TRASERA PORTAFOTO NEGRA ALUMINIO NEGRO METAL 10 x 10	1	10
05 08 71	TRASERA PORTAFOTO NEGRA ALUMINIO NEGRO METAL 10 x 15	1	10
05 08 72	TRASERA PORTAFOTO NEGRA ALUMINIO NEGRO METAL 13 x 18	1	10
05 08 73	TRASERA PORTAFOTO NEGRA ALUMINIO NEGRO METAL 15 x 15	1	10
05 08 74	TRASERA PORTAFOTO NEGRA ALUMINIO NEGRO METAL 15 x 20	1	10
05 08 75	TRASERA PORTAFOTO NEGRA ALUMINIO NEGRO METAL 18 x 24	1	10
05 08 76	TRASERA PORTAFOTO NEGRA ALUMINIO NEGRO METAL 20 x 20	1	10
05 08 77	TRASERA PORTAFOTO NEGRA ALUMINIO NEGRO METAL 20 x 25	1	10
05 08 78	TRASERA PORTAFOTO NEGRA ALUMINIO NEGRO METAL 20 x 28	1	10
05 08 79	TRASERA PORTAFOTO NEGRA ALUMINIO NEGRO METAL 20 x 30	1	10
05 08 80	TRASERA PORTAFOTO NEGRA ALUMINIO NEGRO METAL 24 x 24	1	10
05 08 81	TRASERA PORTAFOTO NEGRA ALUMINIO NEGRO METAL 24 x 30	1	10
05 08 82	TRASERA PORTAFOTO NEGRA ALUMINIO NEGRO METAL 30 x 40	1	10

Trasera de melamina negra y 3 mm de grosor. Pie de aluminio en negro de tres piezas con pinche y calote oculto.



NOVEDAD

		V/M	U/E
05 08 85	TRASERA PORTAFOTO RAÍZ ALUMINIO NEGRO METAL 7 x 10	1	10
05 08 86	TRASERA PORTAFOTO RAÍZ ALUMINIO NEGRO METAL 9 x 13	1	10
05 08 87	TRASERA PORTAFOTO RAÍZ ALUMINIO NEGRO METAL 10 x 10	1	10
05 08 88	TRASERA PORTAFOTO RAÍZ ALUMINIO NEGRO METAL 10 x 15	1	10
05 08 89	TRASERA PORTAFOTO RAÍZ ALUMINIO NEGRO METAL 13 x 18	1	10
05 08 90	TRASERA PORTAFOTO RAÍZ ALUMINIO NEGRO METAL 15 x 15	1	10
05 08 91	TRASERA PORTAFOTO RAÍZ ALUMINIO NEGRO METAL 15 x 20	1	10
05 08 92	TRASERA PORTAFOTO RAÍZ ALUMINIO NEGRO METAL 18 x 24	1	10
05 08 93	TRASERA PORTAFOTO RAÍZ ALUMINIO NEGRO METAL 20 x 20	1	10
05 08 94	TRASERA PORTAFOTO RAÍZ ALUMINIO NEGRO METAL 20 x 25	1	10
05 08 95	TRASERA PORTAFOTO RAÍZ ALUMINIO NEGRO METAL 20 x 28	1	10
05 08 96	TRASERA PORTAFOTO RAÍZ ALUMINIO NEGRO METAL 20 x 30	1	10
05 08 97	TRASERA PORTAFOTO RAÍZ ALUMINIO NEGRO METAL 24 x 24	1	10
05 08 98	TRASERA PORTAFOTO RAÍZ ALUMINIO NEGRO METAL 24 x 30	1	10
05 08 99	TRASERA PORTAFOTO RAÍZ ALUMINIO NEGRO METAL 30 x 40	1	10

Trasera de melamina raíz y 3 mm de grosor. Pie de aluminio en negro de tres piezas con pinche y calote oculto.



V/M U/E

05 09 02	TRASERA DM ALUMINIO ORO Y PLÁSTICO	9 x 13	1	10
05 09 04	TRASERA DM ALUMINIO ORO Y PLÁSTICO	10 x 15	1	10
05 09 05	TRASERA DM ALUMINIO ORO Y PLÁSTICO	13 x 18	1	10
05 09 07	TRASERA DM ALUMINIO ORO Y PLÁSTICO	15 x 20	1	10
05 09 08	TRASERA DM ALUMINIO ORO Y PLÁSTICO	18 x 24	1	10
05 09 10	TRASERA DM ALUMINIO ORO Y PLÁSTICO	20 x 25	1	10
05 09 11	TRASERA DM ALUMINIO ORO Y PLÁSTICO	20 x 28	1	10
05 09 12	TRASERA DM ALUMINIO ORO Y PLÁSTICO	20 x 30	1	10
05 09 13	TRASERA DM ALUMINIO ORO Y PLÁSTICO	24 x 24	1	10
05 09 14	TRASERA DM ALUMINIO ORO Y PLÁSTICO	24 x 30	1	10

Trasera de DM, 3 mm de grosor. Pie de plástico negro y aluminio oro de una pieza con pinche y calote.

NOVEDAD



V/M U/E

05 09 18	TRASERA NEGRA ALUMINIO ORO Y PLÁSTICO	7 x 10	1	10
05 09 19	TRASERA NEGRA ALUMINIO ORO Y PLÁSTICO	9 x 13	1	10
05 09 20	TRASERA NEGRA ALUMINIO ORO Y PLÁSTICO	10 x 10	1	10
05 09 21	TRASERA NEGRA ALUMINIO ORO Y PLÁSTICO	10 x 15	1	10
05 09 22	TRASERA NEGRA ALUMINIO ORO Y PLÁSTICO	13 x 18	1	10
05 09 23	TRASERA NEGRA ALUMINIO ORO Y PLÁSTICO	15 x 15	1	10
05 09 24	TRASERA NEGRA ALUMINIO ORO Y PLÁSTICO	15 x 20	1	10
05 09 25	TRASERA NEGRA ALUMINIO ORO Y PLÁSTICO	18 x 24	1	10
05 09 26	TRASERA NEGRA ALUMINIO ORO Y PLÁSTICO	20 x 20	1	10
05 09 27	TRASERA NEGRA ALUMINIO ORO Y PLÁSTICO	20 x 25	1	10
05 09 28	TRASERA NEGRA ALUMINIO ORO Y PLÁSTICO	20 x 28	1	10
05 09 29	TRASERA NEGRA ALUMINIO ORO Y PLÁSTICO	20 x 30	1	10
05 09 30	TRASERA NEGRA ALUMINIO ORO Y PLÁSTICO	24 x 24	1	10
05 09 31	TRASERA NEGRA ALUMINIO ORO Y PLÁSTICO	24 x 30	1	10

Trasera de melamina negra, 3 mm de grosor. Pie de plástico negro y aluminio oro de una pieza con pinche y calote.

NOVEDAD



V/M U/E

05 09 35	TRASERA RAÍZ ALUMINIO ORO Y PLÁSTICO	7 x 10	1	10
05 09 36	TRASERA RAÍZ ALUMINIO ORO Y PLÁSTICO	9 x 13	1	10
05 09 37	TRASERA RAÍZ ALUMINIO ORO Y PLÁSTICO	10 x 10	1	10
05 09 38	TRASERA RAÍZ ALUMINIO ORO Y PLÁSTICO	10 x 15	1	10
05 09 39	TRASERA RAÍZ ALUMINIO ORO Y PLÁSTICO	13 x 18	1	10
05 09 40	TRASERA RAÍZ ALUMINIO ORO Y PLÁSTICO	15 x 15	1	10
05 09 41	TRASERA RAÍZ ALUMINIO ORO Y PLÁSTICO	15 x 20	1	10
05 09 42	TRASERA RAÍZ ALUMINIO ORO Y PLÁSTICO	18 x 24	1	10
05 09 43	TRASERA RAÍZ ALUMINIO ORO Y PLÁSTICO	20 x 20	1	10
05 09 44	TRASERA RAÍZ ALUMINIO ORO Y PLÁSTICO	20 x 25	1	10
05 09 45	TRASERA RAÍZ ALUMINIO ORO Y PLÁSTICO	20 x 28	1	10
05 09 46	TRASERA RAÍZ ALUMINIO ORO Y PLÁSTICO	20 x 30	1	10
05 09 47	TRASERA RAÍZ ALUMINIO ORO Y PLÁSTICO	24 x 24	1	10
05 09 48	TRASERA RAÍZ ALUMINIO ORO Y PLÁSTICO	24 x 30	1	10

Trasera de melamina raíz, 3 mm de grosor. Pie de plástico negro y aluminio oro de una pieza con pinche y calote.

NOVEDAD



## Traseras para portafotos



NOVEDAD

		V/M	U/E
05 09 68	TRASERA NEGRA ALUMINIO NEGRO Y PLÁSTICO 7 x 10	1	10
05 09 69	TRASERA NEGRA ALUMINIO NEGRO Y PLÁSTICO 9 x 13	1	10
05 09 70	TRASERA NEGRA ALUMINIO NEGRO Y PLÁSTICO 10 x 10	1	10
05 09 71	TRASERA NEGRA ALUMINIO NEGRO Y PLÁSTICO 10 x 15	1	10
05 09 72	TRASERA NEGRA ALUMINIO NEGRO Y PLÁSTICO 13 x 18	1	10
05 09 73	TRASERA NEGRA ALUMINIO NEGRO Y PLÁSTICO 15 x 15	1	10
05 09 74	TRASERA NEGRA ALUMINIO NEGRO Y PLÁSTICO 15 x 20	1	10
05 09 75	TRASERA NEGRA ALUMINIO NEGRO Y PLÁSTICO 18 x 24	1	10
05 09 76	TRASERA NEGRA ALUMINIO NEGRO Y PLÁSTICO 20 x 20	1	10
05 09 77	TRASERA NEGRA ALUMINIO NEGRO Y PLÁSTICO 20 x 25	1	10
05 09 79	TRASERA NEGRA ALUMINIO NEGRO Y PLÁSTICO 20 x 30	1	10
05 09 80	TRASERA NEGRA ALUMINIO NEGRO Y PLÁSTICO 24 x 24	1	10
05 09 81	TRASERA NEGRA ALUMINIO NEGRO Y PLÁSTICO 24 x 30	1	10

Trasera de melamina negra y 3 mm de grosor. Pie de plástico y aluminio en negro de una pieza con pinche y calote oculto.



NOVEDAD

		V/M	U/E
05 09 85	TRASERA RAÍZ ALUMINIO NEGRO Y PLÁSTICO 7 x 10	1	10
05 09 86	TRASERA RAÍZ ALUMINIO NEGRO Y PLÁSTICO 9 x 13	1	10
05 09 87	TRASERA RAÍZ ALUMINIO NEGRO Y PLÁSTICO 10 x 10	1	10
05 09 88	TRASERA RAÍZ ALUMINIO NEGRO Y PLÁSTICO 10 x 15	1	10
05 09 89	TRASERA RAÍZ ALUMINIO NEGRO Y PLÁSTICO 13 x 18	1	10
05 09 90	TRASERA RAÍZ ALUMINIO NEGRO Y PLÁSTICO 15 x 15	1	10
05 09 91	TRASERA RAÍZ ALUMINIO NEGRO Y PLÁSTICO 15 x 20	1	10
05 09 92	TRASERA RAÍZ ALUMINIO NEGRO Y PLÁSTICO 18 x 24	1	10
05 09 93	TRASERA RAÍZ ALUMINIO NEGRO Y PLÁSTICO 20 x 20	1	10
05 09 94	TRASERA RAÍZ ALUMINIO NEGRO Y PLÁSTICO 20 x 25	1	10
05 09 95	TRASERA RAÍZ ALUMINIO NEGRO Y PLÁSTICO 20 x 28	1	10
05 09 96	TRASERA RAÍZ ALUMINIO NEGRO Y PLÁSTICO 20 x 30	1	10
05 09 97	TRASERA RAÍZ ALUMINIO NEGRO Y PLÁSTICO 24 x 24	1	10
05 09 98	TRASERA RAÍZ ALUMINIO NEGRO Y PLÁSTICO 24 x 30	1	10

Trasera de melamina raíz y 3 mm de grosor. Pie de plástico y aluminio en negro de una pieza con pinche y calote oculto.

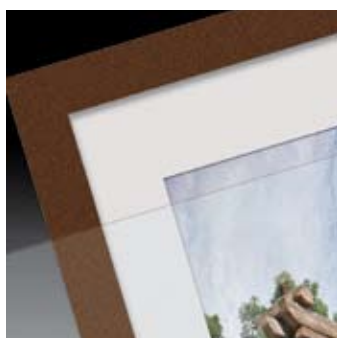

NOVEDAD

		V/M	U/E
41 00 02	ARRAGLAS 1,50 mm DE GROSOR 100 x 150 cm	-20	u-
41 00 04	ARRAGLAS 1,25 mm DE GROSOR 100 x 150 cm	-20	u-
41 00 06	ARRAGLAS 2,00 mm DE GROSOR 100 x 150 cm	-15	u-
41 00 08	ARRAGLAS 1,50 mm DE GROSOR 70 x 100 cm	-20	u-
41 00 20	ARRAGLAS 1,50 mm DE GROSOR 24 x 30 cm	20	20
41 00 22	ARRAGLAS 1,50 mm DE GROSOR 30 x 40 cm	20	20
41 00 24	ARRAGLAS 1,50 mm DE GROSOR 40 x 50 cm	20	20
41 00 26	ARRAGLAS 1,50 mm DE GROSOR 50 x 60 cm	20	20
41 00 28	ARRAGLAS 1,50 mm DE GROSOR 50 x 70 cm	20	20
41 00 10	ARRASOL 1,50 mm DE GROSOR 200 x 134 cm	-20	u-

Vidrio plástico ARRAGLAS, una cara mate y la otra brillante. El vidrio plástico ARRASOL es brillante por las dos caras.

## Arraglás metacrilato y vidrios

# INGLET

		V/M	U/E
41 01 02	METACRILATO 3 mm DE GROSOR 205 x 152 cm	5	5

Metacrilato totalmente transparente, difícil de rayar, indicado en trabajos de enmarcación de grandes dimensiones para evitar los problemas de peso o rotura que podrían aparecer usando cristal.

Las láminas están protegidas por ambas caras con una lámina adhesiva.

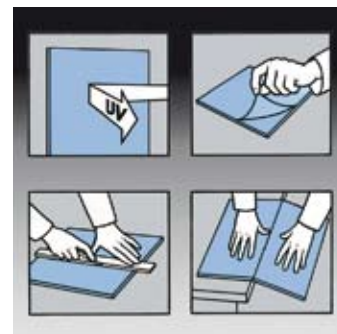

		V/M	U/E
41 00 30	VIDRIO PLÁSTICO UVA + AR 152 x 205 2 mm	2	2
41 00 32	VIDRIO PLÁSTICO UVA 152 x 205 2 mm	2	2

Vidrio con protección UVA 100%.

La referencia 41 00 30 es además antirreflejo.



NOVEDAD

		V/M	U/E
41 02 15	VIDRIO ANTIRREFLEJO LOW-IRON 95 x 147 cm	5	5

Vidrio antirreflectante y totalmente transparente para poder observar, sin ningún tipo de reflejo ni apariencia brumosa, la calidad de una obra. Elimina el molesto efecto espejo y permite ver los colores con naturalidad original. La calidad aumenta cuanto más distancia haya entre éste y la obra.

Se corta igual que un cristal normal.

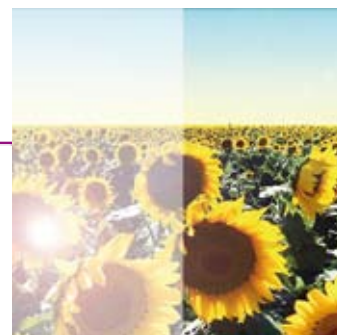

NOVEDAD

		V/M	U/E
41 02 06	VIDRIO MUSEO ANTIRREFLEJO 105 x 165 cm	5	5

Vidrio antirreflectante y totalmente transparente para poder observar, sin ningún tipo de reflejo ni apariencia brumosa, la calidad de una obra. Elimina el molesto efecto espejo y permite ver los colores con naturalidad original. La calidad aumenta cuanto más distancia haya entre éste y la obra. Se corta igual que un cristal normal. Añade un factor de protección UV al 99%

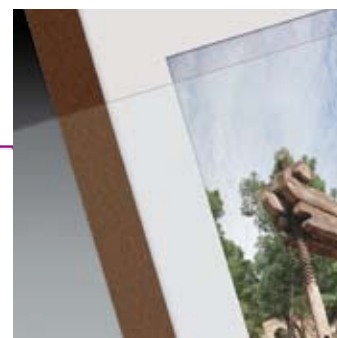

NOVEDAD

## Tubos de pintura al óleo *Van Gogh*



La pintura al óleo Van Gogh de Talens es de calidad superfina, excelente resistencia a la luz y potencia el color. Se emplean para su fabricación pigmentos puros de alta calidad finalmente molidos en aceite puro de linaza, proporcionan una textura mantecosa que mantiene la pincelada y permite extender con facilidad, alcanzando un grado uniforme de brillantez y secado.

TUBOS DE 20 ml.

V/M U/E

30 01 01	TUBO OLEO VAN GOGH 20 ml BLANCO DE CINC	3	3
30 01 02	TUBO OLEO VAN GOGH 20 ml BLANCO DE TITANIO	3	3
30 01 03	TUBO OLEO VAN GOGH 20 ml BLANCO DE TITANIO (LINAZA)	3	3
30 01 04	TUBO OLEO VAN GOGH 20 ml AMARILLO CADMIO CLARO	3	3
30 01 05	TUBO OLEO VAN GOGH 20 ml AMARILLO CADMIO OSCURO	3	3
30 01 06	TUBO OLEO VAN GOGH 20 ml ANARANJADO CADMIO	3	3
30 01 08	TUBO OLEO VAN GOGH 20 ml AMARILLO NÁPOLES CLARO	3	3
30 01 09	TUBO OLEO VAN GOGH 20 ml AMARILLO NÁPOLES OSCURO	3	3
30 01 10	TUBO OLEO VAN GOGH 20 ml AMARILLO NÁPOLES ROJO	3	3
30 01 11	TUBO OLEO VAN GOGH 20 ml OCRE AMARILLO	3	3
30 01 12	TUBO OLEO VAN GOGH 20 ml TIERRA SIENA NATURAL	3	3
30 01 13	TUBO OLEO VAN GOGH 20 ml AMARILLO ÍNDIO	3	3
30 01 14	TUBO OLEO VAN GOGH 20 ml AMARILLO ÓXIDO TRANSPARENTE	3	3
30 01 15	TUBO OLEO VAN GOGH 20 ml AMARILLO AZO LIMÓN	3	3
30 01 16	TUBO OLEO VAN GOGH 20 ml AMARILLO AZO CLARO	3	3
30 01 17	TUBO OLEO VAN GOGH 20 ml AMARILLO AZO MEDIO	3	3
30 01 18	TUBO OLEO VAN GOGH 20 ml AMARILLO AZO OSCURO	3	3
30 01 19	TUBO OLEO VAN GOGH 20 ml AMARILLO CADMIO MEDIO	3	3
30 01 20	TUBO OLEO VAN GOGH 20 ml ANARANJADO AZO	3	3
30 01 21	TUBO OLEO VAN GOGH 20 ml ROJO CADMIO CLARO	3	3
30 01 23	TUBO OLEO VAN GOGH 20 ml ROJO CADMIO OSCURO	3	3
30 01 25	TUBO OLEO VAN GOGH 20 ml BERMELLÓN	3	3
30 01 26	TUBO OLEO VAN GOGH 20 ml ROJO AZO CLARO	3	3
30 01 27	TUBO OLEO VAN GOGH 20 ml ROJO AZO OSCURO	3	3
30 01 28	TUBO OLEO VAN GOGH 20 ml ROJO CADMIO MEDIO	3	3
30 01 29	TUBO OLEO VAN GOGH 20 ml CARMÍN	3	3
30 01 30	TUBO OLEO VAN GOGH 20 ml LACA CARMINADA	3	3
30 01 31	TUBO OLEO VAN GOGH 20 ml LACA GRANZA CLARA	3	3
30 01 32	TUBO OLEO VAN GOGH 20 ml LACA GRANZA OSCURA	3	3
30 01 33	TUBO OLEO VAN GOGH 20 ml ROJO INGLÉS	3	3
30 01 34	TUBO OLEO VAN GOGH 20 ml ROJO INDIO	3	3
30 01 35	TUBO OLEO VAN GOGH 20 ml ROSA QUINACRIDONA (PRIMARIO)	3	3
30 01 36	TUBO OLEO VAN GOGH 20 ml ROJO PERMANENTE	3	3
30 01 37	TUBO OLEO VAN GOGH 20 ml ROJO ÓXIDO TRANSPARENTE	3	3
30 01 38	TUBO OLEO VAN GOGH 20 ml ROJO AZO MEDIO	3	3
30 01 39	TUBO OLEO VAN GOGH 20 ml PARDO VAN DICK	3	3
30 01 40	TUBO OLEO VAN GOGH 20 ml TIERRA SOMBRA NATURAL	3	3
30 01 41	TUBO OLEO VAN GOGH 20 ml TIERRA SOMBRA TOSTADA	3	3
30 01 42	TUBO OLEO VAN GOGH 20 ml TIERRA SIENA TOSTADA	3	3
30 01 43	TUBO OLEO VAN GOGH 20 ml AZUL ULTRAMAR	3	3
30 01 44	TUBO OLEO VAN GOGH 20 ml AZUL PRUSIA	3	3
30 01 45	TUBO OLEO VAN GOGH 20 ml AZUL COBALTO	3	3
30 01 46	TUBO OLEO VAN GOGH 20 ml AZUL COBALTO ULTRAMAR	3	3
30 01 47	TUBO OLEO VAN GOGH 20 ml AZUL TURQUESA	3	3
30 01 48	TUBO OLEO VAN GOGH 20 ml AZUL DE SÈVRES	3	3
30 01 49	TUBO OLEO VAN GOGH 20 ml AZUL CERÚLEO	3	3
30 01 50	TUBO OLEO VAN GOGH 20 ml AZUL CERÚLEO FTALO	3	3
30 01 51	TUBO OLEO VAN GOGH 20 ml VIOLETA	3	3
30 01 52	TUBO OLEO VAN GOGH 20 ml VIOLETA DE MARTE	3	3
30 01 53	TUBO OLEO VAN GOGH 20 ml AZUL TURQUESA FTALO	3	3
30 01 54	TUBO OLEO VAN GOGH 20 ml VIOLETA ROJO PERMANENTE	3	3
30 01 56	TUBO OLEO VAN GOGH 20 ml AZUL FTALO (PRIMARIO)	3	3
30 01 57	TUBO OLEO VAN GOGH 20 ml VERDE PERMANENTE MEDIO	3	3
30 01 58	TUBO OLEO VAN GOGH 20 ml VERDE PAOLO VERONÉS	3	3
30 01 59	TUBO OLEO VAN GOGH 20 ml VERDE ESMERALDA	3	3
30 01 60	TUBO OLEO VAN GOGH 20 ml VERDE AMARILLENTO	3	3
30 01 61	TUBO OLEO VAN GOGH 20 ml VERDE PERMANENTE OSCURO	3	3
30 01 62	TUBO OLEO VAN GOGH 20 ml VERDE OLIVA	3	3
30 01 63	TUBO OLEO VAN GOGH 20 ml VERDE VEJIGA	3	3
30 01 64	TUBO OLEO VAN GOGH 20 ml TIERRA VERDE	3	3

30 01 65	TUBO OLEO VAN GOGH 20 ml VERDE PINO	3	3
30 01 66	TUBO OLEO VAN GOGH 20 ml VERDE ÓXIDO CROMO	3	3
30 01 67	TUBO OLEO VAN GOGH 20 ml VERDE FTALO	3	3
30 01 68	TUBO OLEO VAN GOGH 20 ml NEGRO MARFIL	3	3
30 01 69	TUBO OLEO VAN GOGH 20 ml NEGRO BUJÍA	3	3
30 01 70	TUBO OLEO VAN GOGH 20 ml GRIS PAYNE	3	3
30 01 71	TUBO OLEO VAN GOGH 150 ml BLANCO DE CINC	3	3
30 02 01	TUBO OLEO VAN GOGH 60 ml BLANCO DE CINC	3	3
30 02 02	TUBO OLEO VAN GOGH 60 ml BLANCO DE TITANIO	3	3



30 03 01	OLEO AMSTERDAM 200 ml BLANCO DE CINC
30 03 02	OLEO AMSTERDAM 200 ml BLANCO DE TITANIO (ACEITE DE ALAZOR)
30 03 03	OLEO AMSTERDAM 200 ml BLANCO DE TITANIO (ACEITE DE LINAZA)
30 03 04	OLEO AMSTERDAM 200 ml AMARILLO DE NÁPOLES OSCURO
30 03 05	OLEO AMSTERDAM 200 ml AMARILLO DE NÁPOLES ROJO
30 03 06	OLEO AMSTERDAM 200 ml OCRE AMARILLO
30 03 07	OLEO AMSTERDAM 200 ml TIERRA SIENA NATURAL
30 03 08	OLEO AMSTERDAM 200 ml AMARILLO AZO LIMÓN (PRIMARIO)
30 03 09	OLEO AMSTERDAM 200 ml AMARILLO AZO CLARO
30 03 10	OLEO AMSTERDAM 200 ml AMARILLO AZO MEDIO
30 03 11	OLEO AMSTERDAM 200 ml AMARILLO AZO OSCURO
30 03 12	OLEO AMSTERDAM 200 ml ANARANJADO AZO
30 03 13	OLEO AMSTERDAM 200 ml ROJO AZO CLARO
30 03 14	OLEO AMSTERDAM 200 ml ROJO AZO OSCURO
30 03 15	OLEO AMSTERDAM 200 ml LACA GRANZA OSCURA
30 03 16	OLEO AMSTERDAM 200 ml ROJO INGLÉS
30 03 17	OLEO AMSTERDAM 200 ml ROSA QUINACRIDONA (PRIMARIO)
30 03 18	OLEO AMSTERDAM 200 ml ROJO AZO MEDIO
30 03 19	OLEO AMSTERDAM 200 ml TIERRA SOMBRA NATURAL
30 03 20	OLEO AMSTERDAM 200 ml TIERRA SOMBRA TOSTADA
30 03 21	OLEO AMSTERDAM 200 ml TIERRA SIENA TOSTADA
30 01 22	OLEO AMSTERDAM 200 ml AZUL ULTRAMAR
30 03 23	OLEO AMSTERDAM 200 ml AZUL DE PRUSIA
30 03 24	OLEO AMSTERDAM 200 ml AZUL COBALTO ULTRAMAR
30 03 25	OLEO AMSTERDAM 200 ml AZUL TURQUESA
30 03 26	OLEO AMSTERDAM 200 ml AZUL CERÚLEO FTALO (PRIMARIO)
30 03 27	OLEO AMSTERDAM 200 ml VIOLETA
30 03 28	OLEO AMSTERDAM 200 ml AZUL FTALO
30 03 29	OLEO AMSTERDAM 200 ml VERDE PERMANENTE MEDIO
30 03 30	OLEO AMSTERDAM 200 ml VERDE PAOLO VERONÉS
30 03 31	OLEO AMSTERDAM 200 ml VERDE AMARILLENTOt
30 03 32	OLEO AMSTERDAM 200 ml VERDE VEJIGA
30 03 33	OLEO AMSTERDAM 200 ml TIERRA VERDE
30 03 34	OLEO AMSTERDAM 200 ml VERDE FTALO
30 03 35	OLEO AMSTERDAM 200 ml NEGRO MARFIL



La pintura al óleo Amsterdam es una pintura de calidad a un precio medurado ya que se ha limitado el surtido eliminando los colores realizados con pigmentos costosos, resultando una gama de colores muy utilizados.

TUBOS DE 200 ml.

## Tubos de pintura al acrílico *Amsterdam*



Acrilato puro para garantizar una gran durabilidad de la película. Alto grado de resistencia a la luz gracias a la calidad de los pigmentos. Especialmente indicado para grandes superficies, dado que se extiende con gran facilidad. Pintura ideal tanto para el profesional como para el estudiante que trabaja con grandes formatos para la realización de fondos.

TUBOS DE 120 ml.

V/M U/E

30 04 01	ACRÍLICO AMSTERDAM 120 ml BLANCO DE CINCO	3	3
30 04 02	ACRÍLICO AMSTERDAM 120 ml BLANCO DE TITANIO	3	3
30 04 39	ACRÍLICO AMSTERDAM 120 ml AMARILLO NÁPOLES CLARO	3	3
30 04 03	ACRÍLICO AMSTERDAM 120 ml AMARILLO DE NÁPOLES OSCURO	3	3
30 04 04	ACRÍLICO AMSTERDAM 120 ml AMARILLO DE NÁPOLES ROJO	3	3
30 04 45	ACRÍLICO AMSTERDAM 120 ml AMARILLO AZO MEDIO	3	3
30 04 10	ACRÍLICO AMSTERDAM 120 ml AMARILLO PRIMARIO	3	3
30 04 05	ACRÍLICO AMSTERDAM 120 ml OCRE AMARILLO	3	3
30 04 40	ACRÍLICO AMSTERDAM 120 ml OCRE ORO	3	3
30 04 46	ACRÍLICO AMSTERDAM 120 ml AMARILLO TRASPARENTE MEDIO	3	3
30 04 47	ACRÍLICO AMSTERDAM 120 ml AMARILLO TITANIO NÍQUEL	3	3
30 04 48	ACRÍLICO AMSTERDAM 120 ml AMARILLO NÁPOLES VERDE	3	3
30 04 49	ACRÍLICO AMSTERDAM 120 ml BUFF TITANIO CLARO	3	3
30 04 50	ACRÍLICO AMSTERDAM 120 ml BUFF TITANIO OSCURO	3	3
30 04 51	ACRÍLICO AMSTERDAM 120 ml AMARILLO NÁPOLES ROJO CLARO	3	3
30 04 06	ACRÍLICO AMSTERDAM 120 ml TIERRA SIENA NATURAL	3	3
30 04 07	ACRÍLICO AMSTERDAM 120 ml AMARILLO AZO LIMÓN	3	3
30 04 08	ACRÍLICO AMSTERDAM 120 ml AMARILLO AZO CLARO	3	3
30 04 09	ACRÍLICO AMSTERDAM 120 ml AMARILLO AZO OSCURO	3	3
30 04 41	ACRÍLICO AMSTERDAM 120 ml AMARILLO VERDOSO	3	3
30 04 42	ACRÍLICO AMSTERDAM 120 ml AMARILLO ORO	3	3
30 04 43	ACRÍLICO AMSTERDAM 120 ml AMARILLO REFLEX	3	3
30 04 44	ACRÍLICO AMSTERDAM 120 ml ANARANJADO REFLEX	3	3
30 04 11	ACRÍLICO AMSTERDAM 120 ml ANARANJADO AZO	3	3
30 04 12	ACRÍLICO AMSTERDAM 120 ml CARMÍN	3	3
30 04 14	ACRÍLICO AMSTERDAM 120 ml MAGENTA PRIMARIO	3	3
30 04 15	ACRÍLICO AMSTERDAM 120 ml ROJO NAFTOL MEDIO	3	3
30 04 16	ACRÍLICO AMSTERDAM 120 ml ROJO NAFTOL CLARO	3	3
30 04 17	ACRÍLICO AMSTERDAM 120 ml ROJO NAFTOL OSCURO	3	3
30 04 52	ACRÍLICO AMSTERDAM 120 ml BERMELLÓN	3	3
30 04 53	ACRÍLICO AMSTERDAM 120 ml ROJO PYRROLE	3	3
30 04 54	ACRÍLICO AMSTERDAM 120 ml ROSA VENECIA	3	3
30 04 55	ACRÍLICO AMSTERDAM 120 ml ROJO TRASPARENTE MEDIO	3	3
30 04 56	ACRÍLICO AMSTERDAM 120 ml ROSA DE PERSIA	3	3
30 04 57	ACRÍLICO AMSTERDAM 120 ml VIOLETA CAPUT MORTEM	3	3
30 04 58	ACRÍLICO AMSTERDAM 120 ml ROJO PERMANENTE PÚRPURA	3	3
30 04 59	ACRÍLICO AMSTERDAM 120 ml ROSA CLARO	3	3
30 04 60	ACRÍLICO AMSTERDAM 120 ml ROSA QUINACRIDONA	3	3
30 04 61	ACRÍLICO AMSTERDAM 120 ml ROSA REFLEX	3	3
30 04 62	ACRÍLICO AMSTERDAM 120 ml ROSA QUINACRIDONA CLARO	3	3
30 04 18	ACRÍLICO AMSTERDAM 120 ml PARDO VAN DICK	3	3
30 04 20	ACRÍLICO AMSTERDAM 120 ml TIERRA SOMBRA TOSTADA	3	3
30 04 21	ACRÍLICO AMSTERDAM 120 ml TIERRA SIENA TOSTADA	3	3
30 04 22	ACRÍLICO AMSTERDAM 120 ml AZUL ULTRAMAR	3	3
30 04 23	ACRÍLICO AMSTERDAM 120 ml AZUL COBALTO ULTRAMAR	3	3
30 04 24	ACRÍLICO AMSTERDAM 120 ml AZUL BRILLANTE	3	3
30 04 25	ACRÍLICO AMSTERDAM 120 ml AZUL DE PRUSIA FTALO	3	3
30 04 26	ACRÍLICO AMSTERDAM 120 ml VIOLETA AZUL PERMANENTE	3	3
30 04 27	ACRÍLICO AMSTERDAM 120 ml AZUL FTALO (PRIMARIO)	3	3
30 04 28	ACRÍLICO AMSTERDAM 120 ml AZUL CIAN PRIMARIO	3	3
30 04 63	ACRÍLICO AMSTERDAM 120 ml AZUL ULTRAMAR VIOLETA	3	3
30 04 64	ACRÍLICO AMSTERDAM 120 ml AZUL REAL	3	3
30 04 65	ACRÍLICO AMSTERDAM 120 ml AZUL ULTRAMAR VIOLETA CLARO	3	3
30 04 66	ACRÍLICO AMSTERDAM 120 ml AZUL TURQUESA	3	3
30 04 67	ACRÍLICO AMSTERDAM 120 ml AZUL CELESTE CLARO	3	3
30 04 68	ACRÍLICO AMSTERDAM 120 ml AZUL VERDOSO	3	3
30 04 69	ACRÍLICO AMSTERDAM 120 ml AZUL GRISÁCEO	3	3
30 04 70	ACRÍLICO AMSTERDAM 120 ml VIOLETA ROJO PERMANENTE	3	3
30 04 71	ACRÍLICO AMSTERDAM 120 ml VIOLETA ROJO PERMANENTE CLARO	3	3
30 04 72	ACRÍLICO AMSTERDAM 120 ml MANG. FTALO	3	3

30 04 29	ACRÍLICO AMSTERDAM 120 ml VERDE PAOLO VERONÉS	3	3
30 04 30	ACRÍLICO AMSTERDAM 120 ml VERDE AMARILLENTO	3	3
30 04 31	ACRÍLICO AMSTERDAM 120 ml VERDE PERMANENTE CLARO	3	3
30 04 32	ACRÍLICO AMSTERDAM 120 ml VERDE PERMANENTE OSCURO	3	3
30 04 33	ACRÍLICO AMSTERDAM 120 ml VERDE VEJIGA	3	3
30 04 73	ACRÍLICO AMSTERDAM 120 ml VERDE BRILLANTE	3	3
30 04 74	ACRÍLICO AMSTERDAM 120 ml VERDE OLIVA CLARO	3	3
30 04 75	ACRÍLICO AMSTERDAM 120 ml VERDE OLIVA OSCURO	3	3
30 04 76	ACRÍLICO AMSTERDAM 120 ml VERDE TURQUESA	3	3
30 04 77	ACRÍLICO AMSTERDAM 120 ml VERDE REFLEX	3	3
30 04 35	ACRÍLICO AMSTERDAM 120 ml NEGRO ÓXIDO	3	3
30 04 78	ACRÍLICO AMSTERDAM 120 ml NEGRO BUJÍA	3	3
30 04 79	ACRÍLICO AMSTERDAM 120 ml GRIS NEUTRO	3	3
30 04 80	ACRÍLICO AMSTERDAM 120 ml GRIS CÁLIDO	3	3
30 04 36	ACRÍLICO AMSTERDAM 120 ml PLATA	3	3
30 04 37	ACRÍLICO AMSTERDAM 120 ml ORO CLARO	3	3
30 04 38	ACRÍLICO AMSTERDAM 120 ml ORO OSCURO	3	3
30 04 81	ACRÍLICO AMSTERDAM 120 ml COBRE	3	3
30 04 82	ACRÍLICO AMSTERDAM 120 ml BRONCE	3	3
30 04 83	ACRÍLICO AMSTERDAM 120 ml ESTAÑO	3	3



30 05 01	ACRÍLICO AMSTERDAM 1000 ml BLANCO DE CINC		
30 05 02	ACRÍLICO VAN GOGH 1000 ml BLANCO DE TITANIO		
30 05 03	ACRÍLICO AMSTERDAM 1000 ml AMARILLO NÁPOLES OSCURO		
30 05 05	ACRÍLICO AMSTERDAM 1000 ml OCRE AMARILLO		
30 05 07	ACRÍLICO AMSTERDAM 1000 ml AMARILLO AZO LIMÓN (P)		
30 05 08	ACRÍLICO AMSTERDAM 1000 ml AMARILLO AZO CLARO		
30 05 09	ACRÍLICO AMSTERDAM 1000 ml AMARILLO AZO OSCURO		
30 05 10	ACRÍLICO AMSTERDAM 1000 ml AMARILLO AZO PRIMARIO		
30 05 11	ACRÍLICO AMSTERDAM 1000 ml ANARANJADO AZO		
30 05 12	ACRÍLICO AMSTERDAM 1000 ml CARMÍN		
30 05 14	ACRÍLICO AMSTERDAM 1000 ml MAGENTA PRIMARIO		
30 05 15	ACRÍLICO AMSTERDAM 1000 ml ROJO NAFTOL MEDIO		
30 05 16	ACRÍLICO AMSTERDAM 1000 ml ROJO NAFTOL CLARO		
30 05 18	ACRÍLICO AMSTERDAM 1000 ml PARDO VAN DICK		
30 05 20	ACRÍLICO AMSTERDAM 1000 ml TIERRA SOMBRA TOSTADA		
30 05 22	ACRÍLICO AMSTERDAM 1000 ml AZUL ULTRAMAR		
30 05 24	ACRÍLICO AMSTERDAM 1000 ml AZUL BRILLANTE		
30 05 27	ACRÍLICO AMSTERDAM 1000 ml AZUL FTALO		
30 05 30	ACRÍLICO AMSTERDAM 1000 ml VERDE AMARILLENTO		
30 05 31	ACRÍLICO AMSTERDAM 1000 ml VERDE VEJIGA		
30 05 35	ACRÍLICO AMSTERDAM 1000 ml NEGRO MARFIL		



Acrilato puro para garantizar una gran durabilidad de la película. Alto grado de resistencia a la luz gracias a la calidad de los pigmentos. Especialmente indicado para grandes superficies, dado que se extiende con gran facilidad. Pintura ideal tanto para el profesional como para el estudiante que trabaja con grandes formatos para la realización de fondos.

BOTES DE 1000 ml

## Tubos de acuarela Van Gogh



La acuarela Van Gogh ha sido desarrollada especialmente para el aficionado exigente. Es una pintura fácil de aplicar, en una gama de 40 brillantes colores exentos de pigmentos a base de metales nocivos, presentados en tubos.

TUBOS DE 10 ml.

		V/M	U/E
30 06 01	ACUARELA VAN GOGH 10 ml BLANCO DE CHINA	5	5
30 06 02	ACUARELA V. G. 10 ml AMARILLO DE NÁPOLES ROJO	5	5
30 06 03	ACUARELA VAN GOGH 10 ml OCRE AMARILLO	5	5
30 06 04	ACUARELA VAN GOGH 10 ml TIERRA SIENA NATURAL	5	5
30 06 05	ACUARELA VAN GOGH 10 ml GOMAGUTA	5	5
30 06 06	ACUARELA V. G. 10 ml AMARILLO LIMÓN PERM. (P)	5	5
30 06 07	ACUARELA V. G. 10 ml ANARANJADO PERMANENTE	5	5
30 06 08	ACUARELA VAN GOGH 10 ml AMARILLO AZO CLARO	5	5
30 06 09	ACUARELA VAN GOGH 10 ml AMARILLO AZO MEDIO	5	5
30 06 10	ACUARELA VAN GOGH 10 ml AMARILLO AZO OSCURO	5	5
30 06 11	ACUARELA VAN GOGH 10 ml BERMELLÓN	5	5
30 06 12	ACUARELA VAN GOGH 10 ml LACA GRANZA CLARA	5	5
30 06 13	ACUARELA VAN GOGH 10 ml LACA GRANZA OSCURA	5	5
30 06 14	ACUARELA VAN GOGH 10 ml ROJO INGLÉS	5	5
30 06 15	ACUARELA VAN GOGH 10 ml ROSA QUINACRIDONA (P)	5	5
30 06 16	ACUARELA V. G. 10 ml ROJO PERMANENTE CLARO	5	5
30 06 17	ACUARELA V. G. 10 ml ROJO PERMANENTE OSCURO	5	5
30 06 18	ACUARELA VAN GOGH 10 ml PARDO VAN DICK	5	5
30 06 19	ACUARELA VAN GOGH 10 ml TIERRA SOMBRA NATURAL	5	5
30 06 20	ACUARELA VAN GOGH 10 ml TIERRA SOMBRA TOSTADA	5	5
30 06 21	ACUARELA VAN GOGH 10 ml TIERRA SIENA TOSTADA	5	5
30 06 22	ACUARELA VAN GOGH 10 ml SEPIA	5	5
30 06 23	ACUARELA VAN GOGH 10 ml AZUL ULTRAMAR OSCURO	5	5
30 06 24	ACUARELA VAN GOGH 10 ml AZUL DE PRUSIA	5	5
30 06 25	ACUARELA VAN GOGH 10 ml AZUL COBALTO ULTRAMAR	5	5
30 06 26	ACUARELA VAN GOGH 10 ml ÍNDIGO	5	5
30 06 27	ACUARELA VAN GOGH 10 ml AZUL CERÚLEO FTALO	5	5
30 06 28	ACUARELA V. G. 10 ml VIOLETA ROJO PERMANENTE	5	5
30 06 29	ACUARELA V. G. 10 ml VIOLETA AZUL PERMANENTE	5	5
30 06 30	ACUARELA VAN GOGH 10 ml AZUL FTALO (PRIMARIO)	5	5
30 06 31	ACUARELA VAN GOGH 10 ml VERDE ESMERALDA	5	5
30 06 32	ACUARELA VAN GOGH 10 ml VERDE OLIVA	5	5
30 06 33	ACUARELA VAN GOGH 10 ml VERDE VEJIGA	5	5
30 06 34	ACUARELA V. G. 10 ml VERDE AMARILLO PERMANENTE	5	5
30 06 35	ACUARELA VAN GOGH 10 ml VERDE HOOKER CLARO	5	5
30 06 36	ACUARELA VAN GOGH 10 ml VERDE HOOKER OSCURO	5	5
30 06 37	ACUARELA VAN GOGH 10 ml VERDE PERMANENTE	5	5
30 06 38	ACUARELA VAN GOGH 10 ml VERDE FTALO	5	5
30 06 39	ACUARELA VAN GOGH 10 ml NEGRO MARFIL	5	5
30 06 40	ACUARELA VAN GOGH 10 ml GRIS PAYNE	5	5



		V/M	U/E
30 07 77	PALETINA VAN GOGH DE 1/2"	6	6
30 07 78	PALETINA VAN GOGH DE 1"	6	6
30 07 79	PALETINA VAN GOGH DE 1 1/2"	6	6
30 07 80	PALETINA VAN GOGH DE 2"	6	6
30 07 81	PALETINA VAN GOGH DE 2 1/2"	6	6

Paletinas realizadas en cerda blanca china, mango azul mate.  
Para barniz e imprimación.



		V/M	U/E
30 07 35	PINCEL VAN GOGH 210 Nº 00	6	6
30 07 36	PINCEL VAN GOGH 210 Nº 1	6	6
30 07 37	PINCEL VAN GOGH 210 Nº 10	6	6
30 07 38	PINCEL VAN GOGH 210 Nº 12	6	6
30 07 39	PINCEL VAN GOGH 210 Nº 16	6	6
30 07 40	PINCEL VAN GOGH 210 Nº 2	6	6
30 07 41	PINCEL VAN GOGH 210 Nº 20	6	6
30 07 42	PINCEL VAN GOGH 210 Nº 24	6	6
30 07 43	PINCEL VAN GOGH 210 Nº 4	6	6
30 07 44	PINCEL VAN GOGH 210 Nº 6	6	6
30 07 45	PINCEL VAN GOGH 210 Nº 8	6	6

Cerda blanca china de forma plana con mango largo. Para óleo y acrílico.



		V/M	U/E
30 07 47	PINCEL VAN GOGH 211 Nº 00	6	6
30 07 48	PINCEL VAN GOGH 211 Nº 1	6	6
30 07 49	PINCEL VAN GOGH 211 Nº 10	6	6
30 07 50	PINCEL VAN GOGH 211 Nº 12	6	6
30 07 51	PINCEL VAN GOGH 211 Nº 16	6	6
30 07 52	PINCEL VAN GOGH 211 Nº 2	6	6
30 07 53	PINCEL VAN GOGH 211 Nº 20	6	6
30 07 54	PINCEL VAN GOGH 211 Nº 24	6	6
30 07 55	PINCEL VAN GOGH 211 Nº 4	6	6
30 07 56	PINCEL VAN GOGH 211 Nº 6	6	6
30 07 57	PINCEL VAN GOGH 211 Nº 8	6	6

Cerda blanca china de forma redonda afilada con mango largo azul. Para óleo y acrílico.



		V/M	U/E
30 07 63	PINCEL VAN GOGH SERIE 295 Nº 10	6	6
30 07 64	PINCEL VAN GOGH SERIE 295 Nº 12	6	6
30 07 65	PINCEL VAN GOGH SERIE 295 Nº 2	6	6
30 07 66	PINCEL VAN GOGH SERIE 295 Nº 4	6	6
30 07 67	PINCEL VAN GOGH SERIE 295 Nº 6	6	6
30 07 68	PINCEL VAN GOGH SERIE 295 Nº 8	6	6

Fibra de poliéster Toray de forma redonda con mango largo azul.  
Para óleo y acrílico.



## Pinceles



		V/M	U/E
30 07 69	PINCEL VAN GOGH SERIE 296 Nº 10	6	6
30 07 70	PINCEL VAN GOGH SERIE 296 Nº 12	6	6
30 07 71	PINCEL VAN GOGH SERIE 296 Nº 16	6	6
30 07 72	PINCEL VAN GOGH SERIE 296 Nº 2	6	6
30 07 73	PINCEL VAN GOGH SERIE 296 Nº 20	6	6
30 07 74	PINCEL VAN GOGH SERIE 296 Nº 4	6	6
30 07 75	PINCEL VAN GOGH SERIE 296 Nº 6	6	6
30 07 76	PINCEL VAN GOGH SERIE 296 Nº 8	6	6

Paletinas realizadas en cerda blanca china, mango azul mate.  
Para barniz e imprimación.



		V/M	U/E
30 07 09	PINCEL VAN GOGH SERIE 150 Nº 10	12	12
30 07 10	PINCEL VAN GOGH SERIE 150 Nº 12	6	6
30 07 11	PINCEL VAN GOGH SERIE 150 Nº 2	12	12
30 07 12	PINCEL VAN GOGH SERIE 150 Nº 4	12	12
30 07 13	PINCEL VAN GOGH SERIE 150 Nº 6	12	12
30 07 14	PINCEL VAN GOGH SERIE 150 Nº 8	12	12

Pelo de pony/cabra de forma redonda con mango corto rojo.  
Para acuarela y témpera.



		V/M	U/E
30 07 16	PINCEL VAN GOGH SERIE 171 Nº 0	6	6
30 07 17	PINCEL VAN GOGH SERIE 171 Nº 10	6	6
30 07 18	PINCEL VAN GOGH SERIE 171 Nº 12	6	6
30 07 19	PINCEL VAN GOGH SERIE 171 Nº 2	6	6
30 07 20	PINCEL VAN GOGH SERIE 171 Nº 000	6	6
30 07 21	PINCEL VAN GOGH SERIE 171 Nº 4	6	6
30 07 22	PINCEL VAN GOGH SERIE 171 Nº 6	6	6
30 07 23	PINCEL VAN GOGH SERIE 171 Nº 8	6	6

Pelo de marta pura roja de forma redonda muy afilada con mango corto azul.  
Para acuarela.



NOVEDAD

		V/M	U/E
30 17 43	PINCEL SERIE 295 Nº 00	6	6
30 17 44	PINCEL SERIE 295 Nº 0	6	6
30 17 45	PINCEL SERIE 295 Nº 1	6	6
30 07 90	PINCEL SERIE 295 Nº 16	6	6
30 07 91	PINCEL SERIE 295 Nº 24	6	6

		V/M	U/E
30 17 19	PINCEL SERIE 194 N° 2/0	6	6
30 17 20	PINCEL SERIE 194 N° 0	6	6
30 17 21	PINCEL SERIE 194 N° 1	6	6
30 17 22	PINCEL SERIE 194 N° 2	6	6
30 17 23	PINCEL SERIE 194 N° 4	6	6
30 17 24	PINCEL SERIE 194 N° 6	6	6
30 17 25	PINCEL SERIE 194 N° 8	6	6
30 17 26	PINCEL SERIE 194 N° 10	6	6
30 17 27	PINCEL SERIE 194 N° 12	6	6
30 17 28	PINCEL SERIE 194 N° 16	6	6
30 17 29	PINCEL SERIE 194 N° 24	6	6
30 17 30	PINCEL SERIE 194 N° 30	6	6

Pinceles planos de Fibra poliester Toray

NOVEDAD



		V/M	U/E
30 17 31	PINCEL SERIE 294 N° 2/0	6	6
30 17 32	PINCEL SERIE 294 N° 0	6	6
30 17 33	PINCEL SERIE 294 N° 1	6	6
30 17 34	PINCEL SERIE 294 N° 2	6	6
30 17 35	PINCEL SERIE 294 N° 4	6	6
30 17 36	PINCEL SERIE 294 N° 6	6	6
30 17 37	PINCEL SERIE 294 N° 8	6	6
30 17 38	PINCEL SERIE 294 N° 10	6	6
30 17 39	PINCEL SERIE 294 N° 12	6	6
30 17 40	PINCEL SERIE 294 N° 16	6	6
30 17 41	PINCEL SERIE 294 N° 20	6	6
30 17 42	PINCEL SERIE 294 N° 24	6	6

Pinceles planos Gussow de Fibra poliester Toray

NOVEDAD



		V/M	U/E
30 17 01	PINCEL SERIE 191 N° 5/0	6	6
30 17 02	PINCEL SERIE 191 N° 4/0	6	6
30 17 03	PINCEL SERIE 191 N° 000	6	6
30 17 04	PINCEL SERIE 191 N° 00	6	6
30 17 05	PINCEL SERIE 191 N° 00	6	6
30 17 06	PINCEL SERIE 191 N° 1	6	6
30 17 07	PINCEL SERIE 191 N° 2	6	6
30 17 08	PINCEL SERIE 191 N° 3	6	6
30 17 09	PINCEL SERIE 191 N° 4	6	6
30 17 10	PINCEL SERIE 191 N° 5	6	6
30 17 11	PINCEL SERIE 191 N° 6	6	6
30 17 12	PINCEL SERIE 191 N° 7	6	6
30 17 13	PINCEL SERIE 191 N° 8	6	6
30 17 14	PINCEL SERIE 191 N° 9	6	6
30 17 15	PINCEL SERIE 191 N° 10	6	6
30 17 16	PINCEL SERIE 191 N° 12	6	6
30 17 17	PINCEL SERIE 191 N° 16	6	6
30 17 18	PINCEL SERIE 191 N° 24	6	6

Pinceles redondos afilados de Fibra poliester Toray

NOVEDAD



## Kits de pinceles y paletinas



### 30 07 84 KIT DE 4 PINCELES DE CERDA CHINA

Números: 0, 4, 10 y 16  
Para óleo, acrílico y manualidades.



### 30 07 87 KIT DE 6 PINCELES DE TORAY BLANCO

Números: 10/0, 2, 3, 4, 8 y 12  
Para óleo, acrílico y manualidades.



### 30 07 58 KIT DE 3 PINCELES PLANOS DE CERDA BLANQUEADA

Números: 4, 8 y 10  
Para óleo y acrílico.

V/M U/E

6	6
---	---



### 30 07 59 KIT DE 3 PINCELES PLANOS DE OREJA DE BUEY CLARO

Números: 4, 8 y 12  
Para óleo y acrílico.

V/M U/E

6	6
---	---



### 30 07 60 KIT DE 3 PINCELES REDONDOS DE OREJA DE BUEY CLARO

Números: 4, 8 y 12  
Para óleo y acrílico.

V/M U/E

6	6
---	---

		V/M	U/E
30 07 83	KIT DE 3 PINCELES DE CERDA BLANQUEADA	6	6

Tres del número 8.  
Para óleo y acrílico.



30 07 86	KIT DE 5 PINCELES DE TEIJING		
----------	------------------------------	--	--

Números: 4, 6, 8, 10 y 14.  
Para acuarela.



		V/M	U/E
30 07 01	KIT DE 3 PINCELES REDONDOS DE MARTA ROJA PURA	6	6

Números: 2, 4 y 8.  
Para acuarela.



		V/M	U/E
30 07 15	KIT DE 3 PINCELES REDONDOS DE MARTA ROJA PURA	6	6

Números: 2, 4 y 8.  
Para acuarela.



		V/M	U/E
30 07 08	KIT DE 3 PINCELES REDONDOS DE PONY/CABRA	6	6

Números: 4, 8 y 12.  
Para acuarela, t mpera y manualidades.



## Kits de pinceles y paletinas



NOVEDAD

### 30 07 92 KIT DE 3 PINCELES

V/M U/E

6 6

Serie 191 Nº 2  
Serie 194 Nº 10  
Serie 195 Nº 6  
Fibra poliester, Toray



NOVEDAD

### 30 07 93 KIT DE 3 PINCELES

V/M U/E

6 6

Serie 210 Nº 10  
Serie 211 Nº 2  
Serie 212 Nº 6  
Cerde Chungking



NOVEDAD

### 30 07 94 KIT DE 3 PINCELES SERIE 191

V/M U/E

6 6

Números: 4, 8 y 12  
Fibra poliester, Toray



NOVEDAD

### 30 07 95 KIT DE 3 PINCELES SERIE 150

V/M U/E

6 6

Números: 4, 8 y 12  
Pony / Cabra



NOVEDAD

### 30 07 96 KIT DE 3 PINCELES SERIE 171

V/M U/E

6 6

Números: 2, 4 y 8  
Marta roja

		V/M	U/E
30 07 97	KIT DE 3 PINCELES SERIES 294, 295 y 296	6	6

Para óleo.

NOVEDAD



		V/M	U/E
30 07 24	KIT DE 3 PINCELES REDONDOS DE MARTA ROJA PURA	6	6

Números: 4, 8 y 12.  
Para acuarela, t mpera y manualidades.



30 07 89	KIT DE 3 PALETINAS DE PELO DE CABRA BLANCA
----------	--

Números: 23, 37 y 62.  
Para acuarela, t mpera y manualidades.



30 07 85	KIT DE 6 PINCELES DE CERDA CHUNGKING
----------	--------------------------------------

Números: 0, 4, 8, 10, 12 y 14.  
Para todas las aplicaciones.



30 07 88	KIT DE 6 PINCELES DE TORAY RUBIO
----------	----------------------------------

Números: 5/0, 2/0, 3, 6, 10 y 14.  
Para todas las aplicaciones.





		V/M	U/E
30 08 07	MEDIO PARA PINTAR 75 ml	5	5

Aumenta la fluidez y la transparencia del óleo



		V/M	U/E
30 08 30	MEDIO PARA PINTAR DE SECADO RÁPIDO 75 ml	1	5
30 08 32	MEDIO PARA PINTAR DE SECADO RÁPIDO 250 ml		

Aumenta la fluidez y la transparencia del óleo, disminuye el tiempo de secado.



		V/M	U/E
30 08 02	BARNIZ PARA ÓLEO BRILLANTE 75 ml	5	5

Aporta protección duradera para el cuadro al óleo, barniz de acabado, proporciona un brillo uniforme.



		V/M	U/E
30 08 03	BARNIZ PARA ÓLEO MATE 75 ml	5	5

Aporta protección duradera para el cuadro al óleo, barniz de acabado, proporciona un brillo satinado uniforme.



30 08 31	BARNIZ DE RETOQUE 1000 ml		
----------	---------------------------	--	--

Aviva las zonas deslucidas (mates) y protege temporalmente cuadros al óleo que no están totalmente secos.



30 08 44 BARNIZ ÓLEO ACRÍLICO MATE 75 ml

Protección duradera de un cuadro (barniz de acabado mate).



30 08 43 BARNIZ ÓLEO ACRÍLICO BRILLANTE 75 ml

Protección duradera de un cuadro (barniz de acabado brillante).



NOVEDAD

V/M U/E

30 08 05 TREMENTINA RECTIFICADA 75 ml

5 5

Diluye la pintura al óleo y se utiliza para limpiar los utensilios de pintura.



30 08 41 ACEITE LINAZA PURIFICADO 75 ml

Aumenta el brillo y el tiempo de secado de la película de pintura



NOVEDAD

30 08 42 DISOLVENTE WHITE SPIRIT 75 ml

Para diluir óleo y limpiar los utensilios de pintura



NOVEDAD



		V/M	U/E
30 08 04	SECATIVO COURTRAI CLARO 75 ml	5	5

Acorta el tiempo de secado de la pintura al óleo.



		V/M	U/E
30 08 06	LÍQUIDO DE ENMASCARAR 75 ml	5	5

Reserva espacio provisionalmente en pinturas con acuarela.



		V/M	U/E
30 09 04	FIJADOR PARA PASTELES 400 ml	1	6

Spray fijador para pastel, carboncillo, tiza y grafito. Elaborado con resinas incoloras y disolvente. No afecta al color.



		V/M	U/E
30 09 03	BARNIZ ACRÍLICO SPRAY BRILLANTE 400 ml	1	6
30 09 05	BARNIZ ACRÍLICO SPRAY MATE 400 ml	1	6
30 09 06	BARNIZ DE RETOQUE SPRAY MATE 400 ml	1	6

Compuesto de resina acrílica y white spirit, sirve como barniz de acabado, no amarillea y seca en pocas horas. Duradero y elástico, puede eliminarse con disolventes suaves.



NOVEDAD

30 08 38	MEDIO ACRÍLICO ESPESANTE		
----------	--------------------------	--	--

Espea la pintura sin darle brillo ni transparencia sin casi afectar el color en estado húmedo. Conserva la intensidad del color incluso una vez seco.

30 08 39	MEDIO MATE 250 ml
30 08 40	MEDIO BRILLANTE 250 ml

Aumenta la transparencia, confiere una pincelada más visible, no varía la viscosidad. También apto para encolar diversidad de materiales.

NOVEDAD



30 08 34	GEL FUERTE MEDIO BRILLANTE 250 ml
30 08 35	GEL FUERTE MEDIO MATE 250 ml

Hace más pastosa la pintura acrílica, aumenta la transparencia, confiere al acrílico una pincelada mucho más visible, hace posible aplicar en una sola vez capas muy gruesas de acrílico. También apto para encolar diversidad de materiales (incluso los más pesados).

NOVEDAD



30 08 36	GEL EXTRA FUERTE MEDIO BRILLANTE 250 ml
30 08 37	GEL EXTRA FUERTE MEDIO MATE 250 ml

Transforma la pintura acrílica en una pintura muy pastosa, aumenta la transparencia, confiere al acrílico un gran aumento de la pincelada, hace posible aplicar en una sola vez capas extremadamente gruesas. También apto para encolar diversidad de materiales (incluso los más pesados).

NOVEDAD



30 08 33	PASTA PARA MODELAR AMSTERDAM 250 ml
----------	-------------------------------------

Puede sobrepintarse con óleo o acrílico, seca en pocas horas, dependiendo del grosor de la capa, puede mezclarse con acrílico, Medio gel o Medio acrílico. Diluible con agua es resistente al agua y no amarillea. Limpiar los utensilios de pintura con agua.

NOVEDAD



		V/M	U/E
30 08 08	TINTA CHINA NEGRA 990 ml	5	5





30 08 01 IMPRIMACIÓN PARA TELA GESSO 1000 ml

Se utiliza para realizar capas de imprimación de buena adherencia sobre diversos sustratos. Proporciona adherencia para todo tipo de pintura.



30 08 09 POCILLO DE PALETA DOBLE Ø 31 mm

Pocillo muy práctico para ensamblar junto con la paleta para realizar mezclas de colores.



30 08 14 LIMPIA PINCELES

La vida útil de un pincel se puede prolongar considerablemente a base de darle un buen uso y mantenimiento. Este útil es ideal para lavarlos y mantenerlos en posición vertical para su perfecto secado, así se mantiene la forma original.



NOVEDAD

30 08 45 LAVAPINCELES METÁLICO ROJO

La vida útil de un pincel se puede prolongar considerablemente a base de darle un buen uso y mantenimiento. Este útil es ideal para lavarlos y mantenerlos en posición vertical para su perfecto secado, así se mantiene la forma original.



NOVEDAD

30 08 47 MANIQUÍ HOMBRE BARNIZADO 30 cm

30 08 48 MANIQUÍ MUJER BARNIZADO 30 cm

		V/M	U/E
30 08 10	CARBONCILLOS SURTIDO TUBO -3 u-		
30 08 50	CARBONCILLO SURTIDO CAJA CARTÓN -3 u-	10	10
30 08 11	CARBONCILLOS DE 3 mm -25 u-		
30 08 12	CARBONCILLOS DE 5 mm -25 u-		
30 08 13	CARBONCILLOS DE 8 mm -12 u-		
30 08 49	SET DIFUMINOS 3 MEDIDAS	10	10

NOVEDAD



28 02 05	PLEGADORA DE HUESO 15 cm
----------	--------------------------

Se usan para suavizar el filo abrupto del cartón cuando se construyen passepartout, después de cortarlo con la cuchilla, cúter o cortadora.



28 01 00	UTIL QUITA Y PON PARA MASILLA
----------	-------------------------------

Util para aplicar y quitar masilla en superficies de difícil acceso.

NOVEDAD



		V/M	U/E
30 11 01	ESPÁTULAS REMBRANT Nº 11	6	6
30 11 02	ESPÁTULAS REMBRANT Nº 12	6	6
30 11 03	ESPÁTULAS REMBRANT Nº 14	6	6
30 11 04	ESPÁTULAS REMBRANT Nº 15	6	6
30 11 05	ESPÁTULAS REMBRANT Nº 23	6	6
30 11 06	ESPÁTULAS REMBRANT Nº 25	6	6
30 11 07	ESPÁTULAS REMBRANT Nº 30	6	6

Espátulas de distintos tamaños con mango de madera barnizada y sus hojas son de acero suave y flexible, gracias a un excelente templado.



		V/M	U/E
30 08 22	GOMA MALEABLE	20	20

Goma para borrar grafito o retocar dibujos en pastel.





		V/M	U/E
30 10 01	PALETA RECTANGULAR SIN BARNIZAR 32,5 x 25 cm	2	2
30 10 02	PALETA RECTANGULAR BARNIZADA 35 x 28 cm	2	2
30 10 03	PALETA OVALADA SIN BARNIZAR 31,5 x 23 cm	2	2
30 10 04	PALETA OVALADA BARNIZADA 36 x 26 cm	2	2



30 10 10	PALETA TIPO BLOC		
----------	------------------	--	--

Con este práctico cuaderno de paletas tendrá siempre una paleta limpia a su disposición. 36 hojas de papel especial de 85 g/m<sup>2</sup> de pulida superficie sobre la que se pueden mezclar colores sin que sea absorbida la pintura. Estas paletas son apropiadas no sólo para óleo y acrílico, también lo son para acuarela y tempera.

Formato: 25 x 35 cm



NOVEDAD

		V/M	U/E
30 10 17	BLOC AGUADA VAN GOGH 10 x 15 cm 200 g -20 u-	10	10
30 10 18	BLOC AGUADA VAN GOGH 13 x 21 cm 200 g-20 u-	5	5
30 10 06	BLOC AGUADA VAN GOGH 19 x 24 cm 200 g-20 u-	5	5
30 10 08	BLOC AGUADA VAN GOGH 24 x 32 cm 200 g-20 u-	5	5
30 10 19	BLOC AGUADA VAN GOGH 32 x 41 cm 200 g-20 u-	5	5
30 10 20	BLOC AGUADA VAN GOGH 46 x 55 cm 200 g-20 u-	5	5

Blocs Van Gogh en forma de láminas sueltas de grano fino (200 g) fabricados 100 % celulosa de alta calidad.



NOVEDAD

30 10 14	BLOC ACRÍLICO VAN GOGH 24 x 32 cm 275 grs -10 u-		
30 10 15	BLOC ACRÍLICO VAN GOGH 30 x 40 cm 275 grs -10 u-		
30 10 16	BLOC ACRÍLICO VAN GOGH 36 x 48 cm 275 grs -10 u-		

Blocs Van Gogh en forma de láminas sueltas de 275 g fabricados 100 % celulosa de alta calidad.



30 10 09	BLOC DE PAPEL PARA ÓLEO 24 x 32 cm 200 g -10 hojas-		
30 10 11	BLOC DE PAPEL PARA ÓLEO 30 x 40 cm 200 g -10 hojas-		
30 10 12	BLOC DE PAPEL PARA ÓLEO 36 x 48 cm 200 g -10 hojas-		

Papel Van Gogh especialmente indicado para pintura al óleo. Se aconseja preparar el papel con una capa de medio de preparación para proteger el soporte y favorecer el encolado de la pintura.

V/M U/E

30 10 05	BLOC DE DIBUJO 15 x 21 cm 160 g -40 hojas-	5	5
30 10 07	BLOC DE DIBUJO 21 x 30 cm 160 g -40 hojas-	5	5
30 10 13	BLOC DE DIBUJO 42 x 30 cm 160 g -40 hojas-	5	5

Bloc Van Gogh para dibujo y boceto realizado en celulosa de alta calidad. Especialmente indicado para boceto, dibujo con grafito o lápices de color.



V/M U/E

30 08 51	LIBRO PASO A PASO Nº 1	3	3
30 08 52	LIBRO PASO A PASO Nº 2	3	3
30 08 53	LIBRO PASO A PASO Nº 3	3	3
30 08 54	LIBRO ACRÍLICO PASO A PASO Nº 1	10	10
30 08 55	LIBRO ACRÍLICO PASO A PASO Nº 2		

NOVEDAD



30 13 00	TELA ALGODÓN/RAYÓN PREPARADO 2,10 cm c 10 m
30 13 60	TELA DE ALGODÓN PREPARACIÓN UNIVERSAL 2,10 m x 10 m
30 13 62	TELA DE LINO PREPARACIÓN UNIVERSAL 2,10 m x 10 m
30 15 01	TENAZA PARA TENSAR LIENZOS
30 15 02	TENAZA PARA TENSAR LIENZOS
30 15 04	TENAZA PARA TENSAR LIENZOS 12 cm



30 13 73	TELA BLANCA INKJET 61 cm x 12 m
30 13 74	TELA BLANCA INKJET 112 cm x 12 m
30 13 75	TELA BLANCA NATURAL INKJET 61 cm x 12 m
30 13 76	TELA BLANCA NATURAL INKJET 61 cm x 112 m

Las telas especiales para impresoras y plotters "ink-jet" están fabricadas en polyester estucado imitación algodón.

La tela blanca es especial para fotografía y aviva los colores. La tela blanca natural es especial para reproducciones de obras de arte y tiene el reverso oscuro imitando un lienzo de pintura.



30 15 03	TENSADOR DE LIENZOS NEUMÁTICO
----------	-------------------------------

Este tensador de lienzos neumático está pensado para producción de bastidores con tela. Facilita mucho el trabajo ya que al funcionar a pedal deja las dos manos libres para manipular y clavar los bastidores.



## Bastidores



30 13 42	TABLILLA ENTELADA ALGODÓN 20 x 20 cm
30 13 43	TABLILLA ENTELADA ALGODÓN 27 x 19 cm 3P
30 13 44	TABLILLA ENTELADA ALGODÓN 27 x 22 cm 3F
30 13 45	TABLILLA ENTELADA ALGODÓN 30 x 30 cm
30 13 46	TABLILLA ENTELADA ALGODÓN 33 x 22 cm 4P
30 13 47	TABLILLA ENTELADA ALGODÓN 33 x 24 cm 4F
30 13 48	TABLILLA ENTELADA ALGODÓN 35 x 24 cm 5P
30 13 49	TABLILLA ENTELADA ALGODÓN 35 x 27 cm 5F
30 13 50	TABLILLA ENTELADA ALGODÓN 40 x 40 cm
30 13 51	TABLILLA ENTELADA ALGODÓN 41 x 27 cm 6P
30 13 52	TABLILLA ENTELADA ALGODÓN 41 x 33 cm 6F
30 13 53	TABLILLA ENTELADA ALGODÓN 46 x 33 cm 8P
30 13 54	TABLILLA ENTELADA ALGODÓN 46 x 38 cm 8F
30 13 55	TABLILLA ENTELADA ALGODÓN 50 x 50 cm
30 13 56	TABLILLA ENTELADA ALGODÓN 55 x 38 cm 10P
30 13 57	TABLILLA ENTELADA ALGODÓN 55 x 46 cm 10F
30 13 58	TABLILLA ENTELADA ALGODÓN 61 x 46 cm 12P
30 13 59	TABLILLA ENTELADA ALGODÓN 61 x 50 cm 12F

Tablillas enteladas: Fabricadas con DM (3,2mm), material más resistente y estable que el cartón, el aglomerado ó tablex. Tablilla con preparación universal.



		V/M	U/E
30 18 01	BASTIDOR TELA ALGODÓN 27 x 22 cm 3F	6	6
30 13 01	BASTIDOR TELA ALGODÓN 30 x 30 cm	6	6
30 13 02	BASTIDOR TELA ALGODÓN 33 x 24 cm 4F	6	6
30 13 03	BASTIDOR TELA ALGODÓN 35 x 27 cm 5F	6	6
30 13 04	BASTIDOR TELA ALGODÓN 40 x 40 cm	6	6
30 13 05	BASTIDOR TELA ALGODÓN 41 x 27 cm 6P	6	6
30 13 06	BASTIDOR TELA ALGODÓN 41 x 33 cm 6f	6	6
30 13 07	BASTIDOR TELA ALGODÓN 46 x 33 cm 8P	6	6
30 13 08	BASTIDOR TELA ALGODÓN 46 x 38 cm 8F	6	6
30 13 09	BASTIDOR TELA ALGODÓN 50 x 50 cm	6	6
30 13 10	BASTIDOR TELA ALGODÓN 55 x 38 cm 10P	6	6
30 13 11	BASTIDOR TELA ALGODÓN 55 x 46 cm 10F	6	6
30 13 13	BASTIDOR TELA ALGODÓN 61 x 46 cm 12P	6	6
30 13 14	BASTIDOR TELA ALGODÓN 61 x 50 cm 12F	6	6
30 13 15	BASTIDOR TELA ALGODÓN 65 x 50 cm 15P	6	6
30 13 16	BASTIDOR TELA ALGODÓN 65 x 54 cm 15F	6	6
30 13 17	BASTIDOR TELA ALGODÓN 73 x 54 cm 20P	6	6
30 13 18	BASTIDOR TELA ALGODÓN 73 x 60 cm 20F	6	6
30 18 03	BASTIDOR TELA ALGODÓN 81 x 60 cm 25P	6	6
30 18 02	BASTIDOR TELA ALGODÓN 81 x 65 cm 25F	6	6
30 18 04	BASTIDOR TELA ALGODÓN 92 x 73 cm 30F	6	6
30 18 05	BASTIDOR TELA ALGODÓN 100 x 81 cm 40F	6	6

El bastidor Star se renueva para adaptarse a las tendencias actuales. Fijado por detrás con cantos libres de clavos o grapas. Tela con preparación universal.



30 13 19	BASTIDOR GRUESO 20 x 20 cm
30 13 20	BASTIDOR GRUESO 30 x 30 cm
30 13 21	BASTIDOR GRUESO 30 x 30 cm
30 13 22	BASTIDOR GRUESO 30 x 40 cm
30 13 23	BASTIDOR GRUESO 40 x 40 cm
30 13 24	BASTIDOR GRUESO 40 x 50 cm
30 13 25	BASTIDOR GRUESO 50 x 50 cm
30 13 26	BASTIDOR GRUESO 50 x 60 cm
30 13 27	BASTIDOR GRUESO 60 x 60 cm
30 13 28	BASTIDOR GRUESO 60 x 80 cm
30 13 29	BASTIDOR GRUESO 80 x 80 cm

Bastidores de grosor especial (40 mm) que llevan las tachuelas en la parte trasera. Realizados con tela de algodón y preparación universal.



V/M U/E

30 13 30	BASTIDOR GRUESO ECONÓMICO 20 x 20 cm	6	6
30 13 31	BASTIDOR GRUESO ECONÓMICO 30 x 30 cm	6	6
30 13 32	BASTIDOR GRUESO ECONÓMICO 35 x 27 cm	6	6
30 13 33	BASTIDOR GRUESO ECONÓMICO 40 x 40 cm	6	6
30 13 34	BASTIDOR GRUESO ECONÓMICO 41 x 33 cm	6	6
30 13 35	BASTIDOR GRUESO ECONÓMICO 46 x 38 cm	6	6
30 13 36	BASTIDOR GRUESO ECONÓMICO 50 x 50 cm	6	6
30 13 37	BASTIDOR GRUESO ECONÓMICO 55 x 46 cm	6	6
30 13 38	BASTIDOR GRUESO ECONÓMICO 60 x 30 cm	6	6
30 13 39	BASTIDOR GRUESO ECONÓMICO 61 x 50 cm	6	6
30 13 40	BASTIDOR GRUESO ECONÓMICO 65 x 54 cm	6	6
30 13 41	BASTIDOR GRUESO ECONÓMICO 80 x 40 cm	6	6
30 13 77	BASTIDOR GRUESO ECONÓMICO 60 x 60 cm	4	4
30 13 78	BASTIDOR GRUESO ECONÓMICO 40 x 20 cm	4	4
30 13 79	BASTIDOR GRUESO ECONÓMICO 60 x 40 cm	4	4
30 13 80	BASTIDOR GRUESO ECONÓMICO 80 x 80 cm	4	4
30 13 81	BASTIDOR GRUESO ECONÓMICO 90 x 30 cm	4	4
30 13 82	BASTIDOR GRUESO ECONÓMICO 100 x 50 cm	4	4
30 13 83	BASTIDOR GRUESO ECONÓMICO 100 x 80 cm	4	4
30 18 13	BASTIDOR GRUESO ECONÓMICO 100 x 100 cm	4	4
30 13 84	BASTIDOR GRUESO ECONÓMICO 120 x 60 cm	4	4

Bastidor de 3,8 cm de grosor. Cantos libres. Tela de algodón con preparacion universal. Sin cuñas, incorpora un sistema de tensión de la tela constante. Listones de madera con rebaje.



V/M U/E

30 13 92	BASTIDOR TABLA MADERA 20 x 20 cm	2	2
30 13 93	BASTIDOR TABLA MADERA 30 x 30 cm	2	2
30 13 94	BASTIDOR TABLA MADERA 40 x 20 cm	2	2
30 13 95	BASTIDOR TABLA MADERA 40 x 40 cm	2	2
30 13 96	BASTIDOR TABLA MADERA 50 x 50 cm	2	2
30 13 97	BASTIDOR TABLA MADERA 60 x 30 cm	2	2
30 13 98	BASTIDOR TABLA MADERA 80 x 40 cm	2	2

Bastidor tabla rígido realizado en madera de haya. Se presenta en varias medidas y su grosor es de 40 mm.



V/M U/E

30 13 85	BASTIDOR TABLA MADERA IMPRIMACIÓN 20 x 20 cm	2	2
30 13 86	BASTIDOR TABLA MADERA IMPRIMACIÓN 30 x 30 cm	2	2
30 13 87	BASTIDOR TABLA MADERA IMPRIMACIÓN 40 x 20 cm	2	2
30 13 88	BASTIDOR TABLA MADERA IMPRIMACIÓN 40 x 40 cm	2	2
30 13 89	BASTIDOR TABLA MADERA IMPRIMACIÓN 50 x 50 cm	2	2
30 13 90	BASTIDOR TABLA MADERA IMPRIMACIÓN 60 x 30 cm	2	2
30 13 91	BASTIDOR TABLA MADERA IMPRIMACIÓN 80 x 40 cm	2	2

Bastidor tabla rígido realizado en madera de haya y preparado con imprimación gesso apto para todas las técnicas. Se presenta en varias medidas y su grosor es de 40 mm.



30 13 99	EXPOSITOR DE BASTIDORES
----------	-------------------------

Expositor giratorio sobre zócalo con 4 ruedas, madera de pino barnizado. Mueble robusto y modular. La solución idónea de almacenaje y para el auto-servicio. Carga: 12 unidades de Figura + 6 unidades de Paisaje de los números 4, 5, 6, 8, 10, 12, 15 y 20.



## Listones



Los listones se ensamblan entre sí y permiten combinaciones entre todas las medidas existentes. Para entelarlos se puede usar: TELAA de algodón o TELAL de lino.

V/M U/E

30 14 03	LISTÓN DE PINO ESTRECHO 45 x 17 mm	100 cm -10 u-	10	10
30 14 04	LISTÓN DE PINO ESTRECHO 45 x 17 mm	16 cm -10 u-	10	10
30 14 05	LISTÓN DE PINO ESTRECHO 45 x 17 mm	19 cm -10 u-	10	10
30 14 06	LISTÓN DE PINO ESTRECHO 45 x 17 mm	22 cm -10 u-	10	10
30 14 07	LISTÓN DE PINO ESTRECHO 45 x 17 mm	24 cm -10 u-	10	10
30 14 08	LISTÓN DE PINO ESTRECHO 45 x 17 mm	27 cm -10 u-	10	10
30 14 09	LISTÓN DE PINO ESTRECHO 45 x 17 mm	30 cm -10 u-	10	10
30 14 10	LISTÓN DE PINO ESTRECHO 45 x 17 mm	33 cm -10 u-	10	10
30 14 11	LISTÓN DE PINO ESTRECHO 45 x 17 mm	35 cm -10 u-	10	10
30 14 12	LISTÓN DE PINO ESTRECHO 45 x 17 mm	38 cm -10 u-	10	10
30 14 13	LISTÓN DE PINO ESTRECHO 45 x 17 mm	40 cm -10 u-	10	10
30 14 14	LISTÓN DE PINO ESTRECHO 45 x 17 mm	41 cm -10 u-	10	10
30 14 15	LISTÓN DE PINO ESTRECHO 45 x 17 mm	46 cm -10 u-	10	10
30 14 16	LISTÓN DE PINO ESTRECHO 45 x 17 mm	50 cm -10 u-	10	10
30 14 17	LISTÓN DE PINO ESTRECHO 45 x 17 mm	54 cm -10 u-	10	10
30 14 18	LISTÓN DE PINO ESTRECHO 45 x 17 mm	55 cm -10 u-	10	10
30 14 19	LISTÓN DE PINO ESTRECHO 45 x 17 mm	60 cm -10 u-	10	10
30 14 20	LISTÓN DE PINO ESTRECHO 45 x 17 mm	61 cm -10 u-	10	10
30 14 21	LISTÓN DE PINO ESTRECHO 45 x 17 mm	65 cm -10 u-	10	10
30 14 22	LISTÓN DE PINO ESTRECHO 45 x 17 mm	73 cm -10 u-	10	10
30 14 23	LISTÓN DE PINO ESTRECHO 45 x 17 mm	81 cm -10 u-	10	10
30 14 24	LISTÓN DE PINO ESTRECHO 45 x 17 mm	92 cm -10 u-	10	10
30 14 26	LISTÓN DE PINO ANCHO 65 x 27 mm	100 cm -10 u-	4	4
30 14 27	LISTÓN DE PINO ANCHO 65 x 27 mm	114 cm -10 u-	4	4
30 14 28	LISTÓN DE PINO ANCHO 65 x 27 mm	116 cm -10 u-	4	4
30 14 29	LISTÓN DE PINO ANCHO 65 x 27 mm	120 cm -10 u-	4	4
30 14 30	LISTÓN DE PINO ANCHO 65 x 27 mm	130 cm -10 u-	4	4
30 14 31	LISTÓN DE PINO ANCHO 65 x 27 mm	140 cm -10 u-	4	4
30 14 32	LISTÓN DE PINO ANCHO 65 x 27 mm	146 cm -10 u-	4	4
30 14 33	LISTÓN DE PINO ANCHO 65 x 27 mm	160 cm -10 u-	4	4
30 14 34	LISTÓN DE PINO ANCHO 65 x 27 mm	162 cm -10 u-	4	4
30 14 35	LISTÓN DE PINO ANCHO 65 x 27 mm	195 cm -10 u-	4	4
30 14 36	LISTÓN DE PINO ANCHO 65 x 27 mm	22 cm -10 u-	4	4
30 14 37	LISTÓN DE PINO ANCHO 65 x 27 mm	24 cm -10 u-	4	4
30 14 38	LISTÓN DE PINO ANCHO 65 x 27 mm	27 cm -10 u-	4	4
30 14 39	LISTÓN DE PINO ANCHO 65 x 27 mm	30 cm -10 u-	4	4
30 14 40	LISTÓN DE PINO ANCHO 65 x 27 mm	33 cm -10 u-	4	4
30 14 41	LISTÓN DE PINO ANCHO 65 x 27 mm	35 cm -10 u-	4	4
30 14 42	LISTÓN DE PINO ANCHO 65 x 27 mm	38 cm -10 u-	4	4
30 14 43	LISTÓN DE PINO ANCHO 65 x 27 mm	40 cm -10 u-	4	4
30 14 44	LISTÓN DE PINO ANCHO 65 x 27 mm	41 cm -10 u-	4	4
30 14 45	LISTÓN DE PINO ANCHO 65 x 27 mm	46 cm -10 u-	4	4
30 14 46	LISTÓN DE PINO ANCHO 65 x 27 mm	50 cm -10 u-	4	4
30 14 47	LISTÓN DE PINO ANCHO 65 x 27 mm	54 cm -10 u-	4	4
30 14 48	LISTÓN DE PINO ANCHO 65 x 27 mm	55 cm -10 u-	4	4
30 14 49	LISTÓN DE PINO ANCHO 65 x 27 mm	60 cm -10 u-	4	4
30 14 50	LISTÓN DE PINO ANCHO 65 x 27 mm	61 cm -10 u-	4	4
30 14 51	LISTÓN DE PINO ANCHO 65 x 27 mm	65 cm -10 u-	4	4
30 14 52	LISTÓN DE PINO ANCHO 65 x 27 mm	70 cm -10 u-	4	4
30 14 53	LISTÓN DE PINO ANCHO 65 x 27 mm	73 cm -10 u-	4	4
30 14 54	LISTÓN DE PINO ANCHO 65 x 27 mm	80 cm -10 u-	4	4
30 14 55	LISTÓN DE PINO ANCHO 65 x 27 mm	81 cm -10 u-	4	4
30 14 56	LISTÓN DE PINO ANCHO 65 x 27 mm	89 cm -10 u-	4	4
30 14 57	LISTÓN DE PINO ANCHO 65 x 27 mm	90 cm -10 u-	4	4
30 14 58	LISTÓN DE PINO ANCHO 65 x 27 mm	92 cm -10 u-	4	4
30 14 59	LISTÓN DE PINO ANCHO 65 x 27 mm	97 cm -10 u-	4	4

V/M U/E

30 14 60	LISTÓN TRANSVERSAL DE PINO 45 mm PARA 50 cm -10 u-	10	10
30 14 61	LISTÓN TRANSVERSAL DE PINO 45 mm PARA 54 cm -10 u-	10	10
30 14 62	LISTÓN TRANSVERSAL DE PINO 45 mm PARA 60 cm -10 u-	10	10
30 14 63	LISTÓN TRANSVERSAL DE PINO 45 mm PARA 65 cm -10 u-	10	10
30 14 64	LISTÓN TRANSVERSAL DE PINO 45 mm PARA 73 cm -10 u-	10	10
30 14 65	LISTÓN TRANSVERSAL DE PINO 45 mm PARA 81 cm -10 u-	10	10
30 14 66	LISTÓN DE PINO ESTRECHO 65 x 27 mm 100 cm -10 u-	4	4
30 14 67	LISTÓN DE PINO ESTRECHO 65 x 27 mm 114 cm -10 u-	4	4
30 14 68	LISTÓN DE PINO ESTRECHO 65 x 27 mm 120 cm -10 u-	4	4
30 14 69	LISTÓN DE PINO ESTRECHO 65 x 27 mm 130 cm -10 u-	4	4
30 14 70	LISTÓN DE PINO ESTRECHO 65 x 27 mm 33 cm -10 u-	4	4
30 14 71	LISTÓN DE PINO ESTRECHO 65 x 27 mm 38 cm -10 u-	4	4
30 14 72	LISTÓN DE PINO ESTRECHO 65 x 27 mm 46 cm -10 u-	4	4
30 14 73	LISTÓN DE PINO ESTRECHO 65 x 27 mm 50 cm -10 u-	4	4
30 14 74	LISTÓN DE PINO ESTRECHO 65 x 27 mm 54 cm -10 u-	4	4
30 14 75	LISTÓN DE PINO ESTRECHO 65 x 27 mm 60 cm -10 u-	4	4
30 14 76	LISTÓN DE PINO ESTRECHO 65 x 27 mm 65 cm -10 u-	4	4
30 14 77	LISTÓN DE PINO ESTRECHO 65 x 27 mm 70 cm -10 u-	4	4
30 14 78	LISTÓN DE PINO ESTRECHO 65 x 27 mm 73 cm -10 u-	4	4
30 14 79	LISTÓN DE PINO ESTRECHO 65 x 27 mm 80 cm -10 u-	4	4
30 14 80	LISTÓN DE PINO ESTRECHO 65 x 27 mm 81 cm -10 u-	4	4
30 14 81	LISTÓN DE PINO ESTRECHO 65 x 27 mm 89 cm -10 u-	4	4
30 14 82	LISTÓN DE PINO ESTRECHO 65 x 27 mm 97 cm -10 u-	4	4
30 14 83	1/2 LISTÓN TRANSVERSAL DE PINO 65 x 27 mm 100 cm -10 u-	4	4
30 14 84	1/2 LISTÓN TRANSVERSAL DE PINO 65 x 27 mm 116 cm -10 u-	4	4
30 14 85	1/2 LISTÓN TRANSVERSAL DE PINO 65 x 27 mm 120 cm -10 u-	4	4
30 14 86	1/2 LISTÓN TRANSVERSAL DE PINO 65 x 27 mm 130 cm -10 u-	4	4
30 14 87	1/2 LISTÓN TRANSVERSAL DE PINO 65 x 27 mm 140 cm -10 u-	4	4
30 14 88	1/2 LISTÓN TRANSVERSAL DE PINO 65 x 27 mm 146 cm -10 u-	4	4
30 14 90	1/2 LISTÓN TRANSVERSAL DE PINO 65 x 27 mm 160 cm -10 u-	4	4
30 14 91	1/3 LISTÓN TRANSVERSAL DE PINO 65 x 27 mm 162 cm -10 u-	4	4
30 14 92	1/3 LISTÓN TRANSVERSAL DE PINO 65 x 27 mm 195 cm -10 u-	4	4
30 14 01	CUÑAS LISTONES SECCIÓN 21 X 45 mm -250 u-		
30 14 02	CUÑAS LISTONES SECCIÓN 27 X 65 mm -250 u-		



## 30 14 25 EXPOSITOR DE LISTONES DE PINO

Expositor para listones estrechos de 17 x 45 mm, con una capacidad de 10 listones de cada medida.  
Los listones no van incluidos.





30 16 13 | PORTALÁMINAS DE HAYA M38

Mueble fabricado en madera de haya evaporada aceitada de primera calidad. Acabado al óleo, construcción muy sólida y fuerte. Plegable.  
Altura: 82 cm, ancho: 65 cm, peso: 5 kg



30 16 12 | ATRIL DE PINO 266

Atril fabricado en madera de pino de alta calidad, ángulo ajustable en varios niveles y bisagra interior.  
Altura útil: 22 cm, ancho: 35 cm



30 16 14 | ATRIL

Atril fabricado en madera de haya de primera calidad, ángulo ajustable en varios niveles, construcción muy rígida y amplia superficie.  
Altura útil: 27 cm, ancho: 22 cm



30 16 01 | ATRIL MINI DE SOBREMESA PINO

Mini trípode sobremesa en madera de pino de primera calidad funcional y decorativo.  
Altura: 40 cm, ancho: 26 cm



30 16 11 | CABALLETE DE SOBREMESA PINO DECOR

Trípode fabricado en madera de pino de primera calidad, réplica simplificada del clásico caballete de pino, artículo de sobremesa funcional y decorativo.  
Altura: 40 cm, ancho: 26 cm

**30 16 08** CABALLETE DE SOBREMESA

Fabricado en madera de pino de primera calidad y barnizado. Sistema de inclinación con bisagra.

Altura: 73,5 cm, ancho: 40 cm

**30 16 15** CABALLETE DE SOBREMESA

Fabricado en madera de haya de primera calidad y acabado al óleo. Su sistema de inclinación ajustable permite conseguir el ángulo preciso y puede plegarse totalmente.

Altura: 106 cm (plegado 81 cm), ancho: 36 cm, altura útil: 57 cm, peso: 1,7 kg

**30 16 20** CABALLETE PINO DE SOBREMESA ECONÓMICO

Fabricado en madera de olmo. Su sistema de inclinación ajustable permite conseguir el ángulo preciso y puede plegarse totalmente.

Altura: 72 cm, ancho: 29 cm, altura útil: 54,4 cm, peso: 1 kg

**30 16 03** CABALLETE DE PINO SIN BARNIZAR

Trípode fabricado en madera de pino de primera calidad. Perfecta fijación horizontal del cajón, completa estabilidad y sólida construcción. Amplio cajón para el bastidor.

Altura: 118 cm, ancho: 51 cm, altura útil: 90 cm, peso: 2,2 kg

**30 16 34** CABALLETE DE PINO NATURAL 150 cm

Trípode fabricado en madera de pino de primera calidad. Perfecta fijación horizontal del cajón, completa estabilidad y sólida construcción. Amplio cajón para el bastidor.

Altura: 150 cm, ancho: 51 cm, altura útil: 110 cm, peso: 2,4 kg





30 16 07 CABALLETE DE PINO NATURAL 8

Trípode fabricado en madera de pino natural de primera calidad. Perfecta fijación horizontal del cajón, completa estabilidad y sólida construcción. Amplio cajón para el bastidor. Regulación frontal de la altura del bastidor. Sujeción por sistema "A tope" del bastidor. Altura: 175 cm, ancho: 40 cm, altura útil: 131 cm, peso: 3 kg



NOVEDAD

30 16 33 CABALLETE DE PINO ACABADO RUSTIC

Trípode fabricado en madera de pino de primera calidad con acabado envejecido tintado con betún de Judea. Perfecta fijación horizontal del cajón, completa estabilidad y sólida construcción. Amplio cajón para el bastidor. Añade tope de fijación en la parte de arriba. Altura: 175 cm, ancho: 40 cm, altura útil: 131 cm, peso: 3 kg



30 16 17 CABALLETE CON CREMALLERA

Caballete de estudio fabricado en madera de haya de primera calidad y acabado al óleo. Angulo de inclinación ajustable que permite su plegado total. Altura: 200 cm, ancho: 60 cm, altura útil: 150 cm, peso: 9 kg



30 16 18 CABALLETE CON CREMALLERA

Caballete de estudio fabricado en madera de haya de primera calidad y acabado al óleo. Regulación de altura mediante mecanismo de cremallera, sistema de inclinación anterior y posterior, ajustable mediante una barra trasera que permite su plegado total. Lleva cuatro ruedas con freno para fijación en el suelo. Altura: 242 cm (plegado 181 cm), ancho: 62 cm, altura útil: 122 cm, peso: 11,5 kg



30 16 19 CABALLETE CON MANIVELA

Caballete de estudio fabricado en madera de haya de primera calidad y acabado al óleo. Regula la altura mediante un mecanismo de manivela y husillo. El sistema de inclinación anterior y posterior es ajustable mediante una barra trasera que permite su plegado total. Caja de trabajo y cajones laterales para tubos de colores y pinceles. Lleva cuatro ruedas con freno para fijación al suelo. Altura: 300 cm (plegado 125 cm), ancho: 77 cm, peso: 29 kg

**30 16 32** CABALLETE HAYA CREMALLERA

Trípode de haya con cremallera. Altura: 216 cm, altura útil: 175 cm.



**30 16 05** CABALLETE PLEGABLE

Caballote en madera de haya acabado al óleo, plegable y regulable.  
Plegado: 84 x 9 x 10 cm, altura útil: 69 cm, peso: 1,5 kg



**30 16 23** CABALLETE DE CAMPAÑA ECONÓMICO

Caballote de campaña fabricado en pino, plegable y regulable.  
Altura: 169 cm, ancho: 102 cm, altura útil: 60 cm, peso: 1,1 kg



**30 16 27** CABALLETE DE CAMPAÑA ECONÓMICO

Caballote de campaña fabricado en pino, plegable y regulable.  
Altura: 180 cm, altura útil: 165 cm, ancho: 54 cm



**30 16 29** CABALLETE METÁLICO ROJO 88 x 88 x 210 cm

**30 16 30** CABALLETE METÁLICO NEGRO 88 x 88 x 210 cm

Caballote metálico con bolsa.

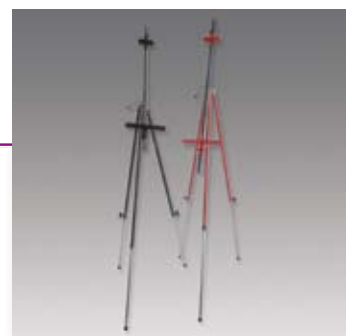

NOVEDAD



30 16 31 CAJA CABALLETE HAYA INTERIOR METAL



30 16 28 CABALLETE METÁLICO PIE 200 cm

Caja para pinturas que además puede transformarse fácilmente en un pequeño atril de sobremesa. Fácil transporte e interior con cubeta metálica.  
Base: 30 x 40 cm, altura útil: 70 cm, peso: 2,5 kg



30 16 21 CAJA CABALLETE SOBREMESA ECONÓMICO

Caja para pinturas que además puede transformarse fácilmente en un pequeño atril de sobremesa.  
Altura: 50 cm, ancho: 34 cm, altura útil: 78 cm, peso: 2,1 kg



30 16 04 CAJA CABALLETE TRÍPODE HAYA

Caballete fácilmente desmontable y transportable realizado en haya, además funciona como caja para guardar pinturas y pinceles, interior con cubeta metálica.

Altura plegado: 44 x 16 x 57 cm, altura útil: 85, peso: 6 kg  
Altura total: 180 cm



30 12 01 CAJA PARA PINTURAS ESTANDAR

Caja para pinturas realizada totalmente en madera de haya con asa de plástico e interior realizado en madera, incluye paleta.  
Medidas: 31 x 7 x 24,5 cm



**30 12 02** CAJA PARA PINTURAS

Caja para pinturas realizada totalmente en madera de haya con asa de plástico e interior con cubetas metálicas, incluye paleta.  
Medidas: 36,5 x 7 x 27,5 cm

**30 12 03** CAJA PARA PINTURAS

Caja para pinturas realizada totalmente en madera de haya con asa de plástico e interior con cubetas metálicas, incluye paleta de sapeli barnizada.  
Medidas: 38,5 x 7 x 30,5 cm

**30 08 26** CONJUNTO ÓLEO VAN GOGH

Este conjunto se compone de: caja de madera surtida con 11 tubos de óleo Van Gogh de 20 ml, auxiliares, accesorios y pinceles, caballete de pino de 1,80 m y bastidor de tela de algodón 10F.

**30 08 27** CONJUNTO ÓLEO VAN GOGH

Caja de madera surtida con 11 tubos de óleo Van Gogh de 20 ml, auxiliares y pinceles, atril Morena y batidor en tela de algodón 3D 30 x 40 cm.

**30 12 05** CAJA PINTOR ÓLEO VAN GOGH

Caja de madera surtida de 26 tubos de óleo Van Gogh de 20 ml, 2 tubos de 60 ml (blanco de zinc y blanco titanio), auxiliares, accesorios y pinceles, tablilla entelada de 30 x 40 cm.





30 12 04 CAJA PINTOR ÓLEO VAN GOGH

Caja de madera surtida de 11 tubos de óleo Van Gogh de 20 ml, 3 tubos de 40 ml y 1 tubo de 60 ml (blanco de zinc), auxiliares, accesorios y pinceles, tablilla entelada de 24 x 30 cm.



30 12 06 CAJA PINTOR ÓLEO VAN GOGH

Caja de madera surtida de 10 tubos de óleo Van Gogh de 20 ml, 1 tubo de 40 ml (blanco titanio), auxiliares, accesorios y pinceles.



30 12 29 CAJA ÓLEO VAN GOGH BÁSICO 40 ml

Caja de madera surtida de 10 tubos de óleo Van Gogh de 20 ml, auxiliares, accesorios y pinceles.



30 12 24 CONJUNTO ACRÍLICO VAN GOGH

Caja de madera surtida de 11 tubos de acrílico Van Gogh de 40 ml, auxiliares, accesorios y pinceles.



30 12 23 CONJUNTO ACRÍLICO VAN GOGH

Estuche de cartón surtido de 8 tubos de acrílico Van Gogh de 40 ml.

**30 12 32** CAJA ACRÍLICO VAN GOGH 10 COLORES 40ml

Caja de madera surtida de 10 tubos de acrílico Van Gogh de 10 ml, auxiliares, accesorios y pinceles.



**30 12 07** ACUARELA VAN GOGH

Caja de madera surtida de 12 tubos de acuarela Van Gogh de 10 ml, auxiliares, accesorios y pinceles.



**30 12 08** ACUARELA VAN GOGH

Estuche de plástico utilizable para mezclar colores, de fácil lavado, surtido con 24 medias pastillas de acuarela Van Gogh, pincel y esponja.



**30 12 09** ACUARELA VAN GOGH

Estuche de plástico utilizable para mezclar colores, de fácil lavado, surtido con 18 medias pastillas de acuarela Van Gogh, dos tubos de 10 ml (blanco de China y gris Payne), pincel y esponja.



**30 12 30** ACUARELA VAN GOGH 12 COLORES

Estuche de plástico utilizable para mezclar colores, de fácil lavado, surtido con 12 medias pastillas de acuarela Van Gogh, pincel y esponja.





30 12 15 | LÁPICES DE COLOR VAN GOGH 12 COLORES

Estuche de metal surtido con 12 lápices de color Van Gogh. Muy buen desprendimiento de color.



30 12 16 | LÁPICES DE COLOR VAN GOGH 24 COLORES

Estuche de metal surtido con 24 lápices de color Van Gogh. Muy buen desprendimiento de color.



30 12 11 | LÁPICES ACUARELA VAN GOGH 30 COLORES

Estuche de metal surtido con 30 lápices acuarelables Van Gogh. Deslavados excelentes.



30 12 17 | LÁPICES ACUARELA VAN GOGH 12 COLORES

Estuche de metal surtido con 12 lápices acuarelables Van Gogh. Deslavados excelentes.



30 12 18 | LÁPICES ACUARELA VAN GOGH 24 COLORES

Estuche de metal surtido con 24 lápices acuarelables Van Gogh. Deslavados excelentes.

**30 12 19** LÁPICES PASTEL VAN GOGH 12 COLORES

Estuche de metal surtido con 12 lápices de pastel Van Gogh. Intensa suavidad.

**30 12 20** LÁPICES PASTEL VAN GOGH 24 COLORES

Estuche de metal surtido con 24 lápices de pastel Van Gogh. Intensa suavidad.

**30 12 21** LÁPICES SKETCH GRAPHIC VAN GOGH 12 COLORES

Estuche de metal surtido con 12 lápices gráficos Van Gogh. Ideales para bosquejos.

**30 12 31** LÁPICES SKETCH SPECIAL VAN GOGH 12 COLORES

Estuche de metal surtido con 12 lápices gráficos Van Gogh. Ideales para bosquejos.

**30 12 22** LÁPICES SKETCH VAN GOGH 24 COLORES

Estuche de metal surtido con 24 lápices gráficos Van Gogh. Ideales para bosquejos.





30 12 14 LÁPICES SKETCH VAN GOGH 30 COLORES

Estuche de plástico surtido con 30 lápices gráficos Van Gogh. Ideales para bosquejos.



30 12 33 ESTUCHE PASTELES REMBRAND 15 COLORES

30 12 34 ESTUCHE PASTELES REMBRAND 30 COLORES



30 12 27 PASTEL AL ÓLEO VAN GOGH 12 COLORES

Estuche de cartón surtido con 12 barras de pastel al óleo Van Gogh. Contienen como aglutinante aceite y ceras animales. Ofrecen grandes posibilidades de trabajo: empastado, rascado y transparencias diluyéndolo con esencia de trementina. Son adecuados para combinarse con otras técnicas pictóricas.



30 12 28 PASTEL AL ÓLEO VAN GOGH 24 COLORES

Estuche de cartón surtido con 24 barras de pastel al óleo Van Gogh. Contienen como aglutinante aceite y ceras animales. Ofrecen grandes posibilidades de trabajo: empastado, rascado y transparencias diluyéndolo con esencia de trementina. Son adecuados para combinarse con otras técnicas pictóricas.



30 12 25 PASTEL VAN GOGH 12 COLORES

30 12 26 PASTEL VAN GOGH 24 COLORES

Estuche de cartón surtido con barras de pastel Van Gogh. Pasteles secos y firmes para multitud de trabajos de dibujo. Por su forma rectangular son aptos tanto para trabajos de detalle como grandes superficies.

## 30 08 80 MUEBLE 200 x 50 + ARTÍCULOS DE BELLAS ARTES

Mueble realizado en madera de 200 x 50 cm, surtido con artículos para Bellas Artes.

## CONTENIDO:

5 tubos Acuarela Van Gogh T4 Blanco china	5 tubos Oleo Van Gogh T7 Verde vejiga
5 tubos Acuarela Van Gogh T4 Amarillo azo claro	5 tubos Oleo Van Gogh T7 Negro marfil
5 tubos Acuarela Van Gogh T4 Amarillo azo medio	
5 tubos Acuarela Van Gogh T4 Amarillo azo oscuro	3 tubos Acrílico Amsterdam T120 Blanco titanio
5 tubos Acuarela Van Gogh T4 Amarillo limón permanente	3 tubos Acrílico Amsterdam T120 Amarillo primario
5 tubos Acuarela Van Gogh T4 Anaranjado permanente	3 tubos Acrílico Amsterdam T120 Carmin
5 tubos Acuarela Van Gogh T4 Ocre amarillo	3 tubos Acrílico Amsterdam T120 Magenta primario
5 tubos Acuarela Van Gogh T4 Bermellón	3 tubos Acrílico Amsterdam T120 Cyan primario
5 tubos Acuarela Van Gogh T4 Laca granza clara	3 tubos Acrílico Amsterdam T120 Negro óxido
5 tubos Acuarela Van Gogh T4 Laca granza oscura	
5 tubos Acuarela Van Gogh T4 Rojo permanente claro	6 pinceles hobby Toray s.192 nº 000
5 tubos Acuarela Van Gogh T4 Rojo permanente oscuro	6 pinceles hobby Toray s.192 nº 2
5 tubos Acuarela Van Gogh T4 Rosa quinacridona	6 pinceles hobby Toray s.192 nº 4
5 tubos Acuarela Van Gogh T4 Sepia	6 pinceles hobby Toray s.192 nº 6
5 tubos Acuarela Van Gogh T4 Tierra Siena natural	6 pinceles hobby Toray s.192 nº 8
5 tubos Acuarela Van Gogh T4 Tierra sombra natural	6 pinceles hobby Toray s.192 nº 12
5 tubos Acuarela Van Gogh T4 Tierra Siena tostada	6 pinceles óleo/acrílico cerda blanca china s.210 nº 2
5 tubos Acuarela Van Gogh T4 Violeta azul permanente	6 pinceles óleo/acrílico cerda blanca china s.210 nº 4
5 tubos Acuarela Van Gogh T4 Indigo	6 pinceles óleo/acrílico cerda blanca china s.210 nº 6
5 tubos Acuarela Van Gogh T4 Azul cerúleo ftalo	6 pinceles óleo/acrílico cerda blanca china s.210 nº 8
5 tubos Acuarela Van Gogh T4 Azul cobalto ultramar	6 pinceles óleo/acrílico cerda blanca china s.210 nº 10
5 tubos Acuarela Van Gogh T4 Azul de Prusia	6 pinceles óleo/acrílico cerda blanca china s.210 nº 24
5 tubos Acuarela Van Gogh T4 Azul ultramar oscuro	6 pinceles óleo/acrílico cerda blanca china s.211 nº 2
5 tubos Acuarela Van Gogh T4 Verde amarillo primario	6 pinceles óleo/acrílico cerda blanca china s.211 nº 4
5 tubos Acuarela Van Gogh T4 Verde esmeralda	6 pinceles óleo/acrílico cerda blanca china s.211 nº 6
5 tubos Acuarela Van Gogh T4 Verde oliva	6 pinceles óleo/acrílico cerda blanca china s.211 nº 8
5 tubos Acuarela Van Gogh T4 Verde vejiga	6 pinceles óleo/acrílico cerda blanca china s.211 nº 10
5 tubos Acuarela Van Gogh T4 Gris payne	6 pinceles óleo/acrílico cerda blanca china s.211 nº 24
5 tubos Acuarela Van Gogh T4 Negro marfil	6 pinceles óleo/acrílico Toray s.296 nº 2
	6 pinceles óleo/acrílico Toray s.296 nº 4
5 tubos Oleo Van Gogh T7 Blanco de zinc	6 pinceles óleo/acrílico Toray s.296 nº 6
5 tubos Oleo Van Gogh T7 Blanco titanio	6 pinceles óleo/acrílico Toray s.296 nº 8
5 tubos Oleo Van Gogh T7 Amarillo cadmio claro	6 pinceles óleo/acrílico Toray s.296 nº 10
5 tubos Oleo Van Gogh T7 Amarillo	6 pinceles óleo/acrílico Toray s.296 nº 12
5 tubos Oleo Van Gogh T7 Amarillo azo limón	
5 tubos Oleo Van Gogh T7 Amarillo nápoles claro	6 espátulas Rembrandt nº 3011
5 tubos Oleo Van Gogh T7 Amarillo nápoles rojo	6 espátulas Rembrandt nº 3012
5 tubos Oleo Van Gogh T7 Amarillo azo medio	6 espátulas Rembrandt nº 3014
5 tubos Oleo Van Gogh T7 Amarillo cadmio claro	6 espátulas Rembrandt nº 3015
5 tubos Oleo Van Gogh T7 Carmin	6 espátulas Rembrandt nº 3023
5 tubos Oleo Van Gogh T7 Bermellón	6 espátulas Rembrandt nº 3025
5 tubos Oleo Van Gogh T7 Tierra sombra tostada	
5 tubos Oleo Van Gogh T7 Tierra Siena tostada	5 blocs óleo Van Gogh 24 x 32 cm, 200 g
5 tubos Oleo Van Gogh T7 Azul cobalto	5 blocs óleo Van Gogh 30 x 40 cm, 200 g
5 tubos Oleo Van Gogh T7 Azul ultramar	5 blocs óleo Van Gogh 36 x 48 cm, 200 g
5 tubos Oleo Van Gogh T7 Azul cobalto ul.	5 blocs acuarela Van Gogh 19 x 24 cm, 200 g
5 tubos Oleo Van Gogh T7 Azul de sevrés	5 blocs acuarela Van Gogh 24 x 32 cm, 200 g
5 tubos Oleo Van Gogh T7 Azul cerúleo	
5 tubos Oleo Van Gogh T7 Azul turquesa	
5 tubos Oleo Van Gogh T7 Verde amarillento	
5 tubos Oleo Van Gogh T7 Verde esmeralda	
5 tubos Oleo Van Gogh T7 Verde oliva	



NOVEDAD

50 01 01 METRO MOLDURA ALUMINIO PLATA MATE

V/M	U/E
30	300

Moldura de aluminio plata mate para montar marcos.

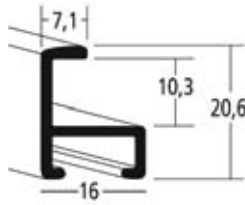

NOVEDAD

50 01 02 METRO MOLDURA ALUMINIO NEGRA MATE

V/M	U/E
30	300

Moldura de aluminio negra mate para montar marcos.

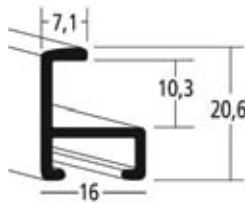

NOVEDAD

50 01 03 METRO MOLDURA ALUMINIO NEGRA BRILLO

V/M	U/E
30	300

Moldura de aluminio negra brillo para montar marcos.

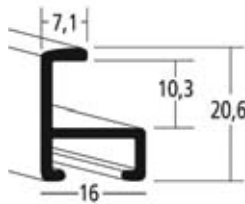

NOVEDAD

50 01 04 METRO MOLDURA ALUMINIO BLANCA BRILLO

V/M	U/E
30	300

Incorporamos a nuestro stock moldura de aluminio blanca brillo para montar marcos.

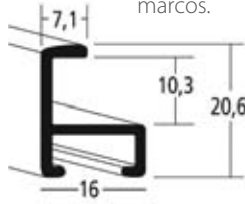

NOVEDAD

16 09 20 KIT MONTAJE COMPLETO MARCOS ALUMINIO -100 u-

16 09 21 KIT MONTAJE COMPLETO MARCOS ALUMINIO

Kit completo para el montaje de molduras de aluminio compuesto por:

- 4 Ángulos
- 4 Pletinas
- 8 Muelles
- 2 Colgadores



		V/M	U/E
16 09 22	ÁNGULOS SUELTOS MARCOS ALUMINIO	100	100

Ángulos para el montaje de marcos de aluminio

NOVEDAD



16 04 98	MUELLE SUELTO MARCOS ALUMINIO -800 u-
----------	---------------------------------------

Muelles para el montaje de marcos de aluminio.

NOVEDAD



		V/M	U/E
16 07 71	COLGADOR SUELTO MARCO ALUMINIO -100 u-	2	2

Colgadores para el montaje de marcos de aluminio.

NOVEDAD



28 00 04	DESTORNILLADOR PARA ÁNGULOS DE ALUMINIO
----------	---

Destornillador especial para fijar los ángulos que sujetan las esquinas de los marcos de aluminio con un capuchón especial que facilita la inserción del tornillo.

NOVEDAD





				V/M	U/E
01 05 06	CARTÓN ADHESIVO BLANCO	1 mm	70 x 100 cm	10	10
01 05 04	CARTÓN ADHESIVO BLANCO	1,5 mm	80 x 120 cm	10	10
01 05 08	CARTÓN ADHESIVO BLANCO	2 mm	70 x 100 cm	10	10
01 05 09	CARTÓN ADHESIVO BLANCO	2 mm	80 x 120 cm	10	10
01 05 05	CARTÓN ADHESIVO BLANCO	3 mm	80 x 120 cm	10	10
01 05 01	CARTÓN AD. BLANCO REMOVIBLE	0,8 mm	100 x 125 cm	5	5
01 05 02	CARTÓN AD. BLANCO REMOVIBLE	1,5 mm	100 x 125 cm	5	5
01 05 03	CARTÓN AD. BLANCO REMOVIBLE	2 mm	100 x 125 cm	5	5
01 05 07	CARTÓN ADHESIVO ALMA BLANCA	1,5 mm	70 x 100 cm	10	10
01 05 35	CARTÓN TRASERA ADHESIVO GRIS	3 mm	100 x 140 cm	15	15
01 05 10	CARTÓN ADHESIVO 2 caras	0,8 mm	70 x 100 cm	10	10
01 05 40	FILM ADHESIVO 2 caras		70 x 100 cm	25	25
01 05 11	CARTÓN ADHESIVO 140	1 mm	80 x 120 cm	10	10
01 05 12	CARTÓN ADHESIVO CONSERVACIÓN	1,6mm	82 x 112 cm	10	10
01 05 31	CARTÓN TRASERA MARRÓN	1,2 mm	75 x 100 cm	40	40
01 05 30	CARTÓN TRASERA GRIS	1,2 mm	75 x 100 cm	40	40
01 05 36	CARTÓN TRASERA MÁRMOL GRIS	1,5 mm	75 x 100 cm	20	20
01 05 37	CARTÓN TRASERA MARRÓN BRILLO	1,2 mm	80 x 100 cm	40	40
01 05 29	CARTÓN TRASERA BLANCO L. ÁCIDOS	2,2 mm	100 x 120 cm	10	10
01 05 28	CARTÓN TRASERA CREMA	3 mm	75 x 100 cm	10	10
01 05 33	CARTÓN TRASERA GRIS	2 mm	80 x 120 cm	25	25
01 05 34	CARTÓN TRASERA GRIS	3 mm	100 x 140 cm	15	15
01 05 14	CARTÓN CRUDO NATURAL	1,5 mm	70 x 100 cm	40	40
01 05 15	CARTÓN CRUDO NATURAL	1,5 mm	80 x 100 cm	40	40
01 05 16	CARTÓN CRUDO NATURAL	1,5 mm	80 x 106 cm	40	40
01 05 20	CARTÓN CRUDO NATURAL	1,5 mm	80 x 120 cm	40	40
01 05 18	CARTÓN BLANCO NATURAL	1,5 mm	70 x 100 cm	40	40
01 05 19	CARTÓN BLANCO NATURAL	1,5 mm	80 x 100 cm	40	40
01 05 21	CARTÓN BLANCO NATURAL	1,5 mm	81 x 121 cm	40	40
01 05 22	CARTÓN ONDULADO MARRÓN	2 mm	110 x 115 cm	50	50
01 05 23	CARTÓN ONDULADO BLANCO	2 mm	110 x 115 cm	50	50
01 05 25	CARTÓN ONDULADO RÍGIDO KRAFT	2 mm	100 x 200 cm	40	40
01 05 24	CARTÓN ONDULADO RÍGIDO KRAFT	2 mm	100 x 120 cm	20	20
01 05 26	CARTÓN TRASERA DOBLE CANAL	7 mm	100 x 220 cm	25	25
01 05 42	CARTÓN MUSEO DOBLE CANAL	2 mm	100 x 120 cm	10	10
01 05 44	CARTÓN FIBRA NEGRA BRILLANTE 1 cara	1,6 mm	76 x 128 cm	10	10
01 06 02	TABLERO DE DM	2,5 mm	102 x 122 cm	10	10
01 06 04	TABLERO DE DM ADHESIVO	2,5 mm	102 x 122 cm	10	10

NOVEDAD

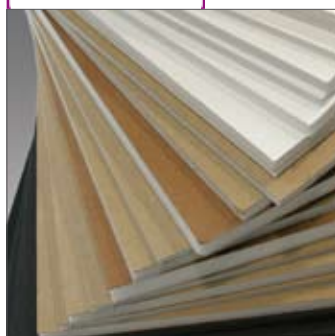

				V/M	U/E
01 08 01	CARTON ECOFOAM BLANCO	3mm	100 x 200 cm	30	30
01 08 02	CARTON ECOFOAM BLANCO	5mm	100 x 200 cm	25	25
01 08 07	CARTON ECOFOAM BLANCO	5mm	122 x 244 cm	25	25
01 08 03	CARTON ECOFOAM BLANCO	10mm	100 x 200 cm	15	15
01 08 08	CARTON ECOFOAM BLANCO	10mm	122 x 244 cm	15	15
01 08 04	CARTON ECOFOAM ADHESIVO BLANCO	3mm	100 x 200 cm	30	30
01 08 05	CARTON ECOFOAM ADHESIVO BLANCO	5mm	100 x 200 cm	25	25
01 08 09	CARTON ECOFOAM ADHESIVO BLANCO	5mm	122 x 244 cm	25	25
01 08 06	CARTON ECOFOAM ADHESIVO BLANCO	10mm	100 x 200 cm	15	15
01 08 10	CARTON ECOFOAM ADHESIVO BLANCO	10mm	122 x 244 cm	15	15

CARTÓN PLUMA  
**ECOFOAM**

V/M U/E

01 04 40	CARTÓN INCOR BLANCO	3 mm	21 x 30 cm	50	50
01 04 44	CARTÓN INCOR BLANCO	3 mm	30 x 42 cm	50	50
01 04 48	CARTÓN INCOR BLANCO	3 mm	50 x 70 cm	50	50
01 04 52	CARTÓN INCOR BLANCO	3 mm	70 x 100 cm	30	30
01 04 01	CARTÓN INCOR BLANCO	3 mm	100 x 150 cm	30	30
01 04 07	CARTÓN INCOR BLANCO	3 mm	100 x 200 cm	30	30
01 04 42	CARTÓN INCOR BLANCO	5 mm	21 x 30 cm	30	30
01 04 46	CARTÓN INCOR BLANCO	5 mm	30 x 42 cm	30	30
01 04 50	CARTÓN INCOR BLANCO	5 mm	50 x 70 cm	30	30
01 04 54	CARTÓN INCOR BLANCO	5 mm	70 x 100 cm	25	25
01 04 02	CARTÓN INCOR BLANCO	5 mm	100 x 150 cm	25	25
01 04 08	CARTÓN INCOR BLANCO	5 mm	100 x 200 cm	25	25
01 04 13	CARTÓN INCOR BLANCO	5 mm	122 x 244 cm	25	25
01 04 03	CARTÓN INCOR BLANCO	10 mm	100 x 150 cm	15	15
01 04 09	CARTÓN INCOR BLANCO	10 mm	100 x 200 cm	15	15
01 04 14	CARTÓN INCOR BLANCO	10 mm	122 x 244 cm	15	15
01 04 04	CARTÓN INCOR ADHESIVO BLANCO	3 mm	100 x 150 cm	30	30
01 04 10	CARTÓN INCOR ADHESIVO BLANCO	3 mm	100 x 200 cm	30	30
01 04 05	CARTÓN INCOR ADHESIVO BLANCO	5 mm	100 x 150 cm	25	25
01 04 11	CARTÓN INCOR ADHESIVO BLANCO	5 mm	100 x 200 cm	25	25
01 04 15	CARTÓN INCOR ADHESIVO BLANCO	5 mm	122 x 244 cm	25	25
01 04 06	CARTÓN INCOR ADHESIVO BLANCO	10 mm	100 x 150 cm	15	15
01 04 12	CARTÓN INCOR ADHESIVO BLANCO	10 mm	100 x 200 cm	15	15
01 04 16	CARTÓN INCOR ADHESIVO BLANCO	10 mm	122 x 244 cm	15	15
01 04 56	CARTÓN INCOR NEGRO	5 mm	21 x 30 cm	30	30
01 04 58	CARTÓN INCOR NEGRO	5 mm	30 x 42 cm	30	30
01 04 60	CARTÓN INCOR NEGRO	5 mm	50 x 70 cm	30	30
01 04 62	CARTÓN INCOR NEGRO	5 mm	70 x 100 cm	30	30
01 04 34	CARTÓN INCOR NEGRO	5 mm	100 x 200 cm	25	25
01 04 36	CARTÓN INCOR NEGRO	10 mm	100 x 200 cm	15	15
01 04 35	CARTÓN INCOR ADHESIVO NEGRO	5 mm	100 x 200 cm	25	25
01 04 37	CARTÓN INCOR ADHESIVO NEGRO	10 mm	100 x 200 cm	15	15
01 04 17	CARTÓN INCOR KRAFT	3 mm	100 x 200 cm	30	30
01 04 18	CARTÓN INCOR KRAFT	5 mm	100 x 200 cm	25	25
01 04 19	CARTÓN INCOR KRAFT	10 mm	100 x 200 cm	15	15
01 04 20	CARTÓN INCOR ADHESIVO KRAFT	3 mm	100 x 200 cm	30	30
01 04 21	CARTÓN INCOR ADHESIVO KRAFT	5 mm	100 x 200 cm	25	25
01 04 22	CARTÓN INCOR ADHESIVO KRAFT	10 mm	100 x 200 cm	15	15
01 04 23	CARTÓN INCOR KRAFT/BLANCO	3 mm	100 x 200 cm	30	30
01 04 24	CARTÓN INCOR KRAFT/BLANCO	5 mm	100 x 200 cm	25	25
01 04 26	CARTÓN INCOR ADH. KRAFT/BLANCO	3 mm	100 x 200 cm	30	30
01 04 27	CARTÓN INCOR ADH. KRAFT/BLANCO	5 mm	100 x 200 cm	25	25
01 04 70	CARTÓN INCOR CORCHO	5 mm	21 x 30 cm	20	20
01 04 71	CARTÓN INCOR CORCHO	5 mm	30 x 42 cm	20	20
01 04 73	CARTÓN INCOR CORCHO	5 mm	70 x 100 cm	20	20

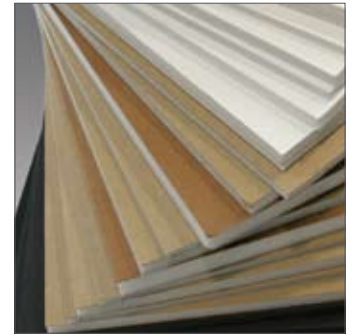

V/M U/E

01 06 10	PANEL DIBOND DIGITAL BLANCO	3 mm	150 x 305 cm	2	2
01 06 20	PVC FOREX PRINT BLANCO	3 mm	156 x 305 cm	3	3
01 06 21	PVC FOREX PRINT BLANCO	5 mm	156 x 305 cm	3	3
01 06 22	PVC FOREX PRINT BLANCO	10 mm	156 x 305 cm	2	2

NOVEDAD





**KAPA**<sup>®</sup>

V/M U/E

01 07 02	CARTÓN KAPALINE BLANCO	3 mm	70 x 100 cm	40	40
01 07 04	CARTÓN KAPALINE BLANCO	3 mm	100 x 140 cm	40	40
01 07 06	CARTÓN KAPALINE BLANCO	5 mm	100 x 140 cm	24	24
01 07 08	CARTÓN KAPALINE BLANCO	5 mm	140 x 300 cm	18	18
01 07 10	CARTÓN KAPALINE BLANCO	10 mm	100 x 140 cm	12	12
01 07 12	CARTÓN KAPALINE BLANCO	10 mm	140 x 300 cm	12	12
01 07 42	CARTÓN AD. KAPALINE BLANCO	3 mm	70 x 100 cm	40	40
01 07 44	CARTÓN AD. KAPALINE BLANCO	3 mm	100 x 140 cm	40	40
01 07 46	CARTÓN AD. KAPALINE BLANCO	5 mm	100 x 140 cm	24	24
01 07 48	CARTÓN AD. KAPALINE BLANCO	5 mm	140 x 300 cm	18	18
01 07 50	CARTÓN ADHESIVO KAPALINE BLANCO	10 mm	100 x 140 cm	12	12
01 07 52	CARTÓN ADHESIVO KAPALINE BLANCO	10 mm	140 x 300 cm	12	12
01 07 26	CARTÓN KAPAMOUNT BLANCO	5 mm	100 x 140 cm	24	24
01 07 28	CARTÓN KAPAMOUNT BLANCO	5 mm	140 x 300 cm	18	18
01 07 30	CARTÓN KAPAMOUNT BLANCO	10 mm	100 x 140 cm	12	12
01 07 32	CARTÓN KAPAMOUNT BLANCO	10 mm	140 x 300 cm	12	12
01 07 14	CARTÓN KAPAFIX ADHESIVO BLANCO	5 mm	100 x 140 cm	24	24
01 07 18	CARTÓN KAPAFIX ADHESIVO BLANCO	5 mm	140 x 300 cm	18	18
01 07 16	CARTÓN KAPAFIX ADHESIVO BLANCO	10 mm	100 x 140 cm	12	12
01 07 17	CARTÓN KAPAFIX ADHESIVO BLANCO	10 mm	152 x 305 cm	8	8
01 07 20	CARTÓN KAPAFIX ADHESIVO BLANCO	10 mm	140 x 300 cm	12	12
01 07 22	CARTÓN KAPAFIX ADHESIVO 2C BLANCO	5 mm	140 x 300 cm	18	18
01 07 24	CARTÓN KAPAFIX ADHESIVO 2C BLANCO	10 mm	140 x 300 cm	12	12
01 07 34	CARTÓN KAPAPLAST BLANCO	5 mm	100 x 140 cm	24	24
01 07 36	CARTÓN KAPAPLAST BLANCO	5 mm	140 x 300 cm	18	18
01 07 38	CARTÓN KAPAPLAST BLANCO	10 mm	100 x 140 cm	12	12
01 07 40	CARTÓN KAPAPLAST BLANCO	10 mm	140 x 300 cm	12	12



**FOME-COR**<sup>®</sup>

V/M U/E

01 01 01	CARTÓN FOMECOR BLANCO	3 mm	101 x 152 cm	25	25
01 01 12	CARTÓN FOMECOR BLANCO	5 mm	76 x 106 cm	25	25
01 01 02	CARTÓN FOMECOR BLANCO	5 mm	101 x 152 cm	25	25
01 01 07	CARTÓN FOMECOR BLANCO	5 mm	122 x 244 cm	25	25
01 01 14	CARTÓN FOMECOR BLANCO	5 mm	122 x 305 cm	25	25
01 01 03	CARTÓN FOMECOR BLANCO	10 mm	101 x 152 cm	14	14
01 01 08	CARTÓN FOMECOR BLANCO	10 mm	122 x 244 cm	14	14
01 01 16	CARTÓN FOMECOR BLANCO	10 mm	140 x 300 cm	10	10
01 01 04	CARTÓN FOMECOR ADHESIVO BLANCO	3 mm	101 x 152 cm	25	25
01 01 05	CARTÓN FOMECOR ADHESIVO BLANCO	5 mm	101 x 152 cm	25	25
01 01 09	CARTÓN FOMECOR ADHESIVO BLANCO	5 mm	122 x 244 cm	25	25
01 01 06	CARTÓN FOMECOR ADHESIVO BLANCO	10 mm	101 x 152 cm	14	14
01 01 10	CARTÓN FOMECOR ADHESIVO BLANCO	10 mm	122 x 244 cm	14	14
01 01 20	CARTÓN FOMECOR MUSEO BLANCO	3 mm	101 x 152 cm	25	25
01 01 21	CARTÓN FOMECOR MUSEO BLANCO	5 mm	101 x 152 cm	25	25
01 01 18	CARTÓN FOMECOR "HEAT ACTIVATED"	5 mm	101 x 152 cm	25	25
01 01 31	CARTÓN GATOR KRAFT	5 mm	122 x 244 cm	15	15
01 01 32	CARTÓN GATOR KRAFT	10 mm	122 x 244 cm	15	15
01 01 33	CARTÓN GATOR BLANCO	5 mm	152 x 305 cm	10	10
01 01 34	CARTÓN GATOR BLANCO	10 mm	152 x 305 cm	10	10



Passepartout

colección **G** Tamaño 82 x 120 cm Grueso 1,3 mm



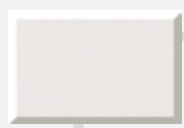

G131



G24



G12

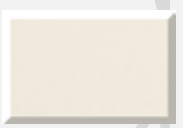

G1601



G181

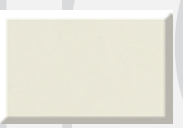

G1603

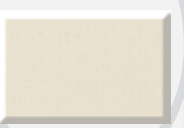

G1867

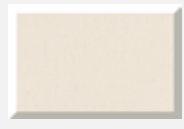

G182

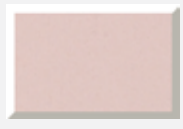

G1632



G194



G441



G1661



G1645



G406



G1651



G1653



G1655



G37



G408



G1854



G1643



G1631



G1633



G1635

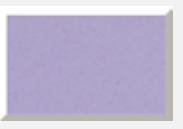

G1644



G1625



G1628



G413



G1621



G1832



G1615



G1620



G1616



G1833



G439



G1617



G1619

colección **400** Tamaño 82 x 112 cm Grueso 1,6 mm

						
1896	180	1602	400	130	430	1829
						
182	1842	1830	1654	183	184	1905
						
133	132	1632	1642	441	1645	194
						
445	446	1903	1651	1855	1643	1854
						
1890	1891	1644	1893	1894	1892	1641
						
1639	410	1904	1649	1652	415	1836
						
188	189	190	1846	434	435	1899
						
135	136	409	191	137	187	134
						
1630	433	1851	437	1897	438	1614
						
1616	1833	439	1617	1852	1907	1913





131 1601 1603 181 401 1606 1609



185 186 1906 406 1653 1895 408



442 443 1848 1849 1631 1635 1910

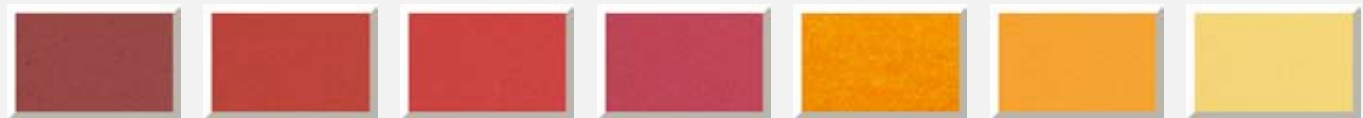

1831 1853 447 444 1914 1843 1612

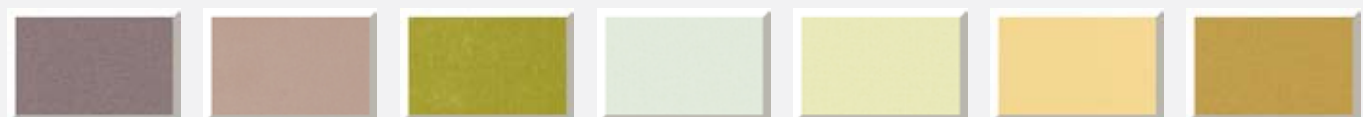

1856 1909 1911 1844 1845 431 432



1834 1835



412 419 1628 413 1847 1832 1623



411 158 195 1850 1898 1900 1901



436 1902 1640 1615 1618 1915 1912



1908 192 440 417 193 414

colección **400 +** Tamaño 82 x 112 cm Grueso 1,6 mm

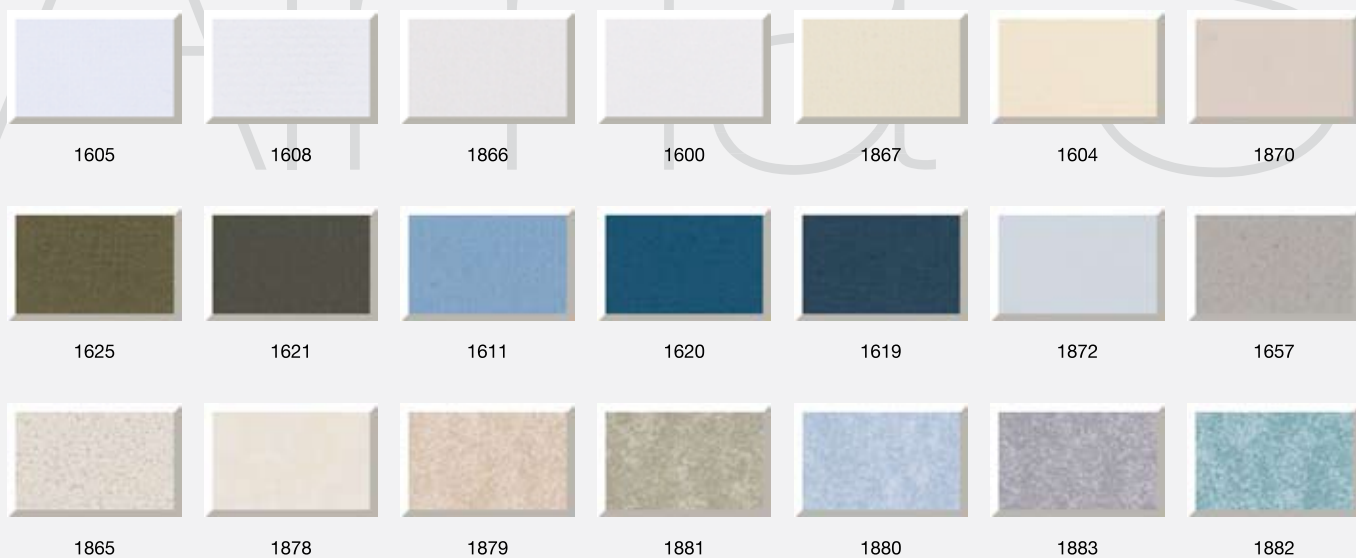

colección **70** Tamaño 70 x 100 cm Grueso 1,6 mm



colección **800** Tamaño 100 x 140 cm Grueso 1,6 mm



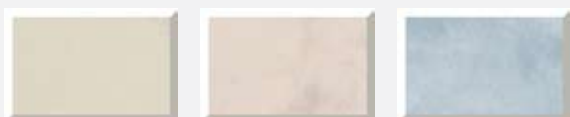
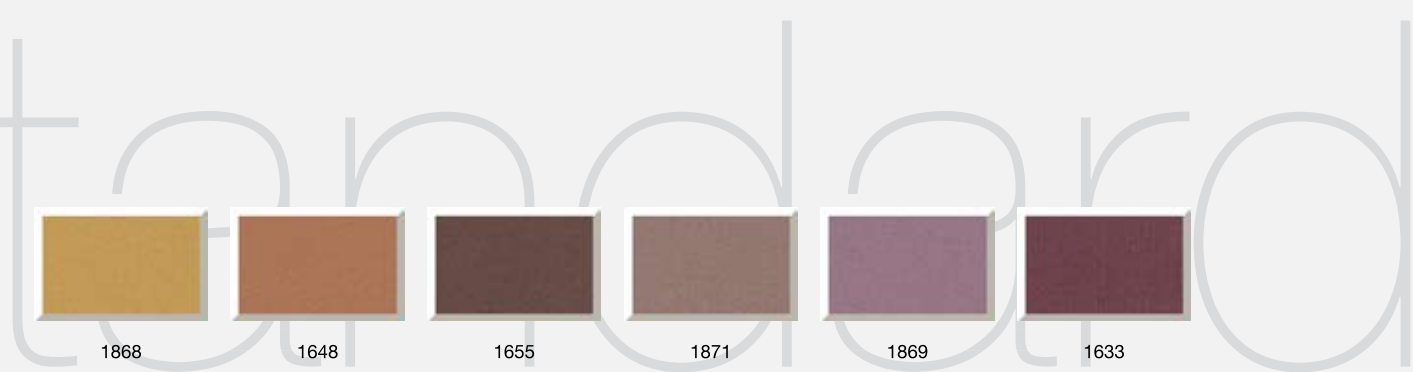

colección **300** Tamaño 82 x 112 cm Grueso 1,2 mm

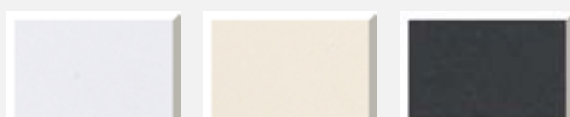

300 301 314

colección **TERCIOPELO** Tamaño 81 x 102 cm Grueso 1,7 mm



colección **TELA** Tamaño 70 x 100 cm Grueso 1,7 mm





colección **TELA** Tamaño 100 x 140 cm Grueso 1,7 mm



colección **MICROCANAL** Tamaño 70 x 99 cm Grueso 1,3 mm



Libre de ácidos

colección **E** Tamaño 80 x 120 cm Grueso 1,4 mm



colección **ORIENTAL TOPOS** Tamaño 70 x 100 cm Grueso 1,6 mm

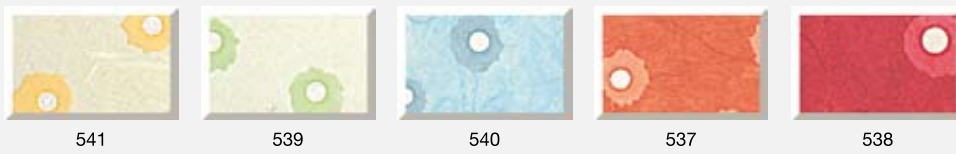

colección **GRUESO** Tamaño 80 x 120 cm Grueso 3,5 mm

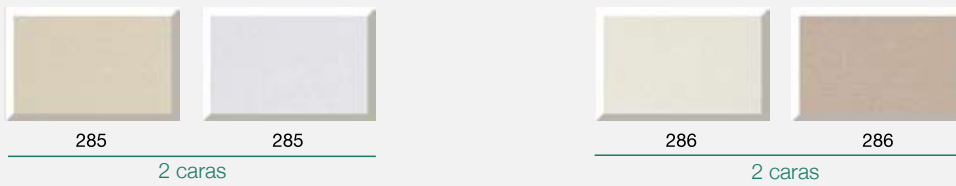

colección **ORIENTAL** Tamaño 80 x 100 cm Grueso 1,6 mm

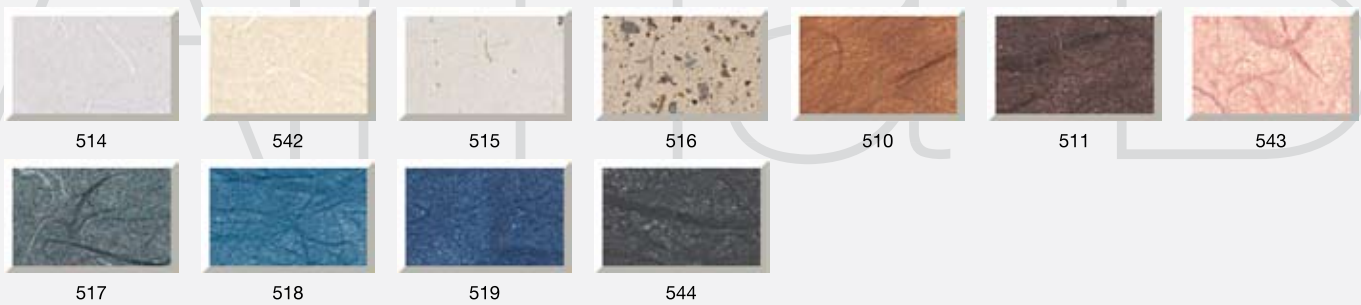

colección **TISUE** Tamaño 80 x 100 cm Grueso 1,7 mm





E017



E019



E029



E030



E038



E117



E039



E122



E129



E123



E125

## colección **140** Tamaño 80 x 120 cm Grueso 1,5 mm

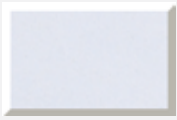

140



508



509



548



512



549



513



507



3068



3069

colección **H** Tamaño 82 x 120 cm Grueso 1,6 mm



colección **F** Tamaño 82 x 120 cm Grueso 1,3 mm







colección **A** Tamaño 82 x 112 cm Grueso 1,6 mm



colección **C** Tamaño 101 x 152 cm Grueso 1,6 mm

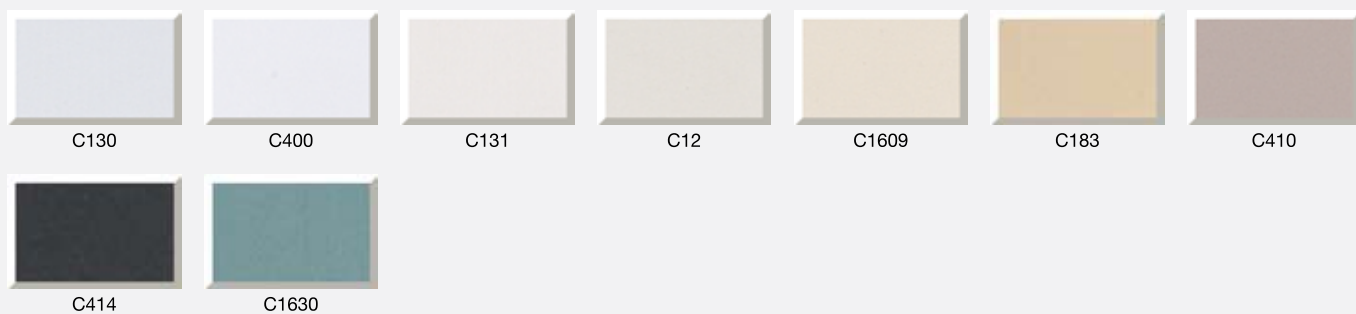



colección **B** Tamaño 82 x 112 cm Grueso 1,6 mm



colección **FRANELA** Tamaño 82 x 112 cm Grueso 1,6 mm



colección **MÁRMOL** Tamaño 82 x 112 cm Grueso 1,6 mm



colección **MÁRMOL** Tamaño 75 x 112 cm Grueso 1,6 mm





colección **CRAQUELADO** Tamaño 82 x 112 cm Grueso 1,6 mm



colección **ALMA COLOR** Tamaño 81 x 101 cm Grueso 1,6 mm



colección **ORO** Tamaño 82 x 112 cm Grueso 1,6 mm

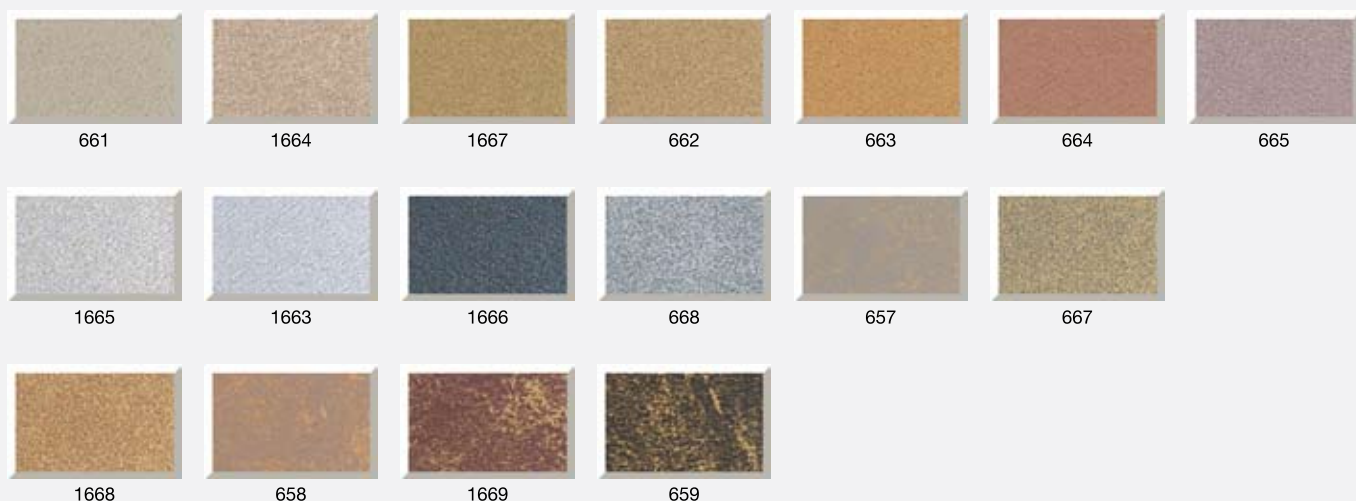



colección **ORO** Tamaño 81 x 101 cm Grueso 1,6 mm



colección **2 CARAS** Tamaño 82 x 112 cm Grueso 2,3 mm



colección **CANSON** Tamaño 80 x 120 cm Grueso 1,5 mm



colección **CANSON** Tamaño 100 x 150 cm Grueso 1,5 mm





# vision



1350



1470

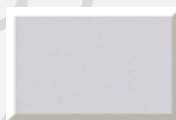

1120

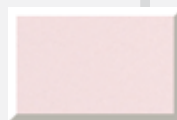

1103

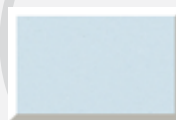

1102



1133



1345



1501



1503



1352

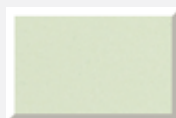

1100



1480



1475



1575



1448



1595



1150



1495



1500



1590



1140

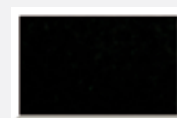

1425

colección **MUSEO** Tamaño 90 x 120 cm

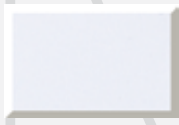

150 (0,5mm)

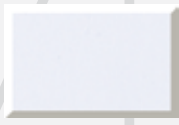

151 (1,1mm)

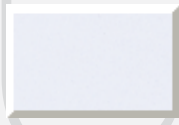

152 (1,6mm)

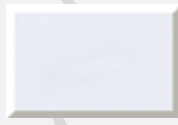

153 (2,2mm)

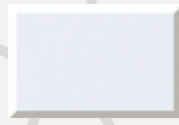

154 (2,7mm)

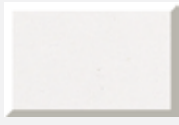

160 (0,5mm)

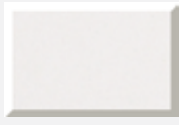

161 (1,1mm)

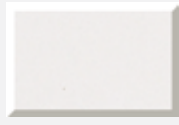

162 (1,6mm)

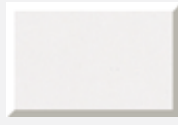

163 (2,2mm)

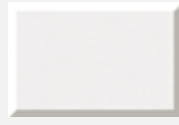

164 (2,7mm)

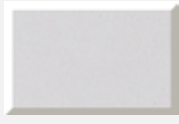

165 (0,5mm)

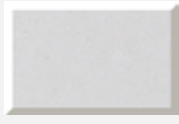

166 (1,1mm)

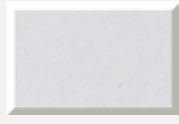

167 (1,6mm)

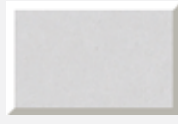

168 (2,2mm)

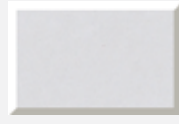

169 (2,7mm)

colección **M** Tamaño 100 x 120 cm

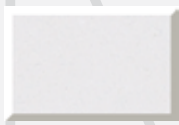

M161 (1,3mm)

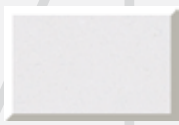

M162 (1,9mm)

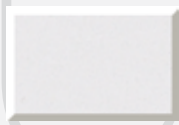

M163 (2,5mm)

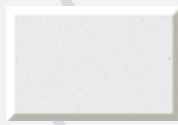

M164 (3,3mm)

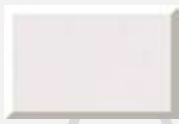

M171 (1,3mm)



M172 (1,9mm)

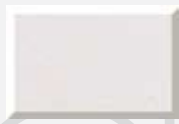

M173 (2,5mm)

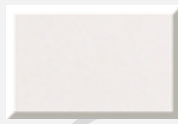

M174 (3,3mm)

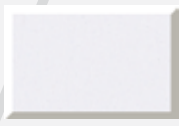

M176 (1,3mm)

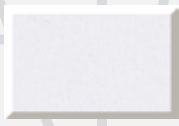

M177 (2mm)

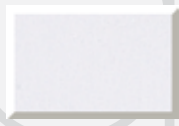

M178 (2,5mm)

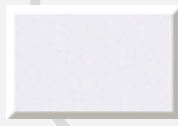

M179 (3,2mm)

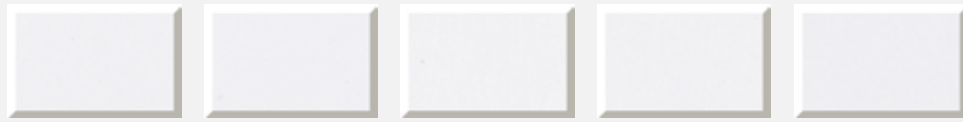

175 (0,5mm)

176 (1,1mm)

177 (1,6mm)

178 (2,2mm)

179 (2,7mm)

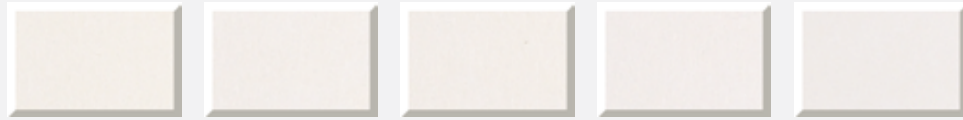

170 (0,5mm)

171 (1,1mm)

172 (1,6mm)

173 (2,2mm)

174 (2,7mm)



155 (0,5mm)

156 (1,1mm)

157 (1,6mm)

158 (2,2mm)

159 (2,7mm)

# colección **M** Tamaño 68 x 108 cm



M148 (0,15mm)

M149 (0,2mm)





**INGLET SLU**, Av. de Cervera, 21 E25300 TÀRREGA (Lleida) Spain Tel. +34 973 312 312 Fax. +34 973 310 755  
comercial@inglet.com / [www.inglet.com](http://www.inglet.com)