



Plattform 1450

Max. Tragfähigkeit dynamisch	Fördergeschwindigkeit	Standard-Ø	Spurkränze	PVC-Schlauch	Sicken
5000 N	0,8 m/s	80, 89 mm	•	•	
3500 N	0,8 m/s	80, 89 mm	•		
5000 N	0,8 m/s	80, 89 mm	•		



Plattform 1450

Serie 1450
Serie 3600
Serie 3950

Plattform 1450

Die Konstruktion, die Dimensionierung und die Materialien der Plattform 1450 sind für höchste Belastungen durch schwere Einzelgewichte konzipiert worden. Die Antriebselemente der Plattform wie Kettenräder oder Zahnriemenköpfe werden aus glasfaserverstärktem Polyamid, bzw. POM hergestellt. Der Lagerboden der nicht angetriebenen Seite, sowie die Dichtung sind aus Polyamid hergestellt.

Die Antriebselemente sind verdrehsicher durch eine formschlüssige Verbindung in das Rohr verbaut.

Es werden Präzisionskugellager 6205 2Z für die Standardausführungen verwendet, bzw. 6204 2Z für die alternative Ganzstahlausführung für Tiefkühlanwendungen.

Um einen optimalen Korrosionsschutz zu gewährleisten, werden stahlblanke Teile (Antriebsköpfe, Spurkränze) nach dem Schweißen komplett galvanisch verzinkt. Alle Schweißungen sind durchgängig am gesamten Umfang und nicht in nur Teilbereichen ausgeführt.

Materialeigenschaften Plattform 1450

- Temperaturbereich -5°C bis $+40^{\circ}\text{C}$ für Standardausführung, bis -28°C für Tiefkühlausführung mit Stahlrollenboden
- Polyamid ist beständig gegen Öle, Benzin und Alkohol
- Polyamid ist unbeständig gegen Säuren
- POM ist beständig gegen die meisten Lösungsmittel und gegen wässrige Laugen
- POM ist unbeständig gegen Säuren

Plattform 1450

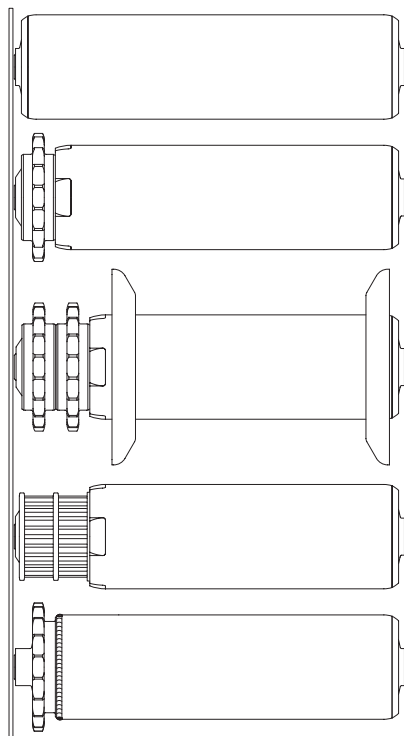

Schwerlastförderrolle
Serie 1450
Seite 110

Schwerlastförderrolle
Serie 3600
Kunststoff-Kettenrad
Seite 112

Schwerlastförderrolle
Serie 3600
mit Spurkranz
Seite 112

Schwerlastförderrolle
Serie 3600
Kunststoff-Zahnriemenkopf
Seite 117

Schwerlastförderrolle
Serie 3950
Stahlkettenrad
Seite 120

Plattform-Peripherie

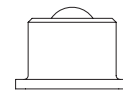

Kugelrollen
Serie 5000
Seite 140

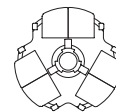

Omniwheels
Serie 2580
Seite 130

Schwerlast- Förderrolle Serie 1450

Eigenschaften

- Geeignet für schwere Fördergüter, insbesondere bei Transport von Paletten und Containern
- Abgerundete Rollenenden zum leichten seitlichen Aufschieben von Fördergütern
- Gesicherter Lagersatz
- Geräuscharmer Lauf durch Verwendung von Kunststofflagerböden und Dichtungen
- Dichtlippen vor dem Kugellager als Schutz gegen groben Staub oder Spritzwasser
- Max. Fördergeschwindigkeit 2 m/s

Tragfähigkeit

- Bis zu 5000 N

Abmessungen

Rohr

- Stahl verzinkt nach DIN 2394 mit 80 oder 89 mm Außendurchmesser
- Stahl Niros nach DIN 2463 mit 80 oder 89 mm Außendurchmesser

Achse

- Stahl blank oder Niros
- Achse mit Schlüsselflächen, Durchmesser 20 oder 25 mm
- Außengewindeachse, Durchmesser 20 mm
- Innengewindeachse (M10 x 20 oder M12 x 20), Durchmesser 20 oder 25 mm

Lager

- Lagerboden aus Polyamid (schwarz)
- Lagerdichtung aus Polyamid (gelb)
- Lagerboden aus Stahl (verzinkt) für TK-Anwendungen
- Lagerausführungen:
 - Präzisionskugellager 6205-2Z

Optionen ab Seite 141

- Spurkränze
- Überzug mit elastischem PVC-Schlauch (nur für 80 mm Rohraußendurchmesser)

■ = STANDARD

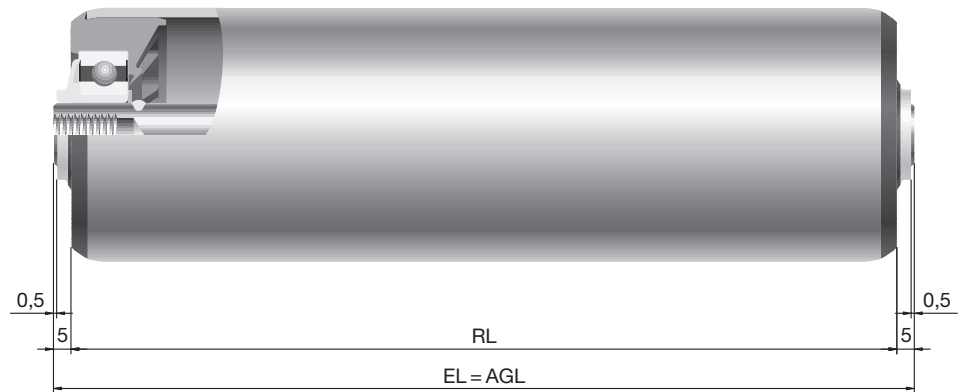

Serie 1450

Tragfähigkeit (in N)

Innengewindeachse

Achs-Ø mm	Gewinde mm	Rollen-Ø mm	RL = EL- mm
20	M10/12 x 20	80/89	10

Rohr	Rohr- abmessung Ø mm	Lager- ausführung	Innengewindeachse	
			Ø 20 mm (M10 x 20)	Ø 20 mm (M12 x 20)
Stahl verzinkt	80 x 2	Präzisionskugellager	1.450.JAC.S12	1.450.JAC.S03
	80 x 3	Präzisionskugellager	1.453.J8A.S12	1.453.J8A.S03
	89 x 3	Präzisionskugellager	1.455.J8B.S12	1.455.J8B.S03

Annahmen: dynamische Belastung, Flächenlast

EL mm	Stahlrohr		
	Ø 80 x 2 mm feste Einspannung Ø 20 mm	Ø 80 x 3 mm feste Einspannung Ø 20 mm	Ø 89 x 3 mm feste Einspannung Ø 20 mm
200	5000	5000	5000
↓	↓	↓	↓
1000	5000	5000	5000
1200	4400	5000	5000
1400	3200	4630	5000
1600	2440	3520	4910
1800	1920	2770	3860
2000	1550	2240	3120

Die maximal zulässige Fördergeschwindigkeit beträgt 2,0 m/s.



Schwerlast- Förderrolle Serie 3600

Eigenschaften

- Förderrollen der Serie 3600 basieren auf der Schwerlastförderrolle der Serie 1450
- Auf der nicht angetriebenen Seite befinden sich Rollenböden der Serie 1450. Wahlweise sind auf der angetriebenen Seite Kunststoffkettenräder (Polyamid 6.6) oder ein Zahnriemenkopf (POM) erhältlich
- Kettenräder aus hochabriebfestem, zähelastischem Kunststoff zeichnen sich durch besonders gute Geräuschkämpfung und hohe Formstabilität (auch bei tangentialem Antrieb) aus
- Ausklinkungen im Rohrende auf der Antriebsseite sichern das Antriebs- element gegen Verdrehen im Rohr
- Guter Schutz des Kugellagers durch integrierte Lagerdichtung

Tragfähigkeit

- Bis zu 3500 N

Abmessungen

Rohr

- Stahl verzinkt nach DIN 2394 mit **80** oder **89** mm Außendurchmesser
- **Spurkränze**

Achse

- Stahl blank
- Innengewindeachse (M12 x 20), Durchmesser **20** mm
- Andere Achsenden auf Anfrage

Lager

- Lagerboden (schwarz) und Lagerdichtung (gelb) aus Polyamid
- Lagerausführungen:
 - **Präzisionskugellager 6204 2Z; 6205 2Z**

Ketten-Antriebselement

- Einfach- oder Doppelkettenradkopf aus hochwertigem Polyamid 6.6
- Abmessungen: 5/8" x 3/8"
- Zähnezahlen: **15** oder **18**

Zahnriemen-Antriebselement

- Zahnriemenkopf aus POM
- Abmessungen:
 - Zahnriementeilung: 8 mm
 - Zahnriemenbreite: 20 mm
 - Zähnezahl: **25**

Optionen ab Seite 141

- Stahlrohr verzinkt in Ø 80 x 2 mm

Konstruktionshinweise

- Siehe Kapitel „Einiges über Antriebs- arten“ Seite 11

■ = STANDARD

1 Kunststoffkettenrad 5/8", Z = 15

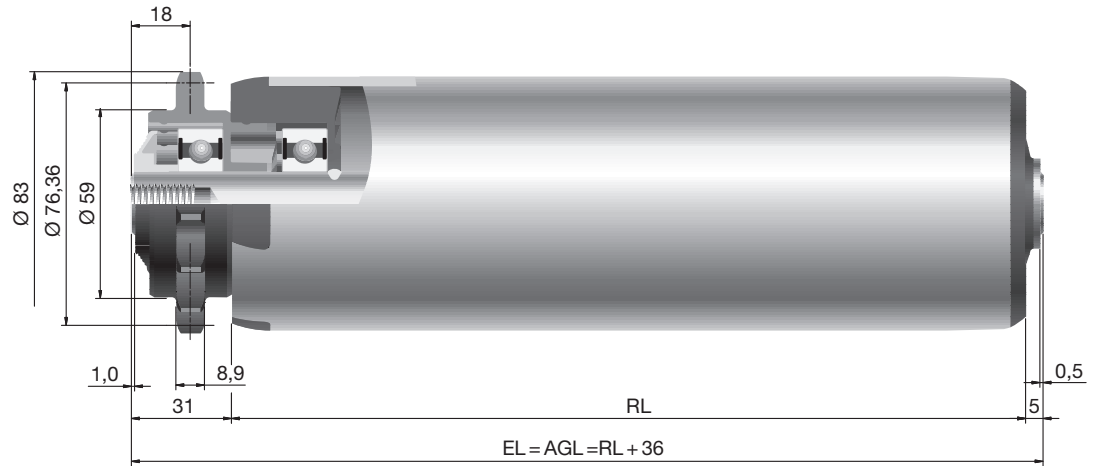

Serie 3600

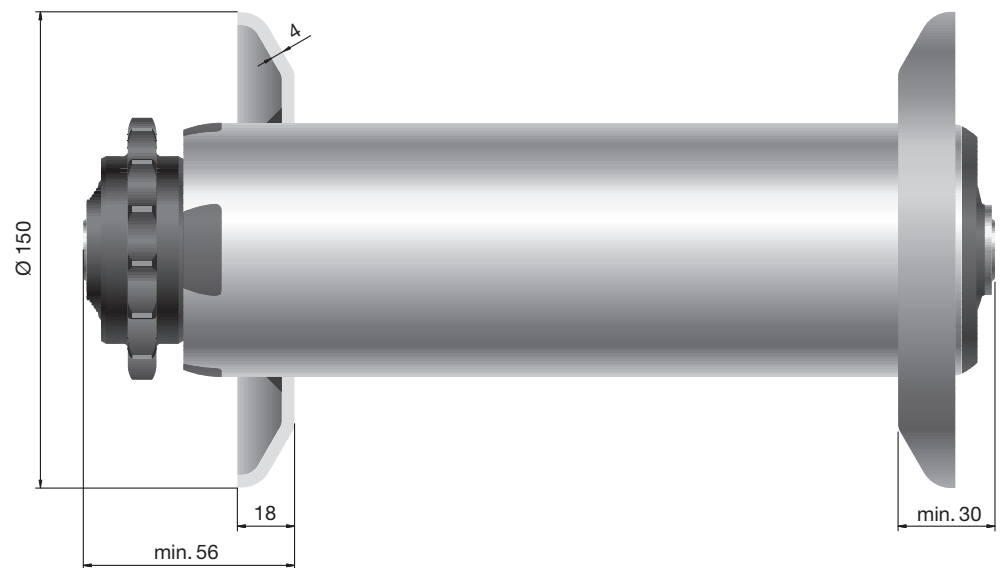

1 Kunststoffkettenrad 5/8", Z = 15

Rohr	Rohr- abmessung Ø mm	Lager- ausführung	Innengewindeachse	
			Ø 20 mm (M12 x 20) ohne Spurkranz	Ø 20 mm (M12 x 20) mit Spurkranz
Stahl verzinkt	80 x 3	Präzisionskugellager	3.6AC.J8E.S42	3.6AC.J8D.S42
	89 x 3	Präzisionskugellager	3.6AE.J90.S42	3.6AE.J8C.S42



2 Kunststoffkettenräder 5/8", Z = 15

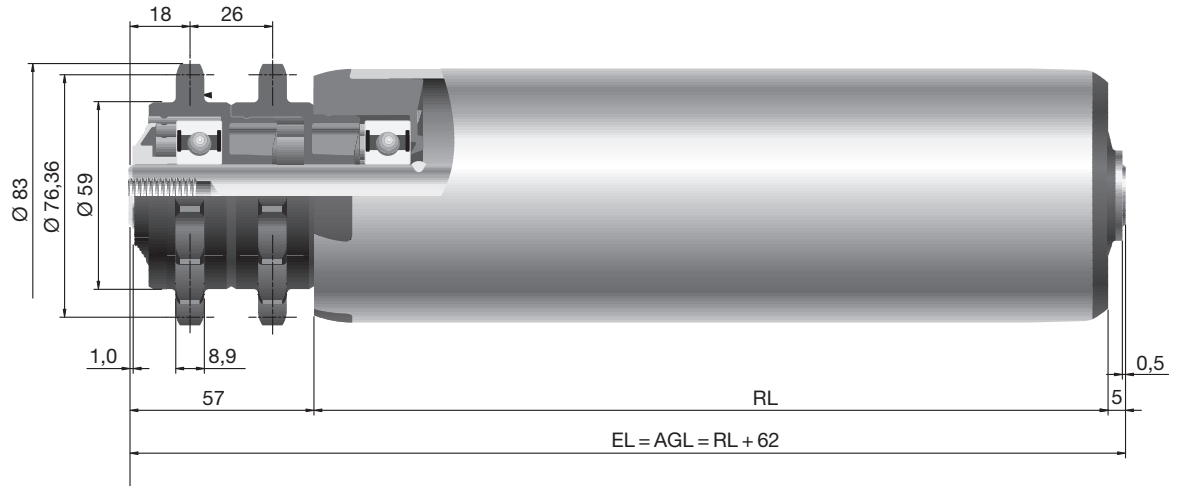

Serie 3600

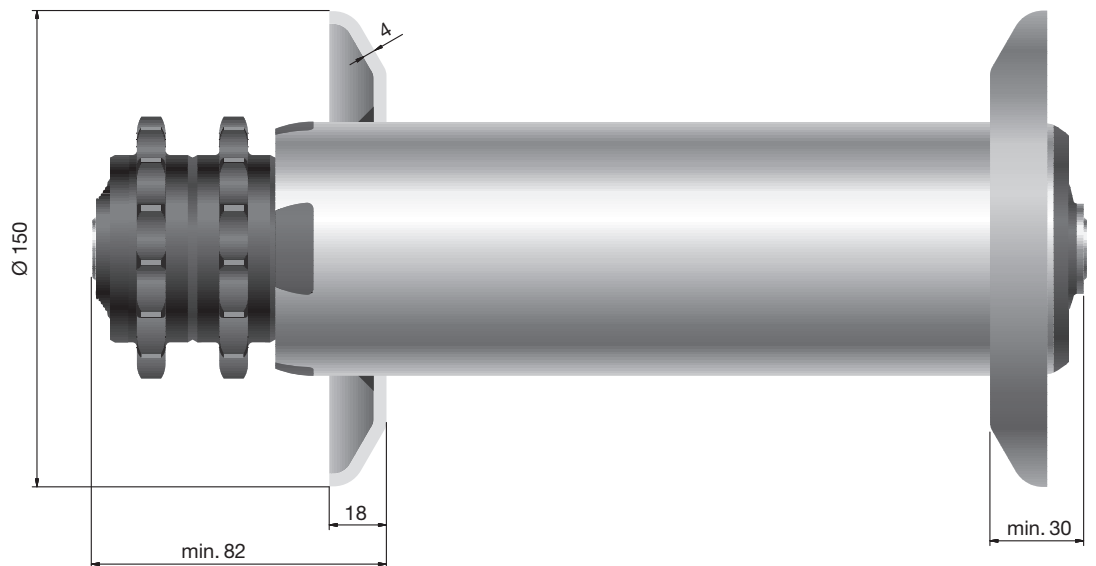

2 Kunststoffkettenräder 5/8", Z = 15			Innengewindeachse	
Rohr	Rohr- abmessung Ø mm	Lager- ausführung	Ø 20 mm (M12 x 20) ohne Spurkranz	Ø 20 mm (M12 x 20) mit Spurkranz
Stahl verzinkt	80 x 3	Präzisionskugellager	3.6AD.J8E.S38	3.6AD.J8D.S38
	89 x 3	Präzisionskugellager	3.6AF.J90.S38	3.6AF.J8C.S38

1 Kunststoffkettenrad 5/8", Z = 18

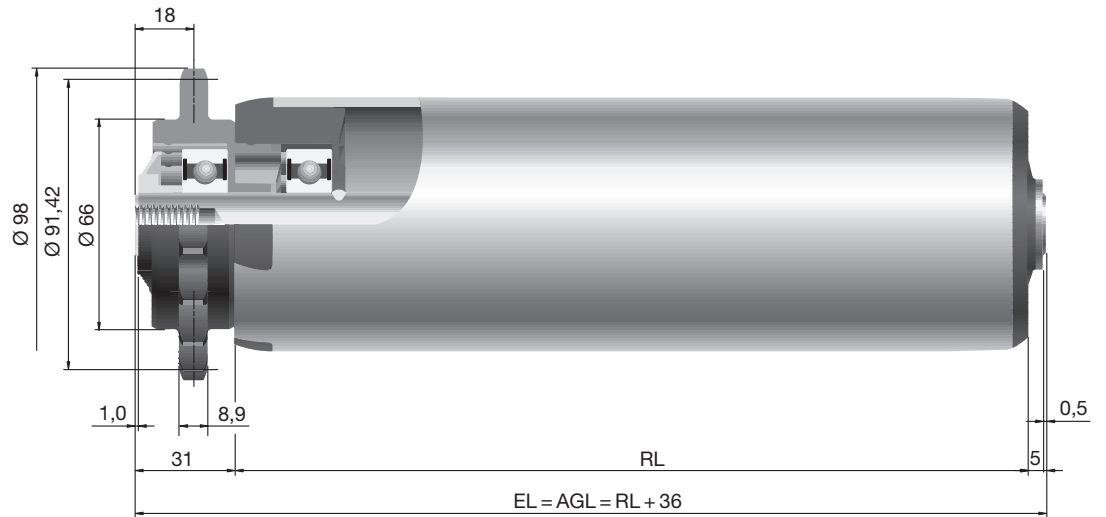

Serie 3600

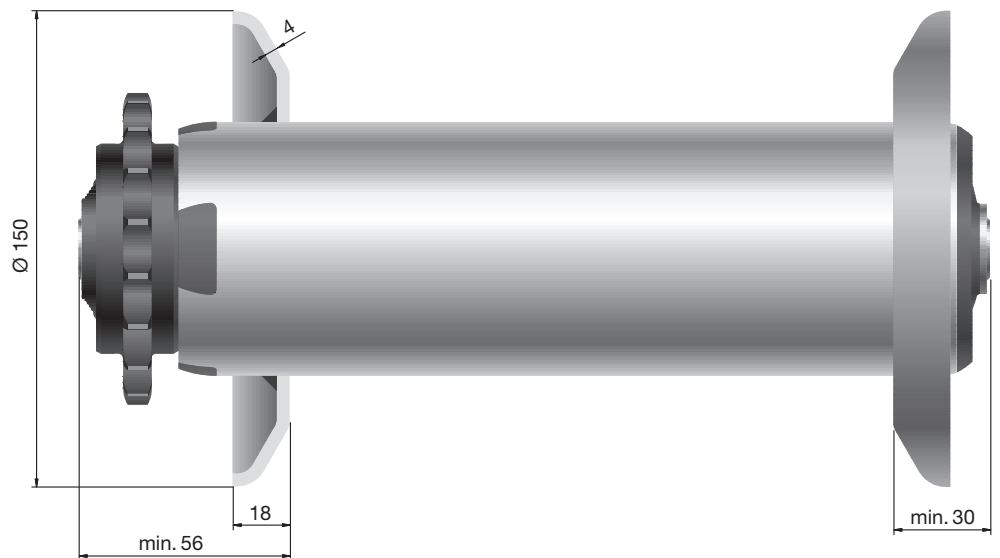

1 Kunststoffkettenrad 5/8", Z = 18

1 Kunststoffkettenrad 5/8", Z = 18			Innengewindeachse	
Rohr	Rohr- abmessung Ø mm	Lager- ausführung	Ø 20 mm (M12 x 20) ohne Spurkranz	Ø 20 mm (M12 x 20) mit Spurkranz
Stahl verzinkt	80 x 3	Präzisionskugellager	3.6AJ.J8E.S42	3.6AJ.J8D.S42
	89 x 3	Präzisionskugellager	3.6AL.J90.S42	3.6AL.J8C.S42



2 Kunststoffkettenräder 5/8", Z = 18

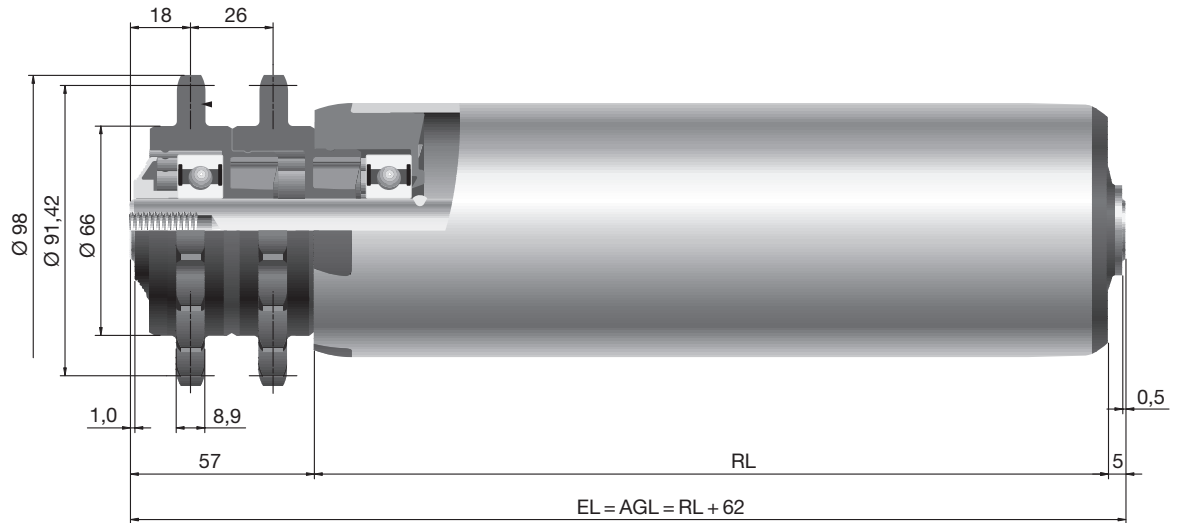

Serie 3600

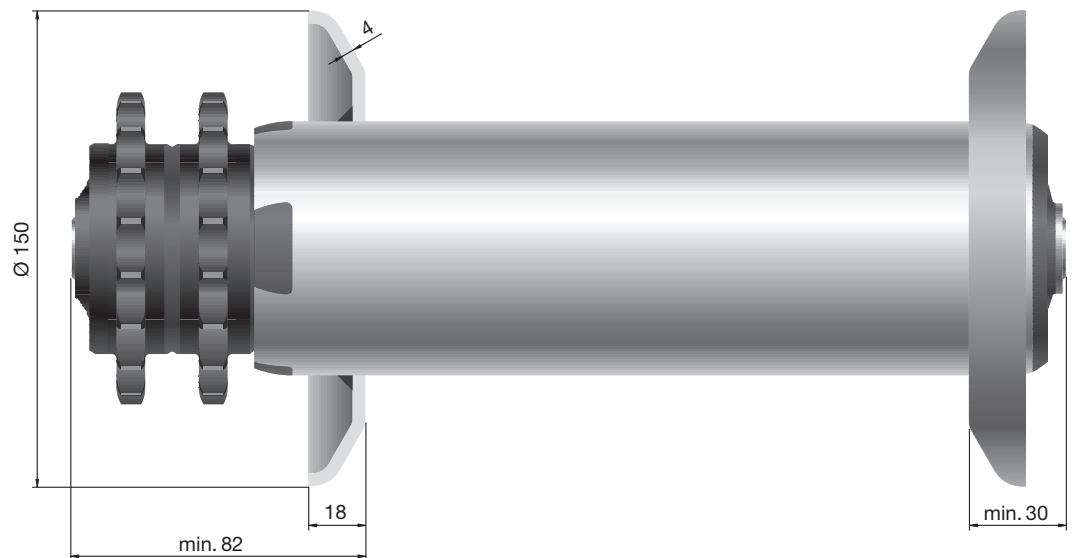

2 Kunststoffkettenräder 5/8", Z = 18			Innengewindeachse	
Rohr	Rohr- abmessung Ø mm	Lager- ausführung	Ø 20 mm (M12 x 20) ohne Spurkranz	Ø 20 mm (M12 x 20) mit Spurkranz
Stahl verzinkt	80 x 3	Präzisionskugellager	3.6AK.J8E.S38	3.6AK.J8D.S38
	89 x 3	Präzisionskugellager	3.6AM.J90.S38	3.6AM.J8C.S38

Kunststoffzahnriemenkopf T = 8, Z = 25

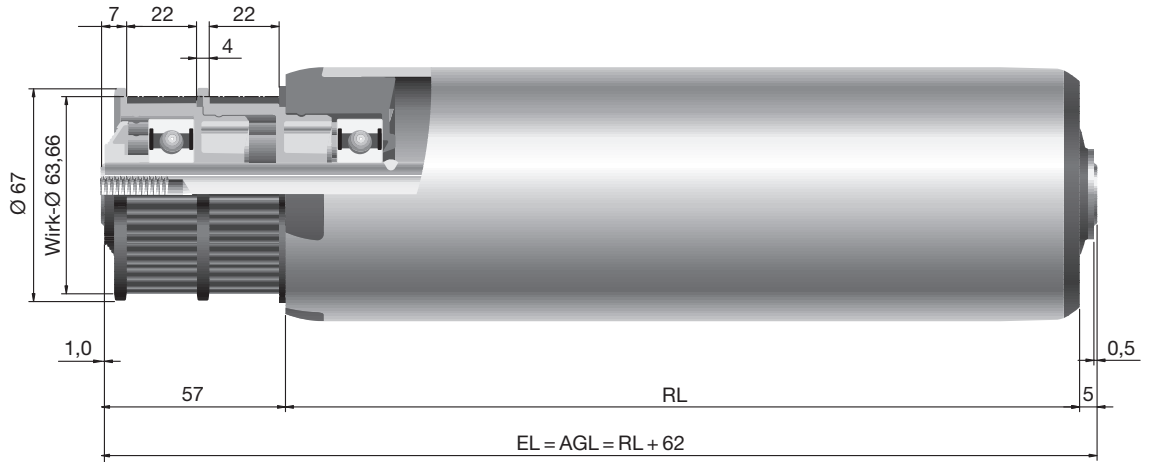

Serie 3600

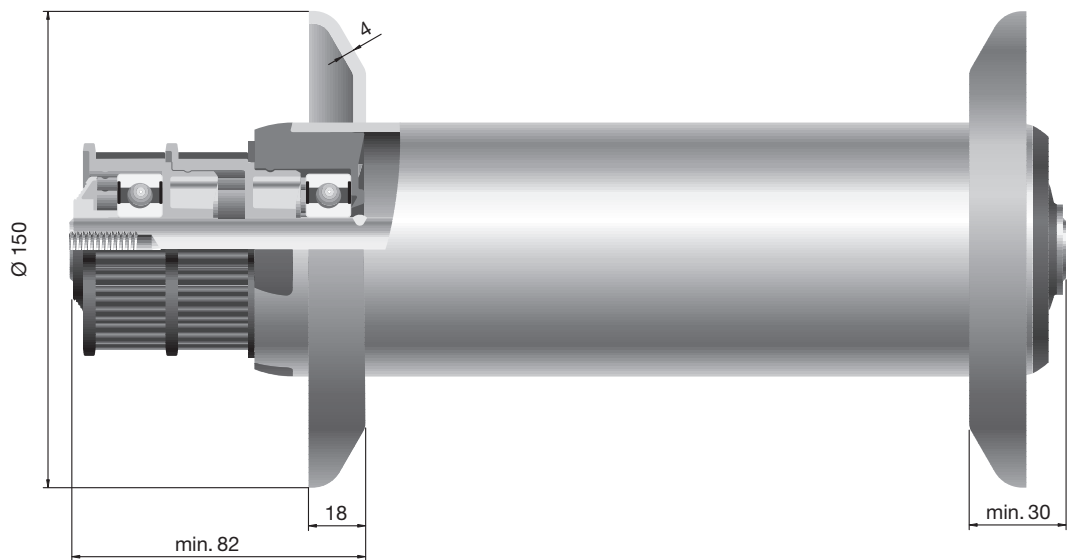

Kunststoffzahnriemenkopf T = 8, Z = 25			Innengewindeachse	
Rohr	Rohr- abmessung Ø mm	Lager- ausführung	Ø 20 mm (M12 x 20) ohne Spurkranz	Ø 20 mm (M12 x 20) mit Spurkranz
Stahl verzinkt	80 x 3	Präzisionskugellager	3.6AZ.J8E.S38	3.6AZ.J8D.S38
	89 x 3	Präzisionskugellager	3.6AX.J90.S38	3.6AX.J8C.S38





Serie 3600

Annahmen: dynamische Belastung, Flächenlast

Tragfähigkeit (in N)

EL mm	1 Kunststoffkettenrad Stahlrohr Präzisionskugellager feste Einspannung Ø 20 mm (M12 x 20)		2 Kunststoffkettenräder oder Zahnriemenkopf Stahlrohr Präzisionskugellager feste Einspannung Ø 20 mm (M12 x 20)	
	Ø 80 x 3 mm	Ø 89 x 3 mm	Ø 80 x 3 mm	Ø 89 x 3 mm
200	3500	3500	3500	3500
400	3500	3500	3500	3500
600	3500	3500	3150	3150
800	3500	3500	3000	3000
1000	3500	3500	2930	2930
1200	3500	3500	2880	2880
1400	3500	3500	2850	2850
1600	3500	3500	2820	2820

Die Antriebslänge eines Förderers mit Zahnriemenantrieb sollte so ausgelegt sein, dass die Gesamtlast von 12.000 N gleichzeitig bewegten Fördergutes nicht überschritten wird.



Schwerlast- Förderrolle Serie 3950

Eigenschaften

- Besonders robuste Rolle
- Kettenräder aus Stahl
- Antriebselement ist mit dem Rohr verschweißt
- Auf der nicht angetriebenen Seite befinden sich Rollenböden der Serie 1450, bzw. aus verzinktem Stahlblech für Tiefkühlausführungen bis -28°C
- Guter Schutz des Kugellagers durch integrierte Lagerdichtung

Tragfähigkeit

- Bis zu 5000 N

Abmessungen

Rohr

- Stahl verzinkt nach DIN 2394 mit **80** oder **89** mm Außendurchmesser
- **Spurkränze**

Achse

- Stahl blank
- Innengewindeachse (M12 x 20), Durchmesser **20** mm
- Andere Achsenden auf Anfrage

Lager

- Lagerboden (schwarz, nichtangetriebene Seite) und Lagerdichtung (gelb) aus Polyamid (PA)
- Lagerboden aus verzinktem Stahlblech
- Lagerausführungen:
 - **Präzisionskugellager 6205 2Z**, 6204 2RS für Rollenboden aus verzinktem Stahlblech

Ketten-Antriebselement

- Einfach- oder Doppelkettenradkopf aus Stahl (mit dem Rohr verschweißt)
- Abmessungen: 5/8" x 3/8"
- Zähnezahlen: **15** oder **18**
- Andere Antriebselemente auf Anfrage

Optionen ab Seite 141

- Stahlrohr verzinkt in $\varnothing 80 \times 2$ mm

Konstruktionshinweise

- Siehe Kapitel „Einiges über Antriebsarten“ Seite 11

■ = STANDARD

1 Stahlkettenrad 5/8", Z = 15

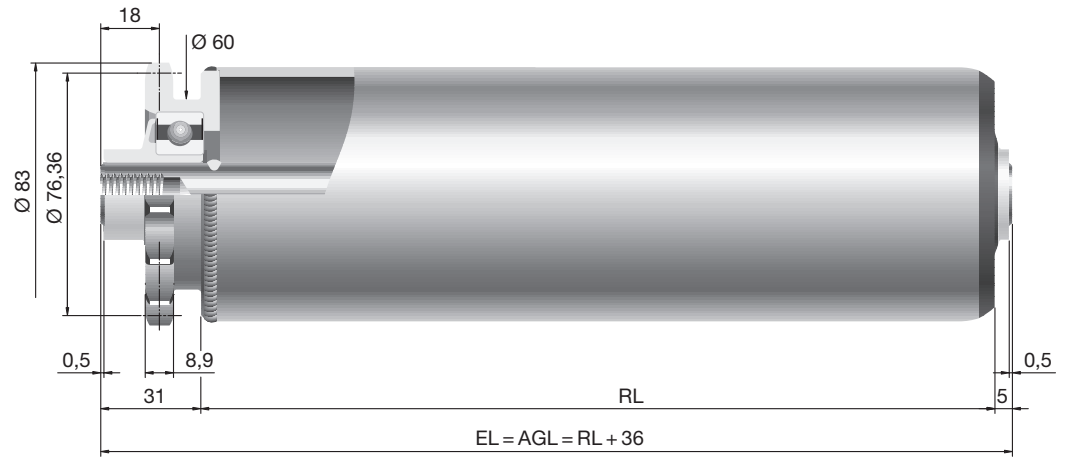

Serie 3950

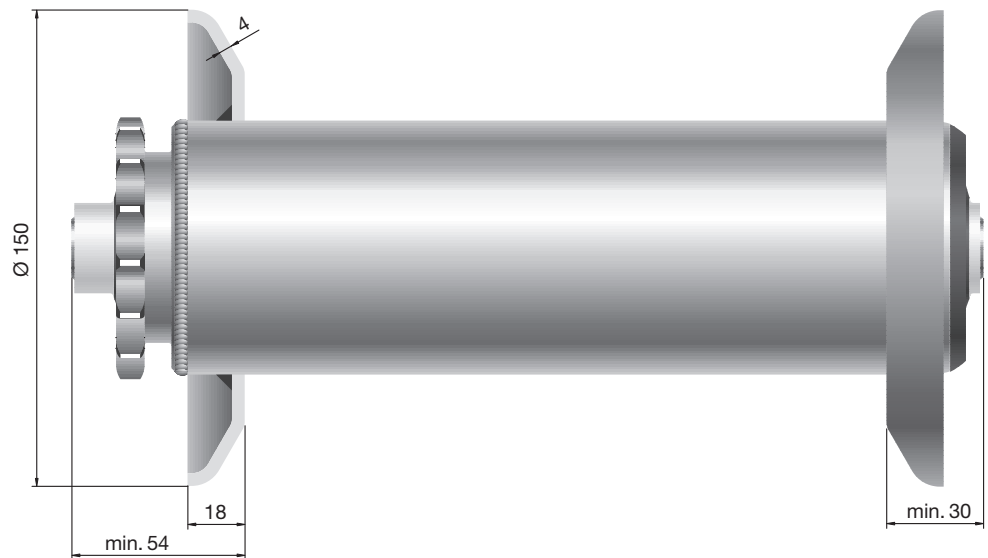

1 Stahlkettenrad 5/8", Z = 15

Rohr	Rohr- abmessung Ø mm	Lager- ausführung	Innengewindeachse	
			Ø 20 mm (M12 x 20) ohne Spurkranz	Ø 20 mm (M12 x 20) mit Spurkranz
Stahl verzinkt	80 x 3	Präzisionskugellager	3.951.JJP.S9F	3.951.JJ1.S9F
	89 x 3	Präzisionskugellager	3.952.JJY.S9F	3.952.JJ2.S9F



2 Stahlkettenräder 5/8", Z = 15

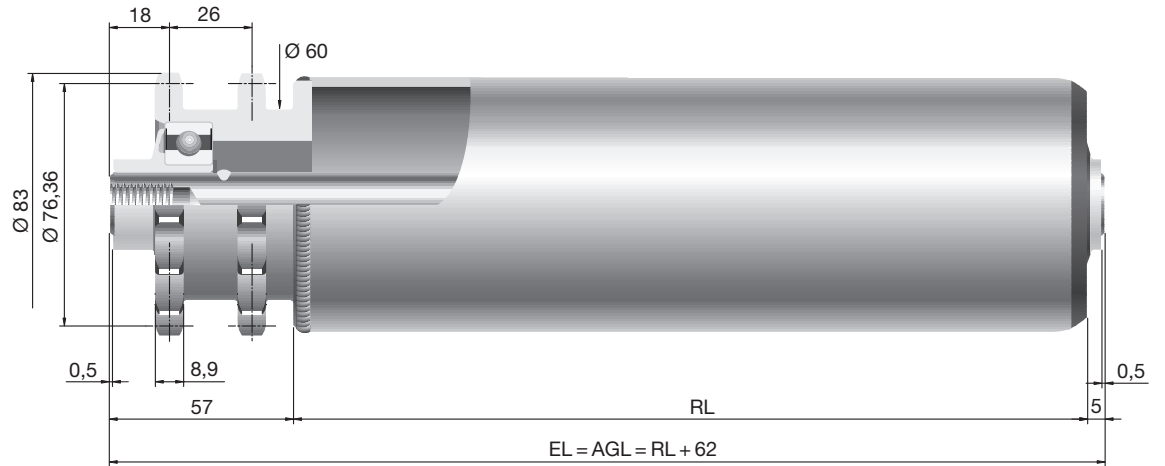

Serie 3950

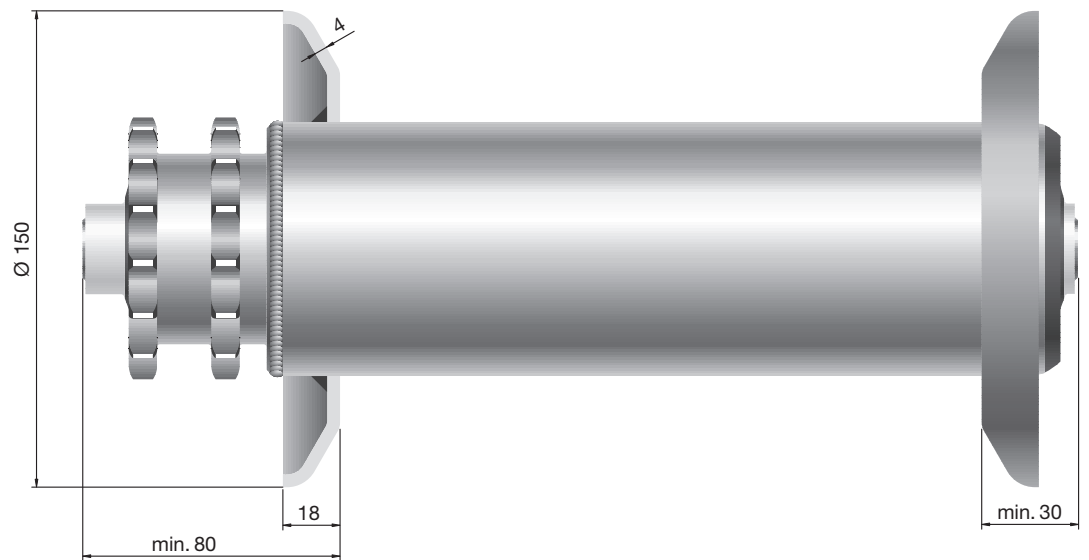

2 Stahlkettenräder 5/8", Z = 15		Innengewindeachse		
Rohr	Rohr- abmessung Ø mm	Lager- ausführung	Ø 20 mm (M12 x 20) ohne Spurkranz	Ø 20 mm (M12 x 20) mit Spurkranz
Stahl verzinkt	80 x 3	Präzisionskugellager	3.951.JKW.S9E	3.951.JK1.S9E
	89 x 3	Präzisionskugellager	3.952.JKY.S9E	3.952.JK2.S9E

1 Stahlkettenrad 5/8", Z = 18

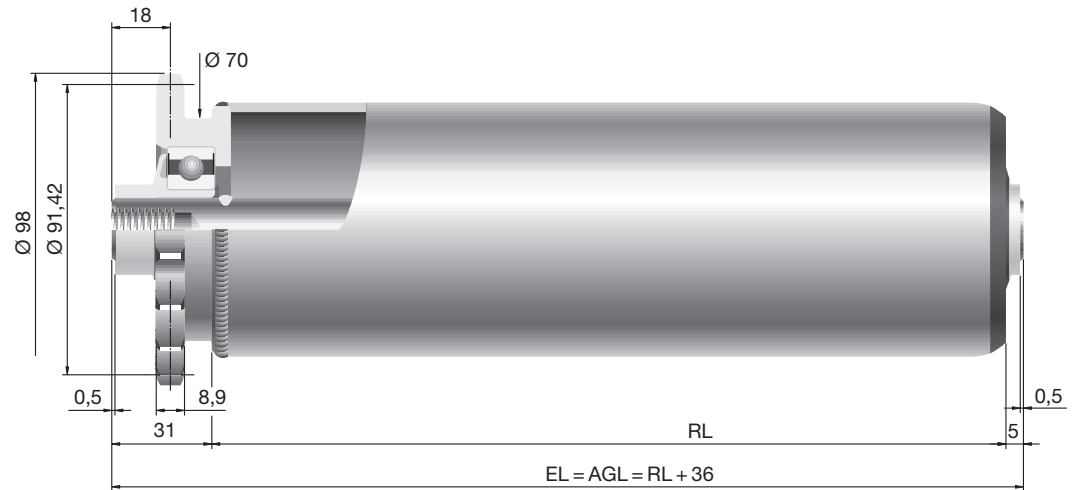

Serie 3950

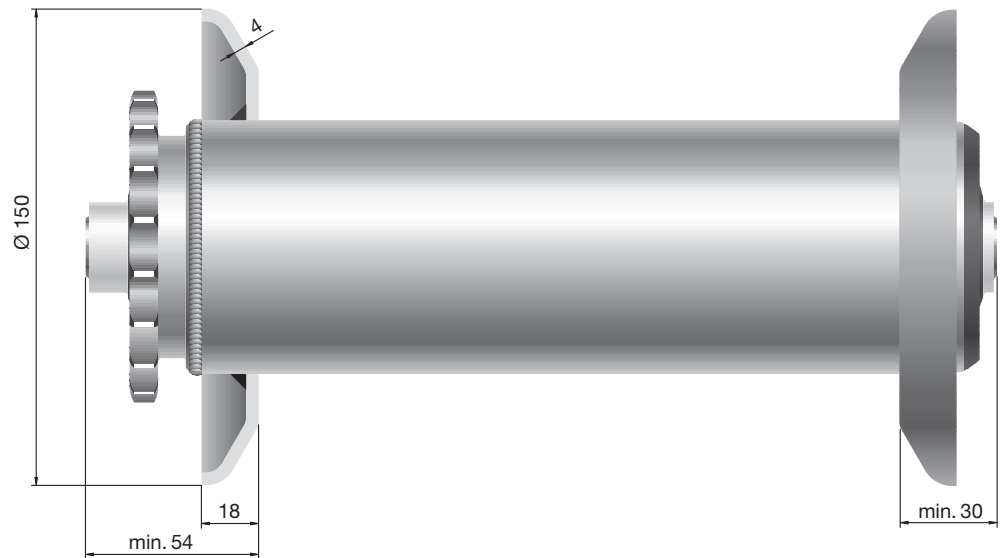

1 Stahlkettenrad 5/8", Z = 18

Rohr	Rohr- abmessung Ø mm	Lager- ausführung	Innengewindeachse	
			Ø 20 mm (M12 x 20) ohne Spurkranz	Ø 20 mm (M12 x 20) mit Spurkranz
Stahl verzinkt	80 x 3	Präzisionskugellager	3.951.JJC.S9F	3.951.JJD.S9F
	89 x 3	Präzisionskugellager	3.952.JJE.S9F	3.952.JJF.S9F



2 Stahlkettenräder 5/8", Z = 18

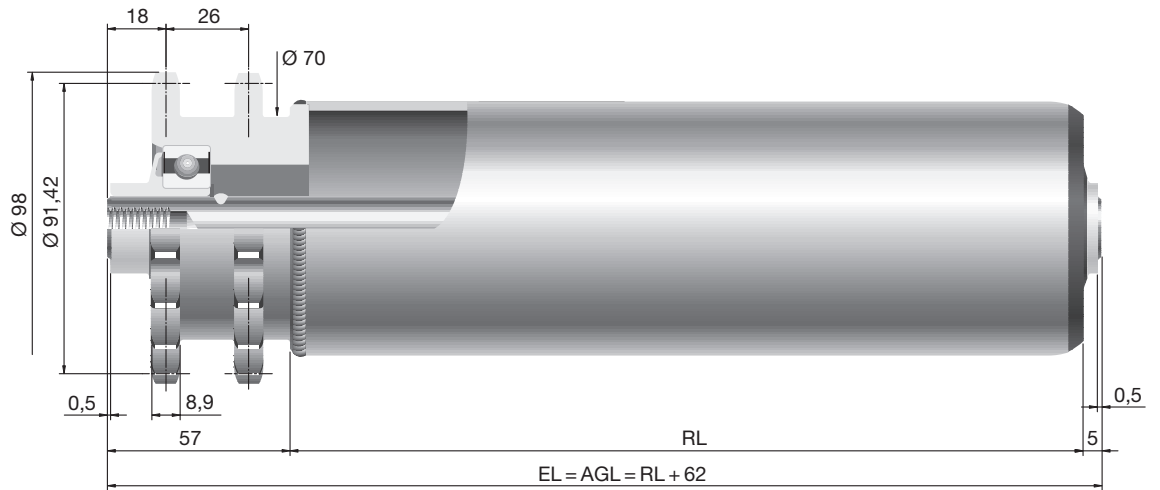

Serie 3950

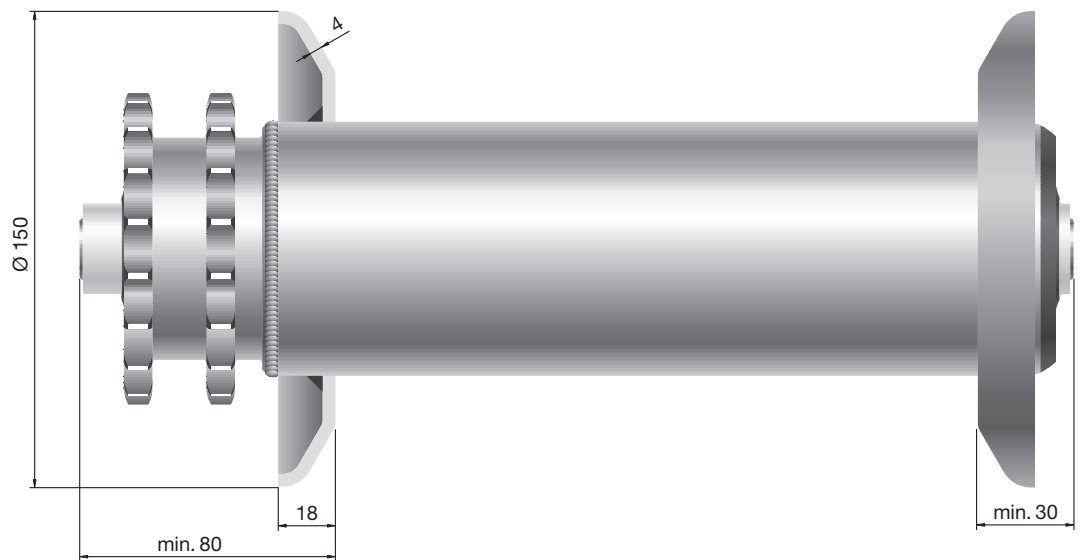

2 Stahlkettenräder 5/8", Z = 18			Innengewindeachse	
Rohr	Rohr- abmessung Ø mm	Lager- ausführung	Ø 20 mm (M12 x 20) ohne Spurkranz	Ø 20 mm (M12 x 20) mit Spurkranz
Stahl verzinkt	80 x 3	Präzisionskugellager	3.951.JKC.S9E	3.951.JKD.S9E
	89 x 3	Präzisionskugellager	3.952.JKE.S9E	3.952.JKF.S9E



Serie 3950

Tragfähigkeit (in N)

Annahmen: dynamische Belastung, Flächenlast

EL mm	1 oder 2 Stahlkettenräder	
	Ø 80 x 3 mm	Ø 89 x 3 mm
200	5000	5000
400	5000	5000
600	5000	5000
800	5000	5000
1000	5000	5000
1200	5000	5000
1400	4740	5000
1600	3600	5000





Z U B E H Ö R

Zubehör

Beschreibung	Serie	Seite	Weitere Optionen	Seite
Kunststoff-Förderröllchen	2370	128		
Riemenröllchen	2600	130		
Röllchenleiste	FLOWAY	132		
Röllchenleiste	BU 40	133		
Rollenschiene	BU 50	134		
OMNIMAT	2800	136		
Kugelrolle	5500	137		
Stahlkugelrolle	5000	140		
Optionen		141		



Max. Tragfähigkeit
dynamisch

Förder-
geschwindigkeit

Standard-Ø

Spurkränze

PVC-Schlauch

Sicken

100 N		38 mm			
2500 N		32, 50 mm			
120 N		25 mm			
200 N		48 mm			
1600 N		50 mm			
50 N		48 mm			
500 N					
20000 N					

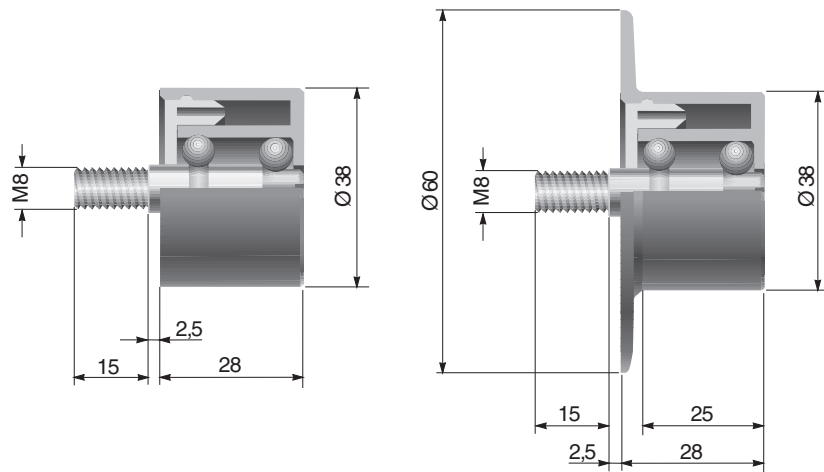

Kunststoff- Förderröllchen Serie 2370

Eigenschaften

- Fliegende Befestigung am Profil
- Lieferbar mit Spurkranz \varnothing 60 mm
- Geräuscharmer Lauf
- Aus schlagzähem Kunststoff
- Farbe: Standardversion schwarz, Niro-Version grau (RAL 7030)
- Besonders gute Laufeigenschaften durch doppelten Kugellauf
- Lagerung: Stahl- oder Niro-Kugeln auf verzinktem Stahlbolzen
- Einfache Montage
- Tragfähigkeit: 50 N statisch, 100 N dynamisch

Abmessungen

- Röllchendurchmesser 38 mm
- Spurkranzdurchmesser 60 mm
- Röllchenbreite 28 mm
- Achszapfen verzinkt M8 x 15mm
- Schlitz (2 mm) für Schraubendreher
- Gewicht: 45 g bzw. 49 g bei Spurkranzversion

Standard-Artikelnummer

2371 – Normal-Lager

2373 – Niro-Kugeln

2370 – Spurkranzversion/Normal-Lager

2372 – Spurkranzversion/Niro-Lager

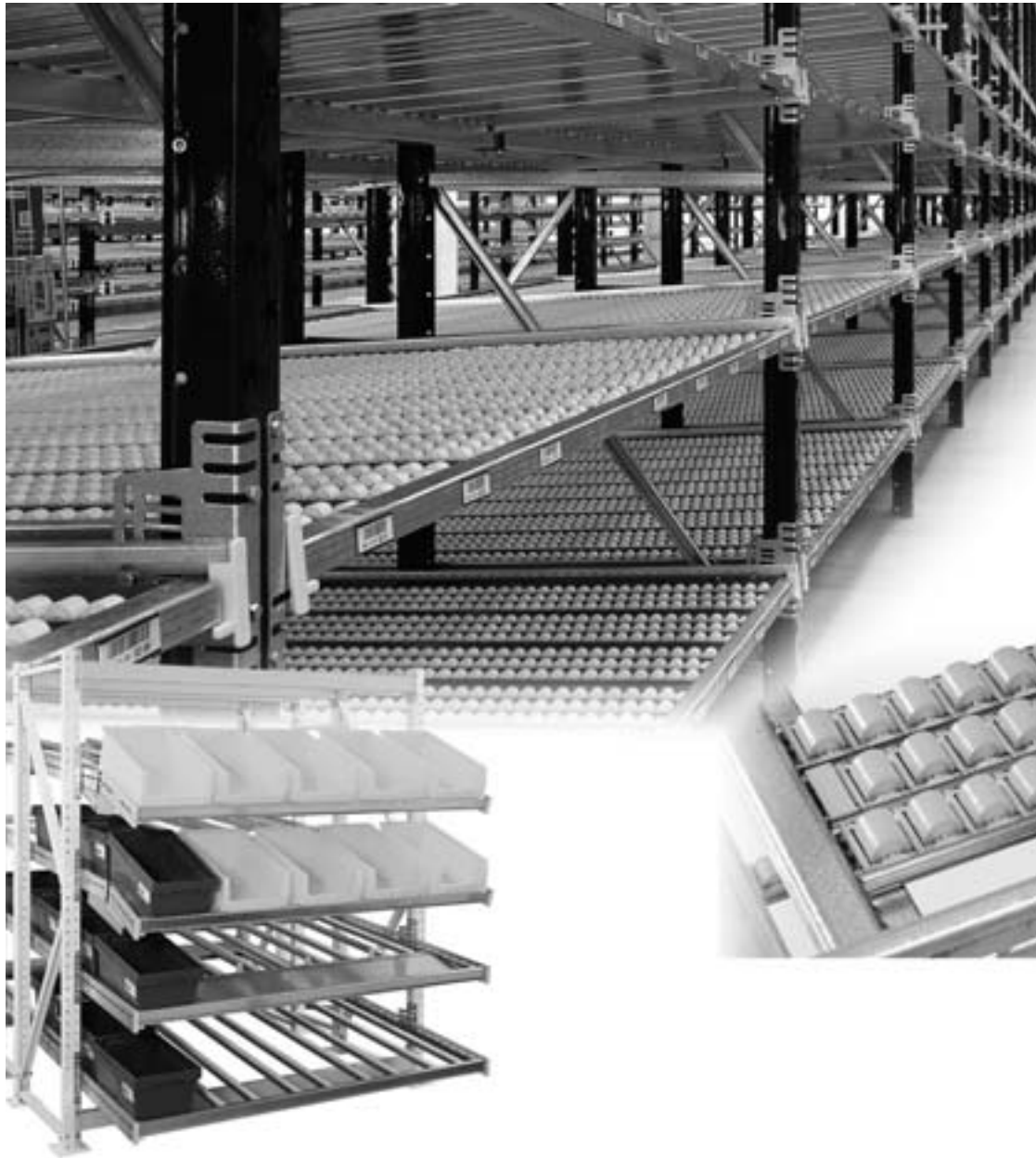

Riemenröllchen Serie 2600

Eigenschaften

- Riemenandrückröllchen für Flachriemen
- Präzisionskugellager mit Distanzrohr
- Distanzrohr für feste Verschraubungen
- Konische Lauffläche zur Riemenführung
- Fliegende Befestigung am Profil
- Optional mit Niro Präzisionskugellagern
- Riemenbreiten 20 – 30 mm
- Mit Spurkranz Ø 50 mm

Abmessungen

- Wirkdurchmesser 39,5 mm, 22,15 mm für Artikel 2610
- Spurkranzdurchmesser 50 mm, 32 mm für Artikel 2610
- Röllchenbreite 36 mm

Riemenröllchen K 212 für Rundriemen

- Gleitlager
- Antriebsachse Ø 25 mm
- Polyamid

Abmessungen

- Wirkdurchmesser 30,4 mm
- Außendurchmesser 50 mm
- Röllchenbreite 31,5 mm

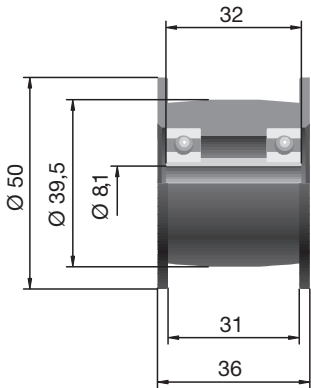

Artikel Nr.	Funktion	Kugellager	Material	Farbe	Tragfähigkeit N	V max m/s
2601	Andrückrolle	6000 2Z	PA6.6	schwarz	2500	2,5
2606	Andrückrolle	6000 2Z Niro	PA6.6	weiß	2500	2,5

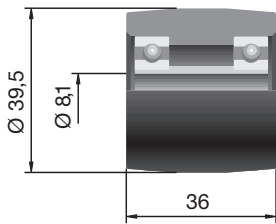

Artikel Nr.	Funktion	Kugellager	Material	Farbe	Tragfähigkeit N	V max m/s
2611	Andrückrolle	6000 2Z	PA6.6	schwarz	2500	2,5

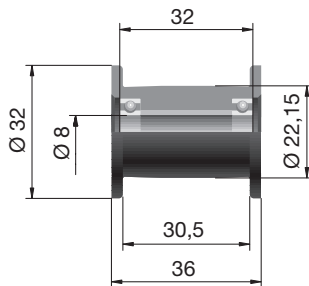

Artikel Nr.	Funktion	Kugellager	Material	Farbe	Tragfähigkeit N	V max m/s
2610	Andrückrolle	W688 2Z Niro	POM	grau	2000	2,5

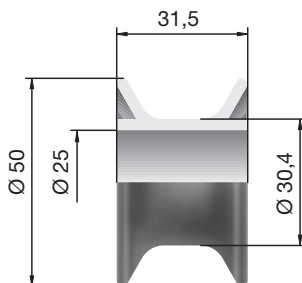

Artikel Nr.	Funktion	Gleitlager	Material	Farbe	Tragfähigkeit N	V max m/s
K 212	Riemenrolle	Gleitlager	PA6	grau	1000	1,2



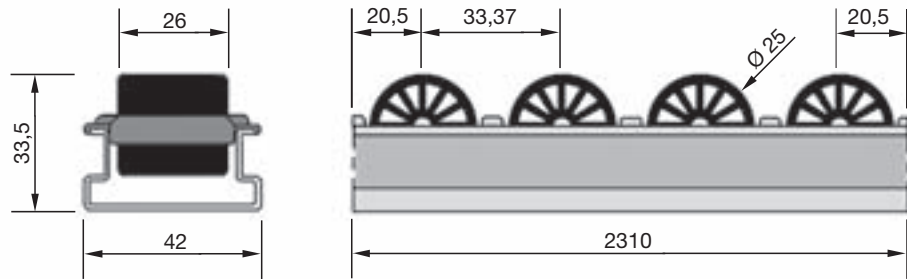

Röllchenleiste FLOWAY

Eigenschaften

- Röllchenleiste für Kommissionierregale
- Röllchent Teppich für Schwerkraft-Schiebebetrieb
- Zwei ineinander geschachtelte Profile, verstemmt, so dass eine geschlossene Rahmenkonstruktion entsteht
- Rahmenkonstruktion verhindert das Öffnen der Wangen auch unter hoher Last

- Temperaturbereich: $-35^{\circ}\text{C}/+40^{\circ}\text{C}$
- Tragfähigkeit: statisch 120 N; dynamisch 80 N
- Tragfähigkeit der Profile siehe Diagramm
- Farbe der Röllchen: schwarz
- Länge: 2310 mm
- Teilung: 33,37 mm
- Röllchendurchmesser: 25 mm
- Stahlblech verzinkt

Artikelnummer

BUFW

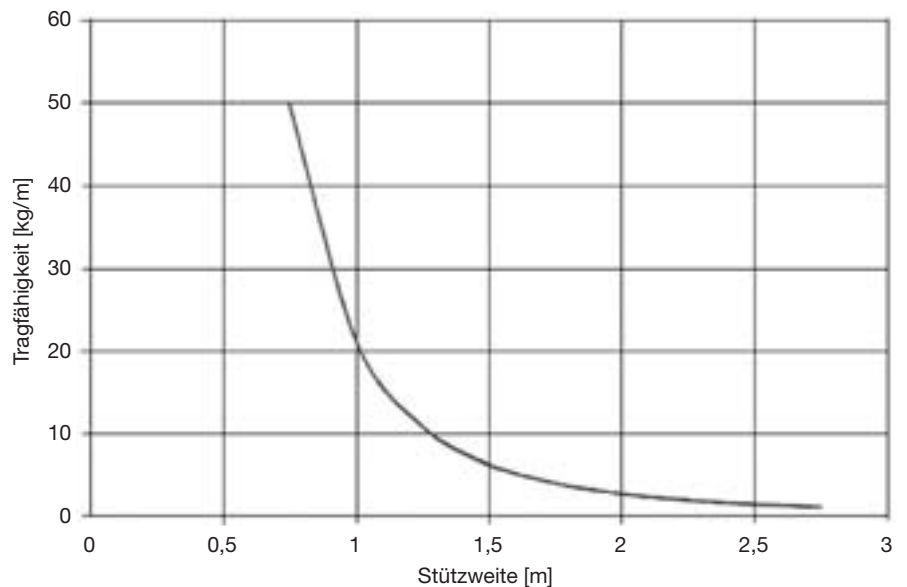

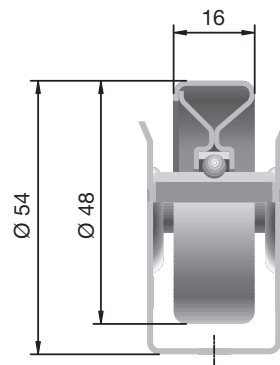
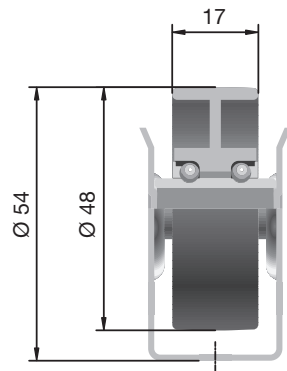

Röllchenleiste Serie BU 40

Eigenschaften

- Universelle Röllchenleiste
- Verzinktes Stahlprofil, Wandstärke 1,2 mm
- Ausgerüstet mit wahlweise Kunststoffröllchen Serie 2130 oder Stahlröllchen Serie 2200
- Standardteilung 52 mm
- Snap-in-Funktion für Röllchen in Profil
- Tragfähigkeit für beide Röllchentypen: 100 N statisch, 200 N dynamisch
- Tragfähigkeit der Schiene siehe Diagramm

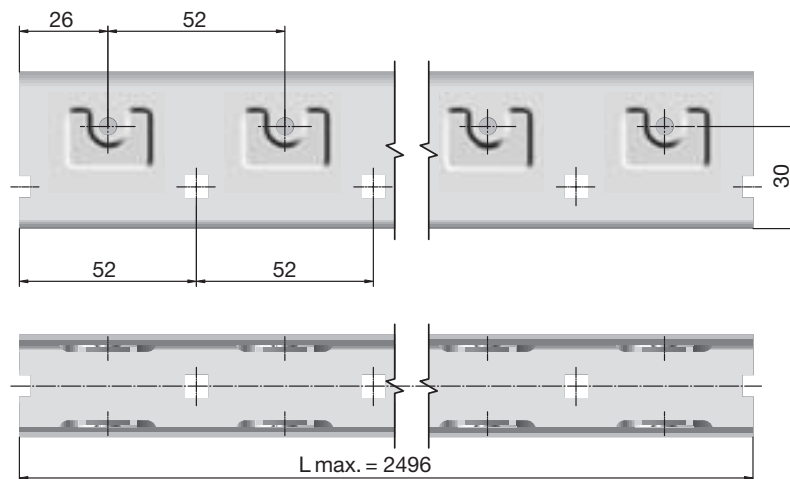
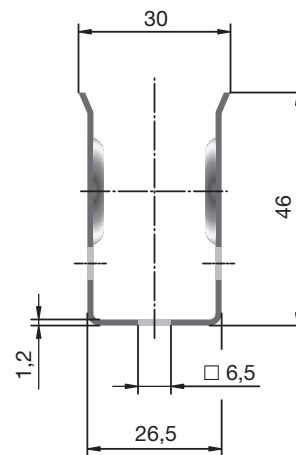

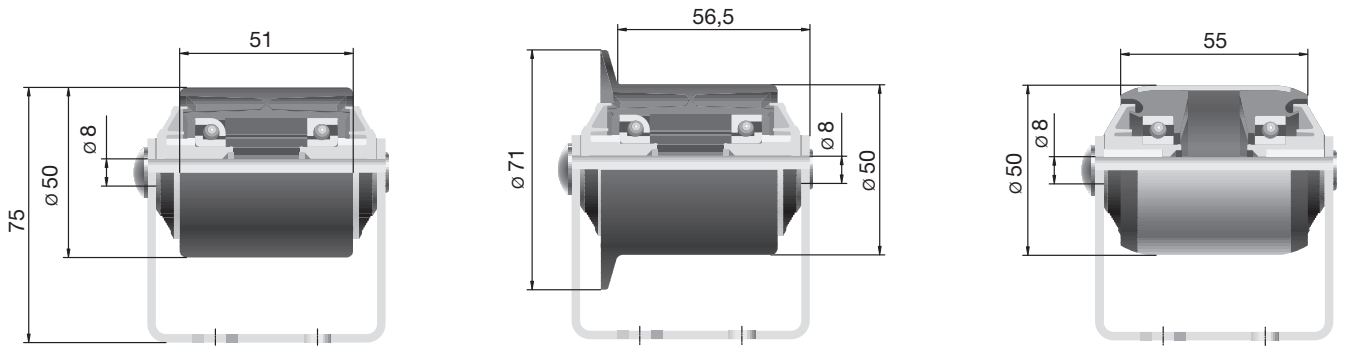

Rollenschiene BU 50

Eigenschaften

- Universell einsetzbares Element für viele Anwendungen. Förderstrecken sind leicht zu bauen und zu verändern
- Geeignet auch für Schiebe-Rollenbahnen, Ausschleusvorrichtungen, Maschinenverkettungen etc.
- Unterschiedliche Rollenteilungen möglich
- Durch geringe minimale Rollenteilung (52 mm) Eignung für Quertransport von Paletten
- Verwendung von verzinktem Stahlprofil (Wandstärke 2,5 mm)
- Verwendete Rollen:
 - Kompaktförderrollen Ø 50 mm aus Polyamid. Mit oder ohne Spurkranz (Tragfähigkeit: statisch 300 N/ dynamisch 400 N)
 - Förderrollen Ø 50 mm mit Stahlrohr oder Vollstahlversion (Tragfähigkeit: statisch 1200 N/ dynamisch 1600 N)
- Verzinkter Nietzapfen Ø 8 mm als Achse
- Tragfähigkeit des U-Profils siehe Belastungsdiagramm

Abmessungen

- Rollendurchmesser 50 mm
- Profilbreite 70 mm
- Standard-Lochung im Raster 26 mm
- Profillängen variabel im Rastermaß 26 mm (maximal 6006 mm)

Standard-Artikelnummer

2901 – Kunststoffkörper ohne Spurkranz

2911 – Kunststoffkörper mit Spurkranz

2955 – Stahlrohr, 50 x 1,5 mm, verzinkt, ohne Spurkranz

Belastungsdiagramm (Flächenlast Durchbiegung 2 mm)

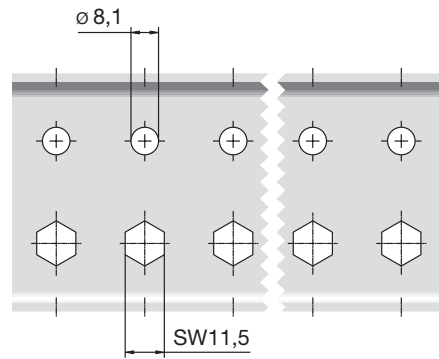
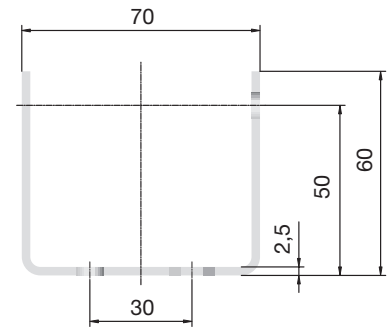
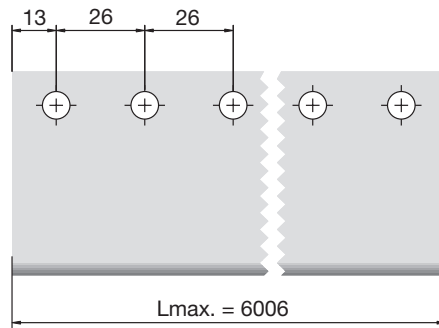
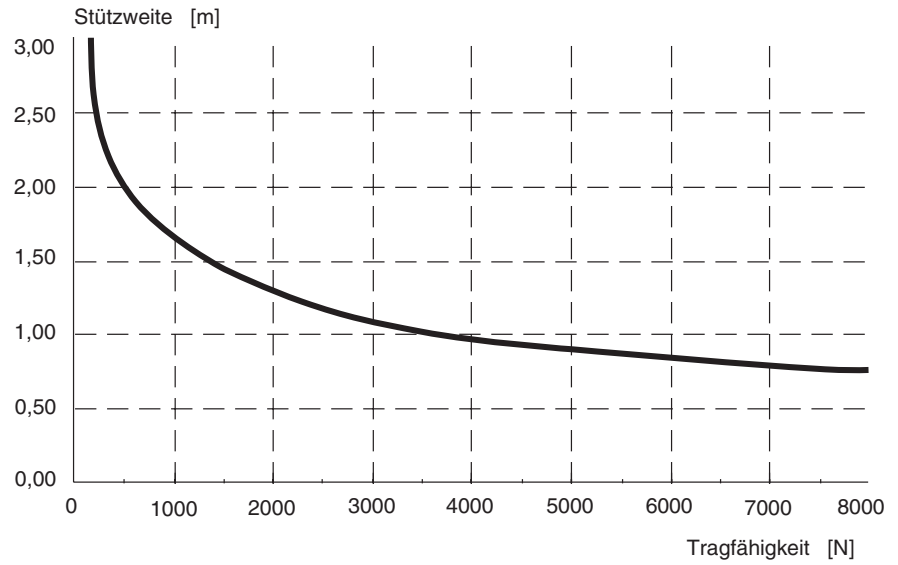

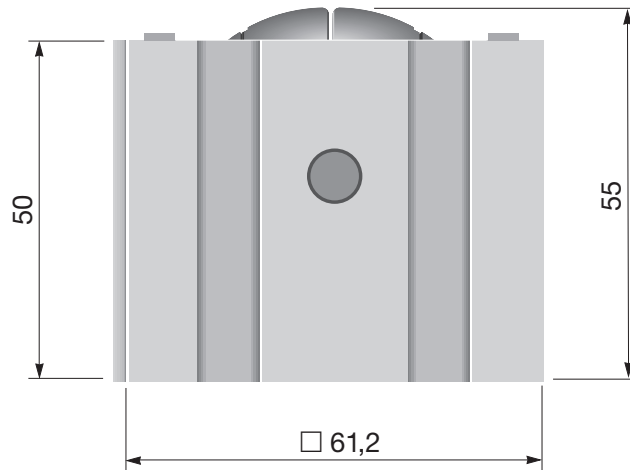

Omnimat- baustein Serie 2800

Eigenschaften

- Ideale Komponente zum Aufbau von Weichen oder Montagetischen
- Seitliche Schwalbenschwanzprofile garantieren eine feste, formschlüssige Verbindung
- Ausgerüstet mit einem Paar Omniwheels Serie 2570 Ø 48 mm und Nirol-Achse Ø 8 mm
- Korrosionsfrei durch Verwendung von Technopolymeren und Niromaterial
- Gleitlager
- Fördern in jede Richtung möglich
- Fördergut muss einen glatten, stabilen Boden haben
- Tragfähigkeit: 50 N/Baustein

Standard-Artikelnummer

2800

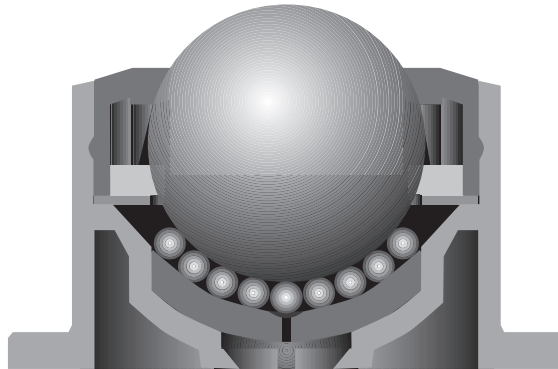

Kugelrollen Serie 5500

Eigenschaften

- Fördern in jede Richtung möglich
- Einfache Konstruktion von Kreuzungen und Weichen
- Leicht laufende Kugeln
- Gehäuse aus Polyamid
- Kugelschale für Unterstützungskugeln aus gehärtetem Stahl
- Im Betrieb zirkulieren die Unterstützungskugeln unter der Hauptkugel, so dass eine konstante Abstützung des Fördergutes garantiert ist
- Schutz gegen Staub und Spritzwasser durch Filzdichtung (bei Stahlkugeln)
- Ebener, stabiler Boden des Fördergutes notwendig
- Tragfähigkeit: bis 500 N pro Rolle

Konstruktionshinweis

Die Belastungsfähigkeit der Kugelrollen wird optimal ausgenutzt, wenn die Kugeln exakt das gleiche Niveau haben.

Bei nicht optimalen Einsatzbedingungen müssen entsprechend mehr Kugelrollen verwendet werden, so dass immer ausreichender Kontakt zwischen Fördergut und tragenden Kugelrollen garantiert ist.



Serie 5500 mit Bodenflansch

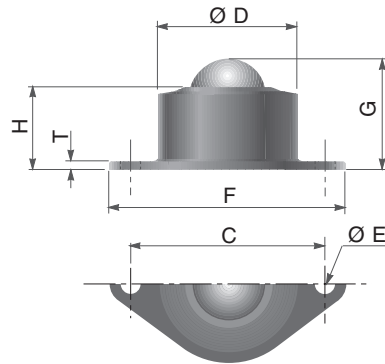

Artikel-Nr.	Material Hauptkugel	Kugel-Ø mm	Ø D mm	G mm	H mm	B mm	T mm	F mm	C mm	Ø E mm	Netto-gewicht g	Trag-fähigkeit N (stat./dyn.)
5500	Stahl	25,4	44 -0,2	35	26	-	3	74/52	60	7	109	500
5505	Niro	25,4	44 -0,2	35	26	-	3	74/52	60	7	109	500
5520	Kunststoff	25,4	44 -0,2	35	26	-	3	74/52	60	7	51	200

Serie 5500

Serie 5500 mit Kopfflansch

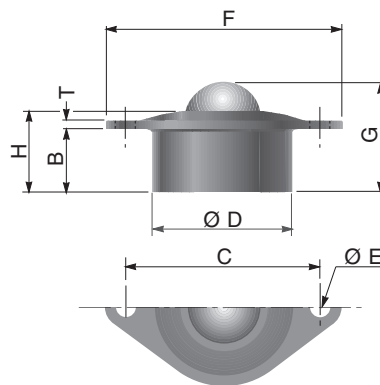

Artikel-Nr.	Material Hauptkugel	Kugel-Ø mm	Ø D mm	G mm	H mm	B mm	T mm	F mm	C mm	Ø E mm	Netto-gewicht g	Trag-fähigkeit N (stat./dyn.)
5501	Stahl	25,4	44 -0,2	35	26	19,5	3	74/52	60	7	109	500
5506	Niro	25,4	44 -0,2	35	26	19,5	3	74/52	60	7	109	500
5521	Kunststoff	25,4	44 -0,2	35	26	19,5	3	74/52	60	7	51	200

Serie 5500 mit Flansch oben

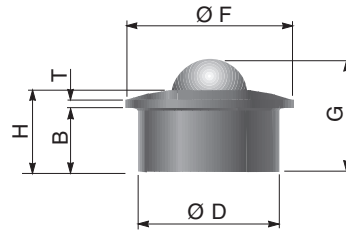

Serie 5500

Artikel-Nr.	Material Hauptkugel	Kugel-Ø mm	Ø D mm	G mm	H mm	B mm	T mm	Ø F mm	Nettogewicht g	Tragfähigkeit N (stat./dyn.)
5503	Stahl	25,4	44 -0,2	35	26	19,5	3	52	107	500
5508	Niro	25,4	44 -0,2	35	26	19,5	3	52	107	500
5522	Kunststoff	25,4	44 -0,2	35	26	19,5	3	52	41	200

Serie 5500 mit Gewindezapfen

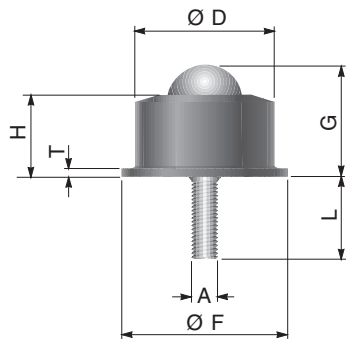

Artikel-Nr.	Material Hauptkugel	Kugel-Ø mm	Ø D mm	G mm	H mm	T mm	Ø F mm	A mm	L mm	Nettogewicht g	Tragfähigkeit N (stat./dyn.)
5504	Stahl	25,4	44 -0,2	35	26	3	74	M8	22	117	500
5509	Niro	25,4	44 -0,2	35	26	3	74	M8	22	117	500
5512	Kunststoff	25,4	44 -0,2	35	26	3	74	M8	22	59	200





Stahl- Kugelrollen Serie 5000

Die Funktionalität der Interroll Kugelrollen wird ganz wesentlich durch die Genauigkeit bei der Montage und Abstands- bzw. Belastungsberechnung beeinflusst. Insbesondere ist das Höhenniveau genauestens auszuführen.

Die Hauptkugel gibt es von $\varnothing 12,7 \text{ mm} - 50,8 \text{ mm}$ ($1/2'' - 2''$) mit einer Tragkraft von $350 \text{ N} - 20.000 \text{ N}$. Sie können in den Ausführungen Kopf-Bodenflansch oder mit Gewindezapfen geliefert werden.

Die Hauptkugel dreht sich auf vielen kleinen zirkulierenden Kugeln, die sich wiederum auf einem gehärteten, pilzförmigen Stahltisch drehen.

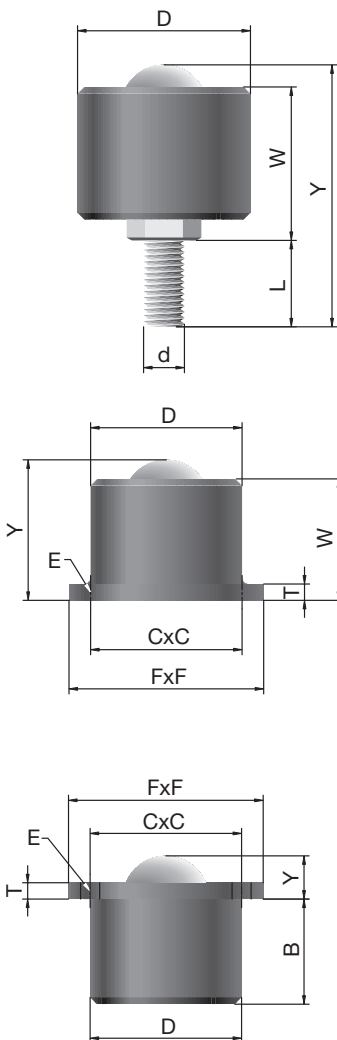

Serie 5000 – mit Gewindezapfen

Best.-Nr.	Kugel-Ø mm	Y mm	W mm	D mm	L mm	d mm	Tragkraft N	Netto- gewicht g
5014	12,7	35,8	16,0	20,6	16,5	M8	350	43
5015	25,4	72,4	42,7	44,5	25,4	M12	1350	480
5016	25,4	77,0	45,1	50,8	25,4	M12	3200	598
5017	38,1	114,3	60,1	60,5	41,1	M20	10000	1198
5018	50,8	159,0	94,8	*	50,8	M24	20000	5500

* Gußstück 111 mm/105 mm konisch

Serie 5000 – mit Bodenflansch

Best.-Nr.	Kugel-Ø mm	Y mm	W mm	D mm	FXF mm	CXC mm	T mm	E mm	Tragkraft N	Netto- gewicht g
5019	12,7	22,2	16,7	23,8	44,5 dia.	34,9 pcd	3,2	2x 3,6	350	78
5020	25,4	41,3	35,7	44,5	57,2 sq	44,5 sq	4,8	4x 5,6	1350	480
5021	25	44,5	38,1	50,8	76,2 sq	57,9 sq	6,3	4x 7,1	3200	797
5022	38,1	61,6	47,6	60,3	76,2 sq	57,9 sq	12,7	4x 7,1	10000	1284
5023	50,8	98,4	84,1	*	127,0 sq	101,6 sq	9,5	4x 10,3	20000	5556

* Gußstück 111,1 mm/104,8 mm konisch

Serie 5000 – mit Kopf-Flansch

Best.-Nr.	Kugel-Ø mm	Y mm	B mm	D mm	FXF mm	CXC mm	T mm	EO mm	Tragkraft N	Netto- gewicht g
5024	12,7	11,1	11,1	23,8	44,5 dia	34,9 pcd	3,2	2x 3,6	350	78
5025	25,4	10,3	30,9	45,5	57,2 sq	44,5 sq	4,8	4x 5,6	1350	432
5026	25,4	12,7	31,7	50,8	76,2 sq	57,9 sq	6,3	4x 7,1	3200	802
5027	38,1	26,7	34,9	60,3	76,2 sq	57,9 sq	12,7	4xx 7,1	10000	1284
5028	50,8	33,4	65,1	109,5	127,0 sq	101,6 sq	9,5	4x 10,3	20000	5844

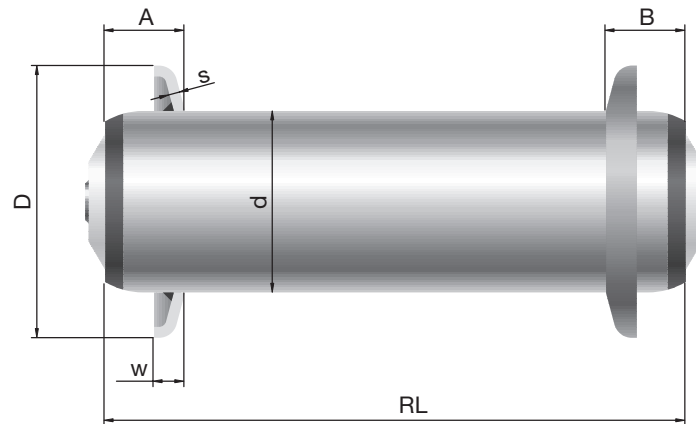

Optionen

Die in den einzelnen Produktserien dargestellten Varianten können durch weitere Optionen ergänzt und je nach Anwendung optimiert werden. Da die Optionen in vielen Fällen unabhängig von den Plattformen bzw. Produktserien sind, sind diese hier zusammen gefasst dargestellt.

Spurkränze

Alle Spurkränze sind umlaufend mit dem Rohr verschweißt. Diese stabile Seitenführung verhindert ein seitliches Verlaufen des Förderguts. Bei der Rollenteilung ist darauf zu achten, dass immer mindestens 2 Rollen mit Spurkranz im Eingriff mit dem Fördergut sind.

Maße Spurkranz und Mindestabstandsmaße

d mm	D mm	s mm	w mm	A min mm	B min mm
50	75	3	8,5	22	22
60	100	3	8,5	22	22

Bei Bestellungen sind die Maße für A und D jeweils anzugeben.

Rohre

Für die Rohre der Förderrollen sind verschiedene Optionen an Oberflächenbehandlungen als auch Überzüge möglich.

Härten der Rohroberfläche

Durch Nitrocarborieren werden die Rohre an der Oberfläche zunderfrei gehärtet. Es entsteht eine abriebfestere Oberfläche. Diese Rohre können nicht verzinkt werden. Die Rohrenden werden bis 1,5 mm verbördelt, bei größeren Wandstärken werden Rollenböden mit geradem Sitz im Rohr verwendet.

Schlauch

Neben dem Standardschlauch PVC Ø 50 x 2 mm mit 58° Shore sind noch folgende Optionen für Schläuche möglich:

- PVC Ø 50 x 5 mm, 58° Shore, Farbe RAL 7037, grau
- PVC Ø 40 x 5,5 mm, 58° Shore, Farbe RAL 7037, grau
- PU Ø 50 x 2 mm 75° Shore, Farbe schwarz
- PVC Ø 80 x 2 mm, 58° Shore, Farbe RAL 7037, grau



Optionen

Gummierung

Als Alternative zum Schlauch können Rohre auch gummiert werden. Es handelt sich um ein Heißklebeverfahren. Die Härte der Gummierung ist 75° Shore. Die Gummierung wird geschliffen, so dass sehr genaue Toleranzen für den Außendurchmesser eingehalten werden.

Die Gummierung ist schwarz und bis 100°C temperaturbeständig.

Achsverlängerung

Für die Plattformen 1100, 1200 und 1700 können folgende Achsausführungen mit verlängertem Achsüberstand bestellt werden:

- Innengewindeachse
- Außengewindeachse
- Federachse
- Schlüsselflächenachse

Bei einer verlängerten Achse ist die axiale Abstützung über die Dichtung ggf. nicht gewährleistet. Sollten größere axiale Kräfte auftreten, wie z.B. bei seitlichem Abschieben, müssen ggf. geeignete Ersatzkonstruktionen wie Abstandsrohre montiert werden.

Achsadapter

An die Rollen der Plattformen 1100 und 1700 werden häufig hohe Ansprüche hinsichtlich eines niedrigen Geräuschniveaus gestellt. Hierzu bieten wir konduktive Kunststoff-Achsadapter aus POM an, die auf eine starre Achse montiert werden. Die Adapter haben einen Bund, durch den sich das Verhältnis RL/EL vergrößert.

Die Achsadapter sind keine Alternative zum konischen Achsshuttle der Serie 1700 (Seite 62). Sie sind insbesondere für Profilkonstruktionen mit offenen Langlöchern geeignet. Die Rollen werden lose von oben in die Profile eingelegt.

Achse Ø mm	Außenmaß Adapter mm	RL/EL mm
8	11 SKT, 11lang	+5
10	SW12x8	+4

Optionen

Konische Rollen für Innenradius Ri = 650 mm

Um den Ansprüchen für immer kompaktere Bauweise der Förderanlagen gerecht zu werden, können die Plattformen 1100 und 1700 mit konischen Elementen für einen Innenradius Ri = 650 mm ausgestattet werden.

Die Konizität beträgt 2,2°. Die Elemente sind grau, RAL 7030. Von RL min = 265 mm bis RL = 415 mm werden 50 mm Schritte angeboten, ab RL 415 mm bis RL max 815 sind es 100 mm Schritte.

Ein Deckel zum Verschließen des jeweils größten konischen Elements ist nicht möglich.

Gummiring für Förderröllchen Ø 48 mm, Serien 2130, 2160 und 2200

Für die Förderröllchen mit Ø 48 mm kann für empfindliche Fördergüter ein Gummiring Ø 52 x 20 mm bestellt werden. Der Gummiring kann nur unmontiert geliefert werden.

Artikelnummer

H160



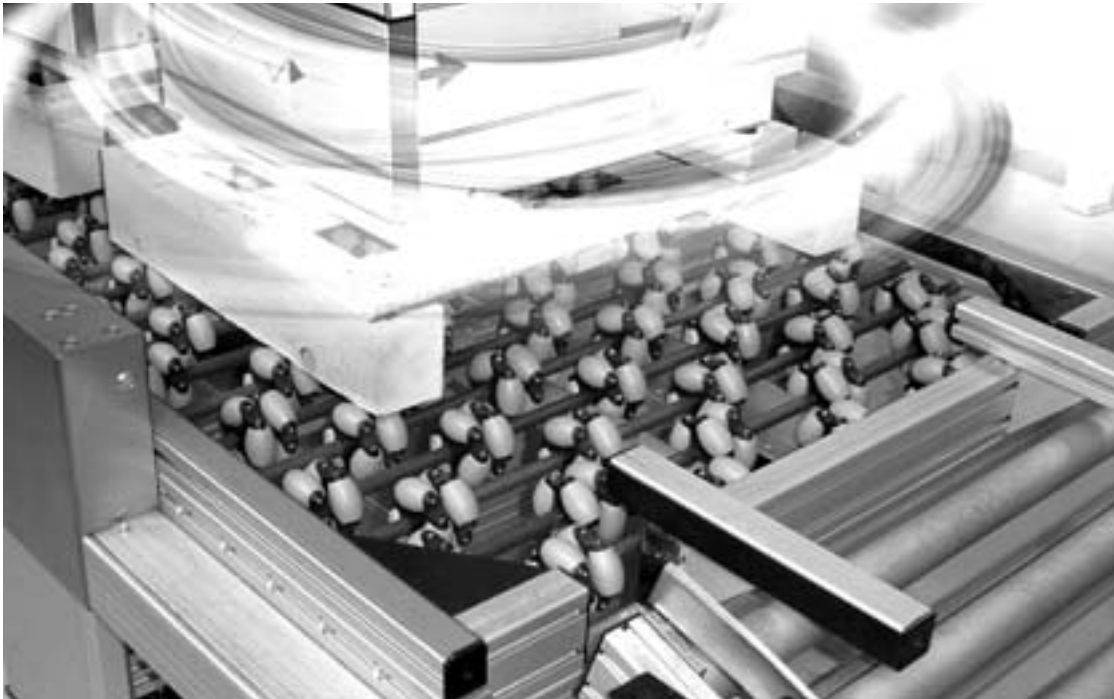



DRIVES & ROLLERS

Nordeuropa

Dänemark

Interroll Nordic A/S
Hammerholmen 2-6
DK-2650 Hvidovre/Denmark
Tel. +45 36 88 33 33
Fax +45 36 88 33 72
dk-sales@interroll.com

Interroll Service

Islandsvej 5
DK-7900 Nykøbing M.
Tel. +45 97 71 15 55
Fax +45 97 71 16 55
dk-sales@interroll.com

Island

IBH ehf
Dugguvogur 10
104 Reykjavik
Iceland
Tel. +354 562 6858
Fax +354 562 6862
ingj@ibh.ehf.is

Finnland

Tel. +358 9 54 94 94 00
Fax +358 9 54 94 94 16

Norwegen

Tel. +47 32 88 26 00
Fax +47 32 88 26 10

Schweden

Tel. +46 35 227077
Fax +46 35 227078

West- und Südeuropa

Frankreich

Interroll S.A.S.
ZI de Kerannou
B.P. 34
F-29250 Saint Pol de Léon
Tel. +33 298 24 41 00
Fax +33 298 24 41 02
f-sales@interroll.com

Italien

Rulli Rulmeca S.p.A.
Via A. Toscanini, 1
I-24011 Almè (Bg)
Tel. +39 035 4300111
Fax +39 035 545523
i-sales@interroll.com

Portugal

Rulmeca Interroll de Portugal Lda
Apartado 69, Centro Civico
P-6201-909 Covilhã
Tel. +351 275 330 780
Fax +351 275 330 789
p-sales@interroll.com

Spanien

Interroll España S.A.
C.I. Santiga
C/Puig dels Tudons, 5
E-08210 Barberà del Vallès
Tel. +34 93 729 96 50
Fax +34 93 718 96 50
e-sales@interroll.com

Großbritannien

Interroll Ltd.
Brunel Road
Earlstrees Industrial Estate
GB-Corby, Northants NN17 4UX
Tel. +44 1536 200 322
Fax +44 1536 748 505
gb-sales@interroll.com

Zentraleuropa

Deutschland

Interroll Fördertechnik GmbH
Höferhof 16
D-42929 Wermelskirchen
Tel. +49 2193 23 0
Fax +49 2193 20 22
d-sales@interroll.com

Österreich

Tel. +49 2193 23 187
Fax +49 2193 23 164

Belgien

Tel. +49 2193 23 131
Fax +49 2193 23 164

Luxemburg

Tel. +49 2193 23 190
Fax +49 2193 23 164

Niederlande

Tel. +49 2193 23 151
Fax +49 2193 23 164

Schweiz

Tel. +49 2193 23 190
Fax +49 2193 23 164

Benelux

BDL Trommelmotoren b.v.
Veldweg 38
NL-6075 Herkenbosch
Tel. +31 4755 33701
Fax +31 4755 32597
nl@bdlmotor.com

Osteuropa

Deutschland

Interroll Fördertechnik GmbH
Höferhof 16
D-42929 Wermelskirchen
Tel. +49 2193 23 126
Fax +49 2193 23 164
d-sales@interroll.com

Ungarn

Tel. +36 23 337 891
Fax +36 23 337 892

Polen

Interroll Polska Sp. z o.o.
ul. Jagiellońska 78
lok. 3.31
PL-03-301 Warszawa
Tel. +48 22 334 63 43
Fax +48 22 675 72 92
pl-sales@interroll.com

Slowakei

Tel. +421 2 4363 8102
Fax +421 2 4342 7294

Slowenien

Tel. +386 1 56 56 370
Fax +386 1 56 56 372

Tschechische Republik

Interroll CZ S.R.O.
Ullice G. Simka 3147
CZ-69003 Breclav
Tel. +420 627 330 210
Fax +420 627 330 211
cz-sales@interroll.com

Türkei

Roller Makina San. Ve. Tic. Ltd. Sti.
Zihni Sakaryali Ali Sok.
Ufuk Apt. No. 1 D. 11
Ersoy Sahil Sitesi
81070 Suadiye
Istanbul
Tel. +90 216 386 37 75
Fax +90 216 386 38 22
tr-sales@interroll.com

Nahost

Israel

ComTrans-Tech Ltd.
P.O.B. 17433
Tel-Aviv 61174
Israel
Tel. +972 54 4 27 27 47
Fax +972 3 7 44 08 64
il-sales@interroll.com

Afrika

Südafrika

Interroll SA Pty. Ltd.
P.O. Box 327
Isando 1600
ZA-Gauteng
Tel. +27 11 974 1901
Fax +27 11 974 1896
za-sales@interroll.com

Nord- und Südamerika

USA

Interroll Corporation
3000 Corporate Drive
USA-Wilmington, NC 28405
Tel. +1 910 799 11 00
Fax +1 910 392 38 22
usa-sales@interroll.com

Kanada

Interroll Canada Ltd.
1201 Gorham Street
CDN-Newmarket
Ontario L3Y 8Y2, Canada
Tel. +1 905 727 3399
Fax +1 905 727 3299
cdn-sales@interroll.com

Argentinien

Interroll South America
Calle 117, No. 3591
B1650NRR San Martin
Provincia de Buenos Aires
Tel. +54 11 4753 8005
Fax +54 11 4754 1332
ar-sales@interroll.com

Brasilien

Interroll Brasil
Av. Portugal 918
CEP 06651-970
Itapevi - SP
Tel. +55 11 41 43 43 43
Fax +55 11 41 43 77 19
br-sales@interroll.com

Asien

China

Interroll (Suzhou) Co. Ltd.
Unit 10B, Modern Industrial Square
No. 333 Xing Pu Road
Suzhou Industrial Park
Suzhou, Jiangsu Province
People's Republic of China
Postal Code: 215126
Tel. +86 512 6256 0383
Fax +86 512 6256 0385
cn-sales@interroll.com

Japan

Interroll Japan Co. Ltd.
302-1 Shimokuzawa
Sagamihara-shi
JPN - Kanagawa 229-1134
Tel. +81 42 764 2677
Fax +81 42 764 2678
jpn-sales@interroll.com

Korea

Interroll Korea Corporation
Room 301, Dongsan Bldg, 333-60
Shindang-Dong, Choong-ku
Seoul
Tel. +822 2 231 1900
Fax +822 2 254 36 83
kr-sales@interroll.com

Singapur

Interroll (Asia) Pte. Ltd.
386 Jalan Ahmad Ibrahim
629156 Singapore
Republic of Singapore
Tel. +65 6266 6322
Fax +65 6266 6849
sgp-sales@interroll.com

Thailand

Interroll (Thailand) Co. Ltd.
41/6 Moo 6, Bangchalong,
Bangplee
Samutprakarn 10540
Tel. +66 2 337 0188 91
Fax +66 2 337 01 92
th-sales@interroll.com

Australien und Neuseeland

Australien

Conveyor Solutions Australia Pty. Ltd.
70 Keon Parade
Thomastown 3074
Melbourne
Tel. +61 3 9460 2155
Fax +61 3 9460 2029
aus-sales@interroll.com

Neuseeland

Anthony Group (NZ) Ltd.
42 Parkway Drive
Mairangi Bay
NZ-Auckland 10
Tel. +64 9 478 6150
Fax +64 9 479 6394
nz-sales@interroll.com

Weitere Länder siehe
www.interroll.com